

152. évfolyam (2018) | 6. szám

SZÁZADOK

A Magyar Történelmi Társulat folyóirata

Az alapítás éve
1867

Főszerkesztő:
Frank Tibor

Felelős szerkesztő:
Simon Anita

Szerkesztőség:
Csukovits Enikő, Eiler Ferenc, Hegedűs István,
Kenyeres István, Toma Katalin, Völgyesi Orsolya



SZÁZADOK
www.szazadok.hu

A Magyar Történelmi Társulat folyóirata
Szerkesztőség: H-1097 Budapest, Tóth Kálmán utca 4. B. épület V. emelet 511.
Telefon: (+36) 1 224 67 00 / 4637 mellék
E mail: szerkesztoseg@szazadok.hu
152. évfolyam 2018. 6. szám

Szerkesztőbizottság:

Csernus Sándor, Draskóczy István, Fodor Pál, Font Márta, Földes György, Gecsényi Lajos,
Gyarmati György, Hermann Róbert, Horn Ildikó, Izsák Lajos, Klaniczay Gábor, Kövér György,
Krász Lilla, Lévai Csaba, Orosz István, Pál Judit, Pál Lajos, Pálffy Géza, Papp Klára, Pók Attila,
Rainer M. János, Romsics Ignác, Sajti Enikő, Szakály Sándor, Varga Zsuzsanna,
Veszprémy László, Vonyó József, Zakar Péter, Zsoldos Attila

Nemzetközi tanácsadó testület:

Vojtech Danyl(Szlovákia), Robert John Weston Evans (UK),
Marie-Madeleine de Cevins (Franciaország), Holger Fischer (Németország),
Ovidiu Ghitta (Románia), Olga Khavanova (Oroszország), Árpád von Klimó (USA),
Stanisław A. Sroka (Lengyelország), Arnold Suppan (Ausztria), Kees Teszelszky (Hollandia)

Olvasószerkesztő:

Somogyi Gréta

Tördelés, nyomdai előkészítés: ElektroPress
www.elektropress.hu

Nyomás, kötészet: Prime Rate
www.primerate.hu

ISSN 0039–8098

TARTALOMJEGYZÉK

ÖSSZEOMLÁS 1918

<i>Pál Judit</i> : Főispánok és prefektusok 1918–1919-ben. A közigazgatási átmenet kérdése Erdélyben	1179
<i>Szeghy-Gayer Veronika</i> : Államfordulat és az újrastrukturálódó helyi elit Bártfán (1918–1919)	1215
<i>Szűts István Gergely</i> : Optálási jegyzőkönyvek mint a trianoni menekültkérdés forrásai.....	1237
<i>Bódy Zsombor</i> : Gyár és földbirtok a nagy háborúban és az összeomlásban.....	1261
<i>Murber Ibolya</i> : Az osztrák és a magyar válságkezelés 1918–1920. Hasonlóságok és különbségek a közös birodalom összeomlását követően	1293
<i>Glant Tibor – Jubász Balázs – Ablonczy Balázs</i> : Nemzetközi segély- és segítőakciók a volt Osztrák–Magyar Monarchia területén (1918–1923).....	1321

TANULMÁNY

<i>Kiss Gergely</i> : VIII. Bonifác és Magyarország (1290–1303). A pápai hatalmi legitimációs elképzelések és kormányzat összefüggései	1353
--	------

MŰHELY

<i>Berecz Anita</i> : Választók és választottak. Az egri képviselő-testületi tagok rokoni kapcsolatai a dualizmus korában.....	1377
--	------

TÖRTÉNETI IRODALOM

<i>Bácsatyai Dániel</i> : A kalandozó hadjáratok nyugati kútfői (<i>Bagi Dániel</i>).....	1395
<i>Tringli István</i> : Szokás és szabadság. Tanulmányok a középkori magyar jogszokások és kiváltságok történetéhez (<i>Bognár Szabina</i>).....	1397

Varga Szabolcs – Vértesi Lázár (szerk.): Egyházi társadalom a Magyar Királyságban a 16. században (<i>Kádár Zsófia – Lakatos Bálint</i>)	1400
A. Sajti Enikő (szerk.): Kisebbségpolitika és társadalomszervezés. Várady Imre (1867–1959) bánáti magyar politikus iratai (<i>Hornyak Árpád</i>).....	1404
Pritz Pál (szerk.): Napló és történelem (<i>Eöry Áron</i>).....	1406
E SZÁMUNK MUNKATÁRSAI	1411

Pál Judit

FŐISPÁNOK ÉS PREFEKTUSOK 1918–1919-BEN

A közigazgatási átmenet kérdése Erdélyben*

Az első világháború vége és az Osztrák–Magyar Monarchia felbomlásának centenáriuma közeledtével megszorodtak azok az írások, amelyek a száz évvel ez-
előtti eseményeket taglalják különböző nézőpontokból. Ezek közül eddig keve-
sebb figyelmet kapott a helyi közigazgatás átalakulása. Az utóbbi időben ugyan
erről is született néhány elemzés, de ezek nagy része csak egy-egy adott vármeg-
yére, városra koncentrál.¹ Tanulmányomban a közigazgatási átmenet kérdését
vizsgálom az erdélyi vármegyék szintjén.² Mivel mind 1918 előtt, mind pedig
utána nagy szerep jutott a főispánoknak/prefektusoknak, az ő hatáskörük elem-
zése révén igyekszem összehasonlítani az 1918 előtti és utáni rendszert, illetve
a prozopográfiai módszert alkalmazva összevetni a két csoport főbb jellemző-
it. Terjedelmi okokból egyáltalán nem, vagy csak nagyon röviden térhetek ki
több, a témával szorosan összefüggő kérdésre, így a vizsgálatnak nem közvet-
len tárgya a kormánybiztosok kinevezése, a nemzeti tanácsok, valamint a román
Kormányzótanács és az erdélyi Főkormánybiztosság megszervezése és működése,
a szétzilálódó közigazgatás, az „impériumváltás” egyéb aspektusai, a többi hiva-
tálnok helyzete és az eskü kérdése, de a főispánok tényleges tevékenysége sem.
A történelmi keretek bővebb felvázolásától is eltekintek, mert erről bőséges szak-
irodalom áll az olvasó rendelkezésére.³

* A tanulmány a Romanian Research Fund CNCS-UEFISCDI támogatásával készült a Változás és kontinuitás: közigazgatás és hivatalnokai kar Erdélyben az első világháború előtt és után (Change and continuity: the public administration and the civil servants' corps from Transylvania before and after the First World War, 1910–1925) PN-III-P4-ID-PCE-2016-0390. számú projekt keretében.

¹ A kérdés rövid összefoglalására lásd *Bárdi Nándor*: Az erdélyi kérdés mint közigazgatási probléma. Magyar Kisebbség 4. (1998) 1. sz. 123–156. Egy-egy vármegye közigazgatási átalakulására lásd *Nagy Botond*: Háromszék közigazgatása 1918–1940 között. In: *Areopolisz. Történelmi és társadalomtudományi tanulmányok XIV. Székelyudvarhely 2015.* 159–194.; *László Márton*: Maros-Torda/Maros megye közigazgatása 1919–1938 között. In: *Areopolisz i. m.* 195–223.; *Gidó Csaba*: Udvarhely megye közigazgatás-története impériumváltástól impériumváltásig (1918–1940). In: *Areopolisz i. m.* 225–277.; *Szabó Csongor*: Impériumváltás Csíksban (1918–1930). In: *Székelyföld és a nagy háború. Tanulmánykötet az első világháború centenáriuma alkalmából.* Szerk. Orbán Zsolt. Csíkszereda 2018. 120–162. Ebben a kötetben az előző három tanulmány átdolgozott változata is megtalálható.

² Erdélyen a történeti Erdélyt értem, és csak annak 15 vármegyéjét vizsgálom.

³ *Romsics Ignác*: Erdély elvesztése 1918–1947. Bp. 2018.

Az átalakulás keretei

A háborús vereség hatására IV. Károly 1918. október 16-án bejelentette, hogy Ausztria szövetségi állammá alakul át, és egyúttal nemzeti tanácsok létrehozására, valamint ezek együttműködésére szólított fel. Összefüggésben a monarchiabeli eseményekkel, pár napos késéssel Budapesten is megalakult október 23-án a Magyar Nemzeti Tanács Károlyi Mihály elnökletével. A háborús vereségre és annak következményeire, valamint a forrongó belpolitikai helyzetre való tekintettel a kormány nem volt abban a helyzetben, hogy hozzákezdjen a közigazgatás nagyobb szabású átalakításához, de új főispánok kinevezésével igyekezett új irányt szabni a közigazgatásnak.

November elején délen francia és szerb, északnyugaton cseh csapatok szállták meg Magyarország egy részét, és várható volt egy román támadás is. A november 13-án Belgrádban aláírt fegyverszüneti egyezményben a Károlyi-kormánynak, bár a megszállás tényét tudomásul kellett vennie, egyetlen pozitívumként sikerült elérnie, hogy az egyezmény leszögezte: a megszállt területeken megmarad a magyar közigazgatás (a konvenció 17. pontja). Károlyi ekkor még abban reménykedett, hogy egy francia megszállási övezettel elkerülheti a szomszédos országok hadseregeinek benyomulását.⁴ A konvenció 17. pontjára az elkövetkező időkben nagyon sokszor hivatkozott a magyar kormány és annak képviselői, csak éppen rajta kívül azt senki más nem kívánta betartani. Az egyezmény Erdély és Kelet-Magyarország esetében a Maros vonalát jelölte ki demarkációs vonalként, ezért a magyar csapatokat ki kellett vonni az ettől délre eső területről. Ennek nyomán azonban a magyar közigazgatás napjai is meg voltak számlálva. Súlyosbította a helyzetet, hogy legtöbb helyen már korábban teljesen szétzilálódott a községi igazgatás és megrendült a közbiztonság. A panaszok visszatérő témája volt: „Főispánok, közigazgatás és más szervek segíteni nem tudnak, valamelyes kormányintézkedést kérek.”⁵ A túlnyomórészt románok által lakott vidékeken ez még fokozottabb problémát jelentett, hiszen itt az ellentétek nemzetiségi színezetet is kaptak.

Novemberben országszerte tömegmozgalmak bontakoztak ki, a hazaözönlő katonaság pedig tovább növelte a káoszt. A nemzeti tanácsok megalakulásával – bár azok szerepkörét nem konkretizálták – kettős, sőt többes hatóság jött létre, melyek hatáskörei gyakorta összemosódtak. Annak ellenére, hogy a megyei és községi nemzeti tanácsok részben hivatali szervezés eredményeként jöttek létre, közigazgatási feladatokat is átvettek. A belügyminiszter ugyan rendeletben igyekezett a tanácsokat ettől eltiltani, ellenőrző, valamint tanácsadó testületeknek nyilvánítva őket, de nem

⁴ *Ormos Mária*: Padovától Trianonig, 1918–1920. Bp. 1983. 59–74.

⁵ A kolozsvári Telepítési Felügyelőség a Földművelésügyi Minisztériumnak, 1918. nov. 9. MNL OL K 803 PTI 606 f 3 Törvényhatóságok táviratai (Budapesten és vármegyékben működő szervek). 30. ő. e. Kolozs vármegye, 94. sz.

mindenhol fogadták azt el, hogy nem rendelkeznek hatósági jogkörrel.⁶ Erdélyben a helyzetet tovább bonyolította, hogy itt mindhárom nemzetiség külön-külön nemzeti tanácsokat és polgárőrsegeket hozott létre. Vegyes vidékeken eleinte létrejöttek közös tanácsok és polgárőrsegek is,⁷ de ezekből a románok nagyon hamar kiváltak, majd általában lefegyverezték a magyar és német polgárőrsegeket.⁸

Október elején a magyarországi Román Nemzeti Párt (*Partidul Național Român din Ungaria și Transilvania*) és a román szociáldemokraták képviselői tárgyalásokat folytattak Budapesten a közös fellépésről; október 31-én meg is alakult a Román Nemzeti Tanács a két fél 6-6 képviselőjéből, Ștefan Cicio Pop képviselő elnökletével. Két nappal később Aradon megkezdték tevékenységüket, s lázas igyekezettel mindenhol román nemzeti tanácsokat szerveztek. A román kormánnyal való tanácskozás nyomán november 10-én közölték a magyar kormánnyal, hogy átveszik a teljes hatalmat – beleértve természetesen a közigazgatást is – Erdélyben és Kelet-Magyarországon, 23 vármegyében és másik három vármegye románok által lakott részein (összesen 26 vármegyében), november 12-ét jelölve meg határnapnak. November 13–14-én Jászi Oszkár Aradon tárgyalásokat folytatott a Román Nemzeti Tanáccsal, az azonban a Magyarországtól való teljes elszakadás álláspontjára helyezkedett. A tanács tagjait a „keleti Svájc” eszméjével már nem lehetett megnyerni. Az engedmények túl későn jöttek, a román nemzetiségi vezetők ekkorra már szoros kapcsolatban álltak az anyaországi politikai körökkel, tájékozottak voltak a román kormány szándékairól, és az antant ígéreteiről is, célul pedig a Romániával való egyesülést tűzték ki maguk elé.

Miután Alexandru Vaida-Voevod képviselő november 18-i nyilatkozatában a magyar parlamentben is bejelentette, hogy a románok saját kezükbe veszik sorsuk intézését, a Román Nemzeti Tanács ünnepélyes keretek között kívánta kimondani Erdély, a Bánság és a Partium egyesülését Romániával, ezért magyar román népgyűlést hívtak össze

⁶ Schönwald Pál: A magyarországi 1918–1919-es polgári demokratikus forradalom állam- és jogtörténeti kérdései. Bp. 1969. 204–215.; Hajdu Tibor: Tanácsok Magyarországon 1918–1919-ben. Bp. 1958. 45–53.

⁷ Brassóban nagyon rövid ideig közös nemzeti tanács működött, de a románok kezdettől fogva szkeptikusan viszonyultak hozzá, és pár nap múlva megszervezték saját külön tanácsukat. A megyei közös tanács a gyakorlatban tulajdonképpen Ludwig Servatius alispánt jelentette. Lásd Valentin Bodea: Dreptul românilor la autodeterminare și Consiliul Național Mixt al comitatului Brașov (octombrie-noiembrie 1918). Cumidava 26. (2003) 174–215. Szászsebesen például, ahol a románok adták a lakosság többségét, de a szászoknak is erős pozícióik voltak, a helyi román nemzeti tanács december legvégén átalakult városi képviselőttesté, és a hatalom átadására szólította fel a szász polgármestert. Harald Roth: Der „Deutsch-sächsischer Nationalrat für Siebenbürgen” 1918/1919. München 1993. 58.

⁸ Besztercén szintén három nemzeti tanács és három polgárőrség (román, szász és magyar) jött létre, sőt kezdetben közös gyűléseket is tartottak, de ahogy a román tanács titkára írta: „Hamarosan lefegyvereztük és felszámoltuk a szász és magyar polgárőrséget, a vidék egyetlen urai maradván.” Victor Moldovan: Memoriile unui politician din perioada interbelică I. Ed. Mircea Gelu Buta – Adrian Onofreiu. Cluj-Napoca 2015. 73.

Gyulafehérvárra.⁹ A küldöttek december 1-jén meg is szavazták az egyesülést, másnap pedig megválasztották az úgynevezett Kormányzótanácsot (*Consiliul Dirigent*), illetve a Nagy Tanácsot (*Marele Sfat*). Ez jelentette az első lépést a teljes hatalomátvétel felé, hiszen az első – Iuliu Maniuval az élen – egyfajta ideiglenes kormányként a végrehajtó, a másik kvázi parlamentként a törvényhozó hatalmat volt hivatva megtestesíteni.¹⁰

Október 26-án a pesti események hírére Kolozsváron megalakult a Magyar Nemzeti Tanács Erdélyi Bizottsága – amelyet Erdélyi Nemzeti Tanácsként is emlegettek –, élén a Károlyi-párt helyi vezéregyéniségével, Apáthy István professzorral. Alelnökei a polgári radikálisok részéről Janovics Jenő, a kolozsvári Nemzeti Színház igazgatója, a szociáldemokraták részéről pedig Vincze Sándor, a Munkásbiztosító Intézet vezetője voltak. Már az első ülésen felmerült a nemzeti tanácsok erdélyi központjának létrehozása. Apáthy visszaemlékezése szerint, kezdetben nem gondolták, „hogy oly nagy és súlyos föladatak fognak reánk hárulni a régi kormányzat összeomlása és az új kormányzat tehetetlensége folytán”.¹¹ Az Erdélyi Nemzeti Tanács tevékenységét – akárcsak a többi hasonló szervezetét – a hevenyészettség, ad hoc intézkedések jellemezték, de olyan problémákkal kellett szembenéznie, amelyekkel normális körülmények között a rendes közigazgatás nem találkozott. A tanács egyik tagja így emlékezett vissza erre az időszakra: „Az óriási tömegű telefon persze állandóan csörgött. Egész Erdély Kolozsvártól kérdezett mindent. [...] A vidéki Nemzeti Tanácsok tehát kétségbe esve kértek tőlünk utasítást mindenféle lehetséges és lehetetlen ügyben.”¹² Az hamar kiderült, hogy nemcsak a románok nem ismerik el fennhatóságukat, de a százszok, sőt egyes vármegyei magyar – főként székelyföldi – hatóságok sem. A mindenhonnan feléjük áradó panaszok és segélykérések áradatában jóformán tehetetlenek voltak, hiszen a polgárőrségen kívül nem állt rendelkezésükre fegyveres erő, de ha állt volna is, a vérontásnak igen súlyos következményei lehettek volna a magyarokra nézve.

November közepén a román csapatok átlépték a román–magyar határt és ellenállás nélkül foglalták el Erdély egyre nagyobb részét. Az elfoglalt területeken rendkívüli állapotot léptettek életbe, és a kommunikációs csatornák ellenőrzésével elvágták a Budapestről való kapcsolatot. A helyzet súlyosbodása miatt december 6-án a magyar kormány kinevezte Apáthyt Erdély főkormánybiztosává, és azzal is megbízta őt, hogy a megszálló csapatok parancsnokával tárgyalásokat folytasson a belgrádi fegyverszüneti egyezmény betartásáról. Apáthyék nagyon gyorsan kiépítették a tiszavirág életű

⁹ A gyulafehérvári román nemzetgyűlés történetére lásd *Vasile Netea*: O zi din istoria Transilvaniei. 1 decembrie 1918. București 1968.

¹⁰ *Gheorghe Iancu*: Contribuția Consiliului Dirigent la consolidarea statului național unitar român. Cluj-Napoca 1985.

¹¹ *Apáthy István*: Erdély az összeomlás után. Új Magyar Szemle 1. (1920) 2–3. sz. 154.

¹² *Kertész Jenő*: A tíz év előtti Erdély napjai I. Korunk 4. (1929) 1. sz. 9–16., itt: 13–14.

új regionális hatóságot, a Főkormánybiztosságot különböző ügyosztályokkal. Ennek apparátusa tulajdonképpen az egykori Nemzeti Tanács apparátusa volt. Apáthy maga utólag így foglalta össze a közigazgatási hatóságok és a Főkormánybiztosság viszonyát: „A főkormánybiztosságnak nem is volt hivatása, hogy a törvényhatóságok vezetőinek, az alispánoknak és polgármestereknek teendőit végezze el; hivatása volt az általános és egységes politikai irányítás a főnálló törvények keretein belül.”¹³

Amire azonban a Főkormánybiztosság megkezdte tevékenységét, a román csapatok már Marosvásárhelyet is elfoglalták, és várták az antant jóváhagyását, hogy átléphessék a demarkációs vonalat. Ez hamarosan meg is történt, s december 24-én a román hadsereg elfoglalta Kolozsvárt is.¹⁴ Két nappal korábban Apáthyék nagygyűlést hívtak össze Kolozsvárra, hogy az erdélyi magyarság képviselői is nyilvánítsák akaratukat, de ez már csak szimbolikus gesztus maradt. December 27-én I. Ferdinánd román király törvényerejű rendeletben mondta ki Erdély és a többi románok által lakott vármegye Romániához csatolását. A román csapatok megérkezése után nem szüntették meg ugyan azonnal a Főkormánybiztosságot, de fennállása egyre inkább okafogyottá vált. Vincze Sándor december 30-án eltávozott Kolozsvárról, Apáthyt pedig a román katonai hatóságok 1919. január 15-én letartóztatták, miközben a Főkormánybiztosság küldöttsége Nagyszebenben tárgyalta a Kormányzótanács vezetőjével, Iuliu Maniuval. Ezután végképp ellehetetlenült a tevékenységük: „Egy szép napon [...] lefoglalták egész irattárunkat s ezzel az aktussal ez a későn jött közjogi alakulat is megszűnt.”¹⁵

A helyzetre való tekintettel a Szász Néppárt kibővített Központi Bizottsága, amely a szász parlamenti képviselőkől és a megyei bizottságok küldötteiből állt, 1918. október 29-én szintén összeült, hogy megvitassa a teendőket és kialakítsa a szászok álláspontját. A belső ellentétek megléte ellenére addig is sikerült egységesen fellépniük, s most az egység megőrzésének még sokkal nagyobb jelentősége volt. A későbbi eseményekre az is hatással volt, hogy pontosan ekkor következett be a generációváltás a Központi Bizottság élén: a konzervatív, úgynevezett „fekete” szász csoport markáns képviselője, Carl Wolff, aki 1890 óta állt a Bizottság élén, életkorára hivatkozva visszavonult, és helyette Adolf Schullerus brassói lelkész és püspöki helynököt választották meg, aki az ellenzéki „zöldek” képviselője volt, titkár pedig a fiatal jogász, Hans Otto Roth lett, akkor éppen a szebeni német lap, a *Siebenbürgisch-Deutsches Tageblatt* szerkesztője. Még az elnökválasztás előtt elfogadott nyilatkozatukban a Szász Központi Bizottság kinyilvánította hűségét Magyarországra iránt.¹⁶ A szászok ugyanis gyakorlatilag a *status quo*

¹³ Apáthy I.: Erdély az összeomlás után i. m. 166.

¹⁴ Lásd Romsics I.: Erdély elvesztése i. m. 142–164.; Fráter Olivér: Erdély román megszállása 1918–1919-ben. Kisebbségkutatás 9. (2000) 2. sz. 46–54.

¹⁵ Kertész Jenő: A tíz év előtti Erdély napjai III. Korunk 4. (1929) 3. sz. 171–179., itt: 176.

¹⁶ Idézi Roth, H.: Der „Deutsch-sächsische” i. m. 24–25.

fenntartásában voltak érdekeltek. Pár nap múlva azonban az újabb események fényében Hans Otto Roth már azt nyilatkozta: „Az erdélyi politika súlypontja ma kizárólag a románokon nyugszik.”¹⁷ A Bizottság november 11-én a Német-Szász Nemzeti Tanács (*Deutsch-sächsischer Nationalrat*) nevet vette fel.

A szászok igen nehéz helyzetben voltak: a két ellentétes nemzetépítés – a román és a magyar –, valamint a várható konfliktusok közepette igyekeztek saját érdekeiket védeni. Egyelőre felvették a kapcsolatot mind a Román, mind a Magyar Nemzeti Tanáccsal. Bonyolította a helyzetet, hogy időközben létrejött Rudolf Brandsch képviselő vezetésével egy Magyarországi Német Néptanács (*Deutscher Volksrat für Ungarn*) is. Felmerült a két tanács közti viszony kérdése is: a szászok elképzelhetetlennek tartották, hogy alárendelt viszonyba kerüljenek a másik szervezettel szemben. Az erőviszonyok alakulása nyomán végül mindinkább a Román Nemzeti Tanácshoz, majd a szintén Nagyszebenben székelő Kormányzótanácshoz közeledtek.¹⁸

A román Kormányzótanáccsal való tárgyalások céljából egy öttagú bizottságot hoztak létre, megfogalmazták követeléseiket – többek között a Szászföld közigazgatási egységének visszaállítását és öngazgatást kértek –, és ezt 1919. január 1-jén átnyújtották a Kormányzótanácsnak. A románok – főleg a párizsi békekonferenciára való tekintettel – cserében azt kérték, hogy a szászok mondják ki ünnepélyesen a Romániához való csatlakozást, amint ezt a bukovinai németek tették november végén. Ennek hatására a kiegészített Német-Szász Nemzeti Tanács 1919. január 8-án Medgyesen megszavazta a szászok Nagy-Romániához való csatlakozását, reményét fejezve ki, hogy Románia biztosítja számukra – többek között – az öngazgatást, s anyanyelvük használatát az oktatásban és a közigazgatásban. A nyilatkozatot január 10-én átadták Maniunak, a Kormányzótanács elnökének, 30-án pedig Bukarestben ünnepélyesen átnyújtották I. Ferdinánd román királynak is.¹⁹

A főispánok jogállása és hatásköre a dualizmus kori Magyarországon

A magyar középfokú közigazgatás több évszázados önkormányzati hagyományokkal rendelkezett. A vita a közigazgatás centralizálásáról már a reformkorban elkezdődött, és 1867 után ez úgy vetődött fel, mint a felelős kormány és a helyi önkormányzatok érdekei összeegyeztetésének kérdése. Az 1870. évi XLII. tc. kompromiszsumnak tekinthető a vármegyék önkormányzata és az állami ellenőrzés között.

¹⁷ Uo. 29.

¹⁸ Uo. 24–35.

¹⁹ Uo. 58–69.

A törvény a korszakban a Monarchia mindkét felében szokásos megkülönböztetést alkalmazta az állami közigazgatás közvetítése és a helyi öngazgatás között.²⁰ A tényleges közigazgatási ügyek továbbra is az alispán kezében összpontosultak, aki a megyei apparátus élén állt, a főispánra pedig mint a kormány bizalmi emberére főként ellenőrző-felügyelő szerep hárult. A törvény 53. §-a kimondta: „A főispán [...] a végrehajtó hatalom képviselője; mint ilyen ellenőrzi a törvényhatósági önkormányzatot és őrökdi a törvényhatóság által közvetített állami közigazgatás érdekei felett.” Emellett a tisztújításoknál kijelölési jogot is kapott. A főispánok az 1885. évi főrendiházi reformig funkciójuknál fogva automatikusan a főrendiház tagjai is lettek. Ekkortól viszont a miniszteri tanácsosok rangosztályába kerültek és nyugdíjra lettek jogosultak.²¹ A főispánokat a kormány javaslatára az uralkodó meghatározatlan időre nevezte ki, de egyre inkább szokássá vált, hogy a kormány lemondása esetén a főispánok is lemondtak, vagy legalábbis felajánlották lemondásukat.

Az 1876. évi VI. tc. – nagy viták eredményeként – bevezette a vármegyékbe a közigazgatási bizottságokat, amelyeknek többek között az volt a feladatuk, hogy összehangolják a szakigazgatás különböző ágainak, azaz a különböző állami szervezeteknek és a törvényhatóságoknak a munkáját. Ezek élén a főispánok álltak, akiknek különösen a bizottság hatáskörébe utalt fegyelmi ügyek révén még tovább növekedett a befolyásuk. Egy évtizeddel később (1886. évi XXI. tc.) a főispánok kinevezési jogkörét kiszélesítették: a segéd- és kezelőszemélyzet mellett immár ők nevezhették ki a törvényhatósági orvosokat, rendőrkapitányokat, levéltárosokat stb. is, a vármegye területén működő állami hivatalokba történő kinevezés esetén pedig véleményezési jogot kaptak. Emellett ők ellenőrizték a megyéjük területén működő állami szervezetet (az igazságszolgáltatás kivételével), vizsgálatot rendelhettek el a hanyag vagy vétkes vármegyei tisztviselők ellen és felfüggeszthették azokat hivatalukból. De a főispán osztotta be – az alispán meghallgatásával – a szolgabírókat is a járásokba, s ha úgy vélte, hogy egy közgyűlési határozat törvénybe vagy rendeletbe ütközik, felülvizsgálatra felterjeszthette, sőt kivételes esetekben az állam „halaszt-hatatlan érdekében” a megyei apparátus megkerülésével rendeletileg is intézkedhetett. Ugyanez a törvény a belügyminiszter hatáskörét is kiterjesztette, aki bármikor felülvizsgálhatta a törvényhatóságok működését (ügyvitelét, pénzügyeit stb.), ami által felerősödött a törvényhatóságok fölötti „adminisztratív gyámkodás”. A kormány központosító törekvéseit az 1913-as törvényjavaslatok koronázták volna meg, de az első világháború kitörése miatt ezek tárgyalása lekerült a napirendről, majd pedig rövidesen bevezették a háborús közigazgatást.²²

²⁰ *Csizmádia Andor*: A magyar közigazgatás fejlődése a XVIII. századtól a tanácsrendszer létrejöttéig. Bp. 1976. 119.

²¹ *Kozári Monika*: A dualista rendszer. Bp. 2005. 202–204.

²² Uo. 260–265.

A magasabb rangú tisztviselők kinevezését csak 1883-ban kötötték képzettséghez, addig hagyományosan a személyi képességet tartották fontosnak, bár természetesen igaz, hogy a kinevezéseknél a családi összeköttetések és még nagyon sok egyéb szempont is érvényesült. Az 1883. évi I. tc. az úgynevezett fogalmazói kar számára előírta a jogi egyetem vagy jogakadémia elvégzését és az államtudományi államvizsgát. Ez volt érvényes a továbbiakban a főispánokra is. Addig ugyanis a törvényhatóságok szintjén csak bizonyos állások betöltéséhez (főjegyző, tiszti főügyész, árvaszéki elnök) volt előírás a jogi végzettség.

Volt azonban egy fontos különbség Ciszlajtániához – és mind az 1918 előtti, mind az azutáni Romániához – képest: Magyarországon a kormánynak nem volt szükségrendeleti jogköre, és az uralkodó sem bocsáthatott ki egyedül törvényt vagy törvényerejű rendeletet. Az osztrák alkotmánynak ugyanis kritikus pontja volt a hírhedt 14. §., amely lehetővé tette, hogy az uralkodó a kormány hozzájárulásával – amikor a parlament nem ülésezett – törvényerejű rendeleteket bocsásson ki. A magyar kormány az 1912. évi LXIII. tc. értelmében kivételes hatalmat csak háború esetére kapott. A törvény a 20. század elejének viharos időszaka nyomán született, amikor a nagyhatalmak közti feszültségek, az annexió válság és a balkáni háborúk előrevetítették egy esetleges fegyveres konfliktus lehetőségét.²³

A törvény – sok más egyéb kérdés szabályozása mellett – felhatalmazta a kormányt, hogy háború esetén a kivételes intézkedések végrehajtására kormánybiztosokat nevezzen ki egy vagy több törvényhatóság területére kiterjedő hatáskörrel. Ők közvetlenül a kormánynak voltak alárendelve és a miniszterelnöknek tettek esküt. A kormánybiztosok feladata a közrend és közbiztonság fenntartása, illetve a hadsereg érdekeinek előmozdítása volt, valamint a közigazgatási intézkedések összehangolása. A törvény megalkotói eredetileg úgy gondolták, hogy a „törvényhatósági és a községi rendes közigazgatási szervek jogkörét és törvényes működését a kormánybiztos kinevezése [...] rendszerint nem érinti”.²⁴ A kormánybiztos kivételes hatalmához tartozott, hogy működési területén szükség esetén rendelkezhetett a törvényhatósági és állami hivatalnokokkal, a csendőrséggel és határrendőrséggel is. Az engedelmességet megtagadókat felfüggeszthette vagy rendelkezési állományba helyezhette, de csak a kivételes állapot idejére, valamint lehetőség volt az illetékes miniszterhez való fellebezésre. Kivételes állapot idején a Belügyminisztérium – sürgős esetben pedig a kormánybiztos – megtilthatta egyesületek alapítását, a gyanúsnak tartottakat megvizsgálhatta, megtilthatta politikai népgyűlések, felvonulások tartását, valamint elrendelhetette a sajtótermékek szétküldés előtti ellenőrzését. A törvény az önkormányzatok hatáskörét is korlátozta. Kivételes

²³ *Tóth Árpád*: A kivételes hatalom jogi szabályozása Magyarországon az első világháború előestéjén. *Acta Universitatis Szegediensis de Attila József nomitae. Acta Juridica et Politica* 50. (1996) 13. sz. 3–95.

²⁴ Részletes indoklás az 4. §-hoz. (<https://net.jogtar.hu/ezer-ev-torveny?docid=91200063.TVI&searchUrl=/ezer-ev-torvenyei%3Fpagenum%3D46>, letöltés 2018. aug. 22.)

állapot esetén a belügyminiszter megsemmisíthette a területi önkormányzati testületek határozatait, ha azok a hadviselés érdekét sértették, kizárva a panasz lehetőségét.

Ausztriában az első világháború kitörése nyomán felfüggesztették a községi autonómiát és gyakorlatilag „államosították” a közigazgatást,²⁵ ráadásul a háború kitörését követően a rendeleti úton való kormányzás vált uralkodó gyakorlattá.²⁶ Magyarországon szintén sok rendeletet bocsátott ki a kormány, de ezek főként a gazdasági életet érintették. Az önkormányzatok autonómiáját korlátozták ugyan, de a közigazgatás „államosítására” ekkor sem került sor. A háború kitörése után azonban rövidesen kinevezték az első kormánybiztosokat az 1912. évi LXIII. tc. 4. §-a alapján, és ezen a gyakorlaton a Károlyi-kormány sem változtatott.

Erdélyi főispánok 1918-ban

Mivel bizalmi állást töltöttek be, a dualizmus időszakában szokássá vált, hogy egy új kormány hatalomra kerülésekor a főispánok benyújtották vagy felajánlották lemondásukat. Főleg akkor történt ez, amikor a kormányváltás egyben politikai fordulatot is jelentett, mint 1917-ben vagy 1918 őszén. Már 1917-ben felmerült azonban, hogy a háborús helyzetre és a megszorodott teendőkre való tekintettel ideiglenesen se hagyják betöltetlenül a főispáni székeket. A leköszönő Tiszakormány belügyminisztere, Sándor János – az 1917. május 26-i Minisztertanács határozata alapján – ilyen értelemben tett felterjesztést az uralkodónak: tekintettel arra, hogy „a főispánoknak mostani rendkívüli viszonyok között, a háborúval kapcsolatos nagyszámú tennivaló irányítása, így különösen az éppen most folyamatban lévő hadikölcsönjegyzések, továbbá a tisztviselők beszerzési csoportjainak alakítása és szükségleti cikkekkel való ellátása stb. körül oly sok és halaszthatatlan dolguk van, hogy a főispáni szék legkegyelmesebb betöltéséig [...] egyáltalán nem maradhatnak ellátatlanul”, arra kért felhatalmazást, „hogy a lemondásukat beadott főispánok ezúttal kivételesen úgy mentessenek fel állásuktól, hogy a jelenlegi rendkívüli háborús viszonyokra tekintettel utasíttassanak az ügyek további ellátására mindaddig, amíg utódjaik ki nem neveztetnek, illetőleg a főispáni teendőknek ellátásáról esetleg másként intézkedés nem történik”.²⁷ Ezt a gyakorlatot a továbbiakban is igyekeztek több-kevesebb sikerrel folytatni, s ennek tudható be, hogy 1918-ban sok főispán valósággal ostromolta a kormányt, újra és újra kérve felmentését.

²⁵ *Jiří Klabouch*: Die Gemeindegeldverwaltung in Österreich 1848–1918. Wien 1968. 7–10.

²⁶ *Gernot D. Hasiba*: Inter arma silent leges? Ein Beitrag über die rechtlichen Grundlagen der österreichischen Verwaltung im I. Weltkrieg. In: Modell einer neuen Wirtschaftsordnung. Wirtschaftsverwaltung in Österreich 1914–1918. Hrsg. Wilhelm Brauner – Fritz Baltzarek. Frankfurt am Main 1991. 19–21.

²⁷ A belügyminiszter IV. Károlynak, 1917. máj. 27. MNL OL K 148 Belügyminisztérium, Elnöki iratok, 1917-11-17261.

A továbbiakban először az erdélyi főispánoknak az utolsó úgynevezett „hagyományos csoportját” vizsgálom, akiket még az Esterházy- vagy Wekerle-kormány idejében neveztek ki (lásd az 1. táblázatot). Ha az 1918 elején hivatalban levő főispánokat nézzük, még a dualizmus korára jellemző összképet kapunk.²⁸ Sokan személyükben-családjukban is képviselték a kontinuitást, annak a hagyományos elitnek a tagjaként, amelyik sok esetben évszázadok óta irányította az erdélyi vármegyéket. Bánffy Kázmér báró Bánffy Dezső egykori főispán, majd miniszterelnök fia volt; Bethlen Sándor grófnak a nagybátyja, unokatestvére és több más rokona is volt főispán; Pogány Béla Hunyad megyei főispán nagybátyja évtizedekig volt Alsó-Fehér, majd Hunyad vármegye főispánja, annak fia szintén viselt ilyen funkciót; Ugron András a híres-hírhedt ellenzéki vezér és képviselő, id. Ugron Gábor fia és ifj. Ugron Gábor főispán, majd belügyminiszter testvére volt.²⁹

A főispánok felét hosszabb közigazgatási karrier nyomán nevezték ki, mint például Lengyel Györgyöt (Udvarhely vármegye), aki a 19. század végén aljegyzőként kezdte karrierjét Alsó-Fehér vármegyében, majd ugyanott főispáni titkár, rövid ideig megyei főjegyző, 1910–1911-ben pedig Nagyenyed polgármestere volt. Friedrich Walbaum, Szeben vármegye főispánja – az egyetlen szász a főispánok között – több évtizedet töltött a közigazgatásban. Pályáját Szeben vármegyében kezdte közigazgatási gyakornokként 1886-ban, főszolgabíróként ment át Nagy-Küküllő vármegyébe, ahol főjegyzőnek választották meg; 1897-től Segesvár polgármestere volt; polgármesterként nevezték ki 1910-ben főispánná. A Hunyad vármegyei Pogány Béla és a háromszéki Király Aladár alispán volt korábban. Utóbbi az igazságszolgáltatásban kezdte pályafutását, előbb törvényszéki aljegyző és albíró volt Székelyudvarhelyen, később alügyész és ügyész a kézdivásárhelyi ügyészségen, majd 1907-től alispán. Pogány volt szolgabíró, aljegyző, főjegyző, majd 1905-től alispán; őt csak 1917 novemberében nevezték ki, addig Bánffyt bízták meg a Hunyad vármegyei főispáni teendők ellátásával is. Bánffy Kázmér származása ellenére – vagy inkább éppen azért – szintén végigjárta a közigazgatás minden fokát: 1889-ben közigazgatási gyakornokként kezdte, volt szolgabíró, főjegyző, majd 1907-től alispán, esetében tehát a rang és származás nem gyorsította fel az előmenetelt; hasonlóan Bethlen Sándor grófhoz, aki ugyanúgy lentről kezdte, kinevezésekor azonban csak másodfőjegyző volt, igaz 15 évvel fiatalabban Bánffynál. Ugron András

²⁸ A dualizmus korának erdélyi főispánjairól lásd *Pál Judit*: Erdélyi főispánok a kiegyezés után. Aetas 24. (2009) 4. sz. 80–99.; *Uő*: Erdélyi főispánok a Tisza-éra végén (1890–91) I–II. Korunk III. folyam 20. (2009) 3. sz. 54–62. és (2009) 4. sz. 67–76.; *Uő*: Erdélyi főispánok a századfordulón (1900–1901). In: Emlékkönyv Benkő Samu születésének nyolcvanadik évfordulójára. Szerk. Sipos Gábor. Kolozsvár 2008. 211–223.

²⁹ Az adatok saját adatgyűjtésből származnak, a forrásokat itt nincs lehetőségem részletesen felsorolni; az ismert kézikönyvek, lexikonok, tiszti címtárak mellett elsősorban a Belügyminisztérium Elnöki Osztályának anyaga volt segítségemre.

Beszterce-Naszód vármegyei főispán ugyancsak 12 évet töltött előzőleg Maros-Torda vármegye szolgálatában szolgabíróként, majd főszolgabíróként.

Az előző csoporttal ellentétben voltak olyanok is, akik közigazgatási tapasztalat nélkül kerültek a főispáni székbe: találunk köztük ügyvédeket és/vagy földbirtokosokat (Velits Zoltán Kolozs vármegyei és Mikes Zsigmond gróf Brassó megyei főispán). A főispánok közül leghosszabban Mikes maradt a helyén, ami főleg annak köszönhető, hogy az egymást követő kormányok nem akarták a határszéli vegyes lakosságú vármegye kényes egyensúlyát megbolygatni; őt még 1906-ban nevezték ki, de korábban semmilyen közigazgatási funkciót nem töltött be, politikával sem foglalkozott, jogi tanulmányai után földbirtokán gazdálkodott.³⁰ Kilóg a sorból Inczedy-Joksmán Nándor, Maros-Torda vármegye főispánja, akinek volt ugyan jogi végzettsége, de tanulmányai után a katonatiszti pályát választotta. Századosi rangban 1910-ben került át a magyar testőrséghez, majd a háború idején az első hadsereg-parancsnokság szállásmesteri osztályának kirendeltségét vezette Maros-Torda és Kolozs vármegye területén. Katonatisztek kinevezésére korábban kevés példát találunk, és akkor is csak nyugalmazott tisztokról volt szó. (Testvére hosszabb közigazgatási szolgálat után ugyanakkor Alsó-Fehér vármegye alispánja volt.)

A 15 erdélyi főispán közül öt volt arisztokrata, ami illeszkedik a hagyományos képbe, de ha alaposabban megvizsgáljuk őket, akkor láthatjuk, hogy esetükben nem pusztán a régi hagyományok továbbéléséről van szó. A hagyományos mintát Mikes Zsigmond gróf mellett Bánffy Kázmér báró testesítette meg. Találunk azonban érdekes eseteket is. Diószeghy Zsigmond báró, amikor a Károlyi-kormány nyugalományba helyezte, igen nehéz helyzetbe került, ahogy írta: „adóssággal túlterhelt kevés öröklött birtokomon kívül semmi más jövedelmi forrással nem rendelkezem, amiből hat tagból álló családomat eltartathatnám”.³¹ Pályája sem volt szokványos, és jól jelzi a család nehéz anyagi helyzetét: a kolozsvári egyetemen letett államtudományi államvizsga után közigazgatási gyakornokként kezdte pályafutását Szolnok-Doboka vármegyében, 1898 végéig ugyanott szolgabíró volt, utána azonban előbb egy évig Zilah város főjegyzőjeként, majd 18 éven keresztül pogármestereként tevékenykedett. Innen nevezte ki az Esterházy-kormány 1917 júliusában Szolnok-Doboka vármegye élére.³² Bethlen Sándor gróf pedig – akinek egyik nagybátyja korábban szintén Torda-Aranyos vármegye főispánja volt – törvénytelen gyermekként született, s csak utólag törvényesítették. Velits Zoltán ugyan nem volt arisztokrata, de 1919 februárjában feleségül vette Jósika Marianne bárónőt, és így sógora lett Bethlen György grófnak, a romániai Országos Magyar Párt későbbi elnökének.

³⁰ Kinevezési iratát lásd Österreichisches Staatsarchiv, Haus-, Hof- und Staatsarchiv Kabinettskanzlei Akten, 1906/2947.

³¹ Diószeghy Zsigmond a belügyminiszternek, 1918. nov. 21. MNL OL K 148-1918-11-690.

³² Az 1917-es kinevezésre lásd MNL OL K 148-1917-11-22060.

Mindegyik főispán egyetemet végzett, jog- és államtudományokat hallgatott, többen közülük doktori fokozatot is szereztek (Király Aladár, Petrichevich-Horváth Emil). Az is az új idők szellemét mutatja, hogy több gyakorló ügyvéd is volt közöttük. Tolnay Lajos Csík vármegyei főispán például – akinek ráadásul korábban semmilyen kapcsolata nem volt a megyével – dévai (Hunyad vármegye) ügyvédként nagyon aktív tagja volt a helyi Függetlenségi Pártnak. Gyárfás Elemér egyfajta átmenetet képez: neki kisebb birtoka is volt és rövid ideig a közigazgatásban is megfordult, mielőtt Kis-Küküllő vármegye székhelyén, Dicsőszentmártonban ügyvédi irodát nyitott volna. Petrichevich-Horváth Emil bárónak is volt ügyvédi praxisa Marosvásárhelyen.

A főispánok lokális kötődésére már korábban utaltam: míg a dualizmus elején gyakran megtörtént, hogy a vármegye szülötte töltötte be a posztot, a 20. század elejére egyre inkább gyakorlattá vált, hogy máshonnan származó főispánokat – de túlnyomórészt erdélyieket – neveztek ki, főleg a nemzetiségi vármegyékbe. Ez történt Beszterce-Naszód, Brassó és Nagy-Küküllő vármegyében, ahová a szomszéd törvényhatóságokból neveztek ki magyar nemzetiségű főispánt, de a színmagyar Csík és Udvarhely vármegyébe sem helyiek voltak a főispánok. (1917 nyarán Csíkba előbb egy másik idegent, Farkas Albert egykori Maros-Torda vármegyei főispánt akarták kinevezni, akinek onnan botrányos körülmények között kellett távoznia.³³)

Balázs Magdolna országos mintavétel alapján készült számításai szerint országosan a „régióhoz erősen kötődő” (pozíció-kongruens) és „nem csak a régióhoz kötődő” (pozíció-konvergens) főispáni minősítések együttes aránya a dualizmus időszakában meghaladta a kétharmadot. A divergens és inkongruens – azaz a régióhoz kevésbé vagy egyáltalán nem kötődő – kategóriák aránya azonban a századfordulóig folyamatosan emelkedett, 1900-ban már majdnem a főispánok fele ezekbe a kategóriákba tartozott, majd 1911-re, a régi elit visszarendeződése nyomán ismét kevesebb mint egyharmadára csökkent az arányuk. Balázs szerint Erdélyben volt a legnagyobb a kötődés nélküli főispánok aránya, és éppen a nemzetiségi többséggel rendelkező megyékben. Arra a következtetésre jutott, hogy a közigazgatás központosításának szándéka, „a kormányérdekek szolgálata, a szakszerűség, a hivatásos tisztviselői pálya” előretörése mellett a nemzetiségi problémák felerősödésében kereshetjük ennek magyarázatát.³⁴ Erdélyben a századfordulóra tényleg meghonosodott az a gyakorlat, hogy egyes nemzetiségi szempontból kényes, illetve nehezen kezelhető megyék élére nem helyi embereket neveztek ki, de lehetőség szerint azért erdélyieket, akik számára nem volt teljesen idegen a régió.³⁵

³³ Uo.

³⁴ *Balázs Magdolna: A középszintű közigazgatási apparátus személyi állományának vizsgálata a dualizmus időszakában. Történelmi Szemle 29. (1986) 116–124., itt: 121.*

³⁵ A kérdésre lásd 28. jegyz.

1. táblázat Az erdélyi főispánok/prefektusok váltakozása 1918 és 1919 között

Vármegye	1918 elején hivatalban levő főispánok	Kinevezés (Minisztertanács)	1918. november – decemberben kinevezett kormánybiztosok	Kinevezés (Minisztertanács)	Prefektusok 1919-ben	Kinevezés dátuma (Kormányzótanács)
Alsó-Fehér	Bánffy Kázmér	1917. júl. 3.	<i>Bánffy Kázmér</i> Asztalos Kálmán Fogarasi Albert	1917. júl. 3. 1918. dec. 21. N 1919. jan. 7. N	Popu Ioan	1919. jan. 14.
Beszterce-Naszód	Ugron András	1917. júl. 3. 1918. sept. 20. mb	<i>Ugron András</i> alspán mb	1918. nov. 30. 1918. dec. 21. N	Tripon Gavril	1919. dec. 29.
Brassó	Inezechy-Joksman Nándor	1906. okt. 2. 1917. júl. 27.	alspán mb Györgypál Domokos	1918. nov. 5./nov. 30. 1918. nov. 12.	Bănuțescu George Moldovan Silviu Neamțu Valer Dubleștu Gheorghe Vasu Octavian	1919. jan. 22. 1919. jan. 22. N 1919. ápr. 6. mb 1919. ápr. 3./jún. 12. 1919. dec. 29.
Fogaras	Lengyel György	1918. márc. 21.	<i>Király Aladár</i>	1918. nov. 12.	Vecerdea Nicolae	1919. jan. 22.
Háromszék	Király Aladár Borremisza János	1917. júl. 3. 1918. okt. 1. N	<i>Király Aladár</i> Szentiványi Lajos	1918. nov. 20.	Vasincea Toma	1919. dec. 29.
Hunyad	Pogány Béla	1917. nov. 9.	<i>Gyárfás Elemér</i>	1918. dec. 21.	Căluțiu Marcean	1919. jan. 11.
Kis-Küküllő	Gyárfás Elemér alspán mb	1917. júl. 18. 1918. jún. 20.	Grandpierre Emil Halkás József Szemer József	1918. nov. 21. 1918. dec. 21.	Tâmba Simson Vescan Ioan	1919. jan. 11. 1919. jan. 11.
Kolozs	Veltis Zoltán	1917. júl. 3.	alspán mb	1918. nov. 21.		1919. jan. 11.
Maros-Torda	Inezechy-Joksman Nándor	1917. júl. 3.	Halkás József Schaser Julius – kinevezés	1918. nov. 21. 1918. nov. 21.	Roman Dionisie	1919. dec. 29.
Nagy-Küküllő	Petrhevych-Horváth Emil alspán mb	1917. júl. 18. 1918. jún. 20.	függőben marad	1918. nov. 20.	Comsa Nicolae	1919. dec. 29.
Szeben	Walbaum Friedrich	1910. máj. 8.	<i>Walbaum Friedrich</i>	1918. dec. 6.	Mihali Teodor	1919. jan. 11.
Szolnok-Doboka	Dicsőehy Zsigmond	1917. júl. 18.	Toma Miklós	1918. nov. 6.	Chirtop Zosim	1919. dec. 29.
Torda-Aranyos	Behlen Sándor	1917. júl. 3.	alspán mb Kemény Gábor	1918. dec. 6. 1918. nov. 18.	Neamțu Valer	1920. febr. 4. (1919. nov. 1.)
Udvarhely	Lengyel György Ugron Akos	1917. júl. 3. 1918. márc. 27.	Valentisk Ferenc	1918. nov. 18.		

A kinevezés és a felmentés napja főispánok és kormánybiztosok esetében a kinevezést jóváhagyó Minisztertanács ülésének dátuma. (A Monarchia felbomlásáig ezt még az utalásoknak is jóvá kellett hagyania, a kinevezés ezután vált hivatalossá, a szolgálati időt pedig a hivatali eskü időponjától számították.) A prefektusok esetében a Kormányzótanács kinevezése az iránymű, de a szakirodalom általában a Kormányzótanács hivatalos közlönyében való megjelenés dátumát használja.

N: az illető nem foglalta el az állást/nem revékenykedett ebbeli minőségében.

mb: a főispáni teendőikkel való megbízást jelöli (az alispánok esetében ez általában nem került a Minisztertanács elé).

Dőlt betűvel: azok a főispánok, akik 1919. november eleje után is hivatalban maradtak vagy rövid megszakítás után ismét kineveztek.

A Károlyi-kormány „kormánybiztos-főispánjai”

A fentiekben már volt szó a nemzeti tanácsok megalakulásáról. Mivel a jegyzőket a falvak jelentős részéből elűzték vagy elmenekültek, és sok esetben a szolgabírók is kénytelenek voltak elhagyni állomáshelyüket, a vármegyei közigazgatás 1918 novemberében sok helyen test nélküli fejhez hasonlított, rendeleteit nem volt kinek kézbesíteni, végrehajtásukat pedig végképp nem tudta kieszközölni. Új és régi közigazgatás, magyar, román és szász nemzeti tanácsok és a hagyományos közigazgatási szervek egyelőre teljes összevisszaságban működtek, és ez még tovább bonyolódott decemberben.

1918-ban többször is kicserélődtek a főispánok. A Károlyi-kormány hatalomra kerülése ebben is vízválasztót jelentett. A kinevezések körül ádáz harcokat vívtak egymással a koalíciós kormány tagjai még a katasztrófa árnyékában is: „Már az előzetes kinevezések is ugyancsak kemény próbára tették idegeimet, mert hisz minden egyes kormánybiztosi állás körül hetekig tartó harcokat kellett megvívnom a radikálisok és Kunfiék³⁶ koncentrikus támadásaival szemben” – írta Batthyány Kázmér, a Károlyi-kormány első belügyminisztere.³⁷

A kormányzás első napjaiban egy a belügyminiszterből, a vallás- és közoktatásügyi, valamint a népjóléti miniszterekből – azaz Batthyányból, Lovász Mártonból és Kunfi Zsigmondból – álló bizottság jött létre, amelyik kidolgozta az alapelveket az új főispánok kinevezését illetően.³⁸ Egyelőre Batthyány táviratban valamennyi főispánt arra kérte, hogy „a jelenlegi rendkívüli viszonyokra való tekintettel főispáni teendőket ideiglenesen továbbra is ellátni szíveskedjék”.³⁹ Felhívása kezdetben pozitív fogadtatásra talált: Bánffy Kázmér, Alsó-Fehér vármegyei főispán például jelezte, hogy a „főispáni teendőket egy percig sem hagytam félbe”, a Csanád vármegyei főispán – akárcsak több kartársa – biztosította: „hazafias kötelességemnek tartom jelenleg nehéz viszonyok közt helyemen maradni”.⁴⁰ Egymást érték a hűség- és bizalmi nyilatkozatok. Még el sem csitul azonban az üdvözlés hangja a Károlyi-kormány hatalomra kerülése után, és máris riasztó jelek érkeztek a közbiztonság és közrend bomlásáról. Inczedy-Joksman, Maros-Torda vármegyei főispán ugyanabban a táviratában, amelyben jelezte, hogy a főispáni teendőket „hazafias örömmel” továbbra is teljesíti, arra is utalt,

³⁶ Kunfi Zsigmond (1879–1929) újságíró, szociáldemokrata politikus, a Károlyi-kormányban tárca nélküli munkaügyi és népjóléti miniszter volt.

³⁷ *Gróf Batthyány Tivadar*: Beszámoló. Bp. 2017. 402.

³⁸ MNL OL K 27, Minisztertanácsi jegyzőkönyvek, 1918. nov. 5-i Minisztertanács.

³⁹ A belügyminiszter távirata a főispánokhoz, 1918. nov. 2. MNL OL K 148-1918-11-8906.

⁴⁰ Uo.

hogy a „katonák leszerelésével kapcsolatos rendellenességek Marostorda vármegyében is napirenden vannak”.⁴¹

Batthyány nem túlzott, a Belügyminisztérium iratanyaga teljes mértékben megerősíti állítását, mely szerint ilyen mértékű küzdelmet és ennyi önjelölt jelentkezőt korábban nem láttak ezekért a posztokért. Ebben szerepet játszottak a fent már taglalt zűrzavaros állapotok, az ország egy részének idegen csapatok általi – várható vagy időközben bekövetkezett – megszállása, a „nemzetiségi kérdés” és a párhuzamos hatalmi szervek működése, de a kormánykoalíció bonyolult összetétele és az azon belüli hatalmi harcok, valamint az is, hogy a katasztrófa árnyékában még inkább elszabadultak az egyéni ambíciók. A válságos helyzetre való tekintettel, Batthyány javaslatára főispánok helyett most már kivétel nélkül nagyobb hatáskörrel rendelkező kormánybiztosokat neveztek ki a főispáni teendők ellátására, sőt az egység kedvéért azok is ilyen kinevezést kaptak, akik a régi főispánok közül a helyükön maradtak. A belügyminiszter elsősorban Erdélyben és az északi megyékben – tehát ahol a megszállás veszélye legnagyobb volt – igyekezett a régi főispánokat maradásra bírni. A szász vezetőkkel megállapodott, hogy Szebenben a helyén marad a szász ispán, Friedrich Walbaum, aki 1910 óta állt a vármegye élén, Brassó, Beszterce-Naszód és Nagy-Küküllő vármegyékben pedig az alispánok kaptak kormánybiztosi kinevezést.⁴²

Az egykori munkapártiak kinevezése, illetve a régi emberek helyükön hagyása miatt sok kritika érte Batthyányt mind a kormányon belül, mind a nemzeti tanácsok, pártok és sajtó részéről. Batthyány szerint is „a főispán-kormánybiztosi kinevezések kérdése volt egyik legfőbb támadási felület, amelyről engem a miniszteri székből kiintrikálni igyekeztek”.⁴³ Ennek kapcsán jegyez fel egy esetet, amikor egy „vegyes ajkú, erősen hazafias érzelmű erdélyi” vármegyében egy ottani földbirtokost akart kinevezni, akit Apáthy István, az Erdélyi Magyar Nemzeti Tanács elnöke, később erdélyi főkormánybiztos is ajánlott, és – jellemző a folytatás – „úgyszintén az erdélyi urak közül mindazok, akik velünk szimpatizáltak”. Jászi azonban „nagy filippikát” mondott a Minisztertanácsban az illető ellen, és „egy soha nem hallott nevű ottani férfit ajánlott”, akiről kiderült, hogy vármegyei írnok és néhányadmagával „Jászi-pártot” alapított.⁴⁴

A fenti eset Kis-Küküllő vármegyére vonatkozott. Ott az 1918 tavaszán lemondott Gyárfás Elemér, volt főispán szervezte meg a megyei Magyar Nemzeti Tanácsot és lett annak elnöke. November 4-én a belügyminiszterhez fordult az

⁴¹ Maros-Torda főispánja a belügyminiszternek, 1918. nov. 11. MNL OL K 148-1918-11-8906.

⁴² *Batthyány T.*: Beszámoló i. m. 398. Hunyady Imre Beszterce-Naszód vármegyei alispán mellett a másik kettő szász volt.

⁴³ Uo. 404.

⁴⁴ Uo. 403-404.

új főispán kinevezésének ügyében: „Főispánság hónapok óta betöltetlen, alispán munkapárti, közhangulat azonnali intézkedést tesz szükségessé. Én magam megbízást semmi esetre sem vállalom, ideiglenesen sem. Helyzet feltárása és azonnali kormányintézkedés érdekében Budapestre küldött megbízottaink közlekedés lehetetlensége miatt visszatértek.” Kérte, hogy haladéktalanul nevezzék ki Kispál Lászlót, „ki vármegyénkben évek óta lelkesen képviseli Károlyi-párt eszméit”.⁴⁵ Kispál a helyi magyar elit tagja volt, a háború körüli években földbirtokosként, malomtulajdonosként, helyi bank cégvezetőjeként találkozunk nevével. Ezt követően számtalan sürgetés érkezett a belügyminiszter címére, azt is felajánlva, hogy ha Kispált nem találják alkalmasnak, mást jelölnek. Közben ugyanis egy 26 éves városi számvető neve is felbukkant lehetséges jelöltként, akit még november elején az egyik forrás szerint a Román Nemzeti Bizottság ajánlott, de a Polgári Radikális Párt is őt támogatta, amelynek helyi szervezője volt. Gyárfás csaknem naponta küldte könyörgő leveleit és táviratait a különböző hivatalokba. Kispál maga is igyekezett lobbizni, a cél érdekében még Budapestre is elutazott, s azzal érvelt, hogy „[k]özvetlen a román megszállás előtt állunk, és így annak vagyunk kitéve, hogy a románok maguk veszik át a gazdátlanává vált közigazgatást abban a vármegyében, amelynek majoritása nem román és amelynek számottevő magyarsága és lelkes, hazafias érzésű birtokossága van”.⁴⁶ November 21-én Batthyány a Minisztertanács elé terjesztette Kispál kinevezését, ekkor került sor a Jászival való összecsapásra. November 23-án a helyi radikális és szociáldemokrata párt nevében is tiltakozás érkezett Kispál kinevezése ellen, akiben ők úgy mondták „a régi sovíniszta junker-rendszer tipikus képviselőjét” látták. A belügyminiszter december 6-án újra próbálkozott, ezúttal is sikertelenül.

A kinevezést Apáthy is támogatta, de hasztalan. „Föltétlenül szükséges és sürgős Kispál László” – írta december 11-én, majd 20-án ismét. Még 1918. december 30-án is, amikor a román hadsereg már Kolozsvárt is elfoglalta, a következő táviratot intézte a belügyminiszterhez: „Marostorda megyei kormánybiztosnak ismételten György Józsefet ajánlottam. Szenner kinevezése volt Munkapárt óhaja. Fölmentése sürgős, mert súlyos bonyodalmak csak úgy kerülhetők el. Kisküküllőbe Kispál László, Alsófehérbé Fogarasi Albert, Beszterce-Naszódba Schusztér János volna kinevezendő. Mindezekben ismételten tettem előterjesztést. Kispál László kinevezése különösen fontos.”⁴⁷ Időközben – november végén – az alispán is megelégedte a helyzetet és beteget jelentve visszavonult. A vármegye élére még ekkor sem neveztek

⁴⁵ MNL OL K 803 PTI 606 f 3 Törvényhatóságok táviratai (Budapesten és vármegyékben működő szervek). 29. ó. e. Kis-Küküllő vármegye, 11. sz.

⁴⁶ Uo.

⁴⁷ Uo.

ki senkit. A tisztséget végül megváltozott helyzetben a román Kormányzótanács töltötte be egy általa kinevezett prefektussal.

Az eset jól mutatja azt is, hogy bár Apáthy igyekezett elvileg egész Erdélyre kiterjedő hatáskörét a kinevezéseknél is érvényesíteni, ennek nemhogy a többi törvényhatóság, de még Kolozs vármegye és Kolozsvár esetében is határt szabtak a különböző helyi érdekcsoportok, illetve a Minisztertanácson belüli küzdelmek. A fenti táviratban említett személyek közül Maros-Torda vármegyébe – véleménye dacára – Szenner Józsefet nevezték ki, Beszterce-Naszód és Kis-Küküllő vármegyékben nem töltötték be a pozíciót, Fogarasi pedig kinevezték ugyan, de ő nem vállalta a kormánybiztosságot. Másrészt az eset jól szemlélteti a Minisztertanácson belül folyó harcokat is. Valószínűleg részben a kellő tájékozódás hiánya, részben pedig a hatalmi harcok vezettek oda, hogy az 1918. november 12-i Minisztertanácson, amikor tömeges kormánybiztosi kinevezésekre került sor, a 15 erdélyi vármegye közül mindössze három székelyföldi megyében (Csík, Háromszék és Udvarhely) sikerült betölteni a pozíciót, a többi kinevezést függőben hagyták. Csíkban két jelöltet hozott szóba a belügyminiszter, de miután a miniszterelnök kategorikusan elutasította Balázs Elemért (valószínűleg a nagyváradi törvényszék elnökéről van szó), a másikat, Györgypál Domokos ügyvédet – egykori országgyűlési képviselőt – 1910-től vármegyei tiszti ügyésznek nevezték ki.⁴⁸ A koalíciós pártok a szép elveken túl igyekeztek saját embereiket pozícióhoz juttatni. Kis-Küküllőben a Károlyi-párti Kispál László és a magát Jászi hívének deklaráló Sipos Domokos közti harc igazából a kormányon belüli konfliktus folyamánya, annak helyi szintű leképződése volt. A forradalmi konjunktúrát kihasználva új emberek jelentek meg a színen, akik pártokat alapítottak, bekerültek a tanácsokba és nagyon rövid időre a politikai játszma részeivé váltak.

A koalíciós pártok osztozkodásának eredményeképpen nevezték ki a szociáldemokrata Halász Józsefet Maros-Torda vármegyébe, aki a helyi Agrártakarékpénztár igazgatója volt. A nyugat-magyarországi Halász banktisztviselőként került Marosvásárhelyre, ahol a Munkás Szabadiskola és a Munkásotthon egyik kezdeményezője, szervezője volt, marxista szellemiségű előadásokat tartott, és ő lett a helyi szociáldemokrata párt elnöke is, tehát ő nem a konjunktúralovagokhoz tartozott. Annak ellenére, hogy Jászi Oszkár lemondásakor többek között arra hivatakozott, hogy „a hatalmi apparátus szelleme a régi maradt”,⁴⁹ a decemberi kinevezéseknél már egyértelműen megfigyelhető a balra tolódás, a szociáldemokraták és radikálisok térnyerése a kinevezéseknél.

⁴⁸ MNL OL K 27, 1918. nov. 12. Torda-Aranyos vármegye kimaradt a felsorolásból.

⁴⁹ Jászi Oszkár Károlyi Mihálynak, 1918. dec. 10. Lásd Károlyi Mihály levelezése I. 1905–1920. Szerk. Litván György. Bp. 1978. 320–321.

A határszéli Háromszék vármegyében – feltételezhetően a sötét kilátások hatására – nem tülekedtek a méltóságért. Török Andor alispán táviratban jelezte a belügyminiszternek, hogy a főispáni szék üres, mivel a Wekerle-kormány által 1918. október 27-én kinevezett Bornemisza János báró betegség miatt meg sem jelent, így be sem iktatták.⁵⁰ A teendőket ő látta el felhatalmazás alapján. Majd hozzátette: „közönségünk oláh betörés közeli veszélye miatt rendkívül izgatott, megnyugtatót csak határaink elegendő katonai védelmében találna, ami jelenleg hiányzik. Csapatok gyors küldését kérjük kormányunktól”.⁵¹ Bár Török jelezte, hogy továbbra is rendelkezésre áll, november 13-án a Belügyminisztérium táviratban kérte, kérdezzék meg Király Aladár lemondott főispánt, hajlandó-e ismét elfogadni a főispánságot. A kérdésre pozitív válasz érkezett, de Király – akinek kinevezését az alispán is támogatta – a „közrend biztosítása érdekében” kérte kormánybiztosi hatáskörrel való felruházását.⁵²

Ugyancsak maradásra kérték fel Friedrich Walbaum szebeni főispánt, aki egyben szász ispán is volt. Róla írta egyik kartársa, hogy nála jobb szász hivatalnokot nem ismert.⁵³ Walbaum végigcsinálta az 1916-os menekülést, már 1917 júniusában, az Esterházy-kormány hatalomra kerülésekor felmentették, de rövidesen megkérték, hogy maradjon a helyén. Ő 1918 novemberéig ezt vállalta is, akkor azonban a kényes helyzetben többször is – utoljára 1918. december 30-án – kérte táviratilag nyugdíjazását, választ azonban nem kapott.⁵⁴ November 14-én például „megrendült egészségi állapotom folytán és más okokra való tekintettel” kérte a felmentését. A „más okok” minden bizonnyal a közelgő román hatalomátvétel és a rá nehezedő nyomás voltak. Felmentésére hivatalosan majd csak 1919. március 22-én került sor – együtt a többi főispánnal/kormánybiztossal –, amikor azonban a kérdés már rég nem volt aktuális.

1918. november-decemberben már a fejtelten kapkodás jellemezte a kinevezéseket. A forradalmi szelek Erdélyt is elérték, s ez a főispáni teendőkkal felruházott kormánybiztosok kinevezésénél is jól látható volt: olyan új emberek jelentek meg a színen, akik korábban aligha kerültek volna a főispáni szék közelébe. Találunk

⁵⁰ Bornemisza esete nem egyedi, Beszterce-Naszód és Csík vármegye élére is új főispánokat akartak kinevezni. 1918 októberében a Minisztertanács jóváhagyta két belügyminisztériumi titkár, Szabó Orest és Sándor Ákos kinevezését, de a kormány bukása miatt mindkét ügy elakadt. MNL OL K 27, 1918. okt. 8.

⁵¹ Háromszéki alispán távirata a belügyminiszternek, olvashatatlan keltezés, MNL OL K 148-1918-11-9476.

⁵² Háromszéki alispán távirata a belügyminiszternek, 1918. nov. 16. MNL OL K 148-1918-11-9314.

⁵³ *Julius Schaser*: Erinnerungen. Kéz- és gépirat. 87. Archiv des Siebenbürgen-Instituts, Gundelsheim.

⁵⁴ Szebeni főispán távirata a belügyminiszternek, 1918. dec. 30. MNL OL K 148-1919-11-908. Walbaum 1864-ben született, közigazgatási karrierjét Szeben vármegyében kezdte, ahol a főszolgabíró-ságig vitte, majd főjegyzőnek választották meg a szintén szászok által dominált Nagy-Küküllő vármegyében. 1897–1910 között Segesvár polgármestere volt, 1910–1918 között pedig Szeben vármegye főispánja és egyben szász ispán.

köztük ügyvédet, bankigazgatót, főispáni titkárt, aljegyzőt és gimnáziumi tanárt is, de – mint láttuk – a régi emberekből is igyekeztek néhányat maradásra bírni, aki arra hajlandónak mutatkozott, és akit nem támadtak túlságosan hevesen. A nehézségeket jól mutatja azonban, hogy az erdélyi vármegyék mintegy felében nem töltötték be a főispáni állást, hanem az alispánokat hatalmazták fel a főispáni feladatkör ellátására.

Beszterce-Naszód megye helyzete jól példázza az utolsó hónapok kapkodását: 1918 tavaszán Ugron András főispán lemondott, de helyét nem töltötték be. Szeptember 28-án Inczedy-Joksmán Maros-Tordai vármegyei kormánybiztos kapott megbízást a helyettesítésre, november 30-án pedig az alispánt bízták meg a főispáni teendők ellátásával. December 21-én a Minisztertanács ismét Ugront nevezte ki kormánybiztosnak. Ugyanaznap kapott Gyárfás Elemér hasonló megbízást Nagy-Küküllő megyében, miközben a román csapatok már elfoglalták Erdély jelentős részét.

A Károlyi-kormány új kinevezettjei között volt Györgypál Domokos és Halász József mellett Szentiványi Lajos vármegyei másodfőjegyző, egyben főispáni titkár Hunyad, majd Szenner József vármegyei első aljegyző (december 21-én) Maros-Torda, Valentsik Ferenc ügyvéd, tiszti ügyész, egykori ellenzéki képviselő – aki Szabó Dezső ironikus megjegyzése szerint „a nép legalsó rétegéből tülekedett úrrá” – Udvarhely, valamint Grandpierre Emil ítélőtáblai bíró Kolozs vármegyében és Kolozsváron. Utóbbi helyen Pap Józsefet váltotta, aki korábban az ügyvédi kamara elnöke volt, „egy okos, mondhatnám ravasz örmény ember, aki a 48-as politika mezején szerezte meg a főispáni címet s az *Ujság* alapításában is részt vett. Dr. Pap József – elvileg – Apáthy szűkebb környezetébe tartozott, s az első forradalmi napokban ezért nagy ostromot indított ellene Vincze⁵⁵ és táborkara⁵⁶ – írta róla a Főkormánybiztosság egyik vezető hivatalnok, Kertész Jenő. Apáthy előbb védte Papot, utána azonban mégis engedett és Szitás Jenő fiatal járásbíró javasolta helyébe kormánybiztosnak. Apáthy később úgy emlékezett vissza, hogy ez volt az egyetlen eset, amikor komoly engedményre kényszerült a radikálisokkal és a szociáldemokratákkal szemben: „Papp József régi meghitt barátom, munkatársam és példásan jó főispán volt. De nem tudták neki megbocsátani, hogy a függetlenségi pártot elhagyta volt s a 48-as alkotmánypártba lépett át.”⁵⁷ Állítólag Kertész vetette fel Grandpierre Emil nevét, aki neki és Emil Hațieganunak is jó barátja volt. (Ez utóbbi, illetve a magyar–román baráti viszonyról alkotott nézetei mellett előnyül szolgált állítólag franciás hangzású neve

⁵⁵ A szociáldemokrata Vincze Sándor az Erdélyi Magyar Nemzeti Tanács alelnöke volt, majd a Tanácsköztársaság alatt népbiztos.

⁵⁶ *Kertész J.: A tíz év I. i. m. 13.*

⁵⁷ *Apáthy I.: Erdély az összeomlás után i. m. 162.*

is.) 1918. december 1-jén a kormány őt nevezte ki Kolozs vármegye és Kolozsvár kormánybiztosának.

A Károlyi-kormány 1918 novemberében tehát több nemzetiségi vármegyébe nem nevezett ki új főispánt (Brassó, Beszterce-Naszód, Fogaras, Kis- és Nagy-Küküllő), máshol pedig jókora késéssel bízták meg a főispán-kormánybiztosokat, mint például Szolnok-Doboka vármegyében, ahol 1918. december 6-án neveztek ki Torma Miklós nyugalmazott alispánt, ugyanazon a napon, mint Kemény Gábor tordai főgimnáziumi tanárt Torda-Aranyos vármegyében. Utóbbi helyről a főispán és egyik fő ellenlábas, egy Alföldről származó ügyvéd a kolozsvári Nemzeti Tanácsot zaklatta naponta a kormánybiztosi kinevezés ügyében. Végül Kemény Gábort, a Polgári Radikális Párt tagját nevezték ki, de kormánybiztossága igen rövid életű volt. Még ennél is gyorsabban követték egymást a kinevezések Alsó-Fehér vármegyében. Bánffy Kázmér báró kérte felmentését, de a kritikus helyzetre való tekintettel egy ideig még a helyén maradt. Hivatalos felmentésére 1918. december 21-én került sor. Helyébe a belügyminiszter a Minisztertanácson még aznap dr. Asztalos Kálmán nagyenyedi ügyvédet javasolta, aki hosszú időn keresztül a helyi függetlenségi lapnak szerkesztője, valamint a Károlyi-párt helyi elnöke volt. Az indoklás még teljesen a korábbi időszak kaptafájára készült: „úgy jeles képzettségénél, mint gyakorlati ismereteinél, vezető állásra való teljes rátermettségénél, politikai megbízhatóságánál, úgyszintén a helyi és személyi viszonyok teljes ismereténél fogva legalkalmasabbnak” mutatkozik.⁵⁸ A „helyi és személyi viszonyok” ismerete a kritikus helyzetben még fontosabbá vált. Amikor november 30-án Ludwig Servatius (Servatius Lajos) Brassó vármegyei alispánt megbízták a főispáni teendők ellátásával, köszönőlevelében azt is hangsúlyozta: „Én részemről az itteni nehéz viszonyokat figyelembe véve, hol különös súlyt kell fektetnem arra, hogy a románok és a szervezett munkások szociáldemokrata pártja bizalommal viselkedik személyem iránt, a leghelyesebb megoldásnak kell hogy tartsam, hogy idegen, esetleg az itteni viszonyokat és személyeket közelebről nem ismerő személy ne kerüljön a főispáni, ill. kormánybiztosi állásba, és így örömmel vettem tudomásul, hogy a Minisztertanács is ezen álláspontra helyezkedett Brassó megyét illetőleg.”⁵⁹

Amíg korábban, még 1918. november elején is nagy harc folyt a főispáni székekért, az új helyzetben ez egyre kevésbé tűnt vonzó hivatalnak. Asztalos 1918. december 30-án értesült kormánybiztos-főispáni kinevezéséről. Előbb táviratban, majd levélben rögtön jelezte, hogy bár igen jól esett, hogy e „díszes és ma súlyos megbízatásra méltónak” találták, de egészségi állapotára hivatkozva nem

⁵⁸ Belügyminiszter előterjesztése az 1918. dec. 21-i minisztertanácsban, MNL OL K 148-1919-11-80.

⁵⁹ Brassó vármegye alispánja a belügyminiszternek, 1918. dec. 4. MNL OL K 148-1918-11-9957.

fogadhatja el. Majd így folytatta: „a Károlyi-pártnak törhetetlen híve vagyok és maradok, a kormánnyal egyetértek s minden feladatot, melyet a közeljövőben reám bízni szíves lesz pártunk vagy a kormány, különösen ha *az ügyvédi gyakorlatom tovább folytatásától el nem zár* [kiemelés az eredetiben – P. J.] és egész munkásságomat nem igényli: a legnagyobb örömmel vállalom”.⁶⁰

Bánffy Kázmér, a volt főispán 1919. január 3-án, mivel az újonnan kinevezett kormánybiztos tőle a hivatalt nem vette át, azt lezárta, a sürgönykulcsot és két pecsétnyomót magánál tartva a főispáni iroda kulcsát és a törzskönyvi lapokat az alispánnak átadta. Az alispán táviratban kért utasítást a belügyminisztertől: „Mivel ilyen formán a vármegyének sem főispánja, sem kormánybiztosa nincs, kérek sürgős utasítást, mi történjen a főispáni hivattal, illetve az odaérkező ügydarabokkal?”⁶¹ Erre az 1919. január 7-i minisztertanácson Fogarasi Albert nagyenyedi kollégiumi tanárt neveztek ki, de tiszavirágéletű kormánybiztossága mindössze abból állt, hogy másnap átadta az irodát a román prefektusnak.

Érdekes eset Julius Schaseré is, aki mint Nagy-Küküllő vármegyei alispán 1918 tavasza óta a főispáni teendőket is ellátta. Visszaemlékezésében azt írta, hogy 1918 tavaszán felhívta Wilhelm Melzer képviselő és közölte vele, hogy ki fogják nevezni főispánnak. Erre díszmagyart csináltatott, hogy legyen a beiktatáskor, de végül csak a főispáni teendőkkel bízták meg. A Károlyi-kormány most már kinevezte volna, de Schasernek 1918 őszén már nem volt kedve vállalni az exponált állást annak ellenére, hogy állítólag a Román Nemzeti Tanácsnak sem volt kifogása ellene. Az is jellemző a megváltozott viszonyokra, hogy a kérdéssel a Szász Nemzeti Tanácshoz fordult: fogadja-e el a felkínált állást, mert erre csak „nemzeti okokból” hajlandó. Miután az elutasító választ megtáviratozták neki, Schaser visszautasította az ajánlatot.⁶²

A hatalomátvétel

1918–1919 fordulóján megkezdődött Erdélyben a vármegyei közigazgatás szisztematikus átvétele egy előre meghatározott forgatókönyv szerint. A szebeni Kormányzótanács kinevezte az első prefektusokat (az Ókirályság mintájára ugyanis ez lett a főispánok új elnevezése), a kinevezések pedig megjelentek a Kormányzótanács 1919. január 14-i hivatalos közlönyében. Több helyen azonban már korábban megtörtént az „impériumváltás”. Ezek közé tartozott a dél-erdélyi színromán Fogaras vármegye, ahonnan a magyar hivatalnokok többsége

⁶⁰ Asztalos Kálmán levele a belügyminiszternek, 1918. dec. 31. MNL OL K 148-1919-11-80.

⁶¹ Alsó-Fehér vármegye alispánja a belügyminiszternek, 1919. jan. 5. MNL OL K 148-1919-11-296.

⁶² Schaser, J.: Erinnerungen i. m. 131.

december végére már elmenekült. Végül a főispáni hivatalt az irodatiszt adta át a helyi Román Nemzeti Tanács elnökének, Nicolae Șerbannak, aki 1892–1906 között az alsóárpási választókerület képviselője volt. Șerban arra hivatkozott, hogy „románlakta vidékeken a román nemzeti tanács fogja az impériumot átvenni”. Az irodaigazgató beszámolt arról, hogy miután „eljárás elleni tiltakozásomat kifejezésre juttattam, kényszerhelyzetnek engedve átadtam” a hivatalt.⁶³ Utólag még azt is bejelentette, hogy a számjelkulcsot elégette, de ezt már szóbelileg tette, tehát ő is Budapestre menekült. A jegyzőkönyv tanúsága szerint az új prefektus átvette a hivatalos pecsétnyomót, a tisztviselők törzskönyvi lapjait, a törvények, a *Belügyi Közlöny*, *Fogaras Vármegye Hivatalos Lapja*, valamint a vármegye és város szabályrendeleti gyűjteményeit, a főispáni iratokat és kezelési könyveket, a fegyelmi ügyek, az anyakönyvvezető-helyettesek, valamint a szabadságok nyilvántartását, a hadikár tárgyalási iratokat, végül pedig a főispáni iroda berendezését és az irodai felszerelést, közte egy írógépet és egy sokszorosító gépet.⁶⁴

A hatalomátvétel nagyjából azonos forgatókönyv szerint zajlott mindenütt: a prefektus bejelentette, hogy átveszi a hatalmat, mire a magyar hatóság képviselője formálisan tiltakozott, majd jegyzőkönyv felvétele mellett átadta a hivatalt. Szeben vármegyéből 1919. január 11-én Walbaum főispán levélben tudósította a belügyminisztert, hogy a Kormányzótanács részéről egy öttagú bizottság jelent meg és közölték, hogy „Szeben vármegye főispánjává (prefektusává) dr. Comsia Miklós orvost nevezte ki, engem a nevezett kormányzótanács megbízásából és annak rendeletére arra hívott fel, hogy főispáni irodámat nyomban adjam át”. Walbaum a felhívásnak eleget tett, és beszámolóját ezzel zárta: „Mint hogy a román kormányzótanács által kinevezett prefectus működését azonnal megkezdette, a hiv(atali) hatalom teljes birtokában van és a tisztviselők kezébe az esküt már letették, a mai naptól kezdve főispáni teendőimet nem végezhetem.”⁶⁵ A szászok fellegrvárának, de egyben román egyházi-kulturális központnak is számító Nagyszebenben tehát viszonylag gördülékenyen ment az impériumváltás. Ebben biztosan közrejátszott a szászok állásfoglalása, különös tekintettel a három nappal korábban hozott medgyesi határozatra, de a vármegyei elit etnikai szerkezete is.

Amúgy Walbaumnak miheztartás végett ugyanazt válaszolta a Belügyminisztérium tíz nappal később – bár valószínűleg ez már nem jutott el hozzá –, mint általában a megszállt területek hivatalnokainak hasonló kérdéseire, tudniillik hogy hívja fel a figyelmet arra: a belgrádi fegyverszüneti szerződés szerint a megszállt területeken a közigazgatás a magyar kormány kezén marad; a közalkalmazottak a

⁶³ Sándor fogarasi irodaigazgató a belügyminiszternek, 1918. dec. 28. MNL OL K 148-1918-11-11057.

⁶⁴ Uo.

⁶⁵ Szeben vármegye főispánja a belügyminiszternek, 1919. jan. 11. MNL OL K 148-1919-11-908.

fennálló szabályok szerint működjenek, amíg ezt kényszerrel meg nem akadályozzák; a megszálló csapatok parancsnokságával békés együttműködés céljából keresse az érintkezést, „hogy az államvagyon, a nép és a tisztviselők érdekei kellően megvédessenek”. Végül megnyugtatólag hozzátették: „Ha valamely közalkalmazott magasabb érdek biztosítása céljából nyílt erőszaknak engedni lenne kénytelen, ebből reája joghátrányt a magyar népköztársaság kormánya leszámaztatni nem fog.”⁶⁶ Ez tehát még lényegesen más álláspont volt, mint amit a későbbiekben képviseltek a magyar kormányok.

A balázsfalvi *Unirea* című lap a következőképpen számolt be az Alsó-Fehér vármegyei „impériumváltásról”: Ioan Pop gyulafehérvári ügyvéd, akit a Kormányzótanács prefektusnak nevezett ki, megjelent reggel Ioan Maior esperes és több más személy kíséretében a főispáni hivatalban, ahol Fogarasi Albert kormánybiztos fogadta őket. Amikor közölték vele, hogy átveszik a hivatalt, Fogarasi dadogni kezdett, hogy őt csak tegnap nevezték ki, nem tud semmiről semmit, várjanak, amíg értesítést kap, különben nem áll ellen, de tiltakozik. A lap gúnyosan kommentálta: talán azt hitte, hogy volt diákja köszönteni jött új hivatalában. Fogarasi azt kérte, legalább addig várjanak, amíg megjön Bánffy Kázmér, a korábbi főispán. Bánffy megüzente, hogy neki nincs mit átadnia, ami volt, átadta Fogarasinak. Erre megkeresték Inczedy-Joksman alispánt, aki – „gavallér és korrekt mint mindig” – átadta a Bánffytól kapott kulcsot és a hivatalnokok minősítési lapjait. Az átvételről román nyelvű jegyzőkönyvet készítettek, amit Fogarasi maga fordított le magyarra. Utána az alispán letette a hűségesküt I. Ferdinánd román királyra. Az új prefektus összehívta a hivatalnokokat és elmondta, hogy egyelőre mindenki a helyén marad, de aki nem teszi le az esküt, nem fog sem fizetést, sem nyugdíjat kapni, ám az eskü letétele sem garancia arra, hogy megőrzik őket. Erre minden hivatalnok letette az esküt, beleértve az árvaszéket is. Ezután bemutatták nekik az új alispánt, Basil Ciurea abrudbányai ügyvéd személyében. Végül a kormánybiztos irodájában aláírták a román és magyar nyelvű jegyzőkönyvet, Fogarasi vette kabátját és sétaborját, majd miután kikísérték az ajtóig, sok szerencsét kívánva az új prefektusnak elhagyta az épületet. A román bizottság a prefektus vezetésével ezután sorra járta a pénzügyi és a többi hivatalt, és a hivatalnokok mindenhol letették az esküt.⁶⁷ Kisebb változattal mindenhol hasonlóképpen zajlott a főispáni hivatal átvétele, bár a hivatalnokok magatartása változó volt az eskü kérdésében.⁶⁸

⁶⁶ Belügyminiszter számjeles távirata, 1919. jan. 21. MNL OL K 148-1919-11-904.

⁶⁷ Preluarea imperiului în comitatul Alba-de-Jos. *Unirea*, 1919. január 19. 1–2.

⁶⁸ Lásd még *Nagy B.*: Háromszék i. m. 159–170.; *László M.*: Maros-Torda i. m. 195–200.; *Gidó Cs.*: Udvarhely i. m. 225–232.

A régi főispánokat/kormánybiztosokat mind eltávolították, csak néhány alispánt hagytak ideiglenesen a helyén. Köztük volt Julius Schaser, Nagy-Küküllő vármegyei alispán is, valószínűleg annak is köszönhetően, hogy a berendezkedő új hatalom nagy gondot fordított a szászok megnyerésére. Schaser a következőképpen értékelte a közigazgatás átalakulását: „A megyékben, járásokban és községekben a közigazgatás a magyar jog és törvények szerint történt, de egyre inkább észrevehető volt a románok törekvése, hogy a meghatározó közigazgatási állásokba a saját embereiket helyezték, és csak a félelem, hogy a viszonyok mégsem teljesen biztosak számukra, tartotta őket vissza attól, hogy már most a vezető kisebbségeket eltávolítsák.” Schaser azonban nem igazán érezte jól magát az új helyzetben, „mert az alispánok korábbi hatáskörét erősen megnyirbálták”, és mert egyre jobban érezte a nyomást, hogy eltávolítsák a hivatalából.⁶⁹

A prefektus szerepe és hatásköre 1918 után Az első erdélyi prefektusok

A Kormányzótanácsnak, egyedülként a hasonló szervek közül a Romániához csatolt régiókban, ha korlátozottan is, de kezdetben jogalkotási kompetenciája is volt az általa kormányzott, korábban Magyarországhoz tartozó területeken. 1919. november 20-ig, az egyesülés utáni első parlament összehívásáig 24 dekrétumot hozott, emellett számos egyszerű rendeletet adott ki. Ezután a Kormányzótanács ilyen jellegű tevékenysége megszűnt. Kezdetől fogva megfigyelhető volt egyfajta feszültség a közigazgatási-jogi egyesítés/egységesítés különböző koncepciói között. A Kormányzótanács 1919. január 24-én kiadott I. dekrétuma ideiglenesen és a jogfolytonosságra való tekintettel egyelőre érvényben hagyta – néhány kivétellel – a korábbi törvényeket és rendeleteket, helyén hagyta a hivatalnokokat is, de bármikor elrendelhető volt áthelyezésük és nyugdíjazásuk, emellett pedig a román tette meg hivatalos nyelvvé. Az 1868. évi nemzetiségi törvény rendelkezései ideiglenesen szintén érvényben maradtak, de a törvényben a magyar nyelvet románra cserélték. A II. törvényerejű rendelet érvényben hagyta a közigazgatásra nézve az 1886. évi XXI. tc.-et azzal a változtatással, hogy megszüntette a virilizmus intézményét. Ezt a pozitív, a demokratizálódás irányába mutató intézkedést azonban semmissé tette a következő szakasz, amely az új választásokig felfüggesztette a törvényhatósági bizottságokat, és azok feladatait a prefektusra ruházta a Kormányzótanács „belügyminiszterének” jóváhagyásával. Értelemszerűen a korábban választott tisztviselőket is ettől kezdve a prefektus, illetve a belügyi

⁶⁹ Schaser J.: Erinnerungen i. m. 136–138.

reszortfőnök nevezte ki. A közigazgatási bizottságot meghagyta a rendelet, de ennek elméletileg választott tagjait valójában ugyancsak a prefektus nevezte ki. A városok esetében a tanács vette át a közgyűlés feladatát, melynek „választott” tisztviselőit szintén a prefektus nevezte ki.⁷⁰

Ezek azonban csak ideiglenes szabályozások voltak, mert 1920 áprilisában – miután 1919 decemberében törvénybe iktatták Erdély, Bánság és Partium egyesülését Romániával – felszámoltak minden regionális politikai szervet. A Kormányzótanács egy része ezt a törekvést ellenérzéssel fogadta, és megpróbált mindent megtenni a felszámolás megakadályozására. A Kormányzótanács fennmaradását főként Iuliu Maniu és Ștefan Cicio-Pop⁷¹ szorgalmazták, míg legfőbb ellenzői Vasile Goldiș⁷² és Octavian Goga voltak, akik – akárcsak az ókirályságbeli politikusok – Maniúkat regionalizmussal vádolták. Maniu a kérdésben I. Ferdinándhoz folyamodott, de nem járt sikerrel.⁷³ A regionális szervek helyett 1920 áprilisa és 1921 áprilisa között egységesítő bizottságok működtek Kolozsváron, Kisinyovban (Chișinău) és Csernovicban (Csernyivci, Czernowitz, Cernăuți), ezeket egy központi egységesítő bizottság (*Comisia centrală pentru unificarea și descărcare*) fogta össze, amelyik a Minisztertanács elnöksége mellett működött, majd 1921-ben főigazgatósággá alakult át.⁷⁴

Az átmeneti időszakban, 1919–1925 között a Magyarországtól Romániához csatolt területeken tehát több módosítással ugyan, de a régi törvények maradtak érvényben, és a prefektusok hatáskörét az 1886. évi XXI. tc., valamint más magyar törvények és rendeletek főispánokra vonatkozó kitételei határozták meg. Lényegesen megváltozott a helyzet azonban a közigazgatási egységesítés nyomán 1925-től. Az 1925. évi törvény értelmében a megyék élén a prefektusok álltak, akiket a belügyminiszter javaslatára a kormány nevezett ki, és a minisztérium állományába tartoztak. A prefektus egyrészt az államhatalmat képviselte és ellenőrző szerepe volt, másrészt ő volt ténylegesen is a megyei adminisztráció vezetője, tehát a korábbi alispáni funkciók nagy része is átkerült hozzá. Ezt a kettős szerepet francia mintára már az Alexandru Ioan Cuza idején hozott törvény is

⁷⁰ *Augustin Galea: Formarea și activitatea Consiliului Dirigent al Transilvaniei, Banatului și Ținuturilor românești din Ungaria (2 decembrie 1918 – 10 aprilie 1920). Târgu Mureș 1996. Galea közli a függelékben a rendeletek szövegét, itt: 446–450.*

⁷¹ Cicio-Pop képviselő volt a magyar parlamentben, a Kormányzótanács tagja, majd a román kormány tárca nélküli erdélyi minisztere, aki később is több fontos funkciót töltött be.

⁷² Vasile Goldiș 1918 előtt szintén volt képviselő, publicistaként a román nemzeti mozgalom oszlopos tagja, 1918-ban ugyancsak a Kormányzótanács tagja, és 1918. december 17-étől a román kormány tárca nélküli minisztere.

⁷³ *Galea, A.: Formarea i. m. 351–360.*

⁷⁴ *Istoria României. Transilvania II. (1867–1947). Coord. Anton Drăgoescu. Cluj-Napoca 1999. 854–855.*

tartalmazta.⁷⁵ A prefektus nemcsak ellenőrizte a megye területén a megyei és községi hivatalokat és hivatalnokokat, hanem ő is nevezte ki és távolította el őket, fegyelmi joggal bírt fölöttük az 1925. évi törvény szerint a megyei tanács állandó küldöttségével együtt, 1936-tól azonban egyedül. A prefektus a megyei rendőrség főnöke is volt, rendelkezett azzal és a csendőrséggel, de a katonaság segítségét is igénybe vehette. Míg korábban nem kértek egyetemi végzettséget a prefektustól, az új törvényben már ez az elvárás is szerepelt.⁷⁶ A megye tanácskozó testületi szerve a megyei tanács volt, amelyik választott és jog szerinti tagokból állt. A tanács választotta a megyei tanács állandó küldöttségét, amelyik az ülések közti szünetekben ellátta annak feladatait. A tanács létszáma alacsony volt, ráadásul tagjainak 2/5-e hivatalból vett részt a testület munkájában.

A frissen hatalomra került Nemzeti Parasztpárt által kidolgozott 1929. évi törvény az egyetlen a két világháború közti Romániában, amelyik tényleg megpróbált a helyi önkormányzatiság visszaállításának irányába elmozdulni. A Iuliu Maniu vezette kormány belügyminisztere ekkor Alexandru Vaida-Voevod volt, és az új törvény bizonyos pontokon emlékeztetett az 1918 előtti magyar közigazgatás működtetésére. Például a prefektus helyett a tényleges közigazgatás irányítása – korábban az alispán feladata – a megyei tanács állandó bizottságának elnökére szállt át, de az egykori főispán feladatainak egy részét is ráosztották, így a megyei tanács üléseinek vezetését. A prefektus most tehát tisztán a központi hatalom képviselője lett, a megyei közigazgatást illetően csak ellenőrző funkciója volt. Ezzel gyakorlatilag átvették a magyar közigazgatásból a fő- és alispán közti munkamegosztást. Az ellenzéki román pártok azonban nem tartották ezt jó megoldásnak, szerintük ugyanis így két prefektus lett, egy politikai és egy közigazgatási, ezért amikor a Nemzeti Parasztpárt megbukott, rögtön visszaállították a korábbi állapotot. A liberálisok által 1936. március 27-én hozott törvény visszatért az ókirályságbeli hagyományokhoz, és a prefektus ismét a közigazgatás irányítója is lett.⁷⁷

Ha megnézzük, hogy a Kormányzótanács kiket nevezett ki 1919 legelején prefektusnak Erdélyben,⁷⁸ akkor láthatjuk, milyen nagy gondot fordítottak arra,

⁷⁵ *Manuel Guțan*: Istoria administrației publice românești. 2. kiadás. București 2006. 202–203. A prefektus az Ókirályságban a központi hatalom képviselője volt, akit az uralkodó nevezett ki, és akinek fő feladatai közé tartozott a törvények alkalmazásának és a közigazgatásnak az ellenőrzése, az összes hivatalnok felettése volt, és hatásköre gyakorlatilag a teljes közszférára kiterjedt a közbiztonságtól a közegészségügyig. *Florin Andrei Sona*: A difficult modernization: the institution of the prefect in Greater Romania, 1918–1940. *Analele Universității București* 42. (2014) 1. sz. 45–63., itt: 46.

⁷⁶ Uo. 50.

⁷⁷ *Drăgoescu, A.*: Istoria i. m. 857–858.; *Sona, F. A.*: A difficult i. m. 50–51.

⁷⁸ *Gazeta Oficială a Consiliului Dirigent al Transilvaniei, Banatului și Părților Românești din Ungaria*, 1919. január 14. 25.

hogy megfelelően képzett emberekre bízzák a hatalomátvétel igen kényes feladatát (lásd az 1. táblázatot). Első látásra is szembeszökő, hogy az első kinevezéseknél (egy kivétellel) mindegyiküknek doktori címe volt. A kivétel Valer Neamțu katonatiszt volt, akit előbb Csík, majd a legrenitensebb vármegye, Udvarhely élére neveztek ki.⁷⁹ A többiek – két orvos kivételével – a jogi doktorátus birtokában ügyvédek voltak. Az ő szerepükről a modern politikai életben sokat írtak, már a 19. század második felétől megfigyelhető volt magas arányuk a képviselők között.⁸⁰ Esetünkben azonban arról is szó van, hogy az erdélyi román elit a román társadalomban viszonylag szűk réteget képezett, amelyiknek ráadásul legnépesebb csoportját a görög katolikus és görögkeleti papok adták. A magyar időkben hivatalban levők nem számítottak elég megbízhatóknak – a kevés kivételhez tartozott Emil Hațieganu kolozsvári bíró, aki az impériumváltás után is jelentős szerepet kapott –, így kézenfekvő megoldásnak az tűnt, hogy a jól képzett szabadfoglalkozású értelmiségiek közül válasszanak. Miután Magyarországon a jog- és államtudományi tanulmányok képesítették a felsőbb közigazgatási funkciókra, az ügyvédek voltak a legalkalmasabbak erre a megbízásra.

A prefektusok többsége Kolozsváron járt egyetemre, de négyen részben vagy egészben Budapesten, ketten pedig Bécsben (is) tanultak, akárcsak a két orvos. Többen közülük a Gozdsu Alapítvány ösztöndíjasaiként végeztek egyetemi tanulmányaikat, hiszen majdnem mind – amennyire fennmaradt adataink ezt sejtetni engedik – szerény anyagi lehetőséggel bíró családi háttérrel rendelkezett: apjuk paraszt, esetleg tanító volt. Kettőről tudjuk, hogy papfiúk voltak (Valentin Poruțiu és George Baiulescu), Silviu Moldovan apja pedig – valószínűleg 1867 előtt – szolgabíróként működött.⁸¹

Baiulescu mellett a legidősebb és a legismertebb közülük Teodor Mihali volt, aki kezdetben feltehetőleg többet szeretett volna elérni, mint a prefektusi kinevezés. Mihali szintén ügyvéd volt Désen, Szolnok-Doboka vármegye székhelyén, de mellette a helyi román bank és a román kaszinó egyik alapítója, az ASTRA vidéki szervezetének (és általában a román egyesületi élet) támogatója, szervezője.⁸² 1905-től a Román Nemzeti Párt színeiben képviselő, és az

⁷⁹ A székely köztársaság kikiáltásának tervére lásd *Bárdi Nándor*: Impériumváltás Székelyudvarhelyen. In: *Uő*: Otthon és haza. Tanulmányok a romániai magyar kisebbség történetéről. Csíkszereda 2013. 37–86.

⁸⁰ A képviselők közti arányukra lásd *Maurizio Cotta – Heinrich Best*: Between Professionalization and Democratization. A Synoptic View on the Making of the European Representative. In: *Parliamentary Representatives in Europe 1848–2000. Legislative Recruitment and Careers in Eleven European Countries*. Eds. Heinrich Best – Maurizio Cotta. Oxford–New York 2000. 510–511.

⁸¹ Többük életrajzát lásd *Vasile Lechințan*: Oficiali de stat români din Transilvania (1368–1918). Cluj-Napoca 2003.

⁸² Az ASTRA (Asociația Transilvană pentru Literatură Română și Cultura Poporului Român) az erdélyi románok 1861-ban alapított kulturális egyesülete. Sokoldalú kulturális és társadalomszervező

egyik megfogalmazója volt annak az Alexandru Vaida-Voevod által felolvasott parlamenti nyilatkozatnak, amelyben a magyarországi románok nevében 1918-ban kinyilvánították az önrendelkezést. A balázsfalvi román nemzetgyűlés és a Nagy Tanács egyik alelnöke, George Pop de Băsești halála után 1919-ben őt választották meg a Román Nemzeti Párt élére. Valószínűleg csalódása is hozzájárult, hogy az Octavian Goga neve által fémjelzett csoporttal együtt 1920-ban ő is átlépett az Alexandru Averescu tábornok által vezetett Néppártba (Partidul Poporului). Később képviselő, szenátor, valamint Kolozsvár polgármestere is (1926, 1927-1931) volt.⁸³

A prefektusok a nemzetileg elkötelezett és aktív román elit köréből kerültek ki. Korábban általában részt vettek az ASTRA helyi szervezeteinek tevékenységében, többen a helyi román bankok alapításából/vezetéséből is kivették a részüket, bekapcsolódtak a Román Nemzeti Párt munkájába, de Silviu Moldovan tagja volt a Memorandumot az uralkodónak átnyújtani kívánó százas küldöttségnek is, Octavian Vasu pedig – miután fogságba esett az első világháborúban – egyik szervezője lett az oroszországi román önkéntesek csoportjának, akik a továbbiakban a román hadseregben harcoltak. A román nemzeti ügy mártírjainak tartották Zosim Chirtop topánfalvi ügyvédet, akit a magyar hatóságok börtönbüntetésre ítélték, valamint Nicolae Comșa szelistyei ügyvédet, akit a háború alatt Sopronba internáltak. Jórészük neve ott szerepelt azon a listán is, amelyet a megbízható erdélyi románokról állítottak össze a bevonuló román hadsereg számára.⁸⁴ A kinevezések pontos hátterére nem áll rendelkezésünkre megbízható forrás, de a jelenleg feltártak és több kortárs visszaemlékezése szerint a helyi román elit véleményét is kikérték, ahogy ezt Kis-Küküllő megye esete is példázza. Több jelölt esetén valószínűleg az illető ismertsége és személyes kapcsolatai játszottak szerepet. Úgy tűnik, Bukarestből egyelőre nem kívántak beleszólni a kinevezésekbe, ehhez különben a kellő hely- és emberismeretük is hiányzott.

Ami a helyi kötődést illeti, nagyjából hasonló jelenség figyelhető meg, mint 1918 előtt: a Kormányzótanács a lehetőségekhez képest igyekezett a helyi román, társadalmi-politikai téren aktív elit köréből választani, de az első időben – érthető módon – jóval szűkebb volt a merítési lehetőség. Tulajdonképpen Székelyföld kivételével mindenhol helyi és/vagy a vármegyében tevékenykedő embereket

tevékenysége (könyvtárak, művelődési házak alapítása, előadások, énekkarok, színjátszó csoportok szervezése, múzeum alapítása, lap- és könyvkiadás stb.) egyúttal nemzetépítő célokat szolgált.

⁸³ *Lazăr Marian: Primarii Clujului, 1919-2012. I. Cluj-Napoca 2013. 56-63.*

⁸⁴ *Cornel Grad: Contribuția armatei la preluarea și consolidarea Imperiumului în Transilvania (noiembrie 1918 – iunie 1919). In: 95 de ani de la Marea Unire. Volum omagial. Ed. Marius Grec. Arad 2013. 215-261., itt: 248-253.*

neveztek ki, de itt is ugyanaz a gyakorlat érvényesült, mint 1918 előtt, azaz a kiválasztottak erdélyiek voltak. Nagy-Küküllő vármegyébe például Dionisie Roman medgyesi ügyvédet nevezte ki a Kormányzótanács, akit a szászok is szimpátiával fogadtak, mivel a medgyesi szász gimnáziumba járt iskolába, és nemcsak németül, de szászul is kiválóan tudott.⁸⁵ A székelyföldi megyék közül Csíkba előbb Silviu Moldovan szászvárosi, majd Gheorghe Dubleşiu vajdahunyadi ügyvédet neveztek ki, Háromszékre Nicolae Vecerdea brassói, Maros-Torda megyébe Ioan Vescan tekei (Kolozs megye) ügyvéd került, míg Udvarhelyre a már említett alezredes, Valer Neamţu kapott megbízást.

Csík megye esete mutatja a kezdeti nehézségeket. Mivel alkalmas helyi román jelölt nem volt, előbb az ismert szászvárosi ügyvéd, Moldovan neve merült fel. Ő tárgyalta Maniuval és el is fogadta a kinevezést, de a bizonytalan helyzet visszaretentette. Először erősebb katonai jelenlétet és katonai diktatúra bevezetését indítványozta, majd egészségügyi okokra hivatkozva április elején felmentését kérte. Felröppent hírek szerint állítólag a megyei főjegyzőt, Gaál Endrét is megkeresték ezután az ajánlattal, de ő ezt tagadta. Ekkor ideiglenesen egy gergyószentmiklósi román ügyvédet neveztek ki közéleti biztossá.⁸⁶ A helyzet kritikus volt, hiszen Csík szenvedte a legtöbbet az 1916-os román betörés nyomán, a helyreállítási munkák nem fejeződtek még be és a kárpótlások ügye sem rendeződött, ezt súlyosbították a román hadsereg rekvirálásai. Pár nappal Moldovan lemondása után Gheorghe Dubleşiu vajdahunyadi ügyvédet kinevezték ugyan prefektussá, de egyelőre ő sem jelent meg a megyében. Helyette Neamţu alezredes, az udvarhelyi prefektus kapott megbízást, hogy vezesse be a román közigazgatást. Ő 1919. április 22-én át is vette Györgypál Domokos kormánybiztostól a hivatalt, utána pedig a többi megyei és állami hivatalt is, amelyek élére románokat állítottak. Miután az „impériumváltás” megtörtént, június 30-án Neamţu leköszönt, átadva a prefektusi hivatalt Dubleşiunak, ő pedig utána Udvarhely prefektusaként működött tovább.⁸⁷

Az első prefektusok későbbi karrierjét nézve azt láthatjuk, hogy a kinevezés általában jó ugródeszka volt, több mint egyharmaduk később tagja lett a román parlamentnek (képviselő vagy szenátor), és többen később is kaptak prefektusi megbízást: Silviu Moldovant Csík után Arad megye prefektusává nevezték ki (1920–1921), majd az aradi törvényszék elnöke lett, Marcian Căluţiu Kis-Küküllő után 1926–1927 között Kolozs megye, Gheorghe Dubleşiu Csík után

⁸⁵ Schaser, J.: *Erinnerungen* i. m. 133.

⁸⁶ Szabó Cs.: *Impériumváltás* i. m. 367.; Galea, A.: *Formarea* i. m. 271.

⁸⁷ Dubleşiu szintén a hadsereg jelenlétének erősítését kérte, ugyanakkor a Maniunak küldött jelentéseiben jelezte, hogy a lakosság ellenségként tekint a román katonaságra, csendőrségre és hivatalnokokra, de a rendfenntartó erők viselkedése is provokatív. Szabó Cs.: *Impériumváltás* i. m. 369–372.

Hunyad megye prefektusa (1922–1926) volt, Ioan Vescan pedig volt szenátor, majd ismét Maros-Torda megye prefektusa (1928–1931, 1932–1933). Ioan Pop, Alsó-Fehér megye első román prefektusa a belügyi államtitkár-helyetteséig vitte, Teodor Mihali pedig – mint fent láttuk – Kolozsvár polgármestere is volt. Ketten – Nicolae Vecerdea háromszéki és Valentin Poruțiu Torda-Aranyos megyei prefektus – a Román Nemzeti Banknál kaptak jelentős beosztást, utóbbi az igazgatótanács elnöke lett.

Florin Andrei Sora kutatásai azt mutatják, hogy Erdélyben a két világháború között a helyi román elitnek általában sikerült megőriznie a közigazgatás terén az 1919–1920-ban megszerzett pozícióit az okiráltságok térnyerésével szemben, persze ez alól kivételt képeztek a túlnyomórészt nem-románok által lakott megyék. A nagy hagyományokkal rendelkező, és mind az 1918 előtti, mind az azt követő korszak jelentős részén kormányzó Nemzeti Liberális Párt is felmérte, hogy a választási siker érdekében meg kell nyernie a helyi elitet, ezért általában ottani hívei közül nevezte ki a prefektust. Ha ez mégsem így történt, akkor az helyi szinten érezhető elégedetlenséghez vezetett. A kinevezéshez mindenképpen elengedhetetlen volt a pártkötődés és a jó kapcsolatok, lokális és központi szinten egyaránt. A két világháború között változott a prefektusok társadalmi háttere is: egyre többen kerültek ki a kevésbé vagyonos családokból, s inkább a pozíció határozta meg az egyént, nem pedig a tekintélyes egyén emelte a pozíció fényét. Sora egyrészt hangsúlyozta a prefektusi intézmény fontos szerepét és modernizálódását, másrészt rámutatott az árnyoldalakra is, az erős állami kontrollra és a prefektusi pozíció túlpolitizáltságára. Érdekes új tendencia volt a későbbiekben a katonatisztek és papok, sőt püspökök viszonylag nagyszámú kinevezése a prefektusi posztokra. 1926 és 1932 között a prefektusok 24%-a volt katonatiszt, 1938-ban pedig még többen, 1931–1932 között görögkatolikus pap állt például Fogaras vármegye és püspökök Szatmár, Szeben és Hunyad vármegyék élén.⁸⁸ Mindkét kategória esetében lojalitásuk, nemzeti elkötelezettségük fontos szerepet játszhatott kinevezésükben, de az is, hogy politika- és korrupciómenteseknek tartották őket. A katonatisztek esetében pedig ehhez még társult az az elvárás, hogy „erős kézzel” tartsa fenn a rendet, főleg a határszéli és a nemzetiségek által lakott megyékben. Egyáltalán nem tekinthető tehát véletlennek, hogy a színmagyar Udvarhely megyébe már 1919-ben egy katonatisztet neveztek ki prefektusnak.⁸⁹

⁸⁸ Sora, F. A.: A difficult i. m. 56–62.

⁸⁹ Uo. 62.

Következtetések

A vármegyei önkormányzatnak Magyarországon nagy hagyományai voltak, és ezek részben továbbéltek a dualizmus korában is. A megye szabályrendeleteket alkothatott, hivatalnokait maga választotta, saját ügyeit maga intézte, vagyonát maga kezelte, költségvetést készített és politikai kérdéseket is megvitathatott, ez ügyben a többi törvényhatósághoz, a kormányhoz vagy az országgyűléshez fordulhatott.⁹⁰ A közigazgatás centralizálása és a helyi önkormányzatok hatáskörének fokozatos megnyirbálása, az állami kontroll kiterjesztése – aminek fontos szereplői voltak a főispánok – már a korszak elejétől megkezdődött, de a hagyományok mellett részben éppen a dualizmus rendszerének, azaz Magyarország teljes szuverenitásának hiánya következtében akadt el több ilyen irányú kezdeményezés. Az ellenzék ugyanis továbbra is a vármegyei önkormányzatban látta a fő biztositékot a Habsburgok és a birodalmi központ esetleges abszolutisztikus törekvései-vel szemben. Az 1886. évi XXI. tc. a kormány és annak meghosszabbított karjai, a főispánok kezébe még hatékonyabb fegyvert adott az önkormányzatok ellenőrzés alatt való tartására, de ennek megvoltak a jól kijelölt határai. A nyilvánosságban nagy visszhangot kaptak a konfliktusok, illetve némelyik főispán túlkapasai, a hétköznapiakat azonban mégis a közigazgatási rutinmunka, az egyensúly fenntartása, nem ritkán a kompromisszumkeresés jellemezte. Ha meg is erősödött a kormány befolyása és a főispánok hatalma, azért a vármegyei apparátussal és a törvényhatósági bizottsággal mindig számolniuk kellett. A magyar törvényekkel szemben amúgy igen kritikus beszercei román ügyvéd, Victor Moldovan, aki a háború után hosszú időn át képviselő volt, és fontos párt- és állami funkciókat is betöltött, „kis parlament”-ként emlékezik vissza Beszerce-Naszód vármegye törvényhatósági bizottságára, ahol a román értelmiségiek aktívan védtek jogukat, s ebből a célból külön bizottságba is tömörültek.⁹¹ A törvényhatósági bizottságok a politika iskolái is voltak sokak számára.

Az utóbbi években több munka elemezte az első világháború alatti változások, a közigazgatás militarizálásának káros következményeit Ciszlajtániában, s ennek hatását a Monarchia felbomlására.⁹² Magyarországon nem került sor a közigazgatás militarizálására, de itt is számos változás következett be, melyek közül kiemelendő az 1912. évi LXIII. tc. alapján a kivételes hatalom gyakorlása, a fokozott

⁹⁰ *Csizmadia Andor – Kovács Kálmán – Asztalos László: Magyar állam- és jogtörténet. 14. kiadás. Bp. 2003. 351–353.*

⁹¹ *Moldovan, V.: Memoriile i. m. 63.*

⁹² Lásd *John Deak: Forging a Multinational State. State Making in Imperial Austria from the Enlightenment to the First World War. Stanford 2015. 261–274.; Pieter M. Judson: The Habsburg Empire. A New History. Cambridge (USA) 2016. 385–441.*

állami kontroll, a kormánybiztosok kinevezése és az önkormányzatok jogainak korlátozása. Ezek szándék nélkül is megteremtették az átmenetet a világháború utáni állapotok igazgatási szabályozása felé.

Az első világháború vége a román nemzetépítés sikerét hozta; az 1918. novemberi kaotikus állapotok után a román Kormányzótanács a bevonuló román hadseregtől támogatva december végétől megkezdte a megyei közigazgatás átvételét. Ennek fő végrehajtói a továbbiakban prefektusnak nevezett főispánok voltak, akikre az elkövetkezőkben nagyon fontos szerep hárult az új területek „romanizálásában”, a központi hatalom akaratának keresztülvitelében, majd a közigazgatás egységesítésének végrehajtásában. Az átmeneti időszakban azonban a kivételes állapot fenntartása, a hadsereg jelenléte, a hadsereg parancsnokainak beavatkozása is segítette az „impériumváltást”.

Az önkormányzatiság teljes felszámolása tulajdonképpen már az átmenet időszakában megkezdődött. A Kormányzótanács ugyan érvényben hagyta a magyarországi törvényeket, de arra hivatkozva, hogy egyelőre nem lehet választásokat tartani, s a feloszlott megyei és városi törvényhatósági bizottságok feladatainak jelentős részét is a prefektusra ruházta át. A tisztviselőket ezután nem választották, hanem a prefektus nevezte ki őket. Ugyanez történt a közigazgatási bizottság és más választott testületek tagjaival. A prefektus szerepe tehát jelentősen megnőtt, míg a vármegyei önkormányzatnak árnyéka is alig maradt.⁹³ A fent bemutatott Alsó-Fehér vármegyei eset, ahol a prefektus rögtön az alprefektussal jelent meg, és bemutatta őt a mit sem sejtő hivatalnokoknak, csak előrevetítette a későbbi állapotokat.

A Kormányzótanács tudatosan döntött így, hiszen nemcsak a régi hivatalnokokban nem bízott, de a régi típusú törvényhatósági bizottság kontrollálása sem volt egyszerű feladat, arról nem beszélve, hogy még a virilizmus felszámolása esetén sem lehettek biztosak annak számukra kedvező összetételében. 1925-ig nem is került sor többé a törvényhatósági bizottságok megválasztására, tehát a prefektus „egyeduralkodó” maradt a megyékben. Ha 1918 előtt a „nemzetiségi kérdés” képezte a választójogi reform egyik fő akadályát, 1918 után is fontosabb szempont volt a nemzetiesítés a közigazgatás demokratizálásánál. Ez jól összecseng Irina Livezeanu következtetésével, aki a romániai oktatáspolitikát vizsgálta: „A túldimenzionált bürokratikus román állam szövetségben a nacionalista értelmiséggel, akiknek legnagyobb munkaadójuk volt, aktív, intervencionista kultúrpolitikával próbálta meg kompenzálni a román városi civil társadalom gyengeségét.” Mindezt úgy, hogy a románoknak kedvezett a nem-románokkal szemben, támogatva a román elitet, „eltávolítva

⁹³ *Manuel Gușan: Istoria administrației publice locale în statul român modern. București 2005. 240.*

a nem-román elitet és romanizálva a megnövekedett ország kulturális intézményeit és városait”.⁹⁴ Tulajdonképpen ugyanez zajlott más eszközökkel a közigazgatásban is, a prefektusok is ugyanennek a célnak a szolgálatában álltak.

Az Ókirályságban és Magyarországon egyaránt kialakult az a gyakorlat, hogy mivel a főispán/prefektus a kormány bizalmi emberének számított, a kormány bukásakor felajánlotta lemondását/menesztették. Ez azonban a két világháború közti politikailag igen instabil időszakban, amikor egyik kormány a másikat váltotta, együtt járt a prefektusi kar állandó változásával is.⁹⁵ Ezt egyetlen példával érzékeltetem: a két világháború közti 22 év alatt 16 prefektus váltotta egymást Háromszék megye élén (Udvarhely megyében pedig 20).⁹⁶ Ezzel szemben az 1867–1914 közti időszakban, azaz közel fél évszázad alatt összesen 9 főkirálybíró/főispán felügyelte a vármegye közigazgatását, közülük Pótsa József 26 évig – 1877-től 1903-ban bekövetkezett haláláig – állt a vármegye élén. Bár a századfordulón Magyarországon is jóval instabilabbá vált a politikai helyzet, olyan állandó kádercserére, mint amilyen a két világháború között volt, csak 1918 legvégén került sor a Monarchia szétesése és az őszirózsás forradalom nyomán. Abban viszont hasonlóság volt a magyar és a román gyakorlat között, hogy a prefektusok/főispánok sikerességének egyik fontos fokmérője a parlamenti választások eredménye a megyében.⁹⁷

Romániának annak ellenére, hogy az első világháború utáni békeszerződések nagy nyertese volt, rengeteg problémával kellett szembenéznie. Az első évek legfőbb törekvése az egységesítés volt. A megvalósítás mikéntjéről komoly viták folytak, de a különböző elképzelésekből a bukaresti nézőpont került ki győztesen. Irina Livezeanu szerint: „Mind a »régí«, mint az »új« románok harcoltak az új területek egyesüléséért az Ókirálysággal; mindazonáltal az egysítés nagyrészt az Ókirályság égisze alatt és feltételei szerint ment végbe, amelynek intézményei aránytalanul nagy szerepet játszottak a megnagyobbodott államban.”⁹⁸ Egy rövid átmeneti időszak után tehát felszámolták a regionalizmussal vádolt Kormányzótanácsot, majd 1925-ben sor került a közigazgatás teljes egységesítésére és centralizálására az ókirályságbeli minták alapján. Ebben a hagyományokon túl az is közrejátszott, hogy az ókirályságbeli politika elit úgy gondolta, ennek segítségével hatékonyabban terjesztheti ki uralmát az új területekre, és

⁹⁴ *Irina Livezeanu*: Cultural politics in Greater Romania: regionalism, nation building and ethnic struggle, 1918–1930. Ithaca 1995. 298–299.

⁹⁵ A prefektus az 1925-ös törvény szerint elvileg elmozdíthatatlan volt, a gyakorlat azonban egészen másképp nézett ki, majd az 1929-es törvény ki is mondta, hogy bármikor elmozdítható.

⁹⁶ *Nagy B.*: Háromszék i. m. 189., 194.; *Gidó Cs.*: Udvarhely i. m. 274–275.

⁹⁷ *Sora, F. A.*: A difficult i. m. 53–55.

⁹⁸ *Livezeanu, I.*: Cultural i. m. 29.

jobban tudja kontrollálni a nemzetiségileg vegyes, kulturálisan, hagyományai-ban is eltérő lakosságot. Tulajdonképpen az erdélyi román elitnek sem volt kifogása a centralizálás ellen, hiszen regionális szinten már a Kormányzótanács is hasonló politikát folytatott. A közigazgatásnak és a prefektusoknak tehát fontos szerep jutott a nemzet- és államépítésben.

A főispánok/prefektusok váltakozását nézve elmondhatjuk, hogy 1918-ig lassú átalakulás jellemezte az erdélyi főispánok csoportját. 1917–1918-ban még mindig nagy számban találunk közöttük arisztokratákat, de ők többnyire komoly közigazgatási gyakorlattal rendelkeztek. A törvény előírása szerint mindegyik főispán jogi- és államtudományi tanulmányokat folytatott; többnyire helyi vagy hosszabb ideje a vármegyében tevékenykedő emberek voltak. (Ennek ellenkezőjére is van példa, és nem csak a nemzetiségi megyékben.) A Károlyi-kormány idején megfigyelhető a hagyományos közigazgatási elit visszahúzódása. Erdélyben a főispáni állások jelentős része betöltetlen maradt, és gyakoriak voltak a változások. Egyrészt a polgári radikálisok és szociáldemokraták nyomására, másrészt a román megszállás árnyékában az utolsó kinevezések olyan embereket juttattak pozícióba, akiknek korábban esélyük sem lett volna rá, hogy ezeket a székeket elnyerjék. Ez azonban már a végjáték volt, rájuk legfeljebb az a szerep várt, hogy átadják a hivatalt az új román prefektusoknak.

Az első prefektusok kinevezésénél a Kormányzótanács igen nagy gonddal járt el: társadalmi hátterük teljesen más volt, mint a magyar főispánoknak, de mind egyetemet végzett emberek és a két orvos, illetve egy katonatiszt kivételével mind ügyvédek voltak. (Székelyföld kivételével ráadásul valamennyien helyi kötődéssel rendelkeztek.) Ha korábban a főispáni kar majdnem kizárólag magyarokból állt – Erdélyben többnyire a szászoknak is volt egy-egy képviselőjük –, ez az impériumváltás után gyökeresen megváltozott, és 1918 után már csak románokat találunk ebben a bizalmi pozícióban. Az első prefektusok számára 1918 a nagy karrierlehetőséget hozta magával, és ez nem ért véget 1919-cel, utána sokan képviselők, szenátorok lettek vagy más jelentős hivatalt viseltek. Fontos szerep hárult rájuk: nekik kellett átvenni az „impériumot” az egyes megyékben, és megteremteni a román közigazgatást. Ehhez meg is voltak a kellő eszközeik. Az 1918 előtti és utáni közigazgatás között – bár az önkormányzatok megnyirbálása már 1918-ban megkezdődött –, mégis markáns különbség volt. A háború alatt a kormánybiztosi intézmény bizonyos értelemben már megelőlegezte a prefektusok későbbi széles hatáskörét, de még ez is jóval elmaradt attól, amit már a Kormányzótanács II. dekrétuma tartalmazott a törvényhatósági bizottságok felfüggesztésével és a korábban választott hivatalnokok kinevezésével. A későbbi törvények több-kevesebb változtatással mind a központi hatalom erős gyámsága alá helyezték a helyi közigazgatás

intézményeit és tisztviselőit, sem decentralizációról – az 1923. évi alkotmány előírása ellenére –, sem önkormányzatiságról nem beszélhetünk ettől fogva. Ezt súlyosbította a törvények és a gyakran egymásnak ellentmondó rendeletek özöne által teremtett jogbizonytalanság. A korszakra vonatkozó szakirodalom és az emlékiratok visszatérő témája az állandó változtatásokból eredő bizonytalanság és korrupció emlegetése. Julius Schaser, aki 1918 előtt és utána is egy ideig Nagy-Küküllő megye alispánja/alprefektusa volt, emlékirataiban „hihetetlen káosz”-ról ír a közigazgatás kapcsán: „Szakismeretek és a folytonosság érzése nélkül mindig új és gyakran egymásnak ellentmondó törvényeket és közigazgatási rendszert hoztak, és hihetetlenül sok rendeletet és utasítást adtak ki úgy, hogy a végén már senki sem igazodott ki igazán, és rendszeres közigazgatásról szó sem lehetett.”⁹⁹

A prefektusra hárult a tényleges vármegyei adminisztráció vezetése, valamint annak ellenőrzése, de tiszte egyúttal politikai funkció is volt. A prefektus egyszerre több és kevesebb is volt, mint a főispán. Bár Magyarországon már a dualizmus elején, de főleg 1886 után sokan méltatlankodtak, hogy a főispánság méltóságból hivatallá vált, ez Romániában sokkal inkább így volt. Összefoglalva Erdély két uniójának hasonlóságait a főispánok és prefektusok helyzetének/lehetőségeinek szempontjából: a megyei közigazgatás vezetőinek mindkét esetben fontos szerep jutott az állam- és nemzetépítésben, és mind 1867 után az erdélyi magyar, mind 1918 után az erdélyi román elitnek sikerült befolyását helyi szinten nagyrészt megtartania a nem erdélyiekkel szemben, amit tükröznek a főispánok/prefektusok kinevezései is.

LORD LIEUTENANTS AND PREFECTS IN 1918–1919

The Question of Administrative Transition in Transylvania

by Judit Pál

SUMMARY

The study explores the problem of post-war administrative transition at the level of the Transylvanian counties. As both before and after 1918 an important role was played in the process by the lord lieutenants/prefects, it is through an analysis of their respective competences that the author compares the pre-1918 system with the one that functioned later, at the same time contrasting the respective features of the two groups by applying the method of prosopography.

⁹⁹ Schaser, J.: *Erinnerungen* i. m. 136–137.

The centralisation of administration, and the gradual extension of state control – through, among other factors, the lord lieutenants – was a process that had already started in pre-war Hungary; it was further intensified during World War I by the appointment of government commissioners. After the collapse of the Austro-Hungarian Monarchy, however, the municipal system was completely abolished in the territories attached to Romania. The process had already started in the period of transition, when the edicts of the Governing Council extended the authority of the prefects, vesting them with greater powers than the lord lieutenants had ever enjoyed before.

ÁLLAMFORDULAT ÉS AZ ÚJRASTRUKTURÁLÓDÓ HELYI ELIT BÁRTFÁN (1918–1919)*

A tanulmányban az Osztrák–Magyar Monarchia összeomlásának és Csehszlovákia létrejöttének folyamatát vizsgálom az első világháborús harcok által közvetlenül is érintett Bártfa példáján. Elemzésem középpontjába a helyi elit került, mivel véleményem szerint az impériumváltások rekonstruálása során kulcskérdésnek számít, hogy az adott település politikai vezetése miként reagált a nagyhatalmi változásokra, s milyen mértékben vett részt a Csehszlovák Köztársaság kiépülésének folyamatában. Az ilyen típusú kérdésfeltevés nemcsak önmagában, a választott hely múltjának megismerése szempontjából érdekes. A helytörténet mára a magyar történetíráson belül is elfogadott műfajjá vált,¹ amelyről a tudományos szakma egyre inkább azt tartja, hogy megtermékenyítően hat a társadalomtörténeti kutatásokra.² Vagyis Bártfa példája összehasonlító keretbe helyezve arra is alkalmas, hogy az 1918–1919-es hatalmi fordulat általános tendenciáit is szemügyre vegyük úgy, hogy közben ne sikkadjanak el a vizsgált folyamat bártfai specifikumai. Carol Kammen amerikai szerző frappáns hasonlatával megfogalmazva: „Ez egy olyan feladat, amelynek során mikroszkópra van szükség a különleges események, teleszkópra az általános tendenciák szemügyre vételéhez.”³

Az egykori Sáros vármegye északi részén fekvő Bártfa (németül Bartfeld, szlovákul Bardiov, majd a szlovák helyesírás szabályai szerint 1940 óta Bardejov⁴), a történelmi Magyarország legészakibb városa éppen átlagos mivolta,⁵ ha tetszik „jelentéktelensége” miatt érdekes, hiszen a Monarchia összeomlásának időpontjában nem képzett stratégiai fontosságú politikai vagy gazdasági központot, még regionális viszonylatban sem. Virágkora köztudottan a nacionalizmusok megjelenése előtti időszakra, a késő középkorra és a kora újkorra tehető, amikor Bártfa kiemelkedő szerepet játszott a Magyar Királyság kereskedelmében. Gazdasági hanyatlása több felső-magyarországi városhoz hasonlóan a 18. század első felében kezdődött, s a dualizmus időszakára földrajzi és a magyar nemzeti kánon felől nézve is perifériális várossá vált.

* A tanulmány az MTA Lendület Trianon 100 kutatási projekt keretében valósult meg.

¹ *Mályusz Elemér*: A helytörténeti kutató feladatai. Századok 57–58. (1923–24) 535–566.; *Gyáni Gábor*: A helytörténet jelentőségéről. Honismeret 4. (1990) 1. sz. 3–7.; *Benda Gyula*: A helytörténetírás feladatai. Korall (2005) 21–22. sz. 11.

² *Horváth Gergely Krisztián*: A helytörténettől a társadalomtörténetig. Létünk 37. (2007) 1. sz. 96–109.

³ *Carol Kammen*: On Doing Local History. Maryland 2016. 137.

⁴ *Samo Mazúr*: Bardejov-Bardijov-Bardiov. Slovenská Reč 11. (1943) 65.

⁵ *Tóth Sándor*: Sáros vármegye monografiája III. Bp. 1912. 340.

Bártfát ennek ellenére, s több szempontot mérlegelve választottam ki kutatásom tárgyául. A város példáján elsősorban egy szlovák többségű régió szlovák többségű kisvárosának átmenettörténete vizsgálható. Bártfa és vidéke is része volt annak a kelet-szlovák régiónak, melyet a magyar kormány által támogatott, 1907–1918 között működő *Naša Zastava* című sárosi szlovák dialektusban íródott hetilap szerkesztői gárdája önálló, „szlovják” nemzetiségi csoportként képzelt el. Zsebráczky Géza, bártfai plébános volt a mozgalom egyik kiemelkedő ideológusa. Másrészt Bártfát 1914 decemberében elfoglalták az orosz cári csapatok, ami komoly egészségügyi és köztisztasági problémát jelentett a városvezetés számára, s ami közvetetten az 1920-as évek elejéig megnehezítette a város közellátását. Bártfa nem utolsósorban határvárosként közvetlenül is érintett volt a Galíciából érkező menekültáradat kezelésében, mely először az első világháború, majd a lengyel–ukrán háború idején érte el a vidéket.

A tanulmányban az államfordulat, impériumváltás, hatalmi átmenet kifejezéseket egymás szinonimájaként használom. A korabeli szlovák szóhasználatban, de a tudományos és propaganda nyelvezetben is ugyanezt a rövid időszakot jelöli a *prevrat*, magyarul fordulat szó. Időhatárait szűkebb értelemben (és Csehszlovákia kontextusában) az 1918. október 31. és 1919. augusztusa közti, szélesebb felfogásban pedig az első világháború utolsó éve és 1923. októbere, az első csehszlovák községi választások közti időszakra teszem. A helyi elit újrastrukturálódásának elemzése tekintetében ezen belül is négy fázist különböztetek meg, és ezek alapján vizsgálom annak magatartását:

1. A Magyar Nemzeti Tanács megalakulásától (1918. november 20.) a cseh és szlovák katonai egységek városba történő bevonulásáig (1919. január 4.) terjedő időszak,
2. a város cseh és szlovák katonai egységek által történő elfoglalása és a Tanácsköztársaság csapatainak Bártfára érkezése (1919. június 10.) közti időszak,
3. a Magyar Tanácsköztársaság bukása és az 1920. áprilisában megtartott első csehszlovák parlamenti választások közti időszak,
4. 1920. áprilisa és az 1923. szeptember 16-a, az első csehszlovák községi választások közti időszak.

A tanulmányban arra keresem a választ, hogy e fordulatokkal teli rövid időszakon belül melyek azok a konkrét események, melyeknek hatására a helyi politikai elit személyi összetétele megváltozott, illetve, hogy melyik fázisban észlelhető a legnagyobb mértékű változás. Kik azok, akik elmennek, és kik maradnak? Mit tudunk arról a rétegről, amely a kontinuitást képviseli? Pontosabban fogalmazva: kik vettek részt a helyi elit soraiból a csehszlovák állam létrejöttében?

Helyi elit tagjai alatt a város politikai képviselőjét, vagyis a városi képviselő-testület, azaz a magyar törvényhatósági bizottság, majd a csehszlovák közigazgatás

bevezetésétől az adminisztratívny výbor (közigazgatási bizottság),⁶ 1923 szeptemberétől pedig a demokratikusan választott 36 városi képviselő-testületi tag szűkebb csoportját értem. Munkám első felében, miután röviden bemutattam a téma historiográfiáját, forrásadottságait és Bártfa nemzetiségi, valamint felekezeti képét, kulcskérdések köré építve vázolom fel a bártfai impériumváltás helyi menetét. Kitérek a város orosz megszállása okozta problémákra, nagyiványi Fekete Elemérnek, Bártfa polgármesterének ügyére, majd ezt követően példákon keresztül mutatom be az elit magatartását. Amellett kívánok érvelni, hogy Bártfán az 1918 előtti helyi elit kulcsszerepet játszott Csehszlovákia konszolidációjában. Feltételezésem szerint azonban nem lehetséges döntéseinek mozgatórugóit elsősorban saját nemzeti identitása, s az abból feltételezhető politikai lojalitása alapján megérteni.

Historiográfiai előzmények, forrásadottságok

A bártfai impériumváltás történetéről először az 1930-as években jelent meg összefoglaló munka Bartolomej Krpelec (1879–1957), szlovák iskolafelügyelő népfelvilágosító célokat szolgáló városmonográfiájának részeként.⁷ A szerző, akire a sárosi magyarok „hírhedt fajgyűlölőként” tekintettek, mert az 1920-as évek közepén keresztülvitte, hogy a bártfai moziban eltávolítsák a magyar feliratokat,⁸ szlovák elköteleződése tekintetében megingathatatlan maradt. A bártfai impériumváltás taglalásakor külön kiemelte a helyi elit „öntudatos”, illetve „jó szlovák” tagjainak tevékenységét. De ilyenből kevés volt, ezért maga is konstatálta, hogy az államfordulat pillanatában Bártfa egy „magyarizált” (zmaďarizovaný) város, lakossága pedig nagy részben „elfajzott” (odrodená), „nemzeti szempontból demoralizált” volt.⁹ Ez, a korabeli szlovák értelmiségiek körében gyakran számító érv, amely más városok, például Kassa vonatkozásában is hangsúlyosan megjelent,¹⁰ az etnikai szlovák lakosság politikai passzivitására utalt, és egy a szlovák nemzeti elit által elképzelt, kiforrott szlovák öntudatot feltételezett, ami a szlovák nemzetépítők szerint nem az egyén saját döntése, hanem a magyar nemzetpolitika külső nyomása következtében gyengült meg.¹¹

⁶ A csehszlovák közigazgatási bizottság tagjait 1919 elején nevezték ki. Összetétele 1920 áprilisában, vagyis az első csehszlovák parlamenti választások eredményének megfelelően módosult.

⁷ *Bartolomej Krpelec*: Bardejov a jeho okolie dávno a dnes. Bardejov 1935. 124–132.

⁸ A bártfai őslakosok társadalmi békéjének mérgezői. Sáros, 1927. október 29. 1.

⁹ *Krpelec, B.*: Bardejov a jeho i. m. 124–125.

¹⁰ Lásd például *Szeghy-Gayer Veronika*: A szlovák–magyar–zsidó–cseh Kassa a 20. század első felében. Korall (2017) 68. sz. 113.

¹¹ A magyarón és elfajzott jelzők jelentésváltozásáról lásd *Peter Kása*: A *madarón* fogalom az 1848 utáni szlovák értelmiségi vitákban (Samo Vozár és Ludovit Štúr vitája alapján). In: Magyar–szlovák terminológiai kérdések. Szerk. Ábrahám Barna. Piliscsaba–Esztergom 2008. 137–148.

Krpelec művéből nem derül ki egyértelműen, hogy maga a szerző Bártfán átélte, vagy mások elmondásából rekonstruálta az eseményeket. Gyakran fogalmaz úgy, hogy „azt beszélük”, vagy „állítólag”, s számtalan anekdotaszerű rövid történetet örökít meg, melynek valóságátartalma ma már aligha ellenőrizhető.¹² Ilyen például az a Tanácsköztársaság időszakára vonatkozó néhány oldal is, ahol közli, hogy a bolsevikokat állítólag maga a polgármester is így üdvözölte: „Eltvársak, én is proletár vagyok, mert csak abból élek, amit a fizetés ad!” – mondra, majd ezt követően – Krpelec elbeszélése szerint – mégis fel akarták őt akasztani a városháza épületére.¹³ Nehezen hihehető, hogy Gmitter József/Jozef Gmitter ügyvéd, aki helyi szinten a csehszlovák hatalmi átrendeződés egyik kulcsfigurája volt, s akit 1923 januárjában a kassai jegyzőhivatalba helyeztek át, ilyen nagy lelkesedéssel fogadta volna a magyar kommunistákat.

Bártfa átmenettörténetével ezt követően csak a szlovák marxista történetírás foglalkozott, az is felületesen,¹⁴ s főként a város társadalmán belül kevésbé jelentékeny munkásságot vetette alá alaposabb elemzésnek. 1989 óta a város 19. és 20. századi múltja még inkább kiesett a történészek érdeklődési köréből. A jelenleg Bártfát kutató történészek nagy része közép- és kora újkorász, a Bártfa orosz megszállásáról szóló egyetlen hadtörténeti tanulmány pedig nem a város akkori helyzetéről, hanem a régiót érintő katonai hadmozdulatokról szól.¹⁵

Ami a téma forrásadottságait illeti, viszonylag jól használható helyi és megyei levéltári anyag áll a kutatók rendelkezésére. A bártfai magisztrátus fondjában az 1915 és 1922 közti időszak irataiból mindössze 13 doboz maradt fenn, amely feldolgozatlan ugyan, de év alapján kutatható. Ugyanakkor hiányoznak az 1919 januárja és 1919. szeptember 25-e között felvett képviselő-testületi jegyzőkönyvek. Ezeknek egy része az 1970-es években még feltehetően megvolt, mivel az 1975-ös Bártfa monográfia az 1919. január 8-ai jegyzőkönyv egyik oldalát közli (téves képaláírással).¹⁶ A megyei anyagokban Bártfára vonatkozó iratokat csak kisebb mértékben találtam, az 1923 és 1927 között fennálló, Bártfát is magában foglaló Kassai Nagyszupa anyagában azonban viszonylag nagy számban maradt iratanyag a városról (ez az időszak azonban már a tanulmány időhatárain kívül esik). Mindebből kifolyólag a helyi és megyei levéltári források alapján legnehezebben rekonstruálható időszak a Tanácsköztársaság néhány hete. Ugyanígy nem lehet csupán helyi anyagok segítségével vizsgálni a galíciai menekültkérdés

¹² Krpelec bártfai impériumváltással foglalkozó fejezete szolgálhatott alapul Drozdy Győző Tanácsköztársaságra vonatkozó „visszaemlékezésének”, mivel a két szöveg számos ponton megegyezik. *Drozdy Győző: Elvett illúziók. Drozdy Győző emlékiratai.* Szerk. Paksy Zoltán. Zalaegerszeg 2007.

¹³ *Krpelec, B.: Bardejov a jeho i. m.* 129.

¹⁴ Dejiny Bardejova. Szerk. Andrej Kukuľa – Andrej Lukáč – Ladislav Tajták. Košice 1975.

¹⁵ *Pap Krisztián: Bártfa város visszafoglalása 1914 telén. Valóság* 57. (2014) 8. sz. 24–60.

¹⁶ *Dejiny Bardejova i. m.* 322.

helyi kezelését, amely a Belügyminisztérium illetékessége alá tartozott.¹⁷ 1911 és 1914 között, majd 1918 márciusától 1918 őszéig volt a városnak egy hetilapja, a többek között Uhlig Leó által szerkesztett *Felsőásrosi Hírlap*,¹⁸ de Csehszlovákia létrejöttét követően már nem létezett helyi sajtó, ezért a városi híreket főként az eperjesi, részben pedig az országos lapok közölték.

Bártfa etnikai és felekezeti képe

Noha Bártfa ahhoz a régióhoz tartozott, amelynek szlovák lakosságát a legnagyobb mértékben sújtotta az amerikai kivándorlás,¹⁹ és a bártfaiak egy harmadát kitevő izraelita lakosság itt is inkább a német vagy a magyar etnikumot erősítette a magyarországi népszámlálások idején, a város szlovák jellegét a dualizmus nemzetpolitikája, a magyar „nemzeti integráció”²⁰ folyamata sem tudta nagyobb mértékben megtörni. Az 1910-es magyar népszámlálás idején a lakosság 33%-a vallotta magát magyar anyanyelvűnek,²¹ s a nem magyar lakosok csupán 23,8%-a tudott magyarul. (Az ő arányuk egyébként a tíz évvel korábbi állapotokhoz képest majdnem megötszöröződött).²² Az első világháború kitörésekor a lakosságnak mintegy fele (49%-a) beszélt valamilyen szinten a magyar nyelvet, a többsége azonban a szlovák és a német ajkúak képeztek.

1913-ban Szabó Elemér, Sáros vármegye tanfelügyelője az iskolaügy és a helyi katonaság fejlesztése mellett a város galíciai vasútvonalakkal való összeköttetésében látta Bártfa modernizálásának kulcsát.²³ Bártfa városának agrár jellege, infrastrukturális elszigeteltsége nem kedvezett a magyarosodásnak. 1910-ben a lakosság alig 10%-a foglalkozott iparral,²⁴ nagy részük szlovák volt, a még ennél is szűkebb kereskedőréteg pedig a „magába-zárt orthodox zsidók” sorából került ki, ahogy arra Arányi Jenő emlékezett vissza az 1920-as évek közepén.²⁵

¹⁷ Erről lásd *Rebekah-Klein Pejsová*: Between Refugees and the State. Hungarian Jewry and the War-time Jewish Refugee Crisis in Austro-Hungary. In: Europe on the Move. Refugees in the Era of the Great War. Szerk. Peter Gatrell – Liubov Zhvanko. Manchester 2017. 156–176.

¹⁸ A hetilap 1918 végi számai nem érhetők el egyik magyarországi vagy szlovákiai közgyűjteményben sem.

¹⁹ *Polányi Imre*: A kivándorlás kérdéséhez. Az északi megyék és a szlovák anyanyelvűek kivándorlása (1870–1914). In: A Szegedi Tanárképző Főiskola Tudományos közleményei I. Szerk. Benkő László. Szeged 1964. 247.; *Gerényi I. József*: Az amerikai kivándorlás oka és hatása. Bártfa 1913.

²⁰ *Varga Bálint*: Árpád a város fölött. Nemzeti integráció és szimbolikus politika a 19. század végének Magyarországon. Bp. 2017. 17.

²¹ Az 1910. évi népszámlálás. 6. Végeredmények összefoglalása. Bp. 1920. 128–129.

²² Uo. 149.

²³ *Bártfai Szabó Elemér*: Bártfa. Felsőásrosi Hírlap, 1913. január 9. 1.; *Uő*: Bártfa. Felsőásrosi Hírlap, 1913. január 16. 1.

²⁴ Az 1910. évi népszámlálás 6. i. m. 216.

²⁵ *Arányi Jenő*: Szent Egyed templomának árnyékában. Prágai Magyar Hírlap, 1926. január 3. 11.

A magyarosodásban érdekelt tisztviselők nagy része a bártfai állami gimnáziumba vagy a rövid életű polgári leányiskolába íratta gyermekét, ezért mindkét helyen a magyar anyanyelvű diákok aránya volt magasabb.²⁶ Azonban az állami elemi iskola tanulóinak csak 11%-a, a szaktanítós gazdasági iskolának pedig mindössze 3%-a volt magyar anyanyelvű az 1907–1908-as tanévben.²⁷

1. táblázat Bártfa anyanyelvi és nemzetiségi összetétele 1880 és 1921 között*

	1880	1890	1900	1910	1919	1921
magyar	216	358	992	2179	615	172
német	645	1188	1721	1617	1072	99
szlovák	3816	3294	3233	2571	4638	4227
cseh	-	-	-	-		
zsidó (1921-től)	-	-	-	-	-	1653
egyéb	207	229	156	211	110	
összesen	4884	5069	6102	6578	6435**	6593

* A magyar népszámlálások az anyanyelvre, a csehszlovákok a nemzetiségre kérdeztek rá. A későbbi, 1930-as csehszlovák és 1940-es szlovák népszámlálás eredményeit összefoglaló kiadványok nem közölték a Bártfa városára vonatkozó nemzetiségi adatokat.

** Az 1919-es adat az alábbi települések népességét is tartalmazza: Bardiovské Kúpele, Bardiovský Mihalov, Bardiovská Zábava, Blihy Mičkovo, Poštarka. Soznam miest na Slovensku dľa popisu ľudu z roku 1919. Bratislava 1920. 99.

Forrás: lásd a jegyzetben²⁸

Az 1918–19-es államfordulat tehát egy csak részben magyar nyelvűvé vált szlovák–zsidó, ha pedig felekezeti összetétel felől nézzük, akkor római katolikus–izraelita Bártfát talált.

A város a fordulat után nem vált a cseh telepesek kedvelt célpontjává, hiszen nem helyeztek ide nagyobb létszámú katonaságot vagy fontos állami hivatalokat: az 1920-as években alig 200 cseh betelepült élt itt.²⁹ A nyelvi átállás azonban 1918

²⁶ *Dúzs Róza*: A bártfai államilag segélyezett községi polgári leányiskola értesítője az 1913–1914. iskolai évről (II. évfolyam). Bártfa 1914. 31.; *Vas Antal*: A bártfai magyar királyi állami gimnázium értesítője az 1906–1907. iskolai évről. Bártfa 1907. 42.

²⁷ *Török Lajos*: Emlékkönyv a bártfai áll. elemi fiú és leányiskola 10 éves múltjáról és jelen állapotáról. Bártfa 1908. 66–69.

²⁸ Az 1881. év elején végrehajtott népszámlálás főbb eredményei megyék és községek szerint rendezve II. Bp. 1882. 229.; A Magyar Korona országainak helységnévtára. Bp. 1892. 452.; Az 1900. évi népszámlálás 10. Végeredmények összefoglalása. Bp. 1909. 116–117.; Az 1910. évi népszámlálás 6. i. m. 128–129.; 1919-es kiadvány; Československá statistika – svazek 9. Sčítaní ľidu v Republice československé ze dne 15. února 1921, I. díl. Praha 1924. 37.; Lexikon obcí Slovenskej republiky. Bratislava 1942. 5.

²⁹ Noha az 1921-es csehszlovák népszámlálás során egy nemzetiségi kategóriába sorolták a cseheket és a szlovákokat, a Sáros vármegyei hivatalos lapban külön feltüntették e két etnikai csoport pontos számát. E szerint Bártfán 6592 lakost számoltak össze, akik közül 4212 szlovák, 179 cseh, 200 magyar, 84 német, 107 ruszin, 1787 zsidó és 23 egyéb nemzetiségűnek vallotta magát. In: Počet obvatelstva župy Šarišskej podľa sčítania r. 1921. Úradné noviny župy Šarišskej, 1921. május 6. 1.

után, több szlovákiai városhoz hasonlóan Bártfán is hosszabb ideig tartott. A művelt rétegek egy része ugyanis továbbra is a magyar nyelvet részesítette előnyben az egymás közti érintkezésben. Jó példa erre, hogy 1921-ben a csehszlovák rendőrfőkapitány a helyi szlovák lakosság felháborodását tolmácsolta a mozgókép színház kétnyelvű szlovák és magyar feliratai miatt.³⁰ Berger Samu az eperjesi Olympia és Uránia mozgóképszínházak tulajdonosa, aki 1918 és 1922 között élénk üzleti levelezést folytatott a várossal, kikötötte ugyanis, hogy csak akkor hajlandó mozgóképet vinni Bártfára, ha a tanács a magyar nyelvű feliratokat is engedélyezi, „tekintettel arra a körülményre, hogy mióta mi az Apollóban csak szlovákul vetítünk a bevételek rohamosan alább szállnak” – írta.³¹

2. táblázat Bártfa felekezeti összetétele 1880 és 1921 között

	1880	1900	1910	1921
római katolikus	2944	3385	3527	3309
görög katolikus	139	285	649	423
evangélikus	687	674	614	566
izraelita	1113	1714	2000	2206
egyéb	1	38	212	89
összesen	4884	6096	6578	6593

Forrás: lásd a jegyzetben³²

Bártfa orosz megszállásának következményei

Miután 1914 szeptemberében az orosz hadsereg elfoglalta Galícia keleti részét és Bukovinát, számítani lehetett arra, hogy a cári csapatok Magyarország északkeleti vármegyéinek területére is betörnek.³³ Bártfát az orosz hadsereg 1914. december 1-jén érte el.³⁴ Elsőként szervezetlen csapatok és tisztnélküli közkatonák

³⁰ Štátny archív v Prešove, pracovisko Archív Bardejov (a továbbiakban: ŠA PO, Ba), fond Magistrát mesta Bardejov (a továbbiakban: f. MMB), Korešpondencie, 25. doboz (a továbbiakba: d.), iratszám 233pres/1921. Predmet: Maďarské doprovody ku filmom. Mestskej rade slob. mesta. V Bardiove, dňa 2. Novembra 1921.

³¹ ŠA PO, Ba, f. MMB, Korešpondencie, 25. d., Berger Samu levele egy bártfai tanácsoshoz. Prešov, 1921. dec. 31.

³² Az 1881. év elején végrehajtott népszámlálás főbb eredményei megyék és községek szerint rendezve II. Bp. 1882. 229.; Az 1900. évi népszámlálás 10. i. m. 94–95.; Az 1910. évi népszámlálás 6. i. m. 106–107.; Československá statistika – svazek 9. Sčítaní lidu v Republice Československé i. m. 102.; Lexikon obcí Slovenskej republiky. Bratislava 1942. 5.

³³ Az orosz betörésekről lásd *Tutuskó Ágnes*: Az 1914–1915. évi orosz betörések nemzetiségpolitikai vonatkozásai. Doktori (PhD) értekezés. Pázmány Péter Katolikus Egyetem 2016. 105–116.

³⁴ A Sárosban zajló hadműveletekről részletesen lásd *Chorvát Peter*: Sárišká župa 1914–1915. In: *Karpatský front 1914/1915*. Szerk. Martin Drobňák – Szabó Viktor – Radoslav Turík. Bratislava 2016.

jelentek meg a városban, s főként a gazdátlanul maradt lakásokban és üzletekben fosztogattak. Nem sokkal utánuk megérkeztek a hadsereg szervezett alakulatai is tábornokokkal, ezredesekkel és a csapatok élén álló tisztekkel.³⁵ A fosztogatások miatt a polgármester polgárőrséget szervezett. A legnagyobb károkat Bártfafürdő szenvedte el, de magát a lakosságot közvetlen fizikai bántalmazás nem érte.³⁶ A cári csapatok alig egy héttel később kivonultak a városból.

1915. január 18-án a bártfai törvényhatósági bizottság Szinyei-Merse István főispán jelenlétében díszközgyűlést tartott abból az alkalomból, hogy Fekete Elemér polgármestert (1874–1923) az uralkodó helytállásáért a Ferenc József-rend lovagkeresztjével tüntette ki.³⁷ A Feketének szóló dicshimnusz természetesen nem feledtette azokat a károkat és problémákat, amelyekkel a városnak az orosz megszállás végétértével szembe kellett néznie. Az 1915-ös tavaszi olvadás felszínre hozta a Bártfa határában zajló harcok után rosszul vagy sehogyan sem eltemetett emberi és állati tetemeket, melyeket fertőtlenítés után újra kellett temetni. Tóth Gyula rendőrkapitány személyesen is bejárta a várost, és jelezte a tanács felé, hogy a közrendészeti és köztisztasági állapotok a katonák eltávozása után olyan „botrányosak, hogy sürgősen intézkedni kell. [...] a város csaknem minden egyes házában – ki nem véve a városházát sem – olyan halom trágya – piszok – és fertelmes keveréke uralkodik a mindenféle hulladéknak, hogy ennek haladéktalan el nem takarítása a legjobb melegágya és termelője a kolerának, – amitől a jó Isten mentsen meg!” A rendőrkapitány a város azonnali és radikális intézkedését kérte az ügyben.³⁸

A rossz köztisztasági állapotok következményeként – ahogy azt Tóth Gyula előre megjósolta – járványok törtek ki. 1915 végére az iskolaköteles gyermekek nagy része vörhenyes lett, az alispán bizonytalan időre bezáratta a bártfai elemi iskolát és az óvodát is.³⁹ A vörheny mellett megjelent a diftéria, a himlő, a kanyaró és a tífusz is. Mankovich Rezső városi főorvos naponta kapta a jelentéseket a himlős, hólyagos megbetegedésekről. Bártfa az impériumváltásig már nem tudta felvenni a háború előtti mindennapok ritmusát.

208–217. Pilisi Lajos visszaemlékezésében dec. 2-ára teszi az oroszok városba érkezésének időpontját. Lásd *Pilisi Lajos: A kárpáti harcokból*. Bp. 1915. 8.

³⁵ Az oroszok a Kárpátokban. A világháború képes krónikája. 1915. 46. füzet 203.

³⁶ *Kázméri Kázmér: Mit csináltak az oroszok Bártfán*. Beszélgetés Nagyiványi Fekete Elemér polgármesterrel. Pesti Napló, 1914. december 14. 6–7.

³⁷ ŠA PO, Ba, f. MMB, Zápísnice za rok 1915, Bártfa szab. kir. város képviselő-testülete által a városháza nagytermében, 1915. évi január hó 18-án megtartott díszközgyűlés jegyzőkönyve. 2.

³⁸ ŠA PO, Ba, f. MMB, Korešpondencie, 17. d., Iratszám 1128., rkp-914. A rendőrkapitány polgármesterhez intézett levele. Bártfa szab. kir. város rendőrkapitányi hivatala, 1915. máj. hó 14.

³⁹ ŠA PO, Ba, f. MMB, Korešpondencie, 17. d., Iratszám 9316/1915. Sárosvármegye alispánjától polgármester úrhoz. Eperjes, 1915. dec. 7.

Botrány a városházán

Mindeközben a budapesti születésű nagyiványi Fekete Elemért,⁴⁰ a város polgármesterét, akit néhány évvel korábban az oroszok távozása után még hősként ünnepelt az egész ország az „orosz invázió” idején tanúsított helytállásért,⁴¹ 1918 márciusában a városi tanács hat hónapos szabadságra küldte. Fekete eredetileg maga kérte egy hónapos szabadságolását,⁴² a városi tanács azonban azt a határozatot hozta, hogy a polgármestert hat hónapra gyógykezelésre küldi, s ennek költségeire 300 koronát meg is szavazott.⁴³ A köztes időre Gmitter Józsefet bízta meg a polgármesteri teendők ellátásával. A gyógykezelés alapjául Mankovich Rezső (1861–1925), Bártfa főorvosának terjedelmes orvosi jelentése szolgált, amelyben megállapította, hogy Feketénél a „paranoia nagyzási-üldöztetési komplikált formája” lépett fel, s amelyben a polgármestert közveszélyesnek minősítette. Kikötötte azt is, hogy a gyógykezelést Bártfafürdön kívül az országban bárhol eltöltheti.⁴⁴ A jelentés részletekbe menően ecsetelte Fekete közgyűléseken való botrányos kirohanásait. „Idegességét, mindenkivel való türelmetlenségét fokozta azon sajnálatos körülmény, hogy egy női alkalmazottja iránt forró szerelemre gyulladt, mi a családjával való teljes meghasonlást előidézte.” Mankovich továbbá többször is hangsúlyozta, hogy a polgármester „kóros öntúlbecsülésben szenved”, s hogy korábban már két alkalommal volt Lipótmezőn kezelve.⁴⁵

Az 1918 szeptemberéből fennmaradt iratok már arról szólnak, hogy Feketét a városi közgyűlés akarata ellenére nyugdíjba küldte. A főorvosi jelentés ekkor már szigorúan kimondta, hogy Fekete „szellemi fogyatékosága miatt nemcsak a polgármesteri szék, de egyáltalán intéző hivatal betöltésére képtelen, s így azonnal nyugdíjazandó, nehogy be nem számítható ténykedéséből a város helyrehozhatatlan erkölcsi és anyagi kárt szenvedjen.”⁴⁶

Fekete igyekezett védeni igazát és azonnali visszahelyezését követelte, az egész ügyet pedig a bártfai munkapárti politikusok ellene indított hajszájaként

⁴⁰ Fekete 1901-ben vette feleségül a kassai Gerhard Margitot. Ekkor Abaúj-Torna vármegye aljegyzője volt. Trauung. Kaschauer Zeitung, 1901. július 16. 1.; Később Bártfára került, 1908 és 1913 között a város főjegyzője volt, majd 1913 júniusától töltötte be a polgármesteri posztot.

⁴¹ Fekete Elemér. Pesti Napló, 1914. december 12. 1–2.

⁴² ŠA PO, Ba, f. MMB, Korešpondencie, 27. d., Fekete Elemér levele a városi képviselő-testülethez. Bártfa, 1918. márc. 23.

⁴³ ŠA PO, Ba, f. MMB, Korešpondencie, 27. d., A Bártfa sz. kir. város képviselő-testülete által 1918. évi március hó 28-án tartott rendkívüli közgyűlés jegyzőkönyvének kivonata. 1918. márc. 30.

⁴⁴ ŠA PO, Ba, f. MMB, Korešpondencie, 27. d., Iratszám 25/1918. szám. Bártfa városi tisztifőorvosától. Bártfa, 1918. márc. 27.

⁴⁵ Uo.

⁴⁶ ŠA PO, Ba, f. MMB, Korešpondencie, 27. d., 41/főorv.ü.szám, Bártfa városi tisztifőorvosától. Hatósági orvosi bizonyítvány. Bártfa, 1918. szept. 12.

állította be.⁴⁷ Magyarországot 1918. október elején bukott államnak nevezte és a kormányrendszer vétkes erőszakosságát hibáztatta a háborús összeomlás miatt. Többek között azért is, mert 1918. november 1-jén nem volt képes egy mintegy húsz fős fegyveres csoport ellen megvédeni a helyi izraelita lakosságot, amelynek boltjait és kocsmáit kirabolták.⁴⁸

A városi képviselő-testület november 8-án egyenesen a belügyminiszterhez intézett levelet, melyben kifejtette, hogy „teljesen tarthatatlan álláspont és lehetetlen helyzetet teremt ha egy város nem maga határozza meg kit állít az első felelősségteljes tisztviselői állásba. – Bártfa város ezerszer is megbánta, hogy a véletlen összejátszó körülményei folytán azon reményben választotta meg Fekete Elemért polgármesterré, hogy talán jó befolyások alatt az idő javulást hoz. – Öt évi hányattatás után a vele való szolgálatot és együttműködést lehetetlenné tette maniakus és rabiátus természetével, és amit eddig szegényérzetből takargatott a közönség, őt többé elviselni nem lehetett, sőt odáig jutott a dolog, hogy a tanács egyértelműen bejelentette a közönségnek, miszerint vele szolgálni nem fog és a városházára míg ő ottan lesz, be nem teszi a lábát.”⁴⁹ A beadványban nyomtécósították, hogy Fekete személye már évek óta botránykőnek számított, és az egész megyében szegényt hozott a városra. „Itt ebben a határszéli nemzetiségi városban az ilyen nehéz körülmények között a közönség már nem tűrhette tovább egy szárandó paranoiás extatikus viselkedését.”⁵⁰

A nyugdíjba helyezést tényét 1919. február 15-én Mészáros Lajos városi főjegyző aláírásával az akkor még magyar városvezetés ismét megerősítette,⁵¹ ami ellen Fekete természetesen tiltakozott.⁵² Ugyanezt a végzést – amely Fekete akkor már Sáros vármegye zsupánja által is jóváhagyott nyugdíjazását tartalmazta

⁴⁷ ŠA PO, Ba, f. MMB, Korešpondencie, 27. d., Fekete Elemér levele a Bártfa képviselő-testülethez. Bártfa, 1918. nov. 3. 1.

⁴⁸ „1918 november 1.-n reggel mintegy 20 katona jött a városba s közülük 5 fegyveres, lövöldözve, a fegyvertelen csőcselékkel 30-nál több boltot és kocsmát kirabolt, hozzávetőleg 2–3 százezer korona kárt okozva. Az illetékesek tétlenségét látva délután 2 óra körül a fegyver nélkül való közbelépésre akartam a nézdeglő férfiakat reábirni, a mire már hajlandók lettek volna. Ekkor a v. főorvos odajött és amikor vele szándékomat tudattam, azt a téves riasztó rémhírt közölte, hogy még 1500 katona jön és ezért kár ingerelni a rablással foglalkozókat.” ŠA PO, Ba, f. MMB, Korešpondencie, 27. d., Fekete Elemér levele a bártfa képviselő-testülethez. Bártfa, 1918. nov. 3. 4.

⁴⁹ ŠA PO, Ba, f. MMB, Korešpondencie, 27. d., Iratszám 5170. és 5161/1918. kig. szám. A városi képviselő-testület fellebbezése a belügyminiszterhez címezve. A városi képviselő-testület nov. 8-án tartott rendkívüli közgyűléséről.

⁵⁰ Uo.

⁵¹ ŠA PO, Ba, f. MMB, Korešpondencie, 27. d., Iratszám 561/919. Kézrel írt kivonat a városi tanács 1919. febr. 15-i üléséről készült jegyzőkönyvből. Tárgy: Fekete Elemér nyugalmazott polgármester hivatalbóli nyugdíjaztatására vonatkozó iratok Sáros megye nagyra tisztelt župánjának.

⁵² ŠA PO, Ba, f. MMB, Korešpondencie, 27. d., Kézbesítő ív. Bártfa szabad kir. r. t. város tanács, 1919. febr. 20.

– 1919. március 1-jén már Gmitter József polgármester és Grófcsik Gyula helyettes főjegyző írták alá.⁵³ Ezt végül Fekete is tudomásul vette.⁵⁴

Arról, hogy ekkora feszültség uralkodik a bártfai városházán, s különösen a polgármester és a főorvos között észlelhető politikai, sőt személyes jellegű ellentétéről legkésőbb 1916 tavaszán már magának a főispánnak is értesülnie kellett.⁵⁵ A Fekete és Mankovich közti vita egy Bártfafürdő helyzetét tárgyaló közgyűlésen élesedett ki,⁵⁶ amikor a polgármester Bornemisza Lajost, a munkapárt bártfai vezetőjét hazudozással és a város érdekeinek a megsértésével vádolta meg.⁵⁷ Noha az egyébként szintén munkapárti Mankovich Rezső már ekkor a polgármester labilis idegrendszerére hivatkozott, a városi tanács többi tagjai ekkor még megosztottak volt a kérdés megítélésében.⁵⁸ A polgármester betegségére vonatkozó későbbi kijelentések ugyanakkor – még ha azok egyik politikai ellenfelétől származtak is – feltehetően Fekete tényleges egészségügyi állapotáról számoltak be. Az 1930-as évek elején ugyanis a magyarországi sajtó is cikkezett az „idegbeteg” nagyiványi Fekete családról, s egy helyen Bártfa volt polgármesterét is megemlítették.⁵⁹

Tehát éppen amikor a városnak erős kezű vezetésre lett szüksége, mert összeomlóban volt a Monarchia, hazaérkezőben voltak a fronton harcoló katonák, lizsthiányban szenvedett a város, és a tanácshoz naponra érkeztek a kérelmek tűzifa kiutalása miatt,⁶⁰ amikor sorra alakultak a megyében a nemzeti tanácsok és a várost is elérte a cseh és szlovák katonai csapatok közeledésének híre, a városatyák azzal voltak elfoglalva, hogy miként szabadulhatnak meg törvényes úton és örökre polgármesterüktől.

Fekete aztán egy ideig még a városban maradt. A Tanácsköztársaság bukása után Ludovit Koreň csehszlovák rendőrkapitány kezdeményezett egy ellene indítandó büntetőeljárást államellenes és a bolsevizmust támogató magatartása

⁵³ ŠA PO, Ba, f. MMB, Korešpondencie, 27. d., Iratszám 561/1919. kig. szám, Véghatározat. Bártfa 1919. március hó 1. napján tartott üléséből.

⁵⁴ ŠA PO, Ba, f. MMB, Korešpondencie, 27. d., Kézbesítő ív. Bártfa szabad kir. r. t. város tanács, 1919. márc. 7.

⁵⁵ ŠA PO, fond Šarišská župa, Hlavnožupanský miestodržiteľ a hlavný župan, 41. d., Iratszám 27/eln.1916. Fekete Elemér levele dr. Mankovich Rezső úrnak. Bártfa, 1916. ápr. 5.

⁵⁶ ŠA PO, Ba, f. MMB, Korešpondencie, 27. d., Fekete Elemér Bártfa képviselő-testületéhez. 1918. márc. 25.

⁵⁷ ŠA PO, fond Šarišská župa, Hlavnožupanský miestodržiteľ a hlavný župan, 41. d., Mankovich Rezső levele a főispánhoz. Bártfa, 1916. ápr. 10.

⁵⁸ ŠA PO, Ba, f. MMB, Korešpondencie, 27. d., Fekete Elemér Bártfa képviselő-testületéhez. 1918. márc. 25.

⁵⁹ Kalandos világcsavargás után önként jelentkezett a sikkasztásai miatt körözött nagyiványi Fekete Zoltán ügyvéd. Az Ujság, 1932. december 24. 3.

⁶⁰ ŠA PO, Ba, f. MMB, Korešpondencie, 26. d., Beadvány a városi tanácshoz. Olvashatatlan aláírás. Bártfa, 1918. nov. 20.

miatt,⁶¹ amelyből arra lehet következtetni, hogy a nyugdíjazott polgármester a Tanácsköztársaság idején még Bártfán tartózkodott, s csak azt követően költözött Magyarországra.⁶² A menekült tisztviselők sorsát azonban nem kellett sokáig viselnie, 1921-ben már az államrendőrségen volt rendőrtanácsos,⁶³ s végül 1923 júliusában Szegeden hunyt el leukémiában.⁶⁴

Államfordulat

Kezdetben úgy tűnt, hogy nem csak a polgármester leváltásának kérdésében volt egységes a törvényhatósági bizottság. Csehszlovákia megalakulását és a szlovák elit turócszentmártoni deklarációját a többi régióbeli városhoz, például Kassához, Eperjeshez hasonlóan Bártfa város törvényhatósága sem ismerte el, s Magyarország területi integritása mellett állt ki. A városi tanács 1918. november 1-jén foglalt állást Csehszlovákia létrejöttével szemben.⁶⁵ A Gmitter József polgármester és Mészáros Lajos főjegyző által fogalmazott szövegben a városatyák többek között kifejtették, hogy Sárosban a nemzetiségek békében élnek egymással, és a sárosi nép önálló történeti egységet alkot „irodalmilag és néprajzilag”. A deklaráció levéltárban található példányára piros tollal azt is ráírták, hogy a képviselő-testület tagjai felállva éljeneztek, amikor a főjegyző azt felolvasta.⁶⁶

Néhány héttel később, 1918. november 20-án Bártfán is megalakult a Magyar Nemzeti Tanács a Katolikus Kör nagytermében. A gyűlést Szakmáry Géza főszolgabíró hívta össze.⁶⁷ A tanács elnöke Bihary Emanuel görög katolikus plébános, titkára pedig Grófcsik Gyula lett.⁶⁸ Nem sokkal korábban (valószínűleg november 12-én) megszerveződött a Bártfai Nemzetőrség is 46 felesküdt taggal.⁶⁹ A képviselő-testület rendkívüli közgyűlésén, 1918. december 10-én a Magyar Nemzeti

⁶¹ ŠA PO, Ba, f. MMB, Korešpondencie, 27. d., Policajný kapitán mesta Bardiova. Predmet: Návrh zastavenia penzie býv. mešťanostu, Eleméra Fekete-ho. Bardiov, dňa 14.9.19

⁶² 1920 augusztusában már nem tartózkodott Csehszlovákia területén, mivel ekkor a nevében felesége kérvényezte nyugdíja kifizetését. ŠA PO, Ba, f. MMB, Korešpondencie, 27. d., Fekete Elemérné [Gerhardt Margit] levele a városi közgyűléshez. Bártfa-fürdő, 1920. aug. 23. Lásd még ŠA PO, Ba, f. MMB, Korešpondencie, 27. d., iratszám 439/2/1918.szám, A bártfai kir. járásbíróság végzésének kivonata.

⁶³ Lekapcsolt városaink menekült tisztviselői. Városok Lapja, 1921. január 20. 2.

⁶⁴ Elhúnyt menekült polgármester. Városok Lapja, 1923. augusztus 1. 129.

⁶⁵ Városaink az integritásért. Bártfa tiltakozása. Városok Lapja, 1918. november 16. 180.

⁶⁶ ŠA PO, Ba, f. MMB, Korešpondencie, 21. d., Deklaráció, Kelt Bártfán a városi képviselő-testületnek az 1918. évi november hó 1-jén tartott rendkívüli közgyűlésből. Aláírva Gmitter József mint helyettes polgármester és Mészáros Lajos, a helyi Nemzeti Tanács titkára által.

⁶⁷ Megalakult a bártfai Nemzeti Tanács. Eperjesi Lapok, 1918. november 24. 4.

⁶⁸ ŠA PO, Ba, f. MMB, Korešpondencie, 26. d., Bihary Emanuel levele a városi tanácshoz. Bártfa, 1918. nov. 22.

⁶⁹ ŠA PO, Ba, f. MMB, Korešpondencie, 26. d., Iratszám 19/1918 Bártfai Nemzetőrség levele a városi tanácshoz. Bártfa, 1918. nov. 13.

Tanács kérvényével foglalkozott, amelyben karácsonyi ajándékként lisztet és pénzsegélyt követelt a frontról hazatérő katonáknak.⁷⁰ Ezzel párhuzamosan a hatalmi átmenet ideje alatt folyamatosan problémát jelentett a Galíciából érkező menekültáradat. A „bártfai volt katonák szabad szervezete” 1918 decemberében kérvényben fordult a tanácshoz, hogy utasítsa ki az idegeneket.⁷¹ Másik fennmaradt beadványukban felhívták a figyelmet a virágzó élelmiszer-csempészetre, a növekvő munkanélküliségre, valamint arra is, hogy a menekültek „nemzetiségi szempontból” izgatják a lakosságot, s miattuk komoly élelmiszerhiány fog fellépni a városban.⁷² 1919-re mintegy 400 zsidó menekült családot regisztráltak a hivatalok Bártfán, melyeknek kevesebb mint a fele kapott tartózkodási engedélyt.⁷³

Mindezek alapján tehát ha nem is rajzolódik ki teljes kép arról, hogy miként élte át Bártfa 1918 őszét és kora telét, megállapítható, hogy akárcsak országszerte, itt is akadozott az ellátás, és egyre kezelhetetlenebbé vált a leszerelt katonák követelődése. Bártfán emellett a helyi politikai elitet komoly kihívások elé állította a galíciai menekültkérdés kezelése is. Így minden bizonnyal voltak jópáran, akiknek megkönnyebbülést hozott a cseh és szlovák csapatok 1919. január 4-én történő bevonulása Bártfára, amitől többen a rend helyreállítását várták. A Bártfai Nemzetőrség parancsnoka a városhoz fordult segítségért 1919. január 3-án, egy nappal a „cseh-szlovák” csapatok városba érkezése előtt. Kérvényében közölte, hogy az Eperjesen székelő „cseh-szlovák megszálló sereg parancsnokával” kapcsolatba lépett, s tőle azt az utasítást kapta, hogy maradjon a helyén. Feladata továbbra is a belső rend fenntartása és biztosítása, valamint az élelmiszer-csempészet megakadályozása. A magyar parancsnok az esedékes illetmények kifizetését pedig a várostól várta.⁷⁴

Menekült tisztviselők

A törvényhatósági bizottság tagjai közül egyedül Mészáros Lajos főjegyző viselkedésén lehetett már 1918 végén észlelni az elbizonytalanodás jeleit. A főjegyző ugyanis decemberben szabadságolási kérvényt nyújtott be a városi tanácshoz, s noha 1919. február 15-én, vagyis a cseh és szlovák csapatok megérkezése után még ő is részt vett

⁷⁰ ŠA PO, Ba, f. MMB, Korešpondencie, 26. d., A bártfai szab. nemzeti város képviselő-testülete által 1918. évi december hó 10-én tartott rendkívüli közgyűlés jegyzőkönyvének kivonata.

⁷¹ ŠA PO, Ba, f. MMB, Korešpondencie, 26. d., 4650 Jármay Pál, a Harctérről hazaérkezett katonák szabad szervezetének elnöke a városi tanácshoz. Bártfa, dátum nélkül.

⁷² ŠA PO, Ba, f. MMB, Korešpondencie, 25. d., Iratszám 5902. A Bártfa város volt katonák szabad szervezetétől a városi tanácshoz. Bártfa, 1918. dec. 19.

⁷³ *Rebekah Klein-Pejšová*: Mapping Jewish Loyalties in Interwar Slovakia. Bloomington–Indianapolis 2015. 40.

⁷⁴ ŠA PO, Ba, f. MMB, Korešpondencie, 27. d., Iratszám 2/1919. A Bártfai Nemzetőrség levele a városi tanácshoz. Bártfa, 1919. jan. 3.

egy tanácsi ülésén,⁷⁵ végül megtagadta a csehszlovák államnak való hűségeskü letételét. Hivatalos bejelentéséből érdemes hosszabban is idézni, mert bár részletesen nem fejt ki, hogy miért hozott ilyen döntést, s csak közvetetten lehet arra következtetni, hogy egyértelműen elutasította az új állam fennhatóságát, ő volt az egyetlen tanács-tag, aki hasonló jellegű személyes dokumentumot hagyott hátra. „Mint köztársasági polgárnak kötelességem esküm szerint minden erőmmel kitartani vállalt állásomban. Viszont emberi és családi kötelességem jövőmről s nóm jövőbeli elhelyezéséről gondoskodni. Itt azt Bártfán 5 ½ évi folytonos szolgálat után elvesztettem; elveszett a remény, hogy a jövőmet a városéval megalapozhassam. Újra s máshol kell az életet kezdenem. Fel kell mennem Budapestre, kenyér után nézni olyan állásban, amely itt megszolgált 16 esztendei nyugdíjjogosultságom alapján alapot nyújt a jogfolytonosságra. [...] Meglehet, hogy nagyon kis falat kenyeret fogok találni, a mai felfordult világban, meglehet, hogy ideiglenesen le is kell lépnem a közigazgatási pályáról és a tollal keresnem a mindennapit, de meglehet, hogy minden jóra fordult s akkor én leszek a legboldogabb, ha visszatérhetek közétek. Kérem, hogy a h. polgármester és a számvevő nyugdíjjogosultságom adatait egy szolgálati bizonyítványban tanúsítani szíveskedjék.”⁷⁶ Mészáros neve 1921 elején már az „elcsatolt városok menekült tisztviselőinek” listáján volt olvasható, s ekkor 33 évesen, francia és német nyelvtudásával a Gabonagyűjtő országos kirendeltség kormánybiztosságánál talált állást.⁷⁷ Az idézett cikk egyébként akkor, 1921 februárjában 1000 főre tette a menekült városi tisztviselők számát, akik Magyarország területén kerestek állást. A cikkben felsorolt menekülteknek több mint a fele rendőrségi alkalmazott lett, így a Bártfáról szintén távozó Fekete Elemér is.⁷⁸ Kettejükön kívül ugyanígy a hűségeskü megtagadása mellett döntött Vajda Kálmán rendőrkapitány és Szakmáry Géza főszolgabíró is, akinek a helyére Štefan Valgost, korábbi raszlavici jegyzőt neveztek ki.⁷⁹

Nem sorolható a szó szoros értelmében a menekült elit tagjai közé Feysz Hugolin ferences rendi főnök, mégis a Bártfát elhagyók között érdemes megemlíteni, már csak azért is, mert esetével a prágai parlament is foglalkozott, Körmeny-Ékes Lajos keresztényszocialista képviselő interpellált az ügyében.⁸⁰ 1920 szeptemberében a csehszlovák hadsereg két katonája és két titkosrendőr Feyszet mondvacsinált ürüggyel kicsalta a rendházból, és katonai teherautón elszállította. Miután

⁷⁵ ŠA PO, Ba, f. MMB, Korešpondencie, 27. d., Iratszám 561/1919. kig.szám, Tárgy: Fekete Elemér szab. lévő polgármester nyugdíjaztatása, Véghatározat. Bártfa, 1919. febr. 15.

⁷⁶ Az irat a Fekete polgármester ügye elnevezésű mappában található. ŠA PO, Ba, f. MMB, Korešpondencie, 27. d., Mészáros Lajos kézzel írt beadványa a városi tanácshoz. Bártfa, 1918. dec. 17.

⁷⁷ Lekapcsolt városaink menekült tisztviselői. Városok Lapja, 1921. január 20. 2.

⁷⁸ Uo. 1.

⁷⁹ *Krpelec, B.*: Bardejov a jeho i. m. 128.

⁸⁰ Körmeny két ízben is interpellált Feysz Hugolin ügyében a prágai parlamentben. (<http://www.psp.cz/eknih/1920ns/ps/rejstrik/jmenny/kg.htm>, letöltés 2018. aug. 3.)

verbálisan és testileg is bántalmazták, Felsővízköz és Radoma között az erdőben megálltak, és négy óráig elhitették vele, hogy a kivégzését készítik elő. Ezt követően Eperjesre, majd Pozsonyba vitték, ahol háromszor is kihallgatták, majd elengedték.⁸¹ Esetét Krpelec iskolafelügyelő cinikusan azzal magyarázta, hogy Feysz helytelenül viselkedett, ezért internálták, helyére pedig egy morva ferences került.⁸² A magyar szerzetes 1924-ben Amerikába emigrált.⁸³

Az 1918-ban 73 rendes tagból álló törvényhatósági bizottság 64,3%-a (48 fő) vált meg pozíciójától az államfordulat következtében, beleértve a már említett főjegyzőt, főszolgabírókat és rendőrkapitányt, valamint a nyugdíjazott Fekete Elemért. Sorsukat nehéz a fennmaradt levéltári iratok vagy sajtó alapján feltárni. Egy részük minden valószínűség szerint Bártfán maradt. Az 1920-as évek végéről származó rendőrségi jelentések külön beszámoltak például Weisz Mór ügyvédéről, aki Tibor nevű fiát budapesti evangélikus iskolába küldte tanulni,⁸⁴ vagy Weisz apósáról, Justh Alfréd volt evangélikus lelkészről, aki ugyanebben az időben állítólag a Tatra Bank pénztárosa volt.⁸⁵

Bártfán maradt és hunyt el 1925-ben Mankovich Rezső is. 1919. augusztus második felében még adott ki orvosi jelentést, mint városi főorvos,⁸⁶ és 1920 közepén a kötelező oltások ügyében intézkedett,⁸⁷ vagyis ekkor még a helyén volt, s ahhoz, hogy ezt hivatalosan megtehesse, a csehszlovák hűségüket is le kellett tennie, legkésőbb a Tanácsköztársaság bukása után. Ennek ellentmond, hogy fiatal asszisztense, Atlasz Miklós emlékei szerint Mankovichot „egyszerűen kitérték”, nyugdíjat sem kapott, s barátai is elhagyták.⁸⁸ A főorvos később már nem kapcsolódott be a helyi politikába, de a Magyarországon tanuló fiáról – akik közül György a frankhamisítási botrányba is belekeveredett⁸⁹ – készültek rendőrségi jelentések, hiszen nyaranta ellátogattak a bártfafürdői Mankovich-villába.⁹⁰

⁸¹ Feysz Hugolin ügye a parlamentben. Új Világ, 1920. november 7. 2.

⁸² Krpelec, B.: Bardejov a jeho i. m. 128.

⁸³ <https://www.findagrave.com/memorial/161438480/alojzije-feysz>, letöltés 2018. aug. 2.

⁸⁴ Štátny archív v Košiciach (a továbbiakban: ŠA KE), f. Spravodajská ústredňa pri Policajnom riaditeľstve v Prahe, odbočka v Košiciach 1923–1938 (a továbbiakban: Odbočka), 147. d., Iratszám 10.652/30. Prez, Dr. Weisz Moric, advokát v Bardejove – šetrenie. Bratislava, dňa 28. marca 1930.

⁸⁵ ŠA KE, f. Odbočka, 147. d., Iratszám 966/1930prez. Justh Alfréd, pokladník v Bardejove, šetrenie. Bratislava, dňa 26. Februára 1930.

⁸⁶ ŠA PO, Ba, f. MMB, Korešpondencie, 26. d. Lekárske svedectvo, Bardiov dna 21 srpňa 1919. Dr. Mankovich mestský hlavný lekár.

⁸⁷ Očkovanie. Šarišské Hlasy, 1920. április 4. 10.

⁸⁸ Atlasz Miklós: Az élet forrásai. Egy orvos életrajza: orvosi, művészettörténeti és útijegyzetek. Tel-Aviv 1968. 106.

⁸⁹ Erről lásd Ablonczy Balázs: A frankhamisítás. Hálók, személyek, döntések. Múltunk 63. (2018) 1. sz. 29–56.

⁹⁰ ŠA KE, f. Odbočka, Iratszám 17050/1930prez. Dr. Leo Uhlig, pravotár v Bardejove – šetrenie. Bratislava dňa 2. Apríla 1930.

A folytonosság képviselői

Bártfa példája azt mutatja, hogy a háború előtti és alatti helyi politikai elit magatartása nem írható le csupán a visszavonulással vagy a Magyarországra való távozással. A volt törvényhatósági bizottság 20 tagja (27%-a) részt vett a politikai átmenetben, letette a csehszlovák hűségesküt, s az adminisztratívny výbor kinevezett tagja lett.⁹¹ Ha ehhez hozzáadjuk még azt az 5 főt, aki korábban szintén a törvényhatósági bizottságban ült, de csak 1923-ban kapcsolódott vissza a politikába, vagyis demokratikus választások útján lett újra városi képviselő, a kontinuitást képviselők aránya 34,5%-ra emelkedik.⁹²

Mozgalmas és sokszínű, politikai rendszereken átívelő életutat járt be például Uhlig Leó (1872–1962), aki minden bizonnyal Bártfa 20. századi történelmének egyik legfontosabb közéleti személyisége volt, s akit ennek ellenére egyáltalán nem említenek a Bártfáról szóló szakirodalmi munkák. A német származású Uhlig 1898-ban nyitott ügyvédi irodát Bártfán, s egészen az országos parlamenti képviseléséig vitte. Több évfolyamát szerkesztette a *Felsőásrosi Hírlap*nak. 1918-ban a város főügyésze, a két világháború közt pedig több alkalommal is alpolgármester volt, ügyvédi irodája még a második világháborús szlovák állam idején is működött. A sárosi földbirtokos és vállalkozói réteggel rokon Uhlig⁹³ 1927-től az Őslakosok Pártjának (máshol Őspolgárok Pártja, szlovákul Staromeštianská strana) első számú jelöltjeként politizált.⁹⁴ Ez a bártfai párt, hasonlóan az eperjesi és kassai városi pártokhoz,⁹⁵ ideológiailag az országos politikában a liberális irányvonalú Magyar Nemzeti Párthoz állt közel, ezért nem meglepő, hogy Uhlig is tagja volt a Szent-Iványi József alapította csoportosulásnak.⁹⁶ 1938 után Esterházy János pártját képviselte Bártfán.

Uhliggal ellentétben kevés életrajzi adat áll rendelkezésre Grófcsik Gyuláról (később már Július Grofčík), a bártfai Katolikus Kör tagjáról,⁹⁷ aki szintén a törvényhatósági bizottság tagja volt, s 1936-ban bekövetkező haláláig városi képviselő

⁹¹ A bártfai törvényhatósági bizottságnak 1918-ban 73 rendes tagja volt. ŠA PO, Ba, f. MMB, Zápisnice za rok 1918. Bártfa szab. kir. r. t. város képviselő-testületi tagjainak névsora az 1918. évre. Az adminisztratívny výbor kinevezett tagjait az 1919 őszi jegyzőkönyvek alapján számoltam össze. A póttagok nem képezik részét az elemzésnek. In: ŠA PO, Ba, f. MMB, Zápisnice za rok 1919.

⁹² Az 1923. szeptember 16-ai községi választások bártfai eredményeit lásd Új Világ, 1923. szeptember 17. 1.; Prágai Magyar Hírlap, 1923. szeptember 18. 3.

⁹³ Egyik lányát, Arankát Csehly Bélához, raszlavicai földbirtokoshoz adta hozzá, aki a két világháború között a Csehly és Wachtler cégnek, a Cigelka Jódos Gyógyforrások Vállalatnak a társvezetője volt. Uhlig Leó dédunokájának közlése. Eperjes, 2018. jan. 27.

⁹⁴ ŠA PO, Ba, f. Mestský úrad v Bardejove 1919–1945, 9. d., Volby 1927, Kandidačná listina Staromeštianskej strany.

⁹⁵ *Szeghy-Gayer Veronika*: Felvidékből Szlovenszko. Magyar értelmiségi útkeresések Eperjesen és Kassán a két világháború között. Pozsony 2016. 91–101.

⁹⁶ Az új kerületi pártvezetőség, Prágai Magyar Hírlap, 1930. február 18. 3.

⁹⁷ Divadelné predstavenie. Slovenská Pravda, 1921. június 5. 3.

maradt.⁹⁸ Hozzá hasonlóan központi szerepet játszott a hatalmi átmenetben Gmitter József is, akit 1918 márciusában, Fekete szabadságolása után neveztek ki polgármesternek, s aki aztán 1919-ben letette a hűségesküt a csehszlovák államra. Gmitter Kolozsváron végzett jogot, s mielőtt bártfai tanácsnok lett, végigjárta az ügyvédi ranglétra összes fokát. 1918 őszén semmi jel sem utalt arra viselkedésében, hogy szimpatizálna a csehszlovák állam létrejöttével, hiszen ahogy azt már említettem, társfogalmazója volt a városi tanács Magyarország területi integritása mellett kiálló deklarációjának. Alig egy évvel később, 1919. november 9-én, amikor a csehszlovák agrárpártiak nagygyűlést tartottak Bártfán, a program zárásaként Gmitter polgármester kalauzolta körbe a résztvevők szűkebb csoportját a helyi múzeum épületében.⁹⁹ A gyűlés szónokai, akik között volt legionárius és városi képviselő is, nagyívű beszédekben mondtak búcsút a „rabszolgaságnak”, s néztek egy reményteljesebb jövő felé, amelyben már nem kell a szlovák népnek a „vérrel szolgálnia” a magyar kormányt. A szervezőknek, de az eseményről szóló beszámolóit készítőnek sem tűnt fel, hogy az új szlovák polgármester éppen ennek a magyar hatalomnak volt nem is oly rég a képviselője. Gmitter néhány hónappal később már „lelkes” beszédet mondott a bártfai Matica Slovenská megnyitóján: „Anyánk hív bennünket. Itt az idő, hogy olyan egyesületbe tömörüljünk, amelynek az a feladata, hogy a mi kedves szlovák anyanyelvünkön terjessze köztünk a kultúrát és műveltséget.”¹⁰⁰ Érzelemdús polgármesteri beszéde arra enged következtetni, hogy magát, legalábbis 1918 után, szlováknak vallotta. Emellett nem lehet a lokálpatrióta öntudatot sem megtagadni tőle, amelyre egy Pozsonyból Bártfára utazó szlovák értelmiségi is felfigyelt, amikor azt Gmitter végigkísérte a bártfai múzeumon.¹⁰¹ Gmitter azon kevés szlovákiai polgármesterek egyike volt, akik a Monarchia végén és Csehszlovákia megalakulásakor is a város élén álltak. Mindehhez jó szlovák nyelvtudásra és komoly politikai ambíciókra volt szüksége. 1923. január elején a kassai jegyzőhivatalba helyezték át, 1933 őszén mint járási főnök hunyt el.¹⁰²

Bártfán a politikai átmenetben az egyházak vezető személyiségei is részt vettek. Szlabey Mátyás evangélikus lelkész (aki később, 1923–1924 között polgármester volt) és Bihary Emanuel görögkatolikus plébánost, a törvényhatósági bizottság egykori tagjait is kinevezték a csehszlovák városvezetés tagjaivá. Kettejük közül Bihary esete szorul magyarázatra, hiszen ő a Magyar Nemzeti Tanács elnöke volt, de gyors döntéssel átpártolt a Szlovák Nemzeti Tanácshoz. Ez az általam eddig vizsgált városok (Kassa, Eperjes) esetében példa nélküli lépésnek számít.

⁹⁸ Zomrel hospodárský radca Bardiova. Slovák, 1936. április 29. 4.

⁹⁹ Shromaždenia ľudu v Bardiove. Šarišské Hlasy, 1919. november 16. 1.

¹⁰⁰ Slovenská Matica v Bardiove. Šarišské Hlasy, 1920. február 15. 4.

¹⁰¹ *Puella Classica*: Bardiov. Bratislavská Pošta, 1920. január 20. 3.

¹⁰² Okresný náčelník dr. Gmitter zomrel. Slovenský východ, 1933. szeptember 24. 2.

Krpelec iskolafelügyelő mindezt egyszerűen csak azzal magyarázta, hogy „Bihary felismerte, hogy változás történt”.¹⁰³ Később a magyar keresztényszocialistákkal együttműködő Szlovák Néppárt tagja lett.

A helyi elit tagjai közül Zsebráczy Géza (Gejza Žebrácky) az egyetlen, aki vel eddig foglalkozott valamilyen szinten a szlovák történetírás.¹⁰⁴ Személye nem kevésbé ellentmondásos, mint a többieké. Zsebráczy katolikus papként integráló szerepet töltött be az egyes érdekcsoportok között, s valószínűleg ennek köszönhető, hogy 1924 és 1938 között, bár sosem egyöntetű támogatottsággal, de a város polgármesterének is megválasztották. Zsebráczy 1918 előtt a magyar kormány által támogatott szlovják mozgalom ideológusa volt, amivel sok ellenséget szerzett magának a szűk szlovák elit köreiből. 1915 elején, közvetlenül az orosz megszállást követően még az „ezerévet túlélő magyar nemzet megújításáról” szónokolt,¹⁰⁵ Csehszlovákia megalakulása után viszont igyekezett a helyi szlovák elit tagjaként fellépni. Zsebráczy egyszerre volt a Hlinka-féle Szlovák Néppárt és a Csehszlovákiai Magyar Újságírók Szindikátusának a tagja, de katolikus pap létére még a zsidók is egyöntetűen őt jelölték a polgármesteri posztra. Ugyanakkor 1924-ben csupán az Eperjesen megjelenő *Új Világ* és egy trencsényi szlovák lap közölte polgármesterré választását.¹⁰⁶ Sem a néppárti *Slovák*, sem a regionális szlovák sajtó nem tartotta említésre méltónak a hírt, ami jól jelzi, hogy kezdetben szlovák körökben is többféle volt a megítélése. Végül hosszú polgármestersége ellen komolyabb fellépést csak a Bártfán viszonylag gyenge kommunista képviselők engedtek meg maguknak, eredménytelenül.¹⁰⁷ Életútjának ellentmondásosságai többek között erős regionális identitásában, többnyelvűségében, s pragmatikus hozzáállásában oldhatók fel. S ez minden bizonyosan vonatkozik a vizsgált elit nagy részére.

Bártfa politikai elitje 1918 után

A csehszlovák sárosi zsupán által 1919 elején kinevezett adminisztratívny výbor tagjainak 54%-át (26 fő) tették ki a politikai és közéletben új személyiségek. Ebből a 26 főből 22-en az 1920. áprilisi első parlamenti választások után is a

¹⁰³ Krpelec, B.: Bardejov a jeho i. m. 127.

¹⁰⁴ Róla legutóbb lásd *František Gutek: Gejza Žebrácky a Šarišské múzeum v Bardejove do roku 1945* (Príspevok k 110. Výročiu otvorenia prvej expozície múzea). In: *Vývoj kultúry východného Slovenska*. Ed. Martina Feníkova Čarnogurská. Košice 2017. 103–115.

¹⁰⁵ ŠA PO, Ba, f. MMB, Zápisky za rok 1915, Bártfa szab. kir. város képviselő-testülete által a városháza nagytermében, 1915. évi január hó 18-án megtartott díszközgyűlés jegyzőkönyve. 2.

¹⁰⁶ Tretí kňaz-starosta. Trenčan, 1925. január 31. 2.

¹⁰⁷ ŠA KE, f. Košická župa, d. 133, Iratszám 62542/26. Volba starostu a námestníkov v Bardiovie – námietky dra Eugena Reitera.

výbor tagjai maradtak,¹⁰⁸ ekkor már valamelyik politikai párt színeiben, viszont az 1923-as községi választáson már csak négyüket választották meg képviselőnek. A szlovák elit egyik vezető alakja Juraj Bomba földműves, a csupán 1919 januárjában létrejött helyi Szlovák Nemzeti Tanács elnöke volt, akit Krpelec jó szlovákként említ művében.¹⁰⁹ Bomba 1920-tól általában valamelyik kormánypárt tagjaként ült a bártfai városi képviselő-testületben.

1. diagram Az 1923. szeptember 16-án megválasztott bártfai képviselő-testület tagságának összetétele

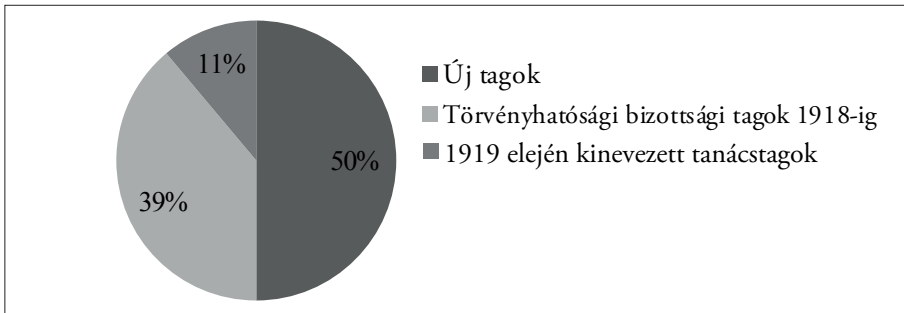

Forrás: Új Világ, 1923. szeptember 17. 1.; Prágai Magyar Hírlap, 1923. szeptember 18. 3.

Alig egy év telt el az államfordulat után, s az 1920-as parlamenti választások Bártfán a Szlovák Néppárt elsöprő sikerét hozták: a szavazatok 40%-át szerezték meg.¹¹⁰ A Néppárt győzelmének háttérében részben az országos szinten főként etnikai magyar szavazókkal rendelkező, de Sáros megyében a szlovákság által is támogatott, és szlovák szekciót működtető Országos Keresztényszocialista Párttal való együttműködés állhatott. A keresztényszocialista erők, akik 1921 augusztusában megalakították a párt bártfai fiókját,¹¹¹ majd 1922 októberében a szlovák autonómia jelszavával újabb keresztényszocialista nagygyűlést tartottak a városban,¹¹² a szlovák néppártiakkal közösen megnyerték az 1923-as községi választást is Bártfán. Sokat mondó tény, hogy ezt az adatot egyedül az Eperjesen megjelenő *Új Világ* hetilap és a *Prágai Magyar Hírlap* közölte,¹¹³ s az 1923-as választási eredmények sem a néppárti sajtóban, sem a bártfai levéltári anyagok

¹⁰⁸ Nové mestské administratívne výbory. Šarišské Hlasy, 1920. július 11. 1.

¹⁰⁹ Krpelec, B.: Bardejov a jeho i. m. 126.

¹¹⁰ Výsledky volieb do poslaneckej snemovne v XXI. okrese (Prešov). Šarišské Hlasy, 1920. május 2. 2.

¹¹¹ Keresztényszocialista-párt alakult Bártfán. Új Világ, 1921. augusztus 7. 3.

¹¹² A szlovák autonómia diadala Bártfán. Új Világ, 1922. október 1. 3.

¹¹³ Új Világ, 1923. szeptember 17. 1.; Prágai Magyar Hírlap, 1923. szeptember 18. 3.

között nem maradtak fenn. 1927-ben, a második községi választással a keresztényszocialista párt teljesen eltűnt a helyi politikából. Ekkor az 1923-ban megválasztott 14 keresztényszocialista–néppárti képviselőből négyet már Uhlig Leó Őspolgárok Pártjában, másokat a magukat független nevező pártalakulatokban vagy éppen a szlovák néppártiak közt találjuk.¹¹⁴ Az alábbi táblázat, amelyben az 1920-as parlamenti választások, valamint az első két községi választás bártfai eredményeit foglaltam össze, rámutat a két világháború közötti helyi politikai élet megosztottságára, s egyben dinamikájára is.

3. táblázat Parlamenti és községi választások Bártfán, 1920–1927

	1920	1923	1927
Szlovák Néppárt (1925-től Hlinka Szlovák Néppártja)	1015	-	809
Országos Keresztényszocialista Párt	-	1019	-
Zsidópárt	715	222	103
Konzervatív Zsidó Párt	-	309	149
Zsidó Kereskedő Párt	-	262	-
Csehszlovák Szociáldemokrata és MunkásPárt	485	-	-
Csehszlovákia Kommunista Pártja	-	255	166
Agrárpárt	296	-	-
Szlovák Községi Párt	-	172	-
Kereskedelmi és Iparos Párt	-	135	-
Óslakosok pártja	-	86	162
Csehszlovák Nemzeti Szocialista Párt	25	-	-
Polgári Blokk	-	-	268
Kereskedők, iparosok és mészárosok blokkja	-	-	183
Független Kis Polgári Csoport	-	-	151
Független Iparosok, Kereskedők és Gazdák Választói Csoportja	-	-	148
Független Zsidó Munkapárt	-	-	120
Bártfai Orosz Párt Helyi Csoportja	-	-	102
Zsidó Polgári és Kereskedő Csoport	-	-	100
A képviselő-testületbe nem került pártokra leadott szavazatok	-	-	304
Összes leadott szavazat	2536	2239	2805
Szavazatra jogosult polgár	2865	?	?

Forrás: Šarišské Hlasy, 1920. május 2. 2.; Új Világ, 1923. szeptember 17. 1.; ŠA PO, Ba, f. Mestský úrad v Bardejove 1919–1945, 9. d., Volby 1927.

¹¹⁴ A pártok névjegyzékét lásd ŠA PO, Ba, f. Mestský úrad v Bardejove 1919–1945, 9. d., Volby 1927.

Összefoglalás

A bártfai impériumváltás történetének vizsgálata kapcsán három fontosabb következtetés vonható le. Elsőként, hogy az átmenetben komoly szerepet játszottak az olyan egyedi, a város életét befolyásoló speciális tényezők, mint például a galíciai menekültkérdés, vagy Fekete Elemér polgármester betegsége, s ezek következményei a helyi politikában. Másodszor meg kell említeni a helyi elit viszonylag gyors alkalmazkodó készségét. A törvényhatósági bizottság tagjainak csupán egyharmada vett részt a politikai átmenetben, ám köztük voltak a városi tanács kulcsemberei: a helyettes polgármester, a főügyész, a Magyar Nemzeti Tanács fél vezetősége és az egyházi elit vezetői is. Vagyis olyanok tették le a hűségüket Csehszlovákiának, akik helyi szinten korábban a magyar rendszer megingathatatlan tényezőinek számítottak. Érdeemes magát a jelenséget jobban szemügyre venni, valamint további esettanulmányok segítségével feltárni és megérteni lépéseik személyi, szociális hátterét. Bártfa politikai vezetésének példája egy olyan elitstratégiára mutat rá, amely legalább kettő, esetleg három politikai rendszeren is átívelt. A tanulmányban bemutatott néhány életút a magyar közigazgatásban indul és a csehszlovákban bontakozik ki. (Sőt, egyesek a második világháború alatti szlovák állam idején is városi képviselők maradtak). Az ő példájuk révén mindenképpen meghaladható az a vélekedés, hogy a helyi szlovák elit 1918 előtt nem vett részt a várost érintő politikai döntésekben. Ezért Krpelec „krónikás” állítása, miszerint „a város vezetői nem vették tudomásul a Csehszlovák Köztársaság létrejöttét, alkalmazkodni nem akartak és nem is tudtak”,¹¹⁵ mindenképpen újragondolásra szorul. Az etnocentrikus gondolkodás alapján nyilvánvalóan nem lehetséges a Gmitterhez, Uhlighoz vagy Zsebráczyhoz hasonló elitstratégiák megértése és a bennük rejlő ellentmondások feloldása. Pedig az ilyen típusú magatartás Bártfán és lényegében az egész kelet-szlovákiai régióban hangsúlyosan jelen volt. A gondolatmenet azonban megfordítva is igaz: az 1918 előtti városi elit is sokkal színesebb volt annál, mint ahogy eddig gondoltuk. A kérdés nyelvi aspektusával kapcsolatban az is megállapítható, hogy Bártfán a helyi elit körében az 1918 utáni karrierépítésnek nem volt akadálya a szlovák nyelvtudás, mivel a helyi nemesség, és valószínűleg a városi tisztviselők nagyrésze is beszélt a szlovák nyelvet. Végül pedig tényként érdemes kijelenteni, hogy a törvényhatósági bizottság kétharmada széthullott az államfordulat következtében, s csupán néhány életútból következtethetünk arra, hogy mi várt a működésükből visszavonult tisztviselőkre akkor, ha a menekülést választották, illetve ha Bártfán maradtak.

¹¹⁵ Krpelec, B.: Bardejov a jeho i. m. 125.

REGIME CHANGE AND THE RESTRUCTURING
OF THE LOCAL ELITE AT BÁRTFA (1918–1919)

by Veronika Szeghy-Gayer

SUMMARY

The study explores the process of post-war collapse and the emergence of Czechoslovakia using the example of Bártfa (today Bardejov, Slovakia), a small town directly affected by the war. The local elite stand here for the political representatives of the town, that is, the close group constituted by the members of the urban municipality. Based above all on local archival sources, and employing the methods of local history and prosopography, the analysis mainly seeks to establish the extent to which the political leadership of Bártfa was transformed in the wake of the regime change of 1918–19. It argues that in the town the pre-1918 elite played a key role in the consolidation of the new Czechoslovak state.

OPTÁLÁSI JEGYZŐKÖNYVEK MINT A TRIANONI MENEKÜLTKÉRDÉS FORRÁSAI*

Az első világháborút követően a történeti Magyarország utódállamaival elfogadott kisebbségvédelmi szerződések ugyan garantálták a szomszéd országokhoz került kisebbségek jogait, azonban az új államok ezeket sok esetben egyszerűen figyelmen kívül hagyták. A magyar területek elfoglalása, és az idegen hatalmak berendezkedése mellett ez is közrejátszott abban, hogy a környező országokból tömegesen menekültek különböző társadalmi státuszú, döntően magyar identitású személyek Magyarországra. A későbbi utódállamok, hogy helyzetüket minél előbb megszilárdítsák, már 1918 őszétől hűségesküt követeltek az általuk megszállt területeken élő, jogilag még magyar állampolgároktól, főleg a köztisztviselőktől.¹ Az ezt megtagadókat gyakorta kiutasították az új, hivatalosan még el nem ismert országból.² Emiatt a kiutasítottak kénytelenek voltak Magyarországra menekülni/költözni, majd állampolgárságot szerezni. A nagyarányú és 1918 novemberétől folyamatosan növekvő bevándorlás regisztrálása, valamint kontrollálása az amúgy is nehéz helyzetben lévő magyar kormányokra várt.

Az 1918 végétől tapasztalható tömeges beáramlás, valamint a folyamatosan változó és bizonytalan politikai helyzet miatt csak 1919 szeptemberében született határozat egy budapesti székhellyel működő úgynevezett Béke-előkészítő Iroda és menekültügyi kormánybiztoság felállításáról. Ennek illetékességi körébe tartoztak a béke-előkészítés során felmerülő kérdések, problémák, valamint a kiutasított menekültek ellátása. A főként erdélyi menekültekből álló Béke-előkészítő Iroda kezdetben előnyt biztosított az Erdélyből érkező menekültek segélyezésében, segítette őket az álláshoz és lakáshoz jutásban. A felvidéki és délvidéki menekülteket ekkoriban még csak társadalmi szervezetek segélyezték, ami természetesen elégedetlenséget váltott ki az érintettekben. A visszas helyzetet végül a

* A tanulmány az MTA Lendület Trianon 100 kutatási projekt keretében valósult meg.

¹ Erdélyben például a Nagyszebeni Kormányzótanács vallási és közoktatásügyi tárca vezetője 1919. febr. 16-án kelt 931. sz. rendelete értelmében mindazon állami tisztviselők, akik továbbra is a román állam szolgálatában szándékoztak maradni, kötelesek voltak febr. 28-ig a román állam iránti hűségesküt letenni. *Nagy Szabolcs*: Impériumváltás Sepsiszentgyörgyön, 1918–1920. In: A Székely Nemzeti Múzeum/Acta Siculica 2012–2013. évkönyve. Szerk. Kinda István. Sepsiszentgyörgy 2013. 345–356.; A MÁV esetében a megszálló román hatalom 1919. jan. 17-én rendelkezett arról, hogy az elfoglalt területeken a román vasúttársaság, a CFR átveszi a magyar vasút feladatait, az alkalmazottaktól pedig hűségesküt követel. *Raffay Ernő*: Erdély 1918–1919-ben. Bp. 1987. 211.

² *Kovács Éva*: Hontalanok. Az 1922-ben Kassáról kiutasítottak listájáról. In: Magyarságkutatás. A Magyarságkutató Csoport évkönyve. Szerk. Juhász Gyula. Bp. 1988. 315–321.

magyar kormányzat úgy oldotta meg, hogy az 1920. április 19-én 3.240/1920 M. E. sz. alatt kiadott rendelettel létrehozta az Országos Menekültügyi Hivatalt (a továbbiakban: OMH), amely különbségtétel nélkül volt hivatott intézni a folyamatosan érkező menekültek ügyeit.³ Az OMH legfőbb feladata a határon túlról tömegesen érkező menekültek regisztrációja és támogatása lett. Elvben tehát 1920 nyarától minden Magyarországra legálisan belépőt regisztráltak az OMH alkalmazottai a határon. Az OMH mellett olyan jelentős állami vállalatok is regisztráltak az utódállamokból érkező munkavállalóikat, mint a Magyar Királyi Államvasutak (a továbbiakban: MÁV) és a Magyar Királyi Posta. Utóbbinál például 1920-ban az OMH-nál meglévő regisztrációs adatok mellett a menekülés előtti utolsó állomáshelyet is fel kellett tüntetni.⁴

A magyar kormányzat 1920. október 1-jétől beköltözési tilalmat vezetett be a beáramlás erősödése miatt. Ennek értelmében ezután csak olyan személyek léphettek át a határt, akik tartózkodásuk szükségességét a hatóságok megítélése szerint bizonyítani tudták. Pozitív elbírálás esetén a Népjóléti Minisztériumtól beköltözési engedélyt kaptak, ami egyik előfeltétele volt annak, hogy visszahonosítási, állampolgársági ügyüket elindítsák.

Abban, hogy a menekültáradat később nem öltött nagyobb méreteket, nagy szerepe volt gróf Bethlen István későbbi miniszterelnöknek, aki a Menekültügyi Tanács⁵ vezetőjeként javasolta a beáramlás korlátozását.⁶ Bethlen indoklása szerint a nemzet számára két súlyos következménnyel járhatott a menekültek további beözönlése: egyfelől azzal, hogy az utódállamokban jelentősen csökken majd a magyarság, elsősorban az értelmiség számaránya, másfelől pedig az áttelepülők komoly társadalmi feszültségeket idézhetnek elő az amúgy is bizonytalan helyzetű országban.⁷ Bethlent az 1920. október 1-jén a minisztertanács ülésen elhangzottak, főként a menekültek indítékaira tett félreérthető kijelentései és a beáramlást korlátozó tervezete miatt még később is sokáig támadták.⁸ A Bethlen által beterjesztett és október 23-án 8.352/1920. M. E. sz. alatt elfogadott

³ *Petrichevich-Horváth Emil*: Jelentés az Országos Menekültügyi Hivatal négy éves működéséről. Bp. 1924. 4.

⁴ Magyar Királyi Posta és Távírdai Rendeleték Tára (1920) 35. sz. 151.

⁵ A 3.240/1920. M. E. számon kiadott kormányrendelet azt is szabályozta, hogy az Országos Menekültügyi Hivatal mellett, véleményező testületként az Országos Menekültügyi Tanács is szerepel.

⁶ *Szász István Gergely*: „A szükséglakások felét menekültek kapják...” érdekkonfliktusok és előítéletek az 1920-as évek miskolci lakásügyeiben. *Korall* (2010) 40. sz. 114–133.

⁷ Magyar Nemzeti Levéltár Országos Levéltára (a továbbiakban: MNL OL), Miniszterelnökség Levéltára, Központilag iktatott és irattározott iratok (a továbbiakban: K 26). 1922.-XLIII. t. 1299. cs. 8617/1920.

⁸ „A kiköltözők nagy része (70%) önként érkezik, így nem számít menekültnek [...] Jórésztük legtöbbször könnyű elhelyezkedést keresve vándorol ki, mely törekvéseikben nagymértékben támogatja őket a megszálló hatalom is.” MNL OL K 26 1922.-XLIII. t. 1299. cs. 8617/1920.

kormányrendelet meghatározta, hogy a jövőben milyen jog alapján lehet letelepedést kérni Magyarországon. A rendelet elsősorban a családegyesítés céljából, a megkezdett egyetemi tanulmányok folytatása, valamint bizonyított kiutasítások miatt érkezők esetében tette lehetővé a mérlegelést, más indokok alapján azonban – legalábbis elvben – senki sem kaphatott beutazási engedélyt. Emellett fenntartotta azt a korábbi szabályozást, hogy a menekültek csak a kijelölt határállomásokon regisztrálhatnak. Aki ezt figyelmen kívül hagyta, az később semmilyen segélyre nem volt jogosult. A határállomásokon felvett hivatalos kérelmeket az OMH és a Belügyminisztérium által megbízott kéttagú bizottság véleményezte, és csak egyetemes döntésük esetén kaphatták meg a kérvényezők a beutazási engedélyt.

Kétségtelen, hogy az 1920 októberében bevezetett, majd 1921 végéig negyedévente meghosszabbított szigorításoknak köszönhetően – hivatalosan legalábbis – jelentősen csökkent a Magyarországra áttelepülők száma.⁹ A „határzár” azonban mégsem működött tökéletesen, erre utal többek közt egy, a Belügyminisztériumból származó, az államrendőrség kerületi főkapitányainak címzett 1921 júniusában kelt szigorúan bizalmas utasítás.¹⁰ Eszerint a határellenőrző szervek sokszor engedékeny magatartása, valamint a folyamatban lévő illegális beáramlás miatt még mindig nagyon magas volt a beköltözni kívánók aránya. Felhívták ezért a főkapitányok figyelmét arra, hogy az érvényben lévő rendelet értelmében az olyan kérvényezők (iparos, orvos, gyógyszerész stb.) ügyében, akiknek megélhetése – szemben a korábbi állami alkalmazottakkal – az utódállamokban továbbra is biztosított, sokkal szigorúbban járjanak el. Ezen felül pedig ügyeljenek arra is, hogy a 3.097/1920. res. B. V. rendelet értelmében a magyar faji szempontból nem kívánatos egyének beköltözését egyszerűen meg kell akadályozni.¹¹ A határon szolgálatot teljesítők kétségtelenül nehéz helyzetben voltak, hiszen a kiadott rendeletet nem volt könnyű végrehajtani, látva a határra érkező, sok esetben a határ közelében ragadt, vasúti kocsiban vagy az ég alatt veszteglő honfitársaikat.¹²

Az utódállamokból Magyarországra érkező személyek alapvetően kétféle státuszt kaphattak.¹³ Menekült az volt, aki csak a magyar állam segélyében bízhatott, optáns (állampolgárságért folyamodó) pedig az, akinek a trianoni döntés

⁹ Az OMH adataiból kiderül, hogy míg 1920-ban több mint 120 ezren menekültek Magyarországra, addig 1921-ben már csak 26 ezren. *Petrichevich-Horváth E.*: Jelentés i. m. 37.

¹⁰ MNL OL K 26 1922.-XLIII. t. 1299. cs 684/1921.

¹¹ Uo.

¹² A Kereskedelemügyi Minisztérium több alkalommal is jelezte a Miniszterelnökségnek, hogy a román hatóságok gyakran egyszerűen kitétek a határig eljuttatott optálókat a határ közelében. Ennek legfőbb oka az volt, hogy az előzetesen megállapodottakkal ellentétben nem vagy csak nagyon nehezen akarták átadni a vasúti kocsikat a MÁV számára. MNL OL K 26 1922.-XLIII. t. 1299. cs. 684/1921.

¹³ *Aradi Gábor*: Az optálás kérdése Tolna megyében. In: Tolna Megyei Levéltári füzetek 10. Szerk. Dobos Gyula. Szekszárd 2002. 156.

értelmében jogában állt, hogy az otthon maradt ingó és ingatlan vagyona feletti ellenőrzést visszaszerezze, vagy bejelentse arra való igényét. Az utóbbi státusz sokkal előnyösebb és így természetesen vonzóbb volt a beköltözők számára.

Az optálás

1921. június 26-án a magyar nemzetgyűlés ratifikálta a trianoni békeszerződést, s ezzel hivatalossá váltak az új államhatárok és a Trianonban hozott rendelkezések.

A békeszerződés egyik legfontosabb kérdése az állampolgárság megítélésének tisztázása volt.¹⁴ A VII. rész 61–66. cikkelyei rendelkeztek az állampolgárságról, valamint az optálás kérdéseiről. A 61. cikkely kimondta, hogy mindazok, akiknek (községi) illetősége azokon a területeken található, amelyek egykor az Osztrák–Magyar Monarchia részét képezték és nem maradtak a trianoni döntés után magyar fennhatóság alatt, elvesztették magyar állampolgárságukat és ezzel párhuzamosan az új állam polgárai lettek. Az egyén választási szabadságát teljes mértékben figyelmen kívül hagyó rendelkezés nagyban elősegítette a magyar államhoz lojális, határon túlra került emberek menekülését vagy Magyarországra való átköltöztetését. A 63. cikkely megpróbálta valamelyest fenntartani az önrendelkezés látszatát azzal, hogy a 18. életévüket betöltött személyek számára a békeszerződés életbe lépésétől számított egy éven belül lehetőséget adott a magyar állampolgárság fenntartásának (opció) igénylésére. A 64. cikkely az optálás jogkörét kibővítve lehetőséget adott az állampolgárság megtartására azok számára is, akik faji vagy nyelvi alapon különböztek illetőségi helyük többségi társadalmától.

A törvénycikkék az opciós jogok mellett az érintett személyek kötelezettségeit is rögzítették. E szerint az optálási határidő letelte után egy évvel kötelesek voltak áttenni lakhelyüket az általuk választott országba. Ez (elvben) nem jelenthetett vagyonesztést. A rendelkezés kikötötte ugyanis, hogy az optálók megtarthatják korábbi ingatlanjaikat, ahhoz akadály nélkül visszajárhatnak, ingóságait pedig mindenféle illeték nélkül átvihetik az államhatárokon. A 65. cikkely próbálta szavatolni az opciós rendelkezés végrehajtását. E szerint mindenki saját döntése alapján választhatott állampolgárságot, hatósági rendelkezéssel, intézkedéssel befolyásolni senkit nem lehetett. A gyakorlatban azonban az új államok hatóságai és helyi vezetői gyakran figyelmen kívül hagyva ezt a rendelkezést, igyekeztek távozásra bírni a kisebbséghez tartozó személyeket.¹⁵

A trianoni döntés ratifikálásának napjától egy éven át, 1922. június 26-ig állt fenn tehát a lehetősége annak, hogy az utódállamokba került, magukat magyarnak

¹⁴ *Szűts I. G.*: A szükséglakások felét menekültek kapják i. m. 117.

¹⁵ *Aradi G.*: Az optálás kérdése i. m. 156.

vallók az anyaországban magyar állampolgárságot igényeljenek. Ez idő alatt az utódállamokból menekült/átköltözött személyek elvben mindenféle joghátrány nélkül települhettek át Magyarországra. Az optáló az első fokú közigazgatósági hatóságnak, a járási főszolgabírónak vagy a városi tanácsnak adhatta be kérelmét, de fordulhatott közvetlenül a Belügyminisztériumhoz is. Az ügyben a Belügyminisztérium döntött és az első fokú közigazgatósági hatóságon keresztül értesítette a kérvényezőt. A hivataloknak elvben havonként kimutatást kellett küldeniük a Belügyminisztériumnak az optálók számáról, azonban a beszámolók a fennmaradt források szerint csak elég rendszertelenül érkeztek meg a fővárosba.¹⁶

Az optálásnak a gyakorlatban két formája létezett: a magyar állampolgárság fenntartása valamint megszerzése. Előbbibe tartoztak a történeti Magyarországon illetőséggel és így magyar állampolgársággal rendelkezők, míg utóbbiba azok, akik akár már évtizedek óta Magyarországon éltek, de nem rendelkeztek sem illetőséggel, sem állampolgársággal. Emellett a trianoni döntéstől függetlenül – elsősorban az iparendélyek kiváltása és főként az italkimérések engedélyeztetése kapcsán – elenyésző számban más típusú optálási kérelmek is érkeztek a törvényhatóságokhoz.¹⁷

Az illetőség kérdése

Az állampolgárság megszerzésének egyik alapfeltétele a községi illetőség igazolása volt. A kérvényezőknek bizonyítaniuk kellett, hogy 1918 novembere előtt Magyarország valamely településén illetőséggel rendelkeztek. Az illetőség kérdését még a történeti Magyarországon sem értelmezték egyértelműen. Az impériumváltások után ez még bizonytalanabbá vált, különösen, hogy a kérvényezők egy része hátrahagyott papírjai miatt állításait sem tudta bizonyítani. Egy-egy illetőség bizonyítását a következő években gyakorta nehezítette az is, hogy az utódállamok hivatalai hátráltatták vagy egyszerűen megtagadták annak kiállítását. A problémát fokozta, hogy az illetőség jelentését a békeszerződésben sem határozták meg pontosan, sőt az Osztrák–Magyar Monarchia egyes tartományaiban is mást és mást értettek alatta.¹⁸

A községi illetőség fogalma eredetileg nem az állampolgársághoz, hanem a községi önkormányzat kialakulásához, a községi polgárjoghoz kapcsolódott. Az Osztrák–Magyar Monarchiában 1867-től a tartózkodás szabadsága miatt az osztrák és magyar állampolgárok bárhol letelepedhettek még úgy is, hogy a Monarchián belül nem létezett egységes állampolgárság. Emiatt osztrák

¹⁶ Az optálási jelentések formai és tartalmi részleteihez lásd a Belügyminisztériumhoz felterjesztett főszolgabírói, illetve alispáni jelentéseket.

¹⁷ *Aradi G.*: Az optálás kérdése i. m. 161.

¹⁸ *Ganczer M.*: Az első világháború utáni i. m. 184.

illetőséget osztrák állampolgárok, míg magyart csak magyar állampolgárok szerezhettek.¹⁹ Az illetőség így elveszítette korábbi funkcióját, és az állampolgárság körébe került. Ettől függetlenül minden állampolgárnak kellett rendelkeznie községi illetőséggel. Minden egyénnek csak egy illetősége lehetett, mivel egy másik község kötelékébe való lépéssel az előző automatikusan megszűnt.²⁰

A korabeli közvélekedéssel ellentétben az illetőség nem volt feltétlenül azonos a születési hellyel, sőt a tartózkodási hellyel sem.²¹ A gyermekek születésükkor apjuk, a nők házasság útján férjük illetőségét szerezték meg. Elvált nők esetében a házasság előtti illetőség lett ismét érvényes, a külföldi elvált nők pedig nem veszítették el magyar állampolgárságukat.

A magyar állampolgárság jogi kereteit az 1879. évi L. tc. szabályozta. A trianoni döntés idején a községi illetőséget újraszabályozó és községekről szóló 1886. évi XXII. tc. volt érvényben. Ennek egyik lényegi pontja az volt, hogy új illetőséget négy év folyamatos ott tartózkodás és a községi adóteherhez való hozzájárulás után kaphatott valaki.²² Az ennek a kritériumnak megfelelő állampolgár nem volt köteles kérvényezni új illetőséget, a törvényben meghatározott pontok teljesítése után automatikusan megkapta azt.

A születési hely, az illetőség és a tartózkodási hely meghatározása a jogi szabályozások ellenére az optálási eljárások során gyakran problémákat okozott. Bár az optálási jegyzőkönyvekben az illetőségre kérdeztek rá, sokan ez alatt legutolsó tartózkodási helyüket értették. Különösen gyakori volt a félreértés azoknál az állami alkalmazottaknál, akiket 1918 novembere előtt többször is áthelyeztek. Ilyen esetekben sokszor előfordult, hogy a kérelmező a születési helyét, azaz az alanyi jogon kapott illetőségét adta meg illetőségi helynek. Ezek a személyek állomáshelyeiken vagy nem töltötték ki a négy esztendő, vagy nem értvén a kérdést, egyszerűen a születési helyüket diktálták be a hivatalnokoknak.

A helyzet bonyolultságát jól mutatja dr. Nuszbek Sándor esete, akinek ugyan utolsó állomáshelye Kassa volt, illetőségnek azonban előző munkahelyét, Beregszászt adta meg. Nuszbek 1900 és 1918 között négy törvényszéken (Békéscsabán, Gyulán, Beregszászon és Kassán) dolgozott. 1910 és 1918 között a beregszászi ügyészségen volt, ahonnan 1918 nyarán helyezték át Kassára. A férfi tehát ténylegesen már Kassáról menekült, de illetőségeként Beregszászt jelölte meg.²³

¹⁹ Uo. 185.

²⁰ Uo. 187.

²¹ Eddig több mint húszezer állampolgársági igénylés történt Budapesten. Pesti Hírlap, 1922. június 11. 6.

²² A négy éves meghatározás az 1876. évi. V. tc.-ben szerepel.

²³ Magyar Nemzeti Levéltár Vas Megyei Levéltára (a továbbiakban: MNL VaML), Szombathely város polgármesteri iratai, Illetőségi ügyek (a továbbiakban: V.173.e.) I.84/1922.

1918 novemberétől a határvonalak bizonytalansága, az ország belseje felé nyomuló ellenséges csapatok miatt gyakran előfordultak olyan esetek, amikor egy-egy alkalmazottat rövid idő alatt többször is áthelyeztek. A MÁV iratanyagában szereplő több ezer értesítés között számtalan ilyen eset található.²⁴ Egy sepsiszentgyörgyi pályamérnököt például az 1918 novemberét követő három hónapban előbb Kolozsvárra, majd Nagyváradra, végül pedig a miskolci üzemigazgatósághoz irányították. Nem ritkán az alkalmazottaknak az éppen aktuális erőviszonyoktól függően akár napokon belül többször is költözniük kellett. Bergner Jakabot például egy héten belül Pozsonyból előbb Érsekújvárra, majd a budapesti Nyugati pályaudvarra helyezték át.²⁵

Sajnos az optálási jegyzőkönyveket rögzítő hivatalok egykori működésébe nem látunk bele, ezért mindössze a sajtópolémia, valamint a gyakorta rontott jegyzőkönyvi bejegyzések árulkodnak arról, hogy az illetőség kérdése kapcsán komoly bizonytalanság uralkodott még az ügyintézők között is.

Mivel az optálási határidő 1922. július 26-ai lejáratá után is tömegesen érkeztek még kérvények,²⁶ és rengeteg olyan személy akadt, akinek magyar állampolgársága nem volt egyértelműen megállapítható, a magyar kormánynak sürgősen rendeznie kellett a súlyos társadalmi problémákat okozó helyzetet.²⁷ A magyar állampolgárság megszerzéséről, fenntartásáról vagy éppen az arról való lemondásról a 6.500/1921. M. E. sz. rendelet határozott. Ebben a II. és III. fejezet külön foglalkozott az optálás kérdéskörével. Egy évvel később, az 1922. évi XVII. tc.-ben módosították az 1879. évi állampolgárságot szabályozó törvényt. Ennek értelmében, aki a világháború kitörése, azaz 1914. július 26-a után elbocsátás vagy hatósági határozat nélkül veszítette el magyar állampolgárságát, és Magyarország területén lakott vagy itt kívánt letelepedni, azt a belügyminiszter kivételesen a visszahonosításhoz megkívánt kellékek hiányában is visszahonosíthatta. Mindezt csak akkor igényelhetette a visszahonosítást kérő, ha 18. életévét betöltötte, nem volt cselekvőképtelen és visszahonosítását különös méltánylást érdemlő körülmények indokolták. Ez a rendelkezés is a magyarországi lakóhelyhez kötötte az állampolgárság megszerzését. Az illetőség igazolásával kapcsolatos fenti problémák

²⁴ MNL OL MÁV Gyűjtemény. MÁV menekülők ügyeinek központi vezetősége iratai (a továbbiakban: Z-1610) 1919–1922.

²⁵ *Szűts István Gergely*: Vasutas vagonlakók és a MÁV menekültpolitikája 1918–1924. *Múltunk* 57. (2012) 4. sz. 89–112.

²⁶ A Pesti Napló beszámolója szerint 1922. július 24-én, két nappal az optálási határidő lejáratá előtt Budapesten közel kétezer igyekeztek leadni kérelmüket a hivatali ügyintézőknek. Sőt, a beszámoló szerint rendőri védelemre is szükség volt, hogy az ügyintézők a megnövekedett munkát a feszült kérvényezők közt végezni tudják. Az aznap leadott kétezer kérvényen túl még harmincezer várt elbírálásra. Kétezer család jelentkezett az optálás utolsó előtti napján. Pesti Napló, 1922. július 27. 2.

²⁷ A M. Kir. Kormány 1919–1922. évi működéséről és az ország közállapotairól szóló jelentés és statisztikai évkönyv. Bp. 1926. 29.

orvoslásául a belügyminiszter jogává tette a törvény annak igazolását, hogy az állampolgárságért folyamodó személy illetősége a békeszerződés hatályba lépésének idején Magyarországon volt. A döntés ellen jogorvoslatnak helye nem volt.²⁸ A visszahonosítás napi ügymenetéről belügyminisztériumi körrendelet rendelkezett.²⁹ A honosság megítélésének kérdése a következő években, igaz csökkenő mértékben, de továbbra is napi probléma maradt a közigazgatásban. Még 1924 februárjában is akadt olyan hivatali ügyintéző, aki a *Magyar Közigazgatás* című lapban kért tanácsot a honosság értelmezésével kapcsolatban.³⁰

Menekültek (és) optánsok száma

A menekültek pontos számát hivatalosan az 1920 áprilisában létrehozott OMH jelentéséből ismerjük.³¹ Az 1924 nyarán kiadott beszámoló szerint 1918-tól 350 ezer személy menekült/költözött át az utódállamokból Magyarország területére. Mivel a hivatal csak az 1919 októbere után érkezett menekülteket regisztrálta, a korábban érkezettekről csak becslést adhatunk. Joggal feltételezhető, hogy több ezer, korábban ájtott személy maradhatott ki az összeírásból, nem is beszélve azokról, akik a zöldhatáron keresztül érkeztek. Ezek alapján jóval több, mintegy 400–430 ezer³² fővel érdemes számolni.

Sajnos az OMH adatai utólag már nem ellenőrizhetők vissza, mivel a számítás alapjául szolgáló dokumentumok a második világháború során megsemmisültek. Így ma már csak az imént említett 30 oldalas jelentés, valamint néhány egyéb, indirekt forráscsoport adhatna megközelítően pontos képet a menekültek számáról. Ez utóbbiak esetében azok a közgyűjteményekben ma még nagyrészt feltáratlan és gyakran csak töredezetten fennmaradt minisztériumi, vármegyei, városi és községi szinten keletkezett iratok jöhetnek számításba, amelyek szisztematikus

²⁸ *Tarcsay Áron*: A magyar állampolgárság viszonya a magyar nemzetiséghez és a lakóhelyhez – a jogtörténetben és jelenleg. (https://kisebbssegkutato.tk.mta.hu/kettosallampolgarsag/tanulmanyok/tan_30.html, letöltés 2017. aug. 21.)

²⁹ A 167.335/1922. B. M. sz. körrendeletet 1922. okt. 23-án adták ki. Magyarországi Rendeletkötet Tára 56. (1922) 252–255. 1926-ban Rakovszky Iván belügyminiszter a feltorlódtott visszahonosítási ügyek miatt a 12.551/1926. B. M. sz. rendeletben az ügyek tárgyalásának egyszerűsítését és gyorsítását rendelte el. Magyarországi Rendeletkötet Tára 60. (1926) 264–266.

³⁰ Kérdések és Válaszok. III. Magyar Közigazgatás 42. (1924) 6. sz. 4.

³¹ *Petrichevich-Horváth E.*: Jelentés i. m. 37.

³² Az OMH összegző adatainál ötven-nyolcvanezerrel nagyobbra becsüli a menekültek számát *Ablonczy Balázs*: Sérelem, jogfolytonosság, frusztráció. Alsó-Fehér vármegye menekült törvényhatósága Budapesten, 1919–1921. In: *Uő*: Nyombiztosítás. Letűnt magyarok. Pozsony 2011. 159–176.; *Gyáni Gábor – Kövér György*: Magyarország társadalomtörténete. A reformkortól a második világháborúig. Bp. 2003. 206. A trianoni menekültek kifejezés használata kimondottan csak az 1918 novemberében után, a megszállt területekről Magyarországra érkezőkre vonatkozik. Nem számítjuk bele azokat, akik 1916-ban az erdélyi román betörés következtében érkeztek Magyarországra.

felméréséből és elemzéséből megerősíteni vagy éppen cáfolni lehetne a menekültek hivatalos számáról szóló egyetlen OMH jelentést. A komplex feltárás még várat magára.

Az OMH jelentésében nem szerepelnek azok, akik a háború alatt fordultak meg, telepedtek le Magyarországon. A háború alatti népességmozgás mindenekelőtt két nagyobb csoportot, az erdélyi és az úgynevezett galíciai menekülteket érintette. 1916. augusztus 27-én Románia megindította a támadást az Osztrák–Magyar Monarchia ellen és benyomult a Kárpátok hágóin keresztül Magyarországra. A főként Székelyföldről menekülő civil lakosságot az ország belső vármegyéiben helyezték el, és visszaköltöztetésük hivatalosan csak 1918 tavaszán ért véget.³³ A másik népességmozgás 1914 ősztől az Osztrák–Magyar Monarchia keleti tartományaiból Magyarországon át Ausztria felé zajlott. A galíciai és bukovinai tartományokból menekülők zöme csak átutazott az országon, s csak kisebb hányaduk maradt itt hosszabb-rövidebb ideig, vagy tartózkodott itt még a háború végén is. A korabeli diskurzusban gyakorta csak „galíciai menekülteknek” nevezett, többségükben osztrák állampolgárságú, döntően zsidó származású személyek pontos száma nem ismert. Számuk pontosítását nehezíti, hogy a fogalom nagyon rövid idő alatt pejoratívvá vált, és az eredeti bevándorlók mellett a nincstelenek, rosszabb esetben lumpenek, kisstíliű bűnözők, sőt számos sajtótermékben ki- vagy ki nem mondottan a zsidóság megjelölésére szolgált. A magyar kormányzat már 1919 decemberében rendeletet adott ki a galíciaiak összeírásáról, kitoloncolásáról, majd gyűjtőtáborba zárásáról.³⁴ Vas megyében például alispáni instrukciók alapján havonta kétszer kellett a járásoknak és városoknak jelentést tenniük az ott lévőkről.³⁵

A keleti tartományokból érkező, honossággal nem rendelkezők mellett, bármilyen meglepő is, az 1921-ben és 1922-ben magyar állampolgárságot kérve nyező optálók pontos számát sem ismerjük. A belügyminisztériumi összesítők ugyan megsemmisültek, de a hazai levéltárakban hiányosan fennmaradt jelentések szisztematikus átnézése után elvben megközelítőleg rekonstruálni lehetne a kérvényezőők számát. A kutatást azonban nagymértékben nehezíteni az a már korábban említett tény, hogy maguk a vármegyék sem mindig készítettek összegzéseket az általuk összegyűjtött és a Belügyminisztérium felé továbbított iratokról. Emiatt pontos képet feltehetőleg a rendkívül időigényes és bizonytalan

³³ Az 1916-os erdélyi román betörés menekültügyi kérdéseiről részletesebben lásd *Csóti Csaba*: Az 1916. évi román támadás menekültügyi következményei. *Regio* 10. (1999) 3–4. sz. 226–242.

³⁴ Huszár Károly kormánya 1919 decemberében rendelkezett a galíciaiak kitoloncolásáról, akik közül a korabeli híradások szerint ezekben a hetekben majd 50 ezren tartózkodtak csak Budapesten. *Pesti Napló*, 1919. december 6. 4. A 2.097/1920. B. M. sz. körrendelete felsorolja, hogy az egyes megyékben mely településeken lesznek kijelölve gyűjtőtáborok.

³⁵ *Katona Attila*: Zsidóság és zsidó kérdés Vas vármegyében 1910–1938. Doktori (PhD) értekezés. Pécsi Tudományegyetem 2008. 205.

kimenetelű, szisztematikus levéltári forrásfeltárás után sem kaphatnánk. Az optálók számáról – vagy jóval inkább arányáról – korabeli híradások is beszámolnak. Pest-Pilis-Solt-Kiskun vármegye főlevéltárnoka, dr. Gorzó Albert 1922. július 23-án, néhány nappal az optálás lezárulta előtt, több százezer beérkezett kérvényről beszélt egy interjúban.³⁶ Gorzó állítása szerint naponta 400–500 új jegyzőkönyvet tudtak felvenni, emiatt a határidőben szereplő időpontig 30–40 ezer feldolgozása még el sem kezdődött. A helyzetet nehezítette, hogy az utolsó napokban a közigazgatás még egy nagyobb rohamra számított.

Az eddigi szórványos kutatások azt mutatják, hogy az optálókra vonatkozó jegyzőkönyvek, névlisták véletlenszerűen maradtak csak fenn a levéltárakban. Ez a tény azonban nem befolyásolja az úgynevezett optálási jegyzőkönyvek jelentős forrásértékét.³⁷ Kutatásaim során három olyan optálási jegyzőkönyvet is találtam, amelyek lehetőséget nyújtanak arra, hogy az 1918 és 1924 között az utódállamokból Magyarországra érkezettek számáról, társadalmi helyzetéről az eddigieknél többet tudjunk meg. Az ország három különböző pontján – Gyulán, Miskolcon és Szombathelyen – felvett jegyzőkönyvek olyan részletes adatfelvételek eredményei, amelyek alapján az állampolgárságot kérők származási helyét, nemét, vallását, foglalkozását és családi állapotát is megismerhetjük.³⁸ A mintegy kétezer ember adatainak elemzése természetesen nem fogja megerősíteni vagy megcáfolni az OMH jelentését, de a menekültkérdés okozta társadalmi problémák megismeréséhez és megértéséhez az itt feltárt és bemutatott jellegzetességek, egyéni életsorsok jelentősen hozzájárulhatnak.

Nem minden menekült volt optált, s nem minden optált volt menekült. Az optálók, azaz állampolgárságért folyamodók között olyanok is akadtak, akik akár több évtizede Magyarországon éltek, de nem rendelkeztek magyar állampolgársággal. Más kérvényezők esetében az illetőségi hely egyszerűen az elcsatolt területeken volt, ám ők életvitelszerűen a Magyarországnál maradt területeken éltek. Esetükben, ha 1921. július 26-a előtt négy éven át egy adott településen éltek és legalább egy évig községi adót fizettek, nem volt szükség optálásra, hiszen így községi illetőségük is volt.³⁹ Különösen az állami tisztviselők esetében hívták fel erre a

³⁶ Százezrek a magyar hazát választották. Magyarország, 1922. július 23. 6.

³⁷ *Aradi G.*: Az optálás kérdése i. m.; *Oltvai Ferenc*: A Csongrád vármegyei szerb optánsok ügye (1922–1930). In: A szerbek Magyarországon. Szerk. Zombori István. Szeged 1991. 137–198.; *Szűts István Gergely*: A miskolci optánsok társadalomszerkezeti vizsgálata. In: Politika és társadalom. A Jelenkortörténet útjai 1. Szerk. Czetz Balázs – Szűts István Gergely. Miskolc 2007. 143–164.

³⁸ Magyar Nemzeti Levéltár Békés Megyei Levéltára (a továbbiakban: MNL BML), Gyula város Tanácsának iratai (a továbbiakban: V.b. 172) 274. kötet.; Magyar Nemzeti Levéltár Borsod-Abaúj-Zemplén Megyei Levéltára (a továbbiakban: MNL BAZML) Miskolc város főispánjának iratai (a továbbiakban: IV.1901/b.) 3. d.; MNL VaML V.173.e. I.84/1922.

³⁹ Húszezren kérték eddig a fővárostól a magyar állampolgárságuk igazolását. 8 Órai Ujság, 1922. május 18. 7.

figyelmet. Ők ténylegesen fel voltak mentve a községi adózás alól, a fővárosi tisztviselők pedig állásuk megszerzésével a községi illetőséget is megszerezték.⁴⁰

Ezekon a csoportokon kívül nagyszámban voltak olyan személyek is, akik az első világháború után, de még az optálás lehetősége előtt menekültek/költöztek Magyarországra. Pontos állami feljegyzések hiányában nehéz tehát megmondani, hogy az összes optáló közül hányan lehettek azok, akik az első világháború végét követően menekültek/költöztek a magyar fennhatóság alatt maradt területekre. De az sem tisztázható, hogy az OMH jelentésében összesített menekültek közül végül hányan tértek vissza a következő években az utódállamokban lévő korábbi illetőségi helyükre.

Az OMH működése és beszámolója szerint az 1918 novembere és 1924 nyara közötti éveket tekinthetjük a menekültkérdés időszakának. Ezen belül a menekültek aránya 1919-ben és 1920-ban volt a legmagasabb,⁴¹ majd a beköltözési tilalomnak köszönhetően 1921-ben és 1922-ben hatodára esett vissza az érkezők száma. Ez a visszaesés azért is érdekes, mert elvben a pozitív elbírálásban részesülő optálók éppen az 1922. év első felében kellett volna, hogy átköltözzenek Magyarországra. Az OMH adataiból tehát úgy tűnik, az optálók többsége már 1921 nyara előtt az országba érkezett, azaz pont azokban az években, amikor még nem működött szisztematikus ellenőrzés és összeírás.

Az optálási jegyzőkönyveket a trianoni rendelkezések értelmében a döntés hazai elfogadását követő egy éven belül, azaz 1921. július 26. és 1922. július 26. között kellett felvenni a törvényhatóságoknál. Az ezt szabályozó rendelet azonban csak 1921 szeptemberében jelent meg,⁴² ezért Budapesten csak október végén,⁴³ vidéken pedig novemberben, sőt inkább decemberben kezdtek a kérvényezők jelentkezni a törvényhatóságoknál. A rendeletben megszabták, hogy a jegyzőkönyveknek milyen személyes adatokat kell tartalmazniuk. A vizsgált három jegyzőkönyvből jól látszik, hogy a helyi ügyintéző idején, szorgalmán, érdeklődésén és természetesen a kérvényezőn is múlott, hogy ezeket mennyire pontosan adták meg. A legrészletesebb kérdőívek Gyulán készültek, ahol a név, a születési hely és idő, az illetőségi hely, a foglalkozás, családi állapot mellett a feleség és a gyerekek nevét, születési helyét és idejét is rögzítették. A másik két városban az alapadatok kitöltésére került csak sor.

Aradi Gábor Tolna megyei kutatásai azt támasztják alá, hogy sem a menekültek, sem az optálók nem oszlottak meg egységesen az egyes helyhatóságok, járások

⁴⁰ Eddig hétezen optáltak Budapesten. Az Est, 1922. február 12. 4.

⁴¹ Az OMH beszámolója szerint 1919-ben 110 573, 1920-ban pedig 121 830 személy menekült az utódállamokból Magyarország területére. *Petrichevich-Horváth E.*: Jelentés i. m. 37.

⁴² Az 1921. szeptember 28-án kiadott 6.500/1921. M. E. sz. és az 69.500/1921. B. M. sz. rendeletek rendelkeztek az opció lehetőségéről, annak feltételeiről. Magyarországi Rendeletek Tára 55. (1921) 250–258., 575–576.

⁴³ Budapesten 1921. október 24-én adták le az első optálási kérelmet. Az Ujság, 1922. június 28.

között. Voltak olyan járások, mint például a simontornyai,⁴⁴ ahol alig néhányan kérvényezték magyar állampolgárságukat, míg máshol több ezren. A kérvények száma több tényezőtől is függött, így például az adott település földrajzi elhelyezkedésétől (vasúti csomópont volt-e), gazdasági helyzetétől, a közigazgatási szervezetben elfoglalt helyétől valamint az oda helyezett köztisztviselők számától és jellegétől. Elvben a posta, a katonaság és a nagyobb állami üzemek hivatalból rendezték az állampolgársági kérdéseket, azaz alkalmazottaik kérvényeit együttesen terjesztették be a Belügyminisztériumnak. Az optálási jegyzőkönyvekből azonban úgy tűnik, hogy az érintett munkavállalók erről aligha tudtak.

A korabeli sajtóban megjelent cikkekből, valamint a *Magyar Közigazgatás* című lap olvasói levelei között a hivatali ügyintézők által feltett kérdésekből jól látszik, mennyire bonyolult is volt az optálás menetének és a kérvények alapját jelentő illetőség kérdésének a meghatározása. Egy akkor már Romániához tartozó településen született olvasó kérdése és az arra adott válasz ezt jól mutatja. Eszerint bár a férfi „külföldön” született, de 1909 óta két év megszakítással Magyarországon élt és állami alkalmazásban volt, községi illetőségét megállapították. Kérdésére ezt a választ kapta: „Jól teszi, ha optál, bár lehet, hogy arra szükség nem lesz.”⁴⁵

A háború utáni állampolgárság és optálás kérdése alig kutatott a magyar történetírásban. Szinte egyedülként majd húsz éve Aradi Gábor foglalkozott a témával, tanulmányai ma is alapvető összefoglalásnak számítanak.⁴⁶ Rajta kívül érdemes megemlíteni Kovács Éva kutatását is, aki az 1922-ben Kassáról állampolgársági okok miatt kiutasított közel 600 fő társadalomszerkezeti vizsgálatát végezte el.⁴⁷ Bár Kovács cikkében nem tér ki rá, de az ott felsorolt menekültek nagy valószínűséggel, néhány hónappal korábban Magyarországra optált személyek lehettek.

Optálási jegyzőkönyvek elemzése

A következőkben a már említett három optálási jegyzőkönyv alapadatait ismeretjük – az optálók számát, illetékességi helyét, vallását és foglalkozását –, majd ezek alapján elemezzük az ott szereplő információkat.

Gyula városához 1921. december 8. és 1922. június 26. között 338 személy és rajtuk keresztül további 369 hozzátartozó nyújtott be optálási kérelmet.⁴⁸ A 338 személyből 263 volt férfi (77,8%), 61 nő (18%) 14 pedig kiskorú. Ez utóbbi státusz

⁴⁴ Aradi G.: Az optálás kérdése i. m.

⁴⁵ Kérdések és válaszok VII. *Magyar Közigazgatás* 40. (1922) 23. sz. 7.

⁴⁶ Aradi G.: Az optálás kérdése i. m. 2002.; Aradi Gábor: A San Remo-i tárgyalások magyarországi előkészülete. *Levéltári Szemle* 52. (2002) 3. sz. 24–38.

⁴⁷ Kovács É.: *Hontalanok* i. m.

⁴⁸ MNL BML V.B.172. 275. kötet.

teljesen egyedi, hiszen elvben 18 év alatti személyek csak szüleik vagy gyámjaik által optálhattak volna. A másik két optálási jegyzőkönyvben nem is találkoztunk ilyen esetekkel. A öt és tizenhárom év közötti kiskorúak nagy valószínűséggel állami gondozottak lehettek.

A Gyulán regisztrált 338 személyből 239-en (70,7%) Romániát, 45-en (13,3%) Szerb–Horvát–Szlovén Királyságot, 32-en (9,4%) Csehszlovákiát, 9-en (0,02%) pedig Magyarországot jelölték meg korábbi illetőségi helyként. Az imént idézett 14 kiskorú esetében születési hely mindenkinél szerepel, illetőség viszont csak két esetben.

Felekezeti szempontból az optálók közül 199 fő (59,4%) római katolikusnak, 80 fő (23,8%) reformátusnak, 17 fő (5%) izraelitának, 15 fő (4,4 %) evangélikusnak, 10 fő (2,9%) ortodoxnak, hét fő (2%) unitáriusnak, öt fő görög katolikusnak, míg egy fő baptistának vallotta magát. Három személy esetében nem jelöltek meg vallást.

A foglalkozás meghatározásánál mindhárom jegyzőkönyvnél az OMH által megadott kategóriákat vettük alapul.⁴⁹ Az 1924-ben kiadott jelentés az elmúlt négy év tapasztalatai alapján 11 foglalkozási csoportba sorolta a Magyarországra érkezetteket. Ezek alapján a Gyulán optálók közül legtöbben, 219-en (64,7%) közszolgálati alkalmazottak voltak. Közülük ötvenhárman csendőrök és rendőrök, huszonhatan MÁV, heten pedig postai alkalmazottak. Az OMH kategóriái alapján 44-en (13%) iparosok és kereskedők, kilencen pedig ipari és kereskedelmi alkalmazottak. Gazdálkodó, földbirtokos, illetve bányamunkás vagy bányatisztviselő nem volt a kérvényezők között. A kategóriák alapján két ügyvéd, 7 orvos, 7 magánzó, 24 (7,1%) tanuló és iskolai hallgató, 13 háztartásbeli, valamint 31 (9,1%) egyéb, be nem sorolható státuszú szerepelt a kérvényezők között.

Borsod vármegye székhelyén, Miskolcon 1921. december 7. és 1922. július 26. között 784 személy, valamint rajtuk keresztül 705 hozzátartozójuk adta le optálási kérelmét.⁵⁰ A 784 személyből 693 (88,3%) volt férfi és 90 (11,2%) nő.

A 784 fő illetőségi hely szerint a következő, újonnan létrejövő országokat jelölte meg: 455 fő (58,5%) Csehszlovákiát, 169 fő (21,7%) Romániát, 36 fő (5,7%) a Szerb–Horvát–Szlovén Királyságot, 12 fő (0,01%) Magyarországot, míg négy fő Ausztriát. 7 személy esetében nem szerepel illetőségi hely a jegyzőkönyvben.

A vallási megoszlás a Miskolcon leadott kérelmek alapján a következőképpen alakult. A 784 kérelmező közül 410 római katolikus (52,2%), 165 református (21%), 95 evangélikus (12,1%), 60 izraelita (7,6%), 45 görög katolikus (5,7%), 5 unitárius és 4 személy ismeretlen felekezetű volt.

⁴⁹ Az OMH tizenegy foglalkozási kategóriája: 1. közszolgálati alkalmazott, 2. iparosok és kereskedők, 3. ipari és kereskedelmi alkalmazottak, 4. gazdálkodó, földbirtokos, 5. bányamunkás és bányatisztviselő, 6. ügyvéd, 7. orvos, 8. magánzó, 9. tanuló és iskolai hallgató, 10. háztartásbeli, 11. egyéb foglalkozású.

⁵⁰ MNL BAZML IV.1901/b. 3. d.

Amennyiben a foglalkozás alapján csoportosítunk, legnagyobb arányban közszolgálati alkalmazottakat találunk, ők az összes kérvényező 80,9%-át (635 fő) tették ki.⁵¹ Rajtuk kívül 29 (3,7%) iparos és kereskedő szerepel. Az ipari és kereskedelmi alkalmazottak száma meglehetősen alacsony, mindössze 12-en (1,5%) kérvényezték optálásukat Miskolcon. Mellettük még 3 orvos és egy ügyvéd szerepel a fennmaradt iratokban. Rajtuk kívül 30 háztartásbeli (4%), tanuló és iskolai hallgató 32 fő (4,1%), valamint 7 magánzó. Gazdálkodó, földbirtokos, illetve bányamunkás vagy tisztviselő egy sem volt a kérvényezők listáján. Rajtuk kívül még 35 egyéb foglalkozású (4,4%) szerepel az általunk elemzett optálási jegyzőkönyvben.

Szombathelyen 1921. december 9-én vették fel az első adatokat, az utolsó bejegyzés pedig Gyulához és Miskolchoz hasonlóan 1922. június 26-a volt.⁵² E fél év alatt 682 optáló és 735 családtagja adta le kérelmét a városházán. Az illetékségi hely szerint a kérvényezők közül 232 személy (34%) Csehszlovákiából, 205 fő (30%) Romániából, 121 fő (17,7%) Ausztriából, 111 fő (16,2%) a Szerb–Horvát–Szlovén Királyságból érkezett. Rajtuk kívül 10 fő (1,4%) magyarországi települést jelölt meg illetékségi helyként.

A 682 optáló közül 588 férfi (86,3%) és 91 nő (13,7%) volt. Az optálási jegyzőkönyv adatai szerint a kérvényezők közül 496-an (72,6%) római katolikusnak, 69-en (10%) evangélikusnak, 62-en (9%) reformátusnak, 42-en (6,1%) izraelitának, 6-an unitáriusnak, 4-en görög katolikusnak, 3-an ortodoxnak, egy személy pedig felekezeten kívülinek vallotta magát.

A Szombathelyen optáltak közül 388 személy (56,8%) állt valamilyen közszolgálati alkalmazásban, 58-an (8,5%) iparosok és kereskedők, 42-en (6,5%) voltak kereskedelmi vagy ipari alkalmazottak. A jegyzőkönyvben ezen kívül 2 földbirtokos, 2 ügyvéd, 6 orvos, 12 magánzó, 31 (4,5%) tanuló, iskolai hallgató, valamint 39 (5,7%) háztartásbeli. Szombathely esetében meglehetősen sok, 102 (14,9%) személy foglalkozása csak az egyéb kategóriába volt sorolható.

Az ország három különböző pontján, közel azonos időben felvett jegyzőkönyvekben 1835 optálni szándékozó személy részletes, valamint 1809 családtag alapadatai szerepelnek. Összesen tehát 3644 személy neve és egyéb adata ismert, ám arra vonatkozólag nincsenek pontos információink, hogy közülük kik érkeztek az impériumváltásokat követően Magyarországra. A részletes adatokkal rendelkező 1835 optáns 1918 és 1924 közötti élettörténetének felkutatása lehetetlen vállalkozásnak tűnik. Mindezt csak egy szisztematikus és időigényes társadalomtörténeti kutatás alapján lehetne elvégezni, ám az alapkutatások a három település esetében is váratnak még magukra.

⁵¹ Szűts I. G.: A miskolci optánsok i. m. 157.

⁵² MNL VaML V.173.e. I.84/1922.

Napjainkban a folyamatosan bővülő digitális adatbázisoknak köszönhetően mégis lehetőség van arra, hogy néhány – például jelentősebb pozíciókat betöltő – személy esetében rekonstruálhassuk a vizsgált korszakra eső élettörténeteket. Szerencsés esetben így fény derülhet arra is, hogy az optáló az első világháború után érkezett-e a magyar fennhatóság alatt maradt vármegyékbe vagy már korábban is itt élt. Mindez elsősorban a közalkalmazottaknál lehet kutatási program, hiszen esetükben hivatali útjuk alakulása különböző értesítőkből, névjegyzékekből valamint egy-egy vármegye vezető testületét bemutató kötetekből legtöbb esetben nyomon követhető.⁵³

Az eddig azonosított személyek esetében egyértelműnek látszik, hogy az optáló közszolgálati alkalmazottak döntő többsége valóban az impériumváltás következtében érkezett Magyarországra és kérvényezte magyar állampolgárságát.⁵⁴ Kis hányaduk élt csak már 1918 ősze előtt is itt, ám ők az elcsatolt területeken rendelkeztek illetőséggel.

Az online adatbázisok mellett a gyulai városháza akkurátus hivatalnokainak köszönhetően az itt felvett jegyzőkönyvből egyéb módon is következtetni tudunk az egyes kérvényezők élettörténetére. Gyulán ugyanis nemcsak a gyermekek számát, keresztnévét, hanem születési helyét és idejét is feljegyezték. Ez utóbbiak alapján nyomon követhető, hogy a családok egy-egy gyermek születésekor éppen hol tartózkodtak. Az optálás során regisztrált 217, 18 év alatti gyermek közül 48-an 1918 novembere után Gyulán vagy közvetlen közelében születtek. Ez majdnem egynegyede az összes optált gyermeknek. Többségük nem elsőszülött volt, tehát a többgyermekes családok esetében a születési helyből következtetni lehet a család mobilizációjára is. Ezeket az adatokat végig olvasva láthatóvá válnak az 1918 ősze és az optálás regisztrálása közötti menekülés/költözés állomásai is. Jó példa erre a székelyudvarhelyi illetőségű, az optálás idején 30 esztendőes özvegy Várady Gyuláné, akinek első gyermeke 1911-ben Marosvásárhelyen, a második 1917-ben Karánsebesen, míg a harmadik 1919 decemberében Gyulán született. A váradfenesi illetőségű, az optálás idején 32 éves Posta Ferenc MÁV segédtisztnek és nejének első gyermeke 1917-ben Nagyváradon, míg a második 1918 decemberében már Gyulán látta meg a napvilágot.

Szombathely és Gyula esetében a nők optálók házastársainak születési helyei is ismertek. Ez alapján megállapítható, hogy az illetősége miatt immár külföldinek számító családfők 20,2%-a Vasba, míg 24,8%-a Békésbe, a feleség magyarországi

⁵³ Szombathely esetében lásd *Halász Imre*: Vasmegyei fejek. Szombathely 1930., Gyula esetében pedig *Oroszlány Gábor*: Békésvármegye tíz éve 1918–1928. Gyula 1929.

⁵⁴ Aradi Gábor Tolna megyében végzett kutatása során szintén arra a következtetésre jutott, hogy az optánsok többsége a háború után menekült az utódállamokból Magyarországra. *Aradi G.*: Az optálás kérdése i. m.

szülőhelyére tért vissza. Ugyan a feleség a házassággal férje illetőségét kapta meg, azonban az impériumváltást követően a magyar állampolgársághoz, majd letelepedéshez már új, a trianoni Magyarországon lévő illetőségre volt szüksége. Ezért teljesen érthető, ha a családok rokonaikhoz, szülőföldjükre tértek vissza.

Vallási megoszlás

A világháború előtt tartott utolsó népszámlálás szerint Magyarországon 9 010 135 (49,3%) római katolikus, 2 603 381 (14,3%) református, 2 333 979 (12,8%) görögkeleti, 2 007 916 (11%) görög katolikus, 1 306 384 (14,3%) evangélikus, 911 227 (5%) izraelita és 74 275 (0,4%) unitárius vallású állampolgár élt.⁵⁵ Ezek alapján érdemes megvizsgálni, hogy az ország három különböző pontján optált személyek körében milyen felekezeti arányokat találunk.

1. táblázat Az optánsok felekezeti megoszlása

Település	római katolikus	református	evangélikus	izraelita	görög katolikus	ortodox	unitárius
Gyula	199 (59,4%)	80 (23,8%)	15 (4,4%)	17 (5%)	5 (1,4%)	10 (2,9%)	7 (2,0%)
Miskolc	410 (52,6%)	165 (21,2%)	95 (12,2%)	60 (7,6%)	45 (5,7%)	-	5 -
Szombathely	496 (72,6%)	62 (9,0%)	69 (10,0%)	42 (6,0%)	4 -	3 -	6 -

Forrás: MNL BML V.b. 172 274. k.; MNL BAZML IV.1901/b. 3. d.; MNL VaML V.173.e. I.84/1922.

A három jegyzőkönyv adatait alapul véve megállapítható, hogy az optálók körében mindenhol magasabb a római katolikusok aránya, mint az országos átlag, sőt Szombathelyen az összes kérvényező majdnem háromnegyedét ők tették ki. Ez utóbbi azzal magyarázható, hogy Vasban, valamint a környező vármegyékben korábban is jelentősen magasabb volt a római katolikusok aránya az országos átlagnál.⁵⁶ Az Ausztriához valamint a Szerb–Horvát–Szlovén Királysághoz csatolt településekről érkezők között pedig abszolút többségben voltak.

Szombathely lakossága az 1910-ben regisztrált 30 947 főhöz képest 1930-ra 35 758 főre nőtt, a felekezeteken belül a legnagyobb növekedést a korábban is abszolút többségben lévő római katolikusok produkálták. Amíg 1910-ben 24 421,

⁵⁵ *Karner Károly*: Felekezetek Magyarországon a statisztikai megvilágításban. Debrecen 1931. 5.

⁵⁶ Az 1910-es népszámlálás adatai szerint Vas vármegye 435 793 lakosából 331 269 (76%) volt római katolikus vallású. Magyar Statisztikai Közlemények (a továbbiakban: MSK). Az 1910-es népszámlálás adatai. 42. kötet. Bp. 1912. 71.

addig húsz évvel később már 25 599 fő vallotta magát annak.⁵⁷ Bár egyelőre pontosan nem ismert, hogy az optánsok majd háromnegyedét kitevő római katolikusok közül hányan maradtak Szombathelyen, mindenesetre érdekes nagy számuk és a városban gyarapodó felekezetük.

A református optánsok aránya Gyulán és Miskolcon majd egyharmaddal volt nagyobb az országos átlagnál, míg Szombathelyen majdnem felével kisebb. Az evangélikusoké mindhárom esetben kisebb – igaz Miskolcon alig 2%-kal – mint az országos átlag. Egyedül az izraeliták aránya azonos szinte teljesen a három városban és megegyező az országos átlagával.

A történeti Magyarországon az evangélikusok jelentős része német származású volt, jelentős számban az északi vármegyékben, Sárosban és Szepesben (Szepességben) éltek. Miskolc esetében jól érzékelhető az innen való beköltözés, hiszen a regisztrált 95 lutheránus háromnegyede (72 fő) a Csehszlovákiához került északi vármegyékből származott.

A felekezeti arányszámok természetesen attól függtek, hogy kik és milyen vidékekről érkeztek nagyobb számban. Gyula esetében elsősorban Arad városa és a szomszédos vármegyék, Miskolcnál Kassa és az észak-keleti vármegyék voltak meghatározóak. Szombathely ebből a szempontból kivételt jelent, hiszen itt szinte azonos arányban találunk erdélyi és felvidéki illetőségűeket. Fekvéséből adódóan természetesen itt jelentősen nagyobb az ausztriai illetőségűek száma, akik szinte kivétel nélkül római katolikus vallásúak voltak.

Az izraeliták aránya Miskolc kivételével szinte megegyezik az országos aránnyal. A borsodi megyeszékhelyen optáló 60 izraelita személyből 37-en a Csehszlovákiához kerültek, egykori kelet-magyarországi vármegyékből, Ungból és Beregből származtak. A 15 Romániához került illetőséggel rendelkező személy több mint fele pedig Máramarost jelölte meg illetőségnek. Szombathely esetében nem ilyen egyértelmű a helyzet, hiszen a Csehszlovákiához került vármegyékből származó 21 fő (az összes izraelita kérvényező 50%-a) különböző területekről érkezett. Gyulán a 17 izraelita optáns közül tízen a Romániához került, határ menti vármegyéket – Aradot, Temest, valamint Bihart – jelölték meg illetőségi helyként. Gyula esetében a trianoni döntést követő első népszámlálás adatait vizsgálva az ortodox és izraelita felekezeten belül csökkenés, míg a többi egyháznál növekedés mutatható ki. Legnagyobb arányban a római katolikusok száma nőtt, igaz nem olyan mértékben, mint Szombathelyen.⁵⁸

⁵⁷ Uo. 70.; MSK Az 1930-as népszámlálás adatai. 83. kötet. Bp. 1932. 127.

⁵⁸ Az 1910-es népszámlálás szerint Gyulán 12 094, 1930-ban pedig 13 127 római katolikus vallású személy élt. MSK. Az 1910-es népszámlálás adatai. 42. kötet. i. m. 279.; MSK. Az 1930-as népszámlálás adatai. 83. kötet. i. m. 153.

A listából szinte teljesen hiányoznak a görögkeletiek, aminek az az oka, hogy esetükben a vallási – legtöbb esetben – egyben etnikai identitást is jelentett. A történeti Magyarországon ortodoxok szinte kizárólag román és szerb nemzetiségűek voltak, ezért nem meglepő, hogy a magyar állampolgárságért folyamodók között alig találkozhatunk velük. A görögkeletiek hiánya miatt a görög katolikusok kivételével az összes többi felekezet magasabb arányban van jelen, mint az országos átlag.

Foglalkozásszerkezet

Nem minden optáns volt menekült, mégis érdekes részletesen megvizsgálni, hogy foglalkozásszerkezetileg az optálási jegyzőkönyvek milyen hasonlóságot mutatnak az OMH jelentésével. Az 1924-ben készült beszámoló szerint a 350 ezer menekültből a 104 804 keresőnek 40,2%-a (42 163 fő) állt korábban valamilyen közszolgálatban. Ez a szám első pillantásra elég kevésnek tűnik, ha figyelembe vesszük, hogy Petrichevich-Horváth Emil, az OMH elnöke 1920 novemberében úgy nyilatkozott, hogy az addig Magyarországra menekült 60 ezer személy majd 70%-a, azaz körülbelül 40 ezer ember állt korábban közszolgálati alkalmazásban.⁵⁹ Amennyiben ez igaz volt, úgy a következő négy esztendőben maximum 2–3 ezer volt közszolgálati alkalmazott érkeztetett Magyarországra. Ez – ismerve az utódállamok politikáját és a beköltözési hajlandóságot – elég valószínűtlennek tűnik. Úgy véljük tehát, hogy az 1920. novemberi interjúban közölt 70%-os alkalmazotti létszám és az OMH 1924-es jelentésében leírt 42% között lehet valahol a valós adat. Ezt erősítik meg az optálási jegyzőkönyvek adatai is, hiszen Gyulán az összes kérvényező 64,7%-a, Szombathelyen 56,8%-a, míg Miskolcon 80,9%-a állt korábban a magyar állam szolgálatában.

Miskolcon az országos átlagnál sokkal nagyobb arányban dolgoztak közszolgálati alkalmazottak. Ennek legfőbb oka az volt, hogy az impériumváltás után több intézményt is a városba helyeztek, amelyekkel együtt érkeztek az alkalmazottaik is.⁶⁰ Az optálási jegyzőkönyv adatai szerint Kassáról kimagaslóan sokan költöztek át Borsod vármegye központjába.⁶¹ Közülük huszonnégyen korábban a Kassai Magyar Királyi Posta és Távírdai Igazgatóságon, míg tizenhatan a kassai városi katonai parancsnokságon dolgoztak. A kassai postaigazgatóságon kívül a tankerületi főigazgatóság, a kerületi rendőr-főkapitányság és a hadbiztosság is

⁵⁹ Ki jöhet ezentúl Csonka-Magyarországba. Magyarország, 1920. november 19. 5.

⁶⁰ *Tóth Pál*: A köztisztviselők társadalmi életének és politikai arculatának jellemző vonásai Miskolcon 1919–1939. években. In: Borsodi Történelmi Évkönyv V. Szerk. Deák Gábor – Román János. Miskolc 1976. 119–145.

⁶¹ A Miskolcon optáltak közül nyolcvanan (az összes kérvényező 10%-a) Abaúj-Torna vármegye központját jelölte meg illetőségi helyként.

Miskolcra költözött. Ide helyezték az ungvári főrealiskolát, a tótsóvári erdőkapitányságot, valamint az eperjesi jogakadémiát is. A hivatalokkal együtt költöző alkalmazottak mellett érkeztek kassai vasutasok, valamint a város gyalogezredének, a harmincnégyeseknek a tisztjei is. Ezen kívül voltak olyanok is, akik egyedül, családjukkal vagy néhány munkatársukkal együtt menekültek valamelyik északi-vármegyei településről Miskolcra.⁶²

1918. december 24-én, a belgrádi katonai konvenciót megszegve a szerb csapatok átkeltek a Dráván és Vas vármegye déli járásait kezdték birtokukba venni. A megszállással együtt, hasonlóan az északi és az erdélyi vármegyékhez, itt is megkezdődött a magyar érzelmű, korábban főként állami hivatal viselők kiutasítása és menekülése.⁶³

Az Ausztriával határos területek hovatartozása körül hosszú hónapokig bizonytalanság uralkodott, majd 1919 augusztusában az osztrák csapatok behatoltak Vas vármegyébe. Ezt a támadást a magyar határrendőrség és csendőrség hamar visszaverte.⁶⁴ A változó politikai helyzet miatt jelentősebb menekültáradat ekkor még nem indult meg a magyar területek felé.

Szombathely esetében 1921 augusztusában jeleztek nagyobb beköltözési hullámot az Ausztriához került területekről.⁶⁵ Ennek mértéke azonban a beköltözési tilalom miatt végül mégsem öltött jelentősebb méreteket. Vas vármegye a trianoni döntés értelmében végül Ausztria és a Szerb–Horvát–Szlovén Királyság felé vesztett el járásokat, 195 településsel.⁶⁶ A megmaradt területek közül a vármegyei központ, Szombathely a korábbi hatvan helyett tíz kilométerre került az új államhatártól. A városba határ menti státusza lévén új hivatalokat, így csendőr- és rendőrkerületi parancsnokságot, vegyesdandár-parancsnokságot és fővámmhivatalt is helyeztek. A nyugat-magyarországi népszavazás körüli bizonytalan helyzet miatt 1921 augusztusától fél évre szintén a városba került a Soproni Posta- és Távirda Igazgatóság.⁶⁷ Mindezek az intézkedések és a menekült személyek érkezése csak tovább fokozták a városban amúgy is kritikus lakáshiányt.

A szomszédos, kis számban magyarok lakta és Ausztriához került burgenlandi tartományból a szombathelyi kérvényezők ötöde származott. Az Ausztriából optáltak esetében a németújvári járást, benne a székhely Németújvár (Güssing), valamint Rohonc (Rechnitz) városát találjuk. Vas vármegye a Szerb–Horvát–Szlovén Királyság

⁶² A Csehszlovákiához került vármegyéből optáltak társadalomszerkezeti vizsgálatáról bővebben lásd *Szüts István Gergely*: Sikerek, kompromisszumok és kudarcok a felvidéki menekültek integrációs folyamataiban. Fórum Társadalomtudományi Szemle 12. (2010) 4. sz. 3–24.

⁶³ *Botlik József*: Nyugat-Magyarország sorsa, 1918–1921. Vasszilvagy 2012. 80.

⁶⁴ Uo. 76.

⁶⁵ MNL OL K 26 1922.-XLIII. t. 1299. cs. 6906/1921.

⁶⁶ *Eger György*: A burgenlandi magyarság történetének főbb vonásai 1920-tól napjainkig. Burgenlandi magyarok közt. Bp. 1990.

⁶⁷ Hazatérnek a soproni hivatalok. Szózat, 1922. január 5. 8.

felé a muraszombati járást veszítette el, innen 31 személy szerepel az optálási jegyzőkönyvben. A Szombathelyen optáltak foglalkozásszerkezetileg, az állami alkalmazottak kisebb aránya miatt sokkal színesebb képet mutatnak, mint a másik két városban.

Gyula Szombathelyhez hasonlóan szintén határváros lett. A román csapatok előretörésével együtt több állami hivatal is áttette székhelyét az ország belsejében fekvő településekre. 1918. december elején például a temesvári 5. nehéz tüzérezred zászlóaljait helyezték Gyulára, majd nem sokkal később itt kezdték meg a leszerelését is.⁶⁸ Az ezt követő hónapokban inkább az átvonuló forgalom vált jelentőssé a településen. 1919. április 25-én a román csapatok bevonultak a városba és majd egy évig, 1920. március 28-ig megszállás alatt tartották. Ez idő alatt a déli megyékből való költözés minimálisra csökkent.⁶⁹ A megszálló román csapatok, ahogy Erdély szerte, úgy Arad és Békés megyékben is igyekeztek ellehetetleníteni, vagy távozásra bírni a számukra kellemetlen, magyar érzelmű személyeket.⁷⁰ 1920 tavaszától, a román kivonulás után ismét megnőtt az Erdély déli részeiből beköltözők, valamint a városon keresztül az ország belsejébe igyekvő menekültek száma.

Gyula esetében Arad város és vármegye közelsége és sokrétű kapcsolatai az optálási jegyzőkönyvekből is kimutathatóak. A vármegyéből és központjából összesen ötvennyolcan optáltak, közülük 33-an (58,9%) közalkalmazottak, míg 10-en iparosok, kereskedők voltak.

Menekült optánsok – személyes sorsok

Az optáns közszolgálati alkalmazottak többsége olyan személy volt, aki 1918 után hagyta el önként vagy kényszer hatására korábbi állomáshelyét és költözött át Magyarországra. Jó példa erre a Miskolcra áthelyezett közintézmények listája és az optálási jegyzőkönyvben szereplő postások és vasutasok száma. A korabeli közlönnyöknek és sajtótermékeknek köszönhetően számos magánszemély és család esetében bizonyítható, hogy valóban 1918 novembere után érkeztek abba a városba, ahol az optálást benyújtották. Az aradi illetőségű Green család családfője, Green Nándor (Arad, 1865 – Szombathely, 1922), Arad város rendőrkapitánya, majd 1919 tavaszán rövid ideig főispánja volt. A román csapatok 1919. április 22-i bevonulása után azonnal elmozdították pozíciójából. Fél évig még a városban élt, ám 1919 októberében az új román hatalom számos más, korábban hivatalt viselt személlyel együtt kiutasította. A volt rendőrkapitány életéről egyelőre annyi biztos, hogy 1921 júliusában a Belügyminisztérium szombathelyi rendőrkapitányá

⁶⁸ Az 5. nehéz tüzérezred. Budapesti Hírlap, 1918. december 4. 8

⁶⁹ *Scherer Ferenc*: Gyula város története. Gyula 1938. 388.

⁷⁰ *Ablonczy B.*: Sérelem, jogfolytonosság i. m. 164.

nevezi ki.⁷¹ A Green család sorsáról alapvető információkat szolgáltatnak az optálási jegyzőkönyvben található adatok. 1922. június 22-én Green és felesége mellett ugyanis lánya Irén, és férje, Török László volt aradi aljegyző, másik lánya Berta, és férje, Ubl Rezső honvéd őrnagy, valamint Green Nándor unokaöccse, Traytler Dezső aradi pénzügyi tanácsos is leadta optálási kérelmét a szombathelyi városházán. Mindebből tehát az is kiderül, hogy Arad városát 1919 októbere után a Green család hét tagja hagyta el.

A gyulai optálási jegyzőkönyvben szereplő személyek közül kétségkívül Brém Lőrinc nagyváradi kanonok, majd gyulai helynök neve és története a legismertebb. 1921-ben a nagyváradi püspökség Gyulán egy ideiglenes püspöki helynökség felállításáról rendelkezett, ahová irodaigazgatóvá Brém kanonokot nevezték ki.⁷² Brém Lőrinc 1922. február 27-én adta be optálási kérelmét a gyulai városházán, ám ő maga már előző év kora ősze óta a városban tartózkodott. Költözése nemcsak az egyházi hivatal, hanem a beköltözési tilalom miatt is visszhangot váltott ki a magyar kormánykörökben. 1921. augusztus 21-én a Kereskedelemügyi Minisztérium levélben fordult gróf Bethlen István miniszterelnökhöz a beköltözési tilalom okozta általános problémák miatt.⁷³ A határon veszteglő, Romániából kiutasított magyarok több hetet voltak kénytelen várni, mire a magyar oldalról szerelvény érkezett értük. A határon veszteglők között a jelentések szerint nagy feszültséget okozott, hogy a nagyváradi püspökség öt szerelvényt kért a Gyulára való átköltözéshez. A Kereskedelemügyi Minisztérium mindezt jelezte a miniszterelnökségnek, indítványozva hogy éppen az ilyen áldatlan állapotok miatt függesszék fel a beköltözési tilalmat. Brém Lőrinc 1921 szeptemberében a MÁV által biztosított szerelvényekkel Gyulára érkezett, ám optálási kérelmét csak fél évvel később nyújtotta be.

A Gyulán optált személyek adatait vizsgálva jól látszik, hogy számtalan házasság kötöttett a két szomszédos vármegyében élők között. A román csapatok kivonulása után és az optálási időszak alatt több család döntött úgy, hogy a határ közelében, jelesül Gyulán kíván ideiglenesen letelepedni. Békés vármegye 1920-as évtizedének összefoglalójaként íródott kötet hasábjain tucatnyi ilyen optáns/menekült életrajzával, arcképével találkozhatunk.⁷⁴

Természetesen a bemutatott települések esetében nemcsak – gyakran csupán ideiglenes – bevándorlás, hanem kiköltözés is történt. Gyuláról például a román kivonulás után mintegy ötven, korábban szerepet vállaló helyi román család hagyta el a várost.⁷⁵

⁷¹ MNL OL K 27 (Minisztertanácsi-jegyzőkönyvek) 1921. júl. 8.

⁷² Scherer F.: Gyula város története i. m. 388.

⁷³ MNL OL K 26 1922.-XLIII. t. 1299. cs. 6215/1921.

⁷⁴ Oroszlány: Békés vármegye tíz éve. i. m.

⁷⁵ Scherer F.: Gyula város története i. m. 356.

A gyulai optánsok esetében azt is figyelembe kell venni, hogy az 1916-os erdélyi román betörés miatt az ország belseje felé menekültek közül többen itt letek menedékre, majd később itt is maradtak.⁷⁶ Bár 1918 tavaszán a székelyföldi területekre visszaköltöztették az onnan származó menekültek nagy részét, ám nem mindenki tért vissza szülőföldjére vagy korábbi állomáshelyére. Ilyen volt például dr. Petrovszky György is, aki 1920 októberében sajtó útján hirdette ki, hogy Kézdivásárhelyről végleg áttette ügyvédi irodáját Gyulára.⁷⁷

A határmenti várossá vált Gyula új közszolgálati funkciókat és hivatalokat kapott. Ezekben az években a város örömmel látott volna falai között oktatási intézményeket is. Mivel a nagyváradi egyházmegyét szinte kettévágta az új trianoni határ, ezért felmerült a püspökség teljes odaköltöztetése is. Gyula úgy tűnik örömmel befogadta volna a váradi jogakadémiát,⁷⁸ – különösen hogy a máramarosszigeti Hódmezővásárhelyre költözött – ám végül nem püspökség, hanem helynökség jött létre a városban.

Miskolc esetében közeli fekvése valamit több hivatali funkciójának és alkalmazottjának átköltöztetése miatt Kassa volt a legfontosabb kibocsátó város. Az összes optáló 10%-a Kassát jelölte meg illetőségnek, többségük állami alkalmazottként dolgozott a csehszlovák megszállásig. A kassai optánsok közül az Ajtay család történetét érdemes röviden bemutatni. Ajtay Sándor és négy gyermeke – közülük a legidősebb Sándor már családjával együtt – optált Miskolcra 1921 tavaszán. Az ekkor 33 éves ifjabb Ajtay Sándor és 25 éves húga a kassai postaigazgatóságon dolgozott korábban, Sándor ikertestvére, Piroska hajadon, míg a 18 éves Lajos tanulóként regisztrált.

Idősebb Ajtay Sándor számvevőségi főtanácsos tíz évvel később menekülésükről, valamint utolsó kassai napjaikról rövid visszaemlékezést jelentetett meg.⁷⁹ Eszerint a csehszlovák megszállást, majd a postaigazgatóság költöztetését követően a család – immár munka nélkül – továbbra is a városban maradt. A család fő napszámoként próbálta eltartani a családját, 1921-ben azonban végül mégis a kiköltözés mellett döntöttek. Ezt követően másfél évig a miskolci Gömöri pályaudvar oldalvágányain éltek vagonlakóként, majd különböző ideiglenes lakások után, 1924-ben az újonnan elkészült és nagyrészt menekültek által lakott Hodobay-telepre⁸⁰ költöztek.⁸¹ Ajtay Vilma szüleivel együtt élt a telepen, és a menekültek által alapított

⁷⁶ Uo. 333.

⁷⁷ Békés, 1920. október 16. 3.

⁷⁸ Jogakadémia Gyulán. Békés, 1921. március 16. 1.

⁷⁹ Ajtay Sándor nyugalmazott posta-számvevőségi főtanácsos visszaemlékezése, 1931. október 31. In: *Menekültek könyve*. Szerk. Tisza Miksa. Miskolc 1940. 4–7.

⁸⁰ *Szűts István Gergely*: Barakkok és tisztviselővillák. A trianoni menekülteket befogadó miskolci telepek helyzete az 1920-as években. *Kisebbségkutatás* 18. (2009) 435–452.

⁸¹ Ajtay Sándor nyugalmazott posta-számvevőségi i. m. 6.

Hodobay-telepiek Egyesületének aktív tagja lett.⁸² Emellett az egyházi életben is aktív szerepet vállalt, hiszen 1924-ben már a miskolci Református Leányegylet főtitkára volt.⁸³ A majd három évig húzódó lakhatási problémák ellenére már a megérkezését követő hónapban munkába állt a miskolci I. számú postahivatalnál.⁸⁴

A trianoni menekültkérdést már a korabeli közvélemény is a közszolgálati alkalmazottak helyzetével kapcsolta össze. Pedig az OMH beszámolójából is kitűnik, hogy a „regisztrált” menekültek majd fele (45,8%-a) háztartásbeliként lett bejegyezve. Ezen személyek – elsősorban nők, akik férjeikkel együtt optáltak – egzisztenciája az esetek többségében nagyban függött a családfőtől.⁸⁵ Mindhárom település esetében a nők optálók kisebb eltérésekkel az összes kérvényező felét tették ki.⁸⁶ Sajnos az optálási kérdések nem tértek ki az optált feleségek foglalkozására, azonban úgy véljük, ha a dokumentumok rendelkezésre állnának, akkor az OMH adataiban szereplő nagyszámú háztartásbeli többségnek neve feltehetően feltűnne a házastársak rovatban is.

Összegzés

Az ország három különböző városában készült optálási jegyzőkönyvek és a bennük szereplő személyek, családok élettörténete egy hosszas kutatási projektben is csak korlátozott mértékben lenne feltárható. Hogy mennyiben használhatók forrásként a menekültkérdés kutatásához ezek a jegyzőkönyvek, csak akkor tudnánk minden kétséget kizáróan megválaszolni, ha minden egyes kérvényezőről kiderítenénk, hogy vajon 1918. november után menekült-e a megszállt területekről Magyarországra. Ennek realitása meglehetősen csekély.

Az OMH irattárának megsemmisülése miatt egyelőre nem ismertek olyan, személyes adatokat tartalmazó összeírások, amelyekből a menekültek társadalmi összetételét vizsgálni lehetne. Úgy tűnik, egyedül az optálási jegyzőkönyvek azok, amelyekből információk nyerhetők ki ezzel kapcsolatban. A Gyulán, Miskolcon és Szombathelyen felvett jegyzőkönyvek elemzése után megállapítható, hogy az ott

⁸² Ajtay Vilma további életútjáról a Kürti Lászlóval való beszélgetéséből tudhatunk többet. Eszerint az optálási jegyzőkönyvben szereplő Kassával szemben valójában az Ung vármegyei Kisgejccön született 1896-ban. Apja, Nagyajtay Ajtay Sándor főtanácsos volt. Vilma, testvéreihez hasonlóan, Kassán járt iskolába, majd az ismert körülmények között kerültek Miskolcra. 1930-ban ment férjhez a diósgyőri vasgyárban dolgozó Zborovszky Sándorhoz. Férje 1972-ben bekövetkezett halála után települt át az Amerikai Egyesült Államokba. *Kürti László: Halál és identitás az emigrációban.* (http://epa.oszk.hu/02000/02002/00028/pdf/2007-3-4_kurti-halal.pdf, letöltés 2018. okt. 3.)

⁸³ A felszentelés alá kerülő ifjú lelkészek. Sárospataki Református Lapok, 1925. október 4. 178.

⁸⁴ *Szűts I. G.: Sikerek, kompromisszumok i. m. 3–24.*

⁸⁵ *Csáti Csaba: A menekült köztisztviselők társadalmi integrációjának keretei 1918–1924.* *Limes* 15. (2002) 2. sz. 25–40.

⁸⁶ Gyula esetében az összes kérvényező 59,69%-a, Miskolcon 53,89%-a, míg Szombathelyen 45,6%-a volt nő és szerepelt legalább felesége neve a jegyzőkönyvekben.

szereplő közszolgálati alkalmazottak többsége valóban 1918 novemberét követően menekült/költözött a magyar fennhatóság alatt maradt területekre. Az OMH 1924-es jelentését figyelembe véve ugyancsak megállapítható, hogy földrajzi helyzetüktől függően a három városban optáltak származási aránya majdnem megegyezik az országos átlagével. Azaz a Romániából érkezettek 56,2%-os aránya itt 40,6%, a Csehszlovákiából érkezettek 30,5%-a itt 33,8%, míg a Szerb–Horvát–Szlovén Királyságból származóké majdnem megegyező, 12,8% és 11,6%.

Természetesen mindhárom település esetében a városhoz közel eső szomszédos országokból érkezettek voltak többségben. Szombathely és Gyula határváros lett, míg Miskolc a szomszédos Kassától számtalan hivatali funkciót vett át. Mindezek nagyban meghatározták, hogy kik optáltak, és kik telepedtek le a városban. Az azonban egyáltalán nem volt biztos, hogy az adott személy és családja az optálás leadásának helyszínén is maradt 1922 nyara után. A társadalmi mobilitás ugyanis – különösen térben, főként Budapest felé⁸⁷ – rendkívül nagy volt az egzisztenciát veszített menekültek körében.⁸⁸

OPTANT REGISTERS AS SOURCES FOR THE POST-WORLD-WAR I REFUGEE PROBLEM

by István Gergely Szűts

SUMMARY

According to official data, some 350 000 people moved to Hungary from the successor states of the Austro-Hungarian Monarchy after World War I. In view of the initial lack of registration of refugees, the number was certainly higher, probably between 400 000 and 430 000. Due to the destruction of the archives of the National Refugee Office, it is now impossible to determine the exact number of those who arrived to Hungary between 1918 and 1924. Consequently, it is only with the help of sources of a different nature that more can be learnt about the social composition of the refugees. An important but rarely used group of sources is constituted by the optant registers, containing data about those who petitioned for Hungarian citizenship, which were filled out in 1921–22, and have partly survived. The present study explores the data of people aiming to maintain or obtain Hungarian citizenship who were registered at three different points in the country: at Gyula, Miskolc, and Szombathely. Most of these petitioners arrived as refugees from the successor states, and their registered personal data offer the possibility of a micro-level analysis of their social characteristics.

⁸⁷ Mivel a menekültek többsége a fővárosba, illetve az ország középső területeire igyekezett eljutni, a budapesti és környéki állomások többsége 1919 őszére szinte teljesen megtelt. Ennek, és főleg az egy évvel később meginduló újabb menekülthullámnak köszönhetően a MÁV vezetősége és az OMH egy hálószerű logisztikai rendszer létrehozásával próbálta ellenőrzése alatt tartani a helyzetet és meggátolni, hogy a menekültek tömegesen Budapestre juthassanak. *Szűts I. G.: Vasutas vagonlakók* i. m. 102.

⁸⁸ *Ablonczy B.: Sérelem, jogfolytonosság* i. m. 168.; *Szűts I. G.: Vasutas vagonlakók* i. m. 102.

GYÁR ÉS FÖLDBIRTOK A NAGY HÁBORÚBAN ÉS AZ ÖSSZEOMLÁSBAN*

Az első világháború kutatása az utóbbi években – bár sosem volt elhanyagolt terület – különösen figyelemre méltó új eredményeket produkált. Korábban – eltekintve most a diplomácia és hadtörténet szerteágazó területeitől – az a fajta társadalomtörténeti kutatás volt jellemző, amely a nagy társadalmi csoportok helyzetének változásaira, egymáshoz képest mért erőviszonyaik háború alatti módosulására koncentrált.¹ Ezt követően a hétköznapi élet tapasztalatai felé fordult a figyelem – mégpedig a front mellett legalább akkora mértékben a hátszói tapasztalatok felé –, majd újabban a háborús kultúra, a háború kultúrája került az érdeklődés középpontjába. Ez a kutatási irány a hétköznapi megélésének vizsgálatán túl arra koncentrált, hogy mit jelentett a háború, a nemzet, az ellenség, a katonai szolgálat, a férfiaság, a nőiesség, a mindennapi nehézségek a konfliktusban résztvevő társadalmak számára, s milyen kulturális változásokat, az ön- és világtérképezés milyen átalakulásait idézte elő a háború.² Magyarországon is megjelentek hasonló kutatási irányokat képviselő munkák.³ E tanulmány elsősorban

* A tanulmány az MTA Lendület Trianon 100 kutatási projekt keretében valósult meg.

¹ Jürgen Kocka: *Klassengesellschaft im Krieg*. Deutsche Sozialgeschichte 1914–1918. Göttingen 1978.

² Sokoldalú áttekintést nyújt a régebbi, de már a kultúrtörténet által meghatározott kutatások eredményeiről Der Erste Weltkrieg. Wirkung, Wahrnehmung, Analyse. Hrsg. Wolfgang Michalka. München 1994. A háború tapasztalattörténeti megközelítéséhez lásd Kriegererfahrungen. Studien zur Sozial- und Mentalitätsgeschichte des Ersten Weltkrieges. Hrsg. Gerhard Hirschfeld et al. Essen 1997. Áttekintést nyújt valamennyi nyugati hadviselő ipari politikájáról Dick Geary: *European Labour Politics from 1900 to the Depression*. Houndmills 1991. A háborúnak a német és a brit társadalomra gyakorolt hatásáról lásd Roger Chickering: *Imperial Germany and the Great War, 1914–1918*. Cambridge 2014.; Adrian Gregory: *The Last Great War. British Society and the First World War*. Cambridge 2008. A kultúrtörténeti megközelítésekhez lásd Erster Weltkrieg. Kulturwissenschaftliches Handbuch. Hrsg. Niels Werber – Stefan Kaufmann – Lars Koch. Stuttgart–Weimar 2014. Összehasonlító szemléletű kultúrtörténeti vállalkozás: Durchhalten! Krieg und Gesellschaft im Vergleich 1914–1918. Hrsg. Arnd Bauerkaemper – Elise Julien. Göttingen 2010., különösen Einleitung: Durchhalten! Kriegskulturen und Handlungspraktiken im Ersten Weltkrieg. 7–28. A háborús hétköznapiak gender szemléletű bemutatásához Christa Hämmerle: *Heimat/Front. Geschlechtergeschichte/n des Ersten Weltkrieges in Österreich-Ungarn*. Wien–Köln–Weimar 2014. A háború társadalmi és politikai hatásainak összehasonlító elemzését lásd Peter März: *Nach der Urkatastrophe. Deutschland, Europa und der Erste Weltkrieg*. Wien–Köln–Weimar 2014. és *Der Erste Weltkrieg und die europäische Nachkriegsordnung. Soziale Wandel und Formveränderung der Politik*. Hrsg. Hans Mommsen. Köln–Weimar–Wien 2000. Rendszerezett bibliográfiai áttekintést nyújt a korábbi szakirodalomról Antoine Prost – Jay Winter: *Penser la Grande Guerre. Un essai d'historiographie*. Paris 2004.

³ 1916: A fordulat éve. Tanulmányok a nagy háborúról. Szerk. Egry Gábor – Kaba Eszter. Bp. 2017.; Háborús hétköznapiak. Szerk. Török Róbert – Závodi Szilvia. Bp. 2016.; Háborús Mindennapok – Mindennapok háborúja. Magyarország és a Nagy Háború – ahogy a sajtó látta (1914–1918). Szerk. Kaba Eszter. Bp. 2017.

a magyar társadalom azon nagyobb csoportjait illetően vizsgálja a háború okozta változásokat, amelyek a kutatás számára könnyebben hozzáférhetőek, éppen azért, mert bizonyos mértékű szervezethez tartoztak, illetve azért, mert voltak olyan szervezetek vagy olyan csoportok az elitben, amelyek magukat ezek képviselőiként határozták meg.⁴ Ilyen csoportok voltak a szakszervezetek, illetve a szociáldemokrata párt által reprezentált ipari munkásság; a munkaadói érdekszervezetek, mindenekelőtt a Gyáripárosok Országos Szövetsége (a továbbiakban: GYOSZ) révén a nyilvánosságban jelen lévő nagyipar; a vidéki társadalomban pedig a földtulajdonosok, akiket legfőképp az Országos Magyar Gazdasági Egyesület (a továbbiakban: OMGE) és a Gazdaszövetség reprezentált, de a háború végét követő időszakban ide sorolható már a Kisgazdapárt is.

Az első világháború (számos egyéb átalakulás mellett) a vizsgált csoportok, érdekkörök helyzetében és egymáshoz való viszonyában is változásokat hozott magával, vagy meglévő folyamatokat gyorsított föl. Ezeket a változásokat nagymértékben meghatározta, hogy a háború, a társadalom és a gazdaság mozgósítása radikálisan kibővítette a kormányzati intézmények szerepét a társadalmi konfliktusok terén, valamint a hétköznapi élet (termelés, élelmiszer-ellátás, lakásügyek, munkahely viszonyok) működtetésében egyaránt.⁵ A hétköznapi vagy gazdasági konfliktusok, amelyek korábban a politikától távoli szférákba tartoztak, így átpolitizálódtak. Megoldásuk, kezelésük kormányzati szintű politikai kérdéssé vált, s így motivációt jelentett olyan rétegeknek is a politikai részvételre, amelyeket mindaddig ez nem jellemzett. Vidéki és városi társadalmi rétegek korábban ismeretlen, viszonylag hirtelen jelentkező igénye arra, hogy beleszóljanak a politikába, és a nagyobb társadalmi csoportok egymás közti kapcsolatának háború alatti átrendeződése 1918-ban a politikai erőviszonyok robbanásszerű átalakulását eredményezte. Évekbe telt, míg több politikai fordulat után végre eldőlt, hogy a háborús mozgósítás után a hátszág életének irányításából mennyire vonul vissza a kormányzat, s hogy a nagyobb társadalmi csoportok egymáshoz képest elfoglalt helyzete miként stabilizálódik. E folyamatok során a parasztok, munkások, munkaadók, közép rétegek, de a nők helyzete is gyökeres változásokon ment át.

A tanulmányban egyfajta dinamikus, politikai-társadalomtörténeti képet igyekszem adni a nagyobb társadalmi csoportok erőviszonyainak háború által

⁴ Természetesen mindig kérdés, hogy mi a viszony egy a nyilvánosságban működő szervezet vagy csoport, és aközött a nagyobb társadalmi csoport között, amelynek a képviselőjét magának követeli. Okkal lehetne emellett is érvelni, hogy egyes társadalmi csoportok léte a nyilvánosságban való szerveződés, képviselő felől alapozódik meg, s enélkül azok nem is léteznének. Ennek az elméleti problémának a tárgyalására itt azonban nem tudunk kitérni.

⁵ Németországban a kormányzati kiadások a háború előtt a GDP 15%-ára rúgtak, 1917-ben már 77%-ára. *März, P.*: Nach der Urkatastrophe i. m. 114. Hasonló arányú növekedés a magyar esetben is feltételezhető.

indukált változásairól egészen addig, amíg az 1920-as évek első felében egy új egyensúlyi helyzet nem állt be. A következőkben tehát az említett csoportok egymáshoz való viszonyaival foglalkozunk. Az áttekinthetőség kedvéért először az iparhoz kötődő erők között zajló folyamatokat vizsgáljuk, majd ezután az agrártársadalom konfliktusait mutatjuk be, elsősorban az agrárpolitikai döntéshozatalban résztvevő csoportok küzdelmein keresztül.

A társadalom átalakulása a háború során

Az ipari társadalom erőviszonyainak változása a háborús mozgósítás nyomán

A háború egészen új kontextusba helyezte az ipari munkát. A haditermelés Magyarországon, ahogy más hadviselőknél is, a munkaerővel való központosított gazdálkodást eredményezte. A magyar iparban az addig meglehetősen szabad munkaerőpiacon a munkások érdekérvényesítésének két stratégiája is működött: egy egyéni és egy kollektív. Az egyéni, a munkahelyváltásokat a munkajogi szabályozás érdemben nem korlátozta. Erre akár naponta is lehetőség volt. A kollektív érdekérvényesítés útját a szakszervezetek jelentették, amelyek egy törvényileg szabályozatlan zónában tevékenykedtek, de a hatóságok lényegében nem akadályozták őket a sztrájkok szervezésében. Ennek eredményeként mind több iparágban szabályozta kollektív szerződés a munkaviszonyokat – legalábbis a budapesti agglomerációban és néhány nagyvárosban. Ezeknek ugyan törvényi garanciája nem volt, ám a szakszervezetek és a munkaadói szövetségek kompromisszuma gyakran mégis működőképesnek bizonyult, mert a két oldal szervezeteinek ereje kikényszerítette azok betartását, nemcsak a másik féltől, de a piac egyes szereplőitől is.⁶

A háborúval vége szakadt a munkaviszonyok e liberális rendjének. A sztrájkot tiltották, a hadiiparban a munkaerőt az üzemekhez kötötték, így megtiltották az egyéni kilépést is.⁷ Ez hamar feszültségekhez vezetett, amit a magyar kormány a németországihoz és az ausztriaihoz nagyon hasonló módon igyekezett kezelni.⁸ A háború folyamán úgynevezett panaszbizottságokat hoztak létre, amelyeknek

⁶ *Zsombor Bódy*: A delay in the emancipation of labour: bourgeois paternalism, workers' insurance and labour law in Hungary from the end of the nineteenth century to the Second World War. *Social History* 34. (2009) 2. sz. 204–230.

⁷ *Tóth Árpád*: A hadigazdálkodás jogi szabályozásának problémái az első világháború idején Magyarországon. Szeged 2002.; *Völgyesi Zoltán*: Harctértől a hátorszáig. Az első világháború gazdasági és társadalmi hatásai Magyarországon a levéltári források tükrében. Bp. 2016. 80–85.

⁸ *Szterényi József–Ladányi Jenő*: A magyar ipar a világháborúban. Bp. 1934. 75.; A szakszervezeti mozgalom Magyarországon 1917–1922. A Magyarországi Szakszervezeti Tanács jelentése. Bp. 1923.

kezelniük kellett az iparban felmerülő konfliktusokat.⁹ A bizottságok háromoldalú testületek voltak, melyekben az állam delegáltjai – civil köztisztviselők és katonák egyaránt lehettek – mellett a munkaadók és a munkavállalók képviselői voltak jelen. Lényeges különbség volt azonban, hogy mivel a szociáldemokrata párt – ellentétben az említett szövetséges országokkal és az antant nagyhatalmaival – nem volt jelen a parlamentben, hiszen ezt az erősen korlátozott választójog nem tette lehetővé,¹⁰ a párthoz kötődő szakszervezetek bevonása a munkaügyi konfliktusok rendezésébe különös jelentőséggel bírt. Olyan elismerés volt ez, ami gyökeres változást jelentett a korábbi állapothoz képest, és mindenképpen nagyobb lépésként értékelhető, mint az olyan országokban, ahol a szociáldemokrata párt már részese volt a parlamenti politikai erőtérnek.

A kormányzat tudatosan döntött amellett, hogy a szociáldemokrata munkásmozgalom intézményeit bevonja a háborús mozgósítás menedzselésébe, s ez a törekvése nem csak a szorosan vett munkaügy terén nyilvánult meg. A közellátás volt a másik terület, ahol a kormánynak számolnia kellett a szakszervezetek bázisán létező Általános Fogyasztási Szövetkezettel (ÁFSZ). A központosított élelmiszer-gazdálkodás viszonyai között szükség volt erre az intézményre, mert nem állt más rendelkezésre, ami a jegyrendszer alapján működő elosztást hatékonyan le tudta volna bonyolítani a munkás kerületekben.¹¹ A szociáldemokrata párthoz kötődő szervezetek a lakásügyek intézésében is szerepet kaptak. A szabad bérlakáspiac, amely a magyar városokban 1914 előtt működött, már a háború kezdetén megszűnt létezni. Először a bevonult katonák családjait mentesítették a lakbérfizetés alól, majd mivel ennek az intézkedésnek számos újabb feszültséget generáló következménye lett, hatóságilag szabályozták a lakbéreket. A háború második felében lakáshivatalokat hoztak létre, amelyek az elvileg továbbra is magántulajdonban lévő lakásokról bérlőváltás esetén döntöttek, azaz az új bérlőt az igénylők közül kijelölték. Erre azért is volt szükség, mert a háborús konjunktúra miatt az iparvárosok a korábbiakat is meghaladó migrációs nyomás alá kerültek.¹² A lakáshivatalokban is paritásos testületek döntöttek a vitás ügyekről.

⁹ 18.950/1916. H. M. r. kelt: 1916. jan. 17. A Panaszbizottság tagjait a hadiipari üzem parancsnoksága, a Honvédelmi Minisztérium, a Kereskedelmi Minisztérium, a munkaadók és a munkavállalók delegálták. A panaszbizottsági eljárást a következő rendelet egyszerűsítette: 13.604/1916. H. M. r. kelt: 1916. júl. 19.

¹⁰ Németországra nézve lásd *Gerald D. Feldman*: *Kriegswirtschaft und Zwangswirtschaft. Die Diskreditierung des „Sozialismus“ in Deutschland während des Ersten Weltkrieges.* In: *Der Erste Weltkrieg. Wirkung i. m.* 456–484. Áttekintés nyújt valamennyi nyugati hadviselőről, lásd *Gears, D.*: *European Labour Politics i. m.*

¹¹ Lásd Tisza levele Sándor János belügyminiszternek az Általános Fogyasztási Szövetkezetről, 1916. dec. 3. Gróf Tisza István *Összes Munkái VI.* Bp. 1937. 95–96.

¹² *Borsos Endre – Németh Béla*: *Magyarország lakáspolitikája.* Bp. 1938., különösen a „Háztulajdon a háború alatt és után” című fejezet, melyet Borsos, a lakásügyek egykori miniszteri biztosa írt.

Ezekben – rendszerint egy nyugdíjas jogász elnöklése mellett – a háztulajdonosok és a bérlők egyesületének delegáltjai vettek részt. Utóbbi szervezet ismét csak a szociáldemokrata párt szatellit szervezete volt.¹³

Mindez azt jelentette, hogy a kormányzat a szociáldemokrata pártot a háború miatt olyan elbánásban részesítette, amire korábban nem volt példa. A párt maga is kooperatív magatartást tanúsított a háború kezdetétől fogva – amint általában a más hadviselő államokban parlamenti képvisellel rendelkező testvérpártjai is –, és sajtóját a háború kitörésekor átállította a háború támogatására.¹⁴ (Lapjai a diplomáciai krízis hadüzenetet megelőző időszakában még békepárti hangot ütöttek meg.) A háborút támogató álláspont legfontosabb eleme az volt, hogy a szociáldemokrata vezetés egészen az 1918-as összeomlásig igyekezett megakadályozni minden sztrájktokekvést, és leszerelni a mégis kirobbanni akarókat, amelyek a háború második felében nem voltak ritkák. Az együttműködő magatartásért cserébe a szociáldemokrata párt azt remélte, hogy elnyerheti a kormánytól a választójog kiterjesztését, ami azután majd neki is helyet biztosíthat a parlamentben. A párt igyekezett a háború körülményeit kihasználva folyamatos nyomás alatt tartani a kormányzatot, hogy hozzáállásáért meg is kapja a jutalmát. Egész sor hadiüzem szakszervezeti munkássága küldött például táviratot a kormánynak a választójog kiterjesztését kérve.¹⁵ A követeléseket a kormányhoz intézett petíciók formájában később többször is megismételték. „Ennek az üzemnek a munkásai nyugodt lelkiismerettel állapítják meg azt az igazságot, hogy azokat a kötelességeket, amelyeket a háború rájuk rótt, becsülettel és hiány nélkül teljesítették az első pillanattól mindmostanáig. Tudatában voltak munkájuk nagy jelentőségének és értékének, tudták, hogy bár nem fegyverrel, hanem szerszámmal a kezükben, de mégis lövészárokokban állnak, tudták, hogy minden kalapácsütésükkel a honvédelem fegyvereit kovácsolják: a hazát védik életre halálra.

Ez a tudat hatványozta kötelességteljesítésüket és áldozatkészségüket. Ez a tudat tette elviselhetővé számukra mindazt a szenvedést és nélkülözést, amellyel a háború csapása őket – elsősorban őket – sújtotta. Ez a tudat – és csak ez! – bírta rá őket és valamennyi más üzem munkásait arra is, hogy tűrjék a politikai jogfosztottságnak, a választójogból való kirekesztettségnek megszegyenítő helyzetét. [...] A háború nem végződhet anélkül, hogy legelemibb, de legfontosabb

¹³ Dr. Szabó Imrének, a lakáshivatal elnökének előterjesztése a kerületi lakáshivatalok vezetőiről és tagjairól. Bp., 1917. nov. 20. Budapest Főváros Levéltára (BFL) IV. 1407/b 121846/1917.

¹⁴ A szociáldemokraták álláspontjára lásd *Hajdu Tibor*: Emlékezet és valóság. Századok 138. (2004) 1444–1461.; *Litván György*: A sajtó áthangolódása 1914 őszén. Századok 138. (2004) 1462–1467.

¹⁵ Az élet és a halál demokráciája. Népszava, 1915. december 1. 1–2.

állampolgári jogukat meg ne kapják attól a hazától, amelyet megmenteni és fönn tartani életükkel és munkájukkal segítettek.”¹⁶

A kormány értékelte is a szociáldemokrata párt és a hozzákapcsolódó szervezeti háló tevékenységét, s látható szerepet juttatott neki a mozgósított társadalom hétköznapjainak működtetésében a lakáskérdéstől a közéletmezésen át a munkaügyekig. A választójog háború alatti kiterjesztésére vonatkozó, hosszúságú előkészítés után megszületett 1918. évi XVII. tc. betervezésével is az volt a legfontosabb célja, hogy az ipari munkások választójogának biztosításával fenntartsa a szociáldemokrata párt, s így a szakszervezetek támogatását a kormányzat háborús politikája mellett.¹⁷

A munkásság szervezeteit érintő változások azonban kihatottak a középrétegek és a munkaadók helyzetére is. A munkaadók számára a szakszervezetek elismerése a korábbi erőviszonyok teljes felforgatását jelentette. A legnagyobb ágazati munkaadói szervezet, a Vas- és Gépgyárak Egyesületének titkára így írta le a változást: „Hiszen csak el kell gondolni, mit jelent az, ha az a szakszervezeti titkár, akit azelőtt esetleg valamely gyár környékéről is huligánokkal űztek el, a panaszbizottsági rendelet által a gyár fölé rendelt legfelső döntő bíró gyanánt, tárt kapukon át, az ily büszke gyárosnak szinte saját négylovas hintóján vonul a gyártelepre, hogy legintimebb könyveinek betekintése és a lenézett munkásaival szembeállítva vádlottként való kihallgatása után fölötte ítélkezzen. Nincs az a lendületes vezércikk, lángszavú agitáció, amely ennek propagatív hatásával mérkőzhetnék.”¹⁸

A háború alatt – eltekintve a kezdeti időszaktól – jelentősen nőtt a szakszervezeti tagok száma, és a háború végére a fővárosi agglomerációban szinte teljessé vált a szervezettség, s néhány további iparvárosban is (a fontosabb szakmák tekintetében). Ezzel párhuzamosan valamennyi szakszervezetekhez kapcsolódó egyesület és a fogyasztási szövetkezet taglétszáma is megugrott. Utóbbi egy sokféle üzletágban jelenlévő holdinggá nőtte ki magát.¹⁹ A szakszervezetek kasszája tele volt – hiszen megnőtt a taglétszám, s magas bérek után fizették a tagdíjat –, a háború második két éve így számukra infrastrukturális értelemben is az építkezés ideje volt: új székházakat vásároltak vagy építettek, új helyiségeket szereztek maguknak stb.

A munkásság szervezeteinek erősödésével szemben a munkaadók defenzívában érezték magukat. Úgy látták, hogy a panaszbizottságok képtelenek olyan

¹⁶ Az üzem összes munkásai aláírású kétoldalas nyomtatvány 1917. május 2-ai dátummal, amelyet a párt számos üzem szervezett munkásaival küldetett el a kormánynak. Politikátörténeti Intézet Levéltára (PIL) 658. f. Titkárság, 38. ő.e.

¹⁷ *Varga Lajos*: Kormányok, pártok és a választójog Magyarországon 1916–1918. Bp. 2004.

¹⁸ *Méhely Kálmán*: A munkásügyi Panaszbizottságokról. Munkaügyi Szemle 8. (1917) 204.

¹⁹ *Sós Gyula*: Hús és szesz. Az Általános Fogyasztási szövetkezetek főállásának 20 éves története. Bp. 1924.

döntéseket hozni, amelyek ne a munkásoknak kedveznének, mivel a hatóságok attól tartanak, hogy azok végrehajthatatlanok lennének, sőt zavargásokat provokálnának. Meglátásuk szerint a civil és katonai hatóságok hozzá nem értő beavatkozásai felborították az üzemek belső egyensúlyát és a munkaerőpiac addigi – szerintük helyes – működésmódját. Panaszaik nem is voltak teljesen alaptalanok, mert a hadigazdálkodás katonai hatóságai sokszor inkább hajlottak a munkások érdekei felé, és kifejezetten kerülni akarták még a látszatát is annak, hogy a „tőke” pártjára állnának.²⁰

Összességében a munkaadók úgy értékelték a helyzetet, hogy a kormányzat az ő zsebükre kívánja megvásárolni a munkások lojalitását.²¹ A szociáldemokrata intézményi háló erősödése azért is volt számukra aggasztó, mert a piaci gazdasági mechanizmusok háborús visszaszorulásával többé nem ezek integrálták a társadalmat – a maguk észrevétlen, vagy inkább személytelen módján –, hanem konkrét hatalommal bíró intézmények. Mivel a hadigazdálkodásban nem a munkaerőpiac mechanizmusai kapcsolták a munkásokat a vállalatokhoz, hanem jogszabályok, a részletkérdések eldöntése pedig az egyes résztvevő szervezetek – szakszervezetek, munkaadói szervezetek, állami szervek – erejétől függött, a közvetlen politikai erőviszonyok kezdték befolyásolni a munkabérek és a munkakörülmények alakulását is, nem pedig a kereslet-kínálat arányai alapján létrejött szerződések. Ráadásul a pénz funkciói is meggyengültek, amennyiben nem lehetett érte minden további nélkül beszerezni az alapvető árucikkeket, hiszen ahhoz a jegyrendszerben a jogosultságot igazoló, adott mennyiségre szóló jegyek is kelletek.²² Ilyen körülmények között az élelmiszer-elosztás közvetlenül hatalmi kérdéssé vált; amelyik szervezet ezt ellenőrizte, az automatikusan nagy befolyásra, erőre tett szert. A munkaadók ezért megengedhetetlennek tartották, hogy a munkások élelmezése teljesen a szociáldemokrata szövetkezet kezébe menjen át. A GYOSZ megalapította tehát saját közellátási szövetkezetét – ahova a szociáldemokrata szervezetben még nem tag munkásaikat automatikusan beírták –, és elérte, hogy a kormány létrehozzon egy külön testületet a munkások élelmiszer-ellátásának koordinálására, amelyben a két oldal képviselői paritásos alapon

²⁰ Hadtörténelmi Levéltár. I. 28. HM 1916. 4/a. eln. 473. d. A k.u.k. Kriegsministerium 1916. aug. 8-án kelt levele a Honvédelmi Minisztériumhoz a panaszbizottságokkal kapcsolatban követendő politikáról.

²¹ *Méhely Kálmán*: A Munkásügyi Panaszbizottságokról. Magyar Gyáripar 7. (1917) 8. sz. 5–6.; Szemle. Magyar Gyáripar 7. (1917) 13–14. sz. 1–2.; A gyári magántisztviselők panaszbizottsága. Magyar Gyáripar 7. (1917) 15–16. sz. 3–5.; A munkás panaszbizottságok ügye. Magyar Gyáripar 7. (1917) 18. sz. 8–9.; Szemle. Magyar Gyáripar 7. (1917) 20. sz. 1–2.; Szemle. Magyar Gyáripar 8. (1918) 6. sz. 1–2., *Méhely Kálmán*: A gépipar munkásviszonyának reformja. Magyar Gyáripar 8. (1918) 7. sz. 3–6.

²² *Anatol Schmied-Kowarzik*: Die wirtschaftliche Erschöpfung. In: Die Habsburgermonarchie. Band XI. Die Habsburgermonarchie und der Erste Weltkrieg. 1. Teilband. Wien 2016. 485–542.

vettek részt, s amely a két eltérő kötődésű szövetkezeten keresztül bonyolította a munkások élelmezését. Ez a szerv alapelvnek tekintette a munkások kivételezett élelmezési helyzetének biztosítását, azaz hogy a munkásoknak akkor is meg kell kapniuk legalább a hivatalos fejadagokat, ha egyébként a hatóságok nem tudják biztosítani a városok elvileg tervezett élelmiszer-ellátását.²³ Mindez éles ellentétben állt a városi középosztály élelmezési gondjaival, amelyeket csak az enyhített, ha a család vidéki, élelmiszer-termelő rokonsággal rendelkezett.

Bár a szociáldemokrata pártnak a háború utolsó évében nehézséget okozott, hogy ellenőrzés alatt tartsa a munkásságot, továbbá egyensúlyoznia kellett a munkaadókkal szemben radikalizálódó munkások igényei és a kormánnyal szemben követni kívánt kooperatív politika között, végül is sikerrel megoldotta ezt a feladatot. Mindvégig elkerülte, hogy a kormányzat betiltsa a szakszervezeteket, és közvetlen ellenőrzés alá vonja egyéb intézményeiket. S miközben számos forrás mutat arra, hogy a munkásság soraiban elégedetlenek voltak a szociáldemokrata vezetéssel, mégiscsak nőtt az általuk működtetett intézmények és szervezetek társadalmi hatóköre. Bár a háború második felében a kormányzat kidolgozta azoknak a lépéseknek a tervét, amelyekre szükség lenne, ha a munkásokkal szembeni kemény, forrongásokat elnyomó politikára állnának át, ám ezek mindvégig íróasztalfiókban maradtak.²⁴ Egyes politikusok, különösen az 1918. márciusi nagy sztrájkok után javasolták, hogy a szakszervezeti vezetőket és tisztviselőket – akik addig mentességet élveztek – vonultassák be, és a munkásság katonai alakulatokba szervezésével próbálják megszilárdítani a fegyelmet. Ezeket a javaslatokat azonban a kormány rendre elvetette. Attól tartottak ugyanis, hogy ezek az intézkedések – amelyek a tervek szerint még a nyomdák bezárására is kiterjedtek volna, hogy a munkások ne kommunikálhassanak röpcédulákon – olyan ellenállást provokálnának, ami kezelhetetlen lenne. (Figyelemre méltó, hogy inkább civil politikusok pártolták az ilyen ötleteket, míg a hadsereg képviselői óvatosabbak voltak.) Így végül, bár a kormányzat érzékelte, hogy a szociáldemokrata szervezetek nem tudják olyan mértékben kézben tartani a munkásokat, ahogyan azt ők szeretnék, mégis az integratív politika mellett maradtak. Mindez

²³ Az ipari munkásság ellátása. Magyar Gyáripar 7. (1917) 1. sz. 3–4. Az Országos Közélelmezési Hivatal elnöke első körrendeletében kimondta, hogy a munkások ellátása fontosabb, mint a többi lakosoké. A fejadagokat nekik akkor is meg kell kapniuk, ha a törvényhatóság egyébként csökkenteni kénytelen azokat.

²⁴ A statárium előkészületeiről. A Belügyminisztérium és az Igazságügyi Minisztérium levelezése: Magyar Nemzeti Levéltár Országos Levéltára (a továbbiakban: MNL OL) Igazságügyminisztériumi Levéltár, Elnöki bizalmas iratok (a továbbiakban: K 578) 94. d. Ig. min. 1918 – Bi – 143. A rögtönítélő bírások bevezetése mellett az egyesületi élet felfüggesztésével, a nem közigazgatási jellegű táviró és telefonforgalom leállításával, illetve hatósági engedélyhez kötésével, a napisajtó megszüntetésével, sőt a nyomdák bezárásával is számoltak. Szükség esetén – nyilván elsősorban nemzetiségi vidéken – a templomok bezárását is lehetővé kívánták tenni. A statárium esetleges bevezetését kihirdető falragaszok is elkészültek.

azt eredményezte, hogy a háború végére a nagyipari munkásság – elsősorban annak köszönhetően, hogy a budapesti agglomerációban koncentráltan helyezkedett el – rendkívül megerősödött.²⁵ Ez igaz reálbérük alakulására, a fix fizetésű középosztálybeliek helyzete ugyanis a munkásságéhoz képest drámaian romlott, és a politikai súlyukra is. Munkaadói oldalon a helyzetet úgy érzékelték, hogy egyes szakmák – „a háborús konjunktúra kegyeltjeiként” – minden mértéken felül követelőzőkké váltak, különösen akkor, amikor rájöttek, hogy a hatóságok sem mernek korlátokat szabni igényeiknek. Ennek kialakulását egy a magyar ipar háborús történetét feldolgozó későbbi munka a Tisza-kormány bukásához mint szimbolikus pillanathoz kötötte.²⁶

Mindez európai összehasonlításban nem volt különös vagy egyedi jelenség. A háborús gazdaság és társadalom mozgósítása másutt is új irányító fórumok sokaságát hozta létre, s ezekben mindenütt szerepet kaptak a munkások képviselői. A hadiipari konjunktúra révén a munkások életszínvonala gyakran másutt is emelkedett, míg a középosztályé általában romlott.²⁷ Ezzel együtt a munkásság szervezetsége mindenütt rendkívül megnőtt, de velük szemben a munkaadók is szervezettebbekké váltak. A legtöbb hadviselőnél a háború a munkáspártok partnerként való elismerését hozta magával a politikában, s egyúttal azt is, hogy a munkaügyi, illetve jóléti szférában a kibővülő, és szolgáltatásaiban gyarapodó intézményhálózat részesei lehettek. E folyamatot jelezte a szociális és munkaügyi minisztériumok létrehozása több országban.²⁸ Ezt Magyarországon már 1917–1918-ban tervezték, megvalósítására azonban csak az összeomlás után került sor.²⁹

Tévedés lenne azonban, ha a gyáriparosok és a szociáldemokrata párt viszonyának alakulását egyedül a panaszbizottságok és a munkásság magatartása alapján, a GYOSZ által megfogalmazott, idézett kritikákból kiindulva ítélnénk meg. A *Magyar Gyáriparban* a háború alatt a fentiekkel párhuzamosan olyan

²⁵ Bódy Zsombor: Szociálpolitika és szociáldemokrácia Magyarországon az I. világháború idején. Századok 139. (2005) 1457–1475.

²⁶ A hadiipar szempontjából fontos szakmák képzett munkásai korabeli számítások szerint lényegében nem szenvedtek el reálbérvésztést a háború végéig. Sokszor nominálisan is magasabb volt a munkások bére egy hónapban 1918 végén, mint középosztályinak tekintett állásokban a havi fizetés. Egészében a szakmunkások átlagára is igaz, hogy reálbérvésztésük elmaradt a katonatisztek, köztisztviselők és a vállalatok fehér galléros tisztviselőinek reáljövedelem vesztéségtől. Még az ipar képzettség nélküli munkásainak reálbérvésztése is alacsonyabb volt, mint a középrétegekbe tartozóké. Lásd *Szterényi J.* – *Ladányi J.*: A magyar ipar i. m. 223.; *Dálnoki Kovács Jenő*: A megélhetés drágulása a háború kitörése óta. Közgazdasági Szemle 26. (1921) 5–6. sz. 264–292.

²⁷ *Gregory, A.*: The Last Great War i. m.

²⁸ *Klaus Schönboven*: Die Kriegspolitik der Gewerkschaften. In: Der Erste Weltkrieg. Wirkung i. m. 672–690.

²⁹ Ausztriában ezzel párhuzamosan született meg a népjóléti és munkaügyi minisztérium. Lásd *Carl Gutheil-Knopp-Kirchwald*: Vom K.K. Ministerium für soziale Fürsorge zum Bundesministerium für soziale Verwaltung. Die Entwicklung des Österreichischen Sozialministeriums. Wien 1998.

megnyilatkozások sorát is olvashatjuk, amelyek partnerként tekintettek a szociáldemokrata pártra, sőt az ipar – munkások és munkaadók – érdekközösségét hangsúlyozták a mezőgazdasági érdekcsoportokkal és az ő érdekeiket kiszolgáló kormánnyal szemben.³⁰ A választójog korlátozottságának a szerzők szerint az volt az oka, hogy a kormányzat és az agráriusok tartottak a „joghoz juttatott ipari munkásságnak az ipari tőkével való szövetkezésétől”.³¹ A GYOSZ magát ugyanúgy hatalmon kívülként pozicionálta, mint a munkásokat. Őket az 1901-es összeférhetetlenségi törvény zárta ki a parlamentből, a munkásságot pedig a korlátozó választójog.³² A GYOSZ, szükségesnek tartva az ipari érdekeltségek megfelelő parlamenti képviselétét, nemcsak az összeférhetlenségi törvény módosítását követelte, hanem a munkásság választójogát is.³³ Még a városi társadalmi csoportoknak – megint csak munkásoknak és munkaadóknak – egy, az agrárius blokkal szemben álló egységes politikai blokkba való tömörülését is felvetették.³⁴ 1918 elején azt hangsúlyozták, hogy a munkások és munkaadók útja sokszor egymás mellett fut a politikában, s úgy vélték, hogy az új választójog alapján megválasztott parlamentben majd támaszai lesznek egymásnak. Ifj. Chorin Ferenc az új, a munkások jelentős részének is választójogot biztosító törvény elfogadása után azt javasolta, hogy kezdjék el felmérni, mely kerületekben nyílna lehetőség „iparos képviselőjelöltek” számára.³⁵ A GYOSZ együttműködési készségére nem érkezett érdemi válasz, amit a szervezet vezetői keserűen konstataáltak. A bolsevik forradalom után pedig aggódni kezdtek, hogy a szociáldemokrata vezetők Magyarországon sem fogják tudni útját állni egy hasonló fordulatnak.³⁶

Az erőeltolódások következménye: forradalom az összeomlásban

Amikor a háború végén bekövetkezett az összeomlás, a politikai hatalom a szociáldemokrata párt bázisának megelőző szélesedése nyomán szinte automatikusan hullott a párt ölébe. Bár 1918–1919 telén egy koalíciós kormány állt az ország élén, annak legerősebb pártját egyértelműen a szociáldemokraták adták.³⁷ A kor-

³⁰ A kormány agrárius elkötelezettségéről és a Népszava ezt elítélő cikkéhez való csatlakozást lásd Szemle. Magyar Gyáripar 5. (1915) 8. sz. 3.

³¹ Szemle. Magyar Gyáripar 5. (1915) 24. sz. 3.

³² Szemle. Magyar Gyáripar 7. (1917) 3. sz. 1–2.; Szemle. Magyar Gyáripar 7. (1917) 11. sz. 2., 10.; A sajtó és az összeférhetlenségi törvény reformja. Magyar Gyáripar 8. (1918) 6. sz. 11–12.

³³ Szemle. Magyar Gyáripar 6. (1916) 20. sz. 2–3. Itt a közéletmezés példájával indokolták, miért kell munkásoknak és munkaadóknak egyaránt bekerülniük a parlamentbe.

³⁴ Szemle. Magyar Gyáripar 6. (1916) 14–15. sz. 1–2.

³⁵ Szemle. Magyar Gyáripar 8. (1918) 4. sz. 1–2.

³⁶ Szemle. Magyar Gyáripar 8. (1918) 2–3. sz. 2–3.

³⁷ Az MSZDP-nek ekkoriban – Hajdu Tibor szerint – 1 000 000 tagja volt. Lásd *Hajdu Tibor: Az 1918-as magyarországi polgári demokratikus forradalom.* Bp. 1968. 151–152. Ezt a létszámot

mányon belüli erőviszonyoknál fontosabb volt azonban, hogy a társadalomban, különösen Budapesten és környékén a szociáldemokrata szervezetek társadalmi hatóköre minden korábbinál tágabb volt. Miközben az ipar szempontjából lényeges minisztériumok szociáldemokrata politikusok kezében voltak, a szakszervezeteknek a munkásság számára rendkívül kedvező kollektív szerződéseket sikerült kötniük, amelyek egyúttal minden munkás számára kötelezővé tették a szakszervezeti tagságot, mivel a gyárak szervezeten kívüli munkást nem alkalmazhattak³⁸. A hozzájuk kapcsolódó fogyasztási szövetkezet rendkívül kedvező feltételekkel tudott árut beszerezni, ami az általános nyersanyag- és élelmiszerhiány viszonyai között komoly előnyt jelentett. Ezzel egyidőben a középosztályi fogyasztási szövetkezetek a beszerzés ellehetetlenüléséről panaszkodtak.³⁹

1919 elején egyes gyárakban a munkásság már a kollektív szerződésekben foglaltakon túlmenően is diszponálni kezdett az üzemek fölött, beleértve a termelés irányítását is. A tulajdonosok és vállalatvezetőségek úgy látták, hogy egyszerűen kicsúsznak a gyárak a kezükből. A kritikus pillanatban a szakszervezetek vezetése nem is próbált a radikalizálódó munkásokkal szembe menni, inkább élére állt azoknak a törekvéseknek, amelyek a munkaadóktól való teljes megszabadulást célozták.⁴⁰ A Tanácsköztársaságban – amelynek a hazai és nemzetközi politikai folyamatokba való beágyazódásával itt nem foglalkozhatunk – 1919. március végétől a szociáldemokrata intézményrendszer végül valóban megpróbálta átvenni a hétköznapi élet menedzselését minden téren. Államosították az üzemeket. Az addig paritásos alapon működő társadalombiztosítási intézményekből egyszerűen kirakták a munkaadók képviselőit. A fogyasztási szövetkezetüknek elvileg az egész főváros kereskedelmét át kellett vennie, s vezetője a kömmün közellátásügyi népbiztosa lett.⁴¹ Ez egyedi jelenség volt az első világháborút követő európai társadalmi és politikai válsághullámban, mert bár az másutt is megtörtént, hogy bolsevik ideológiájú pártok átvették a hatalmat (vagy erre kísérletet tettek), ám más országokban a szociáldemokrata pártokhoz és a szakszervezetekhez kapcsolódó intézményrendszer ilyen társadalmi-hatalmi túlterjeszkedésére nem

elsősorban a szakszervezetekbe való beáramlásnak köszönhető, hiszen a pártnak közvetlenül csak kevés tagja volt, a szakszervezetbe belépők viszont gyakorlatilag a pártnak is tagjai lettek, és fizették a pártadót.

³⁸ 1919 márciusában a Vas- és Gépgyárak Országos Egyesülete által kötött kollektív szerződés. MNL OL Z 435. 2. cs. 19. t. További kollektív szerződésekről tudósít más gazdasági ágakból: Kollektív szerződések. Munkásügyi Szemle 10. (1919). 2. sz. 103–104., valamint *György Ernő*: Kereskedelmi alkalmazottak és magántisztviselők. Bp. 1919. 33–36.

³⁹ A középosztályi Háztartás Fogyasztási Szövetkezet nehézségeiről a központi forrásokból való beszerzés terén lásd Háztartás Szövetkezet MNL OL Z 816 2. kötet. 2. t. Igazgatótanácsi ülés 1918. dec. 21. és 1919. jan. 3.

⁴⁰ *Péteri György*: A Magyar Tanácsköztársaság ipari irányítási rendszere. Bp. 1979. 32–35.

⁴¹ *Bódy Zsombor*: Szociálpolitika és szociáldemokrácia i. m. 1457–1475.

történt kísérlet. Közép-Európában máshol, mindenekelőtt Németországban és Ausztriában e munkásszervezetek átfogták, és mintegy a polgári rétegekkel szemben egy ellentársadalomba integrálták az ipari munkásságot. Ennek a szervezeti hálóknak pedig a munkáspárt jelenléte a politikai térben biztosított megfelelő működési garanciát. Ezekben az országokban azonban a munkásságot átfogó szervezeti háló nem próbálta meg felszámolni a gazdaság piaci működés módját, és nem akarta kiszorítani a gazdasági és politikai döntéshozatali folyamatokból a nem munkás társadalmi csoportok képviselőit.⁴²

Magyarországon ezzel a kísérlettel az eredetileg a munkásságra épülő szervezeti hálózat már túlnőtt a lehetőségein. Amikor a Tanácsköztársaság összeomlása bekövetkezett, a munkás társadalmat átfogó intézményrendszert súlyos csapások érték. A szociáldemokrata párt, amikor erre az 1918-as összeomlás után lehetőség nyílt, nem a munkajogi vagy szociálpolitikai jogszabályok rögzítésével igyekezett javítani bázisa helyzetén, hanem szervezeti hatalmi helyzetének erősítésével. Ez azonban a politikai folyamatokban nem bizonyult maradandónak, a túlfeszített hatalmi törekvések kudarchoz vezettek.⁴³ Bár a budapesti agglomerációban a munkásság meghatározó súllyal rendelkezett, Magyarország mégis alapvetően agrárország volt, s ez lehetetlenné tette az ipari munkásság szervezeteinek, hogy politikai uralmukat stabilizálják.

A falusi társadalom belső konfliktusai a háború nyomán

A falusi társadalomban zajló folyamatok részben más természetűek voltak, mint az ipar világára jellemző háborús változások. A háború és a mozgósítás nagymértékben hozzájárult a korábbi – amúgy is átalakulóban lévő – paraszti életforma bomlásához. A magyar agrártársadalom egyik jellegzetessége az volt, hogy a mezőgazdaságból élők hatalmas tömegéhez képest viszonylag kevesen voltak azok, akik kisméretű, családi keretek között művelt gazdaságukból fenn tudták tartani magukat és a családjukat. Ezzel szemben igen széles volt az egy-két hektáron gazdálkodó és a teljesen nincstelen napszámos vagy cseléd réteg. Különösen ez utóbbiak helyzete volt nehéz, s emiatt már a háború előtti bő negyedszázadban is kialakultak feszültségek. A probléma gyökere demográfiai jellegű volt. A demográfiai átmenet kibontakozásával nőni kezdett a falusi népesség, miközben nem gyarapodott – sőt inkább csökkent – a munkaalkalmak száma. (Véget értek ugyanis a nagy infrastrukturális beruházások, vasútépítések, folyamszabályozások,

⁴² *Julia Angster*: Konsenskapitalismus und Sozialdemokratie. Die Westernisierung von SPD und DGB. München 2003.; *John Horne*: Labour at War. France and Britain 1914–1918. Oxford 1991.

⁴³ *Zsombor Bódy*: A delay in the emancipation of labour i. m. 204–230.

amelyek a 19. század végéig részben lekötötték a mezőgazdaságban feleslegessé váló munkaerőt.) Az úgynevezett agrárszocialista mozgalmak – aratósztrájkok, helyi zendülések, szervezkedések – már 1914 előtt is több mint két évtizeden át foglalkoztatták az államhatalmat, amely részben szociálpolitikai intézkedésekkel, részben pedig erővel próbált meg ezeken úrrá lenni.⁴⁴

A háborús mozgósítás az agrárnépesség helyzetére ellentmondásos hatást gyakorolt. A sorozás nagymértékben érintette ezt a csoportot, mivel az ipari munkásokat – a haditermelés érdekei miatt – sokkal gyakrabban mentették fel (vagy vezényelték őket az eredeti üzemükbe munkavégzésre). A férfiak távolléte komoly zavarokat okozott a falusi társadalomban, a gazdálkodás és a családi élet rendjében. A hatósági élelmiszer-rekvirálások – amelyek a városi jegyrendszer másik oldalát jelentették – ugyanakkor sértették a paraszti mentalitást.⁴⁵ Ám a mezőgazdaság ezzel együtt is a háború nyertese volt. A rekvirált mennyiségek feletti termények eladásából a nagy- és kisbirtokosok egyaránt megnövekedett bevételekre tettek szert, sok korabeli tudósítás számolt be a feketepiacon szerzett magas jövedelmekről.⁴⁶ A háború végén és az azt követő időszakban sok gazdálkodó korábbi adósságait elértéktelenedett pénzben könnyedén ki tudta fizetni. Mindez együtt a korábbinál nagyobb öntudatot és mozgásteret biztosított a földet birtokló parasztságnak, miközben ösztönözte is őket az önálló, saját érdekeket követő fellépésre, amit addig alig ismertek a körükben. Ennek köszönhetően erősödött meg a Kisgazdapárt, amelynek bár háború előtti gyökerei voltak, az országos politikában csak a háború végére vált tényezővé.⁴⁷ Ahogyan a városokban a munkások és alkalmazottak a szociáldemokrata párt szervezeteiben gyülekeztek, úgy sorakoztak fel a parasztságot a párt mögé. A kisgazdapárt és a mögötte álló paraszti és vidéki társadalomba beágyazott értelmiségi rétegek azonban távolról sem képezték az agrárnépesség egyetlen meghatározó csoportját. A széles birtoktalan rétegek, cselédek és napszámosok az önállóan gazdálkodóktól eltérő helyzetben voltak, s a háborús mezőgazdasági konjunktúrából jóval kevesebb hasznot tudtak húzni, miközben a háborús emberveszteségek nagy arányban sújtották őket. Másrészt a nagyobb birtokosok megpróbálták a vidéki népesség feletti befolyásuk megőrzése

⁴⁴ *Gunst Péter*: A paraszti társadalom Magyarországon a két világháború között. Bp. 1987.; *Gyáni Gábor*: Nyugtalan századvég: az agrárszocializmus új megközelítése. In: *Paraszti kiszolgáltatottság – paraszti érdekvédelem, öngazgatás*. Szerk. Erdmann Gyula. Gyula 1994. 9–20.

⁴⁵ *Bódy Zsombor*: Ungarn als Sonderfall des mitteleuropäischen Agrarismus in der Zwischenkriegszeit. In: *Bauerngesellschaften auf dem Weg in die Moderne. Agrarismus in Ostmitteleuropa 1880 bis 1960*. Hrsg. Helga Schultz – Angela Harre. Wiesbaden 2010. 105–119.

⁴⁶ *Csiki Tamás*: Piac és feketepiac a falusi társadalomban az első világháború idején. In: *Magyar gazdaságtörténeti évkönyv 2017–2018. Hitel – bank – piac*. Szerk. Kővér György – Pogány Ágnes – Weisz Boglárka. Bp. 2018. 283–303.

⁴⁷ *Benigna von Krusenstjern*: Die ungarische Kleinlandwirte-Partei. 1909–1922/1929. Mainz 1981.

érdekében a Kisgazdapárt szervezeteinek térnyerését ellensúlyozni. E célból hívták életre a Földműves Pártot, amely a Gazdaszövetség kezdeményezésére jött létre.⁴⁸ Ez szervezeteit a Kisgazdapárttal versengve igyekezett kiépíteni. Az agrárnépesség csekély vagyónú vagy vagyontalan, bérmunkából élő széles rétegei azonban egyik párthoz sem tudtak automatikusan kapcsolódni. Ők alkották a vidéki népesség leginkább elégedetlen csoportját.⁴⁹ Őket a szociáldemokrata párthoz kötődő mozgalmak igyekeztek elérni. Az agrárszegénységhez tartozó, 1918 novemberében visszaözönlő volt katonák – akik gyakran fegyverrel érkeztek, s a háború folyamán hozzászótkak az erőszakhoz – gyakran váltak az ekkoriban országsszerte megfigyelhető lázongások kezdeményezőivé. E mozgalmak a rekvirálások, illetve a sorozás végrehajtása miatt ellenszenvessé vált helyi közigazgatás, valamint a közép- és nagybirtokok ellen irányultak.⁵⁰ A háborús veszteségek, a hadigazdálkodás általuk visszásnak érzett formái és a vidéki társadalom tekintélyhierarchiájának megrendülése nem csak diffúz mozgalmakban jelentkezett. Helyenként kísérlet történt megszervezésükre is, amikor a szociáldemokrata párt földkérdésben radikális szárnya agitátorainak fellépése nyomán egészben próbálta meg a nagybirtokokat ellenőrzése alá vonni, s a föld felosztása nélkül azokat egyben tovább üzemeltetni. Különösen éles konfliktusra került sor Somogy megyében, ahol a mozgalom éle kifejezetten a Kisgazdapárt ellen irányult.⁵¹

Az agrártársadalommal kapcsolatos problémák rendezését célozta 1918–1919 telén az a hosszú tárgyalássorozat, amelyet a kormányzat kezdeményezésére valamennyi politikailag értelmezhető szerveződéssel bíró érdekelt fél bevonásával tartottak egy földbirtok-reform törvény és általában a háborút követő agrárpolitika kialakítása céljából.⁵²

A tárgyalás, a 20. században egyedülálló módon összehozta egy vitára az agrárpolitikai erőter valamennyi szereplőjét, különféle szervezetek képviselőit és a legkülönbözőbb irányultságú mezőgazdasági szakembereket. Köztük volt Darányi Ignác és több volt és leendő mezőgazdasági miniszter is. Buza Barna megnyitójában le is szögezte, hogy az egyes résztvevőket ugyan egy világ választja el egymástól, de ennek ellenére – a nemzet érdekében – kompromisszumra kell jutniuk, még ha ennek során a részérdekek minden oldalon szükségszerűen sérülni is fognak. A pillanatnyi társadalmi állapotokat és az adott politikai helyzetet figyelembe véve, a meglévő

⁴⁸ *Sipos József*: A pártok és a földreform 1918–1919-ben. Bp. 2009. 116–119.

⁴⁹ *Király István*: Nagyatádi Szabó István emlékkönyv. Bp. 1995.

⁵⁰ *Kató István*: Az 1918-as novemberi parasztmozgalmak. Századok 90. (1956) 394–415.; *Szemere Vera*: Az agrárkérdés 1918–1919-ben. Bp. 1963.; *Hajdu T.*: Az 1918-as magyarországi i. m. 91–95.

⁵¹ *Sipos J.*: A pártok és a földreform i. m. 222–241.

⁵² Értekezlet a birtokreformról a földművelésügyi minisztériumban 1918. november 20-tól november 29-ig. Bp. 1918.

birtokstruktúra nagymérvű átalakításának szükségességét minden résztvevő elfogadta, beleértve azokat is, akik ennek csak kárvallottjai lehettek. A nagybirtok képviselői – Bernát István⁵³, Rubinek Gyula⁵⁴, Pallavicini György örgróf⁵⁵ – azért szót ejtettek a nagybirtokok gazdasági előnyeiről is, és hangsúlyozták, hogy egyes ágazatokban termelékenyebb, mint a kisbirtok, ami a városok élelmiszer-ellátása és az export szükségessége miatt nem lebecsülendő adottság. A nagybirtok gazdasági előnyeivel a baloldali teoretikusok is egyetértettek (például Varga Jenő⁵⁶, Ágoston Péter⁵⁷), ők azonban érezhetően annak a lehetőségét keresték, hogy miként lehetne minél inkább elmozdulni a magántulajdontól a köztulajdonlás felé, csakúgy mint a mindenhol a georgeismus⁵⁸ ígét hirdető Pikler J. Gyula. (Ezt részben magas adóztatással is elképzelhetőnek tartották.) Szerintük a föld megművelésének össztársadalmi célokat kellene szolgálnia, s olyan javaslatokat fogalmaztak meg, amelyek voltaképpen a parcellázás elkerülését, a falusi magántulajdon erősödésének megakadályozását célozták. Csizmadia Sándor⁵⁹ ki is mondta azt, amire az előbbiek csak utaltak, hogy a parcellázás csak „reakcióssá” teszi az érintetteket, s minél több földet kell köztulajdonban tartani. Dániel Arnold⁶⁰ ehhez azt fűzte hozzá, hogy a kérdés éppen az, hogy az állami, községi és más közösségi tulajdonban lévő nagyobb birtokokat mennyire „a nép” képviselői kezelik. Ezzel a felfogással szemben Nagyatádi Szabó István és mások is a parcellázás szükségességét hangoztatták. A Kisgazdapárt vezetője kifejtette, hogy azokat a kisgazdaságokat kell kikerekíteni, ahol van ház, istálló, pajta, gazdasági eszközök, csak a családi munkaerőhöz képest elegendő föld nincs. Cselédeknek ezzel szemben szerinte problémás lenne földet adni, hiszen ők tőke és eszközök hiányában nem tudnák azt megmunkálni, s ha közösen kapnának nagyobb birtokokat, ahogy azt a szociáldemokraták javasolják, a kollektív, kommunisztikus kezelés sem működne körükben. Ráadásul a megmaradó nagyobb

⁵³ Az agrárius mozgalmak magyarországi elindítójának, Károlyi Sándor grófnak munkatársa, a Gazdaszövetség igazgatója (később elnöke), a Hangya szövetkezetek egyik alapítója és vezetője, továbbá számos más agrárius szervezet és vállalkozás résztvevője, országgyűlési képviselő.

⁵⁴ Az OMGE, azaz a nagybirtok érdekszervezetének igazgatója, országgyűlési képviselő.

⁵⁵ Nagybirtokos, országgyűlési képviselő, 1919-ben a bécsi ellenforradalmi komitét tagja, 1919 őszén a Dunántúli kormánybiztosa, a Horthy-kor nagy részében ellenzéki képviselő liberális-legitimista alapokon.

⁵⁶ Közgazdász, újságíró, a szociáldemokrata párt baloldalához tartozott, később a Tanácsköztársaság pénzügyi népbiztosa. 1964-es haláláig a Szovjetunióban élt és dolgozott vezető gazdasági szakemberként.

⁵⁷ Jogász, radikális párti, majd szocialista politikus, később a népbiztos perben halálra ítélték, de a szovjet-orosz fogolycseré egyezmény keretében kiváltották.

⁵⁸ Orvos, statisztikus, a Henry George elképzelései alapján álló telekérték adó hazai propagálója. A georgeismus szerint a föld mint természeti adottság köztulajdon kell, hogy képezzen, s ezért a köztulajdonban lévő területeket tartós bérletként kellene hasznosítani, vagy pedig a magántulajdonban lévőket hozadékuknak megfelelő adóval megterhelni.

⁵⁹ Újságíró, költő, a szociáldemokrata földmunkásmozgalom szervezője, ekkoriban földművelésügyi államtitkár.

⁶⁰ Újságíró, közgazdász, szociáldemokrata agrárszakember.

birtokoknak is szükségük lesz munkáskezekre. (A jelenlévő szociáldemokraták tiltakoztak Nagyatádi beállítására ellen, s hangsúlyozták, hogy nem a nagybirtokok cselédekkel való közös műveltetése a pártjuk programja. Ez formálisan igaz is volt, de a pártban létezett egy áramlat, amely ténylegesen is foglalkozott azzal, hogy mezőgazdasági cselédekből szövetkezeteket szervezzen a nagybirtokokon, s ez az igény az értekezlet egyes baloldali résztvevőinek hozzászólásaiban is felsajlott.)

Annak megítéléséről, hogy milyen földeket kell elsősorban felosztani, megoszlatni a vélemények. Míg az egyik oldal – jellemzően a nagybirtok képviselőiben – azt hangoztatta, hogy az egyházi birtokokkal, részvénytársasági birtokokkal, hadimilliomosok újonnan vásárolt birtokaival kell kezdeni a felosztást, mások ezt vitatták. Dániel Arnoldnak az volt a véleménye, hogy mivel a földbirtok a politikai hatalom alapja, így a demokrácia érdekében éppen a magánagrabirtokokon kell kezdeni a földosztást. Kunfi Zsigmond pedig azt hangsúlyozta, hogy az évszázadokkal ezelőtti háborús érdemekért kapott birtokok eredete semmivel sem „nemesebb”, mint azok a birtokok, amelyeket hadinyereségből vásároltak az elmúlt években. Többeknek az volt az álláspontja, hogy nem a birtokok jellegéből kell kiindulni, hanem abból, hogy hol vannak az igénylők, s nekik kell földet kapni a rendelkezésre álló nagyobb birtokokból, tekintet nélkül arra, hogy azok milyen tulajdonban vannak.

Egy külön szálát képezte a vitának a középbirtokok kérdése. Sokan egyetérttek azzal, hogy ezeket lehetőleg kímélni kellene, mert azok az agrármodernizáció fontos tényezői. Ám a középbirtokok rendszerint a falvak határában terültek el, míg az igazi nagybirtok gyakran a falvaktól távol feküdt, ahol az uradalmi központokban, majorságokban letelepített cselédek művelték őket. Így a falvak kisbirtokosainak megerősítése szükségképpen elsősorban a középbirtokokból történhetett volna. Olyan ötlet is felmerült, hogy a középbirtokosokat a nagybirtokokból kellene kárpótolni olyan földekből, amelyeket utóbbiak vagyonadó formájában leadnak. Abban elvileg egyetértés volt, hogy a földet a juttatásban részesülőknél nem ajándékba kell kapniuk, hanem az árát meg kell fizetniük, a volt tulajdonosoknak pedig kárpótlást kell kapniuk. A birtokos parasztság erősítését szolgáló kiscgazdapárti javaslat mellett az egyik legfontosabb érv az volt, amit Nagyatádi is hangoztatott, hogy a parasztnak tudnak kompenzációt fizetni a birtokosoknak, mert rendelkeznek ehhez anyagi eszközökkel. Ez burkoltan annak elismerését jelentette, hogy a háborús konjunktúrának a parasztság is haszonélvezője volt.

Azt az elvet, hogy a földért fizetni kell, a birtokosoknak pedig kárpótlás jár – ez volt a kormány hivatalos álláspontja is –, senki sem támadta, bár ennek kivitelezése számos technikai problémát fölvetett (például a háborús földárváltozások és az infláció miatt). A szociáldemokraták képviselői azonban éreztették, hogy a kérdést másként is lehetne rendezni, Kunfi pedig leszögezte, hogy az egész földreformnak mégis csak az a célja, hogy a szegények jól járjanak, s ez nem megy

anélkül, hogy a gazdagok ne veszítsenek vagyonukból. A szociális egyenlőtlenségek csökkentésének szükségességével még Rubinek is egyetértett amikor azt javasolta, hogy 1000 hold maradjon a megtartható nagybirtok határa. Egy ekkora birtok már lehet az intenzív termelés kerete, szolgálhatja a mezőgazdaság fejlődését, tulajdonosa részt vehet a közéletben, pártolhatja lakóhelyének rászorulóit, de annyit már nem jövedelmez, hogy azt a birtoktól távol semmittevésben lehetne elpazarolni. (Ezzel a birtokaikkal nem foglalkozó, jövedelmeiket nagyvárosi luxusfogyasztásban elverő arisztokratákkal szembeni gyakori vádra utalt.)

A vita végül – miközben az ország számos vidékén erőszakos konfliktusokra került sor a nagyobb földbirtokokon – anélkül zárult, hogy minden kérdésben kompromisszum született volna. A végleges törvényszöveg az OMGE számára túlságosan radikálisnak tűnt, ezért a földreformmal szembeni kezdeti elfogadó álláspontjukat felülvizsgálva Rubinekék elutasították azt. Ettől függetlenül azonban elindult a földreform kivitelezésének előkészítése, amit úgy tűnik, hogy elsősorban a Kisgazdapárt helyi szervezetei mozgattak.⁶¹ A törvény tényleges végrehajtására a közismert szimbolikus kápolnai kezdés ellenére – amikor Károlyi Mihály újságíróktól körülvéve megkezdte saját birtokainak felosztását – már nem került sor. 1919 márciusában a kommunista diktatúra létrejöttével átmenetileg a szociáldemokrata párt radikálisainak – és a kicsiny kommunista csoportnak – az elképzelései valósultak meg. Ez a nagy- és középbirtokok kisajátítását jelentette, de szigorúan azok fölosztása nélkül, és továbbra is a birtokokat egyben tartva, közösen kellett ezeken a földeken gazdálkodni. Ezzel a Tanácsköztársaság a falusi társadalom belső feszültségein nem változtatott, s a birtokszerkezetben nem is történtek visszafordíthatatlan változások. (Egy gyors parcellázás bizonyára más helyzetet jelentett volna.) Ugyanakkor azonban a város és falu közötti konfliktus minden korábnál élesebbé vált. Már a háború alatt elterjedt a városi lakosság körében az élelmiszer-rejtegető, a középosztályi, illetve munkás rétegek kiszolgáltatottságát kihasználó paraszt képe, amivel szemben a másik oldalon az igazságtalannak érzett rekvirálások révén a termelőket kizsákmányoló városi hatalom képzete állt. Ez a szembenállás – amelyet kiegészített számos más vallási, politikai konfliktus – helyi fegyveres összeütközések formáját is öltötte, és lényegesen hozzájárult a Tanácsköztársaság bukásához, amelyet persze egyéb belső és nemzetközi okok is siettetek.⁶² A földbirtokreform elmaradása pedig gondoskodott arról, hogy a kérdés a bukás után is a politika napirendjén maradjon, hiszen a feszültségek a vidéki társadalomban nem csökkentek.

⁶¹ Sipos J.: A földreform és a pártok i. m. 203–204.

⁶² Hajdu Tibor: A Magyarországi Tanácsköztársaság. Bp. 1969.

A konszolidáció társadalompolitikai megoldásai 1919 után

A Tanácsköztársaság bukása fordulópontot jelentett azokban a társadalmi dinamikákban, amelyeket a háború elindított. Ettől kezdve a munkásság szervezetei, amelyeket a háború annyira megerősített, hogy egy diktatúra bázisává válhattak, gyengülni kezdtek. Nem volt azonban világos, hogy miként alakul majd ki egy stabil egyensúly a városokban és a vidéki társadalomban a munkások, középrétegek, parasztok és más társadalmi csoportok között, s hogy a munkásszervezetek „túlhatalma” után meddig lendül visszafelé az inga. Ezzel összefüggésben az is kérdéses volt, hogy a lassanként stabilizálódó új államhatalom miként fogja kezelni a társadalmi konfliktusokat, s meddig vonul vissza a gazdasági és a társadalmi élet irányításának azokról a területeiről, amelyek a háború alatt közvetlen állami – azaz politikai, adminisztratív – irányítás alá kerültek. Vagyis mekkora teret enged az állam a társadalom önszerveződéseinek, a gazdaságban a piacnak a társadalom integrálásában, valamint az egyének és csoportok egymás közötti viszonyainak kialakulásában. A társadalom általános bizonytalanság érzetét a korábbi állami keret elvesztésén túl az is fokozta, hogy a pénz mint értékmérő bizonytalanná vált, ami a folyamatos infláció közepette messzemenő társadalmi következményekkel járt. Az infláció egyszerre jelentett társadalmi és politikai problémát, miközben gazdaságilag valójában éppen a megoldás volt az adott időszakban másként meg nem oldható problémákra: a költségvetési források hiányára és a gazdaságnak az új határokhoz és új nemzetközi körülményekhez való alkalmazkodásának finanszírozására.

Infláció – Társadalmi probléma és közgazdasági megoldás

A háború végéig az infláció korlátozott keretek között maradt. 1918 októberében egy aranykorona 2,32 papírkoronát ért, bár megjegyzendő, hogy a közszükségleti cikkek áraiban ennél nagyobb volt az emelkedés.⁶³ 1919 tavaszától azonban felgyorsult az infláció, s innentől – egy rövid megszakítással 1921 első felében – változó ütemben, de egészen 1924 áprilisáig folyamatosan legalább kétszámjegyű volt havi szinten is. (Olykor ennél is magasabb, egyes megugrásoknál pedig havi szinten is előfordultak több száz százalékos emelkedések.)

A kortársak számára a drágulás a társadalom különböző szereplői közötti viszonyok megzavaródását jelentette, egymáshoz mért helyzetük bizonytalanná válását. Az emberek többsége számára kérdéssé vált a pénz értékmérő funkciója, amelyen keresztül a különböző termékek és társadalmi pozíciók egymáshoz mért helyét,

⁶³ *Botos János*: A fizetőeszköz inflációja az első világháború alatt és után 1914–1924. *Múltunk* 60. (2015) 3. sz. 70–139.

értékét addig meghatározták. A társadalom minden rétege igényelte a drágulás megállítását, s ezt morális kérdésként fogta föl.⁶⁴ Az állandó drágulás közepette a kereskedelem vált bűnbakká (ami szorosan összefonódott az antiszemitizmus terjedésével). Általános támogatottságot élvezett az uzsora és árdrágítás ellenes törvény 1920-ban – ez lényegében csak a már a háború alatt is létező Árvizsgáló Bizottság hatáskörét és feladatait bővítette ki –, amely az „igazolt árak” érvényesülését kívánta csak engedélyezni, s bizottságokra akarta bízni az árak ellenőrzését.⁶⁵ Ez a rendszer valóban működött, bár rendkívül körülményes és bürokratikus volt, s állandó feszültségekhez vezetett, mert nem tudta követni az infláció és a piaci folyamatok gyors változásait.

Az árak stabilizálásának általános igénye abból a frusztrációból fakadt, amely a társadalom több csoportját is jellemezte. A bérből vagy fix fizetésből élők keresetük értékéért aggódhattak, a mezőgazdasági termelők azért, hogy milyen reális ellenértéket kaphatnak terményeikért, a megtakarítással rendelkezők pedig felhalmozásaik ellíllanásáért. A mezőgazdasági termelők a pénz értékének bizonytalansága miatt szívesebben őrizték élelmiszer-készleteiket egészen addig, amíg valamilyen konkrét igényük miatt pénzzé nem tették, vagy közvetlenül iparcikkre, esetleg szolgáltatásra cserélték. A városi fogyasztók viszont ezt élelmiszer-spekulációnak érzékelték, és az „élelmiszer-uzsora” megszüntetését követelték. A közép-osztálybeliek traumaként élték meg, hogy pénzüik elértéktelenedése miatt kiszolgáltatottakká váltak – a társadalmilag korábban messze maguk alatt állónak érzett – élelmiszertermelőkkel szemben, s reáljövedelmeik még a tömegüknel fogva sokkal jobb érdekérvényesítő képességgel rendelkező munkásokéhoz képest is elmaradtak.⁶⁶ Ez magyarázza, hogy az árak ellenőrzésére egészen szigorú javaslatok is születtek (a botbüntetés gondolata is ennek kapcsán merült fel).⁶⁷ Az infláció körülményei között általános volt az igény arra is, hogy nélkülözhetetlen árucikkekben – elsősorban élelmiszerekből – a hatóságok biztosítsanak állandó mennyiségű ellátást, illetve a megélhetés szempontjából lényeges költségek,

⁶⁴ Martin H. Geyer: *Verkehrte Welt. Revolution, Inflation und Moderne: München 1914–1924*. Göttingen 1998.

⁶⁵ Törvényjavaslat az árdrágító visszaélésekről. *Magyar Gyáripar* 10. (1920) 7–8., 15–16. Állásfoglalásuk szerint egy morálisan helyes ár meghatározása lehetetlen kísérlet volt olyan körülmények között, amikor a termelési költségek nominálisan állandóan változtak. Az infláció közepette nem az adott árucikk előállításának költségeit kellene figyelembe venni árának meghatározásakor, hanem az áru újraelőállításának jövőbeli és pontosan nem kalkulálható költségeit.

⁶⁶ A német középosztály hasonló megrázkódtatásáról lásd *Matthew Stibbe: Germany 1914–1933. Politics, Society and Culture*. Harlow 2010. Hasonló folyamatok játszódtak le Ausztriában is, lásd *Alfred Pfoser – Andreas Weigl: Die erste Stunde Null. Gründerjahre der österreichischen Republik 1918–1922*. Salzburg–Wien 2017. 73–84. Magyarországra nézve lásd *Pogány Ágnes: Két szempont a magyarországi infláció vizsgálatához (1914–1924)*. *Történelmi Szemle* 30. (1987–88) 121–136.

⁶⁷ Dietz Károly, volt budapesti rendőrfőkapitány a Nemzeti Ujságban javasolta, hogy menekült tisztviselőkből és katonatisztekből szervezzenek egy ellenőrző testületet, amelynek tagjai minden nagyobb vállalkozást napról napra ellenőriznének. *Omke*, 1920. április 15. 132.

mint a lakbér, továbbra is mentesek legyenek a piaci ár alakulásától. Így a jegyrendszerrel történő élelmiszer-ellátást az ipari munkások és az állami alkalmazottak – utóbbi kategória a középosztály egy jelentős részét is átfogta –, valamint a hadirokkantak és a hadiözvegyek esetében sokáig továbbra is fenntartották.⁶⁸ Ezt egyformán igényelték a szakszervezetek, a gyáripár képviselői, akik attól tartottak, hogy az élelmiszer árak felszabadítása esetén jelentős béremelésre kényszerülnének, és a középosztályi érintettek is.⁶⁹ 1920-ban Magyarországon valamennyi szomszédos ország árainak töredéke volt a kenyér ára. A mezőgazdasági termelők viszont az élelmiszer-forgalom szabad piaci alapra helyezését kívánták. Ezt a Bethlen-kormány fokozatosan meg is valósította, s 1921 szeptemberével visszaállt az élelmiszerek szabadpiaci forgalma, bár a munkásság számára még egy éven át biztosított volt az olcsó hatósági lisztellátás, aminek nyilvánvalóan politikai okai voltak. A hadirokkantak, hadiözvegyek és közalkalmazottak kedvezményes hatósági lisztellátása egészen 1924 nyaráig fennmaradt. Az élelmiszer-forgalom szabaddá tételével a kormánynak sikerült elérnie, hogy a mezőgazdasági termelők – elsősorban a nem önellátásra termelő nagyobb gazdaságok birtokosai – úgy érezzék, hogy elfogadható a helyzetük a megkisebbedett országban az új társadalmi viszonyok között, míg a kedvezményes lisztellátás biztosításával a munkásság megélhetési viszonyait javította, hogy ezzel elkerülje a politikai feszültségek esetleges újabb növekedését.

A helyzet paradox voltát jelezte, hogy a szabadpiaci élelmiszer-forgalom visszaállítását végül is az az inflációs konjunktúra tette lehetővé, amelyet a társadalom legtöbb csoportja nehezen elviselhetőnek érzett. Az ipari vállalatok számára az élelmiszerek szabad forgalmúvá tételét elviselhetővé tette, hogy a kormány a külföldi fogyasztási áruk kiszorításával igyekezett számukra a belső piacot bővíteni, az inflációs politikával pedig forrásokat teremtett új beruházásaik számára.⁷⁰ A nagyipar képviselői szimbolikus gesztusként értékelték, hogy 1922-ben a GYOSZ alapításának 20. évfordulóján rendezett bankettjükre gróf Bethlen István miniszterelnök eljött, biztosította őket a kormány ipartámogató vámpolitikájáról, s egyúttal megnyugtatta a résztvevőket abban a kérdésben is, hogy

⁶⁸ Németországban hasonló rendszer működött. Ez persze azt is jelentette, hogy az állami kiadások aránya a GDP-hez képest rendkívül megnőtt. A háború előtt Németországban ez 15%-ot ért el, a háború végén pedig 77%-ot. Lásd *März, P.: Nach der Urkatastrophe* i. m. 114.

⁶⁹ A GYOSZ egyébként 1921 őszén az állami lisztellátás kiterjesztését tartotta szükségesnek. A munkások és a közalkalmazottak mellett szerintük a magántisztviselőknek és a kereskedőségeknek is állami lisztet kellene kapniuk. A hatósági ellátás kiterjesztése. *Magyar Gyáripár* 11. (1921) 17. sz. 5. Érvelésüket a mezőgazdasági cikkek forgalmának felszabadítása ellen lásd A hatósági ellátás kérdése. *Magyar Gyáripár* 12. (1922) 11–12. sz. 4–5.

⁷⁰ *Pogány Ágnes: A nagy háború hosszú árnyéka. Az I. világháború gazdasági következményei. In: Az első világháború következményei Magyarországon. Szerk. Tomka Béla. Bp. 2015. 257–281.*

számíthatnak a kormány támogatására a munkásság szemükben túlzónak tűnő törekvéseivel szemben.

A társadalmi erőviszonyok újrendezésnek egyik kardinális pontja az ipari munkásságnak és szervezeteinek a beillesztése volt a háború utáni új rendbe. Az 1919-ben rohamosan szerveződő középosztályi egyesületek és politikai mozgalmak, amelyek egyfajta nemzeti és középosztályi önvédelemre akartak vállalkozni, megpróbálták kiépíteni a maguk fogyasztási szövetkezeti hálózatát, és ellenőrzésük alá vonni a szakszervezetekhez kötődő, s a háborúban „nagyra nőtt” Általános Fogyasztási Szövetkezetet. Ezt szükségesnek tekintették a munkásság hatalmának megtörése, a nem szövetkezeti alapon működő – nagyrészt a zsidókkal azonosított – kereskedelem visszaszorítása, és végső soron a mezőgazdasági termelőkkel szembeni érdekvédelem szempontjából. Az *ébredők* mozgalma több olyan kísérletet is tett az ÁFSZ vezetésének megszerzésére, amelyeket bizonyos mértékig a kormány is támogatott. E törekvések azonban csak részleges eredménnyel jártak. Átmenetileg felfutott a középosztályi fogyasztási szövetkezetek taglétszáma – az 1920-as évek második felére azután jelentősen visszaesett –, de az ÁFSZ megmaradt a szakszervezetek társadalmi hatókörében, csupán azt kellett elfogadnia, hogy minisztériumi delegáltak is tagjai lehessenek az igazgatótanácsának, s így tevékenységét a kormány ellenőrizni tudja.⁷¹ Az ÁFSZ-t illető megegyezés után a Bethlen-kormány általánosan is egységre jutott a szakszervezetekkel és a szociáldemokrata párttal. Az 1921 végén kialakított megegyezés – a közismert Bethlen-Peyer paktum – alapján a szakszervezetek szabadon tevékenykedhettek a magánipar területén, de a mezőgazdaságban és az állami üzemeknél, vasútnál nem. A munkaügyi konfliktusokban a sztrájk is újra elfogadott eszköz lett, amennyiben csak gazdasági – bér, munkaidő stb. és nem pártpolitikai – célokat kívánt elérni.

Ez a megegyezés, melynek részletei sokáig nem voltak publikusak, a gyáripar vezetői körében először kisebb pánikot okozott. Attól féltek, hogy olyan sztrájkhullámot fog elindítani, amelynek során a szakszervezetek ismét részleges ellenőrzést szerezhetnek az üzemek fölött, ahogyan az 1919 elején – még a Tanácsköztársaság kikiáltása előtt – történt. Attól tartottak, hogy a kormányzat ismét, mint a háború alatt, az ő zsebükre próbálja meg a munkások lojalitását megvásárolni.⁷² A kormány azonban meg tudta nyugtatni a gyáripart. Bethlen miniszterelnök az említett banketten személyesen is garantálta a gyáriparosoknak a magántulajdon védelmét, és meggyőződését fejezte ki arról, hogy a szocialista gondolkodás varázsa amúgy is

⁷¹ *Bódy Zsombor*: Szervezett fogyasztás. Fogyasztási szövetkezetek Budapesten a 20. század első évtizedeiben. In: A fogyasztás társadalomtörténete. A Hajnal István Kör – Társadalomtörténeti Egyesület konferenciája. Pápa 2004. augusztus 27–28. Szerk. Hudi József. Bp.–Pápa 2007. 261–266.

⁷² *Chorin Ferenc*: Az ipar és a munkáskérdés. Budapesti Hírlap, 1922. január 6. 1.

megtört, már nem hordozza a gyökeres változásnak azt az ígérését, még híveinek szemében sem, amely a társadalom minden problémájára megoldást jelentene.⁷³ Emiatt pedig vonzereje az 1918 előttihez képest megfogyatkozott. Az a tény, hogy a miniszterelnök a GYOSZ bankettjén az ország két legismertebb zsidó üzletembere – Weiss Manfréd és id. Chorin Ferenc – között foglalt helyet, önmagában véve is szimbolikus jelentőségű volt a zsidó nagypolgárság, de talán az egész magyarországi zsidóság helyzetét illetően. Azt jelezte, hogy a kormányzat részéről nem lehet a továbbiakban antiszemita politikára számítani.

A vidék konszolidációja: földreform és a mezőgazdasági kamarák megszervezése

Nem csak az ipar és a mezőgazdaság, a városi és a vidéki társadalom közötti konfliktusokban kellett valahogy egyensúlyt találni. A vidéki társadalomnak a háború nyomán felbolydult belső erőviszonyai is stabilizálásra vártak. 1920-ban, a Tanácsköztársaság után azonban az a kérdés volt napirenden, hogy ez miként történjék meg az új viszonyok között. Amint a nagybirtok orgánuma, a *Köztelek* fogalmazott, a Tanácsköztársaságnak az az egy érdeme elvitatathatlan volt, hogy maga alá temette a Buza Barna-féle földreform-törekvéseket.⁷⁴ A Kisgazdapárt Nagyatádi Szabó-féle vezetése, amely a választások nyomán számottevő parlamenti súllyal rendelkezett, most is azt képviselte volna, amit már 1918 végén, miszerint a földreformnak a paraszti gazdaságok életképességét kell szolgálnia. Ezzel az állásponttal szemben azonban ekkor már nem a szociáldemokraták álltak, akik a föld nélküli mezőgazdasági munkások nevében – és részben őket akciókra szervezve – 1918 telén még az ellenpólust képezték, hanem immár a nagybirtoknak a földreformmal szemben valójában ellenséges képviselői.⁷⁵ A földreform szükségességét persze utóbbiak sem vonták kétségbe. Igaz, nem titkolták, hogy szerintük az gazdasági szempontból akár még károsnak is tekinthető, s szociális szempontokból sem feltétlenül támogatható. Úgy vélték, hogy valójában csak a politikai kényszerűség, a vidéki társadalom – általuk is érzékelt – belső feszültségeinek enyhítése, a földosztó várakozások és igények kezelése miatt

⁷³ A lakoma. Magyar Gyáripár 12. (1922) 13–14. sz. 12–14.

⁷⁴ A kommunista gazdálkodás a földművelésügy terén. *Köztelek* 29. (1919) 11. sz. 232. „Ha tárgyalások akarunk lenni, akkor egy előnyét is el kell ismernünk a kommunizmusnak és ez az, hogy a Buza Barna-féle szerencsétlen földbirtokpolitikának az akkori szellemben való végrehajtását megakadályozta.”

⁷⁵ *Bódy Zsombor*: Weder Demokratisierung noch Diktatur. Die kontrollierte Politisierung der ländlichen Unterschichten im Ungarn der Zwischenkriegszeit. In: *Agrarismus und Agrarreliten in Ostmitteleuropa*. Hrsg. Eduard Kubu et al. Berlin–Praha 2013. 225–252.

elkerülhetetlen a reform.⁷⁶ Ebből a megfontolásból a földosztás kedvezményezettjeinek a vagyontalan mezőgazdasági munkásokat kívánták megtenni. Belőlük viszont nem lehetett családirag gazdálkodó parasztokat formálni, hiszen ehhez a földjuttatás nem lett volna elég, szaktudással sem rendelkeztek és a gazdálkodás elindításához szükséges tőkájük is hiányzott. A birtokos paraszti koncepció melletti érv éppen az volt, hogy ők mindezzel rendelkeztek. A nagybirtok érdekeinek megfelelő koncepció azonban nem is működőképes gazdaságokat kívánt létrehozni. A nincstelenek számára való pár holdas juttatás – például házhely és konyhakert formájában – már úgy is nagy jelentőségű esemény volt, hogy önálló egzisztenciát valójában nem teremtett, hisz azoknak, akik korábban semmilyen ingatlannal nem rendelkeztek, ez is életvitelük gyökeres átalakítását eredményezte, nem is szólva az ingatlanbirtoklás jelentette presztízsemelkedésről a vidéki társadalomban. Ennek révén a feszültségek tehát úgy voltak csökkenthetőek, hogy a birtokoknak továbbra is rendelkezésre állt nagyszámú olcsó munkaerő, hiszen a juttatott házhely vagy csekély földterület mellett az érintettek továbbra is rászorultak munkaerejük áruba bocsátására.

Ez a nincsteleneknek kedvező álláspont azonban – habár a *Köztelek*ben olvasható volt – nem nyilvános vitában ütközött meg a Nagyatádi-féle földbirtokreform koncepcióval. A Nemzetgyűlés 1920. évi ülésein a nagybirtok védelmében alig hangzottak el felszólalások, annál több kritizálta a nagybirtokot és szólt pártolólá a kisbirtokról. Különösen keresztényszocialista oldalról szidalmazták – gyakran nyíltan – az arisztokráciát.⁷⁷ A nemzetgyűlésben elhangzó szociális megfontolásokkal eltelt és nagybirtokellenes megnyilatkozások alapján azt várhatnánk, hogy a törvényhozás egy aránylag radikális földreform törvényt fogadott el.⁷⁸ Mint ismeretes nem így történt. A házhelyek kiosztásáról mint sürgős feladatról aránylag hamar született egy törvény, amelyet azzal indokoltak, hogy a komolyabb előkészítést igénylő, komplikáltabban megalkotható földreformtörvény előtt is szükség van a falusi szociális feszültségek kezelésére. Az elfogadott törvény értelmében 400–600 négyszögöles házhelyekre és egy-két holdas kishaszonbérletekre lehetnek jogosultak a hadiözvegyek, hadirokkantak, nagykorú hadiárva, mezőgazdasági munkások és törpebirtokosok, amennyiben nem rendelkeztek saját házzal. A községi képviselő-testületek azonban titkos szavazással kizárhattak bárkit

⁷⁶ *Remenyik Imre*: Ké legyen a nagybirtok? *Köztelek* 30. (1920) 17. sz. 304.; *Köztelek* 30. (1920) 17. sz. 443–444. Az érvelés szerint minden 100 hold felosztott nagy- és középbirtok tíz munkahely elvesztésével jár, s a helyükön keletkező családi gazdaságok nem piacra, főként nem exportra termelnek. Lásd még *Czettler Jenő*: A birtokreform. *Új Magyar Szemle* 1. (1920) 2. sz. 136–145.

⁷⁷ Elsősorban Griger Miklósé. Lásd Az 1920. évi február hó 16-ára hirdetett Nemzetgyűlés naplója IV. kötet. Bp. 1920. 72. ülés. 72–77. és 75. ülés 162–167.; VI. kötet. 121. ülés 261–276.

⁷⁸ További nagybirtokellenes megszólalásokat idéz a nemzetgyűlési vitákból *Nagy József*: Földbirtokpolitika Magyarországon a két világháború között. Eger 2003. 37–39.

a juttatásból, ha alkoholizmus, rendezetlen életmód vagy forradalmi magatartás miatt méltatlannak ítélték arra valakit. Az 1920. évi XXIX. tc. valójában ki is jelölte a csapásirányt, amelyen a továbbiakban a földreformtörvényt előkészítették.

Az előkészítő munkálatok a földművelésügyi miniszter, Rubinek Gyula kezében futottak össze, aki egész pályáját az OMGE, vagyis a nagybirtok érdekszervezetéhez kapcsolódva futotta be. A törvénytervezet szövegét ez alkalommal is részletesen megtárgyalta egy értekezlet. A résztvevők köre azonban látványosan különbözött az 1918. novemberi megbeszélés-sorozaton résztvevőktől. Az ott jelenlévők jó része ekkor már emigrációban, esetleg börtönben volt. Helyettük viszont részt vettek a vármegyei mezőgazdasági bizottságok képviselői, illetve a katolikus egyház reprezentánsa, mégpedig Csernoch János bíboros hercegprímás, esztergomi érsek személyében. Utóbbi jelenléte egy törvénytervezet egyeztetésén nem volt szokásos. Nem csak a különféle baloldali kötődésű érdekeltek és szakértők hiányoztak azonban az értekezletről. Nagyatádi sem volt jelen, aki nemcsak minisztertársa volt a kormányban Rubineknek, hanem elvben egy pártba is tartoztak. Az ő álláspontját is csupán ketten közvetítették: Neubauer Ferenc, egy kisbirtokos szövetség küldöttéként és Henzer István, akiknek nem állt módjában nyomatékkal képviselni az eredeti kisgazda terveket. A jelenlévők messze többségének véleménye szerint csak csekély juttatásokat szabadna a törvénynek lehetővé tennie: a házhelyeken kívül maximum 2–3 holdat. Ezt Csernoch bíboros hercegprímás – aki a részletkérdésekhez is aktívan hozzászólt, s személyében kifejezetten szegény származású volt – úgy fejezte ki, hogy a juttatásnak maximum akkora méretűnek szabad lennie, amin egy vagy két kecske, azaz igénytelen állat eltelepszik.

Az eredeti kisgazda álláspont képviselői hangot adtak annak a nézetüknek, hogy a „zselléreknek” csupán házhelyet kellene adni, földet pedig azoknak, akiknek már van legalább 4–5 holdjuk, azért hogy elérjék a 15–20 holdas gazdaságok méretét, ahol már lehet szarvasmarhát is tartani – ami takarmánytermelést is feltételezett, s a valóban önfenntartó családi gazdálkodás küszöbe volt –, hisz nekik van ehhez szaktudásuk és eszközeik (Henzer), illetve mert az ő munkaerejük kihasználatlan, nem is beszélve arról, hogy a háborús felhalmozásnak köszönhetően most fizetni is tudnak a földért (Neubauer). Ekkor nem egyszerűen elutasításban részesültek, hanem az értekezlet szinte összes résztvevője megbélyegezte őket. Elfogadhatatlannak minősítették, hogy éppen a teljesen nincsteleneket akarnák megfosztani a juttatás lehetőségétől, és a súlyosan lejáratos bolsevik jelzöt is megkapták, amiért egy osztálynak, a kisbirtokosoknak akarnak privilégiumokat, s ezáltal osztályuralomra törnek és „parasztszocializmust” akarnak. A vita másik szála a kisbirtok termelékenysége volt. Számos résztvevő leszögezte, hogy a nagybirtok termelékenyebb, s hogy a háborús beszolgáltatások idején csak a közép- és a nagybirtokokra lehetett számítani. Ezzel szemben Neubauer és Henzer megpróbálták kimutatni, hogy

számos termék esetében a kisbirtok a termelékenyebb (utóbbi példái saját szűkebb pátriájából, a tatai járásban intenzív tejjagdálkodást folytató parasztgazdaságokról szóltak, amelyeknek a térségbeli bányavállalat biztos piacot jelentett). Ebben a kérdésben Sokorópátkai Szabó István is melléjük állt, mivel szerinte a kisbirtok az ő Győr vármegyei vidékén is intenzíven termelt, arról nem is beszélve, hogy ahol ez az országban nincs így, ott megfelelő képzéssel emelni lehetne a gazdálkodás színvonalát. (Különben Sokorópátkai is megbélyegezte a Nagyatádi-féle álláspont két reprezentánsát, parasztdiktatúra igényével vádolva őket.)

A jelenlévők nagy része egyetértett tehát abban, hogy földet alapvetően a nincstelének kell adni, és nem az a cél, hogy olyan gazdaságokat hozzanak létre, amelyek szarvasmarhát is tartanak, s ezzel önálló paraszti családi gazdálkodásra alkalmasak. Más kérdésekben viszont közöttük is vita volt, illetve egyes résztvevők nem értették a miniszter tényleges szándékát és az általa választott eszközöket, ami Rubineket magyarázkodásra, tényleges szempontjai felfedésére készítette. Az értekezlet egyes résztvevői fontosnak tartották volna, hogy a törvény konkrétan rögzítse, ki jogosult földjuttatásra. Attól tartottak ugyanis, hogy ha ez kimarad a szövegből, akkor az végeláthatatlan vitákat indítana el, ami az érdekeltek körében csak fokozná a feszültséget. Mások azzal érveltek, hogy mindenképpen méltányos a hadiözvegyek, hadiárvaék juttatásban részesítése. Rubinek ezzel szemben elmagyarázta, hogy a lényegi szempont éppen az, hogy a törvény nem definiál *jogosult* kategóriákat. Egyrészt: ha nevesítenének néhány kategóriát, akkor azonnal újabbak jelentkeznének, hogy ők se maradjanak ki. Másrészt: ha megjelölnék egy jogosult csoportot, akkor abból mindenki földért jelentkezne, akár valóban szüksége van rá, akár nem, akár tud vele mit kezdeni, akár nem. Éppen ez volt szerinte a Buza Barna-féle javaslat hibája, amely annyi feszültséget teremtett és annyi kárt okozott. A hercegprímás közbeszólásában egyetértett azzal, hogy a jogosult kategóriákat „[n]em kell kifejezetten bevenni, mert csak jobban izgat”. Hasonló vita zajlott azzal kapcsolatban is, hogy milyen birtokokból részesüljenek juttatásban az igénylők, s milyen arányban lehessen a birtokból földeket igénybe venni. Egyesek ennek a konkretizálását kívánták, hogy a tulajdonosok ne legyenek bizonytalanságban, s világos legyen számukra, hogy birtokuk a törvény hatálya alá esik-e, illetve hogy mennyi földjüket vehetik igénybe. Rubinek ezzel szemben ismét kifejtette, hogy helytelen lenne a birtokok ilyen jellegű kijelölése, mert ez a nevesített birtokokkal szemben óriási igényeket támasztana. A helyes eljárásnak azt tartotta, hogy az igények és a szóba jöhető birtokok felmérése és a döntés a juttatásokról konkrét helyzetben történjenek, ne előre mereven kijelölt elvek alapján.⁷⁹

⁷⁹ A vita néhány további szálára itt nem tudunk kitérni, így a középbirtok védelmének témájára, a kártalanítás módjának kérdésére és a zsidó tulajdonosok birtokairól elhangzott észrevételekre sem. Egyesek

Hasonló vita zajlott arról is, hogy a döntéseket kik és milyen formában legyenek jogosultak meghozni. Egyesek azt javasolták, hogy a döntéshozatal decentralizált legyen, és vonják be az érdekelteket is. Ezt a kisgazda vonalat képviselő Neubauer épp úgy támogatta, mint a vármegyei gazdasági egyesületek egyes képviselői, akik attól tartottak, hogy olyan „pesti emberek” fognak elvi szempontok alapján, hozzáértés nélkül dönteni, akik a konkrét vidéki viszonyokkal nincsenek tisztában. Mások viszont – Sebess Dénes⁸⁰ például – éppen attól óvtak, hogy „falusi kupaktanácsok” döntsenek a birtokrendezés ügyeiben, s azt javasolták, hogy lehetőleg ne az érdekelt felek döntsenek. Néhányan azt igényelték, hogy a birtokosok maguk jelölhessék ki, hogy földjeik mely részét kívánják feláldozni, de ezt Rubinek sem helyezte. Szerinte a birtokosokat természetesen meghallgatják majd, szempontjaikat figyelembe is veszik, de nem dönthetnek ők maguk.

A tervezet annak eldöntését, hogy kinek a földjét vegyék igénybe és ki részesüljön földjuttatásban, az úgynevezett földbirtokrendező bíróságokra bízta, amelyek jogász vezetése alatt állnak és a bírósági eljárásokhoz hasonló procedúrában döntenek a felek meghallgatása után. Ez a jogszerűség és az intézményes igazságszolgáltatási eljárások presztízsét illető konszenzusból fakadt.⁸¹ Viszont a földbirtokrendező tanács tagjaiként – a hivatalból kinevezettek mellett – mégis csak az érdekeltek delegáltjai kellett szerepeljenek. E kérdésben az értekezlet résztvevőinek többsége – Darányi Ignáccal az élen – azt képviselte, hogy a nagyobb súlyú egyesületek, mint az OMGE, a Gazdaszövetség és még egy sor más szerveződés is kapjon lehetőséget a tagok delegálására. Rubinek azonban minden ellenkező igénnyel szemben ragaszkodott ahhoz, hogy a földbirtokrendező bizottságokba kizárólag az agrárkamarák delegáljanak tagokat.⁸² El akarta kerülni azt a vitát, hogy az érdekeltek szervezetei közül melyik jogosult és melyik nem delegáltak útján belefolyni a földbirtokrendezésbe. Ez a megoldás – amint az értekezlet egyes

elsősorban a hadinyereségen vásárolt birtokokat akarták a juttatások forrásaként megjelölni, mások pedig a megelőző 30 évben gazdát cserélt birtokokat tartották célravezetőnek igénybe venni, ami a közvélekedés szerint megint csak elsősorban zsidó tulajdonosokat érintett volna hátrányosan. Prónay György báró láthatóan kereste annak a módját, hogy miként kerülhetne bele a törvénybe, hogy elsősorban zsidóktól kell földet a juttatások céljára igénybe venni, de az értekezlet többsége erre érzékelhetően nem látott lehetőséget.

⁸⁰ Jogász, igazságügyi államtitkár (1916–1918), a székely nemzeti tanács tagja.

⁸¹ Az állami hatóságoknak a földreform levezénylésében való szerepvállalása a politikai protekció, nepotizmus, korrupció veszélyét idézte fel a Pest-Pilis-Solt-Kiskun vármegyei gazdasági egyesület számára is. Ezért ők is független, jogszolgáltatászerű eljárást szorgalmaztak. *Bj: A földreformhoz. Köztelek* 30. (1920) 6. sz. 81–82.

⁸² Az Országos Földbirtokrendező Bíróságba végül csak az Országos Mezőgazdasági Kamara delegált tagokat, illetve további egy-egy tagot hat érintett minisztérium – akik a kormány szempontjait képviselték, és nagy súlya volt a Kúria és a Közigazgatási Bíróság által a saját tagjaik közül választott delegáltaknak. 1920. XXXVI. tc. 6. §.

résztevői hangsúlyozták is – rendkívül nagy jelentőséget tulajdonított a létrejövő mezőgazdasági kamarák tényleges jellegének.⁸³

A kamarákat életre hívó törvényt a földreformtörvénnyel párhuzamosan készítették elő.⁸⁴ Arról, hogy a kamarákra esetleg szükség lenne, már évtizedek óta vita folyt. A támogatók mellett azonban sok ellenzője is volt az ötletnek, éppen a birtokosok köréből, akik vélhetőleg egyrészt a birtokok után kötelezően fizetendő kamarai járulékot akarták elkerülni, illetve attól tarthattak, hogy a kamara révén a vidéki társadalom olyan, velük többnyire ellentétes érdekű csoportjai is intézményes érdekképviselőhez jutnak, amelyek addig ilyennel nem rendelkeztek. 1920-ban azonban – amint az a nemzetgyűlési vitákból kitetszik – egyszerre mindenki a kamarák felállításának hívévé vált. A mezőgazdasági kamarai törvény előkészítésénél a minisztériumi apparátus először a Buza Barna minisztersége idején fogalmazott törvénytervezet szövegéhez nyúlt. Buza célja a kamarák felállításával az volt, hogy gátat szabjon a szociáldemokraták vidéki befolyásának, s e célból elsősorban a kisgazdákat kívánta a kamarában összefogni. Bár a baloldali befolyás visszaszorítása, mint cél 1920-ban Rubinek, illetve a miniszteriális apparátus egyetértésével feltehetően találkozott, az öröklött törvényszöveget mégsem találták megfelelőnek. Rendkívül tanulságos, hogy milyen pontokon tartották szükségesnek a módosításokat.

A Földművelésügyi és a Belügyminisztérium között a törvény előkészítése során zajlott egyeztetésekből kitűnik, hogy a miniszteriális apparátusok legfőbb gondja az volt, hogy miként lehet azt elérni, hogy a kamarai tagsággal rendelkező mezőgazdasági munkások és törpebirtokosok ne tudják érdemben befolyásolni a kamara tevékenységét. A Belügyminisztérium legszívesebben kihagyta volna a mezőgazdasági munkásokat a kamarából, s a kamarát községi szintű szervezet nélkül hozta volna létre. Attól tartottak ugyanis, hogy a kamarák községi szintű szervezeteiben majd „egymás után mind elhatározzák a földosztást”, s ezek könnyen valóságos „falusi szovjeteké” válhatnak. A Földművelésügyi Minisztérium

⁸³ A törvényelőkészítő értekezlet jegyzőkönyvét lásd MNL OL Belügyminisztérium, elnöki iratok (a továbbiakban: K 148) 693 cs. 19. t. Az agrárpolitikai döntéshozatalnak ezzel a kulcsjelentőségű forrásával nem foglalkozott, *Gunst Péter*: Az 1920. évi földreform – politikai nézőpontból. In: *Agrártörténet – agrárpolitika. Tanulmányok Szuhay Miklós tiszteletére*. Szerk. Búza János. Bp. 2006. 245–258. Nagy József ismertette az értekezletet, elsősorban a pártpolitikai kérdésekre figyelve. Lásd *Nagy J.*: Földbirtokpolitika i. m. 42–46. Az értekezleten Rubinek által kifejtettekhez hasonlóan indokolta a Földművelésügyi Minisztérium is a maga álláspontját a törvénytervezet tárcák között zajló egyeztetése során a Belügyminisztérium észrevételeire küldött válaszaiban. A Földművelésügyi Minisztérium levele 1920. jún. 15. K 148. 693 cs. 19. t.

⁸⁴ Rubinek az OMGE közgyűlésén is elmagyarázta, hogy a földreformot megelőzi a kamarai érdekképviselő kérdésé, mert az érdekképviselőt fog nyugodni a földreform végrehajtása, illetve általánosságban beszélt a földreform törvényének alapelveiről is. Egyről-másról. Rubinek Gyula földművelésügyi miniszter nyilatkozata. *Köztelek* 30. (1920) 14. sz. 237.

azonban ragaszkodott ahhoz, hogy a kamaráknak községi szinten is legyen szervezete, és inkább a kamarai tagságot képező csoportok birtokhatárainak változtatásával szerették volna biztosítani, hogy a kamarában a jobb módú birtokosoknak legyen döntő szava. Az eredeti tervezetben nők is lehettek volna tagok, sőt passzív választójoggal is rendelkeztek volna a kamarai választásoknál. Ezt azonban megváltoztatták; nők, ha birtokosok voltak is, csak képviselőjük útján vehettek részt a kamara életében. Hatását tekintve azonban ennél fontosabb volt a birtokoskategoróriák határainak módosítása. Az eredeti tervezet szerint a mezőgazdasági munkások és cselédek képezték volna a kamarai tagok egyik csoportját, a következő pedig a 10 holdig terjedő birtokkal rendelkezők. A Belügyminisztérium tervezettel foglalkozó tisztviselői e két csoportot eleve a felforgató erők közé sorolták, sőt a következő, harmadik csoportnál sem érezték az „államfenntartó konzervatív irány” többségét biztosítottnak, ha figyelembe vesszük – írták – „a 10 holdon felüli kisgazdáknak a forradalom és a kommün alatt tanúsított magatartását, amit falun mindenki megfigyelhetett. Ezeket ugyanis az »urak« birtokainak felosztása /kommunizálása/ meglehetősen hidegen hagyta, sőt sokan azt helyeselték, vagy éppen kívánták is”. Attól tartottak, hogy a négy csoportra tagolódo kamarai szervezetben a valóban megbízható, 100 holdon felüli birtokkal rendelkezők könnyen kisebbségbe szorulhatnak, s így a kamarák szervei „tömegesen határozhatnak el a földosztást, vagy a termelést lehetetlenné tevő munkabérvajavaslataikkal tervszerűen zavarhatnak a gazdák és munkások közötti jó viszonyt; esetleg válságos időben az államfelforgató elemek kész szervezetűül szolgálhatnak”.⁸⁵

E megfontolások figyelembevételével alakították át végül a törvény szövegét. A kamarákban a tagság kötelező volt, a birtokkategóriák számát eggyel megnövelték, s határaikat úgy módosították az 1920. évi XVIII. tc.-ben, hogy a mezőgazdasági munkások és a 10 holdnál kisebb birtokosok semmiképpen se érvényesíthessék akarataikat a másik három birtokkategóriába tartozókkal, illetve a kamarában hivatalból tagságot kapókkal szemben. Községi, járási és megyei szinten is voltak ugyanis olyanok, akik választás nélkül tagjai lettek a kamarai testületeknek, utóbbi esetben például a vármegye területén működő gazdasági egyesületek elnökei. Mivel a kamarai szervezet minden szintjén az egyes kategóriák létszámuktól függetlenül mindig ugyanannyi delegálttal vettek részt, így összességében sikerült biztosítani, hogy az agrártársadalom két kategóriába sorolt alsóbb – számszerűen rendkívül széles – rétegeivel szemben a nagyobb birtokosok és a középosztályi érdekeltek kezében legyen a kezdeményezés és a döntés lehetősége.⁸⁶

⁸⁵ A Belügyminisztérium 1920. márc. 31-én kelt levele a Földművelésügyi Minisztériumnak. MNL OL K 148 693 cs. 19. t.

⁸⁶ A mezőgazdasági kamarákról szóló törvényelőkészítés anyagainak lelőhelye MNL OL Földművelésügyi Minisztérium Általános iratok (a továbbiakban: K 184) 2422. cs.

A földbirtokreformról szóló törvény előkészítésének lezárultával egy időben Nagyatádi nyilvánosságra hozta saját földreform-konceptióját. Ez merőben szokatlan volt, hiszen a kormány tagjai közötti ilyenfajta nyilvános konfliktusok rendkívül ritkák voltak.⁸⁷ A vita végül gróf Teleki Pál miniszterelnök közreműködésével simult el oly módon, hogy némely részletkérdésben Rubinek engedett, ám a lényegét illetően az ő koncepciója valósult meg.⁸⁸ Bár Nagyatádi végre megkapta a földművelésügyi miniszteri posztot, ennek ára láthatóan éppen az volt, hogy elfogadja a Rubinek-féle földbirtokreform elképzelést, így a nevéet kölcsönözte egy olyan törvényhez, amit kifejezetten ellenében alkottak meg.⁸⁹

A mezőgazdasági kamarák felállításának és a földreformtörvény meghozatalának ez az összefüggése eddig elkerülte a történetírás figyelmét. Egyértelmű, hogy a kamara létrehozatala, amelynek az állami szervek mellett kizárólagos szerepet jutattak a földbirtokrendezés lebonyolításában, a közép- és nagybirtokos szempontok érvényesülésének garanciája volt.⁹⁰ A mezőgazdasági kamarák megteremtésével és a földosztás lebonyolításában nekik juttatott szereppel sikerült helyreállítani a közép- és nagybirtokos rétegek, továbbá a közigazgatási hatóságok – amelyekre az Országos Földbirtokrendező Bíróság eljárásaiban helyi szinten támaszkodott – tekintélyét és befolyását a vidéki társadalomban, s egyúttal stabilizálni az egész politikai rendszer ellenőrzését a vidéki társadalom felett. A földreform végrehajtása során sikerült azt is elég pontosan meghatározni, hogy mekkora az a legkisebb felosztandó földterület, amelynek feláldozásával semlegesíthetőek a mezőgazdasági munkás réteg igényei. A juttatások nyomán – mivel kamarái és közigazgatási pozícióik révén ők maguk döntöttek arról, hogy ki mekkora földterületet kap – a helyi elitek pozíciói feltehetőleg rendkívül megerősödtek.⁹¹ Miközben nem jöttek ugyan létre önállóan megállni képes gazdaságok, a mezőgazdasági munkások számára az ingatlanbirtoklás mégiscsak azt jelentette, hogy a korábbiakhoz képest sokkal inkább integrálódtak a helyi társadalomba.⁹² E kötöttség eredményeként a

⁸⁷ Az ellenjavaslat. Köztelek 30. (1920) 29. sz. 1–2. Értékelésük szerint a Nagyatádi-tervezet Buza Barnáéra hasonlít, amikor feloszthatónak mondja ki az 500 holdon felüli birtokokat és a végrehajtást magukra a községekre bízna.

⁸⁸ A politikai konfliktus lezajlásáról tudósít A birtokreform. Köztelek 30. (1920) 30. sz. 1.; Megjegyzés a földreform kérdésében. Köztelek. 30. (1920) 31. sz. 1.

⁸⁹ Vö. *Gunst P.*: Az 1920. évi földreform i. m. 255–258.; *Nagy J.*: Földbirtokpolitika i. m. 47–55.

⁹⁰ A mezőgazdasági kamarák tényleges felállításának dokumentumai: MNL OL K 184 2423. cs. A közigazgatás szervezésében megyéenként a községek felében álltak fel a kamara legalsóbb szintű szervei, s onnan felfelé haladva a járási és megyei szervezetek. E folyamat részletes tárgyalására itt nincs mód. A kamarákról általában lásd *Strausz Péter – Zachar Péter Krisztián*: Gazdasági és szakmai kamarák Magyarországon és az Európai Unióban. Bp. 2008. A két világháború közötti mezőgazdasági kamarákról lásd *Strausz Péter*: Kamarák a két világháború közötti Magyarországon. Bp. 2008. 65–83.

⁹¹ A kérdéssről sajnos nem állnak rendelkezésre lokális kutatások. Nagy József tárgyalta a végrehajtásról szóló sajtóközleményeket és parlamenti vitákat lásd *Nagy J.*: Földbirtokpolitika i. m. 99–103.

⁹² A földreform számszerű eredményeit lásd Uo. 148–149.

két világháború közötti korszakban nem voltak olyan agrárszocialista mozgalmak Magyarországon, mint amilyenek az első világháború előtti bő két évtizedet jellemezték, noha a kedvezőtlen nemzetközi élelmiszerpiaci körülmények és a falusi népességszaporulat miatt – amelyet nem kísért a megművelhető terület növekedése – a vidéki megélhetési viszonyok rosszabbak voltak, mint korábban.⁹³ Az agrárszocialista mozgalmak elmaradása az első világháború által elindított társadalmi folyamatok egyik paradox eredménye volt.

Kitekintés

Az első világháború során Magyarországon – csakúgy, mint sok más európai hadviselőnél – a korábbi társadalmi egyensúlyok megbillentek, s az állami tevékenység hatóköre jelentősen kibővült a gazdaságban és a társadalomban. Az erőviszonyok megváltozása Angliában, Franciaországban, de a munkaadók és a szakszervezetek között 1918 végén kötött Stinnes-Legien-egyezmény révén Németországban is szociálpolitikai és munkajogi lépésekben csapódott le.⁹⁴ Ezek révén az ipari munkásság, s több esetben a vidéki alsóbb társadalmi rétegek is nemcsak a politikai jogok formális bővülését érhették el, hanem társadalmi helyzetük relatív emelkedését, s a klasszikus polgársággal szembeni emancipációjukat is. Ezzel párhuzamosan rendszerint baloldali – szociáldemokrata vagy szocialista – pártok révén a politikai képviseletük is állandósult, ami mintegy garantálta társadalmi emelkedésüket, és elősegítette a szociális jogok további kibontakoztatását. Magyarországon ezzel szemben – bár a háború szintén felborította az addigi társadalmi erőviszonyokat, s elsősorban az ipari munkások erőgyarapodásához járult hozzá – nem került sor a szociális jogok olyan intézményesülési hullámára, mint ami a nyugati országokban megfigyelhető volt.⁹⁵ Azok a politikai elitcsoportok, amelyek az erőviszonyok háborúból fakadó átrendeződésének nyertesei voltak, nem szociális jogok kiépítésére vagy a kibővített politikai jogok meggyökeresztetésére törekedtek, hanem nyers hatalmi pozíciókra. A Tanácsköztársaságban megvalósult átmeneti diktatúra a munkásszervezetek – gazdasági mobilizációnak köszönhető – megerősödésével vált lehetségessé, s anélkül múlt el, hogy szociális

⁹³ A falusi lakosság száma az 1920-as 5 353 266-ról majdnem hatmillióra nőtt az 1941-es népszámlálás idejére, miközben a megművelhető földterület nagysága érdemben nem változott.

⁹⁴ *Florian Tennstedt*: Der Ausbau der Sozialversicherung in Deutschland 1890 bis 1945. In: Staatliche, städtische, betriebliche und kirchliche Sozialpolitik vom Mittelalter bis zur Gegenwart. Hrsg. Hans Pohl. Stuttgart 1991. 225–243.; *Sebastian Conrad – Elisio Macamo – Bénédicte Zimmermann*: Die Kodifizierung der Arbeit: Individuum, Gesellschaft, Nation. In: Geschichte und Zukunft der Arbeit. Hrsg. Jürgen Kocka – Claus Offe. Frankfurt am Main 2000. 449–475.

⁹⁵ *Gerhard A. Ritter*: Der Sozialstaat. Entstehung und Entwicklung im internationalen Vergleich. München 1989.

jogok intézményesítésével vagy a vidéki társadalom viszonyainak megváltoztatásával bármilyen érdemi társadalmi átalakulást hozott volna magával. A diktatúra bukása után a munkásság szervezetei elveszítették hatalmi pozícióikat, mert ezeket nem támasztotta többé alá a háborús gazdasági mobilizáció, ami korábban annyira megnövelte mozgásterüket. Ez tette lehetővé, hogy a kormányzat európai összehasonlítást tekintve jelentős mértékben visszatérjen a szakszervezetek kezelésével kapcsolatban a háború előtti liberális gyakorlathoz. Ennek köszönhető az is, hogy a régi-új politikai berendezkedés 1920-ban helyreállította a vidéki társadalom korábbi rendjét, illetve hogy a lényegét illetően minden igényrel szemben megőrizte a korábbi birtokstruktúrát. Paradox módon a politikai nyelvezetében antiliberális ellenforradalmi rendszer társadalmi berendezkedése mind vidéken, mind az iparban az 1920-as évek elején sokkal közelebb maradt a 19. századi értelemben vett liberális társadalmi modellhez, mint azon országok gyakorlata, ahol az első világháború társadalmi hatásai nagyobb lépéseket eredményeztek a modern jóléti állam és munkajog kiépülése felé.⁹⁶

Mindamellett elmondható, hogy a társadalom szorosabban integrálttá vált a háború nyomán. Nem pusztán egymás mellett éltek a különböző – falusi, városi, munkás, polgári stb. – társadalmi világok, hanem szorosabb és szervezettebb módon is kommunikáltak egymással.⁹⁷ Nemcsak a szakszervezetek, munkaadók, kormányzat háromszögének intézményesült működése jelezte ezt. A mezőgazdasági kamarák révén a vidéki társadalom minden rétege formális érdekképviselőhez jutott, ami hosszabb távon nem maradt hatás nélkül.⁹⁸

⁹⁶ Egy nagy tekintélyű francia baloldali megfigyelő 1927-ben a magyar szakszervezetek helyzetét a német szakszervezetek 1914 előtti helyzetével látta hasonlóknak. *Albert Thomas: Utazás Bécs – Budapest – Belgrád – Athén. Napi Jegyzetek. Közreadja, jegyz., ford. Bódy Zsombor. Aetas 29. (2014) 3. sz. 152–170.*

⁹⁷ A nagyon hasonló németországi folyamatok elemzésére lásd *Gunther Mai: „Verteidigungskrieg” und „Volksgemeinschaft”. Staatliche Selbstbehauptung, nationale Solidarität und soziale Befreiung in Deutschland in der Zeit des Ersten Weltkriegs (1900–1925).* In: *Der Erste Weltkrieg. Wirkung i. m. 583–602. Összehasonlító elemzést a témáról lásd La nation comme cadre de l’action économique. La Première Guerre mondiale et l’émergence d’une économie nationale en France et en Allemagne.* In: *Le travail et la nation. Histoire croisée de la France et de l’Allemagne. Sous la dir. de Bénédicte Zimmermann, Claude Didry et Peter Wagner. Paris 1999. 29–54.*

⁹⁸ Sajnálatos, hogy a mezőgazdasági kamarák tevékenységére nem fordított eddig a fontosságuknak megfelelő figyelmet a történetírás. Az 1920-as, 1930-as években a kamarák jelentős szerepet játszottak a kormányzati mezőgazdaságfejlesztő programok végrehajtásában, s a nagypolitikai küzdelmek egyik terepét is képezték. 1935-ben a konzervatív erők és Gömbös irányvonalának összecsapása volt a Hoyos Miksa gr. – Mecsér András elnökváltás az Országos Mezőgazdasági Kamara élén. Ugyanakkor bármennyire is alárendelt szerepet szántak nekik, a mezőgazdasági munkások delegáltjai a legalsóbb szintektől az országos kamaráig mindenütt jelen voltak, s hivatalból véleményt nyilvánítottak a viszonyokat illető intézkedések, rendeletek, jogszabály-tervezetek kapcsán. Ez idővel mégis csak kihatott helyzetükre. *Bódy, Zs.: Weder Demokratisierung noch Diktatur i. m. 242–246.*

INDUSTRY AND LANDED PROPERTY IN THE GREAT WAR AND DURING
THE COLLAPSE

by Zsombor Bódy

SUMMARY

The mobilization of the economy, the maintaining of military production at a high level, and the management of the lack of manpower during World War I resulted in governmental intrusion into the economy and social life as had never been seen before. The government tried to solve the emerging problems through consultation with the representatives of the areas given – land owners and their associations, industrial employers, and trade unions. In the process, conflicts that had been of a purely market nature before the war gradually developed into political conflicts involving various interested parties. These the government ultimately failed to deal with successfully, either in agriculture or industry. The study explores the dynamics of the conflicts between employer associations and trade unions on the one hand, and between the various interest groups in the agricultural sphere on the other. These conflicts had degenerated into sharp opposition by 1918/19, and exerted a major social impact on the violent political turns of these years. After 1920, the new government finally managed to ease such conflicts (from its own perspective at least), in both agricultural society and the industrial world.

AZ OSZTRÁK ÉS A MAGYAR VÁLSÁGKEZELÉS 1918–1920

Hasonlóságok és különbségek a közös birodalom összeomlását követően*

A válságok a társadalmi konstrukciók törékenységét teszik nyilvánvalóvá. A válságos időszakban, a gyors átalakulások idején megkérdőjeleződik a társadalmak önmagukról alkotott képe és intézményeinek működése is. A válság fogalmát többnyire egy rendkívüli állapottal hozzuk összefüggésbe, miközben a „modern Nyugat” társadalmi formációit a válságok hozták létre.¹ A 19–20. századi modernitás, „permanens átalakulások” sorozataként, nem csupán eltérő sebességgel zajlott, hanem különböző lehetőségek és fejlődési utak előtt nyitott teret.²

Az egyén a válságot szubjektív nézőpontból rendkívülinek és fenyegetőnek érzékeli, amely egzisztenciákat veszélyeztet és a magától értetődőt kérdőjelezi meg. Nem hagyható azonban figyelmen kívül, hogy valójában csak a válságra jellemző felgyorsult állapotban tűnik az „előtte” és az „utána” nyugodtnak, amelyben a „rend” az úr. A kortársak egy része számára az első világháború borzalmi és annak Közép-Európa nagy részében politikai erőszak által terhelt vége a régi és ismert „boldog békeidők” letűnését hozta magával.³ Másokban azonban egy lehetséges újrakezdés és egy jobb világ reménye sejlett fel.

1918 késő őszen a Habsburg Birodalom vesztes országaiban a közéleti és politikai diskurzusokat a társadalmi válságtudat kézzelfoghatósága és az emocionálisan túlfűtött fogalmak dominálták. A bizonytalanságot és félelmet a „válság”, a „forradalom” az „életképtelenség” jelszavai, míg a jobb jövőbe vetett reményt a „pacifizmus” vagy a „demokratikus újrakezdés” politikai *Kampfbegriff*-je (harci fogalom) adta vissza. Ferdinand Braudel modelljét⁴ alapul véve ez az 1918 végi

* A tanulmány az Alfried Krupp Wissenschaftskolleg Greifswald Junior-Fellowship ösztöndíj támogatásával készült.

¹ A téma opus magnuma *Reinhart Koselleck*: Kritik und Krise. Eine Studie zur Pathogenese der bürgerlichen Welt. Frankfurt am Main 1973.

² *Thomas Mergel*: Krisen als Wahrnehmungsphänomene. In: Krisen verstehen. Historische und kulturwissenschaftliche Annäherungen. Hrsg. Thomas Mergel. Frankfurt–New York 2012. 9–22., itt: 13.

³ A kelet-európai politikai erőszak 1917–1923 közötti történetéhez lásd *Jay Winter*: 1914–18. The Great War and the shaping of the twentieth century. London 1996.; *Robert Gerwarth*: Die Besiegten. Das blutige Erbe des Ersten Weltkriegs. München 2016.

⁴ *Fernand Braudel*: Geschichte und Sozialwissenschaften. Die longue durée. In: Marc Bloch, Fernand Braudel, Lucien Febvre. Schrift und Materie der Geschichte. Vorschläge zu einer systematischen Aneignung historischer Prozesse. Hrsg. Claudia Honegger. Frankfurt am Main 1977. 47–85.

állapot megfelel a *courte durée*-nek (rövid időszak), amely a kortársak érzékelését és aktuális világlátását tükrözi vissza. Az Annales-iskola történéskének gondolatmenetét követve azonban az 1918-as átalakulások mint időben korlátozott, politikátörténeti *événement* (esemény), hosszabb időtartamú folyamatokba (*longue durée*) illeszkedtek bele. Ezek a 19. század második felében megkezdődött, hosszú távú folyamatok a háborút követő évek válságállapotában megszabták a domináns társadalmi törésvonalakat. A *longue durée* hosszú távú kontinuitásai nagyban befolyásolják az *événement*, a pillanatnyi törések egyedi, adott közösségre jellemző alakulását és a politikai döntéshozók mozgásterét is.

Az első világháború felgyorsította és katalizálta⁵ a 19. században megindult hosszabb időtartamú politikai, gazdasági, társadalmi és kulturális folyamatokat. A modernitásra természeténél fogva jellemző volt az intenzív társadalmi és gazdasági átalakulás, ami elsősorban az agártársadalomból az ipari társadalomba való átmenetből eredt.⁶ A közös monarchia esetében a modernitásból fakadó nehézségeket tovább növelte a birodalom multietnikus volta és az erősödő nemzetiségi törekvések is. A hadüzenet és a gyors győzelem reménye 1914 nyarán ugyan átmenetileg elfedte a Habsburg Birodalom komplex problémáit,⁷ azonban a modernitási válságot a háború gazdasági és társadalmi terhei tovább fokozták.

1918-ban az Osztrák–Magyar Monarchia szétesését és a régi-új utódállamok kialakulását a belső adottságok és a nemzetközi viszonyok szinergiája együttesen alakította. A tanulmány az 1918–1920 közötti osztrák és magyar válságkezelést, a politikai konszolidációs törekvések meghatározó bel- és külpolitikai faktorait, strukturális és folyamatbeli adottságait elemzi és veti össze. Noha 1918 késő őszén a két vesztes állam új vezetői hasonló kül- és belpolitikai programot hirdettek meg, a válságkezelés politikátörténeti eseményei 1919-ben mégis jelentősen eltávolodtak egymástól. A belpolitikai tendenciák azonban 1920-tól ismét közeledtek, amikor mindkét országban nacionalista-konzervatív kurzus és lassú gazdasági konszolidáció vette kezdetét. Első pillantásra az új állami keretek kialakításában és a válságkezelésben a különbségek domináltak. A viszonylag gyors és zökkenőmentes osztrák politikai konszolidációval szemben Magyarországra ebben az időszakban folyamatos kormányválságok, politikai átalakulások, rendszerváltások (népköztársaság, Tanácsköztársaság, ellenforradalmi rendszer)

⁵ *Aribert Reimann*: Der Erste Weltkrieg – Urkatastrophe oder Katalysator? Aus Politik und Zeitgeschichte 54. (2004) 29–30. sz. 30–38.

⁶ *Gerhard Botz*: Gewaltenkonjunkturen, Arbeitslosigkeit und gesellschaftliche Krisen. Formen politischer Gewalt und Gewaltstrategien in der Ersten Republik. In: Das Werden der Ersten Republik. Der Rest ist Österreich. Band I. Hrsg. Helmut Konrad – Wolfgang Maderthaner. Wien 2008. 339–362., itt: 360.

⁷ *Hannes Leidinger – Verena Moritz – Karin Moser – Wolfram Dornik*: Habsburgs schmutziger Krieg. Ermittlungen zur österreichisch-ungarischen Kriegsführung 1914–1918. St. Pölten 2014.

voltak jellemzőek. Ugyanakkor azonban számos hasonló elemet és jelenséget is találunk az osztrák és a magyar forgatókönyvben, ami a közös birodalmon belüli *longue durée* folyamatoknak is köszönhető. A válságkezelésben csupán néhány, de annál meghatározóbb strukturális eltérés váltotta ki azokat a nemzetközi beavatkozásokat, amelyek egy sajátos öngerjesztő dinamikát és így eltérő folyamatokat eredményeztek. Ezek a többnyire külső, nemzetközi impulzusok Ausztria esetében inkább stabilizálóan, míg Magyarország esetében jórészt destabilizálóan hatottak.

Hasonlóságok a kezdetektől

Az 1918 és 1920 közötti osztrák és magyar eseménytörténet komparatistikai megközelítése láthatóvá teszi, hogy nem a különbségek, hanem a folyamatbeli hasonlóságok domináltak.⁸ A háború végén mindkét vesztes állam jelentős területeket veszített. Idegen hadseregek szállták meg peremterületeiket, s egyikőjük sem rendelkezett bevethető, ütőképes hadsereggel.⁹ A dualista államból való kiválás mindkét esetben viszonylag békésen zajlott.¹⁰ 1918 januárjától birodalom szerte napirenden voltak a spontán sztrájkok, demonstrációk és tüntetések, főként a városokban. Mindkét birodalomrészben egyaránt a szociáldemokrata pártok álltak a nem politikai okok, hanem az elégtelen lakossági élelmiszer-ellátás miatt kialakuló elégedetlenségi mozgalmak élére. Meggyőződésük szerint az adott körülmények között egy „szociális forradalom” német megszálláshoz és egy Monarchián belüli hadiállapothoz vezethetne, amelynek elkerülése létérdek.¹¹ 1918 őszen a „rég” és az „új” közötti átmenet időszakában a világháború hatására mobilizálódott és átpolitizált lakosság már nemcsak a városokban, hanem vidéken is tömegesen az utcára vonult, politikai és etnikai hovatartozástól függetlenül. Radikálisan megnőtt az utcai demonstrációk, a köztörvényes bűnesetek, a

⁸ Az állampépítés strukturális és folyamatelemeiről részletesen lásd *Ulrich Schmecker: States at Risk: Zur Analyse fragiler Staatlichkeit*. In: *U&: Fragile Staatlichkeit*. „States at Risk” zwischen Stabilität und Scheitern. Baden-Baden 2006. 9–40.

⁹ A k.u.k. hadsereg hivatalos, állam által levezényelt és önmagában is költséges demobilizálására nem került sor, mint ez a német hadsereg esetében történt. A frontokról spontán hazaözönlő katonák azonban a korabeli félelmekkel ellentétben nem okoztak kirívó társadalmi és politikai zűrzavart. A monarchiabeli közigazgatás, illetve a helyi munkás- és katonatanácsok többnyire zökkenőmentes együttműködése lehetővé tette a hadviselt férfiak nagy többségének békés visszaintegrálását a társadalomba.

¹⁰ Ebben az összefüggésben mindenképpen meg kell említeni az elsősorban szimbolikus jelentőségű, nagy belpolitikai visszhangot kiváltó, baloldali kötődésű személyek által, miniszterelnökök ellen elkövetett sikeres merényleteket. 1918. okt. 31-én meggyilkolták a magyar háborús miniszterelnököt, Tisza Istvánt. Az osztrák oldalon a háború emblematikus megtestesítője Karl Stürgkh miniszterelnök volt, aki ellen 1916 októberében követett el a szociáldemokrata Friedrich Adler, az osztrák szociáldemokrata párt alapítójának, Viktor Adlernek a fia halálos merényletet.

¹¹ *Otto Bauer: Die österreichische Revolution*. Hrsg. Thomas Gimesi. Wien 2015. 67–68.

magántulajdonnal szembeni visszaélések és erőszakos események száma.¹² A lakosság körében megingott a rogyadozó államhatalommal szembeni lojalitás, főként az állami élelmiszer-ellátás csődje miatt. A háborús tehervállalás értelmét megkérdőjelezte a háborús vereség. A nemzetgazdasági mutatók szerint a háború hasonlóan katasztrofális állapotokat idézett elő mindkét országban. Mindkét birodalomrészben általánossá vált a nélkülözés. A lakosság negatív tapasztalataihoz társultak a frontról – többé-kevésbé szervezetlenül – hazaáramló katonák traumatikus élményei, s ezek egyfajta „kollektív csalódottság” érzésben csapódtak le. 1918 késő őszén az ideiglenes kormányok azonnal megkezdték a hazatérő k.u.k. katonákból az állami erőszakszervezetek, a polgár- és népőrségek szervezését.¹³ Az általános lojalitás- és orientációvesztés feltartóztatása érdekében törekedtek az állami erőszak-monopólium megőrzésére, továbbá kiemelt cél volt a frontról hazakerülő fegyverek legalább részleges ellenőrzésének biztosítása is. Az új állami erőszakszervezetek ütőképessége azonban nem bizonyult elegendőnek a lakossági elkeseredettség kanalizálására, amit jól mutattak a városi a sztrájkok és demonstrációk. Vidéken elszaporodtak a magántulajdon elleni és köztörvényes cselekedetek, valamint a nemzetiségi alapú területi elszakadási mozgalmak. Az első világháború végére a politikai hatalom megingásával párhuzamosan a lakosság hagyományos szociális kohéziója meggyengült, ennek helyreállítása jelentette a háború utáni válságkezelés egyik legnehezebb kihívását az új bécsi és budapesti hatalmi központok számára. A város és a vidék közötti különbségek leképeződtek a pártpolitika területén is. A politikai pártok az általános káosz elkerülése érdekében, az államhatalommal együttműködve törekedtek a magas fokú és nehezen kontrollálható társadalmi mobilizáltságot csökkenteni. A városokban a mérsékelt baloldali, szociáldemokrata pártegyeségek igyekeztek a felhevült tömeghangulatot kordában tartani. Az 1918 késő őszén megalakult kommunista pártok ezzel szemben éppen ezt a társadalmi mobilizáltságot igyekeztek életben tartani. Ausztriában a szociáldemokrata párt balra tolódása által képes volt a szelet kifogni a kommunista propaganda vitorlájából. Magyarországon a szociáldemokratáknak nem sikerült a kommunista előretörést hathatósan ellensúlyozniuk. A vidéki települések felfokozott politikai és közéletét többnyire a konzervatív és demokratikus erők igyekeztek mederben tartani. Ausztriában a keresztényszocialista és kismértékben a nagynémet pártok, Magyarországon elsősorban a kisgazdapárt mérséklő, konszolidáló tevékenysége volt jellemző.

¹² *Schönwald Pál*: A magyarországi 1918–1919-es polgári demokratikus forradalom állam- és jogtörténeti kérdései. Bp. 1969. 34–39. Ausztriára vonatkozóan lásd *Gerhard Botz*: Krisenzonen einer Demokratie. Gewalt, Streik und Konfliktunterdrückung in Österreich seit 1918. Frankfurt am Main 1987.

¹³ *Francis L. Carsten*: Revolutionen in Mitteleuropa 1918–1919. Köln 1973. 21.

Mindkét országban szociáldemokrata részvételű kormányok néztek szembe ezekkel a súlyos kihívásokkal. Ausztriában a szociáldemokraták egyértelműen domináltak a válságkezelés folyamán a politikai hatalmat. Magyarországon ugyan számos szociáldemokrata tagja volt a kormányoknak, de a döntési kompetenciákat a koalíciós partnereik és a gyakori személycserék a kormányzatban erősen korlátozták.¹⁴ 1918 késő őszen a magyar konzervatív jobboldal, a régi politikai elit távol tartotta magát a válságkezelés felelősségétől. Ezzel szemben az osztrák szociáldemokrata, keresztényszocialista és nagynémet koalícióban, a jobboldal, ha másodhegedűsként is, de meghatározó szerepet vállalt.

Mind a magyar, mind az osztrák kormány elsősorban olyan „új emberekből” állt, akik 1918 előtt nem viseltek kormányzati felelősséget. További hasonlóságnak tekinthető, hogy 1918 őszen mindkét államban léteztek alternatív, bázisdemokráciát képviselő hatalmi struktúrák, munkás- és katonatanácsok. Az első munkástanácsok az 1918. januári, egész birodalmon végigsöprő sztrájkhullám (Jännerstreik) során jöttek létre. A Lajtán túli területen ezek folyamatosan működtek egészen 1920-ig, míg Magyarországon csak 1918 késő őszen alakultak újra. Utóbbiak tevékenységére rányomta bélyegét a rövidebb fennállás, illetve az egyre radikalizálódó, bizonytalan magyar közhangulat is. Ezek a bázisdemokratikus önszerveződéses azonban egyik államban sem gyakoroltak nagy vagy tartós befolyást az események menetére. Ausztriában szociáldemokrata befolyás és kontroll alatt tevékenykedtek a munkás- és katonatanácsok, és így alkalmasnak bizonyultak arra, hogy a „forradalmi láztól”¹⁵ áthatott tömegek radikális követeléseit kanalizálják. Magyarországon a munkás- és katonatanácsok nem voltak képesek ezt a „védőszlep” funkciót betölteni.

Bécs és Budapest új politikai vezetése hasonló programot hirdetett egy liberális, reprezentatív demokráciára épülő, szociálisabb állam képében. Egyaránt a köztársasági államforma mellett foglaltak állást, amely a régi, monarchista múlttal való szakítást szimbolizálta. Az osztrák birodalomrészen I. Károly osztrák császárként 1918. november 11-én lemondott uralkodói jogainak gyakorlásáról, majd két nappal később IV. Károly magyar királyként ugyanezt megtette a magyar királyságra vonatkozóan is.¹⁶ Ez a szimbolikus hatalomcsere tette lehetővé mindkét országban a köztársaság vérontás nélküli kikiáltását. Mindkét vesztes

¹⁴ Az háború végi osztrák és a magyar szociáldemokrata pártok eltérő hatalmi viszonyairól bővebben lásd *Ibolya Murber: Die ungarischen und österreichischen Sozialdemokraten und die russischen Revolutionen 1917*. In: *Russische Revolutionen 1917. Presseanalysen aus Vorarlberg und internationale Aspekte*. Hrsg. Rheticus-Gesellschaft. (Schriftenreihe der Rheticus-Gesellschaft 73.) Feldkirch 2017. 165–181.

¹⁵ *Ernst Hanisch: Der große Illusionist. Otto Bauer (1881–1938)*. Wien–Köln–Weimar 2011. 145–146.

¹⁶ *Manfried Rauchensteiner: Reichshaftung: Österreich, Ungarn und das Ende der Gemeinsamkeit*. In: *Österreich und Ungarn im 20. Jahrhundert*. Hrsg. Csaba Szabó. Wien 2014. 58–85., itt: 60.

ország rendkívül szűkre szabott külpolitikai mozgástérrel rendezett, aminek bővítésére mindkét kormányzat számos kísérletet tett. Az Osztrák–Magyar Monarchia közös külpolitikájának és külképviselteinek köszönhetően a békeszerződések aláírásáig egyik vesztes utódállam sem rendelkezett hivatalosan külképviselettel. Ausztria 1919 őszén, Magyarország 1920 nyarán írta alá a békeszerződését. A szerződések mindkét ország számára ugyan jelentős veszteségeket okoztak, de egyúttal de jure elhozták a nemzetközi elismerést, a nemzetközi legitimitációt is.¹⁷ A háborús terhektől megrokkant gazdaságot pedig tovább terhelték a menekültek és optánsok állami ellátásának költségei és a jóvátétel fizetési kötelezettség is.¹⁸ A békeszerződések mindkét ország politikai elitjében és lakosságában elutasítást váltottak ki.

1920 után, az akut válságállapot lecsengését követően a politikai hatalom mindkét országban „balról jobbra” tolódott. 1920 júniusában véget ért az osztrák szociáldemokraták és keresztényszocialisták nagykoalíciója és ezzel a közös válságkezelésük is, Magyarországon pedig az 1920. januári nemzetgyűlési választások alapján egy keresztény-konzervatívokból és kispapártból álló jobboldali koalíció alakult. Ez a „jobbrtolódás” mindkét országban régi ellenségképek aktivizálódásával és újak megszilárdulásával járt együtt, amelyek főként a „baloldal” és a zsidók ellen irányultak. Ez részben a 19. századi *longue durée* folyamatok hozadékának tekinthető. A 19. század utolsó harmadában az Osztrák–Magyar Monarchiában is megerősödött a politikai antiszemitizmus, még ha a két birodalomrész között ebben a tekintetben jelentős eltérések is voltak. A háború és az azt követő évek általános válságállapota katalizálta a baloldali-zsidó ellenségképek elmélyülését, fokozta – és nem csak az újkonzervatívok körében – az antiszemita tendenciákat. A háborút követő válságkezelésben mindkét államban meghatározó szerepet játszott a baloldal, továbbá a baloldali szakszervezetek és pártok aktivistái között ténylegesen magas volt a zsidó származásúak aránya. 1918 után a két ellenségkép – a baloldal és a zsidóellenesség – véglegesen összemosódott. Ez a jelenség azonban egy transznacionális kulturtranszfer eleme volt, nem egyedi közép-európai jelenség. Egyedi jellegét az endogén folyamatok alakították. Az az 1917 előtti Oroszországból származó elképzelés, mely szerint a (baloldali) zsidók forradalmat akarnak és felforgatják a

¹⁷ Az új osztrák vezetés, elsősorban a szociáldemokrata intenciók alapján, a kedvezőbb békefeltételek reményében nem tekintette az Osztrák Köztársaságot az osztrák császárság jogutódjának. Így a Saint-Germain-en-Laye-ban 1919. szept. 10-én aláírt szerződést nem is „békeszerződésként”, hanem „államszerződésként” ratifikálta a parlament. A mindenkor magyar vezetésben fel sem merült a jogfolytonosság megkérdőjelezése, így nemcsak a politikai diskurzusokban, hanem a közbeszédben is a „trianoni békeszerződés” kifejezés honosodott meg.

¹⁸ Mindkét békeszerződés (Ausztria 80. tc., Magyarország 63. tc.) lehetővé tette az állampolgárság szabad megválasztását az elcsatolt területeken lakók számára.

régi rendet,¹⁹ találkozott a főleg az újkonzervatívok által propagált, a Habsburg Birodalomban már az első világháború előtt gyökeret vert antiszemita baloldal-ellenes ellenségképekkel. Ebben az 1918 folyamán felerősödő transznacionális kulturtranszferben nem volt elhanyagolható az Oroszországból hazatérő k.u.k. hadsereg hadifoglyainak szerepe sem.²⁰

A legmarkánsabb különbség az 1918 és 1920 közötti válságkezelésben abból adódott, hogy Ausztria konszolidálásához nem volt arra szükség, hogy a győztesek és a nemzetközi közösség közvetlenül beavatkozzon az osztrák politikai életbe. Magyarország esetében viszont a győztesek nyílt intervenciója és az „ellenforradalmi rendszer” kiépülése nyitotta meg az utat a nemzeti, konzervatív jobboldal által irányított konszolidáció előtt.

A különböző nemzetállami koncepciók jelentősége

Az 1867-ben létrejött dualista állam a Habsburg-uralkodóház és a magyar nemesség érdekszövetségén alapult. A 19. század második felében intenzívebbé váló nemzetiségi törekvéseket a bécsi és a budapesti politikai elit egyaránt fenyegetőnek tartotta a tradicionális német nyelvű „osztrák”²¹ és a magyar dominanciára, illetve a birodalom egységére. Bécsben a nemzetek felett álló, központosított alkotmányos monarchia koncepcióját tekintették irányadónak, amely javarészt korrelált a magyar értelmezésű politikai nemzet elképzeléssel. A soknemzetiségű birodalom határai között élő, törvényeinek engedelmeskedő lakókat, függetlenül attól, hogy milyen nyelven beszéltek a hétköznapokban és milyen nemzetiségnek vallották magukat, a Habsburg Birodalom politikai közösségébe tartozónak tekintették. Budapesten a dualista államot az egyenrangú magyar királyság és osztrák császárság államközösségként értelmezték, amelyet csupán néhány „közös ügy” – az uralkodó személye, a külügyminisztérium, a hadsereg és a pénzügyi kérdések – kötött össze. A magyar állameszmény a magyar politikai nemzet fogalmára épült. A nem magyar etnikai közösségek tagjai, mint egyének – magyar állampolgárok – az államalkotó nemzet tagjai voltak. A nemzetiségi törekvések vélt

¹⁹ *John D. Klier*: Jewry as the 'Little Nation' of the Russian Revolution. In: *Jews and Jewish Life in Russia and the Soviet Union*. Ed. Yaacov Ro'i. New York 2016. 146–156.

²⁰ *Hannes Leidinger – Verena Moritz*: Gefangenschaft – Revolution – Heimkehr. Die Bedeutung der Kriegsgefangenenproblematik für die Geschichte des Kommunismus in Mittel- und Osteuropa 1917–1920. Wien–Köln–Weimar 2003.

²¹ A Lajtán túli, német többségű területeknek nem alakult ki közös nemzeti identitása, a regionális tartományi identitások (tióli, salzburgi, vorarlbergi stb.) és a Habsburg uralkodóház alattvalói státuszának (összetartó erő: uralkodó, császári bürokrácia és nemzetek feletti hadsereg) kettőssége volt meghatározó. 1918 késő őszen a birodalom szétesése a hagyományos kötődések gyors erodálódását is jelentette. Az „osztrák” nemzeti identitás megteremtésére a késő 1920-as évektől tettek kísérletet a keresztényszocialista többségű kormányok.

és valós fenyegetéseivel szemben kialakított stratégia azonban a 19. század utolsó harmadától kezdve egyre jobban eltávolodott egymástól a két birodalomrészben. Mindkét koncepció a német és a magyar dominancia megőrzését szolgálta még akkor is, ha az 1910-es népszámlálás eredményei ennek realitását megkérdőjelezték.²² A Bécs és Budapest nemzetiségpolitikájában megfigyelhető különbségeket – a kérdés részletes elemzése nélkül is – jól mutatta az általános férfi választójoghoz és a politikai jogok bővítéséhez való eltérő viszony. A 20. század eleji Európában a társadalom demokratizálásának igénye – a férfi választójog kiterjesztésének szintjén – transznacionális politikai mozgalomként volt jelen, s ezt a demokratikus igényt többnyire a liberális és a szociáldemokrata pártok képviselték.²³ Nyugat-Európában a 20. század folyamán a folyamatosan szélesedő demokratikus értékrend vált a nemzeti tematika alapjává.²⁴ Az osztrák birodalomrészben ugyan 1907-ben bevezették az általános férfi választójogot, azonban ezt a lépést nem a politikai elit demokratikus meggyőződése motiválta, hanem a saját hatalmi pozíció, illetve a birodalom egységének a megőrzése.²⁵ Carlo Moos svájci történész megítélése szerint a Habsburgok első világháborún is túlmutató, politikai kultúrát befolyásoló örökségének a konszenzus érdekében kompromisszumra is hajló politizálás tekinthető.²⁶ Ez a konszenzusorientált válságkezelés határozta meg az 1918 késő őszi demokratikus osztrák államépítést is. Az ilyen típusú együttműködést azonban 1920-tól felülírták a *longue durée* folyamatok eredőjeként elmélyülő belpolitikai törésvonalak és a szociáldemokrata és keresztényszocialista „táborban” való gondolkodás kizárólagossága.²⁷ Magyarországon a századfordulón a kezdetben liberális, majd a 19. század végén egyre konzervatívabbá váló földbirtokos politikai elit az államnacionalizmus és az asszimilációs törekvések erősítésének szükségességét képviselte. Ebből kifolyólag az általános választójog elvetését azzal indokolta, hogy az veszélyeztetné a magyar szupremáciát, és csupán a nemzetiségek számára jelentene kedvező hatalom-eltolódást, miközben a baloldal esetleges szavazóbázisának bővülését is igyekezett ezzel feltartóztatni. A korlátozott magyar választójog megakadályozta a politikai nemzetfogalom tényleges érvényesülését,²⁸ és ezáltal

²² Az osztrák statisztikák a hétköznapiakban használt nyelvet kérdezték a népszámlálásnál, a magyar felmérések az anyanyelv fogalmát alkalmazták. A hétköznapi nyelv és az anyanyelv között azonban jelentős eltérések is lehetnek.

²³ *Ian Kershaw*: Hölleinsturz. Europa 1914 bis 1949. München 2016. 193.

²⁴ *Szabó Ildikó*: Nemzetfogalom és nemzeti identitás a dualizmus korában és a Horthy-korszakban. *Politikatudományi Szemle* 15. (2006) 1. sz. 201–247., itt: 201.

²⁵ *Peter Berger*: Kurze Geschichte Österreichs im 20. Jahrhundert. Wien 2008. 13.

²⁶ *Carlo Moos*: Habsburg post mortem. Betrachtungen zum Weiterleben der Habsburgermonarchie. Wien 2016. 77.

²⁷ *Anton Pelinka*: Die gescheiterte Republik. Kultur und Politik in Österreich 1918–1938. Wien–Köln–Weimar 2017.

²⁸ *Szabó I.*: Nemzetfogalom i. m. 212.

csökkentette a társadalom háborús összeomlás nélküli demokratikus átalakításának esélyét. A két birodalomfél politikai elitje egy német és egy magyar etnikum felett álló identitáskonceptiót éltetett. Amíg a magyar királyságban a 20. század elején az asszimilációs kényszer többnyire önkéntes jellegét az erőszakos és intézményesített kényszer kezdte felülírni, addig az osztrák birodalomrészben az adminisztrációs erőszak az asszimilációban jóval alacsonyabb fokú maradt.

A soknemzetiségű magyar királyságban az első világháború előtt a politikai diskurzust egyetlen, a magyar szupremáciára épülő politikai nemzet és államkonceptió határozta meg. Még a magyar dominanciára épülő, nemzetiségek egyenrangú államszövetségében gondolkodó javaslatok, mint Kossuth dunai konföderációs vagy Jászi Oszkár államszövetségi elképzelései, sem találtak követőkre a magyar politikai és közgondolkodásban. Ennek következtében az új kormánynak a világháború végén nem állt rendelkezésére a területi integritás helyettesítésére alkalmas alternatív és általános elfogadottságnak örvendő állameszme. Jászi Oszkár, nemzetiségi ügyekkel megbízott tárca nélküli miniszterként ugyan kidolgozta a „keleti Svájc” koncepciót, sőt 1918 késő őszen tárgyalásokat is folytatott az elszakadni kívánó nemzetiségi vezetőkkel egy közös államszövetség létrehozása érdekében. A Károlyi Mihály vezette kormány azonban egészen 1918 végéig a magyar területi integritás kereteiben gondolkodott, amely a világháború győztes hatalmainak új Közép-Európa elképzelésébe már nem volt beilleszthető. Az új geopolitikai realitások miatt a területi egység megőrzéséhez való merev, valós alternatívák nélküli ragaszkodás a kezdetektől fogva bukásra volt ítélve. Mivel a győztes hatalmak nem készültek egészen a háború utolsó évéig Ausztria-Magyarország megszüntetésére, a háború végén nem is rendelkeztek minden győztes fél által elfogadott kész koncepcióval a közép-európai térség felosztásáról. Ausztria és Magyarország vesztes államok voltak, míg az antant a régi-új utóállamokra győztesként tekintett. Amíg a nagy győztesek egymás között egyeztettek Versailles-ban az új, lehetséges határokról, a regionális „kis” győztesek katonai erejükre támaszkodva cselekedtek. Csehszlovákia, Románia és a délszláv állam a Padovában és Belgrádban megállapított demarkációs vonalakat figyelmen kívül hagyva, a békeszerződést előkészítő tárgyalásokat megelőzve, gyors területfoglalásokkal új területi realitásokat teremtettek. A bécsi és a budapesti vezetést kész tények elé állították, s lépéseik nem tartották tiszteletben sem a wilsoni „népek önrendelkezésének” gondolatát, sem a lakosság etnikai-nemzetiségi hovatartozását. Pieter M. Judson úgy fogalmazott, hogy a közép-európai új határok megállapításakor nem a demokratikus elvek, hanem egyedül a katonai erő döntött.²⁹ Népszavazásra is csak

²⁹ Pieter M. Judson: *Habsburg. Geschichte eines Imperiums 1740–1918*. München 2017. 563.

abban az esetben került sor egy vitatható hovatartozású területen, ha előtte ott (para)militáris fegyveres összecsapások zajlottak, mint például 1919-ben Klagenfurtban, Sopronban vagy Sziléziában.

Az új osztrák vezetés 1918 őszén több alternatív államkoncepció közül választhatott. Az egyik a szociáldemokrata párt elképzelése volt. Otto Bauer 1907-es műve, amely fiatal kora ellenére nemzetközi ismertséget hozott számára, a Habsburg Birodalom szorongató nemzetiségi problémáira a „kulturális autonómia” intézményét javasolta.³⁰ Az 1918 januárjában elfogadott szociáldemokrata nemzetiségi program³¹ már tartalmazta a népek önrendelkezési jogának elismerését, azonban a párt Karl Renner elképzeléséhez ragaszkodva egy közép-európai egységes gazdasági tér, azaz egy föderatív államszövetség fenntartása mellett foglalt állást.³² Georg Ritter von Schönerer nevéhez egy ellentétes, nagynémet koncepció kötődött,³³ amelyre 1918 őszén a nagynémet párt tudott hivatkozni. Mindkét elképzelés – a számos különbség ellenére is – jelentős népesség és területvesztéssel számolt. A háború végén egy harmadik koncepció kristályosodott ki a két korábbi elképzelés egyes elemeit magába ötvözve: az Anschluss, azaz a „kis” Ausztria csatlakozása a „nagy” Németországhoz. Az 1918 végi Anschluss-gondolat az életképtelennek tekintett kisállam, Ausztria csatlakozását jelentette volna a nagy német gazdasági térbe, amely az 1848-as republikánus hagyományok folytatását is magában foglalta volna.³⁴ Az Anschluss gondolatát 1918 végén a szociáldemokraták szorgalmazták legerőteljesebben, az 1920-as évek közepétől a koncepcióhoz a nagynémet párt kötődött a legintenzívebben. Az 1918 késő őszi markáns Anschluss-igény államjogi leképeződéseként 1918. november 12-én az ideiglenes nemzetgyűlés törvénybe is foglalta, hogy Német-Ausztria (Deutschösterreich) a Német Köztársaság része.

A közép-európai új regionális területi realitásokat az utódállamok katonai ereje alakította ki, azonban ezeket a Franciaországban tárgyaló győztes nagyhatalmak elképzeléseivel szinkronba kellett hozni. A realitás azt mutatta, hogy a Habsburg Birodalom romjain a „győztesek joga és a népek önrendelkezési joga nem volt összeegyeztethető”.³⁵ A közép-európai politikai diskurzus új elemeként 1918 késő

³⁰ *Otto Bauer*: Nationalitätenfrage und Sozialdemokratie. Wien 1907.

³¹ „Ein Nationalitätenprogramm der Linken”. *Der Kampf*. Sozialdemokratische Monatsschrift 11. (1918) 4. sz. 269–274.

³² *Hanisch, E.*: Der große Illusionist i. m. 101.

³³ *Kurt Bauer*: Das deutschnationale Lager. In: *Das Werden der Ersten Republik* i. m. 261–280., itt: 263–264.

³⁴ *Bauer, O.*: Die österreichische Revolution i. m. 73.

³⁵ *Jörg Fisch*: Das Selbstbestimmungsrecht der Völker. Die Domestizierung einer Illusion. München 2010. 144–189., itt: 158.

őszén, a „wilsoni globális pillanatban”³⁶ összefonódott a „népek önrendelkezési jogának” követelése és a demokratikus jogok hangoztatása. A közép-európai vesztes államok elégséges katonai erő híján a wilsoni „igazságos békében” bíztak. Ausztria és Magyarország is a „népek önrendelkezési jogával” érvelt és a korabeli szóhasználat szerint egyaránt „pacifista politikát” folytattak. Az utódállamok által fegyverrel megrajzolt új államhatárokat azonban a vesztesek kénytelenek voltak – jobb híján – hivatalosan elismerni. Azoknak a területeknek az elvesztése különösen fájdalmasnak bizonyult, amelyekre a vesztesek is általában etnikai indokokat hangoztatva formáltak jogot, mint például a Szudéta-vidék, Dél-Tirol vagy a többségében magyarlakta, utódállamokhoz került peremrégiók. Ezen a ponton azonban ismét szétvált a két vesztes állam reakciója. Bécs a nemzetek feletti birodalomképnek és az alternatív államkoncepcióinak köszönhetően racionálisabban közelített az adott területvesztéshez és elfogadta azt. A területvesztések kényszerű elfogadása kapcsán azonban nem szabad elfelejtenni Ausztria külső függéséről, hiszen a győztesek által szállított élelmiszersegélyek nélkül a lakosság ellátása nem volt megoldható. Dél-Karintia délszláv hadsereg által történt megszállásával szemben történtek ugyan katonai ellenlépések, de ezek megszervezése nem központilag, a szociáldemokrata dominanciájú bécsi kormányzat beleegyezésével történt. Helyi konzervatív és szélsőjobboldalai szerveződésű félkatonai formációk állították meg a délszláv katonák előretörését.³⁷ A Dél-Tirolt megszálló olasz, vagy a Szudéta-vidéket elfoglaló cseh antant csapatokkal szemben Ausztria nem tanúsított katonai ellenállást.

A budapesti kormányzatok azonban az ország peremterületeinek idegen katonaság általi megszállása ellenére is ragaszkodtak a „Nagy-Magyarország” koncepcióhoz anélkül, hogy a területek visszafoglalására lett volna katonai esélyük. Az etnikai elv felé való elmozdulás gondolata 1919 elején jelent meg: a Tanácsköztársaság katonai ellentámadása már az etnikai határok megvédésére irányult. A „Nagy-Magyarország” koncepció kudarca előre látható volt. A győztes államok szempontjából a magyar területi integritáshoz való ragaszkodás az általuk konstruált új közép-európai rend útjában állt, amely kezdetben a „kollektív biztonság”³⁸ megteremtését, a háborús konfliktusok elkerülését célozta. A békerendezés azonban gyakorlatban a győztesnek tekintett utódállamoknak

³⁶ *Erez Manela*: The Wilsonian Moment. Self-Determination and the International Origins of Anti-colonial Nationalism. New York 2007.

³⁷ *Ute Weinmann*: Die südslawische Frage und Jugoslawien. Grenzziehung im Süden Österreichs unter besonderer Berücksichtigung der Kärntenproblematik. In: Das Werden der Ersten Republik i. m. 119–138.

³⁸ *Anselm Doering-Manteuffel*: Kollektive Sicherheit, Demokratie und Entspannungspolitik. Der historische Ort des Völkerbunds in der Geschichte der Moderne. In: Teilung überwinden. Europäische und internationale Geschichte im 19. und 20. Jahrhundert. Festschrift für Wilfried Loth. Hrsg. Michaela Bachem-Rehm – Claudia Hiepel – Henning Türk. München 2014. 305–316.

kedvezett, s csak legritkább esetben a vesztes államoknak (soproni, klagenfurti népszavazás). Ráadásul a Lenin által meghirdetett bolsevik „világforradalomtól” való félelem további elővigyázatosságra intette a versailles-i győzteseket, akik a polgári-kapitalista világ megőrzését jelölték meg prioritásként a kisebb-nagyobb közép-európai területi rivalizálásokkal szemben. Az 1919 kora tavaszi erőteljes kommunista agitáció és különösen a Tanácsköztársaság kikiáltása – függetlenül annak vélt és valós okaitól – sajátos Magyarország ellen irányuló nemzetközi dinamikát gerjesztett. Kiváltotta a versailles-i döntéshozók közvetett és közvetlen beavatkozását is.³⁹ Magyarország új határainak megállapításában a Tanácsköztársaság léte az osztrák–magyar határtól eltekintve nem hozott jelentős változást: az 1919 kora tavaszán kijelölt magyar határok adták a trianoni békeszerződés területi rendelkezéseinek alapját. A bolsevik rendszer továbbterjedésének megakadályozására a sikertelen szovjet-oroszországi intervenció példájából tanulva a győztesek nem küldtek saját antant csapatokat Magyarországra és/vagy Ausztriába. Azonban a „feltartóztatás-politikájukat” jól szolgálta a csehszlovák, román és délszláv csapatok további magyarországi előretörésének elfogadása. A Tanácsköztársaság végén a versailles-i döntéshozók elfogadták a magyar főváros román megszállását is. A Tanácsköztársaság bukása után sem kristályosodott ki egy „Nagy-Magyarország” elképzelést felváltó ellenkoncepció. A két világháború közötti nemzetfogalom legerősebb kohéziós erejének az 1930-as évek Szent István-i állameszméje és a teljes revízió igénye bizonyult, ami nehezítette, hogy kialakulhasson Magyarországon is, ahogy tőlünk nyugatabbra a nemzetnek, mint demokratikus politikai közösségnek a koncepciója.

Az új Ausztria, Magyarországgal ellentétben kevésbé traumatizáltan, pragmatikusabban és konszenzusorientáltan mondott búcsút korábbi birodalmiságának. Ebből kifolyólag kevésbé veszélyeztette a győztesek szemében az új közép-európai rendet, ezáltal válságkezelése és konszolidációja is jóval kevesebb nemzetközi beavatkozást váltott ki. (Természetesen kényszerűségből fakadt Ausztria számára is a kisállamisági lét elfogadása: a győztesek élelmiszersegélyétől való függőség, és a Németországhoz történő csatlakozás tiltása is ez irányba hatottak.)

³⁹ A győztesek kommunizmus terjedésével szembeni „feltartóztatási politikájáról” bővebben *Ibolya Murber: Die Staatswerdung Österreichs und Ungarns zwischen 1918 und 1920 im Vergleich*. In: „Die junge Republik”. Hrsg. Robert Kriechbaumer – Michaela Maier – Maria Mesner – Helmut Wohnout. Wien 2018. 188–201.

Különbségek a válságkezelés személyi és intézményi hátterében

A politikai konszolidáció előfeltétele a közbiztonságról és a határok megvédéséről is gondoskodni képes állam szuverenitásának megléte. Az állami szuverenitás és annak hiánya tekintetében is számos hasonló folyamat figyelhető meg az osztrák és a magyar válságkezelésben. A működőképes állami bürokrácia a regionális és helyi közigazgatás szintjén szinte minden zökkenőmentesen működött tovább. Központi intézkedések történtek az állami erőszak monopólium fenntartására és a cselekvőképes rendfenntartó erők rekonstruálására. A „régí” bürokrácia lojalitásáról biztosította az új bécsi és budapesti vezetést, amely ennek fejében arra törekedett, hogy védelmet biztosítson a lakosság fenyegetően csökkenő lojalitásával szemben. Az új hatalmi központoknak jutott az a feladat, hogy a lakosság bizalmát helyreállítsák az állam iránt, amihez a belső rend stabilizálásán, szociális engedményeken, az állami szociális háló kiépítésén keresztül vezethetett 1918 végén a legrövidebb út.

1918 őszén minden európai kormány – vesztes és győztes egyaránt – a belső rend fenntartását tekintette legfontosabb feladatának. Ez a vesztes országokban nagyobb kihívást jelentett, hiszen a háborús áldozatok hiábavalóságának érzete rányomta a bélyegét a közhangulatra és közgondolkodásra. Semelyik közép-európai új hatalmi központnak sem sikerült az általános elégedetlenség miatt utcára vonuló lakosság változás utáni vágyát teljesen kordában tartania. 1918 végén Közép- és Kelet-Európa mindennapjait az általános nyugtalanság jellemezte. Nemcsak az orosz polgárháború vagy a bolgár és török újrakezdés járt erőszakkal,⁴⁰ de a régió legdemokratikusabb országát sem kímélték meg az erőszakhullámok, pedig Csehszlovákia konszolidációja volt az utódállamok közül a legbékésebb, amit a gyors és korai nemzetközi elismerésnek is köszönhetett.⁴¹ Az északi szomszédunknál is előfordultak éhségstrájkok, gyári munkássztrájkok, sőt antiszemita megmozdulások, azonban ezek a zavargások nem politikai követelésekkel álltak összefüggésben, hanem a lakosság létbizonytalanságából, félelméből fakadtak.⁴² Hasonló mondható el a magyar és az osztrák vidéki megmozdulásokról is. Ausztriában és Magyarországon először a városokban sikerült a rendet helyreállítani, amiben nagy szerepet kaptak a szociáldemokrata pártok által szervezett munkásság önszerveződésai és az ideiglenes népőrségek tevékenysége. A rendteremtés és a közbiztonság helyreállítása azonban vidéken mindkét országban elhúzódott.

⁴⁰ Gerwarth, R.: Die Besiegten i. m. 2016.

⁴¹ Peter Krüger: Die Friedensordnung von 1919 und die Entstehung neuer Staaten in Ostmitteleuropa. In: Das Jahr 1919 in der Tschechoslowakei und in Ostmitteleuropa. Hrsg. Hans Lemberg – Peter Heumos. München 1993. 93–115., itt: 110.

⁴² Judson, P. M.: Habsburg i. m. 556–557.

A hasonlóságok ellenére az állami szuverenitás és az államiság minimális kritériumainak megteremtésében számos különbség figyelhető meg Ausztria és Magyarország esetében.⁴³ Mindkét újonnan formálódó politikai vezetésre elsősorban a veszített háború következményeitől való félelem és nem a nemzetállami szuverenitás miatt érzett öröm hatott. A bécsi vezetés elsősorban a káosztól, az anarchiától és kisállamiságba süllyedt ország feltételezett⁴⁴ „életképtelenségétől”⁴⁵ félt leginkább. Az új magyar vezetés is a kisállamisági létet tekintette az ezeréves Nagy-Magyarországra nézve a legijesztőbb forgatókönyvnek. A félelem érzése, a „posztimperiális trauma” azonban eltérő válságkezelési stratégiát indukált, főként a különböző *longue durée* folyamatok által meghatározott cselekvési stratégiáknak és struktúráknak köszönhetően. Az egyik jelentős eltérés az államiság kiépítésében szerepet játszó személyek körében mutatkozott meg.

1918. október 21-én megalakult Bécsben a Birodalmi Tanács⁴⁶ német nyelvű képviselőiből az ideiglenes nemzetgyűlés, amely még aznap kinyilvánította az önálló osztrák állam, Német-Ausztria (Deutschösterreich) létrejöttét. Október 30-án a szociáldemokrata Karl Renner vezetésével megalakult az új ideiglenes kormány a régi Birodalmi Tanács tagjaiból és annak három pártjából (nagynémet, keresztényszocialista és szociáldemokrata). A pártok közös kormányalakítása, a nagykoalíció azt is jelezte, hogy a válságkezelés legfontosabb stratégiai elemeiben egyetértettek a vezető politikai erők.⁴⁷ Ez a személyek szintjén is megvalósuló kontinuitás egyben lehetővé tette a korábbi, kipróbált cselekvési kompetenciák és kapcsolati hálókat átmentését is. Az 1907-ben bevezetett általános férfi választójognak köszönhetően ezek a politikusok – a nagynémet párt tagjainak kivételével – tömegpártok képviselői voltak.⁴⁸ Jelentős és aktív társadalmi bázissal rendelkeztek, s közvetlen információik voltak nemcsak a lakosság félelméről, hanem igényeiről is. Szimbolikus

⁴³ Az osztrák államiság minimális kritériumairól lásd *Hanns Haas*: Ein verfehelter Start? Die Anfänge Österreichs 1918 bis 1920. *Zeitgeschichte* 41. (2014) 6. sz. 371–384.

⁴⁴ A Habsburg Birodalomból Ausztria számára megmaradt területek teljesítőképessége és gazdaság-szerkezete nem bizonyult olyan végzetesnek, mint azt a kortársak feltételezték. Lásd *Norbert Schausberger*: Österreich und die Friedenskonferenz. Zum Problem der Lebensfähigkeit Österreichs nach 1918. In: *Wissenschaftliche Kommission zur Erforschung der Geschichte der Republik Österreich*. Veröffentlichungen Band 11. Saint-Germain 1919. Hrsg. Isabella Ackerl – Rudolf Neck. Wien 1989.

⁴⁵ A szociáldemokrata érvelési stratégia része volt Ausztria „életképtelensége”, amely egyrészt a világháborús élelmezési nehézségek tapasztalataiban gyökerezett, másrészt az Anschluss-törekvés szükségességét igazolta. A baloldali érvelés alapján Ausztria, kisállamként a Habsburg Monarchia gazdasági terét elvesztve nem életképes, ezért kell Németországhoz csatlakoznia.

⁴⁶ Egy I. Károly császár által ellenjegyzett törvény 1918. dec. 31-ig meghosszabbította az 1911-ben összeült Birodalmi Tanács működési idejét.

⁴⁷ Az 1919. februári nemzetgyűlési választásokat követően a nagynémet párt kilépett a kormányból, míg a keresztényszocialista-szociáldemokrata koalíció 1920. júniusi felbomlásáig működött.

⁴⁸ Két kormánytag volt pártonkívüli, a császári adminisztráció tagja: Ignaz Kaup, népegészségügyért és Johann Loewenfeld-Russ, élelmezésügyért felelős államtitkárok.

legitimitást biztosított az új, bécsi ideiglenes kormány és nemzetgyűlés számára, hogy egészen november 11-ig nagyobb súrlódások nélkül együttműködtek a régi, császári kormánnyal és a birodalmi gyűléssel. Károly császár november 11-én lemondott uralkodói jogainak gyakorlásáról, ami tovább erősítette a formálódó új erőközpont legitimitációját.⁴⁹ A konszenzusos államalapítást tükrözte a képviselők által egyöntetűen elfogadott november 12-ei törvény az állam- és kormányformáról, amely egyben az új köztársaság Németországhoz csatlakozását is kimondta. Pedig ekkor még az államhatárok kérdése éppen úgy problémás volt, mint az ebben a törvényben proklamált „Anschluss” is.

Az osztrák szociáldemokrata párt erejét és jelentőségét jól mutatta, hogy a párt feltételekhez – például a kormányzati székek elosztásához – köthette a kormányba való belépését.⁵⁰ A szociáldemokraták világháború utolsó éveire kialakult, pillanatnyi helyzeti előnyével a koalíciós partnerek is tisztában voltak. Saját válságkezelő programjuk hiányában kénytelenek voltak az ausztromarxisták által javasolt utat elfogadni.⁵¹ Ehhez a kompromisszumra hajló válságmenedzsmenthez azonban szükség volt a konszenzusra törekvő politikai kultúrát szem előtt tartó politikusokra is. Ezért korántsem elhanyagolható szempont a válságkezelés sikeressége szempontjából a koegzisztenciában és reformokban gondolkodó, „imperialis gondolkodáshoz”⁵² szokott politikai szereplők, mint Karl Renner, Otto Bauer, Franz Dinghofer vagy Heinrich Lammasch tevékenysége. Ausztria viszonylag zökkenőmentes, egyenes vonalú politikai konszolidációját több belpolitikai strukturális adottság is elősegítette. Így meghatározó volt a birodalmi politikacsinalásban megedződött politikai szereplők jelenléte, a szociáldemokrata párt integráló ereje, amely prioritásként kezelte egy esetleges polgárháború elkerülését, illetve a két polgári párt együttműködési hajlandósága is. Ez az átmeneti, de széleskörű belső konszenzus megvédte a fiatal köztársaságot az állami hatalom szétaprózódásától, így védelmet jelentett különösen a magyar Tanácsköztársaság hatására aktívvá váló radikális szélső baloldallal szemben. A kezdeti sikerek felett érzett öröm átmenetileg elfedte a jobb- és baloldal két tömegpártjának eltérő jövőképét,⁵³ hogy az annál nagyobb intenzitással törjön a felszínre az 1920-as évek végének polgárháborús állapotában.

⁴⁹ Még akkor is, ha az ex-császár 1919. márc. 23-án a „feldkirchi Manifestumban” visszavonta a nyilvánosságra nem hozott, lemondó nyilatkozatát. *Moos, C.*: Habsburg i. m. 192.

⁵⁰ A szociáldemokraták feltételeiről a három oldalas jegyzőkönyvet lásd Osztrák Állami Levéltár (a továbbiakban: ÖStA) Köztársasági Levéltár (a továbbiakban: AdR) Új Politikai Levéltár (a továbbiakban: NPA) Államtanácsi Jegyzőkönyvek (a továbbiakban: StRP) Karton 1. Staatsratssitzung am 30. 10. 1918.

⁵¹ *Hanisch, E.*: Der große Illusionist i. m. 147.

⁵² *Moos, C.*: Habsburg i. m. 80.

⁵³ *Ernst Hanisch*: Der lange Schatten des Staates. Österreichische Gesellschaftsgeschichte im 20. Jahrhundert. Wien 1994. 266.

1918 késő ősze Ausztriában a demokratikus hatalommegosztás irányába való elmozdulás jegyében telt, az új vezetés nagy hangsúlyt fektetett a demokratikus legitimitás biztosítására, amely elsősorban a hatalmi ágak szétválasztásában és az általános, titkos és egyenlő választójog alapján 1919 februárjában megtartott alkotmányozó nemzetgyűlési választásokban nyilvánult meg. A monarchia idején működő gyenge parlament helyét egy „extrém parlamenti hatalom” vette át.⁵⁴ Az uralkodóház, a bürokrácia és a hadsereg autoritása 1918 őszén átszállt a politikai pártokra,⁵⁵ amelyek együttesen biztosították a legfelsőbb állami vezetés személyi hátterét. A törvényhozást gyakorló ideiglenes nemzetgyűlés tagjai a korábbi birodalmi gyűlés soraiból kerültek ki. Azért sem hoztak létre köztársasági elnöki funkciót, mert egy esetleges „pótcászárr” pozíció megelőzésére törekedtek. Az ideiglenes törvényhozó szervnek három egyenrangú elnöke volt, amely a három párt közötti paritást és konszenzust is tükrözte. Az ideiglenes nemzetgyűlés az európai szinten is intenzív, szociális tartalmú törvényhozással a társadalom mobilizáltságát és forradalmi hangulatát akarta csökkenteni. Az 1918 késő őszi és az 1919 késő tavaszi szociális törvények igyekeztek a mobilizált és elkeseredett társadalmi csoportok helyzetén javítani, a lakossági elégedetlenségnek gátat vetni. Az 1919. február 16-án megtartott alkotmányozó nemzetgyűlési választások kimenetele nemcsak a lakosság állammal szembeni átmeneti lojalitását és a konszenzusorientált válságkezeléssel kapcsolatos helyeslését tükrözte, hanem megfelelt a győztesek demokratikus elvárásainak is.⁵⁶ Ennek ellenére 1919. május 2-ig várattott magára a bécsi vezetés meghívása a béketárgyalásokra. A versailles-i döntéshozók az osztrák és a magyar békeszerződéseket eredetileg egy időben akarták rendezni, így függetlenül a Tanácsköztársaság lététől május elején mindkét ország békedelegációját meghívták Párizsba. Azonban a magyar meghívás a bécsi antant missziónál megakadt.⁵⁷ A viszonylag késői saint germaini meghívás összefüggött a német-kérdés prioritásával. Másrészt a magyar Tanácsköztársaság kezdeti sikerei miatt a győztesek a kivárás politikáját választották. Kérdéses volt, hogy ellent tud-e állni Ausztria egy bolsevik fordulatnak.

Magyarország esetében a válságkezelés a kezdetektől fogva nélkülözte a széleskörű politikai konszenzust, ahogy a lakosság politikai döntésekbe való tényleges bevonását is. Nemcsak a hatalmi ágak szétválasztása vált Magyarországon kérdésessé, hanem maga a válságkezelésre vállalkozó új hatalmi elit is kisebb hangsúlyt fektetett

⁵⁴ Uo.

⁵⁵ Berger, P.: Kurze Geschichte i. m. 57.

⁵⁶ Ewald Frie: 100 Jahre 1918/19. Offene Zukünfte. Zeithistorische Forschungen 15. (2018) 1. sz. 98–114., itt: 104.

⁵⁷ Andrej Tóth: Treaty of Trianon – 90th Anniversary. To the Negotiations about the Peace Treaty with Hungary. Prague Papers in the History of International Relations 5. (2010) 2. sz. 126.

a demokratikus legitimáció biztosítására, s elodázta az általános, titkos és egyenlő választójog alapján megtartandó alkotmányozó nemzetgyűlési választásokat.

Az 1918. október 24-én létrejött ellenzéki összefogáson alapuló Magyar Nemzeti Tanács néhány nap elteltével ellenkormányként tekintett magára, majd egy héten belül már az ideiglenes kormány magját adta. Ilyen önszerveződő politikai képződmények a monarchia más nagyvárosaiban – Zágrábban, Prágában és Krakóban – is létrejöttek már az 1918. október 16-ai császári manifesztum⁵⁸ előtt is. Ez a megkésett császári lépés, amely a birodalom szövetségi állammá való átalakítását célozta, már csak legalizálta a nemzetiségi nagyvárosokban létrejött nemzeti tanácsokat. A magyarok kérésére ez a manifesztum csak az osztrák birodalomrészeire vonatkozott. A magyar kormány a császári rendelkezésre hivatkozva a kiegészítést érvénytelennek tekintette, és csupán a perszonálunió fennállását fogadta el. A Károlyi-féle nemzeti tanács, mint önjelölt magyar ellenkormány, nem rendelkezett semmiféle uralkodói jóváhagyással, ahogy azt a szláv területeken létrejött nemzeti tanácsok a császári manifesztum alapján megkapták. Kezdetben a Magyar Nemzeti Tanácsban három ellenzéki párt képviselői vettek részt. Ezek közül csupán a Károlyi Mihály-féle Függetlenségi és 48-as Párt rendelkezett parlamenti mandátummal. A Polgári Radikális Párt és a szociáldemokrata párt parlamenten kívül tevékenykedtek. A cenzusos választójognak köszönhetően Magyarországon nem alakultak ki igazi tömegpártok. Egyedül a szociáldemokraták rendelkeztek egy az egész országot többnyire lefedő párhálózattal, illetve a szakszervezeti befolyásnak köszönhetően egy közel országos lefedettségű társadalmi bázissal is. A lakossághoz, illetve a munkássághoz fűződő élő kapcsolataik következtében ez a párt rendelkezett a legtöbb és legközvetlenebb információval a lakosság nehézségeiről, félelmeiről és reményeiről. A Wekerle Sándor vezette háborús kormány október 30-ai lemondása után tovább fokozódott a bizonytalanság a közéletben. Az uralkodó az „osztrák forgatókönyvet” szerette volna Magyarországon is alkalmazni, és egy parlamentáris többséggel és politikai gyakorlattal rendelkező kormányt kívánt megbízni az átmenet levezénylésével, ezért ekkor még nem Károlyi Mihályt nevezte ki miniszterelnöknek.

Károlyi Mihály személye, a parlamenti beszédeiből közismert békepárti és demokratikus-szociális programjának köszönhetően a lakosság széles rétegeiben az újrakezdés és a szebb jövő reményét testesítette meg. A politikus vélt és valós külföldi kapcsolataival 1918 késő őszén a mérsékelt nemzeti és liberális konzervatívok szemében is elfogadható alternatívának tűnt: olyan személynek tekintették, aki alkalmas a magyar érdekek képviseletére.⁵⁹ Az október 31-ei budapesti – a történeti

⁵⁸ *Helmut Rumpler*: Das Völkermanifest Kaiser Karls vom 16. Oktober 1918. Letzter Versuch zur Rettung des Habsburgerreiches. Wien 1966.

⁵⁹ Tisza István 1918. okt. 22-én parlamenti beszédében úgy fogalmazott, hogy Károlyi rendelkezik a szükséges kapcsolatokkal a győztes országok felé is. Képviselőházi Napló, 1910. XLI. kötet. 455–462.

emlékezetben „őszirózsás forradalomként” bevonult – utcai megmozdulások, amelyekben a frontra kivonulni nem akaró, a Keleti pályaudvaron elszállításra váró katonák és elégedetlen tömegek vettek részt, arra készítették az uralkodót, hogy engedje el a válságkezelés bécsi irányításának délibábját. József főherceg az uralkodó nevében kinevezte Károlyit miniszterelnöknek, ettől kezdve IV. Károly már nem törekedett a magyar kormányprogram befolyásolására sem. Ez az uralkodónak tett eskü az új kormány számára az alkotmányosság képzetét keltette és szimbolikus legitimitást biztosított. IV. Károly egy nappal később a kormányt azonban saját kérésére feloldotta hűségesküje alól. Ezt követően a Károlyi-kormány a se uralkodói, se lakossági felhatalmazással nem bíró Nemzeti Tanács kezébe tette le a hivatali esküt.⁶⁰ Bécsben is voltak ezekben az októbervégi napokban hasonló tömegdemonstrációk és viharos katonai tüntetések,⁶¹ ezek azonban ott egy széleskörű politikai konszenzus, a minden párt részvételével zajló válságkezelés szükségességét erősítették.

Az osztrák forгатókönyvvel ellentétben a végrehajtó hatalom tekintetében nem volt a „rég” és az „új” politikai szereplők között személyi kontinuitás. Gróf Károlyi Mihály miniszterelnökön kívül a kormányban csak a szintén nemesi származású Batthyány Tivadar belügyminiszter képviselte a régi hatalmi elitet, ők 1918 ősze előtt a parlamentben ellenzéki politikusként tevékenykedtek. Batthyány már 1918 decemberében kilépett a kormányból, Károlyi 1919. január 11-én lemondott kormányfői posztjáról és a demokratikus legitimitás nélküli Nemzeti Tanács ideiglenes államfői hatáskörrel ruházta fel. A magyar válságkezelést nem a kompromisszum és konszenzus politikája jellemezte: a Wekerle-kormány lemondott, az 1910-es parlament beszüntette tevékenységét, a régi politikai elit nem vett részt a válságkezelésben. A magyar politikai újramezést nem a pártok közötti megegyezés és együttműködés jellemezte, a kristallizációs pont Károlyi személye volt, az ő elképzelései befolyásolták legjobban az eseményeket. Ez a tény nem Károlyi számos kormányzati funkciójának volt a következménye,⁶² hiszen a Lajtán túl Karl Renner is ellátta ideiglenesen a kormányfői feladatai mellett más minisztériumok vezetését. Magyarországon a politikai diskurzust a pártok és politikusaik gyöngesége, súlytalansága jellemezte, ami a szűk társadalmi beágyazottságnak és választói bázisnak volt köszönhető. A kormányzaton belüli fékek és ellensúlyok hiánya miatt az új hatalmi központ realitásokhoz és kihívásokhoz való alkalmazkodóképessége minimális volt, ami jelentősen csökkentette

1918. október 22. Ekkor még Teleki Pál és Bethlen István is közeli ismeretséget ápoltak Károlyival, eltávolodásuk 1919. elejére tehető.

⁶⁰ A népkormány tagjai a Nemzeti Tanács kezébe tették le az esküt. Népszava, 1918. november 2. 1.

⁶¹ Bauer, O.: Die österreichische Revolution i. m. 100.

⁶² Károlyi 1918. okt. 31-től miniszterelnök és külügyminiszter, 1918. dec. 12. és dec. 29. között honvédelmi miniszter, valamint 1919. jan. 11. és 1919. márc. 21. között köztársasági elnök volt.

a sikeres válságkezelés esélyét is. Nem arról volt szó, hogy a magyar szociáldemokrata párt vezetése kevésbé lett volna „ügyes”, vagy vezetői gyengébb politikusi adottságokkal rendelkeztek volna, mint osztrák kollégáik. Osztrák párttársaikhoz hasonlóan ők rendelkeztek a legkiterjedtebb országos párttagsággal és egy kidolgozott jövőképpel, ami lehetővé is tette számukra 1918 őszén a kormányzati felelősségvállalást.⁶³ Akciórádiuszuk azonban jóval kisebb volt a nyugati testvérpártéhoz képest, ami összefüggött a munkásság kisebb létszámával is. Emellett a parlamenten kívüli ellenzéki szerep sem tette számukra lehetővé, hogy 1918 ősze előtt szert tegyenek az állami szintű politizáláshoz szükséges tapasztalatokra és gyakorlatra.

1918. vége Magyarországon is radikális változást hozott a hatalmi ágak szétválasztásának gyakorlatában. Amíg Ausztriában az új politikai elit kiemelt figyelmet szentelt az államhatalom ezen demokratikus ismérvének megteremtésére, addig Magyarországon a törvényhozó és a végrehajtó hatalom szétválasztása éppen ekkor szűnt meg. Az osztrák birodalomrésszel ellentétben a szűk választójog alapján összehívott magyar parlament egészen a háború végéig ülésezett, s mindvégig a politikai élet központja maradt, még ha nem is reprezentálta a lakosság egészét. Az 1910-ben megalakult kétkamarás parlament 1918. november 16-án beszüntette működését, ezt követően pedig több mint egy esztendeig nem létezett önálló törvényhozói hatalommal rendelkező szerv az országban.⁶⁴ Az 1920. januári nemzetgyűlési választások eredményeként ült össze újra a magyar nemzetgyűlés. Az 1918. késő őszi válságkezelés szakított – a tervek szerint ugyan csak időlegesen – a magyar parlamentáris hagyománnyal, 1918–1919 folyamán a törvényhozó és a végrehajtó hatalmat a mindenkori kormányok gyakorolták.

1918. október 31-én IV. Károly nevében József főherceg kinevezte a Károlyi-kormányt, amelynek tagjai az október 24-én alakult, kezdetben ellenkormányként fellépő, exkluzív hatalmi központ, a Nemzeti Tanácsból kerültek ki. November 2-án a Nemzeti Tanács intéző bizottsága és a kormány megállapodott abban, hogy a Nemzeti Tanács a kormány „ellenőrző szerveként” működik.⁶⁵ November 22-én a kormány az általa kiadott törvényben felruházta önmagát a törvényhozó és végrehajtó hatalommal, „amíg az alkotmányozó nemzetgyűlés másként nem határoz”.⁶⁶ November 23-án törvénybe iktatta az általános, titkos

⁶³ Az 1918. késő őszi kormányprogram jelentős része a szociáldemokraták okt. 8-án nyilvánosságra hozott programjából származott.

⁶⁴ *Schönwald P.*: A magyarországi i. m. 125.

⁶⁵ Megkezdődött a munka. A Nemzeti Tanács a kormány ellenőrző szerve. *Népszava*, 1918. november 3. 10.

⁶⁶ Az 1910. évi június hó 21-ére hirdetett országgyűlés képviselőházának irományai, LXIV. kötet. Bp. 1918. 412.

és egyenlő választójogot (I. néptörvény), valamint további polgári demokratikus szabadságjogokat (például a gondolat- és szólásszabadságot). Ausztriában ugyan-ezen tartalmú törvényeket az ideiglenes nemzetgyűlés alkotta meg. Természetesen nem arról van szó, hogy Károlyi Mihály – Juan José Linz kritériumai alapján⁶⁷ – autoriter diktatúrát kívánt volna létrehozni, hanem törekedett a „régivel” való teljes szakítás demonstrálására. Ezáltal azonban önkéntesen redukálta a demokratikus ellensúlyok és fékek körét. Az intenzív osztrák szociális tartalmú parlamenti törvénykezés példáját a magyar végrehajtó hatalom nem követte, ami jelentősen csökkentette a társadalmi feszültségek törvényes kanalizálásának esélyét is. Ausztriában november 12-én, Csehszlovákiában november 14-én kihirdették az ideiglenes alkotmányt, amelyben többek között a hatalmi ágak szétválasztását is rögzítették. Bécsben a nemzetgyűlési választások időpontját már 1918 novemberében kiírták, 1919 eleji dátummal, és az így létrehozandó alkotmányozó nemzetgyűlésre bízták a végleges alaptörvény megalkotását.

Budapesten az alkotmányosság látszatának megőrzésére kisebb hangsúlyt fektettek. November 23-án a kormány ugyan törvényt hozott az általános, egyenlő és titkos választójogról, de a nemzetgyűlési választás napját lebegtette. A választást későn, bő egy hónappal a sikeresen kivitelezett osztrák választások után, 1919. március elejére írta ki, amikor nyilvánvalókká váltak a geopolitikai realitások, a menthetetlen területvesztések. A választások halogatása a területi integritásra épülő államfelfogással függött össze. Ugyanis a szomszédos országok által megszállt területekre de facto nem vonatkoztak a magyar törvények, így a magyar választójog sem. Azonban ha kiírták volna a választást, akkor az egyet jelenthetett volna a területvesztések de jure elismerésével. A magyar kormányzat a területi integritás oltárán feláldozta a demokratikus legitimitáció lehetőségét. Az osztrák vezetés az ellenkező utat választotta, lemondott az elveszett területekről, és a nem megszállt területeken 1919. februárban nemzetgyűlési választásokat tartott, amellyel nemcsak demokratikus legitimitációt biztosított a kompromisszumos válságkezelésének, hanem a béketárgyalásokra való meghívás esélyét is növelte, még ha erre a győztesek prioritásai miatt csupán 1919 májusában került is csak sor.

Eltérő nemzetközi impulzusok a „kollektív biztonság” jegyében

Ahogy a dualista állam felbomlása, úgy az osztrák és a magyar válságkezelés is része volt egy dinamikusan változó nemzetközi kontextusnak. A letűnő „rég” és az éppen keletkező „új” világ politikai szereplőinek mozgásterét a nemzetközi konstellációk is jelentősen befolyásolták.

⁶⁷ *Juan J. Linz: Totalitarian and Authoritarian Regimes. London 2000.*

1914-ben sem a későbbi győztesek, sem a dualista állam politikai vezetése nem számolt a birodalom megszűnésével.⁶⁸ A háború utolsó esztendejéig maguk az etnikai alapon szerveződő pártok és mozgalmak sem akarták a Habsburgok uralmának végét. Csupán az utolsó háborús esztendőben körvonalazódott az Osztrák–Magyar Monarchia nélküli Közép-Európa lehetséges képe. Oroszország 1917 késő őszi kilépett a háborúból, ami miatt feleslegessé vált az egyre szorosabb német alárendeltségbe süllyedő Monarchia európai kiegyensúlyozó szerepe. Az antant hatalmak a Habsburgok birodalmával szemben is alkalmazták az ellenfél belső gyengítésének taktikáját, ami 1918-ban egyet jelentett a nemzetiségi elszakadási törekvések aktív támogatásával.

Arról azonban, hogy hogyan nézzen ki az új közép-európai térkép, egymással konkuráló koncepciók születtek. A népek önrendelkezésének jogára hivatkozva Vlagyimir Iljics Lenin meghirdette az önkéntes, valójában csak elméleti szinten engedélyezett területi önállóságot, amely az európai imperializmus létjogosultságát is megkérdőjelezte. Woodrow Wilson amerikai elnök a népek önrendelkezése alatt egy demokratikus rezsím önkormányzatát értette.⁶⁹ 1918-ban mindkét „ideológiai offenzíva”⁷⁰ elérte az Osztrák–Magyar Monarchiát, és felgyorsították annak szétesését.⁷¹ A „népek önrendelkezési jogának” mindkét értelmezése erős visszhangot váltott ki a közép-európai politikai és a közéleti diskurzusokban. Elsődleges célkitűzéssé vált a nemzet(ek) területi önállósága és szuverenitása. 1918 késő őszi ehhez a követeléshez hozzákapcsolódott a demokratikus berendezkedés megvalósításának igénye is.⁷² A „demokrácia” Közép-Európában hirtelen „divat” lett⁷³ és megtestesített mindent, ami az autoriter „gyűlölt régi” ellentétjeként volt értelmezhető, azonban kiteljesedését több faktor is akadályozta. Az új közép-európai hatalmi elit a demokratikus rend meghirdetésétől a győztes hatalmak szimpátiáját és jobb békefeltételeket reméltek. Mindkét országban a társadalom demokratizálást szolgáló, a felgyülemlett társadalmi feszültségek és követelések kanalizálását célzó szociális törvénykezésekből a tervezettnél jóval kevesebb valósult meg. A demokrácia társadalmi bázisa korlátozott volt, hiszen Közép-Kelet-Európában a lakosság

⁶⁸ *Krüger, P.*: Die Friedensordnung i. m. 93–115., itt: 96.

⁶⁹ A népek önrendelkezési jogának koncepcióiról 1918–1923 között bővebben lásd *Fisch, J.*: Das Selbstbestimmungsrecht i. m. 144–189.

⁷⁰ *Manfried Rauchensteiner*: „Das neue Jahr machte bei uns einen traurigen Einzug”. Das Ende des Großen Krieges. In: Das Werden der Ersten Republik i. m. 21–41., itt: 38.

⁷¹ Az orosz forradalmak katalizátor szerepéről részletesen *Leidinger, H. – Moritz, V.*: Gefangenschaft i. m.

⁷² *Krüger, P.*: Die Friedensordnung i. m. 101.

⁷³ *Steffen Kailitz*: Nach dem „Großen Krieg” – vom Triumph zum Desaster der Demokratie 1918/1919 bis 1939. In: Nach dem „Großen Krieg”. Vom Triumph zum Desaster der Demokratie 1918/1919 bis 1939. Hrsg. Steffen Kailitz. Göttingen 2017. 27–50., itt: 41.

széles köreibben, Csehszlovákia és részben Ausztria⁷⁴ kivételével, hiányoztak a demokratikus tradíciók.⁷⁵

A Habsburg Birodalomban a nemzeti elszakadási törekvések a világháború végén konkrét formát öltöttek. Az uralkodó azonban csak a birodalom felbomlási folyamatának utolsó fázisában, 1918. október 16-án adott engedélyt a nemzetiségek Nemzeti Tanácsok formájában történő önszerveződésére, egy államszövetségi keretbe illeszkedve.⁷⁶ Az állami erőszak monopólium megőrzése érdekében október végén hozzájárult, hogy a háterszágban lévő katonai és rendfenntartó egységek a nemzeti tanácsok irányítása alá kerüljenek.⁷⁷ Ez a császári, királyi rendelkezés is elősegítette az Osztrák–Magyar Monarchia békés felbomlását. 1918. október végén csupán de facto államiságról beszélhetünk Ausztria és Magyarország esetében. A nemzetközi jog ismérvei alapján az osztrák és a magyar de jure államiság előfeltételei közül ugyanis csak az államhatalom volt adott, az államterület és lakosságának végleges megállapítása a békeszerződés aláírásáig váratott magára.⁷⁸

A 20. század elejének globalizálódó világában az új államok nem légyeres térben tevékenykedtek, hanem egy olyan újjá alakuló nemzetközi rendszer részei voltak, amelynek célja a „globális rend” és a „kollektív biztonság” eszméjének megteremtése volt.⁷⁹ Azonban az éppen születő nemzetközi rendbe való beegazodáshoz, a cselekvési szabadság elnyeréséhez szükség volt a békeszerződések aláírására is. Elméletben a győztesek a demokratikus vezetést tartották – Wilson alapján – a belső stabilitás és az új nemzetközi rend garanciájának.⁸⁰ Azonban az 1918 utáni közép- és délkelet-európai eseménytörténet felülírta ezt az elvárást.

Amikor a győztesek Közép- és Kelet-Európa új rendjéről alkotott elképzeléseiket veszélyeztetve látták, célszerű lépésnek a beavatkozást tartották, még akkor is, ha a rendelkezésükre álló eszközök korlátozottak voltak. Ezek a külső, nemzetközi impulzusok azonban egy nem mindig kontrollálható belső dinamikát eredményeztek a beavatkozást kiváltó országokban. A győztesek

⁷⁴ Ausztriában a két legnagyobb tömegpárt, a szociáldemokraták és keresztényszocialisták is demokratikus berendezkedésben gondolkodtak. Az osztrák birodalomrészben léteztek „demokratikus elemek”, miközben a „demokratikus rendet” az alkotmány keretei már a háború előtt sem biztosították.

⁷⁵ *Hanno Rebban: Entwicklung zur Demokratie in Österreich. Verfassung, Kampf um Gleichstellung und Demokratiedebatten in der Habsburgermonarchie (1867–1918).* Marburg 2014.

⁷⁶ *Rumpler, H.: Das Völkermanifest i. m.*

⁷⁷ A Monarchia bomlása. A katonákat, tiszteket és csendőröket a nemzeti tanácsok szolgálatába engedik. Népszava, 1918. november 1. 10.

⁷⁸ Georg Jellinek definíciója alapján az államot a következő három elem alkotja: államterület, annak lakossága és az államhatalom. *Georg Jellinek: Allgemeine Staatslehre.* Berlin 1914. 394–434.

⁷⁹ A témáról lásd *Jörn Leonhard: Der überforderte Frieden. Versailles und die Welt 1918–1923.* München 2018.

⁸⁰ *Frie, E.: 100 Jahre i. m.* 104.

közép-európai irányvonalát 1918-ban elsősorban a Habsburg Birodalommal szemben már alkalmazott stratégia folytatása jellemezte: a térség nemzeti-etnikai ellentéteit kihasználva büntettek vagy kedvezményeztek. A versailles-i döntéshozók „imperiális tekintete” lehetővé tette, hogy egy olyan államhoz tartozó területet, amely az új közép-európai nemzetközi rendet fenyegetni látszott, átengedjenek egy általuk kedvezményezett másik országnak. 1919-ben a bolsevik „világforradalomtól” való félelem ennek a térségre jellemző hagyományos, megosztó stratégiának adott újabb lendületet és értelmezési keretet. A polgári-kapitalista berendezkedésüket óvó győztesek számára kedvezőbb volt a Habsburg Birodalom romjain marakodó utódállamok területigényei feletti vita, mert az lekötötte a vélt és valós kapacitásokat egy „szociális forradalom” tevei előtt. Sir Thomas Cunningham, a bécsi angol misszió vezetője azt javasolta a szociáldemokrata Otto Bauer külügyminiszternek, aki kategorikusan elutasította egy kommunista fordulat lehetőségét Ausztriában, hogy ha mégis sor kerülne egy osztrák tanácsköztársaság kikiáltására, akkor vegyen részt annak irányításában és helyes irányú kanalizálásában. Ezt a javaslatát azzal indokolta, hogy ezzel nemcsak egy Budapesthez hasonló „bolondok házát” lehetne elkerülni, hanem ez lehetőséget teremtene arra is, hogy egy „szociális forradalom” helyett a nemzeti, területiális kérdések kössék le a felesleges társadalmi energiákat.⁸¹

A háborús vereség külpolitikailag elszigetelte Ausztriát és Magyarországot. A békeszerződések aláírásáig mindkét állam kis mozgástérrel rendelkezett. Területeik egy részét szomszéd államok foglalták el. Helyzetüket súlyosbította, hogy nem rendelkeztek hivatalos diplomáciai külképviselettel, és kezdetben csak a Monarchia semleges országokban működő külügyi kirendeltségeire hagyatkozhattak.

Az osztrák és a magyar külpolitika alapjai a vizsgált időszakban – éppen a kiinduló helyzet hasonlóságából fakadóan – megegyeztek. A középpontban 1918 késő őszen, amikor a nemzetállami és a demokratikus törekvések világszerte összefonódtak, az úgynevezett „pacifista politika” állt, amely az amerikai elnök által 1918 januárjában meghirdetett és akkoriban sokat emlegetett 14 pontra fókuszált. Ez a „passzív” hozzáállás pragmatikus is volt, hiszen katonailag sem Bécs, sem pedig Budapest nem volt képes a területfoglalásokkal szemben fellépni. Kezdetben mindkét ország vezetői abban az illúzióban ringatták magukat, hogy a megszállások csupán provizórikusak lesznek, és az „igazságos béke” majd felülírja ezeket.

Az osztrák külpolitika hosszú távon alig járt a győztesek belpolitikába való közvetlen beavatkozásával – a Németországhoz történő csatlakozási igény

⁸¹ Carsten, F. L.: Revolutionen i. m. 183–184.

békeszerződésben rögzített megtiltásától eltekintve.⁸² Ez a lehetőségekhez képest viszonylag szuverén válságmenedzsment elsősorban az osztrák külpolitikát vezető, ausztromarxista Otto Bauer diplomáciai talentumának köszönhető.⁸³ A Tanácsköztársaság kikiáltásáig Károlyi Mihály irányította a magyar külpolitikát, amely a győztesek egyre fokozódó beavatkozását váltotta ki.

Otto Bauer külügyminiszter diplomáciai, taktikai érzékének köszönhetően Ausztria képes volt a nemzetközi kapcsolatok terén saját élelmiszer-ellátási nehézségéből tőkét kovácsolni. A későbbi osztrák magterület már a világháború alatt erős függésbe került a magyar és cseh élelmiszer- és szénzállításoktól, így az ellátási gondok orvoslása korán a politikai tevékenység középpontjába került. A háború végén ez a probléma felerősítette az összezsugorodott területű Német-Ausztria életképtelenségébe vetett hitet, és a Németországhoz való csatlakozás szükségességének gondolatát is. Az Anschlusst azonban a győztes hatalmak a kezdetektől határozottan elutasították, tartva Németország túlzott megerősödésétől. Egy ország lakosságát azonban nem lehetett hagyni éhen halni, s még a polgárháborút vívó Oroszország éhező lakosságának is juttattak nemzetközi segélyeket.⁸⁴ Az osztrák kormány 1918 késő őszen több alkalommal is nemzetközi segítséget kért és kapott a városi lakosság élelemmel való ellátása érdekében. A semleges Svájcban és Bécsben meg is kezdődtek a sikeres tárgyalások az osztrák fél és a győztesek képviselői között.⁸⁵ Civil szervezetek, a Vöröskereszt, a kvékerek és a svéd misszió is segélyeket osztottak Ausztriában. Herbert Hoover, későbbi amerikai elnök, az Egyesült Államok élelmezési megbízottjaként azonnali, élelmezésre fordítandó kölcsönt közvetített a Renner-kormány számára.⁸⁶ A fedezetet az osztrák állami tulajdon zár alá vétele biztosította. A nemzetközi közösségnek nem állt érdekében a kialakulóban lévő osztrák államiság destabilizálása és a hagyományos társadalmi hálók teljes felbomlása. Egy további „orosz forгатókönyvet” és egy újabb véres polgárháborút mindenképpen megakartak akadályozni. Az osztrák külpolitika sikereként lehetett elkönyvelni ezt a jelentős nemzetközi segítséget, ami egyben növelte az új rendszerbe vetett lakossági bizalmat, ezáltal az új hatalmi központ legitimitását, nem utolsósorban

⁸² Ernst Hanisch megítélése szerint Bauer első nagy hibája az Anschluss-politikája volt. Lásd *Ernst Hanisch: Im Zeichen von Otto Bauer. Deutscherösterreichs Außenpolitik in den Jahren 1918 bis 1919.* In: *Das Werden der Ersten Republik* i. m. 207–222., itt: 218.

⁸³ *Moos, C.: Habsburg* i. m. 44–45.

⁸⁴ A Nansen-Misszióról lásd *Daniel R. Maul: Appell an das Gewissen Europas – Fridtjof Nansen und die russische Hungerhilfe 1921–23.* (www.europa.clio-online.de/essay/id/artikel-3604, letöltés 2018. aug. 31.).

⁸⁵ *Hans Loewenfeld-Russ: Im Kampf gegen den Hunger.* Aus den Erinnerungen des Staatssekretärs für Volksernährung 1918–1920. Wien 1986. 231–282.

⁸⁶ *Berger, P.: Kurze Geschichte* i. m. 60.

pedig csökkentette a felgyülemlett társadalmi feszültséget is. Továbbá az osztrák állami létnek a segélyezésről folytatott tárgyalásosok és a segélyek megérkezése is egyfajta de facto elismerést jelentett. További pozitív hozadékként könyvelhető el az antant képviselőivel kialakult új kapcsolati tőke és a közvetlen kommunikáció, ami nemcsak az új információk cseréjét jelentette, hanem lehetővé tette az ország problémáiról való közvetlen tájékoztatást is.

Bauer ügyesen zsonglörködött a fenyegető ellátási nehézségekkel és az ebből fakadó osztrák függőséggel. 1919 kora tavaszán váratlanul tovább bővült az osztrák külpolitika játéktere, sőt nyomásgyakorló eszköztára. Ausztria például az antant segélyektől való függésére hivatkozva utasította el Kun Béla felhívását, hogy csatlakozzon a bolsevik fordulathoz.⁸⁷ Ugyanezzel érvelt az osztrák munkásság előtt is, amikor magyarázatot vártak tőle arra, hogy radikális szociáldemokrataként miért nem kiáltják ki Ausztriában is a Tanácsköztársaságot. De érvként használta fel az osztrák diplomácia az ellátási nehézséget akkor is, amikor bejelentette igényét Nyugat-Magyarországra, a későbbi Burgenlandra. A győztesekkel szemben azzal is tudott érvelni, hogy ha azok abbahagyják az ország segélyezését, az könnyen egy bolsevik-fordulatot eredményezhet az országban.

A magyar Tanácsköztársaság kikiáltását nem fogadták Versailles-ban örömmel. Március 21-e után a győztesek „feltartóztatási” politikájának fontos részét képezte Magyarország elszigetelése a szomszéd államok segítségével. Az antant közvetlen katonai beavatkozásának lehetőségét elvetették, azonban a szomszéd államok beavatkozását bátorították, s annak fejében olyan területi nyereséget helyeztek kilátásba, amelyről lényegében már a Tanácsköztársaság kikiáltása előtt döntöttek. A csehszlovák, román és délszláv csapatok megszállása jelentős nagyságú, magyar többségű területeket érintett. A győztesek Ausztriával kapcsolatban alkalmazott feltartóztatási stratégiája egyrészt olyan engedelményekre épült, mint például az 1916. óta érvényben lévő gazdasági blokád feloldása, a béketárgyalásokra való meghívás, vagy Burgenland Ausztriának ítéltelése, de fontos eleme volt az élelmiszersegélyek megszüntetésével való fenyegetés is.

A magyar külpolitikára kedvezőtlenebb konstellációk hatottak, miközben ugyanazt az antantbarát, nyugatorientált politikát hirdette meg és folytatta 1919 elejéig. A nemzetközi elismerés hiánya nagyobb tehernek bizonyult Magyarországnak számára, és a külpolitikai mozgástér bővítése sem volt olyan eredményes, mint nyugati szomszédunknál. A Károlyi-kormány az 1918. november 13-ai belgrádi katonai konvenciót az önálló Magyarország nevében

⁸⁷ ÖStA AdR NPA Nachlass Bauer, Karton 234. Umschlag IX. d, N. 393–408.; magyarul *Színai Miklós: A Magyar Tanácsköztársaság és Ausztria kapcsolataihoz. Otto Bauer levele Kun Bélához. Századok* 103. (1994) 449–470.

írta alá, ami egyben Magyarország de facto elismerését is jelentette. Továbbá rögzítette az ország déli és a keleti de facto határait a kijelölt demarkációs vonalak mentén. A következő hónapok eseményei nyilvánvalóvá tették, hogy az utódállamok nem tartották tiszteletben ezeket a provizórikus határokat. Más ilyen típusú nemzetközi elismerést és szimbolikus sikert azonban nem könyvelhetett el az ország Károlyi tevékenysége idején. A hiányzó külpolitikai sikerek, a komplex gazdasági és belpolitikai válságállapot tovább terhelték a kiskoalícióként működő kormány helyzetét, és felerősítették a hitet a radikális megoldások szükségességében.

Különösen céltudatosan tevékenykedtek a moszkvai megbízással és finanszírozással működő magyar kommunisták az amúgy is instabil kormányzat további gyengítése érdekében. A Borsányi-féle Kun Béla életrajz szerint a háború előtt Kolozsváron élő Kunnak nem tartott két napnál tovább, hogy 1918. november elején egy pártházat béreljen a Conti utcában és az akkor alapított kommunista pártújságot megjelentesse, miközben nyomdai papírt csak a feketepiacon lehetett – egyértelműen drágábban – beszerezni.⁸⁸ Az ellenálló képességét fokozatosan elvesztő magyar államiság és a külső és belső állami szuverenitás csökkenése a versailles-i döntéshozók figyelmét is magára vonta.⁸⁹ Mivel a bolsevizmus ellen segítséget kérő Károlyi továbbra is ragaszkodott Magyarország területi integritásához, a párizsi döntéshozók részéről a nemzetközi segítségnyújtás egyet jelenthetett volna a magyar területi integritás jogosságának és fenntarthatóságának elismerésével.⁹⁰ Az ország külpolitikai kitértségét és gyengülő államiságát mutatta az a tény is, hogy a Tanácsköztársaság kikiáltásához elegendőnek bizonyult a szovjet-orosz támogatásnak köszönhetően helyzeti előnybe került kommunista párt államiságot és központi hatalmat gyengítő populista tevékenysége. Az első európai kommunista párt, az ausztriai is jelentős anyagi, személyi és propaganda támogatást kapott Moszkvából,⁹¹ mégis az osztrák szociáldemokrata párt az erős balra nyitásnak és a munkás- és katonatanácsok feletti befolyásának köszönhetően képes volt megakadályozni a bolsevik propaganda térnyerését.⁹² Magyarország szűk külpolitikai mozgásterét az is jól mutatta, hogy az 1919. augusztus elseje utáni jobboldali fordulatot nem egy győztes polgárháborús pozíció, hanem

⁸⁸ *Borsányi György*: Kun Béla. Politikai életrajz. Bp. 1979. 91.

⁸⁹ Sir Thomas Cunningham, a bécsi katonai misszió vezetője számos jelentésében foglalkozott a budapesti erősödő szélsőbal aktivitással és tartott egy budapesti és bécsi bolsevik fordulattól.

⁹⁰ *Romsics Ignác*: A trianoni békeszerződés. Bp. 2001. 105.

⁹¹ Erről bővebben lásd *Ibolya Murber*: Einflüsse der russischen Revolutionen auf die Sozialisten Otto Bauer und Bela Kun. In: *Russische Revolutionen 1917 i. m.* 149–163.

⁹² *Hans Hautmann*: Rätebewegung und KPÖ von 1918 bis 1938. In: *Die umkämpfte Republik. Österreich 1918–1938.* Hrsg. Stefan Karner. Innsbruck–Wien–Bozen 2017. 175–180., itt: 176.

az antant beavatkozása eredményezte. Az antant a Tanácsköztársaság után Magyarországgal szemben is az engedmények és megszorítások politikáját alkalmazta, ahogy ezt Ausztriával is tette a magyar tanácsrendszer idején. Az 1916 óta az országot sújtó gazdasági blokádot feloldották, de a békeszerződés aláírására rákényszerítették a kormányt.

Összefoglalás

Az 1920-as évek elejére az Osztrák–Magyar Monarchia vesztes államairól eltérő országkép alakult ki a nemzetközi közösségben, nem utolsósorban az eltérő válságkezelés következtében. Könnyebb volt együtt érezni az éhező és szintén kisállamiság sorsára jutott Ausztriával, mint a „Nagy-Magyarország” gondolatához görcsösen ragaszkodó, káoszba és kommunizmusba süllyedő, majd intenzív revíziós politikát folytató Magyarországgal.

Ausztriában a válságkezelésben minden párt szerepet vállalt, intenzív szociális törvénykezés jellemezte, ami többek között a demokratikus választásoknak köszönhetően, széles társadalmi konszenzuson nyugodott. Azonban a bal- és jobboldali tömegpárt közötti ideológiai törések 1920 után Ausztriában is a felszínre törtek, a modernitás *longue durée* folyamatai felülírták a Habsburgok konszenzusra törekvő politikai hagyományát. Az 1934-es polgárháború kitöréséig az osztrák politika történéseit ez a merev „politikai táborokban” való gondolkodás határozta meg.

Ezzel szemben a magyar válságkezelés már 1918 késő őszén sem nyugodott széleskörű politikai együttműködésen. Így Magyarországon elmaradt az osztrákhoz hasonló koherens szociális törvénykezés, amely a felgyülemlett társadalmi feszültségek levezetésére szolgálhatott volna. Demokratikus választások sem biztosították a szükséges társadalmi legitimitást. A provizórikus magyar kormányzatoknak nem sikerült a külpolitikai mozgásteret és érdekérvényesítést olyan mértékben kiszélesíteni, mint ez Ausztriában történt, ami az új hatalmi központ erodálódását eredményezte és a kommunista diktatúra kikiáltásához vezetett. Magyarországon az első világháborút követő években egy „diakronikus”, időben egymást követő polgárháború zajlott a bal- és jobboldali koncepciók között. Az antant beavatkozásának köszönhetően, az utóbbiak javára kihordott hatalmi harc biztosította a győztes nemzeti-konzervatív elit 1940-évek közepéig fenntartott dominanciáját.

AUSTRIAN AND HUNGARIAN CRISIS MANAGEMENT 1918–1920

Similarities and Differences after the Collapse of the Dual Monarchy

by Ibolya Murber

SUMMARY

The study explores and compares the decisive domestic and foreign political factors of crisis management in Austria and Hungary after World War I. Although the programs that the dominantly leftist leaders of the two defeated countries proclaimed in the late autumn of 1918 were similar, the political-historical events of state reconstruction and crisis management in the course of 1919 led them on divergent paths. In terms of crisis management, differences seem to have dominated at first glance: a relatively speedy and smooth consolidation in Austria versus the Hungarian events burdened with constant governmental crisis, political transformations, and transitions. In reality, it was a handful of crucial structural differences that elicited the international interventions which resulted in peculiar self-inducting dynamics and divergent courses. While in the case of Austria these external, international impulses played a stabilizing role, in Hungary they had an effect to the contrary.

NEMZETKÖZI SEGÉLY- ÉS SEGÍTŐAKCIÓK A VOLT OSZTRÁK–MAGYAR MONARCHIA TERÜLETÉN (1918–1923)*

Az első világháború és az azt követő átmeneti időszak alapjaiban változtatta meg nemcsak a nemzetközi kapcsolatok, hanem a humanitárius segélyezés nemzetközi rendszerét is. Ebben az Egyesült Államoknak két okból is kiemelten fontos szerepe volt. Egyfelől biztosította az azonnali túléléshez szükséges segélyszállítmányokat (élelmiszert, ruhát és gyógyszert), úgy a győztes, mint a legyőzött államok lakói számára, s ehhez a nemzetközi humanitárius segélyezés új, transznacionális rendszerét is kialakította. Másfelől Wilson elnök a modern propaganda legújabb módszereivel és eszközeivel építette saját és nemzete nimbuszát: az Újvilágból, egy új világrendet hirdetve. S az emberiség addig legvéresebb háborújának végén ki ne akart volna hinni abban, hogy nem lesz többé háború, és nem lesznek zárt ajtók mögötti megállapodások, hogy mindenki szabadon dönthet a sorsáról, és mindezt egy közös döntési mechanizmusokkal működtetett nemzetközi szervezet (a Nemzetek Szövetsége) garantálja majd!¹

Az 1914 és 1923 közti időszakban a nemzetközi humanitárius segélyezést az amerikai gondolkodás (és szóhasználat) határozta meg. A háború kitörésekor a vezető újvilági lapokban a „katasztrófa” (disaster) és a „lehetőség” (opportunity) szavakkal írták le leggyakrabban az 1914 augusztusában kialakult helyzetet.² A német és osztrák–magyar hadseregek által a polgári lakossággal szemben (elsősorban) Belgiumban, illetve Szerbiában elkövetett vélt és valós atrocitások felkeltették az amerikai lakosságban a szolidaritás és segíteni akarás vágyát. Az Amerikai Vöröskereszt (American Red Cross, a továbbiakban: ARC) a háború kitörését követően azonnal megkezdte a munkát Európában. Ezzel párhuzamosan (a Vöröskeresztől függetlenül) 1914 októberében létrejött a Belga Segélyezési Bizottság (Commission for the Relief of Belgium, a továbbiakban: CRB), az akkoriban politikai körökben még szinte ismeretlen Herbert Hoover (a későbbi amerikai elnök) vezetésével. 1914 augusztusa és októbere között Hoover az európai háborús övezetben rekedt amerikai állampolgárok kimentését tekintette prioritásnak, ezt követően pedig a német megszállás alatt élő belga és francia

* A tanulmány az MTA Lendület Trianon 100 kutatási projekt keretében valósult meg.

¹ *Julia F. Irwin: Making the World Safe. The American Red Cross and a Nation's Humanitarian Awakening.* Oxford 2013. Ez a kötet alapvető tézise.

² *Philip Payson O'Brien: The American Press, Public, and the Reaction to the Outbreak of the First World War.* *Diplomatic History* 37. (2013) 3. sz. 446–447.

polgári lakosság élelmezését.³ A CRB-ből nőtt ki később az az átfogó segélyezési program, amely a háború után Közép-Európában is milliók életét mentette meg. Elemzésünkben azt a témát járjuk körül három esettanulmány segítségével, hogy miként alakította a segélyezés vagy a segítség szándéka az amerikai, az olasz és a francia politikát a térségben, s hogyan fonódtak össze humanitárius és altruista törekvések a nagyhatalmi, gazdasági érdekekkel a háborút követő években Közép-Európában?

A humanitárius segélyezés modern kori hagyományai és új keretei

A háborús áldozatok védelmét a 19. század közepe óta nemzetközi egyezmények biztosítják. A Nemzetközi Vöröskeresztet 1864-ben, az amerikai és a magyar nemzeti szervezetet egyaránt 1881-ben hozták létre. Egészen 1914-ig a Vöröskereszt segítségével gondoskodtak a háborús sebesültekről, a hadifoglyokról és a háborúk polgári áldozatairól. Az első világháború idején a különböző nemzeti és nemzetközi vöröskeresztes szervezetek a semleges országok diplomáciai képviselőivel karöltve ellenőrizték a hadifoglyokra vonatkozó genfi egyezmények betartását a hadban álló országok területén.⁴ A volt Osztrák–Magyar Monarchia területén mind a nemzetközi, mind az amerikai, mind pedig a magyar vöröskeresztes szervezetek fontos, de korántsem vezető szerepet játszottak az 1918 és 1923 közti segélyezésben.

A háború utáni „újjaépítés” időszakában a főszerepet már nem a civil és egyházi szervezetek, hanem egy amerikai kormány szerv, az Amerikai Segélyosztó Szervezet (American Relief Administration, a továbbiakban: ARA) játszotta. A Herbert Hoover vezetése alatt álló ARA-t hivatalosan 1919. február 24-án hozta létre az amerikai Kongresszus. A Párizsi Békekonferencia ezt a szervezetet bízta meg a segélyezéssel és a menekültügy kezelésével Londontól Vlagyivosztokig. Hoover és csapata 1923 végen fejezte be a munkát Európában.⁵

1919 és 1923 között az ARA nemzetközi ernyőszervezetként működött: részben koordinálta, részben pedig végezte is a segélyezést. A Hooverrel együttműködő

³ *Henry P. Davison: The American Red Cross in the Great War.* New York 1919.; *Hugh Gibson: A Journal from Our Legation in Belgium.* Garden City–New York 1917.

⁴ *Gerald H. Davis: The Diplomatic Relations Between the United States and Austria-Hungary, 1913–1917.* Doktori (PhD) disszertáció. Vanderbilt University 1958.

⁵ Az ARA-nak nem készült hivatalos, nyomtatásban is kiadott összefoglaló története. A szervezet levéltári anyagai a kaliforniai Hoover Institutionban és a West Branch-i Hoover Elnöki Könyvtárban találhatóak. Az ARA magyarországi tevékenységét lásd *Glant Tibor: Herbert Hoover és Magyarország, 1918–1920.* In: Emlékkönyv L. Nagy Zsuzsa 70. születésnapjára. Szerk. Angi János – Barta János. Debrecen 2000. 381–399.

nemzetközi, nemzeti és egyházi szervezetek azonban kényszerűen ügyeltek arra, hogy a külvilág számára maguk is láthatóak maradjanak. A vöröskeresztes szervezetek például létrehozták a Vöröskeresztes Társaságok Szövetségét (League of Red Cross Societies), a kvékerek pedig angol–amerikai kooperációban (Friends War Victims Relief Committee és American Friends Service Committee, a továbbiakban: Friends) működtek Bécsben és Budapesten is. Ugyancsak az ARA ernyője alatt működött az eredetileg az angolok által életre hívott Gyermekmentő Alapítvány (Save the Children Fund, a továbbiakban: SCF) és annak ARA-s változata, az Európai Gyermekekért Alapítvány (European Childrens' Fund, a továbbiakban: ECF), az amerikai Young Men's, illetve Women's Christian Association (a továbbiakban: YMCA, illetve YWCA) és a Jewish Joint Distribution Committee (a továbbiakban: Joint), az első nemzetközi zsidó segélyszervezet is. Az ARA (szovjet-)oroszországi munkáját bemutató könyvében H. H. Fisher további tucatnyi közreműködő szervezetet nevez meg. Végül a kilenc legfontosabb szervezet együtt hozta létre 1920 őszén az Európai Segélyezési Tanácsot (European Relief Council, a továbbiakban: ERC). Az ERC és az ARA nagyban támaszkodott a segélyezendő államok politikai elitjeire és társadalmi vezetőire, de alkalmanként kreatív módon is szerzett pénzt a működésre.⁶ Ez a fél világot (egészen pontosan kilenc időzónát) átfogó, korábban elképzelhetetlenül nagy forrásokat és emberek tízezreit megmozgató humanitárius segélyezési kampány a mennyiségi mellett minőségi változásokat is hozott, és a háború utáni politikai rendezésben is fontos szerepet játszott.

Az új, transznacionális segélyezési modell három dimenziója

Az első világháborút követő átmeneti időszakban kialakult új segélyezési modellnek három dimenziója volt. A programok működtetésére létre kellett hozni egy új gazdasági keretet, kezelni az új helyzetben előállt jogi dilemmákat, és összehangolni a segélyezést a helyi és nemzetközi politikai fejleményekkel. Ez a „forradalmian” új modell mindhárom dimenziójában új eszközöket vonultatott fel – transznacionális keretek között. A hagyományos nemzeti és nemzetközi keretek ugyanis nem, vagy csak részben működtek, így a sikeresség érdekében teljesen új mechanizmusokat kellett kialakítani, alkalmanként még nem, vagy ténylegesen már nem is létező országok bevonásával.⁷

A háború végéig a segélyezés önkéntességi alapon, civil és egyházi szinten szerveződött, és elsősorban a hadifoglyokra, háborús sebesültekre és áldozatokra

⁶ H. H. Fisher: *The Famine in Soviet Russia, 1919–1923. The Operations of the American Relief Administration*. New York 1927. 138–172.

⁷ Bruno Cabanes: *The Great War and the Origins of Humanitarianism, 1918–1924*. Cambridge 2014. 1–17.

összpontosított. A háború után azonban megjelent a profi üzletemberek által koordinált, szállítmányozási, táplálkozási és gyermekgondozási szakembereket bevonó, jelentős privát és állami forrásokat is megmozgató, határokon átívelő humanitárius segélyezés. Ebben az Egyesült Államok (politikai és gazdasági súlya miatt) főszerepet játszott.

A fegyverszünetet követően a háborús áldozatok (megcsonkított emberi testek, éhező gyerekek, szétszakadt családok) iránti szimpátiát fokozatosan kezdte kiegészíteni egy új jogi narratíva az áldozatok jogairól. (Ilyen kérdés volt például a háború idején született gyermekek kérdése.) Felmerült ugyanis a kérdés, hogy nemzetállami szinten, egyszeri lépésekkel kezelhető-e a világháború (legtágabb értelemben vett) áldozatainak problémarendszere, vagy nemzetközi szabályozásra van szükség. A békefeltételeket diktáló győztes államok körében a békekonferencia során konszenzus alakult ki az utóbbi mellett. A humanitárius kontra emberi jogi dimenzióban folyó (alapvetően elméleti) vitákat végül az egyes kérdéskörök különválasztásával rendezték.⁸ A Népszövetség alkotmánya számos jogi kérdést vont a szervezet felügyelete alá (például a munkajog terén), de az egyes békeszerződéseket külön is kiegészítették kisebbségvédelmi szerződésekkel (így a győztes kisállamok esetében) és/vagy a nemzetközi kereskedelem szabadságát garantáló külön-megállapodásokkal (például a korridorok és a dunai hajózás kérdésében).

A humanitárius segélyezés háború utáni átalakulásának leglátványosabb eleme a politikai dimenzió volt, és ebben érhető leginkább tetten az amerikai befolyás. A következőkben ennek három aspektusát vizsgáljuk meg: a retorikait, az infrastrukturálist és a napi politikai vonatkozásokat.

Retorika

Ahogy a bevezetőben említettük, az amerikaiak leggyakrabban a „katasztrófa” és a „lehetőség” szavakat használták a háború kitörésével kapcsolatban. A *disaster* (katasztrófa) szó a háborús konnotációban leggyakrabban a *disaster relief* (katasztrófa utáni mentőakció, segélyezés) szókapcsolatban jelent meg. Az ARC és a CRB példája jól mutatja, hogy a civil szféra azonnal lépett is az ügyben. A „lehetőség” azonban az USA deklarált politikai semlegessége ellen dolgozott. A háború során az Egyesült Államok adósból hitelezővé vált. Wilson hiába kérte a keleti parti pénzügyi köröket, hogy ne hitelezzenek a hadban állóknak, a Morgan bankház hivatalosan is elvállalta a nyugati szövetségesek amerikai pénzügyi képviselőjét. A La Manche-t és Gibraltárt lezáró brit blokád miatt az amerikai–német tengeri kereskedelem 1915. végére gyakorlatilag megszűnt. A központi hatalmak diplomatai

⁸ Uo. 18–132.

joggal, ám eredménytelenül tették szavá az Egyesült Államok „szelektív” semlegességét. Ez vezetett a (központi hatalmak által meghirdetett) korlátlan tenger-alattjáró-háborúhoz, aminek fontos szerepe volt az USA hadba lépésében is.⁹

Az 1916-ra fokozatosan állóháborúvá változó világégés korlátlan piacot biztosított az amerikai mezőgazdaság számára is. 1915-ben a Kongresszus egy szövetségi mezőgazdasági hitelbanklanc létrehozásával (Federal Farm Loan Act) teremtett stabil pénzügyi hátteret a vállalkozó farmerek számára. A hadba lépést követően, majd a fegyverszünet és a békekonferencia időszakában már csak a latin-amerikai országok bevonásával, és így is csak részben tudták kielégíteni a hadseregek, a hátszágok és a háborús övezetek élelmiszerigényét. Ráadásul 1918-ra az Újvilágban is élelmiszer- és üzemanyaghiány állt be. Ekkor állt kormányszolgálatba Herbert Hoover, aki megszervezte az Amerikai Élelmiszer-elosztási Bizottságot (US Food Commission) és zseniális PR-kampányt indított: a takarékosagra és altruizmusra mint két klaszikus amerikai értékre építve bevezette a „húsnélküli hétfőket” és az „üzemanyag nélküli keddeket”. A „hozzunk közösen áldozatot egy jobb világért” narratívát pedig a hadikölcsönök jegyzésének propagálásával egészítették ki.¹⁰ A nem kormányzati szintű humanitárius programokra (CRB, Vöröskereszt, Joint, Friends stb.) ezen felül adtak pénzt azok, akik számára fontos volt a háború áldozatainak megsegítése.

1917 áprilisát követően a Wilson-kormány központosította az ipari termelést, a vasúti és tengeri szállítást (US Shipping Board, US Naval Board), valamint az ország fontosabb nyersanyaglelőhelyeinek egy részét is. Ezzel párhuzamosan létrehoztak egy kormány szintű propagandahivatalt (Committee on Public Information, a továbbiakban: CPI) és bevezették a cenzúrát is. A totális háborúban álló ország első embere tehát nem folytatott társadalmi párbeszédet a lakossággal, hanem befolyásolta, irányította a közvéleményt. Mindez együttesen váltotta ki a republikánusok elemi erejű ellenállását, majd győzelmét az 1918. évi időközi kongresszusi választásokon.¹¹ A Wilsont gyakorlatilag 1919 végére megbuktató pártharcok ellenére Hoover és az ARA töretlen amerikai belpolitikai támogatást élvezett, és egészen 1923-ig működhetett.

Hoover és Wilson egyaránt hitt abban, hogy amerikai mintára létre tudnak hozni egy jobb, élhetőbb világot a háború után. Hoover „pesszimista kvéker” volt. Hitelességéhez kétség sem férhetett, hiszen nem pénzért dolgozott, és a kvérek közismerten háborúellenesek voltak. Az „új világ profétája” imázst Wilson

⁹ *Glant Tibor: Az Amerikai Egyesült Államok hadba lépése 1917-ben. Korunk III. folyam 28. (2017) 2. sz. 11–21.*

¹⁰ *George H. Nash: The Life of Herbert Hoover: Master of Emergencies, 1917–1918. The Life of Herbert Hoover III. London–New York 1996.*

¹¹ A Wilson-értelmezések összefoglalását magyar nyelven lásd *Glant Tibor: Az értelmezés privilégiuma. Woodrow Wilson-viták az amerikai történetírásban. Aetas 28. (2013) 4. sz. 184–194.*

ezzel párhuzamosan legalább annyira tudatosan építette magáról, mint Hoover az apokalipszis négy lovasával éjjel-nappal harcoló keresztény humanitárius önképét. Így ért össze az egyházi, a civil és a kormányzati szféra a nemzetközi segélyezés megszervezése és lebonyolítása során. Egy akkori mondás szerint „Wilson a békét, Hoover az élelmet hozza el”.

Infrastruktúra

A Wilson és Hoover által végrehajtott sikeres retorikai (ön-)pozicionálás egyben a segélyezés korábban elképzelhetetlen méretű és mértékű kiterjesztéséhez szükséges, legmagasabb szintű politikai akarat meglétét is bizonyítja. A sikeres akcióhoz ugyanakkor biztosítani kellett a technikai-működési feltételeket is: 1. felmérni, hogy az egyes területeken konkrétan mire (élelmiszer, ruha, gyógyszer, képzett orvosi személyzet, az elosztás menedzselése stb.) van szükség, 2. biztosítani a szétosztható javakat és azok szállítását, 3. megteremteni a segélyezés pénzügyi feltételeit, 4. a helyi hatóságok együttműködésével és megfelelően képzett szakemberek bevonásával végre is kellett hajtani a programot.

Az 1918 végén összeomló, majd a békekonferencián hivatalosan is feldarabolt Osztrák–Magyar Monarchia területén az ARA súlyos kihívásokkal nézett szembe. A térség politikai káoszba süllyedt, a Kárpát-medencében pedig a háború befejezése után területszerző háborúk sora robbant ki. Ezért az amerikai diplomáciai missziók és a segélyszervezetek regionális főhadiszállását egyaránt a volt birodalmi fővárosba, Bécsbe helyezték. A politikai-kormányzati rendszer összeomlásán túl a szükségletek felmérését nagyban akadályozták a nyelvi korlátok is. Ebben a helyzetben fontos szerep hárult az amerikai egyházi és civil segélyszervezetek szakértőire és azok háború során szerzett európai tapasztalataira. Az ARA kötelékében ezt a problémakört Alonzo E. Taylor, a kaliforniai egyetem táplálkozásügyi szakértője felügyelte. Magyarországon az ARA mellett a menekültek és gyermekek ellátásában aktívan részt vett az Amerikai Vöröskereszt budapesti missziója James G. Pedlow amerikai százados irányításával, valamint a kvékerek és a Joint is. Legfontosabb magyar szakmai kapcsolatuk a Magyar Vöröskereszt vezetése volt.

A sikeres humanitárius akció második előfeltétele az volt, hogy be tudják szerezni és célba tudják juttatni a szétosztásra szánt javakat. Ebben Hoover és csapata két forrásra támaszkodhatott. A központi hatalmak váratlanul gyors összeomlása 1918 novemberében felborította az 1919-re kidolgozott haditermelési és szállítási terveket. A háború vége veszélyeztette a korábban jelzaloghitelek felvételére buzdított amerikai farmerek globálisnak tűnő piacát. A humanitárius segélyezés globalizálásában végül Hoover megtalálta a megoldást az élelmiszeripari termékek elhelyezésére. Emellett a győztes szövetséges hatalmak 1919 júliusában

az ARA rendelkezésére bocsájtották a vöröskeresztes szervezetek francia földön felhalmozott készleteit is, mintegy 8 millió dollár értékben. A tengerentúli szállítmányozásban a US Naval Board és a US Shipping Board mellett fontos szerepet kapott a brit flotta is. A dunai hajózás koordinálását a békekonferencia a Szövetségek Duna-bizottságra (Inter-Allied Danube Commission) bízta, a Monarchia szinte érintetlenül fennmaradt vasúthálózatát pedig az ARA (konkrétan a Szövetséges Vasúti Misszió élén álló William B. Causey amerikai vasúti mérnök) irányította. A régió és Párizs között az információ áramlását az amerikai tengerészeti és rádiós hírszerzés (signal intelligence) biztosította. Az ARA az ő csatornáikat és kódolási rendszerüket használta a hagyományos diplomáciai fu-társzolgálat mellett.¹²

A megfelelő pénzügyi források biztosításában az adósból hitelezővé előlépő Amerikai Egyesült Államok kormánya vállalt főszerepet. Az ARA felállításával párhuzamosan, 1919. február 25-én a Kongresszus 100 millió dolláros hitelt szavazott meg humanitárius célokra, emellett pedig további összegekkel hitelezte a győztes nyugati hatalmakat. (A korábbi háború utáni rendezésekhez képest radikálisan új lépés volt azonban, hogy a vesztes országok is kérhettek hitelt és kölcsönt, s készpénzért vásárolhattak árukészleteket is.) A finanszírozás második lépcsőjét a magánadakozás és a civil és egyházi segélyszervezetek hozzájárulása jelentette. Ezen a téren Hoover és csapata a háború során kialakított és fentebb bemutatott mozgósító eszközökkel élhetett. További kreatív módszereket is bevetettek azonban. Budapesten például a hadseregtől kapott dohányárúk értékesítéséből finanszírozták működési költségeik egy részét. A humanitárius segélyakciók finanszírozásának negyedik forrása a helyi politikai vezetők és társadalmi elittek bevonása volt. Itt részben kormánytámogatásról, részben helyi (szervezett és eseti) jótékonyaságról van szó.¹³ Az amerikaiak adományozási hajlandósága 1922 végére kezdett kimerülni, ezért 1923-ban le is állították az európai segélyezést.

Az akciók sikerességének negyedik előfeltétele a helyi szervekkel és szakértőkkel való együttműködés kialakítása volt. Ezzel volt a legkevesebb gond, hiszen a térség régi és új, győztes és vesztes államainak egyaránt szüksége volt segélyekre, és helyi szinten szívesen együtt is működtek az amerikaiakkal és az angolokkal a programok menedzselésében és végrehajtásában. Itt a problémát a helyi konfliktusok jelentették: a bizonytalan nemzetközi és belpolitikai helyzet, az állandóan változó határok, az etnikai és vallási ellentétek. A helyzetet ezért csak transznacionális szinten lehetett kezelni, és úgy is kezelték.

¹² A részleteket lásd *Glant T.*: Herbert Hoover i. m. 383–386.

¹³ *Frank M. Surface – Raymond L. Bland*: American Food in the World War and Reconstruction Period. Operations of the Organizations under the Direction of Herbert Hoover, 1914–1924. Stanford 1931. 34–35.

Kitérő: a számok tükrében

A CRB működésének kezdete (1914 novembere) és az európai segélyakciók lezárása (1923 júliusa) között az amerikai kormányzati, egyházi és civil szféra összesen 5,2 milliárd dollárnyi segélyt juttatott el 23 országba. A célországok közül 7 volt legalább részben a Monarchia utódállama.¹⁴

Az ARA által menedzselte összes amerikai segély 51%-át Nagy-Britannia (26,4%) és Franciaország (24,6%) kapta, és együtt csaknem 30% jutott Olaszországnak (15,2%) és Belgiumnak (13,3%). A kisebb szövetségesek közül Lengyelország 3,8%-ot, Csehszlovákia 2,2%-ot, Románia és Jugoszlávia 1-1%-ot kapott. A legyőzött Németországba az amerikai segélyek 5,6%-a, Ausztriába pedig 2,8%-a jutott el. A Magyarországra érkezett amerikai segély teljes összege 4,6 millió amerikai dollár volt, ami kevesebb, mint az összes támogatás 0,1%-a. Ausztria tehát 32-szer annyi támogatásban részesült, mint Magyarország. Az időközben ellenséggé vált Szovjet-Oroszországra a segélyek 1,2%-a jutott.

A Magyarországra eső 4,6 millió dollár értékű segély 21 400 tonna árucikket jelentett. 2,25 millió dollár amerikai hitelből és kormányzati kölcsönből érkezett, 1,84 millió dollárt magánadományok finanszíroztak, 512 ezer dollárt a magyarországi értékesítésekből teremtettek elő, a magyar hozzájárulás pedig 474 200 dollárt tett ki. A hitel két tételből állt: az Amerikai Gabonatrösz (US Grain Corporation) 1,68 milliós hozzájárulásából és az 565 ezer dolláros brit szállítási költségekből. (Ezt a hitelt csak az 1973. évi vagyoni jogi egyezmény keretében rendezte Magyarország véglegesen.) Az 512 ezer dollár értékű vásárlások készpénzzel történtek. A Károlyi-kormány 319 tonna árut vásárolt 249 500 dollár értékben. Mivel Kun Bélával a szövetségesek nem is tárgyaltak a segélyezésről (a tanácskormány vezette országgal szemben a blokád túl egy esetleges katonai beavatkozást is fontolgattak), az érdemi humanitárius munka Magyarországon csak 1919. augusztus végén, a bolsevik uralom összeomlása után kezdődhetett meg. Ezután az egyes magyar kormányok még további készleteket vásároltak, s ekkor került sor a fentebb említett dohányeladásokra is.¹⁵

Az adatok és tények önmagukért beszélnek: a háborús áldozatok támogatásának mértékét komolyan befolyásolta, hogy az érintett ország melyik táborban fejezte be a háborút, és 1919 során állt-e bolsevik uralom alatt vagy sem.

¹⁴ Uo. 6–7., 31., 49–52., 202–205., 634–655.

¹⁵ A hivatalos statisztikák természetesen csak a törvényes árumozgásokat rögzítik. Az 1918 és 1920 között folyó Duna-medencei csempészet történetét a szakirodalom eddig szinte teljesen figyelmen kívül hagyta, noha a személyek és árucikkek illegális mozgása a feketegazdaság kulcseleme volt akkoriban is. Erre két példát ismerünk a vizsgált korszakból kicsit részletesebben: az osztrák–magyar határ mentén folyó élelmiszer-csempészetet a blokád idején, valamint az olasz fegyverszállítmány történetét – szintén a tanácskormány időszakából. Ezek volumenét azonban megbecsülni sem tudjuk.

Politika

Az új, transznacionális humanitárius akciót a politikai akarat tette lehetővé, de korlátozta is egyben. Ahogyan azt már Wilson és Hoover esetében láthattuk, a háború áldozatainak megsegítését mindketten az új *Pax Americana* kulcsának tekintették. Legnagyobb félelmük a bolsevizmus terjedése volt, hiszen Lenin a Wilsonéval versenyző globális ideológiát hirdetett, s annak előfeltétele a kapitalista rendszert elsőprő világorradalom lett volna.¹⁶ Ennek jelei Szentpétervár mellett több helyen mutatkoztak: 1919 során hosszabb-rövidebb bolsevik uralom jött létre német, magyar és szlovák területen is. A párizsi rendezés vezérelve az volt, hogy az Osztrák–Magyar Monarchia helyén egy olyan ütközőzónát kell létrehozni, amely egyszerre szab gátat a németek keleti terjeszkedésének (*barriere de l'est*) és tartóztatja fel a bolsevizmust (*cordón sanitaire*).¹⁷ Ezért bizonyult hatásos eszköznek Párizsban a bolsevik hatalomátvétellel való fenyegetőzés a területi követelések realizálásáért folytatott lobbizás során. A román, cseh, szlovák és délszláv aktivisták dolgát nagymértékben megkönnyítette a győztes nagyhatalmak azon döntése, hogy a békeszerződések részleteit a vesztesek kizárásával tárgyalják meg és alakítják ki. Így a bolsevizmus egyfajta ismeretlen rém, arctalan fenyegetés maradt a párizsi döntéshozók számára. A Magyarországról érkező hírek (a Lenin-fiúk rémtettei, a nők elleni erőszak, támadás a magántulajdon és az alapvető emberi jogok ellen) pedig csak megerősítették a döntéshozók félelmeit, és kialakult bennük az a – nyíltan ki nem mondott – vélemény, hogy a civilizáció határa valahol az új osztrák–magyar határ mentén húzódik.

A segélyezést döntően befolyásolta a párizsi békekonferencia legfőbb döntéshozó testületének, a Négyek Tanácsának álláspontja. Itt napi szinten egyeztetett egymással az angol, az amerikai, a francia és az olasz kormány vezetője a tervezett béke részletei mellett a napi politikai fejleményekről is. 1919 áprilisában a Négyek Tanácsa a blokád fenntartása mellett döntött, és komolyan fontolóra vette egy esetleges katonai akció megindítását is a tanácskormány ellen. (Ezt végül Hoover ellenkezése hiúsította meg.¹⁸) A február 24-én létrehozott ARA megkapta ugyan a döntéshozók felhatalmazását a segélyezés levezénylésére, de erre Magyarországon március 21-e után nem kerülhetett sor. Az Amerikai Vöröskereszt történetírója így emlékszik vissza ezekre az időkre: „nem szívesen vonultunk be a legyőzött országokba, melyek közül az egyikben bolsevik uralom volt”.¹⁹ A munka meg-

¹⁶ Robert Lansing külügyminiszter levelezésében (Washington, Kongresszusi Könyvtár) 1918 őszére már a bolsevizmus elleni harc vált a központi témává.

¹⁷ *Ormos Mária*: Padovától Trianonig 1918–1920. Bp. 1983. 135–155.

¹⁸ *Glant T.*: Herbert Hoover i. m. 391–395.

¹⁹ *Joseph Bykofsky*: The History of the American National Red Cross. 39. Foreign Relief in the Post-Armistice Period, 1918–1923. Kézirat. Washington 1950. 42. Ez az ARC belső használatra írt története. Egy példány a Hoover Institutionban a szervezet iratai között található a 200. dobozban.

szervezése így csak 1919 augusztusában, a Tanácsköztársaság bukása után kezdődött meg, ezáltal Magyarország komoly hátrányba került a térség többi államával szemben.

Mivel a volt Osztrák–Magyar Monarchia területén az ARA felügyelte a vasúthálózatot és a Szövetségek közti Duna-bizottság a folyami hajózást, mindkét szervezet aktív szerepet játszott a térség politikai történetének alakításában is. A sikeres humanitárius kampányhoz ugyanis politikai stabilitásra volt szükség. Hoover emlékirataiból világosan kiderül, hogy a szövetségeseket a tanácskormány leváltásáról szóló bécsi tárgyalások során nem a State Department, hanem az ARA képviselte, és a segélyezéssel megbízott szervezet fontos szerepet játszott József főherceg visszatérési kísérletének megakadályozásában is. A politikai stabilitáshoz szükséges kompromisszumot és ezzel az érdemi segélyezés megindulását a Sir George Clerk vezetésével Budapestre érkező brit misszió hozta tető alá.²⁰

Az ARA a Kárpát-medencében nem politizálni akart, hanem a humanitárius munkához szükséges politikai stabilitást és infrastruktúrát próbálta biztosítani. Ezt bizonyítja Hoover és Wilson párizsi levelezése, az ARA vezetőjének tiltakozása a blokád kiterjesztése, majd fenntartása ellen, és a Szovjet-Oroszországnak nyújtott humanitárius segély is.²¹ Az ARA ugyanis egészen 1923-ig végzett áldozatmentő munkát a legfőbb politikai rivális területén, komoly politikai ellenszélben. Ezért kell fenntartásokkal kezelni a kortárs brit szocialista sajtó, az 1945 utáni kommunista történetírás és a hatvanas évek végén megjelent újbaloldali tudósok egymásra épülő „imperialista manipulátor” narratíváját Hooverrel szemben.

Az Amerikai Vöröskereszt Budapesten

Az ARA ernyője alatt számos civil és egyházi segélyszervezet dolgozott a legyőzöttnek nyilvánított Magyarország területén is. (A Vöröskereszt, a Joint, a kvéerek, a YMCA/YWCA, valamint svéd, norvég, dán és svájci missziók.) Első esettanulmányunkban az Amerikai (nemzeti) Vöröskereszt budapesti tevékenységét tekintjük át röviden.

Elsőként az ARA érkezett – a még román megszállás alatt álló – Budapestre, majd 1920 februárjában a Vöröskereszt is megkezdte az érdemi munkát. Joseph Bykofsky szerint a pesti misszió James G. Pedlow százados mellett négy főből állt és raktárként működött. Elsődleges feladata a kórházak eszközkészletének

²⁰ A részleteket lásd *Glant T.*: Herbert Hoover i. m. 390–392., 396–397.

²¹ *Two Peacemakers in Paris. The Hoover-Wilson Post-Armistice Letters.* Ed. Francis William O'Brien. College Station–London 1978. Korábban idézett munkájában Fisher elmondja, hogy a YMCA-t Lenin kiutasította Szovjet-Oroszországból a szervezet nevében szereplő „keresztény” kifejezésre hivatkozva. Lásd *Fisher, H. H.*: *The Famine in Soviet Russia* i. m.

feltöltése volt. A munkatársak szerint amerikai segítség nélkül a kórházak kétharmada bezárt volna. Az általános segélyezés 1922 végén történt beszüntetéséig a helyi orvosi és jótékonyági szervezetek bevonásával az ARC árvaházakat és gyermekotthonokat is támogatott, vagonlakó menekülteket segélyezett és ruhákat készíttetett a rászorulóknak számára. 1920 első felében már mintegy 235 ezer rászoruló segítettek. Magyar részről Dr. Zentai Pál és Bókay János professzor (mindketten elismert gyermekorvosok), valamint a Magyar Vöröskereszt vezetéséből Szabó György egyeztetett az amerikaiakkal. A misszió főhadiszállása a Ritz Szállóban volt.²² 1921 októberében beindítottak egy gyermek-egészségügyi programot is. Ilyen gyermekvédő központot 11 országban hoztak létre az ARC irányításával. 1922 februárjában Európa-szerte összesen 471 gyermek-egészségügyi központ működött, ebből 56 Magyarországon, közülük 40 vidéken. Az ARC vezetősége 1922 tavaszán döntött az európai műveletek befejezéséről, és 1922 végén ki is vonultak a kontinensről.²³ Magyarországon, Lengyelországban és Jugoszláviában is magas állami kitüntetéssel búcsúztak a szervezet misszióvezetőitől.

A történet magyarországi szála azóta feledésbe merült. Az Amerikai Vöröskereszt nyilvánosságnak szánt történeteiben szó sem esik a magyarországi misszióról. 1919-ben jelent meg Henry P. Davison tollából az első beszámoló a szervezet háborúban végzett munkájáról, majd 1935-ben Ernest P. Bricknell önéletrajzi írása a Vöröskeresztnél töltött 27 évnyi szolgálatáról. Az ARC 1922. évi publikus jelentésében is mindössze két oldalnyi beszámolót olvashatunk a magyarországi akcióról. 1959-ben látott napvilágot a szervezet első összefoglaló története, de ebben is csak 1956 kapcsán említik meg Budapestet. Julia F. Irwin úttörő jelentőségű 2013-as elemzése épp csak megemlíti a térségben végzett munkát, de a részletekbe nem megy bele, és elemzést sem közöl.²⁴ Így száz év távlatából az első tudományos igényű írás a témában Kind-Kovács fentebb idézett cikke 2016-ból. A szerző a modern kultúratudomány eszköz- és fogalomtárával, példamutató alaposággal ismerteti és elemzi a magyarországi misszió munkáját. Az általa bemutatott történetből azonban hiányzik a személyes dimenzió egy része, különösen a missziót vezető Pedlow profilja.

²² Bykofsky, J.: History of the American National Red Cross i. m. 43–44., 81–82.

²³ Friederike Kind-Kovács: The Great War, the Child's Body and the American Red Cross. European Review of History 23. (2016) 1–2. sz. 33–62.

²⁴ Irwin és Davison munkájára lásd 1. és 3. jegyz., valamint Ernest P. Bricknell: Pioneering with the Red Cross. Recollections of an Old Red Crosser. New York 1935.; Charles Hurd: The Compact History of the American Red Cross. New York 1959. Lásd még The American National Red Cross Annual Report June 30, 1922. Szerző, és hely nélkül. A 125 oldal terjedelmű dokumentumban a Magyarországról szóló rész itt: 73–75.

„Pedlow kapitány” rendkívül népszerű volt Magyarországon, és sikeres munkát végzett. 1920 decemberében a „vagonlakók” gyerekei közül 300-at a Parlament épületébe költöztettek a téli fagyok idejére. Számukra Pedlow készített kiságyakat és bölcsőket azokból a már haszontalan faládákból, amelyekben a segélyek érkeztek a magyar fővárosba.²⁵ 1921 elején a *Vasárnapi Ujság* közölt képes riportot az amerikaiáról, aki így a legszélesebb nyilvánosság előtt ismertethette az ARC profilját, illetve a magyarországi misszió konkrét feladatait.²⁶ 1922 májusában közfelháborodást váltott ki Wolff Károlynak, a Keresztény Községi Párt politikusának nyilatkozata, miszerint „Mindenféle amerikai szabadkőműves exponens, kis kapitányok jönnek, akik szvettereket és rongyos harisnyákat adnak és megleckéztetik a magyar minisztereket”.²⁷ Erre a választ Wolff egy héttel később kapta meg, amikor május 10-én a Múcsarnok előtt leleplezték Pedlow köztéri szobrát. A korabeli sajtóbeszámolók szerint egy fehér ruhás kislány ezekkel a szavakkal köszöntötte a helyszínen megjelent amerikai katonatisztet: „Adja a jó isten, hogy boldogan élhess ezentúl azért a sok jóért, amit mi értünk tettél. Amerikai kapitány bácsi, Isten áldjon meg.”²⁸ Pedlow 1922. július 1-jén hagyta el Budapestet. A magyar kormány azt kérte, hogy hajón menjen Bécsbe, hogy a rakparton minél többen el tudjanak tőle búcsúzni. Pedlow közvetlen budapesti munkatársa, Philip C. Jeans St. Louis-i orvos szerint az esemény „igen látványos ünnepi ceremónia volt”. A távozó amerikai misszióvezetőt Horthy kormányzó kitüntette és tiszteletbeli konzullá nevezte ki.²⁹

Pedlow sikereihez kétség sem férhet. Az 1921 októberében indított gyermek-egészségügyi programot a semmiből építette fel, és új dimenzióba emelte a magyarországi terhes-, anya- és csecsemőgondozást. Elsőként a pénzügyi hátteret kellett biztosítania, ebben azonban a magyar „pénzes rétegek” nem kívántak együttműködni vele. Ezért a pápai nuncius kezdeményezésére a külföldi segélyszervezetek vezetői levelet intéztek a magyar kormányhoz: aktív segítséget kértek és kaptak is az ügyben.³⁰ Az amerikai misszióvezető a Magyar Vöröskereszt mellett a Stefánia Szövetségre, valamint a fentebb említett Bókay és Zentai

²⁵ Uo. 73–74.; Pedlow jelentése Robert E. Olds ezredesnek, az ARC európai vezetőjének, 1920. dec. 11. 2. Hoover Institution: American National Red Cross: 21. d., 19. f.: Balkan States/Hungary/Reports, 1920.

²⁶ *Dr. Vámbéry Rusztem*: Pedlow Kapitány. In: *Vasárnapi Ujság* 68. (1921) 3. sz. 30–32.

²⁷ 1922. május 4-én a *Friss Ujság* címlapon hozta a történetet, *Az Ujság* pedig a második oldalon közölt hosszabb interjút Pedlow-val, aki nem reagált a sértegetésre.

²⁸ A szoboravatásról is beszámoltak a pesti lapok, az idézet itt: *Az Est*, 1922. május 11. 8.

²⁹ Lásd az 1922. július 2-i napilapokat, valamint Philip C. Jeans levele Mason J. Knox-hoz, a párizsi ARC központ vezető orvosához, 1922. júl. 2. 1. Hoover Institution: American National Red Cross: 21. d. 24. f.: Balkan States/Hungary/Reports, 1922.

³⁰ A vonatkozó anyagokat lásd Hoover Institution: American National Red Cross: 21. d. 4. f.: Balkan States/Hungary/Civilian Relief, 1920, 1922. Itt olvasható Ulysses Grant-Smith budapesti megbízott

doktorokra támaszkodott elsősorban. Az ARC és az ARA forrásain túl Pedlow a rendelkezésére bocsájtott dohánytartalekok kiárusításával szerzett 1 millió koronát, amiből 400 ezret azonnal be is forgatott a jótékonyági programokba.

A több lábon álló finanszírozás mellett megindult egy oktató kampány is gyermek- és szülészorvosok számára, majd egy vándorkiállítás, valamint tájékoztató pamfletok segítségével megkezdődött az anyák gondozása és felkészítése. Ekkor vezették be (a Stefánia hálózatát felhasználva) az országos védőnői hálózatot és tették rendszeressé a terhességi felkészítést és a csecsemők rendszeres látogatását. Az úgynevezett „vándorkosarak” segítségével minden újszülött családjához tiszta ágyneműt és pólyát juttattak el.³¹ A magyarországi munkát bemutató szakcikkében Jeans doktor büszkén jegyzi meg, hogy a programot a semmiből építették fel, és hogy az érdemi előrelépést a nővérek és védőnők továbbképzése, a háromévesnél idősebb gyermekek gondozás alá vonása, és a program kiterjesztése az eddig be nem vont területekre jelentette. A misszió záró jelentése szerint „a magyarországi helyzet szinte ideális, különösen annak tükrében, hogy mennyire kevés idő áll rendelkezésünkre annak megszervezésére”.³²

A budapesti misszióvezetővel látványosan nem szimpatizáló Ernest Bricknell, az ARC európai vezetője pénzügyi vizsgálatot kezdeményezett ellene a dohányeladások miatt, és eltávolítását fontolgatta. Azért egyértelmű, hogy személyes konfliktus állt az ügy háttérében, mert az első ilyen lépést a bécsi irodavezető tette meg, és őt nem vonták felelősségre. Az ARC Párizsban székelő új európai vezetőjét látványosan zavarta Pedlow népszerűsége és magyarországi politikai befolyása. A bécsi misszió értékelése kapcsán Bricknell vegyes érzéseinek adott hangot: „Őszintén meg kell mondanom önnek, hogy a térséget bejáró munkatársaim beszámolóai alapján kimondottan csalódottnak érzem magam. Például egyhangú vélemény, hogy a magyarországi gyermek-egészségügyi program messze felülmúlja az osztrákot, noha az ön programja régebben kezdődött, nagyobb stábbal dolgozik és jóval több pénz áll rendelkezésére. [...] Természetesen igaz, hogy az ön munkája összetettebb és hogy olyan problémákkal is meg kellett küzdenie, amilyenek a szomszédos országban nem merültek fel, de a magyar programmal kapcsolatban olyan lelkesedést és motivációt tapasztalok, amelyet az önökével

főkonzul 1922. jan. 4-i (követ)jelentése, majd az ezt követő vöröskeresztes belső levelezés 1922 márciusából.

³¹ *Kind-Kovács, F.*: The Great War i. m. 47–65. (bőséges képanyaggal kiegészítve); Az ún. „wandering baskets”-ről, melyekből 500 volt folyamatosan forgalomban lásd Red Cross Annual Report i. m. 74–75.

³² *Philip C. Jeans*: What the American Red Cross Has Done for Child Health in Hungary. Kézirat. 9. Jeans a cikket a *Mother and Child* című folyóiratba szánta, de a levelezésből nem derül ki, hogy végül hol jelent meg. Lásd még Hungary – Report July 12, 1922. 3. Hoover Institution: American National Red Cross: 21. d. 24. f.: Balkan States/Hungary/Reports, 1922.

kapcsolatban nem.”³³ Az idézet világosan mutatja, hogy „a kapitány” a rendelkezésre álló rövid idő alatt is minőségi munkát végzett Budapesten, és példaértékű programot épített magyar és amerikai munkatársai segítségével. Ez volt az ARC egyik legsikeresebb programja az „újjáépítés” időszakában, az egykori Monarchia területén.

Pedlow-t végül a program bezárása mentette meg. Párizsba érkezése után leszerelt és visszatért a civil életbe. 1925-ben és 1927-ben ismét ellátogatott Budapestre. Szobra azonban időközben eltűnt a Műcsarnok elől.

Róma jelentkezik

Olaszország első világháború utáni, humanitárius jellegű tevékenysége meglehetősen elhanyagolt kutatási téma, még az olasz történészek sem foglalkoztak sokat vele. Szinte csak a bécsi olasz fegyverszüneti bizottság vezetője, Roberto Segre tábornok emlékirataira támaszkodhat az, aki nem kíván levéltári forrásfeltárást végezni,³⁴ valamint a 2014-ben Segréről megjelent monográfiára.³⁵ Az emlékirattal kapcsolatban felmerülő első probléma az, hogy a fegyverszüneti bizottság Segre 1920. januári visszahívása után egészen 1921. május 18-ig működött még Francesco Goggia tábornok vezetésével, s ezzel az időszakkal a munka nem foglalkozott. A második probléma abból adódik, hogy Segrét meghurcolták bécsi tevékenysége miatt, és bár minden vádpont alól felmentették, karrierje így is megtört, ezért emlékirata bár pontos, az e műfajhoz tartozó írásokra gyakran jellemző öngigazoló jelleg erre a munkára hatványozottan érvényes. Antonino Zarcone könyvében sajnálatos módon Segre bécsi tevékenységével kapcsolatban nem találunk semmi lényegi újdonságot. Ez nem is csoda, mert kizárólag a Szárazföldi Erők Történeti Hivatalának Levéltára (Archivio dell’Ufficio Storico dello Stato Maggiore dell’Esercito) iratai alapján dolgozott, így nem is találhatta meg a humanitárius akciók dokumentumait a Központi Állami Levéltárban (Archivio Centrale dello Stato), illetve a Külügyminisztériumi Levéltárban (Archivio Storico del Ministero degli Affari Esteri e per la Cooperazione Internazionale). A monográfia a bécsi ügyekkel foglalkozó jegyzet- és életrajzi apparátus miatt kihagyhatatlan forrás, de magával a bécsi bizottsági munkával kapcsolatban akár Segre eredeti munkájából is ki lehet indulni. Az olasz szakirodalomban a

³³ Az összes vonatkozó dokumentumot lásd Hoover Institution: American National Red Cross: 21. d. 8. f.: Balkan States/Hungary/Correspondence, 1920–1922. Az idézet itt: Ernest Bricknell levele George W. Bakemanhez, az osztrák gyermek-egészségügyi misszió vezetőjéhez, 1922. febr. 14. 8.

³⁴ *Roberto Segre*: La missione militare italiana per l’armistizio (dicembre 1918 – gennaio 1920). Bologna 1928.

³⁵ *Antonino Zarcone*: Il generale Roberto Segre: come una granata spezzata nel tempo. Roma 2014.

humanitárius segítség kérdése csak marginálisan jelenik meg, olasz vonzata azonban szinte sohasem.³⁶ A kérdés magyarországi irodalma sem bővebb. Az ügyben érintett legfontosabb olasz személyiség, Guido Romanelli alezredes visszaemlékezését már évtizedek óta ismeri a magyar történész közösség.³⁷ Mivel a korabeli olasz–magyar kapcsolatok története máig tartalmaz feldolgozatlan epizódokat, nem meglepő, hogy a korábbi munkák csak rövidebb utalások erejéig tértek ki a térségnek nyújtott olasz humanitárius hozzájárulásra. A magyarországi történész társadalmat jellemzően a Tanácsköztársaságnak szállított olasz hadianyag ügye érdekelte, és az élelmiszerre, illetve a textíliára nem igazán helyeztek hangsúlyt.³⁸

Olaszország számára a Monarchia hagyományosan egy olyan félelmet keltő szomszéd volt, amely minden fenyegetettség érzés ellenére biztos támasznak számított a pánszláv veszéllyel szemben. 1918 elejére azonban olyan jövőkép kezdett körvonalazódni, amelyben a Monarchiának nem volt többé létjogosultsága. Ezzel egy veszélyekkel teli hatalmi űr sejlett fel, amelyet valaki másnak kellett betöltenie. Olaszország vegyes célkitűzéseket fogalmazott meg az első világháborús hadba lépése előtt: a nemzeti célokkal már nagyhatalmi törekvések is keveredtek. 1918-ban tehát már egyáltalán nem jelentett gondot a célok közé felvenni a közép-európai hegemonia megteremtésének szándékát is. A „valamit tenni kell, de még nem tudni mit” érzés dolgozott az olasz döntéshozókban. De egészen 1918 decemberéig nem úgy tűnt, mintha az olasz diplomaták határozottan fel kívánnának lépni saját céljaik eléréséért. Amikor például felmerült Budapest megszállásának lehetősége, Sidney Sonnino külügyminiszter csak azért és csak addig akart abban rész venni, amíg ezzel megmutathatta, hogy Olaszország egyenrangú a többi nagyhatalommal, vagyis semmilyen döntésből nem lehet kihagyni. Azt követően, hogy a kérdés lekerült a napirendről, Sonnino sem vetette fel azt többé. A politikai felső vezetés eleinte nem tett lépéseket a közép-európai olasz hegemonia megteremtése érdekében. Csak akkor kezdtek el a térséget érintő gazdasági döntéseket hozni, amikor

³⁶ A blokád feloldásáról, különösen ennek németországi vonatáról lásd *Bruna Bianchi*: L'arma della fame. Il blocco navale e le sue conseguenze sulla popolazione civile (1915–1919). Deportate, Esuli, profughe 13–14. (2010) 7. sz. 25–33.; A lengyelországi segélyekről lásd *Anna Battaglia*: Le missioni quacchere in Polonia e l'aiuto ai profughi (1919–1924). Deportate, Esuli, profughe 15. (2011) 1. sz. 135–149.; Anna Ruth Fry munkásságáról lásd *Bruna Bianchi*: „Una grande, pericolosa avventura”. Anna Ruth Fry, il relief work e la riconciliazione internazionale (1914–1926). Deportate, Esuli, profughe 11. (2008) 9. sz. 23–56.

³⁷ *Guido Romanelli*: Nell'Ungheria di Béla Kun e durante l'occupazione militare romana. La mia missione (maggio–novembre 1919). Udine 1964.

³⁸ *L. Nagy Zsuzsa*: Az antant segélyprogramja és az 1918–1919. évi forradalmak. Párttörténeti Közlemények 9. (1963) 37–68.; *Uő*: Az olasz érdekek és Magyarország 1918–1919-ben. Történelmi Szemle 8. (1965) 256–274.; *Gábor Sándorné*: A német–osztrák köztársaság és a magyar tanács hatalom államközi gazdasági kapcsolatairól. Történelmi Szemle 9. (1966) 325–367.; *Molnár Miklós*: A Tanácsköztársaság és a Nyugat. Történelmi Szemle 31. (1989) 249–254.; *Szabó Mária*: A Romanelli-misszió. La missione Romanelli. Bp. 2009.

1918 decemberében Bécsben felállt az Olasz Fegyverszüneti Bizottság, élén Roberto Segre vezérőrnaggyal.³⁹ A Segre-féle bizottság hamarosan civil feladatokat is magára vállalt. Mivel az új államok egy részével Olaszország még nem állt diplomáciai kapcsolatban, a római Külügyminisztérium helyett a Segre-féle albizottságok lettek az első olasz diplomáciai állomáshelyek a formálódó közép-európai államok területén. A katonai vezetés szemében a gazdasági eszközökkel történő pozícióépítés egyik eszközének számított az utódállamokban érzékelt humanitárius problémák mérséklésére tett kísérlet. A „nagy terv” megvalósításával kapcsolatban eleinte nem volt aki elvitassa a katonától a döntéshozatal jogát. Később a Külügyminisztérium is kiküldte saját képviselőit, de ők az esetek többségében egészen 1919 őszéig háttérbe szorulva dolgoztak, a tanulmány tárgyát képező humanitárius kérdéseket illetően mindenképpen.⁴⁰

1919. február 23-án Segre jelentette, hogy az osztrák gazdaság milyen lehetőséget kínál Olaszország számára, és ezt miért és miként érdemes kiaknázni.⁴¹ Majd a katonai hatóságok is készítették egy felmérést a volt Monarchia gazdaságáról.⁴² Ezek már az olasz Főparancsnokság által szorgalmazott irányvonal megnyilvánulásai voltak, amely szerint addig kell a régióban pozíciókra szert tenni, amíg a hatalmi és gazdasági vákuum ezt lehetővé teszi, s ennek érdekében a katonai megfigyelőknek be kell avatkozniuk a gazdasági kérdésekbe is. Ez a koncepció felhasználható eszköznek tartotta a segélyszállítmányokat is, hiszen a segítség az éhező lakosságban szimpátiát keltett, a megrendelő kormányok pedig megfizették a segélyként érkező olasz termékeket, vagy legalábbis az olasz közvetítői szolgáltatást. A segélynek mindig két típusa volt: az adott képviselő jellemzően ellátta a helyi olasz kolóniát, általában politikai, és nem piaci áron;⁴³ s ehhez társultak

³⁹ Trianon és az olasz diplomácia. Dokumentumok a békeszerződés előkészítéséről 1919–1920. Vál., ford., bev., jegyz. Juhász Balázs. Bp. 2018. Nr. 4. Armando Diaz Vittorio Emanuele Orlandónak, Vittorio Italo Zupellinek, a Haditengerészeti Vezérkarnak és a Külügyminisztériumnak. Olaszország [Abano], 1918. dec. 20. 4.; Uo. Nr. 5. Scipione Scipioni Vittorio Emanuele Orlandónak, illetve tájékoztatásul Vittorio Italo Zupellinek és Sidney Sonnínónak. Olaszország [Abano], 1918. dec. 25. 19:50. 5.

⁴⁰ Trianon és az olasz diplomácia i. m. Nr. 66. Tommaso Tittoni Armando Diaznak és Carlo Sforzának. Párizs, 1919. aug. 20. 105–106.

⁴¹ Archivio Storico del Ministero degli Affari Esteri e per la Cooperazione Internazionale (a továbbiakban: ASDMAE), Rappresentanza Vienna, 251., 1., 2663S. sz. jelentés. Roberto Segre a Főparancsnokságnak. Bécs, 1919. febr. 23.; Roberto Segre Guido Romanellinek is feladatult szabta a magyarországi olasz gazdasági pozíciók kiépítésének elősegítését, igaz a kényes ügyekbe csak részlegesen avatták be, ami miatt panaszkodott is. *Romanelli, G.*: Nell'Ungheria i. m. 63–66., 94., 96.

⁴² Archivio dell'Ufficio Storico dello Stato Maggiore dell'Esercito E–9, 7, 30., sz. n., Ufficio Studi per la ricostruzione economica dopo la guerra. Sezione „Politica industriale e Commerciale”: Sull'economia dei nuovi stati sorti dall'ex Impero Austro-Ungarico e sui loro rapporti commerciali internazionali con speciale riguardo all'Italia. Milánó, 1919. máj. 24.

⁴³ A bécsi olasz kolónia esetében a piaci árat 1920 januárjában vezették be, miközben olasz területen ekkor még megmaradt az élelmiszerek kedvezményes politikai ára. Archivio Centrale dello Stato (a továbbiakban: ACS), PCM PGM, 196., 2065. sz. távirat. Paolo Murialdi Francesco Nittinek. Róma, 1920. jan. 9.

a nemzetközi együttműködésen is alapuló nagy állami szállítmányok, amelyekért pénzt, hadianyagot vagy nyersanyagot kértek fizetség gyanánt.

Az ausztriai kritikus állapotokról és a segélynyújtás politikai hasznáról a Főparancsnokság már 1918 novemberében tájékoztatta a Miniszterelnökséget, viszont Armando Diaz vezérkari főnök azt is hangsúlyozta, hogy az amerikai erőforrások bevonása nélkül Olaszország nem fog tudni segíteni.⁴⁴ Hamarosan Bécs is segítséget kért több csatornán keresztül, de – ahogy arra az olasz Külügyminisztérium politikai osztályának vezetője rámutatott – a volt ellenséges országok ellátásáról a Szövetséges és Társult Hatalmaknak közösen kellett dönteniük.⁴⁵ 1918. december 24. és 31. között Bernben elkezdődtek a tárgyalások, miközben Svájcot felhatalmazták, hogy még decemberben nyújtson némi segítséget Ausztriának. Az első jelentősebb szállítmányt Olaszország juttatta célba Innsbruckon keresztül.⁴⁶ Ez az 1919 januárjában szétszított olasz segélyszállítmány azért állt olyan gyorsan Róma rendelkezésére, mert azt korábban a Monarchia területén raboskodó olasz hadifoglyok számára állították össze a hozzátartozók, csak az olasz Hadvezetőség nem juttatta el a címzetteknek.⁴⁷ Ám a segély leszállítása után már nem volt utánpótlás: kizárólag a tengerentúli szállítmányok segíthettek a nehéz helyzetben. 1918. december 21-én az olasz hatóságokat az nyugtatta meg, hogy elindult Trieszt felé két amerikai hajó.⁴⁸ A segélyek nyújtása terén meghatározó Amerikai Egyesült Államok és Olaszország

⁴⁴ ACS, PCM PGM, 196., 2853G. sz. átirat. Armando Diaz Vittorio Emanuele Orlandónak és Sidney Sonninónak. Olaszország [Abano], 1918. nov. 14. 11:15.

⁴⁵ ACS, PCM PGM, 196., 3030. sz. átirat. Armando Diaz Vittorio Emanuele Orlandónak és Sidney Sonninónak. Olaszország [Abano], 1918. nov. 29. 23:00.; Uo. 17126. sz. távirat. Gaetano Manzoni Vittorio Orlandónak. Róma, 1918. nov. 28. 18:40. Orlando válaszában csak annyit ígért, hogy egyeztetni fog az ügyben a szövetséges és társult hatalmak képviselőivel. Lásd uo. 4258. sz. távirat. Vittorio Emanuele Orlando Sidney Sonninónak. Párizs, 1918. dec. 12. Francia nyomásra ragaszkodtak a szövetséges és társult hatalmak közös döntéséhez. Lásd uo. 16739. sz. távirat. Gaetano Manzoni Vittorio Emanuele Orlandónak és Armando Diaznak. Róma, 1918. nov. 25. Már az osztrák segélykérés előtt is felmerült, hogy az olaszok ellássák áruval Ausztriát, ugyanis 1918. november végén szó volt arról, hogy a svéd kormány heringet küldene Innsbruckon keresztül, amihez az olasz vasúti kapacitásra volt szükség, de a kérésnek ismeretlen a kimenetele. Lásd uo. 17140. sz. távirat. Sidney Sonnino Vittorio Emanuele Orlandónak és Armando Diaznak. Róma, 1918. nov. 30. 23:00

⁴⁶ Mitteilungen des Staatsamtes für Volksernährung über die Verhandlungen mit den alliierten Hauptmächten über die Lebensmittelversorgung der Republik Österreich in der Zeit vom Dezember 1918 bis Anfang Oktober 1919. Wien 1920. 10–13.

⁴⁷ Az olasz hatóságok Caporetto előtt is akadályozták a hadifoglyoknak szánt élelmiszer és ruhanemű célba juttatását, de az ott történtek után ez teljes tiltássá változott. A rossz ellátmány és az ebből adódó halálesetek száma ugyanis elegendő ösztönző erőnek tűnt, hogy az olasz katona ne kívánjon hadifogságba esni. A nemzetközi nyomás hatására csak 1918. augusztus közepén indult útnak újra néhány vagon, amelyek célba is értek, de ettől függetlenül az összegyűjtött segély javát már nem lehetett szétszítani, így az végül a bécsi lakosságot óvta meg az éhhaláltól. *Giovanna Procacci: Soldati e prigionieri italiani nella Grande guerra. Bollati Boringhieri. Torino 2016. 182–233.*

⁴⁸ ACS, PCM PGM, 196., 36690. sz. távirat. A Főparancsnokság Vittorio Emanuele Orlandónak és Silvio Crespinek. Olaszország [Abano], 1918. dec. 21. 10:00.

lehetőségei közötti különbséget jól mutatja, hogy előbbi a háború alatt és után több segítséget nyújtott Olaszországnak (2 150 150 000 \$), mint amennyi összesen jutott Ausztriának a fegyverszünet után (103 075 200 \$).⁴⁹

A berni magállapodás végül jelentős szerepet biztosított Olaszországnak a segélyek célba juttatásában.⁵⁰ A szállítások január végén váltak igazán intenzívvé, amikoről az innsbrucki vonalon és Ljubljanán keresztül napi egy, a Tarvisio–Villach vonalon pedig napi két szerelvény áthaladását garantálták. Ekkor alakult ki az a szokás is, hogy a szerelvényeket olasz katonák kísérték.⁵¹

Rivalitások

1919 februárjában elkezdte működését Triesztben a Hoover-féle bizottság, melynek olasz tagja Achille Trovati lovag lett.⁵² Ez annyiban bonyolította a helyzetet, hogy a sok-sok nemzetközi bizottság csak élesebbé tette a versenyt abban a kérdésben, hogy vajon ki tett többet Ausztriáért és általában a térségért. 1919. május végén az olasz hatóságok már ott tartottak, hogy propagandacélból biztosítottak 100 000 lírát bécsi politikai megbízottjuknak, Gino Macchioro-Vivalbának, akinek azt kellett terjesztenie, hogy az első segítséget Olaszország nyújtotta,⁵³ a Német-Ausztriának szánt élelmiszer több mint háromnegyede olasz eredetű, a többi pedig az angoloktól származik, ezzel szemben a franciák semmit se adtak.⁵⁴

⁴⁹ Az Ausztriának szánt segélyek 1,96%-a számított olasz pénznek, 52,83%-a pedig amerikainak. *Herbert Hoover: An American epic III. Famine in Forty-Five Nations: the battle on the front line, 1914–1923.* Chicago 1961. 17., 121.

⁵⁰ Az olasz hatóságok ekkor sem végeztek tökéletes munkát, ugyanis nem tisztázták az antantbizottság tagjaként Bécsben tartózkodó Vincenzo Giuffrida, mint az Ausztriának nyújtandó segélyeket szállító Trieszti Szövetéséges Ellátási Bizottság elnöke, illetve a már korábban Bécsben tartózkodó és hasonló feladatot ellátó olasz katonai misszió hatáskörét. Ez utóbbit Pietro Badoglio vezérkari főnök helyettesnek utólag, külön kellett kérnie. Lásd ACS, PDM PGM, 196., 900. A.C.Op. Pietro Badoglio Vittorio Emanuele Orlandónak, Armando Diaznak, Silvio Crespinek. 1919. jan. 3.

⁵¹ Mitteilungen des Staatsamtes i. m. 14. A ljubljani vonal használatát az olasz hadsereg erősen ellenezte, ugyanis a rossz olasz–jugoszláv viszony miatt nem tartották biztosítottnak ezen az útvonalon a szállítmányok célba érését. ACS, PCM PGM, 196., 3253. sz. távirat. Pietro Badoglio Vittorio Emanuele Orlandónak, Sidney Sonninónak, Silvio Crespinek. Olaszország [Abano], 1919. jan. 16. 13:25. A bécsi olasz fegyverszüneti bizottság parancsnok helyettese, Alberti tábornok más angol és olasz tisztekkel együtt pont a különféle akadályok elkerülése végett járta be a ljubljani vonalat. Ha a jugoszláv hatóságok nem működtek volna együtt, akkor Olaszország jogot kapott volna a vonal katonai megszállására. Ebből is látszik, hogy a segélyszállítmányok ügye mekkora lehetőségeket biztosított az olaszoknak. ACS, PCM PGM, 196., B3530. sz. átirat. Paolo Murialdi Vittorio Emanuele Orlandónak. Róma, 1919. jan. 29.

⁵² Mitteilungen des Staatsamtes i. m. 20.

⁵³ Korábban az olaszok is elismerték, hogy az elsőség a svájciakat illeti. Lásd 46. jegyz.

⁵⁴ Az olasz eredet azt jelentette, hogy Triesztben rakodták ki az árut, de ezek ténylegesen a világ minden tájáról jöttek. A maradékot például az amerikaiak, a dánok, a franciák, a norvégok, a románok stb. szállították. Az áruk pontosabb eredetének megállapításához a kifizetett valuták arányát lásd Mitteilungen des Staatsamtes i. m. 48.; I Documenti Diplomatici Italiani. Sesta serie Vol. III. A cura di: Renato Grispo. Roma 2007. Nr. 631. Silvio Crespi Gino Macchioro Vivalbának. Párizs, 1919. máj. 28. 20:00. 641.

Ez a vetélkedés már arra utalt, hogy az olasz Külügyminisztérium a francia és amerikai teljesítményeket se volt hajlandó elismerni, mivel mindkettőjüktől félértette közép-európai pozícióit.

Ezt követően sorra érkeztek a bécsi olasz fegyverszüneti bizottság részéről a havi teljesítményt hangoztató jelentések, a valós helyzet azonban az volt, hogy az olasz lehetőségek korlátozott volta nem tette lehetővé, hogy Ausztriában Bécsen és Grazon kívül más települést is élelmezzenek.⁵⁵ Sőt, 1919. november közepén, amikor a bécsi olasz politikai megbízott megpróbálta megszerezni a kizárólagosságot az élelmiszer-lerakat, vagyis az élelmiszerosztás felett, az olasz Hadügyminisztérium bejelentette, hogy mindenféle szállítmányt leállít. A politikai megbízottnak így azért kellett küzdenie, hogy legalább a helyi olasz kolóniát és a közvéleményt befolyásoló szereplőket (például az újságírókat) elegendő szállítmánnyal lássa el a katonaság az osztrák fővárosban.⁵⁶ A kérés eredménytelennek bizonyult, ugyanis 1919. december második felére már az olasz kolóniának se tudtak élelmiszert adni.⁵⁷ 1919. december 24-ével viszont újraindultak a szállítások 30 000 tonna liszt erejéig. Róma tisztában volt vele, hogy az ausztriai helyzet cseppet sem megnyugtató, de csak amerikai pénz ellenében vett részt a segélyezésben, vagyis miután ők is ki tudták fizetni a máshonnan beszerzett ellátmányt, amivel ráadásul gyakran késtek is.⁵⁸ Fizetés terén az előreutalás azért is volt újdonság, mert az 1918. decemberi berni végzéseket követően a szállítványok egy részét még maguk a szállítók hitelezték meg.⁵⁹ Az olasz szállítás ekkor már nemcsak azért folytatódott, mert érdek fűződött hozzá, hanem azért is, mert 1919. december 26-ával Olaszország kapta meg a volt Monarchia teljes területén húzódó vasútvonalak felett rendelkező bécsi Egységes Vasúti Bizottság elnökségét, vagyis a szállítások koordinálásának felelősségét is.⁶⁰ Mindemellet Georges

⁵⁵ ASDMAE, Rappresentanza Vienna, 250., 2., 6523. sz. átirat. Penagli Macchioro Vivalbának. Bécs, 1919. jún. 15.; A táviratokat lásd CS, PCM PGM, 196.

⁵⁶ ACS, PCM PGM, 196., 20205. sz. postai távirat. Carlo Sforza Francesco Nittinek. Róma, 1919. nov. 18.

⁵⁷ ACS, PCM PGM, 196., 3249. sz. távirat. Augusto Chiappori Biancheri Francesco Nittinek. Bécs, 1919. dec. 27. 5:30

⁵⁸ ACS, PCM PGM, 196. 5332R/7829. sz. távirat. Pietro Bertolini Francesco Nittinek. Párizs, 1919. dec. 17. 17:00.; Az amerikai fél időről időre kérdőre vonta az olaszokat, hogy a kapott összegért cserébe hol kéri a szállítványt. Lásd uo. 14184. sz. távirat. Vittorio Scialoja Paolo Murialdinak, Francesco Nittinek, Carlo Schanzernak. Párizs, 1919. dec. 28., illetve uo. 2064. sz. távirat. Paolo Murialdi Francesco Nittinek. Róma, 1920. jan. 9. 1920. áprilisában, amikor még a kért mennyiség fele hátra volt, olasz részről már nem sikerült garantálni a napi 300 tonnát, ugyanis az olaszországi gazdasági helyzet nem tette lehetővé az import búza feldolgozását és leszállítását. Lásd uo. 20999. sz. Dante Ferraris Francesco Nittinek. Róma, 1920. ápr. 2.

⁵⁹ Mitteilungen des Staatsamtes i. m. 13.

⁶⁰ ASDMAE, Ambasciata Praga, 1920., 4., 1662F11. sz. átirat. Carlo Favagrossa Karl Rennernek. Bécs, 1920. febr. 19.

Clemenceau levele után Francesco Nitti miniszterelnök nem utasíthatott el egy ilyen kérést.⁶¹ A 30 000 tonna liszt még meg se érkezett Ausztriába, amikor Luigi Murialdi élelmiszer- és ellátásügyi államtitkár már egy újabb amerikai segítségről hallott pletykát. Ez viszont az Ausztriának nyújtandó nemzetközi kölcsönt is érintette volna, ami összefüggött a jóvátétellel, amire az olaszok igényt tartottak. Az ausztriai segélyszállítmányokban történő olasz részvétel kapcsán tehát egy a jóvátétel kérdését is befolyásoló érdekellentét kezdett kibontakozni, ennek kifejtése azonban nem képezi tárgyát jelen tanulmánynak.⁶²

A francia–olasz konfliktus 1919-ben Csehszlovákiában csúcspontot ért el. A cseh politikusokkal Róma hamarabb állapodott meg, mint Párizs, és az Olaszországban kiképzett légió tartós együttműködés alapja lehetett volna.⁶³ Ez a kapcsolat viszont veszélybe sodorta a közép-európai francia szövetségi hálózat egyik sarokbástyáját, így az 1919. január 26-i francia–csehszlovák egyezményrel, vagyis Maurice Pellé vezérőrnagy csehszlovák vezérkarfőnökké történő kinevezésével próbálták meg az olasz előretörést kompenzálni.⁶⁴ Ebből olyan vetélkedés keletkezett, ami 1919 nyarára az olasz pozíciók teljes meggyengüléséhez vezetett. Olaszország Prága esetében a trieszti kikötő hátszágát kívánta biztosítani,⁶⁵ és feltétlenül szüksége volt a sziléziai szénre. Az élelmiszer-szállítmányok és a szén között annyira szoros volt az összefüggés, hogy az olaszok a szénet eleve zárt kocsi- és kocsiban kérték, hogy ugyanabban küldhessék vissza az élelmiszert.⁶⁶ A csehszlovák hivatalok hamar észrevették az olasz delegáció gyenge pontját, és ha kellemetlenkedni akartak Rómának, akkor rendszeresen a szén-szállítmányok elindításával kapcsolatban támasztottak nehézségeket.⁶⁷ A szénhiány ugyanis többek között az ausztriai olasz követség működését,⁶⁸ az olaszországi szükségletek pótlását, és a

⁶¹ ACP, PCM PGM, 196., sz. távirat. Georges Clemenceau Francesco Nittinek. Párizs, 1919. dec. 24.

⁶² ACS, PCM PGM, 196., 210. sz. átirat. Paolo Murialdi Carlo Schanzernek, Francesco Nittinek, Vittorio Scialojának. Róma, 1920. jan. 30.

⁶³ A megállapodást lásd I Documenti Diplomatici Italiani. Quinta serie Vol. X. A cura di: Ettore Ancheri. Roma 1985. Nr. 581. Convenzione fra il Governo italiano e il Consiglio Nazionale dei Paesi Ceco-Slovacchi. Róma, 1918. ápr. 21. 463–465.

⁶⁴ I Documenti Diplomatici Italiani. Sesta serie Vol. II. A cura di: Rodolfo Mosca. Roma 1980. Nr. 445. Convenzione fra il Governo italiano e il Consiglio Nazionale dei Paesi Ceco-Slovacchi. Róma, 1918. ápr. 21. 463–465.

⁶⁵ A prágai szállítások kapcsán ezt többször ki is mondják, megtoldva azzal, hogy az amerikai konkurenciát is ki kell szorítani innen. Lásd például ACS, PCM PGM, 196., 16. sz. jelentés. Mariano Lago Sidney Sonnínónak. Prága, 1919. febr. 12.

⁶⁶ ASDMAE, Ambasciata Praga, 1919., 1., 513., 5181-V/1. sz. átirat. Mariano Lago Bohuslav Vrbenkýnek. Prága, 1919. febr. 20.

⁶⁷ ACS, PCM PGM, 196., 6106. sz. távirat. Tommaso Carletti Francesco Nittinek és Vittorio Scialojának. Prága, 1920. márc. 23.; ASDMAE, Ambasciata Praga, 1920., 4., 379/4379. sz. távirat. Antonio Chiaromonte Bordonaro Vittorio Scialojának. Róma, 1920. febr. 27.

⁶⁸ ASDMAE, Ambasciata Praga, 1920., 4. 240/4842. sz. távirat. Tommaso Della Torretta Carlo Sforzának. Bécs, 1920. aug. 20.

segélyszállítmányok célba juttatását is veszélyeztette.⁶⁹ Az Ausztria kapcsán már említett szűkös készletek természetesen Prágában sem tették gördülékenyebbé az ellátást. Itt ugyanis már 1919 áprilisára lehetetlenné vált az olasz kolónia maradéktalan ellátása, vagyis – ismerve a prioritásokat – már a véleményformáló személyeknek sem tudtak élelmiszert adni.⁷⁰ Prága Olaszország kapcsán a nagy állami élelmiszer-megrendelésekben volt érdekelt. A kérdésről 1918. december 28-án Mario Lago olasz követ és Bohuslav Vrbenský csehszlovák ellátásügyi miniszter tárgyalt először,⁷¹ majd az ügyeket a Segre-bizottság által kiküldött Felice Trinchieri alezredes intézte, amibe időről időre Vincenzo Giuffrida is beleszólt.⁷² Ezeknek a prágai szállításoknak jórészt kereskedelmi megállapodás jellege volt. A szállítás feltételeit osztrák–csehszlovák–olasz viszonylatban egy 1919. május 19-ei trieszti megbeszélésen rögzítették.⁷³ A trieszti-prágai vasúti forgalom 1919 március–áprilisában általában napi öt szerelvényt jelentett. Ezzel párhuzamosan Bécsbe átlagosan kettő ment Velencéből, kettő Triesztből, és kettő Genovából. Egy szerelvény általában 20–26 kocsiából állt.⁷⁴ Prágában az olasz katonák egészen 1920 elejéig megtartották koordinátori pozíciójukat. 1919 augusztusában azonban elkezdődött az olasz hadsereg leszerelése, ami végül a prágai katonai missziót is elérte. 1920. január végén már Paolo Murialdinak kellett azért küzdenie, hogy a misszió legalább addig maradjon, amíg a fennálló ügyek kapcsán sikerül a feleknek egymással elszámolni. Kérése azonban süket fülekre talált, és Trinchieri alezredes beosztottjaival 1920. február 22-én elhagyta Prágát.⁷⁵ Ekkorra a nagy-szabású olasz–csehszlovák humanitárius segélyek is véget értek, helyüket átvették a kisebb-nagyobb kereskedelmi ügyletek körüli csatározások.

⁶⁹ Például a Főparancsnokság 1919. márc. 8-án azt jelentette a Külügyminisztériumnak, hogy a szénhiány miatt kénytelenek csak kedden és pénteken elindítani az amúgy naponta oda-vissza járó Bécs–Innsbruck vonatot. Gaetano Manzoni alábbi átiratából pedig kivehető, hogy a csehszlovák szénellátás elégtelensége miatt alakult ki a hiány. ASDMAE, Ambasciata Praga, 1919., 1., 1000., 4979. sz. távirat. Gaetano Manzoni Mario Lagónak. Róma, 1919. márc. 11.

⁷⁰ ASDMAE, Ambasciata Praga, 1919., 12., 3468. D/2. R.N. sz. Gino Invernizzi Mario Lagónak. Bécs, 1919. ápr. 15.

⁷¹ ASDMAE, Ambasciata Praga, 1919., 10., 501-a., sz. n. A [Trinchieri alezredes-féle] Bizottság beszámolója a Csehszlovák Köztársaság és Olaszország közötti lehetséges árucseréről. [Prága] dátum nélkül.

⁷² A szállított árukról és ezek mennyiségéről és a szállítás körülményeiről lásd az ASDMAE, Ambasciata Praga, 1919., 10., 501-a tartalmát.

⁷³ ASDMAE, Ambasciata Praga, 1919., 10., 501-a., 8570/1419. sz. távirat. Roberto Segre Mario Lagónak. Bécs, 1919. máj. 10. 20:00.

⁷⁴ A pontos napi kimutatásokról lásd Gaetano Manzoni 1919. márciusi és áprilisi táviratait Mario Lagónak, illetve a Főparancsnokság átiratait Gaetano Manzoninak. ASDMAE, Ambasciata Praga, 1919., 1., 513.

⁷⁵ ACS, PCM PGM, 196., 2355. sz. átirat. Paolo Murialdi Francesco Nittinek. Róma, 1920. jan. 31.; Uo. 2571. sz. távirat. Paolo Murialdi Francesco Nittinek. Róma, 1920. márc. 9.

Budapest – a mostohagyerek

Az olasz–amerikai kapcsolatokban az adriai kérdés,⁷⁶ illetve a magyarországi olasz szállítások okoztak feszültséget. Magyarországon a bécsi állapotok felmérése után, 1919. január elején vizsgálódott az antantbizottság, s megállapította, hogy a budapesti élelmezési helyzet sem kedvező.⁷⁷ Róma számára viszont Budapest egyfajta mostohagyereknek számított. Segre visszaemlékezésében azt írta, hogy a bécsieknek nyújtott segítséget kiterjesztették pár nagyobb osztrák városra, „és amikor hasznosnak tűnt, Budapestre is”.⁷⁸ Már februárban is gondolkodtak ugyan a budapesti élelmiszer-ellátás esetleges politikai hasznán, de Bécs fontosabbnak tűnt, így az ügyet akkor elnapolták.⁷⁹ Március elején pedig a magyar kormányt egyenesen a párizsi Legfelsőbb Ellátásügyi Tanácshoz irányították, amikor az segítséget kért.⁸⁰ Ennek ellenére ekkor már elkezdődtek azok a gazdasági tárgyalások, amelyek végül csak a Tanácsköztársaság kikiáltása után vezettek eredményre. Eszerint az olasz élelmiszerért és textíliáért cserébe a bolsevik kormány valutában fizetett.⁸¹ Valójában az üzlet hadianyag-szállítást is jelentett, csak erről nem beszéltek, és kizárólag azért tudunk a megállapodás titkos részéről, mert az amerikaiak két olasz szállítmány miatt is panaszt emeltek, ráadásul a másodikat le is buktatták.⁸²

Az olasz kormány természetesen igyekezett elkenni az ügyet, és csak a trieszti textil, illetve déligyümölcs szállítmányok létezését ismerte el, azt is csak a saját hivatalos jelentésében.⁸³ Ez nem volt véletlen, hisz mégiscsak az antant által elfogadott blokádot szegték meg. 1919 decemberében viszont már Carlo Sforza

⁷⁶ Fiume hovatarozása, illetve az adriai olasz igények teljesülése miatt fajult el annyira a viszály, hogy 1919. ápr. 23-án az olasz delegáció elhagyta a béketárgyalásokat.

⁷⁷ Mitteilungen des Staatsamtes i. m. 13.

⁷⁸ Segre, R.: La missione i. m. 188.

⁷⁹ ACS, PCM PGM, 196., 3426. sz. távirat. Vincenzo Giuffrida Vittorio Emanuele Orlandónak. Torino, 1919. febr. 14.

⁸⁰ Trianon és az olasz diplomácia i. m. Nr. 26. Guido Jung Silvio Crespinek. Párizs, 1919. márc. 15. 74–75.

⁸¹ Uo. Nr. 34. Kun Béla Roberto Segrének., Bp., 1919. ápr. 21.; *Gábor Sándorné*: A német–osztrák i. m. 343–344.; *L. Nagy Zs.*: Az antant i. m. 65.; *Uő*: Az olasz érdekek i. m. 267–270.; *Molnár M.*: A Tanácsköztársaság i. m. 254. A Tanácsköztársaság kikiáltásakor is felmerült már olasz áruk szállítása, csak a szerződés megkötéséhez idő kellett. ASDMAE, Rappresentanza Vienna, 250., 1., 317. A.C. sz. átirat. Gino Invernizzi Riccardo Pentimallinak. Bécs, 1919. márc. 23.

⁸² Az olasz hivatalos papírokból egyszer se írták le, hogy mi volt a kérdéses vagonokban. Egyedül Hoover visszaemlékezéséből tudjuk, hogy az első panaszt 100 000 karabély és 40 millió töltény miatt fogalmazták meg, a második alkalommal pedig kilenc vagonnyi nitrátról, vagyis robbanóanyagról volt szó. Lásd *Hoover, H.*: An American epic i. m. 361–362.; *Juhász B.*: Trianon i. m. Nr. 49. Gaetano Paternò Sidney Sonnínónak. Párizs, 1919. jún. 16. 91.; Uo. Nr. 50. Sidney Sonnino Roberto Segrének és Armando Diaznak. Párizs, 1919. jún. 19. 12:00 92.; Uo. Nr. 51. Sidney Sonnino Silvio Crespinek. Párizs, 1919. jún. 21. 16:00 93.; Uo. Nr. 53. Vincenzo Giuffrida Silvio Crespinek. Róma, 1919. júl. 13. 11:00 95.; Uo. Nr. 57. Carlo Petitti di Roreto Armando Diaznak. Trieszt, 1919. júl. 29. 97–98.

⁸³ Uo. Nr. 59. Főparancsnokság I. Hivatal, Pro domo. Róma, 1919. aug. 7. 100–101.

külgügyi államtitkár egy parlamenti interpellációra válaszolva elismerte, hogy az olasz kormány élelmiszert szállított a Tanácsköztársaságnak.⁸⁴ A lebukás és mindennemű további olasz–magyar kereskedelmi kapcsolat tiltása ellenére a május óta Budapesten tartózkodó Romanelli-féle bizottság nem kívánta veszni hagyni a már megszerzett magyar szimpátiát, ezért ő és Vittorio Cerruti politikai megbízott eleinte a Tanácsköztársaság diszkriminatív intézkedéseire hivatkozott,⁸⁵ amikor külön-külön kérelmezték annak engedélyezését, hogy a budapesti olasz kolónián túl egyéb véleményformáló személyeket is elláthassanak a bécsi élelmiszer raktárakból érkezett szállítmányból.⁸⁶ A szűkös olasz lehetőségekre hivatkozva a felvetést lesöpörték az asztalról, így az olasz missziók Budapesten hivatalosan csak a magyarországi olasz kolóniának adhattak ételt.⁸⁷ Az se sokat segített, amikor Romanelli a Thomas Cunningham ezredes féle szállításokra hivatkozott.⁸⁸ Természetesen a tanácskormány bukása után a budapesti olasz katonai és polgári képviselő is azonnal kezdeményezte a szállítmányok elindítását.⁸⁹ Cerruti szerint azért jártak így el, mert az olasz kormány nem akart lemaradni a francia és az amerikai küldöttek mögött, s ezért egy olasz kereskedelmi attasé útján kívánta koordinálni a magyarországi szállítmányokat. (Az attasé kinevezése valójában arról szólt volna, hogy csökkentsék a katonai misszió befolyását, amely már rendelkezett bejárattal magyarországi kapcsolatokkal. Ekkor azonban még a katonai misszió volt az erősebb, igaz ez nem sokáig tartott.)

⁸⁴ L. Nagy Zs.: Az antant i. m. 65. Sokféle kapcsolatfelvétel és több szerződés is ismert, de azt nem tudni pontosan, hogy ténylegesen mit és ebből mennyit szállítottak az olaszok. Korábban sokféle hipotézis született a szerződő felek és a szállítmányok viszonyáról, ugyanis lehetséges, hogy ezeket a triezsi katonai hatóságok bonyolították le saját felelősségükre, és az se biztos, hogy Segre tudott róluk. Ez azonban már egy olyan bonyolult kérdés, ami eltávolít a humanitárius szállítmányok témájától, így egyelőre csak a hivatalos vizsgálat által említett triezsi szállítmányokban és az amerikaiak által lebuktatott robbanóanyagban lehetünk biztosak. Ezeket lásd Hoover, H.: An American epic i. m. 362.; Trianon és az olasz diplomácia i. m. Nr. 59. Főparancsnokság I. Hivatal, Pro domo. Róma, 1919. aug. 7. 100–101.

⁸⁵ A jegyrendszer alapján a külföldiek és polgárok csak akkor kaphattak élelmiszert, ha a munkásoknak és értelmiségieknek már jutott.

⁸⁶ ASDMAE, AC 1919-1923, Ungheria, 4, 2227/159. sz. távirat. Vittorio Cerruti az olasz Külügyminisztériumnak. Bp., 1919. júl. 5.; ASDMAE Rappresentanza Vienna, 252., 3., 1679. sz. jelentés. Guido Romanelli Roberto Segrének. Bp., 1919. júl. 14. Mindez azután történt, hogy Guido Romanelli már pár nappal korábban kapott egy elutasítást, lásd uo. 628. sz. jelentés. Guido Romanelli Adriano Albertinek. 1919. júl. 10.; Uo. 2420 A.C. sz. átirat. Adriano Alberti Guido Romanellinek. Bécs, 1919. júl. 12.

⁸⁷ ASDMAE, AC 1919-1923, Ungheria, 4, 19128. sz. távirat. Gaetano Manzoni Vittorio Cerrutinak. Róma, 1919. júl. 9. 21:00.

⁸⁸ ASDMAE, Rappresentanza Vienna, 250., 1., 1188. sz. jelentés. Guido Romanelli Roberto Segrének. Bp., 1919. júl. 29.

⁸⁹ ASDMAE, Rappresentanza Vienna, 250., 1., 1753. sz. jelentés. Guido Romanelli Roberto Segrének. Bp., 1919. aug. 2.; ASDMAE, AC 1919-1923, Ungheria, 4, 2661/1160. sz. távirat. Tommaso Tittoni az olasz Külügyminisztériumnak. Párizs, 1919. aug. 13.; Uo. 38410. sz. távirat. Paolo Murialdi Tommaso Tittoninak. Róma, 1919. aug. 20.

A hivatalos dokumentáció és a Romanelli-féle emlékirat valójában ellentmond egymásnak, hiszen a kérvények rendszeres elutasítása alapján nem érthető hogyan sikerült mégis élelmiszert adni a Tanácsköztársaság fennállása során oly sok embernek. A kérdésre több magyarázat is lehet. Először is valószínű, hogy valójában nem tömegeket láttak el.⁹⁰ A Romanelli-féle misszió ezen kívül rendelkezett egy jótékonyági alappal, ami Romanelli visszaemlékezése szerint olyan emberek „spontán adományaiból” jött létre, akiket a Tanácsköztársaság alatt megvédett az olasz katonai misszió. Ez pedig jelentős mozgásszabadságot biztosított neki: ebből az alapból segítette az arra rászorulókat, és ebből fizette a Budapestre szállított élelmiszert is. Romanelli valószínűleg nem csak „spontán” adományokkal dolgozott, ugyanis Székely Gyula október 22-én 30 000 koronás adományt adott át neki, hogy 23-án megkapja az engedélyt hat vagonnyi különféle olasz áru magyarországi behozatalára. Az engedély valójában semmit sem biztosított, semmilyen ügyintézkést nem gyorsított meg, csak ajánlólevélként szolgált, amire szükség sem volt, mert a kérelmező a *Giornale d’Italia* tudósítójaként már rendelkezett komoly olaszországi kapcsolatokkal. Romanelli az alap létezését csupán a hazaindulása előtt két nappal hozta Ernesto Mombelli tábornok tudomására, és igyekezett homályban hagyni a létrehozás körülményeit, hiszen emlékirata alapján a „spontán adományok” már 1919. június elejétől érkeztek hozzá.⁹¹ Mivel más információ nem maradt fenn az alapról, érdemes megkérdőjelezni mind az ide befolyt összegek „spontán” eredetét, mind a Tanácsköztársaság bukása utáni kezdődátumot. Romanelli természetesen vezetett nyilvántartást, de az nem maradt fenn. Mombellit pedig feszélyezte a meglehetősen félhivatalos megoldás, és nehezményezte, hogy Romanelli elhallgatta előle ezt a fontos információt. A tábornok érezhetően meg akart szabadulni a jótékonyági alaptól, ezért átadta azt Cerrutinak. A katonai misszióknak viszont még volt annyi ereje, hogy a rendelkezésre álló összegből először csak 5 000 koronát adott át a politikai megbízottaknak, és csak Mombelli ismételt utasítására szolgáltatott ki a maradék 26 243 koronát. Cerruti a kézhezvételt követően a bajba jutott magyarországi olaszok

⁹⁰ Guido Romanelli emlékiratában azt írja, hogy rendszeresen szerzett ellátmányt Bécsből, Triesztből vagy Innsbruckból, de ez főleg a misszióknak, illetve a budapesti olasz kolóniáknak volt elég, akiket csak pár „véleményformáló” ember egészített ki. Romanelli példálózott nevekkkel is, de ezek szinte mind olaszok voltak (Hoyos-Wenckheim grófné, lánykori nevén Paola Anna Borghese, aki Livio Borghese olasz politikai megbízott testvére volt; Zambra Alajos professzor trieszti olaszként és sajtófigyelőként segítette a misszió munkáját stb.). Az „egyéb” kategóriába tartozókról nem sokat tudunk. 1919. jún. 1-jén, az Alkotmány ünnepe alkalmával megrendezett ünnepségen is körülbelül csak 100 fő vett részt, vagyis nagyjából ennyi ember kötődött a misszióhoz. A misszió iránti tömeges érdeklődés az 1919. jún. 24-ei monitorlázádat követő jegyzékváltás eredménye volt, és leginkább az élelmiszer-ellátmány iránti igényt jelentette. A megkeresések egy része kisebb-nagyobb szívességek és főleg közbenjárás kérésében merült ki. *Romanelli, G.: Nell’Ungheria* i. m. 49., 80–85., 96–97., 185–198.

⁹¹ *Romanelli, G.: Nell’Ungheria* i. m. 82.

megsegítésére irányozta elő az összeget, s próbálta mindig a hivatalos utat követni, így ezzel lényegében véget is ért a magyarországi olasz humanitárius szállítmányok története.⁹²

Cerruti is tisztában volt az élelmiszer-ellátmányok politikai hasznosságával, ezért kérelmezte egy olasz népkonyha létesítésének engedélyezését Budapesten, de csak a budapesti olasz kolónia valós áron történő ellátását sikerült elérnie. Az indoklás akkoriban nagyon is érthető volt: mivel maga az olaszországi ellátás se volt megfelelő, így Cerruti indítványának megvalósítására se volt kapacitás.⁹³ Az amerikai konkurenciával szembeni védekezés szükségességének érve sem segített.⁹⁴ A szűkös olaszországi készletek miatt az olaszok végül csak a Magyarországra szállított amerikai gabona fegyveres őrzésében segítettek. Ezt természetesen nem verték nagydobra, és az olasz központi hatóságok is csak akkor szereztek róla tudomást, amikor két katona lopott a gabonából, és a vizsgálat során kiderült, hogy a magyar kormány kérésére kísérték olasz fegyveresek a Triesztből érkező napi 2–3 gabonavonatot.⁹⁵

A magyarországi gabonakészlet értékesítésének állami monopolizálása hírére az olasz kincstáriügyi miniszter 1920 júniusában a rendelkezésre álló magyar készletek összeírását kérte, illetve szeretne volna elérni, hogy ennek egy részét az olasz piacon értékesítsék.⁹⁶ Ekkor ugyanis már valójában nem a magyar, hanem az olasz gazdaság szorult élelmiszer behozatalra.

A dunai fegyver

A Budapesten 1918. november végétől megjelenő francia képviselők: legyenek azok a Vix-misszió katonái, a különböző emisszáriusok vagy az 1920 márciusában megjelenő főbiztos, Maurice Fouchet környezete nem különösebben jeleskedett a segélyezésben, sőt szövetségeseik olcsó népszerűség-hajhászását látták a karitatív tevékenységekben. Annál nagyobb gondot fordítottak a francia kulturális

⁹² ASDMAE, AC 1919-1923, Ungheria, 4, 577. sz. postai távirat. Vittorio Cerruti a Külügyminisztériumnak. Bp., 1919. dec. 8., illetve Mombelli ehhez csatolt beszámolója a jótékonyági alapról.

⁹³ ASDMAE, AC 1919-1923, Ungheria, 4, 3002. sz. távirat. Paolo Murialdi Vittorio Scialojának. Róma, 1920. ápr. 21. A népkonyha ötletét József főherceg vetette fel Vittorio Cerrutinak. Lásd uo. 418/60-pos. 19. Vittorio Cerruti az olasz Külügyminisztériumnak. Bp., 1920. márc. 6.

⁹⁴ ASDMAE, AC 1919-1923, Ungheria, 4, 921. sz. távirat. Vittorio Cerruti távirata a római Külügyminisztériumnak. Bp., 1920. szept. 2.

⁹⁵ ASDMAE, Rappresentanza Vienna, 256., 1. 4175. sz. átirat. Campana a bécsi olasz követségnek. Bécs, 1920. jún. 20. Az ekkori vizsgálat során az is kiderült, hogy az olasz katonai hatóságok mellőzni kívánták a fegyveres kíséretet. A válasz viszont nem érkezett meg időben, így a kíséret kérdése magától ment tovább. Uo. 11258. sz. távirat. Giulio Rodinò a bécsi katonai misszióknak. Bécs, 1920. jún. 15.

⁹⁶ ASDMAE, AC 1919-1923, Ungheria, 4, 179629. sz. Carlo Schanzer átirata a Külügyminisztériumnak. Róma, 1920. jún. 10.

befolyás megerősítésére és a gazdasági behatolás előkészítésére. Már a Budapestre érkező első francia katonatiszteknek és diplomátáknak is egyik első dolga volt könyveket és folyóiratokat kérni Párizstól a budapesti közönség számára. A francia befolyás növelésének, a praktikus (gazdasági), valamint az altruista (közlekedés helyreállítása a dunai régióban) szempontok keveredésének egyik kitüntetett terepe volt a Dunával kapcsolatos francia politika. A több ország tulajdonába jutott és ezért szétzilálódott vasúthálózat helyett, illetve mellett, a nagyvárosok – elsősorban Budapest – szén- és kőolaj-ellátásában a francia döntéshozók fontos szerepet szántak a dunai hajóparknak.⁹⁷

A Duna Victor Hugo-tól (*Keleti énekek*, 1829) kezdve, Michelet-n (*La Pologne Martyre*, 1863) át Verne Gyuláig (*A dunai hajós*, 1908) megbűvölte a francia publikumot, különösen a 19. század második felében. Erről az erős orientalizmussal kevert vonzalomról eddig jobbra csak riportkönyvek születtek, történeti-eszmetörténeti feldolgozás nem.⁹⁸ Az utazás és az egzotikum iránti érdeklődés azonban hamar átadta a helyét a konkrét stratégiai kezdeményezéseknek. A krími háborút lezáró párizsi békeszerződés 1856-ban felállította az európai nagyhatalmak képviselőiből az Európai Duna-bizottságot, amely gyakorlatilag nemzetközi ellenőrzés alá vonta a Duna Bráila és a Fekete-tengeri torkolat közé eső szakaszát, egyúttal pedig erősen limitálta a Román Fejedelemségek szuverenitását az adott folyamszakaszon.⁹⁹ 1878-ban a már létrejött Románia is tagja lett a bizottságnak, amelynek fennhatóságát alapításakor időlegesnek szánták, ám nagyhatalmi nyomásra mandátumát időről időre meghosszabbították. Miközben a nemzetközi szervezet egy sor, a hajózás szempontjából fontos feladatot elvégzett (meder kotrása, folyószabályozás, egészségügyi rendszer kiépítése, építkezések Galacon és Sulinán stb.), kitűnő szakmai gyakorlóterepe volt azoknak a diplomátáknak, akiket aztán megtalálunk az első világháborút lezáró békeszerződések környékén. Pierre de Margerie, a francia külügyminisztérium politikai igazgatója például 1906–1907-ben volt Franciaország képviselője a bizottságban, vagy a háború után François Charles-Roux, későbbi prágai és vatikáni követ, majd a francia külügyminisztérium főtitkára, a francia gyarmati lobbifolyásos szereplője 1925–1926-ban. Az első

⁹⁷ A Szövetségi Duna-bizottság lapja a bizottság első helyen a vasútvonalak helyettesítését jelölte meg. Lásd *Le but du journal. Le Danube International. Journal Officiel de la Commission Interalliée du Danube* 1. (1920) 1. sz. 9.

⁹⁸ Catherine Horel könyvében található egy fejezet a Duna magyarországi szakaszának francia percepciójáról az útleírásokban. Lásd *De l'exotisme à la modernité. Un siècle de voyage français en Hongrie (1818–1910)*. Bp. 2004. 11–15., illetve a rövid utalást a kérdésre lásd *Jean-Claude Caron-Michel Vernus: La question d'Orient et les Balkans de 1815 à 1914. Nationalités, minorités et modèles nationaux. In: Uő: L'Europe au 19e siècle. Des nations aux nationalismes (1815–1914)*. Paris 2015. 219–258.

⁹⁹ A bizottság első 75 évének monumentális összefoglalását lásd *La Commission européenne du Danube et son oeuvre, de 1856 à 1931*. Paris 1931. Ennek alapján ismerteti működését magyarul *Vas Leó: Az Európai Dunabizottság 75 éves működése. Vízügyi Közlemények* 15. (1933) 1. sz. 184–212.

világháború megakasztotta, de nem szüntette be a bizottság működését. Az 1918 májusában aláírt bukaresti béke a bizottság helyébe a Duna-torkolati Bizottságot állította, amiből az antanthatalmak képviselőit kihagyták – kiváltva az érintett államok tiltakozását.¹⁰⁰ A központi hatalmak katonai vereségének pillanatában a német és az osztrák–magyar küldöttek is kiváltak a testületből, amelyet így átmenetileg csak a román küldött vezetett a háborút követő időszakban, majd a győztes nagyhatalmak visszakerülése után ők zárták ki a korábbi veszteseket.

Az idea, hogy a Dunát teljes hajózható hosszában nemzetközivé tegyék, nem a háború utáni rögtönzés eredménye: bár Louis Ernest Fatou tengernagy, a térség francia folyami erőinek parancsnoka és a Szövetségek Duna-bizottság francia tagja egyenesen a francia forradalom vívmányaiként mutatta be az európai folyók nemzetköziesítését, és annyi bizonyosan állítható, hogy 1792-ben a Konventnek valóban voltak ilyen lépései, ezek azonban az Escout és a Meuse vonatkozásában merültek fel. Ezek a megfontolások azonban aligha befolyásolták a közgondolkodást Közép- és Kelet-Európában.¹⁰¹ A béke-előkészítésen munkálkodó francia Tanulmányi Bizottság (Comité d'Etudes) megbeszélésein azonban már nagyon határozottan felmerült ilyen elképzelés. Emile Bourgeois történész, a Sorbonne professzora egyik, 1917-ben elkészített memoranduma a *Liberté de navigation sur le Danube* (A dunai hajózás szabadsága) címet viselte. A jelentés szerzője a vitában kiemelte: „el kell határozni egy állandó nemzetközi bizottság létrehozását minden európai nagy, nemzetközi folyó, a Rajna, a Duna, a Visztula és az Elba ügyeire és olyan hatáskörökkel kell a bizottságot felruházni, mint amilyenekkel a [z Európai] Duna-bizottság rendelkezik”. A majdani magyar határok kialakításában kulcsszerepet játszó Emmanuel de Martonne földrajztudós ellentmondott professzortársának, és jelezte, hogy minden folyó esetében önálló bizottságokra, nem albizottságokra van szükség. Állítását például a Duna és a Rajna hajózásának, morfológiájának és áruforgalmának eltéréseivel támasztotta alá.¹⁰² De Martonne nézetéhez csatlakozott apósa, a nagy tekintélyű emberföldrajzos, Paul Vidal de la Blache is. A meglehetősen sok ötletet felvonultató szakértői anyagokból ez végül bekerült a békeszerződések alapgondolatai közé: már a Németországgal kötött versailles-i békeszerződés is tartalmazta (347. szakasz) egy, az Ulm alatti Duna-szakaszt igazgató nemzetközi bizottság létrehozását, és

¹⁰⁰ La Commission européenne du Danube i. m. 39. Vö. *Stephen Gorove: Law and Politics of the Danube. An Interdisciplinary Study.* The Hague 1964. 27–28.

¹⁰¹ *Contre-amiral Fatou: L'avenir du Danube.* Le Danube International. Journal Officiel de la Commission Interalliée du Danube 1. (1920) 1. sz. 2. Vö. *Constantin Tănase: The Judicial Regime of Danube Navigation between 1856–1919.* Journal of Danubian Studies and Research (Universitatea „Dunărea de Jos” din Galați) 5. (2015) 1. sz. 193.

¹⁰² *Les experts français et les frontières d'après guerre. Les procès-verbaux du Comité d'études 1917–1919.* Intr., notes. Isabelle Davion. Préf. Georges-Henri Soutou. (Société de Géographie) Paris 2015. 63–64. (1917. máj. 7-i ülés)

bizonyos módosításokkal ezeket a tartalmakat vette át az Ausztriával megkötött saint-germain-i (291–308. szakasz), a Bulgáriával megkötött neuilly-i (219–235. szakasz), illetve a Magyarországgal megkötött trianoni békeszerződés (275–291. szakasz) is.¹⁰³ Az egész elképzelés mögött egy nagy, átfogó, szabadkereskedelemre épített és szövetséges ellenőrzés alatt álló folyam képe lebegett, amely lehetővé teszi a tengeri nagyhatalmak kereskedelmi behatolását a kontinentális szárazföld belsejébe.¹⁰⁴ A szerződések azonban nemcsak a folyami hajózás felett gyakorolt állami szuverenitásról rendelkeztek, hanem olyan prózai dolgokban is döntöttek, mint például a vesztes államok hajóállományának felosztása az utódállamok között. Ennek munkájával az Egyesült Államokat bízták meg, és képviselője, Walker D. Hines vasúti tisztviselő a húszas években többször is járt Magyarországon.¹⁰⁵ Vasút és hajózás összefüggése, esetenként versenye, illetve a közlekedési rendszerek összeillesztése az egyik legfontosabb, a magyar historiográfiában némileg negligált aspektusa a kor-nak. Ennek a problémának volt integer része az új kelet-európai államok hatékony francia stratégiai támogatásának kérdése, olyan kombinált, tengeri, folyami és vasúti útvonalak kidolgozásával, amelyeken háborús konfliktus esetén nagy mennyiségű ember és áru mozgatható rövid idő alatt, nyugat-keleti irányban.¹⁰⁶

Ahogy azonban ilyenkor lenni szokott, a nagyívű elképzeléseket földszagú problémák, a nemzetközi együttműködést versengés váltotta fel a háború másnapján. A britek nemcsak hogy maguk szervezték meg Belgrád központtal a Duna hajózási parancsnokságát, és adtak anyagi támogatást a Vaskapu további biztonságossá tételéhez, hanem Ernest Troubridge tengernagy gyámolítása mellett brit tőkecsoportok jelentek meg a térségben, és már 1920-ban bevásárolták magukat a térség hajózási vállalataiba, így a régió legnagyobbjába, az osztrák DDSG-be (Erste Donaudampfschiffahrtsgesellschaft), a német SDSG-be (Süddeutsche Donaudampfschiffahrtsgesellschaft), és a magyar MFTR-be (Magyar Folyam- és Tengerhajózási Részvénytársaság) is.¹⁰⁷ Ez a nyomakodás nem maradt észrevétlen

¹⁰³ Arról, hogy miképpen alakult ki a német békeszerződésbe került szövegváltozat a nemzetköziesítésről lásd *Ruth E. Bacon*: Representation in the International Commission of the Danube. The American Journal of International Law 31. (1937) 3. sz. 417–421.

¹⁰⁴ *Jacques Bariéty*: Les traités de paix de 1919–1920 et le projet d'un réseau européen de voies navigables. Relations Internationales (1998) ősz 297–311.

¹⁰⁵ Vö. Magyar Nemzeti Levéltár Országos Levéltára (a továbbiakban: MNL OL), Külügyminisztérium gazdaságpolitikai osztály iratai (a továbbiakban: K 69) 38. cs. 5. t. Walker D. Hines levele Jármay Elemérnek. Párizs, 1921. júl. 5.

¹⁰⁶ Ezzel kapcsolatban tanulságos az úgynevezett szaloniki útvonal ötletének tündöklése és elenyészése a húszas években. Lásd *François Grumel-Jacquignon*: Un exemple d'illusion géostratégique: la route de Salonique (1920–1933). Relations Internationales (2002) tavasz 49–68.

¹⁰⁷ *Vás Leó*: A Nemzetközi Dunabizottság első tíz éve, 1920–1930. Vízügyi Közlemények 15. (1933) 1. sz. 213. A brit beruházásokról lásd *Alice Teichova-Penelope Ratcliffe*: British Interests in Danube Navigation After 1918. Business History 27. (1985) 3. sz. 283–300

a francia szövetségesek előtt sem, akik már 1919 nyarán a brit befolyásra és a Troubridge tengernagy rendelkezésére álló „hatalmas pénzüsszegekre” és az ebből származó befolyásra panaszkodtak.¹⁰⁸ A meglévő mozgásteret kihasználva és a párizsi békekonferencia Legfelsőbb Gazdasági Tanácsának jóváhagyásával 1919 májusában megszervezte a Szövetségek Duna-bizottságát, amely 1920 folyamán Nemzetközi Duna-bizottsággá alakult, és amelynek a brit tengernagy első elnöke lett. A Duna alsó szakaszán a francia fél maga is létrehozott saját ellenőrzése alatt álló hajózási vállalatot 1920-ban: ez lesz a Société de navigation danubienne, amely nem utolsósorban a kialakulóban lévő román olajipart szolgálja majd ki a két világháború között.

A francia diplomáciatörténeti irodalom az elmúlt évtizedekben sok energiát fektetett abba, hogy megerősítse vagy cáfolja az első világháború után a dunai régióban történt tőkebefektetések részben állami erőltetését („colbertista” vonásait), részben tulajdonképpen elégtelen (mármint egy nagyszabású külpolitika támogatójaként elégtelen) voltát.¹⁰⁹ Az azonban kétségtelen, hogy a húszas évek legelején masszív francia tőkeberuházások jelentek meg a közép-európai térségben, így Magyarországon is. Az 1920. évi titkos magyar–francia tárgyalások egyik fontos tétele is éppen ezért lehetett a közlekedési infrastruktúra (a MÁV és a felépítendő dunai szabadkikötő) francia kézbe adása.¹¹⁰ A Schneider-Creusot, illetve az Union Européenne Industrielle et Financière az anyagi hasznon túl, ez esetben a nyilvánvaló francia kormányzati támogatással azért is igyekezett a Duna középső medencéjének hajózási áruforgalmát ellenőrzése alá vonni, mert így – és az ezzel csaknem összefüggő osztrák, jugoszláv és román befektetésekkel – az összeállóban lévő francia befolyási övezet közepén lévő magyarországi űrt akarta betölteni.¹¹¹ Az ausztriai francia tőkebefektetések, köztük például dunai vízerőművek végső indoklása – természetesen az angol szövetséges megelőzése mellett – is úgy hangozott a francia külkereskedelmi politika egyik kulcsfigurájától, mintha Victor Hugo orientalista fantáziáit teljesítette volna be, amikor „Franciaország és a Kelet közötti kapcsolat megteremtéséről” írt.¹¹²

¹⁰⁸ Documents diplomatiques français sur l'histoire du bassin des Carpates 1918–1932. II. Sous la direction de Magda Ádám. Bp. 1995. 47. sz. De Belloy sorhajókapitány jelentése a tengerészeti miniszternek. Bp., 1919. aug. 19.

¹⁰⁹ E kérdésekhez és az irodalom áttekintéséhez lásd *Philippe Marguerat*: Les investissements français dans le Bassin danubien durant l'entre-deux-guerres: pour une nouvelle interprétation. *Revue historique* (2004) 1. sz. 121–162.

¹¹⁰ *Ormos Mária*: Francia–magyar tárgyalások 1920-ban. *Századok* 109. (1975) 904–952. A cikk a jelzett problémák (brit beruházások, francia–brit verseny a közlekedési infrastruktúráért) nagy részét említi.

¹¹¹ *Marguerat, P.*: Les investissements français dans i. m. 133.

¹¹² Documents diplomatiques français 1920–1932. (a továbbiakban: DDF 1920–1932.) III. Bruxelles 2002. Nr. 94. Jacques Seydoux feljegyzése Philippe Berthelot főtitkár részére. Párizs, 1920. okt. 21.

Az évszázados geopolitikai álom megvalósítása nem ment zökkenőmentesen: a brit és részben az amerikai konkurencia mellett a franciáknak az elméletben szövetséges utódállamok makacs ellenállásával is szembe kellett nézniük. Románia meg akart szabadulni a nagyhatalmi gyámkodástól a Duna alsó szakaszán és a Vaskapu környékén,¹¹³ Csehszlovákia nehezen viselte, hogy a rohamléptekkel kiépülő folyami infrastruktúrája számára kötelezettségeket írjanak elő. Emiatt a francia fél is folyamatosan panaszkodott a románokra, akik területi szuverenitásuk végleges visszanyerését és az Európai Duna-bizottság feloszlását szerették volna elérni, és ennek érdekében nem haboztak nyíltan szembefordulni Párizssal.¹¹⁴ Az 1918–1920 közötti időszakot felváltó és az új időszakot előkészítő, 1921. júliusi párizsi szerződésben záródó folyamat során az újdonsült közép-európai államok sem haboztak befolyásukat érvényesíteni. Tehették ezt különösen azért, mert a békeszerződést még nem ratifikált Magyarország csak tanácskozási joggal vehetett részt az üléseken, amire a román fél nem is habozott nyersen emlékeztetni a keservesen panaszkodó magyar képviselőt. („Úgy a Dunabizottság, de különösen a Dunakonferencia egész működését a kis-entente-nak egységes és felette agresszív fellépése jellemzi. Közös platformon állanak, javaslataikat kölcsönösen támogatják, a nagyhatalmakkal pedig, amint azok más nézetben vannak, kíméletlenül szembe szállanak. [...] Folyton tiltakoznak, nem engedik magukat majorisáltatni, de mást sem tesznek, mint terrorisálnak” – jelentette Csáky Imre külügyminiszternek az elkeseredett magyar kiküldött.¹¹⁵) A francia fél pedig büntetett és jutalmazott: Párizs egyfelől azzal fenyegetett, hogy kezdeményezi a magyar delegáció részvételének felfüggesztését a Duna nemzetközi státuszáról szóló konferencián, amennyiben a Teleki-kormány nem ratifikálja 1920. november 1-ig a trianoni békeszerződést.¹¹⁶ Ugyanakkor azonban azért lobbizott, hogy a bizottság székhelye Budapesten legyen, még ha ezt a kisantant államok minden eszközzel igyekeztek is akadályozni és az 1921 elején kezdődő Duna-bizottsági magyar elnökséget megtorpedózni.¹¹⁷

A katonák által vezetett Szövetségközi Duna-bizottság 1920. június 17-én Nemzetközi Duna-bizottságra változtatta a nevét, ám élén ugyanúgy a brit

¹¹³ Még azon az áron is, hogy ez a váltás számára technológiailag hátrányos lett volna. Vö. *John H. Jensen – Gerhard Rosegger: Transferring Technology to a Peripheral Economy: The Case of Lower Danube Transport Development, 1856–1928. Technology and Culture* 19. (1978) 701–702.

¹¹⁴ DDF 1920–1932. III. i. m. Nr. 40. Feljegyzés Románia magatartásáról a nemzetközi Duna-konferencián. Párizs, 1920. okt. 5.

¹¹⁵ MNL OL K 69 38. cs. 5. t. Jármay Elemér jelentése Csáky külügyminiszternek. Párizs, 1920. szept. 28.

¹¹⁶ DDF 1920–1932. i. m. Nr. 69. Georges Leygues külügyminiszter Fouchet budapesti francia főbiztosnak. Párizs, 1920. okt. 14.

¹¹⁷ MNL OL K 69 38. cs. 5. t. Számjeltávirat pizskozata Tahy László prágai követnek. Bp., 1921. márc. 19.

Ernest Troubridge állt, ahogy addig. Őt a román és a francia képviselők általában szélsőséges magyarbarátsággal és Habsburg-szimpatiával vádolták. A támadások ellenére Troubridge a helyén maradt (és korábbi személyes ismeretségük révén kulcsszerepet játszott Horthy Miklós kormányzóvá emelésében is), majd 1921. január 1-jén átadta a helyét Miklós Ödön államtitkárnak, a bizottság következő elnökének.¹¹⁸ A bizottság 1920. április elsejétől Budapesten francia (és néha magyar, cseh, illetve német) nyelvű havilapot is kiadott *Le Danube International* címen. Az 1922 decemberéig megjelenő lap jobbára a hajózási híreket, vízállás-jelentéseket, hivatalos beszámolókat közölt: számai nem sok polémiaának adtak helyet. A bizottság apparátusát jobbára francia tisztviselők irányították, így a brit, majd magyar vezetés ellenére bőségesen nyílt tér a francia érdekek érvényesítésére. A bizottság tagjai diplomáciai státuszt, a bizottság maga pedig saját zászlót is kapott, saját hajóflottával rendelkezett és illeteket szedhetett a hajóforgalom és a kikötők, zsilipek használata után, ami azt jelezte, hogy kívül áll az egyes tag-nemzetek jogi autoritásán.

A térségben követett francia Duna-politika még feltárára vár részleteiben, annyi azonban az eddigiek alapján is biztosnak tűnik, hogy Párizs egyszerre követett Duna-politikájában évszázados illúziókat, humanitárius elveket és kezelte azt a gazdasági befolyásszerzés természetes eszközeként.¹¹⁹

Összegzés

Milyen következtetésekre lehet jutni, ennyire sokféle és széttartó segélyezési és segítési politikát elemezve? Először is az látszik, hogy az első világháború végére már összeállt a nagy méretekben zajló nemzetközi segítségnyújtás elmélete és gyakorlata. Az elképzelés eszmetörténeti, teológiai alapjainál fogva az Egyesült Államok volt az az ország, amely frissen megtalált erkölcsi primátusával felvértezve, a belgiumi segélyakció jelentős tapasztalatával a háta mögött vállalkozott a tömeges segítségnyújtásra a térségben. Az olasz eset – miközben a segítségnyújtás létét és hasznát kár lenne tagadni – már sokkal inkább a politikai kondicionáltság jeleit viseli magán, amennyiben a befolyásszerzés lehetőségeként tekint a segélyezésre, és arra a területre/országra koncentrálja tevékenységét, ahol éppen külpolitikai érdekeltséget lát. A francia fél – miközben üzemeltetett néhány ínségkonyhát Budapesten, és képviselői rendszeresen szörnyülködtek a menekültek helyzetén

¹¹⁸ Uo. Troubridge tengernagy levele Gratz Gusztáv külügyminiszternek. Bp., 1921. jan. 1.

¹¹⁹ E tekintetben fontos lehet a Szövetségi Duna-bizottság francia delegációjának iratanyaga. Lásd Archives de la Marine (Vincennes), SS Jb Commission interalliée du Danube.

vagy a társadalom pauperizációján – a segítségnyújtást pragmatikusan, a politikai céloknak alárendelten értelmezte.¹²⁰ Segítsége a közlekedési infrastruktúra és a nyersanyagok, elsősorban a fűtőanyag és a gabona szállításának megszervezésében nyilvánult meg. S ezzel egy füst alatt elősegítette a francia diplomácia – és a vele nem feltétlenül kéz a kézben járó francia tőke – térfoglalását az új államok helyzetének megszilárdítási folyamatában. Egyet azonban egyik győztes nagyhatalom képviselője – és a békekonferencián ülő felettese – sem negligálhatott: az első világháború után, részben amerikai alapozás nyomán megszületett segélyezési elképzeléseket (*disaster relief*) immár senki nem hagyhatta figyelmen kívül, s legalább retorikai szinten be kellett építeni ezeket politikájába.

INTERNATIONAL RELIEF AND SUPPORT ACTION
ON THE TERRITORY OF THE FORMER
AUSTRO-HUNGARIAN MONARCHY (1918–1923)

by Tibor Glant – Balázs Juhász – Balázs Ablonczy

SUMMARY

The study examines in three segments the role that American, Italian, and French aid and support action in Central Europe (above all in Budapest and Vienna) played in the everyday lives of the countries concerned, and how such actions were intertwined with the attempts of the great powers to enhance their local political influence. While the extensive and enviable relief programs that the United States operated in the eastern half of the continent, under the supervision of future President Herbert Hoover, were guided by some kind of general humanitarian principles, the Italians unambiguously subjected their support to the principles of power politics. As for the French, instead of large-scale support they put the emphasis on reactivating infrastructure, in which area competition with the British was most intense. This study demonstrates this effort through the operational environment of the International Danube Commission.

¹²⁰ Például Louis de Robien budapesti francia ügyvivő emlékiratait lásd Archives Nationales (Pierrefitte-sur-Seine), 427 AP 2, Fonds Robien, Souvenirs, 1ère série, 1919-1925, Étranger, tome V. 10., 51-52. f.

Kiss Gergely

VIII. BONIFÁC ÉS MAGYARORSZÁG (1290–1303)

A pápai hatalmi legitimációs elképzelések és kormányzat összefüggései*

VIII. Bonifác 1303. május 31-én, a magyar trón betöltése ügyében kiadott ítéletlevelében a következőképpen vezette elő döntését: „Teljhatalmunknál fogva, [...] számos, konzisztóriumra összehívott főpap, káplánjaink és familiárisaink jelenlétében [...] testvéreink tanácsából határozunk, döntünk, kinyilvánítjuk és akarjuk”. Közismert, hogy a III. András halálával megüresedett magyar trón betöltésekor a pápaság tevőlegesen az Anjouk mellett foglalt állást. A szövegben megjelenő „teljhatalom”, egyszemélyi döntés, illetve a tanácsosok bevonása ugyanakkor mintha finom ellentmondást jelezne. Csábító lenne ezt azonnal elvetni azzal az indokkal, hogy túlságosan is sejtésszerű, vagy utólagos belemagyarázás, felvetése azonban mégis jogos, ha figyelembe vesszük, hogy az érett középkor egyik legjelentősebb pápájának kormányzatával kapcsolatban már a korszakban számos kritika, támadás megfogalmazódott. Ezeknek célkeresztjében a pápai teljhatalom önkényes értelmezése és használata állt.¹ A jelen írásban két kérdésre keresem a választ: 1) milyen hatalmi legitimációs elképzelésekre megy vissza az idézett szöveg, 2) milyen belső ellentmondások olvashatók ki VIII. Bonifác kormányzatával kapcsolatban.

A pápaság az 1290-es évektől több alkalommal is egyértelműen állást foglalt a magyar trón betöltése ügyében. Ez azonban nem tekinthető csupán egyszerű diplomáciai lépésnek, ezekben az állásfoglalásokban ugyanis minden alkalommal – III. András és Károly Róbert esetében is – határozott hatalmi legitimációs elképzelések láttak napvilágot.

A hazai szakirodalomban több helyen is olvasható olyan nézet, hogy a magyar trón betöltésének jogát a pápák – IV. Miklós, VIII. Bonifác és V. Kelemen – maguknak tartották fenn, arra hivatkozva, hogy egykor Szt. István elfogadta a pápa főségét. Ezt talán a legvilágosabban Szűcs Jenő fogalmazta meg, aki úgy vélte, hogy „IV. Miklós pápa viszont a Szentszéknek igényelte a trónbetöltést »sokféle okból« – valójában arra az egyetlen érvre, pontosabban teóriára alapozva,

* A tanulmány az NKFIH NN 124763 Pápai megbízottak a 14. századi Magyarországon – online adattár projekt támogatásával készült. Köszönettel tartozom Sashalmi Endrének és Csukovits Enikőnek értékes tanácsaikért.

¹ *Agostino Paravicini Bagliani: Boniface VIII. Un pape hérétique? Paris 2003. 159–221.*

hogy annak idején Szent István a korona elfogadásával elismerte a pápai hűbért”.² Az érvelés sajátossága folytán érdemes röviden áttekinteni a pápaság részéről alkalmazott, Szent Istvánra visszavezetett hivatkozásokat.

A pápai oklevelekben a 13. század közepéig terjedő időszakban ezek a hivatkozások leginkább a pannonhalmi bencés monostor kiváltságlevelében jelentek meg, és a *libertas*, azaz szabadság fogalma körül összpontosulnak. E szövegek az első magyar király rendelkezésére (*preceptum*) utaltak, amelyben a monostor királyi hatalomtól való mentesítése szerepelt. A kiváltság, amelyre a *libertas* (szabadság) kifejezést használták, *immunitast* (mentességet) biztosított az intézmény számára. A Szent Istvánra való hivatkozás tehát jelenthette egyrészt ezt a királytól kapott és a királyi tisztségviselők joghatóságát korlátozó kiváltságot,³ ugyanakkor e pápai oklevelek – az itáliai Montecassino apátságának szabadságára (ismét csak *libertas*) hivatkozva – a fogalmat az első magyarországi bencés monostort a helyi püspök kormányzati hatalma alóli mentesítésének jelentéstartalmával is használták. Ez azt jelentette ebben az esetben, hogy a győri püspök nem ítélezhetett a monostor lakói felett, őket nem idézhette a zsinatra stb.⁴

A pápai oklevélben feltűnik egy másik Szent Istvánhoz kapcsolódó hivatkozás is, melynek forrása – a hagyományos felfogás szerint – az első magyar király legendája volt. Nem meglepő, hogy a lehetőség a Hartvik-legendára kapcsán merült fel. Ez volt ugyanis az az életírás, amelyik a két korábbi legenda felhasználásával, illetve önálló hozzátoldásokkal egy minőségileg új, és az országalapító király jogaival behatóan

² *Szűcs Jenő*: Az utolsó Árpádok. Bp. 2002. 453. Hasonló értékelést adott *Almási Tibor*: A tizenharmadik század története. Bp. 2000. 177. Vö. *Gerics József*: A korai rendiség Európában és Magyarországon. Bp. 1987. 247–248.; *Solymosi László*: Egyházi-politikai viszonyok a pápai hegemónia idején (13. század). In: Magyarország és a Szentszék kapcsolatának ezer éve. Szerk. Zombori István. Bp. 1996. 47–54., itt: 52–53.

³ II. Paszkál 1102. évi privilégiuma („Et quia huiusmodi vota minime excludenda videntur, secundum preceptum beate memorie Stefani pii regis per presens privilegium confirmamus atque statuimus, ut [...]” *Diplomata Hungariae antiquissima I. 1000–1131*. Ed. Georgius Györfly. Budapestini 1992. [a továbbiakban: DHA] 117. sz. 333–334.) óta ugyanazzal a formulával: „Ad hec iuxta vestigia antecessoris nostris Paschalis pape, secundum, quod a beate memorie Stephano rege statutum est, presentis privilegio statuimus, ut [...]” *A Pannonhalmi Szent-Benedek-Rend története I–XII/B*. Szerk. Sörös Pongrácz – Erdélyi László. Bp. 1902–1916. (a továbbiakban: PRT) I. 606–607., illetve III. Sándor egy 1181-es oklevelében: „[...] sancte memorie rex Stephanus monasterium Sancti Martini de Pannonia donaverit libertate, et que illi temporibus felicitis recordationis Paschalis pape et nostro privilegia Apostolica Sedes indulserit [...] libertatem, quem rex prefatus concessit et Sedes Apostolica confirmavit [...] observetis.” PRT I. 609.

⁴ Ezt nevezzük exemptionnak (kivételek), ami azt jelenti, hogy a területen illetékes püspök kormányzati joghatósága (fegyvelmezés, bírászkodás, zsinatra idézés) nem érvényesült az adott intézmény felett. Erre bővebben lásd *Tringli István*: A szent királyok szabadsága. A középkori történelmi tudat és a történelem-hagyományozódás sajátosságai. Századok 137. (2003) 809–848., különösen: 812–818.; *Kiss Gergely*: „Talem concessimus libertatem, qualem detinet monasterium Sancti Benedicti in Monte Cassino...” Pannonhalmi és a montecassinói szabadság (libertas). In: Középkortörténeti tanulmányok. A III. Medieviztikai PhD-konferencia (Szeged, 2003. május 8-9.) előadásai. Szerk. Weisz Boglárka. Szeged 2003. 63–78.

foglalkozó szöveget hozott létre.⁵ III. Kelemennek a székesfehérvári társaskáptalan részére adott kiváltságlevele, amelyik V. Márton oklevelének szövegében maradt fenn, hivatkozik az első magyar király életírására, mégpedig az alapító által adott „szabadságok és méltóságok” esetében. III. Kelemen itt bizonyíthatóan a Szent István-i hivatkozást az elsőként említett értelemben (*libertas, immunitas*) használta. Ugyanakkor nála is megjelenik a második említett jelentés – kivétel (*exemptio*) értelemben –, de azt a pápa saját rendelkezésként szövegezte meg kiváltságlevelében. Ez utóbbi felbukkan a Hartvik-féle legenda szövegében is. Ebből elvileg arra is következtethetnénk, hogy a Kálmán korában készült életírás tartalmazta ezt a sajátos kiváltságot, és ezt vette át a későbbi pápai privilégium. Következtetésünknek ugyanakkor ellentmond egyrészt az a körülmény, hogy a Hartvik-legenda után, de III. Kelemen pápa kiváltságlevele előtt keletkezett pápai privilégiumok egyike sem tesz említést a legendáról. Másrészt III. Kelemen kiváltságlevele a legendára csak általánosságban utal, tehát logikusabb azt feltételezni, hogy a pápai rendelkezés volt a legenda ma ismert, módosított szövegének forrása, és nem fordítva. Ebbe a módosított szövegbe került bele a pápai oklevélből az *exemptio*.⁶ Megállapításunkat erősíti az a tény is, hogy a legendára történő utalást csupán V. Márton szövege tartalmazza.⁷ Akárhogy is történt, a fenti példákban látható, hogy a jelzett időszakban a pápai oklevelek Szent Istvánra való hivatkozása (*libertas*) a király által biztosított immunitásra⁸ utalt vissza, amikor az első keresztény magyar uralkodó életírására történik utalás. Az oklevelekben ugyancsak megjelenő másik *libertas* fogalom hagyománya azonban Montecassinóhoz kapcsolódik.

Szűcs Jenő fent idézett megállapításából viszont kiolvasható, hogy a pápaság olvasatában valóban volt egy másik Szent Istvánhoz kapcsolódó hagyomány, amely azonban nem egyes egyházi intézmények egyházi jogi helyzetére vonatkozott, hanem magának a királynak és az Apostoli Széknek a politikai-jogi viszonyára. E gondolat a maga teljességében első alkalommal VII. Gergely 1074. október 28-án kelt

⁵ Szent István királyról három legenda íródott (a nagyobb, a kisebb és az úgynevezett Hartvik-féle legenda), amelyek keletkezési ideje az 1083. évi magyarországi szenttéavatások körüli évektől Kálmán király uralkodásáig (1095–1116) terjed. Összefoglalólag lásd *Thoroczkay Gábor: A magyarországi legendairóladalom és történetírás a 14. század közepéig*. In: *Uő: Ismeretlen Árpád-kor. Püspökök, legendák, krónikák*. Bp. 2016. 184–208., különösen: 188–190.

⁶ Bővebben lásd *Kiss Gergely: A székesfehérvári prépostság egyházi helyzete a középkorban. Századok* 141. (2007) 271–297., különösen: 278–279.

⁷ „[...] libertates quoque, seu immunitates, iura et dignitates predictae ecclesie, a sancto Stephano rege, qui ecclesiam ipsam fundavit, concessas, que in vita sua legebantur [kiemelés: K.G.], et ab aliis regibus indultas, usque ad tempus recolende memorie Geize regis conservatas, ratas habuit atque firmas, easque perpetuis temporibus illibatas manere sancivit [...]”. *Monumenta Romana Episcopatus Vespriensis – A veszprémi püspökség római oklevéltára (a továbbiakban: MRECV) I–IV*. Ed. Vilmos Fraknói – József Lukács. Bp. 1896–1907. I. 2.

⁸ A királyi hatósági közegek joghatóságának korlátozásáról van szó.

Salamonhoz intézett levelében olvasható, ahol a pápa felróta a királynak: tudnia kellene arról, hogy a királyság a római egyház tulajdona, amelyet egykor István király Szt. Péternek ajánlott fel és adott át.⁹ Ez a felfogás a 13. század utolsó évtizedétől jelent meg ismét a forrásokban, mégpedig az Anjouk magyarországi uralkodásának előkészítése, majd tényleges kivitelezése idején. Az Árpád-kor jeles kutatója, mint láttuk, mindenekelőtt IV. Miklós pápa okleveleire hivatkozott. A pápa 1288 óta behatóan foglalkozott a „magyar helyzettel”. Fellépése részben abból fakadt, hogy a Fülöp fermói püspök, pápai legátus által korábban létrehozott konszolidáció¹⁰ megbomlott, IV. László halála¹¹ pedig újra felvetette a trónbetöltés kérdését. Az 1288 és 1292 között uralkodó IV. Miklós a magyar trón betöltése ügyében több alkalommal is tett lépéseket,¹² már 1290 nyarán legátust küldött Magyarországra. Az első megbízott, Benvenuto d’Orvieto nem jutott el megbízási területére, pedig két alkalommal is parancsot kapott (1290. május–szeptember¹³), így az év végén

⁹ „[...] Nam sicut a maioribus patrie tue cognoscere potes, regnum Vngarie sancte Romane Ecclesie proprium est a rege Stephano olim Beato Petro cum omni iure et potestate sua oblatum et devote traditum [...]” DHA I. 68. sz. Magyarul: Árpád-kori és Anjou-kori levelek XI–XIV. század. Szerk. Makkai László – Mezey László. Bp. 1960. 88.

¹⁰ A pápa teljhatalmú megbízottja 1279 és 1281 között, ha nehezen is, de rá tudta venni IV. Lászlót arra, hogy kiegyezzen a kunokkal, és helyreálljon a rend az országban. Lásd *Zsoldos Attila*: Téténytől a Hód-tóig. Az 1279 és 1282 közötti évek politikai történetének vázlata. Történeti Szemle 39. (1997) 69–98.; *Kovács Viktória*: Alter ego domini papae Nicolai III. Fülöp fermói püspök, szentszéki legátus magyarországi tevékenysége (1279–1281). Kézirat.

¹¹ Erre enged következtetni IV. Honorius pápa 1287. márc. 12-én IV. Lászlóhoz intézett levele, amelyben az említettek mellett felrója a királynak, hogy a tatárokkal és más hitetlenekkel szövetezik. Lásd Les registres d’Honorius IV. Éd. Maurice Prou. Paris 1888. (a továbbiakban: RHIV) 761. sz.; Regesta pontificum romanorum inde ab anno post Christum natum MCXCVIII ad annum MCCCIV. I–II. Ed. Augustus Potthast. Graz 1957. (a továbbiakban: Potthast) 22585. sz. A helyzet súlyosságát mutatja, hogy a pápa ugyanekkor három parancslevelet is küldött az esztergomi érseknek. Egyrészt meghagyta, hogy a tatárok, kunok, más hitetlenek támadása esetén az érsek keresztes hadjáratot hirdessen, másrészt azt, hogy olyan búcsút engedélyezzen, amelyet az Apostoli Szék a Szentföld védelme érdekében szokott engedélyezni. Harmadrészt pedig arra utasította, hogy tegyen meg mindent, hogy Erzsébet királyné kiszabaduljon a fogságból. RHIV 761. sz.; Potthast 22586., 22587., 22591. sz. A fellépés sikere érdekében IV. Honorius Habsburg Rudolf római királytól, a cseh királytól és az osztrák hercegtől is az érsek támogatását kérte, illetve erre szólította fel a magyarországi egyháziakat is. Lásd RHIV 761. sz.; Potthast 22588., 22589., 22590. sz.

¹² Idegen nyelven legutóbb összefoglalva az eseményeket lásd *Andreas Kisevetter*: L’intervento di Nicolò IV, Celestino V e Bonifacio VIII nella lotta per il trono ungherese (1290–1303). In: Bonifacio VIII. Ideologia e azione politica. Atti del convegno organizzato nell’ambito delle celebrazioni per il VII centenario della morte: Città del Vaticano, Roma, 26–28 aprile 2004. Ed. Ilaria Bonincontri. Roma 2006. 139–198.

¹³ *Fraknói Vilmos*: Magyarország egyházi és politikai összeköttetései a római Szent-székekkel I. 1000–1417. Bp. 1901. 92.; Megbízataása ügyében kelt okiratok: Vetera monumenta historica Hungarum sacram illustrantia I–II. Ed. Augustinus Theiner. Romae 1859–1860. (a továbbiakban: Theiner) I. 361–366. A meghatalmazás Magyarország mellett Ausztriára, Stájerországra, Dalmáciára és Nándorfehérvárra is kiterjedt. Vö. Potthast 23339. sz.; Les registres de Nicolas IV. I–II. Ed. Ernest Langlois. Paris 1886. (a továbbiakban: RNIV) 7563. sz. Jadin szerint nemcsak a király halála, hanem a mongol támadás miatt maradt el magyarországi útja. *Luis Jadin*: 4. Benvenuto d’Orvieto. In:

IV. Miklós Johannes Ugoccione jesi püspököt küldte legátusként, Benvenutot pedig valószínűleg felmentette a feladat teljesítése alól.¹⁴ A pápa 1291. január 31-én levelet intézett Habsburg Rudolf német királyhoz, illetve Albert osztrák herceghez, amelyben kifejtette, hogy a Magyar Királyság „régől fogva a római egyházhoz tartozik”.¹⁵ Ugyanekkor megbízta Ugoccionét, hogy érje el Habsburg Rudolfnál és Albertnél a pápai jogok tiszteletben tartását,¹⁶ és a legátus e feladatáról tájékoztatta az esztergomi és a kalocsai érseket is¹⁷.

Jóllehet, Szent Istvánra, a korona elfogadására és az ezzel vállalt hűbérre nincs utalás IV. Miklós okleveleiben, egy alapvető motívum mégis megjelenik, nevezetesen a királyság római egyházhoz való tartozása. Hasonló a helyzet VIII. Bonifác pápa 1298. január 28-ai oklevelével.¹⁸ Ebben ugyanis csak általánosságban ír az ország sanyarú helyzetéről – a szakadárrok, eretnekek szüntelen támadásáról, a belső feszültségekről –, és ténylegesen csupán Bicskei Gergely prokurátori kinevezése (székesfehérvári prépostság, esztergomi érsekség) felől intézkedett.

A királyság sorsáról való pápai döntés tehát a 13. század végéig azon alapult, hogy az ország „régől fogva a római egyházhoz tartozik”. Ez minden bizonnyal VII. Gergely már említett levelére megy vissza. Az az érvelés azonban, hogy Szt. István király a koronát és a királyságot az Apostoli Széktől nyerte el, első alkalommal az 1301. október 17-i pápai oklevélben szerepel. Ennek apropója a Přemysl-házi Vencel (László) megkoronázása volt, amelyet a kalocsai érsek hajtott végre. VIII. Bonifác számos kétséget megfogalmazott II. Vencel cseh király fiával

Dictionnaire d'histoire et de géographie ecclésiastique. Éd. Alfred Baudrillart et al. I–XXXI., fasc. 184. Paris 1912–2013. (a továbbiakban: DHGE) 8 (1934), col. 289–290., itt: 290.; Hierarchia catholica medii aevii sive summorum pontificum, S.R.E. cardinalium, ecclesiarum antistitum series I. [1198–1431], II. [1431–1503]. Ed. Conrad Eubel. Münster 1913–1914.; Hierarchia catholica medii et recentioris aevii sive summorum pontificum, S.R.E. cardinalium, ecclesiarum antistitum series III. [1503–1600]. Ed. Conrad Eubel. Münster 1923. (a továbbiakban: HC) I. 242. 4. jegyz. Moroni szerint kiküldésének oka a kun kérdés volt, illetve a tatár fenyegetés, ezért a pápa legátusként Benvenutot bízta meg I. Rudolf római király ajánlásával. A terv nem valósult meg a mongol támadás miatt. Lásd *Gaetano Moroni*: Dizionario di erudizione storico-ecclesiastica I–CIII. Venezia 1840–1861. XXXIII. 186. Vö. *Fraknói Vilmos*: Magyarország egyházi i. m. 98.

¹⁴ *Fraknói Vilmos*: Magyarország egyházi i. m. 99., a felmentésre vonatkozó forrás nélkül.

¹⁵ „[...] predictum regnum [Ungarie] ad Romanam ecclesiam, matrem tuam ab antiquo etiam dicitur pertinere, propter quod circa illud aciem sollicite considerationis extendimus, et de statu eius sollicite cogitamus.” Theiner I. 372.; RNIV 4425., 4426. sz.

¹⁶ „Si te transire contigerit per loca, ubi carissimus in Christo filius noster R[odolphus] rex Romanorum illustris et dilectus filius nobilis vir A[lbertus] dux Austrie natus eius vel alter ipsorum fuerint, eis insimul vel disiunctim ex parte nostra expresse manifesteque denunties predictum regnum [Ungarie] ad Romanam ecclesiam, ut permittitur, pertinere, nostro et ipsius ecclesie nomine publice et aperte protestans, ut ipsi vel eorum alter iura quelibet in regno ipso ad nos et eiusdem ecclesiam predictam spectantia quomodo usurpare, occupare vel invadere non presumant, aut in nostrum et iusdem ecclesie preiudicium et gravamen aliquid attemptare. [...]” Theiner I. 373.

¹⁷ Uo. 374–375.

¹⁸ Uo. 382–383.

szemben. Kánonjogi fogalmakkal megtűzdelt panaszában a pápa kifogásolta azt a konkrét esetet (*caput*), jogot (*ius*), öröklési szokást (*successio*), címet (*titulus*), ami alapján Vencelt elfogadták királynak. Majd folytatta a bírálatot a kalocsai érsekkel: hogyan nyerhette el Vencel a koronát olyasvalakitől, akit nem illet meg a magyar királykoronázási jog, sem a szokásjog, sem a tételes jog alapján? Hogyan mellőzhették az Apostoli Széket egy ilyen súlyú döntésből? Kifejtette, hogy kétség esetén vagy egy ilyen nagy jelentőségű ügyben mindenképpen hozzá kell folyamodni. Érdekes eleme az érvelésnek, amely szerint Szent István egyes utódaiban szentsége felszínre kerül.¹⁹

Ugyanezen a napon VIII. Bonifác még világosabb tartalmú parancslevelet intézett Magyarországra küldött legátusához, Niccolò Boccasinihez. Meghagyta neki, hogy négy hónapos határidőt kijelölve idézze maga elé a kalocsai érseket a jogalap nélküli koronázás ügyében. Az arengában VIII. Bonifác kifejtette a pápai hatalom mindenek felett álló univerzalisztikus jellegét, valamint azt, hogy a Magyar Királyság az Apostoli Szék tulajdonában van. A kalocsai érsek által végrehajtott koronázást nem ismerte el, mert arra az érseknek nem volt joga, sem tételes, sem szokásjog alapján. Ilyen esetben – folytatta VIII. Bonifác – ki kellett volna kérni a pápa vagy legátusa véleményét. Leszögezte továbbá, hogy Károlyt már korábban megkoronázta az esztergomi érsek. A pápa azt sem mulasztotta el megjegyezni, hogy a magyar főpap „csak” választott és az érsekségnek csupán adminisztrátora. Megjegyzésével saját, három évvel korábbi rendelkezésére utalt, amelyben tartózkodott Bicskei Gergely tényleges megerősítésétől.²⁰ A királyságot Szt. István ajánlotta fel – folytatódott a parancslevél – valamennyi jogával együtt a pápaságnak, elfogadva azt az elvet, hogy csak az isteni akarat lehet hatalmának alapja, amelyet Krisztus földi helytartója, Szt. Péter utóda testesít meg. István nyerte el elsőként a királyi fejéket, és – teszi hozzá mintegy záróakkordként a pápa – mindennek a dokumentumai fellelhetők a pápai levéltárban.²¹

A két oklevél világosan kijelöli a pápai hatalmi legitimációs elképzelések alappilléreit: 1) a Szent István-i országfelajánlást, 2) az erre épülő pápai tulajdont és 3) pápai döntési jogot a király személyének kijelölésére. Nyilván nem véletlen, hogy ezeknek az elemeknek a védelmében utasította el a kalocsai érsek által történt koronázást. S noha VIII. Bonifác egyértelműen elismerte az esztergomi érsek királykoronázási jogát – hiszen nyilvánvalóan tisztában volt a vonatkozó 13. század eleji vitákat lezáró korábbi pápai döntésekkel –, fontosnak tartotta ennek az

¹⁹ VIII. Bonifác 1301. október 17-i levele II. Vencel cseh királyhoz. Theiner I. 387–388. Teljes szövegét lásd Függelék I.

²⁰ *Fraknói Vilmos*: Magyarország egyházi i. m. 104. A Bicskei Gergelynek címzett pápai levelet lásd Theiner I. 382–384.

²¹ VIII. Bonifác 1301. október 17-i parancslevele Niccolò Boccasini legátushoz. Theiner I. 388–389. Teljes szövegét lásd Függelék II.

egyházi-politikai kulcspozíciónak a hangsúlyozását, ezzel is elősegítendő az említett három elem érvényesülését.

1302. június 10-én VIII. Bonifác ismételten tudatta Vencel cseh királlyal, hogy fia magyarországi megkoronázását semmisnek tekinti – jóllehet megválasztására, legalábbis a cseh király szerint egyetértőleg (az ország egyházi és világi elitjének beleegyezésével) és kánoni módon került sor –, hiszen neki hivatalából fakadóan kell gyógyírt találnia az ország sanyarú helyzetére, és békét teremtenie. Kifejtette, hogy IV. László király halála után III. András „királyként viselkedett” az országban, holott az ország jog szerint Mária szicíliai királyné unokaöccsét, Károlyt illette volna meg. Vencel magyar királyként történő elismerését azzal hátrította el, hogy ezzel a magyar trónra igényt formáló Károly számára jogsérelem keletkezne, éppen ezért jogvesztő hatályú idézést adott a cseh uralkodónak, és mindenkinek, aki jogot formálna a magyar trónra. A kifejezetten jogászai érvelés mellett azt is Vencel szemére vetette a pápa, hogy a lengyel királyi címet jogszerűen használja. Univerzalisztikus jogára hivatkozva kinyilvánította, hogy Lengyelország is az Apostoli Székhez tartozik, és ezért megtiltotta, hogy ügyeiben királyként intézkedjék.²² Ugyanekkor utasította legátusát, Boccasinit, hogy az idézést hajtsa végre, és a parancslevélben Vencel mellett megemlítette Károlyt is, valamint a megjelenésre 6 hónapos határidőt adott.²³

A kalocsai érsekválasztást²⁴ követően, 1303. május 30-án a pápa azzal bízta meg István érseket, hogy az Anagninban összegyűlt és magyarországi helyzetről tárgyaló főpapokkal – Benedek veszprémi, Mihály zágrábi, Tódor győri püspökkel, az esztergomi érsek alárendeltjeivel, Tamás esztergomi, Domokos váci, Miklós vasvári prépostokkal és István erdélyi esperessel – együtt a világiak között is szerezzenek érvényt a majdani döntésnek.²⁵ A megbízás mintegy előkészítette a pápai döntés másnapi ünnepélyes kihirdetését. 1303. május 31-én kelt ítéletlevelében (*Spectator omnium*) a pápa ismét hangoztatta, hogy a vikáriusi hatalom hivatalának birtokában (*officium vicarie potestatis habentes*) köteles a romlásra jutott Magyarország helyzetén javítani. Majd részletesen előadta a történeteket: Vencel cseh király kérését, hogy fiát az egyetértő és kánoni választás alapján fogadja el magyar királynak; Mária szicíliai királyné érvelését, hogy unokáját, Károlyt a közelebbi rokonság címén illeti meg a királyság.

²² VIII. Bonifác 1302. június 10-i levele II. Vencel cseh királyhoz. Theiner I. 392–393. Teljes szövegét lásd Függelék III.

²³ Theiner I. 393–394.

²⁴ Jóllehet Gimesi János halála után a szék betöltését a pápa magának tartotta fenn, végül elfogadta a két káptalan által megválasztott István székesfehérvári érkanonok, veszprémi és kalocsai kanonok megválasztását. A részletekre lásd *Udvardy József: A kalocsai érsekek életrajza (1000–1526)*. Köln 1991. 176–178.

²⁵ „pro quibusdam regni Ungarie negotiis apud sedem predictam promovendis et expediendis iter arripuistis ad sedem veniendi prefatam, in statum pristinum revocare procures”. Theiner I. 395.

E korábban is hangoztatott érv mellett újabbak is előkerültek. Károlyt atyai jogon illeti meg a magyar trón, sőt régi szokás szerint Esztergomban egy arra alkalmas személy meg is koronázta. Ez utóbbi egyértelműen azonosítható Károly Róbert első koronázásával, amelyet Bicskei Gergely hajtott végre. Óvatos eljárásra utal, hogy az érvelésben nem szerepel Bicskei neve, akit, mint láttuk, VIII. Bonifác csupán az esztergomi érsekség és a székesfehérvári prépostság adminisztrátorának ismert el. A jogi érvek ismertetését követően a pápa legátusával megidéztette a feleket, akik közül csak Károly képviselői jelentek meg a megadott határidőre, míg Vencel csupán mentegetőzését tolmácsoló megbízottakat küldött a pápához. Törvényes képviselőt azonban később sem küldött, jöllehet több *konzisztorialis gyűlésre* is sor került a már említett magyar főpapokkal. Így azután, mivel Vencel jogát ellenfelével szemben nem tudta kellően bizonyítani, a pápa Károlyt ismerte el magyar királynak.

Döntésében a fentiekén kívül még egy fontos érv játszott szerepet. Mint Bonifác kifejtette, a magyar trónhoz való jog alapja nem a választás – amelyet Vencel hangoztatott –, hanem az öröklés joga. Minderről a pápa teljhatalmánál fogva, főpaptársainak tanácsával ünnepélyesen hozott döntést, amely kiközösítés terhe mellett kimondta: Károlyt valamennyi királyi jogba be kell iktatni, míg Vencelnek minderről le kell mondania. Utóbbi esetleges fellebbezésére négy hónap határidőt adott.²⁶ A döntés közzétételéről részben maga a pápa gondoskodott – levelet intézett Károlyhoz, Mária királynéhoz, Albert római királyhoz és a magyar egyháziakhoz –, részben pedig István kalocsai érseket és Mihály zágrábi püspököt bízta meg ezzel.²⁷

²⁶ Theiner I. 397–399.

²⁷ Potthast 25256–25257., 25262–25264. sz.; Les registres de Boniface VIII. I–IV. Ed. Geoges Digard et al. Paris 1884–1935. (a továbbiakban: RBVIII) 5364–5368. sz.; Theiner I. 400–402.; *Andreas Kisevetter*: L'intervento di Niccolò IV i. m. 164–193. István érsek és Mihály püspök pápai döntést kihirdető oklevelét az 1303. júl. 30-a és aug. 12-e közötti időszakban átírta a császmái, boszniai, bácsi és székesfehérvári káptalan is, továbbá a két főpap szeptember 10-én jelentés küldött a kihirdetésről. Lásd Theiner I. 402–405. Mindennek ismeretében felettebb különös Bicskei Gergely és István kalocsai érsek állítólagos oklevele, amely szerint a pápa döntését nekik kellett az egész ország számára kihirdetniük. Lásd Anjou-kori Oklevéltár. Documenta res Hungaricas tempore regum Andegavensium illustrantia I. Főszerk. Kírstó Gyula. Bp.–Szeged 1990. 417. sz.; Codex diplomaticus Hungariae ecclesiasticus ac civilis I–XI. Ed. Georgius Fejér. Bp. 1828–1844. VIII/1. 133–136.; Monumenta ecclesiae Strigoniensis I–III. Ed. Ferdinandus Knauz. Strigonii 1874–1924. és II. 524. Az oklevél hitelessége ellen kétséget ébreszt az a tény, hogy Bicskei koronázási akcióját név nélkül említette a pápai ítéletével, jöllehet Bicskei és István érsek oklevele ezt tette a Károly melletti döntés eredőjévé. Mint láttuk, a pápa döntését Károly koronázása helyett inkább az öröklési jogra építette. A pápai regisztrumkönyvben István kalocsai és Mihály zágrábi püspök felhatalmazása szerepel, nincs nyoma annak, hogy Bicskeit ilyen feladattal megbízta volna, pláne István kalocsai érsekkel együtt. Elképzelhető, hogy Bicskei önálló akciójáról volt szó, hogy magát valamelyest szalonképessé tegye főpap társai szemében. Úgy tűnik azonban, hogy Bicskeit VIII. Bonifác igyekezett távol tartani, ezzel magyarázható az a korábbi felhatalmazás, amelyben a pápa meghagyta Niccolò Boccasininak, hogy keressen alkalmas személyt az esztergomi és az akkor még ismeretei szerint üresedésben levő kalocsai érsekség vezetésére. Lásd RBVIII III. 4414. sz., Theiner I. 390–391. Vö. *Szende László*: Bicskei Gergely. In: Esztergomi érsekek 1001–2003. Szerk. Beke Margit. Bp. 2003. 134–142., különösen: 140.

Ez esetben nemcsak a döntés tartalma, hanem a jogalapjával kapcsolatos pápai érvelés, illetve a meghozatal módja is igen érdekes. Az előbbivel kapcsolatban alapvető jelentőségű, hogy a két trónjelölt mellett szóló érvek mérlegelésekor az egyetértő és kánoni (!) választás²⁸ állt szemben az öröklési joggal. A kettő közül azonban – érvelt a pápa – csak az utóbbi törvényesítheti a trónhoz való jogot. Ez a pápai indoklás már korábban is felbukkant, mégpedig hasonló szövegösszefüggésben: a pápa nem ismerte el III. András trónhoz való jogát, aki ugyan „királyként viselkedett”, de az öröklés jogán Mária fiát, Károlyt illette a trón.²⁹

A döntéshozatal módját, a pápa szerepét érintőleg a legfontosabb maga a tény, hogy formailag hiteles bírói oklevélről van szó.³⁰ Ebből logikusan következik, hogy a döntés joga – és itt érdemes külön is hangsúlyozni, hogy az úgynevezett *iurisdictio ordinariá*ról van szó – a pápát és a konzisztóriumot illeti meg. A megelőző években kelt pápai oklevelekben rendre előkerült, hogy Magyarország ügyében a pápa jogosult eljárni – „hozzá tartozik” – a Szent István által tett felajánlás alapján. A jelen oklevélben a pápa nem erre hivatkozott, hanem arra, hogy ő a krisztusi hatalom letéteményese, a *vikáriusi hatalom hivatalának birtokosa*.³¹ Ebben a VII. Gergely által gyakran hangoztatott *divina potestas* gondolata köszön vissza, és nem hiányzik a *plenitudo potestatis* fogalma sem.³² Az előbbi a pápai hatalom is-

²⁸ „Sane diebus non longe preteritis charissimus in Christo filius noster Wenceslaus, Boemie rex illustris, per eius nuncium et expressas litteras nobis supplicavit attente, ut negotium dilecti filii, nobilis viri Wenceslai, eiusdem regis filii, quem in regem Ungariae concorditer et canonicè proponebat electum, et eundem Boemiae, ac ut tam suos, quam filii eiusdem in hac parte sequaces in benevolentiam nostram recipereamus.” Theiner I. 397.

²⁹ „quia etiam quondam Carolus, ipsius regine primogenitus, dicti Caroli genitor habitus est quasi communiter, et precipue per Romanam ecclesiam pro Ungarie rege, dum vixit, nec ex parte dictorum Boemie regis et filii de iure competente ipsius in regno Ungarie predicto allegatum est aliquid vel assertum, nisi sola electio, que de ipso filio regis proponitur, que procul dubio diversis ex causis, prout rationum prima facies indicat, minus legitima, immo prorsus inutilis esse videtur, eo maxime, quod sicut scripti canonis series aperit, regnum ipsum Ungarie successionis iure provenit, electionis arbitrio non defertur [...]”. Theiner I. 398. Az öröklés és a választás jogelve közül egyik sem tekinthető a korszakban kizárólagosan érvényesülő intézménynek, sőt, valamely király halála – a nyugat-európai források tanúsága szerint – minden esetben elvezetett egyfajta választáshoz (a társadalmi elit, világiak és egyháziak, illetve a „nép” akaratnyilvánításához), még ha a hagyomány az elsőszülött fiút részesítette is előnyben. A választott királyság intézménye mint az örökletes királyság alternatívája, csak a 14. század közepén a Német Aranybullával született meg, míg az utóbbi már a 13. században meghatározónak bizonyult a Francia Királyságban. Erre lásd *Lorenz Erren: Feofan Prokopovich's Pravda voli monarshei as Fundamental Law of the Russian Empire. Kritika: Explorations in Russian and Eurasian History* 17. (2016) 333–360., itt: 338–341.

³⁰ *Rácz György: Az Anjou-ház és a Szentszék*. In: Magyarország és a Szentszék kapcsolatának ezer éve. Szerk. Zombori István. Bp. 1996. 55–81., itt: 57.

³¹ „Spectator omnium cunctorum prescius rex eternis civitatem Ierusalem ruituram previdens, fleuit compassibiliter super illam. Numquid igitur et nos, eius officium vicarie potestatis habentes, fletus arcere possumus mitigare punitionis aculeos, gemitus cohibere, videntes acerbè regni Ungarie collapsi per plurimum dissidia gravia, inculcata frequentius diminutionis incommoda et ruinam taliter imminentes?” Theiner I. 397.

³² „Nos vero habita super iis cum fratribus nostris examinatione solemni, profunda maxime meditatione pensantes statum prefati regni Ungarie miserabilem et depressum, flebili quidem compassione

teni alapját, míg a másik annak teljességét jelentette, erre épült VII. Gergely óta a pápa mindenre kiterjedő, univerzalisztikus hatalma.³³ Ezzel akár le is zárhatnánk az egész kérdést, ha a trón betöltését eldöntő ítéletlevélben nem jelenne meg több alkalommal is a konzisztórium mint gondolatmenetünket „zavaró tényező”.

A testülettel a felek képviselőinek meghallgatásakor és az ítélethozatalkor is találkozunk. Azt is megtudhatjuk, hogy jelen esetben e tanácsban helyet kapott István kalocsai érsek, Mihály zágrábi, Tivadar győri, Benedek veszprémi püspök, valamint több esperes és prépost is. Az ítélethozatal előtti napon kelt pápai parancslevél alapján ez az általános felsorolás jól kiegészíthető, ebben ugyanis az említett érsek és a három püspök mellett felbukkan Tamás esztergomi, Domokos váci, Miklós vasvári prépost és István erdélyi esperes neve is. Szereplésük nyilvánvalóan azzal magyarázható, hogy ők voltak a pápa és Károly ügyének egyházi támaszai. A *de fratrum nostrorum consilio* megszületett ítéletben természetesen részt vettek az említett magyarországi főpapok. E megfogalmazás azonban egyúttal azt is sejtetni engedi, hogy a pápa és bíborosainak kibővített testületi döntéséről volt szó.³⁴

VIII. Bonifáccal kapcsolatban két okból is különösen fontos megvizsgálni, hogy e nagy horderejű döntés pontosan milyen körülmények között született meg. Egyrészt azért, mert a magyar trón betöltését érintő állásfoglalások között eddig a személyes pápai döntés volt meghatározó, az említett ítélettel kiadását megelőzőleg nem volt példa testületi döntésre. Másrészt pedig – amint azt az alábbiakban majd láthatjuk – a 13. század második felétől több alkalommal is vita bontakozott ki a pápa és a bíborosi testület viszonyát illetően, sőt a magyar trónutódlást megelőző években komoly törés mutatkozott VIII. Bonifác és egyes bíborosok között, amely nyilvánvalóan nem volt független a feszült pápai-francia kapcsolatoktól sem.

Bármennyire meglepő, a pápa és a bíborosok közötti viszony – a hatalomgyakorlás és jogkörök tekintetében – nem volt pontosan meghatározva, lényegében

condignum, [...] de plenitudine potestatis, [...] de fratrum nostrorum consilio decernimus, diffinimus, declaramus, et volumus, quod [...]”. Theiner I. 398–399.

³³ Ian Smith Robinson: *The Papacy 1073–1198. Continuity and Innovation*. Cambridge 1990. 92., 295–321.

³⁴ „[...] coram nobis, venerabilibus fratribus nostris S[tephano] archiepiscopo Colocensis, M[ichaeli] Zagrabiensi, T[heodoro] Iurieniensi et B[enedicto] Vesprimiensi episcopis, ac dilectis filiis nonnullis archidiaconis, et prepositis, de ipso regno Ugarie [...]. Et in pluribus consistoriis per nos ab ipsis seriose petito [...]. Nos vero habita super iis cum fratribus nostris examinatione solemni [...] de plenitudine potestatis, in apertam contumaciam eorumdem Boemiae regis et filii in presentia prelatorum plurium, capellanorum, familiarium nostrorum, et aliorum in consistorium vocatorum, presentibus eorumdem Boemiae regis et filii nunciis ac excusatoribus superscriptis, de fratrum nostrorum consilio decernimus, diffinimus, declaramus, et volumus, quod [...] de ipsius potestatis plenitudine perpetuum silentium imponimus de fratrum consilio predictorum. [...] ut premissa in notitiam et conscientiam dictorum Boemie regis et filii debito tempore pervenire non valeant, quae in presentia ipsius consistorii, predictorum prelatorum, aliorumque plurium, et eorumdem nuntiorum ac excusatorum maxime, sunt tam vulgate, tamque solemniter publicata, de reformatione prefati regni collapsi, disponere cum ipsorum fratrum consilio [...]”. Theiner I. 397–399.

a szokásjog és egyedi jogosítványok alakították ki az együttműködés kereteit. Gratianus a bíborosokat a pápát megválasztó testületnek tekintette, amelynek jogai is a választásra vezethetők vissza. A *Decretum Gratiani* vonatkozó része a bíborosi kollégium tevékenységét illetően lényegében az 1059-es pápaválasztási határozat rövidített szövegét adja.³⁵ A bíborosok jogait – tételes szabályozás hiányában – a gyakorlat alakította ki a 12. század közepe és a 13. század első éve közötti időszakban.³⁶ Természetesen lehetetlen egyetlen mondatba sűríteni Szt. Péter földi helytartója és a körülötte kialakult kormányzati-tanácsadói testület bonyolult kapcsolatrendszerének valamennyi lényeges elemét,³⁷ annyi azonban bizonyosan megragadható, hogy a pápa és a bíborosok között folyamatos együttműködés alakult ki, az utóbbiak nem rendelkeztek a *plenitudo potestatis* egészével, csak annak egyes meghatározott elemeivel: így például helyettesítették a pápát széküresedés, illetve akadályoztatása esetén.³⁸ Feladatuk elsősorban a pápa segítése volt szakrális teendőinek ellátásában, a döntéshozatalban pedig elsősorban a tanácsadásra (*consilium*) szorítottak.³⁹

A kánonjogi fejlődés a 13. század közepén újabb szakaszához érkezett. A IV. Ince megválasztása (1243) előtti üresedés, az 1268–1271 közötti viták, a pápaválasztást szabályozó 1274-es rendelkezés, illetve az V. Celesztin és VIII. Bonifác közti váltás új irányba terelték a kánonjogi felfogást. A pápai döntésekben és kormányzatban tanácsadásról (*consilium*) az egyetértési jogra (*consensus*) helyeződött a hangsúly, a nélkül azonban, hogy egy tényleges – a későbbiekben valóban létrejövő – „konziliarista”,

³⁵ *Mario Conetti*: Les pouvoirs du collège des cardinaux dans les pamphlets de Jacopo et Pietro Colonna contre Boniface VIII. *Revue de droit canonique* 53. (2003) 337–360., itt: 344.; *Corpus Iuris Canonici*. Editio Lipsiensis secunda post Aemilii Ludouici Richteri curas ad librorum manu scriptorum et editionis Romanae fidem recognouit et adnotatione critica instruxit Aemilius Friedberg. Pars prior: *Decretum magistri Gratiani*. Graz 1959. (a továbbiakban: DG) *Distinctio* XXIII. c. 1.

³⁶ *Conetti, M.*: Les pouvoirs du collège des cardinaux i. m. 345.; *Robinson, I. S.*: The Papacy i. m. 90–120.

³⁷ Már csak azért sem, mert a megközelítésnek is sokféle szempontja lehet, gondoljunk csak a pápa, a bíborosok és az egyház egészét átfogó korporatív szemléletre, vagy bíborosokra alkalmazott *cardinalis* kifejezés történeti fejlődésére, kánonjogi értelmezésére, és így tovább. E helyen csak a legfontosabb összefoglaló munkákra utalok, távolról sem teljességre törekvően. *Johann Baptist Sägmüller*: Die Thätigkeit und Stellung der Cardinäle bis Bonifaz VIII. Freiburg 1896.; *Stephan Kuttner*: Cardinalis: The history of a canonical concept. *Traditio* 3. (1945) 129–214.; *Michel Andrieu*: L'origine du titre de Cardinal. In: *Miscellanea Giovanni Mercati*. V. *Storia ecclesiastica – diritto*. Città del Vaticano 1946. 113–144.; *Klaus Ganzer*: Die Entwicklung des auswärtigen Kardinalats im hohen Mittelalter. Ein Beitrag zur Geschichte des Kardinalkollegiums vom 11. bis 13. Jahrhundert. Tübingen 1963.; *Carl Gerold Fürst*: Cardinalis. Prolegomena zu einer Rechtsgeschichte des römischen Kardinalkollegiums. München 1967.; *Rudolf Hüls*: Kardinäle, Klerus und Kirchen Roms 1049–1130. Tübingen 1977.; *Robert C. Figueira*: The canon law of medieval papal legation. Penn Arbor 1980.; *Pierre Blet*: Histoire de la Représentation Diplomatique du Saint Siège des origines à l'aube du XIX^e siècle. Città del Vaticano 1982. és *Agostino Paravicini Bagliani*: De fratrum nostrorum consilio. La plenitudo potestatis del papa ha bisogno di consigli? In: *Consilium*. Teorie e pratiche del consigliare nella cultura medievale. Eds. Carla Casagrande – Chiara Crisciani – Silvana Vecchio. Firenze 2004. 181–194.

³⁸ *Conetti, M.*: Les pouvoirs du collège des cardinaux i. m. 345.

³⁹ *Paravicini Bagliani, A.*: De fratrum nostrorum consilio i. m. 183–184.

netán „alkotmányozó” testület kialakulásáról beszélhetnénk.⁴⁰ A bíborosokat megillető hatalom és joghatóság erősen foglalkoztatta a IX. Gergely halála (1241) és V. Kelemen megválasztása (1307) közé eső időszak kánonjogászait. A *Liber extra* összeállítását követően (1234) nem sokkal, 1243-ból maradt fenn adat a bíborosok testületi fellépésére, amire a pápai székiüresedés (1241–1243) teremtett kedvező alkalmat. Mattheus Parisiensis *Chronica maiora* című munkájából ismert az a bejegyzés, amely szerint a IV. Celesztin halála utáni feszült helyzetben – egy amúgy nem túl nagy jelentőségű ügyben – hét bíboros *az apostoli hatalom letéteményeseinek* titulálta magát.⁴¹ A krónikás által *a székiüresedés esetén a bíborosokra háruló pápai hatalom példájaként* közölt levelet⁴² jegyző személyek köre roppant érdekes, ugyanis köztük vannak a korszak meghatározó kánonjogászai közül Sinibaldo Fieschi (S. Laurentius in Lucina presbiter-bíborosa [1227–1243], a későbbi IV. Ince),⁴³ Rainaldus de Conti di Segni (Ostia et Velletri püspök-bíborosa [1234–1254],⁴⁴ IV. Sándor néven éppen IV. Ince utóda), Johannes de Colonna (S. Praxedis presbiter-bíborosa [1212/1217–1244]),⁴⁵ illetve további „fajsúlyos” bíborosok, mint Stephanus Conti (S. Maria

⁴⁰ Itt természetesen nem a nagy nyugati egyházszakadás korában használatos értelemben szerepel, azaz nem a zsinat és a pápa viszonyára utal a „konciliarista” kifejezés, hanem arra, hogy a bíborosok nem egyszerűen tanácsosok, hanem tényleges döntési jogot formálnak az egyház kormányzatában tanácsadási (*concilium*) jogukból következőleg. Ugyanakkor a zsinati mozgalom előzményének tekintette a bíborosok 13. század végi – 14. század eleji testületi fellépését és ennek értelmezését a korszak kánonjogászinál Brian Tierney, illetve Robert Scholz. Lásd *Brian Tierney: Foundations of the Conciliar Theory. The Contributions of the Medieval Canonists from Gratian to the Great Schism. Leiden–New York–Köln 1998. 158–159. és Richard Scholz: Die Publizistik zur Zeit Philipps des Schönen und Bonifaz’ VIII. Ein Beitrag zur Geschichte der politischen Anschauungen des Mittelalters. Stuttgart 1903. 190–207.; Conetti a Colonnák esete alapján azzal érvel, hogy még a VIII. Bonifácot nem kedvelő befolyásos bíborosok (Napoleone Orsini és Guiglelmo Longhi) is szembefordultak a két Colonna bíborossal, semmilyen pápaellenes tökéletes „egységfront” nem alakult ki. Lásd *Conetti, M.: Les pouvoirs du collège des cardinaux i. m. 347–348.**

⁴¹ „Nos autem, penes quos potestas residet, apostolica sede vacante.” Mathaei Parisiensis monachi Sancti Albani *Chronica maiora* IV. Ed. H. R. Luard. London 1877. (a továbbiakban: *Chronica maiora*) 250. Vö. *Marc Dykmans: Les pouvoirs des cardinaux pendant la vacance du Saint Siège d’après un nouveau manuscrit de Jacques Stefaneschi. Archivio della Società romana di storia patria – Archivio della Deputazione romana di storia patria 104. (1981) 119–145., itt: 132.*

⁴² „Exemplum ad quod potestas papalis ad fratrum universitatem divolvitur sede vacante papali et super hoc littera universitatis.” *Chronica maiora* IV. 250.

⁴³ HC I. 6., 43.

⁴⁴ HC I. 6., 35.

⁴⁵ HC I. 4., 45. Személyére lásd *Francesco Cristofori: Cronotassi dei cardinali di santa romana Chiesa nelle loro sedi suburbicarie titoli presbiteriali e diaconie dal secolo V all’ anno del Signore MDCCCLXXXVIII, compilata sui manoscritti originali et autentici esistenti nella biblioteca e negli archivi vaticani e su molteplici altre fonti storiche edite et inedite antiche e moderne. Roma 1888. 62., 238.; Pietro Colonna: I Colonna dalle origini al sec XIX. Roma 1927. 15–18.; Wolfgang Hagemann: Rainald von Spoleto und die Marken in den Jahren 1228/29. In: *Adel und Kirche. Gerd Tellenbach zum 65. Geburtstag von Freunden und Schülern. Hrsg. Josef Fleckenstein – Karl Schmidt. Freiburg 1968. 436–457., itt: 444–445.; Joachim Felix Leonhard: Die Seestadt Ancona im Spätmittelalter. Tübingen 1983. 133–135.; Jean Longnon: L’empire latin de Constantinople. Paris 1949. 157–159.; Werner Maleczek: Colonna, Giovanni. In: *Dizionario Biografico degli Italiani. (www.treccani.it/enciclopedia/giovanni-colonna_(Dizionario-Biografico); Werner Maleczek: ’295. Jean de Colonna’. In: DHGE 26 (2000) col. 1426–1427.;***

Transtiberim presbiter-bíborosa),⁴⁶ Rainerius Capoccius (S. Maria in Cosmedin diakónus-bíborosa [1216–1244]),⁴⁷ Egidius de Torres Hispanus (SS. Cosmas et Damianus diakónus-bíborosa [1216–1246]),⁴⁸ Otto de Montferrato (S. Nicolaus in carcere Tulliani diakónus-bíborosa [1227–1244])⁴⁹.

Közülük Sinibaldo Fieschi munkássága érdemel különös figyelmet. Ő a pápa és a bíborosok viszonyát a püspök és a káptalan közötti kapcsolat mintájára képzelte el. A káptalan tanácsként (*consilium*) együttműködik a püspökkel, közreműködik a kormányzatban, de a püspöki hatalomgyakorlás nem teszi szükségessé a káptalan egyetértését (*consensus*).⁵⁰ Más helyen a bíborosi testületet a szenátorokéhoz hasonlította.⁵¹

Később Hostiensis⁵² foglalkozott kifejezetten a bíborosi hatalommal az *Apparatus* vagy *Lectura in decretales Gregorii IX*, azaz a *Liber extrá*hoz készített kommentárban (1271), ahol igyekezett a bíborosi intézmény természetét és a pápához fűződő viszonyát meghatározni. Megállapítása szerint a bíborosok részesei a pápai hatalomnak, mivel a pápával együtt osztoznak a *plenitudo potestatis*on, és az egyház csúcsán foglalnak helyet. Hostiensis azonban adós maradt a hatalomgyakorlás mikéntjének bemutatásával. A Fieschi-féle *consilium*-felfogást átvette: a bíborosok a pápa tanácsosai, e minőségben részesei a pápai hatalomnak.⁵³ Hostiensis

Donald MacGillivray Nicol: The Despotate of Epiros. Oxford 1957. 50–52.; *Berthold Sütterlin*: Die Politik Kaiser Friedrichs II. und die römischen Kardinäle in den Jahren 1239–1250. (Heidelberger Abhandlungen Heft 58.) Heidelberg 1929. 122–124.; *Matthias Thumser*: Rom und der römische Adel im späten Stauferzeit. Tübingen 1995. 66–75.; *Karl Wenck*: Das erste Konklave der Papstgeschichte. Quellen und Forschungen aus italienischen Archiven und Bibliotheken 18. (1926) 118–137.; *Robert Lee Wolff*: Politics in the Latin Patriarchate in Constantinople. *Dumbarton Oaks Papers* 8. (1954) 225–303., itt: 262.; *Pietro Egidí*: Necrologi e libri affini della provincia Romana. *Necrologi della città di Roma I–II*. (Fonti per la storia d'Italia 44–45.) Roma 1908–1914. I. 285.; *Agostino Paravicini Bagliani*: I testamenti dei cardinali del duecento. (Miscellanea della Società Romana di Storia Patria 25.) Roma 1980. 9. nr. 6/1.

⁴⁶ HC I. 4., 44.

⁴⁷ HC I. 4., 51.

⁴⁸ HC I. 5., 49. IV. Ince (1253. jan. 4.) Egidius, Johannes de Colonna végrendeletének végrehajtója kérésére a pápa utasította a párizs Sainte-Geneviève apátságát, hogy Odo de Colonna, a végrendelező unokaöccse részére fizessék ki mr. Lorenzo de Chevele által ott letétbe helyezett 200 ezüstmárkát. *Les registres d'Innocent IV*. I–IV. Ed. Élie Berger. Paris 1881–1919. 6179. sz.; *Paravicini Bagliani, A.*: I testamenti dei cardinali i. m. 9. nr. 6/2.

⁴⁹ HC I. 6., 52.

⁵⁰ *Conetti, M.*: Les pouvoirs du collège des cardinaux i. m. 345.

⁵¹ *Tierney, B.*: Foundations of the Conciliar Theory i. m. 160.

⁵² Henricus de Segusio Bolognában végezte egyházi tanulmányait, majd 1236 és 1244 között Angliában tevékenykedett, 1244-től sisteroni püspök, 1250-től embruni érsek, végül 1261-ben nyerte el az ostiai püspök-bíborosi tisztséget, innét veszi a 'Hostiensis' nevet. Kánonjogászai működésének két kiemelkedő eredménye a *Summa aurea* (1250–1251), és az alább említett *Apparatus* vagy *Lectura*. Vö. *James A. Brundage*: *Medieval Canon Law*. London–New York. 1995. 214.; *Bónis Péter*: Henricus de Segusio (Hostiensis) középkori glosszátor műveinek jogtörténeti jelentősége és azok magyarországi használata. *Jura* 22. (2016) 1. sz. 25–30.

⁵³ *Glose Cardinalium* ad X 1, 24, 2: „Sic dicti a cardine, quia sicut cardine regitur ostium, ita per istos regi debet officium ecclesie”, X 3, 4, 2: *Glose In synodo* „Sunt enim cardinales pars corporis domini pape ... et cum e urbem iudicant et disponunt”, *Glose ad X* 5, 38, 14: „cardinales includelentur etiam

állásfoglalása nem függetleníthető az 1268–1271 között elhúzódozó pápaválasztástól, erre vezethető vissza vezérgondolata, amely szerint csak szükséghelyzet esetén illeti meg a bíborosokat a pápai hatalom.⁵⁴ A szükségesség gondolata más szövegösszefüggésben is megjelenik. X. Gergely egy 1273-as levele szerint a pápát valamely kétség (*dubium*) esetén a bíborosok kötelesek tanácsukkal segíteni.⁵⁵

1274-ben a 2. lyoni zsinat elfogadta az *Ubi periculum* határozatot, amely azután bekerült a *Liber Sextus*ba (1, 6: *De electione et electi potestate*, 3: *Ubi periculum*), ezzel módosult az 1059-es pápaválasztási dekrétum, a határozat a választást a konklávé kezébe adta. Immár a bíborosi kollégium széküresedés esetén gyakorolhatta a pápai hatalmat – legalábbis szükség esetén – anélkül azonban, hogy explicite elismerték volna a bíborosok részesedését a pápai teljhatalomban.⁵⁶ X. Gergely javaslata nemcsak a bíborosok, hanem a főpapok (püspökök és apátok) egyetértését is feltételezte, sőt a bíborosok szerepét csupán a pápa megválasztására és annak kihirdetésére korlátozta.⁵⁷ Összességében tehát ekkorra alakult ki az a felfogás, hogy a bíborosok részt vesznek a pápai hatalomgyakorlásban, a pápa legközvetlenebb tanácsadói, de a pápa és a bíborosok között nincs hatalommegosztás.⁵⁸

A testületi szemlélet megerősödésének újabb lökést adott, hogy 1294-ben V. Celestin konzisztórium előtt mondott le, ezzel elismerte, hogy a bíborosok a pápai hatalom részesei és széküresedéskor a pápa helyettesei. A lemondás jelentősége egyrészt elméleti jelentőségű volt, hiszen felerősítette azt a vitát, amely a bíborosi testület jogosítványai, a pápai hatalomból való részesülése körül a század közepétől kibontakozott. Másrészt alkalmat kínált a korporatív vezetés gyakorlatának megteremtésére.

in expressione plenitudo potestatis”, Glose *Fratres nostri*, X 4 17, 13 „inter cardinales quippe et papam tanta est unio, ut sibi ad invicem omnia communicare deceat, sicut enim inter episcopum et capitulum suum maior est communio quam inter eundem episcopum et ceteras ecclesias sue diocesis ... sic multo magis et multo excellentius maior est unio inter papam et collegium Romane ecclesie quam etiam inter aliquem alium patriarcham et capitulum suum ... et tamen patriarcha sine consilio fratrum non debet ardua expedire [...] Multo fortius ergo decet papam consilia fratrum suorum requirere, nam et firmius est iudicium quod a pluribus queritur, xx. dist. *De quibus* [D. 20, c.]” *Conetti, M.*: Les pouvoirs du collège des cardinaux i. m. 345–347. Hostiensis munkáját alkotmányos jellegűnek tekintti *Tierney, B.*: Foundations of the Conciliar Theory i. m. 149–153.

⁵⁴ „Romanus pontifex, qui plenitudinem potestatis obtinet [...]. Sed pone, papam mortuum, quaero penes quem resideret haec potestas? Utique penes ecclesiam, dormitat tamen exercitium, donec caput creetur [...]. Sed numquid collegium cardinalium habet iurisdictionem papae et exercitium ipsius? [...] Cardinales illam potestatem, illam iurisdictionem habere videntur, per totam christianitatem, quen et papa [...]” *Dykmans, M.*: Les pouvoirs des cardinaux i. m. 132–133. Más helyen még egyértelműbben fogalmaz: „nil decet papam facere sine consilio fratrum suorum.” *Sägmüller, J. B.*: Die Thätigkeit und Stellung i. m. 244.; *Paravicini Bagliani, A.*: De fratrum nostrorum consilio i. m. 186.

⁵⁵ Uo. 185.

⁵⁶ *Conetti, M.*: Les pouvoirs du collège des cardinaux i. m. 347.

⁵⁷ *Tierney, B.*: Foundations of the Conciliar Theory i. m. 165–166.; *Paravicini Bagliani, A.*: De fratrum nostrorum consilio i. m. 187–189.

⁵⁸ *Tierney, B.*: Foundations of the Conciliar Theory i. m. 144.; *Conetti, M.*: Les pouvoirs du collège des cardinaux i. m. 347.

A nyilvánvaló politikai felhangok ellenére – a háttérben zajlott a Colonna és Gaetani családok versengése⁵⁹ – a VIII. Bonifácot támadó pamfletek világosan utalnak ez utóbbira. A két Colonna bíboros, Jacopo és Pietro 1297-ben szembe fordult Benedetto Gaetanival, és 1297. május-júniusban három pamfletet fogalmaztak meg. Ezekben két fajsúlyos kérdéskörre tértek ki: a Benedetto Gaetani – akit végig következetesen „Benedictus”-ként említenek – megválasztásával, illetve kormányzatával kapcsolatos kifogásokat szedték csokorba. Egyrészt V. Celesztin lemondását vették célba, és hoztak fel komoly érveket annak érvénytelen volta mellett, vitatva a lemondás jogalapját. Másrészt elutasították VIII. Bonifác kormányzati módszereit is, kifogásolták, hogy az egyházi javadalmak betöltését magának tartja fenn, döntéseit kizárólag saját érdekei befolyásolják, a helyi egyházakét mellőzi.⁶⁰ Az utóbbi kifogásnak nyilvánvalóan az adott különös nyomatékot, hogy a pápa a két Colonna bíborost megfosztotta bíborosi hivatalától, akik nehezményezték az önkényes, pápai döntést.⁶¹ Jacopo és Pietro azonban nem álltak meg pusztán sérelmeik felhánytorgatásánál, hanem megoldást is javasoltak e törvénytelen helyzet rendezésére. Úgy találták, hogy egyetemes zsinatnak kell döntenie V. Celesztin lemondásáról, VIII. Bonifác megválasztásáról és kormányzatáról. Jóllehet konkrétan nem említették, de minden valószínűség szerint Jacopo és Pietro Colonna szerint is a bíborosi testület volt a legalkalmasabb e feladat lebonyolítására, mivel – legalábbis az ő felfogásuk szerint – a pápai hatalom részesei voltak, akárcsak üresedés, *sede vacante* esetén.⁶² Ezzel a Colonna bíborosok jóval túlléptek a pápa és a bíborosok kollégiális felfogásán, és az utóbbinak alkotmányos szerepet tulajdonítottak: a kormányzat nélkülözhetetlen elemének tekintették, vagyis úgy látták, hogy a pápa semmilyen rendelkezést nem hozhat nélkülük. Sőt, nem egyedüli birtokosa a *plenitudo potestatis*nak sem, ezt testesítette meg a pápaválasztás 1274-es szabályozása (*Ubi periculum*), amelyet éppen Bonifác helyezett hatályon kívül. Jacopo és Pietro felfogásának, amely szerint a

⁵⁹ A pápa, VIII. Bonifác családja, a Gaetanik és a Collonák ekkor már régóta csatároztak egymással. Szembenállásuk eredője minden bizonnyal az V. Celesztin lemondását és VIII. Bonifác trónra kerülését övező bizonytalanság lehetett. Tovább rontott a helyzeten, hogy Benedetto Gaetani (VIII. Bonifác) testvérének, II. Roffredónak a halála (1296) lehetőséget teremtett a Collonáknak, hogy revansot vegyenek a rivális Gaetanikon, amit meg is tettek. 1297. máj. 3-án Stefano Colonna emberei lecsaptak és elrabolták az Anagninóból Rómába igyekvő Pietro Gaetani (a pápa unokaöccse) kincseit. Miután a pápa erre beidézette a Colonna család két bíboros tagját, Pietrót és Jacopot, a helyzet egyre reményetlenebb fordulatokat vett. A két bíboros ugyanis megkérdőjelezte a pápa törvényességét, és ezzel kapcsolatban két vitairatot is összeállítottak. A pápa erre megfosztotta őket javaiktól. Lásd erre *Paravicini Bagliani, A.*: Boniface VIII. i. m. 159–196.; *Scholz, R.*: Die Publizistik i. m.; *Ludwig Mohler*: Die Kardinäle Jacob und Peter Colonna. Ein Beitrag zur Geschichte des Zeitalters Bonifaz’ VIII. Paderborn 1914.

⁶⁰ *Conetti, M.*: Les pouvoirs du collège des cardinaux i. m. 352.

⁶¹ Uo. 352–353.

⁶² Uo. 353.

bíborosok lényegében *szükséges tanácsosok* (*Cardinales, conciliari necessarii*), előképe lehet Hostiensis már ismertetett felvetése, amely azon alapult, hogy ők „a pápa testének részei” (*membra corporis pape*), ugyanakkor Hostiensisnél nem jelent meg a kardinálisok alkotmányos szerepe.⁶³

A két Colonna bíboros fellépése nem maradt hatástalan. A 14. század elejének egyik jeles kánonjogásza, Jean Le Moine (Johannes Monachus)⁶⁴ bár alapvetően az önálló pápai döntések törvényessége és érvényessége mellett foglalt állást, a gyakorlatban kívánatosnak tartotta, hogy a pápa törekedjen a bíborosok egyetértésének megszerzésére. Nézete szerint a pápai döntés törvényességét az támasztja alá, hogy Krisztus helytartójaként (*vicarius Christi*) jár el. Ilyen minőségében mindenki köteles joghatóságának alávetnie magát, nemcsak lelki ügyekben, hanem világiakban is. Külön figyelmet érdemel Le Moine szóhasználata (*ad reformationem pacis, vicarius Christi*), amely egyezést mutat VIII. Bonifácnak a magyar trón betöltéséről szóló ítéletlevelének formuláival (*reformatio regni, officium vicarie potestatis habentes*).⁶⁵ Le Moine a pápa és a bíborosok viszonyának meghatározásakor a római jog elemeit is felhasználta: kapcsolatukat úgy jellemezte, mint a fejedelem és a pozitív jog kapcsolatát. A „fejedelem a törvények felett áll” (*princeps legibus solutus est*) elve alapján a bíborosok nem korlátozhatják a pápa szabad döntéshozatali jogát, de hasznos, ha a pápa véleményüket figyelembe veszi, hiszen neki is a törvények szerint kell élnie.⁶⁶ Érvelését azzal is alátámasztotta, hogy az *Ubi periculum* szabályozását elfogadva kinyilvánította, hogy a bíborosok *csak* választják a pápát.⁶⁷ Le Moine ugyanakkor visszatért ahhoz a Fieschi által is alkalmazott magyarázathoz – püspök és káptalan példájára – amely a korporatív felfogással magyarázta a pápa és a bíborosok viszonyának kölcsönös jellegét.⁶⁸ Jean Rivière, a strasbourgi egyetem korábbi jelentős teológia professzorának szemléletes megfogalmazása szerint: „Jean Le Moine maga csak annyit tartott szükségesnek, hogy

⁶³ Uo. 354–355.

⁶⁴ Le Moine művében – a *Liber Sextus*hoz írt glosszáiban – felfedezhető a Colonnák pamfletjeinek hatása, közvetetten utal rájuk, mint a pápai hatalmat vitató tézisekre. Vö. *Apparatus ad Librum Sextum Decretalium* VI, 2,14,2; 5,2,4; X,1,6,3. *Conetti, M.*: Les pouvoirs du collège des cardinaux i. m. 355–357. Jean Le Moine (1250 k.–1313) kánonjogász, számos glosszát írt a *Liber Sextus*hoz, illetve az *Extravagantes Johanni XXII*-hoz, pápai alkancellár, VIII. Bonifác őt küldte legátusként IV. (Szép) Fülöp francia királyhoz. DHGE 27(1998–2000), col. 219–220.

⁶⁵ Theiner I. 397–399.

⁶⁶ „Tamen secundum leges ipsum vivere decet [...]” *Apparatus ad Librum Sextum Decretalium*, V. ii, 4. – idézi: *Tierney, B.*: Foundations of the Conciliar Theory i. m. 169. Ugyanitt olvassuk, hogy VIII. Bonifác döntései éppen azért semmisek, mert *absque fratrum consilio* hozott döntéseket.

⁶⁷ *Conetti, M.*: Les pouvoirs du collège des cardinaux i. m. 355–357.

⁶⁸ *Scholz, R.*: Die Publizistik i. m. 196. E gondolatok jellemzőek mind a *Liber Sextus*hoz, mind az *Unam Sanctam* bullához írt első glosszára. A pápa a testként elképzelt egyház feje, de annak kormányzatában nem nélkülözheti a testrészeket, ez esetben a bíborosokat, mint ahogy ők sem cselekedhetnek a pápa ellenében.

a bíborosok véleményét kikérjék, de elismerte a pápa teljhatalmát (*plenitudo potestatis*), amelyet csak a természeti és isteni jog korlátoz⁶⁹

Le Moine azonban nemcsak a pápa és a bíborosok viszonyáról értekezett, hanem a bíborosok testületi hatalmáról is. Visszatért ahhoz a már-már hagyományosnak nevezhető állásponthoz, hogy széküresedés esetén teljhatalom illeti meg a bíborosokat.⁷⁰ Hasonlóképpen helyesléssel nyugtázta azt a tényt, hogy V. Celesztin pápa helyreállította a X. Gergely által elfogadott *Ubi periculum* dekrétumot, amelyet V. Adorján és XXI. János is hatályon kívül helyezett.⁷¹

A jeles kánonjogásznak a megelőző fél évszázad eredményein alapuló véleménye azonban 1303-tól jelentős változást mutatott. Ekkortól ugyanis a pápával szemben egyre kritikusabb hangot ütött meg, és óva intett a pápai teljhatalom despotikus megnyilvánulásaitól. VIII. Bonifác *Rem non novam*-dekrétálásához írt glosszájában visszautalt a Colonnák esetére, és hangsúlyozta: a bűnösség elismerése nélkül történt letétel esetén a döntés automatikusan vitatható (*questio ex facto emergens*).⁷² Ugyanez a felfogásbeli változás érhető tetten az *Unam Sanctam* bulláról írt második glosszájában is.⁷³

Mindennek fényében valamelyest árnyaltabban kell tekintenünk a magyar trón betöltéséről rendelkező pápai ítéletlevélben foglaltakra. Egyfelől fellelhetőek benne azok a hagyományos elemek, amelyek láthatólag előkerültek a pápai teljhatalom értelmezésénél: a *vicarius Christi* és az *ad reformatio pacis* alapján a világi ügyekbe való pápai beavatkozás. Ennél is határozottabban foglalt állást VIII. Bonifác az *Unam Sanctam* bullában a két kard elméletének⁷⁴ emlegetésével. Ehhez képest meglepő, milyen fontosnak tartja hangsúlyozni, hogy a pápai

⁶⁹ Idézi Tierney, B.: Foundations of the Conciliar Theory i. m. 170.

⁷⁰ „Sede vacante plenitudo potestatis residet penes cetum cardinalium.” Konkrét példa alapján – a bíborosok 1294-ben, tehát éppen V. Celesztin lemondása és VIII. Bonifác megválasztása között teljhatalommal jártak el – ezzel szinte szó szerint megegyezően nyilatkozik: „per cetum cardinalium penes quem plenitudo potestatis sede vacante residet”. – idézi Dykmans, M.: Les pouvoirs des cardinaux i. m. 135. Vö. Tierney, B.: Foundations of the Conciliar Theory i. m. 171.

⁷¹ „Hec decreta per Adrianum papam fuit quoad omnem eius effectum suspensa et Joannes XXI dictam suspensionem qui non fuit in scriptis redacta ratificavit, et de fratrum consilio eam quoad omnem eius effectum suspendit. Et Celestinus hanc decretalem in statum pristinum restauravit”. Idézi Dykmans, M.: Les pouvoirs des cardinaux i. m. 135.

⁷² Scholz, R.: Die Publizistik i. m. 197.; Conetti, M.: Les pouvoirs du collège des cardinaux i. m. 355–357.

⁷³ Scholz, R.: Die Publizistik i. m. 197–198. Vö. Tierney, B.: Foundations of the Conciliar Theory i. m. 163–164.

⁷⁴ A Gelasius pápáig visszanyúló gondolat alapvetően az egyházi és a világi hatalom viszonyát jelenítette meg szimbolikusan. Gelasius alapvetése szerint a világot kormányzó két hatalmat, a lelkieket és a világiakat is egy-egy kard kormányozza. Ezt a felfogást már VII. Gergely idején is felhasználták a laikus hatalom elleni küzdelemben, az egyházi hatalomnak a világi feletti felsőségét alátámasztandó. VIII. Bonifác a IV. (Szép) Fülöppel való konfliktusban már úgy alakította tovább Gelasius gondolatát, hogy a világi uralkodó kezében levő kardot is az egyházi hatalom parancsára forgatja, ezzel téve egyértelművé a laikus hatalom alárendeltségét. Vö. Robinson, I. S.: The Papacy i. m. 295–297.; Paravicini Bagliani, A.: Boniface VIII i. m. 327–336.

ítéletlevél létrejöttében a döntés mögött egyetértő jóváhagyás áll. A formula – *de fratrum nostrorum consilio* – a bíborosi testület jóváhagyására utal, jóllehet a döntés a részben név szerint említett (egyébként teljesen azonosítható) magyar főpapokkal tartott konzisztóriumban született. Kérdés, hogy e formula ilyen hangsúlyos megjelenése visszavezethető-e valamilyen aktuális körülményre.

A „testvéreink tanácsából” történő döntéshozatal olyan formula volt a pápai döntéseket rögzítő oklevelekben, amelynek pontos tartalma az adott erőviszonyok szerint változó jelentéstartalmat hordozott a pusztá frázisszerű alkalmazás, és a döntésekben egyenrangú partnerként résztvevő bíborosokra történő utalás között.⁷⁵ Maga a kifejezés nem új, gyakorlatilag a 12. századtól folyamatosan kimutatható, azonban meglehetősen változatos értelmezésekkel. II. Paszkál pápa idején például nemcsak a bíborosokat értették alatta, ilyen értelmű használata csupán II. Ince idejére jellemző. A 13. század közepétől azonban, mint láttuk, egyre erőteljesebben érvényesült a bíborosok tanácsadói szerepe, sőt az 1274-es pápaválasztási szabályozás nyomán nagyobb lehetőség mutatkozott a kormányzati hatalomba való tényleges beleszólásukra. VIII. Bonifác pontifikátusa idején felerősödött ez az igény, amelyet jelentős mértékben éppen a Gaetani–Colonna ellentét táplált. A bíborosok távolmaradása a konzisztóriumtól, illetve a pápa személyi döntései – amelyre több adat is van 1301-től⁷⁶ – alátámasztják azt a feltételezést, hogy VIII. Bonifác adott esetben igyekezett saját döntéseit konzisztoriális jellegűnek feltüntetni. Nem lehetséges, hogy a pápai *plenitudo potestatis*, a *vicarius Christi* és bíborosi testület egyetértő hozzájárulását sejtető formula éppen a VIII. Bonifác kormányzatát ért belső kritika (Colonna bíborosok, Jean le Moine) nyomán finomított a megfogalmazáson, és igyekezett egyfajta testületi döntést megjeleníteni?

Talán érdemes a pápai kormányzat gyakorlati működésének ismertetését bemutatni e kérdés megválaszolásához. Ha megvizsgáljuk, hogy a pápai ítéletlevél kiadása idején – ide értve az ezt megelőző, 1302. október közepétől 1303. május végéig terjedő időszakot – a bíborosok milyen szerepet játszottak a pápa jelentősebb horderejű döntéseiben, akkor a következő meglepő eredményt kapjuk.

1302. június 6-a után egyetlen bíboros sem szerepel pápai bulla aláírójaként. Az utolsó dátum, amikor valamely kardinális ilyen minőségben szerepel, 1302. február 16. Az ezt megelőző évek közül 1295 és 1298 tekinthető vízválasztónak. Az előbbi nyilvánvalóan összefügg V. Celesztin lemondásával és VIII. Bonifác megválasztásával, illetve azzal is, hogy elődei bíborosai közül ekkorra többen elhaláloztak.⁷⁷

⁷⁵ Összefoglalóan lásd *Paravicini Bagliani, A.*: *De fratrum nostrorum consilio* i. m. 181–194.

⁷⁶ Uo. 190–194.

⁷⁷ VIII. Bonifác 1295 januárja és májusa között egyetlen személy (a vele azonos nevű *neposa*) kinevezése, 1295. dec. 17-én viszont már 5 bíborosi kinevezés történt. Az elődei által bíborossá tett személyek

Az 1300. március 2-i bíborosi kinevezés oka is hasonló lehetett,⁷⁸ akárcsak az utolsó alkalommal (1302. december 15.) történt kreációk esetében⁷⁹. Az eljárásban semmi meglepő nincs, hiszen 1295 és 1302 között több mint egy tucatnyi bíboros halálozott el, az ő pótlásuk szükséges lépés volt. Ennek ellenére sem mondható azonban, hogy VIII. Bonifác kormányzata mindvégig kiegyensúlyozott lett volna, és a pápa valamint a bíborosok háborítatlan együttműködésén alapult volna.

Vizsgáljuk meg, hogy az éppen funkcióban levő és a kúriában tartózkodó bíborosok közül kik milyen mértékben vettek részt a pápa nagyobb horderejű döntéseiben (kiváltságok, világi hatalommal kapcsolatos kérdések). Az 1295. június 21-e és 1302. február 16-a közötti időszakot tanulmányozva⁸⁰ megállapítható, hogy a VIII. Bonifác elődeitől „örökölt” 22 bíboros közül 13 szerepel pápai bullák aláíróként, közülük nyolcan érték meg az 1302-es esztendőt. (Gerardus Blanchus 1302. március 1-jén, Matthaëus de Aquasparta pedig október 28-án hunyt el, így ők nyilván nem mérvadók abból a szempontból, hogy részt vettek-e VIII. Bonifác kormányzatában 1302. február 16. után.) Ez így összesen 6 bíborost tesz ki:

Név	Bíborosi egyház (titulus)
Joannes Buccamatus	Tusculanum
Matthaëus Rubeus Ursinis	S. Maria in Porticu
Neapoleo Ursinis	S. Adrianus
Joannes dictus Monachus /Jean le Moine	SS. Marcellinus et Petrus
Robertus Gallus, O. Cist.	S. Pudentiana
Guillelmus Longus (de Longis) Bergomensis	S. Nicolaus in carcere Tulliano

Mellettük ott áll a két Colonna bíboros, őket azonban VIII. Bonifác 1297. május 10-én megfosztotta hivataluktól, és csak 1306. február 2-án nyerték vissza eredeti állásukat.⁸¹ A hat bíboros közül Johannes Monachus (Jean le Moine) 152, Robertus Gallus és Guillelmus Longus 342, Neapoleo Ursinus 615, Matthaëus Rubeus Ursinus 555 alkalommal szerepelt aláíróként. Az utolsó alkalom mindegyikük esetében éppen 1302. február 16-a volt. Rajtuk kívül a „régiek” közül egyedül Joannes Buccamatus volt még hivatalban, de ő csupán 1295 és 1300 között volt aktív, igaz, összesen 664 alkalommal.

VIII. Bonifác öt alkalommal (1295. január 23. – május 13., 1295. december 17., 1298. december 4., 1300. március 2. és 1302. december 15.) kreált

közül összesen 4 fő halálozott el a jelentősebb 1295. decemberi kinevezések előtt. 1298. dec. 4-én négy új kinevezés történt, ezt megelőzően, 1295 és 1298. dec. között 5 halálestet következett be.

⁷⁸ 1298. dec. és e dátum között 2 bíboros távozott az élők sorából és 3 új kreáció történt.

⁷⁹ Itt két kinevezés áll szemben ugyanennyi halálessettel.

⁸⁰ Potthast 24020–25283. sz., II. 2024. o. és RBVIII alapján. A kezdő dátumot VIII. Bonifác pontifikátusának első pápai oklevele adja, a záró dátum pedig abból adódik, hogy ezt követően a bíborosok nem mutathatók ki a pápai döntésekben.

⁸¹ Conetti, M.: Les pouvoirs du collège des cardinaux i. m.; HC I. 10., 11.

bíborosokat, szám szerint 15-öt. Közülük 9 volt hivatalban 1302 februárjában is. Ennek ellenére nem mindegyikük volt ekkor már aktív, így Petrus Valerianus Duraguerra de Piperno (S. Maria nova) 1297-ben, Franciscus Cajetanus (S. Maria in Cosmedin), Niccolò Boccasini (S. Sabina), Lucas de Flisco e Lavaniae comitibus (S. Maria in via lata) pedig 1300-ban szerepelt utoljára a pápai kormányzatban. A többiek – Franciscus Neapoleonis Ursinus Romanus (S. Lucia in silice), Jacobus Cajetanus de Stephanescis (S. Georgius ad velum aureum), Theodericus Rainerii de Urbeveteri (S. Crux in Jerusalem), Leonardus de Gratino Patrassus (Albano), Gentilis de Monteflorum (S. Martinus in Monte) – esetében ismét csak 1302. február 16. a kormányzati aktivitásuk utolsó ismert dátuma.

A teljes hivatalviselési idő és a tényleges kormányzati szerepvállalás közötti eltéréseket számos ok magyarázhatja, hiszen a bíborosok gyakorta kaptak egyéb, a római kúrián kívül teljesítendő feladatokat (például legátusi megbízást). A bíborosok alkalmankénti hiányában semmi meglepő nincs, ugyanis a pápai kormányzatban gyakorlatilag sohasem vett részt egyidejűleg az összes éppen hivatalban levő bíboros.⁸² VIII. Bonifác pontifikátusa idején feltűnően mellőzött személy csak kettő akad, nem meglepő módon a két Colonna bíboros, Jacopo és Pietro. Annál feltűnőbb ugyanakkor az 1302. február 16-ával bekövetkező éles váltás: ekkortól immár valamennyi bíboros eltűnik a pápai döntéshozatalból. Sem a „régiek”, sem az „újak” nem szerepelnek többet.⁸³ E dátum fontosságát megerősíti az a tény, hogy bár VIII. Bonifác még 1302 decemberében is emelt bíborossá két személyt,⁸⁴ és az uralkodása hátralevő időszakából valamivel több, mint másfélszáz oklevél maradt fenn,⁸⁵ a két új bíboros nem szerepel ezekben.

A tanulmány elején feltett két kérdés közül az elsőre – tudniillik milyen hatalmi legitimációs elképzelésekre megy vissza a magyar trón betöltését meghatározó 1303-as pápai ítélet szövege – volt könnyebb választ adni. A VIII. Bonifác által hangoztatott „Szent István-i” jogalap lényegében a VII. Gergely idején megjelenő országfelajánlás volt, nem pedig az a szintén Szent Istvánra visszavetített jog, amelyet a pápai oklevelek a királyi joghatóság alól adott mentesség (*immunitas*), szabadság (*libertas*) értelemben használtak.

A másik kérdés az, hogy a VIII. Bonifác ítéletlevelében megjelenő pápai teljhatalom, valamint a bíborosi tanáccsal együtt meghozott döntés között kimutatható-e ellentét, és az összefüggésbe hozható-e a pápai kormányzat belső

⁸² Szemléletes példája ennek a 13. század közepét (1227–1261) érintő feldolgozás. Lásd *Agostino Paravicini Bagliani: Cardinali di Curia e „familiae” cardinilizie dal 1227 al 1254. I–II.* (Italia sacra 18–19.) Padova 1972. 397–441.

⁸³ Potthast II. 2024.

⁸⁴ HC I. 13.

⁸⁵ Potthast 25129–25283. sz.

ellentmondásaival. Az 1303. május 31-i pápai oklevélben szereplő közös döntés a valóságban nem jelentette a teljes bíborosi testületet, hiszen mint láthatuk VIII. Bonifác ekkor már nem a kardinálisokkal együtt kormányzott, az legfeljebb a magyar főpapokra értendő. A „testvéreink tanácsából” megfogalmazás és a konzisztoriális jelleg hangsúlyozása mellett ellenpontként ott szerepelnek a „Krisztus helytartójaként” (*vicarius Christi*) és a teljhatalommal (*de plenitudo potestatis*) hozott döntések. Ezáltal a magyar trón betöltését eldöntő ítélet tulajdonképpen válasz volt a pápa kormányzati módszereit ért kritikákra – nemcsak a két Colonna bíboroséra, hanem Jean le Moine-ra is –, ami azonban szöges ellentétben állt az 1302. február 16. után kibontakozó tényleges gyakorlattal.

Függelék

I.

VIII. Bonifác 1301. október 17-i levele II. Vencel cseh királyhoz⁸⁶

Etsi reges et principes orbis terre catholice fidei professores et ecclesie Romane devotos paternam benevolentiam prosequamur, personam tamen tuam dignitate regia insignitam sincera caritate constringimus et singularis benevolentie brachiis amplexamur, ideoque tibi familiaris scribimus, teque alloquimur confidenter. Miramur siquidem et turbamur, quod serenitas tua substituit et prestavit assensus, quod dilectus filius W[enceslaus] natus tuus in regem Ungarie sit assumptus, et a [...] Colocensi archiepiscopo et nonnullis suis complicitibus passus eum fueris coronari. Utinam discusisses, ex quo capite, ex quo iure, qua successione, quo titulo prefatus natus tuus ad ipsius regni regimen sit assumptus, et quomodo coronam ab eo recipere debuit, qui auctoritatem reges Ungarie coronandi non habebat de consuetudine vel iure, nec debuit apostolica sedes mater omnium et magistra contempni, quin saltem in dubiis et maioribus causis ad ipsam fuerit recursus habendus, sine cuius etiam auctoritate sancte memorie Stephanus rex Ungarie, divina revelatione premonitus, noluit se ad ipsius regni solium sublimari, sed tamquam Aaron vocatus a Deo, ab ipsa sede accepit humiliter coronam et regnum. Hunc Stephanum Deus de tenebris infidelitatis eripuit et vocavit in admirabile lumen suum, qui fuit primus rex Ungarie Christianus, a quo descenderunt persone magne sanctitatis, mireque virtutis, quarum beatitudines transierunt aliis in exemplum.

⁸⁶ Theiner I. 387–388.

II.

VIII. Bonifác 1301. október 17-i parancslevele
Niccolò Boccasini legátushoz⁸⁷

Romanus pontifex super reges et regna constitutus a Deo in ecclesia militanti gerarcha summus existit, et super omnes mortales optinens principatum, sedensque in solio iudicii, cum tranquillitate iudicat et suo intuitu dissipat omne malum. Proinde sancte memorie nostri Romani pontifices, etsi eos diversorum regum et regnorum cura sollicitaverit officii pastoralis, specialiter tamen studia converterunt, ut regnum Ungarie, quod ad apostolicam sedem peculiarius pertinet, preservaretur a noxiis et a salubria susciperet incrementa, et maxime contra Cumanorum, Tartarorum et paganorum ac scismaticorum hostiles incursum, quibus extitit hactenus plurimum impugnatum, et ex quibus ad magnum exterminium et diminutionem habitatorum fidelium est deductum. [...] Colocensis archiepiscopus [...] W[enceslaum] natum carissimi in Christo filii nostri W[enceslavi] Boemie regis illustris in regem eiusdem regni Ungarie de facto, cum de iure non posset, coronare presumpsit, ingressum tuum in ipsum regnum nequaquam expectans, cum esses illud cum huiusmodi legationis officio e vestigio intraturus, nec attendit dictus archiepiscopus, quod nunquam ad se vel predecessores suos Colocenses archiepiscopos regum Ungarie coronatio de iure vel de consuetudine pertinuerat, nec aliquatenus pertinebat, sed huiusmodi reges solent per Strigoniensem archiepiscopum, qui est pro tempore, coronari, ut non prosequamur ad presens, quomodo nec ex successione seu iure aliquo, quod occurrat, regnum ipsum debebatur W[enceslao], nato predicto, super quibus in dubio saltem nos vel te [...] consulere debuisset. Cum enim inter lepram et lepram variaretur iudicium, erat ad nos, qui summi sacerdotis levitici generis vices gerimus locumque tenemus, in tam arduis casibus recursus habendus, maxime cum magnificus vir Carolus, nepos [...] C[aroli] Sicilie regis [...] per dilectum filium [...] Strigoniensem electum et administratorem auctoritate nostra in spiritualibus et temporalibus Strigoniensis ecclesie constitutum in eiusdem regni Ungarie regem fuisset antea coronatus. Ad hec nolumus te latere aut in dubium revocari, quod memoratum Ungarie regnum sacrosancte Romane ecclesie a beato Stephano primo rege Ungarie christiano cum omni eius iure ac potestate et devote oblatum fuit et traditum reverenter, qui etiam ad ipsius regni solium noluit auctoritate propria sublimari, sciens quod nemo sibi sumere debet honorem, nisi qui vocatur a Deo, et ideo non a quolibet, sed a vicariu Iesu Christi et successore Petri assumpsit regium diadema, fuerat quidem divinitus revelatum, quod ei primum in gente Ungarica corona debeatur et regum, sicut hec plenius documenta, que servantur in archivis memorate ecclesie Romane, testantur, et ad ipsius archiepiscopi poterunt notitiam pervenisse.[...].

⁸⁷ Theiner I. 388–389.

III.

VIII. Bonifác 1302. június 10-i levele II. Vencel cseh királyhoz⁸⁸

Carissimo in Chrislo filio W[enceslao], regi Boemie illustri. [...] nuntium tuum, et litteras regias, quas ipse nobis ex parte tua detulit, paterna benignitate recepimus, et ipsarum litterarum tenore diligenter inspecto, et auditis hiis, que dictus nuntius coram nobis exposuit viva voce [...] quod [...] tua tendebat intentio, tuaque id petito postulabat, ut tui nati negotium, quem in regem Ungarie concorditer et canonicè proponis electum, et te ac tuos et suos in hac parte sequaces in benevolentiam nostram reciperemus et gratiam, ac tibi et ipsis adjuutores, directores, ravorabiles et benignos nos in ipso negotio redderemus. Sane, fili carissime, sicut alias tibi per litteras nostras scripsisse meminimus, regnum Ungarie, [...] multipliciter collapsum agnoscitur et quasi datum in predam, per Cumanorum Tartarorum, scismaticorum et paganorum hostiles incursus, ac, propter dissensiones et novitates periculosas, noviter attemptatas in ipso, ex quibus discriminosè vastatur, fere ad nichilum est deductum, sicque nos, [...] desiderantes, prout nobis ex officii debito summi apostolatus incumbit, super eis de salubri remedio providere, ad procurandam in ipso regno pacem, que vinculum caritatis existit, et ad tollenda inde dissensiones et scandala, que miserabilem desolationem inducunt, venerabilem fratrem nostrum Nicolaum, Ostiensem episcopum, Apostolice Sedis legatum, [...] duximus pridem illuc cum plene legationis officio destinandum; teque per ipsum et litteras nostras hortati fuimus diligenter, ut nonnulla, que circa prefatum natum tuum dicebantur minus provide attemptata, prudenter corrigeres per te ipsum et regali providentia emendares, ac tam tu, quam tui et nati memorati sequaces acquiesceretis ipsius legati salubribus monitis reverenter, vosque beneplacitis coaptaretis ipsius, qui ad dictum regnum ut pacis angelus nuntiusquo salutis accessit significantes tibi, quod, si qua jura in eodem regno aliisque provinciis tibi vel nato memorato competere, ea prosequeremini coram nobis, illa disponebamus illibata servare nec minuere, sed augere. [...] Attendentes igitur quod thronus Apostolici culminis constitutus est a Domino super reges et regna, ut equitatis virga unicuique tribuat, prava dirigat in directa, et morbis, qui fomentorum non recipiunt medicinam, asperius medicamen apponat, super petitione tua predicta deliberatione prehabita diligenti, eidem nuntio in presentia fratrum nostrorum viva voce respondimus tibi que presentibus respondemus, quod personam tuam paterna et speciali sumus benivolentia prosecuti, et proponimus tam tua quam nati predicti jura conservare ubilibet, ac tibi et ei sine juris alieni prejudicio plenitudinem debiti favoris impendere, dum tu et natus ipse filialis devotionis affectibus et gratis ac laudabilibus operibus vos nostris et Apostolice Sedis beneplacitis coaptetis. Verum, cum longo jam tempore dilata sit reformatio dicti regni, deformati taliter et collapsi, et a tempore obitus clare memorie Watislai [Ladislai] regis Ungarie, ac deinde, dum Andreas in eodem regno se pro rege gerebat, carissima in Christo filia nostra Maria, regina Sicilie illustris, ad se ac dilectum filium nobilem virum Carolum, nepotem ejus, prefatum regnum asseruerit et adhuc asserat pertinere de jure, hujusmodi petitionem tuam, propositam ut prefertur, absque juris injuria et alieno prejudicio ad gratiam

⁸⁸ Theiner I. 392–393.

exauditionis admittere non valemus. Sed hiis, qui in regno prefato jus se proponunt habere, nos ad reddendam justitiam convertentes, per alias litteras nostras te ac reginam, nepotem ipsius ac filium tuum predictos, vestrumque sequaces, et alios qui sua crediderint interesse, de quibus expedire viderimus, per peremptorie citationis edictum, proponimus ad nostram facere presentiam evocari, ut, cum omnibus iuribus, actis et munimentis, hujusmodi negotium contingentibus, compareatis legitime coram nobis, recepturi justitie complementum et facturi que pro bono statu dicti regni duxerimus ordinanda. Ad hec ignorare te nolumus, quod, cum in predictis tuis literis te regem non solum Boemie, sed etiam Polonie duxeris describendum, causa nobis exinde magne turbationis advenit, dum auctoritate propria, quinimmo temeritate non modica, non vocatus a Domino tamquam Aaron, sed Apostolica Sede, matre omnium et magistra, contempla, ad quam provincie Polonie pertinere noscuntur, regium in ipsa Polonia nomen usurpas, te regem Polonie nominando. In que autem crimina assumptio falsa regie dignitatis, immo et simplicis magistratus, ac seditio et commissio violentie cum armis incidant, quibus subiciendi sint penis talium patratores, non est opus exprimere, quia id nota et vetustissima decreta sanxerunt. Ne igitur in te tante temeritatis audaciam, in tue salutis dispendium, prefate Sedis injuriam et plurimorum scandalum absque dubitatione presumptam, dissimulare quodammodo videamur, magnificentie tue per apostolica scripta sub spiritualibus et temporalibus penis, quas si contrarium feceris, tibi volumus inferre, districtius prohibemus, ne te ulterius regem Polonie nomines, sigillum regium sub intitulatione Polonie regni assumas vel utaris assumpto, neque privilegia, immunitates, feuda, donationes, bona, et jura quecumque in ipsa Polonia vel aliqua ejus parte concedas, aut tamquam rex Polonie quicquam agas. Nos enim tibi paratos offerimus ad manutenendum et conservandum jura, si qua in ipsa Polonia ostenderis tibi competere legitime coram nobis. [...].

BONIFACE VIII AND HUNGARY (1290–1303)

Ideas of Legitimizing Papal Authority and Government in Context

by Gergely Kiss

SUMMARY

On 31 May, 1303 Boniface VIII issued a letter of sentence with regard to the succession to the Hungarian throne, in terms of which the Pope reserved for himself the right to occupy the throne. While this document is far from unknown to researchers, two related questions deserve attention. First, the antecedents of this papal decision should be looked for in the eleventh to thirteenth century, for only such an inquiry can answer the question of whether the right vindicated by the pope with regard to the royal succession was based on tradition. Second, the text should be analysed from the perspective of Boniface's government of the church. In view of the fact that this latter activity caused frequent criticism and objections, it is especially important to establish the extent to which the decision to occupy the Hungarian throne reflects on them.

Berecz Anita

VÁLASZTÓK ÉS VÁLASZTOTTAK

Az egri képviselő-testületi tagok rokoni kapcsolatai
a dualizmus korában*

A weberi modell szerint az önkormányzatok modernitásának koncepciója abban a meggyőződésben gyökerezett, hogy az állam és a bürokrácia lecserélte a helyi honoráciorok tradicionális, oligarchikus rendszerét. Ennek eredményeként az elit politikai hatalma a jogon, a választási rendszeren és a párt reprezentációján alapult.¹ Az önkormányzati kereteken belül történt lokális empirikus kutatások valóban bizonyítják ezeknek az oligarchikus, vagy legalábbis zárt kapcsolatrendszerben élő külső és belső tanácsstagok politikai szerveződési elemeit, még a 18. század végén és a 19. század elején is.² A 19. században gyökerező individualizmus és a modernizáció koncepciója elrejtette a rokoni kapcsolatok politikai aktivitásának erejét, hozzájárulva ezáltal ahhoz, hogy ez a szempont kevésbé érvényesüljön a modern politikai struktúra elemzésénél. Ennek ellenére, a vidéki elit társaságok integráló szerepéhez a családi, rokonsági elv nagymértékben hozzájárult. Tagjaik házassági stratégia révén próbáltak bekerülni az elit társaságokba, és stabilizálni a helyüket a rokoni kötelékek révén.³ A rokonság mellett ugyanilyen társaságszervező ereje volt a szocializációs vagy hivatásbeli közösségeknek, a hasonló végzettségű, azonos foglalkozásúak csoportjának.⁴ A rokoni és/vagy szakmaspecifikus elvek mentén szerveződő elit intézményes szinten is összefonódott, és integráló szerepe a pozíciók elosztásában is megnyilvánult.

A rokonsági tényező hanyatlásának elmélete ezáltal nem felel meg a társadalmi valóságnak, amit a lokális – helyi önkormányzati – szinten végzett kutatások is alátámasztanak. Horváth J. András a budapesti törvényhatósági testület rokoni kapcsolatainak elemzésénél erős rokonsági kapcsolatrendszer folyamatos jelenlétét érzekelte, és kiemelte a foglalkozási tradíciók, családi minták, apa-fiú

* A tanulmány az EFOP-3.6.1-16-2016-00001 Kutatási kapacitások és szolgáltatások komplex fejlesztése az Eszterházy Károly Egyetemen című pályázatának támogatásával készült.

¹ *Max Weber: Gazdaság és társadalom.* Bp. 1987. 221–308.

² *Tóth Árpád: „A polgárok józanabb része...”* Pozsony evangélikus választott polgárai, 1800–1848. Fons 11. (2004) 235–276., a korábbi időszakra vonatkozólag lásd *Tőzsa-Rigó Attila: A pozsonyi városvezető elit politikai, rokoni és lakóhelyi hálózata.* Fons 19. (2012) 279–319.

³ *Gyáni Gábor: Az urbanizáció társadalomtörténete.* Tanulmányok. Kolozsvár 2012. 34–36.

⁴ *Kövér György: Kisvárosi elit társaságok. Hajdúböszörmény a két világháború között.* In: *Mezőváros-kisváros.* Szerk. Mikó Zsuzsa. Debrecen 1995. 217–223.

kapcsolatok folytonosságát.⁵ Ez a minta érvényes volt a debreceni politikai elitre is, ahol „néhány család több nemzedéken át részt vett a város politikai életének irányításában”, míg a gazdasági elit egyes csoportjai szinte látványosan távol tartották magukat.⁶ Tanulmányomban ezeknek a rokoni kapcsolatoknak a városi politikában való megnyilvánulását vizsgálom a dualizmus kori Egerben.⁷ Tény ugyanis, hogy a rokoni kapcsolatok hatással voltak a politika működésére, a döntéshozatal alakulására, éppen ezért az interperszonális kapcsolatok a nem intézményes, nem formalizált folyamatokra is rávilágíthatnak. Fontos tehát vizsgálni, hogy a helyi politikai élet alapvető szerveződési elve volt-e a családi kapcsolat, és ha igen, ez hogyan nyilvánult meg? Tekinthetőek-e a rokoni kapcsolatok politikát befolyásoló tényezőként a dualizmus időszakában lokális szinten, a helyi önkormányzat keretein belül? Egyáltalán, a képviselők törekedtek-e az utánpótlás kérdésének megoldására (az önrekrutációra), miközben a városi képviselő-testület fokozatosan vesztett kezdeményező és véleményező szerepéből, idővel pedig egy „mechanikus szavazógéppé vált”?⁸

A rokoni kapcsolatok vizsgálatakor figyelembe kell venni, hogy a 19. század második felében a rokonság funkciója, jellege megváltozott, az együttélés régi formái felbomlottak, így a rokonsági rendszer is átstrukturálódott.⁹ A házassági kapcsolatok számbavételével ugyan rekonstruálhatóak a tényleges rokoni kapcsolatok, de ez a kör nem feltétlenül esett egybe azokkal, akiket valóban rokonnak tartottak, illetve akikkel a rokonsági kapcsolatot ápolták. A rokonok számon tartása – a kialakult örökösödési szokások nyomán – szélesebb körű lehetett, azonban ez nem jelentett minden esetben intenzíven ápolt rokoni kapcsolatokat.¹⁰ A családtörténeti kutatások terén sok esetben nehézséget okoz, hogy nem rendelkezünk elegendő adattal a geneológiai vagy prozopográfiai megközelítéshez, amelyből biztonsággal

⁵ Horváth J. András: A megigényelt világváros. Budapest hatósága és lakossága a városegysítés éveiben. Bp. 2010. 156–162.

⁶ Irinyi Károly: A politikai közgondolkodás és mentalitás változatai Debrecenben 1867–1918. Debrecen 2002. 53.

⁷ A városi keretektől tágabb értelemben véve a rokoni kapcsolatok politikában játszott szerepére lásd Cieger András: Érdekek és stratégiák. A helyi politikai elit érdekérvényesítési lehetőségei a kárpátaljai régió vármegyéiben a dualizmus időszakában. Korall (2003) 13. sz. 87–106.; Pap József: Rokonok. Családi kapcsolati hálózatok a dualizmus kori Heves vármegye főszolgabírói karában. In: Vidéki élet és vidéki társadalom Magyarországon. Rendi társadalom – polgári társadalom 28. Szerk. Pap József – Tóth Árpád. Bp. 2016. 468–485., illetve Gerhard Péter: A politika személyessége. Budapesti Negyed 18. (2010) 68. sz. 181–209.

⁸ Takács Tibor: Döntéshozók. Városi elit és városi önkormányzat Nyíregyházán a 20. század első felében. Bp. 2008. 144–166.

⁹ Faragó Tamás: Tér és idő. Család és történelem. Társadalomtörténeti tanulmányok. Miskolc 1999. 151–194.

¹⁰ Uő: Rokonsági viszonyok a magyarországi falvakban a 18. században. Demográfia 39. (1996) 4. sz. 241–262.

meg lehetne határozni a rokoni kapcsolatok meglétét. Ezért sokszor olyan módszerek is alkalmazásra kerülnek, mint például a nemzetségnév vizsgálata, ami arra az alapelvre vezethető vissza, hogy az egy nemzetségnévhez tartozó, azonos vezeték-névvel rendelkező személyek egy családhoz tartoznak. A módszernek ugyan számos hátrányai lehetnek, a névegyezés miatt előfordulhatnak tévedések, ugyanis a túlnépesedett városokban több ember is használhatta ugyanazt a családnévet anélkül, hogy valós családi összeköttetés lett volna köztük. Emellett, a század második felében olyan tényezők, mint például az elvándorlás mértéke vagy a demográfiai viszonyok is erősen befolyásolták a családi-rokoni kapcsolatokat. Ezekkel a problémákkal szembenézve mégis úgy vélem, a rokoni kapcsolatok feltérképezéséhez segítséget nyújthat a nemzetségnév-vizsgálat, valamint ezen túl az elsődleges kapcsolatok (szülő-gyerek, testvér) és a házasság útján létrejövő kapcsolatok (vej, sógor) beazonosítása, ugyanis az ebben az esetben használt általános források – a felekezeti házassági anyakönyvek – túlnyomó többségben fennmaradtak.¹¹ Amennyiben a család törzsökösnek számított, több generációra visszamenőleg is fel lehetett vázolni a vertikális (nagyzüllő, szülő, gyerek) kapcsolatokat, illetve a hozzájuk tartozó házassági kapcsolatokat.

A képviselő-testületi tagok közötti kapcsolatok változása vagy épp állandósága ezáltal a régi-új elit megközelítésben is releváns kérdés lesz. Ezért fontos annak vizsgálata, hogy kik voltak azok a családok, akik a Pierre Bourdieu által leírt „társadalmi tőkét” mozgósítani tudták és ismertségüket, presztízsüket fel tudták használni a városi politikában való részvételhez.¹² Ennek kereteit, illetve a város igazgatási struktúráját természetesen a város jogállása is egyértelműen meghatározta, ennek függvényében kaptak jogot az önkormányzati jogok gyakorlásához. Ezek alapján 1848 előtt püspöki földesúri mezővárosként jelentős piacközponti funkciót töltött be Eger, majd 1848-ban rendezett tanáccsal bíró község lett, az 1870-es évek közigazgatási törvényei pedig a rendezett tanácsú város kategóriába sorolták. Az 1871. évi első községi törvényt követően a képviselő-testület esetében különbséget lehet tenni a bekerülés jogcímei alapján, ugyanis a két pozíció szinte teljes mértékben elkülönült egymástól, meghatározva a városirányításban szerepet vállaló csoport jellegét és társadalmi összetételét is. Ebben az értelemben a virilizmus egy passzív bekerülési módszert jelentett, a testület egyik felébe vagyona után automatikusan bekerülhetett az illető anélkül, hogy bármilyen közéleti ambíciói lettek volna. Ezzel szemben a választásokon való részvételhez egyéni ambícióra

¹¹ A kapcsolatok meglétének bizonyításra olyan tartós elköteleződést jelentő viszonyokat is szoktak alkalmazni, mint a másodlagos rokonság intézménye. Az ide tartozó házassági tanúk és a keresztszülők elemzése jelen tanulmány keretein belül nem kerül elemzésre.

¹² *Pierre Bourdieu: A társadalmi egyenlőtlenségek újratermelődése. Tanulmányok.* Szerk. Ferge Zsuzsa – Léderer Pál. Bp. 1978.

volt szükség, mindamellet pedig városon belüli ismertségre és presztízsrre, amellyel mozgósítani tudták a kapcsolati tőkájüket annak érdekében, hogy minél nagyobb arányban képviseltesék magukat a testületben.¹³ A választásokon való elindulást persze a családi stratégia is meghatározhatta, többnyire azok a családtagok neveztek be, akiknek egyébként nem lett volna esélyük más úton bekerülni a testületbe.¹⁴ A tanulmány első felében, így a városi politika keretét adó választókerületek eloszlásának alakulását és a kerületekben választójoggal rendelkező személyek számát és társadalmi összetételét mutatom be. Ezt követően arra térek ki, ezekre a tendenciákra milyen hatással voltak a képviselő-testületi tagok közötti rokoni kapcsolatok.

Városi választókerületek átalakulása

A városi politika működésében a választójogot nyert személyek száma mellett alapvetően a kerületek befolyásának volt döntő jelentősége. Ez utóbbiak számának meghatározása azért volt fontos, mert visszahatottak az egyes társadalmi csoportok törekvéseire a különböző körzetekben, így a választókat hozzásegítették a városi és kerületi identitás kialakulásához. 1848 előtt a városi politikában az érdekérvényesítés, érdekszerveződés leginkább a városrészi, azaz a bel- és külterületek ellentétében csúcsondott ki. Az 1843–44. évi országgyűlésen kidolgozott városi törvény tervezete azonban már tükrözte a város területéről alkotott megváltozott felfogást, annál is inkább, mert a kül- és belvárosi lakosság társadalmi különbségei a 19. század első felében már fokozatosan csökkentek.¹⁵ A város területéhez tartozó külvárosi lakosság jogi megkülönböztetése 1848-ban megszűnt, így a városi politikában a két városrész együttes szereplése ezt követően meghatározó szerepet töltött be az érdekérvényesítés terén. Az érdekérvényesítés azonban már nem a városrészi, hanem a kerületek szintjén volt kérdéses. Az 1848-as törvényhozás a városi kerületek felosztásának ügyére csupán annyiban tért ki, hogy a választás megkönnyítése érdekében ezt a feladatot a választók összeírására hivatott városi gyűlés intézi a választással kapcsolatos többi teendő mellett.¹⁶ Komolyabb szabályozás az 1871. évi első községi törvény keretein belül született, amely a választókerületek számának és

¹³ A kétfajta bekerülési módszer ilyen értelmezésére és elemzésére lásd *Takács T.*: Döntéshozók i. m. 56–97.

¹⁴ *Kövér György*: Kiből lett és kiből nem lett virilista? Szabolcs megye, 1883. In: *Megtalálható-e a múlt?* Szerk. Bódy Zsombor – Horváth Sándor – Valuch Tibor. Bp. 2010. 282–296. A tagok között ugyan több esetben is megfigyelhető a pozícióváltás, azonban ez leginkább az értelmiségnél jelentkezett. Más esetekben, amennyiben választás helyett vagyona után lett képviselő az illető, mindig feltüntettem.

¹⁵ *Czoch Gábor*: Lakóhely és társadalmi helyzet. A reformkori külvárosok problematikája Kassa példáján keresztül. In: *Kötőerők. Az identitás történetének térbeli keretei.* Szerk. Cieger András. Bp. 2009. 237–257.

¹⁶ *Corpus Juris Hungarici* (a továbbiakban: CJH) 1848. évi XXIII. tc. 19. §.

kiterjedésének kijelölését a képviselő-testület feladataként állapította meg. Egy-egy választókerületet a házak számának és választók arányának megfelelően osztottak fel, így a kerületekben 200-nál kevesebb és 600-nál több választó nem lehetett. Ennek megfelelően: míg a belvárosban 180 ház után jelöltek ki egy választókerületet, addig a külvárosban átlagosan 315 ház után húztak határt. Egy-egy választókerületben annyi képviselőt választottak, amennyi a képviselő-testület választás alá eső tagjaiból (100 fő) a kerület választóinak az összes választókhöz viszonyított aránya szerint a kerületre esett. Mindez a póttagok választására is érvényes volt, hiszen az ő számukat is a kerületben választott képviselők számának arányához igazították.¹⁷ Az a személy pedig, akit több választókerületben is megválasztottak képviselőnek, annak a kerületnek az érdekeit képviselte, amelyiket maga jelölt ki, helyére pedig a sorrendben következő póttag állt.¹⁸ Az 1874-ben bevezetett új választójogi törvény – módosítva az addig érvényben lévő 1848. évi V. tc.-et – a választhatóság esetében az országgyűlési cenzusnak való megfelelést tette meg követelményként. A tágabb kört felölelő választók (köztük a választhatók is) azonban csak abban a választókerületben kerülhettek fel a névjegyzékre ahol rendes lakásuk volt, és amennyiben ez iránt kétség támadt, az illető maga jelölhette meg, hogy a városrészek közül melyikben akart szerepelni. Azok, akik föld- vagy házbirtok, kereskedő-, ipar- vagy gyártelep alapján több választókerületben is választói jogosultsággal bírtak, szintén kijelölhették, melyik választókerület névjegyzékébe akarták felvetetni magukat.¹⁹ A választókerületek számának alakulása ezért egyáltalán nem volt érzéketlen a választások alkalmával, ugyanis minden névjegyzékre felkerült választó csak abban a kerületben bírt szavazati joggal, amelyben összeírták, illetve abban a kerületben választhatták meg, ahol élt – amennyiben nem rendelkezett másképp.

A fent leírt gyakorlattal kapcsolatos indokok miatt bontakozhatott ki egy erőteljes érdekharc az új választójogi törvényt követő választásokkor (1878) a kerületek számának megállapítása ügyében. Fülöp József egri ügyvéd, a Szabadelvű Párt tagjaként, a közgyűlés elé benyújtott indítványában 12 választókerület kijelölését kérte, a méltányosság elve alapján. Terve szerint a 12 városnegyed közül egyik sem lett volna egy másiknak alárendelve, mindegyik egymástól függetlenül választotta volna meg lakosságárányosan a képviselőit. Az ellenzéki Csiky Sándor²⁰ ezzel szemben 10 kerület fenntartását javasolta. A nyilvános szavazáson – szótöbbséggel – Csiky Sándor

¹⁷ CJH 1871. évi XVIII. tc. 37. §.

¹⁸ CJH 1871. évi XVIII. tc. 45. §.

¹⁹ CJH 1874. évi XXXIII. tc. 38. §.

²⁰ 1861-től Eger polgármestere, majd 1872-ig országgyűlési képviselő. A Határozati Párt tagjaként a szélsőbalhoz csatlakozott, azonban 1869-től 1875-ig a balközép irányzatot képviselte az országgyűlésen. Az 1875-ös választásokon már nem nyert mandátumot. *Kovács Melinda*: Tisztviselői adattár (1849–1919). In: Heves megye történeti archontológiája (1681-) 1687–2000. Eger 2011. 362.

előterjesztését fogadták el. A szavazást – egyértelmű többséggel – a választott képviselők és az izraelita virilisek döntötték el, akik kevés kivétellel Csiky indítványát támogatták, a virilis tagok Fülöp indítványa mögé álltak.²¹ Ennek értelmében az első községi törvényt követő választást még 9 választókerülettel tartották meg, az első hatéves ciklust követően 1878-ben 10-ben határozták meg a kerületek számát, és csak a századforduló környékén tartottak választásokat a korábban javasolt 12 kerülettel.²² Általánosságban így a háromévenként tartott választások alkalmával minden negyed 4 képviselőt juttathatott be a testületbe a maklári első és a belvárosi második negyeden kívül (5 fő). A külvárosi választókerületek és az ott élő választók számának növekedésével tehát idővel túlsúlyba kerültek a külvárosi választók a képviselő-testületben. A tendencia, ami a kül- és belterület választóinak arányában történt eltolódást okozta, az 1860-as évek előtti időszakra nyúlik vissza. Ekkorra ugyanis a választójoggal rendelkezők körében lakóhelyi átstrukturálódás történt, melynek következtében minden külvárosi negyedben növekedett a választójoggal rendelkezők aránya, ezzel szemben a belvárosi választók elveszítették meghatározó szerepüket a még rendies viszonyokat tükröző 1848-as viszonyokhoz képest. Mindehhez hozzájárulhatott persze az a tény is, hogy a lakosság – túlnyomó többségben a belvárosban élők – egy részét „régijogon” írták össze. Püspöki földesúri város lévén viszont Eger polgárai nem feleltek meg a polgárság rendi kritériumainak.²³ A rendi kiváltságokon alapuló régi jog élethosszig biztosította a választójogot vagyoni, jövedelmi, értelmi-ségi cenzusnak való megfelelés hiányában is. Ez a cenzus azonban csupán a szabad királyi városokban élő polgárjoggal rendelkező személyek és a nemesek számára volt biztosítva. Ennek ellenére, sajátos jogértelmezésből kifolyólag a belvárosi lakosság egy része használta ezt a cenzust. Pap József szerint a „régijogot” ugyan jogilag tévesen, ám egyáltalán nem véletlenül használták, hiszen ennek segítségével biztosították továbbra is a városon belüli lokális befolyásukat. 1860-ra azonban az ilyen jogon összeírtak száma jelentősen csökkent, ami egyrészt abból fakadt, hogy más cenzus alapon sokan nem tudtak választójoghoz jutni, másrészt a törvényt már következetesebben használták.²⁴

²¹ Eger. Politikai és vegyes tartalmú hetilap, 1878. december 17. 1.

²² A belvárosi négy negyeden kívül a külvárosi negyedek a következőképpen alakultak: Hatvani 1–4, Maklári 1–2, Felnémeti és Cifrasánc.

²³ A 18. század közepétől a jelentősebb piacközponti funkciót betöltő mezővárosok lakói is meghonosították a polgárfelvételi eljárást, és jogilag ugyan megalapozatlanul, de használták a polgárjogot identitás kifejező elemként. Eger mellett ide tartozott többek között Pápa, Nagykanizsa, Szombathely. *Hudi József*: Pápa szabadalmas mezőváros polgársága a 18–19. században. In: Vera (nem csak) a városban. Szerk. Á. Varga László. Salgótarján 1995. 95–107.; *Kerecsényi Edit*: Adatok Nagykanizsa település-történetéhez a „polgárok lajstroma” (1745–1826) alapján. In: Zalai Gyűjtemény 8. Zalaegerszeg 1978. 115–134.

²⁴ *Pap József*: Eger választópolgárai a 19. század közepén. *Történelmi Szemle* 58. (2016) 149–164.

Figyelembe kell venni továbbá azt is, hogy míg 1874-ig csak azok kerülhettek fel a választólistákra, akik jelentkeztek, addig azt követően minden választásra jogosult személyt évente össze kellett írni, a választójogi listákat pedig már nem csupán a választások előtt írták össze, hanem rendszeres közigazgatási feladat lett.²⁵ A választói aktivitást – ahogy Bácskai Vera is rámutatott az 1848-as pesti választások elemzésekor – a foglalkozás és a lakóhely közötti kapcsolat is nagyban befolyásolhatta.²⁶ Ezért válna szükségessé a választókerületek és a lakosságuk számának összevetése a választók arányával és összetételükkel a vizsgált korszak egészében. Az egyes kerületek képviselőinek foglalkozás szerinti megoszlásának összehasonlítása a kerület általános társadalmi jellemzőivel szintén érdekes kutatási szempont lenne. Sajnos a választókerületek főbb társadalmi jellegzetességeinek felvázolására kevés lehetőség nyílik, azonban a választónévjegyzékek cenzusalap változásából a kerületek választóinak társadalmi összetételének átalakulására nagyvonalakban következtetni tudunk.²⁷ Mindemellett a közbeeső évek névjegyzékeinek hiányában megkíséreltem összevetni a birtok cenzus változását a belvárosi ingatlanok eladás-vásárlás alakulásával azt vizsgálva, hogy párhuzamot lehet-e vonni a két adatsorral, és amennyiben igen, abból lehet-e a képviselő kerülethez való kötődésére is következtetni a továbbiakban.²⁸ Ennek vizsgálatához a negyedben tapasztalható évtizedenként számolt vásárlási arányból kivontam a városra jellemző értéket, amennyiben negatív számok kaptam, az eladás, illetve vásárlás szerepe a városi átlagtól elmaradt, ha pozitív számot, akkor meghaladta azt.

A fennmaradt névjegyzékek adatai alapján a legszembetűnőbb változás, hogy a századfordulót követően a második negyedben már az ingatlannal nem rendelkező értelmiség és a kerülethez kereskedelmük vagy az iparuk alapján kötődő személyek jelentek meg, amire az 1900-as évek kiugróan megnövekedő jövedelem alapú (kereskedelem és ipar) cenzus is utal, magával vonva a birtok cenzus jelentőségének csökkenését. Ezzel együtt, míg az ingatlanvásárlás jelentősége az 1890-es évekig ebben a negyedben volt a legalacsonyabb, addig ezt követően a városi átlagot jelentősen

²⁵ CJH 1874. évi XXXIII. tc. 36. §. „ki meghatározott választói jogosultsággal bír, a választók névjegyzékébe felveendő, habár személyesen nem jelentkezett is”.

²⁶ *Bácskai Vera*: Pest társadalmi és politikai arculata 1848-ban. (A választók és megválasztottak alapján). In: *Tanulmányok Budapest Múltjából* 19. Szerk. Tarjányi Sándor Bp. 1972. 283–325. A választói aktivitást tehát Eger esetében inkább a választó képesség hiánya, mintsem az akarat befolyásolta.

²⁷ Az elemzésnél természetesen figyelembe kell venni azt a tény is, hogy a választói jogcím nem minden esetben esett egybe a foglalkozással, ami hatással volt a választói jogcímeik mögötti tényleg tartalomra is. Lásd *Koroknai Ákos*: Az 1896. évi választások a Délkelet-Dunántúlon II. (Módszertani kísérlet a választási statisztikák és a választói névjegyzékek elemzésére.) In: *Baranyai Helytörténetírás* 1985–1986. Szerk. Szita László. Pécs 1986. 215–299.

²⁸ Az elemzéshez az Egri Körzeti Földhivatalban található 1890-es kataszteri térképhez tartozó belvárosi tulajdonlapokat használtam fel. Az elmúlt években 539 belvárosi ingatlan tulajdonjogi változását dolgoztam fel, az adatokat pedig egy adatbázisban rögzítettem.

meghaladta. A harmadik negyedben ugyanez a tendencia zajlott le, hiszen míg a század közepén a birtok (dominánsan házbirtok) cenzus volt a legmagasabb (129 választó) és az ingatlaneladás mértéke volt a legalacsonyabb, addig a századfordulót követően a birtok cenzus jelentőségét veszítette, átadva a helyet a második negyedhez hasonlóan a kereskedelem és leginkább az ipar számára. Hasonlóan az első negyedhez, annyi különbséggel, hogy a végzettség és kereskedelem után választójogot szerzett személyek számában nem történt változás, ettől függetlenül az egész korszakban élénk volt az ingatlanpiac. A negyedik negyedben nem tapasztalunk kiugró adatokat, az ipar és kereskedelem a birtok jelentőségét is meghaladta, ezzel együtt a tulajdonosi mobilitás az 1880-as években indult el. Az első és második negyedben tehát elsődlegesen a végzettség és kereskedelem alapján kerültek a kerület névjegyzékébe a választók, míg a tradicionálisabb harmadik és negyedik negyedben az ipar és a kereskedelem, illetve a ház és földbirtok volt mérvadó. A külvárosi kerületekben folyamatosan magas volt a házbirtok cenzus alapján választójoggal rendelkező személyek száma annyi különbséggel, hogy a hatvani harmadik negyedben már az 1848-as években magas volt az értelmiség száma, a századfordulóra azonban itt is a jövedelem lett jelentősebb, hasonlóan a maklári első és második negyedekhez.

1. táblázat A belvárosi negyedek ingatlan eladási aránya, a képviselők cserélődési arányával összehasonlítva

	I.	II.	III.	IV.
1860-as évek	2,4%	19,0%	-21,4%	2,4%
1870-es évek	11,0%	-14,0%	2,7%	-10,2%
1880-as évek	6,8%	-43,1%	4,8%	13,2%
1890-es évek	-0,3%	-13,6%	4,2%	2,8%
1900-as évek	1,0%	6,4%	2,7%	-7,9%
1910-es évek	2,8%	9,6%	-9,8%	6,5%
Tagok fluktuációja	-14,5	-2,9	10,5	-11,9
	Stabil	Átlagos	Megújuló	Stabil

Forrás: a szerző adatbázisa alapján történt számítások

Amennyiben az adott kerületben az új emberek száma jelentősen meghaladta a városi átlagot, akkor a *megújuló* kategóriába soroltam; ha alul maradt tőle, akkor a *stabil*; illetve az *átlagos* kategóriába, ha csak kevés eltérés volt. A legkiugróbb értéket a megújuló harmadik negyedben figyelhetjük meg, ahol a birtok cenzus a század végére lecsökkent, ezzel párhuzamosan folyamatos volt az ingatlanok eladása, ami pedig hatással volt a magas képviselői fluktuációra is. Míg a második negyedben az ingatlan eladás jelentőségével azonos szinten volt a képviselők fluktuációja is, addig a századfordulót követően, a birtok cenzus csökkenésével feltételezhetően az ingatlan

nem rendelkező értelmiség kapott szerepet. A külvárosi kerületekben azonban viszonylag gyorsan változtak a képviselők, 3 megújuló, 4 átlagos és csak egy stabil negyedet kaptunk. Ezt támasztja alá a képviselők fluktuációja is, hiszen a belvárosi negyedekben egy-egy év kiugró értékét leszámítva megegyezést mutatott a városi átlaggal, az 1890-es éveket követően pedig alul is maradt attól. Az új képviselők tehát rendszerint a külvárosi negyedekből érkeztek a képviselő-testületbe, ahol az 1880-as évek közepéig folyamatosan magas volt az újonnan érkező képviselők száma. Ezt követően stabilizálódott a helyzet egészen a századfordulóig, majd újra elérte a korábbi szintet.

Az eddigi adatokból tehát jól kirajzolódik, hogy a belvárosi kerületek ingatlanvásárlási tendenciáját párhuzamba lehet állítani a választójogi cenzus változásával, ami feltételezhetően összefüggésben volt a kerületek általános társadalmi jellemzőinek átalakulásával is. Mindezzel együtt pedig a kerületben megválasztható személyek összetétele is átalakult, és a változás aránya visszahatott a képviselők fluktuációjára és társadalmi összetételére. A kerületek közötti választói jogosultság arányának eltolódása tehát tükrözte a kerületek társadalmi karakterét, mindezt úgy, hogy a korszakban a választójoggal rendelkezők számában nem történt jelentős változás.²⁹ Mindezek ellenére a városirányításban helyet foglaló tagok között nagyarányú volt a személyi állományban bekövetkezett átalakulás, így egy-egy megszerzett pozíció viselőjének nem jelentett hosszú távú lehetőségeket.³⁰ A választási ciklusok éveinek alapján a háromévente megválasztott 50 képviselő helye a 10 majd 12 városi kerületben 430 személy között oszlott meg. A választott képviselők között legtöbben (232 fő, 53%) egy választási ciklusra (6 évre) kerültek be a képviselő-testületbe, míg a testület másik fele (198 fő, 46%) személyében folytonosnak bizonyult: 69 személyt háromszor választottak, míg a tagok ötöde élvezte a választók bizalmát négyszer-ötször.

A legmagasabb kicserélődési arányt 1867-ben és 1872-ben újonnan bekerült képviselők esetében tapasztalunk, ez mindkét évben közel 70 új embert jelentett. (Az 1874-es választójogi törvény ugyan a választójoggal rendelkezők számát drasztikusan lecsökkentette, ugyanakkor nem volt nagy hatása a testület összetételére és jelentős átalakulás ezek után már nem történt.) Az 1872-es testületi átrendeződést

²⁹ A választójoggal rendelkezők száma a korszak folyamán a következőképpen alakult: 1869-ben 2029 fő szerzett választójogot, 1875-ben a törvényt követően 1213-re csökkent a számuk, 1901-ben 1782 volt, majd 1910-re ugrott meg a számuk 2112-re. Mindebben természetesen az is közrejátszott, hogy az 1874. évi választójogi törvényt követően nem történt változás a választójogosultság szabályozásában. 1913-ban, illetve 1918-ban ugyan született új választójogi törvény, de ezek gyakorlati bevezetésére nem került sor. Az 1913-as választójog kiterjesztéséről szóló viták és érdeklentétek lokális, egri közéletben való megjelenésére és elemzésére lásd *Pap József*: A választójog kiterjesztése körül folyó vita és az egri közélet a huszadik század elején. In: *Trianon 90 év távolából*. Szerk. Ballabás Dániel. Eger 2011. 68–95.

³⁰ A képviselő-testület foglalkozási összetételéhez és a személyi állományban végbement kicserélődés arányának és okainak részletesebb kifejtéséhez lásd *Berecz Anita*: Az egri képviselő-testület társadalmi összetétele a dualizmus korában. In: *Agria L. Az egri Dobó István Vármúzeum Évkönyve*. Szerk. H. Szilasi Ágota et al. Eger 2017. 475–491.

követően egy-egy választás során a testület harmada cserélődött ki folyamatosan, az újonnan megjelent képviselők száma – akik korábban nem szerepeltek a képviselők között – háromévente 27–32 fő volt. A korábbi képviselők szempontjából mindez 68–73%-os személyi folytonosságot is jelentett. A testület másik felében tehát nagyobb volt a folytonosság, mint az az új képviselők számából következne. Amennyiben azt vizsgáljuk, hogy a megválasztottak között hány képviselő szerepelt a későbbi választások alkalmával is, akkor a legnagyobb személyi kontinuitást az 1867-es és 1872-es testületi tagok között tapasztalunk – annak ellenére, hogy ezekben az években volt a legnagyobb a kicserélődési arány. Ugyanakkor a képviselő-testületben eltöltött évek figyelembe vételével már kirajzolódnak a különbségek is, amennyiben a korszak végén, az újonnan bekerült képviselők számát vesszük figyelembe. A korábban nem szereplő képviselők létszámának összeadásával ugyanis azt tapasztaljuk, hogy a választottak több mint a felét az 1887 és 1890-es választásokat követően már új emberek tették ki.

A képviselő-testület másik felében tehát kimutatható egy stabil rendszer – legalábbis a századfordulót megelőző évtizedig a gyakori személyváltások ellenére is. A kérdés, hogy kik voltak azok a képviselők, akik a testület folytonos részét jelentették. Ebből kifolyólag vizsgáltam meg a tagok családi kapcsolatait, hiszen az a 70 család, akinek legalább két tagja választott képviselőként szerepelt, a testület összlétszámának 48%-át (207 fő) adták, épp azt a részét, akiket többször megválasztottak a vizsgált korszak egészében. A családi folytonosság tehát igen erős volt. Az 1880-as évek végéig szinte ugyanazok a családok játszottak szerepet a városirányításban, a megválasztott családtagokkal adva a 60–70%-os stabilitást a testületben. Az 1890-es évektől azonban folyamatos csökkenést tapasztalunk a résztvevő családok körében: a korszak végén már kevesebb mint 20 korábbi család volt jelen a testületben, ezzel párhuzamosan az új, korábbi családokhoz rokonsági szinten nem köthető emberek száma fokozatosan növekedett.

A továbbiakban arra keresem a választ, hogy milyen családokat választottak meg folyamatosan, illetve mi volt az oka annak, hogy a századforduló környékén ezek a családok eltűntek a város közeletéből.³¹ A családokat két típusba soroltam: egyikbe azok tartoztak, akik kevesebb mint 12 évig szerepeltek valamelyik családtaggal, ami legfeljebb 4 választást jelentett. A táblázat alapján 54 olyan családot találtam, akik nem tudták hosszú távon fenntartani pozíciójukat a testületben. Az ide tartozó 18 kézműves család eredete túlnyomó többségben kimutatható

³¹ A családoknál szereplő adatok a már említett források mellett a következőkből kerültek feldolgozásra: Magyar Nemzeti Levéltár Heves Megyei Levéltár (a továbbiakban: MNL HML) V-45/b/6. k Eger város ház és földadókönyve (1855/56), V-45/b/10. k Eger város betűsoros névjegyzék az adófőkönyvhöz (1867), V-74/23. k Házadórajstrom (1884), V-72/b/50. Eger város birtokos lakosainak névsora 1887-ben, IV-416 141-158 Heves vármegyei felekezeti anyakönyvi másodpéldányok gyűjteménye (1827-1895), V-2/a/1. k Egri polgárjogot nyert egyének betűrendes jegyzéke.

1828-ig³², ahol a családfő vagy már a szülő polgárjogot nyert. Közöttük is feltűnően sokan az 1880-as évek végéig szerepeltek, és itt regisztrálható a legtöbb apa-fiú kapcsolat. Körükben – életkorukból kifolyólag – magas volt a halálozási arány, másik okként említhetjük a választójog elvesztését vagy az örökösök hiányát. Leszkovszki József 1828-ban két társsal működő asztalosként és polgárként (házas zsellérként) került összeírásra. 1848-ban polgárjogára hivatkozva régi jogon és ingatlan alapján, a harmadik negyedbeli Dobó utcai háza utána szerzett választójogosultságot. Részt vett az 1848-as testületben, ezt követően a választójogát elveszíthette, ugyanis 1855-ben még 11 hold földterülettel az összeírásban találjuk, de a névjegyzéken már nem tűnt fel. Ezek után már csak fia, a csizmadia foglalkozást űző Mihály (18? –1892) képviselte a családot (1872-től) a hatvani negyedik negyedben, miután apja belvárosi házát megvásárolta egy zsidó főorvos, Brünauer Dávid. Magas életkora 1881 után már számára sem engedte az újraválasztást. Testvérét, Leszkovszki Franciskát, apjuk a városban szintén jól ismert iparos családba házásította ki. Férjét, ifj. Miticzky Jánost is a képviselő-testületi tagok között találjuk.

1. ábra A résztvevő családok és családtagok számának alakulása

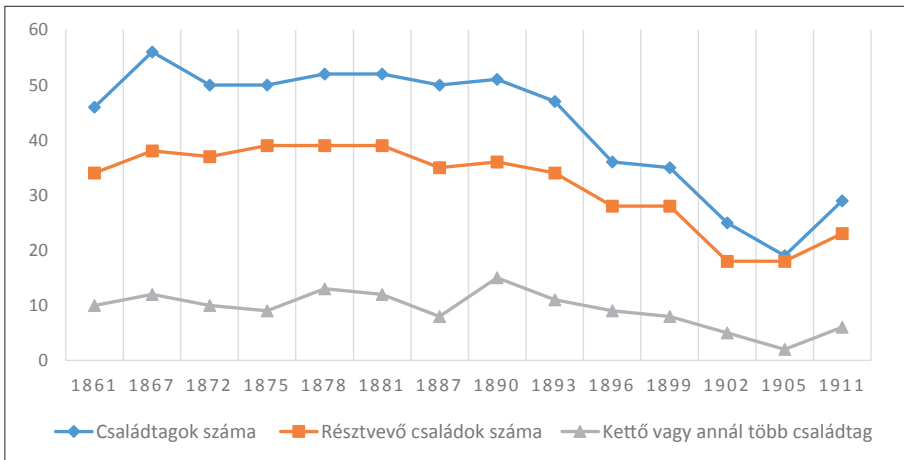

Forrás: a szerző adatbázisa alapján történt számítások

³² MNL HML IV.7.a.9. Országos összeírások 1720–1836. Az 1828-as országos összeírás jelentősége, hogy a városi jogállástól függetlenül az összeírásban a Bácskai Vera által meghatározott városi kritériumoknak megfelelő 22 szabad királyi városon kívül Eger, Rimaszombat, Rozsnyó, Zsolna lakóinak egy részét polgárként jegyezték fel. *Bácskai Vera: Városok Magyarországon az iparosodás előtt.* Bp. 2002. 129.

A tímár foglalkozású Ruzsin Ferenc (1793–1874) 1828-ban polgárként (és házasszelleként) szerepelt, majd 1848-ban régi jogon volt feltüntetve. Szerepet játszott az 1860, 1867 és 1872-es testületben a negyedik negyedben, ahol a hatszobás Dobó utcai ingatlan állt. A megválasztását követő években 81 éves korában meghalt, ezt követően ingatlanát lánya, Franciska (Plank Béláné) örökölte. Fiát, Ruzsin Bódogot (szül.1836) pékként ugyanazokban az években találjuk a testületben, mint az apját (1860, 1867 és 1872-ben) az első negyedben. Ezt követően azonban már tisztviselőként játszott szerepet a város életében.

Desper Antal (szül. 1824) apja, Ignác polgárjogát „örökítve” 1860-ban kapott először választójogot, ezt követően már ingatlanra is szert tett a harmadik negyedben a Dobó utcában, amelyre választójogot kapott. 1872-ben egy választási ciklusra jutott be a képviselők közé, ezt követően 65 évesen meghalt. Testvére, Ferenc (szül. 1817) folytatva apjuk tímár foglalkozását, szintén régi jogon 1841-ben szerzett polgárjogára hivatkozva kapott választójogot 1848-ban. A hatszobás Almagyar utcai ingatlanra az 1860-as évek előtt tett szert, majd mindvégig erre kapott választási lehetőséget. Tagja volt az 1848, 1860 és 1872-es testületnek, illetve városi tisztviselő. 1884-ben már felesége nevében szerepelt az ingatlan.

11 értelmiségi család esetében szintén a magas életkor játszott szerepet annyi különbséggel, hogy a fiatalabb generáció hivatalából kifolyólag rendszerint elkerült a városból. Kósa György (szül. 1813) takarékpénztári felügyelőnél a hatvani harmadik negyedben 1860-ban ingatlan és 1869-ben szőlő tulajdona, illetve nemes jogcíme utalt arra, hogy városi gyökerei voltak. 1861-ben és 1867-ben választott képviselő-testületi tag volt. Fia, Kálmán (1842–1913) ügyvédként 1881 és 1887 között szintén választott tag, ezt követően a királyi járásbírói kinevezése után már nem vett részt a városi közéletben.

A 9 földműves családból hozhatjuk példaként Gyulai Jánost (1829–1884), akit 1867-ben szőlőbirtokosként regisztráltak az adóösszeírásban, ugyanezekben az években ház és szőlő alapján választójogot szerzett a hatvani második negyedben. Ugyanebből a negyedből választották be az 1880-as évekig, 1884-ben pedig már fiai örökölték a negyedik negyedbeli, udvarral és gazdasági épülettel rendelkező háromszobás ingatlanát. Fia, a hús-vágó foglalkozású Ignác (szül. 1864) a belvárosi ingatlan mellett a hatvani negyedbeli ingatlant is örökölte. A testületbe azonban ő is a hatvani negyedből került be 44 éves korában (1908-ban) testvérével, Miklóssal együtt.

A másik csoportba sorolt családok a korszak elején is a testületben szerepeltek, és a századfordulót követően is családtaggal képviselték magukat. A személyi-családi folytonosságot is jelentették, hiszen mindehhez hat megválasztásra volt szükség, ami több, mint 12 évet jelentett. Ebben a csoportban 26 családot találtam. A csoportban szereplők között jellemző a generációs folytonosság, ahol az unoka továbbörökítette nagyapja tagságát a képviselő-testületben, vagy minden gyerek képviselő

volt. Másik jellegzetes példa a házassági stratégia, ahol a testvérek szintén egy másik képviselő családjába házasodtak be. Közel azonos, 12 iparos és 14 földműves család tartozik ehhez a csoporthoz (és 2 értelmiségi család). Idősebb Károly Károly (szül. 1810) 1835-ben német szabóként szerzett polgárjogot, szerepet játszott az 1848-as és 1861-es képviselő-testület életében is. Fia, ifjabbik Károly (szül. 1838) könyvkötőként az első negyedben mestersége után választójogot nyert, majd 37 éves korától 12 éven keresztül (1875–1887) a képviselő-testület tagja volt. Unokaöccse, János Béla (szül. 1869), már mézeskalácsosként szerepelt a városi közéletben, szintén 37 éves korától (1905–1911) a negyedik negyedben (miután 1899-ben tulajdonába került a három szobás Dobó utcai ingatlan a harmadik negyedben).

Az egri születésű szűcs, id. Komáromy József (szül. 1800) 1828-ban egyedül dolgozó szűcsként regisztrálták a negyedik negyedben, ahol 1848-ban szintén feltűnik régi jogon választójogot szerevve a helyhatósági jogú választásokon az 1828-ban szerzett polgárjogára hivatkozva. Az 1860-as névjegyzéken újból feltűnik, ingatlanára hivatkozva, birtok alapján. Fia, ifj. Komáromy József (szül. 1834) ugyanebben az évben első alkalommal szűcsmesterként, majd apja halálát követően, örökítve tulajdonjogát, birtok alapján. Apját követve, szintén képviselő-testületi tag lett, első megválasztására 1884-ben került sor (1884–1893). A szintén egri születésű, iparos-képviselő családból származó Nánássy Máriával kötött házasságából született lánya, Mária (szül. 1866) kiházásításakor azonban már nem törekedett iparos férj választására, így a büdszentmihályi születésű Szőke Sándorhoz (szül. 1859), az Érseki Tanítóképző tanárához adta feleségül 1889-ben. Sándor a házasodást, majd ingatlanvásárlást (negyedik negyedbeli Servita utcai ingatlan) követő sikeres beilleszkedése után szintén a képviselő-testület soraiba került (1896–1911).

Következő példaként hozhatjuk fel az asztalos mesterséget űző id. Balkay Józsefet (szül. 1820), aki 27 évesen, 1847-ben szerzett polgárjogot. 1860 és 1867-ben képviselő-testületi tagként, majd városi tisztviselőként regisztrálták a városházán. Az 1848-as választójogi listára „iparosüzleténél” fogva választójogot szerzett a negyedik negyedben, majd ezt követően (1860-ban) már ingatlan és ipar alapján került fel a listára a második negyedben, a hatszobás Síp közben lévő házára hivatkozva. A szintén polgárjoggal rendelkező, puszkaműves Boma János lányának, Terézzel kötött házasságából 3 fiuk született. A lakatos foglalkozású István (1855–1931) Kubik Nándor kerékgyártómester lányával, Máriával kötött házasságát megelőző években, a makkári hóstyán élt, azt követően, 1881 után már az apósa házában tűnt fel bérlőként a Káptalan (mai Kossuth Lajos) utcában. 1888-ban a felesége révén örökségként teljes egészében a tulajdonába került a hatszobás ingatlan. A belvárosi ingatlanulajdonlást követően, 1893-ban képviselő-testületi taggá vált, és minden választás során tartotta pozícióját a második negyedben, ahol választójogot ipara után szerzett. Testvére, Balkay Béla (1862–1925) a felnémeti születésű Király

Máriával kötött házasságának évében (1885) pékként szintén a maklári hóstyán élt, a Szent János utcai négyszobás belvárosi ingatlant csak 1902-ben vásárolták meg. 43 évesen, 1905-ben választották meg képviselővé, emellett 5 éven keresztül töltötte be a Keresztény Iparoskör igazgatói tisztségét. Testvérük, ifjabbik Balkay József (szül. 1850) egyedülként vitte tovább az apja mesterségét, a képviselő-testületben betöltött tisztségét ő is örökölte (1887). Feltehetően szintén a külvárosban birtokolt ingatlant, hiszen az 1880-as években még bérlőként szerepelt a hatszobás Érsek utcai ingatlanban, amely csak 1898-ban került a felesége, Urbán József lánya, Irma és az ő nevére. A fent említett családokhoz, Urbán Teréz révén rokoni szálakkal kapcsolódó, kocsmáros foglalkozású Strausz Károly (szül. 1831) haláláig adója alapján volt testületi tag. 1887-ben a három szobás Jókai utcai ingatlanát fiai, Sándor és József örökölte. Az asztalosmesterként működő József (szül. 1858) már két évtizede a testület tagjaként regisztrált Füstös Bernát lányát, Juliannát vette feleségül 1888 nyarán. Örökségként a tulajdonába került házon kívül a századfordulót megelőző években a Széchenyi utcában vásárolt házat, majd 44 éves korában az első negyedben megválasztásra került, ahol jövedelem alapján választójogot szerzett. A mészáros mesterséget űző testvérét, Sándort (szül. 1863) ingatlanhalmozóként tarthatjuk számon, a testületbe jövedelem alapján a harmadik negyedből, viszonylag hamarabb, 33 évesen került be. (A félbevágott négyzet a megválasztott képviselőkre utal.)

2. ábra Az iparos családok rokoni kapcsolatai (1)

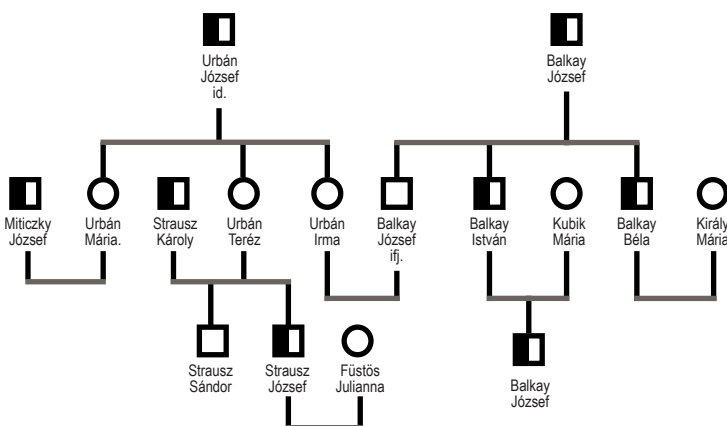

A következő példa szintén a házasság útján létrejövő családi kapcsolatra világít rá. Az egeri születésű id. Miticzky János (szül. 1806) 1828-ban szerzett polgárjogot, szűrszabóként. A második negyedben lévő Széchenyi utcán lévő ötszobás ingatlana alapján 1848-ban választójogot szerzett, 1860-ban a ház és 10 hold szőlő mellett

már az ipar és a régi jog is fel volt tüntetve. 1869-ben azonban már csak ház – mint birtok – szerepelt annak ellenére, hogy 1867-ben még szőlőbirtokosként tűnt fel az összeírásokban. 1872-ben ugyan virilisként tagja volt a képviselő-testületnek, ez a pozíció nem bizonyult tartósnak, azonban választott képviselőként haláláig szerepet játszott a város igazgatásában. Fia, Miticzky József (szül. 1838) bár ingatlant nem örökölt, továbbvitte apja műhelyét, amely után szűrszabóként 1869-ben választójogot szerzett a második negyedben, édesapja házában élve. Ezt követően feleségével, Urbán József szűrszabómester és képviselő-testületi tag lányával, Máriával testvére, ifj. Miticzky János városi tisztviselő szomszédságába, a felnémeti negyedbe költöztek. Mindkét testvér közel 20 évig tagja volt a képviselő-testületnek. Id. Miticzky két lányát szintén egri kézműves családok leszármazottaihoz adta. A Széchenyi utcai ingatlan tulajdonjogát lánya, Teréz és férje, a kovács mesterségű Elek Sámuel (szül. 1859) vitte tovább, aki 1890-től volt tagja a képviselő-testületnek. Másik lányát, Máriát (szül. 1840) a szintén egri születésű Morvay Sándor (szül. 1831) szűrszabómesterhez és választott képviselő-testületi taghoz adta feleségül. Testvérehez hasonlóan a belvárosban éltek, 1883-tól már biztosan tulajdonukban állt a három szobás Servita utcai ház. (A félbevágott négyzet a megválasztott képviselőkre utal.)

3. ábra Az iparos családok rokoni kapcsolatai (2)

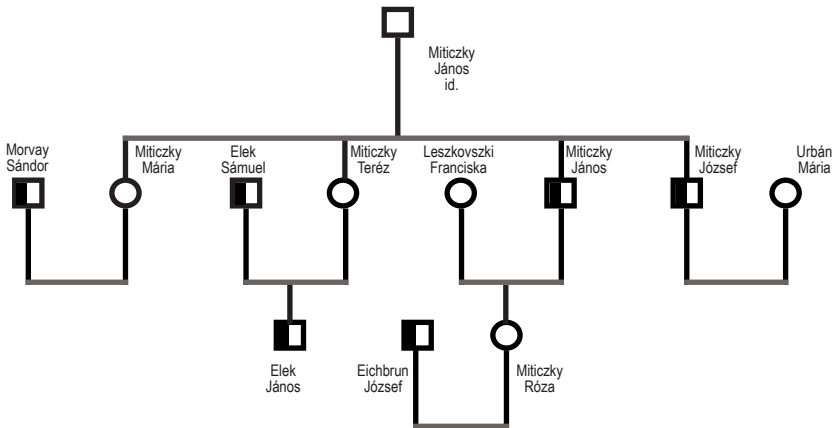

A földműves családoknál ugyanez a házasság útján létrejött családi összefonódás figyelhető meg.³³ Azok a családok, akik a testület folytonos részében az egész korszakban részt vettek, a házasság útján létrejött kapcsolatok útján tartották

³³ Biró, Balog, Bóta, Csőke, Csutorás, Farkas, Horánszky, Kelemen, Kocsis, Kormos, Lepres, Pogonyi, Szeredi, Vas.

fenn helyüket. Csutorás Antal (szül. 1822) földművest³⁴ mindvégig a hatvani negyedből választották be (1867–1882), ahol egyetlen évben (1867-ben) testvérével, Mátyással (szül. 1825) találjuk a tagok között. Magas életkorukból kifolyólag ezt követően már két vejük képviselte a családot: Mária (szül. 1853) férje, Pogonyi Ignác, akit házasságkötésük évében közvitéztként regisztrálták (1871-ben), így viszonylag későn, 55 éves korában lett tag a felnémeti negyedben, illetve Rozália (szül. 1843) férje, a földműves Horánszky Márton, akit 39 évesen szintén a felnémeti negyedben (1878–1902) választották meg. (A félbevágott négyzet a megválasztott képviselőkre utal.)

4. ábra A földműves családok rokoni kapcsolatai

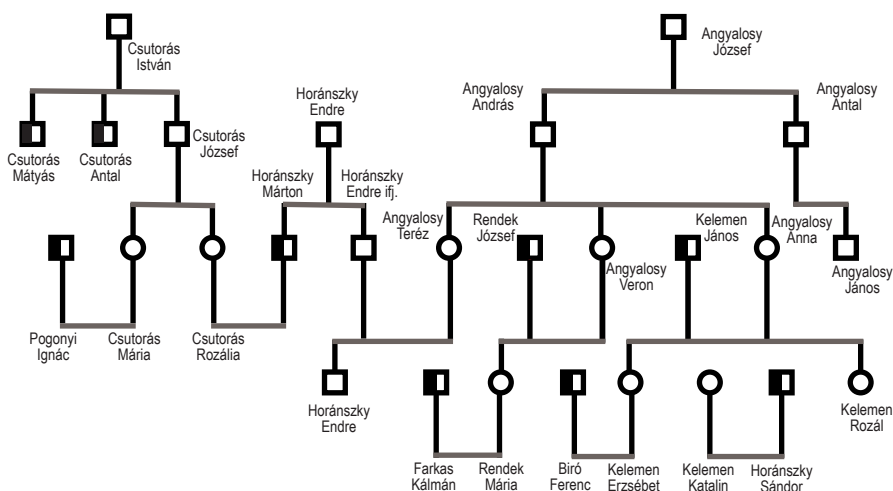

Következtetések

Az adatok alapján megállapíthatjuk, hogy a képviselő-testület egyik felében folyamatos volt a személyi állományban bekövetkezett átalakulás, ami összefüggésbe hozható az ingatlantulajdonosi kör átalakulásával, amit követett a választójogi cenzus változása. A kerületek általános társadalmi jellemzőinek átalakulásával pedig a kerületben megválasztható személyek lehetősége is megváltozott, ami hatással volt a képviselők társadalmi összetételére. A századfordulót megelőző évtizedek változása azonban a testület „folytonos felére” is kihatással volt. Az értelmiségi cenzussal kapcsolatban az egész korszakban növekvő tendenciát figyelhetünk meg, 1910-re már

³⁴ Az egyén társadalmi státuszát az anyakönyvek is rögzítették „con civis” vagy „con pleb” megjelöléssel.

az országos átlagot is messze meghaladta, ezzel tükrözve a város oktatási, egyházi és megyei jellegét. Mindennek ellenére még a századfordulót követően is az ország tradicionálisabb, birtok- és jövedelemalapú választókerületei közé tartozott a kerületek cenzus szerkezetének összehasonlítása alapján.³⁵ Ez a tendencia látszik kirajzolódni a terület foglalkozási összetételének változásával, hiszen a századfordulót megelőző években kétségtelen növekedést tapasztalunk az ügyvédek és az egyházi személyek esetében – túlnyomó többségben az első negyedben, ahol a birtok cenzus folyamatosan csökkent –, ami leginkább a kereskedők és a földművesek jelenlétét csökkentette drasztikusan. Bár a mezőgazdasági népesség a hasonló jogállású Szekszárdon is csökkent³⁶, a földműves családok századfordulót követő létszámbeli stagnálásában olyan körülmények is közrejátszottak, mint például az örökös hiánya vagy az elvándorlás mértéke. Az iparosok aránya – köszönhetően a házassági kapcsolatoknak – mindvégig kiegyensúlyozott volt, így az összlétszám több mint egyharmadát alkották.

Mindebbe az életkori sajátosságok is közrejátszottak, hiszen az 1880-as évektől – párhuzamosan a családok számának csökkenésével – az életkor folyamatosan eltolódott a magasabb kor irányába. Ezt követően már a 60-as éveikben járókat választották meg, ugyanakkor a fiatalabb képviselők átlagéletkora is folyamatosan növekedett. Egy-egy választási ciklusban úgy tűnik nem volt jellemző, hogy már egy korábban is megválasztott tag kerüljön be újra, és szinte rendszeresen új embereket juttattak be. A területben eltöltött évek száma valóban kevés volt, de az új emberek rendszerint azokból a kézműves és földműves családokból érkeztek, akik a terület folytonos részét alkották. Felfoghatjuk tehát a kézművesek csoportját a hagyományos, céhes eredetű kézművesipar továbbörökítőinek, a tradicionális helyi elitnek, akik a dualizmus éveiben a társadalmi elismertség és presztízs révén megőrizték a pozícióikat. Az iparosság egy része határozottan különvlik – leginkább a nagy létszámú szakmákban – foglalkozás alapján mintegy önálló csoportot alkotva a társadalomban, a házasságnál pedig valamelyik gyerek egy szintén képviselő-testületi tag családjába házasodott be. Az iparosok másik részénél azonban a tradicionális családból való származás már nem volt feltétel, nyitottabbak voltak a bevándorlók felé a házassági kapcsolataikat tekintve, és rendszerint a városból is elkerültek. A példák persze nem egyedülállóak, hiszen a tornai kézművesek életútjának vizsgálata is azt mutatta, hogy jellemző volt a kézműves-dinasztiákra a házassági endogámia, és erős volt a hajlandóság a „szakmán belüli” házasságra. A generációs folytonosság pedig a mesterség kontinuitásával is együtt járt.³⁷

³⁵ *Pap József*: Országgyűlési választások, országgyűlési képviselők Heves megyében a dualizmus korában. Tanulmányok a dualizmus kori magyar parlamentarizmus történetéből. Eger 2014. 313–318.

³⁶ *Tóth Zoltán*: Szekszárd társadalma a századfordulón. Történelmi rétegződés és társadalmi átrétegződés a polgári átalakulásban. Bp. 1989. 39.

³⁷ *Pozsgai Péter*: Kézművesek és kézművescsaládok Tornán a 19. században II. Életutak-kontinuitás, földtulajdon, családi stratégiák. Korall (2001) 3–4. sz. 266–296.

A rokoni kapcsolatokból épülő hálózat már magának a házasságnak a jellegéből adódóan is egy töredezett társadalmi képet tükröz. Amennyiben elfogadunk egy bizonyos szintű folytonosságot, figyelembe kell venni, hogy a rendi világ örökségeként a rendi jogi státusz elemei továbbéltek a polgári korba is, és megnyilvánultak a viselkedésszociológiai értelemben vett rendi különbségek jegyei a *connubium*-ban (ki kivel házasodik), a *kommenzalitás*-ban (ki kivel ül le egy asztalhoz), illetve a foglalkozásban, hivatásban (amit monopolizál vagy elutasít).³⁸ Egy-egy tényező, mint jelen esetben az intézményi háttér kijelölése azonban nem elegendő a kapcsolatok szerepének megértésében, egy nagyobb kontextusba helyezve kell értelmezni, hiszen ezeket nem lehet mechanikusan működő „szövetségeknek” tekinteni. Ezért időszerű az egyének, a családok és a tágabban értelmezett városi közösség közötti konfliktusok vizsgálata, amely egyben rávilágíthat a városi politika működésére, a döntéshozatal mechanizmusára és az egyének viselkedésének miértjére is.

ELECTORS AND ELECTED

Family Relations within the City Council of Eger in the Period between 1867 and 1918

by Anita Berecz

SUMMARY

The study seeks to answer the question of whether family relationships can be regarded as a factor that influenced politics on a local level in the framework of local municipalities during the period of the Austro-Hungarian Dual Monarchy. While empirical research has already demonstrated the oligarchical, close network structure of the inner councillors in the late eighteenth and early nineteenth century, this point of view has rarely been applied to analyse modern political structures. In the present study, the emphasis has been put on the examination of the number and social background of those who had the right to vote, for this obviously had an impact on the social circle of the people elected to the city council. This examination of the relationship networks highlights the fact that the theory of the decline of family relationships as a factor of political influence clearly contradicts contemporary social reality, for despite rapid personal rotation local politics was continuously characterised by the presence of strong social networks based on family relationship.

³⁸ Ezt a weberi szemléletet alkalmazta Kövér György is, aki a viselkedésszociológiai értelemben vett rendiséghez kapcsolódó definíció által tartja empirikusan vizsgálhatónak az átalakuló társadalom sokrétűségét. *Kövér György: A tiszaezlári dráma. Társadalomtörténeti látószögek.* Bp. 2011. 101–102. A foglalkozások mentén húzódo történeti-jogi rendiség határvonalainak az 1848 utáni átrendeződését vizsgálja *Tóth Zoltán: Szekszárd társadalma a századfordulón i. m.*

Bácsatyai Dániel

A KALANDOZÓ HADJÁRATOK NYUGATI KÚTFŐI

HM Hadtörténeti Intézet és Múzeum, Bp. 2017. 296 oldal

Gombos Ferenc Albin *Catalogusa* nélkülözhetetlen kalauza a magyar középkor kutatásában tevékenykedők számára. Az Árpád-korról fennmaradt forrásszövegek összegyűjtése, rendszerezése és kiadása önmagában is olyan tiszteletreméltó eredmény, amely előtt mindmáig fejet hajt az utókor. Azonban a megkerülhetetlen, monumentális műnek egyúttal két olyan alapvető gyengéje van, amely nehézségeket gördít a kutatók elé. Az egyik közvetlenül a *Catalogus Fontiumot* érinti. Ismeretes, hogy Gombos korai halála miatt a szorgalmas, népszerűsítő munkákat is író kutató nem tudta befejezni a *Catalogus* munkálatait: pont a leglényegesebb rész, a forráskritikai apparátus maradt ki belőle. A másik azonban magával a katalógussal mint irodalmi műfajjal áll összefüggésben. A magyar vonatkozású részek kiragadása az egyes, egymástól nem ritkán nagyon különböző szövegekből egyrészlől tényleg megkönnyíti a kutatói munkát, másrészlől azonban sajátos célokat követő szintézisként azt a csalfa képzetet kelti, hogy az egyes szövegrészletekből minden további nélkül rekonstruálni lehet a magyar történelem egy-egy korszakát, fontosabb eseményeit. Ennélfogva örvedetes, hogy az elmúlt években több olyan doktori értekezés is született, amelynek középpontjában a *Catalogus* egy-egy forráscsoportjának kritikai vizsgálata áll, illetve már negyedik köteténél tart a 10–12. századi magyar történelemre vonatkozó forrásrészletek magyar nyelvű fordításának kiadása a Szegedi Középkortörténeti Könyvtár sorozatában, amelyben sok minden mellett a *Catalogus Fontiumban* megjelent textusokkal is találkozhatunk.

A jelen könyv, amely a szerző PhD disszertációjának nyomtatott változata, Körmendi Tamás és Csákó Judit a magyar történelem francia elbeszélő forrásairól írott munkái után a magyar törzsszövetség kalandozó hadjáratai nyugati kútfőinek problémakörét dolgozta fel. A témaválasztás már önmagában is dicséretes és fontos. Nem vitás ugyanis: a középkori magyar történelem egyik legérdekesebb és legvitatottabb korszakáról van szó, amelynek a jelentősége messze túlnyúlik a magyar történelmen, hiszen a nyugati kultúra magyarsággépét alakító és mindmáig nagymértékben meghatározó eseménysorról beszélünk, amely a szak-történészeknél kívül a lelkes amatőrök és még lelkesebb dilettánsok fantáziáját is megmozgatja, s melynek részletei iránt a nagyközönség is élénk érdeklődést mutat.

A névmutatóval, térképekkel, idegen nyelvű összefoglalóval és gazdag irodalomjegyzékkel ellátott kötet majd háromszáz oldalas terjedelemben foglalkozik fő tárgyával, s két alapvető nagy részre bontható. Szerzőnk először a burgundiai magyar kalandozások helyszíneit veszi górcső alá, bemutatva az egyes forrásokat és a francia történetírás idevágó régebbi és újabb eredményeit is. A második, terjedelmesebb nagy szövegrészben pedig a kalandozók és a Karolingok szövetségére vonatkozó egykorú kútfőket mutatja be. Ez utóbbi nagyobb könyvfejezet a klasszikus irodalomtörténeti műfajok szerint taglalja az egyes forrásokat, így külön tárgyalja az annalisztikus, hagiográfiai munkákat, a szakzsargonban krónikának vagy gesztának nevezett történeti elbeszélő munkákat, a nekrológiumokat, illetve a vonatkozó diplomatikai forrásokat. Külön fejezetbe került a kalandozások kései, 11. századi hagyományának bemutatása.

Bácsatyai munkája már csak a rengeteg különböző és a forráshierarchia eltérő fokain álló szöveg rendszeres és alapos feldolgozása miatt is komoly tudományos teljesítmény. A szerző – ahogy erről maga vall a bevezetőben – egy modern kézikönyvet szeretett volna írni Gombos *Catalogus*ának egy nagyobb forráscsoportjáról. Ennek a céljának maradéktalanul eleget is tett. Bárki, aki kézbe veszi a könyvet, megtalálja benne az egyes szövegekhez tartozó nélkülözhetetlen szakirodalmi kritikai apparátust, amely – reményeim szerint – újabb részstanulmányok születéséhez vezet majd. Azonban megítélésem szerint az itt bemutatott könyv több

egy egyszerű, a polcra bármikor levehető kézikönyvnél. A szerző ugyanis számos kisebb-nagyobb történeti probléma mellett három olyan kérdésben is állást foglalt, amely döntően befolyásolja a magyar törzsszövetség kalandozó hadjáratairól alkotott képünket. A következőkben ezekre szeretnék kitérni bővebben.

A kalandozások történetét fenntartó kútfők, különösen a kolostori évkönyvek egyik legfontosabb kérdése volt mindig is, hogy mennyiben tekinthetők valósnak a bennük hátrahagyott történetek a magyarok nem ritkán pusztító, romboló, fosztogató hadjáratairól. Szerzőnk – véleményem szerint helyesen – szembeszáll a nyugat-európai forráskutatást korábban eluraló úgynevezett minimalista nézetekkel, amelyek nem egy esetben valótlanok, késői, esetleg a kolostori vagyonteltár hiányait megokoló magyarázatnak tekintették az egyes magyar vonatkozású katonai eseményeket a forrásokban. Bácsyati kutatásainak köszönhetően kimutathatóvá vált, hogy az esetek többségében valós eseményekre épülő hagyományról van szó, s a ránk maradt hírek ráadásul – miként ezt Rather veronai püspök írásai is jelzik – nem egyszer összetett, ráadásul nem kizárólag ellenségeskedésből álló kapcsolatrendszerre utalnak a nyugati lakosság és a magyarok között. Tegyük hozzá persze: Bácsyati mindezt egy esettanulmány keretei között mutatta be, így az egyes források majd további részletekbe menő vizsgálatot tesznek szükségessé, különös tekintettel arra, hogy nagyon különböző struktúrájú, célú szövegekről van szó, amelyek önmagukban sem problémamentesek. A könyvben bemutatott eredmény azonban alátámasztja annak a cseh történetírásban legutóbb Martin Wihoda által hangoztatott véleménynek a helyességét, mely szerint a pozsonyi csata utáni évtizedekben komoly, és mindennapi kapcsolatok voltak a magyarok és a morva területeken élők között, amelyben sokkal nagyobb szerepet játszottak a békés ügyek, mint a háborúk.

A könyv másik fő eredménye a nyugati kalandozó hadjáratok időrendjét érinti. A szerző által az egyes forrásszövegeken önmagában elvégzett alapos vizsgálatának köszönhetően nem egy kútfő esetében újra lehetett datálni a bennük fenntartott eseményeket, ami részben módosítja a magyar törzsszövetség hadjáratainak időrendjét. Ezzel – talán nem túlzás – Bácsyati Dániel alapvető, kézikönyvszerű tudásunk gyarapodásához járult hozzá, a könyv végén található időrendi táblázat pedig segít eligazodni az események rekonstrukciójában.

A nem egy helyen pontosított kronológiai adatokkal függ össze a monográfia harmadik legjelentősebb eredménye. Itt a nyugati kalandozó hadjáratok jellegéről van szó, azaz hogy spontán, szervezetlen, vagy épp ellenkezőleg: megszervezett és tervszerű cselekményekkel állunk-e szemben, és ha ez a helyzet, akkor milyen szintű volt a szervezetsége a kalandozó háborúknak? E kérdés eldönthetősége már csak azért sem érdektelen, mert Deér József hajdani tanulmánya óta – amelyben a neves történész a nyugatra vezetett kalandozó vállalkozásokat a magyar törzsszövetségi hatalmi rend hanyatlásával kötötte össze – elsősorban az egyes, jellemzően határmenti törzsek saját ügyének tekintette. A magyar középkorkutatásban több vita is lezajlott ebben a kérdésben, gondoljunk csak Kristó Gyulára és állandó vitapartnerére, Györffy Györgyre, akik a magyar állam, illetve intézményrendszerének kialakulása tekintetében a kalandozó hadjáratok jellegének kérdésében sem értettek egyet teljesen. Szerzőnk a hadjáratok kronológiáját érintő eredményei segítségével elsősorban Kristó Gyula elképzeléseivel száll szembe, és inkább törzsszövetségi szintű szerveztségűnek tekinti a hadjáratokat, amelyeknek határozott, I. Henriket adófizetésre kényszerítő céljai voltak. Persze – tegyük hozzá rögtön –, a magyar törzsi államszervezetről mindmáig talán a legmaradandóbb képet festő Kristó Gyula maga sem tartotta teljesen kizártnak azt, hogy létezett egyfajta egységes törzsszövetségi – jobb szó híján – külpolitika, mint ahogy Györffy sem zárta ki a törzsi szintű „egyéni kedést” a hadjáratok tekintetében. Bácsyati érvelésében különös jelentőséget kap Vajay Szabolcs jól ismert elméletének meggyőző cáfolata. Ismeretes, hogy Vajay német nyelven megjelent könyvében arra az álláspontra helyezkedett, hogy a magyar törzsek a trónjukat veszített nyugati-frank uralkodók hívására és kérésére vettek részt a harcokban. Ezt az

elméletet már Kristó Gyula is több helyen megcáfolta, Bácsyati eredményei pedig további adalékokkal szolgálnak tarthatatlanságához. Zárójelben kell megjegyezni: Vajay munkája elsősorban abban a szellemi környezetben volt jelentős, amelyben éppen virágkorukat, jobban mondva másodvirágzásukat élték a nagymorva elitek és a Karolingok szövetségéről szóló elméletek, amelyekkel szemben egyfajta ellenszövetségként jól mutatott a magyarok és a nyugati-frankok szövetségének teóriája. Más kérdés persze, hogy a források ellentmondanak Vajaynak, ahogy az itt bemutatott könyv is több helyen rámutat.

Egy ilyen könyvismertetésben nyilván nem lehet kitérni minden egyes érdekes részletre, amelyet egy részletes, több száz oldalas monográfiában talál az olvasó. Összefoglalva megállapítható, hogy Bácsyati Dániel könyve bizonyára megkerülhetetlen munka lesz a honfoglalás utáni évszázad, illetve a magyar törzsszövetség kalandozásai iránt érdeklődők számára. Önmagában az egyes források további kutatásához szükséges szakirodalom feldolgozása is tiszteletreméltó eredmény, azonban a munka főbb megállapításai, különös tekintettel a hadjáratok szerveztségének kérdésére, újabb fontos szempontokkal szolgálhatnak az államalapítás előtti időszak történetére nézve is.

Bagi Dániel

Tringli István
SZOKÁS ÉS SZABADSÁG
 Tanulmányok a középkori magyar jogszokások
 és kiváltságok történetéhez
 Line Design, Bp. 2017. 239 oldal

Tringli István tanulmánykötetében az elmúlt húsz évben megjelent, a középkori magyar szokásjog egyes részjelenségeit elemző tizenkét írását három tematikus egységbe rendezve (*A szokások, A szabadságok, Három vitatott kérdés: a közgyűlés, a vásári szabadság és a kodifikáció*) közli újra. Bár az elemzések többsége alapvetően egy-egy részterület (például közgyűlések szokásjogi gyakorlata, malomjog, vadászati jog, városi és vásári szabadságok) bemutatásából indul ki, az már az előszóból kitűnik, hogy a magát „elméleti megközelítéstől idegenkedő középkorásznak” tituláló szerző nem kevesebbre vállalkozik, mint hogy számos lényeges kérdésben új alapokra helyezze a korszak legfontosabb jogforrásának, a szokásjognak kutatását és történetét. A szerző a történetírás, az „egyedi és történeti módszerrel kikutatott válasz” elsődlegességét hangsúlyozza a filozófiai és az antropológiai megközelítéssel szemben. Míg e két utóbbi nézőpont említése teljesen esetleges, sokkal lényegesebb a történések számára is gyakran kényelmes kiindulópontként szolgáló historiográfiai megközelítés kritikája, illetve a (kritikai) jogtörténetírás és a történetírás szemléletbeli különbségeinek hangsúlyozása.

Természetesen nem tekinthetünk el attól a tényről, hogy Bónis György 1972-ben megjelent, a *Középkori jogunk elemei. Római jog, kánon jog, szokásjog* című korszakalkotó könyvének megjelenése óta eltelt időszakban (sőt már korábban is) erősen megfogyatkozott a középkori jog elmélyült kutatásával foglalkozó, jogász képzettségű jogtörténészek száma és aktivitása. Mégis egyetérthetünk Tringli Istvánnal abban, hogy e két megközelítés, a fogalom- és nyelvhasználati, valamint a témaválasztási különbségek ellenére képes az egymás mellett élésre, és képesnek kell lennie a „kölcsönös elfogadásra” is. A recenzens reményei ezen jóval túlmutatnak: meggyőződése, hogy e két megközelítés kiegészíti egymást, s a két szakterület művelői nem lehetnek meg egymás eredményei nélkül. Amikor pedig kooperációra kerül sor (így

például a kora újkori kodifikáció elemzése, a fragmentumkutatás terén), az nem csupán a különbségekre világít rá, hanem kifejezetten gyümölcsöző is lehet. Így a tanulmánykötet ismeretése során azokat a szempontokat emeljük ki, amelyek e két tudományterület, a történetírás és a jogtörténetírás számára egyaránt jelentőséggel bírhatnak.

Tringli István „két eszme”, a szokás(jog) és szabadság(kiváltságok), a középkor két meghatározó, egymással összekapcsolódó „intézményrendszere” köré rendezte írásait. A szokás, vagy inkább szokásjog a széles társadalmi rétegek együttélésének szabályozója, míg a szabadságok rendszere egyes társadalmi rétegeknek juttatott előjog, nem ritkán felmentés az általános, a szokások diktálta kötelezettségek alól. (Túlmutat ezen a könyvismertetésen, de nem hagyhatjuk szó nélkül, hogy akár a mai társadalmi rendszer is jellemezhető az általánosan elvárt normák, az azok alóli felmentések, valamint a különböző többletjuttatások rendszerével.)

A *szokások* című fejezet első írása a vármegyei közgyűlések és a közgyűlési bíraskodás történetének és gyakorlatának szokásjogi feljegyzéseken (okleveleken) alapuló áttekintésével pontosítja ismereteinket a közgyűlési bíraskodás funkciójáról, a helybeni és gyors igazságszolgáltatásról, a gonosztevők levelesítéséről (proscriptio); valamint a rendszer fenntarthatóságát biztosító kiterjedt kegyelmezési gyakorlatról. Úgy a közgyűlés, mint a közgyűlési bíraskodás, a levelesítés intézménytörténeti elemzése során a szokásjog működésének számos sajátosságával szembesíti olvasóját a szerző. Egy dinamikus, folyamatosan változó szabályozó- és intézményrendszer képe bontakozik ki, melynek formálásában a tisztségeket betöltő személyek habitusa éppúgy szerepet játszik, mint a középkori jogfelfogás, vagy akár a működőképességet számon kérő praktikum is.

A *Váradai regestrum* és a szerző által ismert összes levelesítési jegyzék feldolgozásával született a tipikusan női elkövetők, a számos elnevezéssel illetett bűbajos, rontást tevő, étető, néző asszonyok (fytonissa, incantatrix, malefica, divinator), és általában a női bűncselekmények (például méregkeverés – veneficium) kapcsán lefolytatott egyházi és világi bírósági eljárásokról szóló, a *Bűbajos és néző asszonyok levelesítő jegyzékekben* című tanulmány. A középkori (jogi) nyelv kapcsolódó fogalmait, azok változását részletesen nyomon követő írásból kirajzolódik, hogy bár a rontást tevők tömeges üldözéséről nem beszélhetünk (a levelesített gonosztevők mindössze 1–2%-a sorolható ebbe a körbe), ugyanakkor mivel ez a büntett nem kizárólag a sértett fél kárára történt, hanem általában a keresztény hit ellenében is, üldözésük általános volt.

A szokásjog és a jogszokások kialakulásáról, tartalmuk változásáról, a „régí jó jog” ideájáról és annak alkalmazásáról tudósítanak a fejezet következő tanulmányai. A királyi hatalom korlátozott terjedelmét („a magyar királyság korai szakaszában a királyi hatalom minden autokratikus vonása ellenére sem fogta át olyannyira az egész országot, mint amennyire ezt megtette a későbbi »privatizált« korszakokban” 47.), a jogérvényesítés sajátosságait, az egyes intézmények (például a tanács [consilium], az eskü) szerepét bemutató tanulmány – *Az új királyság berendezkedése* cím alatt – más forrásbázison, az általánosítás igényével íródott. A szerző – a korai magyar királyság jogi és kormányzati intézményei kapcsán – nem a nyugati minták követését tartja elsődlegesnek, ezzel szemben a szokásjogi gyakorlat kontinuitását (de nem változatlanosságát), és az archaikus sztyepei örökség nyomait magukon viselő vonások jelentőségét hangsúlyozza. Az *Ákos sátorhelye – Ákosudvarhelye* című írás egy elhúzódo per dokumentumaiból kiindulva a honfoglalás kori birtokszerzés mint jogalap védhetőségét, a pervitel sajátosságait elemezve jogosan veti fel a kérdést, hogy a 13–14. századi úgynevezett úri nemzetségek, mennyiben kapcsolhatók a honfoglalás kori nemzetségekhez.

A malomjog és a vadászati jog klasszikus területei a szokásjognak. A szerző által feltárt malomépítéshez kapcsolódó szokásjogi norma („molendina taliter debeant edificari, quod preiudicium uni per aliud non inferatur”) részletes elemzése során képet kapunk arról, hogy a jogalkalmazás során miként tudta a szokásjog évszázadokon át betölteni funkcióját, eközben milyen tartalmi és formai változásokon ment keresztül, továbbá arról is, hogy miként

történhetett a jogérvényesítés. Ez a komplex megközelítés, az anyagi jogi és perjogi szokásjogi normák, illetve gyakorlat együttes vizsgálata köszön vissza az 1359-ből fennmaradt péceli madarászati per anyagának feldolgozásában is. A korabeli jogfelfogás szerint azt illette meg a madarászati joga, akinek a földjén a madárfogó hálót elhelyezték. A madarászati sajátosságai mellett a szokásjogi jogérvényesítés fontos „intézményét”, a „jó békesség érdekében” kötött egyezséget, ennek biztosítékait (például hatalombajban való elbukás), továbbá a korszak bizonyítási gyakorlatának bevett módszerét (közös vizsgálat, „köztudomány”) részletesen bemutató írás zárja a szokásjogi esettanulmányok sorát.

Az ezt követő, fejezetzáró tanulmány az újraközölt írások közül mindaddig a legnagyobb vitát váltotta ki. Ebben a szerző tizenkét 15. és 16. századi szokásjogi összefoglalóval – a nürnbergi, worms, frankfurti és bajor reformáció, Všeherd munkája, a freiburgi városjog, a morva és a württembergi jogkönyv, a litván statútum és két lengyel munka – hasonlítja össze a Hármaskönyvet. Tringli István a szokások összegyűjtését „szokásjogi kodifikációnak”, „Európán végigsöpörő kodifikációs hullámnak” tekinti, függetlenül attól, hogy az adott „jogkönyv” törvényerőre emelkedett vagy sem. A „kodifikációt” folyamatosan megújuló tevékenységként írja le („A Hármaskönyv még el sem készült, amikor elkezdődött javítása.” 96.), melynek „legfontosabb kísérőjelensége a könyvnyomtatás”. Míg a nyomtatás jog- és joggyakorlat formáló szerepéről a hazai jogtörténeti szakirodalomban is a szerző véleményével egyező állásponttal találkozhatunk, teljesen más fogalmi alapokról indulva értékeli a jogtörténetírás a *ius commune* fogalmát és szerepét a szokásjogi összefoglalókban, s ugyanígy semmiképpen sem tekinti kodifikációnak ezeket a munkákat.

A szabadságok (és egyben a jogosultságok) egyik legfőbb forrása, legitimációs bázisa a középkorban a régi, ismert és elismert törvényhozóra, országalapítókra vonatkozó hivatkozás, a „szent királyok szabadsága”. A kötet következő nagy fejezetében a szerző ennek – a kezdetben szóban hagyományozódó, majd a 12. századtól a forrásokban is rendszeresen visszatérő – hivatkozásnak a tartalmát (a szent királyokra visszavezetett szabadságok típusait), eseteit és változását mutatja be. Kezdetben és a leggyakrabban Szent Istvántól eredeztették a különböző kiváltságokat, de az általa alapított egyház kapcsán Szent Lászlóra, illetve a két szent királyra együtt is hivatkoztak a szabadságjogok forrásaként. Idővel nemcsak a szabadságok sora bővült és vált el a szentté avatott királyoktól, de az őket követő uralkodók (*divi reges*), a dicső – a szerző szóhasználatában –, „boldogult” királyoktól is eredeztettek kiváltságokat. A tanulmány fontos állítása, hogy a szabadságok és kiváltságok „ügyes osztogatása” nem gyengítette, hanem erősítette a hatalmat („Egy középkori ország csak a szabadságok kiterjedt rendszerével működhetett jól.” 128.) és tegyük hozzá: egyben a jogbiztonságot is. A formula tehát egyrészt utalt a jog forrására, és a szabadságok fenntartásában jogbiztosító szerepet töltött be, és idézve a tanulmány zárógondolatát, a szabadságot megsértőkkel szemben szankcióként is jelentkezett (137.).

A szokásjog egyik klasszikus terepe a vásár. A *Vásártér és vásári jog a középkori Magyarországon* című tanulmány azonban jóval több, mint a vásárhoz kapcsolódó szokásjogi gyakorlat feltérképezése. Pontos fogalmi, intézménytörténeti iránytű a középkori helyi kereskedelem egészéhez. A szerző részletesen ismerteti az állandó üzletek és a vásárok típusait (a mindennapi ellátást biztosító hetivásár, a sokadalom, éves vásárok, piacörzetek stb.), szabályrendszerét, és az ehhez kapcsolódó szimbólumokat, (jog)intézményeket (például vásáradományok, a feltartóztatás és lefoglalás joga, a vásári védelem terjedelme).

A *szabadságok* fejezet két utolsó tanulmánya Sátoraljaiújhely példáján mutatja be a jogérvényesülés és -érvényesítés esetjét. Megismerhetjük az 1261-es városprivilegiumban rögzített szabadságok konkrét tartalmát; valamint a város egyházi intézményeinek (a plébánia, az ágos-tonos és a pálos rendház) történetét, működési feltételeit, a város életében betöltött szerepüket.

Az újraközölt tanulmányokat követően a szerző *Három vitatott kérdés: a közgyűlés, a vásári szabadság és a kodifikáció* cím alatt röviden reflektál az azok kapcsán megfogalmazott

kritikákra. A középkorászok örök dilemmája az okleveleken kívüli világ. Vérbeli pozitivisták historikusok szerint „ha valamit nem említenek a források, az nincs”; ugyanígy nehezíthetik a történészek életét a folyamatosan változó intézmények is. Szöcs Tibor kritikája nyomán Tringli a közgyűlés intézményének kontinuitása mellett érvel. Megítélése szerint „a királyi legfőbb bírói hatalmat a közgyűlések nélkül fenn sem lehetett volna tartani” (222.). Szintén a kontinuitás és diszkontinuitás kérdéskörébe sorolható Weisz Boglárkának a vásári szabadságról adott, a szerzőtől némileg különböző meghatározása. Feltáratlan források híján ezeket a vitákat elsősorban nem eldönteni kell, önmagában a „vita” léte is hasznos lehet, hisz az abban felsorakoztatott érvek és ellenérvek szélesebb kör érdeklődését is felkelthetik a tudományterület iránt, és hozzájárulhatnak annak „fejlődéséhez”. Ettől a potenciálisan megtermékenyítő tudományterületi vitától különbözik azonban a harmadik, a kodifikáció fogalmáról a jogtörténészekkel folytatott pengeváltás. A recenzens aggálya, hogy a két egymásnak ellentmondó, ugyanakkor félmondatokkal rendezhető, mostanra azonban megdermedt álláspont arról, hogy a Hármaskönyv kodifikáció vagy sem, értelmetlenül ellehetetlenítheti (de mindenesetre nagyban nehezíti) az épp csak megindult együttműködést. Jól tudjuk, hogy a középkori jogtörténetet a jogtudományon belül évtizedekig – és meglehetősen hatékonysággal – megszüntetendő kutatási területként kezelték. Mostanra a kritikus szint alá csökkent az ezzel foglalkozó jogi képzettségű szakemberek száma. Ugyanakkor a középkori oklevelekben foglalt szokásjog (a joggyakorlat, az élő jog) sem értelmezhető a jogtudomány nélkül. Ebben a helyzetben nem lehet eléggé hangsúlyozni, hogy az inspiráló együttműködéshez – ahogy a középkori jogtörténet műveléséhez szükséges tudás „újratermeléséhez” is – összefogás szükségeltetik. Tringli István kötete a korszak iránt érdeklődők számára nélkülözhetetlen fogalmi alapvetést, az összefogás megalapozásához fontos kiindulópontot jelent.

Bognár Szabina

EGYHÁZI TÁRSADALOM A MAGYAR KIRÁLYSÁGBAN A 16. SZÁZADBAN

(Seria Historiae Dioecesis Quinqueecclesiensis XVII.)

Szerk. Varga Szabolcs – Vértesi Lázár

Pécsi Egyháztörténeti Intézet, Pécs 2017. 425 oldal

A reformáció szimbolikus 500. évfordulója adta az utóbbi két évtized egyik legtevékenyebb hazai egyháztörténeti műhelye, a Pécsi Egyháztörténeti Intézet számára, hogy egy konferencia-, illetve tanulmánykötet-sorozat keretében vizsgálja a 16–20. századi magyar egyházi társadalmat. A cél évről évre egy-egy évszázad egyházi társadalmának, a kutatás új eredményeinek, pillanatnyi állásának bemutatása a különböző tudományterületekről érkező (történész, művészettörténész, irodalomtörténész) szerzők bevonásával. Jelen kötet a 16. századi magyarországi egyházi társadalmat inkább katolikus, mint protestáns szemzőből mutatja be tizennyolc tanulmányban. A kötet hiányai – mint az alsópapság, az egyházi közélet vagy a koldulórendek átfogó jellemzése – a magyar egyháztörténelem legnagyobb változásait hozó évszázad forrásadottságaival is magyarázhatók.

A kötet élén C. Tóth Norbert a „mályuszi modell” és „munkamódszer” megsemmisítő és elgondolkodtató kritikáját adja. Mályusz Elemér *Egyházi társadalom a középkori Magyarországon* című, máig alapműnek számító monográfiájának nem a kevésbé ismert, ma már csak tudománytörténeti jelentőségűnek tartott részeit vizsgálja (például a szerzetességről,

az egyházi irodalmi életről szóló fejezeteket), hanem a rendszeresen hivatkozott és tézisként kezelt állításokat vonja kétségbe: az alsó- és középpapságról, az utóbbi iskolázottságáról leírtakat, bemutatva a művet joggal kritizáló historiográfiai előzményeket és Mályusz szelektív, erősen tendenciózus forráskezelését is. C. Tóth határozottan amellett érvel, hogy a művet ezentúl ne alpmunkának, hanem kutatástörténeti állomásnak tekintsük, egyúttal felhívja a figyelmet egy jövőbeli újabb és megbízható szintézis megalkotásának szükségességére.

A következő két tanulmány a forráshasználat, a Vatikáni Titkos Levéltárban található magyar vonatkozású forráscsoportok feltárására épít. Erdélyi Gabriella az Apostoli Penitenciária hivatalához bejövő, feloldozást vagy diszpenzációt kérő klerikusok és diákok kérvényei alapján vizsgálja, hogy a reformáció korában milyen lehetett az alsópapság helyzete hazánkban. A javadalom nélküli papok és diákok rétegének kiszélesedésére keres – és talál is – bizonyítékokat, elemezve a koldulórendek elhagyásának tömeges jelenségét. Meg kell jegyeznünk, hogy valódi összegzés helyett újraközlésről van szó, a szerző ugyanis a 2011-ben megjelent *Szökött szerzetesek* című könyvnek részleteit (53–54., 102–110., 112., 205–206. oldalakról) veszi át jelölés nélkül. Ez azt is magyarázhatja, hogy a 2011 után megjelent eredményekre – Csepregi Zoltán 2013-ban megjelent *A reformáció nyelve* című kötetének hivatkozását leszámítva – Erdélyi miért nem reflektál.

Fedeles Tamás 1516 és 1523 között az Apostoli Kamara *Libri formatarum* sorozatában regisztrált, és magyarországi klerikusok által beadott papsztrenéi kérvényeket vizsgálta. Talán a téma is teszi, hogy a cikk kissé szövevényes, habár az alapkutatás imponáló és alapos. Az említett időszakból ismert 88 magyarországi javadalommal bíró kérvényező elemzése alapján e forrásanyagban a javadalommal bíró, megfelelő képzettségű és erkölcsű klerikusok fordultak elő. Fedeles a forrásfeltárás folytatását sürgeti – tudomásunk szerint e tárgyban ő maga forráskiadványt készít elő a *Collectanea Vaticana Hungariae* sorozatban. Tanulmánya alapján a vizsgált forrástípusban megjelenő egyházi réteg reformációval való kapcsolata azonban kérdéses marad: a vizsgálat a reformáció „hiányát” is érzékelteti e csoportban ebben a kezdeti időszakban.

Nemes Gábor Magyarország és az Apostoli Szentszék kapcsolatait főként a kapcsolattartók személyi összetételére koncentrálva vizsgálja – inkább diplomáciatörténeti, mint egyházpolitikai síkon – a Mohács előtti és utáni évtizedekben. Elemzése szerint a modern diplomácia kialakulásának időszakában a Jagelló-kori magyar diplomácia örököse Szapolyai János király udvara lett, aki azonban az 1529. évi pápai kiközösítése miatt állandó követtel nem rendelkezett a Szentszéknél, míg I. Ferdinánd magyar uralkodóként is a korszerűbb spanyol és osztrák–német Habsburg-diplomácia csatornáira és rezidens római képviselőire építve érvényesítette érdekeit.

Csepregi Zoltán a magyarországi reformátorok első nemzedékéről egy frissen épített propográfiái adatbázis (*Evangelikus Lelkészek Magyarországon*) 100 fős mintája alapján nyújt ötletes áttekintést, korábbi kutatásaira támaszkodva. A protestáns és katolikus egyháztörténetnek e „közös történelmet”, közös múltját vizsgálva fontos következtetéseket von le a bizonyíthatóan lutheri tanítás szellemében működő klerikusokról. Csepregi Erdélyi Gabriellával szemben nem a „leendő” reformátorokat, hanem a már bizonyíthatóan lutheri tanokat valló klerikusokat vizsgálja, ezért nézőpontja és eredményei is részben ellentétesek. E tanulmány nemcsak a szerkesztők által megálmodott összefoglaló igénynek felel meg, hanem az egyháztörténet katolikus és protestáns művelői közötti együtt gondolkodásra is reményt keltő példa.

H. Németh István Csepregihez hasonlóan egy új adatbázisra épít: a Magyar Nemzeti Levéltár Országos Levéltárában végzett, a Reformációs Emlékbizottság által támogatott forrásfeltáró-digitalizálási projekt első eredményeit ismerteti. Célja, hogy néhány alsó- és felső-magyarországi szabad királyi város példáján keresztül a felekezeti váltás folyamatát, „csomópontjait” ábrázolja. Megállapítja, hogy az eddig teljes körűen feltárt (részben már ismert) városi levéltárak tanúsága szerint a szabad királyi városoknak valójában önálló felekezeti választásra volt lehetőségük. Ez a német historiográfiából ismert, bár a hazai szakirodalomban kevés visszhangra találó városi reformáció, „Ratsreformation” jelenségével állítható párhuzamba. Kuzma

Dóra némileg elfogult és a markáns végkövetkeztetést is nélkülöző esettanulmánya a lutheri reformáció térhódítását Besztercebánya példáján vizsgálja, mintegy illusztrálva a H. Németh által leírtakat, mely folyamat a „Ratsreformation” egyik hazai példajaként is értelmezhető.

A következő két tanulmány az ELTE–MTA egyetemtörténeti kutatócsoportjának munkájához, illetve a Szögi László kezdeményezésére évtizedek óta épülő felsőoktatás-történeti adatbázis(ok)hoz kapcsolódik. Molnár Dávid írásában a magyar egyházi közép- és felső réteg 1526–1600 közötti itáliai egyetemjárását vizsgálja. A jórészt mellőzött idegen nyelvű szakirodalom helyett következtetéseit a magyar szerzők korábbi – és éppen a jelen kötet alapján részben megkérdőjelezhető – állításaival összhangban vonja le. Eszerint 1526 után Krakkó és Bécs egyetemeihez képest az itáliai egyetemek iránt jóval kisebb érdeklődés mutatkozott, és ezen belül a század derekán még meghatározó, a hivatal- és javadalomszerzést célzó jogi tanulmányokkal szemben a század végére a trienti zsinat 1562. évi rendelkezésének is köszönhetően a teológiai fakultások iránt nőtt meg az érdeklődés. Tüskés Anna a magyarországi klerikus diákok 16. századi bécsi egyetemjárását vizsgálja a feldolgozott egyetemi anyakönyvek alapján. A szerző túlságosan is bőven válogatott, ám kevésbé részletezett – és olykor tárgyi tévedésektől sem mentes – példák segítségével az 1526 után egyébként csökkenő létszámú „klerikus diák” csoporton belül az egyházi társadalom rétegei szerint igyekszik a fontosabb személyeket kiemelni.

A szerzetesrend-történeti kutatások aktuális állását két tanulmány reprezentálja. Siptár Dániel a modellalkotás igényével vizsgálja a koldulórendek és az úgynevezett szabályozott papi rendek, elsősorban a Jézus Társasága közötti átmenet jellegzetességeit, mozgatórugóit. A Jézus Társasága korai magyarországi és erdélyi alapításait vizsgálva az Oláh Miklós-féle nagyszombati fundációt még kudarcra ítéltnek mutatja be, mivel sem a külső, anyagi feltételek, sem az emberhiánnyal küzdő Társaság, sem a befogadó város nem bizonyult alkalmasnak. Ezzel szemben a század végi erdélyi és felső-magyarországi alapításokat már sikeresebbnek tartja, mivel e rendházak tevékenységének megszakadását már külső tényezők okozták. F. Romhányi Beatrixnak a késő középkori, monasztikus rendi kolostorhálózatról a bencésekre és ciszterciekre koncentrált, szintén korábbi munkáira építő áttekintése Siptár megállapításaira rimel. A magyar bencés és ciszterci apátságok 15. század végén induló újjá- és átszervezését egy több szakaszból álló reformfolyamatként jellemzi, amelynek hatására a monostorok gazdasági helyzete javult, a szerzetesek száma nőtt, az utánpótlás biztosított volt. F. Romhányi szerint e reform 16. századi kiteljesedését főként a külső tényezők akadályozták meg, amelyek a szerzetesrendi intézményrendszer és épületállomány nagyfokú pusztulását okozták, így a 18. századra a késő középkori apátságoknak csupán töredékre maradt állhatott helyre.

A katolikus egyházi hierarchia 16. századi fennmaradásáról szolgál fontos adalékokkal a soron következő két tanulmány. Fazekas István évtizedes kutatásait foglalta össze a Magyar Királyság központi hivatalaiban (helytartók, Magyar Kamara, Magyar Kancellária, Szepesi Kamara) működő összesen 26 főpap pályájáról. A magyar főpapság állami szerepvállalása, amely a Habsburg uralkodókhoz való hűséggel, kellő szakértelemmel és csoportérdekeik megfelelő érvényesítésével is párosult, jelentősen javította a katolikus intézményrendszer 16. századi fennmaradásának esélyeit. Az új főpap-generáció a század utolsó évtizedében nyert teret, tevékenységével az uralkodó és a többségében protestáns magyar nemesség közötti feszült viszonyt tovább rontva, ami hozzájárult az 1608. évi országgyűlés vallásügyi status quót rögzítő törvénycikkeinek megszületéséhez. Kenyeres István a katolikus egyház, azaz a jövedelemmel bíró egyházmegyék vagyonának 16. századi sorsát vizsgálja Vincenzo Guidoto velencei követ 1525. évi jelentése alapján. Az egyházi birtokokról kimutatja, hogy azok egy részét végváarak fenntartására fordították, sőt az egyházi tizedeket, formálisan mint az állam által árendába vett jövedelmeket is a védelmi rendszer finanszírozására fordították. A minimális személyi és anyagi feltételek tehát adottak voltak a 17. századi katolikus megújuláshoz, amint ez Fazekas és Kenyeres egymást erősítő tanulmányainak következtetéseiből is kitűnik.

Mikó Árpád gondolatébresztő tanulmányban az egyházi kincsek, főpapi kincstárak 16. századi sorsának ered nyomába Esztergom, Várad és Pécs példáján. A korlátozott számban fennmaradt korabeli vagy késő középkori műtárgy sorsának, útjának azonosítása ugyanis a 19. század előtti időszakra nézve – források híján – sokszor lehetetlen. Az utolsó középkori műgyűjtő, Bornemissza Pál veszprémi, erdélyi, majd nyitrai püspök által birtokolt és a veszprémi püspökségre hagyott (ma Győrben őrzött) gyöngyhímzéses mitra (eredetileg egy Nagy Lajos-kori infula) alighanem a katolikus folytonosság jelképeként került a kötet borítójára is.

A kötetet négy, irodalomtörténeti szempontú tanulmány zárja. Kiss Farkas Gábor négy, a katolikus „középrétegezh” sorolható értelmiségi pályáját, irodalmi tevékenységét tárja fel és jut a „csoportot” jellemző következtetésekre. Katolikus részről az irodalmi törekvések 1580-ig latin nyelvűek voltak, de a 16. század végére, a késő középkori latinság helyébe a humanista, ciceroniánus latinitás lépett. Az irodalom művelése a prédikációs tevékenységhez erősen kötődött, miközben a középpapság e képviselőire is jellemző, hogy az új szellemi áramlatok (Erasmus hatása) iránt nyitottak voltak. Így a katolikus alsó- és középrétegek képzetlenségére a vizsgált minta egyértelműen rácsúfol.

Gábor Csilla egy 16. század végi katolikus–protestáns hitvitát elemez. Kiindulópontként az egyház 15. századi megújulási mozgalmait választja, utalva ezeknek a 16. századi protestáns és katolikus felekezetképződéssel való folytonosságára. Az elemzett Telegdi Miklós pécsi püspök és Monoszlói András pozsonyi prépost tollából származó katolikus művek tematikai, szerkezeti párhuzamai, hasonló érvelési módszereik, a Bibliára és az egyházatyákra, tehát a protestánsokkal közös hagyományanyagra való hivatkozásaik, a dialektikus érvelés alkalmazása, a gondolati és formai precizitás a katolikus, anyanyelvű teológiai gondolkodás hazai kezdeteit illusztrálják.

Kasza Péter a 16. századot mint a magyarországi „történetírás évszázadát” mutatja be, utalva az összegzés nehézségeire, az alap kutatások és kritikai kiadások hiányára. Az 1526–1608 között keletkezett művek szerzőinek zöme volt egyházi személy, sőt pályája végén főpap, témáikban a török veszély és a polgárháborús helyzet érthetően kerül előtérbe, míg a reformációra pedig – mint ami e trienti zsinat előtt szocializálódott prelátusoknak az életében sem foglalt el központi helyet – alig reflektálnak. Jelentőségüket abban állapítja meg, hogy bár munkáik zöme kéziratban maradt vagy csak nagy késéssel jelent meg nyomtatásban, a 18. századtól kezdve a hazai történetírás fő forrásaivá váltak. Tóth Gergely tanulmánya témájában kapcsolódik Kasza összegzéséhez, mivel annak egyetlen aspektusát: a magyarországi reformációnak a 16–18. századi történetírásban való megjelenését vizsgálja. A 16. század történeti hagyományából e téma teljességgel hiányzott, amit Tóth a lassú és alapvetően békés felekezetszerveződéssel, a különféle motivációjú tabusítással magyaráz. A 17. században ehhez képest a hitvitázó és teológiai irodalomban jelent meg a történeti érvelés, a reformáció emlékezetete. Az elemzés fontos tanulsága, hogy a magyarországi reformáció az egyháztörténet-írás berkein belül maradt, és a világi történetírásban alig tűnt fel. Míg a protestáns felekezetek részéről is megkésve jelentkezett az igény a reformáció történetének feldolgozására, a katolikus részről tapasztalható elfogultság a folyamat bemutatásakor a katolikus restauráció igazolásában jelentkezett.

A tanulmánykötet – hiányaival, egyenetlenségeivel együtt is – azt sugallja, hogy a 16. század katolikus egyháztörténetében, az egyházi társadalom egyes csoportjainak eltérő szempontú elemzése alapján is létezett és meghatározó volt egy folyamatosság. A lazán időrendbe szervezett, és a szerkesztők által tematikailag ügyesen csoportosított tanulmányok szövegei kapcsolatba lépnek egymással, összességében erősítik egymást, továbbgondolásra invitálnak. A kutatási desiderátumok ismeretében csak bízhatunk benne, hogy e megkezdett vállalkozás folytatása a soron következő évszázadok (katolikus) egyházi társadalmának még átfogóbb, árnyaltabb elemzéseit tudja majd adni.

Kádár Zsófia – Lakatos Bálint

KISEBBSÉGPOLITIKA ÉS TÁRSADALOMSZERVEZÉS

Várady Imre (1867–1959) bánáti magyar politikus iratai

Szerk. A. Sajti Enikő

Fórum, Újvidék 2016. 970 oldal

Várady Imre születésének és halálának évei a délvidéki magyarság újabb kori történetének nagyon fontos közel egy évszázadát foglalják keretbe. Olyan fordulatokban bővelkedő korszakot határolnak, amelynek első fél évszázada a Délvidék magyarsága számára is a prosperitást jelentette, amit a megmaradásért folytatott küzdelem évtizedei követtek. Az anyaországhoz történő visszatérés néhány évnyi mámorát a rettegés hónapjai követték, amit a beletörődés, valamint a szocialista berendezkedésű délszláv államba és a többségi társadalomba történő minél simább beilleszkedés időszaka zárt.

Várady Imre hosszú élete során politikai eszmélésétől jószérivel utolsó leheletéig – ha nem is azonos intenzitással – cselekvő részese volt a délvidéki magyarság fentebb vázolt mozgalmas és fordulatokban gazdag életének. Ügyvédként, majd előbb magyarországi, később jugoszláviai országgyűlési képviselőként, később egyedüli magyar szenátorként nemcsak szűkebb pátriája, a Bánát magyarságának, de a teljes délvidéki magyar kisebbségi közösségnek meghatározó alakja volt. Jelentőségét politikai aktivitásán túlmenően az adja (a történész szakma művelői számára mindenképpen), hogy e hallatlanul gazdag életút döntő részét dokumentálta, s a különböző beadványok, kérelmek, peres ügyekkel kapcsolatos iratai mellett a korszak más délvidéki magyar vezető személyiségeivel folytatott levelezése is fennmaradt. Az unoka, Várady Tibor, aki jogászként és egyetemi tanárként alkotott maradandót, de mellette a rövid életű Panić-kormány igazságügyi minisztereként a politikába is belekóstolt, majd 2001 és 2008 között a Hágai Állandó Választott Bíróság előtt képviselte Szerbiát, néhány éve elérkezettnek látta az időt, hogy e rendkívüli érték fennmaradásának a lehető legbiztosabb módját válassza. Szakértő kezekbe helyezte a családi magánirat-gyűjteményt, hogy abból több szempontú megközelítés után kerek válogatás szülessen, és közkinccsá váljon a családi levéltárban őrzött érték. Az elgondolást csak dicsérni lehet. A kiválasztott szakértő személyénél nem is találhatott volna alkalmasabbat, hisz Sajti Enikő a délvidéki magyarság 20. századi történetének legavatottabb kutatója és ismerője. Az eredmény egy vasos kötet lett, amely igazodási pontként szolgálhat a Délvidékkel kapcsolatos további kutatások számára. A több ezer oldalt kitevő hagyatékból közel ezerdalas válogatás született, és összesen 351 dokumentum kapott helyet a kötetben. A legelső 1893-as, míg az utolsó 1949-es keltezésű. A válogatás egyik célja az volt, hogy a közölt források hűen tükrözzék Várady Imre közéleti, politikusi tevékenységét, annak színtereit és módját, bemutatva ezáltal a délvidéki magyar kisebbségpolitika lehetőségeit és korlátait. A másik vállalt szempont az volt, hogy minél teljesebb betekintést nyújtson Várady szerzteágazó levelezésébe. Ezáltal kirajzolódik Várady Imre kiterjedt kapcsolatrendszere, és egyúttal a kisebbségi lét mindennapjaiba is betekintheünk. A kötet mindkét fontos célkitűzést sikerrel valósította meg.

Az iratok jelentős részét képezi Várady levelezése a vezető délvidéki magyar politikusokkal, amely bepillantást enged a délvidéki magyar kisebbség politikai küzdelmeinek eddig ismeretlen, vagy csak sejtett részleteibe. Itt kell megjegyezni, hogy számos olyan fontos és értékes levél is található a válogatásban, amelyet nem Várady írt vagy hozzá írtak, hanem a magyar kisebbségi elit tagjai közötti levélváltás másolatai (40., 41. dokumentum). Szép számmal kerültek a kötetbe párthatározatok, helyi szervezeteknek küldött utasítások is. Ezek az iratok új megvilágításba helyeznek ismert tényeket, pártpolitikai küzdelmeket, belső vitákat, és a kisebbségi magyar elit szempontjából közelítenek a kisebbségi lét fontos – a többség szemszögéből nézve olykor sokadrangú – kérdéseihöz, egyidejűleg felvillantva azt is,

hogy a délvidéki magyar vezetők miként vélekedtek saját társadalmuk megszervezéséről, az anyaországhoz és az új államhoz való viszonyukról, ideológiai áramlatokról és az új izmusok (mint kommunizmus, nemzetiszocializmus) kihívásairól. Legalább ilyen fontos azonban az iratoknak az a másik nagy csoportja, amelybe az ügyvédhez, a magyarság képviselőjéhez írt magánlevelek, illetve a többnyire Várady nevével jegyzett helyi és országos hatóságokhoz írt panaszbeadványok, kérvények tartoznak. Ezeken keresztül nyerhetünk ugyanis betekintést a kisebbségi lét hétköznapijaiba. E dokumentumcsoportba tartozó iratok legnagyobb értékét talán az adja – miként az iratokat válogató és szerkesztő Sajti Enikő a kötet bevezető tanulmányában írja is –, hogy nem a nagypolitika mára jórészt már feldolgozott nézőpontjából, hanem „a cselekvő, részt vevő ember(ek) szemszögéből láttatják e kisebbségi helyzetbe került több mint félmillió magyar közösség sorsát” (8.).

A dokumentumok hosszú sorát hűgának 1893 januárjában keltezett hozzá írt levele nyitja, s Várady Imrének a második világháború után Magyarországra menekült Zupán Emilné Sahu Malvinhoz 1949. március 17-én írt levele zárja. Az öt nagy kronológiai egységbe rendezett iratok sűrűsége korszakonként eltérő. 13 dokumentum származik az Osztrák–Magyar Monarchia korszakából, 52 pedig az első világháború utáni évtizedből. A legtöbb irat, szám szerint 204 azonban a királyi diktatúra bevezetése utáni időszakból került be, amit két racionális ok is indokol: egyrészt ez volt Várady Imre kisebbségpolitikai tevékenységének legaktívabb szakasza, másrészt ez a hagyatéék leggazdagabb része. További 47 irat datálódik a második világháború és a Bánát német megszállásának idejéből, míg a titói Jugoszlávia korszakából 31 dokumentum kapott helyet a kötetben.

A három és félszázból lehetetlen kiragadni egy-egy „legfontosabb” dokumentumot, mert elsősorban az olvasó/kutató érdeklődése az, ami meghatározza egy irat értékét, érdekességét. A délvidéki magyar pártélet története iránt érdeklődők éppúgy találhatnak számukra fontosakat (49., 181. dokumentumok), mint a társadalomszervezés problematikájában elmerülő kutatók (139., 175. dokumentumok). A magyar kultúra- és sajtószervezés viszontagságos történetének részleteibe is számos anyag kínál betekintést (73., 106., 127. dokumentumok), de a második világháború utáni korszak vészterhes hónapjainak történetében elmélyülni kívánó olvasó is találhat érdekes adalékokat. Szenzációra ne számíton, mert ez utóbbi iratok hangvétele – aligha véletlenül – rendkívül visszafogott. Mindössze egy dokumentumban van konkrét említés a magyarok elleni erőszakról, hat muzslyai férfi agyonveréséről (326. dokumentum), illetve egy helyen, a becskeréki Népfelszabadító Bizottság előtt 1944. október 9-én tartandó beszéde tervezetéhez írt utolsó mondatával utal Várady általánosságban arra, hogy a hatalomátvétel bizony súlyos áldozatokkal járt a magyarság vonatkozásában. Tervezett beszédében Várady az új rezsím hatalomátvételének rendezett és vérontásmentes voltáért kívánt köszönetet mondani, ám talán pont a tervezet elkészültével egy időben kapott információ tette idejét múlttá szándékát, amit az irat aljára odaírt egyetlen mondatlal jelzett is a maga és az utókor részére: „Közben történt vérengzések miatt tárgyalanná vált” (320. dokumentum).

A kötetet terjedelmes bevezető tanulmány vezeti fel, az iratok és a hozzájuk tartozó bőséges jegyzetapparátus rengetegében (1702 lábjegyzet) pedig földrajzinév-mutató és névmutató segíti a tájékozódást. Ezt a segítséget talán lehetett volna tovább fokozni a dokumentumok annotált tartalomjegyzékével. Főlöszleg és kissé zavaró is ugyanakkor az a szerkesztéstechnikai megoldás, hogy a kötetben előforduló személyek első megjelenésükkor kapott magyarázó lábjegyzetere (majdnem) valamennyi felbukkanásuk alkalmával hivatkoznak, ez Streliczky Dénes esetében például azt jelenti, hogy több tucatszor utalja az olvasót a 173. lábjegyzethez.

Amennyiben elvonalkoztatunk a magas szakmai színvonalat képviselő kiadványban hozzáférhetővé vált dokumentumok regionális és a magyar kisebbségtörténet szempontjából vitán felül álló jelentőségétől, a kötet fontosságát az is alátámasztja, hogy helyére kerültek Várady Imre személyes életpályájának hiányzó mozaikkockái is. Így – kiegészítve a korábban

már kiadott 1910-ig, illetve 1943-tól vezetett naplóit – teljessé vált a délvidéki magyar közösség első számú vezetőjének élettörténete, amennyire azt leginkább közvetett úton rekonstruálni lehet. Aligha lehet kétsége bárkinek, aki végigolvasta a magán- és hivatalos levelezés, a különböző feljegyzések, beszédek és tervezetek sok száz oldalát, hogy a dokumentumokon keresztül nemcsak a délvidéki magyar közösség küzdelmes története elevenedik meg, de betekintést nyerünk egy nagyformátumú politikus életébe, hivatása és közössége szolgálatának dokumentumaiba is. Egy olyan ízig-vérig bánáti magyar politikuséba, akinek emberi és erkölcsi tartása megkérdőjelezhetetlen, s aki a harmincas évek második felétől a második világháború utáni időszakig szűkebb pátriáján messze túlnyúlva meghatározó alakja volt az egész jugoszláviai magyarságnak.

A kötet, amely nem hiányozhat a Délvidék 20. századi története iránt érdeklődők könyvespolcáról, további kutatások kiindulópontjaként szolgálhat. Ezt elősegítené, ha valamely közgyűjtemény részeként a Várady-iratok egésze hozzáférhetővé válna a kutatók számára.

Hornyák Árpád

NAPLÓ ÉS TÖRTÉNELEM

Szerk. Pritz Pál

Nemzetközi Magyarástudományi Társaság, Bp. 2018. 244 oldal

Napjaink erőteljes prezentizmusa nem újság. Működtetői és hasznélvezői hajlamosak a közösségi múltismereti és -emlékezeti gyakorlatokat az aktualitások elsőbbségi nézőpontjainak alárendelni, másképp mondva: a jelen törekszik magát historizálni. Ezzel csak növeli „a múlttól szóló nagy hangzavart”, melynek régi-új fellendülést mutató összetevői a narratív kútfők magántörténelmei is. Ezek közül a *történelmi tényekre váltható forrásérték* szempontjából rendszerint többre becsült *naplókat* tette vizsgálat tárgyává a Pécsen rendezett VIII. Hungarológiai Kongresszus 2016-ban. Az itt elhangzott előadások tanulmányzövegei jelentek meg a *Napló és történelem* című kötetben önálló kiadásban. A Gergely Jenő emlékének ajánlott kötet politikai és irodalmi személyiségek feljegyzéseit helyezte a 20. század közepső évtizedeire vonatkozó térségi történelem tudós mérlegére.

A kivitelezést – Mann Jolán, Marchut Réka és Sipos Balázs segítségével – Pritz Pál fogta össze. Jelzésértékű szerkesztési megoldással Pritz a kiadványban szereplő alanyokat és a rólu író szerzőket – fényképesen is – párban tüntette fel. Arcot kapó kettőseikben ez részint a szubjektivitás tükrö: a forrásmű-választások olykor alighanem *egyéni rokonszenuk* kifejezői, egészében véve mégis a *tanulmányozói vonzalmak* domináltak. Az utóbbi garanciális körülmény folytán a naplóírókról *emberileg* is érthetőbb portrék születhettek, elemző zövegeik pedig indirekt könyvajánlóként is olvashatók.

A kötet bevezetéseként deklarált szakmai elvárásnak – „a naplót kortörténeti dokumentumként olvasó történész avatott kézzel szálazza szét az eltérő rétegeket” – megfelelően az írások erejükhöz mérten derekasan számba veszik a naplókészítés külső-belső körülményeit, köztük az öngazolás vagy öncenzúrázás feltehető helyzeteit. A fontos *Lejeune*-i referencia többször visszaköszön, és a vizsgálatokban bebizonyosodik: a naplóleírás lehet *valósággtükröző* vagy *valósággtorzító*, sőt akár a kettő egyszerre is. Ráadásul nem kizárólag az utólag merengő vagy elgondolkodó típusú bejegyzéseket lehet tetten érni kiszínezésen vagy tárgyi tévesztésen, hanem a szikár napi eseményleírásokat is. Kivált, amikor szerzőik naplójukat önálló irodalmi műfajnak tekintik. A műfaj zövegei ezért sosem *tényírások*, és mégis megkerülhetetlen *valóságdokumentumok*.

Kérdés azonban, hogy a történeti rekonstrukcióban ki milyen „tényleges súlyt” és mekora hatókörben tulajdonít a naplóknak. A kötet szerzői javarészt a nagypolitikai múlt megismerését segíteni képes *legjobb pótanyagokként* kezelik, és pozitívista tanulmányba integrálják naplóforrásukat. Teszik ezt magabiztosabb vagy szerényebb hőfokon, néha talán túldimenzionálva azok forrásértékét, ilyenkor illusztratív, ám pontszerű emlékezeti tanúságból növesztenek tényállítást. Nem mindig a tudatosodásig eljutva, de többeknél megjelenik az újabb keletű forráshasználati nézőpont is, amely „személyiségközpontúan” faggatná a naplót *mint ego-dokumentumot*, és belőle a nagybetűs történelem megélés-történeti, egyéni tapasztalati lenyomatára kíváncsi. (Ezt a felfogást erősítették a naplóírók maguk is, amikor a világ „időnként az ember ellen fordul” változásainak való nagyfokú kitettségre utaltak; Márai Sándor részint a „saját sors” visszakaparintására tett kísérletként tekintett naplófolyamára.)

A kötet időrendje és tematikája alapján hazai írók Szovjetunióban felvett „látletelei” tárgyalhatók először. Peter Pastor Illyés Gyula és Nagy Lajos 1934-es útinaplóiból vezeti le, hogy azok szerzői egyaránt „etnocentrikus szemlélettel”, kulturális fölény-tudattal közeledtek a korabeli orosz állam és társadalom állapotaihoz. Kitér még Illyés felkészülő olvasmányaira, az évtizedekkel későbbi kiadások öndelfinizáló (Szörényi László) szövegátírásaira, és a „tárgyilagosságtól” eltérés valószínű indítékaira; ahogy Nagy Lajosnál szintén felfejti a naplómegszületés történelmi és magánkörülményeit. George Deak pedig Sinkó Ervin 1953-as publikálását visszaemlékezése mögött bújó, 1935–37 közti naplószerű feljegyzéseinek ered nyomába. Ezek történelmi forrásértékét firtatva úgy találja, hogy alapjában véve hüen adják vissza az író hajdani „depressziójának” egzisztenciális és belső okait: „hiszékenységet” és világnézeti hitetlenkedéseit, szembetűnő örlődését a kétségek és kiábrándulás őszintesége, valamint az emberiség és a jövő nagy ügyéért hevülő kommunista meggyőződése között. Azt is megtudjuk, hogy „a napló nyersanyagát regénnyé átalakító késői beszámolóval” – mikor végre kiadási zöld jelzést kapott – Sinkónak „politikai szándékai voltak”, immár a „Tito-rendszer” közgondolkodása számára szolgáltni antisztálinista intéssel.

Püski Levente jóval kiterjedtebb anyagon vizsgálódva, Kozma Miklós politikai naplója kapcsán először a gondolkodói alkatot mutatja be egy olyan „homo politicusét”, akinél szerencsésen párosult – írói ambícióit is belefojtó – szenvedélyes naplóírói vénája és fogékonysága, hogy „nagy érdeklődéssel figyelte a politikai életnek a személyes kereteken túli történéseit is”. Részletesen olvashatunk a Kozma-iratok mint kiemelt fontosságú történeti forráscsoport adatgyűjteménye mellett a diffúz naplójegyzetek kvalitatív jellemzőiről, historiográfiájáról, hasznostástörténetéről. Végül Püski egy saját favorizálás témában értekezik: esettanulmánya Kozma „történetési-elemzői státuszának” létjogosultságára kérdez rá, és szolgál decens és meggyőző ellenbizonyítással.

Hornyák Árpád Milan Jovanović Stoimirović tekintélyes szerb újságíró és kormányrezonőr, egyben kiemelkedő hírirodai potentát háborúba nyúló naplójegyzeteinek „rendkívül színes kor-, kór- és körképéből” ad ízelítőt. Ebből egyebek mellett egy az egyéni és közösségi sorsra is rákérdező, nagyra-rendeltség és többre-hivatottság tudatával élő, *lehettem volna*-típusú bánkódásokat görgető történelmi alak képe rajzolódik ki. Már kifejezetten a hadviselés éveiből választott magának forrást Eiler Ferenc, aki egy magas rangú német diplomata kapcsolódó naplóoldalait vette szemügyre. Szerzőjükről, Ulrich von Hassellről ily módon megtudható, hogy Dél-Kelet-Európa országait illetően „mozaikos”, de imponáló jól-értesültség jellemezte, miközben a német kontinentális elsőbbesség – és a gazdasági racionalitás – evidenciájába zárva bízott kisállami integrációk létrejöttében. Eiler arra is felhívja a figyelmet, hogy az utótörténetében a Hitler-ellenes konzervatív ellenállás figurájaként keretездő naplóíró szövege először a *Vergangenheitsbewältigung* társadalmi kampányidőszakában jelent meg, amely folyamat von Hassell frazeológiáját azóta a historizáló közbeszéd jól felismerhető hatkosságává statuálta. Marchut Réka Raoul Bossy román követ naplójából elemzi az 1941–43 közti berlini szolgálati éveket. Gondosan és meggyőzően mutatja ki, hogy az oly kritikus

magyar viszonylat Bossynál tartalmilag egyfajta történelmi neheztelésen alapuló „arctalan ellenségképet” tartak, de emellett szívélyes és rokonszenvező emberi kapcsolatokat ápolit magyar – arisztokrata – osztályostársaival.

A kötet egyik legösszetettebb elméleti és elemzési feladványába Sipos Balázs fogott bele, amikor Márai Sándornak az 1945–48-as évekről mint „dezorientációs időszakról” született saját naplóábrázolásait több műfajban hasznosító írásait vetette egybe. Az aprólékos összeolvasás módszerével nemcsak a belső fejlődés fonalait sikerül felgombolyítani, de a különböző megjelenések áramvonalasított szövegváltozatainak „új jelentéssel felruházó” eljárásaira is fény derül. Sipos megfigyelte továbbá, hogy naplóoldalain az író egyik küldetésszava a „történelmi tapasztalat” volt, melyet „saját személyén átszűrve” kívánt rögzíteni. Méghozzá az eredményt tekintve kettős jelentőségvonzattal: az elbeszélte történelmi esemény hitelesíti a naplóban leírt tapasztalatokat, egyben a nevezetes fejleményeket a naplóíró egészen hétköznapi valóságészlelései hol életesebben megidézhetővé, máskor egészen zárójelbe is képesek tenni. Ezek az „énközpontú leírások” tudósítanak arról az „Atlantiszról”, melyen Márai élte meg a háborút záró éveket, „a mélyben”. Amely többek közt 1945 közvetlen és éles társadalomtörténeti *cezúrátlanságára* hozható tanúságtétel. Sipos tanulmánya egészében véve korábbi feldolgozások és saját invenciók (köztük kiigazító értelmezések) igényes és mértéktartó egyesítése.

Együtt említhető Mann Jolán, aki a magyar vonatkozású figyelem terén világirodalmilag kimagasló Miroslav Krleža naplójának magyar 1956-hoz kapcsolódó reflexióit nézte át; és Széchenyi Ágnes, aki az ekkor félrehúzódo és épp-csak-íróképviseleti szerepet játszó Illyés Gyula posztumusz kiadású ’56-os naplójegyzeteit elemezte.

A felsorolásból már csak Ortutay Gyula politikai rendszereket átölelő naplója maradt ki. Ezt olvasva Pritz Pál előbb rekapitulálja lejegyzője politikai-gondolkodói pályáját – a „briliáns elme” hatalmi intézőként jegyzett társadalomformáló rendelkezéseinek következetes, de nem mindig adatolt jelentőségredukciójával. Olykor nem rest „korrigálni” a naplóból nyerhető múltképeket, ezek zömének mégis „valóságghűségét” vagy egyenesen pozitív tudásunkat gazdagító erejét látja kimutathatónak. Kiemelendők még az arra hozott példái, hogy az Ortutayhoz hasonló naplók segíthetik a hatalmi rétegnek a közvélemény elé nem engedett, egykori vélekedés- vagy tudomásvalóságainak feltárását. Ezek ugyanis rendszeren, hivatalos dokumentátlanságuk okán „a tegnapi hullott múltnak a foglyaként” hamar ismeretlenné válnak „az újabb és újabb *ma* számára”. Másik előnyként említhető, hogy hathatós cáfolatai tudnak lenni az utókorból a vizsgált időszakba szervesen visszavezített jövőkép-hipotéziseknek.

A tárgyalt naplók visszatérő – és a hazai olvasó számára felértékelő – alapanyaga volt íróik magyarországi utazásokon szerzett benyomása. Ezek kétségkívül fontos adalékok történeti önszemléletünk fejlesztéséhez, hiszen mint az egyik szerző megjegyzi: „szükséges kívülről is magunkra tekinteni”. Ahogy szintén okulásra szolgálnak a naplók *zsidó*-érzékeléseinek többnyire pejoratív tónusai és határmegvonásai is. Sok naplóíró (Stoimirović, Kozma, Ortutay) megvallotta: elzárt gondolataik szemre várnak, a kíváncsi utókor vizslató visszapillantására. Már nem rajtuk múlt, amikor forrászövegük családi és történelempolitikai motivációjú kitarásokkal jelent meg (von Hassell, Illyés) – az ilyen esetek, mint Széchenyi Ágnes kiemelte, okkal szakmai gyanakvás és bírálat tárgyai.

Ugyancsak több példával szolgál a kötet a gyakori műfaji evolúcióra, melynél a *naplójegyzetekből* idővel prózai nyersanyag lesz, és az alkotó *visszaemlékezéssé* bővíti ki, illetve alakítja át őket. Ahogy arról is számos eset tanúskodik, hogy az egyidejűségéről és „élményszerűségéről” híres forrás szervesen önmagába képes zární utóidejű komponenseket is – miniatűr memoár-törzdekként (Krleža, Márai, Kozma).

Összegezve elmondható, hogy hazai és tengerentúli történészek a hajdani Európát átölelő tárgyi anyagon és kontextusban nyomozták a naplóállításokat, szemelvényeikben saját egzakt szövegfordításokkal szolgálva. Nagyszerűen domborodott ki ezáltal a tágabb ismeretterület

szellemi multikulturalitása, egyben a biztos kutatói ethosz egyetemessége. Néhányuk bár kevéssé járt utána az olvasottak faktuális helytállóságának kontrollirodalmakban, ám így is képes volt „bizalmatlan bizalommal” fogadni az olvasottakat, és működésbe hozni tudósi gyanakvását kétségesnek található közléseknél. És akadtak, akik egyes forrásnyelvi *politikai kulcsfogalmak* használatbeli filológiáira is kitértek – vagy például annak lehetséges miértjeire, hogy a magyar 1956-os eseményeket ugyanazon toll „hol eufemisztikus, hol pejoratív” megnevezéssel illette.

Márai egyik naplójegyzete szerint (1945): „Az idő mindig felel arra, amire a pillanat nem tud felelni. Nincs is más dolgod, mint kiemelni a kérdést a pillanat tégelyéből, s áthelyezni az idő kémcsövébe, s aztán türelmesen figyelni. Az idő kémcsöve mindig megmutatja végül a reagens magyarázatot.” Nos, elmondható, hogy tíz nagyszerű történelemvegyész koprodukciója igazolni igyekezett az író.

A kötet a Nemzetközi Magyarisztudományi Társaság korábbi kiadványaihoz hasonlóan szinte azonnali felkerült a Magyar Elektronikus Könyvtárba is, ami követendő hozzájárulás a közjavakká válás folyamatához.

Eöry Áron

E SZÁMUNK MUNKATÁRSAI

Ablonczy Balázs PhD, tudományos főmunkatárs
MTA BTK Történettudományi Intézet, Budapest

Bagi Dániel az MTA doktora, egyetemi tanár
PTE BTK Történettudományi Intézet, Pécs

Berecz Anita tudományos segédmunkatárs
Eszterházy Károly Egyetem, Eger

Bognár Szabina PhD, tudományos munkatárs
MTA BTK Néprajztudományi Intézet, Budapest

Bódy Zsombor PhD, egyetemi docens
PPKE BTK Szociológiai Intézet, Budapest

Eöry Áron doktorjelölt
KRE Történelemtudományi Doktori Iskola, Budapest

Glant Tibor PhD, egyetemi docens
DE BTK Angol–Amerikai Intézet, Debrecen

Hornják Árpád PhD, tudományos főmunkatárs
MTA BTK Történettudományi Intézet, Budapest

Juhász Balázs PhD, tanársegéd
ELTE BTK Történeti Intézet, Budapest

Kádár Zsófia PhD, tudományos munkatárs
ELTE BTK Történeti Intézet, Budapest

Kiss Gergely PhD, egyetemi docens
PTE BTK Történettudományi Intézet, Pécs

Lakatos Bálint PhD, tudományos munkatárs
MTA–HIM–SZTE–MNL OL Magyar Medievalisztikai Kutatócsoport,
Budapest

Murber Ibolya PhD, egyetemi docens
ELTE Savaria Egyetemi Központ Történeti Intézet, Szombathely

Pál Judit PhD, egyetemi tanár
Babeş–Bolyai Tudományegyetem Magyar Történeti Intézet, Kolozsvár

Szeghy-Gayer Veronika PhD, tudományos munkatárs
Állami Tudományos Könyvtár, Kassa

Szűts István Gergely PhD, főlevéltáros
Magyar Nemzeti Levéltár Veszprém Megyei Levéltára, Veszprém

E szám írásai a szerzők jóváhagyásával
megjelennek a Századok internetes felületén és adatbázisában.

CONTENTS

THE COLLAPSE 1918

- Judit Pál*: Lord Lieutenants and Prefects in 1918–1919: The Question of Administrative Transition in Transylvania 1179
- Veronika Szeghy-Gayer*: Regime Change and the Restructuring of the Local Elite at Bártfa (1918–1919) 1215
- István Gergely Szűts*: Optant Registers as Sources for the Post-World-War I Refugee Problem 1237
- Zsombor Bódy*: Industry and Landed Property in the Great War and during the Collapse 1261
- Ibolya Murber*: Austrian and Hungarian Crisis Management 1918–1920: Similarities and Differences after the Collapse of the Dual Monarchy..... 1293
- Tibor Glant – Balázs Juhász – Balázs Ablonczy*: International Relief and Support Action on the Territory of the Former Austro-Hungarian Monarchy (1918–1923) 1321

ARTICLE

- Gergely Kiss*: Boniface VIII and Hungary (1290–1303): Ideas of Legitimizing Papal Authority and Government in Context 1353

WORKSHOP

- Anita Berecz*: Electors and Elected: Family Relations within the City Council of Eger in the Period between 1867 and 1918 1377

BOOK REVIEWS

- Bácsatyai Dániel*: A kalandozó hadjáratok nyugati kútfői (*Dániel Bagi*) 1395
- Tringli István*: Szokás és szabadság. Tanulmányok a középkori magyar jogszokások és kiváltságok történetéhez (*Szabina Bognár*) 1397

Varga Szabolcs – Vértesi Lázár (szerk.): Egyházi társadalom a Magyar Királyságban a 16. században (<i>Zsófia Kádár – Bálint Lakatos</i>)	1400
A. Sajti Enikő (szerk.): Kisebbségpolitika és társadalomszervezés. Várady Imre (1867–1959) bánáti magyar politikus iratai (<i>Árpád Hornyák</i>)	1404
Pritz Pál (szerk.): Napló és történelem (<i>Áron Eöry</i>)	1406
 AUTHORS OF THIS ISSUE	 1411