

TARTALOM (TABLE OF CONTENTS)

Fordítási stratégiák és műveletek az oktatásban és a gyakorlatban
(Vendégszerkesztő: DRÓTH Júlia)

ELŐSZÓ (INTRODUCTION)

DRÓTH Júlia: **Stratégiák és műveletek. Az átváltási műveletek szerepe a fordítás oktatásában és gyakorlatában** (Strategies and operations. The role of transfer operations in translator training and in professional translation) 3

TANULMÁNYOK (ARTICLES)

KLAUDY Kinga: **Az átváltási műveletek rendszere** (System of transfer operations) 5

HELTAI Pál: **Fordítási műveletek a magyar–angol szakfordításban**
(Translation operations in Hungarian–English specialized translation) 16

VERMES Albert: **A fordítási explicitáció néhány kérdéséről**
(Some questions of explicitation and expliciteness in translation) 31

ZACHAR Viktor: **A szövegátalakítás megoldási típus a sajtófordításban**
(Text tailoring in journalistic translation) 40

KOVÁCS Tímea: **Átváltási műveletek (megoldások) az angol–magyar jogi szaknyelvi fordításban** (Translation strategies (solutions) adopted in the translation of legal texts from English to Hungarian) 53

UGRIN Zsuzsanna: **„CAT-recbe zárva?” – átváltási műveletek, kohézió és CAT**
(„To what exTenT...?” – Transfer operations, cohesion, and translation environments) 67

JUHÁSZ-KOCH Márta – SEREG Judit: **Harrison, fordítsunk! Átváltási műveletek a filmfordítás oktatásában** (Harrison, for dubbing! Transfer operations in audiovisual translation training) 79

ROBIN Edina: **A lektorálás műveleti tipológiája – a javítás és jobbítás kategóriái**
(A typology of revisional modifications) 88

MŰHELYTITKOK (WORKSHOP)

SZABÓ Csilla: **Módszertani ötletek az átváltási műveletek tudatosítására**
(Methodological ideas for acquiring transfer operations) 102

KÖNYVSZEMLE (BOOK REVIEWS)

MALACZKOV Szilvia ✧✧ Kóbor Márta, Csikai Zsuzsanna (szerk.): IRÁNYTŰ az egyetemi fordítóképzéshez. A kompetenciafejlesztés új fókuszai	119
GALAMBOS Dalma ✧✧ Donald Kiraly, Sarah Signer: Scaffolding Language Emergence in the Classroom, From Theory to Practice	122
M. PINTÉR Tibor ✧✧ Kovács László: Márka és márkanév. Márkakutatás és nyelvészet – metszéspontok, lehetőségek, kihívások	123

SZOFTVER (SOFTWARE)

YANG ZIJIAN Győző: A gépi fordítás és a neurális gépi fordítás (Machine and neural machine translation)	129
---	-----

HÍREK (NEWS)

UGRIN Zsuzsanna: Megalakult a MANYE Fordítástudományi Szakosztálya	140
BETÁK Patrícia: TALENTUM 2017. Konferenciabeszámoló	141

Stratégiák és műveletek

Az átváltási műveletek szerepe a fordítás oktatásában és gyakorlatában

A *Modern Nyelvoktatás* történetében egyedi vállalkozás, hogy tematikus különszámot adunk egy alkalmazott nyelvészeti tudományág legfrissebb cikkeiből. Vállalkozásunkat az teszi jelentőssé, hogy a fordítóképzésben évek óta keressük a választ arra a kérdésre, vajon hol a helye és mi a szerepe a Magyarországon valamennyi fordítóképző intézményben oktatott átváltási műveleteknek a fordításoktatásban és a fordításkutatásban. Nemzetközi szinten is élénk eszmecsere zajlik arról, vajon beszélhetünk-e fordítási műveletekről, eljárásokról vagy stratégiákról, valamint segítik-e ezek a rendszerek a fordítás technikájának elsajátítását, illetve a tudományos gondolkodást.

A MANYE frissen megalapított Fordítástudományi Szakosztálya és a Károli Gáspár Református Egyetem Bölcsészettudományi Kara 2018. február 8-ára konferenciát hívott össze, hogy körüljárjuk ezt a témát (lásd *Modern Nyelvoktatás* 2018. 1. sz.). Fordítástudományi különszámunkban nemcsak az előadások írásbeli változatait, hanem a konferencia nyomán született tanulmányokat is közreadjuk, hogy minél több oldalról megvizsgálhassuk: miért, mikor, hogyan tanítsuk és alkalmazzuk az átváltási műveleteket.

Klaudy Kinga professzorasszony tanulmányából megismerhetjük az átváltási műveletek történetét, a rendszer kidolgozásának célját és hasznosságát, illetve a műveletek rendszerét, összevetve más elgondolásokkal. Ezt követi Heltai Pál tanulmánya, mely egyrészt elhelyezi a kontrasztív szemléletet és az átváltási műveleteket a nemzetközi fordítástudományban alkalmazott módszerek és stratégiák között, másrészt a magyarról angolra fordítás oktatásának szemszögéből vizsgálja meg a kérdést.

Fordítástudományi különszámunk további szerzői az első két írás tartalmához kapcsolódnak, illetve megosztják gondolataikat arról, hogy egy-egy szűkebb szakterületen belül mikor és mennyiben hasznos az átváltási műveletek oktatása, illetve az egyes műveletek beazonosítása. Így a szaknyelvi, a jogi fordítás, a kohéziós eszközök oktatása, a számítógéppel támogatott fordítás, a filmszövegfordítás és a lektorálás tapasztalatairól és egyéb oktatási módszereiről tájékozódhatunk. Anthony Pym könyvére és cikkeire, melyek szintén a fordítási műveletek, eljárások és stratégiák célszerűségét kutatják a fordítóképzésben, szinte valamennyi tanulmányban találunk hivatkozást.

Dróth Júlia

a fordítástudományi különszám szerkesztője,
a MANYE Fordítástudományi Szakosztályának elnöke

KLAUDY KINGA

Az átváltási műveletek rendszere

The system of transfer operations

In my interpretation, “transfer operations” is a collective term for all the systemic and routine-like operations developed by generations of translators to handle the difficulties stemming from the different lexico-grammatical systems and cultural contexts of the languages in the process of translation. The system of transfer operations described in Klaudy (1991,1994, 1999b, 2003) includes operations in translation from four Indo-European languages (English, French, German and Russian) into one Finno-Ugric language, Hungarian, and vice versa. The system of transfer operations includes two main levels (lexical and grammatical operations), with 10 main types each (e.g. specification, generalisation, omission, addition, upgrading, downgrading, etc.), and around 100 subtypes, the number of which can be reduced or increased as desired. Over the last twenty years generations of trainees have had to analyse parallel texts as an examination task and identify transfer operations carried out by professional translators. The paper raises the question of the pedagogic usefulness of this assignment, emphasizing that the familiarity of the systematic character of transfer operations helps trainees make more informed choices in carrying out their own translation tasks and helps trainers provide more professional explanations of better suggested solutions for beginners.

Keywords: transfer operations, taxonomy, typology, example-bank, pedagogic usefulness.

Bevezetés

Az átváltási műveletek rendszere (ÁMR) nem más, mint egy taxonómia (osztályozási keret), amelyet az indoeurópai nyelvekről a magyar nyelvre való fordítás során alkalmazott átváltási műveletek típusainak leírására hoztam létre az 1990-es években (Klaudy 1991). A két fő típuson belül (lexikai és grammatikai műveletek) 10–10 típust különítettem el (pl. összevonás, felbontás, kihagyás, betoldás, áthelyezés, csere stb., l. 1. táblázat). A típusokon belül kb. 100 altípus található, de ezek száma tetszés szerint csökkenthető vagy szaporítható (Klaudy 1999b). Lényeg az, hogy a műveletek megnevezése segítségével jobban lehessen látni, „mit csinál a fordító, amikor fordít”. Szövegszintű műveleteket nem különítettem el, mert véleményem szerint a szövegkohéziót is a mondatok lexikai állományával és grammatikai szerkezetével kell megteremteni, legfeljebb rámutattam egyes műveletek elvégzésének vagy elmulasztásának mondaton túlmutató következményeire (pl. kontextuális alany betoldása). A fordítási műveletek (technikák, módszerek, eljárások, eltolódások, stratégiák) leírásának természetesen voltak előzményei a fordítástudományi szakirodalomban (pl. Vinay–Darbelnet 1958; Nida 1964; Catford 1965 stb.). Mégsem az történt, hogy az összes korábbi osztályozás alapos tanulmányozása után egy újabb taxonómiával próbáltam hozzájárulni az eddigiekhez,

inkább a fordítástechnika oktatásának eredményesebbé tétele motivált. Bevallom, a korábbi osztályozásokkal csak a saját rendszerem létrehozása után ismerkedtem meg.

Az ÁMR megalkotásának története

Az ÁMR megalkotásának története szorosan összefügg azzal a szakmai környezettel, amely akkoriban körülvett, azaz az ELTE Fordító- és Tolmácsképző Csoportjának megalakulásával 1973-ban. Mivel a csoport (később központ, majd tanszék) egészen 2009-ig csak posztgraduális fordító és tolmácsképzést folytatott, a hallgatók ötéves idegennyelv-szakos képzés után kerültek be hozzánk. A képzés nyolcfős csoportokban folyt, tehát a mai állapotokhoz képest paradicsomi körülmények között (bár ez természetesen csak a hallgatói létszámra és a hallgatók nyelvtudására vonatkozott, és nem mondható el a technikai felszereltségről).

Az akkor alapvetőnek tartott három kompetencia a nyelvtudás, a tárgyi tudás és a fordítói készség közül tehát az első adott volt, a másodikat nem a mi feladatunk volt fejleszteni, a reális cél a mi esetünkben nem lehetett más, mint a fordítói készség fejlesztése. Mivel a fordítóképzésnek Magyarországon előzményei nem voltak, se tankönyvek, se módszertani útmutatók nem álltak rendelkezésre, mindent nekünk kellett kitalálni. Ennél izgalmasabb feladatot el sem lehet képzelni.

Abban mindenki egyetértett, hogy a képzés gyakorlati legyen: gyakorolni, gyakorolni, és harmadszor is gyakorolni. Többször leírtam magam is, hogy mivel minden megoldott fordítói feladat és csak a megoldott fordítói feladat növeli a fordító kompetenciáját, a fordítót minél több megoldandó feladat elé kell állítani, és megoldásaira minél többször kell visszajelzést kapnia. Igen ám, de egy félév 12–14 alkalomból áll, az a legjobb esetben 12–14 javított fordítás, ami a tanárnak sok, a fordítójelöltnek kevés. Főleg akkor, ha a fordítandó szöveget a tanárok véletlenszerűen választják ki az aznapi sajtóból, és a javításukat azzal indokolják, hogy „így nem szép”, „így nem magyaros”, „lehetne szebben is”, „jobban hangzana, ha azt íránk, hogy...”.

A gyakorlat felől az elméletig

Felmerült a kérdés: hogyan lehet hatékonyabbá tenni a fordítástechnikai órákat? Céltudatosabb szövegkiválasztással? Mi legyen a vezérelv? Azonos témák alapján? Fordítási problémák alapján? Nehézség szerint? Jó lenne a könnyebb szövegektől az egyre nehezebb szövegek felé haladni, de hogyan lehet előre eldönteni egy szövegről, hogy mennyire nehéz lesz fordítani vagy tolmácsolni? Az is felmerült, hogy a gyakori hibákat érdemes lenne összegyűjteni. Talán a nyelvpáronként tipikus hibákat érdemes lenne összegyűjteni. Esetleg egy kis kontrasztív nyelvészeti tudatosítás mégsem ártana! Talán a szövegnyelvészeti tudatosítás sem ártana (pl. eltérő kohéziós eszközök tudatosítása, téma-réma viszonyok eltérései).

Mint a fentiekből látszik, a teljes mértékben gyakorlati megközelítés felől jutottunk el odáig, hogy felmerült az elméleti általánosítás igénye. Ezzel kapcsolatban nem volt egyetértés a tanári karban, sokan tiltakoztak a nyelvészeti tudatosítás ellen, mondván, hogy gondolatokat fordítunk, és nem nyelvi szerkezeteket. Én mindig a rendszerezés pártján voltam, egyszerűen azért, mert a haladást, a tapasztalatok összegezettségét vagy annak legalább az illúzióját bármely pedagógiai folyamat elengedhetetlen részének tartottam.

A fordítási problémák rendszerezési lehetőségei

A rendszerzésre háromféle megoldás kínálkozott. Rendszerezhetünk az indoeurópai forrásnyelvi szövegben felmerülő problémák alapján. Itt elképzelhetők olyan indoeurópai forrásnyelvi jellegzetességek, melyek a magyarra való fordításban nehézséget jelentenek: pl. szegmentálás, birtokos szerkezetek, hátravetett jelzős szerkezetek, személytelenség, szenvedő szerkezetek stb.

Rendszerezhetünk a magyar célnyelvi szövegben gyakran felmerülő problémák alapján is: pl. egyeztetés hiánya, téves kötőszóhasználat, hiányzó vagy hátracsúszó állítmány, hosszú balra bővítés, értelemzavaró jobbra bővítés, értelemzavaró közbevetés pl. névutó elválasztása az alapszótól stb.

És végül rendszerezhetünk fordítási iránytól függetlenül bármely nyelvről bármely nyelvre való fordítás különböző technikai problémái alapján: pl. táblázatok fordítása, hivatkozások fordítása, intézménynevek fordítása, lábjegyzetek fordítása, mértékegységek átváltása stb.

Leíró vagy előíró megközelítés

A forrásnyelvi jellegzetességekből való kiindulásra gyakran rásütik a preskripció vádját. Pedig ha valaki megvilágítja egy-egy magyartól eltérő jellegzetes indoeurópai szerkezet fordítási nehézségeit (pl. főnévi alaptag főnévi igenévi bővítménnyel vö: *desire to understand* 'vágy megérteni', *Wunsch zu sehen* 'vágy látni', *ugroza areosztovaty* 'fenyegetés letartóztatni' stb.), az nem jelenti azt, hogy a kötelező célnyelvi megfelelőt is megadja hozzá. Nem jelenti azt, hogy recepteket ad. Bár a fordítójelöltek nagyon örülnének a recepteknek. Azt viszont a fordítójelöltek méltán várhatják el a fordítást oktató tanártól, hogy a felmerülő fordítási problémákra különböző megoldási lehetőségeket javasoljon, és választását meg is tudja indokolni.

Szerencsére a fordítási normát leíró módon is meg lehet közelíteni, ahogy ezt Chesterman (1993) teszi, aki szerint a fordítási norma az, amit a fordítók nagy része jónak fogad el. Ebből következik a megoldás. Nézzük meg, hogyan oldják meg a fordítási problémákat a profi fordítók! A fordítási tapasztalatokat úgy lehet megsokszorozni, hogy elemezzük a jó fordításokat. Lessük el profi fordítók megoldásait! Jegyzeteljünk ki lektorált fordításokat!

A példatárak keletkezése

Én is ezt tettem a 80-as években. Az Európa Könyvkiadó által rendelkezésemre bocsátott lektorált fordításokat mondatról mondatra kijegyzeteltem. Megnéztem, mi az, amit a fordítók sokszor elhibáznak, és a lektorok sokszor kijavítanak. Tulajdonképpen ebből a munkából nőtt ki az átváltási műveletek rendszere, bár amikor az átváltási műveletek rendszeréhez elkezdtem a példamondatokat gyűjteni, már csak megjelent fordításokból dolgoztam.

A tapasztalt fordítók munkáiban rengeteg olyan fordítói megoldást fedeztem fel, amelyre nem is gondoltam volna. Olyan hasznosnak találtam ezt a munkát, hogy a hallgatókkal is elkezdtem példatárakat készíttetni az átváltási műveletekből. Nem hibákra vadásztunk. Csak annyi volt a feladat, hogy írják le, mit csinált a fordító? Ezzel megszabadultunk a forrásnyelvi vagy célnyelvi kiindulás közötti választás kényszerétől. És ugyancsak megszabadultunk a preskriptív és deskriptív megközelítés közötti

választás kényszerétől. Teljes mértékben leíró megközelítéssel dolgoztunk, ha mégis hibákra bukkantunk, azt úgy tekintettük, hogy a fordító elmulasztott elvégezni egy átváltási műveletet. Így születtek a hallgatói példatárak először orosz–magyar, magyar–orosz, angol–magyar, magyar–angol és később német–magyar, magyar–német, francia–magyar és magyar–francia nyelvpárok közötti fordításokból.

Előadások és tankönyvek az ÁMR-ről

Először a *Bevezetés a fordítás elméletébe* című heti egyórás előadásom vizsgájához kértem ezeket a példatárakat, de a 90-es években elkezdtem tartani egy *Bevezetés a fordítás gyakorlatába* című, szintén heti egyórás előadás-sorozatot, minden előadáson részletesen megtárgyalva egy-egy átváltási műveletet. 1994-től már tankönyv is volt hozzá, mert abban az évben megjelent *A fordítás elmélete és gyakorlata. Angol, német, francia, orosz fordítástechnikai példatárral* című könyvem a Scholastica kiadónál.

Közben a Miskolci Egyetemen két kolléganóm, Salánki Ágnes és Simigné Fenyő Sarolta szemináriumon dolgozta fel az ÁMR-t és hamarosan megjelent a *Német–magyar fordítástechnika* (Klaudy–Salánki 1995) és az *Angol–magyar fordítástechnika* (Klaudy–Simigné Fenyő 1996). Mindkettő több kiadást ért meg a Nemzeti Tankönyvkiadónál. Én magam is állandóan bővíttem és átdolgoztam a könyvem további kiadásait, és így történt, hogy ketté kellett választanom az eredeti művet (1997a, 1997b). Az ötödik kiadás (1999a, 1999b) óta külön jelenik meg a *Bevezetés a fordítás elméletébe* és külön könyv a *Bevezetés a fordítás gyakorlatába*. Az azóta megjelent kiadások mind az 1999-es kiadás változatlan utánnomásai.

Nemzetközi konferenciákon többen reklamáztak, hogy a könyv angolul nem olvasható. Károly Krisztina fordításában és Heltai Pál lektorálásával 2003-ban az angol változat is megszületett *Languages in Translation* címmel (Klaudy 2003, 2007). Ebben az angol nyelvű kiadványban az átváltási műveleteket jóval részletesebben kidolgoztam, és ekkor mélyedtem bele a korábbi taxonómiák tanulmányozásába.

Definíció és tipológia

Az átváltási műveletek definícióját kétféleképp lehet megközelíteni. Vagy mindent átváltási műveletnek tartunk, amit a fordító annak érdekében végez, hogy a forrásnyelvi szövegből célnyelvi szöveg legyen, vagy pedig csak ott beszélünk átváltási műveletről, ahol a két nyelv rendszerében vagy nyelvhasználatában olyan különbségek vannak, melyek kerülőutakra kényszerítik a fordítót. Az utóbbi megközelítést tükrözi például az eltolódás (*shift*) fogalma Catfordnál (1965).

Én az előző megközelítés híve vagyok, mindent átváltási műveletnek tartok, amit a fordító annak érdekében végez, hogy a forrásnyelvi szövegből célnyelvi szöveg legyen, sőt még a különböző célnyelvi lehetőségek közül való választást sem hagyom ki az átváltási műveletek sorából.

Az én definícióm szerint az átváltási művelet – összefoglaló terminus mindazokra a rendszerszerű és rutinszerű műveletekre, amelyeket fordítók egymást követő generációi fejlesztettek ki, hogy leküzdjék a fordítás folyamatában alkalmilag együtt funkcionáló nyelvek lexikai és grammatikai rendszerének, nyelvhasználatának és kulturális kontextusának különbségeiből fakadó nehézségeket. Ebben a definícióban fontos, hogy nemcsak a nyelvek rendszerbeli különbségeiről van szó, hanem a nyelvhasználati

különbségekről is, sőt a kulturális környezet különbségeiről is. Így próbálom tágítani a nyelvészet illetékességének határait a fordítás tanulmányozásában.

A fő típusok kijelölésekor a művelet hatókörét és technikai kivitelezését tartottam szem előtt. A művelet hatóköre szerint különül el a két nagy csoport, a lexikai és grammatikai műveletek. A lexikai műveletek csoportjába tartoznak azok a műveletek, melyek egy-egy lexikai egységet vagy kifejezést érintenek, valamint a két nyelv lexikai rendszerében rejlő különbségek miatt van rájuk szükség. A grammatikai műveletek csoportjába tartoznak azok a műveletek, melyek a mondategységek vagy a mondategészek szerkezetét érintik, és amelyeket a két nyelv grammatikai rendszerében rejlő különbségek miatt alkalmazunk. A két fő típuson belül a technikai kivitelezés szerint különülnek el a műveletek: konkretizálás, általánosítás, kihagyás, betoldás, felbontás, összevonás, felemelés lesüllyesztés, áthelyezés, csere stb. Ezeket a műveleteket a jellemző irányokkal kiegészítve az 1. táblázat szemlélteti.

Lexikai műveletek	Jellemző irány	Grammatikai műveletek	Jellemző irány
Jelentések differenciálása és konkretizálása	IE→M	Grammatikai konkretizálódás	M→IE
Jelentések generalizálása	M→IE	Grammatikai generalizálódás és tudatos konkretizálás	IE→M
Jelentések összevonása	IE→M	Grammatikai felbontás (mondategészek felbontása)	(-)
Jelentések felbontása	M→IE	Grammatikai összevonás (mondategészek összevonása)	(-)
Jelentések betoldása	(-)	Grammatikai felemelés (mondategységek felemelése)	IE→M
Jelentések kihagyása	(-)	Grammatikai lesüllyesztés (mondategységek lesüllyesztése)	M→IE
Jelentések áthelyezése	(-)	Grammatikai betoldás	(-)
Jelentések felcserélése és antonim fordítás	(-)	Grammatikai kihagyás	(-)
Teljes átalakítás	(-)	Grammatikai áthelyezés (szórendi műveletek)	(-)
Kompenzáció	(-)	Grammatikai cserék	(-)

1. táblázat. Az átváltási műveletek rendszere

(M=magyar nyelv; IE=indoeurópai nyelvek, estünkben angol, német, francia, orosz)

Mint az 1. táblázatból látható, egyes műveleteknél van jellemző irány, máshol nincs. A jelentések összevonása például gyakran megy végbe, mikor indoeurópai nyelvekről magyarra fordítunk, ez a magyar nyelv szintetikus jellegével magyarázható. A gazdag morfológiájú magyar nyelv egyetlen szóba is több jelentést tud sűríteni. A jelentések felbontása pedig inkább a magyarról indoeurópai nyelvekre való fordításra jellemző, amikor a magyar szintetikus igealakok felbomlanak a fordításban (pl. *kikocsizott – went out for a drive in his coach*). Sokhelyütt nincs jellemző irány. A jelentések betol-

dására és kihagyására például nem a nyelvi rendszerek különbségei, hanem a forrásnyelvi és a célnyelvi olvasók háttérismereteinek különbsége miatt van szükség, tehát itt hiába is keresnénk jellemző irányt.

Feltehető a kérdés, egyáltalán mi indokolja, hogy indoeurópai nyelvek címszó alatt együtt kezeljük az angol, a francia, a német és az orosz nyelvet? Hiszen angol–francia (Vinay–Darbelnet 1958), német–francia (Malblanc 1963), angol–orosz (Komisszarov–Koralova 1990) stb. egybevető stilisztikák rengeteg rendszerbeli és nyelvhasználati különbséget sorolnak fel közöttük. Fordítónemzedékek tapasztalatai alapján mégis állíthatjuk, hogy a nyelveknek van bizonyos „fordítási viselkedésük”, és a különböző indoeurópai nyelvek (angol, francia, német, orosz stb.) nagyon hasonlóan viselkednek, amikor a fordítás folyamatában szembekerülnek a magyar nyelvvel. És azt is, hogy a magyar nyelv nagyon hasonlóan viselkedik, amikor a fordítás folyamatában szembekerül a különböző indoeurópai nyelvekkel.

Mire jó a példatárak készítése?

Miért hasznos az átváltási műveletek példatárának készítése? Normális esetben, ha fordított művet olvasunk, nem hasonlítjuk össze mondatról mondatra a fordítást az eredetivel. A példatárak készítésekor nem normálisan olvasunk, hanem a kutató szemével. Ezért jogos az az állítás, hogy ilyenkor „szabad szemmel nem látható” fordítási/átváltási műveleteket fedezünk fel.

Több mint húsz éve szerepel az átváltási műveletek példatárának elkészítése a vizsgafeladatok között. A hallgatók bármely művet választhatnak, és bármely fordítási irányt. Általában szívesen végzik ezt a feladatot, amely tulajdonképpen párhuzamos mélyfúrás a forrásnyelvi és célnyelvi szövegben. A másik fordító tapasztalatainak elemzésével megsokszorozhatják a megoldott fordítási problémák számát. Tulajdonképpen ilyenkor bekukucskálnak a fordító műhelyébe.

Bár nem fordítói bravúrokra, hanem mindennapi, mondhatni tömeges megoldásokra keresünk példákat, mégis előfordul, hogy tetten érjük egy-egy fordító egyéni stílusát. Például van olyan fordító, aki szereti felbontani a hosszú mondatokat, van, aki sosem tenne ilyet. Van olyan fordító, aki igyekszik megkönnyíteni az olvasónak a fordított szöveg feldolgozását, és van olyan fordító, aki ezt a feladatot inkább meghagyja az eredeti mű szerzőjének.

Ilyenkor tágabb átváltási tendenciákat is lehet érzékelni. Például van olyan fordító, aki szereti több szóval kifejezni, világosabban megmagyarázni a fordított szöveg olvasójának a forrásnyelvi szerző mondanivalóját (explicitál), és van olyan fordító, aki nem bőbeszédű, inkább a fölösleges elemek kihagyására törekszik, és szorosabbra fűzi a kohéziós kapcsolatokat a célnyelvi szövegben (implicitál). Az mindenesetre kirajzolódik, hogy az explicitáció és az implicitáció nemcsak egy az átváltási műveletek közül (nem is szerepel az 1. táblázatban), hanem szuperkategória (1. 2. táblázat). Explicitációval járnak a következő átváltási műveletek: a jelentések konkretizálása, a jelentések felbontása, a jelentések betoldása, a tudatos grammatikai konkretizálás, a grammatikai felemelés, a grammatikai betoldás. Implicitációval járnak a következő átváltási műveletek: a jelentések generalizálása, a jelentések összevonása, a jelentések kihagyása, a grammatikai generalizálás, a grammatikai lesüllyesztés és a grammatikai kihagyás.

Lexikai műveletek	EX/IMP	Grammatikai műveletek	EX/IMP
Jelentések differenciálása és konkretizálása	EXP	Grammatikai konkretizálódás	EXP
Jelentések generalizálása	IMP	Grammatikai generalizálódás és tudatos konkretizálás	IMP/EXP
Jelentések felbontása	EXP	Grammatikai felbontás (mondategészek felbontása)	EXP
Jelentések összevonása	IMP	Grammatikai összevonás (mondategészek összevonása)	IMP
Jelentések betoldása	EXP	Grammatikai felemelés (mondategységek felemelése)	EXP
Jelentések kihagyása	IMP	Grammatikai lesüllyesztés (mondategységek lesüllyesztése)	IMP
		Grammatikai betoldás	EXP
		Grammatikai kihagyás	IMP

2. táblázat. Explicitációval vagy implicitációval járó műveletek

A sok-sok példatár elemzése vezetett el arra a megfigyelésre is, hogy a fordítók jobban szeretnek betoldani, mint kihagyni, jobban szeretnek konkretizálni, mint általánosítani, jobban szeretnek a mondat szintjére emelni mondatszint alatti elemeket, mint mondatszintű elemeket lesüllyeszteni a mondat szintje alá, vagyis jobban szeretnek explicitálni, mint implicitálni. Az implicitációt még akkor sem végzik el, amikor erre lehetőségük lenne. Ezt fogalmaztam meg az aszimmetria hipotézisben. Ez az aszimmetrikus viselkedés talán a kooperációs elvvel magyarázható. A fordító biztosra akar menni, a térben és időben távollévő célnyelvi befogadó érdekében inkább növeli, mint csökkenti a redundanciát.

Problémák az „átváltási műveletek” terminussal kapcsolatban

Az első probléma az, hogy léteznek-e egyáltalán átváltási műveletek? Erre a válasz attól függ, hogyan képzeljük el a fordítás folyamatát. Ha a fordítás folyamatát a denotatív modell szerint képzeljük el, akkor az átlépés az egyik nyelvből a másikba a valóságon keresztül vezet, a forrásnyelvet és a célnyelvet közvetlenül sosem vonatkoztatjuk egymásra, tehát nincsenek átváltási műveletek. Ha a transzformációs modell szerint képzeljük el a fordítás folyamatát, akkor van a két nyelvnek olyan közös tartománya, melyen keresztül az interlingvális transzfer megvalósul, és akkor vannak átváltási műveletek.

A második probléma a már említett „receptek” vádja. Hangsúlyozni kell, hogy az átváltási műveletek leírása nem jelent „recepteket”, kész „megoldásokat”, „egy az egyhez” megfeleléseket. Aki azt állítja, hogy a fordításban van transzkódolás is, az nem azt állítja, hogy minden A nyelvi formának van egy B nyelvi megfelelője, és azt egyszerűen behelyettesítjük, hanem azt, hogy bonyolult mentális transzformációk sorozatán keresztül jutunk el a forrásnyelvi formától a célnyelvi formáig, és ezeknek a transzformációknak van nyelvi vonatkozása is.

A harmadik probléma a „minek nevezzetek?” kérdése. A 3. táblázatban található terminusokat a különböző szerzők majdnem szinonimaként használják, pedig érdemes lenne különbséget tenni köztük.

fordítói/fordítási eljárás	translational/transfer procedure
fordítói/fordítási technika	translational/transfer technique
fordítói/fordítási módszer	translational/transfer method
fordítói/fordítási eltolódás	translational/transfer shift
fordítói/fordítási stratégia	translational/transfer strategy
fordítói/fordítási transzformáció	translational transformation
fordítói/fordítási művelet	translational/transfer operation
átváltási művelet	transfer operation
megoldási típus	solution type

3. táblázat. Az „átváltási művelet” terminus variációi

Sajnos nem mondható el, hogy a fordítástudományi szakirodalom következetes lenne a fenti terminusok használatában. A „transfer” terminus ellen általában az a kifogás, hogy valójában nem viszünk át semmit a forrásnyelvi szövegből, hiszen a forrásnyelvi szöveg érintetlen marad. Az én „átváltási művelet” terminusom szerencsésen elkerüli ezt a problémát, de mikor a könyvem angol fordítását készítettem, én sem tudtam elkerülni, hogy a „transfer operation” terminust használjam, amelyben benne van a hibáztatott „transfer” szó.

A „transzformáció” (oroszul: transzformacija) terminust szinte csak az orosz nyelvű szakirodalom használja a nyelvek közötti műveletekre (Komisszarov–Koralova 1990), mindenki mást zavar, hogy a generatív grammatika a nyelven belüli műveletekre kötötte le a transzformáció terminust. A „shift” az angolszász világban Catford (1965) óta széles körben használatos, de csak azokban az esetekben használható, amikor nyelvi rendszerbeli különbségek vannak a művelet mögött. A magyar megfelelője az „eltolódás” pedig negatív színezetű, úgy hangzik, mintha valamit elrontanánk, nem tudnánk megoldani. A „stratégia” használatában gyakran összemosódnak az automatikus és a tudatos műveletek, pedig a „stratégia” terminust inkább a tudatos műveleteknek kellene fenntartani. Chesterman (2005) ezt a zűrzavart kívánta megszüntetni, mikor a „solution type” terminust javasolta (‘megoldási típus’), és ezt átvette Pym is (2017).

Néhány más taxonómia

Ennek a tanulmánynak a keretében nincs lehetőség arra, hogy a fordítás során végzett műveletek összes osztályozási kísérletét áttekintsük. Csak a legrégebbit és a legújabbat fogjuk megemlíteni. A legrégebbi Vinay és Darbelnet angol–francia összehasonlító stilsztikájának bevezetésében található (1958). Ma is fontos kiindulópont, amit az is jelez, hogy az 1958-ban franciául megjelent könyvet 1995-ben lefordították angolra. Ők a „methods” és a „procedures” terminust használják. Két módszert és azokon belül hét eljárást különböztetnek meg:

Direkt módszerek:

1. eljárás: kölcsönzés (*rubel, dácsa, dollár, party*)
2. eljárás: tükörfordítás (*iron curtain* → *vasfüggöny*)
3. eljárás: szószerinti fordítás (*Where are you?* → *Où êtes-vous?*)

Indirekt módszerek:

4. eljárás: transzpozíció (*visszatérte után* → *miután visszatért*)
5. eljárás: moduláció (*nem nehéz észrevenni* → *könnyű észrevenni*)
6. eljárás: ekvivalencia (*Its raining cats and dogs* → *mintha dézsából öntenék*)
7. eljárás: adaptáció (*szajoncsókolás* → *átölelés*)

Mint látjuk, nem mindenütt az eredeti példákat adtuk meg, hiszen a célunk csak a kategóriák szemléltetése. Két érdekességet kell megemlíteni: az egyik, hogy az „ekvivalencia” náluk még egyike a fordítási eljárásoknak, és nem a fordítás feltétele. A másik, hogy a könyvük címében említett összehasonlító stilisztika (*comparative stylistics*) a negyedik eljárásnál kezdődik. Addig nincs rá szükség. Addig a szótárak is tudnak segíteni. Az intellektuális kihívás, ami érdemessé teszi, hogy a fordítás témájával foglalkozzunk, az indirekt módszereknél kezdődik.

A legfrissebb osztályozást Anthony Pymnél (2015) találjuk, aki már a Chesterman által 2005-ben javasolt legsemlegesebb terminust, a „solution type”-ot használja (‘megoldási típus’). Az ő osztályozási javaslatait megelőzte egy felmérés arról, mennyire értik meg a fordítást tanuló hallgatók a Vinay és Darbelnet féle típusok elnevezését, és úgy találta, hogy nehezen tudják azonosítani a műveleteket (Pym et al. 2015). Ezért elhatározta, hogy a megoldási típusokra olyan elnevezéseket keres, melyek jobban szolgálják a pedagógiai célokat. A következő elnevezéseket javasolja:

- (1) Copying words (szavak átvétele: pl. futball)
- (2) Copying structures (szerkezetek átvétele: pl. tükörfordítás)
- (3) Perspective change (nézőpontváltás: pl. ad/kap, előtte/utána)
- (4) Density change (sűrűségváltás: pl. explicitáció vagy implicitáció)
- (5) Resegmentation (újrasedgmentálás: pl. a mondathatárok megváltoztatása)
- (6) Compensation (kompenzáció: pl. ha valamilyen jelentést más helyen, más eszközökkel adunk vissza)
- (7) Cultural correspondence (kulturális megfeleltetés: pl. közmondások fordítása)
- (8) Text tailoring (a szöveg adaptációja: pl. rövidítések, kihagyások)

A megoldási típusok elnevezésekor Pym az alábbi elveket tartotta szem előtt: az elnevezések nagyon egyszerűek, közérthetőek és transzparensnek legyenek, csak nyelvi műveletekre vonatkozzanak, valódi választási lehetőségeket tükrözzenek, több nyelvpárra is érvényesek legyenek, ne legyenek előíróak, lehessenek köztük átfedések, és számuk tetszés szerint bővíthető legyen (Pym 2017: 1–2).

Az ÁMR pedagógiai és tudományos haszna

Mint korábban említettem, az átváltási műveletek rendszerezésekor elsősorban pedagógiai célokat tartottam szem előtt. Ha a fordítási műveleteket meg tudjuk nevezni, és a nyelvek rendszerbeli vagy a nyelvhasználati különbségei alapján meg tudjuk indokolni őket, akkor könnyebben megy a tudatosítás is. Tehát ahelyett, hogy „itt inkább igét kellene használni”, hasznosabb azt mondani, hogy „szintemelő fordítást hajtunk végre”, amely rendszeresen előforduló művelet az indoeurópai nyelvekről a magyar nyelvre való fordításban. Vagy az ilyen intuitív tanácsok helyett, hogy „a fordítást

mindig a mondat végén kell kezdeni” tudatosíthatjuk, hogy az indoeurópai nyelvekről magyarra való fordításban a főnévi csoport szórendjének és a mondat alapszórendjének különbségei miatt sorozatos balra helyezések mennek végbe, és ha az állítmány nagyon hátracsúszik a mondat végére, pótlólagos támpontokat kell elhelyezni a mondatban, melyek addig is biztosítják a megértést, míg az állítmányhoz eljutunk. Ez a „támpontok előrehozása”, mely nyelvészeti teljes mértékben alátámasztható fordítási művelet.

A szakszerű magyarázatok alapján adott tanácsokat az esetek nagyobb számára is ki lehet terjeszteni. Sőt arra az állandóan felmerülő kérdésre is választ tudunk adni, hogy mennyire „szabadon” lehet fordítani. Ha a fordítási művelet beilleszkedik egy nagyobb rendszerbe, akkor ott nem „szabad” fordításról van szó, hanem rendszeres átváltási műveletek alkalmazásáról.

A fordítási hibákat megfogalmazhatjuk elmulasztott átváltási műveletként is. Sőt az átváltási műveletek rendszerezése a lektori javítások indoklásában is segít. A lektori javítást felfoghatjuk „elhalasztott” átváltási műveletként is, amit a fordító nem végzett el, és a lektorra maradt a kivitelezése. A lektori javítások rendszerbe foglalásában is segít ez a megközelítés (Robin 2015).

Bár eredetileg nem tudományos céllal hoztam létre ezt a taxonómiát, mostanában a fordítástudományi doktori program hallgatói is gyakran felhasználják, mert keretet ad az összegyűjtött fordítási adatok rendszerezéséhez. Segítségét ad a fordítói döntések leírásához, magyarázatához, sőt előrejelzéséhez is. És végül támogatja azt is, hogy a forrásnyelvi és a célnyelvi szöveg összehasonlító elemzése alapján – ha óvatosan is, és csak korlátozott mértékben – de a fordítás folyamatára nézve is levonhassunk következtetéseket.

IRODALOM

- Catford, J. C. (1965): *A Linguistic Theory of Translation*. London: OUP.
- Chesterman, A. (1993): From ‘Is’ to ‘Ought’: Laws, Norms and Strategies in Translation Studies. *Target* 5/1, 1–21.
- Chesterman, A. (2005): Problems with Strategies. In: Károly, K. – Fóris, Á. (eds.): *New Trends in Translation Studies*. Budapest: Akadémiai Kiadó, 17–28.
- Klaudy Kinga (1991): *Átváltási műveletek a fordításban*. Budapest: Külkereskedelmi Főiskola.
- Klaudy Kinga (1994): *A fordítás elmélete és gyakorlata. Angol, német, francia, orosz fordítástechnikai példatárral*. Budapest: Scholastica.
- Klaudy Kinga – Salánki Ágnes (1995): *Német–magyar fordítástechnika*. Budapest: Nemzeti Tankönyvkiadó.
- Klaudy Kinga – Simigné Fenyő Sarolta (1996): *Angol–magyar fordítástechnika*. Budapest: Nemzeti Tankönyvkiadó.
- Klaudy Kinga (1997a): *Fordítás I. Bevezetés a fordítás elméletébe*. Budapest: Scholastica.
- Klaudy Kinga (1997b): *Fordítás II. Bevezetés a fordítás gyakorlatába. Angol, német, orosz fordítástechnikai példatárral*. Budapest: Scholastica.
- Klaudy Kinga (1999a): *Bevezetés a fordítás elméletébe*. Budapest: Scholastica.
- Klaudy Kinga (1999b): *Bevezetés a fordítás gyakorlatába. Angol, német és orosz fordítástechnikai példatárral*. Budapest: Scholastica.

-
- Klaudy, K. (2003, 2007): *Languages in Translation. Lectures on the Theory, Teaching and Practice of Translation. With Illustrations in English, French, German, Russian and Hungarian*. Budapest: Scholastica.
- Komisszarov, V., N. – Korolova, A., L. (1990): *A Manual of Translation from English into Russian*. Moszkva: Viszsaja skola.
- Malblanc, A. (1944): *Stilistique comparée du français et de l'allemand*. (new.ed.1963.5th ed. 1968.) Paris: Didier.
- Nida, E. (1964): *Toward a Science of Translating: with Special Reference to Principles and Procedures Involved in Bible Translating*. Leiden: Brill.
- Pym, A.–Torres-Simon, E. (2015): The Pedagogical Value of Translation Solution Types. *Perspectives. Studies in Translatology* 23/1, 89–106.
- Pym, A. (2017): *A Typology of Translation Solutions for Spanish-English*. (letölthető: http://usuaris.tinet.cat/apym/on-line/training/2017_typology_spanish.pdfacademia.edu
- Robin, E. A (2017): *Classification of Revisional Modifications*. (letölthető: academia.edu)
- Vinay, J.P. – Darbelnet, J. (1958): *Stylistique comparée du français et de l'anglais. Méthode de traduction*. London–Toronto–Paris: Didier.
- Vinay, J. P. – Darbelnet, J. (1995): *Comparative Stylistics of French and English. A Methodology for Translation*. Amsterdam: Benjamins. Translated by J. C. Sager and M.J. Hamel.

HELTAI PÁL

Fordítási műveletek a magyar–angol szakfordításban

Translation operations in Hungarian–English specialized translation

This paper is concerned with translation operations in the teaching of Hungarian–English translation to Hungarian trainee translators. It touches briefly on some hitherto unresolved issues relating to translation operations, in particular the issue of the psycholinguistic status of translation operations. There is no doubt that translated texts, compared to their source texts, exhibit certain shifts that can be categorized and may be regarded as the outcome of mental operations. However, there is no empirical evidence to date showing that this is indeed the case. As regards translator training, the paper calls attention to the importance of consciousness-raising. It may help the development of translation competence if trainee translators are made aware of the regular operations that they carry out, whether instinctively or consciously. Although "naming the parts", i.e. the different operations and subcategories of operations may be unnecessary, awareness of the operations necessitated by what we call dynamic contrasts may help students, especially in translating into a foreign language, where they generally have a proficiency lower than that in their native language. The paper also calls attention to the differences between literary and specialized translation and between A→B and B→A translation. It provides a number of examples of frequent translation operations in Hungarian–English specialized translation, highlighting the importance of implicitation (omission).

Keywords: translation operations, typology, translator training, implications, examples of translation operations

Bevezetés

A fordítási műveletek fogalma már régóta velünk él, és a fordítóképzésben (legalábbis nálunk) hangsúlyosan szerepel. Ugyanakkor sok elméleti kérdés tisztázatlan. Ez a tanulmány nem kívánja ezeket a kérdéseket megoldani, sem részletesen áttekinteni. A fordítóképzésben szerzett tapasztalatok alapján inkább arra a kérdésre keres választ, hogy érdemes-e a fordítóképzés során kiemelten foglalkozni a fordítási műveletekkel, és ha igen, akkor a *magyar–angol szakfordítás* során milyen fordítási műveletek bemutatása és gyakoroltatása lehet hasznos. A tanulmány külön kitér az explicitáló és implicitáló műveletek kérdésére is.

Az elméleti háttér

A fordítási műveleteket annak idején Vinay és Darbelnet (1958), és az ő könyvük megjelenése után mások is (például Klaudy 1994) a forrásnyelvi és célnyelvi szövegek összehasonlítása alapján írták le. Úgy találták, hogy bizonyos szerkezetek és lexikai egységek fordítása során a különböző fordítók által fordított szövegek hasonló meg-

oldásokat tartalmaznak, tehát úgy tűnik, mintha a fordítók rendszeres műveleteket végeznének az átváltás során. A fordítási vagy átváltási műveleteket a két nyelv lexikogrammatikai és stilisztikai eltéréseire, kontrasztjaira vezették vissza. A későbbiekben figyelembe vették a pragmatikai és a kulturális különbségek hatását is, amelyek hasonló fordítási műveleteket eredményeztek.

A forrásnyelvi és a célnyelvi szöveg eltéréseinek alapján következtetéssel megállapított műveletek és a fordítás folyamatának a kapcsolata azonban homályban maradt. Pszicholingvisztikai szempontból tisztázatlan, mi a fordítási műveletek státusza a fordítás folyamatában, és egyáltalán végzünk-e fordítási műveleteket. Valódi mentális folyamatokról van-e szó, vagy csak arról, hogy a két nyelv rendszerének és nyelvhasználati konvencióinak eltérései, továbbá a két kultúra eltérései miatt bizonyos eltolódások jellemzik a fordított szövegeket, és ezek bizonyos rendszerezhető mintákat követnek, de nem tekinthetők valódi mentális folyamatoknak?

A fordítás folyamatát a *deverbalizációs elmélet* (Seleskovich 1978) és a *monitor modell* (Tirkkonen-Condit 2005) eltérően írja le. Az előbbi szerint a fordító deverbálizálja a forrásnyelvi szöveget, azaz nem nyelvi formában reprezentálja a (rövid távú) memóriájában, majd ezt a nem verbális tartalmat fejezi ki újra a célnyelv eszközeivel (újrakódolás). E szerint a modell szerint a fordító nem végez fordítási műveleteket, hiszen a két nyelv nem érintkezik egymással. A monitor modell szerint viszont a fordító először mindig szó szerint próbál fordítani, mivel a szó szerinti fordítás igényli tőle a legkisebb erőfeszítést. Tirkkonen-Condit (2005) feltételezi, hogy a fordító fejében van egy automatizált kétnyelvű szótár, és ez a szótár elsősorban mindig a szó szerinti megfelelőt kínálja fel. Ezt a felkínált megfeleltetést ellenőrzi a monitor (amely egynyelvű kommunikáció során is állandóan ellenőrzi, és szükség esetén javítja a beszédprodukción). Ha a szó szerinti fordítás nem fogadható el, akkor a monitor jelez, és a fordító javít, vagy más megoldást keres. Ez a modell megengedi az érintkezést a két nyelv között, és elismeri a transzkódolás lehetőségét – tehát hogy a fordító deverbálizálás nélkül, a nyelvi egységek szintjén fordítson. Ugyanakkor sok tekintetben kidolgozatlan, így a fordítási műveletekkel kapcsolatban is sok kérdést nyitva hagy.

A kétnyelvű mentális lexikon kutatásai is azt a nézetet erősítik, hogy a fordító két mentális lexikonja között van kapcsolat, ami egyrészt interferenciát eredményezhet, másrészt lehetővé teszi a transzkódolást (Singleton 1999). Figyelemre méltó Mossop elképzelése (2005), aki szerint a fordítás során mind a deverbálizálás, mind a szó szerinti fordítás előfordul.¹

¹ What is going on in the translator's brain? The brain is turning lexicosyntactic items of the SL text directly into some sort of array of TL lexico-syntactic items, with no mediation through the interpretation of textual meaning. This occurs automatically and beyond awareness or control, just as the stomach digests incoming food; it cannot be unlearned. Second, the translator is interpreting the text at varying levels of awareness, drawing on his/her funds of knowledge (linguistic, rhetorical, encyclopaedic, situational). The interpretation is represented mentally not in a universal mentalese but rather in some combination of SL/TL wordings. The linguistic outputs of these two separate mental processes *clash* as they serve as input to composition. The automatic brain process may either hinder or help composition (Mossop et al. 2005: 156–157).

Az utóbbi években, illetve évtizedekben a fordítási folyamat kutatása (*Translation Process Research, TPR*), amely egyre inkább támaszkodik a pszicholingvisztika kísérletes módszereire és fejlett technikai eszközeire, jelentős mértékben fellendült, de a fordítási műveletekkel kapcsolatban eddig nem mondott újat.

A fordítási műveletek oktatása

A fordítási gyakorlat és a fordítóképzés szempontjából nem feltétlenül szükséges, hogy a fent leírt elméleti kérdéseket tisztázzuk. Bár kétségtelenül jó lenne tudni, mi történik a fordító fejében, amikor – a forrásnyelvi és a célnyelvi szöveg összehasonlításának tanúsága szerint – általánosítást, kulturális behelyettesítést vagy kihagyást végez, elég, ha a tapasztalat alapján elfogadjuk a következőket:

- A forrásnyelvi szövegek és a fordított szövegek összehasonlítása azt mutatja, hogy a fordított szövegekben eltolódások figyelhetők meg a forrásnyelvi szövegekhez képest. Ezeket az eltolódásokat tekinthetjük fordítási műveletek eredményének, és nevezhetjük fordítási műveleteknek anélkül, hogy a műveletek természetét illetőleg elméletileg elköteleznénk magunkat.
- Az eltolódásokat le tudjuk írni, és az adott szöveg fordítását jellemezni tudjuk a fordítási műveletek tanulmányozásával.
- A szakirodalom, az intuíció és a gyakorlati tapasztalat is azt mutatja, hogy a fordítás során van érintkezés a két nyelv között, pontosabban a fordító két mentális lexikonja között.
- Az eltolódásokat feltételezhetően a két nyelv rendszerszintű, nyelvhasználati, szövegépítési, stilisztikai, pragmatikai és kulturális különbségei okozzák. Ugyanezek a különbségek eredményezik az interferenciát, amelyet úgy is fel foghatunk, hogy a monitor kihagy, nem jelzi, hogy a szó szerinti fordítás nem megfelelő.

A fordítási műveletek oktatásának fő kérdései

Az oktatás során elsősorban azt kell tisztáznunk, *mennyiben érdemes* a műveletekre felhívni a hallgatók figyelmét, mennyiben szükséges gyakoroltatni, milyen részletesen kell osztályoznunk a műveleteket. Van-e kézzelfogható haszna? Hozzájárul-e a tudatosítás, a műveletek azonosításának képessége a fordítóvá váláshoz? Nincsenek-e fontosabb oktatandó dolgok?

A műveletek oktatásának hasznával kapcsolatban elsősorban a posztgraduális képzésben merülhetnek fel kétségek, ahol a hallgatók többsége nem bölcsész végzettségű. A jól fordító hallgatók – annak ellenére, hogy a fordításelméleti órákon részletesen megismerkednek a műveletekkel, és a tanárok a fordítástechnikai órákon is állandóan említik a műveleteket – bár ösztönösen jól fordítanak, képesítő fordításaikban (a fordítási műveletek jegyzékében) többnyire könnyen azonosítható, triviális, kötelező műveleteket jelölnek meg (névelő kihagyása és betoldása, cselekvő szerkezet szenvedő szerkezettel fordítása stb.).

Sajnos nincsenek kutatási adataink a műveletek oktatásának a hatékonyságáról, így ezeket a kérdéseket is tapasztalati, illetve hitbéli alapon kell megválaszolnunk. Sok évtizedes tapasztalat alapján úgy gondolom, hogy a fent leírt kétségek ellenére

a fordítási műveleteket érdemes bemutatni és gyakoroltatni. A műveletek tudatosítása mindenképpen hasznos, bár ez függ a fordítási iránytól is: idegen nyelvről magyarra (különösen szakfordítás esetében) kevésbé tűnik fontosnak, mint magyarról idegen nyelvre fordítás során.

Ugyanakkor úgy gondolom, hogy a műveleteket nem érdemes túlhangsúlyozni. Nem feltétlenül érdemes túlzottan részletes osztályozásokat használni, alkategóriákat megnevezni, többek között azért sem, mert a gyakorlás során gyakran kiderül, hogy sok esetben nehéz a műveletek azonosítani, kategóriába sorolni. Nagyobb hangsúlyt kell viszont fektetni annak a tudatosítására, hogy a legtöbb esetben több művelet között választhatunk, és a választás a fordítás céljától és feltételezett célközönségétől függ. A *British Medical Journal* fordítása szakmai közönség számára szóló fordításban valószínűleg *British Medical Journal* lesz, míg nem szakmai közönség számára *angol orvosi szaklap*, vagy a *tekintélyes angol orvos(tudomány)i szaklap* (a *British Medical Journal*).

A passzív gyakorlás (műveletek azonosítása fordított szövegekben, akár saját magunk fordította szövegekben, akár kétnyelvű korpuszokban) természetesen hasznos időtöltés, de emellett érdemes lehet több aktív gyakorlatot is végeztetni, ugyanazt a szöveget vagy szövegrészt többféleképpen lefordítani, különböző célközönségeket feltételezve (l. Dróth 2004). Fontos, hogy a hallgatók az egyes fordítási problémák megoldása során arra figyeljenek, hogy egy adott szó, kifejezés vagy mondat fordításában több művelet jöhet szóba, és egy sor tényező alapján kell dönteni: mit igényel a fordítási utasítás (*translation specification*), ki írta a szöveget, kinek, mi a szöveg funkciója, regisztere, műfaja. Ne a művelet megnevezése legyen a középpontban, hanem az, hogy miért ezt vagy azt a műveletet célszerű választani. Nem minden művelet egyformán fontos: a gyakorlás során a *gyakori* nyelvhasználati, szövegszerkesztési és regisztereltérésekre, a „dinamikus kontrasztokra” (Klaudy 2002) érdemes koncentrálni.

Szakfordítás anyanyelvről idegen nyelvre

Kevesen vannak, akik mind az anyanyelvüket (*A* nyelv), mind az idegen (második) nyelvüket (*B* nyelv) egyformán jól beszélnek és írják, ezért általában véve igaz, hogy csak az anyanyelvünkre tudunk jól fordítani. Campbell (1998) szerint azonban a legtöbb fordító képes lehet arra, hogy elfogadható², sőt kiváló fordítást hozzon létre ebben a fordítási irányban is, ha a *B* nyelv bizonyos szövegtípusainak a konvencióit, normáit jól ismeri, tehát jó a *B* nyelvi szövegkompetenciája. Ez azt jelenti, hogy magas szintű általános nyelvi kompetenciával rendelkezik, és ezen kívül elsajátította az egyes írott nyelvi regiszterekre és műfajokra jellemző formális stílus strukturális jellemzőit és az adott regiszterre jellemző kollokációkat (Campbell 1998: 73). Természetesen a *B* nyelvre fordítás során a fordítónak többször kell ellenőriznie magát, mint az *A* nyelvre fordítás során, és többször kell a fordítás segédeszközeit használnia.

² Campbell szerint a szakfordításban a pontosság fontosabb, mint a kiváló stílus, és így a tárgyismeret fontosabb, mint az anyanyelvi kompetencia (Campbell 1998: 27), továbbá az angol anyanyelvűek hozzászoktak már a nem anyanyelviük által írt szakszövegek olvasásához. Ebben nem feltétlenül van igazsága: a nemzetközi angol és az EU-angol valóban nem angol anyanyelvi célközönségnek íródik, de a megfelelő szaknyelvi stílus ugyanolyan fontos, mint a tartalmi pontosság.

A képzésben résztvevők (ideális esetben) kiváló, az anyanyelvi szintet megközelítő *B*-nyelvi nyelvtudással rendelkeznek, de lexiko-grammatikai ismereteik – idegen nyelvről lévén szó – nem feltétlenül terjednek ki perifériális esetekre. Érdemes tehát bizonyos kontrasztokra és az ezekkel kapcsolatos fordítási műveletekre felhívni a figyelmet. Erre azért is szükség lehet, mert a tanulók a két nyelv szövegvégkonvencióinak az eltéréseit nem feltétlenül azonosítják olvasás, illetve *B*→*A* irányú fordítás során, és nem jegyzik meg. Hiába értik gond nélkül, és fordítják helyesen magyarra a *We learned/We were told* ('Megtudtuk') vagy az *It should be noted* ('Meg kell jegyeznünk') formulákat, magyar→angol fordításban a *Megtudtuk* mondatot gyakran a (kollokviai) **We got to know* mondattal, a *Meg kell jegyeznünk* formulát pedig nem a megfelelő angol formulával, hanem a szó szerinti fordítással (**We have to remark*) adják vissza.

Eppen ezért feltételezhetjük, hogy idegen nyelvre történő fordítás során a *tudatos* megoldásoknak nagyobb a jelentősége, mint az anyanyelvre fordítás során, és a fordítási műveletek, illetve az azokat kiváltó nyelvi és nyelvhasználati eltérések tanulmányozása is fontosabb és hasznosabb lehet. Ezekre a különbségekre érdemes párhuzamos szövegek olvasásával, összehasonlításával, a különbségek megfigyeltetésével is felhívni a figyelmet.

Műveletek irodalmi és szakfordításban

Szakfordításban kevesebb fordítási műveletet kell végezni, mint irodalmi és sajtófordításban, és jóval szűkebb a műveletek skálája is. Heltai (2008) angol→magyar irányú vizsgálata szerint az összes lexikai jellegű műveletek tekintetében irodalmi szövegek fordításában mintegy kétszer annyi fordítási műveletet végeztek a fordítók, mint szakszövegek fordításában. Szakszövegekben a kiegészítés – a hiányzó háttérismertetek betoldása, az implicit, következtetési jelentések explicitálása – kisebb szerepet kap, mint irodalmi fordításban; ritkábban van szükség konkretizálásra, míg – az írott regiszterek stilisztikai követelményeinek megfelelően – a felbontás (széttagolás) és a kohézív explicitáció gyakrabban fordul elő. Gyakorlatilag nem fordul elő pragmatikai vagy háttérismerettel kapcsolatos explicitáció: ha explicitációra sor kerül, az csak a nyelvek és a szaknyelvi műfajok, illetve stílusok grammatikai, lexikai, és szövegépítési különbségeiből adódik.

Műveletek magyar–angol szakfordításban

A fordítási műveletek Klaudy (1994) szerint kötelező és fakultatív műveletekre oszthatók. Robin (2015) szabálykövető, normakövető és szerkesztési műveleteket különböztet meg. A szabálykövető műveletek kötelező műveletek, a nyelvi különbségek áthidalására szolgálnak. A fordítóképzésben ezekkel ritkán kell foglalkoznunk. A normakövető és szerkesztési (stratégiai) műveletek fakultatív műveletek. Az előbbiekre a nyelvhasználati elvárások, szövegnormák és a kulturális háttér eltérései miatt van szükség, az utóbbiakra az egyértelműsítés és a feldolgozhatóság könnyítése céljából.

Magyarról idegen nyelvre történő szakfordítás során a normakövető műveletek nem a kulturális háttér eltéréseinek áthidalására szükségesek, nem a honosítás vagy idegenítés kérdése, a kulturálisan kötött kifejezések fordítása áll a középpontban, hanem inkább a célnyelv általános és regiszterfüggő nyelvhasználati és szövegnormái. A szerkesztési, stratégiai műveletek jelentősége kisebb, mint irodalmi fordításban,

ugyanakkor a nyelvtudás korlátaitól függően a szabálykövető, kötelező műveletek is fontosak lehetnek.

Tapasztalataim szerint érdemes egyes normakövető műveleteket kiemelni, amelyek egyrészt gyakoriak a magyar–angol szakfordításban, másrészt *nehezen észrevehető* nyelvhasználati eltérésekkel kapcsolatosak. Ezeknek az elmulasztása eredményezi a Hunglish típusú fordításokat. Mint fent említettem, a hallgatók nehezen vesznek észre bizonyos nyelvhasználati, illetve szövegszerkesztési kontrasztokat, és mivel a szó szerinti megfeleltetés lehetősége fennáll, azt választják. A monitor nem jelez, hiszen a megoldás grammatikailag helyes, elfogadható – ugyanakkor az adott regiszternek jobban megfelelő megoldást figyelmen kívül hagyják. Szakszövegek fordításában azonban nem elég a nyelvtanilag helyes megoldásra törekedni: az angolra mint *B*-nyelvre fordítónak a szokásos nyelvhasználatot kell eltalálnia. Azt kell tudnia, hogy *hasonló műfajú angol szövegben hogyan szokták ezt és ezt kifejezni*. Egyszerű példa erre a következő: az *Elemeztük az adatokat* mondatot lefordíthatjuk úgy is, hogy *We analysed the data*, és úgy is, hogy *We made an analysis of the data*. Mindkét megoldás jó, de a második gyakoribb, és a regiszternek jobban megfelel.

A következő részben néhány olyan magyar–angol dinamikus kontrasztot mutatok be, amelyek tapasztalataim szerint normakövető műveletek alkalmazását igénylik, és amelyeket a képzés során érdemes tudatosítani. Az *I. Függelék* ezeket valamivel részletesebben, táblázatos formában foglalja össze.

Néhány gyakori normakövető művelet magyar–angol szakfordításban

Magyar tárgyatlan ige – angol tárgyas ige

Minden angolul tanuló megtanulja, hogy a magyar (cselekvő ragozású) igék esetenként szenvedő formájú igével fordítandók angolra: *Megitták az összes bort* – *All the wine has been drunk*; *Új házak épültek* – *New houses have been built*. Kevésbé feltűnő viszont, hogy egyes tárgyatlan magyar igéknek – amelyeknek jó megfelelője van az angolban – gyakran egy másik ige felel meg, cselekvő vagy szenvedő formában. Erre példa a következő:

A fák több ezer négyzetkilométeres területen kidőltek.

a. *The trees fell over several thousand square kilometres.*

b. *The trees were flattened over several thousand square kilometres.*

Mindkét mondat jó, de a második kifejezi azt is, hogy a fák nem maguktól dőltek ki. Ha erről van szó, akkor a *b.* változat illik a szövegbe.

Egyszerű ige → összetett kifejezés

A magyar „igés nyelv”, és ez többek között azt is jelenti, hogy az ige analitikus felbontása kevésbé gyakori, mint az angolban. Az angol szaknyelvi regiszterekben különösen fontos ez a tendencia. Nézzük meg a következő példát:

J. X. nem tudta megmagyarázni a jelenséget.

a. *J. X. could not explain the phenomenon.*

b. *J. X. could not offer an explanation.*

Nyilvánvaló, hogy az *a.* változat is helyes, elfogadható, de a *b.* változat gyakoribb az írott és szakmai regiszterekben.

Az ige szétbontása ajánlott, sőt gyakran elkerülhetetlen a módhatározóval bővített ige fordítása során. Erre példa a következő:

Műtrágyázott területeken a gyomnövények is jobban fejlődnek.

a. (?) On fertilized land weed plants also develop better.

b. On fertilized land weed plants also give better growth.

Itt az *a.* változat meglehetősen esetlenül hangzik, legalábbis írott szövegben. Az adott regiszterben a *b.* változatot szokták használni.

Főnevesítés

Angol–magyar fordítás során természetesnek vesszük a főneves szerkezetek, például az igéből képzett főnevek igével, illetve mellékmondattal történő fordítását. A tapasztaltabb fordítók ezt automatikusan elvégzik Az ellenkező irányban, magyarról angolra viszont – legalábbis a fordítóképzésben részt vevő hallgatók – jobban ragaszkodnak a magyar szerkezettel párhuzamos szerkezethez³, és nem főnevesítik azokat a mellékmondatokat, amelyeket lehetne (és esetleg kellene). Különösen feltűnő ez a függő (beágyazott) kérdések esetében:

Meglehetősen rejtélyes, hogy mi okból fejlődik ki ez a tünetegyüttes.

a. (?) It is rather mysterious what causes the development of this syndrome.

b. The cause of this mysterious syndrome is not yet known.

Kihagyás

A fordításelméleti szakirodalom egyik legnépszerűbb témája az explicitációs hipotézis. Az explicitálás szükségessége és az explicitáló műveletek (kiegészítés, felbontás, konkretizálás) a képzés során is hangsúlyosan szerepelnek. *Szakszövegek* angolról magyarra történő fordítása során azonban (amint az már fent említettem) az explicitációs megoldások jelentős része nyelvi különbségekre (a nyelvek és a szaknyelvi műfajok, illetve stílusok grammatikai, lexikai és szövegépítési különbségeire) vezethető vissza, és gyakorlatilag nem fordul elő pragmatikai vagy kulturális eltérésekből eredő explicitáció.

Az explicitációs műveletek száma magyar–angol szakfordításban is kisebb. Ugyanakkor gyakran van szükség implicitációra, a fölösleges szavak kihagyására és az összevonásra. A magyar nyelv eleve explicitebb, mint az angol, és a magyar nyelvhasználati és szövegnormák is több redundáns elemet engednek meg. A rosszul fogalmazott szövegben még több redundáns elem – és sajnos a fordítás során sok rosszul fogalmazott magyar szakszöveggel találkozunk (Heltai 2017). Szollosy (2007: 17, 23) szerint a fordításnak a magyar szöveg kritikájával, előszerkesztésével kell kezdődnie – ki kell hagyni az értelmetlen, fölösleges elemeket. A *II. Függelék* egy ilyen szöveget tartalmaz.

A képzés során tehát fel kell hívnunk a hallgatók figyelmét a kihagyás (implicitáció) szükségességére is. A hallgatók nem szívesen alkalmazzák a kihagyás műveletét, sokszor *túlfordítják* a magyar szöveget. Ebben (a két nyelv eltérésein kívül) valószínűleg

³ Ezen a területen is lehetne tesztelni az aszimmetria-hipotézist.

szerepet játszik az a téves elképzelés is, hogy a kihagyást a javító tanár hibának fogja tekinteni.

Kihagyásra különösen gyakran van szükség a bővített jelző fordításában: gyakran jobb, ha kihagyjuk a magyar melléknévi igenév fordítását, még olyankor is, amikor nem ún. üres melléknévi igenévről van szó:

A szeméttelpeken lerakott hulladékban lévő szerves anyagok lassan bomlanak le, és biogáz keletkezik belőlük.

a. *Organic matter in wastes deposited in landfills breaks down slowly, generating landfill gas.*

b. *Organic matter in landfills breaks down slowly, generating landfill gas.*

Itt a képzésben részt vevők az első melléknévi igenév (*levő*) fordításához nem szoktak ragaszkodni, de a másodikhoz (*lerakott*) igen. Ha viszont ezt is kihagyjuk, akkor kihagyhatjuk (implicitálhatjuk) a jelzett szó (*hulladékban*) fordítását is.

Gyakran kell kihagyni a magyar–angol fordításban (és nem csak a szakfordításban) a módosítószavakat, különösen az *is*-t, továbbá a rámutatószavakat (*olyan*). Szintén gyakori, hogy a magyar szövegben szereplő összetett szó vagy hosszabb főneves szókapcsolat egyes elemeit nem szükséges lefordítani, különösen, ha ismétlődnek a szövegben. A *takarmányhasznosulási arány* terminus gyakran rövidül a magyar szakirodalomban *takarmányhasznosulás*-ra. Ez párhuzamos az angollal: a rövidebb *feed conversion* gyakran ugyanazt jelenti, mint a hosszabb *feed conversion ratio*. A fordítás során tehát meg kell fontolni, hogy nem jobb-e a rövidebb változatot használni akkor is, amikor a magyarban a hosszabb változat áll. Továbbá ha egy szövegben ötször egymásután szerepel a *fényterápia* kifejezés, szintén meggondolandó, hogy mindig *light therapy* legyen-e a fordítás, vagy rövidítsük-e *therapy*-re.

Explicitáció és implicitáció

Az implicitációs műveletek – elsősorban a kihagyás és az összevonás – gyakorlását megközelíthetjük úgy is, hogy megvizsgáljuk, milyen explicitációs műveletek jellemzők az angol–magyar szakfordításra, és ezek alapján azonosítjuk azokat az eseteket, amikor az ellenkező irányban implicitációra számíthatunk.

Különböző regiszterekhez tartozó szakszövegek angol–magyar fordításában az explicitációs jelenségek különböző arányokban fordulnak elő (Heltai 2009). Nyelvészeti, biológiai és mezőgazdasági szövegek fordításának vizsgálata során kiderült, hogy mindegyikben előfordultak (bár különböző arányokban) a következő esetek:

- kötőszavak, kötőelemek, módosítószavak betoldása, továbbá felbontása: *if – abban az esetben, ha; intrinsically – lényegükből eredően; surely – minden kétséget kizáróan*
- szimbólumok, számok, címek kiegészítése értelmező jelzővel: *in order to apply (29i) in (30) – ahhoz, hogy a (30) levezetésben a (29i) szabályt alkalmazhassuk; when C. D. published The Origin of Species – amikor C. D. megjelentette A fajok eredete c. könyvét*
- egyes terminusok fordítása és az eredeti angol vagy nemzetközi kifejezés megtartása: *proximate and ultimate causes of behavior – a viselkedés közvetlen (proximális) és végső (ultimális) okai között*

- a visszaulások pontosítása: névmás → főnév, főnév → hosszabb főnévi szócsoport: *its offspring – a mutáns utódai; welfare – jólétének növekedése; a large proportion – az emberiség nagy hányada*
- főnevek kiegészítése összetett szóra: *field – tudományterület; force – hajtóerő; variety – növényfajta; research – kutatómunka*
- felbontás több szóra: *biological significance of life – az élet biológiai értelemben vett jelentősége; human health – az emberiség jobb általános egészségi állapota*
- elliptikus szerkezetek kiegészítése: *why animals behave as they do – miért úgy viselkednek az állatok, ahogy viselkednek; Its competitors could be completely replaced – A többi állél teljesen ki fog szorulni a populációból.*

Az idézett tanulmány szerint az explicitáló megoldások aránya függ a szövegtípustól (szakszöveg, leíró, narratív, argumentatív), a regisztértől és a műfajtól, a szöveg témájától, a fordítótól (tapasztalat, a fordító személyisége, hajlamai stb.) és a fordítás körülményeitől (gondos, lektorált fordítás, blattolás jellegű gyors fordítás). Ugyanezeket a tényezőket az implicitáló műveletek kutatása és gyakorlása során is figyelembe kell venni.

A műveleteken túl

Az $A \rightarrow B$ irányú fordítást ma erősen támogatják a különböző segédeszközök és szoftverek: a fordítási korpuszok, az interneten nagy mennyiségben rendelkezésre álló párhuzamos szövegek. (A párhuzamos szövegek használata nem új dolog, csak az internet előtti korban a nyomtatott forrásokban való böngészés lényegesen időigényesebb volt, és kevés szöveghez jutottunk hozzá.)

Internetes kereséssel majdnem minden szó vagy szókapcsolat, vagy akár nyelvtani forma használatát ellenőrizhetjük, így jobban fordíthatunk angolra, mint amit a nyelvtudásunk önmagában lehetővé tenne. (Érdekességként említem, hogy bikaviadalról szóló szöveg fordítása során azt is ellenőriznünk kellett, milyen nemű a bika, tehát az *it* vagy a *he* névmással utaljunk-e rá.)

Fontos annak a tudatosítása, hogy az internetes keresés nem korlátozódhat a terminusok megtalálására és ellenőrzésére. Nagyon fontos a regiszterspecifikus kollokációk keresése és kigyűjtése is. Botanikai leírásokban például a *valahonnan származik* kollokációnak rendszeresen a *native to somewhere* kollokáció felel meg:

Fehér som. Cornus alba 'sibirica'. Szibériából származó terebélyes cserje.

a. (?) *White dogwood. Cornus alba 'sibirica'. It is a large shrub originating from Siberia.*

b. *White dogwood. Cornus alba 'sibirica'. A medium-sized shrub, native to Siberia.*

Kutatási irányok

A fordítási műveletekkel kapcsolatos kutatások további feladata a fordítás folyamatának leírása, és ezen belül annak megállapítása, hogy a műveletek tényleges mentális folyamatokat írnak-e le. A különböző irányú fordítások összevetésével tovább lehet vizsgálni az aszimmetriaelmélet érvényesülését is, külön figyelmet fordítva az explicitációs és implicitációs műveletekre különböző regiszterekben és fordítási irányokban.

További kutatásokat igényel annak megállapítása, hogy mennyiben jellemző különböző fordítóknál az implicitáció elmulasztása, és ez mennyiben járul hozzá a fordításnyelv kialakulásához. Vizsgálni kellene azt is, milyen műveleteket kell gyakrabban és kevésbé gyakran végezni a fordítói memóriák használata során: mi az, aminek a fordításában a fordítói memóriák nem segítenek, és mi az, amiben igen.

IRODALOM

- Campbell, S. (1998): *Translation into the Second Language*. London: Longman.
- Dróth Júlia (2004): A regiszter következetessége mint a fordítás értékelésének szempontja az angol–magyar szakfordítóképzés keretei között. In: Kurtán Zsuzsa – Zimányi Árpád (szerk.) *A nyelvek vonzásában*. Veszprém–Eger: Veszprémi Egyetem.
- Heltai Pál (2008): Lexikai átváltási műveletek irodalmi és szakfordításban. *Fordítástudomány* 10/1, 5–17.
- Heltai Pál (2009): Explicitációs műveletek különböző szakszövegekben. *Porta Lingua 2009. Szaktudás idegen nyelven*. Debrecen: Szaknyelvolktatók és -kutatók Országos Egyesülete, 265–277.
- Heltai Pál (2017): Kerekasztal-vitaindító: Fordított és nem fordított szövegek minősége. A MANYE és a MANYSI 2017. január 18–20-án *Magyar szaknyelvek a Kárpát-medencében című konferenciáján* tartott kerekasztal-megbeszélés bevezető előadása. (Megjelenés alatt.)
- Klaudy, K. – Károly, K. (2005): Implication in Translation: Empirical Evidence for Operational Asymmetry in Translation. *Across Languages and Cultures* 6/1, 13–29.
- Klaudy Kinga (2001): Az aszimmetria hipotézis. In: Bartha Magdolna (szerk.). *A X. Magyar Alkalmazott Nyelvészeti Konferencia előadásai*. Székesfehérvár: KJF, 371–378.
- Klaudy Kinga (2002): Dinamikus kontrasztok. In: Dróth Júlia (szerk.) *Szaknyelv és szakfordítás*. Gödöllő: SZIE, 106–121.
- Klaudy Kinga (1994): *A fordítás elmélete és gyakorlata*. Budapest: Scholastica
- Mossop, B. – Gutt, E. A. – Peeters, J. – Klaudy, K. – Setton, R. – Tirkkonen-Condit, S. (2005): Back to Translation as Language. *Across Languages and Cultures* 6/2, 143–172.
- Robin Edina (2015): *Fordítási univerzálék a lektorált szövegekben*. (Doktori disszertáció.) Budapest: ELTE.
- Seleskovich, D. (1978): Language and cognition. In: Gerver, D. – Sinaiko, H.W. (eds) *Language, Interpretation and Communication*. New York – London: Plenum Press, 333–341.
- Singleton, D. (1999): *Exploring the Second Language Mental Lexicon*. Cambridge: Cambridge University Press.
- Szollosy, J. (2007): *Hunglish into English*. Budapest: Corvina.
- Tirkkonen-Condit, S. (2005): The Monitor Model Revisited: Evidence from Process Research *Meta* 50/2, 405–414.
- Vinay, J. P. – Darbelnet, J. (1958): *Stylistique comparée du français et de l'anglais. Méthode de traduction*. Paris: Didier.

I. FÜGGELÉK

1. Nyelvtani átváltások

Preferált forma		Példa
magyar	angol	
ige ⇒	predikatív melléknév (szófajváltás)	Hamarosan újabb tűzhöz hívták – az ő lakása <u>égett</u> . He was soon called to attend another fire – his own flat <u>was ablaze/on fire</u> .
melléknév ⇒	(segéd)ige	hajlandó – will; lehetséges – can/may; szükséges – have to/must; nem hajlandó – refuse to
ige + határozó ⇒	ige + jelzős főnév (szófajváltás)	nyilvánosan megjelenik – make a public appearance jól szabályozza – provide excellent control Műtrágyázott területeken a gyomnövények is <u>jobban fejlődnek</u> . – On fertilized land weed plants also <u>give better growth</u> .
határozó ⇒	ige (szófajváltás)	szerintem – I think; szakértők szerint – experts say/claim/etc.; mindenáron – insist; általában – tend; szívesen – enjoy; nem szívesen – hate; azelőtt – used to; továbbra is – continue to; A 12 éven át <u>folyó</u> vizsgálat eredményei szerint... A 12-year study shows/finds/suggests ... A szakemberek készítettek egy felmérést, <u>amely szerint</u> a magyar „reklámfogyasztók” nem utálják a reklámokat, mint ahogyan gondolnánk. – <u>showing</u>
határozó ⇒	alany (alanyváltás)	<u>A műtrágyák következtében</u> növekszik a zöld növényi produkció. – <u>Fertilizer applications</u> increase the production of green matter. Mivel az <u>iparosítás és urbanizáció hatására növekszik</u> a levegő szennyezettsége, jelentős szerepet kap a levegő tisztán tartásában a növényzet. – As <u>industrialisation and urbanisation increase</u> air pollution, plants are becoming increasingly important in keeping the air clean.
tárgyatlan ige ⇒	tárgyas ige szenvedő formában	A Pentagon több dokumentuma egy texasi börtönben <u>bukkant fel</u> . – Several files from the Pentagon <u>were found</u> in a Texas prison. A fák több ezer négyzetkilométeres területen <u>kidőltek</u> . – The trees <u>were flattened</u> over several thousand km. ² <u>Megtudtuk</u> . – We <u>were told</u> .
egyszerű ige ⇒	ige+főnév kifejezés (szétbontás)	J. X. nem tudta <u>megmagyarázni</u> a jelenséget. J. X. could not <u>offer an explanation</u> .
mellékmondat ⇒	igenév (kihagyás, implicitálás)	A szeméttelpeken <u>lerakott</u> hulladékban lévő szerves anyagok lassan bomlanak le, <u>és biogáz</u> keletkezik belőlük. – Organic matter <u>in</u> landfills break down slowly, <u>generating landfill gas</u> . Az olaj úszik a víz felszínén, <u>s ezzel gátolja a fény bejutását, ami a fotoszintézist akadályozza</u> . – Oil floats on water, <u>(thus/thereby) blocking sunlight and preventing photosynthesis</u> .

Preferált forma		Példa
magyar	angol	
beágyazott kérdés ⇒	főnév	milyen szerepet játszott – his role in hogya mennyire tömény – the concentration of Meglehetősen rejtélyes, <u>hogya mi okból fejlődik ki ez</u> a tünetegyüttes. – <u>The cause of this mysterious syndrome is not yet known.</u>
birtokos szerkezet ⇒	prepozíciós jelző	A <u>Pentagon több dokumentuma</u> egy texasi börtönben bukkant fel. <u>Several files from the Pentagon</u> were found in a Texas prison.
bővített igeneves jelzős szerkezet ⇒	hátravetett igeneves szerkezet (átrendezés)	depresszióban <u>szenvedő</u> betegek – patients <u>suffering from</u> depression; <u>depression patients</u>
bővített igeneves jelzős szerkezet ⇒	prepozíciós jelzős szerkezet igenév nélkül (átrendezés + kihagyás)	<u>A szeméttelpeken lerakott hulladékban lévő szerves anyagok</u> lassan bomlanak le. Organic materials <u>in wastes (deposited) in landfills</u> break down slowly. A kórházakban <u>elhelyezett</u> férfi betegek 20 százalékánál mutatható ki, <u>hogya betegségük közvetlen kapcsolatban áll az alkoholfogyasztással.</u>
nyomatékosítás szórenddel ⇒	nyomatékosítás nyelvtani szerkezettel	<u>Csak nemrégiben figyeltek föl rá</u> az orvosok és pszichológusok, <u>hogya a depresszióban szenvedő betegek egy részének állapota szorosan összefügg az évszakok változásával.</u> – <u>It was only recently that medics and psychologists observed ...</u>
(?) ⇒	előrehozott jelzői mellékmondat	A genus of a flowering plant, the Catalpa, often grown for ornamental reasons, ... Native to North America, it is sometimes known as the Indian Bean Tree. A rare and threatened tree in the wild, the tulip tree ...

2. Nyelvtani-lexikai átváltások

Preferált forma		Példa
magyar	angol	
lexikai szavak ⇒	funkciósavak, igeidő, ige-szemlélet, módbeli segédigék	Elfelejtette <u>ugyanis</u> kikapcsolni a tűzhelyet. He <u>had forgotten</u> to turn off the cooker.

3. Lexikai átváltások

Preferált forma		Példa
magyar	angol	
magyar kollokáció ⇒	angol kollokáció	az emberiség <u>írott</u> történetében ⇒ in <u>recorded</u> history

Preferált forma		Példa
magyar	angol	
köznyelvi(nek tűnő) kollokáció ⇒	regiszterspecifikus kollokáció	Nagy adagú műtrágyahasználat <u>kedvezőtlenül hat</u> a talaj mikroelem-tartalmára is. – <u>High rates</u> of application have <u>adverse effects</u> on the soil's micro-element content. Az infláció <u>emelkedő irányzatot mutat</u> . – Inflation <u>shows an upward trend</u> . Meg kell jegyeznünk... – It should be noted ... Kísérletet állítottunk be ... – An experiment was designed/ set up to ... <u>Összefüggést állapítottunk meg</u> ... A relationship was found ... Ez problémát jelent ... – This poses a problem / presents a problem/challenge ...
tárgyatlan ige ⇒	tárgyas ige	Amikor a diszkó előtt haladtunk el, gondoltuk, most benézünk. De amikor <u>kiderült</u> , hogy 2000 forint a belépti díj, elálltunk szándékunktól. But when <u>we learned</u> that the admission fee was 2,000 forints ...
köznyelvi szó ⇒	regiszterspecifikus szó	vhonnan származik – is native to; megállapít – find
magyar szó ⇒	nincs megfelelő, vagy minden kontextusban más	alakul, foglalkozik, jelent (*mean), jut/kerül vhoiva Nem <u>foglalkozunk</u> libával – We do not keep geese. Ezek a személyek ősszel és télen rendszeresen depressziós állapotba kerülnek ... – These people sink into depression every autumn and winter. A talajvízbe a nitrát leggyakrabban a talajon keresztül <u>jut</u> . – Nitrates usually leach to ground water through the soil. Nitrates can pass through the soil and potentially contaminate ground water.
összetett szó ⇒	egyszerű szó	emelési <u>magasság</u> – lift; csírázási <u>képesség</u> – germination; <u>fényterápia</u> – therapy
poliszém szó ⇒	több megfelelő	adat – data/figure/statistic; lehetőség – possibility/opportunity; ha – if/when; -ig – till / as far as; anyag – substance/material/matter; célszerű – advisable/preferable/appropriate; ellenőriz – check/control/supervise; hatás – effect/impact/response; kapcsolatos, kapcsolatba hoz – connected related, relate; kiderült – it was found/shown; megállapít – find, show; különböző – various/different; szakember – expert/Ø; szakmai – professional/ Ø; szervez – organise/hold; több – more/several
hamis barátok ⇒	nem ugyanaz a szó	prospektus – brochure; gyakorlat – practice/ experience
képzett szavak ⇒	szókapcsolat	ellátottság – level of supply; termeltetés – contract growing
kategorizálhatatlan eltérések		bizonyít – demonstrate; supports the hypothesis

4. Kihagyás (implicitáció)

Preferált forma		Példa
magyar	angol	
üres mn. igenév ⇒	∅	A 12 éven át <u>folyó</u> vizsgálat eredményei szerint – A 12-year study showed ... A Tolna Megyei Állami Építőipari Vállalat szekszárdi szabadtéri raktárában lángra kapott az ott <u>tárolt</u> nagy mennyiségű hungarocell. A <u>keletkezett</u> kár értéke egymillió 400 ezer forint. A vizsgálat megállapításai szerint a tűz a közelben levő kukoricatarló égetésekor terjedt át a raktárban <u>elhelyezett</u> anyagokra. – Damage is estimated at .../ The estimated value of the damage is...
módosító- szavak ⇒	∅	is, már, ugyanis stb. Magassága elérheti a 80-100 métert <u>is</u> . – It may grow to 80-100 metres <u>as well</u> . A világon az első páciens, akin a fényterápiát alkalmazták, <u>már</u> 14 éve szenvedett a minden télen visszatérő depressziós állapottól. – had been suffering ...
rámutató- szavak ⇒	∅	A traktor <u>olyan</u> erőgép ... – A tractor is <u>a</u> power unit ...
összetett terminus ⇒	rövidítés	takarmányhasznosulási <u>arány</u> , takarmány-hasznosulás – feed conversion <u>ratio</u> – feed conversion <u>fényterápia</u> – <u>light</u> therapy – therapy

II. Függelék

Az aláhúzás a fordításban kihagyott szavakat és szókapcsolatokat jelzi.

Forrás: <http://mezohir.hu/mezohir/2005/06/megujulo-energiaforrasok-a-biogaz-hasznositasa/>

Kérdések

A biomassza energetikai hasznosításához kapcsolódó, általános jelleget kérdésként leginkább az vetődik fel, hogy milyen mértékben szabad a biomasszát energetikai célra felhasználni. Szabad-e egy olyan értékes anyagot, amely a növények számára mindennapi táplálékként szolgál, és összetételében számos értékes anyagot tartalmaz, egyszerűen energiává átalakítani, és kényelmünk szolgálatába állítani akkor, amikor a Föld egyes térségeiben az emberek nem jutnak elegendő élelemhez.

Gazdasági vonatkozású kérdés a biomassza energetikai hasznosítása során az energia hasznosulásának foka. Ez alatt azt kell érteni, hogy a biomassza energiahordozóként történő megjelenéséig a mező- vagy erdőgazdasági termelésben mennyi külső energiát használnak fel. Nyilvánvaló, hogy az egész folyamatnak energianyereségesnek kell lennie, azaz, nem használhatunk energiaforrásként olyan alapanyagot, amelynek átalakításához több energia szükséges, mint amennyit a folyamat végén hasznosítani tudunk. Még akkor sem, ha ez adott esetben közvetlen gazdasági előnyt jelent! Ez a kérdés természetesen másként merül fel, ha melléktermék vagy hulladék hasznosításáról van szó, viszont elsődleges a kifejezetten energetikai célra termesztett növények esetén.

Környezetvédelmi kérdésként vetődik fel az a szempont, hogy a technológia bármelyik elemének alkalmazása esetén milyen környezeti terheléssel kell számolni a talaj, a levegő vagy az élővizek irányában.

Questions

A general issue that is often raised in connection with biomass utilization concerns ethics: to what extent are we entitled to use biomass for energy production? Is it justifiable to simply convert into energy, to serve our convenience, materials that can provide nourishment for plants and contain many valuable substances, when in some regions of the Earth/World people do not get enough to eat?

From an economic angle, we must also consider the efficiency of biomass energy production. The production of biomass and its conversion into energy requires inputs of other types of energy in agricultural and forestry production. Obviously, the energy balance of the whole process must/should be positive, that is, raw materials whose conversion requires more energy than the amount obtained at the end of the process should not be used, even if indirect/short-term benefits might be gained. Naturally, this issue must be judged differently in the case of byproduct or waste utilization, but it is of crucial importance in the production of energy crops.

From the point of view of the environment, the impacts of biomass production on the soil, air and water must also be considered.

VERMES ALBERT

A fordítási explicitáció néhány kérdéséről¹

Some questions of explicitation and explicitness in translation

In this study I examine some questions of explicitation and explicitness in translation. As a result of explicitation, the target text is characterized by an increased level of linguistically encoded information, which means that the reader has to do less inferencing in working out the message. Klaudy (2004) regards explicitation a “supercategory” as it can be implemented through the use of various transfer operations. Since they represent a higher level in the hierarchy of translatorial activities than operations, I suggest the various types of explicitation should be referred to not as operations but as procedures. I discuss the system of explicitation procedures introduced by Klaudy (1999), revised by Heltai ([2003] 2014) and Robin (2013). I accept the distinction between obligatory and optional (norm-based) explicitations with the provision that they are prototype categories. I agree with Robin, who collapses pragmatic and translation-inherent explicitations into a single category, because I think that so-called translation-inherent explicitations are also motivated by pragmatic reasons. Finally, I point out that decisions about observing rules and norms are also based on pragmatic considerations. Thus the term obligatory explicitation is misleading and should be replaced by rule-based explicitation.

Keywords: explicitation in translation, explicitation procedures, obligatory and optional explicitation, translation-inherent explicitation, pragmatic considerations

Bevezetés

Terjedelmi korlátai miatt írásom nem vállalkozhat a fordítási explicitációval kapcsolatos hazai és nemzetközi szakirodalom alapos bemutatására, ezért csak utalok rá, hogy az elmúlt hatvan évben számos kitűnő – köztük jónéhány hazai – kutató foglalkozott a témával. E kutatások többé-kevésbé részletes áttekintését nyújtja például Klaudy (1998), Laviosa (2002), Olohan (2004) és Murtisari (2016). Ebben a rövid tanulmányban csupán néhány, a fordítási explicitáció fogalmával kapcsolatos alapvető kérdést járok körül. Az explicitáció és az explicittség meghatározása után bemutatom az explicitáció helyét a fordító eszköztárban, majd áttekintem az explicitáció alkalmazásának lehetséges okait, és hogy ezek alapján az explicitációnak milyen típusait különíthetjük el.

¹ A kutatást az EFOP-3.6.1-16-2016-00001 „Kutatási kapacitások és szolgáltatások komplex fejlesztése az Eszterházy Károly Egyetemen” című projekt támogatta.

Explicitáció és explicittség a fordításban

A fordítási *explicitáció* fogalmát Vinay–Darbelnet ([1958] 1995) vezette be, és a következőképpen határozták meg:

A stylistic translation technique which consists of making explicit in the target language what remains implicit in the source language because it is apparent from either the context or the situation. (Vinay–Darbelnet [1958] 1995: 342)

[Olyan stilisztikai fordítási technika, amelynek révén explicitté tesszük a célnyelven azt, ami a forrásnyelvben csak implicit formában található meg, mivel a kontextusból vagy a közlési helyzetből kikövetkeztethető.²]

Az explicitációt azért végzi a fordító, hogy biztosítsa a szöveg értelmezhetőségét, illetve azt, hogy az értelmezés nem igényel az elvárhatónál több erőfeszítést a célnyelvi olvasótól. Ahogy Pápay (2002: 488) írja:

[A] fordító a célnyelvi szövegben – a könnyebb/biztosabb értelmezés elősegítésére – kifejti/felszínre hoz bizonyos, az eredetiben nem kifejtetten, hanem beleértve, utalásszerűen, vagy éppen homályosan meglevő nyelvi vagy nyelven kívüli információt.

Más szóval bizonyos tartalmakat, amelyekhez a forrásszöveg olvasója csak következtetés révén juthat hozzá, a fordító nyelvileg kódolttá tesz a célnyelvi szövegben. A fordított szöveg explicitáció révén megnövekedett *explicittsége* eszerint azt jelenti, hogy benne több a nyelvileg kódolt információ, mint az eredeti szövegben.

A nyelvileg kódolt információ mennyiségét azonban nem lehet egyszerűen a szöveget alkotó szavak számával összefüggésbe hozni. Heltai ([2011] 2014: 171) szerint: „Minél több nyelvi elem, illetve több önálló nyelvi elem (szabad morféma) található egy szövegben, annál kifejtettebb, explicitebb.” Ebben talán sok esetben igaza van, de mégsem lehet ezt általános érvényű szabálynak tekinteni. Ha a *paprikás krumpli* kifejezést mondjuk *Hungarian paprika potatoes* formában fordítom angolra, a betoldás következtében az angol kifejezés valóban több szabad morfémát és egyúttal több információt tartalmaz. De ha például a magyar *öcsém* kifejezést a *my younger brother* kifejezéssel fordítom angolra, ez utóbbi több szabad morfémát tartalmaz ugyan, mégsem nevezhető explicitebbnek, mint a magyar eredeti, hiszen a nyelvileg kódolt információ mennyisége nem növekedett meg. Ugyanannyi információt kódol az angol kifejezés is, csak több morfémára elosztva. Fordítva sem áll meg az állítás: a megnövekedett explicittség nem feltétlenül jár a nyelvi elemek számának növekedésével. Amennyiben például egy angol szövegben a *brother* szót a fordító a *báty* szó segítségével konkretizálva magyarítja, a szavak száma nem változik, ugyanakkor mégis explicitebb a fordítás, mivel több információt kódol nyelvileg. A lényeg tehát nem a szabad morfémák számának, hanem a kódolt információ mennyiségének növekedése, és ezzel együtt a következtetés szerepének csökkenése a kommunikáció tartalmának (az üzenetnek) megfejtésében.

² Saját fordításom.

Az explicitáció mint superkategória

Klaudy (2004: 72) az explicitációt (és ellenpárját, az implicitációt is) átfogó „superkategóriának” tartja abban az értelemben, hogy megvalósítása többféle átváltási művelet segítségével történhet. Ilyen átváltási műveletek szerinte a lexikai konkretizálás, felbontás és betoldás, valamint a grammatikai konkretizálás, felbontás és betoldás. (Az implicitációt pedig lexikai általánosítás, összevonás és kihagyás, illetve a grammatikai generalizálás, összevonás és kihagyás révén lehet megvalósítani.) A konkretizálás és a betoldás kétségkívül a nyelvileg kódolt információ mennyiségének növekedéséhez vezetnek. Ahogy azonban fentebb láttuk egy lexikai elem példáján, a felbontásra ez nem feltétlenül igaz. Ez a grammatikai felbontásra is érvényes. Nézzük a következő példát: *Az autó megállt, de senki nem szállt ki belőle.* → *The car stopped. But no-one got out of it.* A fordítás két mondatra bontja az eredetit, de ez nem jár a kódolt információ mennyiségének növekedésével. A felbontás tehát nem szükségszerűen vezet explicitációhoz, bár bizonyára vannak olyan esetek, amikor igen. Annyi bizonyos, hogy az explicitáció (és implicitáció) különböző lexikai és grammatikai átváltási műveletek alkalmazása révén valósítható meg, és így joggal nevezhető azok superkategóriájának.

Ezen a ponton érdemes lehet felvetni a következő terminológiai kérdést. Amint fentebb láttuk, Vinay–Darbelnet ([1958] 1995) fordítási technikának nevezi az explicitációt, mások eltérésként vagy műveletként hivatkoznak rá. Tulajdonképpen bárminek nevezhetjük addig, amíg világos, hogy pontosan mit is értünk explicitáción. Ugyanakkor talán mégsem árt, ha meg tudunk egyezni egy olyan terminus használatában, amely viszonylag pontosan kifejezi az explicitáció jellegét. Amennyiben elfogadjuk Klaudy (1994) alapján, hogy a konkretizálás, felbontás, betoldás stb. lexikai, illetve grammatikai *művelet* (*operation*), elfogadjuk továbbá, hogy az explicitáció és implicitáció ezeknek superkategóriái, vagyis egy magasabb szintet képviselnek a fordítási tevékenységek hierarchiájában, akkor a terminológiai világosság kedvéért ezeket nem műveletnek, hanem valami másnak kellene neveznünk. Nevezhetjük például fordítási technikának, ahogyan Vinay–Darbelnet ([1958] 1995) teszi. A *technika* szó egy bizonyos cél elérését szolgáló anyagok és eljárások felhasználásának képességét vagy ezek összességét jelenti. Ilyen átfogó értelemben az explicitációt lehet fordítási technikának nevezni. Amint azonban látni fogjuk, az explicitációnak többféle fajtája létezik, és ezek összessége az, amit a *technika* terminus segítségével írhatunk le. Javaslatom az, hogy az explicitáció különböző fajtáira az (explicitációs) *eljárás* (*procedure*) terminus használatával utaljunk.

Az explicitáció okai a fordításban

Fordítás, vagyis kétnyelvű interpretív kommunikáció során a másodlagos kommunikátor (a fordító) újrakódolja az (általá megfejtett) üzenetet egy másik nyelven azzal a szándékkal, hogy az eredetihez optimálisan hasonló célnyelvi szöveget hozzon létre (Gutt 1991: 101). E törekvésében több dolog is akadályozhatja.

Az egyik az, hogy az eredetitől különböző nyelvet (lexikai és grammatikai rendszert) kell használnia, „amelyben mások a kifejezés lehetőségei” (Heltai [2011] 2014: 174). Amit kötelező kifejezni az egyik nyelv rendszerében, azt nem feltétlenül kötelező a másikéban, és fordítva. Egy triviális példát hozva: míg a magyarban az egyes szám harmadik személyben egyetlen személyes névmás áll rendelkezésre (*ő*), addig

az angolban választani kell a hímnemű és a nőnemű névmás között (*he* vagy *she*). Ez azt jelenti, hogy ha magyarról angolra fordítunk, akkor több információt kell az angol nyelvű szövegben kódolni, mint a magyar eredetiben, vagyis az angol változat explicitébb, mint a magyar.

A második akadály az, hogy nemcsak a két nyelvi rendszer, hanem a nyelvhasználati és szövegszervezési (kohézióteremtési) szokások is különbözhetnek egymástól. Például az angolban gyakori határozói igeneves szerkezet helyett a magyarban gyakran inkább mellékmondatot használunk, amelyben a kötőszó és a véges alakú ige több információt kódol, vagyis explicitébb, mint az angol eredeti: *Knowing that... → Mivel tudta, hogy...*

A harmadik akadály az, hogy a célnyelvi olvasó háttérfeltevéseinek körülményeinek összessége, vagyis a kognitív környezete (Sperber–Wilson 1986: 39) valamilyen mértékben jellemzően eltér az eredeti szöveg olvasójától. Vagyis: a fordító többnyire másodlagos kommunikációs helyzetben dolgozik (Gutt 1991: 73), amelyben az értelmezéshez szükséges kontextuális feltevések egy része nem áll a célnyelvi olvasó rendelkezésére, aki emiatt bizonyos információkat nem lesz képes kikövetkeztetni. Ilyen helyzetben az optimális hasonlóságra törekvő fordító a nem hozzáférhető információt nyelvileg kódolt formában, vagyis explicitáció révén teheti hozzáférhetővé.

Végül Klaudy (1999) szerint vannak az explicitációnak a fenti okokra nem visszavezethető esetei, amelyek a fordítási folyamat sajátosságaiból, a fordító helyzetéből következnek. Klaudy úgy véli, mivel a fordítók feltétlenül biztosítani szeretnék a célnyelvi szöveg értelmezhetőségét, hajlamosak akkor is explicitálni, amikor azt egyébként semmi más nem indokolná. Az explicitáció különböző okainak egy átláthatóan rendszerezett és példákkal részletesen illusztrált bemutatását adja Heltai ([2003] 2014).

Az explicitáció fajtái

Klaudy (1999: 12–13) a fenti alapvető okokra visszavezethetően négy explicitációs típust különböztet meg: (1) A nyelvsziszterek különbségei miatt végzett *kötelező explicitáció*, amely nélkül nem jönne létre nyelvileg helyes célnyelvi szöveg. (2) A nyelvhasználati, szövegszervezési különbségek által okozott *fakultatív explicitáció*, amelynek végrehajtása a fordító belátásán múlik, és amely a szöveg nyelvi helyességét nem, csak az olvasói elvárásoknak való megfelelést befolyásolja. (3) A forrásnyelvi és célnyelvi olvasók háttérismeretei közötti különbségek miatt végrehajtott *pragmatikai explicitáció* (mely valójában szintén egyfajta fakultatív explicitáció). (4) A fenti okokkal nem indokolható *fordításspecifikus explicitáció*, melynek létét a fordítási tevékenység jellege, a fordító biztonságra törekvése indokolja. A kötelező és fakultatív explicitációkat a nyelvek közötti rendszerbeli és használatbeli különbségek okozzák, ezért ezeket nyelvspecifikus eljárásoknak tekinthetjük. A pragmatikai és fordításspecifikus explicitációkat viszont a másodlagos kommunikációs helyzet indokolja.

Heltai ([2003] 2014: 141–142, 2014: 183) az explicitációk fajtáinak egy némileg eltérő osztályozását javasolja. Különbséget tesz kötelező és fakultatív explicitációk között, ezeket pedig a következő fajtákra osztja:

Kötelező explicitáció:

- nyelvi (nyelvtani, lexikai)
- szövegszervezési (kohézió)

Fakultatív explicitáció:

- nyelvi (nyelvtani, lexikai)
- szövegszerkezési (kohézió)
- pragmatikai (pragmatikai partikulák betoldása, következtetési jelentések kifejtése, illokúció explicit jelzése, értelmezéshez szükséges háttérismertek betoldása)
- fordításspecifikus explicitáció

Klaudy rendszeréhez képest jelentős különbség, hogy Heltai osztályozása szerint a pragmatikai és a fordításspecifikus explicitáció mindig fakultatív, vagyis mindig a fordító döntésén múlik alkalmazásuk, míg a nyelvi, nyelvhasználati és szövegszerkezési okokra visszavezethető explicitációk egyaránt lehetnek kötelező vagy fakultatív jellegűek.

Kérdésként merül fel, hogy valóban létezik-e olyan eset, amikor a szövegkohézió erősítése érdekében kötelező végrehajtani az explicitációt (mondjuk egy kötőszó betoldásával). A magam részéről kételkedem ebben. Ez azt jelentené, hogy léteznek olyan esetek, amikor egy szövegszerkezési kérdésben a fordítónak nincs választási lehetősége, vagyis csak az explicitáció az elfogadható megoldás. Ez pedig azt feltételezné, hogy léteznek szövegszerkezési szabályok, ami nyilvánvalóan nem igaz. Szabályokról (vagyis a választási lehetőségek hiányáról) csak a nyelvtan szintjén beszélhetünk. Maga Heltai (2004: 416) írja: „A szabályok elsősorban a fonológiai és grammatikai struktúrával kapcsolatosak; míg a nyelvhasználat más szintjein inkább normák érvényesülnek.” A szövegszerkezés szintjén tehát nem egy szabálykövetési helyzettel állunk szemben (ahol csak az explicitáció a jó megoldás), hanem több lehetséges megoldás közül választhatunk. Ezek közül lehet persze az explicitáló megoldás a preferált változat, vagyis a norma, de mindig vannak olyan kommunikációs helyzetek, amikor nem feltétlenül a normakövetés a jó megoldás.

Egy másik kérdés, hogy lehet-e mindig egyértelmű különbséget tenni kötelező és fakultatív explicitáció között. Heltai ([2003] 2014: 139) megjegyzi, hogy a kötelező és fakultatív explicitáció elkülönítése nem mindig egyértelmű. Ez nyilvánvalóan igaz, és annak következménye, hogy nyelvi szabályok és normák között nincs éles határvonal. Ahogyan Heltai (2004: 417) rámutat:

[H]a a normát prototípus-fogalomként képzeljük el, amelynek egyik oldalon periférius tagjai azok a kötelező szabályok, amelyek egy nyelvterületen szocioregionális kötöttségek nélkül érvényesülnek (Tolcsvai 1998: 49–50), akkor a másik oldali periférián a konvenció jellegű (nem szankcionált, de szokásos) nyelvhasználatot helyezhetjük el; erre a területre esnek a szövegnormák. A szabályok és a normák, illetve a normák és a konvenciók közötti átmenet folyamatos.

Vannak tehát olyan esetek, amikor nem egyértelmű, hogy van-e választási lehetősége a fordítónak. Ha nem végzi el az explicitálást, azzal nem szeg meg semmilyen szabályt, és lehet, hogy ennek ellenére mégis rossz lesz a megoldása, mert „előfordul, hogy nem kötelező az explicitáció, de az explicitáció elmaradása érthetlenné vagy stilisztikai szempontból kifogásolhatóvá teszi a fordított szöveget” (Heltai [2003] 2014: 183). Az ilyen jellegű átmenetet képező esetek ellenére fenntartható a kötelező és fakultatív explicitáció közötti különbségtétel, azzal a megkötéssel, hogy ezek nem abszolút, hanem prototípus-kategóriák.

Robin (2013) az explicitációs eljárások rendszerét az Englund Dimitrova (2005) által bevezetett normavezérelt és stratégiai explicitáció fogalmára alapozva alakítja át. A *normavezérelt explicitáció* Englund Dimitrova értelmezésében nyelvpárokhoz és szövegtípusokhoz köthető, rendszeresen előforduló, normaként értelmezhető eljárást jelent. A *stratégiai explicitáció* a fordító szövegértelmezése alapján végzett, a fordítás során jelentkező problémák megoldására irányuló tudatos döntéseken alapuló eljárás. E kategóriák nagyjából kompatibilisek Klaudy (1999) rendszerével: a kötelező és fakultatív explicitáció (a szabályokat a normák periférikus esetének tekintve) normavezérelt eljárásnak tekinthetők, a pragmatikai és fordításspecifikus explicitáció pedig stratégiai eljárásnak. Ez alapján Robin (2013: 52) a következő osztályozást javasolja:

Kötelező: olyan művelet, amelyre a nyelvek morfológiai, szintaktikai és szemantikai rendszerének különbségei miatt van szükség. A fordító a művelet elvégzése nélkül nem kapna helyes célnyelvi szöveget.

Normakövető: nyelvhasználati különbségekkel, nyelvi elvárásokkal magyarázható fakultatív művelet, amelynek végrehajtásánál a fordítónak választási lehetősége van, bár a művelet nélkül a szöveg nem felelne meg a célnyelv elvárásainak és szokásainak.

Szerkesztési: fakultatív szövegszerkesztési művelet, amelynek segítségével a másodlagos nyelvi közvetítő a kontextusból merítve törekszik a szöveg információs tartalmának és nyelvi explicitágának optimalizációjára, feldolgozhatóságának megkönnyítésére.

A kötelező explicitáció azonos a Klaudy (1999) által bevezetett kategóriával. A normakövető explicitáció Heltai rendszerének nyelvi, illetve szövegszerkezési okokra visszavezethető fakultatív eljárásainak felel meg. A szerkesztési műveletek kategóriája pedig a fakultatív pragmatikai és fordításspecifikus explicitációkat foglalja magába. Ezzel az összevonással egyet lehet érteni, hiszen a pragmatikai és fordításspecifikus explicitációk oka egyaránt az, hogy végrehajtásuk hiányában a fordító szerint a szöveg nem lenne optimálisan releváns az adott másodlagos kommunikációs helyzetben. Vagyis szerintem az ún. fordításspecifikus explicitációk ugyanarról a töről fakadnak, mint a pragmatikai jellegűek, és valójában nem is lehet különbséget tenni közöttük.

A fordításspecifikus explicitáció mint önálló kategória létjogosultságát Becher (2010) is elveti azon az alapon, hogy minden explicitációs művelet végrehajtása magyarázható valamilyen egyéb tényezővel. Ugyanakkor Heltai ([2011] 2014: 175) nyitva hagyja a kérdést az alábbiak miatt:

Eldöntéséhez arra lenne szükség, hogy a fordításokban előforduló explicitációtípusokat összehasonlítsuk a kommunikáció más típusaiban – egynyelvű kommunikáció, kétnyelvű kommunikáció, intralingvális fordítás – előforduló explicitációtípusokkal. Ebben az esetben meg lehetne állapítani, melyek azok a típusok, amelyek elsősorban interlingvális fordításra jellemzők.

Véleményem szerint azonban az ilyen vizsgálatok sem szolgáltathatnak bizonyítékot a fordításspecifikus explicitáció léteire. Ha ki is lehet mutatni, hogy bizonyos fajta

explicitációk gyakoribbak az interlingvális fordításban, mint az egyéb kommunikációs aktusokban, az még nem jelenti azt, hogy ezeknek az explicitációknak az oka más, mint az egyéb explicitációknak. A gyakorisági különbség abból is következhet, hogy az explicitációt okozó *tényező* jellemzőbb az interlingvális fordításra, mint más kommunikációs aktusokra. Mivel például a fordítás jellemzően másodlagos kommunikációs helyzetben történik, ez számos, a fordításra jellemző explicitáció forrása lehet. Ahogyan azonban Heltai ([2009] 2014) rámutat, a kognitív környezetek közötti különbségek miatt végzett explicitáció nem csak a fordítási folyamat sajátossága:

Valószínű, hogy az *explicitáció általában jellemző a kommunikációra* minden olyan esetben, amikor egy *másodlagos kommunikációs helyzetben más kognitív környezet*tel rendelkező közönség számára interpretálunk egy korábbi megnyilatkozást, függetlenül attól, hogy az interpretáció ugyanazon vagy más nyelven történik-e (Heltai [2009] 2014: 33, kiemelés az eredeti szerint).

Vagyis feltehetően nem a fordító sajátos explicitálási hajlamáról van szó, hanem egy általánosabb kommunikációs jelenségről. Pontosán arról, hogy minden kommunikátor igyekszik biztosítani a közlendője optimális relevanciáját.

Heltai ([2003] 2014: 147) az alábbi példával szemléltet egy esetleges fordításspecifikus explicitációt (kiemelés az eredeti szerint):

It is not commonly known that Charles Darwin intended to become a clergyman when he studied at Cambridge, or that the Church of England honored him with burial in Westminster Abbey near Isaac Newton.

Kevesen tudják, hogy Charles Darwin eredetileg papnak készült, amikor Cambridge-ben hittudományt tanult; amikor pedig meghalt, az anglikán egyház a Westminster Apátságban temette el, Isaac Newton sírja közelében.

Úgy érvel, itt nem beszélhetünk kulturális sémák közötti különbségről, hiszen az embereket angol és magyar szokás szerint is akkor temetik el, amikor meghaltak. (Ezzel nehéz lenne vitatkozni.) Ebből következően a vastag betűtípussal kiemelt kifejezés betoldása a fordító explicitálási hajlamára vezethető vissza. Csakhogy semmi nem bizonyítja, hogy ez a betoldás a fordítási helyzet miatt következett be. Az is lehet például, hogy az illető fordítónak ilyen az általános kommunikációs stílusa, vagyis hogy egynyelvű kommunikációs helyzetben is explicitebben fejezi ki magát, mint mások, annak érdekében, hogy biztosítsa mondanivalójának optimális relevanciáját. Összességében tehát azt gondolom, hogy indokolt a pragmatikai és a fordításspecifikus explicitáció Robin-féle összevonása egy kategóriába.

Az egyetlen problémát a Robin által használt megnevezésben látom. A *szerkesztési explicitáció* mint terminus nem tűnik szerencsés választásnak. A másik két terminus (*kötelező*, illetve *normakövető*) az explicitációs eljárás okára utal: hogy tudniillik azért hajtja végre a fordító, mert egy nyelvi szabály létezése miatt kötelező végrehajtania, vagy mert alkalmazkodni akar a célnyelvi normákhoz. Ha egy ebbe a sorba jobban illeszkedő terminust akarunk használni, érdemes visszatérni a Klaudy-féle *pragmatikai explicitáció* kifejezéshez. Ez világosan jelzi, hogy az ilyen műveletek végrehajtása pragmatikai okokból történik.

Zárásként megjegyzem még, hogy végső soron a szabályok és normák követésére vagy nem követésére vonatkozó döntések mögött is pragmatikai megfontolások húzódnak meg abban az értelemben, hogy mindig az adott kommunikációs helyzet és szándék határozza meg, milyen nyelvi formát alkalmaz a kommunikátor. Használhat szabályos vagy szabálytalan, normakövető vagy normaszegő nyelvi alakot, vagy éppen a kihagyás (implicitáció) eszközével is élhet. Emiatt igazából helyesebb, ha kötelező explicitáció helyett szabálykövető explicitációról beszélünk. Doktori disszertációjában egyébként már Robin (2014: 50) is ezt a terminust alkalmazta. Végül tehát az explicitáció végrehajtásának oka alapján háromféle explicitációs eljárást különböztethetünk meg: *szabálykövető explicitáció, normakövető explicitáció és pragmatikai explicitáció.*

IRODALOM

- Becher, V. (2010): Abandoning the notion of “translation inherent” explicitation: against a dogma of translation studies. *Across Languages and Cultures* 11/1, 1–28.
- Englund Dimitrova, B. (2005): *Expertise and Explicitation in the Translation Process*. Amsterdam: John Benjamins.
- Gutt, E.-A. (1991): *Translation and Relevance*. Oxford: Basil Blackwell.
- Heltai Pál (2004): A fordító és nyelvi normák I. *Magyar Nyelvőr* 128/4, 407–434.
- Heltai Pál (2009): Fordítás, relevancia, feldolgozás. In: Nádor O. (szerk.) *A magyar mint európai és világnyelv. A XVIII. Magyar Alkalmazott Nyelvészeti Kongresszus előadásai 5/1*. Budapest: MANYE – Balassi Intézet, 27–53.
- Heltai Pál (2003): Az explicitáció egyes kérdései angol–magyar szakfordításban. In: F. Silye M. (szerk.) *Porta Lingua: Szaknyelvoktatásunk az EU kapujában*. Debrecen: DE ATC, 173–198.
- Heltai Pál (2011): Az explicitáció mint kommunikációs univerzálé. In: Navracsics Judit – Lengyel Zsolt (szerk.) *Lexikai folyamatok egy- és kétnyelvű közegben: pszicholingvisztikai tanulmányok II*. Budapest: Tinta Könyvkiadó, 124–134.
- Heltai Pál (2014): *Mitől fordítás a fordítás?* Budapest: Eötvös József Könyvkiadó.
- Klaudy Kinga (1994): *A fordítás elmélete és gyakorlata*. Budapest: Scholastica.
- Klaudy, K. (1998): Explicitation. In: M. Baker (szerk.) *Encyclopaedia of Translation Studies*. London: Routledge, 80–85.
- Klaudy Kinga (1999): Az explicitációs hipotézisről. *Fordítástudomány* 1/2, 5–21.
- Klaudy Kinga (2004): Az implicitációról. In: Navracsics Judit – Tóth Szergej (szerk.): *Nyelvészet és interdiszciplinaritás. Köszöntőkönyv Lengyel Zsolt 60. születésnapjára*. Szeged: Generália, 70–75.
- Laviosa, S. (2002): *Corpus-based Translation Studies*. Amsterdam – New York: Rodopi.
- Murtisari, E. T. (2016): Explicitation in Translation Studies: The journey of an elusive concept. *Translation & Interpreting* 8/2, 64–81.
- Olohan, M. (2004): *Introducing Corpora in Translation Studies*. London and New York: Routledge.
- Pápay Vilma (2002): Fordítási univerzálék: az explicitáció. In: Fóris Ágota – Kárpáti Eszter – Szűcs Tibor (szerk.) *A nyelv nevelő szerepe. A XI. Magyar Alkalmazott Nyelvészeti Kongresszus előadásainak válogatott gyűjteménye*. Pécs: Lingua Franca Csoport, 486–493.
- Robin Edina (2013): Az explicitáció etikája. In: Klaudy Kinga (szerk.) *Fordítás és tolmácsolás a harmadik évezred elején: 40 éves az ELTE Fordító- és Tolmácsképző Tanszéke*. Budapest: ELTE Eötvös Kiadó, 49–64.

- Robin Edina (2014): *Fordítási univerzálék a lektorált szövegekben*. Kiadatlan doktori értekezés. Budapest: Eötvös Loránd Tudományegyetem. Elérhető online: <http://doktori.btk.elte.hu/lingv/robinedina/diss.pdf>. Letöltve: 2018.04.21.
- Sperber, D. – Wilson, D. (1986): *Relevance*. Oxford: Basil Blackwell.
- Tolcsvai Nagy Gábor (1998): *A nyelvi norma. Nyelvtudományi értekezések 144*. Budapest: Akadémiai Kiadó.
- Vinay, J. P. – Darbelnet, J. (1958): *Stylistique comparée du français et de l'anglais*. Paris: Didier.
- Vinay, J. P. – Darbelnet, J. (1995): *Comparative Stylistics of French and English*. Translated and edited by Juan C. Sager and Marie-Josée Hamel. Amsterdam: John Benjamins.

BÁRDOSI VILMOS

ITT VAN A KUTYA ELÁLSVA!

Állatneves magyar szólások, közmondások szótára

178 oldal, 1990 Ft

A kötet 550 olyan magyar szólást és közmondást magyaráz, melyekben valamilyen állat neve szerepel. Pl. *itatja az egereket; A kutya ugat, a karaván halad; kiugrasztja a nyulat a bokorból; Nehogy már a nyúl vigye a puskát!; egérutat nyer; Egyszer volt Budán kutyavásár; felhúzza a nyúlcipőt; sárkánytejet szopott*. Ezekben legtöbbször valós (*egér, kutya, nyúl* stb.), ritkábban képzeletbeli állatnév (pl. *sárkány*) vagy állatnévből képzett szó (pl. *egérút, kutyavásár, nyúlcipő, sárkánytej*) található.

A szótár 235 esetben a kifejezésnek a művelődéstörténeti előzményét és eredetmagyarázatát is közli. Megtudhatjuk például, hogy a *farkasszemet néz* szólás azon a megfigyelésen alapszik, hogy egyes állatok – főként a farkas és néhány kutyaféle –, mielőtt egymásnak ugranának, mereven szembenézve kerülgetik egymást, mintha ki akarnák olvasni ellenfelük szeméből annak szándékát. Az *Itt van a kutya elásva* szólásmondásunk pedig babonás hiedelmet őriz: ha valaki megbotlik, az annak jele, hogy ott ördögtől elvarázsolt kutya van elásva, és alatta kincsek rejlenek.

A kötet szerzője BÁRDOSI VILMOS, az ELTE BTK Romanisztikai Intézetének egyetemi tanára, lexikográfus, az MTA Szótári Munkabizottságának tagja, a magyar és a francia szólások elismert kutatója. A TINTA Könyvkiadónál jelentek meg korábban a következő népszerű munkái: *Magyar szólások, közmondások értelmező szótára fogalomköri mutatóval; Szólások, közmondások eredete – Frazeológiai etimológiai szótár*.

Megvásárolható a kiadóban:

TINTA KÖNYVKIADÓ

1116 Budapest, Kiskőrös utca 10.; tel.: (1) 371-0501; fax: (1) 371-0502

E-mail: info@tintakiado.hu; honlap: www.tintakiado.hu

ZACHAR VIKTOR

A szövegátalakítás megoldási típus a sajtófordításban

Text tailoring in journalistic translation

The current study presents Pym's text tailoring in journalistic translation, based on a brief case study. First, a summary description of the eight solution types is provided, with special emphasis on text tailoring, which in Pym's view is the most complex type. The second part of the paper provides an overview of the literature on the most important translation operations in journalistic translation. In the final part, a case study is presented, demonstrating the text tailoring solution. Analysing the translation of a recent German article from daily newspaper Die Welt into Hungarian, the author highlights the most important translation operations employed by the journalist-translator of the Hungarian weekly HVG: addition and omission of content, rearrangement, summarizing of information and adapting content to the local audience. These operations demonstrate text tailoring in the field of journalistic translation.

Keywords: journalistic translation, news translation, translation operations, solution types, text tailoring

Pym megoldási típusai

Pym 2017-es cikkében (2017a) ismerteti saját, átdolgozott javaslatát az átváltási műveletek rendszerére, amelyeket megoldási típusoknak (*solution types*) nevez. Összesen nyolc típust különböztet meg, amelyek véleménye szerint a tudatos problémamegoldás eszközei lehetnek. Ennek során Vinay és Darbelnet hagyományait követi, és az egyszerűtől a komplexig, a kis erőfeszítést igénylőtől a nagy erőfeszítést igénylőig, a szöveghez szorosan kapcsolódótól a nagyobb fordítói beavatkozást mutató típusig halad.

Az első típus, a szavak másolása (*copying words*) esetében széles értelemben vett transzkripció történik, amikor a nyelvi közvetítő egyes elemeket ültet át az egyik nyelvből a másikba. Ez Pym szerint három szinten valósulhat meg: fonetikai (pl. a spanyol *fútbol* szó), morfológiai (pl. a spanyol *balompiè* szó, amely szó szerint „labda-láb”-at jelent) vagy transzkripció szinten (pl. a *McDonald's* írásmódja minden nyelven). A második típus, a szerkezetek másolása (*copying structure*) szintaktai struktúrák vagy egyes szóösszetételek átvételét jelenti egyik nyelvből a másikba. A harmadik, a perspektívaváltás (*perspective change*) arra vonatkozik Pym szerint, hogy a fordító más szemszögből tekint egy bizonyos objektumra egyik vagy másik nyelven. Ide sorolhatók szerinte a szenvedő és cselekvő szerkezetek közötti váltások is. A negyedik megoldási típus, a sűrűség megváltoztatása (*density change*) esetében a fordító az explicitáció, az általánosítás és a többszörös fordítás (*multiple translation*) műveletével csökkenti a szövegsűrűséget, nagyobb szövegrészre elosztva az információmeny-

nyiséget. Ha pedig a megoldási típuson belül az ellentétes műveleteket alkalmazza, akkor növelni tudja a sűrűséget. Az ötödik, az újrászegmentálás (*resegmentation*) megvalósulhat mondat- vagy ennél magasabb szinten, és a szövegrészek sorrendjének megváltoztatását jelenti például mondatok felbontása vagy összevonása, bekezdések felcserélése révén. A hatodik típus, a kompenzáció (*compensation*) esetében a fordító a célnyelvi szövegben eltérő eszközökkel és eltérő szövegpozícióban vagy más nyelvi szinten ültet át valamit a forrásnyelvről. Az utolsóelőtti megoldási típus, a kulturális megfeleltetés (*cultural correspondence*) Pym szerint arra vonatkozik, hogy a különböző kultúrákban meglévő eltérő elemeket hasonló funkcióval adja vissza a nyelvi közvetítő a célnyelven. Ez vonatkozhat idiómákra, de kultúra-specifikus elemekre (pl. pénznemek, mértékegységek) is. Az utolsó, nyolcadik típus, a szövegátalakítás (*text tailoring*) esetében pedig – Pym megállapítása szerint – a fordító formai és tartalmi szinten, a célnyelvi szöveg vonatkozásában egyaránt töröl, aktualizál vagy hozzáad például szemantikai alkotórészeket a forrásnyelvi szöveghez képest.

Szövegátalakítás

Jelen dolgozat az utolsó Pym-féle megoldási stratégiával, a szövegátalakítással foglalkozik részletesebben. Megállapításai alapján ez a legkomplexebb, a legnagyobb erőfeszítést igénylő és a legkiterjedtebb fordítói beavatkozást mutató típus. Ebben és egy további tanulmányában (2017b) Pym rámutat arra, hogy a szövegátalakítás típusa – a szöveg bizonyos elemeinek törlése, új elemek hozzáadása – jellemzően együtt jár például a szöveg sűrűségének megváltoztatásával is. A tartalom törlésének – ahogyan megállapítja – a perspektívaváltás is lehet az oka.

A szövegátalakítás megoldási típust a korábban született és máig használatos taxonómiák nem tartalmazzák explicit módon. Vinay és Darbelnet (1995) hét fordítási eljárást különböztet meg, amelyek szintén növekvő komplexitást mutatnak. Ezek közül egy sem feleltethető meg a szövegátalakításnak; a legbonyolultabb eljárás véleményük szerint az adaptáció. Klaudy (1994) a jól ismert rendszerében lexikai és grammatikai műveleteket különböztet meg. Ezek áttekintése alapján azonban megállapítható, hogy ő sem ír le olyan műveletet, amely megfelelné a szövegátalakítás megoldási típusnak. Sőt Klaudy taxonómiájában valójában több olyan művelet is van, amely a Pym-féle szövegátalakítást eredményezi, amennyiben elszakadunk a szó- és mondat szinttől: ilyen a lexikai műveletek közül a generalizálás és a teljes átalakítás, a grammatikai műveletek közül pedig az áthelyezés, a betoldás, a kihagyás és a tartalmi változtatás. Csakhogy Klaudy ezeket jellemzően szó- és mondat szinten értelmezi, például a teljes átalakítást a forrásnyelvi szó más jelentésű célnyelvi szóval történő felcseréléseként, a kihagyást pedig jellemzően szavak, szószintű elemek kihagyásaként. Így ebből a taxonómiából mégiscsak hiányzik a szöveg egészét érintő átalakítás művelete. Még akkor is hiányérzetünk támad ezzel kapcsolatban, ha a szöveg egészével kapcsolatos megoldásokat bizonyos lexikai és grammatikai műveletek sorozatának értelmezzük, ahogyan Klaudy is teszi, amikor megállapítja: „mivel a fordító fejében mindig ott van az egész szöveg, nehezen dönthető el, hogy egy látszólag egyszerű szószintű behelyettesítést valójában milyen szinten végzett el” (Klaudy 1994: 100).

Pym új rendszere éppen ezért kiemelkedően fontos, különösen egy viszonylag új fordítástudományi kutatási terület, a sajtófordítás szempontjából, hiszen a szöveg egé-

szét érintő átalakítás műveleteket hangsúlyozza. Az ezen a téren alkalmazott stratégiák ugyanis kiválóan leírhatók ezzel a megoldási típussal. Erre a korábbi rendszerek segítségével nem, illetve csak korlátozott módon volt lehetőség, ahogyan azt fent kifejtettem.

A sajtófordítás elméletének szövegátalakítási vonatkozásai

A szövegátalakítás konkrét, gyakorlati példán keresztül történő bemutatása előtt érdemes áttekinteni, mit írnak a sajtófordítással foglalkozó kutatók a fordítási (átváltási) műveletekről, stratégiákról. Általánosságban elmondható, hogy a fordítástudomány szempontjából a sajtófordításnál a nyelvi közvetítés speciális esetével van dolgunk. Az újságírói gyakorlat alapján – hosszú évtizedekre visszanyúlóan – a nyelvi közvetítést jellemzően nem professzionális nyelvi közvetítők végzik, illetve nem különböztetik meg azt a többi szerkesztőségi folyamattól, így például az önálló cikkírástól és a szerkesztéstől (Bielsa–Bassnett 2009: 57). Többek között ezzel magyarázható, hogy sem az újságírói, sem a fordítói szakma (beleértve a fordítástudományt is) sokáig – körülbelül a kétezres évek elejéig – nem érezte úgy, hogy vizsgálatra érdemes lenne ez a terület. Annak ellenére sem, hogy fordítástudományi szempontból teljesen legitimnek nevezhetjük, hogy a fordításra adaptációként és szelekciós folyamatként tekintünk (vö. pl. Hu 2003), ahogyan az a sajtóban végzett fordításra jellemző.

A fordítás tehát erőteljesen be van ágyazva a többi újságírói folyamatba, tevékenységbe. Ezt az a (szövegnyelvészeti) tény is erősíti, hogy a sok forrás miatt, amelyre egy-egy újságcikk épül, szinte lehetetlen feladat elemeire bontani egy hírt annak érdekében, hogy meghatározzuk, mely részei képezik szerkesztési, és melyek fordítási folyamatok eredményét (van Doorslaer 2010: 85), ahogyan azt majd a következő fejezetben a gyakorlatban is meg fogjuk látni. Ezt a megállapítást csak tetézi két további tény. Egyrészt az, hogy mindezen folyamatok ma már nem egyetlen megjelenési módhoz vagy eszközhöz (Gambier 2010: 237) vagy éppen időhöz és helyhez kötöttek: az újságírók eltérő megjelenési módokban (nyomtatott és elektronikus formátum), különböző eszközökön (asztali számítógép és laptop, táblagép, mobiltelefon) és gyakorlatilag bárhol, bármikor írhatnak és szerkeszthetnek. A másik pedig az, hogy még a nagy hírügynökségek által kibocsátott és terjesztett szövegekről sem állapítható meg minden esetben bizonyossággal, hogy azok mely nyelven születtek. Erre a problémára hívja fel a figyelmet Postolea: „a nemzetközi hírek színterének egyik sajátossága: lehetetlen megállapítani a forrásszövegekről, hogy azok ténylegesen angolul születtek-e, vagy sem. Eppen ellenkezőleg, van okunk azt hinni, hogy ezen tudósítások egy része (vagy azok töredékei) maguk is fordítások” (Postolea 2015: 59).

A fent említett munkájában van Doorslaer problematikusnak nevezi a hagyományos fordítási kontextusban szereplő forrásnyelvi szöveget (és ezzel összefüggésben a szerzői jogokat) is, hiszen a sajtófordítás esetében több szakaszban sok szövegből születhet a végén egyetlen célnyelvi változat. Mindez a kutatást is nagyban megnehezíti. Elmosódik a határ a forrás- és célnyelvi szöveg között, a hagyományos felosztás itt nem alkalmazható: egy forrásnyelvi szöveg célnyelvre történő lefordítása minden valószínűség szerint a legkevésbé elterjedt formája a sajtófordításnak (Bielsa–Bassnett 2009: 12).

Ezen a ponton érdemes megállni egy pillanatra. A fordításoktatás esetében ugyanis jellemzően éppen annak ellenkezője történik a sajtófordítás összefüggésében, mint amit a szerzőpáros a fentiek alapján ír: egy forrásnyelvi szöveg kerül átültetésre egy

az egyben egy másik nyelvre. Ezzel kapcsolatban megállapíthatjuk ugyanis, hogy a hagyományosnak nevezhető fordításpedagógiai célok – mivel mégiscsak fordítóképző intézményekről van szó – felülírják a sajtóban alkalmazott gyakorlatot, vagyis a szövegek átdolgozását, szerkesztését, több forrás bevonását, az önálló szövegalkotást stb. Persze nem mehetünk el azért szó nélkül amellett sem, hogy Bielsa és Bassnett a hírek fordításáról értekeznek a művében, vagyis az úgynevezett *hard news* elemekről: a kiemelten fontos, azonnali politikai, közéleti hírekről (Matsushita 2014: 84). A fordításpedagógia esetében viszont jellemzően teljes cikkek (vagy legalábbis összefüggő cikkrészletek) kerülnek átültetésre, ráadásul leginkább a *soft news* kategóriájához sorolható, elemző, háttérinformációkat nyújtó írások, így azt mindenképpen külön kell kezelnünk a sajtófordításon belül.

Egyébként a teljes újságcikkek egy az egyben történő átültetése is jelen van a fordítói piacon, rögtön két eltérő formában is, és ez még akkor is igaz, ha jóval kevesebb ilyen megbízás van, mint a *hard news* csoportjához sorolható sajtófordítási feladat. Az első ilyen előfordulási eset a ténylegesen a napi vagy heti sajtóban megjelenő újságcikkek átültetése. Ezeket azért fordítatják le a megbízók, mert valamilyen szempontból érdeklőket az adott cikk: például részletesen foglalkoznak benne a vállalatukkal, vagy legalábbis megemlíti azt, az aktuális politikai, gazdasági helyzetet elemzik, valamilyen, az iparágat érintő aktualitásról, szabályozásról írnak benne stb. A másik csoportba pedig a belső terjesztésű vagy vállalati lapokban megjelenő cikkek tartoznak. Ezek témájukat tekintve nem nagyon különböznek a fent említett első csoporthoz tartozó beszámolóktól. Szó esik még bennük általában a dolgozók munkakörülményeit, bérezését érintő kérdésekről, fejlesztésekről, aktuális rendezvényekről, pályázatokról, vagy éppen egy-egy dolgozó különleges hobbijáról, kimagasló eredményeiről (Zachar 2013). A globalizáció következtében erőteljesen jelen lévő multinacionális nagyvállalatok miatt szükségessé vált az ilyen vállalati lapok fordítása, adott esetben részben kiegészítve azt a célnyelven íródott, kifejezetten a helyi viszonyokat bemutató újságcikkekkel.

A fenti előzetes megjegyzések után a továbbiakban a szakirodalom alapján, időrendi sorrendben azt elemezzük, melyek a fontosabb fordítási (átváltási) műveletek, stratégiák a sajtófordítással összefüggésben. Elsőként idézzük Hurst (2001), aki összesen négy fontos nyelvi műveletről ír a tanulmányában. Az átrendezés során az újságíróknak értékelnie kell a forrásnyelvi szöveget, és el kell döntenie, hogyan rendezze újra. Ehhez például az alábbi kérdésekre kell választ találnia: „átültethető-e a forrásnyelvi szerkezet?”, „Váltsak-e nézőpontot a *lead*-ben [az újságcikk bevezető mondataiban] található információ kapcsán?”, „Lehetne-e bizonyos részleteket más helyen közreadni a szövegben?” A második művelet, a törlés esetében – amely a gyakorlatban többféle lehet, kezdve a meghatározott lexikai elemek kihagyásától a mondatokon keresztül egészen a teljes bekezdések törléséig – Hursti szerint a leggyakoribb kapuőri műveletről van szó. A kapuőri szerep (*gatekeeping*) kifejezést Manning White alkalmazta a sajtó világára (Bene 2013), hogy leírja vele a sajtóügynökségekre jellemző hírszelektációs folyamatot (Jenei 2001). A harmadik műveletre, a betoldásra Hursti szerint akkor kerül sor, amikor a forrásnyelvi szöveg bizonyos részleteket vagy háttérinformációkat természetesnek vesz, ezek azonban nem elvárhatók a célnyelvi olvasótól. Végül a behelyettesítést tárgyalja, amely szinte minden esetben más, fent említett kapuőri művelettel is együtt jár.

Bani (2006) szintén áttekintést nyújt a leggyakrabban alkalmazott fordítási stratégiákról, amelyek célja minden esetben a célnyelvi olvasó által tett erőfeszítés csökkentése. Ezek közé tartozik a (kulturális elemekre vonatkozó) kivágás, illetve összefoglalás (*cutting/summary*), a magyarázatok betoldása (*inclusion of explanations*), az általánosítás (*generalization*) és a behelyettesítés (*substitution*). Ezen szövegszintű stratégiák mellett a szerző megemlíti még néhány kevésbé fontos, szövegen kívüli eljárást, amelyeket azért használnak a fordítók, hogy megfelelő kontextusba helyezték a szöveget, illetve szövegrészt, és pontosítsák annak tartalmát: ilyen például az alcím, a kép, térkép, a kronológia, a szómagyarázatok, a továbbvezető irodalom, vagy éppen a szerzőről szóló információk.

A fenti stratégiák hasonló formában jelennek meg Gambier (2006) tanulmányában is. Elsőként a forrásnyelvi szöveg átrendezését (*re-organisation*) emeli ki, amely egy adott bekezdésben szereplő információ nézőpontjának megváltoztatását, bizonyos részletek áthelyezését vagy felcserélését jelenti az adott híren belül. Ez megvalósulhat egyes lexikai elemek, de gondolati egységek felcserélésével is. A törlés (*deletion*) stratégiája szintén terjedhet az egyes lexikai elemektől a mondatokon át teljes bekezdések kihagyásáig. Az arányt Gambier szerint a forrásnyelvi szövegben szereplő tények száma, a részletesség foka és az eredeti szöveg redundanciája határozza meg. Az információ hozzáadásával, explicitálásával (*addition*) kapcsolatban különösebb megállapítást nem tesz, a behelyettesítéssel (*substitution*) összefüggésben pedig azt írja, hogy ez a művelet jelenthet általánosítást, a nézőpont megváltoztatását, személytelenebb megfogalmazást vagy éppen összefoglalást is.

Bielsa (2007) megállapítja, hogy a forrásnyelvi szöveg gyakran módosításokon megy keresztül a fordítási folyamat során, és részletezi az ehhez kötődő műveleteket: a cím és a *lead* módosítását, a szükségtelen információ kihagyását, a fontos háttérinformáció betoldását, a bekezdések sorrendjének felcserélését, valamint az információ összefoglalását. E műveletekre elmondása alapján azért van szükség, hogy a lefordított változat jobban hasonlítson egy autentikus, új szövegre, amely megfelel az azt közlő médium követelményeinek és az olvasók elvárásainak. Ily módon a fordító újságíróból író, újralkotó személy (*recreator*) válik, vagyis megváltozik a fordító hagyományos szerepe és viszonya a szerzőhöz és a forrásnyelvi szöveghez. A forrásnyelvi szöveg primátusa pedig elvész: nem szükséges megőrizni a tartalmát és formáját a célnyelvi szövegben. A forrásnyelvi hűség helyébe Bielsa szerint a tényekhez való hűség, vagyis az objektivitás követelménye lép.

Végezetül idézem Palmert (2009), aki arra hívja fel a figyelmet, hogy a sajtófordításnál a fordítási stratégiák esetében általában a következő eljárások keverednek: szelektálás (*selection*), összefoglalás (*summary*), kontextualizálás (*contextualizing*), kommentálás (*commentary*) és teljes fordítás (*in extenso translation*). Ezzel összefüggésben – egy konkrét példán keresztül – arra világít rá, hogy egy tényállás egyszerre akár több – sőt jelentősen különböző – változatban is rendelkezésre állhat, és hogy milyen ritkán kérdőjelezzük meg a médiában megszülető fordítási produktumokat.

A fenti rövid szakirodalmi áttekintésből jól látható, hogy az idézett szerzők mindegyike által megnevezett két – ámbár eltérő elnevezésekkel illetett – művelet a sajtófordítás kapcsán a betoldás (magyarázat betoldása, információk hozzáadása) és a törlés (szelektálás, kivágás, kihagyás). A következő fejezetben ismertetett rövid esettanulmány

azonban megmutatja – Pym megoldási típusát alapul véve, kiegészítve azt az előzőekben ismertetett műveletekkel –, hogy ezek is előfordulhatnak a sajtófordítás gyakorlatában.

Szövegátalakítás a sajtófordítási gyakorlatban

A sajtófordítás jellegzetességeit és a fent ismertetett megoldási típus, a szövegátalakítás gyakorlati alkalmazását a sajtófordításban egy esettanulmányon keresztül mutatom be a továbbiakban. Ehhez egy friss, aktuális és véletlenszerűen kiválasztott sajtószöveget vettem alapul német–magyar nyelvirányban. A forrásnyelvi (német) szöveg a *Die Welt* című országos német napilap internetes felületén, a gazdasági-pénzügyi rovatban jelent meg 2018. január 31-én, és 5 294 leütés terjedelmű (*Die Welt* 2018; 1. sz. függelék). A célnyelvi (magyar) szöveg a HVG országos magyar hetilap internetes felületén, szintén a gazdasági rovatban jelent meg néhány nappal később, 2018. február 3-án, és 1 919 leütés terjedelmű (*HVG* 2018; 2. sz. függelék). Már ezekből az adatokból is jól látszik, hogy a célnyelvi szöveg jóval rövidebb – kevesebb, mint a forrásnyelvi szöveg felét teszi ki.

A cím mindkét esetben megjelöli a cikk témáját, és tartalmazza a szerző(k) által legfontosabbnak ítélt információkat. Ezen belül mindkét címben szerepel a cég neve (Aldi). A német címhez képest („Jetzt kommt die Billig-Wohnung von Aldi” [Jön az Aldi olcsó lakása]) a magyar cím („Az Aldi új projektje: 65 ezer forintért nyújt majd albérletet a berlinieknek”) egyrészt hosszabb, másrészt a betoldás mellett tökéletesen példázza a behelyettesítést is abból a szempontból, hogy – a forrásnyelvi szöveg információtartalmát előrevetítve – forintra átszámított összeget közöl az albérletárakról. Ezen túlmenően konkretizálja is a német címsor tartalmát a város megemlítésével, előrevetítésével.

A szöveg témáját és tartalmát tömören összefoglaló *lead* viszont már a forrásnyelvi szöveg esetében hosszabb. Az igazán érdekes azonban ebben az esetben a magyar *lead* második mondata: „A cég Budapesten is versenyképes lehetne új projektjével”. Ez ugyanis kiválóan példázza a sajtófordítás egyik jellegzetességét, a kontextualizálást, vagyis azt, hogy a fordító (a célnyelvi szöveg megalkotója) igyekszik még közelebb hozni a forrásnyelvi szöveg témáját a célnyelvi olvasóhoz és – betoldással – gyakorlatilag kiegészíti azt a helyi viszonyokra vonatkozó információkkal. Ezen a ponton jól nyomon követhető az önálló cikkírás és a fordítás, az újságírói és a fordítói szerep keveredése.

Azt az információt egyébként, hogy a magyar szöveg a fent említett német nyelvű szöveg fordítása – ha úgy tetszik, adaptálása –, a célnyelvi változat *lead* utáni első mondata tartalmazza („ahogy azt Jörg Michalek, a cég ingatlankezeléssel megbízott menedzserre a *Welt* német napilapnak elmondta”). Ahogyan azonban van Doorslaerra hivatkozva már korábban írtam, jelen esetben is igaz az, hogy a célnyelvi szöveg több különböző forrásra épül. Ez a tény legalább két ponton igazolható a magyar szövegben, amelyek közül mindkettő betoldást is jelent. Egyrészt a német eredeti nem tartalmazza a következő információt: „Az Aldi nem zárja ki, hogy a kialakításra kerülő ingatlanokban óvoda vagy idősotthon is működjön”. Egy rövid internetes keresés alapján azonban több olyan találat is fellelhető, amelyben megtalálható az erre vonatkozó információ. Ezek közül talán a legérdekesebb és legfontosabb a *Die Zeit* című országos német hetilap internetes felületén, a gazdasági rovatban jelent meg szintén 2018. január 31-én, mindössze 1 841 leütésnyi terjedelemben (*Die Zeit* 2018). Ebben megtalálható

egy, a fenti információtartalommal rendelkező mondat („Studentenwohnungen und sozialer Wohnungsbau seien genauso denkbar wie Räume für Kindertagesstätten und Pflegeheime” [A diáklakásokon és a szociális lakásépítésen kívül elképzelhető óvodák és idősotthonok kialakítása is]).

A másik pont a célnyelvi szövegben, amely arra enged következtetni, hogy más forrást is felhasznált a fordító-újságíró, az utolsó bekezdés. Ez ugyanis némi háttérismerettel látja el a magyar olvasót a szóban forgó cégről, ezen túlmenően pedig megint csak magyar kontextusba helyezi a témát: „A projektet az Aldi Nord indítja. A diszkontot alapító Albrecht testvérek felosztották egymás között Németországot. Északon a puritánabb protestáns ízlésre célozva hozták létre az Aldi Nord hálózatot, délen a barokkosabb katolikus igényekre lönek. A külföldi terjeszkedésnél a helyi piac ismeretében engedték át egymásnak az országokat, Magyarországon tehát a ’Süd’ van jelen, és nem az ingatlanfejlesztésbe kezdő ’Nord’”.

A címhez hasonló behelyettesítést és további betoldást láthatunk a célnyelvi szöveg harmadik, leghosszabb bekezdésében is. Míg a német forrás csupán annyit állapít meg, hogy: „Denn die Wohnungen werden zu vergleichsweise günstigen Preisen vermietet” [Hiszen a lakásokat viszonylag kedvező áron adják bérből], addig a magyar változat megint csak átülteti a forrásnyelvi szöveg információtartalmát a magyar viszonyokra: „Ez alulmarad a berlini átlagtól, hangsúlyozza a cég. Hozzátehetjük: Budapesten is találnának bérlőt ezen az árfekvésen”. Ráadásul a fordító-újságíró ebben az esetben még explicit formában ki is emeli („hozzátehetjük”), hogy ő – illetve a magyar sajtóorgánium – egészíti ki a rendelkezésre álló információt a saját meglévő tudásával, háttérismeretével. Hasonló műveletek valósulnak meg továbbá a harmadik bekezdésben két helyen is, amikor a fordító ismét átszámítja a bérleti díjakat forintösszegekre.

A szakirodalom alapján bemutatott másik jellemző szövegátalakítási művelet, a kihagyás (törlés) már a korábban közölt terjedelem alapján is egyértelműnek tűnik. Ha pontosabban szemügyre vesszük a forrás- és a célnyelvi változatot, akkor számos olyan információ is fellelhető a német eredetiben, amely hiányzik a magyar szövegből. Ilyenek például az alábbiak: más fejlesztők eddig kudarcot vallottak hasonló projektek során; a bejelentésre múlt szerdán került sor; ennek során két kísérleti projektet mutatott be a cég Berlinben; a régi áruházakat lebontják, és új, modern épületeket húznak fel helyettük; Berlin lakossága rendkívül gyorsan növekszik; a 300 000 fős növekedés megfelel egy németországi nagyváros lakosságának; a fővárosi fogadtatás rendkívül kedvező; stb.

A fenti kihagyások okát olvasóként, kívülállóként természetesen csak találgathatjuk. Az online megjelenés következtében terjedelmi oka nem lehet, ellenben megfelelő magyarázatot kínálhatnak például az olyan szövegen kívüli tényezők, mint a szerkesztőségi utasítások, irányelvek, a más, ráadásul nem szomszédos országból származó és magyar viszonylatban egyelőre nem feltétlenül releváns téma, de még az olyan tényezők is, mint a cikk lefordítására, megírására rendelkezésre álló időkorlát, vagy éppen az olvasók által jellemzően az ehhez hasonló cikkekre fordított idő és erőfeszítés.

Jól nyomon követhető a sajtófordítási példa kapcsán a szövegátalakítás típusán belül az információ átrendezésének művelete is, amely szintén több ponton megvalósul a fordításban. Így például a magyar változat *lead* utáni első mondata – egy szó szerinti idézet – a forrásnyelvi szövegben csak a harmadik bekezdésben található. A második

magyar bekezdés információtartalma (a berlini S-Bahn gyűrűn belüli telkekről van szó) a német szövegben az összesen tizenhárom bekezdésből csak a nyolcadikban található meg. De fordított irányban is találunk példát az információ átrendezésére, hiszen az, hogy a cégen belül az „Aldi Nord” indítja az említett projektet, a német eredetiben már az első bekezdésben kiderül, míg a fordított változatban ezt csak a legutolsó bekezdésben említi és világítja meg jobban a fordító-újságíró.

A szakirodalmi áttekintés kapcsán bemutatott többi művelet is megjelenik a kiválasztott konkrét példában. Egy egymondatos, önálló bekezdést alkot például a magyar változatban a következő megállapítás: „Nem mellékesen törzsvásárlókat is telepítenek így áruházaihoz.” Ezt az információt a forrásnyelvi szöveg kizárólag implicit módon tartalmazza, így magyarázó betoldásnak, kommentálásnak minősül a célnyelvi változatban. Ugyanebbe a kategóriába sorolható az alábbi célnyelvi megállapítás is: „Ezek tehát viszonylag jó közlekedést nyújtanak a német fővároson belül.”

Megjelenik a korábban említett teljes kihagyás mellett az összefoglalás és általánosítás is, például az alábbi megállapítás kapcsán: „A cégnél úgy számolnak, hogy a következő 12 év alatt további 300 ezer ember költözik majd Berlinbe. Az ő igényeik kiszolgálására készülnek fel.” Végül pedig ne feledkezzünk meg a teljes fordításról sem. Ez többek között a szó szerinti idézet esetében jelenik meg a két vizsgált szöveg vonatkozásában („Grundstücke einstöckig zu bebauen ist eigentlich Flächenverschwendung“ – „Helypazarlás építési telkekre földszintes tömböket felhúzni”). Ez nyilvánvalóan jelzésértékű, hiszen egyrészt ez a megoldás pontosan, kommentár és magyarázat nélkül közvetíti az eredeti információtartalmat. Másrészt azért is különösen fontos, mert szó szerinti idézet esetében nem adhat a fordító olyan gondolatokat – sőt szavakat – a nyilatkozó szájába, amelyeket az nem mondott. Ezen túlmenően pedig a szószerintiség – az összefoglalással, általánosítással ellentétben – erősíti az autentikusságot, a tényszerűséget is, súlyt ad a cikkben közölteknek.

Összegzés

A vizsgált rövid esettanulmány egyrészt alátámasztja Pym megállapításait a szövegátalakítás megoldási stratégiájával kapcsolatban, vagyis hogy a fordító formai és tartalmi – és az egész szöveget érintő – szinten egyaránt töröl, aktualizál vagy betold a forrásnyelvi szöveghez képest. Valóban a legkiterjedtebb fordítói beavatkozást mutató, legkomplexebb típusról van szó, amely együtt jár például a szöveg sűrűségének megváltoztatásával is. Másrészt jól kirajzolódnak az elemzett forrás- és célnyelvi szöveg vonatkozásában a sajtófordítással foglalkozó szakirodalomban említett eljárások, stratégiák, amelyeket az újságíró-fordítók követnek a célnyelvi változat megalkotásakor.

A német–magyar nyelvirányban ismertetett példa bemutatja a sajtófordítás műfajának jellegzetességeit is: így például azt, hogy – legalábbis az eddig rendelkezésre álló nemzetközi kutatások alapján – alacsony a professzionális nyelvi közvetítők aránya, és jellemzően újságírók végzik a fordítási feladatokat; hogy a sajtófordítás megfosztja a forrásnyelvi szöveget annak primátusától; hogy elmosódik a határ a forrás- és célnyelvi szöveg között, stb. (Zachar 2017, 2018).

A bemutatott példa igazolja Pym utolsó, nyolcadik megoldási típusának jogosultságát és szükségességét a korábbi (főként a Vinay és Darbelnet, illetve Klauudy nevéhez

fűződő) rendszerekhez képest. Ezzel együtt további kérdéseket vet fel, és rávilágít arra is, mennyire kevés kutatás áll még rendelkezésre magyar nyelven a sajtófordítással kapcsolatban. Magyar viszonylatban a sajtófordítási kutatások eddig szinte kizárólag a szövegnyelvészetre, ezen belül is a műfajkutatásra (Károly 2007), a kohéziós eszközökre (Károly et al. 2012) és a retorikai struktúrára (Károly 2013), illetve másrészt a politikai diskurzuselemzésre (Bánhegyi 2012a és 2012b) és a politikai kommunikáció manipulációjának kérdéseire (Bánhegyi 2013) fókuszáltak, eszközként tekintve a sajtószövegekre, a sajtófordításra. Az általam vizsgált rövid esettanulmány is indokolja azonban, hogy kutatásunk tárgyává tegyük magát a sajtófordítást, annak folyamatait és körülményeit.

Az ismertetett példa felveti annak szükségességét, hogy megvizsgáljuk: kik végzik ma Magyarországon és milyen formában a sajtóanyagok, illetve hírek fordítását, amely nagy súllyal van jelen a hírügynökségeknél és az egyes médiumoknál. Képzett fordítóról van-e szó, vagy – a nemzetközi kutatásokat igazolva – inkább a hivatásos újságírók egyik részfeladatákként tekintenek ma Magyarországon a médiában zajló fordítási tevékenységre? Ha az előbbi eset forog fenn, mennyiben segítik őket a mindennapi munka során az oktatásban tanult (sajtó-)fordítási ismeretek? Ha utóbbi, akkor kapnak-e bármi-féle utasítást, segítséget, útmutatást a fordítási (rész-)tevékenységgel kapcsolatban, és ha igen, milyen formában? Végül magyarázatot adnak-e ezek az utasítások például a fenti esettanulmány során tapasztalt kihagyásokra? Mindezek alaposabb feltérképezése és elemzése felvázolja az előttünk álló további lehetséges kutatási irányokat.

IRODALOM

- Bani, S. (2006): An analysis of press translation process. In: Conway, K. – Bassnett, S. (eds.) *Translation in Global News – Proceedings of the conference held at the University of Warwick, 23 June 2006*. Coventry: University of Warwick, Centre for Translation and Comparative Cultural Studies, 35–45.
- Bánhegyi Mátyás (2012a): A fordításközpontú diskurzus-társadalom hatásmodell gyakorlati alkalmazása. 1. rész. *Fordítástudomány* 13/2, 37–55.
- Bánhegyi Mátyás (2012b): A fordításközpontú diskurzus-társadalom hatásmodell gyakorlati alkalmazása. 2. rész. *Fordítástudomány* 14/1, 69–81.
- Bánhegyi Mátyás (2013): Politikai manipuláció és/vagy fordítástudomány. A fordításközpontú politikai tömegkommunikációs modell elméleti alapjai. In: Klaudy Kinga (szerk.) *Fordítás és tolmácsolás a harmadik évezred elején. 40 éves az ELTE BTK Fordító és Tolmácsképző Tanszéke*. Budapest: Eötvös Kiadó, 77–93.
- Bene Zoltánné (2013): *Médiaelmélet*. http://www.jgypk.hu/mentorhalo/tananyag/MediaelméletV2/ii22_a_kapur_fogalmnak_kialakulsa.html (Letöltve: 2016. 05. 26.)
- Bielsa, E. (2007): Translation in global news agencies. *Target* 19/1, 135–155.
- Bielsa, E. – Bassnett, S. (2009): *Translation in Global News*. London & New York: Routledge.
- Gambier, Y. (2006): Transformations in International News. In: Conway, K. – Bassnett, S. (eds.) *Translation in Global News – Proceedings of the conference held at the University of Warwick, 23 June 2006*. Coventry: University of Warwick, Centre for Translation and Comparative Cultural Studies, 9–21.
- Gambier, Y. (2010): Public Communications: Beyond Boundaries. In: Schäffner, Ch. – Bassnett, S. (eds.) *Political Discourse, Media and Translation*. Newcastle upon Tyne: Cambridge Scholars Publishing. 233–242.

- Hu, G. (2003): Translation as *adaptation and selection*. *Perspectives: Studies in Translatology* 11/4, 283–291.
- Hursti, K. (2001): An insider's view on transformation and transfer in international news communication: An English-Finnish perspective. *The Electronic Journal of the Department of English at the University of Helsinki*. 1. <http://blogs.helsinki.fi/hes-eng/volumes/volume-1-special-issue-on-translation-studies/an-insiders-view-on-transformation-and-transfer-in-international-news-communication-an-english-finnish-perspective-kristian-hursti/> (Letöltve: 2016. 05. 26.)
- Jenei Ágnes (2001): Miből lesz a hír? *Médiakutató* 2001/3, 22–40.
- Károly Krisztina (2007): *Szövegten és fordítás*. Budapest: Akadémiai Kiadó.
- Károly Krisztina – Ábrányi Henrietta – Kovalik Deák Szilvia – Laszkács Ágnes – Mészáros Andrea Éva – Seresi Márta (2012): Szövegkohézió és sajtófordítás: Kohéziós eltérések a hírszövegek magyar–angol fordításában. *Fordítástudomány* 14/2., 30–67.
- Károly Krisztina (2013): A retorikai struktúra műfaji szempontú elemzésének módszereiről a magyar–angol sajtófordításban. *Fordítástudomány* 15/1, 5–31.
- Klaudy Kinga (1994): *A fordítás elmélete és gyakorlata*. Budapest: Scholastica.
- Matsushita, K. (2014): Risk management as a theoretical framework for analyzing news translation strategies. *Invitation to Translation Studies* 12, 83–96.
- Palmer, J. (2009): News gathering and dissemination. In: Baker, M. – Saldanha, G. (eds.) *Routledge Encyclopedia of Translation Studies*. 2nd edition. London – New York: Routledge, 186–189.
- Postolea, S. (2015): Translating World News. The Language of International Relations in Newspaper Articles. In: *Year-Book of "Petre Andrei" University of Iasi*. Iasi: Lumen Publishing, 57–70.
- Pym, Anthony (2017a): *A typology of translation solutions*. http://usuaris.tinet.cat/apym/on-line/training/2017_solutions_revised.pdf (Letöltve: 2018. 03. 19.)
- Pym, Anthony (2017b): *A typology of translation solutions for Spanish-English*. http://usuaris.tinet.cat/apym/on-line/training/2017_typology_spanish.pdf (Letöltve: 2018. 03. 19.)
- van Doorslaer, L. (2010): Journalism and Translation. In: Gambier, Y. – van Doorslaer, L. (eds.) *Handbook of Translation Studies*. Vol. 1. Amsterdam/Philadelphia: John Benjamins Publishing Company.
- Vinay, J.-P. – Darbelnet, J. (1995): *Comparative Stylistics of French and English. A Methodology for Translators*. Amsterdam/Philadelphia: John Benjamins.
- Zachar Viktor (2013): Valós fordítási feladatok, valós fordítási problémák – Műfajok és feladattípusok az ELTE Fordító- és Tolmácsképző Tanszék mesterképzésén. In: Dróth Júlia (szerk.) *Szaknyelv és szakfordítás*. Gödöllő: Szent István Egyetem, 23–30.
- Zachar Viktor (2017): Sajtófordítás a fordításoktatásban. *Fordítástudomány* 19/1, 101–118.
- Zachar Viktor (2018): Sajtó és fordítás. In: Robin Edina – Zachar Viktor (szerk.): *Fordítástudomány ma és holnap*. Budapest: L'Harmattan Kiadó, 192–204.

FORRÁSOK

- Die Welt (2018): <https://www.welt.de/finanzen/immobilien/article173047336/Aldi-baut-Wohnungen-Der-Discounter-wird-jetzt-zum-Vermieter.html> (Letöltve: 2018. 03. 19.)
- Die Zeit (2018): <http://www.zeit.de/wirtschaft/unternehmen/2018-01/immobilienmarkt-aldi-berlin-sozialwohnungen> (Letöltve: 2018. 03. 19.)
- HVG (2018): http://hvg.hu/gazdasag/20180203_Az_ALDI_uj_projektje_65_ezer_forintert_nyujt_majd_alberletet_a_berlinieknek (Letöltve: 2018. 03. 19.)

1. sz. függelék: A forrásnyelvi német szöveg

Jetzt kommt die Billig-Wohnung von Aldi

Der Discounter will in Berlin bis zu 2000 Wohnungen bauen und vermieten, zu Preisen von maximal zehn Euro pro Quadratmeter – eine Aufgabe, an der andere Entwickler krachend scheitern. Allerdings hat Aldi einen Vorteil.

Ein Discounter wird zum Großbauherrn: In den nächsten Jahren will Aldi Nord bis zu 2000 Wohnungen in Berlin errichten, teilte das Unternehmen am Mittwoch mit. Das Besondere dabei: Die geplanten Mehrfamilienhäuser sollen auf zentral gelegenen Grundstücken in der Innenstadt gebaut werden, auf denen bereits Aldi-Märkte stehen.

Diese alten Märkte werden abgerissen, neu gebaut und um darauf liegende mehrstöckige Wohnblöcke ergänzt. Auf Projektskizzen sind simple, aber moderne Bauten mit einem großzügigen Discounter im Erdgeschoss zu sehen. Und, typisch für den Discounter: Die Wohnungen sollen günstig vermietet werden.

„Grundstücke einstöckig zu bebauen ist eigentlich Flächenverschwendung“, sagte Jörg Michalek, Geschäftsführer der Aldi Immobilienverwaltung, bei der Vorstellung zweier Pilotprojekte in Berlin. Berlin wachse extrem schnell, bis 2030 werde die Bevölkerungszahl um weitere 300.000 Einwohner steigen, lauten die Prognosen. „Das ist im übrigen Deutschland eine ganze Großstadt“, so Michalek. Die Verdichtung der Wohnbebauung in der Innenstadt sei eine Möglichkeit, die zusätzliche Nachfrage nach Wohnraum zu decken.

In den Stadtbezirken der Hauptstadt zeige man sich begeistert von dem Vorhaben, sagte der Aldi-Nord-Manager. Denn die Wohnungen werden zu vergleichsweise günstigen Preisen vermietet. Geplant ist ein Sozialwohnungsanteil von 30 Prozent. Diese sollen zu 6,50 Euro pro Quadratmeter netto kalt vermietet werden. Aber auch die anderen Wohnungen werden mit einem Preisdeckel versehen: Mieten von höchstens zehn Euro netto kalt werden verlangt.

Für viele andere Wohnungsbauer müsste sich das wie ein Schlag ins Gesicht anfühlen. Denn seit Jahren beklagt die deutsche Immobilienbranche hohe Bau- und Grundstückskosten, komplizierte Bauregeln und schleppende Genehmigungsverfahren. Unter diesen Umständen sei preisgünstiges Bauen und Vermieten kaum noch möglich, heißt es stets. So starten die meisten frei finanzierten Neubauprojekte in den Großstädten auch bei mindestens zwölf Euro pro Quadratmeter. Kreative Lösungen mit Mischnutzung und niedrigen Mieten oder Kaufpreisen sind die absolute Ausnahme.

„Wir können eben rechnen“

Aldi zeigt nun, dass es offenbar doch anders geht. „Wir können eben rechnen“, sagte Michalek. Auch über langsame Genehmigungsverfahren könne man sich nicht beklagen. Im Gegenteil: Der Bauantrag sei zügig bearbeitet worden, sagte der Manager, und der erste Bau im Stadtteil Lichtenberg könne bereits im Laufe des nächsten Jahres fertiggestellt werden.

Bei diesem ersten Projekt sollen etwa 50 Wohnungen entstehen, bei einem weiteren in Berlin-Neukölln weitere 50 Einheiten, in unterschiedlichen Größen und Zuschnitten. Weitere 15 Standorte befinden sich in konkreter Planung. Insgesamt seien 2000 Wohnungen in der Hauptstadt auf etwa 30 Discountermärkten möglich.

Tatsächlich werden sich fast alle Neubauten sogar innerhalb des S-Bahn-Rings befinden – einer bei vielen Wohnungssuchenden in Berlin berüchtigten und unüberwindbaren Preisgrenze. Innerhalb dieser Zone bieten andere private Vermieter selbst im Bestand kaum noch Wohnungen für weniger als zwölf oder gar 14 Euro an.

In jedem Fall müssten die vorhandenen Discountgebäude aber zunächst abgerissen werden, sagte Michalek. „Sie können auf einem Aldi heutigen Standards keine Wohnungen bauen, das geht statisch nicht“, erläuterte der Manager.

Aldi wäre allerdings nicht Aldi, wenn hinter alldem nicht ein lohnendes Geschäft stünde: Die neu errichteten Märkte unter den Mietwohnungen werden viel größer als die bisherigen. Bei den beiden Pilotprojekten werden also aus 800 Quadratmeter Ladenfläche rund 1200 Quadratmeter. Das bedeutet ein größeres Sortiment, mehr Kunden, mehr Umsatz – eine Mischkalkulation, die allerdings auch andere Projektentwickler anstellen könnten.

Aldi besitzt die Grundstücke schon seit Ewigkeiten

Über Bau- und Investitionskosten – ebenfalls typisch Aldi – wollte man allerdings nichts sagen. Der Discounter profitiert zudem davon, dass die Grundstücke bereits seit Langem im Unternehmensbesitz sind und er damit im Gegensatz zu anderen Entwicklern nicht die heutigen Mondpreise zahlen muss.

Die Grundstücke bleiben im Aldi-Besitz. Nur ob man auch direkt selbst vermietet oder das Vermietungsgeschäft an einen Profi abgebe, sei noch offen. Dass bei dem ganzen Umbau viele vorhandene Parkplätze verloren gehen, stört den Discounter nicht: „Es gibt in Berlin einen Trend zur fußläufigen Kundschaft“, sagte Michalek. Also würden sowieso weniger Flächen für Autos benötigt.

Grundsätzlich könne man sich auch vorstellen, in anderen Städten die Marktflächbauten durch Discounter-Wohnungs-Kombinationen zu ersetzen. Dafür allerdings müsse die Bevölkerungszahl signifikant zunehmen, sagte Aldi-Nord-Sprecher Florian Scholbeck. Eine Voraussetzung, die das Ruhrgebiet beispielsweise zurzeit nicht erfülle. In Hamburg dagegen sei die Situation anders. Und in München stellte Aldi Süd vor Kurzem bereits ein Pilotprojekt fertig. „Wir schließen nicht aus, dass wir auch in anderen Ballungszentren Wohnungen bauen“, sagte Michalek.

2. sz. függelék: A célnyelvi magyar szöveg

Az Aldi új projektje: 65 ezer forintért nyújt majd albérletet a berlinieknek

Kétezer lakást épít meglévő áruházai tetejére az Aldi Berlinben. A cég Budapesten is versenyképes lehetne új projektjével.

Helypazarlás építési telkekre földszintes tömböket felhúzni - döbönt rá az Aldi, ahogy azt Jörg Michalek, a cég ingatlankezeléssel megbízott menedzserre a Welt német napilapnak elmondta. Az ötlet innentől kézen fekvő: a diszkontlánc a meglévő áruházai felé húzna fel bérlakásokat.

A projektet Berlinben indítják, ahol összesen 2000 lakást terveznek kialakítani az S-Bahn-gyűrűn belüli áruházai tetején. Ezek tehát viszonylag jó közlekedést nyújtanak a német fővároson belül.

Az Aldi a kialakított lakások 30 százalékát olyan feltételekkel akarja kiadni, mint amit szociális kérvényre a helyi önkormányzat is biztosít. Ez négyzetméterenként 6,5 eurót jelent rezszi nélkül. Egy 32 négyzetméteres ingatlan forintra átszámítva 65 ezer forintba kerülne havonta. A többi lakás 10 euróért adná négyzetméterenként az Aldi, ami kerekén 100 ezer forint lenne a 32 négyzetméteres lakásra. Ez alulmarad a berlini átlagtól, hangsúlyozza a cég. Hozzátehetjük: Budapesten is találnának bérlőt ezen az árfekvésen.

Az ALDI nem zárja ki, hogy a kialakításra kerülő ingatlanokban óvoda vagy időotthon is működjön. A cégnél úgy számolnak, hogy a következő 12 év alatt további 300 ezer ember költözik majd Berlinbe. Az ő igényeik kiszolgálására készülnek fel.

Nem mellékesen törzsvásárlókat is telepítenek így áruházaihoz.

A projektet az Aldi Nord indítja. A diszkontot alapító Albrecht testvérek felosztották egymás között Németországot. Északon a puritánabb protestáns ízlésre célozva hozták létre az Aldi Nord hálózatot, délen a barokkosabb katolikus igényekre lőnek. A külföldi terjeszkedésnél a helyi piac ismeretében engedték át egymásnak az országokat, Magyarországon tehát a «Süd» van jelen, és nem az ingatlanfejlesztésbe kezdő „Nord”.

KOVÁCS TÍMEA

Átváltási műveletek (megoldások) az angol–magyar jogi szaknyelvi fordításban

Translation strategies (solutions) adopted in the translation of legal texts from English to Hungarian

The aim of this study is to examine the applicability of grammatical and lexical translation solutions as defined by Kinga Klaudy in the process of translating legal texts of specific genres from English into Hungarian. The study hypothesizes that the implementation of certain translation solutions is activated by the fact that the specific (prescriptive and descriptive) pragmatic-functional meaning of legal texts is expressed by different linguistic means in English and Hungarian. Therefore, in the course of the translation process, through the application of translation solutions, the pragmatic function of the source language text is expressed in the target language text by finding the appropriate linguistic elements with a pragmatic effect equivalent to those adopted in the source language text. In accordance with the classification of translation solutions provided by Kinga Klaudy, such translation solutions can be either grammatical or lexical ones. Nevertheless, the translation solutions implemented in the process of transferring specific linguistic elements with a view to expressing the equivalent pragmatic functions in the source and target language texts cannot be neatly classified as either grammatical or lexical translation solutions. In this study, the author demonstrates through her own examples translation solutions adopted in the translation of legal texts of specific genres from English into Hungarian. Based on such examples, the author attempts to offer an alternative way of classifying these solutions.

Keywords: translation operations, legal texts, typology, functions, pragmatics

Bevezetés

Annak ellenére, hogy a fordítási átváltási műveleteket vagy megoldásokat rengeteg kritika éri, és a számítógépes fordítástámogatási eszközök, a neurális és gépi fordítás térhódításával párhuzamosan csökkenni látszik jelentőségük, az 1950-es évek óta – és napjainkban is – a fordításoktatás fontos részét képezik. Egyes teoretikusok az átváltási megoldások oktatásának fontosságát hangsúlyozzák, arra hivatkozva, hogy azok – a fordítási gyakorlatban felhasználható műveletek bemutatásán kívül – a fordítás során aktiválódott két nyelvi rendszer közötti nyelvi és kulturális interakciók alapos megértését segítik elő. Közéjük tartozik Pym, aki szerint a fordítási műveletek pedagógiai értéke nem is feltétlenül abban rejlik, hogy kész átváltási stratégiákat tanít, hanem sokkal inkább abban, hogy tudatosítja a hallgatókban a folyamatban aktivált két nyelv nyelvi és nem nyelvi dimenzióját és a fordítási műveletek elméleti kategorizálási nehézségeit (Pym – Simón 2014).

A fordítási átváltási műveletek első kidolgozása francia–angol nyelvi viszonylatban Vinay és Darbelnet (1958) nevéhez fűződik. Ugyanabban az évben (1958) jelent meg

Loh rendszere, amely a kínai–angol nyelvpárra vonatkozó fordítási műveleteket kategorizálja. Noha a fenti szerzők egységes – minden nyelvre általánosan használható – műveletek kategóriarendszerét kívánták felállítani, a Pym által végzett kutatások eredményei azt mutatják, hogy kínai nyelvszakos fordító hallgatók Loh tipológiáját, míg az európai nyelveket tanuló hallgatók Vinay tipológiáját részesítették előnyben (Pym – Simón 2014: 13). Fontos megjegyezni, hogy Pym és Simón cikkükben ázsiai és európai nyelvek felosztásában vizsgálták a két műveleti tipológiai rendszert. Érdemes lenne az összehasonlítás indokoltságának szempontjából az „európai” és „ázsiai” nyelvek csoportját pontosítani, hiszen bizonyos ázsiai és európai nyelvek struktúrája akár közelebb is állhat egymáshoz, mint két európaié vagy két ázsiaié (pl. magyar–török vagy magyar–spanyol).

Magyarországon Klaudy Kingának (1997) köszönhető a magyar és indoeurópai nyelvek (pontosabban angol, német, francia és orosz) vonatkozásában kidolgozott átváltási műveletek kategorizálása. Az általa kidolgozott – műfordításból vett és elemzett – példákon alapuló rendszer a mai napig integráns része a magyarországi fordításoktatásnak. Ugyanakkor a szaknyelvi fordításoktatás térhódítása ellenére az egyes szaknyelvi regiszterekre jellemző fordítási átváltási megoldások kidolgozása még várat magára.

A jogi szaknyelvet illetően sok tanulmány, elméleti és gyakorlókönyv készült. Angol–magyar és magyar–angol fordítás szempontjából azonban a jogi szaknyelvi fordításra markánsan jellemző átváltási megoldások összefoglaló elemzése eddig még nem született meg. Fontos ugyanakkor megemlíteni a napjainkban is zajló nagyívű kutatást, amely a magyar jogi szaknyelv átfogó és más szaknyelvektől, illetve a köznyelvtől való eltérő jellemzését (Kurtán 2015: 169), valamint intralingvális megoldások alkalmazásával az egyszerűsítését tűzte ki célul. Intralingvális – jogi szaknyelvi és köznyelvi – párban Dobos Csilla átdolgozta a Klaudy Kinga kategorizálásában megtalálható átváltási megoldásokat, amelyek elősegítik a jogi szaknyelv magyar nyelvű (köznyelvi) értelmezését (2014).

Jelen tanulmány célja saját fordítási példákon keresztül bemutatni a Klaudy Kinga által meghatározott műveletek (grammatikai konkretizálódás és generalizálódás; felbontás és felemelés; összevonás és lesüllyesztés; betoldás; kihagyás; áthelyezés; csere és jelentések konkretizálása és bővítése; összevonása és felbontása; kihagyása és betoldása; áthelyezése; felcserélése; antonim fordítás; teljes átalakítás és kompenzálás) alkalmazásával specifikusan a jogi szaknyelvre az angol–magyar fordítási irányban jellemző átváltási műveleteket.

A jogi szaknyelv rövid jellemzése

A jogi szaknyelvként kategorizált regiszter sokféle szövegtípust vagy műfajt foglal magában¹: ide sorolhatók a magánjogi, társasági jogi, nemzetközi szerződések, törvények, rendeletek, végzések, határozatok stb. A jogi szaknyelvi regiszteren belül még további csoportokba oszthatók a szövegtípusok a téma, az ahhoz tartozó terminológia, a polgári vagy büntetőeljárás szakasza, vagy akár a szöveg alkotója és olvasója

¹ Jelen tanulmányban Gotti (2012) nyomán szinonimaként használom a két fogalmat.

alapján. Általánosságban elmondható, hogy az angol jogi szaknyelvre morfológiai és szintaktikai szinten jellemző az archaikus nyelvhasználat (*shall*), a sokszorosán összetett mondat szerkezet, a kettőzés (*terms and conditions*), a visszautaló kifejezések (*said, foregoing*), a névmási határozók (*thereof*) és az intertextualitás (Balogh 2015: 4).

A magyar jogi szaknyelvre pedig morfológiai és szintaktikai szinten a magas fokú nominalizáció (pl. 'fenyítés', 'kezeség'), a birtokos személyragok nagyarányú előfordulása (pl. 'felelősségét'), az alárendelő mondatok gyakorisága a jellemző (Dobos 2010: 260–261).

A jogi szaknyelv tipologizálásának egyik lehetséges szempontja a terminológia, amelyre jelen tanulmány korlátozott terjedelme miatt részletesen nem tér ki.

A jogi szaknyelvet pragmatikai szinten, azaz a beszélői szándék és a hallgatóra gyakorolt hatás nyelvi eszközei szempontjából is érdemes vizsgálni. A jogi szaknyelv ugyanis tovább tipologizálható, ha az egyes szövegtípusokat pragmatikai funkciójuk szerint csoportosítjuk. Sarcevic (1997) és Kjaer (2000) funkció alapú felosztása nyomán, a jogi szaknyelvi szövegek három csoportba – preskriptív (előíró, rendelkező); preskriptív elemeket is tartalmazó deskriptív (leíró); deskriptív – oszthatók. A két (preskriptív és deskriptív) alapszövegtípus eltérő funkciójának megfelelően, a preskriptív szövegekben a performatívumok, vagyis a cselekvésre felszólító megnyilatkozások, valamint a deklaratív beszédaktusok, míg a deskriptív szövegekben az asszertívumok, a tények objektív és érzelmentes leírására törekvő megnyilatkozások a jellemzők (Austin [1990] és Searle [2000] nyomán).

Jogi szaknyelvi fordítási műveletek

Jelen tanulmány azon a hipotézisen alapul, hogy a jogi szaknyelvi szövegek fordítása során a tipológiai eltérésekből adódó különböző nyelvi (fonológiai, morfológiai, szintaktikai és szöveg) szinteken megjelenő strukturális átváltási megoldásokon kívül a pragmatikai szintű átváltási megoldások – vagyis a jogi szaknyelvre jellemző megnyilatkozások (lokúciók) illukúciós erejét és perlokúciós hatását az adott nyelven megfelelő eszközök aktiválásával kifejező megoldások a legtipikusabbak. Ennek megfelelően jelen tanulmány a jogi szaknyelvi szövegek angol–magyar nyelvirányú fordítása során aktivált – a két nyelv eltérő strukturális és pragmatikai-funkcionális jellemzőiből eredő – átváltási megoldásokat szemlélteti a szerző által kiválasztott szövegekben előforduló megoldások kvantitatív és kvalitatív elemzése alapján. A jogi szaknyelvi szövegek fenti, funkció alapú, csoportosítása nyomán a szerző a tanulmányban megjelenő szövegekben elsősorban az alapján vizsgálja, hogy azok preskriptív és/vagy deskriptív elemeinek fordítása során milyen átváltási műveleteket alkalmazott a fordító. Jelen tanulmány – a jogi szaknyelvi szövegek angol–magyar fordítására jellemző átváltási műveleteket részletesen bemutató és elemző – nagyobb ívű kutatás részét képezi.

A jellemzően preskriptív (előíró, rendelkező) elemeket tartalmazó szövegekben előforduló átváltási megoldások szemléltetésére példaként egy bírósági ítélet szövegrészletének angol–magyar fordítása, illetve egy adásvételi szerződés egy részének/részletének angol–magyar fordítása; a deskriptív szövegek esetében pedig egy tényállás angol–magyar fordítása szolgál. A szerző a kiválasztott szövegekben elvégezte a Klauddy Kinga által meghatározott átváltási megoldásokat, majd azokat számszerűsítette.

Preskriptív elemeket tartalmazó szövegrészlet angol–magyar fordítása

Műfaj: (amerikai) bírósági ítélet

Forrásnyelvi angol szövegrészlet:

This cause being presented for determination; testimony having been taken before the undersigned Special Magistrate of this Court on February 8, 2016; and the Magistrate having given her oral recommendations; it is this 10th day of February 2016, by the Circuit Court for Montgomery County, Maryland, ADJUDGED, that the Plaintiff, Zsolna Károli, is hereby granted an absolute divorce from the Defendant, Brian Fox²; (415 karakter szóközzel együtt)

Célnyelvi magyar fordítás:

Jelen ügy az alulírott bíró előtt 2016. február 8-án tett vallomás és a bíró szóbeli javaslatai alapján került döntés céljából a Bíróság elé. Ennek alapján Maryland állam, Montgomery megye körzeti Bírósága 2016. február 10. napján meghozta az alábbi JOGERŐS ÍTÉLETET: A felepres KÁROLI Zsolna és az alperes FOX Brian házasságát felbontja. (338 karakter szóközzel együtt).

A következő alpontokban található a fordító által elvégzett átváltási műveletek részletes elemzése és összesítése.

Preskriptív elemeket tartalmazó szövegrészlet fordítása során alkalmazott műveletek

Grammatikai áthelyezés: hangsúlyos rész balra (állítmány) elé helyezése:

This cause being presented for determination; **testimony having been taken before the undersigned Special Magistrate of this Court on February 8, 2016**; it is ...

Jelen ügy **az alulírott bíró előtt 2016. február 8-án tett vallomás és a bíró szóbeli javaslatai alapján** került döntés céljából a Bíróság elé.

Grammatikai csere: analitikus igeneves szerkezet múlt idejű (cselekvő) igére való felcserélése:

This cause **being presented** for determination; testimony having been taken before the undersigned Special Magistrate of this Court on February 8, 2016; ... it is

Jelen ügy az alulírott bíró előtt 2016. február 8-án tett vallomás és a bíró szóbeli javaslatai alapján **került** döntés céljából a Bíróság elé.

Grammatikai felemelés: igeneves szerkezet mondat szintre való emelése:

This cause **being presented** for determination; testimony having been taken before the undersigned Special Magistrate of this Court on February 8, 2016; ... it is

² A példákban minden tulajdonnév a szerző által kitalált név.

Jelen ügy az alulírott bíró előtt 2016. február 8-án tett vallomás és a bíró szóbeli javaslatai alapján **került** döntés céljából a Bíróság elé.

Grammatikai csere: folyamatosságot kifejező jelen idejű szenvedő szerkezet múlt idejű igére való felcserélése:

This cause **being presented** for determination; testimony having been taken before the undersigned Special Magistrate of this Court on February 8, 2016; ... **it is**

Jelen ügy az alulírott bíró előtt 2016. február 8-án tett vallomás és a bíró szóbeli javaslatai alapján **került** döntés céljából a Bíróság elé.

Grammatikai áthelyezés: bővítmény balra (állítmány) elé helyezése:

This cause being presented for determination; **testimony** having been taken before the **undersigned Special Magistrate of this Court on February 8, 2016;**

Jelen ügy az **alulírott bíró előtt 2016. február 8-án tett vallomás** és a bíró szóbeli javaslatai alapján került döntés céljából a Bíróság elé.

Grammatikai felbontás: mondatathárok felbontása (2 példa): Az angol szöveg valójában egyetlen többszörösen összetett mondat, melyet a fordító két magyar mondatra tagolt.

This cause being presented for determination; testimony having been taken before the undersigned Special Magistrate of this Court on February 8, 2016; and the Magistrate having given her oral recommendations; it is this 10th day of February 2016, by the Circuit Court for Montgomery County, Maryland, ADJUDGED, that the Plaintiff, Zsolna Károli, is hereby granted an absolute divorce from the Defendant, Brian Fox;

Jelen ügy az alulírott bíró előtt 2016. február 8-án tett vallomás és a bíró szóbeli javaslatai alapján került döntés céljából a Bíróság elé. Ennek alapján Maryland állam, Montgomery megye körzeti Bírósága 2016. február 10. napján meghozta az alábbi JOGERŐS ÍTÉLETET: A felperes KÁROLI Zsolna és az alperes FOX Brian házasságát felbontja.

Grammatikai csere: igeneves tárgyias szerkezet birtokos jelzős szerkezettel való felcserélése:

and the Magistrate having **given her oral recommendations;**

... a bíró **szóbeli javaslatai** alapján ...

Grammatikai csere: analitikus befejezett igeneves szerkezet névutóval való felcserélése:

... testimony **having been** taken before the undersigned Special Magistrate of this Court on February 8, 2016; and the Magistrate **having given** her oral recommendations ...

... alulírott bíró előtt 2016. február 8-án tett vallomás és a bíró szóbeli javaslatai **alapján**

Grammatikai csere: szenvedő szerkezet cselekvővel való felcserélése (3 *példa*).

- (i) This cause **being presented** for determination;
... **került** döntés céljából ...
- (ii) **it is** this 10th day of February 2016, by the Circuit Court for Montgomery County, Maryland, **ADJUDGED**,
Bírósága 2016. február 10. napján **meghozta az (alábbi JOGERŐS) ÍTÉLETET**
- (iii) that the Plaintiff, Zsolna Károli, **is hereby granted** an absolute divorce from the Defendant, Brian Fox
A felepres KÁROLI Zsolna és az alperes FOX Brian házasságát **felbontja**.

Grammatikai csere: az *it* személytelen alany konstruált alanyra való cserélése

it is this 10th day of February 2016, by the Circuit Court for Montgomery County, Maryland, **ADJUDGED**

Maryland állam, Montgomery megye körzeti Bírósága 2016. február 10. napján meghozta az alábbi JOGERŐS ÍTÉLETET

Jelentés felbontása: (*it is*) *adjudged* szó felbontása:

(*it is*) ... **ADJUDGED**,

meghozta az alábbi jogerős ítéletet

Jelentés cseréje: angol *divorce* (válás) szó 'házasság-felbontás' szóra történő cseréje. Fontos megjegyezni, hogy a szó alakja mögött álló fogalom azonos az angol és a magyar nyelvben. A fordítás során ugyanakkor az angol köznyelvi kifejezés a magyar nyelvben a szaknyelvi regiszterben használatos kifejezésre cserélődik.

(*is hereby granted*) an absolute **divorce**

... **házasságát felbontja**

Grammatikai csere: főnévi (résztes eset) szerkezet birtokos szerkezettel való felcserélése:

... the Plaintiff, **Zsolna Károli** *is hereby granted* an absolute divorce

... a felperes KÁROLI Zsolna és az alperes FOX Brian **házasságát felbontja**

Feltűnő, hogy számszerű szempontból a grammatikai csere (9 művelet), felbontás (2 művelet) és áthelyezés (2 művelet) a legjelentősebb. A lexikai műveletek (jelentés felbontása és cseréje) kevésbé jellemzőek, feltehetően a jogi szaknyelvre jellemző terminológiai kötöttségre való tekintettel.

Grammatikai csere: (4.1.2.); (4.1.4.); (4.1.7.); (4.1.8.); (4.1.9.[3 példa]); (4.1.10.); (4.1.13.) – **9** művelet

Grammatikai felbontás: (4.1.6.[2 példa]) – **2** művelet

Grammatikai áthelyezés: (4.1.1.); (4.1.5.) – **2** művelet

Grammatikai felemelés: (4.1.3.) – **1** művelet

Jelentések felbontása: (4.1.11.) – **1** művelet

Jelentések cseréje: (4.1.12.) – **1** művelet

Érdeemes közelebbről megvizsgálni a fordítási átváltási megoldások közül legnagyobb számban alkalmazott grammatikai cseréket, valamint azok – a két nyelv különbségéből adódó – indokoltságát. A grammatikai cseréket részben az angol és magyar nyelv eltérő jellegéből eredő strukturális különbségek teszik szükségessé. Ilyen csere például az angol analitikus (szenvedő) igeneves szerkezetek magyarban cselekvő igére való cseréje (ld. 4.1.9.), az angol főnévi bővítménnyel ellátott igeneves szerkezet nominális birtokos szerkezetre való cseréje (ld. 4.1.7., 4.1.13.), a befejezettséget kifejező jelen idejű szenvedő szerkezet múlt idejű igére való felcserélése (ld. 4.1.4.), az *it* személytelen alany konstruált alanya való cserélése (ld. 4.1.10.).

Ugyanakkor bizonyos grammatikai cserék – noha a felszíni morfológiai elemekre irányultak – valójában az angol és magyar jogi szaknyelv mélyebb, pragmatikai szinten értelmezhető funkciójára fejtették ki hatásukat. Az angol bírósági ítéletben a preskriptív (előíró, rendelkező) funkciót a felszínen szenvedő szerkezettel megjelenített implicit performatívumokat (*it is adjudged, it is granted*) a magyar fordító a felszínen cselekvő szerkezetté alakított explicit performatívumokra cserélte ('A bíróság elrendeli') (Klaudy–Polcz 2015: 147). Fenti esetekben, noha az elvégzett műveletek grammatikai (morfológiai) szintűek, a kifejtett hatásuk a szöveg mélyebb, pragmatikai szintjén jelentkezik. Jogos-e tehát az ilyen jellegű műveleteket grammatikai műveletként kategorizálni és számszerűsíteni?

A grammatikai cseréket követő leggyakoribb átváltási művelet a felbontás. Fenti példában láttuk, hogy a fordító a többszörösen összetett angol mondatot a magyarban több mondatra tagolta. Érdeemes a grammatikai áthelyezéseket is közelebbről megvizsgálni. E műveletek szükségszerűsége az angol és magyar nyelv szintaktikai különbségeiből adódik. Gyakorlatilag kötelezően elvégzendő műveletnek tekinthető az angol nyelvben a főnevek jobbra ágazóan megjelenő határozói bővítményeinek balra helyezése (ld. 4.1.5.), illetve a réma, a hangsúlyos rész balra (állítmány elé) helyezése (ld. 4.1.1.).

Preskriptív elemeket tartalmazó második szövegrészlet angol–magyar fordítása

Műfaj: adásvételi szerződés (alkalmazandó jog és ítélezési hely) részlet
Forrásnyelvi angol szövegrészlet:

Any action or legal proceeding related to this Agreement shall be adjudicated under the laws and jurisdiction and venue of the Plaintiff. (137 karakter szóközzel együtt)

Célnyelvi magyar fordítás:

Bármely, jelen megállapodáshoz kapcsolódó per vagy jogi eljárás a felperes székhelye szerinti törvény és joghatóság hatálya alá tartozik. (138 karakter szóközzel együtt)

A következő alpontokban található a fordító által elvégzett átváltási műveletek részletes elemzése és összesítése.

Grammatikai áthelyezés: jobbra álló főnévi bővítmények balra helyezése

Any **action or legal proceeding related to** this Agreement shall be adjudicated under the laws and jurisdiction and venue of the Plaintiff.

Bármely, jelen megállapodáshoz **kapcsolódó per vagy jogi eljárás** a felperes székhelye szerinti törvény és joghatóság hatálya alá tartozik.

Grammatikai csere: szenvedő szerkezet cselekvő igével való felcserélése:

... **shall be adjudicated**

... (hatálya alá) **tartozik**.

Jelentések cseréje: az angol *adjudicated* ('elbíráll') szó magyarban 'tartozik' szóval való felcserélése:

... **shall be adjudicated**

... (hatálya alá) **tartozik**.

Grammatikai csere: prepozíciós főnévi szerkezet ragozott főnévvel való felcserélése:

(related) **to this Agreement**

jelen megállapodáshoz (kapcsolódó)

Grammatikai csere: prepozíciós főnévi szerkezet névutóval ellátott főnévvel való felcserélése:

under the laws and jurisdiction

törvény és joghatóság hatálya **alá** tartozik

Grammatikai csere: archaikus (*shall*) – felszólító módot kifejező – segédigével ellátott igei szerkezet kijelentő módú igével való felcserélése:

... **shall be adjudicated**

... (hatálya alá) **tartozik**

Grammatikai csere: a jelöletlen_birtokos (*of*) szerkezet birtokraggal ellátott főnévvel való felcserélése (2 **példa**):

the laws and jurisdiction and venue **of** the Plaintiff.

a felperes székhelye szerinti törvény és joghatóság hatálya alá tartozik.

A második preskriptív elemeket tartalmazó szövegrészletben is a grammatikai csere (6 művelet) a leggyakoribb, majd ezt követi a grammatikai áthelyezés (1 művelet) és lexikai (jelentés) csere (1 művelet).

Grammatikai csere: (4.2.2.); (4.2.4.); (4.2.5.); (4.2.6.); (4.2.7.[2 db]) – **6** művelet

Grammatikai áthelyezés: (4.2.1.) – **1** művelet

Jelentések cseréje: (4.2.3.) – **1** művelet

Az előző példához hasonlóan a grammatikai cseréket ebben a példában is részben az angol és magyar nyelv eltérő jellegéből eredő strukturális különbségek indokolják. Ilyen csere például az angol analitikus (szenvedő) igeneves szerkezetek magyarban cselekvő igére való cseréje (ld. 4.2.6.), az angol nyelvre jellemző prepozíciós főnévi szerkezetek ragozott főnévvel (4.2.4.) vagy névutóval ellátott főnévvel való felcserélése (4.2.5.), valamint a morfológiailag jelöletlen angol birtokos (*of*) szerkezet birtokraggal ellátott főnévvel való felcserélése (4.2.7.). A 4.2.6. alpontban található példamondatot alaposabban megvizsgálva azt láthatjuk, hogy a felszíni morfológiai elemekre irányuló grammatikai csere (az angol *shall* analitikus szenvedő igei szerkezet helyett cselekvő kijelentő módú ige), az angol és magyar jogi szaknyelv mélyebb, pragmatikai szintjén is kifejti hatását. Az angol jogi szaknyelvben az előíró, rendelkező funkciót a felszínen archaikus felszólító módot kifejező segédigés szerkezettel megjelenített deklaratív beszédaktusokat (Dobos 2015: 215) a magyar fordító a felszínen kijelentő módú igével cserélte fel ('tartozik'). Fenti esetben, noha az elvégzett műveletek grammatikai (morfológiai) szintűek, a kifejtt hatásuk a szöveg mélyebb, pragmatikai szintjén is jelentkezik.

Deskriptív (leíró) elemeket tartalmazó szövegrészlet angol–magyar fordítása

Műfaj: tényállás leírása (jogsegélykérelem része)

Forrásnyelvi angol szövegrészlet:

Unit I of the Board for Investigation of Crimes against Property of the Criminal Police under Uranus County Police Headquarters conducts a pre-trial investigation No. 0 on the grounds of Article 22 (1), Article 182 (2), and Article 198 (1) the Criminal Code of the Republic of Urania (hereinafter referred to as CC) on the basis that on 20 June 2016 ... received a number of reports about the suspicious e-mails received by its clients whereby the clients of the bank had been referred to false websites. (503 karakter szóközökkel)

Célnyelvi magyar fordítás:

Az Uránuszi Megyei Rendőrkapitányság Bűnügyi Rendőrség Tulajdonellenes bűncselekmények Nyomozó Irodájának Első számú egysége előzetes nyomozást folytat 0. számon az Urániai Köztársaság Büntető Törvénykönyve 22. § (1) bekezdése, 182. § (2) bekezdése és a 198. § (1) bekezdése alapján, mivel 2016. június 20-án a(z) ... számos jelentést kapott az ügyfeleknek küldött gyanús e-mailekre vonatkozóan, amelyekben a banki ügyfeleket hamis weboldalakra irányították. (457 karakter szóközökkel)

A következő alpontokban található a fordító által elvégzett átváltási műveletek összesítése:

Deskriptív elemeket tartalmazó szövegrészlet fordítása során alkalmazott műveletek:

Grammatikai áthelyezés: az angol birtokos *of*-os szerkezetben a birtokokló és a birtoklott főnév áthelyezése (5 példa):

- (i) **Unit I** of the Board for Investigation of Crimes against Property of the Criminal Police under Uranus County Police Headquarters
Az Uránuszi Megyei Rendőrkapitányság Bűnügyi Rendőrség Tulajdonellenes bűncselekmények Nyomozó Irodájának Első számú **egysége**
- (ii) **Article 22 (1) ... , Article 182 (2) ... and Article 198 (1) ...** of the Criminal Code of the Republic of Urania
Az Urániai Köztársaság Büntető Törvénykönyve 22. § (1) **bekezdése ...**, 182. § (2) **bekezdése** és a 198. § (1) **bekezdése ...**
- (iii) **Criminal Code** of the Republic of Urania
Az Urániai Köztársaság **Büntető Törvénykönyve**

Grammatikai csere (betoldás): a jelöletlen_birtokos (of) szerkezet birtokraggal ellátott főnévvel való felcserélése (5 példa):

- (i) **Unit I** of
egysége
- (ii) **Article 22 (1) ..., Article 182 (2) ..., and Article 198 (1) ...** of the Criminal Code of the Republic of Urania
Az Urániai Köztársaság Büntető Törvénykönyve 22. § (1) bekezdése ..., 182. § (2) bekezdése és a 198. § (1) bekezdése ...
- (iii) **Criminal Code** of the Republic of Urania
Az Urániai Köztársaság Büntető Törvénykönyve

Grammatikai csere: az angol prepozíciós szerkezet raggal ellátott főneves szerkezettel való felcserélése (2 példa):

- (i) **on** 20 June 2016 ...
2016. június 20-án
- (ii) referred **to** false websites
a banki ügyfeleket hamis weboldalakra irányították

Grammatikai áthelyezés: angol dátumot kifejező szókapcsolatban a sorszámok sorrendje a magyarban megváltozik:

on 20 June 2016 ...
2016. június 20-án

Grammatikai áthelyezés: főnévi bővítmények balra helyezése (3 példa):

- (i) **Unit I**
Első számú **egysége**
- (ii) No. **0**
0. számon
- (iii) the suspicious **e-mails received** by its clients
az ügyfeleknek **küldött** gyanús **e-mailekre**

Grammatikai áthelyezés: hangsúlyos rész balra (ige elé) helyezése (2 példa):

- (i) **conducts** a pre-trial investigation
előzetes nyomozást **folytat**
- (ii) **received** a number of reports
számos jelentést **kapott**

Grammatikai csere (áthelyezés): angol prepozíciós főnévi szerkezet névutóval ellátott főnévvel való felcserélése és áthelyezése:

- (i) on the grounds of ...
... **alapján**
- (ii) **about** the suspicious e-mails
gyanús e-mailekre **vonatkozik**

Jelentések cseréje: antonim csere: az angol *received* ('kapott') szó magyarban antonim jelentésű 'küldött' szóra való felcserélése:

the suspicious e-mails **received** by its clients
az ügyfeleknek **küldött** gyanús e-mailekre

Grammatikai csere: szenvedő igei szerkezet cselekvőre történő felcserélése:

the clients of the bank **had been referred** to false websites
a banki ügyfeleket hamis weboldalakra **irányították**

Grammatikai generalizálódás (csere): az angol múltbeli előidejűséget kifejező *Past perfect* igei szerkezet múlt idejű szerkezettel való felcserélése:

the clients of the bank **had been referred** to false websites
a banki ügyfeleket hamis weboldalakra **irányították**

Grammatikai betoldás: angol sorszámnevek és dátumot kifejező számok után a magyarban fordításban pontot teszünk (5 példa):

- (i) No. **0**
0. számon
- (ii) on 20 June **2016**
2016. június 20-án
- (iii) Article **22** (1), Article **182** (2), and Article **198** (1) the Criminal Code
Az Urániai Köztársaság Büntető Törvénykönyve **22.** § (1) bekezdése ..., **182.** § (2) bekezdése és a **198.** § (1) bekezdése ...

Grammatikai betoldás (csere): az angolban a morfológiailag jelöletlen tárgy a magyar fordításban 't' tárgyragot kap (3 példa):

- (i) conducts a **pre-trial investigation**
előzetes nyomozást **folytat**

- (ii) **received** a number of reports
számos jelentést kapott
- (iii) the **clients of the bank** had been referred to false websites
a banki ügyfeleket hamis weboldalakra irányították

Grammatikai csere: az angol *of*-os birtokos szerkezet jelzős szerkezetre való felcserélése:

the clients of the bank
a banki ügyfeleket

Grammatikai csere: az angol nyelvben a törvényi hivatkozások és az angol hónap nevek nagybetűvel való jelölését a magyarban kisbetűs írásmódra való cserélése (4 példa):

- (i) **Article** 22 (1) ..., **Article** 182 (2) ..., and **Article** 198 (1) ... of the Criminal Code of the Republic of Urania
Az Urániai Köztársaság Büntető Törvénykönyve 22. § (1) **bekezdése** ..., 182. § (2) **bekezdése** és a 198. § (1) **bekezdése** ...
- (ii) on 20 **June** 2016
2016. **június** 20-án

A deskriptív elemeket tartalmazó szövegrészletben is a grammatikai csere (15 elem) a leggyakoribb, majd ezt követi a grammatikai áthelyezés (11 elem) és a betoldás (10 elem). Grammatikai generalizálódásra és lexikai cserére egy-egy példát láthattunk.

Grammatikai csere: (5.1.2.[5 példa]); (5.1.3.[2 példa]); (5.1.7.[2 példa]); (5.1.9.); (5.1.13.); (5.1.14[4 példa]) – **15** művelet

Grammatikai áthelyezés: (5.1.1.[5 példa]); (5.1.4.); (5.1.5.[3 példa]); (5.1.6.[2 példa]) – **11** művelet

Grammatikai betoldás: (5.1.11.[5 példa]); (5.1.12.[5 példa]) – **10** művelet

Grammatikai generalizálódás: (5.1.10.) – **1** művelet

Lexikai csere: (5.1.8.) – **1** művelet

Az előző példához hasonlóan a grammatikai műveleteket (cseréket, áthelyezéseket és betoldásokat) ebben a szövegrészletben is az angol és magyar nyelv eltérő jellegéből eredő strukturális különbségek indokolják. Ilyen grammatikai csere például az angol analitikus (szenvedő) igeneves szerkezetek magyarban cselekvő igére való cseréje (ld. 5.1.9.), az angol nyelvre jellemző prepozíciós főnévi szerkezetek ragozott főnévvel (ld. 5.1.3.) vagy névutóval ellátott főnévvel való felcserélése (ld. 5.1.7.), valamint a morfológiailag jelöletlen angol birtokos (*of*) szerkezet birtokraggal ellátott főnévvel való felcserélése (ld. 5.1.2.). A második legnagyobb számban előforduló grammatikai művelet az áthelyezés, amelyet szintén az angol és magyar nyelv strukturális különbségei indukálnak. Ilyen áthelyezés például az angol birtokos *of*-os szerkezetekben a birtokos és a birtoklott főnév áthelyezése (ld. 5.1.1.), az angol dátumot kifejező szókapcsolatban a sorszámok áthelyezése (ld. 5.1.4.), főnévi bővítmenyek balra helyezése (ld. 5.1.5.), hangsúlyos rész (réma) balra (állítmány elé) helyezése (ld. 5.1.6.).

Fontos kiemelni a grammatikai betoldások viszonylag magas előfordulását. Ezeket a műveleteket az angol nyelv morfológiai jelöletlensége és a magyar nyelv gazdag morfológiai jelöltségi rendszere indokolja – például a magyar nyelvben a tárgy kötelező jelöltsége (ld. 5.1.12.) –, vagy az angol sorszámneveket és dátumot jelölő számok után a magyarban kötelező íráselemek (pontok) betoldása (ld. 3.11).

Érdekes ugyanakkor, hogy a preskriptív funkciójú *performatív* és *deklaratív* beszédaktusokat tartalmazó előző két szövegrészlettel szemben a deskriptív jellegű szövegben az *assertív* beszédaktusok pragmatikai szinten való megjelenítése nem igényelt specifikus – a forrás és célnyelv eltérő nyelvi eszközeit aktiváló – átváltási műveletet.

Összegzés

Fentiekben példák segítségével láthattuk, milyen módon aktiválódnak a Klaudy Kinga által meghatározott grammatikai és lexikai átváltási műveletek bizonyos jogi műfajok angolról magyarra történő fordítása során. A preskriptív és deskriptív elemeket tartalmazó szövegekben egyaránt a grammatikai cserék fordultak elő a leggyakrabban. Ezek aktiválását részben a két nyelv eltérő – morfológiai és szintaktikai szinten megjelenő – strukturális különbségei indukálták. Láttuk ugyanakkor, hogy a preskriptív jellegű szövegekben előforduló grammatikai cserék szükségszerűségére az angol és magyar nyelvben eltérő nyelvi eszközökkel megjelenített (performatív és deklaratív) beszédaktusok előfordulása ad magyarázatot. A tanulmányban bemutatott átváltási műveleteket tehát az adott szöveg regiszterére jellemző beszédaktusok sajátosságainak figyelembevételével a nyelvi szinteken kifejtett hatásuk alapján az alábbi módon lehetne kategorizálni:

Pragmatikai szint: grammatikai csere

Szintaktikai szint: grammatikai generalizálódás; grammatikai áthelyezés; grammatikai csere; grammatikai felbontás, grammatikai felemelés

Morfológiai szint: grammatikai csere; grammatikai betoldás (jelöltség)

Lexikai szint: lexikai csere

Felszín: grammatikai betoldás; grammatikai csere

Jelen tanulmány terjedelme és a kutatás korlátai nem tették lehetővé az alap szövegtípushoz tartozó további műfajok vizsgálatát. A tervezett jövőbeni kutatás során feltétlenül szükséges további műfajok és szövegtípusok vizsgálata.

IRODALOM

Austin, J. (1990): *Tetten ért szavak*. Budapest: Akadémiai Kiadó.

Balogh Dorca (2017): A jogi szaknyelvoktatás és a jogi szakfordítóképzés kapcsolódási pontjai. *Modern nyelvoktatás* 23/4, 3–21.

Dobos Csilla (2010): Jogi szaknyelv és szakmai kommunikáció. In: Dobos Csilla (szerk.) *Szaknyelvi kommunikáció*. Budapest: Tinta Könyvkiadó, 257–285.

- Dobos Csilla (2010): Jogi pragmatika. A tárgyalótermi kommunikáció pragmatikai szempontú vizsgálata. In: Szabó Miklós (szerk.) *Nyelvben a jog*. Miskolc: Prudentia Iuris 28., 29–65.
- Dobos Csilla (2014): Lexikai átváltási műveletek a nyelven belüli fordításban. *Alkalmazott Nyelvészeti Közlemények* 9/2., 63–80.
- Dobos Csilla (2015): Nyelven belüli fordítás és tisztességes eljárás. In: Szabó Miklós (szerk.) *A jog nyelvi dimenziója*. Miskolc: Prudentia Iuris 31., 215–227.
- Dróth Júlia (2011): *Fától az erdőt. Kérdések és válaszok a fordítás technikájáról*. Budapest: Magyarországi Fordítóirodák Egyesülete, Fordítói ABC-sorozat, 4. Kötet.
- Heltai Pál (2016): Kontrasztív elemzés a mai nyelvtanulásban és fordításoktatásban. *Modern nyelvoktatás*, 22/1–2., 3–30.
- Gotti, M. (2012): Text and Genre. In: Tiersma P. – Solan L. M. (eds.). 2012. *The Oxford Handbook of Language and Law* 2012. Oxford: Oxford University Press, 52–66.
- Klaudy Kinga (1999): *Bevezetés a fordítás gyakorlatába*. Budapest: Scholastica.
- Klaudy Kinga – Polcz Károly (2015): A pragmatika és fordítástudomány metszéspontján. In: Bárdosi Vilmos (szerk.) *A nyelvi pragmatika kérdései szinkrón és diakrón megközelítésben*. Budapest: Tinta Könyvkiadó, 143–152.
- Kurtán Zsuzsa (2015): A magyar jogi szaknyelv leírásának kutatási programja. In: Szabó Miklós (szerk.) *A jog nyelvi dimenziója*. Miskolc: Prudentia Iuris 31., 189–203.
- Kjaer, A.L. (2000): On the structure of legal knowledge. The importance of knowing legal rules for understanding legal texts. In: Lundquist L. – Jarvella R. (eds.) *Language, Text, and Knowledge: Mental Models of Expert Communication*, Berlin: De Gruyter, 127–161.
- Loh, D. (1958). *Translation: Its Principles and Techniques*. Peking: Shi dai chu ban she.
- Pym, A. – Torres Simón, E. (2014): The pedagogical value of translation solution types. *Perspectives* 23/1, 89–106.
- Sarcevic, S. (1997): *New approach to legal translation*. The Hague / Boston: Kluwer Law International.
- Searle J. R. (2000): *Elme, nyelv és társadalom*. Budapest: Vince kiadó.
- Vinay, J.P. – Darbelnet, J. (1958): *Stylistique comparée du français et de l'anglais*. Paris: Les editions Didier.

UGRIN ZSUZSANNA

„CAT-recbe zárva?” – átváltási műveletek, kohézió és CAT

„To what exTenT...?” – Transfer operations, cohesion, and translation environments

In most of today's Hungarian translator training curricula, the courses focusing on transfer operations are not synchronised with those introducing the use of computerised translation environment tools (TenT). While the first require an array of documents varying in genre and subject matter, the second are usually based on sample files containing the features best addressed by TenTs, e. g. well-defined terminology or sentence-level repetitions. In this latter case, text quality concerns are either obscured by the importance of acquiring a routine using the tools, or limited to the levels of lexis and syntax. Consequently, translator trainees may miss the dilemmas caused by the difficulty (or impossibility) of text-level transfer operations crossing the boundaries of sentence-based translation units. With the amount and variety of translation commissions requiring the use of TenTs, newly graduated translators may thus produce target texts that conserve the suprasentential features of the source language and sound like “translationese” despite their lexical or syntactic consistency. This study aims to present, first, the cohesive devices operating at suprasentential (or suprasegmental) level; second, the text types and genres relying strongly on a global message; and third, a number of possible solutions to text-level translation problems inside and outside the translation environment.

Keywords: computer assisted translation, translation environments, transfer operations, suprasentential cohesion, translator training

Bevezetés

Napjaink nemzetközi és hazai fordítói felméréseiből (ELIA-EUATC-GALA 2017, Proford 2017) rendre azt a következtetést vonhatják le a fordítóképző intézmények, hogy e szakmában megkerülhetetlen készségnek számít a fordítást támogató számítógépes segédeszközök, s ezek között is leginkább a fordítómemória alapú fordítási környezetek rutinos használata. Ezen eszközöket a szakma együttesen a „CAT” (= Computer Assisted Translation) rövidítéssel jelöli.¹ A technológiai kompetencia részét képezi az ezredforduló óta alkotott fordítói kompetencia-modelleknek (Kovalik–Deák 2003), s ennek mentén a fordítóképzések tanmeneteibe is beépült a fordítástechnológia oktatása.

A fenti irányultságot kevésbé tükrözik az elmúlt évtizedben napvilágot látott fordításoktatói kompetenciamodellek. Dorothy Kelly 2008-as, illetve az EMT ez alapján

¹ A fordítói zsargonban szinonimaként használja a „CAT” és a „CAT-eszköz” kifejezéseket, így a fordítástechnológiai zsargonban gyakori a „CAT-es környezet”, „CAT-es fordítás” kollokációk előfordulása.

készült, 2013-as fordításoktatói kompetenciamodellje csak marginálisan, az oktatói eszközhasználat részterületeként említi a számítógépes fordítástámogató eszközök alkalmazását. Ezzel a szemlélettel élesen szembehegyezkedik Anthony Pym koncepciója, aki 2013-as tanulmányában a fordítómemóriák (és a belőlük táplálkozó gépi fordítás) elterjedésével a fordítói szakma teljes, az alapfogalmakig ható átalakulását prognosztizálja, s ennek tudatában fordításóráin az első pillanattól megköveteli a CAT-es környezet használatát (Pym 2013: 488).

Annak feltárására, hogy a hazai fordításoktatók hogyan vélekednek a CAT-eszközök képzésbeli szerepéről, 2017 őszén kérdőíves felmérést végeztem (Ugrin 2017). A beérkezett 35 válasz beigazolta a fordításórai CAT-használat csekély súlyát, amelyet sokan azzal indokoltak, hogy a CAT-es munka feleslegesen venne el időt az „átváltási műveletek” oktatásától, hiszen egyébként is külön tantárgy foglalkozik az – amúgy könnyen megtanulható – szoftverhasználattal.

A hazai fordításpedagógiában tehát a fordítástechnológia gyakorlati oktatása mint-ha a fordítástechnikai ismeretekkel átellenes póluson helyezkedne el. Pedig az átváltási műveleteknek van egy csoportja, amely CAT-es fordítási környezet esetén fokozott figyelmet igényel: ezek a szövegszintű műveletek.

A piacon legelterjedtebb CAT-eszközök szerkesztőfelületén a fordítandó szöveg szegmensekre, azaz nagyjából mondatnyi egységekre bontva, egymás alatt, táblázatos formában jelenik meg, s a fordítást is így kell bevinni a rendszerbe, lehetőleg a fordítómemória – szintén mondatonként tárolt – találataira támaszkodva. Ez a munkamódszer igen megnehezíti, vagy akár ellehetetleníti a forrás- és a célszöveg egészének áttekintését, azaz az „organikus” forrásnyelvi percepciót és célnyelvi produkciót, amely az egyes mondatok olvasásakor vagy fordításakor a teljes szöveg észben tartását feltételezi.

Klaudy Kinga klasszikus művében, a *Bevezetés a fordítás gyakorlatá*-ban azt írja, „a fordító fejében mindig ott van az egész szöveg” (Klaudy 2003: 25). Ahhoz, hogy ez a mai fordítóképzésekből kikerülő fordítók esetében is így legyen, akkor is, amikor megbízásaikat CAT-eszközzel teljesítik, elengedhetetlen, hogy a képzések tantervében helyet kapjon a szöveg szintű átváltási műveletek és az általuk elért szövegkohézió vizsgálata a CAT-es környezetben készült fordításokon. Ennek legmegfelelőbb kerete a fordítás, szakfordítás tantárgy lehet.

Szövegszintű átváltási műveletek a fordításpedagógiában

Károly Krisztina szerint szövegszintűnek azok a „globális (a szöveg felszíni és mély szerkezetében megvalósuló) kapcsolódásokat és függőségi viszonyokat létrehozó jelenségek” nevezhetők, amelyek „folyamatosságot teremtenek a szöveg [...] részei között, és ezáltal közvetlenül hozzájárulnak a komplex szövegszerkezet és a globális szövegértelem kialakításához” (Károly 2007: 22). Ezekben belül a kohézió a szöveg felszíni elemei közötti kapcsolódások összességéként jelenik meg (Károly 2007: 30).

Klaudy több művében is kitér a szövegszintű átváltási műveletekre. A *Bevezetés a fordítás gyakorlatába*, amely az átváltási műveletek legrészletesebb bemutatását adja, csak marginálisan foglalkozik a mondat feletti szinttel. Ezt Klaudy egyrészt azzal indokolja, hogy nem mindig határozható meg élesen, a fordító egy adott műveletet milyen szinten hajt végre, hiszen a szószintű műveletek is kihathatnak az egész

szövegre, másrészt azzal, hogy a mondathatárok felbontása voltaképpen egyéni fordítói stratégia kérdése (Klaudy 2003: 189). A könyv által felsorolt lexikai átváltási műveleteket áttekintve a betoldás és a kompenzáció, míg a grammatikai műveleteknél a felemelés-lesüllyesztés, a betoldás, az áthelyezés és a csere azok, amelyek elvégzésekor a fordító átlépheti vagy akár meg is változtathatja az eredeti mondathatárokat.

Klaudy ennél tovább lép 2006-os, *Szövegszintű műveletek a fordításban* c. tanulmányában, ahol megállapítja, hogy a fordítás során fellépő problémák között elkülöníthetők azok, amelyek a szöveg szintjén jelentkeznek, nevezetesen a percepció (megértés), a produkció (megformálás) oldalon, vagy a két szöveg közötti közvetítésben (átvitel). A fordítás mint másodlagos szövegalkotás e három fázisában vizsgálja Klaudy a szövegszerűség de Beaugrande és Dressler-féle ismérveit (de Beaugrande–Dressler 1981: 11), felvázolva, mikor melyeket kell a fordítónak szem előtt tartania. Ezek között a kohéziós a percepció és a produkció fázisban van jelentősége, azaz a forrásnyelvi kohéziós szerkezet helyes dekódolása után fel kell építenie a célnyelvre jellemző struktúrát – a transzfer során e kettő között történik tudatos váltás. Ahhoz, hogy ez megfelelően menjen végbe, a következők szükségesek: egyrészt a szövegértési kompetencia fejlesztése, azaz a mondat szintű elemző és kereső olvasáson túl az egész szövegre kiterjedő áttekintő és ismeretszerző olvasás gyakorlása,² másrészt a szövegalkotási tudatosság növelése, amely a lexikai, grammatikai és szintaktikai lehetőségek között való megfelelő választást jelenti. Ezek mindegyikénél találunk a szöveg egészére kiható döntéseket, amelyek átgondolatlansága mondatszinten nem okoz problémát, de a célnyelvi szöveg egészének feldolgozását megnehezíti.

Klaudy 2006-os tanulmányára épít Dróth Júlia 2014-es módszertani cikke, amely kifejezetten a hallgatói fordítások szövegkohézióját célozza: a lexikai és grammatikai kohéziós eszközök rendszerét ismertette áttekintve az azokhoz kapcsolódó (angol–magyar példákkal illusztrált) fordítási problémákat, és utóbbiakra megoldást is kínál, amikor a kohéziós eszközöket áttekintve a következőképpen rendszerezi a szövegszintű ekvivalenciát célzó átváltási műveleteket:

- Kapcsolóelemek (névelő, névmás, kötőszó, utalószó, határozószó, toldalékok): betoldás / kihagyás, grammatikai csere, felemelés.
- Utalás: névmások és a határozatlan névelő kihagyása.
- Lexikai utalás: betoldás-kihagyás, konkretizáció-általánosítás, szinonimák, antonimák, kollokációk használata
- Szórend: grammatikai áthelyezés, lesüllyesztés-felemelés, cselekvő-szenvedő átváltás
- Írásjelek: a gondolatmenet logikáját követő súlyozás, betoldás-kihagyás, csere
- Formai eszközök: a tipográfiai, fonetikai, gondolatritmusbeli kifejezőeszközök, illetve ismétlődések következetes kezelése (adott esetben kompenzálása).

E műveletek szükségességére a fordítóhallgatók figyelmét úgy is fel lehet hívni, hogy egy (lehetőleg sok kohéziós eszközt alkalmazó) szöveg egy-egy mondatának elszi-

² Dudits András ezeket az olvasási módokat tekinti át disszertációjában; ennek téziseit l.: *A fordítói olvasás kognitív és gyakorlati mechanizmusai*, Budapest. Eötvös Loránd Tudományegyetem, 2010.

getelt fordítása után a mondatokat újra összeillesztjük, s az így kapott „mondatsaláta megízlelése”³ után azonosítjuk a szövegkohézió érdekében elvégzendő átváltásokat. Ez a gyakorlat különösen tanulságos akkor, ha a hallgatók számára egyértelművé tesszük kapcsolatát a CAT-ben történő fordítás folyamatával.

Szövegszintű átváltási műveletek és szövegműfajok

A szövegszintű átváltásokra különös figyelmet kell fordítani bizonyos szövegtípusok és műfajok esetén: erre jelentenek példát a felhívásközpontú szövegek (Reiss 2009: 163), amelyek esetében a mondatonkénti megfeleltetésnél fontosabb az üzenet átvitele, a kívánt hatás elérése, s így a helyzet gyakran indokol olyan műveleteket (csere, kompenzáció, teljes átalakítás), amelyek elrugaszkodnak a mondategységektől.

A szövegszintű kihívások másik pólusán a szigorú formai követelményeknek alávetett szakszöveg-műfajok állnak: ilyenek például a szabvány, a jogszabály, a szerződés vagy a pénzügyi jelentés, ahol a felhívásközpontú szövegeknél elvárt szabadossággal szemben éppen a kötöttségek jelentenek nehézséget a fordítónak. A szakszövegekre egyéb sajátosságok mellett a köznyelvtől eltérő szövegszerkezet is jellemző (Kurtán 2010: 21), amely nyelvenként és kultúránként is nagy különbségeket mutathat. Itt tehát a fordító feladata éppen az, hogy a forrásszöveg által látszólag indokolt átváltási műveletek végrehajtása helyett az adott műfaj követelményeinek megfelelő megoldást válasszon.

Seidl-Péché Olívia 2011-es doktori disszertációja keretében kifejezetten szövegszintű jelenséget vizsgált: hat szövegműfajban, hat indoeurópai nyelvről magyarra fordított és eredetileg magyarul írt szövegek korpuszait hasonlította össze a lexikai kohéziós mintázat tekintetében. Eredményei azt mutatták, hogy a fordítás eredményeként eltolódás keletkezik a célnyelvi lexikai kohézióban, s hogy e jelenség szövegtípustól és -műfajtól független, azaz a mintájában többek közt szereplő felhívásközpontú, valamint tudományos szövegek esetében is érvényesül.

Heltai Pál 2014-es kötetében jelent meg *Az explicitáció egyes kérdései angol–magyar szakfordításban* című tanulmány, amely egy angol nyelvű, argumentatív jellegű természettudományos szakszöveg és annak magyar fordítása kapcsán vizsgálja fel és osztályozza az explicitáció különféle eseteit. Ezekben belül a forrás- és célnyelv szövegépítési sajátosságainak különbsége a következő (nem kötelező) átváltásokat teszi szükségessé: (i) a mellékmondatok kiegészítése rámutató szó betoldásával; (ii) a kötőszó nélküli mondatkapcsolások kiegészítése kötőelemek betoldásával; (iii) a névmások pótlása, cseréje vagy főnévvel kiegészített konkretizálása; (iv) a főnévi szócsoportok teljesebb ismétlése, illetve kiegészítésük más mondatrészek ismétlésével. Ezekben a műveletekben „az egyes mondatrészek szemantikai viszonyainak nyelvileg kifejtett (újra)jelzése” (Heltai 2014: 148) nyilvánul meg, amelynek célja a szövegkohézió megerősítése: ehhez pedig elengedhetetlen a mondat feletti szövegjellemzők átlátása. Heltai tanulmánya végén jelzi, hogy megállapításai a szakfordításon belül a népsze-

³ „Faute de précautions adéquates (à tout le moins une relecture finale attentive), le texte traduit pourrait ressembler à une «salade de phrases» d'un goût douteux.” Bédard, Claude: Mémoire de traduction cherche traducteur de phrases in: *Traduire*, No 86, 2000, 2.

rű-tudományos stílusú szövegekre vonatkoznak, ám szorgalmazza a vizsgálat kiterjesztését a szakszövegek általánosabb korpuszára.

A fentiekben felsorolt kutatások a fordításra általánosságban jellemző jelenségeket vizsgálták, s eszközhasználatától függetlenül rámutattak a szövegszintű átváltások jelentőségére. Ha az ezekben tárgyalt kihívások már akkor is fennállnak, ha a fordító előtt megjelenik a fordítandó szöveg egésze – de legalább egy jól áttekinthető folyamatos szakasza, akkor fokozott kockázat léphet fel, ha a fordítás valamely számítógépes fordítástámogató (CAT) eszköz mondatonként szegmentált felületén zajlik.

CAT-eszközök, átváltási műveletek és szövegkohézió

A modern fordító és tolmács c. kötetben megjelent 2015-ös tanulmányában Eszenyi Réka így foglalja össze a CAT-eszközök alapvető jellemzőit:

„A számítógépes fordítástámogató programok [...] segítségével a fordító egyszerre láthatja a forrás- és a célszöveget a képernyőn, terminológiai adatbázisokat és fordítómemóriát építhet, és régebbi munkáit könnyen [...] fel tudja használni a fordítás során. Ha már egyszer lefordított valamit, a szoftver a megfelelő beállítások után automatikusan felkínálja azt, így teljes kifejezések, sőt mondatok, szövegrészek fordítását, begépelését lehet megspórolni [...]” (Eszenyi 2015: 179)

Ezek a funkciók igen kényelmessé teszik a fordító munkáját, és – különösen a sok ismétlődést tartalmazó, jellemzően műszaki-informatikai szövegek esetén – valóban rengeteg időt és pénzt segítenek megspórolni mind megbízói, mind fordítói oldalon, ugyanakkor az előzőekben leírt szövegszintű feladatok terén komoly problémát okozhat mind a szövegek megjelenítése, mind a „készen kapott” mondat szintű megoldások automatikus elfogadása. Ezt az ellentmondást Kis Balázs, a memoQ fordítástámogató szoftvert forgalmazó Kilgray cég egyik alapítója maga is megfogalmazta doktori disszertációja téziseiben:

„A fordítómemória-használat nem tekinthető az átváltási műveletek modelljének. Az [...] eszközök pusztán a transzformáció bemenetét és kimenetét jegyzi fel, illetve egyetlen manipulatív műveletre, a helyettesítésre alkalmasak, a terminus és a szegmentum (nagyjából a mondat) szintjén.” (Kis 2008: 11)

A CAT-eszkőzzel készült fordítások eredményközpontú vizsgálatára a nemzetközi szakirodalomban kevés példa található: Ezeket a kutatásokat Ábrányi Henrietta 2016-os, a számítógépes fordítási környezet és a fordított szöveg kapcsolatát vizsgáló doktori disszertációjában veszi számba. Ábrányi Lynne Bowker 2005-ös, Miguel Jiménez-Crespo 2009-es, Olga Torres-Hostench és társai 2010-es, illetve Bartolomé Mesa-Lao 2011-es kutatásait említi, akik még a CAT-eszközök egy korábbi generációját tanulmányozták. Az integrált, a fordítandó szöveget táblázatos formában megjelenítő fordítási környezetek a 2000-es évek közepétől jelentek meg (memoQ: 2005, SDL Trados 2007), s használatuk csak fokozatosan terjedt el. A fenti kutatások még a Trados Workbench nevű eszközön alapultak, amely a hagyományos szövegszerkesztőhöz kapcsolt sávként jelenítette meg a fordítómemória-találatokat, így az integrált környezetnél kevésbé befolyásolta a fordítói szövegbefogadást. Míg Bowker főként a készen kapott fordítómemória-találatok fordításra gyakorolt hatását vizsgálta, addig Jiménez-Crespo, Torres-Hostench és Mesa-Lao – kutatásaik hiányosságai ellenére

is⁴ – értékes megfigyeléseket tettek: Jimémez-Crespo Trados Workbench segítségével fordított korpuszán alacsonyabb célnyelvi (szakmai-műfaji) normakövetést állapított meg, Torres-Hostench és társai pedig a Trados Workbench használata esetén erősebb forrásnyelvi interferenciát és szövegszinten ható központoszási átvételt mértek, mint a Microsoft Worddel készült fordításoknál.

Ábrányi már újabb generációs CAT-eszköz (memoQ 2015) használatával végezte doktori kutatását, amelynek eredményeként arra jutott, hogy a szó- és mondat szintű konzisztencia esetén a fordítástámogató eszközökkel kifejezetten jó eredmény érhető el, ám vizsgálatait szövegszintre nem terjesztette ki. Faludi Andrea viszont 2013-ban publikálta szakfordítások (kis méretű) korpuszán végzett lexikai kohéziós vizsgálatát, amely különbségeket mutatott ki az eredeti szövegek és CAT-es környezetben készült fordításaik mintázata között. Kutatása leírásában Faludi a következő fontos megállapítást teszi a szöveg konzisztenciájának és kohéziójának különbségéről CAT-es viszonylatban: „A CAT-eszközök [...] mindemellett, hogy egyfajta konzisztenciát teremtenek a szövegekben (lásd ismétlődő mondatok), tovább növelik a szöveg »fragmentáltságát« (szegmensekre osztás), illetve akár további hibákat is okozhatnak” (Faludi 2013: 35). Amíg tehát a szó- és mondat szintű konzisztencia esetén a fordítástámogató eszközökkel kifejezetten jó eredmény érhető el, addig a mondat szint felett megvalósuló kohézióra veszélyt jelenthet a szegmentált környezet.

Ennek elsődleges oka az, hogy a fordító ilyenkor máshogy olvassa mind a forrás-szöveget, mind saját produktumát.

Fordítói olvasás CAT-ben

Amennyiben a fordító már előkészített munkafájlként kapja meg a megbízást (azaz a kapott fájlt a fordítástámogató eszközben megnyitva rögtön a szegmentált változatot látja), a kész fordítást pedig ugyanilyen formátumban adja le (vagy esetleg a szoftverből exportálva kétszlopos dokumentumként tekinti át), akkor lehetséges, hogy nem is találkozik a szöveg tényleges forrás- és célnyelvi megjelenítésével. Ez – a fordítóipar által diktált rendkívül szoros határidők mellett – gyakran akkor is így van, ha a fordítandó anyag eredeti formátumában érkezik, ám azt a fordító azonnal importálja a fordítási környezetbe, ha pedig a fordítást követően exportált végeredményt mégis áttekinti, akkor is leggyakrabban csupán a formázás, illetve a konzisztencia szintjéig jut.

A fordítói olvasás minősége mellett ilyenkor tehát annak fázisai is módosulhatnak. A Dudits András által több munkában⁵ leírt szakaszok közül az áttekintő, ismeret- vagy élményszerző olvasásé elmaradhat, az elemző-kereső olvasás pedig többnyire az egyes szegmensekre redukálódik. A fordítást követő revíziós szakaszban – mivel a kétnyelvű ellenőrzést a lektor is szegmentált formában végzi – a javító, ellenőrző olvasás sem emelkedik mondat szint fölé. A fordítóirodai protokoll szerint a végső korrektúra már a forrásnyelvi szöveg nélkül történik, és általában felszíni elemek javítására szorítkozik. A közeljövőben tervezem annak kérdőíves vizsgálatát, hogy

⁴ Ábrányi idézett művében jelzi, hogy e kutatások vagy kis méretű korpuszon készültek, vagy csak előzetes kutatásokról adtak számot, illetve hiányosan publikálták eredményeiket

⁵ többek között doktori disszertációjában. Dudits András: *A fordítói olvasás kognitív és gyakorlati mechanizmusai*, doktori értekezés, Budapest, Eötvös Loránd Tudományegyetem, 2010.

a fordítók, illetve a velük dolgozó lektorok és projektmenedzserek mennyire fordítanak gondot a kész fordítások kohéziójának ellenőrzésére.

Anthony Pym 2011-ben publikálta tanulmányát arról, „mit tesz a technológia a fordítási folyamattal”. Míg a szövegek „hagyományos”, Pym által a saussure-i értelemben „szintagmatikusnak” nevezett olvasásakor a befogadás horizontális irányban, lineárisan, a szöveg kezdetétől végéig halad, addig a „digitális korszak” olvasói inkább „szkennelnek”, azaz információkereső jelleggel, egy-egy kifejezésre összpontosítva, függőlegesen pásztázzák a szöveget (vagy a képernyőt): ezt nevezi Pym Saussure nyomán „paradigmatikus” olvasásnak. Pym szerint ez utóbbi történik a fordítási környezetben megjelenő szöveg befogadásakor és fordításakor is: az egymás alatt megjelenő mondathalmazban sorozatosan megszakad a linearitás, és nem tud érvényesülni a szintagmatikus kohézió. Pym érvelése szerint az így keletkező célszövegek nagy része esetében ez nem okoz gondot, hiszen a fordítások is paradigmaticus olvasásra készülnek – de figyelmeztet, hogy a linearitás, ezáltal a narratíva és a funkcionalitás eltűnésével a fordításra többé nem tekinthetünk úgy, mint az emberi kommunikáció eszközére.

A fordítás és tolmácsolás aktualitásaival foglalkozó kanadai online folyóirat, a *Circuit* 2014. tavaszi számát a fordítástámogató eszközök minőségre gyakorolt hatásának szentelte. Itt jelent meg Pascale Amozig-Buckszpan rövid, gyakorlatias áttekintése is, amelyben a gépi fordítás és az online korpuszok mellett a fordítómémória alapú rendszerek előnyeit és hátrányait is felsorolja. Utóbbiak között említi a fordítási felület számos (akár hét) funkció közötti széttagoltságát, ahol magának a fordításnak egyre kisebb hely jut; a fordítandó szövegben megjelenő és a céloldalra is beillesztendő címkéket és színekódokat, amelyek megnehezítik az olvasást, vizuálisan fásasztják és dekoncentrálják a fordítót; végül a szöveg globális áttekintésének hiányát, amelynek eredményeként sérülhet a célszöveg gördülékenysége, és „teljesen mesterséges mondatláncolat”⁶ jöhet létre. Az Amozig-Buckszpan által említett vizuális akadályokat problémaként érzékelték az általam tartott fordítástechnológia-kurzusok hallgatói is, akik a 2017/18-as tanév tavaszi félévében egy önkéntes szerzeres fordítási csoport-projekt keretében nagyobb mennyiségű (orvosi) szakszöveget fordítottak memoQ-ban. A projekt eredményeként keletkezett fordítások és ezek lektorált változatának vizsgálata, valamint a hallgatói tapasztalatok összegzése reményem szerint értékes adalékot szolgáltat majd a CAT-es fordítások kutatása számára.

Több kutatás is rámutatott arra, hogy a fordításkor készen kapott memóriatalálatok kritika nélküli elfogadása sokszor (a szövegkohézióra is kiterjedő) minőségromlást eredményez, mint ahogy arra is, ha a fordító a minél többször használható fordítómémória építését kezeli elsődleges szempontként: ezeket disszertációjában Ábrányi összegzi.

Az EMT csoport 2015. novemberi, rigai találkozásán az „Eszközök és technológia” munkacsoport kezdeményezte „A CAT-eszközök használata és a fordítói szövegkohézió- és -koherencia-észlelés” című kutatási projektet (EMT 2016). A szegmentált fordítási környezet hatásaira irányuló projektnek még nincs közzétett eredménye, de éppen ezért érdemes figyelemmel kísérni fejleményeit.

⁶ „Avec l’interface fragmentée, le traducteur n’a plus de vision globale du texte. Il n’a également plus aucune possibilité d’initiative sur la fluidité des phrases, au risque de produire un enchaînement totalement artificiel.” – Amozig-Buckszpan (2014)

Mindezek a jelenségek tehát együttesen hatnak azokra a fordítójelöltekre, akik a szoftverhasználat alapjainak elsajátítása után, tanári utasításra vagy önszántukból megpróbálkoznak órai vagy házi fordításaik, illetve diplomafordításuk CAT-eszközzel támogatott elkészítésével.

CAT-eszközök, hallgatói fordítások és szövegkohézió

A fentiekben ismertetett elméletekre, eredményekre támaszkodnak empirikus kutatásaim, amelyek keretében a CAT-es környezetben és a hagyományos szövegszerkesztővel készült hallgatói fordítások szövegszintű jellemzőit hasonlítom össze.

Ezek közül a legkorábbi egy 2017 tavaszán végzett kvalitatív vizsgálat, amelynek keretében egy 318 szavas angol szöveget hét-hét hallgató fordított magyarra CAT-eszközzel, illetve anélkül. A fordítások két csoportját a témafejlődés szempontjából, a Lautamatti-féle témastruktúra-analízis (Lautamatti 1987) manuális alkalmazásával vettem össze. A forrásszöveg egy szennyvíztisztító szolgáltatást kínáló cég honlapjáról származott, így lexikájában sűrűn előfordultak műszaki terminusok, míg szkoposza, a leendő ügyfelek meggyőzése miatt a felhívó szövegtípus jegyeit is hordozta. Utóbbi esetben fontos szerepet tölt be a témastruktúra: az információt hordozó elemek szövegbeli disztribúciója, egymásra épülése. Lautamatti megkülönbözteti egymástól a párhuzamos és a kiterjesztett párhuzamos témafejlődést: előbbi az adott témára utaló elemek szomszédos mondatokban való előfordulását jelenti, utóbbi pedig az ennél nagyobb távot átívelő megfeleléseket. Hipotézisem azt feltételezte, hogy CAT-es környezetben a fordítók szomszédos mondatok (szegmensek) esetén a tematikus kapcsolatokat hasonlóan érzékelik, mint normál szövegszerkesztőben, ám az ennél távolabbi utalásokat már nagyobb eséllyel tévesztik szem elől, ez pedig nagyobb témastruktúra-eltolódáshoz vezet, mint szövegszerkesztős fordításoknál. Számításaim alapján e fenti hipotézis megerősítést nyert: a CAT-es fordításoknál a témastruktúra az eredeti szöveghez képest valóban nagyobb eltolódást mutatott, mint a szövegszerkesztőseknél, a különbség pedig legerősebben a kiterjesztett párhuzamos témafejlődés mennyiségében nyilvánult meg. A fordítási környezetben ezek kisebb számban fordultak elő, ez pedig a mezoszintű szövegkohérenca⁷ csökkenésére utal. A fordítás eredménye így feltehetőleg nem azt a kognitív hatást teszi olvasójára, mint a forrásnyelvi – vagy a CAT nélkül fordított – szövegek. Ennek megerősítésére érdemes lenne további kutatások keretében hatásvizsgálatot végezni.

A CAT-eszközzel fordított szövegek kohézióját 2018 januárjában egy másik, kvantitatív kutatás keretében is vizsgáltam: a BME és az ELTE fordítóképzésein 2009 és 2017 között végzett hallgatók – változatos szakterületekről vett – diplomafordításainak két, 33 ezer, illetve 35 ezer szövegszavas korpuszát vettem egybe egymással, illetve eredeti szövegeik korpuszaival. A vizsgált szövegek megtalálhatók a Robin Edina és társai által létrehozott és folyamatosan bővített Pannónia Korpusz (Robin et al. 2016) didaktikai alkorpuszában, elemzésükre az AntConc szoftvert használtam. Kutatásom középpontjában a grammatikai kohézióért felelős elemek vizsgálata állt, így az alkorpuszokban egy sor intuitíven kiválasztott szupraszentenciális, illetve

⁷ Tolcsvai-Nagy Gábor elméletét ismerteti Károly i. m. 23–24.

szupraszegmentális kapcsolóelem előfordulási és rangsor szerinti gyakoriságát, illetve mondatbeli pozícióját vizsgáltam Dróth Júlia már említett, 2014-es cikke gondolatmenete alapján (kötőszók, összekötő szintagmák, utalószók, mindezek mondatkezdő pozícióban külön is). A fent ismertetett elméletek és kutatások tükrében azt vártam, hogy a CAT-eszközökkel készült fordításokra a szoros „összezárttság” miatt jellemzőbb lesz a forrásnyelv elemeinek és struktúráinak – a célnyelvtől idegen – átvétele, mint a normál szövegszerkesztőben íródottakra.

A korpuszelemzésből nyert adatok a következő eredményeket hozták: (i) a CAT-eszközben készült fordítások esetében az „ez” lemma, míg a CAT nélkülieknél az „az” lemma nagyobb aránya figyelhető meg; (ii) a CAT-tel fordított célnyelvi szövegek gyakrabban vették át az angol forrásnyelvi szöveg mondatkezdő kötőszavait, szemben a „magyarosabb” beljebb ugratással; (iii) a CAT nélküli fordításokban csaknem négyszer többször fordult elő az „e” mutató névelő, amely az „ez a” szintagmával szemben a magyar nyelvben a választékos fogalmazás egyik megnyilvánulása; (iv) a CAT-tel készült fordításokban a vizsgált 12 „idegen ízű” elemből (például: alapján, beleértve, egy másik, jövőbeli, való) kilenc „idegen nagyobb gyakorisággal szerepelt, mint a CAT nélküli szövegekben. Míg az első jelenségnél a kapott eredményt mindenképpen szükséges összevetni a nem fordított magyar szövegek korpuszával ahhoz, hogy az „ez”/„az” tényleges célnyelvi mintázata megállapítható legyen, addig a másik három esetben egyértelműen látszik, hogy CAT-es fordításkor a hallgatók ritkábban végeztek el olyan fakultatív átváltási műveleteket (grammatikai áthelyezéseket, betoldásokat, lexikai cseréket, szemantikai kiegészítéseket), amelyek eredményeként a célszöveg jobban megfelel a magyar (szak)nyelvi norma követelményeinek. Természetesen a vizsgálatot nagyobb szövegtömegre, más fordítási irányra, illetve nyelvpárokra is ki kell terjeszteni ahhoz, hogy a fenti jelenségek általános jellege bebizonyosodjon, azonban már ezek ismeretében is érdemes rámutatni a CAT-es fordítással kapcsolatos pedagógiai implikációkra.

Fordításpedagógia „CAT-recen” belül és kívül

Miután mind elméleti, mind empirikus síkon megerősíthető, hogy a CAT-es fordítási környezet kockázatot jelent a szövegszintű átváltási műveletek végrehajtására, még fontosabbá válik azoknak a megoldásoknak a tudatosítása, amelyek a szoftver használata közben, valamint előtte és utána biztosítják a kész fordítás kohézióját – és koherenciáját.

A CAT-es környezet egyik jellemző tulajdonsága, hogy saját logikája szerint szegmentálja a forrásszöveget, és – a nyelvek eltérő szintaxisa, jellemzően pedig a Klaudy által leírt SVO–SOV kontraszt⁸ miatt – gyakran lehetetlenné válik, hogy a fordítás mind a szegmensek, mind az egész mondat szintjén megfeleljen az eredetinek. Ilyenkor a fordítók hiába érzékelik a kihívást, gyakran választaniuk kell, hogy a fordítás minőségét vagy a fordítómémória (*translation memory*, *tm*) későbbi felhasználhatóságát részesítsék-e előnyben. Erre jelenthet megoldást a szegmensek egyesítése vagy

⁸ Az indoeurópai nyelvekre az alany-állítmány-tárgy (subject-verb-object, SVO), míg a magyarra az alany-tárgy-állítmány (subject-object-verb, SOV) mondatszerkezet jellemző; l. Klaudy i. m. 37. – egy mondat elemei pedig különböző okokból több szegmensbe kerülhetnek (például felsorolások esetén).

szétválasztása – amennyiben a megbízó beállításai ezt lehetővé teszik. Gyakori azonban, hogy minőségbiztosítási okokból a forrásszegmenseket zárólják – ilyenkor pedig valóban kényszermegoldáshoz kell folyamodni. Tapasztalatom szerint előnyösebb, ha a „célszöveg vagy tm” dilemma az előbbi javára dől el: ennek értelmében indokolt lehet, hogy a szegmensszám megőrzésével más-más tartalom kerüljön a fordítórács forrás- és céloldalára (például SVO–SOV átváltás vagy kötött szakszöveg-műfajok esetén). Két forrásnyelvi szegmens összevont fordításakor a teljes fordítás beírható az egyik célszegmensbe, míg a másik üresen marad (mivel a szoftver nem engedí jővähagyni az üres „fordítást”, egy apró karaktert ide is be kell írni, az esetleges terminus-hiányra vonatkozó figyelmeztetést pedig „figyelmen kívül hagyni” *ignore!*). A fordítás leadása után a fordítómemória – külön felületen – korrigálható, így ezen a téren sem keletkezik „selejt” (ám az így kijavított memóriák későbbi használatakor ugyanilyen elővigyázatossággal kell eljárni). Természetesen alapvető fontosságú az ilyen változtatásokat minden szegmens esetén megjegyezésben, illetve a kommunikáció során is jelezni a megbízónak, vagy már a probléma észlelésekor kikérni az ilyen helyzetekre vonatkozó véleményét. Ha a hallgatók ezzel a problémakörrel már a képzésben találkoznak, az sok későbbi félreértést és bosszúságot segít megelőzni.

A fentiekből kiderült továbbá az is, mennyire fontos a fordítandó szövegek szegmentálás nélküli, eredeti formátumú áttekintése, valós átolvasása, hiszen csak így észlelhetők azok szövegszintű jellemzői, stilisztikai és pragmatikai sajátosságai, (esetleges) retorikai struktúrája, s csak így alakítható ki a fordításukra vonatkozó makrostratégia, amelyet a CAT-es munka közben is folyamatosan szem előtt kell tartani. Amennyiben a megbízótól már eredetileg is szegmentált munkafájl érkezik, úgy érdemes megkérdezni, elérhető-e a szöveg eredeti megjelenítése, s ezt referenciaként lehetséges-e a fordító rendelkezésére bocsátani.

A makrostratégia érvényesítése természetesen könnyebbé válik, ha a CAT-es felületen elérhető a fordítási szöveg előnézete (amennyiben a forrásformátum lehetővé teszi annak generálását). Egyes szoftverek esetén ez folyamatosan, külön ablakban jelen van – így például szövegdobozoknál a méretkorlátok is figyelembe vehetők –, másoknál egy adott földre kattintva külön lekérhetők. Tapasztalatom szerint a hallgatóknak ritkán jut eszébe az előnézet megtekintése olyan eszközben, ahol az nem képezi a fordítási környezet részét. Fontos tehát az is, hogy az oktatók kifejlesszék bennük ezt az automatizmust (például minden öt-tíz szegmens lefordítása után).

Végül pedig a fordítási folyamat lezárásából – a nyelvhelyességi és konzisztenciahiábák belső ellenőrzése után – nem hiányozhat az exportált célszöveg eredeti formátumú áttekintése. Ha a megbízó a fordítást munkafájl formájában, esetleg szerveren várja, akkor is érdemes az exportálást elvégezni, vagy ha ezt a beállítások nem teszik lehetővé, a megbízótól kérni az eredeti formátumú célszöveget. Így még lektorálás előtt korrigálhatók olyan globális eltolódások, amelyek talán még a lektornak sem tűnnek fel, de a szöveg összhatását módosíthatják. Lektorai megbízás esetén ezért ugyanilyen fontos a praktikus kétnyelvű (akár .xliff, akár .rtf kiterjesztésű) fájl mellett az eredeti megjelenítésű dokumentumot is igényelni. Ezt gyakorolhatják a hallgatók a táblázatos és az eredeti formátumú lektorálás összehasonlításával („észrevettem-e olyan hibát,

amit a rácsban nem?”), kezdetben az ön-, majd a társas ellenőrzés⁹ keretében tudatosítva a szövegszintű átváltási műveletek fontosságát.

Összegzés és kitekintés

Napjaink fordítási piacán egyre erősödő tendencia a megbízások CAT-eszközben való kiadása, s ennek tudatában a fordítóképzések is figyelmet fordítanak az ilyen eszközök használatára minél alaposabb megtanítására. Mivel a folyamatosan fejlesztett szoftverek felhasználói felülete egyre kényelmesebb, és a hallgatók között egyre növekszik a „digitális bennszülöttek” aránya, a fordítástechnológia előnyeit már nem kell bizonygatni. A „digitális korban” immár az jelenti a nagyobb kihívást, hogy a szöveg integritásának fokozatosan gyengülő paradigmája megmaradjon a leendő nyelvi szakemberek tudatában és eszköztárában.

Ami a fentiekben a számítógéppel *támogatott* fordításról áll, fokozottan érvényes a rohamosan tért hódító gép *általi* fordításra és annak ember végezte utószerkesztésére. Ha a CAT-es munka közben a fakultatív szövegszintű műveletekre kell figyelni, akkor a gépi fordításokban kötelező műveletek elhagyását is nagy eséllyel szükséges korrigálni – ami a két műveletsorban közös, az a szegmentált fordítórács.

Amennyiben a tanulmányban felsorolt elméleti és gyakorlati megfontolások már a fordítóképzés során tudatosulnak a hallgatókban, úgy a napi szinten használt fordítási felület „CAT-rec” helyett élhető környezetté válik számukra, amelyből kitekintve a szövegszintű átváltások világában is biztonságban mozoghatnak.

IRODALOM

- Amozig-Buckszpan, P. (2014): A qui profite l’outil... *Circuit* 122. [online: <http://www.circuitmagazine.org/dossier/32-archive-numero-122>]
- Ábrányi Henrietta (2016): *A fordítási környezetek hatása a fordított szöveg minőségére. Doktori értekezés.* Budapest: Eötvös Loránd Tudományegyetem.
- Beaugrande, R. A. de–Dressler, W. U. (1981): *Introduction to Text Linguistics.* London: Longman.
- Dróth Júlia (2014): A kohézió lexikai és nyelvtani eszközei a fordítástechnika órákon. *Alkalmazott Nyelvészeti Közlemények.* Miskolc 9/2, 104–117.
- Dudits András (2017): Kogníció és metakogníció a fordításban és a fordítóképzésben. In: Kóbor Márta – Csikai Zsuzsa (szerk): *Iránytű az egyetemi fordítóképzéshez.* Pécs: Kontraszt, 53–74.
- ELIA–EUATC–GALA (2017): *Language industry survey – Expectations and concerns of the European language industry.* <https://www.euatc.org/industry-surveys/item/447-2017-language-industry-survey-report-is-available-for-network-members>
- EMT Expert Group (2013): *The EMT Translator Trainer Profile. Competences of the trainer in translation,* 2013. <https://www.scribd.com/document/246979198/Translator-Trainer-Profile-EMT>
- EMT Expert Group (2016): *Annual Report 2016.* https://ec.europa.eu/info/sites/info/files/emt_annual_report2016_en.pdf

⁹ Az ön- és társas lektorálásra számos ötletet ad Fischer Márta tanulmánya: Kompetenciafejlesztés a szakfordítóképzésben – örök dilemmák, régi-új módszerek és a terminológiai kompetencia, in: Kóbor Márta – Csikai Zsuzsa (szerk) *Iránytű az egyetemi fordítóképzéshez,* Pécs, Kontraszt, 2017, 17–50.

- EMT Expert Group (2017): *European Master's in Translation Competence framework 2017*. https://ec.europa.eu/info/sites/info/files/emt_competence_fw_k_2017_en_web.pdf
- Eszenyi Réka (2015): A modern fordítóképző profilja – aki tudja, tanítsa. In: Horváth Ildikó (szerk.): *A modern fordító és tolmács*. Budapest: ELTE Eötvös Kiadó.
- Faludi Andrea (2013): Lexikai kohéziós vizsgálat CAT-tel fordított szövegeken – A doménreláció mint a lexikai kohézió eszköze. In: Károly Krisztina – Fóris Ágota (szerk.): *A fordítás titkos ösvényein. Doktori kutatások Klaudy Kinga tiszteletére II*. Budapest: ELTE Eötvös Kiadó, 27–44.
- Fischer Márta (2017): Kompetenciafejlesztés a szakfordítóképzésben – örök dilemmák, régi-új módszerek és a terminológiai kompetencia. In: Kóbor Márta – Csikai Zsuzsa (szerk.): *Iránytű az egyetemi fordítóképzéshez*. Pécs: Kontraszt, 17–50.
- Heltai Pál (2014): *Mitől fordítás a fordítás?* Budapest: Eötvös József Könyvkiadó.
- Károly Krisztina (2007): *Szövegtan és fordítás*. Budapest: Akadémiai Kiadó.
- Kelly, D. (2008): Training the Trainers: Towards a description of translator trainer competence and training needs analysis. In: *TTR : traduction, terminologie, rédaction* 21/1, 99–125.
- Kis Balázs (2008): *A fordítástechnológia és az alkalmazott nyelvtudomány. Doktori értekezés tézisei*, Pécsi Tudományegyetem, Bölcsészettudományi Kar, Alkalmazott Nyelvészeti Doktori Iskola.
- Klaudy Kinga (2003): *Bevezetés a fordítás gyakorlatába*. Budapest: Scholastica.
- Klaudy Kinga (2007): *Nyelv és fordítás. Válogatott fordítástudományi tanulmányok*. Budapest: Tinta Kiadó.
- Kovalik-Deák Szilvia (2013): „Fordítóképzés: sokasodó kompetenciamodellek és változó piaci igények között”. In: Dróth Júlia (szerk.) *Szaknyelv és szakfordítás. Tanulmányok a szakfordítás és a fordítóképzés aktuális témáiról*. Gödöllő: Szent István Egyetem, 31–43.
- Kurtán Zsuzsa (2010): Szaknyelv és szakmai kommunikáció, In: Dobos Csilla (szerk.) *Szaknyelvi kommunikáció*. Budapest: Tinta Könyvkiadó, 11–22.
- Lautamatti, L. (1987): Observations on the development of the topic of simplified discourse. In: Connor, U. – Kaplan, R. B. (eds) *Writing across languages: Analysis of L2 text*. Reading (Massachusetts): Addison-Wesley, 87–114.
- PACTE: Building a translation competence model, In: Alves, F. (ed.) *Triangulating translation: perspectives in process oriented research*. Amsterdam: John Benjamins, 43–66.
- Proford (2017): *Professzionális Fordításslátszóálatatók Egyesülete. Fordításslátszóálatás Magyarországon 2017: Iparági kutatás hazai fordítóirodák körében*. http://proford.hu/proford/images/Pdf_files/forditasszolgalatok_Magyarorszagon_2017_final.pdf
- Pym, A. (2011): What technology does to translating. In: *Translation & Interpreting* 3/1, 1–9. <http://trans-int.org/index.php/transint/article/viewFile/121/81>
- Pym, A. (2013): Translation skill-sets in a machine-translation age. In: *Meta* 58/3, 487–503.
- Reiss, K. (2009): Type, Kind and Individuality of Text: Decision making in translation. In Venuti, Lawrence (ed.): *The Translation Studies Reader*. London – New York: Routledge, 160–171.
- Robin Edina – Dankó Szilvia – Götz Andrea – Nagy Annamária Lilla – Pataky Éva – Szegh Henriette – Török Gabriella – Zolczer Péter (2016): Fordítástudomány és korpuszkutatás: bemutatkozik a Pannónia Korpusz. *Fordítástudomány* 18/2, 5–26.
- Seidl-Péché Olívia (2011): *Fordított szövegek számítógépes összevetése*, doktori értekezés. Budapest: Eötvös Loránd Tudományegyetem.
- Ugrin Zsuzsanna (2017): *Az instrumentális fordítástoktatói kompetencia technológiai vonatkozásai*. Elhangzott: XVII. Országos Neveléstudományi Konferencia, Nyíregyháza, 2017. november 10.

JUHÁSZ-KOCH MÁRTA – SEREG JUDIT

Harrison, fordítsunk! Átváltási műveletek a filmfordítás oktatásában

Harrison, for dubbing! Transfer operations in audiovisual translation training

In this paper we examine Klaudy's (2003) definition of transfer operations from the point of view of audiovisual translation (AVT). After a brief summary of Klaudy's (1994, 1999, 2003) typology of transfer operations, a short overview of the discipline and types of audiovisual translation is offered, describing the genre-specific difficulties of AVT as well. As regards transfer operations, we start out from Klaudy's (2003) inclusive interpretation, namely that the choice made between target language solutions is also one of the transfer operations. An attempt is made to adapt Klaudy's (2003) definition of transfer operations in order to include the length of text segments as a type of difficulty to be addressed by applying these operations, for which we then provide examples from audiovisual translation outputs.

Keywords: audiovisual translation, transfer operations, dubbing, genre-based restrictions, condensation

Bevezetés

A média és a globalizáció korában hatalmas igény mutatkozik az audiovizuális médiate tartalmak nemzetközi terjesztésére, ezért az audiovizuális fordításnak mind a fordítási szakmában, mind a fordítástudományban egyre nagyobb szerepe van (Bogucki 2014). Mivel a magyarországi televíziózásban rendkívül magas arányú a külföldi tartalom, nagyon fontos, hogy megfelelő magyar szöveg szülessen a külföldi produktumokhoz. Általában véve az audiovizuális fordításra is igazak a (szak)fordítás sajátosságai, azonban műfaji korlátok miatt gyakran a nem audiovizuális műfajok fordításától eltérő stratégiákat kell alkalmaznunk. Jelen cikkben megkísérelünk betekintést nyújtani a Klaudy-féle átváltási műveletekbe az audiovizuális fordítás oktatásának szempontjából. Az elméleti részben kitérünk az audiovizuális fordítás műfajspecifikus korlátaira, és megpróbáljuk Klaudy (2003) tipológiáját az audiovizuális fordításra adaptálni annak érdekében, hogy a filmszövegek fordításánál átváltási műveletnek tekinthessük a különböző szöveghosszúságú célnyelvi megfelelők közül való választást is. A gyakorlati részben pedig példákon keresztül mutatjuk be a célnyelvi lehetőségek közül való választást mint átváltási műveletet.

Az átváltási műveletek tipológiája

Tanulmányunkhoz Klaudy Kinga 2003-as definícióját vettük alapul. Ő a következőképpen határozta meg az átváltási műveletekre:

„Összefoglaló terminus mindazokra a rendszerszerű és rutinszerű műveletekre, amelyeket fordítók egymást követő generációi fejlesztettek ki, hogy leküzdjék a fordítás folyamatában alkalmilag együtt funkcionáló nyelvek rendszerének, nyelvhasználatának és kulturális kontextusának különbségeiből fakadó nehézségeket.” (Klaudy 2003: 183, fordítás JKM)

Klaudy (2003) szerint tulajdonképpen minden olyan művelet, amelyet a fordító annak érdekében tesz, hogy a forrásnyelvi szövegből célnyelvi szöveget alkosson, átváltási műveletnek tekinthető. Az átváltási műveletek esetében beszélhetünk kötelező és fakultatív műveletekről (Klaudy 1999), jelen tanulmány azonban csak az audiovizuális fordításban alkalmazott fakultatív átváltási műveletekkel foglalkozik, melyek *nem* magyarázhatók a forrásnyelv és a célnyelv grammatikai és lexikai rendszere közötti eltérésekkel.

Klaudy (1994) a műveleteket hatókörük szerint két fő kategóriába sorolja: a lexikai és a grammatikai átváltási műveletek csoportjába. A lexikai átváltási műveletek közé az alábbi átváltási műveletek tartoznak: a jelentések szűkítése, bővítése, összevonása, felbontása, kihagyása, betoldása, áthelyezése, felcserélése, az antonim fordítás, a teljes átalakítás és a lexikai kompenzálás. A grammatikai átváltási műveletek pedig a következők: grammatikai konkretizálás és generalizálás, felbontás, összevonás, kihagyás, betoldás, áthelyezések és grammatikai cserék.

Az átváltási műveletek tudatosítása és oktatása a fordítóképzéseken több szempontból is jelentős segítséget nyújt a fordító hallgatóknak. Egyrészt segít nekik a fordítási folyamat tudatosításában, vagyis tudatos döntéseket hozni fordítás közben – így csökkentve az intuitív, „így hangzik jól” elven meghozott fordítási döntésekből fakadó hibák lehetőségét. A második szempont a fordítástudomány diszciplínája felől vizsgálja az átváltási műveletek hasznosságát: az átváltási műveletek tipológiája eszköze lehet a fordítások deskriptív elemzésének is, amellyel a fordítói viselkedés visszakövethető. Ebből következik a harmadik szempont, amely nem más, mint a fordító fejében fordítás közben lezajló folyamatok feltérképezése (Klaudy 1997).

Az audiovizuális fordítás

Kosztolányi Dezső ismert mondása szerint a műfordítás olyan, mint gúzsba kötve táncolni. Az audiovizuális fordításról ugyanez elmondható, ugyanis nemcsak a forrásnyelvi verzió határozza meg, mit írunk, hanem a látható kép és a konkrét fordítási műfaj – meglehetősen szoros – korlátai is. Az audiovizuális fordítás definícióját tekintve nem más, mint multimodális és multimedialis szövegek forrásnyelvről célnyelvre való átültetése (Gonzalez 2009). Vagyis nem pusztán írott szövegekről van szó, hanem olyan produktumokról, melyek esetében több szemiotikus forrásra, „módra” (l. *multimodális*), többféle nyelvi és nem nyelvi jelre támaszkodik a közvetítendő üzenet. Ilyen források például a beszédhang, a kép, a hangeffektusok és a feliratok. A szöveg multimedialis jellege pedig azt jelenti, hogy az audiovizuális anyagok esetében ezen források összehangolva juttatják el az üzenetet a nézőhöz.

Számos audiovizuális fordítási műfaj létezik (Gonzalez 2009), melyeknek közös jellemzője, hogy háromféle – szóbeli, írásbeli és vizuális – kódból tevődnek össze. Általában mind a három kód rendelkezésére áll a fordítónak: a videofelvételen hall-

ja a szöveget, látja a képet, a megkapott szövegdokumentumban pedig látja leírva is a forgatókönyv dialógusait. Az audiovizuális fordítást több műfajra bonthatjuk, ugyanis a dialógusok célnyelvi reprezentációját többféle módon oldják meg a stúdiók. Az audiovizuális fordítási műfajokat a célnyelvi üzenetet közvetítő csatornák és a célnyelvi szöveg alkalmazási módja szerint alapvetően két nagy csoportra osztjuk, a hang reprodukálására (*revoicing*) és a feliratozásra (Gonzalez 2009). Ahogy a két csoport neve is mutatja, a hangot reprodukáló műfajok esetében a szöveget (vagy annak tartalmát) a célnyelven is hangzó beszédként rögzítik, míg a feliratozás során a képernyőn feliratok formájában jelennek meg a dialógusok. A hangot reprodukáló csoportba az alábbi audiovizuális műfajok tartoznak: szinkronizálás (*lip-synchronized dubbing*), hangalámondás (*voice-over*), narráció (*narration*), hangzó vagy audió leírás (*audio description*), szabad kommentár (*free commentary*) és szinkrontolmácsolás (*simultaneous interpreting*). Bár mindegyik műfaj „szinkronizálva” van, azaz megkövetel bizonyos fokú szinkronitást a hangsáv és a képernyőn látható vizuális információk között, magát a szinkronizálást a szinte teljes hosszbeli és vizuális (a célnyelvi szöveg szájra illesztése által elért) egyezés jellemzi.

A szerzők tapasztalatai szerint a magyarországi audiovizuális fordítás három leggyakoribb műfaja a szinkronizálás, a hangalámondás és a feliratozás. Ezen műfajoknak eltérő műfaji korlátai vannak. A szinkronizálásnál – bár a hosszúnak nem kell rövidebbnek lennie az eredeti verzióknál –, angol–magyar viszonylatban a nyelvi rendszerbeli különbségek számos nehézséget okoznak a fordítónak. Tovább nehezíti a dolgát az is, hogy a célnyelvi szövegnek *pontosan* olyan hosszúnak kell lennie, mint a forrásnyelvi verzióknak (rövidebb megszólalások esetén a szótagszámnak is egyeznie kell), továbbá ha a szereplő arcát közletről mutatják, a megszólalását szájra is kell írni, hogy a nézőnek olyan érzése legyen, mintha a színész a célnyelven szólalt volna meg (Chaume 2004). A hangalámondás esetében úgy is mondhatnánk, a fordítónak egyszerre könnyebb és nehezebb is a dolga, mint a szinkronszövegek esetében. A hangalámondásnál ugyanis nem kell szájra írnia és szótagot számolnia, a célnyelvi szövegnek azonban rövidebbnek kell lennie a forrásnyelvinél, ugyanis a forrásnyelvi beszédnek a megszólalás elején és végén is ki kell „lőgnia” (Díaz-Cintas – Orero 2006). A feliratozás a három közül a formailag legkötetlenebb műfaj, ugyanis a feliratozás legfontosabb ismérve egyben a legnagyobb korlátot is jelenti a fordítók számára, ez pedig a célnyelvi szöveg erősen limitált hossza. Technikai okokból a képernyőn maximum kétsornyi felirat lehet. Gottlieb (1998) még soronként 35 maximális karakterszámot írt le irányelveként, ma már ez a limit akár 38–42 karakter is lehet. Éppen ezért a feliratozás gyakorlatilag összefoglalása a szóban elhangzó megszólalásnak.

A három műfaj további közös korlátjaként említhetjük a képi információkat, amelyek annak ellenére, hogy gyakran segítik a fordítót a megfelelő célnyelvi megoldás megtalálásában, további kötöttséget jelenthetnek. Olyan esetekben jelent problémát a vizuális szegmens, amikor egy lefordíthatatlan kifejezéssel (pl. reáliák vagy egy szóvicc, amelyet szemléltetnek is) találkozik a fordító. További nehézséget okozhat, ha egy állandósult szó szerkezetet szemléltetnek (lásd 5. fejezet), vagy éppen látható az arc mimika, a reakciók és a gesztusok. Nemcsak a vizuális, hanem egyéb csatorna is okozhat kötöttséget az audiovizuális fordításban, például a különböző hangok vagy hangeffektusok. Vannak olyan televíziós műfajok, amelyekben a hang is hozzáadott

információt képvisel. Ilyen műfaj például a *sitcom* (helyzetkomédia vagy szituációs komédia, amelynek legismertebb példája a *Jóbarátok* című amerikai *sitcom*), ahol az úgynevezett *konzervnevetés* meghatározza, hogy az előtte elhangzó megszólalásban a poénnak hol kell csattannia.

A címben használt *filmfordítás* terminusban a *film* szó jelen írás kontextusában az előre megírt, mesterséges dialógusokra vonatkozik. Elsősorban ezeket vettük figyelembe a tanulmány anyagának összeállításánál, példáink pedig nagyrészt szinkronizált műsoranyagból származnak. Mivel azonban a műfaji korlátokra alapoztuk az átváltási műveletek vizsgálatát, és mindhárom domináns audiovizuális műfajban a szöveghossz a legnagyobb korlátozó tényező, megállapításaink érvényesek lehetnek a feliratozott és hangalámondásos szövegekre is.

Az audiovizuális fordítás és az átváltási műveletek

Mivel az audiovizuális fordítás is fordítás, az átváltási műveletek tipológiája rá is alkalmazható. Klaudynak (2003) az átváltási műveletek tág értelmezéséből kiindulva azonban – miszerint minden olyan művelet, amelyet a fordító annak érdekében tesz, hogy a forrásnyelvi szövegből célnyelvi szöveget alkosson, átváltási műveletnek tekinthető – úgy gondoltuk, hogy az átváltási műveletek tárgyalásánál a szöveghossznak központi szerepet kell tulajdonítani. Ezért kísérletet tettünk arra, hogy Klaudy (2003) definícióját adaptáljuk az audiovizuális fordításra, mégpedig olyan módon, hogy az alkalmilag együtt funkcionáló nyelvek különbségei közé beillesztettük a szöveghossz terminust. Az adaptált definíció tehát így hangzik:

Összefoglaló terminus mindazokra a rendszerszerű és rutinszerű műveletekre, amelyeket fordítók egymást követő generációi fejlesztettek ki, hogy leküzdjék a fordítás folyamatában alkalmilag együtt funkcionáló nyelvek rendszerének, nyelvhasználatának, kulturális kontextusának és szöveghosszának különbségeiből fakadó nehézségeket (Klaudy 2003: 183 nyomán).

Adaptált definícióinkkal azt szeretnénk hangsúlyozni, hogy audiovizuális fordításban a fordítónak gyakran olyankor is átváltási műveletet kell végeznie, amikor más típusú fordításban nincs rá szükség. A szöveghossz döntően befolyásolja egy audiovizuális szöveg minőségét, ezért a műveletek végzésénél ezt figyelembe kell venni, csakúgy, mint azt a megkötést, amelyet a képernyőn látható információk jelentenek. A következő fejezetekben példákkal alátámasztva láthatjuk az audiovizuális fordításra jellemző speciális átváltási műveleti eseteket.

Példák a korlátok közötti fordítás nehézségeire

A továbbiakban néhány példával illusztráljuk az audiovizuális fordítás gyakorlatában megjelenő speciális korlátokat, és azt, hogy az átváltási műveletek hogyan segíthetik a fordítót az ilyen többszörösen kötött helyzetek megoldásában.

Az audiovizuális fordítás, de különösen a szinkronizálás esetében gyakran előfordul, hogy bár a fordító rendelkezésére áll az adott idegen nyelvű kifejezés megfelelő ekvivalense, a műfaji korlátok miatt nem tudja azt használni. Nézzünk egy ilyen példát!

Egy filmben szereplő párbeszédben az egyik szereplő az amerikai katonaságnál szolgáló másik szereplőt kérdezi arról, a hadsereg melyik haderőneménél szolgál.

A szereplő arcát a válasz közben közeli képen látjuk, és a válasza mindössze ennyi: „Navy”. A Navy magyar megfelelője a haditengerészet, azonban belátható, hogy ebben az esetben nincs olyan színész, aki a hat szótagos ekvivalenst rá tudja mondani a mindössze két szótagos megszólalásra. A fordító tehát kénytelen átváltási művelethez folyamodni. Megoldás lehet ebben az esetben egy lexikai általánosítás: „Hajón”. Bár a válasz általánosabb, mint a forrásnyelvi változat, a kontextusban ez a célnyelvi változat is átadja a megfelelő jelentést.

A fenti esetben sikerült megőrizni a jelentés nagyobb részét, de a fordításokban általában, audiovizuális fordítás esetén pedig igen gyakran elkerülhetetlen a veszteség. Az Agymenők (*The Big Bang Theory*) című amerikai sorozat 7. évadának 3. részében (*The Scavenger Vortex*) a szereplők egy több állomásos kincskereső játékra indulnak. Az egyik állomáson, egy geológiai laborban várja őket az alábbi utasítás: „Leave no stone unturned.” Szereplőink fel is fordítják a laborban polcokra kiállított összes kőzetmintát, de hiába. A megoldás végül a falra kitűzött Rolling Stones plakát, ezt megfordítva találják rá a következő nyomra. A fordítónak ezúttal sincs helye magyarázkodni, hisz a szereplők folyamatosan képen vannak, ezt az egyetlen mondatot lefordítva kellene átadnia az angol „stone” és az együttes nevében szereplő „Stones” azonos jelentését. A fordító megoldása ebben az esetben „Minden követ mozgass meg!” lett. A kő elsődleges jelentését sikerült átvinni a magyarba, és a fordító megtalálta az ideillő magyar kifejezést is, de az együttesel való kapcsolat elveszett, és csak azon nézők számára lesz érthető, akik ismerik a Rolling Stones zenekar nevének jelentését.

Az is előfordul, hogy a szerenese a fordító mellé áll, és egy lefordíthatatlannak tűnő jelenet működik magyarul is. Erre remek példa a *Ponyvaregény* (*Pulp Fiction*) egyik jelenete. Az autóban ülő Uma Thurman karaktere beszél a John Travolta alakította nehézfiúhoz. „Don't be a...” – hangzik a mondat, majd a nő egy téglalapot rajzol a levegőbe, amit grafika jelenít meg a képernyőn.

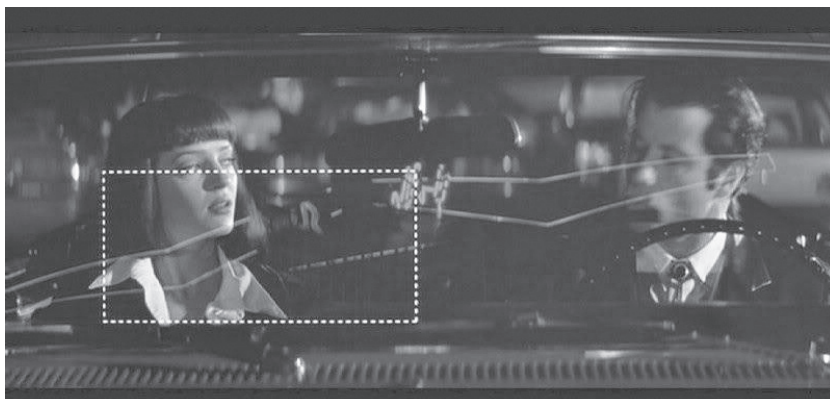

1. ábra. Uma Thurman és John Travolta a *Ponyvaregény* című filmben

A magyar fordító megoldása: „Ne legyél kockafejű!” Ez esetben sikerült megőrizni a jelentést és a képi tartalommal sem került ütközésbe a célnyelvi változat, bár explicitáció történt, hiszen a fordító „szavakba öntötte” a célnyelven kihagyásként megjelenő jelentéstartalmat.

A képpel való összhang azonban okozhat másfajta fordítási gondot. Egy ismeretterjesztő műsorban az „*Over air, sea and land*” kifejezést egymás utáni képek illusztrálták. Az „*air*” szóra levegőben suhanó repülőgépet, a „*sea*” szóra vízen sikló óceánjárót, a „*land*”-re pedig zöld tájon zakatoló vonatot láttunk a képen. A forrásnyelvi állandósult szószerkezetre létezik magyar ekvivalens, azonban magyarul a szavak sorrendje módosul: „földön, vízen, levegőben”. A fordítónak itt választania kell: vagy megtartja a forrásnyelvi sorrendet, hogy a szöveg továbbra is összhangban maradjon a képpel, és úgy fordítja, hogy „levegőben, vízen és földön”, vagy a magyar nyelvben megszokott sorrendet választja, mely esetben elvész a szinkron a kép és a szöveg között.

A célnyelvi megfelelők közötti választás mint átváltási művelet

Írásunk bevezetésében kiemeltük Klaudy (2003) felvetését, mely a különböző célnyelvi megfelelők közötti választást is átváltási műveletként határozza meg. Audiovizuális fordítás esetében a fordító szinte folyamatosan ezzel az átváltási művelettel él, hiszen a korlátok közé szorítva kell megtalálnia az adott helyzetben legjobb fordítási megoldást. Az alábbiakban néhány példával illusztráljuk, milyen esetekben kell az audiovizuális fordítónak különböző átváltási műveletekhez folyamodnia.

A korlátok miatt az audiovizuális fordítás megengedőbb, ha a célnyelvhez való hűségéről, pontosságról van szó, és gyakran él a teljes átalakítás eszközével. Így lehet, hogy az amerikai étteremlánc, a *Domino's* nevéből egy amerikai sorozatban „Meki” lesz. De ezt a teljes átalakítást csak akkor teheti meg a fordító, ha a későbbi jelenetekben nem látjuk, hova is mennek a szereplők.

Az explicitációval járó műveletek gyakoriak az audiovizuális fordításban is, akár csak bármelyik másik fordításnemben. A hosszbeli kötöttség miatt azonban az audiovizuális fordításban az explicitációval járó műveletek, így a körülírás és a magyarázó fordítás gyakran együtt jár a kondenzációval (sűritéssel) és a kihagyással.

(1a) *This is just Bactine.*

(1b) Ettől nem fog fájni.

A fenti példában a magyar nézők számára ismeretlen márkanévet körülíró fordítással kezeli a fordító, és magát a márkanévet kihagyja a mondatból.

(2a) *Payton Manning is the best.*

(2b) A Colts irányítója a legjobb.

A második példában magyarázó fordítást alkalmazott a fordító. Írott fordításban valószínű, hogy a nevet megtartotta volna, azonban szinkronra szánt szöveg esetében erre nincs elég hely, így a név kihagyása mellett kellett döntenie.

A kondenzációs stratégiákat gyakran alkalmazzák az audiovizuális szövegeket fordítók, különösen feliratok esetében, ahol kötött az egy sorban használható karakterek száma, és az olvasási idő is. Ilyen esetekben a fordítók gyakran élnek összevonással.

- (3a) *Those who killed them were monsters.*
 (3b) **Azok, akik megölték őket**, szörnyetegek voltak.
 (3c) **A gyilkosaik** szörnyetegek voltak.

A fenti példában a fordító választhatott volna lineáris, kondenzáció nélküli fordítást (3b), azonban ez túl hosszúvá tette volna a szöveget a felirathoz, így fakultatív grammatikai összevonással élt, és az egyik forrásnyelvi tagmondatot lesüllyesztette egy mondatrész (az alany) szintjére.

Arra is találunk példát, hogy a fordító nem kötelező átváltási műveleteket végez el. Ez leggyakrabban feliratfordításnál fordul elő, ahol szabály, hogy a képen megjelenő felirat az éppen elhangzó szöveghez tartozó fordítást tartalmazza, vagyis két egymást követő, egy mondatot összefogó felirat esetében nem változtathat a fordító a tagmondatok sorrendjén akkor sem, ha azt a magyar nyelv szabályai indokolnák.

- (4a) *So, our institute was founded / precisely by those endocrinologists.*
 (4b) Az intézetünket pontosan / ezek az endokrinológusok **alapították**.
 (4c) Az intézetünk **alapítói** / éppen ezek az endokrinológusok **voltak**.

A fenti példában a mondat két tagmondata két egymást követő feliratba került, és bár a magyar nyelv mondat szerkesztési szabályainak leginkább megfelelő megoldás a (4b)-ben leírt lenne, a fordítónak fakultatív grammatikai cserével át kellett alakítania a mondat szerkezetet, hogy a feliratok információ tartalma megfeleljen a filmben éppen elhangzó szövegrészletnek.

Az utolsó példánk oktatási gyakorlatból származik (2015, ELTE, fordító és tolmács mesterképzés). *A Madagaszkár pingvinjei (The Penguins of Madagascar)* című animációs film egy jelenetét kellett lefordítaniuk a diákoknak. A jelenet érdekessége, hogy szójátékként amerikai színészek neve szerepel minden egyes mondatban. Az (5a) pontban a forrásnyelvi szöveg látható, zárójelben a benne szereplő névvel, az (5b-e) pontokban pedig négy, különböző stratégián alapuló megoldás a diákok fordításai közül.

- (5a)
Charlize, there on the death ray! (Charlize Theron)
Helen, hunt them down! (Helen Hunt)
William, hurt them! (William Hurt)
Halle, bury them! (Halle Berry)
Hugh, Jack, man the battlestations! (Hugh Jackman)
Kevin, bake on, we still gonna need that victory cake. (Kevin Bacon)

- (5b)
 Terk, menj terepre!
 Helen, fejezd le!
 Erex, sebez meg!
 Mel, temesd el!
 Ted, Ed, szerezzetek fegyvereket!
 Kerrex, keverd meg, ez verhetetlen keksz!

(5c)

Robin ródd ezt le.**Sárlin** a sugárra!**Helen** le vadássza!**Mendy** meglövi!**Halley** hazaviszi!**Meg** és **Mary** megsüti!

Az icike-picike Kevin pedig mind megeszi, és keverd már gyorsabban a tortát.

(5d)

Johnny, deportáld őket!**Harrison**, forduljanak fel!**Michael**, ként nekik!**Woody**, ellenük légy!**Jeff**, **Bridge**, izzítsátok a rakétákat!**Sean**, pennét, a győzteseknek igazi olasz menü jár!

(5e)

Charlize, **te rohanj** a sugárhoz!**Helen**, hánts le a pajzsukat!**William**, hőrakétát indítsd!**Halle**, börtönbe velük!**Hugh**, **Jack**, menjetek a hajóhídra!**Kevin**, **baconös** ráktortát készíts a győzelmünkre!

A négy megoldás a teljes átalakítás különböző fokait mutatja be. Az (5b) egy, a forrásnyelvi változattól tökéletesen elváló megoldás, amely egy jellegzetesen magyar jelenségre, az eszperente fogalmazásra játszik rá. Az (5c) egy gyermekversikét ültet át, emellett alliterációk sorát illeszti a szövegébe. Az (5d) már egy fokkal közelebb maradt a forrásnyelvi változathoz, hiszen a mondatokban megjelennek amerikai színešnevek, azonban nem ugyanazok, mint a forrásnyelvi változatban. Az (5e) megoldás alkalmazta a legkisebb átalakítást, mivel megtartotta a forrásnyelvben szereplő neveket, és ezekhez igazította a magyar mondatokat.

Bár ez a példa nem alkalmas konkrét átváltási műveletek azonosítására, jól illusztrálja azt, hogy a fordítási folyamat sok esetben *választás különböző megoldási lehetőségek közül*. Az audiovizuális fordítás esetében pedig fokozottan az, hiszen a többszörös korlátok között végzett fordítás gyakran igényli a fordítótól, hogy számos megoldási lehetőséget kipróbáljon, míg megtalálja azt, amely megfelelően közvetíti a jelentést, és formailag is illik az adott audiovizuális fordítási műfaj jellemzőihez.

Összegzés

Az írásunkban ismertetett példák jól illusztrálják, hogy az audiovizuális fordítás korlátai miatt a fordítónak gyakran kell átváltási műveletekkel élnie olyan esetekben is, amikor a hagyományos értelemben vett fordításnál nem lenne szükség ilyen mértékű átalakításra. Az audiovizuális fordítóknak ezért különösen hasznos lehet az átváltási

műveletek elméletének ismerete. A 2018. február 8-i konferencián az egyik felszólaló leszögezte, hogy az átváltási műveletek nem adnak receptet a fordításhoz. Ez igaz, de ha továbbgondoljuk a hasonlatot, mondhatjuk, hogy az átváltási műveletek ismerete egyfajta étlapot, menüsört jelenthet a fordítónak, vagyis választási lehetőségek, kipróbálható megoldások sorát, amely segíthet megoldani elsöre megoldhatatlannak tűnő fordítási helyzeteket. Ez a szerep különösen fontos lehet az audiovizuális fordítás esetében, ahol a fordítónak a szokásosnál is több korlátozás és kötöttség között kell dolgoznia. Ha az oktatásra gondolunk, azzal, hogy a diákok megismerik az átváltási műveletek rendszerét, eszköztárat adunk nekik, amellyel nem csak értelmezni tudják a fordítás során elvégzett munkájukat, de kiindulásként is felhasználhatják, amikor szembe kerülnek egy fordítási problémával. Emellett az átváltási műveletek rendszere segíthet tudatosítani a diákokban és a gyakorló fordítóknak is (legyenek audiovizuális vagy „hagyományos” fordítók), hogy a fordításban sosem csak egyetlen jó megoldás létezik, és a fordító fő feladata kiválasztani az *adott keretek közötti legjobb* megoldást. Ebben pedig nagy segítséget jelenthet az átváltási műveletek ismerete.

IRODALOM

- Bogucki, L. (2014): *Audiovisual translation studies as an emerging academic discipline*. Konferenciaelőadás. Weboldal: https://www.researchgate.net/publication/286167270_Audiovisual_translation_studies_as_an_emerging_academic_discipline Letöltés dátuma: 2018. június 8.
- Chaume, F. (2004): *Synchronization in dubbing*. Weboldal: <https://www.researchgate.net/publication/278411772> Letöltés dátuma: 2018. június 8.
- Díaz Cintas, J. – Orero, P. (2006): Voice-over. In: Brown, K. (ed.) *Encyclopedia of Language and Linguistics*. Oxford: Elsevier, 477–480.
- Gonzalez, L-P. (2009): Audiovisual Translation. In: Baker, M., Saldanha, G. (eds.) *Routledge Encyclopedia of Translation Studies. 2nd ed*, London és New York: Routledge, 13–20.
- Gonzalez, L-P. (2014): *Audiovisual Translation. Theories, Methods and Issues*. London – New York: Routledge.
- Gottlieb, H. (1998): Subtitling. In: Baker, M. (ed) *Routledge Encyclopedia of Translation Studies*. London: Routledge. 244–248.
- Klaudy Kinga (1994): *Bevezetés a fordítás elméletébe és gyakorlatába*. Budapest: Scholastica.
- Klaudy Kinga (1997): *Bevezetés a fordítás gyakorlatába*. Budapest: Scholastica.
- Klaudy Kinga (1999): *Bevezetés a fordítás gyakorlatába. Angol, német és orosz fordítástechnikai példatárral*. Budapest: Scholastica.
- Klaudy, K. (2003): *Languages in Translation, Lectures on the Theory, Teaching and Practice of Translation*. Budapest: Scholastica.

A kép forrása:

Photobucket weboldal. http://photobucket.com/gallery/http://s1218.photobucket.com/user/FujiVice/media/pulp_fiction_032.jpg.html Letöltve: 2018. április 2.

ROBIN EDINA

A lektorálás műveleti tipológiája – a javítás és jobbítás kategóriái

A typology of revisional modifications

Revision has become an essential and widely recognised component of the quality assurance of professional translations. In order to ensure that revision is indeed carried out with precision and expertise, the work of collecting, synthesising and summarising the know-how of translation revision has begun, with increasing emphasis on the training of professional revisers. In this paper, after a brief discussion of revision as a norm-governed activity, I suggest a typology for the categorisation of revisional interventions on the basis of linguistic and translational rules, norms and strategies (Chesterman 1993, Toury 1995, Heltai 2004, 2005), providing examples for each operational category. With the classification of modifications, it becomes easier for revisers to explain and justify their interventions, as well as for translators to understand and accept what has been corrected and improved (Mossop 2001) in their target texts. Distinguishing rule-based, norm-based and strategy-based revisional modifications from unnecessary, unjustifiable revisional interventions may hopefully enhance more conscious and more professional work on the part of the revisers, and may result in more harmonious cooperation between the participants in the translation process.

Keywords: revision, revisional modifications, rule-based, norm-based, strategy-based

Bevezetés

Minden új tudomány úgy születik, hogy egy bizonyos szakma vagy tevékenység képviselői, művelői előbb többnyire ösztöneik, megérzéseik, majd tapasztalataik és megfigyeléseik alapján levonják következtetéseiket és megfogalmazzák gondolataikat az adott területtel kapcsolatban. A megfigyelésekből és megállapításokból később tudományos kutatások következnek, amelyek eredményei alapján oszlani kezd a homály, és egyre tisztábban kibontakozik az elmélet és a gyakorlat számára egyaránt, mi tartozik egy bizonyos tudományhoz, melyek a legfontosabb ismérvei, általános jellemzői, követendő szabályai, illetve merre érdemes tovább kutatni. Így történt ez a fordítástudomány születésekor, és ennek lehetünk tanúi a lektorálást illetően is. A szakirodalomban megjelent tanulmányok először többnyire csupán személyes vélekedéseket, tapasztalatokat, eszme-futtatásokat fogalmaztak meg (Cunningham 1971; Graham 1983; Somers 2001; Martin 2007), majd megszülettek az első előíró szemléletű kézikönyvek (Hosington–Horguelin 1980, Mossop 2001, Parra Galiano 2005), és az utóbbi években egyre több empirikus kutatást bemutató közlemény lát napvilágot (lásd többek között Arthern 1987, 1991; Künzli 2006, 2007; Horváth 2009; Hansen 2009; Mohácsi-Gorove 2015; Robin 2015; Robert et al. 2017; Terryn et al. 2017). A vizsgálódások eredményei alapján pedig közelebb juthatunk a lektori kompetencia

meghatározásához, illetve a lektori tevékenységhez szükséges deklaratív elméleti és procedurális gyakorlati tudásanyag megalapozásához is.

A jelen tanulmány a lektorálás meghatározását és normakövető jellegének tárgyalását követően igyekszik javaslatot tenni a lektori műveletek kategorizálására a nyelvi, fordítási és szakmai normákat bemutató szakirodalomra építve (Chesterman 1993, Toury 1995; Heltai 2004, 2005), valamint empirikus vizsgálódások eredményei alapján (Robin 2015), példákkal illusztrálva az egyes típusokat. A lektorálás műveleteinek kategorizálása segítséget nyújthat a lektorok számára, hogy *tudatos* megfontolások alapján végezhesék munkájukat, megalapozott magyarázatot és indoklást fűzhessenek a beavatkozásaikhoz. Ugyanakkor az egyes műveleti típusok elkülönítésével a fordítók is tisztábban láthatják, mely lektori módosítások szolgálják az általuk fordított szöveg *javítását* és *jobbitását*, objektívebb és teljesebb képet nyerve saját teljesítményükről, megkönnyítve számukra a lektori beavatkozások elfogadását is.

A lektori tevékenység meghatározása

Habár egyre több figyelem irányul a lektorálásra, nagyon sokszor tisztázatlan a lektor szerepe, és az sem teljesen nyilvánvaló, pontosan mit is foglal magában a lektorálás. Horváth (2009: 53–64) sorra veszi és összehasonlítja a lektorálás fordítóirodai meghatározásait a szakma magyar képviselőinek körében, és megállapítja, hogy a lektorálásnak valójában annyi meghatározása létezik, ahány fordítóiroda működik a magyar fordítópiacon. A lektorálás definíciójának és terminológiájának tisztázásában a szakirodalom sem feltétlenül nyújt segítséget a gyakorlat számára, hiszen a szerzők igen gyakran több kifejezéssel is utalnak ugyanarra a tevékenységre (Martin 2007). A magyar szakirodalomban Horváth (2009) foglalta össze a lektorálással kapcsolatos ismereteket a nemzetközi szakmunkák alapján, részletesen bemutatja a lektorálás különböző változatait, és megveti terminológiai alapját a későbbi kutatásoknak. A szerző terminusjegyzékében szerepel a nyelvi és a szakmai, a csoportos és az egyéni, az egynyelvű és a kétnyelvű, az egyoldalú és a kölcsönös, valamint a teljes és a részleges lektorálás is.

A lektorálás körüli zűrzavart sokszor az a tény okozza, hogy a kutatók vagy a fordítási folyamat résztvevői számára nem egészen világos, hogy a lektorálásnak pontosan melyik fajtájával vagy részfolyamatával állnak szemközt. Az általános meghatározások többnyire a *teljes lektorálás* jellemzőit és követelményeit próbálják meghatározni. Az EN 15038¹ fordítási szolgáltatásokról és követelményekről szóló európai szabvány, illetve az ISO 17100:2015² nemzetközi szabvány szerint a fordított szöveg lektorálását nem a fordító, hanem már egy másik személy végzi, így a lektorálás elkülönül a fordító által a szabvány értelmében kötelezően végrehajtandó *önellenőrzéstől*. A lektornak továbbá a fordított szöveg célját szem előtt tartva kell ellenőriznie a fordítást a következetes terminológia, a regiszter, a forrás- és a célnyelvi szöveg összehasonlítása alapján. Arra azonban a szabvány sajnálatos módon már nem tér ki, hogy a lektor által javasolt javításokat és módosításokat vajon kinek a feladata, sőt egyáltalán szükséges-e elvégezni a célnyelvi szövegben.

¹ <http://qualitystandard.bs.en-15038.com/>

² <https://www.iso.org/obp/ui/#iso:std:iso:17100:ed-1:v1:en>

A jelen tanulmányban a lektori műveletek tipológiájának tárgyalásakor ugyancsak a teljes lektorálást vesszük alapul, amely szükségszerűen magában foglalja az eredeti és a célnyelvi szöveg egybevetését, és a módosítások végrehajtását is. A lektorálás ennek megfelelően a fordító által célnyelvre ültetett szöveg egy másik, a lektorálást hivatásként űző személy általi ellenőrzését és javítását jelenti, amely a fordított szöveg elkészülése után, a forrás- és célnyelvi szöveg egybevetésével, nyelvhelyesség és stílus alapján, a mai élő nyelv követelményeinek megfelelően történik azzal a céllal, hogy a javítás eredményeként tartalmilag pontos, nyelviileg helyes, az eredetivel egyenértékű, a célnyelvi olvasó számára feldolgozható, nyomdakész szöveg jöjjön létre. Ez a meghatározás rögtön rávilágít arra a tényre, hogy a lektorálás nem pusztán a fordítási, nyelvtani és helyesírási hibák javítására szorítkozik, bár kétségekívül mindezek beletartoznak a lektori tevékenységbe. A lektor a forrásnyelvi szöveg kommunikatív funkciójának és sajátosságainak figyelembevételével nem csupán helyes, hanem a befogadók számára feldolgozható szöveget hoz létre: javít és tökéletesít, mégpedig a célnyelvi igények szerint (Mossop 2001; Martin 2007). Feltételezhetjük tehát, hogy a lektor valójában összetett, több részből álló tevékenységet folytat a szövegek gondozása során.

Lektorálás és szerkesztés

Problémát okozhat a lektorálás értelmezésekor – nem kizárólag a szakirodalomban, hanem a gyakorlatban is – a szerkesztés (*editing*) és a lektorálás (*revision*) megkülönböztetése, illetve azonosítása, egymáshoz viszonyított kapcsolatának meghatározása. A szakirodalomban sem teljesen egyértelmű, vajon felfedezhető-e különbség a két tevékenység között, vagy valójában ugyanazt a feladatot végzi a szerkesztő és a lektor is. Cunningham (1971) a fordítási folyamat szerves részének tekinti a lektorálást, amelyre az *editing*, vagyis a *szerkesztés* terminussal utal, és amelynek célja, hogy stilisztikai módosítások útján elegáns és helyes nyelvhasználatot eredményezzen a szövegben. Horváth (2009: 242) meghatározásában a kontrollszerkesztés „kiadvállalatnál a két nyelvű lektorálás neve” (2009: 242) – azaz valójában egyenlőségjelet tesz a két nyelvi tevékenység közé. Hasonlóképpen szinonimaként kezeli a két fogalmat Klaudy (1984: 6), a fordítás és az aktuális tagolás kérdéseiről szóló írásában.

Graham (1983) a lektorálás tárgyalásakor megkülönbözteti egymástól az ellenőrzést (*checking*), amely elsősorban a kétértelmű fogalmazás felszámolására és a helyesírás javítására összpontosul; a szerkesztést (*editing*), amely a szöveg információtartalmának módosítását és a stílus egységesítését szolgálja; illetve a lektorálást (*revision*), amely egyaránt magában foglalja a terminológia javítását, a célnyelvi szöveg homályos részeinek tisztázását, a stílus másodlagos kontextuális hatásának fokozását és a forrásnyelvi szöveg érzelmi tartalmának hozzáigazítását az olvasó igényeihez. A szerző maga is megjegyzi, hogy a három kategória között számos átfedés található. Az első kategóriát tulajdonképpen a mikroszinten végrehajtott hibajavítással, a korrektúrával is azonosíthatjuk, míg a második kategóriába inkább makroszintű módosítások tartoznak, a harmadik kategória, a lektorálás pedig mikro- és makroszintű beavatkozásokat is magában foglal, nem csupán a célnyelvet, hanem a forrásnyelvi szöveget is figyelembe véve.

Hasonló megkülönböztetéssel kísérletezik Mossop (2001) is, aki önálló fejezetekre bontva igyekszik bemutatni a szerkesztő (*editor*) és a lektor (*reviser*) munkáját, az

elsősorban gyakorlati tanácsokat és ismereteket tartalmazó könyv végére azonban kiderül, hogy mégsem olyan könnyű elválasztani egymástól ezt a két tevékenységet. A szerző mindenekelőtt ott látja a különbséget a szerkesztés és a lektorálás között, hogy míg az előbbi egynyelvű szövegellenőrzést jelent, a lektorálás a hivatásos fordítók tevékenységéhez tartozik, akik a nyersfordításokat ellenőrzik (Mossop 2001: 83). Mossop megjegyzi, hogy a két nyelvi szakember munkája rokon tevékenységeket takar, amelyek között sok a hasonlóság, habár a szerkesztőnek ügyintézői feladatai is lehetnek, amelyek a fordítót nem feltétlenül terhelik. Ami azonban a tényleges, szövegre irányuló feladatokat illeti, a két nyelvi tevékenység valóban mindössze abban különbözik, hogy az egyik főként célnyelven történik, míg a másik a forrás- és a célnyelvi szöveg összevetésével:

„A szerkesztés a nem fordítás eredményeként keletkezett szöveg problémáinak azonosítását, majd kijavítását és tökéletesítését jelenti, különös tekintettel arra, hogy a megfogalmazás mindenben megfeleljen a jövőbeni olvasók igényeinek és a szöveg kommunikatív céljának. A lektorálás ugyanezt a feladatot foglalja magába, de nyersfordításokra irányul.” (ibid. iii)

Tulajdonképpen hasonló meghatározással találkozunk, amikor Mossop a szerkesztő és a lektor összetett feladatáról, szabályokon alapuló *javitó* és a feldolgozást elősegíteni hivatott *jobbitó*, *tökéletesítő* tevékenységéről beszél:

„A szerkesztő és a lektor kapuőr, aki *kijavítja* a szöveget, hogy az megfeleljen a társadalom nyelvi és szövegalkotási szabályainak, valamint beteljesítse a kiadó céljait. A szerkesztő és a lektor ugyanakkor nyelvterapeuta is, aki *tökéletesíti* a megfogalmazást, hogy gondoskodjon a szöveg könnyebb feldolgozhatóságáról, szem előtt tartva az olvasó elvárásait.” (2001: 1)

A fenti hasonlatban sem találunk tényleges különbséget szerkesztés és lektorálás között, mindkettő egyformán a nyelvi és szakmai szabályok betartását, a szöveg feldolgozhatóságát tartja szem előtt. Mossop a szerkesztésen belül a feladatok négy különböző kategóriáját sorolja fel, amelyek közül az első és a negyedik tartozik a szigorú értelemben vett javítás kategóriájába, miközben a másik kettő a szöveg további csiszolását szolgálja, hogy az minél tökéletesebben illeszkedjen a befogadók elvárásaihoz (ibid.: 12):

- (1) olvasószekesztés (*copyediting*): a kéziratok javítása a nyelv szabályrendszere szerint;
- (2) stilisztikai szerkesztés (*stylistic editing*): a szöveg további csiszolása, tökéletesítése a szókincs és a mondat szerkesztés terén, a kétértelműségek tisztázása, a feldolgozhatóság megkönnyítésének érdekében;
- (3) strukturális szerkesztés (*structural editing*): a szövegszervezés módosításai, beleértve a kohéziót és a koherenciát;
- (4) tartalmi szerkesztés (*content editing*): kihagyások és betoldások a szövegbe, tényszerű, matematikai adatok és logikai hibák javítása.

Mossop ugyanezeket a szempontokat és feladatokat foglalja össze a lektorálás paramétereinek ismertetése során is (2001: 99), azzal a lényeges különbséggel, hogy

a lektorálás esetében a javításokat illetően a nyelvtani, szóhasználati és helyesírási hibák mellett megjelenik a forrás- és célnyelvi szöveg ekvivalenciájának ellenőrzése, a félrefordítások kiszűrése is.

Érdemes volna tehát nem egymást átfedő, külön kategóriaként értelmezni a lektorálást és a szerkesztést, valamint a fentebb említett, Graham (1983) által ellenőrzésnek nevezett mikroszintű javítást, a korrektúrát, hanem inkább részhalmazokat képzelhetünk magunk elé, amelyek a legtágabb kategóriába, a teljes lektorálásba illeszkednek. A gyakorlatban előfordul, hogy a lektortól nem kérik az ekvivalencia ellenőrzését, ilyenkor mindössze egynyelvű szerkesztést végez, ám az is megesik, hogy kizárólag a nyelvi hibák javításával, korrektúrával bízzák meg – a szerzők és a fordítók sok esetben nem is várnak mást a szöveg ellenőrzésétől, és súlyos konfliktusokhoz vezethet, ha a lektor a fogalmazás *tökéletesítésére*, vagyis stilisztikai, strukturális és tartalmi szerkesztésére is vállalkozik. Ebben az értelmezésben a legátfogóbb és legáltalánosabb tevékenységnek a lektorálást tekinthetjük, amelynek a feladat meghatározása szerint több fajtája is létezik, és mindig a megbízás jellegétől függ.

A lektorálás mint normakövető tevékenység

A lektorálás meghatározásából és a szakirodalmi tanulmányokból világosan kiderül, hogy a lektornak munkája végzése során meg kell felelnie bizonyos elvárásoknak és normáknak – hasonlóképpen a fordítóhoz. Mindkét hivatásos nyelvi közvetítőnek be kell tartania bizonyos *előzetes* normákat, többek között társadalmi, ideológiai, pedagógiai és politikai elvárásokat (Tourey 1995), valamint a professzionális normákat, a szakma elvárásait (Chesterman 1993). Szem előtt kell tartaniuk továbbá az úgynevezett kiindulási normákat, vagyis a forrásnyelvi szöveg sajátosságait is, hiszen a javítás eredményeként tartalmilag pontos, az eredeti jelentést tükröző, *adekvát* (Tourey 1995) szöveget kell létrehozniuk, ugyanakkor ezt a feladatot a célnyelv szabályrendszerét és *operációs normáit*, nyelvi és szövegalkotási mintáit mozgósítva szükséges véghezvinniük, hogy a mai élő nyelv követelményeinek *megfelelő* fordítás születhessen (Tourey 1995: 58). Ilyen módon válik a lektorált fordítás az eredeti szöveggel egyenértékűvé, valamint a célnyelvi olvasó számára *feldolgozhatóvá* (Mossop 2001) és *elfogadhatóvá* (Tourey 1995).

A fordítónak és a lektornak ilyen módon két gravitációs mező (Halverson 2003, 2007), a forrásnyelvi szöveg és a célnyelv normarendszere között kell az adott kommunikációs kontextus figyelembevételével egyensúlyoznia. Amennyiben a fordítónak ezt nem sikerül a befogadó szempontjából elfogadható (Tourey 1995) módon megvalósítani, a lektor közbeléphet, hiszen elsősorban a célnyelv felől, a forrásnyelvi szövegtől eltávolodva közelít a fordításhoz (Horváth 2009). Ez a célnyelvi megközelítés gondoskodik róla, hogy a lektor globális stratégiát követve, makroszinten ítélje meg a fordított szöveg tartalmát, nyelvhasználatát, strukturáját, és megvalósítsa az egyensúlyt a forrásnyelvi szöveg és a célnyelv szabályrendszere között. Ebben a folyamatban az *operációs* normák nyújtanak segítséget, amelyek közvetlenül vagy közvetve szabályozzák a forrás- és a célnyelvi szöveg viszonyát (Tourey 1995: 58).

A lektorok munkájához tehát elengedhetetlen a nyelvi és szakmai normák pontos és beható ismerete. Nem egyszerűen szöveget alkotnak, hanem mások megfogalmazását javítják, módosítják és alakítják, amit etikai alapon és a minőségbiztosítás érdekében

nem tehetnek meg jól megalapozott indokok nélkül. Másként kockáztatják, hogy helytelen vagy szükségtelen beavatkozásokkal rontanak, nem pedig javítanak a szöveg minőségén, így a fordító munkájának értékelése is lehetetlenné válik, sőt a fejlődését sem szolgálja, ha nem derül ki, milyen indokok alapján módosították a fordítását. A sikeres lektoráláshoz tehát alapos célnyelvi felkészültségre van szükség a hibák kiszűréséhez és javításához, a lektor nyelvi kompetenciája pedig a szerepéből adódóan nem csupán a szó- és a mondat szintű, hanem a szövegszintű sajátosságokra is kiterjed. Klaudy (1994: 57) szerint „a fordítás csak akkor lehet egyenértékű (ekvivalens) az eredetivel, ha éppúgy megfelel a célnyelv normáinak, mint ahogy az eredeti megfelelt a forrásnyelv normáinak”. Hasonló véleményt fogalmaz meg Károly is (2007: 174), miszerint a célnyelvi elvárásoktól való bármilyen eltérés akadályozhatja a feldolgozhatóságot, és a várt kommunikációs hatás elmaradását eredményezheti.

A fordításoknak a nyelvhasználati normákhoz való viszonyát tárgyalva Heltai (2004: 415) különbséget tesz a minden esetben kötelező szabály és az alternatívákat kínáló norma között. A normát a szokásos nyelvhasználat megnyilvánulásaként határozza meg, amely alternatív formákat is feltételez. Ezek az alternatívák önmagukban helyesek, de az adott kommunikációs szituációban esetleg mégsem bizonyulnak célszerűnek, így a nyelvi közvetítő más megoldásokat keres. A szabályok azonban nem adnak lehetőséget alternatívák közötti választásra, így a szó szoros értelmében nem is tartoznak a normához, ugyanakkor a szabály a norma szélsőséges eseteként is felfogható (ibid.: 416). A lektor feladatának *javítás* része tehát elsősorban a nyelvi szabályokra összpontosít, továbbá a lektor az adott helyzetben mérlegeli, mely normáknak mikor engedelmeskedik, hiszen azok be nem tartása szankciókkal is járhat. A tudatos döntésekre alapozó nyelvi szakember globális stratégiákat követve képes felmérni a kockázatokat, és amennyiben szükséges, szerkesztéssel tökéletesíti, *jobbitja* a szöveget.

Léteznek ugyanis magasabb szintű szövegalkotási normák (Heltai 2004: 416–417), amelyek a szó- és mondat szinten jelentkező normák érvényesülését befolyásolhatják. Ezek viszont már nem minden esetben nyilvánvalók, betartásuk nem kötelező, és megsértésük sem eredményez abszolút hibát, sokkal inkább a befogadók elvárásaihoz köthetők. Nem a célnyelv grammatikájától függenek, hanem az átadandó üzenet jellegétől, a szöveg összetételétől, a befogadóktól és a kommunikációs helyzettől, befolyásolva a koherenciát is. Amikor a lektorálás folyamatában a szöveg *tökéletesítése* kerül előtérbe, a lektor nem az ekvivalenciára törekszik, hanem a célnyelven szerkeszti a szöveget, és magasabb nyelvi szinten jelentkező stratégiákat szem előtt tartva törekszik a feldolgozhatóságra és az olvashatóságra. Ezek közé tartoznak a kommunikáció általános elvei és kooperációs maximái is (Grice 1975). Klaudy (1997) rámutat, hogy a fordítók automatikusan végrehajtják a szabályokat követő, kötelező műveleteket, és rutinszerűen végzik a normakövető átváltásokat is, a fordítások idegenszerűsége főként szövegszinten nyilvánul meg. Így a lektorra marad a makroszintű anomáliák orvoslása.

A lektorálás műveleti tipológiája

A lektor nemcsak ellenőrzi a célnyelvi szöveget a forrásnyelvi eredetivel, hanem az összevetés és átolvasás eredményeképpen felfedezett hibákat és hiányosságokat javítja, pótolja is, illetve további módosításokkal segíti a feldolgozást a befogadók számára. Horváth (2009) a lektorálást ebből következően egy idegen írásműbe történő közvet-

len beavatkozásként definiálja, ezek a beavatkozások pedig többféle műveletként is jelentkezhetnek. A lektorálás műveleteit Arthern (1987: 17) meghatározását követve a célnyelvi szöveg azon pontján azonosíthatjuk, ahol a lektor a fordítás ellenőrzése során valamilyen változtatást vitt véghez.

Horváth a lektorálási műveletek kategorizálásakor a következő beavatkozásokat sorolja fel: *átrendezés, beszúrás, csere, törlés és széljegyzet* (2009: 156). Ezek közül az utolsó nem avatkozik közvetlenül a szövegbe, csupán javaslatokat fogalmaz meg a fordítás minőségére vonatkozóan, illetve további információkat fűzhet a szöveghez. A többi beavatkozás azonban egyértelműen kapcsolható Klaudy (1997) átváltásokra kidolgozott műveleti tipológiájához, hiszen a fordítói műveletek és a lektori beavatkozások hátterében egyaránt az egynyelvű szövegszerkesztés során alkalmazott módosítások állnak (Horváth 2009). Az *átrendezés, beszúrás, csere* takarhat lexikai és grammatikai műveleteket: áthelyezést, cserét, betoldást és konkretizálást, valamint összevonást és generalizálást, míg a *törlés* a lexikai és grammatikai nyelvi elemek kihagyására vonatkozhat a célnyelvi szövegből.

A lektorálás fenti meghatározásakor kiderült, hogy a lektor tulajdonképpen kétféle tevékenységet folytat a szöveg gondozásakor: javítja, sőt tökéletesíti is a fordítói kéziratot (Mossop 2001; Martin 2007; Horváth 2009). A „javítás” kategóriájába tartoznak a kötelezően elvégzendő, szabálykövető beavatkozások és a normákat követő, fakultatív műveletek, amelyek végrehajtása mellett a lektor a szakma konvenciói, a megbízás előírásai, valamint a szöveg összetétele és sajátosságai függvényében határoz. A fordítói kézirat „tökéletesítését” szolgáló módosítások ugyancsak fakultatívak, a lektor azért hajtja végre őket, hogy a szöveg könnyen feldolgozható, az olvasók igényeinek megfelelő legyen az adott kommunikációs kontextusban – stilisztikai, strukturális és tartalmi szerkesztési stratégiákat követve. Mindezek alapján a lektori beavatkozások az alábbi műveleti kategóriákra oszthatók:

- *Szabálykövető*: kötelező lektorálási művelet, amelyre a célnyelv morfológiai, szintaktikai, szemantikai és helyesírási szabályrendszere, szakmai konvenciói és a megbízás előírásai miatt van szükség. A beavatkozás elvégzése nélkül nem kapnánk helyes, a forrásnyelvi eredetinek és a célnyelv szabályrendszerének megfelelő szöveget.
- *Normakövető*: nyelvhasználati sajátosságokon, nyelvszokásokon alapuló, fakultatív lektorálási művelet. A célnyelvi szöveget ellenőrző lektornak van választási lehetősége, hogy elvégzi-e a beavatkozást, amely nélkül a szöveg nem felelne meg teljes mértékben a célnyelv normáinak, csupán „kvázi-helyesnek” (Klaudy, 1994) minősülne.
- *Stratégiakövető*: fakultatív lektori művelet, amellyel a lektor a közlés kontextusából merítve törekszik az üzenet egyértelműsítésére, a szöveg teljes egészét szem előtt tartva igyekszik megkönnyíteni az információ feldolgozhatóságát, valamint hozzájárulni a kommunikáció sikeréhez és a kontextuális hatás megőrzéséhez.³

³ *Fordítási univerzálék a lektorált szövegekben* (2015) című doktori értekezésemben a tipológia harmadik kategóriája szerkesztési műveletként szerepelt. A tipológia terminológiai egységesítése céljából azonban a *stratégiakövető* művelet terminusra módosítottam.

A Horváth (2009) által felsorolt lektori eljárások, valamint Klaudy (1997) átváltási műveletei besorolhatók a fent ismertetett kategóriákba annak függvényében, mi motiválta a lektort az egyes beavatkozások végrehajtása során. Az első két műveleti típusba tartozó beavatkozások meghatározása és indoklása viszonylag egyszerű, ahogyan a háttérükben álló nyelvhasználati szabályok és normák azonosítása sem ütközik nagyobb nehézségekbe, hiszen a helyesírási szabályzat és a nyelvhelyességi szakirodalom eligazodást nyújt közöttük. Ám a magasabb szinteken egyre bonyolultabbá válik a helyzet, mivel a szövegalkotási stratégiák már nehezebben meghatározhatók (Heltai 2004: 416), így hát a hozzájuk kapcsolódó szerkesztési stratégiákat követő beavatkozások is mélyebb megfontolást igényelnek. A lektor makroszinten közelítve a szöveghez stilisztikai, strukturális és tartalmi szerkesztést végez, ha szövegszintű eltolódások mutatkoznak a fordításban a forrásnyelvi szöveghez képest, illetve az eredetileg is célnyelven keletkezett íráshoz viszonyítva, valamint ha a befogadók elvárásainak megfelelően igyekszik betartani a nyelvhasználati alapelveket: többek között az egyértelműség, a feldolgozhatóság, a relevancia és a nyelvi gazdaságosság elvét.

A lektor a fenti műveleti tipológia és a műveleteket motiváló szabályok, normák és kommunikációs stratégiák segítségével tudja indokolni a döntéseit, pontosan miért avatkozott egy bizonyos helyen a szövegbe. Műveleteit nem egyéni ízlés vezeti, szemben a preferenciális módosításokkal, amelyek semmilyen érveléssel sem indokolhatók. Arthern (1987: 19) a lektori beavatkozások osztályozásakor formális és tartalmi hibák szükségszerű javításáról, illetve az olvashatóság elősegítéséről beszél, elkülönítve tőlük a szükségtelen beavatkozásokat. Az efféle műveletek olyan szavakat vagy szórendet módosító lektori beavatkozásokat takarnak, amelyek nem teszik értelmezhetőbbé a jelentést, még a szöveg stílusán sem javítanak. Horváth (2009) egyenesen a lektorálás egyik potenciális univerzáléjának tekinti a szükségtelen módosításokat, Arthern (1987) azonban rámutat, hogy ezen a téren nagy egyéni különbségek mutatkoznak a lektorok között. A fenti műveleti kategóriák és Arthern meghatározása alapján az alábbiak szerint illeszthetjük be a szükségtelen, preferenciális beavatkozásokat a tipológiába:

- *Preferenciakövető*: szükségtelen lektori beavatkozás, amely nem teszi sem helyesebbé, sem befogadhatóbbá, stilisztikailag elfogadhatóbbá vagy feldolgozhatóbbá a szöveget; csupán az egyéni ízlés motiválja, így nincsen semmiféle hatással a szövegre.

Bizonyos szempontból szükségtelen beavatkozásnak tekinthetők a lektor által végzett hibás beavatkozások is – különböznek azonban a preferenciakövető műveletektől abban, hogy *negatív hatást* gyakorolnak a szövegre. Hibás módosítás többféle módon is kerülhet a célnyelvi írásműbe: 1. a lektor szükségtelenül avatkozik be a helyes célnyelvi szövegbe, és helytelen megfogalmazást választ, ront a szövegen, nem egyszerűen feleslegesen dolgozik; 2. szükséges helyen avatkozik a célnyelvi szövegbe, ahol hiba vagy hiányosság mutatkozik a fordításban, de helytelenül módosít a megfogalmazáson, nem találja a megfelelő megoldást; 3. hiba található a fordított szövegben, de a lektor nem a megfelelő helyen avatkozik be a szövegbe, és vagy szükségtelenül változtat, vagy helytelenül módosít, újabb hibát eredményezve. Bár mindhárom beavatkozás hibát

eredményez, így a szöveg szempontjából ugyanúgy negatív az eredmény, más a okok állnak a három jelenség hátterében. Az első esetben a túlbuzgóság vezet felre a lektort, és az egyébként jó szövegen ront, így a lektori eljárás megítélése a legnegatívabb. A második esetben a lektornak sikerül azonosítania a hiba helyét, de a javítási vagy korrektív alkompetenciája (Horváth 2009) terén hiányosság mutatkozik. A harmadik esetben bár érzékeli a problémát, nem tudja azonosítani a hiba pontos helyét, így a megfelelő javítás is elmarad, ilyenkor tehát több ponton is hiányosság mutatkozik a lektori kompetenciájában. A lektorálás műveleteinek összefoglalását az 1. táblázat mutatja.

Módosítás	Beavatkozás alapja	Preskriptív erő	Attribútum	Hatás
Szabálykövető	ekvivalencia, nyelvhasználati szabályok, fordítási megbízás	kötelező	elvárt javítás	pozitív
Normakövető	fordítási és nyelvhasználati normák	fakultatív	javasolt javítás	pozitív
Stratégiaikövető	kommunikációs alapelvek és szövegépítő stratégiák	fakultatív	tökéletesítés	pozitív
Preferenciakövető	egyéni preferenciák	szükségtelen	értelmetlen beavatkozás	semleges

1. táblázat. A lektorálási műveletek tipológiája

A lektorálás során alkalmazott beavatkozások azonosítása minden bizonnyal a kötelező, *szabálykövető* műveletek esetében a legkönnyebb feladat, hiszen ahogyan fentebb szó esett róla, a módosítás nélkül helytelen célnyelvi megfogalmazást, elfogadhatatlan szöveget kapnánk. Az alábbi példa egy félrefordítás szükségszerű javítását illusztrálja: a fordító félreértelmezte az eredeti szöveget, hibát eredményezve a fordításban, a lektor azonban helyesbítette a jelentést.

- (1) Eredeti: [...] A barque, in the same part of the sea, would have seen her two hours later **if the Ingrid Linde had kept her course.**
- (1a) Fordítói: Két órával később, ugyanezen a tengerszakaszon, egy bárkáról látni kellett volna, **hogy az Ingrid Linde tartja-e az útirányát.**
- (1b) Lektori: Két órával később – ugyanezen a tengerszakaszon – egy bárkáról szintén látniuk kellett volna az Ingrid Linde-t, **ha az tartotta az útirányát.**

Hasonlóképpen az alábbi példában a lektor a nyelvtani szabályokat követte, amikor kijavította a fordító által ejtett hibát a magyarról angol nyelvre fordított célnyelvi szövegben. A javítás szükségszerű és indokolható, így a lektorálási művelet jogosságához nem férhet semmi kétség.

- (2) Eredeti: A szerződést bármely fél **három hónapos** felmondási idővel felmondhatja.
- (2a) Fordítói: The contract may be terminated by each Party by giving **3-month's notice.**
- (2b) Lektori: The contract may be terminated by each Party by giving **3-months notice.**

A fakultatív jellegű *normakövető* műveletek megállapításakor segítséget nyújthat Heltai (2004) megállapítása, aki a normát alternatív nyelvi formákat is megengedő és a szabályoknál kisebb preskriptív erővel rendelkező, szokásos nyelvhasználatként értelmezi. Az alábbiakban normakövető lektorálási műveletre látunk példát: a fordító megoldása nyelvtanilag és lexikailag sem tekinthető helytelennek, félrefordítást sem tartalmaz, ugyanakkor a lektor beavatkozása közelebb hozta a fordító megfogalmazását a szokásos magyar nyelvhasználathoz, amely csak hangsúlyos pozícióban tartja meg a személyes névmást.

- (3) Eredeti: [...] **they** began to argue about the moth-eaten pelt [...]
 (3a) Fordítói: [...] miközben ők a molyrágta prémről kezdtek vitatkozni.
 (3b) Lektorai: [...] miközben \emptyset a molyrágta prémről kezdtek vitatkozni.

A negyedik példában a fordító követte a forrásnyelvi szöveg szerkezetét a jelentés magyarról angolra történő átültetése során, nyelvtanilag hibátlan megfogalmazást hozva létre. Ám a lektor módosította a mondat szerkezetet, és az értelmi hangsúly kiemelésére alárendelő szerkezetet vagy úgynevezett *cleft* megoldást alkalmazott.

- (4) Eredeti: **Főként tapasztalt fordítók** értenek az alkalmazásukhoz.
 (4a) Fordítói: **Mainly experienced translators** know how to apply them.
 (4b) Lektorai: **It is mainly experienced translators** who know how to apply them.

A lektor normakövető műveletet hajtott végre, hiszen az angol többnyire a fenti vonatkozó mellékmondatot használó szerkesztésmódot részesíti előnyben, főleg írásban, ahol nem segíthet az intonáció a hangsúlyos mondatrészek kiemelésében. Meg kell azonban jegyeznünk, hogy a fordító megfogalmazása sem volt helytelen.

Valószínűleg a *stratégia követő* műveletek azonosítása okozhatja a legnagyobb kihívást, mivel a másik két kategóriába tartozó beavatkozásokhoz képest több változatosságot mutatnak, és egyedi megoldásokat tükröznek. Meghatározásukhoz nem nyújtanak segítséget a helyesírási és nyelvművelő szabályzatok. Alkalmazásukkor a lektorok szövegszintű stratégiákat követnek, amelyek mindig éppen az adott szövegben, az adott kommunikációs helyzetnek megfelelően érvényesülnek. A lektor stratégia követő műveletekkel igyekszik optimalizálni a grammatikai és lexikai redundanciát, kiegyensúlyozott szöveget alkotva, gazdagítva a szókincset, maximális kontextuális hatásra törekedve (Robin 2015). A leggyakrabban előforduló stratégia követő lektori műveletekre láthatunk példákat az alábbiakban.

- (5) Eredeti: I was growing colder **when I left the woods behind**.
 (5a) Fordítói: Egyre hidegebb lett, **amikor elhagytam az erdőt** [...]
 (5b) Lektorai: **Miután elhagytam az erdőt**, egyre hidegebbre fordult az idő [...]

Az ötödik példában a fordító szorosan követte az eredeti szöveg szerkesztését, megőrizve a tagmondatok sorrendjét, míg a lektor grammatikai áthelyezéssel kronológiai sorrendbe állította az eseményeket, nagyobb hangsúlyt adva a logikai kapcsolódási pontoknak, így segítette elő a feldolgozást. A következő példában ugyancsak stratégia-

követő beavatkozásnak lehetünk tanúi: a lektor nem szabályoknak vagy normáknak engedelmeskedve hajtotta végre a lexikai konkretizációval járó műveletet, szemantikaiag erőteljesebb, hangsúlyosabb kifejezésre cserélve az eredeti szövegben szereplő szó jelentését.

- (6) Eredeti: That was Maddy's **fault**, of course.
 (6a) Fordítói: Ami természetesen Maddy **hibája** volt.
 (6b) Lektor: Ami természetesen Maddy **bűne** volt.

A feldolgozás explicitebb megfogalmazással való elősegítése és a szókincs gazdagítása mellett a lektorok általában törekednek a fordított szöveg grammatikai és a lexikai redundanciájának csökkentésére, módosítva a fordító átváltási műveleteit, ahogyan az alábbi példában is látható:

- (7) Eredeti: It bent as easily **as a blade of grass**.
 (7a) Fordítói: [...] olyan könnyedén hajolt meg, **mintha csak egy fűszál lett volna**.
 (7b) Lektor: [...] olyan könnyedén hajolt meg, **mint egy fűszál**.

A fordító az eredeti főneves szerkezetet önálló tagmondattá emelte fel, azonban a lektor ezt a műveletet mintegy „vissza fordította”, ismét főnévvel kifejezett hasonlatra módosította, hogy az egyszerűbb megfogalmazással csökkentse a redundanciát, elősegítve a feldolgozást, közelebb hozva a mondatszerkesztést az eredetihez. Hasonló beavatkozásra mutat példát a következő mondat is, amelyben a lektor ugyancsak tömörebb és egyszerűbb megfogalmazásra törekedett:

- (8) Improvizatív – tehát az előadónak nagyobb szabadsága, több tere van mozogni.
 (8a) Improvisational means **the performer has more freedom, more space to move**.
 (8b) Improvisational means \emptyset **more freedom, more space to move**.

Nem magyarázható nyelvhelyességi szabályokkal, normákkal, így stratégiakövető műveletnek minősül az a lektori beavatkozás, amelyet a kilencedik példamondatban figyelhetünk meg. A lektor törölte a felesleges kötőszót a fordított mondat elején a célnyelvi magyar szövegből, mivel az összefüggés a szöveg kontextusából kikövetkeztethető.

- (9) Eredeti: **But** they were ready for us.
 (9a) Fordítói: **De** már vártak bennünket.
 (9b) Lektor: \emptyset már vártak bennünket.

A fenti mondatok tehát olyan stratégiakövető lektorálási beavatkozásokra mutatnak példákat, amelyek segítségével a lektorok szerkesztik a szövegek információs tartalmát, csökkentik a grammatikai és a lexikai redundanciát, elősegítik az olvashatóságot, gazdagítják a szövegek szókincsét, optimalizálva a szövegek nyelvi sajátosságait abból a célból, hogy megfeleljenek a célnyelvi befogadók elvárásainak. Empirikus kutatási

eredmények mutatják (Robin 2015), hogy a lektorok nagy gyakorisággal hajtanak végre fakultatív, stratégia követő beavatkozásokat. Amikor a fordító jól végzi a munkáját, nincs szükség nagymértékű „javításra”, így a lektor a minőség „tökéletesítésére” összpontosíthat, magasabb szintű, szövegszerkesztési stratégiákat követő műveleteket alkalmazva a kommunikáció alapelveinek szem előtt tartásával. Ezek a lektori műveletek szövetszinten indokolhatók, szemben a preferencia követő módosításokkal, amelyek semmilyen hatást nem gyakorolnak a szövegre, ahogyan az alábbi példában is látható:

(10) Eredeti: As fast as this little wind will push us.

(10a) Fordítói: Olyan gyorsan, amennyire a gyenge szél **engedi**.

(10b) Lektori: Olyan gyorsan, amennyire a gyenge szél **lehetővé teszi**.

A jelen tanulmányban ismertetett műveleti tipológia tudatosítása segítségül szolgálhat a lektoroknak, nehogy akaratlanul a „túllektorálás” csapdájába essenek, és túl sok szükségtelen, preferencia követő beavatkozást vigyenek véghez. Amennyiben meg tudják különböztetni a szabályokat, normákat, stratégiákat és egyéni ízlésüket követő beavatkozásait, könnyebben meg tudják indokolni döntéseiket, objektívebb és árnyaltabb értékelést nyújthatnak a fordítók munkájáról, segítve a fejlődésüket, és vita esetén képesek belátni, amikor csupán alternatív megoldásokról van szó, nem pedig tényleges hibákról, és ez hozzájárul a kollégák közti harmonikus munkakapcsolathoz.

Összefoglalás

A fordítástudomány immár elengedhetetlen feladatává vált, hogy szilárd, kidolgozott alapokon nyugvó elméleti háttérrel és módszertani útmutatást nyújtson a fordítások lektorálásához a fordítói szakma számára. Elméleti és módszertani alapok, illetve azok megismertetése nélkül el sem várhatjuk, hogy a fordított szövegek gondozását vállaló szakemberek tudatosan és hozzáértéssel végezzék a munkájukat. A jelen tanulmányban kísérletet tettem a lektorálás műveleti tipológiájának felállítására, nyelvi és fordítási szabályokra, normákra és stratégiákra, fordítási műveletekre, illetve saját korábbi kutatási eredményeimre alapozva (Robin 2015). A műveletek közötti különbségek feltárásával részletesebb bepillantást nyerhetünk a lektorok tevékenységébe: mit tesznek valójában, amikor beavatkoznak a fordított szövegbe. Kötelező, szabálykövető és fakultatív, normakövető műveleteikkel *javítást* végeznek a szövegben, kiküszöbölve a fordításból eredő és a nyelvi hibákat, illetve a fordítói megbízás figyelmen kívül hagyásából fakadó problémákat. Stratégia követő módosításai azonban a fordítás tökéletesítését, *jobbitását* szolgálják, közelebb hozva a fordított szöveg sajátosságait az idiomatikus, autentikus célnyelvi szövegekre jellemző nyelvhasználatához, valamint a befogadók igényeihez és elvárásaihoz. Ilyen módon az indokolható módosításokat megkülönböztethetjük a pusztán preferenciákon alapuló szükségtelen beavatkozásoktól, amelyek semmiféle pozitív hatást nem gyakorolnak a fordított szöveg szó-, mondat- és szövetszintű jellemzőire.

A jelen tanulmányban felvázolt tipológia hasznos kiindulási alapul szolgálhat a lektorált – fordított vagy autentikus célnyelvi – szövegek elemzéséhez, illetve a lektorálás módszereinek és folyamatainak vizsgálatához. Továbbá elméleti háttérrel nyújthat

a fordítások lektorálásának etikai aspektusaival kapcsolatos tárgyilagos párbeszédhez, objektív módon megvilágítva, hol és miért avatkozhatnak a lektorok a gondjaikra bízott fordított szövegekbe. A szabály-, norma- és stratégiakövető lektorálási műveletek indokolhatatlan és preferenciakövető beavatkozásoktól való elkülönítésével remélhetőleg elősegíthetjük a lektorok tudatos, felelősségteljes, szakszerű munkavégzését, valamint a fordítási folyamat résztvevői közötti kollegiális munkaharmoniót. Hasonlóképpen a lektorálási műveletek tipológiája a *javitás* és a *jobbítás* megkülönböztetésével jó szolgálatot tehet a fordítás oktatása során is, amikor a hallgatók fordításait ellenőrizzük és értékeljük, vagyis *didaktikai* lektorálást alkalmazunk. A szakfordító-hallgatók munkájának lektorálás műveletei alapján differenciált értékelése segítséget nyújthat, hogy realisabb képet kapjanak a teljesítményükről, tisztábban lássák, hol gyökereznek a visszatérő valódi hibák, és hol van lehetőség további fejlődésre. Mind ezt pedig a szükségtelen és lelombozó, kizárólag a hibákra összpontosító visszajelzés nélkül, gondoskodva a fejlődéshez lényeges motivációról is.

IRODALOM

- Arthern, P. (1987): Four Eyes are Better than Two. In: Picken, C. (ed.) *Translating and the Computer 8: A Profession on the Move*. London: Aslib, The Association for Information Management, 14–26.
- Arthern, P. (1991): Quality by numbers: Assessing revision and translation. In: *Proceedings of the Fifth Conference of the Institute of Translation and Interpreting*. London: Aslib, The Association for Information Management, 85–91.
- Chesterman, A. (1993): From ‘Is’ to ‘Ought’: Laws, Norms and Strategies in Translation Studies. *Target* 5/1, 1–20.
- Cunningham, D. S. (1971): Translation and Editing. *Meta* 16/3, 135–152.
- Eszenyi R. (2016): Case study on translating a medical record into B language: How do the translator’s competences advocated by the EU appear in the case of a real-life assignment? *Procedia – Social and Behavioral Sciences* Vol. 231, 122–128.
- Graham, J. D. (1983): Checking, Revision and Editing. In: Picken, C. (ed.) *The Translator’s Handbook*. London: Aslib, 99–105.
- Grice, H. P. (1975): Logic and Conversation. In: Cole, P. – Morgan, J. L. (eds.) *Syntax and semantics 3: Speech acts*. New York: Academic Press, 41–58.
- Halverson, S. (2003): The cognitive basis of translation universals. *Target* 15/2, 197–241.
- Halverson, S. (2007): Investigating gravitational pull in translation: the case of the English progressive construction. In: Jääskeläinen, R. – Puurtinen, T. – Stotesbury, H. (eds.) *Texts, process and corpora: research inspired by Sonja Tirkkonen-Condit*. Joensuu: Publications of the Savonlinna School of Translation Studies 5., 175–195.
- Hansen, G. (2009): The Speck in Your Brother’s Eye – the Beam in Your Own. Quality Management in Translation and Revision. In: Hansen, G. – Chesterman, A. – Gerzmysch-Arbogast, H. (eds.) *Efforts and Models in Interpreting and Translation Research. A Tribute to Daniel Gile*. Amsterdam: John Benjamins, 255–280.
- Heltai Pál (2004): A fordító és a nyelvi normák I. *Magyar Nyelvőr* 128/4, 407–434.
- Heltai Pál (2005): A fordító és a nyelvi normák II. *Magyar Nyelvőr* 129/1, 30–58.
- Horváth Péter I. (2009): *A lektori kompetencia*. Doktori értekezés. Budapest: ELTE.
- Hosington, B. M. – Horguelin, Paul A. (1980): *A Practical Guide to Bilingual Revision*. Montréal: Linguattech.

- Károly Krisztina (2007): *Szövegtan és fordítás*. Budapest: Akadémiai Kiadó.
- Klaudy Kinga (1987): *Fordítás és aktuális tagolás*. Budapest: Akadémiai Kiadó.
- Klaudy Kinga (1994): Fordítás és nyelvi norma. In: Kemény G. – Kardos T. (szerk.) *A magyar nyelvi norma érvényesülése napjaink nyelvhasználatában*. Budapest: MTA Nyelvtudományi Intézet, 57–61.
- Klaudy Kinga (1997): *A fordítás elmélete és gyakorlata*. Budapest: Scholastica.
- Künzli, A. (2006): Teaching and learning translation revision: Some suggestions based on evidence from a think-aloud protocol study. In: Garant, M. (ed.) *Current Trends in Translation Teaching and Learning*. Helsinki: Department of Translation Studies Publication III, Helsinki University, 9–24.
- Künzli, A. (2007): Translation Revision: a study of the performance of ten professional translators revising a legal text. In: Gambier, Y. – Shlesinger, M. – Stolze, R. (eds.) *Translation Studies: doubts and directions*. Amsterdam: Benjamins, 115–126.
- Martin, T. (2007): Managing risks and resources: a down-to-earth view of revision. *The Journal of Specialised Translation* 4/8, 57–63.
- Mohácsi-Gorove Anna (2015): *A minőség fogalma a fordítástudományban és a lektorálás mint minőségbiztosítási garancia*. Doktori értekezés: Budapest.
- Mossop, B. (2001): *Revising and Editing for Translators*. Amsterdam: Benjamins.
- Parra Galiano, S. (2005): *La revisión de traducciones en la Traductología: aproximación a la práctica de la revisión en el ámbito profesional mediante el estudio de casos y propuestas de investigación*. Doktori értekezés. Granada: Universidad de Granada.
- Robert, I. S. – Remael, A. – Ureel, J. J. J. (2017): Towards a Model of Translation Revision Competence. *The Interpreter and Translator Trainer* 11/2, 1–19.
- Robin Edina (2015): *Fordítási univerzálék a lektorált fordításokban*. Doktori értekezés. Budapest: ELTE.
- Sommers, N. (2001): Revision – Food for Thought. *Translation Journal* 5/1. <http://www.bokorlang.com/journal/15revision.htm>
- Terryn, R. A. – Robert, I. S. – Ureel, J. J. J., Remael, A. – Hanouille, S. (2017): Conceptualizing Translation Revision Competence: A Pilot Study on the Acquisition of the Knowledge about Revision and Strategic Subcompetences. *Across Languages and Cultures* 18/1, 1–28.
- Toury, G. (1995): *Descriptive Translation Studies and Beyond*. Amsterdam: Benjamins.

SZABÓ CSILLA

Módszertani ötletek az átváltási műveletek tudatosítására

Methodological ideas for acquiring transfer operations

The study offers a set of methodological ideas for colleagues involved in the teaching of (specialised) translation at translation training institutions to practise transfer operations in English–Hungarian and Hungarian–English translation classes. The author presents a total of eight exercises (relying on two simple literary texts, three media/journalistic texts and three domain-specific texts) to demonstrate what ideas could be used to help students acquire the adequate application of lexical and grammatical transfer operations. The paper presents online and on-site tasks that can be typically applied in the framework of translation courses/seminars. It provides detailed task descriptions, the aims and the intended learning outcomes, offers various tips for preliminary or follow-up exercises, specifies the source excerpts (if available), as well as providing some target renditions. The aim of the tasks is, as well as focusing on various transfer operations, to simultaneously develop several competences required for carrying out specialised translation tasks at a high standard.

Keywords: methodological ideas, transfer operations, task descriptions, exercises for translators translation training

Bevezetés

A 2018. február 8-án, a Károli Gáspár Református Egyetemen megrendezett, Fordításoktatás szakmai nap címet viselő konferencián az *átváltási műveletek* szerepét, és a Klaudy Kinga által rendszerezett lexikai és grammatikai műveletek (Klaudy 1997, 1999, 2003, 2007) elsajátítására vonatkozó stratégiákat járták körül a résztvevők a fordítás oktatásában. Körünkben volt Klaudy Kinga is, aki egyrészt előadást tartott az átváltási műveletek rendszeréről, majd a szekciók közötti beszélgetés során azt kérdezte a jelenlevő oktatóktól és hallgatóktól, hogy tapasztalatuk szerint mennyire tudják alkalmazni a végzett fordítók az átváltási műveleteket; mennyire épülnek be ezek az ismeretek a fordítási gyakorlatukba. Nyilvánvaló, hogy a hallgatók szemszögéből nézve nehéz erre a kérdésre kielégítő választ adni (viszont remek kutatási téma lehetne egy doktorandusz számára!). A jelenlevő oktatók és hallgatók közül azonban többen is alátámasztották, hogy az átváltási műveletek használata, illetve tudatosítása egyfelől a fordítójelöltek hasznára válik, másfelől az oktatók számára is egyfajta rendszerezett megközelítést, azaz egy konkrét rendszerbe foglalt ismeretátadást tesz lehetővé.

A BME TFK (Budapest Műszaki és Gazdaságtudományi Egyetem Tolmács- és Fordítóképző Központjának) szakfordító hallgatói az átváltási műveletekkel a fordítástechnikai alapozás során több ízben is találkoznak: a kontrasztív nyelvészet stúdium keretében főként mondatszinten végeznek elemzéseket, míg a Fordítástechnika I.

tárgy keretében szövegszinten kell először felismerni és beazonosítani az egyes műveleteket, majd döntéseket kell hozni arra nézve, milyen átváltási műveleteket érdemes/lehet alkalmazni.

Az alábbi tanulmány annyiban rendhagyó, hogy kifejezetten gyakorlati szempontból vizsgálja az átváltási műveletek pedagógiai alkalmazhatóságát, mindezt komplex, több kompetenciaterületet is fejleszteni kívánó fordítási feladatokba ágyazva. Nem célja az írásnak, hogy az átváltási műveletek elméleti háttérét vizsgálja, hanem egyfajta fókuszált feladatgyűjtemény formájában olyan módszertani ötleteket tesz közzé, amelyeket angol–magyar, illetve magyar–angol viszonylatban javasolunk kipróbálásra, és amelyek tapasztalataink alapján alkalmasak arra, hogy a hallgatók elmélyítsék az alapvető transzferstratégiákat, és a későbbiekben tudatosabban tudják alkalmazni az egyes lexikai és grammatikai műveleteket. A cél ezekkel a szövegekkel az, hogy az adott órai anyagok feldolgozását követően tudják a hallgatók fordítási stratégiáikat tökéletesíteni olyan autentikus szövegek segítségével, amelyek valamelyest koncentráltabban tartalmazzák a gyakoroltatni kívánt fordítási problémákat.

A megadott példák első csoportjában két olyan szöveget teszünk közzé, amelyet az irodalmi szöveg kategóriába sorolhatunk, az ezeket követő három példa az általános, sajtó- vagy médiaszövegek csoportjába tartozik, míg a tanulmányban megadott szövegek harmadik csoportja kifejezetten szakfordításra alkalmas forrásnyelvi szövegeket tartalmaz, amelyek a szerző szakfordítói praxisában valós megrendeléseként fordultak elő.

Jelen írás az átváltási műveletek gyakorlását helyezi fókuszba, ugyanakkor a feladatok többségét azzal a céllal terveztük, hogy a BME TFK Erasmus+ projektje, az eTransFair (2017) keretén belül azonosított szakfordítói kompetenciákat¹ is fejlesszék. Az alapvető fordítási és nyelvi kompetenciákon kívül tehát hangsúlyt fektetünk a szakfordítók számára kiemelten fontos területekre, ezért a feladatokban a terminológiai, lektori és az információkeresési kompetencia fejlesztése kerül előtérbe.

Az egyes feladatok könnyebb alkalmazásához, illetve a módszertani/pedagógiai szempontok áttekintéséhez a feladatok leírása előtt megadtunk egy komplex fejléct, amely az alábbiakat tartalmazza: a szöveg típusa, forrása, a fordítási irány, a feladat céljai, autentikus volta (valódi fordítási megbízás volt-e), a várható tanulási eredmények (a fejlesztendő szakfordítói kompetenciákkal), majd a feladatlírást követően néhány megoldási javaslatot teszünk közzé (ahol ez lehetséges), illetve néhány, a fordításhoz kapcsolható egyéb, pl. nyelvfejlesztésre vonatkozó tippet. Ahol a feladat megkívánja, a háttérismeretekre vonatkozóan is megadunk néhány szempontot és/vagy további módszertani javaslatot.

Az alapozó szakaszhoz kapcsolódó szövegeket két kategóriában (*Irodalmi szövegek*, illetve *Általános vagy sajtószövegek* címszó alatt) tesszük közzé (ez utóbbi műfaji sajátosságairól l. Bell 1991 és Károly 2011), míg a haladóbb szakaszhoz javasolt speciálisabb szövegeket és a hozzájuk tartozó feladatokat a *Szakszövegek* fejezetcím (a szakszöveg fogalmához l. Olohan 2015, Fiola 2013) alá rendeztük. A feladatokat

¹ a Porta Lingua 2018-as kötetében szerepel egy írás az eTransFair eddigi eredményeiről, különös tekintettel a szakfordítói kompetenciaprofilra (Szabó, előkészületben).

a könnyebb beazonosíthatóság (referencia) kedvéért külön címmel is elláttuk. Az angol nyelvű forrásszövegek angol, míg a magyar nyelvűek magyar címet kaptak.

1. Irodalmi szövegek

1.1. The Visitor

Szövegtípus: (egyszerű) irodalmi szöveg

Forrás: https://is.jabok.cz/el/JA10/letto2013/J1412/um/972980/975195/New_Success_at_FCA_SB5.txt. A szöveget egy szövegértési feladatból adaptáltuk kifejezetten az első átváltási műveletek gyakorlására.

Irány: angol–magyar

Munkaforma: online vagy on-site (kontaktóra)

Cél, fejlesztendő terület: lexikai átváltási műveletek, általánosítás/konkretizálás, felbontás/összevonás, elsősorban fordítói és nyelvi kompetencia fejlesztése)

Fordítási megbízás volt? nem

Tanulási eredmény: A hallgatók irányítással (aláhúzással szegmens jelölése) képesek alkalmazni alapvető lexikai átváltási műveleteket.

Feladat: A hallgatók úgy fordítják le a szöveget, hogy az aláhúzott elemeknél megpróbálják alkalmazni az órán tanult átváltási műveleteket (jelentések szűkítése/bővítése / konkretizálás vagy általánosítás/, illetve lexikai összevonás/felbontás).

1.1. szöveg

Alison closed the door of her small flat and put down her briefcase. It had been another exhausting day at the travel agency, where she worked, and she was looking forward to being alone. There was a programme she wanted to watch on TV later in the evening. She has just started preparing her dinner when there was a knock on her door (1).

‘Oh no! Who on earth could that be?’ she muttered. She went to the door and looked through (2) the ‘spy hole’. A man of about sixty was standing there. It took her a few seconds to realise who he was. He lived in the flat below. They had passed on the stairs (3) once or twice and had exchanged the usual greetings. He had a long, thin face with two large front teeth that made him look like a rabbit.

‘Sorry to bother you but...uh...there’s something I’d like to...er...talk to you about’, he mumbled when she opened the door. Alison hesitated but then asked him to come in (4). The she noticed the dog. Alison detested dogs, particularly big ones. This one was a very old and very fat bulldog.

The man went into her small living room and sat down on the sofa. The dog followed him and climbed up on the sofa next to him (5). Its mouth (6) was open and I was breathing heavily. Allison saw several drops of saliva fall on the light green material that covered the sofa (7).

‘Do you mind if I smoke (8)?’ the man asked (9). Without waiting for an answer, he lit a cigarette.

‘You must be wondering why I have come. Well, I hope you won’t be offended, but...’ He stopped suddenly (10) and coughed (11). His face went very red (12).

Lehetséges megoldások: 1) összevonás [kopogtattak], 2) konkretizálás [kikukucskált], 3) összevonás [összefutottak] illetve általánosítás [lépcsőházban], 4) összevonás [betessékelte, beinvítalta], 5) összevonás [mellételepedett], 6) konkretizálás [pofája], 7) összevonás [huzat], 8) összevonás [Rágyújthatok?], 9) idéző igék konkretizálása [érdeklődött], 10) összevonás [elhallgatott], 11) konkretizálás vagy felbontás: [köhögésben tört ki], 12) összevonás [elvörösödött].

Tipppek:

- 1) Érdemes a fordítási feladatok kapcsán néhány kreatív feladatot végeztetni a hallgatókkal, amelyek növelik az érdeklődésüket, motiválják őket a fordításban (a fordításban alkalmazható motivációs stratégiákról ír pl. Sermann 2006):
 - a. A hallgatók a cím alapján tippelnek a tartalomra.
 - b. A hallgatók egy bekezdés elolvasása után tippelnek a folytatásra, vagy a szöveg nagy részének ismeretében adnak ötleteket a befejezésre.
 - c. A hallgatók egy kiragadott mondat vagy szövegrész alapján próbálják megjósolni a szöveg tartalmát. pl. *„She went to the door and looked through the ‘spy hole’. A man of about sixty was standing there. It took her a few seconds to realise who he was.”*

1.2. Magyar kulturális reáliák

Szövegtípus: irodalmi szöveg

Forrás: ismeretlen

Irány: magyar–angol

Munkaforma: online

Cél, fejlesztendő terület: lexikai átváltási műveletek (teljes átalakítás, kompenzálás, körülírás, honosítás vagy idegenítés), információkereső, interkulturális és terminológiai kompetencia fejlesztése

Fordítási megbízás volt? nem

Tanulási eredmény: a hallgatók képesek beazonosítani a kulturális reáliákat a forrásnyelvben, és a rendelkezésükre álló eszköztárból kiválasztani a legmegfelelőbb átváltási műveletet.

Háttérismeret: A lexikai elemek egy speciális csoportjával, *a reáliákkal*, illetve azok fordításával kapcsolatban már több tanulmány is napvilágot látott magyar fordítástudományi folyóiratok hasábjain (pl. Forgács 2004, Mujzer-Varga 2007, Honti 2011, Klaudy 2013, Bakti 2016) és a fordítóképzőkben – Klaudy Kinga példáját követve – sokan készíttetnek a hallgatókkal fordítástechnikai példatárakat, ahol a reáliák fordításával általában külön fejezet foglalkozik. A reáliák fordíthatósága (vagy inkább fordíthatatlansága) kapcsán a fordítónak döntést kell hozni, hogy a rendelkezésre álló műveletek közül melyiket alkalmazza. A reáliák fordításával ezért érdemes hosszabban foglalkozni, és több szövegen, több szempont alapján, anyanyelvről és anyanyelvre történő fordításokban is gyakoroltatni.

Feladat: A szövegben a hallgatók megkeresik a reáliákat, majd elkészítik a fordítást. Mivel a szöveg rövid, a hallgatókat megkérhetjük arra is, hogy „annotálják” fordítá-

sukat, azaz minden reáliához készítsenek jegyzetet, ahol leírhatják, milyen célnyelvi megoldások közül választották ki a legmegfelelőbbet, és miért.

1.2. szöveg

Van kutyánk is az eddigi Cirmos mellett. Négy-öt hónapos kis komondor és kb. hat hete van nálunk. Olyan harciasan ugatott meg múltkor a Tiszaparton, hogy mindjárt megvettem hat koronáért. Azóta van nálunk. Egy makacs, nyakas, rossz kölyök. Lusta és torkos. De halálra nevetjük magunkat, hogy evésnél miket művel. Hogy szereti a csülköt! Esténként mindig benn akar maradni. Előveszem a nádpalcát és kiáltom: „Bundás, ki! Mars! A kutya nem mozdul. Aztán kénytelen belátni, hogy ez így nem megy, kiugrik a kanapé alól, kifut a házból éjjeli állomására, ahol a szódásüvegek között nyomban elhelyezkedik. Másnap sétálni megyek vele a Városligetbe. Ha jól viselkedik, még a Gerbaud-ba is bejöhet velem, s megesszünk egy jó somlót.

Lehetséges megoldások: Reáliák: Cirmos – *Tabby cat* (honosítás), komondor – *sheep-dog* (általánosítás), korona – *shilling* (adaptáció azonos történelmi időszakra), Tiszapart – *on the bank of the River Tisza* (betoldás) csülök – *pork* (általánosítás), Bundás – *Hector* (idegenítés), szódásüvegek – *milk bottles* (kulturális ekvivalencia vagy adaptáció), Városliget – *City Park* (általánosítás), Gerbaud – *confectionary* (általánosítás) vagy *posh café* (körülírás).

Tippek: Ebben a feladatban – kicsit megelőlegezve a grammatikai műveleteket – lehet beszélgetni a mondathatárok fakultatív változtatásáról (felbontás, lesüllyesztés), és meg lehet vitatni olyan problémákat, mint a tömondatok retorikai/stilisztikai szerepe, a hiányzó kategóriák (pl. személyes névmások helyettesítése (kutya vagy macska esetében *he/she* vagy *it?*)), illetve lehet beszélgetni a szó szerinti fordítás problematikájáról (pl. *éjjeli állomás, ez így nem megy* stb).

2. Általános vagy sajtószövegek

2.1 . *Beautiful Women*

Szövegtípus: sajtószöveg

Forrás: <https://www.livescience.com/8456-beautiful-women-denied-manly-jobs.html>

Irány: angol–magyar

Munkaforma: online

Cél, feljesztendő terület: lexikai és grammatikai átváltási műveletek (lexikai cserék, aktív/passzív váltás stb.)

Fordítási megbízás volt? nem

Tanulási eredmény: A hallgatók képesek irányítással (megfelelő instrukciók révén) beazonosítani, mikor kell lexikai, mikor nyelvtani átváltási műveleteket alkalmazni, s ezek közül melyik az optimális megoldás.

Háttérismeret: Ezt a szöveget akkor érdemes bevetni, amikor a hallgatók már megismerkedtek a lexikai és a grammatikai átváltási műveletekkel is. A tanulási folyamatnak ebben a szakaszában érdemes felhívni a figyelmüket az egyes klasszikus (kötelező és fakultatív) átváltási műveletek közötti különbségekre.

Feladat: A hallgatók azonosítsák azokat a szegmenseket, ahol igésíteni lehet (ld. táblázat a megoldási javaslatoknál), ahol érdemes konkretizálni (szürkével jelölve), illetve ahol kötelező átváltási műveleteket kell alkalmazni (aláhúzással jelölve).

2.1. szöveg

Beautiful Women Are Denied Manly Jobs

Attractive people are usually at a slight advantage when it comes to getting a job. But a new study finds that for women in traditionally masculine fields, beauty can be a burden.

Attractive women were discriminated against when applying for jobs considered «masculine» and for which appearance was not seen as important to the job, according to a study published in the May/June issue of the Journal of Social Psychology. Such positions included job titles like manager of research and development, director of finance, mechanical engineer and construction supervisor.

“In these professions being attractive was highly detrimental to women,” study author Stefanie Johnson, assistant professor of management at UC Denver Business School, said in a statement. “In every other kind of job, attractive women were preferred. This wasn’t the case with men, which shows that there is still a double standard when it comes to gender.”

According to Johnson, beautiful people enjoy a significant edge in life. They tend to get higher salaries, better performance evaluations, higher levels of admission to college, better voter ratings when running for public office and more favorable judgments in legal trials.

But the advantage doesn’t always hold for women, Johnson found. In one experiment, participants were given 204 photos of university students (all Caucasian and dressed in business clothing) and asked to rate their attractiveness on a scale of one to seven. The participants were then asked to rate how suitable each person in the photographs would be for a series of occupations.

Lehetséges megoldások: Példák igésítésre, illetve konkretizálásra:

Where in the text?	Source segment	Target segment
Line 1	... at a slight advantage...	.. <i>némi előnyt élveznek...</i>
Line 13	... when it comes to gender...	... <i>ha a nemű szerepeket vesszük górcső alá/vizsgáljuk...</i>
Line 14	...tend to get ... higher levels of admission to college,...	... <i>nagyobb eséllyel veszik fel őket egyetemre...</i>
Line 15	...tend to get.... more favorable judgments in legal trials.	... <i>kedvezőbb ítéletre számíthatnak a bíróságokon.</i>

Tippek: A szöveg kiválóan alkalmas a különböző regiszterek bemutatására is (*women* = *nők, hölgyek, a gyengébbik nem képviselői* stb.).

2.2. Vidéki élet

Szövegtípus: általános szöveg (téma: turizmus)

Forrás: Bükfürdő prospektus 2011, <http://www.rendesajanlat.hu/bukfurdo-es-kornyeke/>

Irány: magyar–angol

Munkaforma: online és on-site

Cél, fejlesztendő terület: specifikus műveletek (kihagyás és betoldás), kötelező átváltási műveletek gyakorlása, nyelvi és fordítási, illetve interkulturális kompetencia fejlesztése

Fordítási megbízás volt? igen

Tanulási eredmény: A hallgatók képesek elsősorban (kötelező) nyelvtani betoldással megfelelő célnyelvi fordítást létrehozni angolul.

Háttérismeretek: Ennél a szövegénél érdemes beszélni a hiányos mondatrészekről (kopula stb.), illetve ezek fordíthatóságáról.

Feladat: Fordítsák le a hallgatók a szöveget az online héten. Érdemes lehet a beadott fordításokból kiemelt egységeket Excel-táblázatba rendezni, és átbeszélni, ki, milyen műveleteket használt, ki, milyen (kötelező jellegű) betoldásokat végzett.

2.2. szöveg

Hagyományos vidéki élet, amely által újra átérezzük, melyek az igazán fontos értékek. Megnyugvás és feltöltődés. Esténként a gyógyvíz illatát hozza a lágy fuvallat, érzékeit válogatott ínyencségek kényeztetik. Tökéletes kikapcsolódás az üdezöld puha pázsit és különleges madárfajok lakhelyén, ahol lélegzetelállító a táj. Ott, ahol az Alpok meredek szikláit a magyar táj egyre megszelídíti. Ott, ahol golyák fészkelnek a házak magasán. Vadludak éneke hallik, és bíborszínű naplemente gyönyörködtet. Hullámzó búzatáblák, hömpölygő folyó, amely horgászni hív. Természet-közélen. Élet-közélen.

Lehetséges megoldás: If you come here and have a taste of our traditional countryside, you will realise what life is all about. All you need to do is slow down, relax and recharge your batteries. In the evenings, a gentle breeze carries the smell of thermal water; your senses are pampered by various culinary specialities. You can have a perfect getaway here where the grass is freshly green and where unique bird species flutter above breath-taking scenery. Here the steep cliffs of the Alps are tamed by Hungarian meadows. Storks sit on top of chimneys, and wild geese sing in red sunsets. There are undulating wheat-fields and rolling streams that attract fishermen. You are near nature, near life.

Megoldások összehasonlítása Excelben:

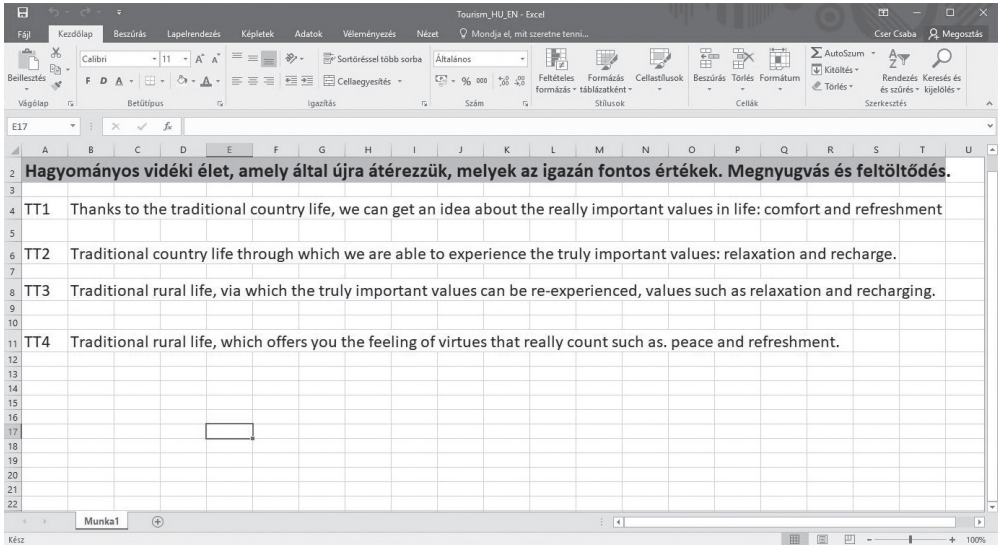

Tipp: Megvitathatjuk a hallgatókkal, milyen a szöveg stílusa, esetleg megmutatjuk a célnyelvi szöveget anyanyelvi beszélőknek (kiadhatjuk ezt is feladatnak). Míg a magyar fülnek az ilyen angol szöveg kissé érzélgősnek, csöpögősnek tűnhet, a tapasztalat azt mutatja, hogy az amerikai célközönség (általában) kifejezetten szereti az ilyen jellegű megfogalmazást.

2.3. A brit parlament

Szövegtípus: általános szöveg (téma: politika)

Forrás: *Vince, Michael (2003). MacMillan Advanced Language Practice. Oxford: MacMillan. Chapter 12. Government and Society, p. 231*

Irány: angol–magyar

Munkaforma: online

Cél, fejlesztendő terület: átváltási műveletek beazonosítása, interkulturális és lektori kompetencia fejlesztése

Fordítási megbízás volt? nem

Tanulási eredmény: A hallgatók képesek megfelelő irányítással beazonosítani, hogy egy célnyelvű fordításban milyen átváltási műveleteket alkalmazott egy másik fordító.

Feladat: online héten: a) Végezzék el a hallgatók a megadott forrás (Vince-könyv) szöveghez kapcsolódó feladatát (gap-filling), majd ezt követően fordítsák le a szöveget. On-site héten: válasszunk ki a beküldött (Moodle-ba feltöltött) fordításokból egy mintát, és keressenek a hallgatók példákat az alább megadott átváltási műveletekre! (Írják le a sorok számát, valamint adják meg a kérdéses szegmenst!)

2.3. szöveg

Do the gap-filling and translate the text into HUN.

Viewed from the outside at least, the Houses of Parliament look impressive. The architecture gives the place a traditional look, and the buildings are sandwiched between a busy square and the river, making them a cross between the country house of an eccentric duke and a Victorian railway station. You have only to learn that the members speak to each other as ‘The Honourable Member to complete the picture of a dignified gentlemen’s club, with of course a few ladies to make up the numbers. Sadly, over the past few years first radio, and now television, have shown the general public, who are after all the electorate, what in fact goes on when bills are discussed and questions are asked. The first obvious fact is that the chamber is very rarely full, and there may be only a handful of members present, some of whom are quite clearly asleep, telling jokes to their neighbour, or shouting like badly-behaved schoolchildren.

Hallgatói fordítás:

1 A brit parlament fantasztikus, legalábbis kívülről nézve. A hagyományos archi-
 2 tektúrájú épület egy nyüzsgő kis tér és egy folyó között helyezkedik el, s összes-
 3 ségében olyan, mintha egy Viktória korabeli vasútállomást keresztettek volna
 4 egy külön nemes úr rezidenciájával. Az esetleg információértékű lehet, hogy
 5 a képviselők „nagyiszteletű uram”-nak szólítják egymást. Ettől akár egy elegáns
 6 golfklubban is érezhetnék magukat, ahol mutatóba azért pár hölgy is akad.
 7 Sajnálatos módon a rádió, majd később a televízió megjelenésével a közvéle-
 8 mény – azaz a választópolgárok – megtapasztalhatták, mi is folyik a parlament-
 9 ben, amikor a tagok a törvényjavaslatokat megvitatják. Az első szembetűnő
 10 dolog az, hogy a teremben ritkán van teltház, a padokban egy tucatnyi képviselő,
 11 ha ott van, azok többsége is bóbiskol, viccelődik a padszomszédjával vagy üvöl-
 12 tözik, mint valami idióta kisiskolás.

- 1) Mondathatárok áthelyezése:
- 2) Lexikai konkretizálás:
- 3) Lexikai általánosítás:
- 4) Lexikai csere:
- 5) Több állítmányból kevesebb állítmány:
- 6) Nyelvtani betoldás:
- 7) Teljes lexikai átalakítás:
- 8) Lexikai betoldás:
- 9) Lexikai felbontás:
- 10) Antonim fordítás:
- 11) Kihagyás:

3. Szakszövegek

3.1. Harangláb

Szövegtípus: műszaki (turisztikai) szakszöveg

Forrás: *Pannon pleasure honlap*: <http://www.pannon-pleasure.eu/hu/kereses/pankaszi-szoknyas-haranglab.html>

Irány: magyar–angol

Munkaforma: online és on-site

Cél, fejlesztendő terület: lexikai és grammatikai átváltási műveletek, információkeresési, terminológiai és lektori kompetencia fejlesztése

Fordítási megbízás volt? igen

Tanulási eredmény: A hallgató képes különbséget tenni az egyes fordítói (szakterületi, nyelvi stb.) kompetenciaszintek között; képes arra, hogy az egyes lexikai elemek közötti szemantikai különbségeket azonosítsa és verbálisan megfogalmazza, valamint értékelni tudja a célnyelvi szöveget lektori szempontok alapján.

Fordítás előtti feladatok:

Kérdések: a) Ki a célközönség? b) Milyen kiadványban találkozhatunk ezzel a szöveggel?

1) Húzzuk alá a reáliákat a forrásnyelvi szövegben, és állapítsuk meg, melyek kulturális, melyek szakterületi reáliák.

2) Az alábbiakban megadtuk a lent közölt angol változatok fordítói profiljait. Párosítsuk össze a profilokat a szövegekkel, majd próbáljuk párokban megfogalmazni, milyen különbségek láthatók a szövegek között!

Tipp: Mindig érdemes bevezetésként elbeszélgetni a szövegről (célközönség, a szöveg funkciója és üzenete stb., erről német nyelven ld. Csátár 2006), hogy ez beépüljön a hallgatók mindennapi gyakorlatába. Érdemes többféle szótározási feladatot is adni (pl. Heltai 1991), illetve a mondat szintű átváltási műveleteket szövegszintű kontextusba helyezni, ahol lehetséges.

3.1. szöveg

HU<EN: Pankaszi szoknyás harangláb. Négy harangtartó tölgyfaoszlopa egymást keresztező tölgyfatalpon áll, a tölgyfatalpak tartják a szoknya tíz oszlopát is. Az összes oszlopot két irányban dúcok és könyökfák merevítik ki, és koszorúgerendák fogják össze. Érdekessége, hogy a toronytörzs és a sátortető szerkezeti részei jó állapotban voltak, így az idők folyamán elpusztult szerkezeti elemeket a harangtorony lebontása nélkül cserélték ki.

Fordítói profilok:

- elsőéves szakfordító hallgató, eredeti végzettsége építőmérnök
- végzős szakfordító hallgató, eredeti végzettsége bölcsész
- végzős szakfordító hallgató, eredeti végzettsége építésmérnök
- szakfordító 20 év tapasztalattal, eredeti végzettsége bölcsész
- műszaki szakfordító 20 év tapasztalattal műszaki szakszövegek fordítása terén

a) Pankasz community's bell-tower. The four oak posts which support the bell, stand on oak tie beams crossing each other. These tie beams support the ten posts which support the – in Hungarian so called – “skirt”. All the posts are braced in two directions with struts and brackets, and held together with ring beams. It's curiosity is that the core of the bell-tower and the tent roof's structural elements remained in good condition, so other elements which needed restoration could be renewed without demolition of the bell-tower.

b) Skirted belfry at Pankasz. The four oak studs of the belfry stand on an intersecting oak bottoms that also hold the ten studs of the shingle skirt that is an ancient thatched roof. Every stud is strutted by props and knee-pieces in two directions and they are braced by crossbeams. The real curiosity of the belfry is that the components of the steeple and the tent roof were in a good state of preservation so the parts that were ruined during the course of time could be replaced without demolishing the bell tower.

c) Skirted belfry of Pankasz. The four oak posts supporting the bell chamber stand on crossed oak sill beams, the oak sill beams also support the ten posts of the skirt. Every post is braced by struts and knee braces in two directions, with a ring beam connecting the posts on the top. Interestingly the structural parts of the bell chamber and pyramid roof remained in good condition so the structural elements damaged over time were replaced without the need to demolish the bell tower.

d) The skirted belfry of Pankasz. Its four oak pillars holding the bell stand on an oak base made up of intersecting beams and they support the ten pillars of the skirt as well. All the pillars are supported by braces and knee timbers and are joined together by ring beams. A unique feature of the belfry is that its tower base and its roof structure have stood the test of time so its decayed structural elements could be replaced without having to dismantle the bell tower.

e) Skirted belfry in Pankasz. Its four oak columns stand on oak plinths crossing one another and they support the ten columns of the skirt as well. All columns are braced by props and knee timbers in both directions and are connected by ring beams. It is interesting to note that the structures of the tower body and the tent roof were in good condition, so the structural elements destroyed over time were replaced without removing the bell tower.

További feladat: Elemezzük a szegmenseket az alkalmazott lexikai és grammatikai átváltási műveletek alapján! Próbáljuk megfogalmazni, miért tetszik jobban az egyik megoldás, mint a másik. Elemezzük, hogy szemantikai szempontból mi lehet a különbség az alábbi elemek között: *all/every, strutted/braced/supported by, tower core/steeple/chamber/base/body, demolish/dismantle/remove*

f)

ST szegmens	TTa	TTb	TTc	TTd	TTe
Az összes oszlopot két irányban dúcok és könyökfák merevítik ki,...	<i>All the posts are braced in two directions with struts and brackets</i>	<i>Every stud is strutted by props and knee-pieces in two directions</i>	<i>Every post is braced by struts and knee braces in two directions,</i>	<i>All the pillars are supported by braces and knee timbers</i>	<i>All columns are braced by props and knee timbers in both directions</i>
...a toronytörzs és a sátoztető szerkezeti részei jó állapotban voltak.	<i>the core of the bell-tower and the tent roof's structural elements remained in good condition</i>	<i>the components of the steeple and the tent roof were in a good state of preservation</i>	<i>the structural parts of the bell chamber and pyramid roof remained in good condition</i>	<i>its tower base and its roof structure have stood the test of time</i>	<i>the structures of the tower body and the tent roof were in good condition</i>
Érdekessége, hogy...	<i>It's curiosity is that</i>	<i>The real curiosity of the belfry is</i>	<i>Interestingly</i>	<i>A unique feature of the belfry is that</i>	<i>It is interesting to note that</i>
...a harangtorony lebontása nélkül...	<i>without demolition of the bell-tower</i>	<i>without demolishing the bell tower</i>	<i>without the need to demolish the bell tower.</i>	<i>without having to dismantle the bell tower</i>	<i>without removing the bell tower.</i>

3.2. Ügyvédi levél

Szövegtípus: jogi szakszöveg

Forrás: bírósági kirendelés (forrás etikai okokból nem megadható)

Irány: magyar–angol

Munkaforma: online és on-site

Cél, fejlesztendő terület: lexikai és grammatikai átváltási műveletek, interkulturális és terminológiai kompetencia fejlesztése

Fordítási megbízás volt? igen

Tanulási eredmény: A hallgató képes jogi szakszövegekben felismerni a jogi terminusok által jelölt fogalmakat, tisztában van a célnyelvi megfeleltetés nyelvi, interkulturális és terminológiai szempontjaival.

Háttérismeret: Érdeemes a szöveg kiadása előtt átbeszélni, milyen jogi aktusok vannak az Európai Unióban, ezek közül mi kötelező érvényű. Fontos, hogy a hallgatók tisztában legyenek a szövegben szereplő határozat tartalmával, a jogsértés esetén beálló következményekkel. Fontos tisztázni, ki írta a levelet kinek, mi az ügyvédi levél célja (ehhez természetesen látni kell az egész levelet, itt viszont helyhiány miatt csak a levél első bekezdése szerepel). Előzetes olvasmányként kiadhatjuk Fischer (2008) cikkét a magyar nyelvre vonatkozó Uniós terminusalkotásról.

Feladatok:

- 1) Lesüllyesztés: Szétbontható több mondatra a forrásnyelvi mondat?
- 2) Keresd meg a főmondatot és a mellékmondatokat!
- 3) Keresd meg a forrásnyelvi és a célnyelvi szövegben is a folyamatos melléknévi igeneveket! Hasonlítsuk össze az elemeket, és vitassuk meg a kapott eredményeket!

- 4) Mi minősül ebben a szövegben terminusnak?
 5) Mi helyettesíti a megjelölt szegmenseket a célnyelvi fordításban?

- a. 1. sor: igazolt =
 b. 3. sor: kapcsolatos =
 c. 4. sor: kartellügyben =
 d. 5. sor: szóló =
 e. 8. sor: határozat =
 f. 10. sor: fordulok Önhöz=

- 6) Miért kerültek bele a célnyelvi szövegbe az alábbi szegmensek? (*to the present letter, hereby, settle*)
 7) Miért nem fordították le az alábbi szegmenst? (*Korlátolt Felelősségű Társaság*)

3.2 szöveg

<p>Kelt: Budapest, 2018. január 12.</p> <p>Tisztelt Hölgyem / Uram! Alulírott, mint a</p> <p>SPECIAL TRANS Korlátolt Felelős- ségű Társaság (székhely: 1111 Buda- pest, Minta u. 70.; cégjegyzékszám: Cg. 123-456; „Társaság”)</p> <p><u>1. sz. melléklet</u> szerinti meghatalma- zással igazolt jogi képviselője, az Eu- rópai Bizottság 2016. július 19-én kelt Tehergépjárművekkel kapcsolatos kar- tellügyben C(2016) 4673, (AT.39824) dokumentum számon, az Európai Unió működéséről szóló szerződés 101. cik- kének és az EGT-megállapodás 53. cikkének alkalmazását érintő verseny- felügyeleti eljárásban hozott határoza- ta („Határozat”) alapján a Társaságot megillető kártérítés követelésével kap- csolatban fordulok Önhöz.</p>	<p>Place and date: Budapest, 12 January 2017</p> <p>Dear Sir / Madam, I, the undersigned, as the legal represen- tative of</p> <p>SPECIAL TRANS Korlátolt Felelős- ségű Társaság (seat: 1111 Budapest, Minta u. 70.; Hungary; registration number: Cg. 123-456 „Company”)</p> <p>-- authorized the power of attorney at- tached as <u>Annex 1</u> to the present letter- hereby request you to settle the Com- pany’s claim for damages on the basis of the European Commission’s decision number C(2016) 4673. (AT.39824) ren- dered on 19 July 2016 in competition supervision proceedings concerning the application of Article 101 of the Treaty on the Functioning of the European Union and Article 53 of the EEA Agree- ment with respect to the Trucks Cartel Case (“Decision”).</p>
---	---

Lehetséges megoldások:

- 1) Párhuzamosan szerkesztett szövegeknél az a gyakorlat, hogy amennyire megoldható, tartjuk az eredeti mondatszerkezetet.

- 2) Főmondat: a Társaságot megillető kártérítés követelésével kapcsolatban fordulok Önhöz.
- 3) HUN: *szóló, érintő, megillető* – EN: *on, in, for*
- 4) *decision* = *határozat* (EU jogi aktus)
- 5) *igazolt* = kihagyás, *kapcsolatos* = kihagyás, *kartellügyben* = to the Trucks Cartel Case, *határozat* = decision, *fordulok Önhöz* = request you
- 6) *to the present letter* – a melléklet pontosítása miatt (fakultatív művelet), *hereby* – a hivatalos jelleg fokozására [ezennel], *settle* (követeléssel kapcsolatban – *settle the Company's claim*)
- 7) Mert a társasági forma (itt Kft.) a cégnév részét képezi.

3.3 CD review

Szövegtípus: zenei szakszöveg

Forrás: régizenei CD kritika, *Fanfare 2014*: <https://www.highbeam.com/doc/1P3-3596998231.html>

Irány: angol–magyar

Munkaforma: online

Cél, fejlesztendő terület: lexikai és grammatikai átváltási műveletek, valamint terminológiai, információkereső és szakterületi kompetencia fejlesztése

Fordítási megbízás volt? igen

Tanulási eredmény: a hallgatók megfelelő körültekintéssel állnak neki egy szakszövegnek, elvégzik a megfelelő elemző, értelmező és terminuskereső munkát. A szakszövegben alkalmazott lexikai és grammatikai műveleteket tudják azonosítani, instrukciók alapján a megadott műveletek segítségével tudnak célszegmenseket alkotni.

Háttérismeretek: Hívjuk fel a hallgatók figyelmét arra, hogy olyan szakmai szövegben, amelyhez a fordítónak nincs meg a megfelelő háttértudása, több olyan csapda is lehet, amelyet információkereséssel nem feltétlenül tudunk kikerülni. Ilyen pl. a zenei darabokban a hangnem megadása, pl. a-moll (a moll betűjele mindig kisbetű), E-dúr (a dúr betűjele viszont mindig nagybetű, de csak a magyar nyelvben!)

Feladatok:

Fordítás előtti feladatok:

Online héten:

- 1) Nézzük meg, milyen fórumon jelent meg az alábbi kritikarészlet, és határozzuk meg, ki a célközönség!
- 2) Jelöljük be azokat a szegmenseket, amelyek többjelentésűek, és amelyek a szövegben terminusként jelenhetnek meg!
- 3) Melyek azok az elemek, amelyeket nem fordítunk, mert a magyarban is ebben a formában használjuk?
- 4) Lexikai átváltási műveletek: Párokban vitassuk meg a szegmensek jelentését, és hogy milyen művelettel lenne célszerű fordítani.
 - a. *fleshes out his programme*
 - b. *reconstruction of concertos*
 - c. *period-instrument ensemble*
 - d. *violin part remaining generally within the ensemble*

- e. *slightly acidulous, though by no means starchy timbres*
 f. *place the performance in a class by itself*
 g. *with the performance engaging in its élan*
 5) Készítsünk nyersfordítást a szövegből.

On-site héten (kontaktórán):

- 1) Keressünk a szövegben példákat befejezett melléknévi igenevekre, és nézzük meg kis csoportokban, ki, milyen grammatikai műveletet használt a fordításban!
- 2) Végezzünk el összevonást magyar célnyelvre az alábbi szegmenseken: *period-instrument, opening movement, solo part*, illetve felbontást: *period-instrument throughout*. Konkretizáljuk az alábbi elemeket: *program, notes, clear, playing, includes*.
- 3) Mutassuk meg a mintafordítást a hallgatóknak, és elemezzük a fordító által használt átváltási műveleteket! pl. *remaining generally within the ensemble – belesimul a zenekari tuttiba; that's neither exaggerated nor unseemly – mindezt illő mértékkel; stb.*
- 4) Vitassuk meg, miért alkalmazott betoldást a fordító? pl. *Kalló átiratában, vagy egyben elegáns.*

3.3 szöveg

Zsolt Kalló fleshes out his program of Johann Sebastian Bach's two violin concertos (in A minor and E major) with reconstructions of lost violin concertos (in D minor and G minor) although it's not entirely clear from the notes or the performances just which compositions flesh out which others. The Capella Savaria, identified in the notes as Hungary's first period-instrument ensemble, plays the First Concerto's opening movement with a vigor that's neither exaggerated nor unseemly, the violin part remaining generally within the ensemble but emerging with startlingly in some passages. If the vitality of the playing recalls Isaac Stern's in this repertoire, their slightly acidulous, though by no means starchy, timbres place their performance in a class by itself. The solo part comes to the fore in the work's *Andante* (Katalin Tamás's notes identify the movement as a sort of hybrid ritornello and passacaglia), though the continuo remains prominent throughout (Kalló variously includes an archlute and bassoon as well as a harpsichord in these readings). The solo part also nearly dominates the finale with the performance engaging in its élan.

Lehetséges megoldások:

- 1) *Fanfare, zenei szakemberek számára megjelenő kritikai szaklap*
- 2) *minor, major, notes, period, movement, passage, timbres*
- 3) *concerto, andante, ritornello, passacaglia, continuo, finale, archlute*
- 4) *identified, remaining, emerging*
- 5) *Összevonás: korhű, nyitótétel, hegedűszóló; felbontás: korhű hangszereket megszólaltató, a darab során mindvégig; konkretizálás: CD-műsor, CD-melléklet vagy CD-kísérőszöveg, egyértelmű, hegedűjáték/játékmód/játékstílus, szerepel/ szerepeltet*

EN<HU: A Capella Savaria CD-műsorában a koncertmester Kalló Zsolt Bach két hegedűversenye mellé (a-moll és E-dúr) beemel két saját hegedűverseny-átíratot is (d-moll és g-moll), noha a CD- mellékletből nem derül ki egyértelműen, hogy melyiket szánta a lemez gerincének. A Capella Savaria, amely a CD-borító szerint Magyarország első, korhű hangszereken játszó kamarazenekara, az első hegedűverseny nyitótételét rendkívül energikusan adja elő, mindezt illő mértékkel. A hegedűjáték szépen belesimul a zenekari tuttiba, csak időnként döbbenünk rá, hogy szólóhangszert hallunk. Míg a hegedűjáték vitalitásában emlékeztet Isaac Stern stílusára, a hegedű kicsit fanyar, mégis feszes játékmódja a zenekar e felvételét egészen egyedivé teszi. A hegedűszóló a versenymű *Andante* tételében kerül előtérbe, (amely Tamás Katalin CD-kísérő szövege szerint a ritornello és passacaglia keveréke) noha a continuo is végig fontos szerepet játszik. (Kalló átíratában kíséretként a csembaló mellett egy archlute és egy fagott is szerepel.) A hegedűszóló szinte végig uralja a zárótételt is lendületes, egyben elegáns előadásmóddal.

Konklúzió

Klaudy Kinga munkássága nyomán a magyarországi fordítóképzésben számos oktató alkalmazza az átváltási műveleteket fordítástechnikai alapozó kurzusain. Egyfelől azért, hogy elméleti háttérismeretként konkrét rendszerbe foglalt stratégiákat adjanak a hallgatók számára, másrészt pedig azért is, hogy a műveletek gyakorlati alkalmazása során tudatos döntési helyzeteket teremtsenek a fordítási folyamatban, és ezzel fokozzák a hallgatók fordítói tudatosságát. Tanulmányunkban olyan módszertani ötleteket adtunk közre, amelyeket angol–magyar, illetve magyar–angol viszonylatban általános és sajtószövegek, valamint szakszövegek segítségével mutattunk be. Ez utóbbi területen a forrásnyelvi szövegeket konkrét piaci megbízásokból válogattuk, és megjelöltük, hogy az adott szöveggel kapcsolatos online és on-site feladatok elvégzése során milyen kompetenciaterületeket fejleszthetnek a fordítóképzésben részt vevő hallgatók. A bemutatott feladatok a BME TFK eTransFair projektjének keretében belül kialakított módszertani portálra kerülnek majd fel, ahová további módszertani ötleteket várunk sajtószövegek és szakszövegek fordításával kapcsolatban.²

IRODALOM

- Bakti Mária (2016): Brit és egyesült államokbeli reáliák magyarul. Kulturális átváltási műveletek Bill Bryson Jegyzetek egy nagy országból című művének magyar fordításában. In: Vermes Albert (szerk.) *A FORDÍTÁS ARCAI. Ünnepi kötet. A fordítás arcai című konferenciasorozat 10. évfordulója alkalmából*. Eger: Liceum, 108–120.
https://webshop.uni-eszterhazy.hu/public/uploads/a-forditas-arcai_58b96128b609d.pdf (Letöltve: 2018.05.03.)
- Bell, A. (1991): *The language of news media*. Oxford: Blackwell.

² Az ötleteket és feladatokat az eTransFair honlapjára várjuk angol nyelven:
<https://etransfair.eu/methodology>

- Csatár Péter – Farkas Orsolya – Iványi Zsuzsanna – Molnár Anna – Barna János (2006): *Übersetzungswerkstatt: Ein praxisorientiertes Übungsbuch*. Budapest: Bölcsész Konzorcium.
http://gepeskonyv.btk.elte.hu/adatok/Germanisztika/118Csat%Elr/uebersetzungswerkstatt_szerk_vegl_2006.pdf (Letöltve: 2016. 09.30.)
- eTransFair (2017): *Monitored set of skills for the job profile of specialised translators*.
<https://etransfair.eu/about/intellectual-outputs/io1-competence-card> (Letöltve: 2018.05.02.)
- Fiola, M. A. (2013): Should the market dictate the content of specialised translation curricula? *Connexions, international professional communication journal* 1/1, 59–63.
<https://connexionsj.files.wordpress.com/2013/05/fiola.pdf> (Letöltve: 2018. 04.22.)
- Fischer Márta (2008): Az európai uniós fordítás és terminusalkotás magyar vonatkozásai. *Magyar Nyelvőr* 132/4, 385–402. <http://nyelvor.c3.hu/period/1324/132401.pdf> (2017.10.11.)
- Forgács Erzsébet (2004): Reáliák és fordításuk Garaczi László műveiben. *Fordítástudomány* 6/2, 38–56.
- Heltai Pál (1991): *Fordítás az angol nyelvvizsgán*. Budapest: Druck Kft.
- Honti Enikő (2011): A reáliák fordítása. In: Horváthné Molnár Katalin – Antonio Donato Sciacovelli (szerk.) „Az alkalmazott nyelvészet regionális és globális szerepe” A XXI. Magyar Alkalmazott Nyelvészeti Kongresszus előadásai. Vol. 8. Budapest–Szombathely–Sopron: MANYE-NYME, 293–298.
http://www.kodolanyi.hu/manye/2011_szombathely/kotet/37_honti.pdf (Letöltve: 2018. 04.10.)
- Károly Krisztina (2006): Szövegkutatás és fordítástudomány. In: Dróth Júlia (szerk.) *Szaknyelv és szakfordítás 2005–2006*, Gödöllő: Szent István Egyetem, GTK, 33–40.
- Károly Krisztina (2011): Sajtószöveg és fordítás. A topikszerkezet és a hírtartalom viszonya újságcikkek fordításában. *Magyar Nyelvőr* 134/4, 459–480.
<http://nyelvor.c3.hu/period/1354/135406.pdf> (2018.04.22.)
- Klaudy Kinga (1997): *A fordítás elmélete és gyakorlata. Angol, német, francia, orosz fordítástechnikai példatárral*. Budapest: Scholastica.
- Klaudy Kinga (1999): *Bevezetés a fordítás gyakorlatába. Orosz, angol, német, magyar fordítástechnikai példatárral*. Budapest: Scholastica.
- Klaudy Kinga (2003): *Languages in Translation. Lectures on the theory, teaching and practice of translation. With illustrations in English, French, German, Russian and Hungarian*. Budapest: Scholastica.
- Klaudy Kinga (2007): *Nyelv és fordítás. Válogatott fordítástudományi tanulmányok*. Budapest: Tinta.
<https://docplayer.hu/1398427-Klaudy-kinga-nyelv-es-forditas.html> (Letöltve: 2018.05.02.)
- Klaudy Kinga (2013): Nyelvi és kulturális aszimmetria a reáliák fordításában. In: Bárdosi, Vilmos (szerk.) *Reáliák – A lexikológiától a frazeológiáig. Értelmezések és fordítási kérdések*.
https://www.researchgate.net/publication/316166778_Nyelvi_es_kulturalis_aszimmetria_a_realiak_forditasaban (Letöltve: 2018.05.02.)
- Mujzer-Varga Krisztina (2007): A reáliafogalom változásai és változatai. *Fordítástudomány* 9/2, 55–84.
- Olohan, M. (2015): *Scientific and Technical Translation*. New York: Routledge.
- Sermann Eszter (2006): *A motiváció szerepe a fordítás oktatásában*. In: Dróth Júlia (szerk.) *Szaknyelv és szakfordítás 2005–2006*, Gödöllő: Szent István Egyetem, GTK, 108–117.
- Szabó Csilla (előkészületben). Szakfordítói kompetenciaprofil, képzőintézményi SWOT-elemzés, és szakfordítói mintatanterv: a BME INYK eTransFair projektjének első eredményei. In: *Porta Lingua 2018*. Budapest: Szaknyelvoktatók és Kutatók Országos Egyesülete.

KÖNYVSZEMLE

Kóbor Márta, Csikai Zsuzsanna (szerk.)
IRÁNYTÚ az egyetemi fordítóképzéshez.
A kompetenciafejlesztés új fókuszai.

Pécs: Kontraszt, 2017. 302 p.
ISBN: 978-615-80252-5-6

A tanulmánykötet célja egyrészt a fordítás-oktatásban felmerülő aktuális kérdések bemutatása, másrészt olyan módszertani megoldások felvázolása, melyek segítséget nyújthatnak a fordításoktatásban résztvevő szakemberek mindennapi munkájában. A kötetben a terület ismert kutatói és gyakorló oktatói fejtik ki nézeteiket a jelen és a jövő fordítási trendjeiről, valamint az eddig elért eredmények és vívmányok összegző áttekintése után gyakorlati kézikönyv formájában adnak tanácsot a fordítási szakma minden érintettjének a hatékony és sikeres munkavégzés érdekében.

A fordításpedagógiai kötet ötletét Klaudy Kinga, a fordítástudomány hazai megteremtője, nemzetközileg elismert kutatója és oktatója adta. Arra bátorította a hazai fordításoktatással foglalkozó intézmények oktatóit, hogy módszertani tanulmányokkal segítsék egymás munkáját, és járuljanak hozzá a fordításpedagógia hazai szakirodalmának bővítéséhez. A javaslatot a Pécsi Tudományegyetem két oktatója, Kóbor Márta és Csikai Zsuzsanna karolta fel, akik nemcsak egy kötet megjelenését álmodták meg, hanem reményeik szerint ennek a kiadványnak folytatása is lesz az elkövetkezendő évek során.

A jelen kötetben szereplő tanulmányok szerint 2017-ben a fordításoktatás fő feladata azon új kompetenciák fejlesztése, amelyeket folyamatosan változó világunkban a technológia fejlődése és ezáltal a fordítói szakma átalakulása hív életre. A cikkek főként a fordítási/fordítói kompetenciához tartozó három fő készség, a célnyelvi kompetencia, a tech-

nológiai kompetencia és a csapatmunkában történő fordítás fejlesztésével foglalkoznak.

A kötetet Kóbor Márta bevezető írása indítja, amelyben a szerző arra hívja fel a figyelmet, hogy a digitális fejlődésnek elértük azt az időszakát, amikor az információkeresés korszakából átléptünk a „találatok korába” (5). Ez az új világ új kompetenciákat igényel, mivel a keresés helyett a szelektálás, a gyors és tudatos döntéshozatal, a megrendelői igényekhez való igazodás a fordítóktól elvárt alapkészség. A kompetenciák világába Fischer Márta (BME) tanulmánya vezeti be az olvasót, akinek irányadó szakmai írása kiindulópontként szolgált a kötet cikkeinek felosztásához. A nemzetközi kompetencia-modellek összehasonlítása során három fő kompetenciaterületet különít el, melyek a jelen fordítói számára alapvető fontosságúak. Az egyik terület közvetlenül a fordítási tevékenységhez kapcsolódik (nyelvi, kulturális és szakmai kompetencia), a másik terület a technológiai jártasságot hangsúlyozza, a harmadik terület pedig a fordítási tevékenység folyamatához (együttműködés nyelvi szolgáltatókkal, projektmunka, önmenedzsment) köthető.

Habár a könyv három fő kompetenciaterületre fókuszál, ezek a kompetenciák egymástól nem különíthetők el. A kompetenciák egysége adja a fordítási/fordítói kompetenciát, és ebből a szempontból indokolt és célravezető a kötet belső utalásainak láncolata, azaz a szerzők utalása egymás műveire. Így az az olvasó is, aki eredetileg csak egy kompetenciaterület fejlesztési lehetőségeire volt kíváncsi, kedvet kaphat, hogy más kompetenciaterületeket bemutató írásokban is elmélyedjen, és felfedezze, hogyan alkotnak egységet a kötet cikkei és az egyes kompetenciaterületek.

A kötet első része főként az anyanyelvi kompetencia szükségességére hívja fel a figyelmet, mely nemcsak a célnyelvi szöveg-

kotáshoz, hanem a célnyelvi szövegek lektorálásához is elengedhetetlen. Dudits András (Szegedi Tudományegyetem) a tudatos fordítói döntések meghozatalához szükséges deklaratív tudás elsajátításának fontosságát állítja a középpontba. Ehhez egyrészt azoknak a kognitív folyamatoknak a tudatosítására van szükség, amelyek a fordítás folyamatát kísérik. Mivel az automatikus és kontrollált kognitív folyamatok alkotják a fordítás során megjelenő nyelvi folyamatok alapját, minél inkább tudatosítjuk ezeket a mechanizmusokat, annál hatékonyabban tudjuk alkalmazni ezeket az ismereteket a gyakorlati fordítási feladatok során.

Csatár Péter (Debreceni Egyetem) is a nyelvi kompetencia fontosságát hangsúlyozza, és az anyanyelvi kompetenciát a fordítási/fordítói kompetencia alkotóelemének tekinti. Az anyanyelvi kompetencia két fejlesztési módját javasolja: a célnyelvi szövegalkotást és a fordítási szövegalkotást. Az anyanyelvi kompetencia fejlesztésére az átváltási műveletek tipológia szerinti gyakoroltatása is megfelelő lenne, de – ahogy Csatár Péter is megállapítja – ehhez egyelőre hiányzik a gyakorlókönyvi adaptáció. Csatár számos magyar nyelvhelyességi példát hoz (határozói igeneves szerkezet, terpeszkedő szerkezet, célnyelvi kollokációk, téma-réma tagolás), melynek helyes használata eredeti célnyelvi vagy fordított célnyelvi szövegalkotás során a fordítóhallgatókkal gyakoroltatható.

Robin Edina (ELTE) az anyanyelvi kompetencia lektorálásban betöltött szerepét emeli ki. A lektori kompetenciát megkülönbözteti a fordítói kompetenciától, mivel más készségek fejlesztése szükséges a lektorok számára, hogy megfelelő minőségű és hatékony munkát tudjanak végezni. Robin szerint a lektori kompetencia nem velünk született, hanem tanítható és tanulható ismeret- és készségegyüttes. A lektorálás oktatásának módszertani leíró részében Robin hangsúlyozza a lektorálással kapcsolatos elméleti tudás megszerzésének fontosságát (a lektó-

rálás fajtái, a lektori kompetencia, a lektori műveletek, a lektori etika), majd e deklaratív tudás ismeretében kerülhet sor már gyakorlati feladatokon keresztül a procedurális készségek elsajátítására.

Az első egységet Zachar Viktor (ELTE) cikke zárja, aki a sajtófordítás fordításoktatásban játszott szerepéről ír. A sajtófordítás mind a fordítás oktatása során, mind pedig a valós fordítási feladatok között megjelenik. Ez utóbbira számos példát hoz Zachar: próbafordítások, sajtóközlemények fordítása, munkatársi újságokban megjelenő cikkek fordítása, nemzetközi hírügynökségektől átvett hírek. A gazdasági/pénzügyi témájú sajtócikkek fordításán kívül az egyetemi oktatásban fontosnak tartja az „autentikus projektek” (116) megjelenítését is, pl. egyes Wikipédia szócikkek fordítási feladatként történő beemelését a tananyagba.

A technológiai kompetenciáról szóló második nagy egységben Seidl-Péché Olivía (BME) az integrált fordítási környezetek (MemoQ, Trados), a terminológiai munkához szükséges technológiai eszközök és a dokumentummenedzsment-rendszerek hallgatókkal történő megismertetését tartja fontosnak a nyelvi kompetencia fejlesztésén túl. Ehhez integrált módszertant javasol, azaz az elektronikus tanulási környezetek használatát ötvözné a hálózatos tanulással és a frontális tantermi oktatással. Ugrin Zsuzsanna (BME) is a fordítási környezetek használatának megkerülhetetlenségéről ír. Tanulmányában a CAT-eszközök közül egyes terminológiaekezelő szoftverek (SDL MultiTerm és MemoQ), valamint felhőalapú tartalommegosztó és -szerkesztő platformok (Google Drive) oktatásban történő használatának módszertanát mutatja be. Mohácsi-Gorove Anna (ELTE) a gépi fordítás és utószerkesztés oktatásba történő beillesztését emeli ki. A gépi fordítást támogató eszközök között megkülönböztet általános (Google Translate, BabelFish) és specializált (Globalease, Systran) rendszereket. Míg az előbbieket ingyenesek, tehát a fordításoktatásban könnyebben felhasz-

nálhatóak, a fordítási minőségük alacsony, az utóbbiak viszont már utószerkesztésre alkalmas fordított szövegeket tudnak előállítani, de finanszírozási nehézségek miatt az egyetemek számára nem elérhetőek. Megoldási lehetőséget az oktató intézmények és a fordításslégtartók közötti szoros együttműködésben, illetve a gyakorló utószerkesztők és fejlesztők oktatásba való bevonásában lát.

A harmadik részben a csapatmunka fontossága kerül előtérbe. Balogh Dorka (PPKE) és Lesznyák Márta (Szegedi Tudományegyetem) a projektmódszert vezették be a jogi fordításba. A két intézmény hallgatói különböző szerepekbe bújva (projektmenedzser, terminológus, lektor) projektmunka keretében, a hivatásos fordítók munkakörülményeit szimulálva, egy hosszabb terjedelmű szöveg adott határidőre történő elkészítését kapták feladatul. Ez a feladat azokat a „puha” készségeket fejleszti (együttműködés, autonóm munkavégzés, határidő betartása), amelyek a fordítási piacon fontos szerephez jutnak. Németh Gabriella az OFFI egyetemi hallgatók számára kidolgozott gyakornoki programját, valamint mentorprogramját mutatja be. A programokban résztvevő fordítótanoncok megismerhetik egy nagy állami fordító cég mindennapjait és a csapatmunka részei lehetnek. Zimányi Krisztina (Universidad de Guanajuato, Mexikó) az önkéntes fordítók világába enged bepillantást. Az önkéntes fordítók munkája megosztja a hivatásos fordítók közösségét. Zimányi az önkéntes fordítás terminológiai, minőségi, technikai, didaktikai és etikai szempontú megközelítését járja körbe tanulmányában. Vándor Judit (Pannon Egyetem) a fordítás etikai kérdésével foglalkozik. A fordító felelősséggel tartozik munkájáért, így a képzésbe érdemes belevenni az alkalmazott etika bizonyos témaköreit, és megvitatni a hatalom, az ideológia, a felelősség és a láthatóság kérdéseit fordítástudományi szempontból.

A kötetet záró két tanulmány összegzés és kitekintés is egyben. A képzési és kimeneti

követelményrendszer folyamatos revíziójának fontosságáról ír Sohár Anikó (PPKE), mivel a fordításoktató intézmények fő célkitűzése, hogy naprakész tudást adjanak és igazodjanak az új trendekhez. Mivel ezt a tudást pedig folyamatosan értékelni kell, Dróth Júlia (KRE) cikke a fordításpedagógia ezen kérdésköréhez szolgáltat gyakorlati támpontokat.

A kötet a két bevezető és a két jövőre tekintő írással együtt a fordításoktatás prominens képviselőinek összesen tizenöt tanulmányát tartalmazza. Azok számára, akik még most ismerkednek a fordítói világgal és esetleg a fordítói szakma választását fontolgatják, talán érdemes lett volna röviden bemutatni a szerzők fordítással és oktatással kapcsolatos háttérét. Ez lehetőséget adhatott volna arra is, hogy az olvasók megismerhessék a hazai fordítóképző intézmények színes világát.

A kötet által kitűzött célhoz – a fordításoktatás legújabb kihívásainak és módszertani megoldásainak feltérképezéséhez – kapcsolódik az IRÁNYTŰ portál, mely az iranytuportal.hu webhelyen érhető el. A portál fórumot teremt az együttgondolkodáshoz, és platformot biztosít a bevált módszertani megoldások megosztásához.

A kiadvány egységes és kerek képet ad a fordításoktatás jelenlegi feladatairól, a linearitást pedig a kiadvány sorozattá alakítása adhatná meg. Az egyes köteteket alkotó cikkek kis halmazai így a fordításoktatás tudásláncát alkotják meg a jövőben. Jelen kötet a hazai fordításoktatás által 2017-ben legfontosabbnak tartott területeket és irányokat mutatja meg mintegy iránytűként. Kíváncsian várom, hogy az iránytű merre mutat a jövőben.

Malaczkov Szilvia

Donald Kiraly, Sarah Signer,
**Scaffolded Language
 Emergence in the Classroom,
 From Theory to Practice**

Berlin: Frank & Timme GmbH, 2017, 141 p.
 ISBN: 978-3-7329-0259-0

Bár a kizárólag frontális, szövegalapú, tekintélyelvű és száz százalékig tanárközpontú nyelvoktatás napja szerencsére többé-kevésbé már leáldozott, a korábbi módszerek árnyékától nem olyan könnyű szabadulni. Kevés olyan módszerrel találkozni, amely teljesen szakít ezekkel a hagyományokkal: jelen könyv tárgya, a *scaffolded language emergence* (SLE) azonban épp ebbe az irányba kíván lépéseket tenni. Nem módszer: szemléletmód, szögezik le a szerzők. Maga a megközelítés fiatalnak számít, Don Kiraly mindössze tíz évvel a könyv megjelenése előtt dolgozta ki és kezdte alkalmazni tizenhárom nyelv, köztük a magyar oktatása során a ma-inzi Johannes Gutenberg Egyetem Fordítás-tudományi, Nyelvészeti és Kultúratudományi Intézetében. Jelen kiadvány az első összefoglaló jellegű publikáció a témában, amelyet a szerzők szándéka szerint javított kiadások és további publikációk követnek majd.

A könyv célja, hogy ismertesse a szemléletmód mögött meghúzódó gondolatokat és elméleti hátteret, összefoglalja az eddigi tapasztalatokat és eredményeket, és a megközelítés kipróbálására biztassa, illetve irányelvekkel lássa el az érdeklődő oktatókat. A fentiek értelmében és a szerzők által is bevallottan a beható, reprezentatív vizsgálatok és a szemléletmód sikerességének egyértelmű bizonyítása még várat magára. Arról sem áll rendelkezésre információ, hogy pontosan milyen mintát és milyen módszerekkel vizsgáltak. Mindezek ellenére a könyv fontos kérdésekre ad eredeti választ, és izgalmas javaslatokat tesz, amelyeket érdemes fontolóra venni.

Kiraly elmúlt harminc év során végzett munkája az autentikus projektalapú fordításoktatás és a konstruktivista nyelvpedagógia

terén magáért beszél. A szemléletmódot ő dolgozta ki, és az azt alkalmazó kurzusok vezetőit is rendszeresen ő instruálja. A könyv első része, avagy az elméleti háttér ismertetése és a szemléletmód bemutatása az ő tollából származik. A könyv társszerzője, Sarah Signer szintén az intézet oktatója, aki, mivel a szemléletmód kidolgozásában és a kurzusok levezénylésében nem vett részt, pártatlan szemlélőként ad számot az eddigi tapasztalatokról a második részben. A szemléletmódról és az eddigi kurzusokról készült hét, a jelek szerint igen értékes szakdolgozat eredményeit összegzi. A könyv harmadik része rövid összefoglalás, szintén Kiraly munkája.

Ami az SLE történetét illeti, számos módszerből, irányzatból merítkezett, amelyekről a könyv első része hűségesen és részletesen be is számol. A fontosabb források és elődök között említhetjük – ahogy a szemléletmód neve is mutatja – az állványozást (*scaffolding*: Vigotszkij, Bruner) és az emergenciát (*emergence*), ezenkívül a természetes módszert (*natural approach*: Krashen, Terell), az audiovizuális módszert (SGAV), a cselekedtető módszert (*total physical response*, TPR: Asher) és a szociális konstruktivizmust.

Annak ellenére, hogy az SLE számos eleme nem új, az eredmény határozottan eredeti és inspiráló. A szemléletmód lényege a következőképpen foglalható össze: 1) A nyelvtanulók nem gondosan előre elkészített tudáscsomagot kapnak, a nyelvvel a maga komplexitásában, közel természetes körülmények között szembesülnek. 2) A kurzusnak nem tanárai, hanem anyanyelvű vagy közel anyanyelvű segítői (facilitators) vannak. A szerepük sokkal kevésbé központi, mint a legtöbb eddig ismert keretrendszerben, inkább koordinátori, animátori pozícióból tevékenykednek. Azon túl, hogy megtervezik az irányelvek alapján az egyébiránt teljesen egyedi kurzusukat, egyenrangú félként kooperálnak a tanulókkal. Ennek köszönhetően a tanulók részéről nagyobb szerephez jut az önállóság és a felelősségvállalás. 3) A kurzus során a résztvevők kizárólag az

elsajátítandó nyelven kommunikálnak, ami a jelek szerint, különösen abban az esetben, ha a tanulóknak nincs előzetes ismeretük a nyelvről, erősen csökkenti az interferenciát. 4) Mind a környezet, mind a felhasznált gyakorlatok hitelesek vagy a hitelesség érzétét keltik. Egy-egy kurzus többnyire külön világot alkot és modellál, amellyel a tanulók minél több érzékszerv bevonásával ismerkednek, a lehetőségek szerint minél élethűbb tevékenységek és szituációk, pl. közös főzés, vásárlás, városnézés vagy azok szimulálása segítségével. 5) A konstruktivizmus értelmében elengedhetetlen motívum az élénk interakció, mind a résztvevők között, mind a résztvevők és a környezet között. A mozgás szerepe kulcsfontosságú.

A pozitív tapasztalatok és látványos sikerek mellett a nehézségekről és az eddig tapasztalt kisebb-nagyobb buktatókról is őszinte és részletes beszámolót olvashatunk. Utóbbiakat talán úgy összegezhetnénk, hogy azokban az esetekben, amikor a résztvevők – akár a tanulók, akár a segítők – nem tudtak elvonatkoztatni a hagyományosnak mondható módszerektől, nehezen tudtak élni az SLE-kurzus nyújtotta lehetőségekkel. Ezek olykor csak kezdeti nehézséget jelentettek, más esetekben erősen befolyásolták a kurzus sikerességét, legalábbis az adott résztvevő számára. Valószínűleg, mint olyan sok más eszkről, az SLE-szemléletmódról is elmondható, hogy az alkalmazhatósága erősen függ attól, kik alkalmazzák. Ugyanakkor azok, akik más jellegű kurzusok során akár tanulóként, akár oktatóként nem találták meg a számukra megfelelő megközelítést, vagy egyszerűen bővíteni szeretnék az eszköztárukat, hasznosnak fogják találni ezt a könyvet. A jellemzőiből kiindulva feltételezhető, hogy a szemléletmód leginkább B1-B2-es szintig működik igazán jól, mielőtt előtérbe kerülne az elvont témák és finom árnyalatok, azonban a szerzők tapasztalatai szerint pozitív hatásai abban az esetben is érezhetőek, ha az adott tanuló az SLE szempontú alapozás után hagyományosabb módszerekre tér át.

A megközelítés egyik központi célja, hogy a nyelvtanulás holisztikus tevékenység legyen, a tanulók ne csupán a kognitív képességeiket alkalmazzák. Az eredmény mozgalmasság és emberközpontú. Izgalmas megfigyelni, hogy e gondolkodásmód nyomai magán a könyvön is megmutatkoznak. Az elméleti ismertető egyben szakmai önéletrajzként vagy ars poeticaként is funkcionál. A nyelvetet tökéletesen szakszerű és precíz, mégis színes és olvasmányos, ugyanakkor a szigorúan tudományos nézőpont ellenére is sok helyen hordoz személyes árnyalatot. Az információk sem lineáris rendben érkeznek: fokozatosan egy összetett ám teljesen átlátható hálózat rajzolódik ki. Nem kapunk megkérdőjelezhetetlen tudáscsomagot, segítséget és irányelveket azonban igen, ha magunk is alkalmazni szeretnénk az olvasottakat.

Galambos Dalma

Kovács László
Márka és márkánév
Márkakutatás és nyelvészet –
metszéspontok, lehetőségek,
kihívások.

Segédkönyvek a nyelvészet
tanulmányozásához 197., Budapest: Tinta
Könyvkiadó, 2017. 360. p.
ISBN 978-963-409-113-4

Kovács László márkanekvekről szóló kötete jól példázza a nyelvtudomány, elsősorban az alkalmazott nyelvészet tág kereteit, alkalmazhatóságának széles körét. Ezt már a kötet címe is tükrözi, amelyben a szerző egyszersmind a kutatás lehetőségeit, kihívásait, valamint a más tudományokkal érintkező metszéspontokat mutatja be. a magyarországi márkakutatások eddig legfőképpen a marketing és gazdaságtudományok felől közelítettek, összefoglaló jellegű nyelvészeti kutatás a témáról ezidáig nem jelent meg. Ám ahogy

a szerző találóan fogalmaz, „a márkák (pon-tosabban a márkanek) ugyanakkor nyelv-i jelek is” (9), így magától értetődik azok nyelvészeti szempontú vizsgálata is. a szerző a bevezető fejezetben több helyen is deklarálja a kötet célját: elsődleges szándéka – magyar nyelven először – a márkák és a márkanek nyelvészeti vizsgálata.

A nyelvi jel önmagában is összetett enti-tás, így a kötet széles merítése érthető: igyek-szik több nyelvészeti diszciplína oldaláról közelíteni, körüljárni a márka definícióját és tulajdonságait. Ahogy a szerző fogalmaz, „a kötetet egy gazdasági entitást (márka) és annak nyelvészeti vetületeit, illetve kapcsolódási pontjait kívánja feltárni” (20). a kö-tetben vázolt kutatások sok esetben mélyebb és rendszerezettebb kutatások kezdőpontjai lehetnek. Ezt a kezdeti jelleget alátámasztva a szerző minden nagyobb fejezet végén olyan kutatási kérdéseket, problémákat, illetve témákat vet fel, amelyek a márkanekkel kap-csolatban rövidebb vagy hosszabb interdisz-ciplináris kutatásokat motiválhatnak.

A kötet belső szerkezete, felépítése logi-kus, tisztán elkülöníti az egyes nézőpontokat, diszciplínákat. Az egyes főbb szerkezetek önálló esszézerű tanulmányként is megállják a helyüket, egymás mellé illesztve pedig a fo-lyamatosság, sőt fokozatosság érzetét keltik. a kötet főbb szerkezeti elemei, fejezetei az alábbiak: *a márkák szerepe a gazdaságban; a márka és a márkanév, mint nyelvészeti ku-tatások tárgya: diszciplínák és módszerek; a márkanek kognitív reprezentációja; a márkanek és a pszicholingvisztika; Már-kanek asszociációi – áttekintés; Kognitív márkarepresentáció – empirikus eredmények; Márkakutatás és (alkalmazott) nyelvtudo-mány – metszéspontok, lehetőségek, perspek-tívák.* a kötet kiindulópontja a gazdaság.

A márkák szerepe a gazdaságban című fejezet bevezeti a márka fogalmát, néhány alapvető jellemzőjét, valamint a bemutat néhány, a márkaértékkel kapcsolatos külön-böző nézőpontot. a fejezet betekintést enged a márkanévkutatás szeptébe, így például íze-

lítő kaphatunk arról, mennyire nem egysze-rű egy egységes márka-definíció létrehozása. a fejezetből azt is megtudhatja az olvasó, hogy a „márka” ugyan elsősorban gazdasági jelenség, gazdasági érdekekkel és haszonnal, azonban a gazdasági szempontok mögött ál-talában társadalomtudományi megfontolások vannak: elsősorban pszichológiai-kognitív aspektusok. Ez a szemlélet – egyebek mel-lett – azért is érdekes, mert a hagyományos márkafelfogásokkal szemben (erről bővebb információkat a fejezet számos részén ol-vashatunk) nem a márka fizikai jellemzőire fókuszálnak, hanem arra a hatásra, amelyet a márkák a mentális lexikonban kifejtenek (hogy milyen fontosak is a márkanek és márkák modern társadalmunkban, azt jól mutatja, hogy sokszor nem is feltétlenül a mi-nőség, hanem a márkajelzés keltette szoci-ális státusz megléte a márka melletti döntő tényező). a márkák gazdasági vonatáról szóló fejezetben a gazdasági élet iránt kevés-bé fogékony, ám a történeti, kultúrtörténeti aspektusokat érdekesnek találó olvasó is talál magának való információt. Így olvashatunk például a márkák tulajdonosi és vásárlói ol-dalról nézett tulajdonságairól, illetve a már-kaérték fogalmáról (29–31), a márkanek történetéről (37–40), illetve azt is megtud-hatjuk, mitől jó egy márkanév (41). Ez a fe-jezet ugyan nem nyelvészeti, de megágyazza a kutatás és a téma interdiszciplínaris kont-extusát, felkészítve az olvasót a márkanek nyelvi jelként történő vizsgálatára, amely vé-gighúzódik a kötet további részein.

A márkanek normatív erejének pres-kriptív ~ deskriptív jelleg közül inkább a deskriptív megközelítés áll közel a szerző-höz, értelmezésében a preskriptív megköze-lítés kizárólag a helyesírás vagy helyesírási szabályozás szempontjából lehet lényeges. Ahogy a szerző fogalmaz, „[a] kötet egy része azonban ezen kettős között helyezke-dik el – a márkanek alkotására vonatkozó megfontolások se de-, se preskriptívnek nem tekinthetőek. Ezért a két hagyományos meg-közelítés mellé (legalább jelen kötet erejéig)

egy harmadik megközelítést is bevezetnénk, amelyet a latin *commendare* (javasolni) igéből *kommendatív* (javasló) megközelítésnek nevezünk” (21).

A harmadik, immáron nyelvészeti megközelítést tartalmazó fejezet már sokkal ismerősebb közeg a nyelvész számára, s előtérbe kerül az ismerősebb, nyelvészszakirodalom is. a sokszínű elemzési keret első részében a szerző a névtan és a márkanévek kapcsolatát vázolja fel, egyszersmind megmutatva a márkanévek felosztásában és rendszerezésében mutatkozó rejtett potenciált. a kategorizálás előnyös lehet a márkanévadásban, standardizálásban, így a szerző csupán olyan felosztásokra, rendszerezésekre szorítkozik, amelyek segíthetnek az új márkanévek megalkotásában (58.). Ennek kapcsán az olvasó megismerkedhet például a márkanévek többféle nyelvészeti (így hangtani, morfológiai, szintaktikai, motivációs) és nem nyelvészeti (a termék fajtája szerinti) felosztásával, illetve a komplex rendszerezés lehetőségeivel (83), annak hasznával. a komplex rendszerezés példái egyébként nagyon hasonlítanak a terminológiában alkalmazott és a fordítás gyakorlatában hasznos terminográfiai cédulához. a névtani aspektusokra koncentrálo alfejezet – számomra – egyik valódi kimenete a megállapítás, mely szerint „[e]gy márka neve és annak sikere között sok esetben nehéz összefüggést találni: az elemzések csak a létező márkák (és a mögöttes termék) valós sikerét (vagy sikertelenségét) veszik figyelembe, de azt nem tudják megmondani, hogy a termék egy másik márkanéven is sikeres lehetett-e volna” (91).

A fejezet további témái érintik a helyesírás kérdéseit (itt különösen érdekes és tanulságos azon típusok elemzése, amelyekkel a mai magyar helyesírás – látszólag – nem tud mit kezdeni; bár a márkanévek tulajdonnevek, a helyesírás preskriptív szemlélete nem minden tekintetben tudja kezelni a sokszor kreatív névalkotással keletkezett márkanévek írását) vagy a márkanévek fonológiai tulajdonságait. Ez utóbbinál a szerző kissé „szükszavú”, amikor a fonémák tekintetében csak a hang-

zással (pontosabban a beszédhangok sorrendjével, azaz a fonotaxissal) és a vele összefüggésben lévő hangszimbolikával foglalkozik. a hangszimbolikát érintően bemutatott és hivatkozott kutatási eredmények, illetve lehetséges kutatási útvonalak mélyebb értelmezések hiányában kissé intuitívnak tűnnek. Bár van rá fonetikai szabály, mégsem kizárólagos érvényű, és nem feltétlenül reális egy nagyobb beszélőközösség vagy nyelvközösség egészére nézve, mivel a nyelvhasználatot nemcsak a hangok, hanem a nyelven kívüli (például szociológiai) kontextus is irányítja. Ennek mélyebb ismerete mellett a hangszimbolikának vagy hangstiliztikának a kötetben bemutatott eredményei nem minden esetben fogadhatóak el nyugodt szívvel. Például: „ha csak a magánhangzók hatását vizsgáljuk, egy nagyobb autó (SUV) nevében célszerűbb, ha hátul képzett magánhangzók vannak (nagy méretre utalás), míg kisebb, könnyebb autók nevében célszerűbb lehet elől képzett magánhangzók használata (Shrum et al. 2012)”, a világ egyik legkisebb autója a Tata Nano, de kis autó például a Toyota iQ [ájkjú], illetve a Smart. Persze ezek mind esetleges példák – mint ahogy a legkisebb Renault pedig Twizy és Clio –, viszont rámutatnak arra, hogy a hangszimbolika a kiragadott beszédhangok rendszerszintű fonémáinál működhet, de kontextusba ágyazva már nem feltétlenül és minden esetben.

A sorban következő diszciplína a morfológia, valamint a szemantika, ahol a szerző a jelentéstan bonyolult útvesztőin keresztül navigálja az olvasót, a szemantika többféle ágainak szűrőin keresztül vizsgálja a márkanévet. a szintaktikával kapcsolatos rész a márkanévelemek közötti szintaktikai viszonyok alapján végez különféle csoportosításokat – sajnos azonban a csoportosításon túl mélyebb szintaktikai elemzéseket nem kapunk. a márkanévek neurolingvisztikai kutatása már kissé ingoványos talaj a szerző számára is (hát még az ismertetőt író számára) – főként az eddigiekben megfogalmazott ismeretek fényében, illetve a márkanévek

használatának tükrében. Az agyi reprezentációt érintő kutatások még nem annyira kidolgozottak, mint például a szorosabb értelemben vett grammatika részterületei és ez a bizonytalanság az alfejezet felépítésén, hitelességén is meglátszik. Maga a szerző is megjegyzi, hogy az idézett szakirodalom megállapításainak summázata csupán feltételezés, illetve hogy a „[m]árkák és márkanevek neurolingvisztikai vizsgálata jelenleg még gyerekcipőben jár” (120).

A márkanevek kutatását, kérdéseit a fordítástudomány is tárgyalja. A szerző a fordítástudomány néhány általános, a tulajdonnevekre vonatkozó megállapításának bemutatása után két esettanulmányt közöl, egyrészt a márkanevek fordításának lehetőségeiről angolról kínaira, másrészt a márkanevek szlovákról magyarra történő fordításáról (egy-egy referenciatanulmány felhasználásával). Átfogó művet írni nem egyszerű, a felhasznált szakirodalom részletes ismerete alapvető követelmény. A szlovák–magyar fordításról szóló tanulmány elsősorban nyelvtervezési kérdésekkel foglalkozik (erre a szerző is utal, mikor az alfejezet folytatását a nyelvtervezés részben végzi el, ráadásul lényegében ugyanazon forrásmunkára alapozva). A hivatkozásban szereplő szerző is elsősorban nyelvtervezéssel, kontrasztív nyelvészettel foglalkozik (bár a kétnyelvűségről szóló munkái érintik a fordítást, a fordítástudományt is). Sajnos arra az alfejezetből nem derül fény, miért éppen ezt a két nyelvpárt választotta.

A további diszciplínákat a nyelvtervezés és szaknyelvkutatás követi, ahol a felhasznált szakirodalom kissé hiányos (a nyelvtervezés fejezet lényegében Misad Katalin egyik 2009-es tanulmányára épül), illetve tartalmát tekintve mára már elavult (a szaknyelvkutatás alfejezetben). A fejezetet végül a lexikológia ~ lexikográfia, a részletesebben kidolgozott szociolingvisztika, illetve a kétnyelvűség zárja. Érdekes a szociolingvisztika és kétnyelvűség külön alfejezetbe rendezése, mivel a kétnyelvűség külön alfejezetben tárgyalása érthető ugyan, de az ott tárgyaltak szociolingvisztikai

aspektusból fogják át a témát, így a különválasztás kissé erőltetett. Az avatatlan olvasónak azt sugallja, a kétnyelvűség más, mint a szociolingvisztika – mint ahogy más például a fonetika, a morfológia vagy a szintaxis.

Mindent összevetve az olvasó ebből az átfogó fejezetből sok minden újat tudhat meg a márkanevekről. Mindegyik alfejezet végén szerepel egy „Kutatási lehetőségek és témák” lista, ahol érdekes kérdések olvashatók a tematikus egységet érintő további kutatáshoz.

A negyedik fejezet a kognitív nyelvtudomány és a pszicholingvisztika szemszögéből vizsgálja a márkaneveket. Az alfejezet olyan aspektusokra hívja fel a figyelmet, amelyek a márkákkal kapcsolatos asszociációk kialakulásában kiemelt szerepeket játszanak. Egyebek mellett foglalkozik a kategorizálással, a fogalmi keretekkel, illetve kiemelten a sémák fontosságával. Az alfejezetben a szerző részben eltávolodik a márkanevektől, és az összefüggéseket tágabban, nemcsak a márkanevek, hanem a márkák, valamint a termékek és termékkategóriák viszonyában vizsgálja (150). Mint ahogy a könyv eddigi fejezeteiben, itt is a kategorizáció, a felosztás az elsőrendű (ez pedig szervesen összecseng a kognitív kategorizálás nyelvtudományi hagyományaival). Az alfejezet egyik legérdekesebb – és a téma szempontjából talán legfontosabb – része a prototípuselmélet, amely nagyban segíthet a márkák és kategóriák összefüggéseinek mélyebb megértésében. A prototipikus (azaz a leginkább jellemző) tulajdonságok feltérképezése segítséget nyújthat abban, hogy egy termékkategória leginkább prototipikus márkái megállapíthatóak legyenek. Ugyanakkor azt is megtudhatjuk, hogy a prototipikus márkák (azaz azon márkák, amelyeket a termékkategória tulajdonságai leginkább jellemeznek) új márkák és márkanevek bevezetésekor is hasznosak lehetnek (156).

A szerző külön részt szentel a pszicholingvisztikának, ahol a lehetséges kutatási területekből a mentális lexikonra és a márkaasszociációkra fókuszál. Ebben először a mentális

lexikont jellemzi, majd kitér az asszociációk vizsgálatának lehetőségeire és módszereire, végül vázlatosan áttekinti a márkanévek asszociációival kapcsolatos kutatásokat (167). Az alfejezet leghosszabb része a márkák különféle kategorizációinak és az azzal összefüggő különféle asszociációkutatásoknak és felosztásoknak a bemutatása. a kategóriák érdekesek, de mint a kategorizáció esetében általában, nem feltétlenül tudok minden mozzanattal egyetérteni. a kategorizációk azonban nem zárják ki a szubjektivitást, amely a kognitív folyamatok bizonyos részeiben alapvető fontosságú. Például az asszociációkutatás egyik felosztásának elemében a „Mik lehetnek a márkára mutató asszociációk?” kérdésre válaszolva az 'autó' termék kategória automatikus/prototipikus asszociációja a 'BMW' – nekem a márka iránti személyes vonzódás miatt az a Citroën, illetve nálam az 'autó' fogalomra először a 'Citroën' márka jut eszembe (ráadásul értelmezésemben a BMW nem prototipikus autómárka, mivel tudom, hogy a gyár első éveiben repülőgépmotorokat is gyártott). Ennek az eszmefuttatásnak természetesen nincs köze a kötethez, azonban rávilágít a kategorizáció és az asszociációk szubjektív tényezőire. Erre, illetve az ebből következő nehézségekre egyébként maga a szerző is rávilágít (211–212).

A kötet számomra legérdekesebb része a szerző kognitív márkareprezentációt érintő kutatásaiból összeállított, empirikus eredményeket prezentáló ötödik fejezet, mely az eddig bemutatott elméleti alapra épül. Két termékcsoporthoz – az alkoholtartalmú italok, illetve a személygépkocsik – asszociációit vizsgálja különféle hipotézisek mentén. Amint az az empirikus kutatásban elvárható, gráfok, táblázatok és statisztikai elemzések is megjelennek, kiegészítve az olvasót segítő magyarázatokkal. a fejezetben bemutatott kutatások és empirikus adatok többek között azt is bizonyítják, hogy ha a márkánév kutatás sokszor szubjektív talajon mozog is, mégis képes előremutató következtetések meghozatalára, illetve a kutatómódszertan

fejlesztésre. Ennek keretében megtudhatjuk például, hogyan használhatók márkaasszociációs adatok a márkák különböző dimenzióinak tanulmányozására, illetve hogyan végezhető márkaasszociációs kutatások, vagy milyen lépések szükségesek márkák asszociációinak elemzése során.

A fejezet végén a szerző kutatásai alapján a márka meghatározásának újradefiniálására is kísérletet tesz. Az empirikus adatok elemzése alapján a kötet elején bemutatott definíciót a szerző a következőképpen módosítja: „*a márkanév olyan egyedi jelzéssel ellátott személy, ország, város, szolgáltatás vagy termék neve, amely – együtt a márka további jellemzőivel és egyedi jelzéseivel, mint például logó, szín – a fogyasztó kognitív apparátusában saját vagy mások tapasztalata, illetve marketingtevékenység hatására asszociációkat létrehozva a fogyasztó vásárlással kapcsolatos döntését befolyásolja*” (288).

A kötet hatodik fejezete kitekintést enged a jövőbeli kutatásokba. a folyamat részeként a szerző tisztán kijelöli a diszciplinánként elvégzendő feladatokat, a márkánév adásának fázisait (beleértve a „jó márkánév” tulajdonságait), illetve a márkák és márkanévek megnevezésének részeit és nehézségeit.

E hiánypótló kötet mellett, hogy számos nyelvészeti diszciplína szemszögéből világít rá a márkanévek vizsgálatának hasznára, azt az utat is megmutatja, milyen lehetséges irányban lehetne továbbkutatni a kötet alapkövét – a márkanévet. Ilyen tekintetben tekinthető olyan segédkönyvnek, amely bemutatja a módokat és kutatási területeket, amelyek hozzásegíthetnek a márkakutatás magyarországi fejlesztéséhez, fejlődéséhez.

Végezetül néhány megjegyzés a kötet tördelését illetően. Belíve szebb megoldásokat is megérdemelt volna: elsősorban a táblázatok grafikus megoldásai, illetve a bekezdések behúzása (számozott listáknál a függő sorok) kívánna nagyobb odafigyelést a tördelőtől.

A nyelv nem pusztán jelrendszer, hanem „marketingkommunikációs célokat szolgáló

jelrendszer” (319) – olvasható a kötet hetedik, záró fejezetében. *Nomen est omen*. Már rég nem állja meg a helyét a „jó bornak nem kell cégér” kitétel. Kell, még hozzá jól megtervezett, jól átgondolt stratégia mentén kigondolt és elterjesztett márkánévre van szükség

(gondoljunk csak a haugeni nyelvtervezés, sőt a modern nyelvi menedzselés lépéseire). Hiszen a kívülálló, hozzá nem értő laikus szemében nem mindegy, hogy valakinek *Citroën*-je vagy *BMW*-je van-e.

M. Pintér Tibor

EÖRY VILMA, KISS GÁBOR, KÖHLER KLÁRA (SZERKESZTŐ)
MAGYAR SZÓKINCSBŐVÍTŐ DIÁKSZÓTÁR
 2000 régi, ritka, kevésbé ismert szó és szójelentés magyarázata
 224 oldal, 2490 Ft

Napjainkban a magyar nyelvbe egyre több idegen eredetű és hangzású szó vegyül, szóhasználatunk pedig egyre szegényesebb, ezért fontos, hogy legyen olyan magyar szótár, amelyből gazdagíthatják szókincsüket a diákok.

A szótár olyan szavakat tartalmaz, melyek néhány évtizede, vagy esetleg régebben a magyar nyelv beszélői számára mindennaposak és jól ismertek voltak, mára azonban a tanulóifjúság alapszókincsének a peremére szorultak, pl.: *dolmány*, *guzsaly*, *pityke*, *porkoláb*. A *Szókincsbővítő magyar diákszótár* címszavai előfordulnak klasszikus költőink és íróink közismert alkotásaiban is, ezért azok megértését is segítik.

A *Szókincsbővítő magyar diákszótár* 2000 szót magyaráz, a jelentéseket példamondatok világítják meg. A szótár szavait 320 ábra, kis kép szemlélteti.

A nyelvben egy-egy többjelentésű szó egyik-másik jelentése az idők folyamán gyakran feledésbe merül, így fordulhat elő, hogy egy ma is ismert, használatos szónak a mai jelentéseken kívül a régi nyelvben volt más jelentése is. Jó példa erre az *abrosz* szavunk, amelynek a mai 'asztalterítő' jelentésen kívül volt 'térkép' jelentése is. Ugyancsak ilyen szó a *forgatag*, melynek a mai 'emberek zajos nagy tömege' jelentésén kívül volt a régi nyelvben 'szélvész' jelentése is.

A *Szókincsbővítő magyar diákszótár* jellegénél, méreténél fogva és a feldolgozott szóanyag mélységét illetően elsősorban a 10–14 éves diákok számára készült. E korosztály szókincsbővítését, anyanyelvi kompetenciájának a fejlesztését szolgálja.

A szerkesztők bíznak benne, hogy a szótár használójával sikerül megismertetni a gazdag és izgalmas magyar szókincs egy kissé elhomályosult részét, és kéri, hogy olvassák, lapozzák anyanyelvük e szókönyvét.

Megvásárolható a kiadóban:

TINTA KÖNYVKIADÓ

1116 Budapest, Kiskőrös utca 10.; tel.: (1) 371-0501; fax: (1) 371-0502

E-mail: info@tintakiado.hu; honlap: www.tintakiado.hu

A gépi fordítás és a neurális gépi fordítás

Machine and neural machine translation

In this globalized world, machine translation has become a daily tool in our lives. In the last few years, 'neural network' has become one of the most widespread expressions in a variety of academic papers. Methods applying the neural network paradigm have brought about scientific breakthroughs in several fields, including computational linguistics and, in particular, machine translation. The notion of the neural network was developed in the 1940s, but the performance of computers at the time was not up to the task of processing the vast amount of data neural networks required. Today's high-performance computers can take advantage of the benefits of neural networks. In this paper the main techniques of machine translation are described, with special emphasis on neural machine translation.

Keywords: machine translation, neural machine translation, statistical machine translation, rule-based machine translation, example-based machine translation

Bevezetés

A gépi fordítás használata elterjedt a hétköznapokban. Az elmúlt évek során a gépi fordító rendszerek jelentős változásokon mentek keresztül. A gépi fordítás a számítástechnika tudományával egyidős. Kezdetben az emberi fordítást hivatott kiváltani, de hamar rájöttek a tudósok, hogy ez nem ilyen egyszerű feladat. Nehézsége abban rejlik, hogy míg egy ember több évtizednyi tudással, tapasztalattal, kreativitással, asszociációs képességgel és egyéb tulajdonságokkal rendelkezik, addig egy gép csak azt fogja tudni, amire megtanítjuk. Komoly kihívás a betanítás, amely számtalan problémával jár. Ilyen például a szavak jelentésbeli, illetve szerkezeti többértelmősége, a különböző nyelvtani szerkezetekkel járó problémák, a szórendek, igeidők stb. Manapság egyre több magánszemély és vállalat használja a gépi fordító szoftvereket. Mind a magánszemélyek, mind a cégek számára nagy segítséget nyújt egy jó minőségű gépi fordító rendszer. Azonban számtalanszor tapasztaljuk, hogy a gépi fordító gyenge minőségű fordítást állít elő. Bár a kezdeti cél az volt, hogy az emberi munkát kiváltsa, jelenleg a gépi fordítás legfőbb célja a megértés, az információkinyerés, valamint az emberi munka támogatása. Ezért amikor gépi fordítás minőségéről beszélünk, az emberi fordítással eltérően, nem stilisztikai hibákra gondolunk, hanem általános nyelvhelyességi hibákról.

A gépi fordítás

A gépi fordítás története (Hutchins–Somers 1992) a 17. században kezdődött, amikor René Descartes egy univerzális nyelv megalkotásáról gondolkodott, amelynek segítségével az egész világon minden ember megértené egymást. Descartes univerzális nyelvének elmélete szótáron, egyértelmű jelentésű kifejezéseken és logikai elveken alapszik. Ez az elmélet hasonlít

a később használt interlingua (lásd „A szabályalapú gépi fordítás” fejezetben) elméletére. Maga a gépi fordítás tudománya a számítógépek megjelenésével egyidős (Hutchin–Somers 1992) és mind a mai napig fontos kutatási terület a számítógépes nyelvészetben. A gépi fordítás fejlődése nagy utat tett meg. Kezdetben, az 1930-as években nyelvtani szabályokkal és szótárakkal közelítették a problémát. Majd később, az 1980-as években megszületett a gondolat, hogy a már létező fordításokat fel lehet használni, így jött létre két új módszer: a példaalapú és a statisztikai gépi fordítás. Az évek során, a gépi fordítás minőségének javítására hibrid módszerekkel is kísérleteztek, különböző gépi fordító módszerek előnyeit kombinálva hoztak létre rendszereket.

Az elmúlt években a gépi fordítás jelentős mértékben fejlődött és számos szoftveres módszer született a természetes nyelvek közötti fordítás megoldására. Mind a három (szabályalapú, példaalapú és statisztikai) fő módszer a mai napig fejlődik és jelentős eredményeket érnek el benne, azonban kétség kívül, a legjelentősebb áttöréseket a 2014-ben megjelent új módszer, a neurális gépi fordítás (Cho–Merri–Bahdanau–Bengio 2014a) érte el.

A jelen tanulmányban a gépi fordítás főbb módszereit mutatom be, majd külön kitérek a neurális gépi fordítás működési elvére.

A szabályalapú gépi fordítás

A szabályalapú gépi fordító (*Rule Based Machine Translation*) (Koehn 2010) beépített szótár és nyelvtani (főként szintaktikai és morfológiai) szabályok alapján végez közvetlen fordítást. Legegyszerűbb formája a direkt fordítás (*direct translation*), ahol a gépi fordító rendszer egy szótár segítségével szóról szóra fordítja le a forrásnyelvi szöveget a célnyelvre, majd a végén, a célnyelvi oldalon, szórendi átalakításokkal javítja az eredményt. A módszer előnye, hogy könnyen megvalósítható, azonban hátránya, hogy nem képes komplex nyelvtani szerkezeteket kezelni, ezért sok esetben rossz minőségű fordítást állít elő. A direkt fordítás módszerénél jobb fordítást eredményez, ha a szótár és az átrendezési szabályok mellé nyelvtani szabályokat is mellékelünk. A fordítás történhet transzfer (közvetlenül a két nyelv között) és interlingua (közvetítő nyelven keresztül) módszerekkel. A forrásnyelvi szövegből különböző komplexitású szabályok segítségével egy köztes reprezentációt hozunk létre (ez az elemzés művelete), majd a köztes reprezentációból újabb előre definiált szabályok segítségével állítjuk elő (ez a generálás művelete) a célnyelvi fordítást. Minél mélyebb az elemzés és a generálás szintje, annál jobb minőségű fordítást tudunk előállítani. A mélység alatt azt értjük, hogy minél többféle elemzést végzünk magán a szövegen. Az elemzés lehet morfológiai, szintaktikai vagy szemantikai elemzés. Ezt az elméletet szemlélteti a Vauquois-háromszög (lásd 1. ábra).

A szabályalapú gépi fordító rendszerhez szükségünk van különböző nyelvi elemző rendszerekre, ami lehet morfológiai, szintaktikai vagy szemantikai elemző. Minél jobb minőségű elemzők állnak a rendelkezésünkre, annál pontosabb fordítást tudunk készíteni. A szabályalapú módszereknek azonban az egyik legnagyobb hátránya, hogy a fordítás minősége erősen függ az elemzők minőségétől, és mivel az egyes típusú elemzések önmagukban is kutatási területek, sajnos kevés jó minőségű elemző áll a rendelkezésünkre. A másik probléma, hogy ezek az elemzők nyelvspecifikusak, ezért megnehezítik a rendszer számára az újabb nyelvre való kiterjesztést. A szabályalapú gépi fordítás módszer előnye, hogy meglévő elemző rendszerek mellett magas pontosságot eredményez, azonban ha a szótár kicsi, a fedése általában alacsony, vagyis kevés dolgot tud lefordítani.

Nagyon leegyszerűsítve, a szabályalapú gépi fordítás működése hasonlít ahhoz, amikor egy felnőtt ember nyelvet tanul. Külön megtanuljuk a szavakat egy szótár segítségével és

külön megtanuljuk a nyelvtani szabályokat egy nyelvtankönyvből, majd a megszerzett tudás segítségével próbálunk lefordítani egy szöveget. Ha kevés a szókincsünk, akkor kevés dolgot tudunk lefordítani, ha hiányos a nyelvtani tudásunk, akkor sok hibát fogunk vétetni.

Magyarországon csupán egyetlen neves képviselője a szabályalapú gépi fordító módszernek, a webforditas.hu¹ online fordító rendszer.



1. ábra. Vauquois-háromszög

Példaalapú gépi fordítás

A példaalapú gépi fordítás (*Example Based Machine Translation*) (Somers 1999) alapja az, hogy a már emberek által lefordított szövegeket felhasználjuk. Az előre lefordított szövegszegmenseket mint példákat eltároljuk egy fordítómemóriában. Így a fordítási memóriába általában a gyakran előforduló lefordított kifejezéseket és mondatokat mentik el. A rendszer ezekből választja ki a fordítandó szöveghez a hozzá leghasonlóbb kifejezéseket vagy mondatokat, majd a kiválasztott részek egyesítésével állítja elő a fordítást (lásd 2. ábra). A rendszer előnye, hogy azokat a szövegrészeket, amelyek szerepelnek a fordítómemóriában, magas pontossággal le tudja fordítani. Azonban ha egy szövegrészlet nincsen benne a fordítómemóriában, a rendszer pontatlanul vagy egyáltalán nem kezeli.

A példaalapú gépi fordítás középpontjában a fordítómemória áll, amit külön is lehet kezelni. A fordítómemória önmagában alkalmazható más módszereknél is.

A példaalapú gépi fordító módszernek egy híres hazai példája a memoQ².

¹ <http://www.webforditas.hu/>

² <https://www.memoq.com/>

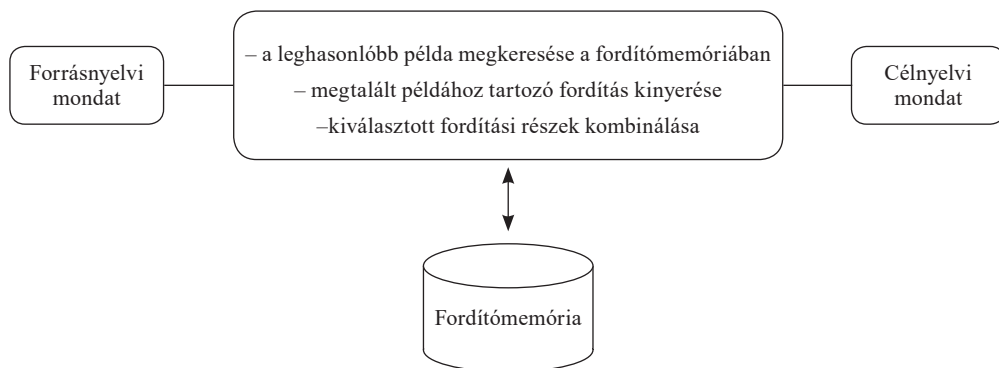

2. ábra. Fordítómemória működési elve

A statisztikai gépi fordítás

A statisztikai gépi fordítás (*Statistical Machine Translation*) (Koehn 2010) párhuzamos szövegkorpuszon alapszik. A példaalapú gépi fordítás kialakulásával egyidejűleg alakult ki a statisztikai gépi fordítás is. Hasonlóan a példaalapú módszerhez, ez is az emberek által előre lefordított szövegek felhasználásán alapszik. A párhuzamos korpuszok előre lefordított nagy mennyiségű szövegek. A rendszer a párhuzamos korpuszt elemezve felállít egy szótárt, illetve statisztikai módszereken alapuló megfigyeléseket tesz, amelyek alapján fordít. A probléma megoldásához a beszédtechnológiában használt Shannon-féle zajoscsatorna-modellt vették alapul (Shannon, 1948). A rendszer modelljét (lásd 3. ábra) az alábbi módon írhatjuk le: adott egy F mint forrásnyelv, amit szeretnénk lefordítani E célnyelvre. Amit biztosan ismerünk, az a lefordítandó szövegünk. A fordítás úgy történik, hogy vesszük az összes lehetséges célnyelvi mondatot, majd mintha áteresztenénk egy zajos csatornán, majd az így kapott kimenetet összehasonlítanánk a fordítandó mondatunkkal, és amelyek 'zajos mondat' a legjobban hasonlít rá, vagyis amelyek a legnagyobb valószínűséggel a fordítás lesz (Bayes-féle becsléssel számítjuk ki a P valószínűséget), az lesz a rendszer kimenete (C).

A statisztikai gépi fordító rendszer felépítéséhez szükségünk van egy fordítási modellre, egy nyelvmodellre, valamint egy dekódoló rendszerre, amely összeköti a fordítási modellt a nyelvmodellel és megtalálja a legvalószínűbb fordítást a forrásnyelvi szegmens alapján. A fordítási modell felel a fordítás tartalomhűségéért (*adequacy*), míg a nyelvmodell felel a célnyelvi mondat folyékonyságáért vagy nyelvhelyességéért (*fluency*). A fordítási szegmensek, amelyek egyben meghatározzák a statisztikai gépi fordító rendszer fajtáját is, lehetnek szavak (szóalapú statisztikai gépi fordító rendszer), kifejezések (kifejezésalapú statisztikai gépi fordító rendszer), tulajdonsághalmazok (faktoralapú statisztikai gépi fordító rendszer) és generatív szabályok (szintaxisalapú statisztikai gépi fordító rendszer). A módszer legnagyobb előnye, hogy nem kell ismerni az adott nyelveket, amelyekre alkalmazni szeretnénk a rendszert, bármilyen két nyelvet be lehet tanítani. Továbbá nincsen szükség emberi közreműködésre, valamint az internet széleskörű elterjedésének köszönhetően igen nagyszámú többnyelvű digitális szöveg áll a rendelkezésünkre. Hátránya, hogy ha kevés a tanítóanyag, akkor nem lesz jó a modell minősége, illetve ha a tanítóanyag minősége rossz, akkor a betanított modell sem lesz jó, vagyis nagyban függ a modell a korpusz minőségétől. Továbbá fennáll az az eset is, hogy téma (*domain*) specifikusan tanítjuk be a modellt, ez esetben a gépi fordító rendszer csak az adott témán belül képes megfelelő minőségben fordítani.

Ha nagyon leegyszerűsítjük, a statisztikai gépi fordítás működése hasonlít ahhoz, amikor egy kisgyermek tanulja a nyelvet. Ha sokszor megmutatjuk neki, hogy mi az asztal, egy idő után megtanulja az asztal fogalmát. Ha kevés dolgot mutatunk neki, kevés dolgot fog megtanulni, vagy ha félrevezetjük, és olyan dolgokra is azt mondjuk, hogy asztal, ami nem az, akkor rosszul fogja megtanulni az asztal fogalmát. Például a Google fordító egyik látványos hibája volt, hogy a *'The dog was bitten by the postman.'* mondatot úgy fordította, hogy 'A kutya megharapta a postást.' Ez jól jellemzi a statisztikai módszer hibáját, miszerint a 'kutya', 'harap' és 'postás' összetételben az a mondat a leggyakoribb, hogy 'A kutya megharapta a postást.'

Az egyik legközismertebb statisztikai gépi fordító rendszer a már említett Google fordító³ volt 2016 előtt, ma a Microsoft Bing fordítója⁴ még statisztikai módszeren alapszik.

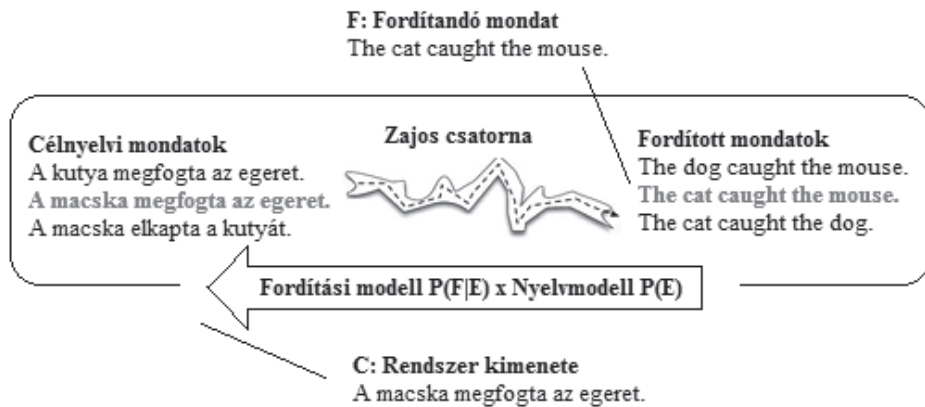

3. ábra. Zajoscatorna-model

A hibrid gépi fordítás

A tényleges alkalmazások során, a jobb eredmény érdekében gyakran ötvözik a különböző gépi fordító módszerek előnyeit. A hibrid gépi fordítás (*Hybrid Machine Translation*) célja, hogy egy adott típusú gépi fordító módszer minőségét és pontosságát javítsa más gépi fordító módszerek integrálásával. Ilyen például, ha a szabályalapú döntéseknél a rendszer figyelembe vesz statisztikai eredményeket vagy a statisztikai fordításnál szabályrendszert is alkalmaznak. Vagy akár a pontosabb fordítás érdekében, mind a szabály, mind a statisztikai módszernél alkalmaznak fordítómemóriát.

A neurális gépi fordítás

A neurális gépi fordítás (*Neural Machine Translation*) a mesterséges neurális hálózatokon alapszik. A mesterséges neurális hálózat egy gépi tanulós módszer, amely adott számú bemenet alapján végez predikciót. A rendszer hátránya, hogy a tanításhoz nagy mennyiségű tanítóanyagra és nagy kapacitású számítógépre van szükség, amelynek beszerzése nagy költséggel jár és komoly szaktudást igényel. Az előnye hasonló a statisztikai gépi fordító rend-

³ <https://translate.google.hu/>

⁴ <https://www.bing.com/translator>

szeréhez, miszerint nem kell ismerni az adott nyelveket a modell tanításához. A legnagyobb előnye azonban, hogy képes tanulni a saját hibáiból és a tanítás során képes fejlődni.

A számítógépek, de főleg a grafikus kártyák teljesítményének növekedésével gyors ütemben fejlődött a neurális hálózat módszere is. Az utóbbi években, számtalan tudományágban, többek között a gépi fordítás területén is érték el áttörő eredményeket a neurális hálózat előnyeinek kiaknázásával. A nagyobb cégek és kutatások már átállították a fókuszot a neurális módszerekre. Többek között a Google (Wu és társai 2016) és a Microsoft (Microsoft 2018) is cserélik le a gépi fordító rendszerüket neurális alapokra. A következő fejezetben bővebben fejtem ki a neurális gépi fordítás működését.

A neurális gépi fordítás

A neurális hálózat elméletét már 1943-ban megfogalmazták (McCulloch és Pitts 1943). A neurális gépi fordítás alapja a mesterséges neurális hálózat, amely mesterséges neuronokból épül fel. A mesterséges neuronok az idegsejteket modellálják. Az emberi agy több milliárd idegsejtet tartalmaz, ezek működésének hatékonysága ihlette a mesterséges neuronok létrehozását. A neuron egy információfeldolgozó egység, amely bemeneti adatokból egyszerű számításkkal generál kimeneti adatot (lásd 4. ábra). A számítás első része lehet a bemeneti értékek egyszerű súlyozott összegzése (Σ), de lehet komplexebb művelet is. A számítás második része, ami esetenként elmaradhat, egy átviteli függvény (f), ami a súlyozott bemenetekből állítja elő a kimeneti értékeket. Az átviteli függvény általában egy küszöb vagy egy szigmoid-függvény, de ez is lehet komplexebb (pl.: Gauss-féle függvény).

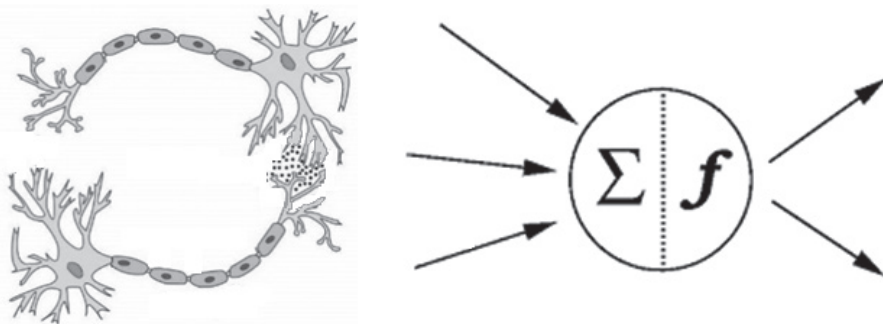

4. ábra. Neuron modellezése

A neurális hálózat

A mesterséges neuronok összekapcsolásával jön létre a mesterséges neurális hálózat. A neurális hálózat három funkcionálisan és strukturálisan elkülöníthető rétegre osztható (lásd 5. ábra):

1. **Bemeneti réteg:** a hálózat a bemeneti rétegen keresztül kapja az információt a külvilágtól, amit módosítás nélkül továbbít a hálózat további részébe.
2. **Kimeneti réteg:** a kimeneti réteg állítja elő a hálózat eredményét. Feladattól függően változik a kimeneti réteg. Például osztályozási feladat esetében a kimeneti rétegben annyi neuron van, ahány osztály.
3. **Rejtett rétegek:** a rejtett rétegek a bemeneti és a kimeneti rétegek között helyezkednek el. A legegyszerűbb neurális hálózat egy rejtett réteggel rendelkezik. Minél több rejtett réteg van a hálózatnak, annál jobban növekszik az absztrakciós képessége és annál

összetettebb feladatokat képes megoldani. A rejtett rétegek számának növelésével „mélyül” a hálózat, ezért a ’mély neuronhálózat’ kifejezés a rétegek számára utal, a ’mély tanulás’ (*deep learning*) kifejezés pedig a több rejtett réteggel rendelkező neurális hálózat tanítását jelenti.

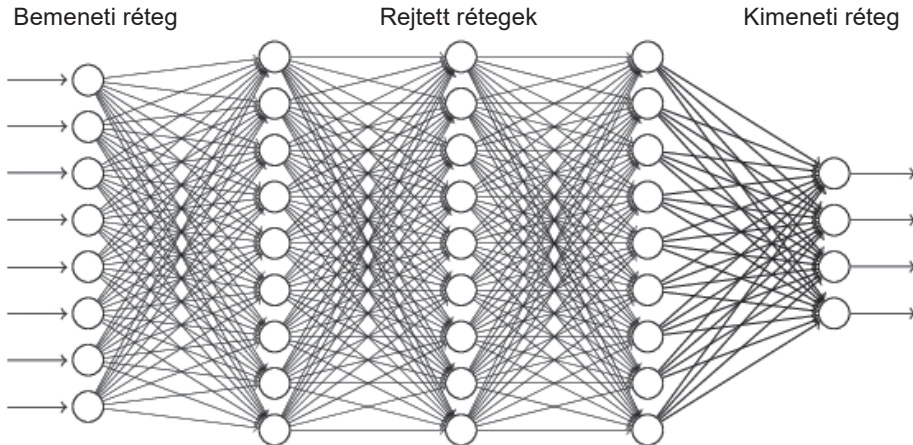

5. ábra. Neurális hálózat (Nielsen 2015)

A neurális hálózat topológiája alapján lehet *előre*csatolt és *vissza*csatolt. Az 5. ábra egy előre csatolt hálózatot ábrázol. A visszacsatolt hálózat esetében nem csak előre csatolások, hanem a rétegekben belül és a rétegek között visszacsatolások is lehetnek.

A neurális hálózat módszer egyik legnagyobb előnye, hogy képes tanulni a saját hibájából. A hálózat a rendszer hibáját egy veszteségfüggvénnyel és várt kimenetek segítségével számolja ki. A veszteségfüggvény lehet átlagos négyzetes eltérés (*mean squared error*), különböző kereszt-entrópia (*cross-entropy*) függvények stb. A hiba meghatározásánál először a kimeneti hibákat számoljuk ki, majd a hiba-visszaterjesztés alkalmazásával kiszámoljuk a rejtett rétegek hibáit is. Amikor a rendszer a hibákat kiszámolta, az egyes rejtett rétegekben a súlyokat úgy állítja át, hogy az adott rétegre számolt hibamérték csökkenjen. Ezt a hiba-visszaterjesztési folyamatot a tanítás során többször elvégezi, optimális esetben addig, amíg a hibamérték minimális nem lesz.

Ha leegyszerűsítjük, a neurális hálózat működése hasonlít ahhoz, amikor egy ember zongorázni tanul. Az elején még sok hibával játssza el a darabot, de a folyamatos gyakorlás (hibajavítás) után az akkordok szépen összeállnak egy szép zeneművé.

A neurális hálózat a gépi fordításban

A neurális gépi fordítás rekurrens neurális hálózatot (*Recurrent Neural Network – RNN*) használ. Ahogy a 6. ábra mutatja, az RNN egy visszacsatolt hálózat, amely a bemeneti szöveg egységein iterálva számol ki egy súlyozott értéket a bemeneti szövegre. Az ábrán az x a bemenet, a h a kimenet és az A egy rejtett rétegben lévő neuron. A szöveg egysége lehet szó, szórészeslet vagy akár betű (karakter) is.

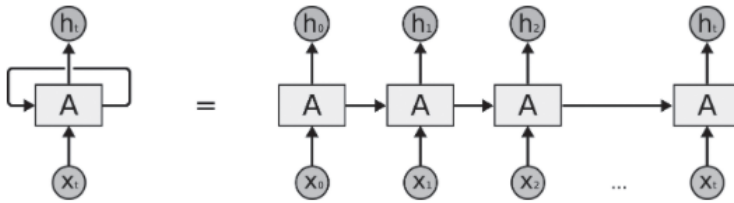

6. ábra. A rekurrens neurális hálózat működése (Olah 2015)

A neurális gépi fordítás (Cho és társai 2014b) kettő RNN-hálózatból épül fel (lásd 7. ábra szürkével jelölt részei): egy encoder és egy decoder. Az encoder felel azért, hogy a változó hosszúságú bemeneti szövegből leképezzen egy állandó hosszúságú vektor reprezentációt, amivel majd az RNN dolgozik. A decoder feladata az, hogy az RNN által használt fix hosszúságú vektor reprezentációból kimeneti szöveget generáljon.

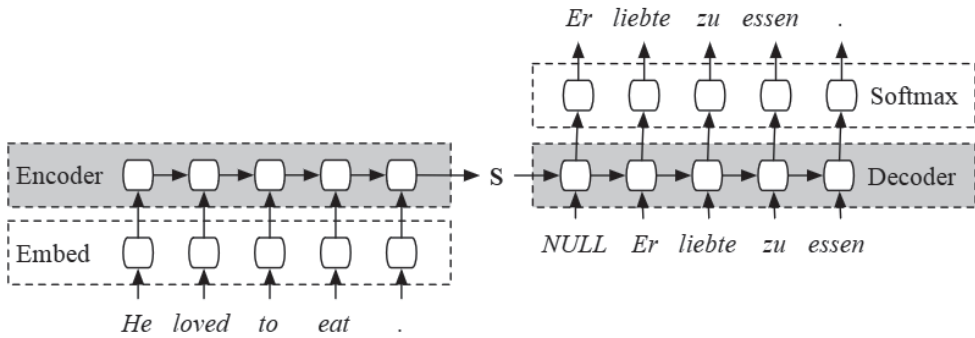

7. ábra. A neurális gépi fordítás működése (Merity 2016)

A 7. ábra alapján láthatunk egy-egy plusz réteget mind a bemenetnél (Embed), mind a kimenetnél (Softmax). Ezek a rétegek az úgynevezett szóreprezentáció rétegek. Az RNN számokkal dolgozik. A szóreprezentáció lényege, hogy az RNN nem közvetlenül a nyers bemeneti szöveget dolgozza fel, hanem a szöveg egységeiből (jelen esetben szavak) szövektorokat készít és ezt adja oda az RNN-nek. A szövektor előállítását kezdetben az úgynevezett one-hot vektor módszerrel történt. A one-hot vektor egy olyan vektor, amiben csak 0-ák állnak, kivéve egyetlen elemet, ami egy 1-es. A vektor hossza egyenlő a neurális gépi fordító rendszer tanításához használt tanítóanyagból létrehozott szótár hosszával. A vektorban szereplő 1-es indexe (helyének sorszáma) megegyezik az általa reprezentált szó szótárbeli indexével (helyének sorszáma). Azonban ez a módszer mindössze egy technikai módszer a szavak reprezentációjára, információtartalma nincsen. Ezért később a one-hot vektor módszerét felváltotta a szóbeágyazás (word embedding) módszere, ami már szemantikai információt is tartalmaz.

A szóbeágyazás (Mikolov–Sutskever–Chen–Corrado–Dean 2013; Mikolov–Chen–Corrado–Dean 2013) azon az elméleten alapszik, hogy a hasonló jelentésű szavakat hasonló környezetben használjuk. A szóbeágyazás módszerében a lexikai elemek egy valós vektortérben egy-egy pontnak felelnek meg, amelyek konzisztensen helyezkednek el az adott térben. Ebben

az adott térben a szemantikailag közel álló szavak közel esnek egymáshoz, míg a jelentésben távol álló szavak távol vannak egymástól. A szemantikai hasonlóságot a két pont közötti távolsággal írhatjuk le. A modell tanításához újabb neurális hálózatra van szükségünk. Kétféleképpen taníthatjuk a modellt. Első eset, amikor a neurális hálózat bemenete egy szó, és a kimenete a bementi szó fix méretű környezetének szavai, ezt a Skip-gram modell (lásd 8. ábra) segítségével tudjuk betanítani. A másik lehetőség, hogy a hálózat bemenete egy szó fix környezetének szavai, és a kimenet az adott szó, aminek a környezetét vizsgáljuk. Ez utóbbi modellt a CBOW (*continuous bag-of-words*) modell (lásd 8. ábra) segítségével lehet betanítani.

Az így létrejött modellek segítségével a rendszer minden szóhoz hozzárendeli a hozzá tartozó szóreprezentációját, ami egy szövektor. Ez a szövektor lesz a neurális gépi fordítás bemenete, ami egyben már szemantikai információt is tartalmaz.

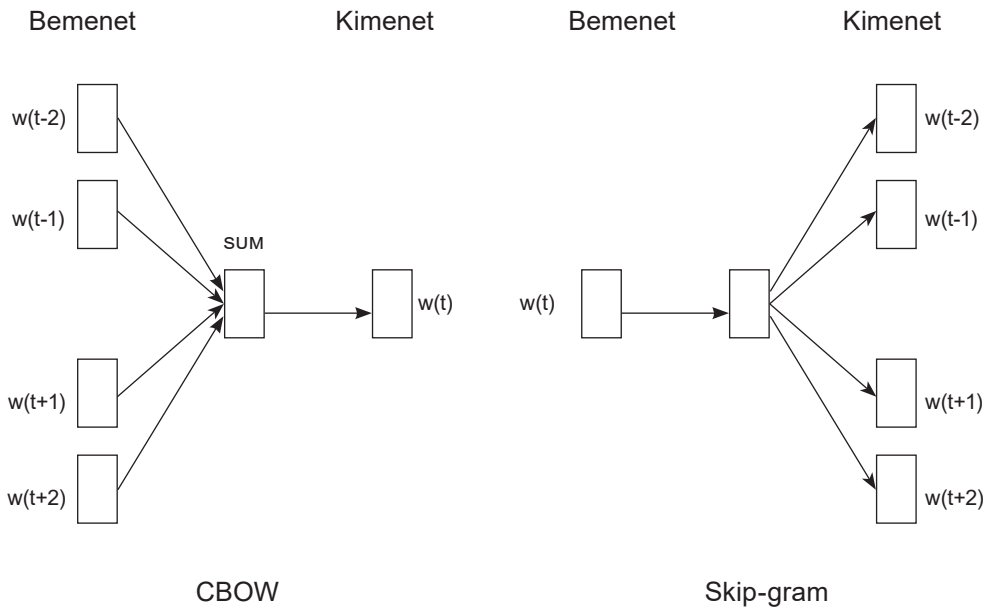

8. ábra. CBOW és Skip-gram működése (Mikolov–Chen–Corrado–Dean 2013)

A neurális gépi fordítás további erőssége, hogy ugyanazt a modellt több nyelvre is be lehet tanítani. A gyakorlatban úgy működik ez, hogy elkezdik két nyelvre betanítani egy modellt, és egy idő után megváltoztatják a forrásnyelvet. Például magyar–kínai mondatpárból kevés van, ezáltal kevés tanító anyag is van, angol–kínai mondatpárból viszont sokkal több van. Ezért angol–kínai mondatpárokkal kezdik tanítani a modellt, majd egy idő után magyar–kínai mondatokkal. Ennek az következménye, hogy mind az angol, mind a magyar forrásnyelv ugyanabba a térbe képződik le, ezzel létrejön a magyar és az angol szavak között a kapcsolat. Így, bár kevés magyar–kínai tanítóanyag van, mégis jó minőségben tud fordítani a gép magyar nyelvről kínai nyelvre, mert az angol szavak ebben a modellben kísérik a magyar szavakat. Ezzel a módszerrel gyakorlatilag bármilyen nyelvről bármilyen nyelvre tud fordítani a gép, csak elég tanítóanyagot kell biztosítani neki. Ha az egyik forrásnyelvből kifogy a tanítóanyag, elkezdjük másik forrásnyelv segítségével továbbtanítani. A Google fordító ennek a módszernek a segítségével hidalja át a kisebb nyelvek közötti fordítás nehézségét.

Véleményem szerint jelenleg a Google fordító a legelőrehaladottabb a neurális gépi fordítás terén. A birtokában lévő óriási mennyiségű adat és anyagi háttér biztosítja a folyamatos fejlődését, aminek következménye, hogy emberi szemmel látványosan jobb minőségű fordításokat produkál, mind az egyszerű, mind az összetett mondatok esetében és több nyelven, többek között magyar nyelven is.

Összegzés

A gépi fordítás fejlődése nagy utat tett meg. A története a szabályalapú módszerekkel kezdődött, majd ahogy egyre több fordítás született, azok felhasználásával alakultak ki a példaalapú és a statisztikai módszerek. A neurális hálózat módszerét már 1943-ban kidolgozták, azonban a hálózat előnyeit csak a számítógépek fejlődésével tudták kiaknázni. Az igazi áttörés akkor történt, amikor a grafikus kártyák fejlődése elérte azt a teljesítményt, hogy képesek lettek nagy számításigényű feladatok elvégzésére. Számptalan tudományágban értek el áttörő eredményt a neurális hálózat segítségével, és ez a trend a gépi fordítás szakterületét is elérte. A neurális hálózat egyik hátránya és egyben előnye is, hogy rendkívüli nagy mennyiségű adat szükséges a tanításához. Ha nincs elég adat, akkor gyenge a minősége, azonban megfelelő mennyiségű tanítóanyaggal rendkívüli látványos eredményeket lehet vele elérni. A neurális hálózat az absztrakt rétegeiben képes mintákat felismerni és megtanulni. A legnagyobb előnye mégis az, hogy képes tanulni a saját hibáiból, és ha elég nagy mennyiségű szöveg áll rendelkezésünkre, akkor rendkívüli finomsággal képes megtanulni mintákat. Ezzel több szabályosságot tud felismerni, mint amit egy ember képes megfogalmazni a szabályalapú rendszereknél, és míg a statisztikai módszer a szabályokat csak a szavak adott hosszúságú kontextusából tudja előállítani, addig a neurális módszer képes a szövegben sokkal nagyobb távolságban lévő összefüggéseket felismerni. Ezen tulajdonságai miatt válik egyre pontosabbá és népszerűbbé a neurális gépi fordítás. Jelentősége oly nagymértékű, hogy a nagyobb cégek, mint például a Google is leváltotta a statisztikai gépi fordító rendszerét neurális gépi fordításra.

Yang Zijian Győző

IRODALOM

- Cho, K. – Merriënboer, B. v. – Bahdanau, D. – Bengio, Y (2014a): On the Properties of Neural Machine Translation: Encoder–Decoder. *Proceedings of SSSST-8, Eighth Workshop on Syntax, Semantics and Structure in Statistical Translation*, Association for Computational Linguistics, Doha, Qatar, 103–111.
- Cho, K. – Merriënboer, B. v. – Gulcehre, C. – Bahdanau, D. – Bougares, F. – Schwenk, H. – Bengio, Y (2014b): Learning Phrase Representations using RNN Encoder–Decoder. *Proceedings of the 2014 Conference on Empirical Methods on Natural Language Processing*, Association for Computational Linguistics, Doha, Qatar, 1724–1734.
- Hutchins, W. J. – Somers, H. L (1992): *An Introduction to Machine Translation*. London: Academic Press.
- Koehn, P. (2010): *Statistical Machine Translation*. Cambridge: Cambridge University Press.
- McCulloch, W. S. – Pitts, W. (1943): A Logical Calculus of the ideas immanent in Nervous Activity. *The bulletin of mathematical biophysics*, vol. 5, Chicago: The University of Chicago Press, 115–133.
- Merity, S. (2016. november 17.): *Peeking into the neural network architecture used for Google’s Neural Machine Translation*. [Letöltés dátuma: 2018. 07 10], Forrás: Peeking into the neural network

architecture used for Google's Neural Machine Translation: https://smerity.com/articles/2016/google_nmt_arch.html

- Microsoft. (2018): *Machine Translation*. [Letöltés dátuma: 2018. 07 10], forrás: Microsoft: <https://www.microsoft.com/en-us/translator/mt.aspx#nnt>
- Mikolov, T. – Chen, K. – Corrado, G. – Dean, J. (2013): Efficient estimation of word representations in vector space. *International Conference on Learning Representations*, Scottsdale, USA.
- Mikolov, T. – Sutskever, I. – Chen, K. – Corrado, G. – Dean, J. (2013): Distributed Representations of Words and Phrases and their Compositionality. *Proceedings of the 27th Annual Conference on Neural Information Processing Systems*, vol 2, Cambridge: MIT Press Cambridge, 3111–3119.
- Nielsen, M. A. (2015): *Neural Networks and Deep Learning*. Determination Press, <http://neuralnetworksanddeeplearning.com/>, [Letöltés dátuma: 2018. 07 22]
- Olah, C. (2015. augusztus 27.): *Understanding LSTM Networks*. [Letöltés dátuma: 2018. 07 10], Forrás: Understanding LSTM Networks: <http://colah.github.io/posts/2015-08-Understanding-LSTMs/>
- Shannon, C. E. (1948): A Mathematical Theory of Communication. *Bell System Technical Journal*, 27/3, 379–423.
- Somers, H. (1999): Review Article: Example-based Machine Translation. *Machine Translation*, 14/2, 113-157.
- Wu, Y. – Schuster, M. – Chen, Z. – Le, Q. V. – Norouzi, M. – Macherey, W. – Krikun, M. – Cao, Y. – Gao, Q. – Macherey, K. – Klingner, J. – Shah, A. – Johnson, M. – Liu, X. – Kaiser, Ł. – Gouws, S. – Kato, Y. – Kudo, T. – Kazawa, H. – Stevens, K. – Kurian, G. – Patil, N. – Wang, W. – Young, C. – Smith, J. – Riesa, J. – Rudnick, A. – Vinyals, O. – Corrado, G. – Hughes, M. – Dean, J. (2016): Google's Neural Machine Translation System: Bridging the Gap between Human and Machine Translation. *Technical Report*, arXiv preprint arXiv:1609.08144, <http://arxiv.org/abs/1609.08144>, . [Letöltés dátuma: 2018. 07 22].

Megalakult a MANYE Fordítástudományi Szakosztálya

A MANYE kezdeményezésére alakított szakosztályok közül másodikként, 2018. február 8-án kezdte meg működését a Fordítástudományi Szakosztály, amelynek fő küldetése a magyar fordító- és tolmácsszakma tudományos és pedagógiai tevékenységének serkentése és összehangolása. A megalakulás keretében a Károli Gáspár Református Egyetem Bölcsészettudományi Karán második ízben megrendezett Fordításpedagógiai szakmai nap szolgált. A nyitó előadást követően a mintegy 140 fős hallgatóság titkos szavazással megválasztotta a Szakosztály elnökévé Dróth Juliát, titkárává pedig Ugrin Zsuzsannát. A frissen alakult szakosztályt a tiszteletbeli elnök, Klaudy Kinga üdvözlő beszéde indította el útján.

A februári szakmai napot követően összeállt a Szakosztály 20 fős szervezőbizottsága, amely a hazai fordító- és tolmácsképző intézmények minél szélesebb körű összefogásával vállalta a koordinációt a szakma számos eseménye között. A szervezőbizottság tagjai: Bakti Mária (SzTE), Bozsik Gyöngyvér (PPKE), Csatár Péter (DE), Dobos Csilla (ME), Dróth Júlia (KRE), Dudits András (SzTE), Fata Ildikó (KRE), Fischer Márta (BME), Heltai Pál (ELTE, KJF), Klaudy Kinga (ELTE), Kóbor Márta (PTE), Lakatos-Báldy Zsuzsanna (MFE), Lőrincz Julianna (EKE), Robin Edina (ELTE), Seidl-Pécs Olívia (BME), Szabó Csilla (BME), Ugrin Zsuzsanna (BME), Vándor Judit (PE), Veresné Valentinyi Klára (SZIE), Vermes Albert (EKE). Az első szervezőbizottsági ülés április 13-án, a KRE-n zajlott le, keretében a tagok megállapodtak az ülések rendjéről (évente kétszer), a szakmai események közös platformra hozásáról és új, a szakmában eddig kevésbé tárgyalt témakörök bevonásáról.

A Szervezőbizottság június 22-én ismét ülésezett: ez alkalommal egyebek között körvonalozódott a Szakosztály tagságának tartandó szakmai továbbképzések, kurzusok terve (elsőként a korpuszépítés tárgyában), illetve a következő időszak szakmai eseményeinek listája. Ezek közül a Szakosztály saját szervezésű rendezvénye a 2019. február 7-én, a Károli Gáspár Református Egyetemen rendezendő Fordításpedagógiai nap, amely a kontrasztivitás és a fordítói kompetencia témáját járja körül. Ezen felül a Szakosztály képviselteti magát az augusztus 23–24-i Tolmácsfórumon (Budapest), a szeptember 26–28-i TIC konferencián (Nyitra), a szeptember 28–29-i eTransFair nemzetközi konferencián (BME, Budapest), a november 9–10-i SZOKOE-konferencián (Pécs), illetve a 2019. januári MANYE-társrendezvényen.

További igényként merült fel az egységes arculatú szakosztályi honlapok indítása, amelyek a MANYE honlapjáról is elérhetőek lennének. A fenti törekvésekkel együtt ez is hozzájárulna ahhoz, hogy Szakosztályunk – remélhetőleg egyre bővülő – tagságának mindenkor megfelelő tájékoztatást, tartalmas programokat és szakmai lehetőségeket biztosítson, s mindenki számára egységes képet adjon a fordítást és tolmácsolást ma Magyarországon gyakorlók, kutatók és oktatók tevékenységéről.

Ugrin Zsuzsanna

TALENTUM 2017

Konferenciabeszámoló

2017. augusztus 24–25-én rendezték meg Budapesten a Tolmácsok és Fordítók Országos Fórumát. A fórumon számos érdekes előadást hallgathattunk meg a fordítás, a tolmácsolás és a nyelvi közvetítés világából. Az eseményen a hagyományokhoz híven a magyarországi fordítóipar számos szereplője képviseltette magát: kutatók, oktatók, szabadúszók, szakmai szervezetek, fordítócégek, pályakezdők, hallgatók.

Az első felszólalásban Fischer Márta (BME Idegen Nyelvi Központ) ‘Többnyelvűség, sokszínűség, kisebbségi nyelvek – Nyelvpolitika az EU-ban’ címmel a többnyelvűség-soknyelvűség témájának “dzsungelében” próbált rendet tenni. Beszélt a nyelvek számos kategóriájáról: kisebbségi nyelvek, regionális nyelvek, jelnyelvek, migráns nyelvek, ritka nyelvek és “kis” nyelvek, említette továbbá a “kevésbé gyakran beszélt/oktatott/használt nyelveket” is (LWULT, Less Widely Used and Less Taught Languages), valamint szóba került a “kevésbé fordított nyelvek” csoportja (less translated languages) is.

Befejezésül az előadó röviden összefoglalta az EU nyelvpolitikáját.

Ugrin Zsuzsanna, a BME-INYK Tolmács- és Fordítóképző Központjának egyetemi tanársegédje és Venéczi Zoltán fordítástechnológiai szakértő (Consell Translations CEE) ‘Fordítást támogató eszközök (bemutatóval)’ című előadásából átfogó képet kaphattunk a piacon jelenleg fellelhető CAT-eszközökről – elsősorban a vezető termékekről és azokról, amelyeket az előadók maguk is előszeretettel használnak. Az előadók az egyes eszközöket különféle szempontok köré csoportosítva mutatták be (pl. hogy helyi, szerveres vagy felhőalapú megoldásról van-e szó). Sorra vették a fordítók és fordítóirodák munkájába tartozó különféle feladatokhoz segítséget nyújtó szoftvereket: a hagyományos, szinte minden szakmabeli számára ismert CAT-eszközökön túl, mint a memoQ vagy a Trados hallhattunk a nem szerkeszthető képi fájlok grafikus manipulálására használható ingyenes megoldásról (GIMP), a szkennelt fájlok átalakítására szolgáló programokról (pl. Abbyy FineReader), valamint a honlapok lokalizációjára kifejlesztett eszközökről (pl. Easyling). Tolvaj Krisztián, az AVIO MEDIA Kft. ügyvezetője ‘Tolmácsrendszerek a mindennapi gyakorlatban’ című előadásában számba vette a ma használt legfontosabb tolmácsrendszereket. A technikai fejlődés ezen a területen is könnyedén tetten érhető: régen önálló rendszerekkel dolgoztunk, míg ma egy konferencián a technika minden eleme összekapcsolható. Lehetőség van dokumentumok, napirendek, felszólalói listák azonnali frissítésére és archiválására is. Mindezt természetesen már nem kell a helyszínen lennünk, otthonunkból vagy a reptérről is könnyedén bekapcsolódhatunk az előadásokba. Ezek a rendszerek már annyira biztonságosak és zártak, hogy távzavazásra is lehetőséget adnak. A különféle dokumentumok, felvételek titkosítására is van mód, ugyanis a jogosultságokat egyéni felhasználói szinten is meg lehet határozni. A legmodernebb eszközök már vezeték nélküli változatban is elérhetők, valamint

– az érintőképernyőnek köszönhetően – folyamatosan frissíthetők és bővíthetők a legújabb szoftverekkel.

Seidl-Péché Olívia, a BME-INYK egyetemi docense ‘Korpuszok és korpusznyelvészet – Miben és hogyan segítik a fordító munkáját?’ címmel tartott előadást. Bemutatta a korpuszok legfontosabb ismérveit és alkalmazási lehetőségeit, majd beszélt a korpusznyelvészet és a tudomány kapcsolatáról. Kihangsúlyozta, hogy a nyelvi közvetítés tudományos háttérével foglalkozó szakemberek által jól ismert kompetenciamodellben három kompetencia is érinti a korpuszok használatát: a technológiai, a szakterületi, valamint az információkeresési kompetenciák.

Ezt követően az előadó számos olyan korpuszt megemlített, melyekkel a fordítástámogató eszközt használó fordító – gyakran tudta nélkül – dolgozik. (Magyar Nemzeti Szövegtár, dinamikus korpuszok, statikus korpuszok, monitorkorpuszok, pl. COCA: Corpus of Contemporary American English).

Bálint András közgazdász, a fordit.hu alapítója ‘Csináld magad fordítói marketing’ című felszólalásának köszönhetően hasznos marketingtippeket kapott a hallgatóság arra vonatkozóan, mit tegyünk, pontosabban mit NE tegyünk ahhoz, hogy keresett szakfordítóná váljunk, és megkeressük álmaink bevételeit. Az előadó a következő kérdéskörök fontosságát emelte ki: specializáció, ügyfélkommunikáció, marketing, számlázás, tájékozódás az ügyfélről, határidő, kritikai hozzáállás, minőségi elvárások, továbbképzés.

Fáber András címzetes egyetemi docens, konferenciatolmács ‘A magyarországi tolmácsolás rövid története’ című előadásában a címmel összhangban bemutatta a magyarországi tolmácsolás történetét, valamint beszámolt azokról a nehézségekről, melyekbe az ELTE felkérésére megírt kézirat szerkesztése kapcsán ütközött. Megtudtuk, hogy Magyarországon egyrészt hiányosak a történeti források (hosszú pauzák), másrészt nincsenek/nem voltak a múltban nagy egyéniségek/sztártolmácsok. Az időbeli folyamatosság hiánya továbbá azzal is magyarázható, hogy a régebbi évszázadokban az országban eleve több nemzetiség keveredett. Mint megtudtuk, a folyamatosság hiányán kívül további problémát vet fel az is, hogy a tolmácsolás történetének megírásához komplex kutatások szükségesek történelmi, társadalomtörténeti, kultúrtörténeti és oktatás szempontból is, tehát olyan alapvető kérdésekre is meg kell adnunk a választ, mint például: Mi Magyarország? Mi az anyanyelvem? Bozsik Gyöngyvér, a PPKE-BTK egyetemi adjunktusa, konferenciatolmács, fordításkutató ‘Tanítsuk az ügyfelet!’ című előadásának fő üzenete a következő volt: mindig tájékozottassuk az ügyfelet a megbízás egyes részleteiről, hiszen megfelelő kommunikáció hiányában az ügyfél nem tudja, milyen munkafeltételeket kellene biztosítania a tolmácsnak/tolmácsoknak. Amennyiben a feltételeket tisztázzuk, jó eséllyel lesz sikeres az együttműködés. Az előadó a következő tanácsokat adta: definiáljuk magunkat és tevékenységünket, segítsünk az ügyfélnek a megfelelő tolmácsolási mód megtalálásában, térjünk ki a tolmácsolás technikai részleteire és a megbízás megfelelő elvégzéséhez szükséges alapfeltételekre (tolmácsok száma, mikrofonok száma, víz, étkezés, rendelkezésre állás, felkészülési anyag, szerződés, visszajelzés fontossága).

Beták Patrícia és Wagner Veronika, a Szabadúszó Fordítók, Tolmácsok Egyesületének (sz<3ft) alapítói ‘szoftverfrissítés 1.0’ címmel tartott előadásukban bemutatták az egy évvel ezelőtt alapított egyesület szakmai irányvonalait és céljait, kiemelve a *one language industry* elvet. Elmondták, hogy az egyesület havi rendszerességgű értékkeremtő szakmai eseményeket szervez, melyek kitűnő lehetőséget biztosítanak a networkingre és a tudásmegosztásra. A nyelvi közvetítést és a fordító-/tolmácsipart érintő bármely releváns kérdés köré szervezett eseményekre a SZOFT-ra jellemző nyitottsággal mindenkit szeretettel várnak.

A SZOFT megalakulása óta részt vesz a Szalay-Berzeviczy András által vezetett PRO-FORD-MFTE-SZOFT fordításszabályozási munkacsoport munkájában. A SZOFT központi érdekképviseleti feladatának tartja az elkészült fordításszabályozási koncepció érvényre juttatását, és hisz benne, hogy az eddigi legnagyobb mértékű szakmai összefogással, az eddigi legmegalapozottabb és legátfogóbb koncepciót sikerült letenni az asztalra. A Hiteles Fordítók és Tolmácsok Névjegyzékének létrehozását fókuszba helyező koncepció megismerhető a <http://www.forditoinevjegyzek.hu> oldalon.

Genát Andrea, az MFTE elnökségi tagja 'Az MFTE jövőjéről' című előadásában bemutatta az 1989-ben alapított és mára több, mint 130 szakfordítót és tolmácsot számláló Magyar Fordítók és Tolmácsok Egyesületét. Az MFTE célja elsősorban a szabadúszók érdekképviselete – ez sokszor erőpróba elé állítja az egyesületet. Az érdekképviseleten túl az egyesület sok energiát fektet a professzionális fordítás és tolmácsolás szakmai, jogi és etikai szabályainak megfogalmazásába, előmozdításába és tiszteletben tartásába is. Megfelelve a modern kor kihívásainak az MFTE is igyekszik megújulni, tagjainak továbbképzési lehetőségeket nyújtani. Az ELTE FTT-tel együttműködésben önképző köröket szervez, melyek keretében a hallgatóknak lehetőségük nyílik vakkabinózni; valamint tanfolyamokat is szervez az egyesület tagjainak (például a CAT-eszközök használatáról). Előadásait többek között az MFTE Café programsorozatból ismerhetjük.

Az MFTE életében is fontos szerepet kap az egyéb piaci szereplőkkel történő együttműködés, így a Professzionális Fordításszolgáltatók Egyesületével (Proford) és a Szabadúszó Fordítók, Tolmácsok Egyesületében (SZOFT) közösen dolgoznak a fordításszabályozás magasabb szintű koordinációján; valamint kapcsolatba léptek a Jelnyelvi Tolmácsok Országok Szervezetével; és a közelmúltban felvételt nyertek a Fordítók Nemzetközi Szövetségébe (FIT) is, ahol 55 ország több mint 100 szervezete között egyedüli magyar szervezetként képviselik a magyarországi fordítókat és tolmácsokat.

Stevanovic Iván, szakfordító, tolmács 'A mai szabadúszó fordító-tolmács mint független nyelvi szolgáltató a fordítóiparban' című előadásában a szabadúszó fordítók jelenlegi helyzetét mutatta be, valamint kitért arra is, hogy mire számíthatnak a jövőben. Véleménye szerint a változások elkerülhetetlenek, hiszen a piac szűkülni fog, a technika azonban korlátlan lehetőségeket teremt. A kezdő (akár pályamódosító) fordítók nehéz helyzetben lépnek a piacra, ezért fontos, hogy érthető kommunikációval igyekezzenek az ügyfélhez fordulni, és felhívják a figyelmet arra, miért is értékes az általuk végzett munka.

Magyar Attila, színművész, rendező, színházi író 'A dráma- és filmfordítás a „közvetítő” szemszögéből' című felszólalása keretében ezúttal a szinkronszínész szerepében látogatott el a Tolmácsforumra, és előadása elején elismerését fejezte ki a szinkronfordítók munkájával kapcsolatban. Szinkronszínész gyakorlatában ugyanis olyan körülmények között előkészített szövegekkel találkozunk, amelyeket csak kis mértékben kell módosítani, szájra igazítani hangfelvételtkor.

Véleménye szerint a szinkronizálás valódi hungarikum, a magyar kultúrában mélyen gyökerező hagyomány, egyfajta „kincs”, amelyhez szerinte már csak a magyar nyelv megőrzése miatt is ragaszkodnunk kell. Legendás szinkronhangokat említett, amelyek eggyé váltak a szinkronizált alakokkal. Előadása a szinkrontörténeti anekdotákat sem nélkülözte, hallhattunk a legendás Pannónia filmstúdió fénykoráról, a régi táviratos behívási módról és a „bentlakóról”, akik anno a filmstúdió büféjében ülve rendületlenül várták, hogy az asszisztens beugró szinkronszereppel lepje meg őket.

Magyar Attila szellemes előadása vidám perceket csempészett a fórum életébe, a szinkronfordítók pedig bizonyára örültek a „közvetítői” oldalról érkező pozitív visszajelzésnek.

Gál-Berey Tünde, a Villámfordítás és a TranszFészkek alapítója ‘Egy fordító napja 2022-ben’ címmel mutatta be a jövőre vonatkozó elképzeléseit: a fordítók már ma is reggeltől estig dolgoznak, és ez 2022-re sem fog változni. A gépek (gépi fordítás) az innováció motorját fogják jelenteni. Az előadó nem osztja a félelmet, miszerint a fordító munkája veszélyben van, véleménye szerint bizonyos igények megszűnnek, mindeközben azonban számos új igény keletkezik majd. A technika egyszerre jelent kihívást és kitörési lehetőséget. Az egyes feladatok nem szűnnek meg, csak átcsoportosulnak: az irodák 2022-re még több feladatot átvesszenek majd a fordítótól. Még fontosabb lesz a fordítástechnológusok szerepe. Lesz fordító, aki a kreatív írásra specializálódik, és a fordítás mellé egyéb készséget/szolgáltatást ad majd, pl. marketingszöveget ír, a fordítással párhuzamosan szoftvert tesztl. A fordítók egy másik csoportja a gépi fordítás poszteditálására fog specializálódni. Az előadó ezen kívül bemutatta a jövőben várható főbb trendeket.

A fórumot a ‘Fórum a fórumban – Szituációs gyakorlatok és hasznos tanácsok kezdő tolmácsoknak’ programpont zárta a jelenlévő szakemberek közreműködésével és Németh Zsófia szakmai vezetésével. A “Fórum a fórumban” egy kiváló lehetőség azoknak a kezdő és/vagy kevesebb tapasztalattal rendelkező tolmácsoknak, akik szeretnének többet megtudni a tolmácsolásról, tanulni a szituációs gyakorlatokból, vagy egyszerűen csak tapasztaltabb kollégaként szeretnének közreműködni a fiatalabbak segítségével.

A „kisfórum” második részében előkerült a Language Industry Monopoly szituációs játék, a SZOFT saját fejlesztésű fordítóipari társasjátéka is. Aki már Limózott a SZOFT-tal, pontosan tudja, milyen vicces és tanulságos tud lenni, amikor ‘belebújhatunk’ a fordítási/tolmácsolási piac egyik – adott esetben teljesen ismeretlen – szereplőjének bőrébe, és megpróbáljuk érdekeinket újonnan kapott szerepünkben érvényesíteni.

A beszámoló összeállításában résztvettek: Pósfai Ilona, Kovács Kristóf, Balku Laura, Zsinka Julianna, Nyári Izabella, Földvári Miklós, Sotkovszky Lili, Csörgő Viktória, Zdenkó Turiné Andrea, Németh Zsófia, Wilhelm Fruzsina, Beták Patrícia
A szöveget gondozta és koordinálta: Beták Patrícia, SZOFT-társelnök