

Szalóki Gabriella

Az „E-könyvek igény szerint” (EOD) szolgáltatás használói szemmel

Az EOD-projekt az „E-könyvek igény szerint” szolgáltatás beindítására és kidolgozására jött létre 8 ország 13 könyvtárának együttműködésével. A projekt célja, hogy sikeres üzleti modellt dolgozzon ki a közgyűjteményi digitalizálásra. Ennek érdekében az igények pontos meghatározására kérdőíves felmérések készültek, amelyek eredményei érdekes tanulsággal szolgálhatnak a digitalizáló szolgáltatást üzemeltetők számára.

Az EOD-projekt bemutatása

Az *E-könyvek igény szerint* (eBooks on Demand) szolgáltatást már jól ismerik a könyvtárosok és a könyvtárba járók, hiszen a nemzetközi szolgáltatás lassan két éve üzemel az *Országos Széchényi Könyvtárban*. Az EOD-szolgáltatást az innsbrucki *Leopold Franzen Egyetemi Könyvtár* munkatársai hozták létre 8 ország 13 könyvtárának közreműködésével 2006 októberében. A projekt küldetése: „Európa minden régi könyvéből legyen e-könyv – elérhető áron”. A kezdeményezést az *Európai Unió* az eTen projekt keretein belül támogatta azzal a céllal, hogy új, nem profitorientált üzleti modellt dolgozzon ki a szerzői jogi védelem alatt nem álló művek digitalizálására. Éppen ezért a projekt jól átgondolt marketingstratégiával rendelkezett, hogy a szolgáltatást minél szélesebb körben ismertté tegye, valamint lehetővé teszi, hogy minél pontosabb képet kapjunk a használók igényeiről. A projekt eddigi eredményei: az elkészült üzleti modell második helyezést ért el az *Ausztriai Üzleti Modellek Versenyén*, a program pedig a hónap eTen projektje lett 2007 októberében. Az EOD-projekt 2008 júniusában zárult, de a szolgáltatás továbbra is működni fog.

További információ:

<http://www.books2ebooks.eu/>

Az EOD-szolgáltatás bemutatása

Az EOD hiánypótló szolgáltatás, amelynek célja, hogy elősegítse az európai kulturális örökség digitalizálását, ezáltal mindenki számára elérhetővé tegye a rejtett könyvtárakat. A szolgáltatás keretében kizárólag a szerzői jogi védelem alatt nem álló, 1500 és 1900 között megjelent művek

digitalizálását lehet megrendelni. A könyvek kora és értéke miatt a hozzáférés sok esetben korlátozott: csak bizonyos könyvtárakban, meghatározott feltételek mellett olvashatók. Az EOD-szolgáltatással ezek a rejtett kincsek mindenki számára elérhetővé válnak. A különböző üzleti vállalkozásokban megvalósuló tömeges digitalizálás, illetve az államilag finanszírozott digitalizáló projektek általában tömegigényeket elégítenek ki, ezért az EOD keretében a figyelem középpontján kívül eső művek kerülnek előtérbe, amelyeket a gyűjtők vagy kutatók keresnek.

A szolgáltatásban a távhasználók számára teljes körű online környezet áll rendelkezésre a megrendelés, fizetés és szállítás bonyolításához. Az olvasók a könyvtári katalógusokon keresztül rendelhetnek e-könyveket az EOD-gombra kattintva. Ekkor az űrlapba (1. ábra) a rendeléshez szükséges adatok automatikusan bekerülnek. A digitalizálást a könyvtárak végzik el, majd FTP kapcsolaton keresztül feltöltik a képfájlokat a központi szerverre. A PDF fájl létrehozása, az optikai karakterfelismerés és a borító generálása a központi rendszeren keresztül történik. Majd az elkészült e-könyvet elküldik az ODM elnevezésű megrendelés-kezelő rendszeren keresztül a vásárlónak.



1. ábra Online EOD-űrlap

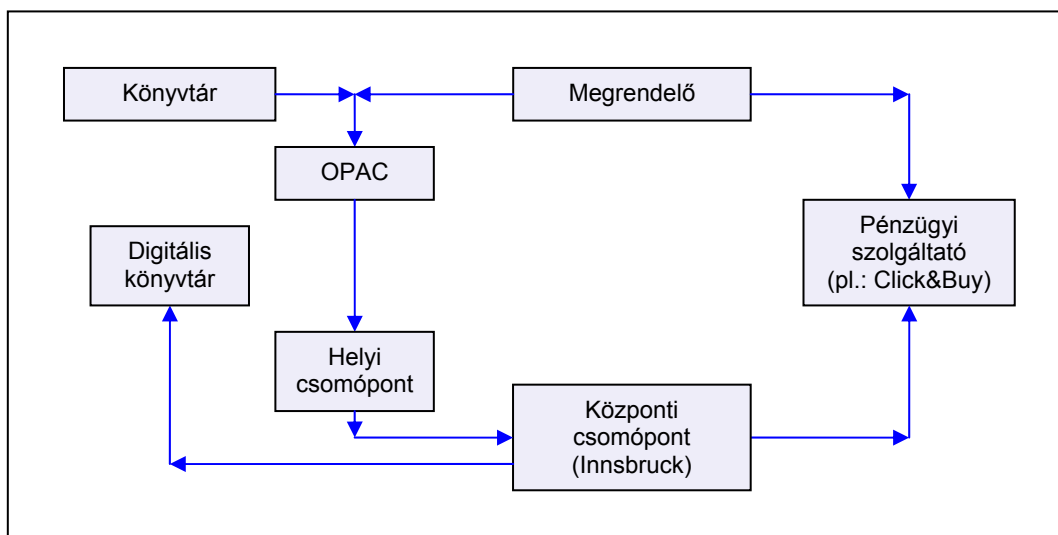

2. ábra Az ODM rendszer működési elve

Az ODM megrendelés-kezelő rendszer (2. ábra), amely a megrendelés, a megrendelővel történő kapcsolattartás, az e-könyv előállítás, szállítása és számlázása egyes összetevőit kínálja, az innsbrucki központi szerverről üzemel. A megrendelővel e-mailalapú kapcsolattartást kínál, amely gondoskodik arról, hogy a megrendelés egyes fázisai szorosan egymás után következzenek. A megrendelés visszaigazolása, az e-könyv elkészültéről szóló értesítés, és külön kérésre az e-könyv szállítása is e-mailben történik.

Az EOD e-könyv egy borítóval (3. ábra) ellátott egységes PDF fájl, amelyben rövid útmutató található az e-könyv használatáról. Az e-könyv kétféle, normál és extra minőségben készül, attól függően, hogy a megrendelő kért-e optikai karakterfelismerést. Az extra változat visszaadja az eredeti könyv kinézetét, és lehetőséget ad a teljes szövegű keresésre is.

A digitalizált könyvek folyamatosan bekerülnek a tagkönyvtárak digitális könyvtáraiba. Az Országos Széchényi Könyvtárban készült e-könyvek az OSZK Digitális Könyvtárába (<http://oszkdk.oszk.hu/>) kerülnek, és csak dedikált hálózaton tekinthetők meg, hogy a vásárlók jogai ne sérüljenek. A szolgáltatás jól illeszkedik a könyvtár digitalizálási szolgáltatásai közé, de csak teljes műveket szolgáltat.

A szolgáltatás teljes mértékben megfelel a készülő *A könyvtárügy stratégiája 2008–2013* alapelveinek, amely szerint kiemelten fontos a könyvtárakban őrzött szellemi javak digitalizálásának felgyorsítá-

sa, a dokumentumok hozzáférhetővé tételének folyamatos növelése, a „bármit, bárhol” elv jegyében. Jelentős szerepet vállal távfelhasználók igényeinek kielégítésében, mivel a valós szükségleteknek megfelelően digitalizál, valamint piackutatással azonosítja a preferenciákat, és ennek alapján fejleszti a szolgáltatás minőségét. Reklámstratégiáján keresztül éri el, hogy az olvasók megismerkedjenek a könyvtári tartalmakkal, és elősegíti a digitális írástudás kialakulását.

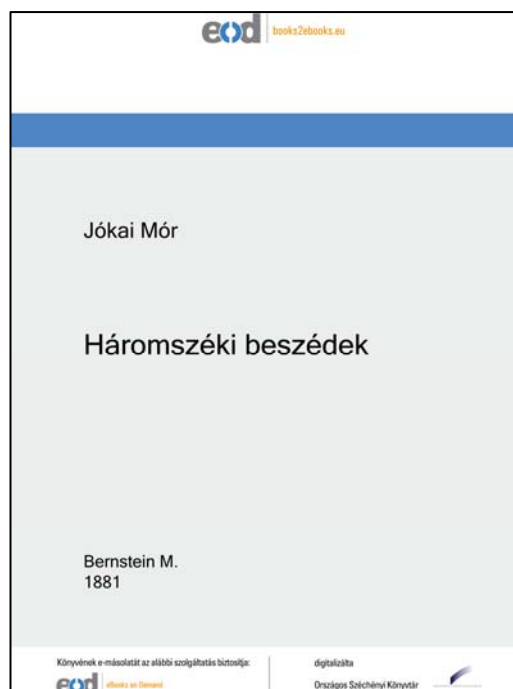

3. ábra Az EOD e-könyv borítója

Az e-könyvek potenciális megrendelő igényeinek felmérése

A felmérés célja a használók igényeinek azonosítása volt annak érdekében, hogy igény szerint összeállított szolgáltatáscsomagokat lehessen számukra kínálni. A válaszokat online kérdőív segítségével gyűjtöttük 2007. november 19. és 2008. február 22. között. A felmérés 6 országban egyszerre zajlott: Dániában, Észtországban, Magyarországon, Portugáliában, Szlovéniában és Szlovákiában. A német nyelvű mintavétel 2007 nyarán történt több mint 1000 fővel. A vizsgálat eredményeit ezzel vetem össze, de ahol az észti, szlovák illetve szlovén eredmények eltérése jelentős, ott megemlítem. A felmérés két részből állt. Az első részben feleletválasztós teszttel a válaszadók régi könyvekhez való viszonyát, az e-könyv használatának okait és módjait, a szolgáltatásról való ismeretüket, valamint egyéni értékelésüket vizsgáltuk. A válaszadást megelőzően egy rövid multimédiás ismertetőt nézhettek meg a szolgáltatásról. A második részben az ismert statisztikai eljárást, a preferenciákat vizsgáló *conjoint*-analízist alkalmaztunk, amelyben a válaszadóknak két hipotetikus összeállított szolgáltatáscsomag közül kellett választaniuk, hogy a számukra legfontosabb attribútumok azonosíthatók legyenek. A magyarországi felmérésben 123 válaszadó vett részt.

A válaszadók 62%-a már hallott az EOD-szolgáltatásról, 38%-uk a multimédiás ismertetőből tájékozódott a válaszadás előtt. Érdekes, hogy azok, akik már ismerték az EOD-t, leginkább a médiából hallottak róla (23%), illetve az OSZK honlapjáról ismerték (14%). A válaszadók 6%-a már használta a szolgáltatást (4. ábra). Az EOD-projekt nagy hangsúlyt fektetett a reklámra, különösen a médiában és a könyvtárban való megjelenésre: a honlapon, illetve plakátokkal és szórólapokkal. A szolgáltatás indulását a *Magyar Távirati Iroda* felvette hírei közé, ennek következtében internetes hírportálokon keresztül, majd később rádióinterjúk segítségével vált ismertté.

A német válaszadók 87%-a nem ismerte a szolgáltatást. A 13%-ból, akiknek előzetes ismereteik voltak, a legtöbben: 6% a médiából, 3-3%-uk barátoktól vagy az internetről értesült a szolgáltatásról. A szolgáltatást a vizsgálat idején még csak 0,5%-uk használta. Ennek okai a nagyobb mintavétel és a korai felmérés voltak.

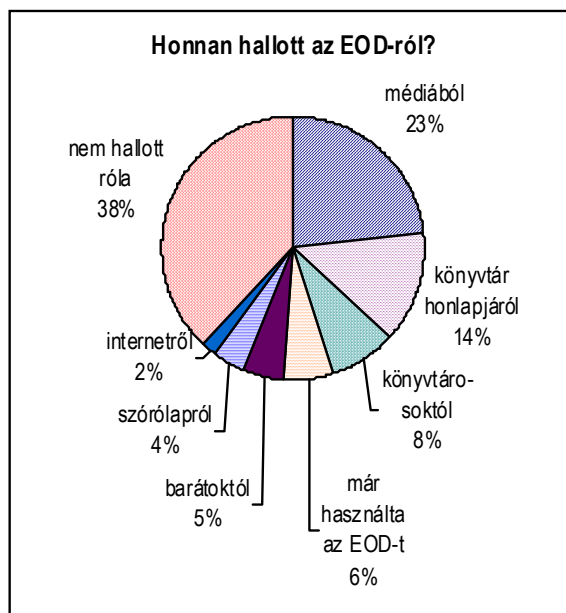

4. ábra Az EOD-szolgáltatás ismertsége Magyarországon

Ezt támasztják alá a következő kérdésre adott válaszok is (5. ábra). A válaszadók 24%-a soha nem olvasott 19. század előtti könyvet, 44%-uk pedig egy évnél régebben. 32%-uk tekinthető aktív használónak, akik az idén dolgoztak 19. század előtti könyvvel. Potenciális megrendelő azonban bárki lehet, aki bármilyen személyes okból igénybe veszi a szolgáltatást.

A német válaszadók 48%-a még soha nem használt 19. század előtti könyvet, 20%-uk pedig idén, 8%-uk egy évnél régebben. A nagyobb mintavételnél látszik, hogy a válaszadók ötöde tekinthető aktív használónak, ami alátámasztja, hogy a szolgáltatás rétegigényeket elégít ki.

Az egyik legfontosabb kérdés az e-könyvhasználat lehetséges módjainak meghatározása volt. Ennek alapján lehet a legfontosabb célcsoportokat és igényeiket azonosítani. A válaszokból kiderült (6. ábra), hogy az e-könyveket leginkább kutatáshoz és tanuláshoz használnák, de a gyűjtés és a családfakutatás is gyakori indok lehet az EOD e-könyv megrendelésekor. Az EOD-szolgáltatás legfőbb célcsoportjai a felsőoktatásban részt vevő kutatók és diákok, valamint a régi könyveket, illetve családi dokumentumokat gyűjtők, hiszen a 19. század előtt kiadott könyvek beszerzése korlátozott. Hazánkban ezekre a célcsoportokra kell leginkább koncentrálni.

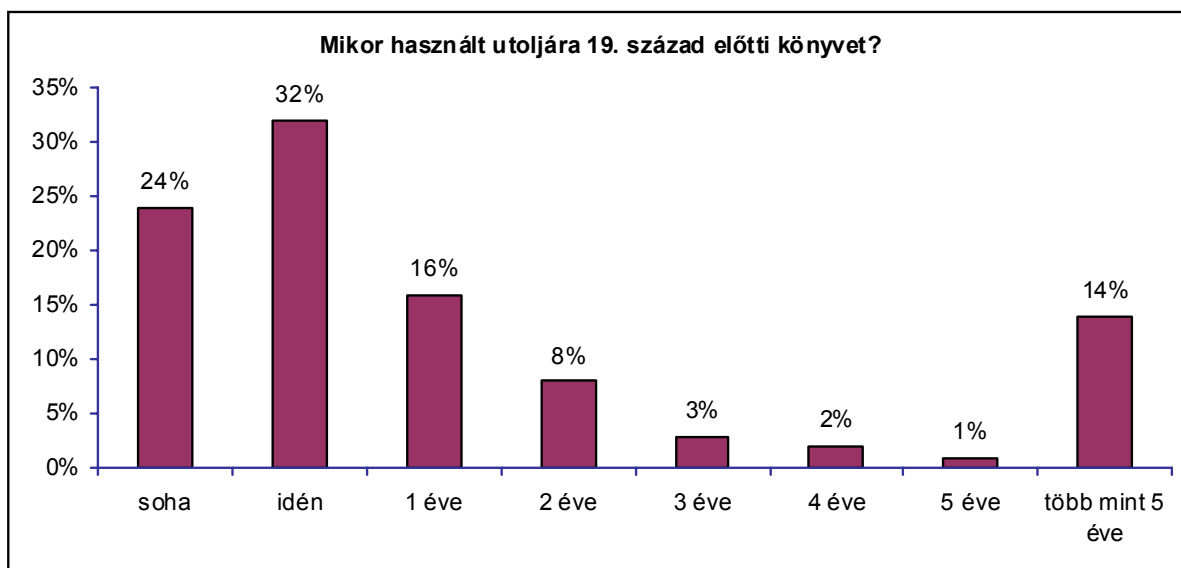

5. ábra Régi könyvek használata

A német válaszadónál eltérő eredmények születtek: leginkább gyűjtés 30% és családfakutatás 28% céljából használnák a szolgáltatást, kutatásra 22%, tanításra 14%, tanulásra 10%, ajándékként 8% adná az e-könyvet.

A szlovák és a szlovén válaszadónál a kutatás jóval magasabb értéket kapott: 56, illetve 64%-ot. A szlovák válaszadók körében a gyűjtés és a családfakutatás is magas értéket mutatott: 56%-ot.

A válaszadóknak lehetőséget adtunk a szolgáltatás értékelésére (7. ábra). Többségük hasznosnak találta az EOD-szolgáltatást, különösen az e-könyv technikai funkcióit értékelte nagyra. A szövegelemekre történő keresés, a kicsinyítés és nagyítás, valamint a szerkeszthetőség csak az optikai karakterfelismeréssel átvizsgált szövegekben működnek. Ezeknek a funkcióknak jelentős hozzáadott értékük van az eredeti könyvhöz képest. A szolgáltatás azok számára lehet vonzó, akiknek munkájuk, hobbijuk vagy tanulásuk során szükségük van az elektronikus változatra.

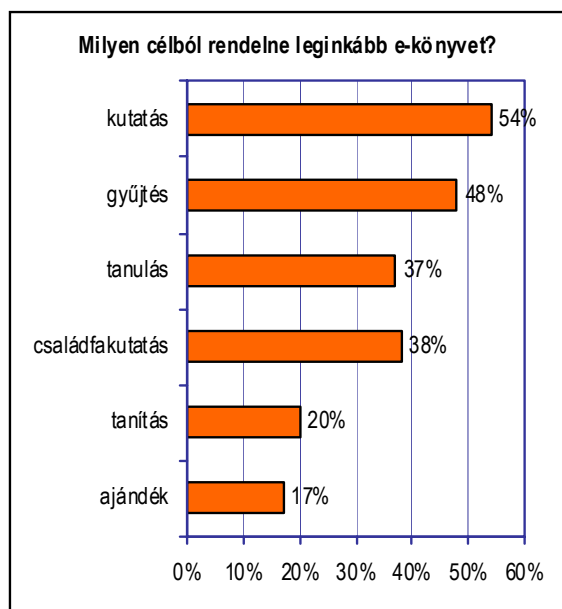

6. ábra Az e-könyvek használatának lehetséges módjai

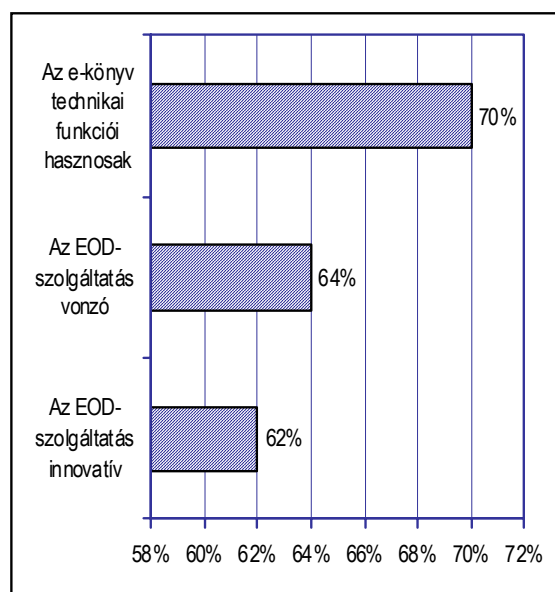

7. ábra Az EOD-szolgáltatás hazai értékelése

A német válaszadók 45%-a találta a szolgáltatást innovatívnak, illetve az e-könyv funkcióit hasznosnak. A szolgáltatást csak 38% találta vonzónak. A németországi használók jóval kevesebbre értékelték a szolgáltatást, mint a hazai válaszadók.

Az észti válaszadók 79, a szlovákok 76%-ban találták innovatívnak a szolgáltatást. Az e-könyv technológiai funkcióit az észtek 40%-a, a szlovákok 86%-a találta hasznosnak. A szlovén eredmények a hazaiak közel azonosak.

A régi könyvekhez sokféle módon lehet hozzáférni. Ha az eredeti könyv nem áll rendelkezésre, a válaszadók a választható alternatívákat a 8. ábrán lévő adatok szerint rangsorolták.

Az online változat keresése 38%-ban az első számú alternatíva, azonban a legtöbb könyvnek nem érhető el a digitális változata. Ennek egyik oka, hogy a szerzői jogi védelem miatt sok mű nem szolgáltatható ingyenesen, a másik, hogy a digitalizált művek száma már jelentős ugyan, de arányában az összes szabadon forgalmazható műhöz képest még elenyésző. Ezért sokszor marad a könyvtárban történő olvasás, amely lehetőséggel leginkább a diákok és a kutatók élnek. Az antikvár

példány vásárlását főleg a kutatók és a gyűjtők választják. A fénymásolás egyaránt népszerű, a diákoknál valamivel kevésbé. A könyvtárközi kölcsönzés nem túl kedvelt, nem beszélve arról, hogy a ritkaságokat a könyvtárak is szívesebben kölcsönzik digitális formában.

A német válaszadók hasonlóan vélekedtek, 2-4%-os eltérésekkel. 42%-uk elsőként online változat után kutatna, 26% könyvtárban olvasná a könyvet, 18% antikvár példányt keresne, 8% választaná a fénymásolást, 4% könyvtárközi kölcsönzéssel próbálná megszerezni a könyvet.

Az online keresés a szlovák válaszadók esetén a legmagasabb: 52%, a könyvtárban történő olvasás pedig az észteknél és a szlovénoknál 30%.

A válaszokból elmondható, hogy sokan optimisták az online változat elérésének tekintetében, az erre való igény jelentős. Ez mindenképpen a digitális könyvtárak bővítését indokolja. A nagyobb világnyelvek esetében tömeges digitalizálással igyekeznek kielégíteni ezt az igényt. A kisebb nyelveket beszélő országokban célzott megoldásokra van szükség, így az EOD-szolgáltatás létjogosultsága is indokoltabb.

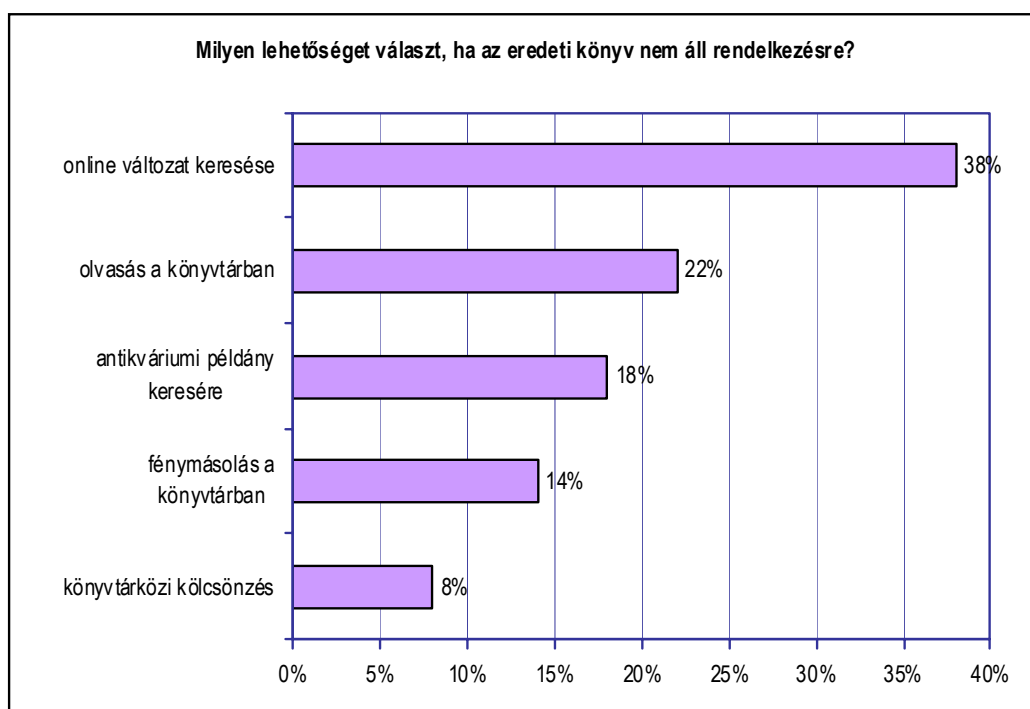

8. ábra Az eredeti könyv beszerzésének alternatívái

A conjoint-analízis (9. ábra) során azt vizsgáltuk, hogy az e-könyv mely jellemzői a leginkább fontosak a vásárlók számára. A teljes szövegű PDF fájl és az eredeti könyv birtoklását közel olyan fontosnak értékelték a válaszadók (10. ábra). A kereshető PDF fájl valamivel jobb eredményt ért el, hiszen az eredeti könyvhöz képest hozzáadott funkciókkal szolgál. Különösen jól használható szövegelemzéseknél vagy nagyobb lexikonok esetén. Érdekes, hogy a képalapú PDF fájl találták a legkevésbé értékesnek a válaszadók, viszont a gyakorlat azt mutatja, hogy az árképzésben az optikai karakterfelismerés plusz költséget jelent, ezért a világban kevesebben rendelik meg. Az optikai karakterfelismerés minősége viszont a régi könyveknél, ahogy időben haladunk visszafelé, egyre kevésbé garantálható. Éppen ezért az OCR-ek tökéletesítésén, a régi betűk felismerésének javításán jelenleg is több nemzetközi kutatócsoport dolgozik.

Ha szüksége lenne egy régi könyvre kutatás/tudományos munka céljából, melyik lehetőséget választaná?

A lehetőség:		B lehetőség:
250 oldal ára: ingyenes	vagy	250 oldal ára: 4.000,- Ft
eredeti könyv - könyvtárban olvasva azonnal elérhető		e-könyv online hozzáféréssel 3 héten belül átvehető
<input checked="" type="radio"/> biztosan az A lehetőséget	<input type="radio"/> inkább az A lehetőséget	<input type="radio"/> inkább a B lehetőséget
<input type="radio"/> nem tudom		<input checked="" type="radio"/> biztosan a B lehetőséget

9. ábra A conjoint-analízis egy kérdése

A német válaszadók a könyvtárban való olvasást találták a legkevésbé vonzó választásnak, pozitív értékválasztásban a saját tulajdonú eredeti könyv és a teljes szövegű PDF fájl nyert, a válaszadóknak az eredeti könyv birtoklása valamivel fontosabb volt, mint a magyaroknak.

A szlovák és az észt válaszadók is az eredeti könyv olvasását értékelték a legkevésbé, a szlovének pedig meglepő módon az online elérést keresőfunkciók nélkül.

A szolgáltatáscsomagok közti választásból pozitív és negatív értékválasztást lehet megállapítani 1 és -1 közötti szórással (11. ábra). Ennek alapján egyértelmű pozitív értékválasztást csak a PDF fájl teljes szövegű kereséssel és a saját tulajdonú könyv ért el. A teljes szövegű keresés a gyűjtők számára jóval kevesebb hozzáadott értéket képvisel, mint a diákok és a kutatók számára. A saját tulajdonú könyv leginkább a kutatók számára képvisel értéket, a gyűjtők és a diákok számára valamivel kevésbé. Az online változat elérése egyedül a diákoknak jelentett pozitív értéket, a kutatók és a gyűjtők választásában ez a lehetőség alulmaradt. Az OCR nélküli változat minden csoporttól negatív értékítéletet kapott, leginkább a kutatóktól. A könyvtárban való olvasás csak a diákok számára jelent pozitív értékválasztást, a gyűjtők és a kutatók – ha tehetik – más megoldást keresnek. A könyv kölcsönzése a gyűjtők számára a legkisebb értéket jelenti, a kutatók és a diákok inkább élnek ezzel a lehetőséggel, ha nincs más választásuk.

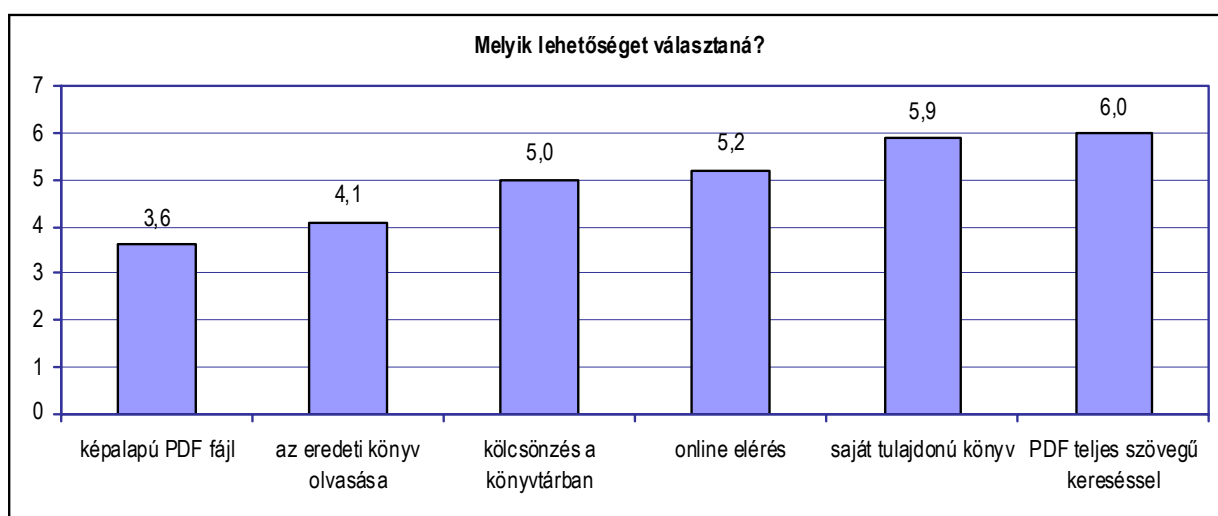

10. ábra A régikönyv-olvasás változatainak értékelése 1-7 között

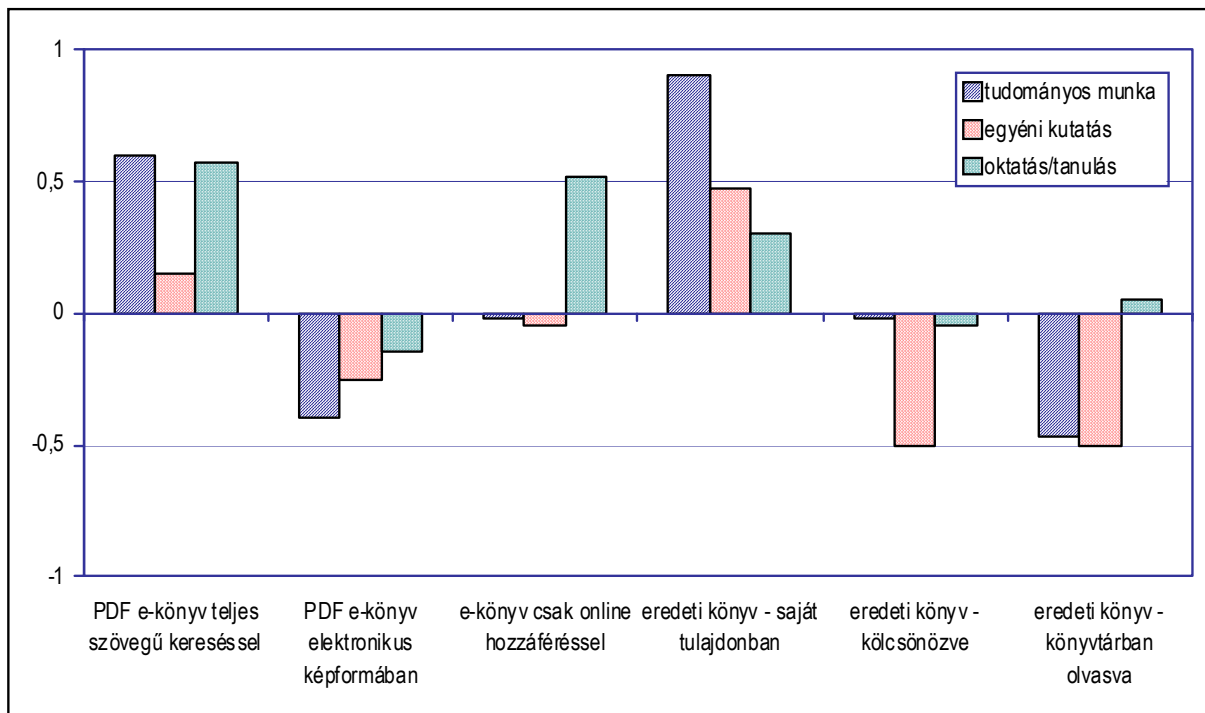

11. ábra Pozitív és negatív értékpreferenciák

A választások elemzéséből az is kiderül, hogy a megrendelésnél az ár a legfontosabb szempont (12. ábra). Második helyen áll a könyv típusa: eredeti vagy elektronikus változat. Meglepően kevésbé fontos a szállítási idő. A kérdésekben három hét volt a leghosszabb szállítási időként feltüntetve, a válaszadóknak a szállítási idő mégsem volt meghatározó szempont. Az OSZK-ban az e-könyvek átlagos szállítási ideje teljes mű esetén két munkanap.

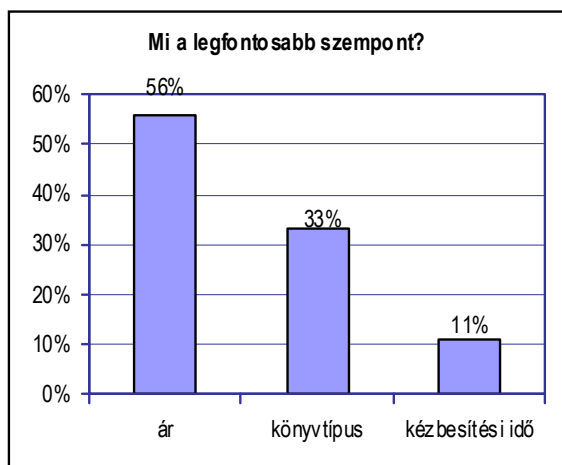

12. ábra A megrendelés szempontjai

A német válaszadók 39%-ánál a legfontosabb szempont az ár, 37%-nál a könyv típusa, 24%-nál a szállítás ideje számít. Ők kevésbé érzékenyek az árra, de mégis meghatározó szempont a döntésben.

A szlovák és az észti felmérésben az ár szintén 38%, illetve 39%-ban meghatározó, az idő 22%, illetve 26%-ban. A szlovén eredmények mutatnak a leginkább eltérést: itt a legmeghatározóbb szempont a könyv típusa 48%-ban, az ár és a szállítási idő csak 28%, illetve 24%-ban.

Az eredmények azt mutatják, hogy a magyar megrendelők a leginkább érzékenyek az árra, és kevésbé a szállítási időre, mint a többi ország képviselői.

A részletesebb elemzésből kiderül, hogy a pozitív értékválasztásban az ingyenesség vezet (13. ábra). Jelen esetben a 20 euró jelképezi a megfizethető árat, az 50 euró a túl magas árat. A magyar nyelvű kutatásban 4000 és 10 000 forintot használtunk a különbség érzékeltetésére. A megfizethető árat inkább a diákok és a kutatók választották, a gyűjtők számára ez negatív értékválasztás. A túl magas értéket mindhárom csoport elutasította. Az azonnali szállítást mindhárom csoport pozitívan értékelt. A háromnapos szállítási idő a gyűjtők számára jelent negatív értékválasztást, a diákok és

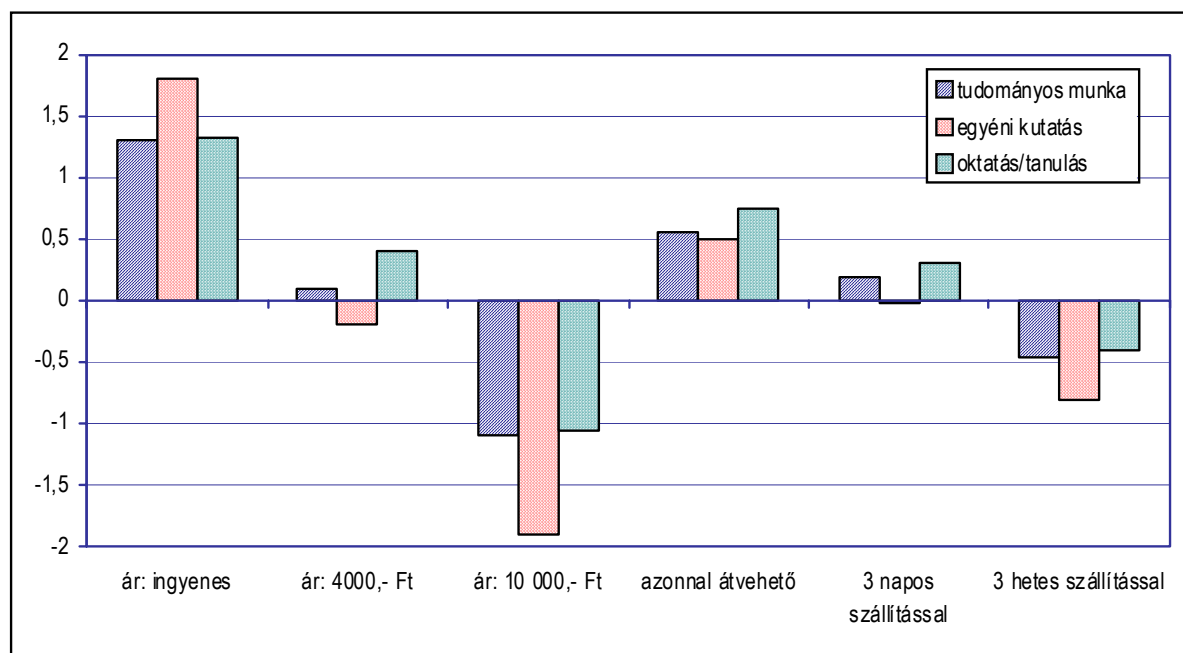

13. ábra Az árral és a szállítással kapcsolatos értékpreferenciák

a kutatók hajlandóak várni. A háromhetes szállítással szemben mindhárom csoport jobb lehetőséget választana. Összességében elmondható, hogy nem meglepő, de leginkább ingyen és azonnal szeretnék az e-könyvet megkapni, viszont a megfizethető árat és a pár napos szállítást is elfogadhatónak találták, főként a diákok és a kutatók.

A tényleges EOD-használók véleménye

Ebben a kérdőívben azokat a vásárlókat kérdeztük meg, akik igénybe vették a szolgáltatást. 8 országból 181 vásárlót kérdeztünk meg telefonos interjú során. Többségük azért rendelt e-könyvet, mert az eredeti könyvhöz nehéz volt hozzájutni. A megrendelők kétharmada tudományos kutatás céljából rendel elektronikus változatot. Megkérdeztük, hogy milyen funkciókat használtak leginkább; a kicsinyítés és nagyítás volt a legnépszerűbb, a teljes szövegű keresés előnyeit csak azok élvezhették, akik az OCR-es változatot rendelték meg. Meglepő, hogy a vásárlók harmada kinyomtatta a teljes könyvet. Ezért az EOD-szolgáltatás a *Nyomtatás igény szerint* ajánlattal bővül. Ennek keretében EOD-reprint puhafedelű kiadásokat lehet rendelni, de egyelőre csak az innsbrucki könyvtárban. Az e-könyvet vásárlók a szolgáltatást összességében nagyon jónak találták, elégedettek voltak a fizetési móddal, a megrendeléssel, a szállítás sebességével, valamint a képminőséggel. Ezt látszik igazolni,

hogy jelentős többségük újra igénybe venné a szolgáltatást. A vásárlók fele a 20-50 euró (5000-12 500 forint) közötti árat tartaná elfogadhatónak. (Az árak minden országban eltérőek, de egy 200 oldalas EOD e-könyv ára 25-35 euró körül van.) Az ár-érték aránnyal a vásárlók kétharmada elégedett volt. Nagy részük igénybe vette az online letöltést, jóval kevesebben választották a CD-n történő szállítást. Az optikai karakterfelismerést a használók csak valamivel több mint fele választotta; ennek oka, hogy az OCR nélküli változat olcsóbb. A szolgáltatás a megrendelések száma alapján leginkább Ausztriában és Németországban népszerű, de Észtországban is sok új megrendelést teljesítenek. Hazánkban a magas árak miatt viszonylag kevesebb a megrendelés, amit egy jelentős ár-csökkentéssel igyekeztünk kompenzálni.

Összefoglalás

Az online e-könyvek iránti igény viszonylag nagy, de a szerzői jogok miatt aránylag kevés érhető el az interneten. A régi könyvek egyéni digitalizálása csak egy szűk használói réteg számára képvisel értéket. Hazánkban a kutatók és a gyűjtők számára jelent leginkább segítséget az elektronikus változat, de hasznos lehet a tanulás és a családfakutatás céljából is. A szolgáltatáscsomagok közötti választásban a teljes szövegű kereshető PDF fájl, vagyis az extra e-könyv kapta a legtöbb pozitív értékelést, a legkevesebbet pedig a képalapú PDF

fájl. Ebből az következik, hogy az árba eleve célszerű lenne belekalkulálni az OCR árát, ugyanis a teljes szövegű kereshetőség sokkal több hozzáadott értéket képvisel egy minőségi szolgáltatás esetén. A lehetőségek közötti választásban a legfontosabb szempont az ár, és legkevésbé meghatározó a szállítási idő. A megrendelők számára ugyan az ingyenes elérés és az azonnali letöltés lenne az ideális, de elfogadják, ha a szolgáltatásnak megfizethető ára van, és pár napot várni kell rá. Éppen ezért az EOD-szolgáltatás úgy pozícionálja magát a piacon, hogy az árért cserébe minő-

séget árul. A minőséget úgy garantálja, hogy egy-séges technológiával és szabványok szerint digitalizál, és ezt azonos kivitelben, teljes körű online környezetben szolgáltatja a modern használói igényeknek megfelelően.

Beérkezett: 2008. június 11-én.



Szalóki Gabriella

az Országos Széchényi Könyvtár
könyvtárosa.

E-mail: szaloki@oszk.hu

E-könyvek mobilon

Egyre több könyvkiadó foglalkozik a hordozható készülékeken is megjelentethető elektronikus könyvek forgalmazásával. Eddig elsősorban a zenei és televíziós szolgáltatások kerültek az előtérbe, de az irodalmi művek legalább ugyanolyan népszerűek a felhasználók körében. A mobilkönyvek sok tekintetben különböznek elektronikus társaiktól. A legfontosabb eltérés, hogy mindegyiknek van borítója, és képeket, valamint grafikákat is tartalmaznak. Szintén előnyös, hogy ezek az alkotások bármely mobil képernyőjén megjeleníthetők, nincs szükség speciális szoftverekre, vagy hardverekre.

A cégek egyike a *Blackbetty mobilemedia* könyvkiadó, amely kifejezetten mobilkönyvek megjelentetésére specializálódott. „A mobilok kisméretű kijelzőire fontos kulturális termékeként tekintünk. A célunk az, hogy minőségi anyagokat jelentessünk meg a készülékeken, és ezek a tartalmak többek legyenek egyszerű szövegeknél. Az e-könyvek csupán a meglévő alkotások szöveges megfelelői, ráadásul a használatukhoz szükség van egy különleges olvasóra is” – jelentette ki *Jörg Hotter*, a Blackbetty ügyvezető igazgatója.

A mobilkönyvek további előnye, hogy összeköthetők az internettel, így akár reklámok is elhelyezhetők, ami által az egyes művek olcsóbbak lehetnek. A hirdetéseket kizárólag a fejezet vagy a könyv elolvasása után jelenítik meg, így azok elméletileg nem zavaróak. A cég a *Haase&Martinnal* közösen egy olyan Bluetooth-terminálon is dolgozik, ahol az olvasók rákereshetnek a különböző régi és új művekre és azokat le is tölthetik a mobiljaikra. Az árak jelenleg alkotásonként 1,50 és 5 euró között mozognak, azonban ez Hotter szerint már a felső határ, vagyis a mobilkönyvek ennél csak olcsóbbak lesznek a jövőben.

/SG-hu Hírlevél, 2008. október 9./

(Sz. P.)