

~~FVKLT/0249~~

(181)

Nyt. száma: 12/0362

Kl. sz.: 180/05/1978.

~~6/0202~~

ÉRŐLVE 10/1993  
R. HTPCSF INT ALAP 1988  
1993 10 13

TITKOS

*Vishalovány*  
Nyt. sz.: *füll*

*Állás*



# HADTÁP BIZTOSÍTÁS



1

XI. ÉVFOLYAM  
1978. I. SZÁM

MEGJELENIK NEGYEDÉVENKÉNT  
AZ MNHF-SÉG BELSŐ KIADVÁNYA

Erkezett:  
MN .....<sup>7260</sup>.....-hoz  
19. 78 év .....<sup>07</sup>..... hó <sup>15.</sup> nap

Lássa végrehajtásra:  
Mpf. \_\_\_\_\_  
Múve \_\_\_\_\_  
Ref.; \_\_\_\_\_  
pk. \_\_\_\_\_  
*Dorle*  
*Keti*

TITKOS

*„A hadtápbiztosítás magában foglalja mindazokat a rendszabályokat, amelyek a hadtáp megszervezésére, valamint a csapatok anyagi, technikai, egészségügyi és egyéb irányú biztosítására és kiszolgálására irányulnak.”*

[MN HARCÁSZATI  
SZABÁLYZATA (ho.-e.) 47. pont]

# HADTÁPBIZTOSÍTÁS



1978

1

---

MN HADTÁPFŐNÖKSÉG BELSŐ KIADVÁNYA

Készült: 650 példányban  
Egy példány: 130 lap

Szerkeszti: a Szerkesztő Bizottság  
A Szerkesztő Bizottság elnöke: Dr. Lapos Mihály ezredes  
Szerkesztőség: Budapest, XIII., Dózsa György út 49/a MN HTP Törzs  
Felelős szerkesztő: Tóth József alezredes  
Felelős kiadó: Elekes János ezredes

## Egy évtizedes kapcsolat olvasók és írók között

*Stadler János vezérőrnagy*

Tíz esztendővel ezelőtt szolgálatunk vezetése és a hadtáp feladatok végrehajtásában dolgozó elvtársak közötti kapcsolat egy új formája jelent meg, közzé tettük a „Hadtápbiztosítás” 1968. évi első számát. Egy újság, egy folyóirat, mindig szoros kapcsolatot jelent a vezetés és vérehajtás; a szerkesztők, írók, és az olvasók között. Ez a kapcsolat kétoldalú volt, mert az eltelt jónéhány esztendő alatt a szerzők körének bővülésével együtt egyre inkább összeolvadt az írók és az olvasók tábora.

Megállapíthatjuk, hogy folyóiratunk az eltelt 10 év alatt betöltötte azt a rendeltetését, hogy folyamatosan informálja a hadtápszolgálat vezetőit, a központi szervek munkatársait, a tanintézetek oktatóit és hallgatóit a szolgálatban jelentkező gondokról, élenjáró kezdeményezésekről, megszerzett tapasztalatokról. Ugyanakkor kiadványunk jól ellátta azt a feladatát, hogy tolmácsolja a párt határozataiból, a honvédelmi miniszter elvtárs parancsaiból eredő elgondolásaink lényegét, formálja a hadtáp különböző szervezeteiben dolgozó polgári alkalmazottak, katonák, tiszthelyettesek, tisztek szemléletét, irányítsa figyelmüket a legfontosabb tennivalókra, a végrehajtás döntő láncszemeire. Így a „Hadtápbiztosítás” az elmúlt évtized során betöltötte a hadtápszolgálaton belül a szervező, a propagandista, az informátor és a nevelő szerepét egyaránt.

10 esztendővel ezelőtt, folyóiratunk megindulásakor – de azóta is folyamatosan – példaképünknek és testvérünknek tekintjük a félévszázados „Szovjetunió fegyveres erői hadtápjá és ellátása” című szovjet katonai folyóiratot számunkra megszokott nevén „Tül u sznabzsenyie”-t.

Ettől a laptól nemcsak sokat tanultunk tartalom, szerkesztési eljárás és ideológiai – politikai színvonal tekintetében, hanem rendszeresen közöltük is fordításban azokat a cikkeket, melyek leghasznosabbnak voltak ítéelhetők saját fejlődésünk szempontjából.

Azt tapasztaltuk, hogy folyóiratunkat ismerik, szeretik, olvassák és várják megjelenését; a technikai okokból bekövetkezett sajnálatos késedelmek esetén pedig olvasóink türelmetlenségüket is kifejezték. A „Hadtápbiztosítás” egyes példányai megtalálhatók a Honvédelmi Minisztérium szerveinél, a Belügyminisztériumban, a Határőrségnél, a Munkásőrségnél, rendszeres olvasóink közé tartoznak az MHSz anyagi szakemberei, nagy példányszámban juttatjuk el tanintézeteink hallgatói és tanárai részére, megtalálhatók valamennyi könyvtárunk katalógusában. Más folyóiratok cikkeket olvasva, dolgozatokat, disszertációkat ta-

nulmányozva egyre többször olvassuk a „Hadtápbiztosítás” szót az irodalmi hivatkozások, lábjegyzetek között.

Az eltelt 10 esztendőben tehát kialakult folyóiratunk olvasó tábora, aktivizálódott a szerkesztésben, írásban, kritikában résztvevők köre, kristályosodott és tisztult folyóiratunk profilja, belső szerkezete, rovatrendje és tartalma. Különösen nagy érdemnek tartom, hogy a negyedévenként megjelenő újságunk rendszeresen, többoldalúan, a leghivatottabb elvtársak tollából terjesztette a gyakorlatok tapasztalatait, fogalmazta meg azokból levonható általánosításokat, orientálta állományunkat a hadtáp felkészítésének javítására és tökéletesítésére. A hadtápelmélet fejlesztését jól szolgálta, hogy folyóiratunk különkiadásában rendszeresen közre bocsájtotta az elfogadásra került tudományos dolgozatokat, tanácskozások, konferenciák anyagait.

Mindezekért az eredményekért dicséret illeti a sok nehézséggel, érdemi és adminisztratív gondokkal küzdő szerkesztőket, nyugdíjas segítőköt, a folyóirat főfeladatainak meghatározásában fontos szerepet vállaló Hadtáp Tudományos Tanácsot, a seregtestek hadtáphegységvezetőit, de elsősorban a szerzők ma már népes taborát és folyóiratunk egyéb gondozóit.

Ez évben nemcsak folyóiratunk lett 10 esztendő, de a hadtápszolgálatban is új, részben hosszabb távú feladatok jelentkeznek, melyek összefüggnek a fejlett szocializmus építésének meggyorsításával, hadseregünk harcalképessége növelésére irányuló munkánk új feladataival. Köztudomású, hogy a közeljövőben új fejlesztési szakasz kezdődik, a 80-as évek hadtáp feladatainak előkészítése, majd végrehajtása.

Ugyanakkor komoly erőfeszítéseket kíván a jelen fejlesztési időszak hátralevő éveiben előttünk álló feladatainak végrehajtása is, különös tekintettel a MSZMP KB 1977 október 20-i és december 1-i határozatában foglalt követelmények hadseregbeni realizálása.

Úgy gondolom, hogy a múlt tapasztalatai és a jövő feladatai egyaránt megfogalmazzák azokat a területeket, melyekre a „Hadtápbiztosítás”-ban a következő esztendőben a fő figyelmet kell fordítani. Melyek ezek?

Széles körben kell mozgósítanunk a személyi állományt a *hadtáp feladatok végrehajtását segítő politikai munka* tartalmának, irányának, módszereinek felismerésére és megértésére, rendszeresen kérnünk kell a politikai munkában aktív szerepet vállaló hadtáptisztek, hadtáp alegységparancsnokok segítségét az e téren jelentkező jó tapasztalatok terjesztésében. Folyóiratunknak a zászlóvivő szerepét kell betöltenie a szocialista verseny szervezésében, eredményeinek népszerűsítésében. Lapunk hasábjain közre fogjuk adni az élenjáró eredményeket elért személyek és alegységek tapasztalatait, népszerűsíteni fogjuk a legkiválóbbakat, s közölni fogjuk fényképeiket is.

A feladatok közül kiemelten említenék egyet, mely megítélésem szerint a közeli néhány esztendőben bizonyos tekintetben meg is határozza folyóiratunk profilját, ez pedig a *MN személyi állományáról való folyamatos, mindennapos gondoskodás, az ellátásukra irányuló munka színvonalának állandó és megszakítás nélküli növelése*. A csapatainknál, az intézeteinknél dolgozó hadtáp katonának és polgári alkalmazottnak egész tevékenységét át kell haszna e feladat jelentősége. Az állomány életkörülményeinek, ellátottságának javítására irányuló munkádatlan figyelem a fejlett szocializmus építése közepette végbemenő hadseregfejlesztés egyik legfontosabb objektív törvényszerűsége és pártunk figyelmének

középpontjában áll. Ez az alapelv nem csupán a béke tevékenység szempontjából jelentős, mert ez a törvény harcban is jelentkezik. Antipenkó altábornagy jelenleg fordítás alatt álló nagy jelentőségű művében, melynek címe „A főirányban”, többszörösen kihangsúlyozza: a Nagy Honvédő Háború folyamán előfordult, hogy az egyes hadműveletek előkészítése és végrehajtása során egy-egy anyagfajta, közvetlen harcifelszerelés az ellátásban ideiglenesen elsődrendűvé vált, előtérbe került és mindent megelőzött, de a katonákról való gondoskodás az egész háború alatt, hadműveletben és tartalékban; az arcvonalban és a hátországban; éjjel és nappal folyamatos, szüntelen és alapvető feladat volt.

Nagy figyelmet kell fordítani lapunknak a csapathadtápban folyó gazdálkodó, ellátó és szolgáltató tevékenység mindennapjaira, a katonák életkörülményei javítását célzó kezdeményezések, elismerésre méltó eredmények népszerűsítésére és elterjesztésére. Célunk kell legyen, hogy olvasóink a csapatoknál minden egyes megjelent szám után közvetlen serkentést érezzenek az ellátási színvonal és a gazdálkodás eredményességének megjavítására.

A „Hadtápbiztosítás” a legfontosabbnak, irodalmi bázis szerepét kell betöltse a *hadtáp felkészítése, a hadtápkiképzés* területén. Folytatnunk kell azt a helyes gyakorlatot, mely elterjeszti a kiképzési rendezvények tapasztalatait és az ilyen irányú publikációkban nagyobb ütemet és naprakészséget kell teremteni. Ilyen értelemben lapunk be kell töltse a központi követelmények értelmezőjének, magyarázójának hivatását is.

Mint eddig, a továbbiakban is nagy szerepe van e szakmai sajtóterméknek a *hadtáp elmélet gazdagítása* területén. Fontos, hogy azok a kutatási eredmények, melyek mind a békeellátás, mind a háborús felkészítés területén a szolgálatban dolgozó elvtársak tudományos tevékenységének eredményeként napvilágot látnak, folyóiratunkban közlésre kerüljenek, és vitát váltsanak ki, hiszen az elmélet gazdagítása csak a gyakorlatban tevékenykedők széles körének részvételével lehetséges.

A következő években előttünk álló egyik legfontosabb irány a hadtáp intenzív fejlesztése, ezen belül a műszaki-technikai fejlesztés. Ezen a téren folyóiratunkban be kell hozni a jelentkező lemaradást, fel kell keltenünk az igényt állományunkban a technikai eszközök megismerése, hatékony alkalmazása, igénylése és újító módon való továbbfejlesztése iránt, népszerű, de szakszerű módon kell közelíteni e felé a kérdés felé.

Úgy érzem nem fogalmazok rosszul, ha azt mondom: a „Hadtápbiztosítás” nem hadtudományi folyóirat. Ezt a feladatot az MN-ben, a nemzetközi katonai sajtóban más lapok és kiadványok töltik be. Semmivel sem csökkentjük újságunk értékét, ha kimondjuk: a „Hadtápbiztosítás” segítse elsősorban a központ és csapathadtápban folyó munka napi gyakorlatát, közvetlen feladatainak végrehajtását. Természetes, hogy az elmélet és gyakorlat egységének elvéből kiindulva ezt a szerepet csak úgy tudja betölteni, ha megfelelő teret és lehetőséget ad az elméleti munkának, cikkei, közleményei és tanulmányai ideológiailag, hadtudományilag megalapozottak, reálisak. A gyakorlatot segítő orgánus is csak így tudja betölteni a hadtáp elmélet gazdagítójának szerepét is.

Ebből következik, hogy folyóiratunk elsősorban a MN hadtápjának szól és íródik. Olvasóként elsősorban a csapatok hadtápszolgálatában dolgozó hivatásos tiszteket, élenjáró tiszthelyetteseket, a központ hadtáp vezető beosztású munkatársait; a tanintézetek hallgatóit és tanárait, valamint a közleményeket tu-

dományos bázisként felhasználni kívánó kutatóinkat, törzstisztjeinket tekintjük. Szeretnénk azonban, ha a hadtápszolgálat beosztottai egyes jelentősebb elméleti és gyakorlati közleményeinket figyelmébe ajánlanák parancsnokaiknak, a párt- és politikai munkásoknak, a fejlesztésben dolgozó műszaki szakembereknek, a kiképzés szervezésében, vezetésében dolgozó elvtársaknak. Megítélésem szerint az eddigieknél nagyobb gondot kell fordítani arra, hogy tanintézeteink hallgatói ajánlott irodalomként szélesebb körben férjenek hozzá újságunkhoz és tanulmányozzák annak cikkeit, mert csak így tudjuk biztosítani az iskola naprakészségéhez szükséges tartalmi dinamizmust, frissességet. Ugyanakkor az egész hadsereg hadtápközvéleménye el is várja, hogy tehetséges, fiatal akadémiai hallgatóink, tisztjelöltjeink szerény véleményükkel és eredményeikkel, a tanulással töltött idő során tett „felfedezéseik”-kel segítsék munkánkat.

Mint eddig a jövőben is szívesen látjuk folyóiratunkban az anyagi-technikai biztosítás más ágaiban dolgozó elvtársaink cikkeit biztosítási területük aktuális elméleti és gyakorlati problémáiról, közösen megoldandó feladatainkról, együttműködésünk tárgyi és szervezeti fejlesztéséről.

A korábbinál nagyobb figyelmet szenteljünk a hadtápbiztosítás nemzetközi tapasztalatainak ismertetésére, különös figyelemmel a Varsói Szerződés országai testvéri hadseregei hadtáp elméletének, szervezeti, anyagi és technikai fejlesztési tapasztalataira. Kísérjük figyelemmel és kritikailag értékeljük a várható hadszíntér minden elemének helyzetét és fejlesztési irányait.

A sajtóinformatőr, propagandista, kapcsolat a vezető és vezetettek, a munkában élenjárók és a tömegek, valamint a különböző területen dolgozó személyek között. Ezt a szerepet igazán a „Hadtápbiztosítás” csak akkor tudja betölteni, ha mind szélesebb körben mozgósítjuk elvtársainkat a munkában való részvételre. E részvétellel kapcsolatos igényünk kettős: ÍRNI és OLVASNI, más szóval MEGSZÓLALNI hasábjain és ODAFIGYELNI mondanivalójára.

Ebben nagy szerep hárul az előljárókra. Serkentsék beosztottaikat az írásra, követeljék meg – továbbfejlődésük és a munka hatékonyságának növelése érdekében – a folyóirat tanulmányozását. A szerzők között nemcsak az elméleti szakírók, a magasszintű vezetők, hanem a mindennapi munkát végző személyek tömeges részvételét várjuk.

A gondolati tartalom, a hatékonyság, az olvasottság és az érdemi népszerűség e vázolt feladatai, a lényegi továbblépés, a színvonalbeli fejlődés mellett csupán kísérő tényező, hogy ez évtől kezdve a gazdagabb tartalom mellett a „Hadtápbiztosítás” című, immár 10 esztendő folyóirat új, színesebb és a modernebb ízlésnek jobban megfelelő formában, köntösben jelenik meg.

Az íróknak, szerkesztőknek eredményes alkotó munkát, az olvasóknak gazdag élményeket kívánok a következő évekre.



## **Köszöntjük fegyverbarátainkat, a megalakulásának 60. évfordulóját ünneplő Szovjet Fegyveres Erőket**

*Sándor György ezredes*

A Szovjetunió népei a szocialista országokkal és a haladásért küzdők hatalmas táborával ebben az esztendőben ünnepelte a szovjet hadsereg fennállásának 60. évfordulóját. Az ünnepi megemlékezés, amely nagy tisztelettel elevéni fel e hadsereg dicső történelmi útjának kiemelkedő állomásait, egyben megfelelő alkalom számvetésre és a tapasztalatok iránytmutató összegezésére.

Ezek legfontosabb következtetései fogalmazódtak meg a Szovjetunió honvédelmi miniszterének, Usztyinov elvtársnak a Pravda 1978 február 23-án megjelent cikkében is. Usztyinov elvtárs hangsúlyozta, hogy az imperializmus nem képes megváltoztatni a történelem menetét. Hangsúlyozta, hogy a világon nincs olyan erő, amely megingathatná a szocialista rendszert, legyőzhetné azt a népet, amely a kommunizmus eszméjét követi. A legutóbbi évek fejlődésével összefüggésben szólt arról is, hogy a korszerű haditechnika nemcsak megbízható védelmet nyújt, hanem komoly változásokat is eredményez a hadügy minden területén. Magával hozza a korszerűsítés számtalan elemét a strukturális változásokat, a katonai tevékenységi módok fejlődését, a katonai szolgálat, az állomány élet-, munkakörülményeinek javulását. A haza fegyveres védelmezőinek szilárd bázisát a marxizmus-leninizmus ideológiája nyújtja, a katonák eszmei, politikai felkészültsége az a kifogyhatatlan forrás, amelyből a legyőzhetetlenség táplálkozik.

A Szovjet Fegyveres Erők létrejötte és missziója elválaszthatatlan a szocialista forradalom elméletétől és gyakorlatától. A Lenin által vezetett párt a forradalom marxista elméletének alkotó alkalmazása révén jutott ahhoz a felismeréshez, hogy a burzsoázia megdöntéséhez, a proletariátus hatalmának megteremtéséhez nélkülözhetetlen a munkásosztály érdekeit kifejező és azt szilárdan védelmező katonai erő megszervezése. 1918 január 23-án hozott rendeletet a Népbiztosok Tanácsa a Munkás-Paraszt Vörös Hadsereg létrehozásáról. Az első világháborúban kiábrándult és kimerült, de a munkáshatalomba vetett hittől újra fegyvertfogó tömegek 1918 február 23-án Pszkov és Narva mellett estek át az első tűzkeresztségen, s azóta az a nap mint a szovjet hadsereg születésnapja került be a történelembe.

A forradalom fegyveres védelmének megszervezése nagy elméleti munkát és nem kevés gyakorlati erőfeszítést kívánt. Erről tanúskodik Leninnek az

OK(b)P VIII. kongresszusán elhangzott állásfoglalása is: „Nagy fába vágtuk a fejszénket, ilyen méretekben erre a világon még senki sem vállalkozott. Egyik kísérletet a másik után hajtottuk végre, megpróbálkoztunk azzal, hogy önkéntes hadsereget hozzunk létre, tapogatózva haladtunk előre, keresgélünk, próbálgattuk, milyen úton, módon lehet a feladatot az adott körülmények között megoldani. A feladat pedig világos volt. A szocialista köztársaság fegyveres védelme nélkül nem lehettünk meg. Az uralkodó osztály sohasem adja át hatalmát az elnyomott osztálynak. De az elnyomott osztálynak a gyakorlatban kell bebizonyítania, hogy nemcsak meg tudja dönteni a kizsákmányolókat, hanem szervezkedni is tud az önvédelemre, hogy mindent fel tud tenni egy lapra.”

Vagyis, ismét Leninre utalva: „Minden forradalom csak akkor ér valamit, ha meg tudja védeni magát, ámde a forradalom nem tanulja meg egycsapásra a védekezést.” Ezek a megállapítások a történelem által igazolódtak és nem veszítették el időszerezőségüket napjainkban sem. A népi demokratikus forradalmak győzelme, a koreai, a vietnami, a kubai szabadságküzdelmek bár megváltozott történelmi körülmények közepette, de nélkülözhetetlen módon szervezett fegyveres erejükkel biztosították a szocialista forradalom kibontakozását és megszilárdulását. *Napjainkban is a kizsákmányolás ellen vívott harc vezetői a kommunista pártok nagy figyelmet fordítanak a demokratikus átalakulás és a szocialista forradalom honvédelmének kérdéseire, amely a hatalom megszerzésének és megtartásának, a szocializmus útjára lépő nemzet bel- és külpolitikájának nélkülözhetetlen eszköze, az elhatározás szándékában meglevő komolyság mutatója.* A közel-keleti, angolai vagy az etióp–szomáliai konfliktus lokális méretekben éppúgy, mint a világméretű küzdelem általános frontjai azt igazolják, hogy a politikai törekvések és küzdelmek megvívásának mind határozottabb eszköze a fegyveres erő. *Minden bizonnyal a nemzetközi küzdőtéren végbement változások és a tudományos-technikai forradalom korában zajló hadügyi forradalom is oka, előidézője azoknak a változásoknak, amelyek az erőtenyezők között a fegyveres erőknél korábbiaknál kiütköztetettebb szerepet szán.*

A szocialista forradalom katonai elméletének továbbfejlődése figyelhető meg napjainkban. Az egyik összetevője a már említett, a szabadság és függetlenség kivívását irányító kommunista pártok nézeteiben, állásfoglalásaiban jut kifejeződésre. A másik jelentős és mindenféleképpen a katonai elmélet fejlődésének legmeghatározóbb irányzata a fejlett szocializmus és különösen a kommunizmus építését szolgáló, azt védelmező katonai építés tekintetében követhető nyomon. A szovjet hadsereg a proletárdiktatúra hadseregéből össznépi hadsereggé nőtt át, amely nemcsak kifejezője azoknak a hallatlan politikai, társadalmi, gazdasági változásoknak, amelyek bekövetkeztek az elmúlt évtizedek során. Lényegesen megváltoztak, kiteljesedtek e hadsereg funkciói is. Ennek a szinte áttekinthetetlen, sokféle változásnak, amely a szovjet hadsereg 60 esztendeje alatt ment végbe, igen világos eredménye abban a minőségi változásban foglalható össze, hogy az osztálytársadalmak hadseregeivel szemben, amelyek mindig is a háború eszközei, ma a szocializmusban szintén osztályérdeket védve a háború elhárításának legfőbb eszközévé, a béke megőrzésének szilárd támaszává vált.

Hosszú és gondokkal, megpróbáltatásokkal terhes volt az út, amelyet a szovjet hadsereg megtett. A polgárháború a belső ellenforradalmi erők és a külső intervenciók csapatok ellen vívott hősiességű küzdelem nagyszerű példáját

nyújtotta a népből lett katonai vezetők tehetségének kibontakozásához, azoknak az erkölcsi, politikai tényezők kifejlesztéséhez, amely a harmezőn végső fokon a győzelmet biztosították. Büszkén és jóleső érzéssel említjük a polgárháború krónikáját lapozgatva a több mint százezer magyar internacionalista tábor közreműködését, harcát orosz proletár-paraszt testvéreik ügyének megsegítésében.

A polgárháborút követő évek hadseregfejlesztését a katonai reform során kibontakozott törekvések jellemezték, amelyben – figyelembe véve a fiatal szovjet államra leselkedő veszélyt – a technikai fejlesztés mellett a keretrendszerű csapatok és a területi milícia-jellegű – alakulatok szervezésére fordították a figyelmet. A fegyveres erők ilyen szervezése módot nyújtott arra, hogy a legkisebb ráfordítással felkészítsék az egész lakosságot a fegyveres küzdelemre és a kis létszámú állandó állomány – amely a jól szervezett területi mozgósítási rendszer alapján rövid idő alatt biztosítani tudta a harcászultság elérését – elősegítette a népgazdaság dinamikusabb fejlődését.

A harmincas évek közepétől a nemzetközi helyzet lényeges és tartós romlása miatt a szovjet hadsereg építését új elvekre kellett fektetni és meg kellett gyorsítani a technikai, műszaki fejlesztést. Több fontos eseményt követően – amelynek során a Szovjetunió mindent megtett a népeket fenyegető háborús veszély elhárítása érdekében – 1940-ben már nyilvánvalóvá vált, hogy elkerülhetetlen a fasiszta Németország elleni élethalálharc, amelyre 1941-ben a fasiszták hirtelen támadását követően került sor.

A Szovjetunió Nagy Honvédó Háborúja a szovjet nép és hadseregének páratlan erőfeszítések és hallatlan áldozatok árán kivívott győzelmét eredményezte. A háború kezdetén egyenlőtlen erőviszonyok közepette, amikor is a hitleri Németország egész Európát, annak minden erőforrását felhasználva váratlanul, meglepetésszerűen a Szovjetunió ellen támadott és a szovjet hadsereg átfegyverzése és átdiszlokálása még nem fejeződött be, valamint a személyi kultusz talaján kezdeményezett katonai perek annyi zavart támasztottak a vezetésben, hogy a Szovjetunió iszonyatos erőpróbanak lett kitéve és igen nagy áldozatok árán, csak az ország európai részének szívós védelmi harcokban történő feladásával Moszkva alatt tudta feltartóztatni az ellenséget. Még hosszú esztendőkre volt szükség a végső győzelem kivívásához, de a háború első hónapjai vitathatatlanul döntő, meghatározó időszakát jelentették ennek a hősi küzdelemnek.

A moszkvai ellentámadást követően a fő erőkiejtések délre összpontosultak, ahol is a sztálingrádi győzelem kimagasló katonai-politikai eseménye lett a háborúnak. Mindez előkészítette a döntő fordulatot a háború kimenetelében, amikor is 1943-ban a kurszki csata, majd 1945-ben a Berlinért folyó küzdelem végérvényesen a saját barlangjában semmisítette meg a hitleri fenevadat. A világháború befejezésére Távol-Keleten az egymillió Kvantung-hadsereg szétverése, Japán kapitulációja után került sor.

A háború évei a szovjet hadsereg számára nemcsak az erőpróba, hanem a dinamikus, soha nem látott fejlődés esztendői is voltak.

Valamennyi haderőnemnél és fegyvernemnél a háború folyamán a technikai és szervezeti változások mellett lényeges módosulások történtek az alkalmazás, a harceljárások tekintetében is. A fejlődés, a változás természetesen nagy hatással volt a harcbiztosító és kiszolgáló egységekre, így a hadtápbiztosítás egész rendszerére is.

A teljesség igénye nélkül szeretnénk utalni arra a hősi időszakra, amelyben a szovjet hadsereg hadtápjá is méltó módon vette ki részét és járult hozzá a győzelem kivívásához. A hadtáp vezetésében, csapatainál, szervezeteiben és intézeteiben egyaránt az elért eredmények kiapadhatatlan forrása a párt irányító-szervező, mozgósító szerepe, a hadtáp harcosok áldozatos hazaszeretete és hősi önfeláldozó munkája, a végső győzelembe vetett megingathatatlan hite volt.

A háború kirobbanásakor a párt a népgazdaságban dolgozó vezetőket, gazdasági szakértőket és nagy tapasztalattal rendelkező pártmunkásokat küldött a hadtáp megerősítésére. A harcok és hadműveletek méretei, a küzdelemben részt vevők hatalmas tömege minőségileg új, magasabb feladat elé állították a hadtápot. Ennek teljesítéséhez szükség volt lényeges szervezeti változtatásokra, új szervezetek létrehozására, a vezetés megerősítésére.

E hatalmas munka nagyságát mutatják az alábbi adatok is. A háború során a hadtáp átvette a népgazdaságtól és elszállította a frontra egészen a harcoló alegységekig a milliányi egységnyi fegyverzetet és technikát, több mint 10 millió tonna lőszer, mintegy 16,4 millió tonnányi üzemanyagot és hatalmas mennyiségben egyéb eszközöket. A katonai vasúti szállítások 19 millió vagonot vettek igénybe és csak gépjárművek segítségével 145 millió tonna anyagot szállítottak. A légiere számára több mint hatezer repülőteret szereltek fel, biztosítva a mintegy 4 millió repülőbevetést. Az egészségügyi dolgozók a betegek 90,6%-át, a sebesültek, 72%-át egészségesen visszairányították csapataikhoz.

Ezek mellett a feladatok mellett a szovjet hadtáp a háború során segítséget nyújtott a lerombolt üzemek helyreállításához, a lakosság élelemmel és egészségügyi eszközökkel való ellátásához. Segítették az internacionalizmus szellemében az ellenállási mozgalom eredményeként létrejött lengyel, bolgár, jugoszláv és más néphadseregek ellátását.

A háború egész időszakában a hadtáp a legnagyobb figyelmet a harcoló katonák magas szintű ellátására fordította, szüntelenül gondoskodva a harcosok jó minőségű étellel, ruhával való ellátásáról, egészségük védelméről és helyreállításáról. Joggal állíthatjuk, hogy a megpróbáltatások elviselésének a győzelem kivívásának ügyében a hadtápszolgálat derekasan kivette részét. Hallatlan nagy erőfeszítések árán biztosította az utánpótlási utakat, az anyagi eszközök szállítását, megtett mindent annak érdekében, hogy a csapatok, a katonák semmiben se szenvedjenek hiányt.

A hadtápbiztosítás felelősségteljes munkáját igen sokszor közvetlen harc-érintkezésekben, az ellenség repülő, tüzérségi és diverziós csapatainak támadása közepette kellett ellátni, amelynek során számtalan hadtáp harcos tűnt ki az ellenség ellen vívott küzdelemben, igen sokan közülük a Szovjetunió Hőse cím kitüntetését is megkapták. A hadtáp háborúban szerzett tapasztalatai az elmúlt évtizedek jelentős változásai ellenére még ma is sok tekintetben irányadók a csapatok hadtápbiztosításának szervezésében.

A háborút követő esztendőök, különösen a hidegháború, a nyugati fél atommonopolista és az imperializmus világalmai tervei arra készítették a szovjet vezetést, hogy továbbra is nagy figyelmet fordítson a fegyveres erők építésére. Ezekben az években a Szovjetunió a háborús károk helyreállítása, a fejlett szocialista társadalom felépítése mellett nagy erőfeszítések árán megszüntette az USA egyoldalú előnyét a tömegpusztító fegyverek tekintetében és visszavonhatatlan csapást mért a nyugati táborra azzal, hogy létrehozta a katonai erőegyensúlyt.

Közkedvelt téma nyugaton a Szovjet Fegyveres Erők megítélése és saját hadseregeikkel való hasonlítgatása. Londonban külön intézet foglalkozik ezekkel a kérdésekkel és minden évben adatokat hoz nyilvánosságra ebben a témában. Ezek a számvetések azonban bármennyire tudományosnak és reálisnak látszanak, valójában sohasem tudják a valóságot hűen ábrázolni.

A honvédelmi viszonyok megítélésében számtalan olyan tényező játszik fontos, nem egyszer döntő szerepet, amelyet mérni, mértékegységekkel kifejezni aligha lehet. De aki a történelmet és annak tanulságait nem feledte el, még inkább nem ferdítette el, az nagyon jól tudja, hogy a szocialista társadalom hadseregének a fegyverzet és haditechnika mellett leghatékonyabb eszköze a hazáját szerető katoná, a csapatok erkölcsi, politikai állapota. Az az erkölcsi-politikai fölény, amely a hadsereg szocialista jellegéből származik.

Ennek az erőnek tudatos fejlesztése a katonák körében folyó pártpolitikai munka alapvető kérdése. A nevelő munka során a haza védelmének mérhetetlen társadalmi jelentőségéből fakadóan messzemenően felhasználják a katonai szolgálatból adódó lehetőségeket. A nevelőmunka eredményessége nagymértékben azon múlik, mennyire sikerül a katonák mindennapi munkájában bemutatni, „megláttatni” és megértetni a hazáért viselt felelősséget. Ebben a folyamatban nagy szerepe van a hadsereg harci tradícióinak, a csapatok hagyományainak, ezek céltudatos alkalmazásának, a jól szervezett kiképző-nevelő munkának. Nagy figyelmet fordítanak arra, hogy a foglalkozások megközelítsék a valóságos helyzet körülményeit, ahol fejlődik az akarat, a kitartás, a katonák bátorsága és kezdeményező készsége.

Persze, egyáltalán nincs arról szó, hogy a szocialista hadseregek egyedül a lelkesedéssel képesek lennének az ellenséggel a harcot eredményesen felvenni. A szovjet gazdaság, a tudomány, a dolgozó nép erőfeszítése létrehozta mindazokat az eszközöket, amelyek a korszerű harc megvívásához, a győzelem kivívásához szükségesek. De továbbra is előrendű jelentőséget tulajdonítanak a korszerű fegyverzetet és technikát kiszolgálók politikai nevelésének, szocialista tudatuk fejlesztésének. A katonák erkölcsi, politikai állapota, öntudatos fegyelme abból a hatalmas társadalmi átalakulásból táplálkozik mindenekelőtt, amely a fejlett szocializmus felépítéséből, a kommunizmus építéséből fakad. A szovjet gazdaság dinamikus fejlődésének fontos mutatója, hogy 1940-hez viszonyítva a világ ipari termelésében megkétszereződött részesedése. Töretlenül évről évre magas fejlődési ütem mellett növekszik a szovjet gazdaság, emelkedik a nép életszínvonala és fokozatosan átalakul a társadalom osztályszerkezete, melynek során egyre közelebb kerülnek egymáshoz a dolgozó osztályok és rétegek. Az elmúlt 60 év alatt történelmileg új társadalmi közösség, a szovjet nép bontakozott ki, amely az osztály nélküli társadalom megteremtésének útján minőségileg jelentős előrehaladást jelent.

Ezek a változások tovább erősítették a társadalom szocialista vonásait és mind kedvezőbb feltételeket teremtettek a szovjet katonák erkölcsi-politikai és pszichikai felkészüléséhez, készenlétéhez. Ezeknek a tényezőknek a korszerű háborúra történő felkészülés során rendkívüli módon megnőtt szerepük. Napjainkban, amikor is a békés időszakról történő átmenet a háborúhoz – ha az imperialista háborús kalandorok erre készítenék bennünket – napok, esetleg órák alatt is végbemehet – szemben a megelőző háborúk viszonylag tartós előkészületével –, már a békekiképzés alatt is rendelkezni kell olyan morális szellemmel, amely ennek az átmenetnek sikerét biztosítja. A fejlett szocializmus az

a kimeríthetetlen gazdasági, politikai és morális háttér, amelyre a szovjet hadsereg támaszkodik és amelyről a világ első hadseregévé nőtte ki magát. A szovjet hadsereg erejének, ütőképességének, legyőzhetetlenségének további fontos feltétele rejlik abban, hogy az eddigieknél még hatékonyabban használják ki a szocializmus nyújtotta előnyöket. Pontosabban szólva: *a fegyveres erők harc-készültsége, ereje ballatlan mértékben függ attól, milyen sikeresen tudják egye-síteni a katonai-technikai forradalom eredményeit, sikereit a szovjet hadsereg előnyeivel, azokkal az előnyökkel, amelyekkel az új típusú hadsereg, a fejlett szo-cialista társadalom hadserege rendelkezik.*

A szovjet hadsereg építésének gazdag kincsesháza a múltban csakúgy, mint napjainkban nagy segítséget jelent számunkra, a szocialista országok hadseregei számára fegyveres erők fejlesztésében. Így van ez a hadtápbiztosítás tekintete-ben is. A katonai vezetők felismerték és vallják, hogy a hadsereg harc-készültsé-gében és hadrafoghatóságában hatalmas szerepet játszik a hadtáp. A „Neiman” fedőnevű hadgyakorlat értékelése során, 1968-ban hangsúlyozta a szovjet hon-védelmi miniszter, hogy a Szovjet Fegyveres Erők hadtápjának harc-készültsége nélkül nem lehet a csapatok harc-készültségéről sem beszélni. A hadtáp harc-készültségének számtalan összetevője van, legfőbb mutatója azonban az idő – amelynek során harc-készültségre helyezhető valamennyi szervezete. A hadtáp-szervezetek erősítésében nagy szerepet játszik az elméleti kutatómunka és a gya-korlatban szerzett sokrétű tapasztalat. Különösen nagy figyelmet fordítanak a hadtápbiztosítás körülményeinek megismerésére, amely a jövő háború jellegéből adódik. Kutatják és egyre jobban számba veszik a hadtápszervek felkészítésé-ben a korszerű harc legfontosabb jellemvonásait és az abból fakadó követelmé-nyeket. Állandóan tökéletesítik a hadtápbiztosítás szervezeteit, nagy figyelmet fordítva a vezetés, irányítás hatékonyságának növelésére.

A legutóbbi esztendőik során is tanulmányoztuk a szovjet hadtáp fejleszté-sében elért eredményeket. Ezek jelentősek, nemcsak a gépesítés, technikai fej-lesztés vonatkozásában, hanem a hadtápcsapatok és -szervezetek felkészítése, szervezése és alkalmazása, a felhasználásra kerülő anyagok korszerűsítése, a ve-zetés fejlesztése, egyezőval a hadtápbiztosítás szinte valamennyi területén. Változtatlanul a hadtápbiztosítás előtt legfőbb követelmény a csapatok harc-készültsé-gének és harcának hadtápbiztosítása, a személyi állományról történő minden oldalú gondoskodás. Különösen napjainkban nagy jelentősége van és tanulságos a szovjet hadtáp gazdálkodási szemlélete, amely a legfejlettebb technika és a gazdag, fejlett népgazdasági háttér mellett is rendkívül nagy figyelmet fordít a régen is jól bevált egyszerű és gazdaságos megoldások megőrzésére és felhasz-nálására. A csapatok minden oldalú ellátása, a katonák szükségleteinek maradéktalan kielégítése soha nem jelentette és nem jelenti ma sem az anyagi eszközökkel való felelőtlen gazdálkodást, a hadtápra bízott eszközök szabados felhasználását. Ezzel egyidejűleg ugyanakkor jellemzi a hadtápellátást a sza-kadatlan kezdeményezés, mindenekelőtt a helyi lehetőségek jobb kihasználása, olyan ésszerűsítések és megoldások, amelyek csökkentik a népgazdaság, a köz-ponti szervek megterhelését.

A szovjet hadsereg egészében és a hadtápcsapatoknál is rendkívül nagy fi-gyelmet fordítanak a személyi állomány körében folyó politikai nevelésre, a pártpolitikai munkára. A csapatok jó harci szellemének megteremtése nem nél-külözheti a megalapozott ideológiai munkát, a személyi állomány minden réte-gét átfogó felvilágosító-propaganda tevékenységet. Ezen belül is kitüntetett

figyelemmel foglalkoznak a szovjet harcosok hazafias internacionalista nevelésével. A hadsereg harcászaltsége nagymértékben a katonák politikai, világnézeti meggyőződésétől függ. Ennek biztosítása érdekében széles körű munkát végeznek a marxizmus-leninizmus eszméinek elsajátítására, elősegítésért. Ezekben az esztendőkből a személyi állomány körében folyó pártpolitikai munka tartalmát a Szovjetunió Kommunista Pártja XXV. kongresszusán elfogadott határozatok, útmutatások képezik. Különösen nagy figyelemmel tanulmányozzák Brezsnyev elvtárs, az SZKP főtitkárának előadói beszédét, amely alkotó módon továbbfejlesztette a marxizmus-leninizmus elméletét, tudományosan megalapozta a párt bel- és külpolitikáját, a haza fegyveres védelmének kérdéseit.

Ebben az évben a politikai nevelés előterébe az új szovjet alkotmány került, amely a szocialista törvényesség legmagasabb szintjén rögzítette a Szovjetunió eredményeit, a dolgozó nép jogait és kötelességeit. A Nagy Októberi Szocialista Forradalom 60. évfordulójára készülve még aktívabb politikai munka bontakozott ki a csapatoknál és törzsekben, amelynek kézzelfogható eredményei a harcüképzés és harcászaltség kiváló osztályozásában jutnak kifejezésre.

A Szovjet Fegyveres Erők 60 éves történetének tanulságai közül az első helyre kívánkozik az a fontos elv, amely szerint a hadsereg létrehozása, megszervezése és közvetlen irányítása a pártkongresszusok, a központi bizottsági ülések, pártkonferenciák közvetlen hatáskörébe tartozik és, hogy a hadsereg sikereinek, győzelmeinek kovácsolója a kommunista párt szervezetei és a bennük tömörülő kommunisták tizezrei. A párt, miként a múltban, úgy napjainkban is megkülönböztetett figyelmet fordít a fegyveres erők fejlesztésére, magas fokú harcászaltségének biztosítására.

E gondoskodás tette lehetővé, hogy a kapitalizmus megdöntését követően rövid idő alatt a dolgozók legjobbjait mozgósítva, a párt felkészült vezetőit a hadseregbe küldve úrrá legyenek a polgárháború vészterhes esztendőin, legyőzzék a fasiszta fenevadat és napjainkra olyan fegyveres erőköt építettek ki, amely biztos támasza a szovjet politikának.

A szovjet párt, a többi testvérpárttal együtt helyesen ismerte fel az 50-es évek elején katonai agresszív-tömbbe tömörülő kapitalista törekvésekben rejlő veszélyt és ennek ellensúlyozására 1955-ben megalakították a Varsói Szerződéshez tartozó országok szoros szövetségét. Ez a politikai és katonai tömörülés az Európában élő szocialista nemzeteknek fennállásának első percétől megbízható védelmezője e népek függetlenségének, a béke, a haladás ügyének.

A Varsói Szerződésbe tömörült országok összefogásának, egyeztetett külpolitikájának és a közösen kialakított és maradéktalanul végrehajtott katonai programnak vitathatatlan érdemei vannak a nemzetközi méretekben folyó osztályharc sikereiben, a világbéke megőrzésében. Éppen a legutóbbi évtized fejlődése a VSZ, mindenekelőtt a Szovjet Fegyveres Erők vitathatatlan erősödésének eredményeként sikerült véget vetni a hidegháború vészterhes esztendőinek és a világpolitika legfőbb tendenciájaként az enyhülést biztosítani.

Bár a legutóbbi hónapok eseményei, a háborús kalandorok próbálkozásai arra irányultak, hogy feltartóztassák az enyhülést és különösen a fegyverkezési verseny további folytatásával nem kevés nehézséget okoznak számunkra, de nem alkalmasak ezek az eszközök a történelem menetének megváltoztatására, kivívott pozícióink gyengítésére. 1977 decemberében Brezsnyev elvtárs a Pravdának adott nyilatkozatában utalt arra, hogy minden próbálkozás ellenére mind közelebb került a stratégiai támadó fegyverek korlátozásáról szóló megegyezés

végleges kialakítása. Felhívta azonban a figyelmet arra is, hogy a fegyverkezési verseny, s ezen belül különösen a neutronbomba gyártása milyen komoly veszélyeket rejt magában, és kinyilvánította a szovjet vezetés azon elhatározását, hogy ha az USA nem hajlandó e kérdésben az ésszerű álláspontot elfogadni, a Szovjetunió kénytelen lesz az ezt ellensúlyozó lépések megtételére. Az a szemlélet jellemezte a Varsói Szerződés Politikai Tanácskozó Testületének legutóbbi ülését is, amelyen a szerződő felek teljes egyetértéssel hangsúlyozták, hogy mindaddig, amíg a NATO fegyverkezik – és az eddig megismert tények arra utalnak, hogy igen – a Varsói Szerződés tagállamai minden szükséges intézkedést megtesznek, hogy állandóan szavatolják népeik teljes biztonságát.

A Szovjet Fegyverek Erők születésnapja alkalmából készített áttekintésünk tudjuk, közel sem fogja át ennek a 60 esztendőnek még csak a legjelentősebb eseményeit, legfontosabb tanulságait sem. A mi számunkra a szovjet hadsereg – amelyben az idősebb testvért, a hű fegyvertársat látjuk – példái, küzdelmének tanulságai néphadseregünk fejlesztésének fontos iránymutatói és segítői. Az ünnepek mellett a mindennapok hadseregépítő, kiképző, fejlesztő tevékenységének során kerülnek széleskörűen felhasználásra a világ első szocialista hadseregének felbecsülhetetlen tapasztalatai. Úgy gondolom, szerénytelenség nélkül állíthatjuk, hogy kapcsolataink szilárd és gyümölcsöző voltát mindenekelőtt azok az eredmények bizonyítják, amelyekkel néphadseregünk felzárkózott a Varsói Szerződéshez tartozó hadseregek színvonalához. Mi, a szovjet hadsereggel, a testvéri országok hadseregeivel megbonthatatlan szövetségben és barátságban látjuk biztosítottak hazánk szocialista jelenét, és pártunk XI. kongresszusán elfogadott új programja megvalósításának legfőbb külső feltételét.

Nagy szeretettel és tisztelettel köszöntve a Szovjetunió Fegyveres Erőit és annak személyi állományát, külön testvéri üdvözlünket küldve a szovjet hadsereg hadtápjának, kívánjuk, hogy érjenek el újabb sikereket a harcászultság fokozása, a csapatok hadtápbiztosítása tekintetében. Munkálkodjanak fáradhatatlanul a Szovjet Fegyveres Erők fejlesztésén, tegyenek meg mindent szeretett hazájuk, a kommunizmust építő Szovjetunió védelme, a szabadságukért és függetlenségükért harcoló népek segítése, a haladás és béke megőrzése érdekében.



## A HADTÁPBIZTOSÍTÁS ELMÉLETE

### Az anyagi eszközök utánszállításának megszervezéséről

*Dr. Lapos Mibály ezredes, a hadtudományok kandidátusa*

Az anyagi eszközök utánszállítása a csapatok hadtápbiztosításának fontos és egyik legalapvetőbb eleme. Az utánszállítás az az „összekötő lánc”, amely összeköti a frontot a háterszággal, és amelyen keresztül eljut oda mindaz, ami szükséges a csapatok életéhez és harctevékenységük sikeres megvívásához.

Ez így van és így is volt a háborúk története folyamán mindig. Miért szükséges ezzel mégis foglalkozni? – kérdezhetné valaki! A kérdésre a válasz kézenfekvő és egyértelmű. Azért kell e kérdéssel egyre gyakrabban foglalkozni, mert a szállítás képezi a htp. biztosítás „lelkét”. Ha az anyagi eszközök a szükséges mennyiségben és időben nem jutnak el a csapatokhoz, úgy a htp. biztosításra hozott elhatározás vajmi keveset ér, legyen az bár a „legkifogástalanabb” és magas szintű törzskultúrával kidolgozott.

A szállítások szervezése tehát a htp. törzsek munkájában „örökzöld”, mindig aktuális témaként kezelendő. Napjainkban jelentőségét két tényező növeli. Az egyik az, hogy a hadsereg gépesítésének, fegyverzetének korszerűsödésével és mennyiségének növelésével együtt jár a csapatok anyagi szükségletének növekedése. Elég csupán arra utalni, hogy a csapatok harctevékenységének napi anyagszükséglete az utóbbi 10–15 évben majdnem megduplázódott. A másik ilyen tényező azzal a sokszor tapasztalható jelenséggel függ össze, mely szerint a htp. tisztek egy jelentős része az utánszállítás szervezését mint a htp. biztosítás egyik, nem pedig egyik legfontosabb elemének tekinti.

Magyarázható ez részben azzal, hogy a kiképzés és gyakorlatok időszakában ritkán fordul elő olyan igény, hogy egy időben több száz tonna anyag utánszállítását kelljen megszervezni és végrehajtani. Nem szabad azonban, hogy ez megtévesszen bennünket, mert minden htp. törzsnek tudatában kell lenni annak, hogy a gl.-hk. e. vonatkozásában 150–520, a ho. vonatkozásában 1000–1300, a HDS.vonatkozásában 5–8 ezer t különböző anyag utánszállítását kell naponként megszervezni és végrehajtani. Ez nem kis feladat, különösen, ha figyelembe vesszük azt, hogy a szállítást nem egyszer mostoha út- és időjárási viszonyok között és az ellenség aktív behatása közepette kell végrehajtani. E feladat végrehajtására tehát komolyan és nagyon gondosan kell készülni, s e követelmények teljesítése a htp. teljes személyi állományától a jó szervező munkán túl fegyelmezett, kezdeményező és leleményes munkát igényel.

E gondolatokból kiindulva kívánok az utánszállítás szervezése és végrehajtása – általam aktuálisnak vélt – kérdéseivel foglalkozni.

Ilyen kérdésekkel mint: a felelősség és centralizáció elvének az érvényesítése; az ag. áramlás ütemének meggyorsítása; az utánszállítást végrehajtó htp. egységek, alegységek vezetése; a szállítások minden oldalú biztosításának egyes vonatkozásai.

Mint köztudott, a csapatok htp. biztosításában ennek megfelelően az anyagi eszközök utánszállításának szervezésében és végrehajtásában az előjáró felelősségének az elve érvényesül, amely a gyakorlatban azt jelenti, hogy a csapatok részére történő anyag utánszállításáért – külön kihangsúlyozva – az anyagok szükséges mennyiségben és időben történő utánszállításáért az előjáró pk. HTPH felelős, függetlenül attól, hogy a szállítás kinek a szállító eszközével történik.

Már utaltam rá, hogy ez az elv köztudott. Felmerül azonban a kérdés, hogy minden htp. törzs, minden PK HTPH a szükséges mértékben tisztázta-e ennek a tartalmát, a felelősség mellett a jogai érvényesítésének a módját? A sok jó és pozitív tapasztalat mellett a kialakult gyakorlat sajnos azt igazolja, hogy nem. Nem ritka a szállítások megszervezésének az a gyakorlata, mely szerint a szállítási szükségletet összevetik a rendelkezésre álló szállító térrel, s azaz azt befejezettek tekintik, megkezdik a szükséges utasítások kiadását. Nyilván ez a módszer nem vezethet eredményre.

A szállítások szervezéséért való előjárói felelősség a valóságban azt jelenti, hogy az utánszállítások szervezése során az alárendelt szükségletei mellett át kell tekinteni, fel kell mérni annak lehetőségeit is, és a szállítások végrehajtására vonatkozó elhatározást ennek megfelelően kell kimunkálni. Nem elég tehát csupán azt figyelembe venni, hogy az anyagot az alárendeltékhez el kell juttatni, hanem azt is, hogy az utánszállítás ütemezése olyan legyen, amely nem nehezíti, hanem könnyíti az alárendelt munkáját.

Az anyagi eszközök utánszállítását centralizáltan kell megszervezni és végrehajtani, amely a fentiekkel összhangban nemcsak a szállítások egy kézben történő irányítását jelenti, hanem azt is, hogy a centralizáció esetenként kiterjed az alárendelt szállítóeszközeinek az előjáró által történő szabályozott igénybevételére is. Manapság többször találkozunk olyan véleményvel, hogy a szállítást az anyagellátó szervek tagolásának megfelelően kell szervezni és irányítani, amely egyben a szállító alegységek szétszakítását is jelenti. Gondolom ennek cáfolata nagyon egyszerű, alapvetően azért, mert a szállító eszközök szétszakított alkalmazása az erők és eszközök szétaprózásához, gazdaságtalan felhasználásához vezet. Ez béke időszakban is káros, drágítja és bonyolítja a szállítási feladatok végrehajtását, egy háború esetén pedig egyenesen megengedhetetlen, mert az erők és eszközök elaprózása ez esetben nem gazdaságossági kérdésként, hanem a csapatok időbeni anyagi biztosítása kérdésként jelentkezik, ami alapvető befolyást gyakorolhat a harc, hadművelet kimenetelére. Ha a csapatok időben rendelkeznek valamennyi szükséges anyaggal, az a feladatok sikeres megoldását segíti, ha pedig nem, az a kudarchoz vezethet, mondhatná valaki, hogy ez frázis. Frázis akkor, ha nem hatolunk a dolog mélyére, ha valamennyi tagozatban 10–11 anyagnem felelős dolgozik, szervezi saját vonatkozásában a csapatok anyagellátását. Képzeli csak el, mit eredményezne az, ha pl. HDS szinten napi 5–8 ezer tonna anyag utánszállítását 10–11 főnök önállóan szerveznél? Ez a módszer a világon sehol nem igazolta magát, sőt ahol valamikor hasonló módon volt és háborús helyzetbe kerültek, ezt a legelső intézkedésekkel megváltoztatták és a szállítások centralizált szervezésének és végrehajtásának a rendszerét vezették be. Többek között ez volt egyik alapfeltétele

annak is, hogy a NHH időszakában a szovjet hadsereg hadtápjá sikeresen oldotta meg annak a nagytömegű anyagnak a szállítását, amelyet a front és a népgazdaság érdekei követeltek.

A csapatok harctevékenységének sikeres megvívásához szükséges anyagok mennyiségének növekedése az anyag utánszállítását bonyolultabbá teszi, s a gyakorlati tapasztalatok alapján megállapított anyagáramlás ütemével nem lehetünk elégedettek. Gyakorlatokon viszonylag „kedvező körülmények” között az anyagáramlás üteme alig éri el, vagy haladja meg óránként a 12–14 km-t. Ez alapvetően azzal függ össze, hogy amíg az anyag a HDS-től 80–100 km távolságról eljut a felhasználóhoz, háromszor kerül átrakásra, valamint azzal, hogy az anyagi eszközök mennyiségének növekedésével egyidejűleg nem fejlődtek a szükséges mértékben a rakodás gépi feltételei és a szállítás módszerei.

Mi a kiút?

E probléma rendezésére többféle elgondolás kínálkozik. Ilyenek: az egyes tagozatok kihagyásával csökkenteni kell az átrakások számát. Vagy úgy, hogy a kiszállítás folyamán egy, vagy több tagozatot – HDS esetében ho-t, ho. esetében az e-et kihagyjuk, vagy pedig a vételezés során a z. szállító eszközeit a ho-hoz, az e. szállító eszközeit a HDS raktáraihoz rendeljük vételezésre. Természetesen ez nem egyszerű kérdés, a szállítóeszközök centralizált felhasználása mellett gondosan meg kell szervezni az anyagellátás rendjét is. Ezt a módszert gazdagíthatjuk a „kocsikísérés” megoldásával is. E módszer alkalmazása a gyakorlatban nem megértésre talál, idegenkedés tapasztalható e vonatkozásban. A nagytömegű anyag utánszállítás azonban megköveteli e módszer alkalmazását alapvetően oly módon, hogy komplett szállító alegységek – rajok, századok, zászlóaljak – kerüljenek kicserélésre, azok szervezetszerű parancsnokaival és ellátó szerveivel együtt. E szempontból fontos volna a szállító alegységek azonos szervezetének a kialakítása is.

Ezzel összefüggően vetődik fel az „egység, alegység készletek” kialakításának szükségessége. Az egység, alegység készletek kialakítása lehetővé teszi azt, hogy az anyagok a HDS-től minden különösebb átrendezés nélkül kerüljenek az e.-hez, vagy a z.-hoz. Ennek nemcsak az átrakás nélküli szállítás esetében, hanem akkor is nagy jelentősége van, ha az anyag az egyes tagozatokban átrakásra kerül. Ezzel kapcsolatosan nagyon gyérek a gyakorlati tapasztalataink, ezért a módszer bevezetése, vagy általánosabbá tétele szempontjából alapvető jelentőséggel bír a kísérletek intenzívebb folytatása.

Az anyagáramlás ütemének meggyorsítását szolgálhatja a nagy fogyasztású anyagok vonatkozásában az anyagellátás „új rendjének” a kialakítása. Elképzelhető és célravezető például az, ha a lőszert a HDS-től valamilyen „elosztó helyekre” szállítjuk, ahonnan a z-ak, vagy az e-ek a lőszert közvetlenül vételezik fel. Ez szintén járható útnak tűnik, azonban szükséges ennek részletesebb kutatása, illetve kísérletek folytatása.

A nagytömegű anyag áramlásának meggyorsítása szempontjából alapvető az anyagmozgatás gépesítésének ütemes megvalósítása és ezen eszközök szakszerű alkalmazásának elsajátítása.

Az anyagi eszközök utánszállítása szempontjából döntő és alapvető a szállító alegység szilárd és folyamatos vezetésének megvalósítása és azok szervezett hatékony alkalmazásának a biztosítása. Ebből a szempontból egyik alapvető kér-

dés az, hogy a PK HTPH-ek rendszeresen és időben határozzák meg a szállító alegységek feladatait, a meghatározott feladatok végrehajtásának megszervezését és a végrehajtást folyamatosan ellenőrzik, segítsék. Az ellenőrzést és segítséget végezheti maga a PK HTPH, vagy megbízottja; a Ho-nál, de különösen HDS-nél e feladatra munkacsoportokat célszerű kijelölni, amelyek a PK HTPH elhatározása birtokában, folyamatosan segítik és biztosítják az anyagi eszközök utánszállításának végrehajtását. E munkának rendkívül nagy gyakorlati jelentősége van, ezért célszerű ezt a munkamódszert htp. törzseink tevékenységében általánosabbá tenni, meghonosítani.

Az anyagi eszközök folyamatos utánszállítása szempontjából fontos jelentőséggel bírnak azok a rendszabályok, amelyek a htp. törzseink gyakorlati tevékenységében egyre jobban elterjednek, mint pl.:

- a HDS TH tagozatban a napi utánszállítási feladatok végrehajtása a htp. biztosítási terv alapján. Ez a gyakorlatban azt jelenti, hogy a hadművelet megvívása folyamán az utánszállítást egy folyamatnak fogjuk fel, a napi szállításokat nem a csapatok igénylései, hanem a htp. biztosítási terv alapján hajtjuk végre. Felvetődik a kérdés, hogy lehet megakadályozni azt, hogy e módszer alkalmazása mellett a csapatoknál felesleges készletek halmozódjanak fel, vagy hiányok keletkezzenek. Ezt azáltal lehet megakadályozni, hogy a csapatok napi összefoglaló jelentését elemezve a szükséges korrekciókat a következő napi szállításokra vonatkozóan elvégzik. E módszer előnyeit az *1. sz. vázlat* szemlélteti.

A ho. de különösen a HDS tagozatban a szállítóeszközök kihasználásának hatékonysága a váltó gk. vezetők biztosításával alapvetően elérhető. Honnan lehet ezeket biztosítani? Szabad-e tovább növelni a kiszolgáló állomány amúgy is magas létszámát!? Nyilván, hogy nem. Kézenfekvő megoldásként kínálkozik az, ha a veszteség pótlására biztosított - különböző tartalékképző alakulatok állományába tartozó - gk. vezetők egy részét eleve a HDS szállító zászlóaljakra osztják be, ahol azok harci tapasztalatokat szereznek, hasznos munkát végeznek és a HDS PK intézkedésére bármikor felhasználhatók a csapatok gk. vezetői veszteségének pótlására.

Ugyancsak fontos és hasznos módszernek tartjuk azt, ha az egyes tagozatokban az egyes alárendelt alakulatokban a szállító oszlopokat mindig ugyanazon alegységparancsnokok vezetik. Mit eredményezhet ez? Azt, hogy az alárendelt tagozattal állandó, folyamatos kapcsolat alakul ki, ezáltal biztonságosabb és gyorsabb mind a szállítmányok eljuttatása, mind az anyagok átadása.

Végezetül szólni kell az utánszállítás szervezett végrehajtása szempontjából oly fontos kérdésről, mint a szállítások biztosításáról. Napjainkban ez különösen erdős, hegyes terepen döntő feltételét képezi a csapatok időbeni htp. biztosításának, mert az úton levő szállítmányokat az állandó megsemmisítés veszélye fenyegeti, mind a levegőből, mind a szárazföldről. Ezért ennek tudatában minden helyzetben és alkalommal gondoskodni kell a szállítmányok biztosításáról. Ismert, hogy e célra a htp. szervek nem rendelkeznek korlátlan erővel és eszközökkel, ezért egyes esetekben elkerülhetetlen a pk. segítségének kérése és a csapatok erőinek igénybevétele.

Tudjuk azt, hogy a csapatok alapvető rendeltetése az ellenség megsemmisítése. Ennek ellenére a pk-ok részéről megértést kell tanúsítani és látni kell azt, hogy egyes esetekben éppen az idézheti elő a kudarcot, ha e szállítások biztosítására a szükséges erőket nem biztosítják. A PK HTPH-eknek pedig vi-

lágosan érteni kell azt, hogy a htp. szervek munkájukat pk-i támogatás nélkül nem végezhetik, ezért a harcok, hadműveletek előkészítésének időszakában mindenkor fel kell tárni azokat a reális gondokat, amelyek megoldását a htp., a pk. támogatása nélkül biztosítani nem tudja.

E néhány gondolattal kívántam ráirányítani a figyelmet a szállítások szervezésére és végrehajtásának különös fontosságára, ismételten kihangsúlyozva azt, hogy a szállító eszközök centralizált felhasználása nélkül sem a hatékonyság, sem a csapatok időbeni anyagellátása nem biztosítható.

(Az 1. számú vázlat a folyóirat végén található.)

## **Adalékok a koalíciós összetételű hadsereg támadó hadművelete előkészítésének és megvívásának sajátosságaihoz**

*Dr. Generál Tibor alezredes, a hadtudományok kandidátusa és  
Szabó Árpád alezredes*

Korszerű háborúban, amelyben az anyagfelhasználás, továbbá a technikai és egészségügyi veszteségek várható méretei – a második világháborúhoz képest – hallatlanul megnövekednének, a harc, hadművelet sikerének egyik alapvető feltétele a koalíciós fegyveres erők hadtápjának összehangolt felkészítése, valamint a hadtápbiztosítás feszes megszervezése. Mint ismeretes, az Egyesített Fegyveres Erők összehangolt hadtápbiztosításának alapelveit az EFE főparancsnokának 011/73. számú parancsa (az MN-ben a 01/74. számú HM-paranccsal érvényesítve) rögzíti (továbbiakban: Alapokmány).

### *1. A koalíciós összetételű hadsereg állományába tartozó nemzeti magasabbegységek és fegyvernemi megerősítő csapatok hadtápbiztosításának elvei, lehetséges változatai*

A mondanivaló rövid és konkrét kifejtése céljából az a változat kerül vizsgálatra, amikor a koalíciós összetételű – egyébként magyar – hadsereg állományába ideiglenesen szovjet összefegyvernemi magasabbegységek és fegyvernemi (pl. tüzér) megerősítő csapatok tartoznak.

#### *a) Az anyagi biztosítás terén*

A hadtápnak le kell küzdeni azokat a nehézségeket, amelyek a szövetséges csapatok eltérő állományából, az ellátandó és részben eltérő haditechnikai eszközökből, illetve az egyforma haditechnikai eszközfajtákon belül az eltérő típusokból és a ruházati különbözőségekből adódnak.

Az Alapokmány három változatot különböztet meg:

*Alapvető változat*, amikor „...a nemzeti csapatcsoportosítások hadtápbiztosítását saját erőikkel és eszközökkel végzik a nemzeti erőforrások terhére”.<sup>1</sup>

---

<sup>1</sup> 01/74. HM parancs 4. a) pont; 8. oldal.

Esetünkben ez azt jelenti, hogy az egyébként magyar hadsereg állományába ideiglenesen tartozó szovjet csapatok mindennemű anyagellátása közvetlenül a front előretolt bázisra (részlegre) alapozva, külön rendszerben történik. Ezt a változatot akkor célszerű alkalmazni, ha jelentős szovjet erők tartoznak ideiglenesen a hadsereg állományába.

*Második változat* az, amikor „... a szövetséges seregtestek vagy magasabbegységek (egységek) ... hadtápbiztosítását azon front (hadsereg...) hadtápjá látja el, amelynek állományába ideiglenesen tartoznak. Ilyen esetben – a szövetséges csapatok mellett – a front (hadsereg...) hadtáp állományába nemzeti hadtápszerveket, továbbá a szükséges anyagi és szállítóeszközöket kell kijelölni.”<sup>2</sup>

Esetünkben ez azt jelenti, hogy szovjet ellátó-szállító részleg települ a hadsereg mozgó bázis vagy a tábori előretolt bázis mellett (önálló parancsnoksággal), amely a front előretolt bázisra alapoz és saját vagy bevont szállítóeszközökkel szállít ki az ellátásához tartozó szovjet csapatokhoz. Ezt a változatot akkor célszerű alkalmazni, ha a hadsereg önálló irányban tevékenykedik.

Az önálló ellátás kiterjedhet valamennyi szükséges anyagfajtára, de előnyös lehet az a megoldás is, amikor élelmet és üzemanyagot (esetleg más anyagokat is) a hadsereg mozgó bázis biztosít.

*A harmadik változat* szerint „a nemzeti magasabbegységeket (egységeket) teljes egészében azon front (hadsereg...) hadtápjá biztosíthatja, amelynek állományába ideiglenesen tartoznak, kivéve a ruházati és az egyes sajátos ellátási eszközöket...”<sup>3</sup> „A sajátos anyagi eszközkészletek biztosítását a nemzeti parancsnokság végzi azoknak a front (hadsereg) bázisokra, vagy közvetlenül a csapatokhoz történő kiszállítása útján.”<sup>4</sup>

Esetünkben ez azt jelenti, hogy a szovjet erők ellátása – az eltérő lőszerfajták és alkatrészek, továbbá a felsőruházat kivételével – a hadsereg mozgó bázisáról történik, ahová (vagy közvetlenül a szovjet erőkhöz) esetenként a front előretolt bázisról kiszállítják a sajátos ellátmányt. Ezt a változatot kisebb szovjet állomány esetében célszerű alkalmazni.

A más nemzetiségű „magasabbegységek (...), egységek ellátásba vétele a front (hadsereg...) parancsnok parancsa alapján történik”<sup>5</sup> Az ellátásba vett magasabbegységek és egységek a fenti változatok valamelyike szerint ellátást végző tagozat hadtáp vezetési szerveihez ellátottságot igazoló jegyzőkönyvet és megfelelő kimutatásokat terjesztenek fel az anyagi eszközök ellátási-számvetési egységeinek hagyományos mértékegységekben (súly, térfogat, darab) kifejezett terjedelméről (lőszer-, üzemanyag-, élelemjavadalmozás stb.) a nomenklatúrában szereplő minden egyes anyagi eszközfajtáról. A más nemzetiségű magasabbegységek és egységek ellátását a saját nemzeti normáik alapján kell megvalósítani.

Az általuk felhasznált anyagi eszközök pótlását, az azokkal, vagy más ellátmányi fajtákkal kapcsolatos elszámolást a kölcsönös egyezmények alapján hajtják végre.

Az új ellátásba adás (vétél) az előírt készletekkel történik úgy, hogy a csapatok az összpontosítási vagy megindulási körleteket feltöltött készletekkel foglalják el.

<sup>2</sup> Uo. 4. b) pont.

<sup>3</sup> Ua. 4. c) pont.

<sup>4</sup> Ua. 19. pont; 14. oldal.

<sup>5</sup> Uo.

### *b) Az egészségügyi biztosítás terén*

Az egészségügyi szolgálatnak le kell küzdeni a sérült és az egészségügyi szakszemélyzet nyelvi eltéréseiből adódó nehézségeket, továbbá biztosítani kell, hogy a sérült huzamosabb gyógykezelésben lehetőleg a saját nemzeti hovatartozása szerinti kórházban részesüljön.

Az Alapokmány előírása szerint a szövetséges csapatok „egészségügyi szolgálatainak munkáját... egységes elvek, valamint egységes egészségügyi dokumentáció alapján kell végrehajtani”.<sup>6</sup> Továbbá „... a nemzeti seregtesteket (magasabbegységeket) megerősíthetik a front (hadsereg...) egészségügyi egységeivel és intézeteivel”.<sup>7</sup>

A sérültek ellátásának és hátraszállításának „területi” elvét, nemzeti hovatartozás nélkül, a koalíciós összetételű hadsereg sávjában is érvényesíteni kell. Esetünkben ez az alábbiakat jelenti:

- az átalárendelt szovjet hadosztályokat két szovjet egészségügyi osztaggal és sebesültszállító gépkocsi alegységekkel célszerű megerősíteni, amelyek a hadsereg egészségügyi szolgálat főnök által koordinálva a tábori kórház bázis részleg mellett - önálló parancsnokság vezetésével - települt front kórházcsoporthoz szállítják a sérülteket (a hátraszállítás front légi szállítóeszközökkel is történhet);
- a szovjet tüzer csapatok sérültjeit az általuk megerősített összefegyvernemi magasabbegységek egészségügyi zászlóaljai (egészségügyi osztagai) látják el, majd a hadsereg (front-légi) sebesültszállító eszközei szállítják a tábori kórház bázis mellett települt front kórházcsoporthoz.

Ezt a változatot akkor célszerű alkalmazni, ha jelentős szovjet erők tartoznak a hadsereg állományába. Kisebbségi erők esetén a szovjet vagy magyar egészségügyi zászlóaljaktól, osztagoktól a hadsereg (front-légi) sebesültszállító eszközei szállítják a sérülteket a tábori (vagy front) kórház bázis részlegébe.

A magyar gyártmányú gyógyszerek és kötszerek alkalmazását megkönnyíti az a körülmény, hogy ezeken orosz nyelvű használati utasítás is található, továbbá a gyógyszerek konvertálását a VSZ tagállamain belül egyeztetett katalógus szabályozza.

### *c) A hadtáp vezetése terén*

Az Alapokmány szerint: „A koalíciós... hadsereg hadtápjának vezetése a szövetséges csapatok összes fő hadtápbiztosítási ágazatának centralizált irányításán alapul a ... hadsereg ... parancsnoksága részéről, a nemzeti fegyveres erők megfelelő vezetési szerveinek egymás közötti folyamatos együttműködésével és a koalíciós seregtest hadtáp vezetésével együttesen ... A koalíciós... hadsereg parancsnokának joga van ... direktívákat (parancsokat) és intézkedéseket kiadni a hadtápbiztosítás azon kérdéseit illetően, amelyek kötelező erejűek a ... hadsereg ... állományába tartozó összes ... magasabbegység ... számára.”<sup>8</sup> A hadtáp vezetési szervek közötti szoros együttműködés fenntartása céljából a koalíciós seregtestek ... hadműveleti csoportot (képviselőket) küldhetnek ki ... a hadműveleti alárendeltségükbe tartozó nemzeti magasabbegységekhez és se-

<sup>6</sup> Ua. 50. pont; 23. oldal.

<sup>7</sup> Uo. 51. pont.

<sup>8</sup> Ua. 69., 70. pontok; 27. oldal.



regtestekhez. A hadművelési csoportok vezénylésének más változatai is lehetségesek.

Ha a hadtápvezetés ezen elveit összevetjük az anyagi biztosítás lehetséges változataival (1/a pont), akkor a hadtápvezetés rendje az alábbiak szerint változhat:<sup>9</sup>

- a nemzeti csapatcsoportosítások saját erővel, nemzeti erőforrások terhére végzett hadtápbiztosítása esetén (az 1. sz. ábra szemlélteti);
- a nemzeti csapatcsoportosítások koalíciós összetételű hadsereg által történt hadtápbiztosítása esetén - nemzeti ellátó-szállító szervek kijelölésével (a 2. sz. ábra szemlélteti);
- a nemzeti csapatcsoportosítások koalíciós összetételű hadsereg által történt hadtápbiztosítása esetén - sajátos anyagok nemzeti erőforrásokból történt biztosításával (a 3. sz. ábra szemlélteti).

## *2. Hadtápbiztosítás a támadó hadművelet megszervezésének időszakában és a hadművelet első napjaiban*

### *a) A csapat- és hadsereghadtáp áttérése a háborús tevékenységre<sup>10</sup>*

A hadtápnak békeállapotról háborús helyzetre való áttérése a harcckészültségi-mozgósítási tervek alapján - a csapatok szétbontakozásával egyidejűleg - történik és magában foglalja:

- a hadtápszervezetek mozgósítását;
- valamennyi hadtáp tagozat teljes harcckészültségbe helyezését (a hadsereg csapatainak hadtápbiztosítására, illetve a megkezdett feladat sikeres folytatására való képesség elérését);
- a háborús ellátási és utalási rendre való átállást;
- az előírt anyagi eszközkészletek átvételét a központ hadtáptól és más forrásokból;
- a hadsereg hadtáp szervezeteinek begyülekeztetését és közvetlen felkészítését a küszöbönálló feladatra;
- a hadsereg csapatai központ hadtáp által történő hadtápbiztosítását a hadművelet első napjaiban;
- a hadsereghadtáp felépítését és az egész hadtápbiztosítási rendszerbe való bekapcsolódását.

Különös figyelmet kell fordítani azoknak a hadtápszervezeteknek a felállítására és gyors összekovácsolására, amelyek a csapatokat megerősítik, illetve az alapvető anyagfajtákkal való ellátást végzik.

Ebből a célból az állandó harcckészültség időszakában az „azonnali” vagy „rövid” készenléti fokozat feltételei között kell tartani a csapathadtápot; a hadsereghadtápból fenntartani a mozgó bázis, az egészségügyi osztagok, a gépkocsiszállító és közúti komendáns csapatok előkészítő törzseit, a minimálisan szükséges keretállománnyal, továbbá felhasználni azokat a népgazdasági termelő és szállító szerveket, amelyek a hadtáp „M”-terveknek megfelelően rövid úton képesek végrehajtani az átállást (pl. szállító vállalarok).

<sup>9</sup> Vö. Eöri Tibor szds. által a ZMKA 1976-77-i H-1. tanfolyamán írt szakdolgozatának vonatkozó adataival.

<sup>10</sup> Vö. az 1. sz. lábjegyzetben hivatkozott parancs 7-9. pontjaival.

### *b) Hadtápbiztosítás a hadműveleti szétbontakozás időszakában<sup>11</sup>*

A koalíciós összetételű összefegyvernemi hadsereg hadműveleti szétbontakozásának ideje elvileg egybeesik az anyagi-technikai és egészségügyi bázisául szolgáló front (tábori) hadtáp mozgósításával. Ugyanakkor a hadműveleti szétbontakozás és a hadművelet megkezdése közötti időszak – hosszabb veszélyeztettség esetén – el is nyúlhat.

Ebben az időszakban a hadtápbiztosítás alapelve, hogy a csapat- és a hadműveleti hadtáp lehetőleg érintetlen anyagi eszközkészletekkel, egészségügyi és közúti tartalékokkal kezdje meg a harcbalépő csapatok biztosítását. Ebből a célból meg kell valósítani a hadsereg csapatainak (egység szintű) közvetlen kapcsolatot a központ hadtáppal – és az alábbi anyagi forrásokat kell igénybe venni:

- központ hadtáp raktárak;
- a HM által átvett polgári vállalatok készletei;
- laktanyában visszahagyott anyagi eszközök;
- kirakó állomásokra kiszállított anyagi eszközök.

Abban az esetben, ha a tüzérség tüzelőállásai kijelölhetők – a tüzérségi előkészítés lőszerükségletét ezekben fel kell halmozni. Ellenkező esetben a szükséges lőszer mennyiséget – gépkocsira rakva – célszerű besorolni a tüzérség menetszlopába.

A hadműveleti szétbontakozás időszakában keletkezett sérülteket az utaltsági rend szerint kijelölt háttországi (polgári vagy katonai) kórházakba kell ledadni az egységek járműveivel.

### *c) Hadtápbiztosítás a mélybiztosítási öv leküzdése és az áttörés időszakában*

Ha a mélybiztosítási öv leküzdése egy napi, vagy rövidebb ideig tartó harc-  
tevékenységet jelent és a „külső védelmi gyűrű” áttörését célzó tüzérségi előkészítés még az első napon vagy a második nap elején megtörténik, akkor jellemző lesz:

- a fokozatosan növekvő lőszerfelhasználás és csökkenő üzemanyag-fogyasztás;
- az erőd támpontokkal rendelkező irányokban a betonromboló- és ködgránátokból, továbbá a műszaki robbanóanyagokból jelentkező nagyobb szükséglet;
- az utanszállítási és sérült hátraszállítási távolságok gyors megnövekedése éppen a kritikus időszakban (áttörés).

Fentiekből adódik, hogy a mélybiztosítási öv leküzdésének időszakában az anyagi biztosítás rendező elvének a „külső védelmi gyűrű” áttöréséhez szükséges anyagkészletek időben és a megfelelő helyen történő megalakítását kell tekinteni.

Ez alapvetően a lőszerfogyasztás teljes pótlására és ezzel a tüzérségi vonatokon (harcjárműveken) képezett kiegészítő lőszerkészletek fenntartására, illetve az áttörést végrehajtó és a támadás kifejlesztését végző csapatok harc-

<sup>11</sup> A 2. b) és c) pontokat vö. a „Hadtápbiztosítás az összefegyvernemi hadsereg hadműveleteiben” c. 4307/Ea. ZMKa. jegyzet II/1. fejezeteivel.

járműveinek (elsősorban harcokcsi-állományának) üzemanyag-feltöltésére irányuljon.

El kell érni, hogy a „külső védelmi gyűrű” áttörésében részt vevő összefegyvernemi és fegyvernemi csapatok feltöltése az áttörés megkezdése előtt (az első harcnap végén) megtörténjen.

Tekintettel arra, hogy ebben az időszakban a központhadtáp és a népgazdasági források még rendelkezésre állnak, az ellátást az alábbiak szerint célszerű kialakítani:

*Első ütemként* a hadsereg fegyverzeti raktár (szovjet raktár részleg) készleteinek terhére a határátlépést végző hadosztályok és megerősítő tüzérségük menetoszlopaiba besorolt hadsereg szállítóeszközökön tüzér-, aknavető-, sorozatvető- és 85 mm-es páncéltörő lőszerből *megemelt kiegészítő készletek* hozhatók létre, amelyekből fedezhető a határátlépés előtti tüzcspás lőszer szükséglete (egy része). A lőszerátadás után felszabadult hadsereg szállítóeszközök a távolabbi, az esetleges csapatszállító eszközök pedig a közelebbi kirakó állomásokon, lőszer tároló pontokon újra rakodjanak meg.

*Második ütemben* a megrakott hadsereg járművekről és a hadosztályonként oszlopokba rendezetten vételező csapat lőszeres járművekről történik az elfogyasztott tüzérségi lőszer pótlása.

*Harmadik ütemben* – alapvetően a hadsereg szállítóeszközeivel – történik az áttöréshez szükséges anyagi eszköz készletek megalakítása:

– lövész-, harcokcsi-, rakéta-páncéltörő-, légvédelmi lőszerből, üzemanyagból, műszaki anyagból, esetleg élelemből a hadsereg mozgó bázis készleteinek terhére;

– a többi lőszerfajtából kirakó állomásról, lőszer tároló pontról.

Fenti ellátási rendszer megvalósítása érdekében az alábbi „kényszer rendszabályok” alkalmazhatók:

– a hadsereg mozgóbázis készleteinek maximális közelítése a csapatokhoz és „földre rakása” a harc megkezdése után, miáltal hadsereg szállítóeszköz szabadul fel, a csapatok pedig egyes anyagokat „közelről” vételezhetnek;

– a második lépcsőben levő csapatok szállítóeszközei átadják a megfelelő anyag készleteiket az első lépcsőben küzdőknek, majd újra felvételezik a központ hadtáptól;

– kedvező feltételek esetén újabb kirakó állomások nyitása és rakodóerő biztosítása a hadosztályok tevékenységének irányában, a központ hadtáp részéről.

Az egészségügyi biztosítás rendező elve az legyen, hogy az áttöréshez lehetőleg a szervezetszerű segélyhelyek üresen álljanak rendelkezésre. Ezért a mélybiztosítási övben keletkezett sérültek és betegek hátraszállítása az ezredek től a határmenti vegyes kórház bázisokra történjen. Szükség esetén a megerősítő fegyvernemi és szakcsapatok segélyhelyei és egyes hadsereg egészségügyi osztagok települjenek.

### 3. Hadtápbiztosítás a támadó hadművelet folyamán, magas hegyi körzetekben

A magas hegyi körzetekben folyó harctevékenységek során a csapatok hadtápbiztosításában az alábbi sajátosságok érvényesülnek:

a) A hadtápbiztosítás irányok szerinti szervezése válik szükségessé a csapatok irányokban való tevékenysége, valamint a harántirányú mozgás nehézségeiből eredően. Ennek megfelelően a hadsereg hadtápját az egyes irányokban tevékenykedő csapatok mennyisége, az irány fontossága, további szerepe, az anyagi, technikai, egészségügyi biztosítás várható feladataival összhangban, irányok szerint kell megosztani.

b) Az útvonalak korlátozott mennyisége, valamint a csapatok mélyen elnyúló harcrendjéből eredően a csapatutak és az után-, hátraszállítási útvonalak egybeesnek. Az útvonalakon könnyen létesíthetők jelentős torlaszok, amelyek nem kerülhetők meg, mert az utakon kívüli közlekedés nehéz, vagy lehetetlen. A közlekedési utakon rendkívül sok a műtárgy, amelyek rombolásával az utánszállítás hosszú időre bénítható. Jelentősen megnövekszik az út-, de különösen a híd-helyreállítási feladat, mivel egy út km-re 5-10 fm híd juthat. Az utakon a sok kanyar és emelkedők miatt az átlagos menetsebesség jelentősen csökken (10-20 km/ó).

Szükségessé válik a hadtáp lépcsőzetes felépítése, a közúti komendáns erők csapat műszaki erőkkel való együttes tevékenysége.

c) Nehézségbe ütközik a nagy területigényű hadtápszervezetek telepítése, valamint áttelepítése.

d) A napi anyagfelhasználás az átlagos harcnapéhoz viszonyítva csökken. A harcban levő alegységeknél azonban jelentős lehet az aknavető, a tarack és a lövész-lőszerfogyasztás. Jelentősen megnövekszik a járművek üzemanyag-tülfogyasztása (4-6-szoros lehet).

Az anyagi biztosítás feladatai kibővülnek a hegyi felszerelésekkel, sítalpakkal, szánokkal, esetleg málhásállat-felszerelésekkel történő ellátással. A helyszíni beszerzés lehetőségeinek csökkenéséből eredően megnövekszik az utánszállítandó anyag mennyisége. Fontos szerepet kaphat a vízellátás, a víz-utánszállítás megvalósítása.

e) A közúti szállítások bénításának lehetőségei, lassúsága miatt megnövekszik a légi úton való anyagszállítás, főleg helikopterek alkalmazásával (nem igényelnek repülőteret), de alegység viszonylatban fontos szerepe lehet az országos járművekkel, málhásállatokkal történő szállításnak is, sőt egyes esetekben az emberekkel való szállítás alkalmazására kerülhet sor. A rombolt szakaszokon való anyag átjuttatásában alkalmazásra kerülhetnek drótkötélpályák is.

f) Az egészségügyi veszteség az atomfegyver korlátozott alkalmazásából, az egyidejűleg harcban levő csapatok kis számából eredően magasabbegység és hadsereg viszonylatban alacsony, a harcban levő alegységeknél viszont magas lehet. Megnehezül a sérültek összegyűjtése; lelassul a sérültek hátraszállításának üteme, ami a segélynyújtás kiterjesztését teszi indokolttá. Keskeny völgyekben végrehajtott atomcsapások esetén rendkívül megnehezül a mentés végrehajtása a csapás körzetének megközelítési nehézségei miatt.

Növekedhet a megbetegedések száma főleg hideg időszakban és esetenként az ún. hegyi betegség jelentkezhethet.

g) A hadtáp vezetés megnehezül a mélységben és szélességben való tagolt-ság, valamint a rádiók teljesítményeinek csökkenése, a mozgási nehézségek miatt.

h) A szélsőséges időjárás, a hosszú ideig tartó tél, a gyakori köd és eső nehezíti a hadtáp munkáját, fokozódik a személyi állomány és a technika igény-bevétele, amit a munka szervezésekor figyelembe kell venni.

### *Követelmények a csapat- és hadsereghadtáp felkészítésére magas hegyi körzetekben folyó tevékenységre*

A hadtáp felkészítésében kétirányú speciális feladatot kell megoldani, úgy-mint kiképzési és szervezeti feladatokat.

A kiképzési feladatokhoz tartoznak:

- a gépkocsivezetők felkészítése a hegyi utakon való vezetésre; a rako-mányok rögzítésének szabályaira, a járművek üzemeltetésével és karbantartásá-val kapcsolatos rendszabályokra, a fedett terepen való tájékozódás módjaira;

- az egészségügyi személyi állományt fel kell készíteni a sérültek szaka-dékokból, mélyedésekből való kiemelésének fogásaira és az ehhez használatos eszközök alkalmazására; a sérültek fagytól való megóvásának rendszabályaira, fagyottak ellátására; erdős területen a sérültek felkutatásának módszereire, vala-mint a sérültek nagy távolságra történő kihordására;

- az egyéb hadtáp személyi állományt fel kell készíteni a kő- és hótör-laszok gyors, szakszerű eltávolítására, az egészség megóvására, esetenként má-lhásállatok ellátására és rajtuk a málhák elhelyezésére, az állatok vezetésére, rögtönzött málhafelszerelések készítésére, fogatok hajtására.

Szervezeti feladatokhoz tartoznak:

- a hadsereg mozgóbázis és a hadosztály hadtápok szervezeteinek tökéle-tesítése olyan követelménnyel, hogy a hadsereg minden raktára és a hadosztály hadtápegységek megoszthatók legyenek;

- a sebesültvívők ellátása melegítő itallal és takarókkal; a sebesültek ki-emelésére szolgáló kötelekkel, csigákkal, hágcsokkal; a sebesültek szállításához szánokkal, sítalpakokkal stb. felszereléssel;

- a segélyhelyek fűtési lehetőségének biztosítása és ellátásuk nagyobb meny-nyiségű takaróval, hálósákkal;

- málhásállatok és a szükséges felszerelés biztosítása azon alegységek ré-szére, amelyeknél ezek alkalmazása indokolt;

- a szállítógépjárművek légszűrővel való ellátása;

- drótkötélpályák beszerzése, rendelkezésre bocsátása;

- légi szállítóeszközök (helikopterek) szervezése (vezénylése) a hadsereg hadtápegységeihez;

- a közúti komendáns erők út- és hid-helyreállító képességének növelése;

- a hadtáp híradás érdekében a híradó eszközök számának növelése;

- a kiküldönített alegységek élelemellátásának megvalósításához főzőládák biztosítása stb.

A felkészítés alapvető feladatait már az állandó harcokészültség időszaká-ban végre kell hajtani és az anyagi fedezetét is célszerű megteremteni. A magas hegyi körzetekhez való kijutás idejére gondoskodni kell a speciális felszerelé-ssekkel való ellátásáról. Ezenkívül maximálisan támaszkodni kell a helyszíni esz-

közökre is. A hadseregtörzsnek fontos szerepe van abban, hogy időben meghatározza a csapatok alkalmazása alapján a konkrét felkészítés feladatait és gondoskodik a speciális anyagok rendelkezésre bocsátásáról, előteremtéséről. A speciális anyagokkal való ellátást elsősorban azon magasabbegységek, egységek igénylik, amelyekről kikülönített alegységek, kerülő-osztagok fognak tevékenykedni.

*A hadtáp megszervezésének sajátosságai  
magas hegyi körzetekben, támadó hadműveletben*

Alapvető követelmény a hadsereghadtáp irányok szerinti csoportosítása. Az irányok hadtápbiztosítási igényei alapján olyan összetételű csoportosításokat kell kialakítani, amelyek a feladat teljes időtartamára képesek a hadtápbiztosítás feladatainak végrehajtására. Továbbá figyelembe kell venni az irány szerepét a hegységekből való kijutás után.

Az alapvető irányokban kell telepíteni a mozgó bázist és mozgóbázis-részleget, és elhelyezni az egészségügyi tartalékokat. A mellékirányokban, önállóan tevékenykedő magasabbegységet, anyagot szállító járművekkel, egészségügyi erőkkel kell megerősíteni.

A körülmények a mozgó bázis és mozgóbázis-részleg csapatokhoz közel történő telpítését teszik szükségessé. Ha ez nem lehetséges, akkor az első lépcsőben támadó csapatok részére szükséges alapvető anyagokból készletek halmozhatók fel az utak mentén, közvetlenül az első lépcsők mögött, vagy harcrendjében, amely anyagi eszközöket és szállítójárműveket a hadosztályparancsnok hadtáphelyetteseknek célszerű alárendelni.

A mozgó bázis és mozgóbázis-részleg telepítésére a nagyobb völgyek, medencék alkalmasak. Ezeknek ugyanis nagy területek szükségesek, 40–60 km<sup>2</sup>. A helynek alkalmasnak kell lenni a légi úton érkező és továbbítandó anyagok fogadására, útbaindítására. Igen gondosan kell meghatározni és megszervezni a mozgó bázis és mozgóbázis-részleg áttelepülését. Valószínű, hogy ez csak részenként, több ütemben kerülhet végrehajtásra.

Amikor a magasabbegységek síkságra, nagyobb medencébe érkeznek ki, ahol kiterjedtebb harctevékenységekre kerülhet sor, és a hadsereg mozgó bázis, mozgóbázis-részleg felzárkóztatására még nincs lehetőség, az adott magasabbegységhez jelentősebb mennyiségű anyagot gépkocsikkal együtt célszerű besorolni.

A hadsereg gépkocsiútjai egyben a csapatok előrevonási útjai is lesznek, amelyeken igen nagy mélységben csapatok helyezkedhetnek el. Ezért a közúti komendáns zászlóaljokat a csapatok és a hadsereg mozgó bázis, mozgóbázis-részleg előrevonási irányában a csapat műszaki erőkből képzett UHÉCS-ekkel, MBO-kkal szoros együttműködésben kell alkalmazni. Ezek mélyen a magasabbegységek harcrendjében tevékenykedhetnek, ezért egy részüket a hadosztály hadtáphelyetteseknek rendelhetjük alá. Általában a gépkocsiutak hosszának jelentős megnövekedésével kell számolni. Ezért egyes esetekben ezeken kiszolgálóhelyek (élelem, egészségügyi, üzemanyag, technikai) létesítése szükséges. Egyirányú utakon az áteresztőképesség fokozása érdekében kitérőket, megállóhelyeket kell építeni, berendezni. Ilyen lehetőségekkel a hadsereg közúti komendáns zászlóaljak nem rendelkeznek. Az utak és műtárgyak helyreállítását nem 1-2 napi, hanem több napi forgalom figyelembevételével kell végezni. Célszerű a fontosabb műtárgyaknál javítóanyagokat felhalmozni.

A technikai szolgálattal együttműködésben a nehezen járható útszakaszokra vontatókat kell kiküldeni.

Az egészségügyi erőkből a harcban levő magasabbegységeket meg kell erősíteni olyan követelmény alapján, hogy azok képesek legyenek az irányok szerinti egészségügyi biztosításra, a segélynyújtás kiterjesztésére és a sérültek hosszabb idejű fektetésére is. Ezen túlmenően a mélységben levő csapatok körleteinél és a hadsereg második lépcsők, tartalékok előrevonási útvonalainak veszélyes pontjainál egészségügyi osztagokat telepíthetünk.

Az egészségügyi tartalékot vagy tartalékokat a csapatok főcsoportosítása irányában kell elhelyezni, és úgy kell előrevonni, hogy állandó, gyors beavatkozásra képesek legyenek.

#### 4. Az atomfegyver alkalmazására való áttérés hatása a hadtápbiztosításra

A hadtápszervezetek képesek arra, hogy mind atomfegyver alkalmazásával folyó harcban, mind annak alkalmazása nélküli tevékenység esetén sikeresen megoldják feladataikat. Abban az esetben, amikor az atomfegyver alkalmazására való áttérés a hadművelet folyamán következik be, a hadtápvezetésnek néhány rendszabályt kell foganatosítania, a konkrét helyzet alapján a hadtáp megóvására és olyan helyzetbe hozására, hogy gyorsan és eredményesen tudjon bekapcsolódni a következmények felszámolásába. Így az alábbiakra célszerű intézkedni:

- az atomfegyver elleni védelem tervében előírt rendszabályok aktivizálására, ellenőrzésére és gyakorlására,
- a folyamatban levő feladatok végrehajtásának gyorsítására,
- minél nagyobb egészségügyi tartalék képzésére, annak célszerű elhelyezésére, csoportosítására,
- gépkocsi szállítóeszközökön anyag tartalék kikülönítésére a fontosabb anyagfélésegekből,
- a hadtáp szétagolásának fokozására, esetleg atomvédelmi manőverek végrehajtására.

Az első tömeges atomcsapás – különösen, ha a hadművelet folyamán következik be – rendkívül feszített feladatokat állít a hadtáp elé, elsősorban az egészségügyi és a technikai biztosításban, de az anyagi biztosításban is jelentkezhetnek kritikus helyzetek.

Az első tömeges atomcsapás során a várható egészségügyi veszteség a hadsereg létszámának 10–12%-át is elérheti, kedvezőtlen helyzetben meg is haladhatja. Ez azt jelenti, hogy rendkívül rövid idő alatt (néhány óra), térben megosztva, a hadsereg sávjában több tömegsérülési góc alakulhat ki és mintegy 10 000–12 000 kombinált sérült keletkezhet. A 12 órán belül sebész-szakorvosi segélyben részesítendő sérültek száma elérheti a 2500–3000-et, amelyből műtéti beavatkozást 1000–1200 sérült igényelhet, amelyhez 85–100 sebész-szakorvosi brigádra lenne szükség. A halaszthatatlan belgyógyászati segélynyújtásra szorulóknak száma 3000–3600 lehet, melynek 5 óra alatt történő végrehajtásához 50–60 belgyógyász-brigád szükséges. A hátraszállítási feladatok jellemzői: összesen hátraszállítandó 9500–11 400 sérült, ebből 4300–5100 egészségügyi gépkocsival, 1400–1700 légi úton, 3800–4600 általános rendeltetésű gépkocsival szállítandó.

Ilyen terjedelmű feladatot a hadsereg csak a front hathatós segítségével képes megoldani kb. 2 nap idő alatt.

Az anyagveszteségek akkor igényelnek pótlást, ha a harci eszközök megmaradtak és a tárolt anyag nem semmisült meg (pl. mozgóbázis a badosztály ellátó zászlóalj, vagy ezred ellátó század anyagkészletei). A pótlás az előjáró tagozat anyagi készleteiből, vagy a megmaradt anyagi készletek újra elosztásával eszközölhető.

A személyi állományban bekövetkezett veszteség a Személyi Tartalék dandár változó állományából és köteléken belüli átcsoportosítással pótolható úgy, hogy a fontosabb hadtápegységeket hozzuk működőképes állapotba.

A hadtáp technikai eszközökben keletkezett veszteség pótlására tartalékok nem állnak rendelkezésre. Ezeket a hátszorból történő pótlás beérkezéséig a köteléken belüli átcsoportosítással, zsákmányolt eszközök felhasználásával és a javítások helyes megszervezésével kell pótolni.

Az atomcsapások következményeinek felszámolása nagymértékben függ a front (tábori hadtáp) lehetőségeitől. Ha az előjáró lehetőségei is korlátozottak, az egészségügyi következmények felszámolása elhúzódik, ami a sérültek állapotának súlyosbodásához és az elhaltak számának növekedéséhez vezethet; az anyagi biztosítás terén pedig arra van szükség, hogy minden rendelkezésre álló anyagot a támadást továbbfolytató csapatok érdekében összpontosítsunk és átgondolt anyagmanővereket hajtsunk végre.



## HARCKÉSZÜLTSEG, MOZGÓSÍTÁS ÉS HADTÁPKIKÉPZÉS

### Az „ERŐD-77” parancsnoki és törzsvezetési gyakorlat hadtáp tapasztalatai

*Fekete György alezredes és Borbély Ferenc alezredes*

A parancsnoki – törzsvezetési és csapatgyakorlatok a hadművelleti-harcászati felkészítés legjelentősebb formái a hátszázgvédelmi csapatoknál is, amelyek keretében az alaprendeltetésüknek megfelelő harc- és szakfeladataik megtervezését és végrehajtását gyakorolják.

A tervekben szereplő gyakorlatok közül sokrétűségével, összetettségével, a hátszázgvédelmi feladatok csaknem minden területének átfogásával, következőképp a résztvevők számával kiemelkedik és kiképzési időszakonként rendszeresen ismétlődik az „ERŐD” gyakorlat. Természetesen a rendszeres ismétlődés csak a gyakorlat tényére és elnevezésére vonatkozik, tartalma, lefolytatásának módszere és egyéb körülményei az egymásra épülő, egymást kiegészítő céloknak, valamint a központi utasításoknak megfelelően alakul.

A sokrétűség és összetettség pedig abban jut kifejezésre, hogy ezeken a gyakorlatokon nemcsak a parancsnokok és törzsek vesznek részt, hanem összekapcsolódnak az alegységek, egységek, magasabbegységek szakharcászati (harcászati) és mozgósítási gyakorlataival, illetve a törzsek gyakoroltatásával egyidejűleg ez utóbbiak gyakorlatait is vezetik (a kapott harc feladat kereteibe illesztve).

A fokozatokat illetően sajátos az a körülmény is, hogy a HÁVP törzse – mint seregtest típusú vezető szerv – egyben a gyakorlat kidolgozója, szervezője, vezetője és maga is gyakorol.

A hátszázgvédelmi csapatok szervezetéből és háborús alkalmazásának körülményeiből adódóan a hadtápbiztosítást szervezőkre és végrehajtókra vonatkozóan ez sajátos rendszergyakorlat, minthogy hadtáp erővel, eszközökkel csak az egységek rendelkeznek, a magasabbegységeknél és a HÁVP-nál csak hadtáp vezető szervek találhatók.

A gyakorlat szervezésénél és levezetésénél a hátszázgvédelmi csapatok hadtápbiztosításának jellemzőiből indultunk ki. Ezek a következők:

– mint ismeretes, a hadtápbiztosítás általános rendszerét (alaptípusát) a HM elvtárs 01. számú parancsával kiadott alapokmányban, a harcászati szabályzatban és a csapathadtáp utasításban az a „kényszer” határozza meg, hogy a harcoló csapatok a harc dinamikája során elszakadnak az őket tápláló bázisoktól és emiatt ki kell építeni olyan megbízható rendszert, amely megfelelő alárend-

szereivel és elemeivel képes biztosítani a harcolók alapszükségeit (anyagait), a sebesültek ellátását, hátraszállítását és a harci-technika kiszolgáltatását.

Ezzel szemben a HÁV csapatok hadtápbiztosításának alapvető jellemzője, hogy az egyhelyben való tevékenység következtében az anyagellátásban, a technikai és egészségügyi biztosításban a hosszú után-hátraszállítási lánc nem alakul ki, a csapatok mögöttes területein a mélységben és tagozatokban tartalék készletek felhalmazását, azok szállítását, átrakását, tárolását nem kell végrehajtani. A csapatok hadtápbiztosításának forrásai közvetlenül az alkalmazás helyszínén, vagy annak közelében meglévő ellátó bázisok.

- A HÁV csapatok fegyverzettel és harci-technikai eszközökkel való felszereltségéből a hadtápbiztosításra vonatkozóan az a következtetés adódik, hogy az anyagi szükségleteit alapvetően az élet- és létfenntartáshoz, valamint a szakfeladatok végrehajtásához felhasznált anyagfélések határozzák meg. Mint ismeretes, a harctevékenységet végrehajtó elvonuló szárazföldi csapatok anyagszükségeinek alapvető tömegét a harc, a tűz- és a manőver biztosításához szükséges lőszer és az üzemanyag teszi ki. Számított adatok szerint ez egy magasabbegységre vonatkozóan napi 2-4 ezer t anyagot jelent, és ez az említett fő anyagfajták mintegy 80%-át teszi ki. Ezzel szemben a HÁV csapatoknál ez az arány csak mintegy 20-30%, mennyisége pedig magasabbegységekre vonatkoztatva 150-200 t naponta. A polgári eredetű technika ellátásához, valamint a létfenntartáshoz szükséges anyagok - az össz-szükséglet nagyobb része - a helyszínen találhatóak elő és szerezhetőek be. Az anyagi biztosítás tervezése 10 napos időszakra történik;

- mivel az anyagi szükségletek biztosítása a helyszínen területileg elhelyezkedő ellátási forrásokból történik, közvetlenül jutnak el a felhasználókhoz, így „egyszakaszos” ellátási és szállítási rendszert képeznek. A közvetlen területi utaltságból adódóan az utánszállításokért való felelősség a felhasználóra hárul;

- a csapatok tevékenységének jellege és területi elhelyezkedése lehetővé teszi a hadtápbiztosítás során az ellátás és a szolgáltatás stacionál jellegű technológiájának alkalmazását. Ennek következtében a meleg étel elkészítése, a kenyérsütés, a fürdetés, a mosatás, a sebesült ellátás és egyéb szükségletek kielégítése alapvetően nem igényel tábori eszközöket és eljárásokat;

- a csapatok tevékenységének azon jellemzője, hogy együttműködésre utalnak a fegyveres erők más szerveivel és a polgári szervekkel, a hadtápbiztosítás vonatkozásában is az együttműködést vonja maga után. Egyes esetekben viszont elkerülhetetlen más fegyveres testületek és polgári szervek ellátásában és kiszolgáltatásában való részvétel;

- a kis alegységek, amelyek különböző szakfeladatokat oldanak meg hadtápbiztosítás szempontjából - a közvetlen természetbeni ellátás mellett - polgári szervekhez is utalhatók;

- a hátszági laktanyai jellegű elhelyezések (iskola, középület stb.) adott-ságai lehetővé teszik a közművek és energiahálózatok (víz, villany, fűtés stb.) igénybevételét, üzemeltetését. Az ilyen jellegű objektumokban az anyagi készletek és technikai eszközök biztonságosabban megóvhatók. Ez a körülmény a HÁV csapatainak zöménél a hadtápbiztosítást - háborús viszonyok között - megkönnyíti, a harcoló csapatokkal szemben.

És jelzi, hogy a hátszágvédelmi csapatok hadtápbiztosítása meglehetősen sajátos, így a gyakorlatok tervezését, előkészítését gondosan kell elemezni, és a felkészülésben, elgondolásban, levezetés megtervezésében érvényesíteni kell.

A HÁVP hadtáp törzsnek az 1977-ben lefolytatott „ERŐD” gyakorlatra való felkészülését a hadművelleti-harcászati felkészítési tervben – annak részeként – beütemeztük. Ez biztosította, hogy a hadtáp törzs kiképzési formái (hadművelleti-harcászati összevonás, törzskiképzés, önképzés. stb.) kölcsönösen egymáshoz kapcsolódva, egymásra építve-kiegészítve céltudatosan és tervszerűen kerültek végrehajtásra. Az alapvető szabályzatokat felfrissítettük, kiegészítettük az elméleti ismereteket és végrehajtottuk a gyakorlat előkészítésével kapcsolatos egyéb konkrét feladatokat is. Többek között ennek keretében dolgoztuk fel és elemeztük az előző évi gyakorlatok („ERŐD-76” „M” összekovácsolási, szakharcászati stb.) tapasztalatait és vizsgáltuk felül a tervező-szervező munka során elkészített okmányokat is.

A fentiekén kívül pontosítottuk a HKSZ-„M” hadtápbiztosítási terveket (HÁVP és csapat szinten, összehangoltan) „modellezés”-szerűen végigvittük a magasabb HKSZ-be helyezés „M” hadtápbiztosítási folyamatokat, illetve azok vezetését. Kiegészítettük, pontosítottuk az adattárakat, felülvizsgáltuk az adagyűjtés, feldolgozás, tervezés, nyilvántartás rendjét, tartalmát, módszereit, formáit. Újra dolgoztuk, „iskoláztuk” és kiadtuk az egységes mintaokmányokat.

A gyakorlat sajátos jellegének megfelelően szerveztük meg a HÁVP hadtáptörzs csoportosítását, a feladatok elosztását.

A parancsnokság egészének szervezői-vezetői funkcióihoz igazodva a hadtáp törzs a következő csoportosításban dolgozott:

– kidolgozó csoportban: az elgondolás, a szervezési intézkedés, a feladat és a levezetési terv hadtápbiztosítási részeinek kidolgozására, majd a gyakorlat megindulása után az ide beosztottak a HÁVP gyakorlat vezető segítőtje és végül az értékelés elkészítője szerepében;

– a hátszágvédelmi feladatok megszervezése-megtervezése időszakában a HÁVP (seregtest) részéről a hadtápbiztosítás megszervezése és megtervezése alapvetően a hadtáp törzs háborús munkacsoportosításában, és a sávdigrammos munkaterv szerint történt. A parancsnokság rövid múltjából adódóan ezek a munkamódszerek még a gyakorlás, kísérletezés stádiumában vannak, de megközelítően azonosak más magasabb törzsek munkarendjével.

A feladatok megtervezése párhuzamos módszerrel valósult meg, az elgondolás kialakításával egyidejűleg – előzetes intézkedésekkel – beindult a csapatok törzseiben is a tervező munka. A HÁVP hadtáptörzs a hadtápbiztosítás megtervezése után kiadta a hadtáp intézkedést. Ezt követően a törzs két csoportban folytatta a munkát.

a) A HÁVP vezetési pontján operatív csoporttal vezette a csapatok hadtápbiztosítását. Miután az alapvető hadtápbiztosítási okmányok elkészültek ez a csoport valóban csak az alárendelték szerteágazó tevékenységének operatív beavatkozására, irányítására szorítkozott.

b) A hadtáptörzs másik része az alárendelt (és gyakorló) csapatok hadtápbiztosítása tervezésében, szervezésében és végrehajtásában nyújtott közvetlen segítséget, illetve részben döntőnkénti szerepben (külön döntőnkénti állomány nem volt) ellenőrizte és értékelte a végrehajtást.

A gyakorlat végrehajtása során a hadtápbiztosításban további sajátos tapasztalat az, hogy a HÁVP és a csapat hadtáp törzsek gyakorlása mellett a gyakorlóknak, de különösen a mozgósítást végrehajtóknak a tényleges ellátása – figyelemmel az „M” törzsek szűkös anyagi lehetőségeire – kiemelt feladatot jelentett.

Más területekről kellett pótolni olyan szükségleteket, amelyekkel biztosítható a hadinormákban nem szereplő kultúrált elhelyezési és létfeltételek (az állomány pihentetése, tisztálkodása, étkezése, fürdetése stb.). Ugyanakkor a békegazdálkodás hiánya miatt nem biztosítható feljavítás, a ht. állománnyal szemben a tartalékosok gyakorlatlansága ellensúlyozása miatt a hadtápbiztosításban.

Mindezek számbavétele után jelentős erőszköz átcsoportosítással és megerősítéssel biztosítható volt a gyakorlaton a mozgósított egység kulturáltabb kiszolgálása és ezzel egyidejűleg a hadtáp vezető szervek és alegységeik gyakoroltatása.

Az anyagi eszközök előteremtésében segítséget nyújtottak az MN csapatai, az ellátó központok és a területi polgári szervek. Ez utóbbiak különösen a csapatok polgári objektumokba való megalakulásában és a megyei területvédelmi egységek igényeinek kielégítésében. A tartalékos hadtáp vezető szervekhez pedig a nem gyakorlóktól csoportosítottunk át hadtáptiszteket.

A gyakorlat során a HÁVP hadtáp törzs állományából kikülönített segítő, ellenőrző csoport munkája következtében sikerült elérni, hogy az alárendeltek-nél végrehajtott feladatokat folyamatosan értékeltük, ez lehetőséget biztosított az azonnali folyamatos korrekciókra, a beavatkozásra, megkönnyítette a gyakorlat teljes és végleges értékelését.

Az ellenőrző csoport ilyen irányú munkája, már a kezdeti időszakban azt eredményezte, hogy meg tudtuk szerezni rövid úton a pontos információkat, adatokat, amiből csak a seregtest vezetését érintőket továbbítottuk, így a jelentéseket lerövidítettük. Ezzel egyrészt meggyorsítottuk a jelentések-intézkedések átfutási idejét, másrészt tehermentesítettük az amúgy is zsúfolt híradó eszközöket.

Ugyancsak a kezdeti tapasztalatok alapján vezettük be azt, hogy a csapatnál levő segítő, ellenőrző, a felterjesztés előtt minden okmányt, jelentést értékeljen, illetve láttamozzon. Ezzel a döntőnöklésnek egy általunk jobbnak tartott módját is bevezettük.

Sajátos vezetési rendet jelent az a tény is, hogy a HÁVP csapatoknál a hadtáp vezetés helyileg nem különül el az összefegyvernemi törzstől. A csapatok tevékenységének jellege nem igényli, a híradó eszközök pedig nem teszik lehetővé HVP működtetését. Ez bizonyos értelemben, előnyös, vannak azonban hátrányai is.

A HÁVP hadtáp törzsnek megkülönböztetett figyelmet kell fordítania az együttműködésre. Az ezzel kapcsolatos feladatok értelmezésénél és gyakorlati megvalósításánál a következőket tisztáztuk.

Az együttműködésben részt vevő szervek hovatartozását illetően lehet külső és belső. A külső együttműködést az azonos szintű vezető és végrehajtó szervek között az eggyel magasabb szintű vezető szervezi. A belső együttműködés a seregtesten, vagyis a HÁVP-on belül valósul meg, részleteiben a parancsnokságon belül a különböző osztályok, szervek között, a hadtáp törzson belül a szolgálat főnökök, illetve a különböző alkalmi csoportok között, valamint az alárendelt csapatok hadtáp szervei között.

Az együttműködés tartalmát tekintve egészségügyi biztosítási, szállító-, ellátó-, igénybevételi-, javító, szolgáltató tevékenységekre, a hadtáp egységek, al-egységek, intézetek alkalmazására, telepítésére, működőképességük fenntartására, a hadtáp tömegpusztító fegyver elleni védelmére, őrzés-védelmére terjed ki.

Az együttműködést az előljáró szervezi és az alárendelteknek az együttműködés fenntartásában van meghatározó szerepe.

A HÁVP viszonylatában az előljáró HM szervek utasítása alapján megszervezik a HÁVP és a szövetséges csapatok vezető szervei, a PVOP, KPM, BM, MÖR alárendelt szervei a hadtápbiztosításra vonatkozóan az ellátó központok közötti együttműködést. Az együttműködés fenntartására pl. az ellátó központokkal, ennek alapján a HÁVP hadtáp törzs feladatát képezi.

A hadtápbiztosításban érintett fegyvernemek és szolgálati ágak, illetve annak vezetését megvalósító fegyvernemi és szolgálati ág főnökök, valamint a HTPH közötti együttműködésnek a parancsnok elhatározása az alapja. A fegyvernemi és szolgálati ág főnökök és a HTPH egyeztetik azokat a rendszabályokat, amelyek együttműködésüket, erőik és eszközeik alkalmazásának koordinálását teszik szükségessé. Ilyen konkrét rendszabályok pl.: a szállítótér igénylések, a gépkocsitak igénybevételével kapcsolatos egyeztetések, igények, a sebesültek hátraszállításához a szállító és csapatjárművek felhasználásának biztosítása, a tömegpusztító fegyverek csapásai következményeinek felszámolása a csapat, vegyvédelmi, egészségügyi és más erők együttes tevékenysége útján, vagy a hadtáp technikai szolgálat javító műhelyeiben.

A HÁVP szervezi a saját alárendelt csapatok közötti együttműködést.

A HÁVPK HTPH együttműködésre kötelezi (saját szervezése, utasítása alapján) az alárendelt hadtáp szerveket, melyek csapatai közös feladatot hajtanak végre, vagy azonos körzetben tevékenykednek.

Kiemelt figyelmet érdemel a tömegpusztító fegyverek csapása következményeinek felszámolása során szükséges együttműködés. Tekintettel arra, hogy a HÁVP alárendelt csapatai háborús működési körletében más seregestek alegységei is tevékenykedhetnek (KPM, BM, PV és MÖR), a csapás polgári lakosságot is érhet, így a következmények felszámolásában egy sor fegyveres és polgári szerv érintett. Ezek közötti együttműködést az illetékesek meg kell, hogy szervezzék, ami maga után vonja a hadtápalegységek, mindenképp az egészségügyi alegységek közötti együttműködés szükségességét is. A hadtápalegységek közötti együttműködés mellett a hadtápalegységek és más szervek közötti együttműködés megszervezése és fenntartása is szükséges, gondolunk elsősorban az egészségügyi és kiürítő, mentő osztagokra, mentesítő állományokra, vegyi- és sugárfelderítőkre, romeltakarító alegységekre, forgalomszabályozókra, kórházak igénybevételére stb.

A gyakorlat során az együttműködést a fenti felfogásban (területei, tartalma, rendje) kíséreltük megszervezni és a gyakorlatban érvényesíteni. Ami a lehetőségeket, módszereket illeti, a gyakorlat során beváltak a tervezésre vonatkozó elképzelések, több területen azonban nem volt mód a megszervezett együttműködés aktivizálására, tényleges gyakorlati próbájára.

A gyakorlat tapasztalataiként felvetett kérdések egy rövid múltú állomány elvi-módszertani útkeresése, melynek továbbfejlesztése, begyakorlása és javítása a további „ERŐD” és más gyakorlatok feladatát képezi.

## A „TRANZIT-78” gyakorlat fegyverzeti tapasztalatai

*Ács Gábor őrnagy*

A HM jóváhagyott munkaterve alapján, 1978. február hónapban a Magyar Néphadsereg hadtápjának felkészítésére „TRANZIT-78” néven közlekedési rendszergyakorlat került végrehajtásra. A „TRANZIT-78” kapcsolódott a „BARÁTSÁG-78” harcászati gyakorlathoz. A gyakorlaton az MN központi és hadművelési hadtáp tagozatokba tartozó közlekedési csapatok, szervek vettek részt. A részt vett csapatok, szervek részére a tartalékosok behívása után 2 nap időtartamban kiképzési foglalkozásokat tartottak. Ez idő alatt lett felkészítve a parancsnoki állomány az összekövácsló kiképzés végrehajtására.

A gyakorlat végrehajtására kiadott szervezési intézkedés alapján a gyakorlat feladatai a következők voltak:

- „- az MN csapatainak folyamatos hadtápbiztosítása a szövetséges csapatokkal történő szoros együttműködésben;
- a közlekedési csapatok, szervek magas szintű kiképzése és folyamatos hadrafoghatóságának biztosítása gyakoroltatás útján.”

Ezen feladatok egyik részeként került végrehajtásra a gyakorlaton részt vevő közlekedési csapatok közül egy TH-szállító zászlóalj által 170 t lőszer kiszállítása központi lőszerraktárból és átadása a HMB részére.

A gyakorlaton szerzett tapasztalatok elemzését elsősorban a lőszer, anyag rakodása, szállítása, átadása szempontjából végeztem el.

Az elemzést az alábbi fő mozzanatokra bontottam:

- az előkészítés időszaka;
- a szállítóoszlop előrevonása;
- az anyag átadása az átrakó ponton.

### *Az előkészítés időszaka*

A harc sikeres megvívásához szükséges, hogy a hadművelési terveknek megfelelően a csapatok és anyagi eszközök szállítása időben és mennyiségben maradéktalanul végre legyen hajtva. A hadműveletekben a csapatok anyagi biztosításának alapját a szállítási ágazatok jól összehangolt utánszállítása képezi.

Az utánszállítások lebonyolításában egyre inkább nagyobb szerepet kap a gépkocsiszállítás. Ezt elsősorban napjainkban a gépjárművek nagyméretű fej-

lődése, valamint a sűrű úthálózat teszi lehetővé. Szólni kell még a vasúti szállításhoz viszonyított nagyfokú manőverezőképeségéről, valamint a különböző szállítási ágazatok közötti kapcsolatok biztosításában játszó szerepéről.

A gépkocsiszállítás alkalmas az anyagoknak a rakodóhelytől közvetlenül a rendeltetési helyig való kiszállításra, annak ellenére, hogy egyes típusoknak korlátozott a terepjáróképessége.

A szállítási igények növekedését jól szemlélteti pl. a „SZOJUZ-76” gyakorlat, ahol a HDS első hadműveletének anyagi szükséglete 60–70 ezer t, a másodikban 50–60 ezer t. Ilyen tömegű anyag zökkenőmentesállításának lebonyolítása csak igen gondos és feszes szervezés mellett lehetséges. Háborúban a nagy tömegűállítás miatt számolni kell a közlekedési utak nagyfokú rombolásával is. Ennek érdekében már békeidőben meg kell teremteni a szállítások lebonyolításának feltételeit. A feltételek közül az egyik leglényegesebb az MN és a népgazdaság szállítórendszerének koordinálása és időben történő felkészítése.

Tudvalevő, hogy a szállító zászlóaljnak nagy része csak „M” esetén kerül megalakításra, aminek feltételei az előre elkészített, pontosított „M”-tervek, feladatok. Ahhoz, hogy az embert, technikát bevonulás után azonnal igénybe lehessen venni, igen jól begyakorolt állománynak, hadrafogható technikának, naprakész terveknek kell lennie és nem utolsósorban a zászlóalj élén jól képzett, rátermett parancsnoknak kell állni. Olyan alakulatnál, ahol ezek a feltételek nem teljesülnek, vagy csak részben, ott a munka akadozik, az emberek ténferegnek, a parancsnokok idegesen rohagnak és az idő kihasználatlanul telik. Ahogy ilyenkor lenni szokott, az az egység, alegység, amelyik a gyakorlat elején szervezetlenségből adódóan időben „elcsúszik”, az az egész gyakorlat alatt késésben lesz.

Igen lényeges dolog, hogy minden gépkocsivezető, alparancsnok, parancsnok tudja feladatát, tudja azt, hogy részére mi a követelmény.

Számolni kell azzal, hogy a bevonuló tartalékos állomány megjelenése és viselkedése nem kimondott „katonás”, de igen jó szakemberek a saját munkaterületükön, mert a polgári életben ezt a feladatot végzik. Emberi szóval igen sokat el lehet náluk érni, de igénylik azt, hogy ismerjék tennivalójukat, a gyakorlat után értékeljék ki, hogyan hajtották végre feladataikat.

A gépkocsival végrehajtott szállítási feladatok szervezése – ezen belül is a menet szervezése – a legfontosabb, legigényesebb feladat, mint ahogy ezt eddig minden gyakorlat bizonyította is. A zászlóalj parancsnokának a feladat megkapása után a pontos időben történő, összehangolt menet végrehajtása érdekében meg kell határozni:

- az útvonalat;
- a menetsebességet;
- a távközöket;
- a megindulási pont átlépését;
- a szabályozó pontok átlépését;
- a pihenőket (hosszú-rövid);
- a menetbiztosítást;
- a forgalomszabályozást.

Mindezek érdekében a szállítmány- (oszlop-) parancsnoknak el kell készíteni a menetparancsot!

*Vizsgáljuk meg, hogy mitől függ a menetteljesítmény, illetve a meghatározott szállítási feladat maradéktalan, időbeni végrehajtása?*

### *1. A feladattól*

Nyilvánvaló, hogy nagyobbak a kötöttségek lőszerszállítás esetén (amelynél külön biztonsági rendszabályokat kell életbeléptetni), mint pl. építőanyag szállításakor.

### *2. A parancsnok oszlopvezető készségétől*

Ez igen nagy begyakorlottságot és szervezőkészséget igényel. A parancsnok oszlopvezető készsége döntően befolyásolja a menetet. A példák azt bizonyítják, hogy az „M”-zászlóalj parancsnokai nem teljesen rendelkeznek ezzel a képességekkel. Ezen a gyakorlaton is bebizonyosodott: oszlopvezetés nélkül a szállítógépkocsik lemaradtak, az oszlop egy része más irányba tévedt a dunaföldvári híd elhagyása után, az oszlop eleje nem tartott kapcsolatot a közepével és a végével, így elől az előírt sebességgel, míg hátul 70–80 km/ó sebességgel is haladtak lőszert szállító gépkocsik.

E negatív jelenség alapvető oka volt, hogy a szállító zászlóalj nem rendelkezett híradással. Ma szinte nélkülözhetetlen a híradás az oszlop vezetésében, ami a legegyszerűbb rádiótelefonokkal (4–5 db-bal) is megoldható.

Az oszlopvezetési készséget sok gyakorlással meg lehet szerezni, de csakis gyakorlással. Ehhez tökéletesen elég 5–6 db gépkocsi is, amely jelentős kilométer- és üzemanyag-megtakarítást eredményez.

### *3. A gépjárművezetők felkészültségétől*

A jól felkészített, rutinos gépjárművezetők feladatvégrehajtása pontos, időre történő. A gépkocsiveető szakmában 10–15 éve dolgozó tartalékosok kellő vezetői ismeretekkel rendelkeznek. Ahhoz, hogy a kapott feladatot végre tudják hajtani, el kell igazítani őket az oszlopban történő haladás szabályairól és részletesen ismertetni kell a menetparancsot. Ez utóbbi a gyakorlaton elkészült, de nem tartalmazott több lényeges szempontot (pl. pihenők helyét), és ismertetve is csak teljesen felületesen lett.

### *4. A gépjárművek állapotától*

Csak megfelelő technikai állapotban levő gépkocsikkal lehet végrehajtani a menetet. A népgazdaságból bevonult gépkocsik állapota 1–2 esettől eltekintve jó volt, hiszen a népgazdaságban is nemrég lett végrehajtva a tehergépkocsik felújítása, cseréje. Itt kell szólni arról a hiányosságról, amely az üzemanyag-ellátás körül volt. A zászlóaljparancsnok elindulás előtt nem gondoskodott minden gépkocsi feltöltéséről, tartalék üzemanyaggal történő ellátásáról. Így történt meg, hogy több gépkocsi, sok esetben, azért maradt le az oszloptól, mert elfogyott az üzemanyaga.

### *5. Az időjárástól*

Megfelelő, normális útviszonyok mellett a menet végrehajtása nem okoz különösebb gondot. Az időjárás a gyakorlaton nem kedvezett. A gyakorlat ideje alatt nagy hó és rendkívüli útviszonyok nehezítették a gépkocsik mozgását. Rendkívüli esemény, esemény szállítás közben nem történt. Ez a gépkocsiveetőket dicséri.



## 6. Az év- és napszaktól

A téli időszakban és főleg éjszaka végrehajtott menet nagyban nehezíti a parancsnok és a gépjárművezetők feladatát. A gyakorlaton éjszakai szállítás nem volt tervezve. Azonban az előírtak be nem tartása nagymértékű késést eredményezett (6-7 óra). A szállítás eleve már sötétedéskor kezdődött, ami a tájékozódást és egyéb gondokat csak nehezítette.

## 7. A menetvonal számától és állapotától

Ha több és jobb menetvonal áll rendelkezésre, meggyorsítja a végrehajtást. A feladat végrehajtására elsődrendű közlekedési utak voltak kijelölve. Az első napon az utak jó állapota csak pozitív irányban befolyásolta a szállítást. A további napokon a rendkívüli útviszonyok viszont (hó, jegesedés) már megnehezítették a menet végrehajtását.

A mozgások biztosítására az MNHF elvtárs szervezési intézkedésében a gyakorlat előkészítésével kapcsolatban meghatározta, hogy a technikai eszközök kiválasztásánál figyelembe véve a téli időjárás adta követelményeket, fel kell készülni a hóakadályok leküzdésére szolgáló eszközök, illetve a terepjáró képességet növelő kiegészítő eszközök használatára. Az eszközök rendelkezésre álltak (hótoló gépek, vontatók stb.), azonban megfelelő szervezettség hiányában czekek nem vették mindig igénybe.

## 8. A menetbiztosítás megszervezésétől

A Szolgálati Szabályzat 526-549. pontjai előírják a „csapat- és ellátási (anyag-) szállítmány őrsését”. Ezzel kapcsolatban a teljesség igénye nélkül csak egy-két „súlyozott” gondolatot ragadok ki.

A központi raktárhoz történő beérkezés után derült ki, hogy a gépkocsiszállító zászlóalj szállítmányőrséget nem hozott magával. E miatt a rakodás igen gyors befejezése után több óra várakozással telt el.

Ugyanis míg az őrség meg nem érkezett a szállítmányt nem lehetett útba-indítani. A késés olyan nagy volt, hogy a lőszerszállító oszlop akkor indult el, amikor már be kellett volna érkezniük a kijelölt körletbe.

További hiányosság volt, hogy az egész gyakorlat idején egy őrség teljesített szolgálatot, pedig 24 óránként váltani kellett volna! (Az emberekről való gondoskodás hiánya.)

A szállítmány kísérése során az őrség nem az előírt helyen, a gépkocsik platóján, hanem a vezetőfülkében tartózkodott, s nem volt lőszerük sem. Az őrk elhelyezésére a Szolgálati Szabályzat 508. pontja intézkedik és kimondja: „az oszlopparancsnok felelős a menetfeladat végrehajtásáért, az oszlopmenet szabályainak és a menetfegyelemnek a betartásáért”, míg az 541. pontja: „az őrk menet közben a gépjárművek nyitott részén üljenek, arányosan elosztva a gépjárműoszlopban”. Ebből fakadóan az őrk kötelessége:

„- a mozgási irány mindkét oldalán figyelje a gépjárműoszlopot (gépjárművet);

- szükség esetén adja a gépjárművezetőnek és az őrparancsnoknak a megállásra megállapított jelet.”

Az őrket elhelyezésüknél fogva ki kellett volna használni a menet alatt az oszlop vezetésében! Szoros összeköttetést lehetett volna tartani az oszloppal, a

6 fő őrség erre biztosíték volt. A megfelelő jelzésekkel gyorsítani, lassítani vagy éppen megállítani lehetett volna az oszlopot. Persze, csak akkor, ha a Szolgálati Szabályzat által meghatározott helyen tartózkodnak az őrök!

Előfordult olyan eset is, hogy meghibásodott, lemaradt gépkocsiknál nem maradt őrzésre vissza őr!

Ezek csak a kirívóbb szabálytalanságok voltak! Hogy ennek ellenére rendkívüli esemény nem történt, az nem az őrségen, illetve nem a parancsnokon múlt!

### 9. Az oszlop hosszától

Az oszlop hossza függ a gépkocsi számától és minél több a gépkocsi, annál nagyobb gond az oszlop vezetése. Jelen esetben a gépkocsik csökkentett száma pozitívan befolyásolta a feladatot, tekintettel arra, hogy a szállító zászlóaljnak csak egy része vett részt a gyakorlaton és a szállítási feladatban.

### A szállító oszlop előrevonása

Az előkészítés időszakában került végrehajtásra a központi lőszerraktáraknál a lőszerke különböző eszközökre (raklapok, konténer) történő készletezése. Az előkészítés és a rakodás jól szervezetten történt, ami bizonyítja azt is, hogy a 170 t lőszer felmálházásához – 36 gépkocsira és 1 pótkocsira –, mindössze 1 óra 45 percre volt szükség.

Az oszlop a korábban leírt előkészületek után – jelentős késéssel elindult, hogy menetet hajtson végre Kecskédre, a hosszú-pihenő körletébe. Az első rövid-pihenő-helyig a menet végrehajtása zavartalanul történt.

Az első rövid-pihenőt lakóházak közötti (lakott településen belüli) útszakaszon hajtották végre. Ez szabálytalan volt, mert a „Segédlet a fegyverzeti anyagok vasúton és gépkocsin történő szállításához” című utasítás 81/e pontja kimondja, hogy „TILOS lőszert szállító gépkocsikkal (gépkocsi oszlopokkal) lakott területen és városban várakozni”. A KRESZ 52. § (2) a) bekezdése szerint: „A veszélyes anyagot szállító járművel tilos lakott területen... belül várakozni.” Az előírások be nem tartása balesetveszélyt okozhat, mert az oszlop feltartja az egész lakott település, város forgalmát. Ezenkívül lehetnek nemkívánatos kíváncsi szemlélődők is. Megállapítható, hogy a lőszerszállító oszlop az első rövid-pihenő alkalmával szabálytalanul állt meg.

A rövid pihenő alatt kell elvégezni a természetes szükségletet és ez idő alatt lehet dohányozni is! Természetesen nem a szállítmány közvetlen közelében, ahogy ezt pihenő alatt a gépkocsivezetők tették, hanem, ahogy az előbb idézett segédlet 81/c pontja előírja: „TILOS a lőszerral megrakott gépkocsikon, vagy azoktól 25 m távolságon belül dohányozni!”

A gépkocsi üzemanyaggal való utántöltését is a rövid pihenők alatt végezték el. Az üzemanyag-utántöltés veszélyes művelet, különösen lőszerral rakott gépkocsi esetében. Az idézett segédlet, valamint az „Egységes málházasi utasítás” szigorúan előírja az erre vonatkozó rendszabályokat:

„a) a lőszert szállító gépkocsit üzemanyag utánpótlás elvégzése végett a szállító oszloptól 50–100 m távolságra kell leállítani;

b) utántöltés alatt a gépkocsimotort üzemeltetni TILOS!

c) üzemanyag-utántöltést csak zárt sugarú töltéssel szabad végrehajtani;

d) utántöltés ideje alatt a szállítványkísérők egyik tagja kézi tűzoltófelszerelést kézben tartva, tűzoltó feladatot lásson el;

e) utántöltés közben a földre kiömlött üzemanyagot motorindítás előtt homokkal le kell szórni;

f) az utántöltés megszervezéséért és végrehajtásáért a szállítványparancsnok a felelős!"

Hogy hogyan hajtották végre az utántöltést a valóságban, azt nem akarom részletezni. Okulásul csak annyit, hogy az előírtak be nem tartása mellett még dohányoztak is! Ez igen nagyfokú felelőtlenség! Mert, hogy nem állították külön a feltöltendő gépkocsit és hogy nem zárt sugarú töltést alkalmaztak az még megérthető egy tartalékos tiszthelyettes részéről, mivel nem oktatták ki és nem is követelték meg a szabályszerű végrehajtását, de az már nem fogadható el, hogy közben a közelben dohányoznak is! Azt, hogy ez milyen veszélyekkel jár minden józan ítélőképességű embernek tudni kell, és rendfokozatra való tekintet nélkül kötelessége megszüntetni a veszélyhelyzetet!

Az oszlop másnap reggel 02.00-kor érkezett be a hosszú-pihenő körletébe. 13 db gépkocsi kivételével, amelyeket az értük küldött mentőgépkocsik vontattak be. A gépkocsivezetők nagyobb részének pihenője 02.00–06.00 óráig tartott, azaz mindössze 4 óra pihenés volt részükre biztosítva! A lemaradt kocsik vezetőinek még ennyi sem volt! A KRESZ 4. § (1) bekezdés szerint: „Járművet az vezethet, aki a jármű biztonságos vezetésére képes állapotban van.” Ennyi pihenő biztosítása után természetesen a gk. vezetők nem voltak kipihenve és nem voltak „a jármű biztonságos vezetésére” képes állapotban. Ehhez még hozzájárult a rendkívüli időjárás okozta rossz útviszony. Ez az állapot az első szállítási naptól az egész gyakorlat végéig jellemző volt. Az egyes parancsnokok nem megfelelő szakértelme, hozzáállása miatt az alárendelt állomány állandóan késésben volt, és nem is pihent megfelelően. Ebben az esetben egyáltalán nem érvényesült az a célkitűzés, hogy a gyakorlat „Szolgálja a csapatok és szervek elé állított feladatok, valamint parancsok maradéktalan végrehajtását, a magas fokú katonai fegyelem és szervezettség fenntartását, a rendkívüli események megelőzését... az állományról való minden oldalú gondoskodást stb.”.

#### *Az anyag átadása az átrakó ponton*

Az utóbbi időben egyre inkább bizonyítást nyert, hogy a fegyveres harc végső kimenetelét döntően befolyásolja az időnyerés, az idővel való versenytetés. Miután a fegyveres harc megvívásának egyik alapja az időbeni anyagi biztosítás, ez hosszú távra megszabja a hadtápszervek háborúra való felkészítésének irányát. A felkészítés fő iránya – a feladatok maradéktalan végrehajtása mellett – a tervezési, a rakodási, a menet-időnormák csökkentése. Ez azt jelenti, hogy a hadtápbiztosítás valamennyi feladatát az idő függvényében úgy kell megoldani, hogy azok kedvezően befolyásolják a csapatok tevékenységét.

A gépkocsiszállító zászlóalj szállítási idejének jelentős hányadát az anyagok fel- és lemálházásához, átrakásához szükséges idő teszi ki. Ha ezt az időt jó szervezéssel, gépek alkalmazásával csökkenteni tudjuk, akkor időt, sőt szállítóteret nyerünk. Ennek megfelelően a szállító zászlóaljak teljesítő képességének fokozását jó szervezéssel, a korszerű csomagolásmód és rakodógépek alkalmazásával lehet elérni.

*Kimondható tehát, hogy a szállítások időbeni végrehajtása függ:*

1. az egységgrakomány képzésétől;
2. a konténerek (szállítótartályok) alkalmazásától;
3. a rakodások gépesítésétől és annak fokától;
4. az átrakások (földre rakások) számától;
5. a jól összehangolt tervező-szervező, előkészítő munkától.

Vizsgáljuk meg, hogy hogyan valósultak meg – hogyan érvényesültek ezek az elvek a gyakorlat során.

### *1. Egységgrakomány képzése*

Az elszállítandó anyagok a gyakorlatra a központi lőszerraktárban előkészítésre kerültek, mivel az ellátási idő ezzel is csökkenthető volt.

Az egységgrakomány képzése 800x1200 mm-es sík rakodólapok felhasználásával történt.

A 40 db sík rakodólapra és 40 db kerek rakodólapra 400–400 láda (rakodólaponként 10–10 láda) közepes űrméretű tüzérségi lőszer lett felrakva.

A ládák a rakodólapokon acélpántszalaggal lettek rögzítve.

Így egy-egy egységgrakomány súlya kb. 600 kg volt. Az egységgrakományok összeállításánál ki lett választva a legmegfelelőbb lőszertípus, melyek ládaméretei megközelítőleg megegyeztek a rakodólap méreteivel. Tehát lényegében „idealizálva” lett az egységgrakomány.

A ládák elhelyezése a rakodólapon az 1–2. sz. ábra szerint történt.

Az IFA WL-50 típusú gépkocsi rakodását a 3. sz. ábra szemlélteti.

A terhelhetőség kihasználtsági foka: 92,3<sup>0</sup>/<sub>0</sub> volt, ami jónak mondható. Ki kell azonban térni egy-két gondolattal a népgazdaságból bevonuló gépkocsi típusok terhelhetőségére, amelyek lőszerszállításra figyelembe vehetők.

A népgazdaságból bevonuló gépkocsiknál a platók és az oldalfalak mérete negatívan befolyásolják a málházható lőszer mennyiségét. A lőszerszállítások tervezésénél feltétlen figyelembe kell venni a névleges terhelhetőségi mutatók mellett a valóságos terhelhetőségi mutatókat, mert egy adott gépkocsi típusnál csak így érhető el a vonatkozó szállítási utasításokban és segédletekben előírt biztonsági rendszabályok maximális betartása. Néhány gépkocsi típus terhelhetőségi adatait a következő kimutatás tartalmazza:

Gépkocsi típus	Névleges terhelhetőség, kg	Valóságos terhelhetőség, %
IFA WL-50	5200	71
ZIL-130/G	5700	66
SKODA R-706	7000	85
Pótkocsi	3000	93
Pótkocsi	5000	80

Néhány típust kiragadva a fenti táblázatból megállapítható, hogy a lőszerszállítások tervezésekor nem lehet az adott gépjármű teljes terhelhetőségével számolni.

A gyakorlatra bevonult szállító zászlóalj éppen IFA WL-50 típusú gépkocsikkal rendelkezett, amelyeknek a valóságos terhelhetősége 71<sup>0</sup>/<sub>0</sub>-os. Hogyan lehetett mégis 92,3<sup>0</sup>/<sub>0</sub>-os kihasználtságot elérni a valóságban? Csakis az egység-  
 rakomány képzésével! Amíg az oldalfalak kis magassága – 500 mm – miatt a ládánkénti málházásnál csak az oldalfalak magasságáig lehet a ládákat fel-  
 rakni, addig az egység-  
 rakomány málházásánál túl lehetett lépni az oldalfal magasságát. Ezt meg lehetett tenni a biztonság megsértése nélkül, hiszen az egység-  
 rakományban a ládák a rakodólaphoz két irányban, több helyen megbíz-  
 hatóan rögzítve voltak.

Meg kell azonban mondani, hogy egyelőre ez a módszer csak kísérlet volt, ez még nem végleges. Az eddigi gyakorlatokon végzett kísérletek azt bizonyí-  
 tották, hogy a biztonság betartása mellett a lőszeres ládák túlérhetnek a gép-  
 koci oldalfalán akkor, ha:

- a ládából egység-  
 rakomány van képezve és
- a ládák biztonságosan vannak egymáshoz és a rakodólaphoz rögzítve.

Az egység-  
 rakomány képzése következtében a jelenlegi gyakorlaton ennél a tüzérségi lőszer típusnál 1083 kg-mal többet tudott a gépkocsi elszállítani. Így adott gépkocsi és lőszer-típust figyelembe véve jelentősen növelhető a gépkocsi-  
 szállító zászlóaljak szállítási kapacitása.

Nem hallgathatók el a negatív tapasztalatok sem. Az MN-ben jelenleg mintegy 38 fajta lőszernek – 16 típusú, méretben egymáshoz közelálló ládában – az utanszállításával kell számolni. Ez a szám még tovább fog növekedni, újabb típusú lőszer-  
 rendszerek rendszeresítésével. Nagyon kevés az olyan lőszerfajtáknak a száma, amelyeknek csomagoló-  
 ládáit a rakodólapokra közel 100<sup>0</sup>/<sub>0</sub>-os területki-  
 használással lehet felrakni. Az IFA WL-50 típusú gépkocsira pl. mindig 8 db rakodólapot lehet rakni, azt viszont, hogy egy rakodólapra hány db ládát lehet felrakni és ezáltal milyen a rakodólap-területkihasználása, a ládák méretei szabják meg! Két példa ennek igazolására, a következő táblázat alapján:

Ládafajta	A láda mérete mm	A raklapra rakható ládák által elfoglalt alapterület m <sup>2</sup>	A raklap területéből elfoglalt hányad, %
1. típusú láda	720x540	0,777	81
2. típusú láda	510x460	0,469	49

Ezekben az esetekben természetesen a rakfelület kihasználtságának csökkenésével egyenes arányban csökken a szállítható súly is!

Ahogy az előbbieken említettem, az egység-  
 rakomány képzését ki kell minden lőszerláda típusra dolgozni és csak utána lehet alkalmazásának végleges bevezetéséről dönteni a lőszer szállításánál.

Megrakásra került még: IFA WL-50 típusú gépkocsiból 4 db, 329 láda közepes ürméretű tüzérségi és 1 db, 200 láda lövészlőszerrel, Csepel D-344 gépkocsiból 20 db 700 láda közepes ürméretű tüzérségi lőszerrel. A lőszer-  
 ládák, egység-  
 csomag-képzés nélkül lettek málházva, kézi rakodással. Az eddigi tapasztalatok szerint a kézi rakodásokhoz ez a rakodási mód felel meg a leg-  
 jobban.

## 2. Konténerek (szállítóartályok) alkalmazása

A konténeres szállítás az egységakomány-képzésnek egy másik lehetősége. Pozitív tulajdonsága, hogy nagyobb egységeket lehet képezni, rövidíthető az anyag útja, mivel egyes tagozatok kihagyhatók. Az anyag például a hadsereg raktártól közvetlenül a felhasználókhöz juttatható el. Ezenkívül egyes esetekben tárolásra is felhasználható a konténer.

A szállítmány összeállításánál 3 db 5 tonnás konténer került megrakásra:

2 db konténerbe 120-120 láda nagy űrméretű tüzérségi lőszer és 1 db konténerbe 168 láda lövészlőszer lett berakva. Természetesen a konténerek mozgatása csak megfelelő teherbírású autódarukkal volt lehetséges. Konténerenként a 4,5 t raksúlyal a konténerek kihasználhatósági foka 100<sup>0</sup>/<sub>0</sub>-os volt, bár térben nem töltötte ki teljesen az anyag a konténereket.

A konténereket a gépkocsi platóján szilárdan kell rögzíteni, ugyanis nem megfelelő rögzítés esetén a terepen a konténer félrecsúszhat, mint ahogy félre is csúszott. Helyreigazítása csak daruval lehetséges.

## 3. A rakodás gépesítése és annak foka

Tudott dolog, hogy az egységakományokat kézi erővel mozgatni nem lehet. Ehhez az összes tagozatokban rakodógépeket kell rendszeresíteni.

A gyakorlaton a rakodólapon képzett egységakományok mozgatása kézi mozgatású hidraulikus villáskocsikkal és hidraulikus Diesel-villástargoncával történt. A kézi mozgatású kocsik a célnak megfeleltek. A rakodás a felrakásnál könnyen ment. Az anyagátadó ponton azonban ez másként történt. Igen nagy gondot okozott és a jövőben is okoz az a tény, hogy a különböző szállítási tagozatokba tartozó gépkocsiszállító zászlóaljok állományába különböző típusú gépkocsik tartoznak! Pl.:

TH gk. száll. z. – IFA WL-50 és Csepel D-344,

HMB gk. száll. z. – ZIL-130/G,

Ho. gk. száll. z. – URAL-375/D.

A különféle gépkocsi típusoknak különféle a plató magassága. Ehhez hozzájárul még a terep egyenletlensége is. Az anyagátadó pont erdőben, dűlőúton volt kijelölve. Így a kézikocsit alkalmazni nem lehetett. Ezen ok miatt nem lehetett alkalmazni, vagy csak igen nehezen a kerékkel ellátott rakodólapokat sem. Nehezítette ezt a munkát még az is, hogy a kerekekről a gumik lefordultak, a forgó csapok elhajlottak, mivel a súlyt az aláforduló kerekek viselték a szállítás alatt. Az átrakást Diesel-targoncával hajtották végre. Itt is nehézséget okozott a terep nagyfokú egyenletlensége.

A rakományok képzésénél negatív tapasztalat az volt, hogy a Diesel-targoncával az átrakodást csak olyan gépkocsinál lehet elvégezni, amelyeknek oldalai lenyithatók. Külön gondot okoz a HMB szállító zászlóalj gépkocsijairól (ZIL-130/G) történő átrakodás a ho. szállító zászlóalj gépkocsijaira (URAL-375/D, D-566). Az utóbbi két gépkocsi típus oldalai sem nyithatók le, és a rakodás csak végekről történhet! Úgyszintén gondot okoz ezeknél a típusoknál még az is, hogy a plató lépcsős. Ezekre a gépkocsi típusokra a legkedvezőbbnek látszik a külön-külön ládánkénti málházás.

A konténerek átrakására érkezett darus gépkocsi vezetői lefagytak, működésképtelenné váltak, így a konténerek átrakására nem került sor. Ezért azokat besorolták a HMB szállító oszlopába.

Jelentősen befolyásolta az egész szállítást, az átrakodást az, hogy egyes tagozatok szállító-gépkocsijai közötti gépkocsik, terepjáró képesség hiányában ezért a műútról történő lehajtás esetén a mozgás itt nagy nehézségekbe ütközik. E tényt bonyolította a gyakorlaton uralkodó rendkívüli időjárás is. A nagy hóban az erdei utakra hajtott gépkocsik mozgása szinte lehetetlen volt.

Ládázott anyagok esetében, elsősorban lőszerknél gondos kimunkálást és megalapozott kipróbálást igényel annak eldöntése, hogy érdemes-e ilyen gépkocsi típusok alkalmazása esetén az egység-akománnyok képzése. A nem nyitható oldalak esetében a kézzel való átrakás látszik a legcélszerűbbnek. Kipróbálásra került, hogy ha két gépkocsit véggel egymáshoz tolatnak, akkor a két gépkocsi-vezető kézzel – a mennyiségtől függően – 10–15 perc alatt átrakja a lőszert!

Ezért fontos megtalálni az optimális megoldást! Vagy azt mondjuk: egység-akomány-képzés, a szállítható súly maximális kihasználása, de magas fokú gépesítése mellett bizonyos nehézségek figyelembevételével, vagy ládázott rakodás a szállítható súly nem teljes kihasználtsága mellett, de kézzel történő gyors átrakódása bármilyen gépkocsik esetében.

#### 4. Az átrakások (földre rakások) száma

Az egyes tagozatokban történő anyagok átrakása jelentős időt köt le. Ezért mindenképpen törekedni kell az átrakások számának csökkentésére. Az egység-akomány képzésével, különböző fajta és nagyságú szállítókonténerek felhasználásával elérhető, hogy egyes tagozatokat ki lehet hagyni. Az ideális anyagáramlás útja az lenne, ha a gyártó vállalattól egyenesen a felhasználóhoz kerülne az anyag. Ezen a téren sok még a tennivaló. Az egységkészletek kialakítása, az optimális anyagáramlási irányok és a szállítási ágazatok maximális kihasználásának kidolgozása nem megy máról holnapra. Ez elsősorban központi irányítást, egységes vezetést igényel a Közlekedési Szolgálat Főnökségtől, de az anyagnem-felelős főnökségektől is.

Annak bizonyításával, hogy hogyan csökkenthető a lőszerszállítás ideje egyes tagozatok, vagy egyes műveletek (átrakás, földre rakás) kiiktatása mellett, nem foglalkozok. Ennek elemzése a Hadtápbiztosítás című kiadvány 1/1976. számában megtalálható. Bizonyításként, hogy egy komplex lőszerszállítási ciklus kibernetikai alapon végzett vizsgálata milyen kedvező lehetőségeket ad, a tanulmányból egyet ragadnák ki.

Egy lőszerszállítási feladat kidolgozott három változata időben a következő lehetőségeket adja.

1. változat időtartama 20 óra  
(minden tagozat bekapcsolva a szállításba és minden művelet elvégezve),
2. változat időtartama 15 óra
3. változat időtartama 11 óra  
(a 2-3. változat nem tartalmazza minden tagozat részvételét és az összes művelet végrehajtását).

A három változatból látható, hogy gondosan szervezett, összehangolt szál-

litások végrehajtásával a szállítások optimalizálhatók. A példából kitűnik, hogy a harmadik változat szerint végrehajtott lőszer szállítás mintegy 50%-os időmegtakarítást eredményez az első változathoz képest!

A lőszer földre rakásáról néhány gondolatot. Feltétlen kerülni kell a földre rakásokat. Törekedni kell a lőszer mobil tárolására. Földre rakást legfeljebb a hadművelet előkészítésének időszakában célszerű tervezni, de akkor is a közvetlenül felhasználó csapatok körletében. A „SZOJUZ-76” gyakorlaton olyan tapasztalat volt, hogy a szállítások végrehajtásának érdekében több esetben alkalmazni kellett a földre rakást. Az nem került elemzésre, hogy vajon elég szállítóeszköz állt-e a rendelkezésre, vagy jól összehangolt volt-e a szállítások szervezése, és minden szállítóeszköz be volt-e vonva a szállításba.

#### 5. Tervező-szervező, előkészítő munka

El kell mondani, hogy amíg az előbbi négy pontban felsorolt feltételek optimalizálásának van egy felső határa, addig a tervező-szervező, előkészítő munkának nincs.

Minden egyes gyakorlaton kitűzik a célt, amelyek többé-kevésbé teljesülnek, de még nem volt olyan gyakorlat, ahol ne akadozott volna a tervező-szervező, előkészítő munka, vagy ne lett volna javítani, korszerűsíteni való. De nem az „elvi” jelentősége fontos ennek, hanem inkább a gyakorlati. A gyakorlati munka érdekében az érintett törzseknek megfelelően összehangolt tervvel kell rendelkezni, amelyek tartalmazzák:

a) az előkészítő munkákat:

- várakozó-körletek kijelölése;
- megrakott gépkocsik gyülekező-körletének kijelölése;
- ÁP kijelölése;
- operatív csoport kijelölése (az átrakás megszervezésére és irányítására);

b) a lőszer elosztását:

- a beérkező lőszer elosztása, szállító egységenként;
- a lőszer átadás-átvételi okmányok előre történő előkészítése, kitöltése;

c) az átrakás végrehajtását:

- mivel hajtják végre az átrakást;
- ember, eszköz, gép szükséglet;
- átrakás időszükséglet.

A tervezési munkák közül ki kell emelni a lőszer elosztását, okmányozását. Azért, mert az előkészítési munkával, valamint az átrakás végrehajtásával lényegében már foglalkoztam.

A lőszer elosztása döntően befolyásolja az átrakás idejét. Két igen lényeges befolyásoló tényező, amelyek megoldásán „áll, vagy bukik” az időben történő végrehajtás:

- az egyes tagozatok szállító zászlóalj gépkocsijai különböző teherbírásúak, rakfelületeik nem egyformák, ezért átrakásnál nem lehet „egy az egyben” véggezni az átrakást. (A gyakorlaton az egyik súlyos probléma is ebből adódott. A HMB szállító zászlóalj rendelkezett a szükséges szállítótérrel, de 50%-a



pótkocsi volt. Ez bonyolította a feladatot, mert pótkocsin tüzérségi löszert szállítani nem lehet!);

- elosztásnál egy gépkocsira több fajta lőszer is kerül.

A korábbi évek gyakorlata azt bizonyította, hogy egy-egy átrakás előtt végrehajtott menet, vagy manőver alkalmával a lemaradt gépkocsik, vagy az összekeveredett oszlop komoly bonyodalmat okozott, mert nem tudták pontosan megállapítani a beérkezett löszerek mennyiségét és fajtáit. Éjszakai átadásnál a részleges, kocsinkénti nyilvántartás hiánya keveredéshez vezetett. Ennek megoldása érdekében a hadsereg fegyverzeti törzs kidolgozta a lyukkártyás operatív nyilvántartási rendszert. (A 4-5. számú ábrák mintaként szolgálnak.) A rendszer lényege az, hogy a gépkocsikon levő löszereket erre a célra készített szegély-lyukkártyákon tartják nyilván. Egy kártyán egy adott járműre és a rá-málházott löszerre vonatkozó minden adat rögzíthető. Egy-egy kártya befogadó-képessége mintegy 100 féle adat. Az adatok rögzítése írásban és réselts kódo-lással történik. Válogatása, rendezése a réselés segítségével igen rövid idő alatt végrehajtható. Az anyagátadó ponton ezzel a módszerrel 1,5-2 óra alatt át lehetett adni 500-600 tonna löszert. A régebbi gyakorlatokon e módszer nélkül a szétosztás időtartama fél naptól egy napig terjedt!

Hogyan történik az átadás lebonyolítása szegély-lyukkártyás nyilvántartás esetén az anyagátadó ponton:

- a beérkező gépkocsikat a terepen úgy kell elhelyezni, hogy a másik gépkocsi véggel oda tudjon állni az átrakás céljából;
- a gépkocsikat elő kell készíteni az átadáshoz;
- az üres gépkocsikat a löszérátadás lebonyolításának tisztázásáig az oszlopban kell tartani;
- a lyukkártyák adatai alapján az átadó és vételező gépkocsik vezetőit párba kell sorolni;
- a gépkocsivezetőket és rakódókat el kell igazítani, majd az átrakást meg kell kezdeni;
- az átrakás után a gépkocsivezetők egyeztetik a lyukkártyán feltüntetett mennyiséget a valósággal;
- a megrakott gépkocsikat oszlopba kell sorolni a várakozó-körletben;
- az átrakás ideje alatt a szállítmányparancsnokok végrehajtják a szükséges okmányrendezést, az átadás-átvételt, az ellenőrzést.

Az elmondottakból látható, hogy a löszerryanyagok szállításának megtervezése, megszervezése, és végrehajtása bonyolult, komoly feladat. Ha azonban biztosítjuk a feltételeket, betartjuk az előírásokat, az „M” esetén bevonuló gépkocsikat megfelelően csoportosítjuk és alkalmazzuk a korszerű szállítási módszereket és eszközöket, úgy lényegesen tudjuk egyszerűsíteni és megkönnyíteni a feladat végrehajtását.

Összegezve a gyakorlat során szerzett tapasztalatokat, megállapítható, hogy igen hasznos volt az ilyen nagyméretű anyagmozgatás gépkocsiszállító zászlóaljakkal. Pozitívnak értékelhető, hogy előrelépés történt az egységakományok kialakításában, gépek és eszközök széles körű alkalmazásában. Természetesen,

mint minden kísérleti feladatnál, úgy itt is voltak negatív tapasztalatok is. Ezek főleg a szervezés és a parancsnoki munkaterületen mutatkoztak meg.

Alapvető és fontos tapasztalatnak tartom, hogy a gyakorlat bizonyította, a TH lőszerszállító zászlóaljak begyakorolt működésének fontosságát. Felhívta a gyakorlat a figyelmet egy sor rendezésre váró problémára. Ezek közül legfontosabb a rakodás gépesítése, vagy nem-gépesítése tábori viszonyok között, valamint a felmálházott lőszer pontos és egyértelmű nyilvántartása fajta és gépkocsi frsz. szerint. Az illetékes vezető törzsek feladata lesz az elkövetkező hasonló szintű gyakorlatig e nyitott kérdésekben dönteni.

- (Az 1-5. sz. vázlatok, ábrák a folyóirat végén található.)

## **Hadosztály hadtápbiztosítási bemutató-módszertani rendszergyakorlat**

Az 1977-es év a Magyar Néphadsereg és a csapatok hadtápjainak felkészítése szempontjából döntő, jelentős esztendő volt. A hetvenes évek első felében új hadtápszervezetekkel, a kiképzés minőségileg fejlett körülményei között számos gyakorlat tapasztalatát gyűjtöttük össze, rendszereztük. Jelentősen felfrissült csapataink hadtápbiztosítási káderállománya, egyre nagyobb szerepet játszanak a csapatok hadtápbiztosításában az új rendszerben kiképzett hadtáptisztbelyettesek, az emeltszintű képzettséggel rendelkező fiatal hadtáptisztek.

Ezért a honvédelmi miniszter elvtárs direktívájában részünkre megszabott elvi és gyakorlati követelmények hatékony végrehajtása érdekében szükséges volt a hadtápbiztosításban jelentkező tapasztalatok rendszerezés utáni intézményes terjesztése, átadása, a hadtápbiztosítás egyes elveinek és módszereinek pontos megfogalmazása és bemutatása, a hadtápbiztosítás új formáinak kialakítása, rendszerbehozása. Mindezek érdekében az MN hadtápfőnök, miniszterhelyettes elvtárs az 1977-78-as évekre több témakörben módszertani-bemutató gyakorlatok végrehajtását rendelte el. E bemutatósorozat kiemelkedő és tanulságos állomása volt az 1977. év tavaszán levezetett „Hadosztály hadtápbiztosítási módszertani-bemutató rendszergyakorlat”, melynek elméleti megalapozására szolgáló előadásokat és a bemutatót jól demonstráló jelentéseket itt közreadjuk.

A kétnapos gyakorlat egyes mozzanatait két napon keresztül a Magyar Néphadsereg seregtest és magasabbegység parancsnokainak hadtápbiztosítási, egészségügyi szolgálat főnökei; a szárazföldi egységek parancsnok hadtápbiztosítási, egészségügyi szolgálat főnökei, zászlóaljparancsnokai; valamint a tanintézetek hadtápbiztosítási oktatói részére mutattuk be. Az MNHF elvtárs meghívására egyes mozzanatokot megtekintettek az MN vezetői, a VKF elvtárs képviselői, az MN egyes szolgálatfőnökei.

Maga a bemutató, az azt követő értekezés, majd a széles körű viták számos tapasztalatot nyújtottak. Ezek alapján látszott időszerűnek és készült el az MN HTP TÖF, (MNHF h.) elvtárs irányításával és az MNHF elvtárs által jóváhagyott „Irányelvek a hadtápegységek, alegységek és törzsek felkészítésére” c. főnökségi kiadvány.

SZERKESZTŐ BIZOTTSÁG

## A hadtápcapatok és törzsek felkészítésének néhány új vonásáról

(Az MNHF elvtárs előadása a bemutató-módszertani hadtáp rendszergyakorlaton)

A mai körülmények között, korszerű háború veszélyére készülve a hadtáp teljesítőképességének növelése, felkészítettségének fokozása soha meg nem szűnő kötelességünk és alapvetően ezt két tényező indokolja.

Az *egyik* az, hogy a hadsereg fejlesztésének, technikai felszereltségének korszerűsödése, mennyiségi növekedése maga után vonja a harc megvívási módjainak megváltozását is. Ennek kapcsán a korszerű harc egyre nagyobb anyagfelhasználással jár és a harc megvívása során egyre növekszik az egészségügyi ellátásra szorulóak száma. Tehát a hadtáp feladatai növekszenek, a korszerű harc gyors lefolyásából adódóan a feladat végrehajtására rendelkezésre álló idő viszont egyre csökken, a feladat végrehajtásának körülményei egyre bonyolultabbá válnak, munkánkat az ellenség állandó és aktív behatása alatt kell végeznünk.

A felkészítés fokozását igénylő *másik* tényező az, hogy a csapatok hadtápbiztosítására rendelkezésre álló erők felkészítése egyre több nehézség közepette valósul meg. Az utóbbi néhány hónapban lezajlott vizsgálatok, ellenőrzések, gyakorlatok, kiképzés keretében folytatott eszmecserék alapján egyértelműen megállapítható, hogy a hadtápbiztosítás szervezésének számos területén a meglévő lehetőségeink alsó határánál rekedtünk meg. Nem arról van szó, hogy a Magyar Néphadsereg és a csapatok hadtáp káderei nem dolgoznak, hanem arról, hogy a munkamódszer nem elég hatékony, egyes tagozatok nincsenek kellően a figyelem középpontjába állítva, alacsony a tevékenység határfoka, néhol nehézkés a hadtápvezetés.

E két tényező tehát egyértelműen jelzi azt, hogy folyamatosan gondoskodnunk kell a hadtáp életképességének, teljesítőképességének fejlesztéséről és arról, hogy a rendelkezésre álló lehetőségeinket – éppen a személyi állomány színvonalas felkészítésének eredményeként – a legnagyobb hatékonysággal használjuk fel.

A hadtáp minden oldalú felkészítésének szervezésénél és végrehajtásánál azt az alapvető követelményt kell szem előtt tartani, hogy valamennyi tagozata képes legyen a lendületesen támadó és nagy manőverezőképeségű csapatok megbízható hadtápbiztosítására mind hagyományos, mind pedig tömegpusztító eszközök alkalmazásával vívott harc esetén.

Melyek azok a sarkallatos kérdések, melyek az MN HTP vezetésének megítélése szerint a csapat- és hadműveleti hadtáp további fejlesztésének fő irányába esnek?

Az első ilyen kérdés, amiről mindenképpen szólni kell: a hadtápvezetés kérdése. A tapasztalatok arra hívják fel a figyelmet, hogy a jövőben a felkészítés valamennyi formájában, ezek közül is kiemelten a tanintézeti képzésben és a törzsfoglalkozások, törzsvezetési gyakorlatok folyamán nagyobb gondot kell fordítani a hadtáp törzsek koordinációs tevékenységének fejlesztésére, a tervező munka megszilárdítására, a hadtápegységek, -alegységek megbízható, folyamatos vezetését biztosító módszerek elsajátítására, a szállítási feladatok végrehajtásának megszervezésére, valamint a harc alatti hadtápvezetés folyamatosságának biztosítására. A hivatásos hadtáp káderképzés, nevelés során azt kell szem előtt tartani, hogy végeredményben olyan tisztekkel – tiszthelyettesekkel rendelkezünk, akik politikailag szilárdak, katonai, szakmai felkészültségük alapján képesek a helyzet gyors tisztázására, az elhatározások gyors meghozatalára és képesek az elhatározás körütekintő és állhatatos megvalósítására.

Kiemelt hangsúllyal kell szólni az ellátó egységek és alegységek alkalmazásának megszervezéséről. Ezek a szervezetek az elmúlt években kerültek kialakításra és ezzel a csapathadtáp tagozatban is egységes vezetés alá kerültek az anyagi biztosítás szervei. Azt tapasztaljuk azonban, hogy ez az integráció alapvetően csak mennyiségi integráció volt. Ahhoz, hogy a minőségi integráció is megvalósuljon, még sok munkára, egy sor kérdés egységes szabályozására és értelmezésére van szükség.

Mindenekelőtt alapvető kérdésnek kell tekinteni azt, hogy a hadtáp törzsek, elsősorban a PK HTPH-ek a jövőben sokkal nagyobb figyelmet fordítsanak a hadtápegységek, -alegységek munkájának vezetésére. A PK HTPH-ekkel szemben alapvető követelmény, hogy a hadtápegységek, -alegységek részére minden helyzetben világos és egyértelmű feladatokat szabjanak, követeljük meg a feladatok végrehajtásának megszervezését és a hadtáp csapatok munkáját folyamatosan ellenőrzik és segítik. A PK HTPH-ek a hadtápegységek és -alegységek irányában ugyanazt a vezetési módszert kell hogy alkalmazzák, mint amilyent az összefegyvernemi parancsnok alkalmaz alárendelt egységei vonatkozásában. A harc hadtápbiztosítása érdekében tehát meg kell szabni a feladatokat, meg kell követelni az alkalmazási tervek kidolgozását és ezt a PK HTPH részéről minden alkalommal – megfelelő ellenőrzés után – jóvá kell hagyni.

Ezzel párhuzamosan ugyancsak nagy figyelmet kell fordítani a hadtápegységek belső vezetési rendjének, működési mechanizmusának tökéletesítésére.

A következő kérdés az egyre növekvő utánszállítási feladatok szervezésével és végrehajtásával kapcsolatban. Ezek a feladatok egyre növekszenek. Napjainkban egy gépesített lövészrezred harcának egy napján közel 200, harcokosi ezred esetében mintegy 300, hadosztály esetén pedig másfélezer tonna anyag utánszállítása válhat szükségessé.

Az a tapasztalatunk, hogy e nagy mennyiségű anyag utánszállítására, átrakására, elosztására nem minden vonatkozásban vagyunk felkészülve. Alacsony az utánszállítás üteme, alig éri el a 12-14 km/órát. Ezt az ütemet is olyan körülmények között tudjuk biztosítani, amikor a feladat végrehajtására minden vezető szerv kiemelt figyelmet fordított és az ellenség hadtápot zavaró, romboló légi, tüzérségi és diverziós tevékenysége nem akadályozta, az utak romboltsága nem nehezítette az utánszállítást.

E nagyon figyelemre méltó probléma megoldásával komplex módon kell foglalkozni. A hadtáp teljesítőképességét állandóan emelni kell, biztosítani kell az anyagi eszközök gyors átrakásának, elosztásának feltételeit, a hadtáptechnikai felszereltség fokozásával arányosan el kell érni a rendelkezésre álló eszközök szakszerű és hatékony kihasználását, a belső munkarend tökéletesítésével és helyes munkaszervezéssel a hadtáp szervek tevékenységében csökkenteni kell a „holt idő”-t. E szempontból nagy jelentőséget kell tulajdonítani a hadtáp gyors szétbontakozására, az anyagi eszközök kiadásra való előkészítése, kiadása-átadása, a szállítmányképzés megszervezésének és begyakorlásának. A hadtáp megóvásának, működőképességének biztosítására vonatkozó rendszabályok állandó betartásával meg kell teremteni a hadtáp folyamatos működésének feltételeit. E szempontból – többek között – alapvető feladatnak kell tekintelnünk az anyagszállítmányok biztosítását, a tömegpusztító fegyverek elleni védelem megszervezését és azon rendszabályok kimunkálását, amelyek megvalósítása biztosítja a hadtáp működőképességének rövid idő alatti helyreállítását.

E témát érintve fontos annak hangsúlyozása, hogy a hadtáp törzsek részéről nagyobb figyelmet kell tanúsítani az anyagi eszközök utánszállításának megszervezésére és végrehajtására. A hadtápbiztosítási tervek kidolgozása során alapvető kérdésként kell kezelni az anyag-utánszállítás megalapozott megszervezését. Az átrakás nélküli, az egyes tagozatok kihagyásával történő anyag utánszállítás rendjének kialakításával már többször, évek óta foglalkozunk ugyan, ennek aktualitása azonban most kiemelkedő jelentőségre tesz szert. Különösen a nagy tömegű anyagok, üzemanyagok utánszállítása vonatkozásában elképzelhetetlen e módszerek alkalmazása nélkül a feladat eredményes megoldása.

A csapatok megbízható hadtápbiztosítása szempontjából valamennyi tagozat működése nagy jelentőséggel bír. A felkészítés során azonban megkülönböztetett figyelmet kell fordítani a zászlóalj hadtáp, mint a hadtápbiztosítási rendszer végpontja működőképességének biztosítására. Valamennyi felsőbb tagozat tevékenysége e végpontokon, a zászlóalj (osztály) hadtáp munkáján keresztül realizálódik. Ezért működésük és munkájuk fejlesztésénél elsődlegesen azt kell szem előtt tartani, hogy a harc folyamatos – éjjel-nappal – feszített ütemben és igen bonyolult körülmények között folyik. Egyes alegységek huzamosabb időn át harcot folytatnak és a harcból kivont alegységeknél is korlátozott idő áll rendelkezésre az anyagi készletek átadására, eszközeikbe történő málházásra. Ezért az alegységek – harci és technikai eszközök – komplex és csoportos feltöltésére kell figyelmünket összpontosítani és az ezt biztosító módszerek, eljárások fejlesztését kell előtérbe állítani. Ez alatt azt értjük, hogy az ellátó szakaszok állandóan legyenek készen – a helyzettől függően – a harc előtti összpontosítási körletekben, szétbontakozás előtti terepszakaszokon, harcból kivont alegységeik körleteiben az alegységek, harc- és gépjárművek csoportos üzemanyag- és lőszerfeltöltésére, itt adják át – ha az indokolt – egyéb anyagaikat is. Emellett fel kell készülniük arra is, hogy harcrendbe szétbontakoztatott alegységek ellátására is képesek legyenek. De ezen esetben is azt az elvet kövessék, hogy amit csak lehetséges, a harcrendek egyszeri megközelítésével juttassanak el.

Az ellátó szakaszok helyes működése alapvetően – felkészültségük mellett – a zászlóaljparancsnokok irányításától függ. Szabályzataink ezirányú kötelezettségeiket egyértelműen meghatározzák. Ennek helyes gyakorlásához meg kell adnunk minden segítséget és maradéktalanul érvényt kell szerezni annak a ko-

rábbi utasításnak, hogy az ellátó szakaszok valamennyi zászlóalj gyakorlaton érdemi és harcszerű ellátást végezzenek.

A jelzett aktuális kérdéseket illetően végezetül a csapatok egészségügyi biztosításáról kell néhány szót ejteni.

A szemben álló felek harci technikájában, harceljárásában folyamatosan végbemenő minőségi változások, a harctevékenységek határozottsága igen szembeütően jelzik az egészségügyi biztosítással szembeni követelmények sokoldalú módosítását és egyben a megoldás alkotó megközelítésének szükségességét. Nemcsak arról van szó, hogy nagyságrendileg is jelentős lesz a súlyos és kombinált sérülteknek az aránya az összes egészségügyi veszteségen belül. Ez gyakorlatilag számunkra azt jelenti, hogy nagyszámú, egyre több sérültet kell a harcmezőn összegyűjteni, kihordani, hátraszállítani és időben ellátni. S mindezt úgy kell megoldani, hogy az egészségügyi biztosítás szervezeteinek ésszerűen fejleszthető keretein belül minden sérült az erre előírt normaidőn belül az őt ellátó helyre kerüljön és megkapja a szükséges ellátást.

Ezek a körülmények, valamint a gyakorlatok tapasztalatai arra intenek bennünket, hogy sokkal alaposabban és aprólékosabban foglalkozunk az egészségügyi káderállomány felkészítésével, az egészségügyi biztosítás rendjével, szervezésével és végrehajtásával, megkülönböztetett figyelmet fordítva a zászlóalj és ezred egészségügyi biztosítására, az ezred egészségügyi szolgálat főnökök szervezőképességének, harcászati és szakharcászati ismereteinek fejlesztésére.

Ez évtől kezdve a hadtápkiképzés rendszerében kötelező érvénnyel bevezetésre kerültek a hadtáp rendszergyakorlatok. E rendszergyakorlatok nem öncélúak, nem elszigeteltek más szervezetektől – elsősorban a csapatoktól –, hanem a szó legszorosabb értelmét véve: komplex kiképzési formát jelentenek. Ezeket a gyakorlatokat az adott kötelék harcászati gyakorlatra való felkészülésének részeként mindig csapatgyakorlattal, éspedig lehetőség szerint eggyel alacsonyabb katonai szervezet csapatgyakorlatával összekötve, arra építve kell lefolytatni, hogy a harcoló alegységek, egységek eleve megteremtsék jelenlétükkel a valóságot megközelítő környezetet. E gyakorlatok komplexek abban az értelemben is, hogy minimálisan két, egymáshoz kapcsolódó hadtáp tagozat szervezeteinek együttes gyakorlását jelentik és az adott magasabbegység vagy egység egyik szervezeti irányába zászlóaljig, sőt századig, tehát ellátási végpontig menően kell gyakoroltatnunk az egyes tagozatok közötti munkakapcsolatokat.

A hadtápbiztosítás komplex folyamata jelentős mértékben egymásra utalt, egymásba fonódó ágakatok szerint megy végbe. A hadtáp rendszergyakorlatok legteljesebb hatékonyságát ezért az biztosítja, ha mind az anyagi, mind az egészségügyi biztosítás alegységei, de az esetek egy részében a technikai szervezetek is egymással összehangoltan vesznek részt a gyakorlaton. Meghatározott cél, valamint a lehetőségek függvényében azonban esetenként szükséges és indokolt lehet külön anyagi, egészségügyi és közlekedési rendszergyakorlatok levezetése is, mint erre már korábban néhány példa is szolgált.

A rendszergyakorlatok elé három alapvető célkitűzést állítunk.

Az *egyik*, hogy a tagozatok és a hadtápbiztosítási ágakatok közötti kapcsolat különböző módszereit gyakorolják, illetve az abban meglévő készségeket és jártasságokat ellenőrizzük. Ehhez arra van szükség, hogy azokat az alegységeket, melyek ebből a szempontból kritikusak, jelentősek, megfelelő feltöltöttséggel gyakoroltassuk, mert nem nélkülözhetjük azokat a tapasztalatokat, amelye-

ket a viszonylag tömeges méretek közötti feladatvégrehajtás nyújt számunkra. Ezért kerülni kell a csupán jelzett, kis számú technikával imitált, szegényes mozzanatokot, főleg a gyakorlat fő oktatási kérdéseiben.

A rendszergyakorlatok *másik* lényeges célkitűzése a hadtápbiztosítás módszereinek, a vezetés, munkaszervezés eljárásainak folyamatos fejlesztése, tökéletesítése. Azok a gyakorlatok, ahol nagyszámú katoná, köztük tartalékosok, katonai vagy vállalati tapasztalattal rendelkező vezetők vesznek részt, számos lehetőséget adnak az ilyen módszerek szocialista formájú fejlesztésére, a tömegek alkotó kezdeményezésének kibontakozására, valamint a tudományos, előre megfontolt kísérletek végrehajtására.

A *harmadik* célkitűzés a vezetési tevékenység gyakorlása. Ha valahol, úgy ezeken a gyakorlatokon vannak meg ennek a legteljesebb feltételei és igényei. Miután ezek hadtápbiztosítási gyakorlatok, alakíthatunk olyan helyzeteket és követelményeket, melyek sajátos kiképzési céljainkat szolgálják, s miután csapatgyakorlatok, vannak egybekötve, lehetőség nyílik a vezetés ilyen jellegű, csapatvezetésnek alárendelt gyakorlására is. Ezért ezeken a gyakorlatokon következetesen végig kell vinni a feladatszabást, a hadtápbiztosítási egységek részlegein keresztül egészen a katonáig, és el kell számolni az összes intézkedések kijuttatásával.



## **Hadtápbiztosítási rendszergyakorlatok előkészítésének és levezetésének követelményei, módszerei**

*Kapus Gyula ezredes*

Az MNHF, miniszterhelyettes elvtárs előadásában részletesen érintette a hadtáp rendszergyakorlatok célkitűzéseit, jelentőségét a hadtáp háborús felkészítésében. Nem ismételve az elmondottakat, a szabályzatokra, az e tárgyban kiadott követelményekre, valamint tapasztalatainkra alapozva röviden kívánom összefoglalni a hadtáp rendszergyakorlatok előkészítésében és végrehajtásában érintett állomány kategóriákat.

A hadosztály hadtápbiztosítási rendszergyakorlaton a jelenlegi változatban részt vesz:

a) HDS tagozatból a HDS PK HTPH vezetésével – mint gyakorlatvezetés – a HDS hadtáptörzs kijelölt állománya, kiegészítve az anyagi biztosításban részt vevő, nem hadtáp önálló szolgálatoktól (pc. gímű., fegyverzet, mű., vv., hír. stb.) a gyakorlatvezetésbe vezényelt tisztekkel, valamint komendáns, térképész és híradó erőkkel, eszközökkel.

b) A ho. tagozatból a HOPK HTPH vezetésével a hadtáptörzs az előbbiekből felsoroltakhoz hasonló összetételben gyakorol. A ho. HVP „B” állománnyal ténylegesen működik, és vezeti a korábban törzsfoglalkozás keretében megtervezett feladatok, pontosabban a ho. támadó harca hadtápbiztosításának végrehajtását, alárendelt hk. e. harcászati gyakorlatára építve.

Az ellátó zászlóalj és az egészségügyi zászlóalj kiegészített „B” állománya a funkcionális elemek működőképességéhez szükséges feltöltöttséggel gyakorol.

c) Az ezred tagozatban, mint említettem, egy hk. ezred gyakorlatot hajt végre, ezred hadtápot és egy zászlóalj hadtápot a hadosztály „M” állományából vezényelt állományból töltöttünk fel.

Ezenkívül még két ezred hadtáp szakharcászati komplex foglalkozás kerül végrehajtásra a rendszergyakorlattal összekapcsolva, a hadosztály hadtáp anyagi biztosítással kapcsolatos feladatai szélesebb – több irányú gyakoroltatása érdekében. Hasonlóan rakodóállományt kellett külön biztosítani a rakodási feladatok végrehajtásához.

A légi szállítóeszközökkel történő utánszállítás és sebesültkiürítés gyakorlásához 1 db AN-26 repülőgép és 6 db MI-8 helikopter került kirendelésre.

Mindezeket figyelembe véve a gyakorlatra kialakított személyi állomány, anyagi és technikai eszközök lehetővé teszik a hadosztály tagozattól harc- és

gépjárművekig, illetve harcosig a hadtápbiztosítási feladatok végrehajtásának összefüggő rendszerben való gyakoroltatását, a tagozatokon belüli és tagozatok közötti munka módszeres sulykolását, a meglevő feszültségek megoldási lehetőségeinek vizsgálatát, nem utolsósorban ajánlások, javaslatok kidolgozását.

*A bemutatásra kerülő rendszergyakorlat előkészítése során* az MNHF, HM h. elvtárs utasítása és az MN HTP TÖF elvtárs által a hadtápbiztosítási rendszergyakorlatok előkészítésére kiadott irányelvek alapján figyelembe vettük, hogy a rendszergyakorlatot ezred harcászati gyakorlatra építve, bemutató jelleggel kell előkészíteni és levezetni, ezen belül:

– fokozott gondot kell fordítani a hadtápbiztosítási szakalegységek belső munkatechnológiájának kimunkálására, bemutatására; a tagozatok közötti kapcsolatok érzékeltetésére;

– a hadtápbiztosítási és hadtápbiztosítási egység-, alegység-parancsnokok végrehajtást szervező, irányító tevékenységét, kiképző szerepét hangsúlyozottabban érvényre kell juttatni;

– előtérbe kell helyezni a saját tagozatba szervezett hadtápbiztosítási egységek vezetésének, szakmai irányításának, a különböző hadtápbiztosítási technikai eszközök hatékonyabb alkalmazásának kérdéseit.

A jelentett okmányok alapján kialakítottuk a gyakorlat tárgyát, célját, mozzanatait, a részt vevő állományra, valamint a gyakorlat előkészítésére és levezetésére vonatkozó követelményeket, főbb időpontokat.

A kapott feladatot előbbieken keresztül részletesen értelmezve, megértve, együttműködésben a seregtest hadműveleti és kiképzési osztályával és más szervekkel, kialakítottuk az előzetes elgondolást a gyakorlat előkészítésére, amit a parancsnok elvtársnak jelentettem. A seregtest PK elvtárs jelentésem alapján a HOPK által levezetésre tervezett ezred harcászati gyakorlattal összhangban, intézkedésben szabályozta a gyakorló hadosztály és az érintett seregtest fegyvernemi főnökök feladatait.

Az előkészítő munka következő lépéseként kidolgoztuk a hadtápbiztosítási rendszergyakorlat „elgondolását”, térképen és szövegesen.

Az elgondolást a PK elvtársnak jelentettem, egyetértése után az MNHF, HM h. elvtárs által került jóváhagyásra. Ezután a PK elvtárs előbbieken jelentett intézkedése végrehajtására szervezési intézkedést adtam ki a gyakorlók és a gyakorlatvezetőséget kiszolgáló komendáns, térképész, híradó szervek felé.

*A szervezési intézkedésben szabályoztam:* a gyakorlat tárgyát, célját, módszerét, az előkészítés és végrehajtás nagybani ütemezését, a részt vevő állományt, a gyakorlat területét, a mozzanatok és oktatási kérdéseket, a minden oldalú biztosítás törzsekre háruló feladatait; a politikai munka feladatait, a begyülekeztetés és elhelyezkedés rendjét (a gyakorlat megindulási helyzetét), a felderítés, szemrevételezés feladatait, a műszaki biztosítás, a tömegpusztító fegyverek elleni védelem, anyagi, egészségügyi és technikai biztosítás, fegyverzeti biztosítás, térképészeti biztosítás, híradás, a gyakorlatra való felkészülés feladatait.

Az előkészítő munka fontos mozzanataként került sor a *levezetési terv* kidolgozására. Tapasztalataink szerint célszerű a grafikus részt kinagyítani, így mód nyílik az egyes objektumokon belüli tevékenység megjelenítésére is. A levezetési terv mellékleteként időtengelyes grafikon készült, ami a gyakorlatvezetőség, a végrehajtó tagozatok feladatait foglalta rendszerbe. Újszerű volt a levezetési terv készítésében egyes szakfeladatok megoldási rendjének részfoglalkozás-vezetők ál-

tal történő kimunkálása és egy gyakorlási terv készítése az egyes objektumokon belüli feladatok végrehajtására. A gyakorlási terv elkészítését eredetileg a bemutatató jelleg tette szükségessé, azonban célszerű más rendszergyakorlaton is az alegységek tervszerű és fokozatos felkészítése érdekében hasonló tervet kidolgozni.

Miután a gyakorlatvezetés legfontosabb alapokmányai elkészültek, a kialakított harcászati és hadtáp helyzet alapján a gyakorlat kezdete előtt tíz nappal az általunk kiadott harcászati feladat és hadtáp intézkedés alapján törzsfoglalkozás keretében kidolgoztattuk a gyakorló hadosztály és ezred törzsekkel a hadtápbiztosítási, egészségügyi biztosítási terveket, munkatérképet, és más vezetési okmányokat. Jelenleg tehát a hadosztály és ezred hadtáptörzs elsődleges feladata a kidolgozott okmányok realizálása, a végrehajtás vezetése, és a résztvevő hadtápegységek, -alegységek tevékenységének kiképzés jellegű ellenőrzése, igazítása.

*A gyakorlat előkészítését szolgáló munka egy sor, a jövőben is hasznosítható tapasztalatot adott:*

– az elgondolás kialakításától kezdve szükséges az anyagi biztosítás komplexségének megfelelően az érintett anyagnem felelős szervek bevonása és komplex gyakorlatvezetés, illetve kidolgozó csoport létrehozása;

– a végrehajtó törzsek és alegységek előzetes felkészítését törzsfoglalkozások, szakharcászati foglalkozások útján szükséges végrehajtani;

– célszerűnek bizonyult az alapvető vezetési okmányok, tervek előre történő kidolgoztatása törzsfoglalkozáson abból a célból, hogy a gyakorló törzsek a rendszergyakorlat során figyelmüket a végrehajtás vezetésére összpontosíthassák. Az előre kidolgozott okmányokat a rendszergyakorlat során a gyakorlat időtengelyes grafikonja szerint „aktivizálják”.

A harcászati gyakorlatokra építve levezetett hadtáp rendszergyakorlatok esetében az oktatási kérdések kellő részletességű átvételét, a tagozatokon belüli és közötti munkamódszerek kialakítását, gyakoroltatását a hadtáp rendszergyakorlat viszonylag nagyobb önállósága teszi lehetővé. A „viszonylag nagyobb önállóság” annak révén teremthető meg, hogy a harcászati gyakorlatok elgondolása kialakításánál a hadtáp rendszergyakorlat célkitűzéseit mint behatároló körülményt kell figyelembe venni az alárendelt törzsnek. Mindezekben túl tapasztaltuk, hogy a rendszergyakorlattal összefüggésben levezetésre kerülő harcászati gyakorlatok tekintetében az általánostól egy-másfél nappal hosszabb harcelőkészítő időszakot célszerű beállítani, ahol mód nyílik a harcászati alaki és szakharcászati alaki foglalkozások végrehajtásával a hadtáp oktatási kérdések összefüggő végrehajtásának begyakorlására. Ez annál inkább is fontos, mert mint már többször elhangzott, a növekedés keretesítés mellett, mindinkább, csak több hadtápegység összekovácsolásával lehet az egyes tagozatok célszerű gyakorló állományát kialakítani. A hadtáp rendszergyakorlatok előkészítésénél a keretesítés mellett másik gondot okoz, hogy a meglevő csökkentett állománynak rendszergyakorlat esetén is meg kell oldania a laktanyai béke ellátás feladatait. Mint már említettem, megoldásnak a hadtápegységek összevont gyakoroltatása, más esetben tartalékos állomány ezidőre való behívásának tervezése a célravezető.

Aláhúzottan jelentem azt a tapasztalatot is, hogy éppen a gyakorlat levezetési tervének kidolgozása irányította rá figyelmünket több, korábban felülete-

sebben kezelt szakmai rész kérdését kimunkálásának szükségességére. Többek között: a raktárakon belüli munkatechnológia az egy időben történő vételezések és szállítmányképzés esetén; vételező oszlopok raktárakhoz történő szervezett irányítása; az ellátó zászlóalj és század, SH-ek tevékenységének vezetése a hadtáptörzsek részéről.

A hadtáp rendszergyakorlat sajátos követelményének megfelelően igekezünk megtalálni annak lehetőségét, hogy a hadtáptörzsek és alegységparancsnokok a végrehajtó szerepkör mellett kiképző, ellenőrző munkát is végezzenek. Ezt jól szolgálta a vezetési okmányok előre történő kidolgozása; a törzsek, alegységparancsnokok felkészítése, a kiképzési normák, programok alkalmazása, résztervek „gyakorlási tervek” kidolgozása.

A rendszergyakorlatot végrehajtó parancsnoki állomány felkészítésének szervezését képezte a szabályzatok, szakmai utasítások vonatkozó részeinek áttanulmányozása is. Ezek felhasználásával biztosítható a felkészülés, az egyes oktatási kérdések szabályzati követelmények teljesítését biztosító levezetése, a hibák kijavítása, a normák teljesítésének mérése, más szóval a tudatos kiképző munka.

A most bemutatásra kerülő rendszergyakorlat éppen a bemutató jelleg miatt természetesen több, a bemutatás jellegéből adódó sajátossággal is bír. Ezek a telepítési távolságok csökkentésében, esetenként egy-egy mozzanat céltudatos alakításában, a valóságban komplexen jelentkező munkafázisok mozzanatokra tagolt bemutatásában, a bemutatás időtényezői meghatározó jellegében jelentkeznek.

A hadtáp rendszergyakorlat előkészítésének befejező mozzanataként célszerű a végrehajtást vezető hadtáptörzs részére terepasztal felhasználásával megszabni a gyakorlat rendjét, módszerbeni követelményeit. Ebben a fázisban a hadosztály hadtáptörzs már ismeri a harcászati és hadtáphelyzetet, rendelkezik a biztosítási tervekkel és számvetésekkel, tehát a foglalkozás során elsősorban a tervek, intézkedések realizálásával, annak konkrét, gyakorlati módszereivel és követelményeivel kell foglalkozni.

A terepasztal felhasználásával végzett gyakorlatvezetői eligazítás legfőbb célja abban foglalható össze, hogy ez alapján a gyakorló hadtáptörzsek és alegységparancsnokok a tereppel azonosítva mozzanatonként és összefüggésében áttekintést kapjanak a gyakorlat tervezett lefolyásáról, a gyakorlat rendjéről, követelményeiről, mindezek alapján módjuk nyíljon a szükséges kapcsolódó, szoros együttműködést igénylő kérdések egyeztetésére is.

Ez a felkészítési módszer egyben a gyakorlatvezető segítőinek az összegező, ismétlő foglalkozását is jelenti.

A terepasztalon előre történő felkészítés módszere „szokatlanak” tűnhet, de a törzsvezetési jelleg, az okmánykészítő centrikusság megszüntetése, a tényleges gyakoroltatási oldal erősítése érdekében elengedhetetlen útnak látszik.

## A gépesített lövész- (harckocsi-) zászlóalj harca hadtápbiztosításának követelményei és módszerei

*Pálinkó Károly őrnagy*

### *A gépesített lövész- (harckocsi-) zászlóalj hadtápbiztosításának tartalma, követelményei*

A gépesített lövész- (harckocsi-) zászlóalj a fegyveres harcot közvetlenül megvívó katonai szervezet. Részt vesz az ellenség fizikai megsemmisítésében, szétverésében, végrehajtja területének elfoglalását. Állománya, korszerű fegyverzete, nagy tűzerje, mozgékonyága és manőverezőképesége, a tömegpusztító fegyverekkel szemben tanúsított ellenállóképesége erre alkalmassá teszi.

Tűzerjében és manőverező képességében levő növekvő lehetőségek hatékony kihasználásának egyik fontos feltételét képezi a zászlóalj minden oldalú, megszakítás nélküli, időben történő hadtápbiztosítása. Mint ismeretes, a hadtápbiztosítás komplex fogalom, magába foglalja mindazokat a rendszabályokat, amelyek a hadtáp megszervezésére, valamint a csapatok anyagi, technikai, egészségügyi és egyéb irányú biztosítására és kiszolgálására irányulnak.

Az ÁHSZ (ho., e.) 531. pontja előírja: „... a csapatok... hadtápbiztosítása a sikeres harctevékenység egyik döntő feltétele...” A z.-szd. harcszabályzat 239. pontja az alábbiakban összegezi a hadtápbiztosítással kapcsolatos parancsnoki feladatokat: „A zászlóalj- (század-) parancsnok teljes mértékben felelős az alárendelt alegységek hadtápbiztosításáért. Állandóan gondoskodik arról, hogy az alegységek időben és teljes kiszabatosan el legyenek látva lőszerrel, üzemanyaggal (élelmiszerekkel és védőeszközökkel, a sebesültek egészségügyi segélyben részesüljenek és segélyhelyre kerüljenek), szervezze meg a gépkocsik és a fegyverzet technikai kiszolgálását.”

A zászlóaljhadtáp működését és munkájának rendjét több sajátosság jellemzi, melyekből a legfontosabbak a következők:

– A zászlóaljhadtáp munkájára az ellenség – a telepítési távolságát tekintve – a harc megvívása idején a legközvetlenebb hatást gyakorolja.

– A zászlóaljhadtáp a lőszer-, üzemanyag-, élelem- stb. ellátás, a sebesültkiürítés és -ellátás, a harci technika javítása stb. feladatait közvetlenül a harcot megvívó állománnyal, harci-technikai eszközökkel érintkezve, az ellátást közvetlenül a fogyasztóhoz, felhasználóhoz eljuttatva végzi.

- Az ellátás és kiszolgálás szolgálati ág szintű szervezete, a PK HTPH-i beosztás megszűnik a hadtáptagozatban. E körülmény jelentős kötelezettséget ró a ZPK-ra és törzsére. A zászlóalj alegységeinél a szolgálatvezetők, az egészségügyi katonákon kívül az alegységek harcoló harcbiztosító állományának kell megoldania számos biztosítási feladatot.

- A zászlóalj-segélyhely támadásban nem települ. Munkáját rövid megállások, elhelyezkedések egymásra épülő rendszerében végzi. Közvetlenül a harcmezőről őrítik ki a sérülteket.

- A zászlóalj hadtáptagozatban és ettől lefelé egyre nagyobb szerepet kapnak a nem hadtáp beosztású katonák a hadtápbiztosítás feladatainak végrehajtásában (gépkocsivezető javít, hk. kezelő élelmet stb. vételez és kioszt stb.) való részvétele.

- A zászlóalj technikai biztosításának irányítását a ZPK a technikai helyettesén keresztül gyakorolja.

- Az EPK HTPH a zászlóaljhadtáp munkáját a ZPK-n keresztül irányítja.

- A zászlóalj anyagi, technikai, egészségügyi biztosítását végző szakalegységek feladataikat fokozott együttműködésben valósítják meg.

A megjelölt legfontosabb sajátosságok is segítenek annak megértésében, hogy amíg az ÁHKSZ időszakában, békében a zászlóaljhadtáp viszonylag csak részlegesen funkcionál és az ezredhadtáp a zászlóalj ellátásának fő szervezője, háborúban a zászlóaljhadtáp a harcot megvívókhoz legközelebb álló, a hadtápbiztosítást végző igen fontos, önálló szervező munkát végző tagozattá lép elő.

A gépesített lövész- (harckocsi-) zászlóalj mintegy 800-850 féle cikket tárol és kezel. A zászlóaljhadtápok készletükkel (az alegységeknél levő anyagokkal együtt) 1-2 közepes harcnap anyagai szükségletét képesek biztosítani. Ezen belül:

- a lőszer közvetlenül 1 harcnap szükségletét fedezi;
- hajtóanyagkészletek 2-2,5 harcnap szükségleteit biztosítják;
- az összes egyéb anyag 2-3 napi fogyasztásra elegendő.

A zászlóaljhadtápot a gépesített lövész- (harckocsi-) zászlóalj új feladatokra való felkészítésével párhuzamosan - de általában harcnaponként - *fel kell készíteni*. Alkalmassá kell tenni a soron következő harcfeladat hadtápbiztosítására.

A felkészítés során végre kell hajtani:

- a működéshez elengedhetetlenül szükséges személyi veszteségek, hiányzó technikai eszközök pótlását, a rendszeresített anyagokkal való feltöltést, ami történhet zászlóalj, ezred állományából, eszközeiből átcsoportosítással, vagy az előjáró beavatközásával;

- a lőszer-, üzemanyag- és egyéb anyagi eszközkészletek kiegészítését;

- a hadtáp személyi állomány harci-politikai és szakmai felkészítését az előttük álló konkrét feladatokra;

- a szállítógépjárművek és egyéb hadtáp technikai eszközök kiszolgálását, javítását és karbantartását.

A zászlóaljhadtáp felkészítése az ezred PK HTPH követelményei alapján a ZPK személyes felelőssége mellett, a zászlóalj TÖF és zászlóalj TECHN H irányításával, az ellátó szpk., ZSH PK, valamint a gjmű. jav. raj PK teljesértékű bevonásával valósul meg. Kiemelt figyelmet kell fordítani a személyi

felelősség érvényesítésére, az egyes részfeladatokért felelős személyek kijelölésére és feladataik pontos megértésére, a feladatok számonkérésére.

A zászlóaljhadtápra harcban háruló feladatok eredményes végrehajtását a békekiképzés során kell megalapozni. A háborús feladatokra történő felkészítés legfontosabb mozzanatai az ŐP-kben előírt szakharcászati alaki és szakharcászati komplex foglalkozások, valamint a harcászati gyakorlatokon való harcszerű gyakoroltatás.

Az 1975/77. évi *kiképzési ciklusban* mutatkozó kétségtelen előrelépés mellett számos olyan hiányosság tapasztalható, amelyek egyértelműen a kisebb-nagyobb mérvű felkészületlenségre vezethetők vissza és működőképtelenné tehetik az aleggységet harcban. Ebből csak néhányat, fontosabbat említve:

- tapasztaljuk gyakran, hogy még a gyakorlatok végén sem ismerik a zászlóaljhadtápot vezető tiszthelyettesek a zászlóalj részére állított harcfeladatokat és saját feladataikat;

- egyes aleggységparancsnokok nem vezetnek kellően a hadtápjukat, elhagyják azokat, nem szabnak követelményt a harc alatti mozgás és ellátás rendjére. Például a „BAKONY-76” harcászati gyakorlaton néhány első lépcső zászlóaljnál a PSZH-k majdnem teljesen leürülve jutottak ki a Dunához, mivel a zászlóaljhadtápok el voltak „veszve”. Legtöbbször a harcnap végén kezdik keresni a zászlóaljhadtápok, amikor érkeztést kellene biztosítaniuk. Emellett elfeledkezünk a békegyakorlatokon arról, hogy háborúban a zászlóaljhadtápnak a harcnap során is kell löszert utánszállítania a harcolókhöz.

A zászlóaljhadtáp a feladatait végezheti menetben, elhelyezkedve, részlegesen, vagy teljes állománnyal települve. A harcfeladatok hadtápbiztosítása általában azt kívánja, hogy a zászlóaljhadtáp egy része (gépjárműjavító raj, ZSH, löszerral megrakott gépjárművek) a harcoló századokhoz közelebb helyezkedjenek el, míg a hadtáp többi része – az ellátási igény figyelembevételével – lemaradhat a második lépcső századai mögé, esetleg a napvégi ellátás megkezdéséig az ezredhadtápbba is bevonásra kerülhet, és vele együtt mozoghat. Ha a ZPK megerősítő erőket és eszközöket kap, azokat célszerű a zászlóaljhadtáp harcrendhez közelebb eső részébe beosztani, működtetni. A zászlóaljhadtápot a zászlóalj sávjában az ellenségtől a legjobban védett helyen, a terep védőképességének maximális kihasználásával kell elhelyezni, telepíteni, általában támadásban az arcvonaltól 1–3 km távolságra.

#### *A gépesített lövész- (harckocsi-) zászlóalj hadtápvezetése*

A Csapathadtáp Utasítás 26. pontja szerint: „A csapathadtáp vezetése a csapat vezetésének szerves részét képezi és magába foglalja a hadtápegységek, -alegységek arra irányuló egész tevékenységének állandó irányítását, hogy bármilyen körülmények között, időben és teljes mértékben ellássák a csapatokat.”

A zászlóalj harctevékenységet, a harctevékenység minden oldalú biztosítását az EPK elhatározása, parancsa, anyagi és egészségügyi biztosítását az EPK HTPH, technikai biztosítását az EPK TECHNH intézkedése alapján a ZPK szervezi, egyszemélyi felelősséggel. A ZPK felelősségét a szakterületek irányában helyettesei útján gyakorolja. A gépesített lövész- (harckocsi-) zászlóaljnál, mivel nincs PK HTPH szervezve, célszerű módszer, ha a zászlóaljhadtáp közvetlen vezetésével a ZPK megbízza a zászlóalj TÖF-t, felkészíti őt a hadtápbiztosítás

feladatainak szervezésére, irányítására. Ugyanis az SZSZ 83. pontja kimondja, hogy a „PK mindenkor jogosult arra, hogy alárendeltjeinek a szabályzatban, illetve szervi határozványban előírt szolgálati kötelmein felül más szolgálati feladatokat szabjon”.

A zászlóaljhadtáp vezetése ilyen módszerének feltétele és egyben követelménye is az, hogy a kijelölt helyettes ismerje és értse az EPK hadtáparancsában, a PK HTPH hadtáptüntézkedésében megszabott feladatokat és követelményeket, továbbá a ZPK hadtápbiztosításra kialakított elhatározását.

A zászlóaljhadtáp feszes vezetéséhez a ZPK-nak és helyetteseinek ismerni kell:

- az ezredhadtáp csoportosításának, településének és áttelepülésének rendjét, idejét, a zászlóalj ellátásának útvonalait;
- azoknak az erőknél és eszközöknél a mennyiségét és alkalmazásának módját, amelyeket az EPK HTPH a zászlóalj harctevékenységének sikeres megvívása érdekében a zászlóalj sávjában működtet;
- a harc alatt felhasználható anyagi készletek mennyiségét, összetételét;
- azoknak a készleteknek a mennyiségét, összetételét, amelyet a zászlóaljnál a harc kezdetére, a harc egyes időszakaiban és a harc végén létre kell hozni, ezek megalakításának rendjét és módját, idejét;
- a keletkezett sebesültek és sérültek összegyűjtésének, ellátásának, hátra szállításának rendjét és követelményeit;
- azt a rendet és módszereket, amelyekkel az EPK HTPH vezeti a zászlóalj hadtápbiztosítását, és erre alapozva a zászlóaljhadtáp vezetésének módját;
- a hadtápbiztosítás területén felmerülő problémák jelentésének, megoldásának rendjét, módszereit.

Mint ahogy e rövid ismertetés is mutatja, igen összetett, sokoldalú ismereteket igénylő vezetési tevékenységről van szó. Megvalósulásáért a ZPK – a megalapozott felkészítésen túl – csak úgy vállalhat felelősséget, ha az anyagi-technikai és egészségügyi biztosítás vezetésének rendje a katonáig és technikáig szabályozva van. Még konkrétan: a ZPK helyetteseken túl is meg kell lenni a feladatokért az *egyszemélyi* felelősöknek, akik be vannak gyakoroltatva, és felkészültségük alapján velük és rajtuk keresztül a feladatok megvalósíthatók. Így lehet megteremteni és fenntartani annak a lehetőségét, hogy a harc helyzet gyors és éles változása esetén kritikus helyzetben is megőrizze a ZPK a beavatkozási készséget és képességet.

A gépesített lövész- (harcocsi-) zászlóalj hadtápszervezete magában hordja a javasolt vezetési rendszer kialakítását, és működőképes állapotban tartását. Ez azonban a ZPK-kkal és az EPK HTPH-kkal szemben is egy sor követelményt vet fel. Ezek közül a legfontosabbak:

- az ellátó szpk-ot, ZSH PK-t, javítóráj-parancsnokot már a békeidőben is a tényleges feladatainak megfelelően kell képezni és gyakoroltatni. Nem lehetnek ezek a tiszthelyettesek a ZPK kezében a váratlan feladatok megoldásához rendelkezésre álló „ráérő” emberek;
- be kell vonni a zászlóaljhadtáp tiszthelyetteseket – az őket érintő mérvben – a zászlóalj vezetésébe. Véleményüket meg kell hallgatni, őket formálni és alakítani kell;



- naponta kell követelményt támasztani velük szemben, meg kell valósítani a folyamatos elszámoltatásukat. El kell érni, hogy a hadtáp tiszthelyettesek az ellátásért való felelősségüket a katonáig gyakorolják.

Ezek után törvényszerűen fogalmazódik meg a kérdés: milyen eszközökkel és módszerekkel vezesse a ZPK a zászlóaljhadtápot? A személyi lehetőségek mellett a vezetés technikai feltételei is behatárolják a ZPK tevékenységét. Így fel kell használni a zászlóalj vezetésének híreszközeit, az összekötő-hírvivő rendszert és a személyes kapcsolatot egyaránt.

Az elmúlt évek gyakorlati tapasztalatai igazolják, hogy az EPK HTPH és törzse intézkedéseit a zászlóaljtörzs hírrendszerében kell híradó eszközökön lejuttatni. Ez azonban nem az egyetlen lehetőség. A ZPK írásban általában hadtápparancsot, -intézkedést nem kap. A hadtápbiztosításra vonatkozó feladatot az EPK elhatározásának kihirdetésével együtt, vagy azután kapja meg szóban. Több esetben tapasztaltuk, hogy ezek az intézkedések nem lettek továbbítva, az érvényre juttatásukért végzendő munka kimaradt a zászlóalj vezető állományának munkarendjéből, ami még békében végzett gyakoroltatásnál is kihatott a zászlóalj teljes személyi állományára (késett, vagy elmaradt étkezések; hadtápok elhagyása, elvesztése; a hajtó- és kenőanyag-szükséglet hiányos pótlása, vagy más csapatoknál a zászlóaljhadtáp nem folyamatos mozgatása, ezáltal a működési lehetőségtől való megfosztása; a ZPK és az ellátó szpk. azonos feladatra való összehangolatlansága stb.).

A ZPK a hadtápot elsősorban személyesen szóban, parancsok és intézkedések, tájékoztatások alapján vezesse. Alkalmazza a berendelést és helyszíni ellenőrzést egyaránt. Összekötő berendelés, kötelező bejelentkezések útján és alapján továbbítsa az ezredhadtáptörzstől kapott feladatokat. Szoros személyes kapcsolatot kell tartani. Ez a zászlóaljhadtáp vezetésének alapvető lehetősége. De emellett fel kell használni a kapcsolattartás összes lehetséges formáit. Ezek:

- hírvivő útbaindítása;
- jelek-jelzések adása;
- a zászlóaljtörzs állományából ellenőrzés-segítés szervezése;
- szabályozott időben végrehajtott berendelések;
- állandó, vagy ideiglenes kiépített híradó rendszerek (pl. SGGYH, zászlóalj javítóraj, hátravontatott harcjárművek stb.) híradó eszközei;
- szállítmányok küldésével lejtuttatott feladatszabás;
- bevezető-küldés a szállítmány fogadásához, és sorolhatnám tovább.

Összegezőképpen megállapítható, a zászlóaljhadtáp vezetéséhez a lehetőségek viszonylag korlátozottak, de nem annyira, hogy a zászlóaljhadtápok vezetés nélkül maradjanak. A szabályzatok előírásainak érvényesítésére keresni és alkotóan alkalmazni kell a helyzethez legjobban illő módszereket.

A gyakorlatot az MNHF, HM h. elvtárs által kiadott követelmények alapján közvetlenül az 5. HDS PK HTPH és törzse vezette. A kétnapos gyakorlatot megelőző 6 nappal a hadtáp vezető szervek és a hadtápagegységek a működési körletbe kitelepültek és begyakorolták a bemutató mozzanatokat.

A gyakorlat tárgya volt: a harckocsi-hadosztály és alárendelt csapatai támadóharca hadtápbiztosításának megszervezése és végrehajtása kezdetben hagyományos, majd tömegpusztító fegyverek alkalmazásának viszonyai között.

*A gyakorlat célja:* gyakoroltatni a csapatok – elsősorban – az alegységek hadtápbiztosításában jelentkező feladatok, tagozatok közötti összehangolt végrehajtását; a hadtápegységek, -egységek manőverét, szétbontakozását a biztosítási feladatokkal összhangban.

Rendszerezni és szilárdítani az ismereteket, valamint jártasságot a sebesültek és anyagok áramlásának, szállításának racionális eljárásaiban.

Felmérni alkalmas harcászati és módszertani helyzetben a hadtápbiztosítás folyamatát zavaró tényezőket.

Módszereket adni a hadtáp-rendszergyakorlatok tervezéséhez, levezetéséhez.

Kísérleti jelleggel tanulmányozni a rakodó- és szállító-technika új eszközeit, a légi szállítási módok hatékony alkalmazása lehetőségeit.

*A gyakorlat módszere:* ezred harcgyakorlatával egybekötött rendszergyakorlat terepen, egy harcokcsiszázlóalj és egy harcokcsiezred-hadtáp (hk. ho. békeállományából – és HDS-állományából) hadiállományra való feltöltéssel, hadosztályhadtáp részlegesen kiegészített békeállományával.

\*

A gyakorlatra kiadott feladatban rögzített helyzet szerint a gyakorló harcokcsihadosztály a HDS első lépcsőjében harcban állt az előtte levő osztrák hadsereg erőivel, és az esti órákig első lépcsőben egy harcokcsi- és gépesített lövészezreddel leküzdötte a biztosítási övet, és kijutott a főellenállási vonalra. A hadosztállyal szemben egy határvédő ezred és egy dandár erő előkészített védelemre rendezkedett be.

A hadosztály azt a feladatot kapta, hogy a HDS első lépcsőjében törje át az ellenség védelmét, semmisítse meg az előtte levő ellenséges erőket és a nap végére vegye birtokba a megszabott terepszakaszt, legyen kész a támadóharc folytatására.

A HOPK elhatározta: a megerősítő erőkkel és eszközökkel kétlépcsős harcrendben 15 perces tüzelőkészítés után, áttöri az ellenség védelmét, az első lépcsőben két harcokcsi- és a gépesített lövészezreddel, a második lépcsőben egy harcokcsiezreddel a főcsapást balszárnyon mérve, közelebbi feladatként megsemmisíti az ellenség első lépcsőjében levő erőit, elhárítja az ellenlökését, majd tovább támad, és a nap végére befejezi a sávjában levő ellenség szétverését.

\*

*A harcokcsi-hadosztály PK HTPH-ja a harc feladat hadtápbiztosítására a következő elgondolást alakította ki.*

A harcokcsi-hadosztály szervezetszerű hadtáp erőivel és eszközeivel MK-szintű feltöltéssel és a megerősítéssel kapott erőkkel és eszközökkel a fő erőki-fejtést a balszárnny harcokcsiezred harcbevételének hadtápbiztosítására, majd az első lépcsőben fő irányban támadó harcokcsiezredek harcának hadtápbiztosítására összpontosítja, kiemelt figyelmet fordítva a közelebbi feladat végrehajtása időszakában az első lépcsőben támadó ezredek részére átadásra kerülő lőszer kiszállítására, a HDS-től érkező nagy tömegű (480 t) lőszer átvételére, a napvégi feltöltések végrehajtására. A támadó harc során mintegy 1450 t anyag kiszállítását és a HDS-től történő átvételét három ütemben hajtja végre, első ütemben kiszállítja a TEK-hez szükséges lőszer, második ütemben a HÖR

készletéből feltölti az első lépcsőben támadó ezredeket, harmadik ütemben végrehajtja a napvégi feltöltést. A támadó harc hadtápbiztosításához a hadosztály-hadtápot két lépcsőben csoportosítja. A hadtáp első lépcsőt kétszer, a hadtáp második lépcsőt egy alkalommal vonja előre. A hadosztályhadtáp első lépcsőjét a támadó harc kezdetére elhelyezni, majd a feltöltések második ütemének végrehajtásához és a HDS-től érkező szállítmány átvételéhez telepíti, első lépcsőben az első ütemben átadásra kerülő anyagi eszközkészleteket osztja be. A nap második felében előrevonásra kerülő második lépcső ezredet körletbe való beérkezés előtt üzemanyagból MK és KK szintjére tölti fel, töltősor alkalmazásával. A támadó harc egészségügyi biztosítása érdekében a harcbevetés időszakában a hadosztály egészségügyi zászlóalj, majd a napvégi feladat végrehajtásához az egészségügyi osztagot telepíti.

A hadtáp őrzés-védelmét és tömegpusztító fegyverek elleni védelmét a hadtáp erőivel és eszközeivel biztosítja. A támadó harc hadtápbiztosítását a hadtáp első lépcsőjéből vezeti.

\*

*A teljes módszertani rendszergyakorlaton belül bemutató formájában megtekintettük a következő mozzanatok.*

A hadosztályraktárak követelmények szerinti települését, a belső munkarend megszervezését és kialakítását, majd a hadosztályraktáraknál ezred vételező oszlop fogadását, szervezett kiszolgálását, ezzel párhuzamosan egy harcckocsiezred napvégi feltöltésére útbaindítandó szállító oszlop megalakítását, útbaindítását.

A harcckocsiezred vételező oszlopa a VÁK-ból vételező helyekre történő irányítása után a HOR-ban felvételezett 50 t lőszer, 3 t benzint, 12 t gázolajat, 4 t kenőanyagot, 3 t pc. gjmú. anyagot, 15 t élelmezési anyagot.

A vételező oszlopot a hadosztály üzemanyagraktárban:

- 5 m<sup>3</sup>-es elasztikus tartály földről darus gépkocsival gépkocsira emelése útján;
- elasztikus tartályból hajtóanyag-szivattyúval 200 literes hordóba való áttöltés módszerével;
- töltőgépkocsiból töltőgépkocsiba fejtéssel;
- kenőanyag hidraulikus hordórakodó géppel gépkocsira történő málházásával szolgáltaták ki.

A hadosztály fegyverzeti raktárban:

- a rakodást gépkocsiról gépkocsira; földre rakott készletekből szállítószalaggal gépkocsira; földre rakott készletekből sík rakodólapon darus gépkocsival és targoncával gépkocsira hajtották végre.

A vételezéssel párhuzamosan végre kellett hajtani egy harcckocsiezred részére 122 t lőszer, 4,7 t benzin, 70 t gázolaj, 3 t kenőanyag, 7 t pc. gk. anyag, 1,8 élelmezési anyag kiszállítását végrehajtó szállítmány megalakítását, valamint a légi úton szállított (ledobott) anyag átvételét, melyet 1 db AN-26 repülőgép ledobással és 3 db MI-8 helikopter szállított ki leszállóhelyre.

*A harcckocsiezred ellátó századánál bemutatották a hadosztálytól érkező szállítmány fogadását és az ezredraktárakban történő átvételét, ezzel egy időben a 2. harcckocsizászlóalj részére 50 t lőszer, 12 t hajtóanyag, 300 kg élelmezési anyag, valamint az 1. harcckocsizászlóaljhoz hasonló szállítmány kiszállításához a*

szállítóoszlop megalakítását és útbaindítását, valamint a légi úton szállított 4 t lőszer, 2 t üzemanyag átvételét, melyet 3 db MI-8 helikopter szállít ki az ezredraktárak körletébe, leszállóhelyekre.

*A zászlóalj ellátó szakasznál* bemutatták az ezred szállítmányának átvételét, az anyagi készletek harckocsiszázadokhoz történő kiszállítását, valamint a konkrét felhasználáshoz való csoportosítását, az élelmiszer-, lőszerkiszállításához való előkészítést. Végrehajtották egy harckocsiszázad hajtóanyag-feltöltését hordóból harckocsitartályba, elektromos szivattyú segítségével, lőszer gépkocsiról harckocsiba történő bemálházását, élelmiszer, ivóvíz, cigaretta, egyéni sebkötöző csomag századhoz történő kiszállítását és harcosig, harckocsiig történő eljuttatását.

A zászlóalj tagozatban a hadosztály üzemanyagraktár eszközeivel bemutatták egy harckocsiszázalaj hajtóanyag feltöltését töltősoron, töltősor elasztikus tartályból MPG-60-as szivattyúval történő kiszolgálásával.

*Az egészségügyi szolgálat háborús tevékenységéből* a rendszergyakorlat során a következőket mutatták be.

A harcmezőn az ön- és kölcsönös segélynyújtást, a sérültek harcjárműből történő kiemelését, összegyűjtését. A nem szervezetszerű sebesültvivők a sérülteket, együttműködésben a ZSH sebesültkiürítő rajával, a harckocsiból kiemelték, illetve a harcmezőről összegyűjtötték, kihordták a kijelölt sebesültgyűjtő fészkekbe és helyekre, ahonnan a ZSH és ESH kiürítő eszközeivel, valamint általános szállító gépjárművekkel kerültek hátraszállításra, a ZSH-n történő rövid megállás alatt megvalósuló első szaksegély nyújtásával. Ténylegesen harcjárműből történő kiemelésre, összegyűjtésre és kihordásra került a harcmezőről 18 fő imitált sérült.

*Ezred tagozatban* bemutatták az ESH telepítését, 30 fő hagyományos fegyvertől származó különböző típusú imitált sérült beérkeztetését, dozimetriás ellenőrzését, ebből 5 fő bemutató osztályozását, a sérültáramlás rendjét, az egyes funkcionális részlegekben történő tevékenységet, valamint a 30 fő imitált sérült előkészítését, berakását különböző típusú sebesültszállító eszközökbe (helikopter, sebesültszállító gépkocsi).

*Az egészségügyi zászlóaljnál* bemutatásra került az egészségügyi zászlóalj telepítése, 30 fő imitált sérült fogadása, dozimetriás ellenőrzése, ebből 5 fő bemutatójellegű osztályozása, fürdetése és mentesítése, a funkcionális részlegek berendezése és működtetése, a sérültek további hátraszállításához történő előkészítése.

#### *A HOPK HTPH jelentése a HO HVP bemutatásakor*

A hadosztály hadtápvezetési pont hivatott arra, hogy vezesse a hadosztály hadtápegységeit, -alegységeit és azok minden olyan ténykedését, ami a csapatok ellátására, illetve a hadosztály harcának hadtápbiztosítására irányul.

Alapvető feladata az, hogy a HOPK elhatározása és az előljáró hadtáphelyettes hadtápparancsa alapján megtervezze, megszervezze és vezesse, irányítsa a hadosztály harcának hadtápbiztosítását.

Előkészíti és kidolgozza a hadtápbiztosítás tervét, kiadja az alárendelteknek és a hadtápegységeknek a hadtápparancsokat, -intézkedéseket, vezeti és ellenőrzi a végrehajtásukat.

A hadosztály hadtáp vezetési pontnak ezenkívül állandóan készen kell lennie a hadosztály vezetésének átvételére. Ebből következően a harc dinamiká-

jában is ismernie kell a hadosztály csapatainak helyzetét, tevékenységét, a hadosztályparancsnok elhatározását, a harc közben kiadott parancsait, intézkedéseit és készen kell állnia arra, hogy állományát hadműveleti és fegyvernemi tisztekkel, illetve híradó eszközökkel megerősítve átvegye a csapatok további vezetését.

A hadosztály hadtápvezetési pont általában a hadtápegységek körletében, kb. 800x1000 méteres területen települ, olyan helyen, ahonnan legjobban biztosítani tudja a hadtápalegységek vezetését.

Állományába a ho.-e. Harcászati Szabályzat 62. pontja szerint a következők tartoznak: „A ho. PK HTPH-ja, a neki alárendelt szolgálatiág-vezetők, továbbá a fegyverzeti szolgálat, a technikai szolgálat, valamint a törzsnek és a politikai osztálynak azok az alosztályai, tisztjei, amelyek nem tartoznak a harcálláspont, illetve a tartalék harcálláspont állományába. A hadtápvezetési pont élén a hadosztályparancsnok hadtáphelyettese áll.”

A hadtáphelyettes felelőssége kiterjed a vezetési pont működésének megszervezésére és folyamatos biztosítására a híradás fenntartására, a folyamatos tájékoztatásra és a vezetési tevékenység összehangolására.

A hadtáptörzs közvetlen munkahelye áll a PK HTPH munkahelyéből (törzsbusz), a hadtáptörzsfőnök és hadtáp szolgálatiág-főnökök munkasátrából, rajzoló, gépirók munkahelyéből. A törzs ilyen elhelyezését a gyakorlati tapasztalatok és a híradó eszközök koncentráltága indokolja, így biztosított a helyzet állandó és folyamatos ismerete, a tájékoztatás és a centralizált vezetés.

A törzs munkasátrába futnak be az alapvető híradó csatornák. Az előjáró HDS HVP-vel, a hadosztály H-val, az alárendelt hadtápegységekkel és ezred HVP-ekkel a korábban már jelentett összeköttetési rendszerek. Jelenleg távbeszélő összeköttetés nyílt, titkosított és „K”-vonalon, rádiórelé-összeköttetés, RH- és URH-összeköttetés van biztosítva.

A harc hadtápbiztosításának vezetése alatt a HVP-n a törzs megosztásával biztosított a párhuzamos munka végzése.

A törzsfőnök vezetésével néhány szolgálatiág-főnök a harc hadtápbiztosításának vezetését, a hadtápbiztosítási tervben foglaltak realizálását végzi. Ezzel párhuzamosan a PK HTPH vezetésével egy operatív csoport ellenőrzi és segíti a tervekben foglalt ellátás megvalósítását és általában a délutáni órákban megkezdí a következő harcnapi hadtápbiztosításának tervezését. A munkamegosztás ilyen formában való végzése egyben biztosítja azt is, hogy a vezetési pont állományának pihentetése megoldott legyen.

A magasabbegység hadtáptörzsbe Mobil gépi adatfeldolgozó pont van szervezve. Állománya négy fő. Technikai eszközei: 1 db Mobil adatfeldolgozó kocs, 2 db beépített ASCOTA-170 típusú könyvelőgép. A gépi adatfeldolgozó pont az állandó készenlét időszakában a hadosztály anyagai gépi úton történő nyilvántartását végzi. Gyakorlatokon a Mobil adatfeldolgozó pont a hadtápbiztosítási tervhez és hadtáp összefoglaló jelentéshez szükséges számvetéseket készíti el. A hadosztály támadóharca hadtápbiztosításához jelenleg 11 program áll rendelkezésünkre.

A jelentett programok lefuttatása két géppel mintegy három óra időt vesz igénybe. Ezt a munkát korábban a törzs mintegy 6-8 óra ráfordítással tudta elvégezni. A gépi adatfeldolgozás bevezetésével jelentősen csökkent a HVP-n végzett manuális munka, ennek következtében a szolgálatiág-főnökök idejük nagyobb részét az ellátás szervezésére, irányítására tudják fordítani.

*A gyakorlatvezető helyettesének jelentése  
a légiszállítással érkező anyagok fogadásának bemutatásakor*

A csapatok légi úton történő ellátása akkor indokolt, ha az utánszállítás más szállítási ágazattal nem valósítható meg, vagy a kellő időre nem hajtható végre. Tapasztalataink szerint sebessége 4-5-szöröse a gépkocsiszállításnak.

A légi szállítás tervezése és végrehajtása a HDS PK HTPH igénylése alapján, a HDS PK jóváhagyásával történik. A HDS PK határozza meg a légi szállításra felhasználható eszközök mennyiségét a hadművelet egyes időszakaira vagy harcnaponként, ennek alapján történik a szállítások tervezése.

A légi úton utánszállításra kerülő anyag előkészítése rendszerint a HDS MB-n történik (esetenként a hadosztályhadtápnál), a berakást a HDS (hadosztály) erőivel kell végrehajtani. Az anyagokat a légi kötelék parancsnoka (gépparancsnok) utalvány alapján veszi át. A HDS PK HTPH (HOPK HTPH) a légi úton érkező anyag átvételére intézkedést ad ki. Az intézkedés tartalmazza a légi szállítás módját, idejét és a szállított anyag mennyiségét. Ezen adatok birtokában történik az anyagfogadás megszervezése.

*Az anyagszállítás módszereit:*

- a rendelkezésre álló géptípusok;
- a harcászati helyzet;
- a terep adta lehetőségek, időjárási viszonyok határozzák meg.

A fentiek alapján két alapvető módszer alkalmazható:

a) *A kidobás* (ejtőernyővel és ejtőernyő nélkül). A kidobás merevszárnyú és forgószárnyas gépből is megvalósítható ejtőernyővel. Ejtőernyő nélkül csak egyes anyagfajták dobhatók ki, földközeli repüléssel.

b) *Leszállással történő anyagátadás*. Kedvező terepviszonyok mellett lehetséges a szállítógépek leszállása. Általában azonban csak helikopterek leszállásával számolunk.

A szállítórepülővel szállított anyag fogadásához a hadtápegységeknek *légi ledobóhelyet kell előkészíteni és meg kell szervezni* az anyag fogadását. Ehhez a lehetőség szerint sík, vagy kevésbé átszegdelt, nem fásított területet kell kijelölni - 500-600x200-300 méteres kidobási sávval. A dobási sávon kívül figyelőpontot és várakozási helyet kell kijelölni. A dobási sávot éjjel fényforrásokkal, nappal ködgyertyákkal kell megjelölni. A várakozási helyen tartózkodnak a kutató-rakodó brigádok megfelelő mennyiségű tehergépkocsival és rakodógéppel. Célszerű két kutató-rakodó brigádot kijelölni, amelyek a sáv két végétől egymással szemben, szektoronként haladva végzik a munkát. A brigádokon belül kutató részlegbe két főt (éjjel zseblámpákkal és világító jelzőoszlopokkal felszerelve) célszerű kijelölni, akik az ejtőernyők összecsomagolását és éjjel a rakományok megjelölését végzik.

A rakodórészlegbe 2-4 fő kerülhet. Kézi rakodással a kisebb csomagokat, rakodógéppel pedig a nehezebb rakományokat kell a gépkocsira felrakni. Nappal a felkutatás és rakodás nem különül el egymástól. A brigádok tevékenységüket a figyelőponton levő parancsnok parancsára (jelzésére) kezdik meg.

Helikopterrel szállított anyag fogadásához légi rakodókörtet (kirakóhelyet) kell berendezni. A kirakó körtet (kirakóhely) a helikopter leszállóhelyekből raj = 120x160 m, 2 raj = 150x320 m, a várakozási helyből és a figyelőpontból áll.

A kirakás alapvető követelménye, hogy a gépek minél rövidebb ideig tartózkodjanak a földön. Ebből a követelményből kiindulva kell megszervezni a kirakást. Gépenként kell biztosítani egy-egy rakodóbrigádot és tehergépkocsit a szükséges rakodási segédeszközökkel – az anyagfajtának és a súlyának megfelelő állománnyal.

*A gyakorlatvezető-belyettes jelentése  
a szállító oszlop besorolási pontján*

A harcokcsiezred részére megalakított vegyes szállítmány egyes lépcsői az üzemanyag- és lőszerraktárban, valamint az ellátó zászlóalj egyéb alegységeinél alakulnak meg. A ZPK parancsában kijelölt oszlopparancsnok a szállítmány lépcsőit és a biztosító erőket besorolja – a törzs által kidolgozott szállítóoszlopmenetlevél alapján. Az oszlopparancsnok kiadja menetparancsát és jelenti a ZPK-nak a menetkésztséget. Sajátos követelmény, hogy adott ezred felé a szállítmányparancsnok személye lehetőleg ne változzon.

Az oszlop menetrendjének egyik célszerű változata:

- forgalomszabályzók;
- 1 tgc. a biztosító erővel (az oszlop biztonsága szempontjából indokolt);
- oszlopparancsnok gépkocsija (rádióval);
- lőszerszállító lépcső;
- egyéb anyagszállító lépcső;
- üzemanyagszállító lépcső;
- TZR.

Az oszlopparancsnok összeköttetést tart az ellátó ZPK-kkal és a TZR PK-kkal (az oszlop vezetéséhez elengedhetetlen a megbízható belső összeköttetés).

Az oszlop menetének forgalomszabályzása mozgó forgalomszabályzással valósul meg. Erre a zászlóalj 15 fő forgalomszabályzóval rendelkezik, szállítmányonként 3-4 fő motoros forgalomszabályzó biztosítható.

A hadosztály szállítási tagozatában nincs közötti biztosítás szervezve, a rendelkezésre álló erőkkel kíséror (mozgó) forgalomszabályzást kell biztosítani. A hadosztályhadtáp mozgásbiztosító műszaki eszközökkel sem rendelkezik, ezért az után- és hátraszállítási utak fenntartása alapvetően a műszaki alegységekre hárul. Az utak nagyobb mérvű rombolása, különösen erdős, hegyes terepen meglevő nagyszámú mőtárgy esetében, nehezíti (vagy lehetetlenné teszi) a szállítmányok mozgását. Ezt csak kismértékben ellensúlyozza a szállítójárművek terepjáróképessége. A hírendszer erősítése azért is indokolt, hogy a műszaki erőket gyorsan el lehessen érni és a rombolt helyekre irányítani.

*A hadosztály egészségügyi szolgálat főnök jelentése  
a települt HSH bemutatásakor*

Az egészségügyi zászlóalj csapattípusú egészségügyi kiürítési szakasz, mely szervezetszerű erővel, eszközeivel szakorvosi ellátást biztosít bármely fegyverfajta okozta tömegesen keletkező sérültek, vagy betegek számára.

*Feladatai:*

- részvétel a sérültek összegyűjtésében és a harcmezőről történő kihordásában;

- a sérültek és a betegek kiürítése a csapatoktól, „saját magára” – első orvosi és szakorvosi segélynyújtás;
- egészségügyi felderítés végrehajtása a hadosztály elhelyezési és működési körletében;
- az előljáró által foganatosított közegészségügyi, járványügyi rendszabályok szervezése, megvalósítása;
- műszaki, vegyi és egyéb csoportokkal együttműködve részvétel a csapatok tömegpusztító fegyverek elleni védelmében;
- segítségnyújtás az egységek egészségügyi szolgálatainak, a kialakult konkrét helyzet függvényében;
- a hadosztály egységeinek, a megerősítő egészségügyi egységeknek és az alárendelt egészségügyi szolgálatok alegységeinek egészségügyi anyagi ellátása.

*Az egészségügyi zászlóalj szervezete:*

- parancsnokság;
- gyógydiagnosztikai alegységek;
- árvevő, osztályozó,
- műtő, kötöző,
- sokktalanító,
- fektető-kiürítő;
- egészségvédelmi csoport;
- két osztályozó csoport;
- gyógyszertár;
- sebesültgyűjtő, -kiürítő szakasz;
- sebesültszállító gépkocsiraj;
- ellátó-szállító szakasz;
- paramedicalis részlegek;
- vízellátó raj.

Az egészségügyi zászlóalj áteresztőképessége 400–500 fő, 70–80 életmentő szakorvosi műtétet képes végrehajtani. Fektető kapacitása 50–100 fő.

Településéhez, működőképessége eléréséhez tömeges sérültáramlás esetén 40 perc szükséges, teljes készenléti ideje 2 óra.

*Az ezred- és zászlóaljhadtáp bemutató hely parancsnokának jelentése a hadosztálytól érkező szállítóoszlop fogadásának bemutatásakor*

Mint ismeretes, az előljáró tagozat egy harcnap biztosítására hadtápipntézkedést ad ki, melyben az utánszállításra vonatkozóan meghatározza a kiszállítandó anyagok fajtáit, mennyiségét, a kiszállítás helyét és idejét.

Így az ezred PK HTPH képes tervezni és szervezni, majd az előljáró tagozat pontosítása alapján intézkedni tud az ellátó századparancsnokon keresztül a raktárvezetők felé az érkező anyagok fogadásának szervezett biztosítására.

Az ellátó századparancsnok az EPK HTPH intézkedése alapján meghatározza az érintett raktárvezetők részére, hogy készüljenek fel a megadott mennyiségű anyagok fogadására és átvételére. Az előljáró HTPH engedélye alapján az érkező szállítóeszközök egy részét bizonyos anyagmennyiségekből tranzit szállítmányként az alárendelt csapatok részére továbbítják. Ez utóbbi esetben az előljáró tagozat engedélyével kijelöli és kiküldi a megjelölt TP-re a szállítmány fogadásával megbízott személyt. Nagyobb szállítmányok érkezése esetén



magához rendeli az egyes raktárak megbízottjait az anyagok raktárakhoz történő bevezetése céljából, valamint kijelöli a megalakítandó tranzit szállítmány parancsnokát.

A szállítmány TP-re történő megérkezését a kiküldött fogadó jelenti rádióan az ellátó századparancsnoknak, majd bevezeti a VÁH-ra. Az ellátó századparancsnok szintén jelenti az EPK HTPH-nak a szállítmány érkezését, majd a raktárak megbízottaival együtt a VÁH-ra megy, ahol fogadja az előljáró megbízottját.

Kölcsönösen igazolják megbízásukat, majd az érkezett szállítmány parancsnoka ismerteti az oszlopban a különböző anyagok elhelyezkedését, az oszlop összetételét.

Az ellátó századparancsnok eligazítja a raktárak megbízottait és intézkedik a szállítmány raktárankénti szétbontakozására, a raktárakhoz történő bevezetésükre és átvételükre, a tranzit oszlop megalakítására és útbaindítására, valamint raktárak szerinti oszlopok megalakítási helyére, az utalványokat átadja a raktárak megbízottainak. Meghatározza a gyülekezés helyét a leürült gépkocsik részére, mely előljáró szállítmány esetében megegyezhet az előbb VÁH-nak kijelölt körlettel.

Az érkezett szállítmány megkezdí szétbontakozását, a raktárak megbízottai irányításával szétbontakoznak az oszlopok anyagmeneként.

Az anyagi oszlopok raktárba érkezése előtt az üres gépjárművek kiállnak előbbi álcázott fedezékeikből az anyagátrakásnál előre kijelölt szállítmány fogadását, vagy szállítmányképzést szolgáló „rakodópontokra”.

A gépkocsivezetők kiszállnak a vezetőfülkéből, lenyitják a hátsó falat és a raktárba érkező rakott gépkocsikat megállítják kocsijaik hátsó végénél, lenyitják a hátsó falakat és a zászlójelekkel tolatással odairányítják saját gépjárműveik hátsó falához.

Az érkező gépjármű vezetője a vezetőfülkéből történő kiszállítás után előveszi rakodási jegyét.

A biztosított rakodó állomány a meghatározott gépjárművekhez fut, felszáll az üres gépkocsik rakfelületére, a gépkocsivezetők úgyszintén. Általában minimum 4 rakodó személy kell a súlyosabb terhek kézi erővel való átrakásához, ezekből szükség esetén két személy az átrakó-átvevő gépkocsivezető lehet.

A fogadó jármű vezetője a rakodási jegy alapján ismételten ellenőrzi és átveszi a terhelt jármű vezetőjétől az anyagokat.

Az anyagot a leggyorsabb ütemben átmálhazzák. A málházás idején fegyvereiket a vezetőfülke tetejére helyezik el készenlétben.

Az üres járművek az átrakás befejezésének sorrendjében önállóan a kijelölt gyülekezési helyre távoznak.

A megrakott járművek visszaállnak a raktárban kijelölt eredeti fedezékeikbe.

Az anyagátrakás idején az utalványokat a fogadó raktár vezetője végleges átvétel elismeréseként aláírja, az okmányolást végrehajtják.

A reális nagyságrendben beállított napvégi hadosztály vegyes szállítmány átvétele, zászlóalj szállítmányok kialakítása szervezett munkával 2-3 órán belül végrehajtható, még éjszakai sötét időszak esetén is.

*Az ezred- és zászlóaljhadtáp bemutató hely parancsnokának jelentése  
a töltősor bemutatásakor*

Mint ismeretes a harcokosi-hadosztály támadóharca sikeres megvívása érdekében az egyik legfelelősségteljesebb döntése a HOPK-nak a hadosztály második lépcső ezrede időben és kedvező terepszakaszról történő harcbevételére. Ezen feladat tervszerű biztosításában a hadtáp egyik legfontosabb kötelessége a harcbevétel előtti rövid időfelhasználással való feltöltés üzemanyaggal.

A hadosztály második lépcső ezred előrevonulási útvonalán berendezett üzemanyag-töltő-állomás került létrehozásra, töltősorból.

A tábori töltősor anyaga fém, hossza 84 méter, 16 töltőhelyen képes egy időben harc- és gépjármű-feltöltést végrehajtani. A töltőtömlők 9 m hosszúak.

A tábori töltősor betápláló eszköze 1 db MPG-60 típusú (60 m<sup>3</sup>/ó) teljesítményű szivattyúállomás. A harcokoszászlóalj feltöltéséhez szükséges hajtóanyag 5 m<sup>3</sup>-es elasztikus tartályokban van letárolva, amelyek előre is elhelyezhetők a menetvonal mentén.

A ZPK-k a tábori töltősoron való feltöltésre a parancsot az EPK-tól kapják közvetlenül, vagy az EPK HTPH-n keresztül, a második ezred adott harcnap feladata megszabásával egy időben. A harcnap során csak a pontosításokra kerül sor.

A harcokoszászlóalj feltöltésére a feltöltőhelyen való tevékenység rendjére közvetlenül a ZPK intézkedik a századparancsnokok felé, akik a harcokosik személyzetét felkészítik a feltöltésben való ténykedésre.

Az érkező harcjárműveket egy forgalomszabályozó két oszlopra bontja és a feltöltési rendnek megfelelően irányítja.

Egy töltőhely teljesítménye átlagosan 63 liter percenként. Így képes 16 harcokosit 50%-os mozgókészlet-pótlás esetén 7-8 perc alatt feltölteni. A harcokoszászlóalj így egy töltősorral 16-20 perc alatt tölthető fel ezzel az eszközzel. Egy harcokosiezred 50-70 perc alatt tölthető fel.

A töltősor úgy van telepítve, hogy a harcjárművezetők a töltőhelyeket nagyobb távolságról is felismerik. A töltőhelyek táblával is meg vannak jelölve, ami azt a célt szolgálja, hogy a harcjármű annak magasságáig megy előre, s így a tartálynyílás a kifolyónyílással kerül egyvonalba.

A harcokosi feltöltését a töltőállomás-parancsnok irányítja, a feladat végrehajtásában együttműködik a zászlóalj technikai helyettes. A harcokosik feltöltését a harcokosi-kezelőszemélyzet (3 fővel) végzi. A töltőnyílást a harcokosivezető kezeli.

A feltöltést jelekkel, jelzésekkel kell irányítani. Az egyezményes jeleket a Magyar Néphadsereg Alaki Szabályzata tartalmazza.

A töltőállomás anyagait 1 db D-566 tdk. szállítja.

A töltőállomás üzembehelyezését és üzemben tartását 6 fő gyakorlott katonára végzi. Telepítésének „K”-normaideje 50 perc; „J” 60 perc; „MF” 70 perc.

A töltőállomás őrzését, védelmét minden esetben meg kell szervezni. Erre a feladatra a kezelőállomány mellett igénybe kell venni a feltöltésen helyszínen tartózkodó alegység kijelölt állományát is.

Az elasztikus tartályok számának növelésével (hozzájuk kiépített táprendszerrel) a töltőállomást alkalmassá lehet tenni tárolás és feltöltés együttes feladataira nagyobb üzemanyag-igényű csapatok gyors, szervezett ellátására is.

A töltőállomást a feltöltött harcjárművek a ZPK parancsára hagyják el, a feltöltésre váró újabb harckocsik ezzel egy időben – forgalomirányító – besorolnak a töltőhelyre.

A töltőállomás telepítésénél sík terepet kell kiválasztani, törekedni kell a domborzati viszonyok és a növényzet álcázó védőképességének kihasználására.

*Az ezred- és zászlóaljhadtáp bemutató hely parancsnokának jelentése a zászlóalj ellátó szakasz körletének bemutatásakor*

A zászlóaljhadtáp elhelyezkedésének területigénye 300x400 m, kiválasztásánál figyelembe kell venni az ellenség várható tevékenységének irányát, a talaj- és úrviszonyokat, a zászlóalj harcrendje fedett megközelítésének lehetőségét.

A zászlóaljhadtáp telepítésével érvényesíteni kell az ellátó szakasz tevékenység szerinti csoportosítás igényét. A harckocsi- (gépesített lövész-) zászlóalj hadtápot négyes tagozódásban célszerű telepíteni:

- zászlóalj lőszerellátó pont (lőszerszállító raj);
- zászlóalj üzemanyagtöltő-pont (üzemanyag-szállító gépjárművek);
- élelemellátó raj;
- ZSH és javítóraj.

A hadtáp szállító gépjárművek, technikai eszközök fedezékben vannak elhelyezve. Ezeket a fedezékeket a harcoló csapatok hagyták hátra. Külön említést érdemel, hogy az ellenséges csapatok által hátrahagyott fedezékeket használatbavétel előtt alaposan át kell vizsgálni, nehogy felrobbanjon az oda beálló gépkocsi, vagy egyéb technikai eszköz. A zászlóalj hadtápnál bemutatásra kerülő fedezékek főbb jellemzői:

	Fedezék			
	gk.	pótk. gk.	MKO	vízszáll. ufo.
Szélesség, m	3,5x7,0	3,5x12	3,5x4	3,5x4
Mélység, m	1,3	1,5	1,3	1,5
Köbtartalom	130	200	70	75
Szükséges kézi mo.	250	325	120	140
Munkaidő bulldózerrel	30	30	10	13

### Az MNHF elvtárs összefoglaló zárszava

Ezzel a kétnapos, mindannyiunk számára igen gazdag módszertani bemutató hadtáp-rendszergyakorlat záró mozzanatához érkeztünk. Gondolom, mindannyian úgy érezzük, hogy valóban gazdag volt e két nap, a nézők számára tapasztalatokban; a gyakorlók, bemutatók részére a munkában és élményekben. Éppen ezért, hadd fejezzem ki köszönetemet valamennyiünk nevében ezért a méreteiben igen nagy, tartalmában színvonalas, módszereiben változatos és főleg – jól tudom – sok-sok fáradságot igénylő munkáért, amit a gyakorlatot szervező és végrehajtó parancsnokok, hadtáp tisztek, tiszthelyettesek és katonák végeztek.

A gyakorlat célját maradéktalanul elérte. Bebizonyosodott, hogy a hadtáprendszergyakorlatok hatékonyan illeszthetők a csapat- és hadtápkiképzés rendszerébe, komplex módon szolgálják a hadtáp felkészítését, hogy vannak és főleg kifejleszthetők olyan módszerek, amelyek gyorsítják a sebesült- és anyagáramlást, megbízható módon fokozzák a hadtáp életképességét és teljesítőképességét.

A tapasztalatok egyértelmű általánosítása és követelményként való megfogalmazása céljából szükségesnek látom, hogy felhívjam a figyelmet néhány kérdésre és ezekkel kapcsolatban kifejtsem álláspontomat.

*Az első, a hadtápvezetés kérdése.* Megítélhettük, hogy a hadtápbiztosítás ilyen terjedelemben bemutatott feladatainak végrehajtásához minden szinten milyen óriási szervező munka szükséges. A nézők, összefegyvernemi vendégeink, az alegységparancsnokok egyértelműen érezték és most igazán megismerték, hogy a hadtáp bonyolult gépezetének irányítása milyen kiterjedt vezetési tevékenységet igényel. Ezért a figyelem középpontjában kell tartanunk továbbra is a hadtáptörzsek, hadtáphelyettesek, hadtápalegység-parancsnokok vezetői tevékenységének javítását. Van erre jó példánk? Határozottan van. Ezen a gyakorlaton minden lépés az egyes katona részletevékenységétől, a nagy járműtömbből álló oszlopok mozgatásáig minden vezetve volt. S ezt nagyon jól lehetett érzékelni. A rövid és tömör vezényszavak, parancsok, a hírváltás, a jelzések hatására minden feladatot egységesen és csak egyféleképpen lehetett végrehajtani. Azt hangsúlyoznám, hogy a vezetés konkrét gyakorlatában tanulniuk kell parancsnokaiktól, hiszen a hadtápvezetés nem egy külön valami, hanem a csapatvezetés szerves része, elvei és módszerei azonosak, és a hadtápalegységeket ugyanúgy kell irányítani, mint a zászlóaljparancsnok a századait, a repülőezredparancsnok a harci gépeit stb. Egy követelményt kell nagyon határozottan megfogalmaznunk, azt, hogy a hadtápot, a hadtápalegységeket, -részlegeket feszesen, folyamatosan vezetni kell. Minden alkalommal meg kell szabni a feladatot minden hadtápegység, -alegység részére, hogy azok sose legyenek tanácstalanok tevékenységük megszervezésében. Így jut el a feladat világosan és egyértelműen a legrest PK HTPH-jától egészen az üzemanyagtöltő gépkocsivezetőig.

A vezetésen belül egy másik nagyon fontos kérdésre hívnám fel a figyelmet. Tudomásul kell venni mindenkinek, hogy a HTPH bizonyos értelemben véve „összefegyvernemi” vezető. Talán jobb szó, ha önkényesen, nem hivatalos terminológiát teremtve inkább úgy fogalmazok: „összágazati”. A hadtápbiztosításban részt vevő fegyvernemi, anyagi, technikai, egészségügyi szervezetek tevékenységének koordinálásában egyértelműen vezető szerepe van. Ezt az összes szabályzataink, a miniszter elvtárs 01. számú parancsa egyértelműen így rögzíti, és a felelősség is ilyen terjedelmű. Az a tény, hogy a hadtápvezetési pont élén a PK HTPH-ja áll, a vezetés megszervezésében és a felkészítésében egyaránt fontos szerepet biztosít.

A HTPH elhatározásának megalapozottságához feltétlenül szükséges a harcászati helyzet ismerete és főleg a parancsnok elhatározásának, elgondolásának megértése. Erre még nagyobb súlyt kell helyezni. Ez alatt nem azt kell érteni, hogy az ilyen jelentésekben nagyobb terjedelemben szerepeljen az ellenség és saját csapatok helyzete, illetve feladatai, hanem azt, hogy mélyebben, a hadtápbiztosítás szempontjából jobban értékelve kerüljön értelmezésre.

*Néhány szót a vezetés feltételeinek kérdéseiről.* Nagy teret kapott a bemutatón a híradás problematikája. Világos, hogy a rendelkezésre álló eszközök

száma kevés. Ezért törekedni fogunk, hogy ezen a téren eredményeket érjünk el, lépéseket tegyünk. A Magyar Néphadsereg hadtáptörzse e tapasztalatokat figyelembe véve, majd megalapozott javaslatokat és elgondolást készít erre vonatkozóan, azonban azt jól kell látni, hogy a probléma megoldásának nem egyetlen kérdése a rádiók száma. Az a fő feladat, hogy megbízható rendszerben, szakszerűen és hozzáértően használjuk fel a híradó eszközöket. Hogy úgy mondjam, súlyt kell fektetni a híradás technológiai oldalára, arra, hogy a csapattagozatban levő és nem titkosított készülékekben hogyan történjen a hírváltás, a rövid parancsok és jelentések továbbítása, hogyan találjuk meg a kerülőcsatornákat, az átjátszás és közvetítés lehetőségeit, hogyan alkalmazzuk az igen megbízható mozgóhíradást. Itt sem kell újat kitalálni. Épp a legutolsó mozzanatban hallották, hogy hogyan vezetik alegységeiket a harcokosi-zászlóaljok parancsnokai. Szó szerint idézek: „előttünk támpont, harchoz”. A híradó eszközökön történő vezetés ilyen formáira meg kell tanítani a tisztjeinket, tiszthelyetteseinket, és ezt bele kell tenni a törzskiképzések foglalkozási anyagaiba.

Láthattuk a hadosztály HVP gépi-adatfeldolgozó pontját működés közben. A jelentésekből kitűnt, és a tapasztalatok bizonyítják, hogy ezek az eszközök valóban gyorsabb munkát produkálnak, mint az emberi agy. De nem is ez a lényeg, hanem az, hogy a gépi munka szellemi kapacitást szabadít fel, takarít meg, s ezalatt a felszabadult idő alatt módja van a hadtáptisztnek gondolkodni, elhatározását pontosítani és pihenni is. Ezért értelmetlennek látszik ma már, hogy a gép mellett manuális úton, fejszámolással is elvégezzük a számvetéseket. Itt az ideje, hogy a seregtest PK HTPH-k követeljék meg, hogy ott, ahol gép van, a számvetések kidolgozásának ez legyen az egyedüli módszere, erre támaszkodjunk, és ezek szerepeljenek a biztosítási tervben.

A vezetés problémájáról még csak annyit, úgy látom, vezetési pontjaink még mindig nem elég mozgékonyak, sok a sátor. Ez részben a vezetés bizonyos „röghözkötését” jelenti, lassítja az áttelepülést, csökkenti az operativitást. Olyan irányban kell haladni, hogy a törzsbuszok kivételével – ha nem huzamosabb idejű a tartózkodás –, egyáltalán ne vegyünk igénybe ezeket a sátrakat.

*A másik kérdéskör, amiben el kell mondanom álláspontomat, az anyagáramlás kérdése.* A bevezető előadásban már elmondottam, hogy a jelenlegi ütem egyszerűen tűrhetetlen. Ezen a gyakorlaton már számos olyan módszert láttunk, ami ezt az ütemet valamivel növeli. De még mindig sok az átrakódás és áttöltögetés. Tudomásul kell vennünk, hogy a csapathadtagon belül az utánszállítás fő elve, fő módszere és fő eljárása az átrakás nélküli szállítás, a hadosztály-hadtáptól a felhasználóig, harcjárműig. Ez a szabály, amely alól vannak kivételek. Nyilván olyan anyagoknál, ahol át kell rendezni a rakományt, vagy fel kell dolgozni, esetleg meg kell főzni, ott egyes tagozatokon meg kell torpanni az anyagáramlásnak. Az is lehetséges, hogy az átrakás nélküli szállítás nem jelenti a tagozatok megkerülését, hanem az ezredhadtáphoz beérkezve a hadosztály járművei külön oszlopokba sorolva, elegyítve az ezred járműveivel továbbfutnak a zászlóaljig, a harcjárműig.

A másik észrevételem, hogy mi általában – s így ezen a gyakorlaton is – túlságosan koncentrálnak a szállítási feladatok végrehajtására. A HOPK HTPH, az ellátó ZPK is három ütemet jelentett, s ahogy kivettem, egy-egy ütem a szállítmányok közel egy időben való megindítását és beérkeztetését jelentette. Ez nem jó így. Ha minden szállítmányunk egyszerre, másfél-két óra alatt ad át és a többi idő üres, akkor persze, hogy nem bírjuk rakodóerővel. Az utánszállítási

feladatok végrehajtását jobban el kell húzni, a szállítmányokat különböző időben kell indítani, esetleg ezen belül a szállító lépcsőket is, akkor tudunk manőverezni a rakodészközökkel és kevésbé sebezhetőek az oszlopaink. Ennek azonban van egy komoly feltétele és ezt is vegyék irányadónak. A hadosztály-tagozatban is alkalmazni kell azt az elvet, hogy az ezredeket már nem igénylés alapján, hanem a harcnap folyamán, a megtervezett adatok szerint kell folyamatosan ellátni, így kell a szállítmányokat indítani.

A rakodási feladatok továbbra is problémát fognak okozni. Ezt a feladatot azzal az eszközzel kell megoldani és főleg azzal a személyi állománnyal, amink van. De azért ezt kibővíteném még azzal, hogy: *amit csinálunk, gyártunk, találekony módon készítünk magunknak.* Meg kell mondanom, hogy a komoly anyagmozgató gépeket, eszközöket mi elsősorban a felsőbb tagozatokba fogjuk koncentrálni, már csak azért is, mert az ilyen gépek megjelenése a csapat-hadtáp egyes tagozataiban csak növeli az eszközök számát és csökkenti a mozgékony-ságát. Azonban a rakodást könnyítő eszközöket, kisgépeket, csúszdákat, emelőket, a műhelydaruk felhasználását minden egységnél továbbra is alkalmazni kell. Olyan „csináld magad” módjára, versenyezhetnek csapataink az ilyen eszközök létrehozásában és vegyék igénybe a katonák kezdeményező javaslatait.

*A hadtápegységekről, főleg az ellátó szervezetekről néhány szót.* Ezek az anyagi biztosítás bevált és integrált szervezetei. Ez a zászlóalj, ez a század egyértelműen a PK HTPH csapata. Ő a szolgálati előljárója és senki más, ezt az állománytáblák tükrözik, a szabályzatok kifejezik. Magától értetődik persze, hogy az anyagok tárolásával, kiadásával, szakszerű kezelésével kapcsolatos követelményeket, mint „szakmai előljáró” az adott szolgálat főnök határozza meg. Úgy is mondhatnám, hogy attól, hogy a harckocsiakna az ellátó század állományába tartozó raktárvezető birtokában van, az még műszaki anyag marad. A raktárak munkájának megszervezéséért, feltételek biztosításáért, a megóvásért, az utánszállításért és főleg – s ezt kihangsúlyozom – *a felkészítésért* az ellátó század PK, ellátó ZPK felel. Egyébként ezek a szempontok az új csapatkiképzési programokban érvényesülni fognak.

Éppen ezért fontos, hogy most már egyértelműen rendet tegyünk az ellátó szervezetek belső működési rendjének, vezetésének kérdéseiben is. Az elvek és módszerek már kialakultak, azokat formába kell önteni. Az MNHF-ség az önök segítségével ki fogja dolgozni az ellátó alegységek és egységek működésének és alkalmazásának szabályozását.

Az itt vázolt követelmények érvényesítése végett a kiképzés minden formáját fel kell használni az ismeretek növelésére. Ezen a gyakorlaton önök feltételezéseket is láttak, kisebb távolságokat stb. Ez most szükséges volt, mert bemutatót tartottunk és azt akartuk, hogy az egyes mozzanatokot önök tisztán lássák. Máskor azonban az ilyen egyszerűsítéseknek nincs helye. Nem tűrhetjük, hogy kitalált, ún. „biztonsági” okokra hivatkozva engedményeket tegyenek a kiképzésben, lemondjanak fontos oktatási kérdésekről. Az ilyen lemondásoknak az okát általában mindig a kényelemszeretetlenben kell keresni.

A példa, a minta egyértelműen önök előtt áll. A rendszergyakorlatokat tehát így kell tervezni, végrehajtani, amint itt látták, természetesen az adott csapat sajátosságait és nyilván lehetőségeit is figyelembe véve. És mindezeket belől arccal a zászlóalj felé fordulva.

Ennyiben kívántam néhány kérdésben az elvtársak részére gondolataimat, álláspontomat megfogalmazni.

## A hadtápegységek mozgósításának vezetése

*Gombás Kálmán ezredes*

Az MNHF-ség törzs mozgósítási munkákat végző állományát évek óta foglalkoztatja a hadtápegységek mozgósítása vezetésének, ezen belül a vezetés korszerűsítésének kérdése. Az e téren az MN-központ és tábori hadtáp-tagozatok területén elért általánosítható eredményeinket e cikkben kívánjuk közreadni azzal az alapvető céllal, hogy egyrészt a többi hadtáptagozat mozgósítási apparátusa a megfelelő következtetéseket le tudja vonni és saját szakterületén részben vagy egészben hasznosítsa, másrészt a hasonló körülmények között megalakuló összefegyvernemi és fegyvernemi szervezetek is megismerhessék tapasztalatainkat.

### *1. A mozgósítás vezetésének általános rendszere*

A mozgósítási feladatok végrehajtásának vezetésével kapcsolatos kérdések az MN központ és tábori hadtáp egységek vonatkozásában sajátos módon jelentkeznek.

Az MN szervezetén belül a központ és tábori hadtáp egységek között megtalálhatók mind a nagyobb létszámú önálló egységek (z.-ak, ö. szd.-ok stb.) mind a kis létszámú különböző rendeltetésű intézetek (tábori kórházak, raktárak stb.). Az „M” hadrendi elemek egy részét békében élő egységek, nagyobb részét kis létszámú „M” törzsek alakítják meg. Az „M” esetén megalakuló egységek személyi állományának mindössze néhány 0/0-a hivatásos, ezen belül a tábori kórházak teljes mértékben a t. állományból kerülnek feltöltésre.

A fenti tényezők szükségszerűen megkövetelik, hogy „M” elrendelése esetén a mozgósítási feladatok végrehajtásának irányítására egy olyan rendszert alakítsunk ki, amely lehetővé teszi a rendelkezésre álló ht. állomány maximális igénybevételét, a vezetés lépcsőzetes megvalósítását és az egységek előírt határidőre történő garantált megalakítását.

A témában lefolytatott vizsgálatok eredményeként arra a következtetésre jutottunk, hogy az MNHF-ségtől a hadrendi elemekig az alábbi vezető szervek létrehozása célszerű:

– felső szintű vezető szerv a Mozgósítást Irányító Operatív Csoport (MIOCS) az MNHF-ségen MN központ és tábori hadtáp egységekre kiterjedő jogkörrel;

– középszintű vezető szervek a Körzeti Mozgósítást Irányító Csoportok

(KMICS-ek) egyes megalakulási körzetekben, mindkét tagozatra kiterjedő joggal közvetlenül az MNHF-ség MIOCS alárendeltségében;

– végrehajtó szervek a Mozgósítást Végrehajtó Csoportok (MVCS-k) egyes megalakulási helyeken az adott egység vagy kijelölt egységek megalakításával kapcsolatos feladatok közvetlen irányítására, a területileg illetékes KMICS közvetlen szakmai alárendeltségében.

A rendszer alapvető lényege, hogy a tagozatok és szolgálati ágak szerint differenciált vezetés helyett a mozgósítási körzetekre felépülő irányítás valósul meg.

Ez természetesen nem jelenti a megalakításért való felelősség átvételét, a hadrend szerinti és szolgálati előjárók vezetéséből történő kirekesztését, csupán a régi decentralizált, bonyolult szerteágazó, a kereszt és párhuzamos tevékenységeket fogjuk össze egy logikus felépített rendszerbe. Ebben egyaránt érvényesül mind a központi, mind a tagozati és a szakszolgálati akarat. Ezt gyakorlatilag azzal érjük el, hogy valamennyi vezetési csoportban az érintett előjáró szervek képviseltetik magukat. Valamennyi előjáró jogosult a mozgósítást irányító szervezeteken keresztül a mozgósításra vonatkozó intézkedések kiadására, illetve, ha azokat közvetlenül a végrehajtóknak adják ki, igény, hogy arról a megfelelő szintű „M” irányító szervet is értesítsék.

A fentieknek megfelelően az „M” vezetés modelljét az 1. sz. melléklet szemlélteti.

Figyelembe véve a cikk korlátozott terjedelmét, valamint azt, hogy a folyóirat olvasóinak túlnyomó többsége a végrehajtás szintjén foglalkozik a mozgósítás kérdéseivel, ezért az MNHF-ség MIOCS-al és a KMICS-ekkel tájékoztató jelleggel, az MVCS-kel pedig részletesen kívánunk foglalkozni.

## *2. MNHF-ség Mozgósítást Irányító Operatív Csoportja*

Alapvető *rendeltetése* az MN központ és tábori hadtáp egységek mozgósításának felső szintű irányítása; az „M” jelentések vétele, értékelése, összesítése és továbbítása; a mozgósítás alatt jelentkező problémák megoldása.

Mozgósítás esetén kerül létrehozásra az MNHF-ség törzs, a szolgálatfőnökségek és az MNHF-ség középírányító szervei e feladatra kijelölt állományából. Tevékenységét az „M” elrendelését követő 3 órán belül megkezdi és valamennyi alárendelt egység „M” készenlétét követő 24 órán belül befejezi.

Közvetlenül vezeti a KMICS-ek tevékenységét, illetve, ha azokkal az összeköttetés megszakad, átveszi az alárendelt MVCS-ik irányítását.

Tevékenysége során együttműködik a megalakítandó egységek „M” hadrendi előjáróival, valamint a hadkiegészítés középírányító szerveivel.

*Szervezeti felépítését* a 2. sz. melléklet szemlélteti.

### *Feladatai:*

- az MN központ és tábori hadtáp egységek mozgósításának irányítása;
- a mozgósítással kapcsolatos jelentések vétele, értékelése, összesítése;
- összesített jelentések továbbítása az előjáró szerveknek;
- a középírányító szervek parancsnokainak tájékoztatása alárendeltjeik mozgósítási helyzetéről;
- az előjárók intézkedéseinek és utasításainak a továbbítása;
- a mozgósítás alatti veszteségek pótlására intézkedések kiadása az egységek biztonsági hányadának szükség szerinti átcsoportosítására;



- az anyagok és technikai eszközök központi raktárakból való kiadásának koordinálása;
- a hadiruházati ellátó részlegek útján a polgári ruhában bevonult állomány részére a hadiruházat biztosítása, a szükséges átcsoportosítás és szállítások megszervezése;
- az alárendeltek által jelentett problémák saját hatáskörben történő megoldása, intézkedések foganatosítása, a mozgósítást akadályozó tényezők elhárítására;
- a mozgósítás helyzetének folyamatos elemzése, ennek alapján a szükséges intézkedések foganatosítása;
- az alárendeltek mozgósítási tevékenységének segítése és ellenőrzése a helyszínrre kiküldött tisztek útján;
- az „M” készenlélet elért egységek „M” hadrendi előjárónak történő átadása koordinálása.

Mozgósítás elrendelése esetén a MIOCS állományát az MN HTP HDM Ű riasztja. A feladatra a mozgósítás előkészítési időszakában felkészített állomány a PK rövid eligazítása után átveszi munkaokmányait, elfoglalja a kijelölt munkahelyeket és az MNHF-ség „M” irányítási tervében megszabott követelmények alapján megkezdi a *feladatok végrehajtását*.

A *jelentésgyűjtő részleg* a diszpécserok útján folyamatos kapcsolatot tart fenn a KMICS-ek mozgósítást irányító részlegei diszpécseroivel, veszi az „M” határidős jelentéseket és egyéb információkat, illetve továbbítja azok részére az előjárók utasításait.

A jelentésgyűjtő részleg diszpécseroi a vett információkat átadják a részlegvezetőnek, aki azokat ellenőrzés után továbbítja a feldolgozó részlegnek.

A *feldolgozó részleg* az átvett információkat folyamatosan feldolgozza, értékeli és összesíti. Az „M” határidős jelentéseket továbbítja – a meghatározott időpontokban – az előjárók részére, illetve a középírányító szerveket folyamatosan tájékoztatja az alárendeltjeik mozgósítási helyzetéről.

Javaslatokat dolgoz ki a mozgósítás alatti veszteségek pótlására, a biztonsági hányad szükség szerinti átcsoportosítására és a mozgósítást akadályozó tényezők elhárítására. Rendezi a hadkiegészítés középírányító szerveivel a tartalékos állomány és népgazdasági technikai eszközök biztosításával kapcsolatos problémákat.

Az MNHF-ség MIOCS ügyeletes a feldolgozó részlegnél tartózkodik és aktívan részt vesz annak munkájában.

Az „M” *anyag* részleg figyelemmel kíséri a központi raktárakból az „M” utalványon levő anyagok és technikai eszközök kiadását, a hadműveleti készletek málházását és a raktárak kitelepitését.

Összesíti az alárendeltek által jelentett anyagi-technikai veszteségeket, az azokkal kapcsolatos adatokat továbbítja az anyagellátó HM szervek felé. Ezt követően az érintett főnökségek veszteségpótlással kapcsolatos döntéseinek megfelelően utasítja az alárendeltek az anyagok és technikai eszközök vételezésére.

A mozgósítás időszakában a tartalékos állomány hadiruházati ellátását közvetlenül irányítja. A polgári ruhában bevonult állomány részére biztosítja a hadiruházati kompletteket, intézkedik azok ellátó részlegekhez, illetve az alakulatok megalakulási helyeire történő kiszállítására.

A *segítő-ellenőrző részleg* alkalmazására a mozgósítás alatt kialakult helyzet függvényében kerül sor. A MIOCS parancsnok a részleg állományát elsősorban azoknak a mozgósítási körzeteknek a területére küldi ki, amelyek ellenséges csapat szvenvednek, illetve amelyekben a mozgósítást akadályozó egyéb tényezők lépnek fel. Ezenkívül természetesen kizárólag ellenőrzési feladattal is ki küldhető a részleg állománya.

Az MNHF-ség MIOCS a tevékenységhez szükséges irányítási tervekkel és egyéb munkaokmányokkal rendelkezik. Állományát a feladatok végrehajtására az MNHF-ség törzs szerv. és „M” o. készíti fel.

### 3. Körzeti Mozgósítást Irányító Csoportok

Az MNHF-ség körzeti mozgósítási rendszere az MN-ben gyakorlatilag egyedi, az MN központ és tábori hadtáp tagozatok sajátosságából adódik. A mozgósítás időszakában működő – nem függetlenített állományú – KMICS-ek az utalt hadrendi elemek vonatkozásában a magasabbegység „M” funkcióit látja el. Ezenkívül természetesen speciális feladatai is vannak.

A *KMICS alapvető rendeltetése*: a kijelölt körzetben megalakuló (hadi-szervezetre áttérő) MN központ és tábori hadtáp egységek mozgósítás végrehajtásával kapcsolatos tevékenységének irányítása, segítése, a mozgósítás végrehajtását akadályozó problémák – Hadkieg. és Tv. parancsnokságokkal (a továbbiakban: megyei pság.) együttműködésben történő – megszüntetése, az egységek „M” készenléte meghatározott határidőre történő elérésének a biztosítása.

Mozgósítás esetén kerül létrehozásra a kijelölt ht. és e célra lebiztosított tartalékos állományból. A mozgósítás végrehajtásának időszakában az MNHF-ség MIOCS közvetlen alárendeltségében hajtja végre feladatait. A területén megalakuló MN központ és tábori hadtáp egységek MVCS-i közvetlen szakmai irányítása alá kerülnek.

Tevékenysége során együttműködik a megyei parancsnokságokkal és köz-igazgatási szervekkel.

*Szervezeti felépítését* a 3. sz. melléklet szemlélteti.

Feladatai saját területén értelemszerűen megegyeznek az MNHF-ség MIOCS-ával.

*Tevékenységét a mozgósítás időszakában az alábbiak szerint végzi.*

Mozgósítás elrendelése esetén az MNHF-ség alárendeltjeitől kijelölt állományt a HKSZ Utasításban meghatározott rendszerben saját egysége riasztja. A riadó elrendelése után a személyi állomány – külön értesítés nélkül – haladéktalanul bevonul a KMICS vezetési pontjára.

A parancsnok szolgálati helyére történő beérkezése után jelentkezik az MNHF-ség MIOCS parancsnokánál, majd meggyőződik, hogy az állományilletékes egységek a KMICS-be kijelölt állományt útbaindították-e. Ha ez nem történt meg, akkor az illetékes parancsnoktól kéri annak végrehajtását. Ezt követően felveszi a kapcsolatot azzal a megyei parancsnoksággal, amely a t. hadköteleseket és gépjárműveket biztosítja.

Az állomány beérkezése előtt berendeztetni a vezetési pontot, előkészíteni a részlegek vezetési okmányait és a beérkezés sorrendjében átadja a részlegvezetőknek és utasítja őket a funkcionális megkezdésére.

A tartalékos állomány fogadását és a gépjárművek átvételét a beosztottak egy részéből létrehozott bizottsággal hajtja végre.

Egyes egységek részére elrendelt mozgósítás és „M” összekovácsolási gyakorlatok esetén annak a KMICS-nek a parancsnokát, amely a feladatban érintve van az MNHF-ség MIOCS ÚTI riasztja. A parancsnok szolgálati helyére történő beérkezése után jelentkezik az MNHF-ség MIOCS ügyeletésénél, akitől megkapja, hogy a feladat mely egységekre, milyen változatban lett elrendelve. Ezt követően a feladat nagyságától függően a béke állományból biztosított beosztottjai egy részét berendeli.

A *működőképesség elérése után* a KMICS a mozgósítás előkészítésének időszakában kidolgozott „M” irányítási terv, a Működési Utasítás, valamint az MNHF-ség MIOCS parancsnok intézkedései alapján tevékenykedik.

A *parancsnok* a funkcionális részlegek részére követelményeket támaszt, biztosítja tevékenységük feltételeit, segíti azokat feladataik végrehajtásában. Intézkedéseket fogatosít a mozgósítás menetét akadályozó tényezők elhárítására.

A *politikai munkás* központilag irányítja a körzet politikai propaganda munkáját.

A *mozgósítást irányító részleg* operatívan irányítja az MVCS-k tevékenységét; veszi, nyilvántartja, értékeli a beérkezett „M” határidős jelentéseket és egyéb információkat, jelenti az MNHF-ség MIOCS-nak az összefoglaló jelentéseket; folyamatos kapcsolatot tart fenn a biztosításban érintett megyei parancsnokságokkal, továbbítja részükre az MVCS-k által a személyi és NG-i technikai eszközök átadásával kapcsolatos problémákat; felméri, értékeli az ellenséges csapások következményeit, jelenti azt az MNHF-ség MIOCS-nak, engedélyt kér a biztonsági hányad egységek közti átcsoportosítására, az így nem pótolható veszteségeket a megyei tartalékokból igényli; javaslatokat dolgoz ki a parancsnok részére a mozgósítást akadályozó tényezők elhárítására vonatkozó rendszabályokra, az ezzel kapcsolatos döntés alapján intézkedéseket fogatosít; figyelemmel kíséri az egységek központi készletből történő szállításait; problémák esetén segítséget nyújt azok megoldására; összeköttetés megszakadása esetén intézkedik az illetékes híradóközpont (MN., posta stb.) felé a zavar elhárítására, ennek megtörténteig az információkat futárok útján szerzi be; az „M” hadrend szerinti előjárók igénye esetén megadja a szükséges tájékoztatást; végrehajtja az MNHF-ség MIOCS által adott egyéb feladatokat.

A *segítő-ellenőrző részleg* a fontossági sorrendnek megfelelően helyszínen győződik meg az MVCS-k működéséről; tanácsokat ad és követelményeket támaszt a felfedett problémák megszüntetésére; segítséget nyújt a mozgósítás menetét akadályozó tényezők megszüntetésére; ellenőrzi az egységek belső mozgósítási tevékenységét, a személyi állomány felszerelését, ellátását és összekovácsolását; tájékozik a politikai hangulatról, az állomány körében végzett agitációs-propaganda munkáról; részt vesz az ellenséges csapások következményei felmérésében és felszámolásában; szoros kapcsolatot tart fenn a megyei parancsnokságok irányítási csoportjaival, problémák esetén igénybe veszi azok segítségét; a parancsnok által meghatározott időpontokban jelentést tesz tapasztalatairól és az általa fogatosított intézkedésekről.

A *futár-részleg* állandó készenléletet tart fenn az útbaindításra; a parancsnok vagy a mozgósítást irányító részlegvezetőjének utasítására futárokat indít útba az MVCS-k-hez és az MNHF-ség MIOCS-hoz; biztosítja a KMICS személyi állománya szállításához szükséges gépjárműveket; ellátja a körleten belüli kommandáns szolgálatot.

A KMICS a területén megalakuló egységek „M” készenlétének eléréséig funkcionál, tevékenységét ezt követően az MNHF-ség MIOCS Pk. engedélyével szünteti meg.

#### 4. Mozdósítást végrehajtó csoportok

Az MVCS a megalakító egység („M” törzs) mozgósítás időszakában működő ideiglenes apparátusa.

Alapvető *rendeltetése* az adott megalakítási helyen (laktanyában, helységben, terepen) megalakítandó MN központ és tábori hadtáp egységek tevékenységének irányítása, személyi állományuk, NG-i technikai eszközeik központositott átvétele; a központi raktárban tárolt anyagok és technikai eszközök felvételezése; a saját bázison, raktárakban levők átvételének koordinálása; a mozgósítás végrehajtását akadályozó problémák megszüntetése; a tartalék körletek előkészítése; az „M” határidős jelentések továbbítása a területileg illetékes KMICS felé; az egységek „M” készenléte meghatározott határidőre történő elérésének biztosítása.

*Szervezeti felépítését* a 4. sz. melléklet szemlélteti.

A nagy létszámú és jelentős mennyiségű technikai eszközzel rendelkező egységek részére önálló, a kisebb egységek (cü. intézetek) részére összevont MVCS-t hozunk létre.

Annak érdekében, hogy a mozgósítás feszes vezetése biztosított legyen az MVCS *parancsnoka csak bivatásos tiszt lehet*, a beosztottak a tartalékos állományból vehetők igénybe. Azok a ht. tisztek, akik MVCS Pk.-nak lettek kijelölve „M” beosztásukat a feladat végrehajtása után foglalják el.

A helyzettől függően a beosztott állomány ideiglenes polgári munkaerőből, vagy a megalakítandó egység részére lebiztosított szervezetszerű létszámból tevődhet össze.

Azt, hogy a két lehetőség közül melyik változat biztosítja maradéktalanul a feladatok végrehajtását, az adott egység objektív körülményei határozzák meg.

A békében nem élő egységek és az összevont MVCS-knél az ideiglenes polgári munkaerő, a békében élő polgári vállalatokra települő egységek MVCS-inél a szervezetszerű béke, illetve t. állomány igénybevétele a célszerűbb akkor, ha saját, illetve a vállalat állományából az biztosítható.

Annak következtében, hogy a békében nem élő és csak „M” törzssel rendelkező egységeknél a mozgósítást rendszerint egy tisztnek és egy pa. raktárosnak kell megkezdeni és végrehajtani, gyakorlatilag 0-ról indulnak, rendkívül nagy jelentősége van az MVCS megszervezésének és felkészítésének. Alapvető igény, hogy az MVCS állománya a megalakulás helyére annyival korábban érkezzen be, hogy az első tartalékosokat már működőképes állapotban tudja fogadni. Ez viszont csak akkor valószínűsíthető meg, ha az MVCS tartalékos állománya abból a helységből van kiírva, ahol a megalakulási hely van (polgári vállalatokra települő egységeknél az alapvállalattól). Itt még gondosan arra is ügyelni kell, hogy az MVCS állományába olyan tartalékosok legyenek biztosítva, akiknek a munkahelye is az adott helységben van. Továbbá törekedni kell arra, hogy lehetőleg az MVCS vezető állománya, vagy t. tiszt, vagy t. tts.-ekből tevődjön össze. Nem kell idegenkedni az idősebb korosztályok igénybevételestől, annál inkább sem, mert ezeket a hadköteleseket már a megyei parancsnokságok a szabad tartalékból nem veszik ki, így a fluktuáció a minimális-

ra csökkenthető és ezáltal az összekovácsolt MVCS hosszú éveken keresztül együtt tartható.

Az MVCS terveit az MNVK „M” és Hadkieg. Csf. Utasítása és a fegyvernemi sajátosságokat figyelembe véve az előjáró intézkedésében megszabott követelmények figyelembevételével a mozgósítás előkészítésének időszakában a megalakításért felelős egység („M” törzs) dolgozza ki és tartja naprakész állapotban. E téren alapvető követelmény, hogy az MVCS parancsnok „Irányítási terv”-vel a parancsnokság vezető állománya, a személyi és gépjármű átvételi helyek parancsnokai „Munkaterv”-vel, az egyéb szolgálati közegek pedig feladataik végrehajtásához szükséges okmányokkal rendelkezzenek.

Ennek megfelelően az MVCS tervei összetételét és az egyes okmányok tartalmát és formátumát az 5. sz. melléklet szerint tartjuk célszerűnek elkészíteni.

A mozgósítás végrehajtásának időszakában az MVCS a területileg illetékes KMICS közvetlen szakmai irányítása alatt hajtja végre feladatait. Az összevont MVCS az általa megalakítandó egységek, az egyes hadrendi elemek MVCS-i pedig az alegységek parancsnokainak tevékenységét közvetlenül irányítják. A megyei parancsnokságokkal az irányítási csoport útján működnek együtt.

Mozgósítás elrendelése esetén az MVCS parancsnokok berendelése az EGYSS. Ü., illetve a parancsnoki szolgálat részére kiadott utasításban van szabályozva. A tartalékos állomány bevonulása pedig a megyei parancsnokságok rendszerében van biztosítva.

Kiemelt figyelmet kell fordítani arra, hogy az összevont MVCS-k parancsnokai minden esetben, a t. állománynak pedig arányos része kerüljön behívásra olyan esetekben is, amikor a mozgósítási feladat a megalakítandó egységeknek csupán egy részét érinti.

Az MVCS telepítését minden esetben objektív körülmények határozzák meg. Ezek adódhatnak előjárói intézkedésekből (Pl. az egységek objektumon kívüli – körletben – mozgósításra jelölte ki az MNVKF, HM h. elvtárs) vagy az egység sajátos helyzetéből (Pl. békében nem élő laktanyával nem rendelkező).

Ennek megfelelően az MVCS telepíthető:

- katonai objektumban;
- polgári körletekben;
- terepen;
- kombinált módszerrel, a fentiek variációjával.

Egyes elemei elhelyezését illetően is több változatban telepíthető, és pedig:

- szorosan behatárolt zárt körletben;
- egy objektumban vagy helységben egyes elemei decentralizált elhelyezésével (Pl. adott községben; a pság. a tanácsházán, a személyi átvételi hely a kultúrházban, a gépjármű átvételi hely a gépállomáson, az alegységek elhelyezési körletei egy vagy több iskolában);
- két egymástól távolos helységben (Pl. VOLÁN vállalatra települő ö. gk. száll. z. MVCS pság. és személyi átvételi helye adott községben, a gjmű. átvételi hely attól 50 km-re a VOLÁN telephelyen).

Természetesen a felsorolt variánsokon kívül még számtalan előfordulhat, ezeket nem ismertetjük, úgy érezzük ezzel is érzékeltetni tudtuk a telepítés sokrétűségét.

Emellett azonban vannak a telepítésnek általános érvényű törvényszerűségei és szabályai is. Ezek az alábbiak:

- a települési hely biztosítsa az MVCS valamennyi elemének legcélravezetőbb elhelyezését;
- az egyes munkacsoportok tagoltan legyenek elhelyezve, biztosítható legyen az ABV védelem rendszabályainak létrehozása és fenntartása;
- az egyes elemek - elemeken belül a részlegek - úgy legyenek csoportosítva, hogy azok közötti mozgás ne legyen bonyolult, emellett a körforgalom is biztosított legyen;
- a bevezető útvonalak biztosítsák a bevonuló személyi állomány és technika egymástól elhatárolt (külön útvonal) mozgását, könnyen megközelíthető és elhagyható legyen;
- a környezet biztosítsa az álcázás kedvező előfeltételeit;
- legyen lehetőség a gépjárművek mozgása ellenőrzésére és szabályozására;
- a legkedvezőtlenebb esetben is biztosított legyen a személyi és gépjármű átvételi helyen tartózkodó személyi állomány és gépjárművek elhelyezése;
- ne akadályozza a közúti közlekedést és a polgári szervek tevékenységét;
- közforgalmú utakról ne lehessen felderíteni az ott folyó munkát;
- körleten belül az egyes elemek között biztosított legyen a híradó összeköttetés;
- a közelében legyen olyan fedett, szabad terület, ahová a csapások elől az állomány kivonható.

Végezetül, de nem utolsó sorban valamennyi funkcionális részleg létre legyen hozva a normák szerint előírt létszámmal.

A fentieknek megfelelően az MVCS telepítésének egy változatát a 6. sz. melléklet szemlélteti.

Végezetül az MVCS telepítésével kapcsolatban meg kívánjuk jegyezni, hogy a hadtáp egységek sajátosságából adódóan rendszerint a személyi átvételi helyen a felszerelés kiegészítő részleget, a gépjármű átvételi helyen pedig az üzemanyagtöltő részleget nem telepítjük. Ennek megfelelően a felszerelés kiegészítése az egységek, illetve alegységek körleteiben, az üzemanyagfeltöltés, a kiegészítő készletek és üzemanyag technikai eszközök kiadása pedig a telephelyen vagy az oszlopalakítási útszakaszon történik.

A továbbiakban tételesen nem kívánjuk felsorolni az MVCS egyes szervezeti elemeinek feladatait, annál inkább sem, mert azt az érvényben levő utasítások, intézkedések részletesen tartalmazzák. Ehelyett a mozgósítási feladatokat elrendelésétől a feladat befejezéséig a tevékenység (munka) folyamatának egy célszerű változatát ismertetjük.

#### *Riasztás és működőkészség elérése*

*Mozgósítás elrendelése esetén* a kijelölt parancsnokokat saját egysége riasztja. Egyes egységek részére elrendelt mozgósítási és „M” összekovácsolási gyakorlatok esetén annak az MVCS-nek a parancsnokát, amely a feladatban

érintve van az a megalakító („M” törzs) rendeli be, amely az adott egység megalakításáért a felelős.

A tartalékos állományt és gépjárműveket minden esetben a megyei parancsnokságok vonultatják be. Annak érdekében, hogy a részleges feladat elrendelése esetén ne vonuljon be a teljes tartalékos állomány, a megyei parancsnokságokkal együttműködve ennek rendszabályait ki kell dolgozni.

Az MVCS parancsnok szolgálati helyére történő beérkezés után azonnal annál az „M” szervnél jelentkezik, ahol okmányait tárolják és azok átvétele után útbaindul a működés helyére. Saját okmányaival együtt a hozzá utalt egységek HKSZ és „M” terveit is átveszi. Kiszállítását az az „M” szervezet biztosítja, amelyek érdekében tevékenykedik. (Ezt a mozgósítás előkészítésének időszakában meg kell tervezni és a szükséges gépjárműveket MN vagy NG-ból biztosítani).

A parancsnok működési helyére történő beérkezése után felveszi a kapcsolatot az objektumokat biztosító szerv vezetőjével (tanács, helyőrség parancsnokság stb.) és tisztázza az átadás-átvétel rendjét.

Ezt követően jelentkezik a területileg illetékes KMICS parancsnokánál, majd a biztosító megyei parancsnoksággal lép összeköttetésbe és tájékozik az MVCS állománya és gépjárművei várható beérkezéséről.

Az MVCS részére biztosított t. állományt személyesen fogadja, a vezető állománynak kiadja a mozgósítási okmányokat és eligazítja őket feladataik végrehajtására.

A parancsnokság körletének berendezését és a tartalékkörlet előkészítését személyesen irányítja, az MVCS egyéb szervezeti elemei berendeztetését a komendáns részleggel és azok saját állományával hajtja végre. Ennek megtörténte után személyesen ellenőrzi valamennyi szervezeti elemnél a működőképesség elérését és a feladatok végrehajtására való készenlétet.

### *A parancsnokság tevékenységének rendje*

*A működőképesség elérése után a parancsnok az MVCS tevékenységét a mozgósítás előkészítésének időszakában kidolgozott „M” irányítási terv alapján saját vezetési pontjáról irányítja. A parancsnokság személyi és gépjármű átvételi helyek vezető állománya egyéni munkatervei és egyéb vezetési okmányai alapján tevékenykednek.*

A parancsnok a beérkező egység-, illetve alegységparancsnokok és szolgálati közegek részére kiadja a HKSZ és „M” részletterveket és eligazítja őket feladataikra vonatkozóan.

A funkcionális szervezeti elemek részére követelményeket támaszt, biztosítja tevékenységük feltételeit, segíti azokat feladataik végrehajtásában, személyesen és a diszpécserék útján rendszeresen ellenőrzi tevékenységüket. Intézkedéseket fogantatosít a mozgósítás menetét akadályozó tényezők elhárítására.

Az „M” irányítási terv alapján folyamatosan figyelemmel kíséri a bevonulási és gépjármű átvételi helyek, valamint az egységek, illetve alegységek tevékenységét. Abban az esetben, ha a tervektől eltérően határidő késéseket tapasztal, azonnal operatív intézkedéseket fogantatosít a problémák megszüntetésére. Hatáskörét, illetve saját lehetőségeit meghaladó problémákat jelenti a KMICS parancsnokának.

A kialakult helyzet függvényében dönt a 2. sz. feltöltési rendre történő áttérésre.

A biztonsági hányaddal gazdálkodik, egységektől, illetve alegységektől függetlenül a fontosság sorrendjében intézkedik azok beosztásba helyezésére. A nem osztott biztonsági hányadot folyamatosan nyilvántartja és annak létszámát és szakmai megoszlását jelenti a KMICS-nek. A KMICS parancsnok utasításainak megfelelően az általa megadott helyekre a biztonsági hányadból útbaindítja a t. hadköteleseket.

A biztonsági hányadból ki nem elégíthető hiányokat a megyei parancsnokság tartalékából igényli.

A diszpécserék által összeállított „M” határidős jelentéseket ellenőrzi és leadja – vagy diszpécserékkel leadatja – a KMICS mozgósítást irányító részlegnek.

Személyesen ellenőrzi és segíti az egységek, illetve alegységek parancsnokainak tevékenységét. Az „M” készenlét elérésekor levezeti az alaki szemlét.

Az ellenség csapásai esetén azonnal intézkedéseket fogatosít a következmények felszámolására és a feladatok tartalék körletben történő továbbfolytatására. Egyidejűleg erről jelentést tesz a KMICS parancsnokának, és ha szükséges igényli annak segítségét.

A tevékenység folyamán szoros kapcsolatot tart fenn a megyei parancsnokság irányítási csoport parancsnokával, a személyi állomány és NG-i technikai eszközök biztosításával kapcsolatos problémákat vele együttműködésben rendezi.

Az összevont MVCS a hozzá utalt valamennyi egység, „M” készenlétének elérése és az utolsó jelentések továbbítása után engedélyt kér a KMICS parancsnokától a tevékenység befejezésére.

A felszámolás során először a biztonsági hányadot bocsátja el, vagy a KMICS parancsnok által megadott helyre útbaindítja. Ezt követően saját személyi állományát számoltatja el az ügyviteli anyagokról, azokat bevonja, az átvett körleteket visszaadja és leszereli a tartalékos állományt. Végezetül leadja terveit és okmányait megsemmisítés céljából saját egysége ügyviteli szervének és elfoglalja „M” beosztását.

A *politikai munkás* folyamatosan felkeresi a bevonulási, gépjármű átvételi helyeket és az alegységek elhelyezési körleteit. Felvilágosító munkát folytat a hadkötelesek körében, tanulmányozza azok hangulatát. Az alegységek politikai munkásainak segítséget nyújt feladataik végrehajtásában. Szoros kapcsolatot tart fenn helyi pártpolitikai és társadalmi szervekkel. Gondoskodik a politikai felvilágosító anyagokról és sajtótermékekről. Az „M” határidős jelentések hangulatjelentés részéhez szolgáltatja a tényadatokat.

A *diszpécserék* váltásos rendszerben folyamatos ügyeleti szolgálatot adnak. Egy időben a feladatok méreteinek függvényében 1–2 fő van szolgálatban, a többi a parancsnok utasításának megfelelően ellenőrzést folytat.

Operatíván irányítják a bevonulási és gépjármű átvételi helyek tevékenységét; folyamatosan tájékozódnak az alegységek „M” tevékenységének helyzetéről; összegyűjtik az „M” határidős jelentésekhez szükséges adatokat, azokat értékelik; elkészítik a KMICS részére az „M” határidős jelentéseket, jelentik a parancsnoknak és annak megbízásából – ha nem személyesen jelent – leadják a KMICS mozgósítást irányító részlegének; folyamatosan kapcsolatot tartanak a megyei parancsnokság irányítási csoportja parancsnokával, együttesen megold-



ják a közös problémákat; értékelik az ellenséges csapások következményeit, ha tartalék körletbe kell kitelepülni, úgy azt irányítják és lépcsőzetesen – a vezetés folyamatosságának biztosítása mellett – áttelepülnek; megállapítják a mozgósítást akadályozó tényezőket, kidolgozzák a megszüntetésükre vonatkozó javaslatokat és a parancsnok döntésének megfelelően intézkedéseket foganatosítanak; az összeköttetés megszakadása esetén személyesen, vagy hírvivők útján gyűjtik be az adatokat a bevonulási és gépjármű átvételi helyekről; az „M” hadrendi előjáróknak – igény esetén – jelentik a kért adatokat; végrehajtják a KMICS irányító részleg és saját parancsnok által adott egyéb feladatokat.

A *hadtáp tiszt* terveinek megfelelően a gépjármű átvételi helytől átveszi a saját bázisról (raktárból) a felszerelés kiegészítéséhez, valamint a központi raktárakból „M” utalványon levő és NG-ből vételezendő anyagok és technikai eszközök kiszállításához szükséges gépjárműveket. Ezt követően az ideiglenes polgári munkaerőből kijelölt állományt ellátja a szükséges okmányokkal, eligazítja őket és a terveknek megfelelő időpontokban útbaindítja az oszlopokat.

Folyamatos kapcsolatot tart fenn a saját bázis (raktár) és érintett központi raktárak parancsnokaival.

Figyelemmel kíséri a szállítások tervszerű végrehajtását, problémák esetén intézkedéseket foganatosít a megszüntetésre, hatáskörét és lehetőségeit meghaladó esetekben a parancsnok útján a KMICS parancsnok segítségét kéri.

Személyesen segíti az egységek, illetve alegységek parancsnokait a személyi állomány felszerelésével és az ellátás megszervezésével kapcsolatos feladatai ellátásában.

Megszervezi a helyi objektumok igénybevételével az MVCS állománya meglelemmel történő ellátását és pihentetését.

A *komendáns szolgálat* ellátó részlege haladéktalanul végrehajtja a parancsnokság vezetési pontjának berendezését és őrzés-védelmének megszervezését.

Átveszi a kiutalt konyhákat, éttermeket és hálókörleteket. A tervekben meghatározott helyen végrehajtja az ételmezési anyagok felvételezését és megkezdi a meleg étel főzését.

A parancsnok utasításának megfelelően berendezi – helyi anyagokkal – a pihenőhelyeket és gondoskodik azok folyamatos őrzéséről.

Kijelöli a parancsnokság gépjárműveinek parkírozó helyét, biztosítja a szükséges hajtóanyagot és megszervezi, hogy a parancsnokság igényének megfelelően a gépkocsik előálljanak, illetve a hírvivők készenlétben legyenek.

Gondoskodik a parancsnokság helyiségeinek folyamatos tisztántartásáról.

A forgalomszabályozó részlege felállítja a helység közigazgatási határától (vasútállomástól) a személyi és gépjármű átvételi helyek bejáratáig, ezektől az egységek, illetve alegységek megalakulási helyéig az álló komendánsokat, a forgalomszabályozókat, és elhelyezi az eligazító táblákat.

Megszervezi a járőrszolgálatot, örökkel és rendfenntartókkal biztosítja a működési helyen a rendet és fegyelmet.

A htp. tiszt igényének megfelelően az anyagvételezésre útbainduló oszlopokhoz kirendeli a mozgó forgalomszabályozókat.

Feladatai megszervezése és végrehajtása során együttműködik a helyi rendőri és munkásőr szervekkel.

A tevékenység során a forgalomszabályozók a bevonuló hadköteleseket és gépjárműveket folyamatosan a személyi és gépjármű átvételi helyekre irányítják, illetve onnan a csoportokat az egység megalakulási helyéig.

A járőrök ellenőrzik a hadiruházatban levő olyan személyeket, akik a helység különböző pontjain leállnak (vendéglők, kulturházak, vasútállomások stb.) és utasítják őket az azonnali bevonulásra.

### *A személyi átvételi hely működése*

A bevonuló tartalékosok a személyi átvételi helyre, önállóan, gyalog, saját gépjárművel vagy a tanácsok (megyei parancsnokságok) által szervezett szállítás útján érkehetnek. A személyi átvételi helyhez irányuló forgalmat, mint ahogy az előzőekben ismertettük, a komendáns szolgálat szabályozza.

Az MVCS parancsnokság forgalomszabályozói a személyi átvételi helyhez vezető főútvonalról letérítik a gyülekező helyek irányába a tartalékosokat szállító gépjárműveket. A gyalog érkező tartalékosokat pedig a kijelölt tereleő útvonalakon a forgalomszabályozók ellenőrzése mellett jelzőtáblák alkalmazásával irányítják a személyi gyülekeztető helyre.

A *gyülekeztető hely* határán a személyi átvételi hely rendfenntartói elrendelik a gépjárművekről történő leszállást, sorakoztatják a tartalékosokat és előkészítetik velük okmányaikat. Ismertetik a tartalékosokkal a veszélyjelzéseket (légi-, atom-, gázriadó) és tájékoztatják őket a jelzések elrendelését követő teendőikről.

A gyülekeztető helyen tiszteket, illetve a tiszti beosztású tartalékosokat haladéktalanul kiemelik a csoportokból és őket soronkívül azonnal az áradó részleghez irányítják. Ezáltal elérhető, hogy a bevonuló tisztek, illetve a tiszti beosztású tartalékosok rövid idő alatt alegységükhöz kerülve bekapcsolódnak a munkába és elláthatják beosztásukkal járó feladataikat, illetve közvetlen parancsnokuk utasításai alapján ténykedhetnek.

A rendfenntartók a bevonuló állomány magángépjárműveit és a tanácsok megbízottai gépjárműveit a magán gépkocsik parkírozó helyére irányítják. A parkírozó hely őrzését a komendáns szolgálat parancsnoka szervezi meg.

Azokat a gépjárműveket, amelyek átadásra kerülnek, a gépjárműről történő leszállás terepszakaszától minden várakozás nélkül AZONNAL a gépjármű átvétel helyére irányítják.

Amennyiben a gyülekeztető hely körzetében a gépjárművek meghibásodnak, azok javítására, illetve elvontatására a gépjármű átvételi hely útján a komendáns szolgálat parancsnoka intézkedik.

A gyülekeztető helyről a tartalékosok zárt rendben, rangidős vezetésével, a katonai rend és fegyelem betartásával, a kijelölt (táblákkal jelzett) útvonalon haladnak előre a sugárellenőrző őrsig.

A zárt rendben közlekedő bevonuló tartalékosokat a sugárellenőrző őrsnél megállítják és közülük, községenként 1-1 főnél, illetve szűrőpróbaszerűen további személyeknél műszeres ellenőrzést hajtanak végre. A sugárfertőzést szenvedett személyeket az őrs parancsnoka az MVCS parancsnok által kijelölt mentesítő helyre irányítja, ahol őket névszerint nyilvántartásba veszik.

Ha a szűrőpróbaszerű műszeres ellenőrzés csoportnál állapít meg fertőzöttséget, akkor az őrs parancsnoka az egész csoportot félrelépteti és valamennyi tartalékost műszeresen leellenőrizteti.

A sugárellenőrzést követően a tartalékosok az irányítási csoport nyilvántartó-áradó részlegekben mozognak előre, ahol ellenőrzik személyi okmányaikat

(személyi igazolvány, katonai igazolvány, behívóparancs, gépkocsivezetői jogosítvány stb.) és leszedik a személyi igazolványukat.

A tartalékosok a nyilvántartó-átadó részlegvezető felhívására jelenthetik a bevonulással kapcsolatos problémáikat. Ezekről függően a tartalékos további mozgása négy irányban folyhat:

- az átvevő-elosztó részleghez (ha a bevonulással kapcsolatban nem merült fel probléma);

- a különböző személyi tartalékok várakozó helyére (ha a hadköteles nem konkrét hadibeosztás, hanem biztonsági hányad, illetve megyei tartalékként került mozgósításra);

- az egészségügyi ellenőrző és segítségnyújtó állomásra (ha a hadköteles egészségügyi problémát jelentett, vagy ha ittan érkezett be);

- valamint a be nem oszthatók várakozási helyére (ha ideiglenesen – szociális vagy más oknál fogva – a kivizsgálás időtartama alatt nem kerül átadásra).

A nyilvántartó-átadó részleghez az egyszer már túljutott tartalékosok közül ismét visszatérnek a döntés meghozatala után;

- az orvosi vizsgálat, illetve kezelés alapján a csapathoz már beosztható hadkötelesek;

- a szociális vagy más problémát jelentő, de azok megoldása, illetve rendezése után ilyen céllal már nem mentesíthető, ezért beosztható állomány;

- a különböző személyi tartalékokban levő (biztonsági hányad, megyei tartalék) tartalékosok a csapat vagy a megyei parancsnok döntése alapján (pl. a feltöltés meggyorsítása és befejezése, újabb szükségletek kielégítése stb.).

A különböző okokból problémát jelentett tartalékosok beoszthatósága kérdésében egészségügyi probléma esetén a személyi átvételi hely orvosa, szociális és egyéb problémák esetén a megyei parancsnokság képviselője dönt.

A nyilvántartó-átadó részlegtől a beosztható állományt az MVCS átvevői a saját átvevő-elosztó helyre vezetik. Itt a tartalékosok az alkalmazott feltöltési rendtől függően az írnokoktól megkapják a beosztást, melyet a beosztási táblázaton rögzítenek. A tartalékosoktól bevonják a behívó- (bevonulási) parancsot, melyből kivesszik a nyilvántartó kartont, amelyet az adott egység, vagy alegység dobozába (tárolóba) helyeznek, a tartalékosok részére pedig átadják a beosztást jelző zsetont, amely mindaddig kíséri, amíg el nem foglalja a tervezett beosztási helyét. A behívó- (bevonulási) parancsok tokját pedig külön gyűjtik és a bevonulás befejezése utáni egyeztetéskor átadják a megyei parancsnokság nyilvántartó-átadó részlegének.

Az átvevő-elosztó helyen az alegységen belüli konkrét hadibeosztást is meghatározzák.

Az átvevő-elosztó helyen célszerű, ha a gépjármű nélkül bevonuló gépjárművezetőket beérkezésük sorrendjében soron kívül leadminisztrálják, annak érdekében, hogy a tartalékosoknál előbb találkozzék saját járművével, illetve munkagépével. Jelentős számú gépkocsi nélkül bevonuló gépjárművezető esetében elképzelhető, hogy azokkal külön írnok foglalkozzon.

Az átvevő-elosztó hely parancsnoka megfelelő létszámú írnok beállításával biztosítja a torlódás, fennakadás nélküli munkát, a nyilvántartó-átadó helytől érkezők folyamatos áteresztését. Az átvevő-elosztó hely parancsnok a hadköte-

lesek tömeges érkezésekor (kritikus időpont) intézkedéseket foganatosít az írnoki csoport megerősítésére, illetve átcsoportosítására.

Az átvett és a konkrét hadibeosztást nyert tartalékosokat a rendfenntartók ezután a felszerelést kiegészítő helyre, vagy az ételkészítőkiosztó helyre irányítják. Ha a felszerelés kiegészítése a személyi átvételi helyen történik, akkor ott kapják meg a tartalékosok az ételkészítőt is, ha nem, akkor csak ételkészítőkiosztó helyet kell létesíteni. Itt kívánjuk megjegyezni, hogy az ételkészítőkiosztása csak a tartalékosok átvető-elosztó részlegén történő átértesztése után célszerű. A lefolytatott gyakorlatok tapasztalatai azt igazolják, hogy azokban az esetekben, amikor a tartalékosok a gyülekezési helyen, vagy a nyilvántartó-átadó helyen az ételkészítőt megkapták; a várakozás alatt a konzerveket elfogyasztották és a személyi átvételi helyi szolgálati helyiségeit beszemetelték.

A felszerelés kiegészítő, illetve ételkészítő kiadó helyről a tartalékosokat a forgalomirányító-eligazítók a sorakozó helyre irányítják, ahol azokat egységként, illetve alegységként a rendfenntartók sorakoztatják, azt követően, ha kellő létszámú tartalékos összeállt, őket az egységek, alegységek kísérei saját körletükbe vezetik.

Az egységek, alegységek feltöltésének befejezését követően a személyi átvételi helyen jegyzőkönyvet készítenek. Ebben rögzítik:

- a bevonult tartalékosok létszámát;
- az átvett állományt;
- az egészségügyi, szociális és egyéb okok miatt be nem osztott állományt (névjegyzék szerint);
- az igénybevett és a visszaadott biztonsági hányad létszámát;
- a feltöltéssel kapcsolatos körülményeket, helyzetet és problémákat.

A fenti adatokat a jegyzőkönyvbe megyei parancsnokságonkénti bontásban rögzítik és azt a személyi átvételi hely és az irányítási csoport parancsnoka írja alá, annak egy példányát a megyei parancsnok okmányát képezi.

A bevonultatott, de különböző okokból beosztásra nem került tartalékosok együttartását (illetve az elbocsátás lehetőségeit és annak rendjét) külön intézkedések szabályozzák.

A fentiekben meghatározott rendet célszerű értelemszerűen alkalmazni valamennyi típusú MVCS-nél (egy adott egység vagy több egység összevont MVCS-je esetében) úgy a laktanyában, mind a polgári objektumban, illetve helységben történő „M” végrehajtása során.

#### *A gépjármű átvételi helyen folyó munka mechanizmusa*

A gépjármű átvételi helyen folyó munka mechanizmusát elsősorban (a helyi sajátos körülményeken túl) a közvetítő tényezők befolyásolják:

- a gépjárművet a saját vezetője állítja elő;
- a gépjármű előállítását nem a mozgósításra kiírt személy hajtotta végre és azt gépjármű nélkül bevonult vezetőnek kell átadni.

A körülményektől függetlenül helyileg bárhol is történik az átvétel, a gépjármű átvételi helyeken végzendő munka mechanizmusával szemben azonosak az alapvető követelmények:

- az átvett gépjárművek feleljenek meg a műszaki követelményeknek;

- a gépjárművek további jogi hovatartozásának dokumentálása bizonyítható legyen.

A gépjármű átvétel folyamata a sugárellenőrzés és a megyei parancsnokság irányítási csoportjával való találkozástól az átvett gépjármű és annak vezetője aleggységbe történő beosztásig (útbaindításig) tart.

A gépjárművezető és a gépjármű kiegészítő felszerelésének felvétele, valamint a gépjármű átrendszámozása stb., már az egységnél, aleggységnél (illetve az átvételkor külön meghatározott módon) kerül végrehajtásra.

A népgazdasági technikai eszközök a gépjármű átvételi hely határán (sugárellenőrzés után) találkoznak a megyei parancsnokság irányítási csoportjával, ahol a katonai igazgatási funkcióval kapcsolatos feladatokat végzik el. Itt a több technikai eszközt szolgáltató vállalatoként, illetve községenként ellenőrzik az átadási (előállítási) parancs végrehajtását, nyilvántartják annak megtörténtét.

#### *Az irányítási csoportnál ténykedő forgalomszabályozó:*

- tisztázza, hogy a beérkező gépjármű mely egység, aleggység részére van biztosítva (ha az átvételi helyen egy időben több egységet állítanak fel);
- a gépjárműveket a várakozási útvonalra irányítja;
- átad a gépjárművezetőknek egy „tájékoztató”-t és utasítja az abban foglaltak végrehajtására;
- a más egységhez érkező gépjárműveket a megadott helyre irányítja.

A „Tájékoztató”-ban megadott utasítások végrehajtásával megkezdődik a gépjárművek átadáshoz való előkészítése. Ez szervezettebbé teheti az átvételt és csökkenti az egy gépjármű átvételére fordított időt.

A gépjárművek várakozási útvonalán - a komendáns szolgálathoz beosztott forgalomszabályozó utasítására - a gépjárművek érkezési sorrendben besorolnak.

#### *A forgalomszabályozó:*

- megállítja az érkező gépjárműveket az út jobb oldalán;
- előre sorolja azokat a gépjárműveket, amelyek saját vezetővel együtt kerülnek átvételre;
- utasítja a gépjárművezetőt, hogy kezdje meg a „tájékoztató”-ban felsorolt feladatok végrehajtását;
- gépjárművet csak valamelyik átvevő csoport parancsnokának a jelenlétében enged tovább.

A gépjárművezető a „tájékoztató” útmutatásai alapján végrehajtja:

- személyi okmányainak;
- a gépjármű okmányainak, a gépjármű felszerelésének, tartozékainak, szerszámzatának;
- egyedi javítókészletnek az előkészítését a nyilvántartásba vétel és a gépjármű átvétele meggyorsításának érdekében.

A várakozási útvonalról az átvételi hely egyik csoport parancsnoka a soron következő gépjárművet személyesen vezeti a gépjármű átvevő csoporthoz. A két pont közötti rövid útszakaszon általános benyomást szerez a gépjármű műszaki állapotáról.

Ellenőrzi:

- 2-3 indítással az akkumulátor használhatóságát;
- a kormány működését;
- az erőátviteli rendszer üzemképességét;
- a fékek hatásosságát és azt, hogy
- a gépjárművezető végrehajtotta-e a forgalomszabályozótól kapott „tájékoztató”-ban foglaltakat.

A munkahelyre történő beállítás után a gépjármű átvevő csoportba beosztott személyek a munkát párhuzamosan, egy időben végzik a részükre kiadott „Munka és időgrafikon” alapján.

Azokat a gépjárműveket, amelyeknél az átvevő csoport kisebb meghibásodást állapít meg, a javító csoporthoz irányítják, ahol a hibát elhárítják, majd ellenőrzés céljából ismételten visszaküldik a gépjárművet az átvevő csoporthoz. Azokat a gépjárműveket, amelyek meghibásodása oly mérvű, hogy rövid idő alatt nem lehet kijavítani, az átvételi csoport parancsnoka nem veszi át és a komendáns szolgálat forgalomszabályozójával az át nem vett gépjárművek gyülekezési helyére irányítja.

Az átadás-átvétellel kapcsolatos adminisztrációs munka keretében a csoporthoz beosztott írrok:

- minden átvett gépjárműről „Gépjármű átvételi (visszaadási) elismervényt tölt ki 3 példányban. Az adatokat a gépjármű törzskönyvéből, forgalmi engedélyéből, a vállalati nyilvántartásból és a gépjármű átvételt végzőktől nyeri. A műszaki kifogásokat az átvevő csoport parancsnoka diktálja be.

Ha az átvett gépjármű saját kiírt vezetőjével együtt került átadásra, a 10-11. számú rovatot nem kell kitölteni. Ez esetben keresztirányban a következő szöveget vezeti be és iratja alá a gépjárművezetővel: „A gépjárműhöz kiadott szerszámokat és tartozékokat a törzskönyv (szerszámkönyv) szerint hiánytalanul átvettem”;

- minden elismervény alsó részén feltünteti az alábbi szöveget és azt alá iratja a gépjárművezetővel: „A gépjárművet elismervény alapján szocialista megőrzésre átvettem”;

- az elismervény 1. számú példányát átadja az átvevő csoport parancsnokának, a 2. és 3. számú példányokat összegyűjti;
- minden átvett gépjárműnek kiállít 1 db honvédségi menetlevelet (a gk. polgári frsz.-át úgy tünteti fel, hogy az új frsz. is elférjen alatta).

A gépjármű átvételének befejezése után a csoport parancsnoka az elismervény 1. számú példányát átadja a polgári szerv képviselőjének.

A gépjárművet a műszaki átvétel után a forgalomszabályozó komendáns részleghez irányítja, ahol végrehajtják a gépjárművezetők és gépjárművek egy-egybe, alegységbe való beosztását.

A komendáns szolgálathoz beosztott írrok a „Gépjárművek és gépjárművezetők beosztási táblázata” alapján osztják el az előállított technikát és bevonulatot kezelőit. A saját gépjárművel bevonuló gépkocsivezetők leadminiszt-rálását azonos módon végzik el, mint a személyi átvételi hely írrokai.

A gépjárművezetők átvétele után azoknak átadja a gépjármű eligazító lapot és utasítja őket, hogy azt ragasszák fel a gépjármű szélvédő üvege jobb felső sarkára.

A nem saját vezetővel bevonuló gépjárművek vezetőit a gépjármű nélkül bevonuló gk.-vezetők gyülekezési helyéről távbeszélőn vagy küldöncök útján törzsszám, szakmai szám és gépkocsi típus megjelölésével rendeli ki. Ez esetben a gépjárművet adott egységen, illetve alegységen belül arra a helyre osztja be, amely a gépjárművezető eligazító zsetonján szerepel.

Abban az esetben, ha adott típushoz megfelelő vezető nem érkezett még be, a gépkocsit félreállíttatja. Értelemszerűen a gépjármű nélkül bevonuló gk.-vezetők gyülekezési helyén tartózkodó szolgálati közeg munkafüzetébe előjegyzi az igényt és alkalmas tartalékos beérkezése után azonnal az írnokhoz irányítja.

A saját gépjárművel bevonuló gk.-vezetők részére az élelmiszer kiadását közvetlenül az írnokok szolgálati helye mellett telepített kiosztó helyen hajtják végre.

A gépjárművek átvétele után azokat a forgalomszabályozók az üzemanyagtöltő helyre irányítják (ha működik), majd onnan az átvételi hely kijáratához, ahol a parancsnokság komendáns szolgálat forgalomszabályozói átveszik az egységek, illetve alegységek telephelyeire vagy oszlopképzési útszakaszaira történő továbbirányítást.

Végezetül meg kívánjuk jegyezni, hogy a gépjármű átvételi helynél tudatosan nem foglalkoztunk a saját gépjárművel bevonuló állomány felszerelés kiegészítésével. Ennek oka az, hogy nem tartjuk célszerűnek, ha adott egységek, illetve alegységek felszereléskiegészítő anyagait decentralizáljuk. Ez körülményesebbé teheti a méretszortimentek (pl. gázálarc) helyes arányainak kialakítását és abból kifolyólag, hogy az alegységenként egy RFK van a két helyen történő kiadás felesleges adminisztrációhoz vezet. Ezért e téren egyetlen járható útnak azt tartjuk, ha a gépkocsivezetőket a telephelyre, vagy oszlopalakítási útszakaszra való beérkezés után csoportonként szervezett rendben viszik a személyi felszerelés kiegészítő helyre, legyen az a személyi átvételi helyen, vagy az egységek, illetve alegységek megalakulási körleteiben.



A hadtápegységek mozgósítása vezetésének átalunk ismertetett rendszere komplex módon gyakorlatilag 1978. januártól funkcionál. Az eltelt rövid időszakban lefolytatott „M” összekovácsolási gyakorlatok és helyszíni ellenőrzések arról győztek meg bennünket, hogy a rendszer alapvetően bevált, megfelel az MNVKF, HM h. elvtárs által a vezetéssel szemben támasztott követelményeknek és biztosítja a mozgósítás feszes vezetését és az információk gyors áramlását a végrehajtottól a felső vezetési pontokig.

Az e téren elért eredmények kedvező feltételeket biztosítanak ahhoz, hogy az elkövetkezendő időszakban figyelmünket a hadtápegységeknél és -alegységeknél folyó egyéb mozgósítási tevékenységekre (személyi állomány mozgósítás időszakában folyó összekovácsolás kiképzése, a mozgókészletek málházása, alaki szemlére való felkészülés, az előrevonás megszervezése stb.) irányítsuk.

*(Az 1-6. sz. melléletek (minták) a foyóirat végén található.)*

## Az MN központ és tábori hadtáp tagozatok parancsnoki állománya felkészítésének tapasztalatai, a korszerűsítés lehetőségei

*Galambos János alezredes*

Az elmúlt háborúk, de különösen a szovjet hadsereg által vívott Nagy Honvédő Háború folyamán a hadműveletek sikeres kimenetelét nagymértékben befolyásolta az, hogy a hadművelési tagozatokba tartozó hadtápalakulatok milyen mértékben és intenzitással voltak képesek bekapcsolódni a csapatok ellátásába, és végezni a hadművelési tagozatokban rájuk háruló bonyolult feladatokat.

A megjelent publikációk alaposan meggyőznek bennünket arról, hogy ezeknek a nehéz és bonyolult követelményeknek csak azok a hadtápalakulatok tudtak eleget tenni, amelyek parancsnoki állománya a politikai elkötelezettség mellett magas fokú katonai, szakmai felkészültséggel rendelkezett és képes volt az alakulataikat bonyolult körülmények között sikeresen vezetni.

Mindannyian jól tudjuk, hogy a vezetésnek a tömegpusztító fegyverekkel vívott háborúban az eddigiekhez viszonyítva többszörösen megnőtt a jelentősége. Azt hiszem, hogy nem követek el nagy hibát, ha kijelentem, hogy a hadtápalakulatok vezettségének feltételeit, eltérően az eddigi háborúktól, az állandó harcalkészültség időszakában kell megteremteni.

A háborús vezetés feltételei létrehozásának igen fontos, elengedhetetlen részét képezi a hadtápalakulatok törzseinek és vezető állományának parancsnoki felkészítése.

Az olvasóban felvetődhet a kérdés, hogy az „M”-felkészítés számtalan módja közül miért csak a parancsnoki állomány felkészítésével foglalkozom. Ennek oka, hogy ezen a területen látom az elmúlt 8–10 év fejlődését elemelve a legnagyobb lemaradást és ezzel a felkészítési formával kapcsolatban alakultak ki olyan helytelen nézetek, amelyek károsan befolyásolják és a jövőben is befolyásolhatják a hadtápalakulatok parancsnoki állományának háborús feladatokra való eredményes felkészítését.

A mozgósítási munkákkal foglalkozó állomány körében az utóbbi időben kialakult helytelen nézetek közül az alábbiakat látom a legveszélyesebbeknek:

– a polgári szakképzettségnek a katonai szakképzettség fölé való helyezése, egyes esetekben a katonai képzettség szükségességének tagadása, annak lebecsülése;



- a parancsnokká való formáláshoz szükséges idő indokolatlan lerövidítése, vagy az esetek nagyrésztében annak teljes elhagyása;
- a raj-, szakasz-, funkcionális részlegparancsnokok felkészítésének mellőzése;
- a beosztásokkal járó sokoldalú követelmények figyelmen kívül hagyása, a működési feltételek megteremtésére való felkészítés fontosságának lebecsülése, vagy annak mellőzése;
- a rendszeresített anyagok és technikai eszközök megismertetésének, azok kezelésére, alkalmazására való felkészítés jelentőségének figyelmen kívül hagyása;
- a mozgósítási feladatok végrehajtása vezetésére való felkészítés fontosságának tagadása, az ezzel kapcsolatos kiképzési feladatok háttérbe szorítása;
- az egyszemélyi parancsnoki rendszernek megfelelő pártpolitikai munka módszerei kialakításának figyelmen kívül hagyása;
- a személyi állomány létkörülményei biztosításához szükséges parancsnoki szemlélet kialakításának megelőzése;
- az „M”-parancsnoki vezetési foglalkozásokon a gyakorlati és bemutató jellegű felkészítési módszerek háttérbe szorítása, vagy – legtöbb esetben – annak teljes elhagyása;
- az alakulatok sajátosságai, a parancsnoki beosztási szintek figyelmen kívül hagyása;
- az „M”-összekovácsolási gyakorlattal egybekötött „M”-parancsnoki vezetési foglalkozás és az önálló „M”-parancsnoki vezetés foglalkozás levezetési módszere közötti differenciáltság szükségességének tagadása;
- a korszerű kiképzéshez szükséges bázis-feltételek létrehozásának részben vagy egészben történő mellőzése, a kellő céltudatosság és elvárt ütem hiánya.

Ezeknek a káros nézeteknek a kialakulását nagymértékben elősegítették és a jövőben is elősegíthetik azok az objektív és szubjektív tényezők, amelyek megszüntetése, vagy hatásos csökkentése nélkül nem látom teljes mértékben biztosítottak a hadtápalakulatok parancsnoki állománya – megnövekedett követelményi szinten – háborús feladatokra való felkészítését. Ennek megfelelően a fejlődést gátló tényezőknek az alábbiakat tartom:

- az „M”-parancsnoki vezetési foglalkozások megtervezésére, levezetésére nem rendelkezünk és véleményem szerint a következő öt év alatt sem fogunk rendelkezni az „M”-törzsek viszonylatában olyan apparátussal, amely képes volna-e sokrétű, bonyolult feladatnak önállóan eleget tenni;
- a hadtápalakulatok nagy részének parancsnoki állománya kellő katonai felkészültséggel nem rendelkező tartalékos. Emellett jelentős a száma az olyan tartalékos tiszteknek és tiszthelyetteseknek is, akik „M” beosztásukhoz szükséges képzettséggel egyáltalán nem rendelkeznek. Ennek okait nem kívánom felsorolni, csupán a legkirívóbb példákat említem: a hadtápalakulatok egy részének parancsnoki állománya tartalékos tiszti iskolát nem végzett, sor- vagy tartalékos légénységi kiképzésben nem részesült; a tartalékos tiszti iskolát végzetek, továbbá a csak sor- vagy tartalékos légénységi kiképzésben részesültek nagy része nem a beosztásának megfelelő kiképzésben részesült, vagyis csak az általános katonai kiképzés alapjait sajátította el;
- a hadtápalakulatokhoz „M”-re lebiztosított hivatásos állomány egy része nem rendelkezik azokkal a parancsnoki tulajdonságokkal, illetve azzal az elmé-

leti és gyakorlati felkészültséggel, amely szükséges az adott hadtápalakulat bonyolult körülmények közötti vezetéséhez, az „M”-parancsnoki vezetési foglalkozások eredményes megtervezéséhez és levezetéséhez;

- „M”-bázisaink nagy részén még nincsenek létrehozva a korszerű kiképzési és a kiképzés ideje alatt az állomány elvárt szintű ellátási feltételei;

- a kiképző bázisunk tanári állománya nincs felkészítve (elméletileg, gyakorlatilag) arra, hogy önállóan kellő segítséget tudjon nyújtani a hadtápalakulatok parancsnoki állománya háborús feladataira történő megnövekedett követelményszintű felkészítéséhez;

- a megfelelő képzettséggel rendelkező „M”-törzsparancsnokok, a különböző más irányú elfoglaltságaik következtében képtelenek lépést tartani a megnövekedett követelményekkel. Az általuk egyszemélyben vezetett 2-5 napos „M”-parancsnoki vezetési foglalkozások a legaprólékosabb előkészületek mellett sem érik el teljes mértékben a céljukat. Ennek oka, hogy az „M”-apparátus állományának nagy része az évek során megfáradt és elfásult.

Itt kívánom megjegyezni, hogy az utóbbi időben egyre gyakrabban fordul elő, hogy nagyobb, feszítetebb feladat közben az „M”-törzsparancsnok össze-roppan, másik tisztnek kell menet közben a végrehajtást átvenni.

A fenti és még sok egyéb objektív tényező arra hívja fel a figyelmünket, hogy az eddig alkalmazott módszereket alapos bírálat alá vegyük és megtaláljuk azokat a viszonylagos optimális módszereket és változatokat, amelyek a meglévő nehézségek egy részének megszüntetéséhez vezetnek és előbbre viszik a hadtápalakulatok „M” parancsnoki állománya háborús feladatokra való felkészítését.

Ezek a módszerek, változatok az alábbiak lehetnek.

### 1. Tervezés, szervezés vonatkozásában

- a következő ötéves tervezésnél - de az éves tervezésnél addig is - célszerű külön csoportosítani azokat az „M”-parancsnoki vezetési foglalkozásokat, amelyek megelőzik az „M” összekovácsolási gyakorlatokat, illetve annak szerkesztését képezik, mivel ezeknek a megtervezésénél, levezetésénél elsősorban az „M”-összekovácsoló gyakorlat konkrét követelményéből kell kiindulni;

- a második csoportba célszerű sorolni azokat az „M”-parancsnoki vezetési foglalkozásokat, amelyeket nem követik az „M”-összekovácsoló gyakorlatok. (Ezek mennyiségét a jövőben célszerű intenzíven növelni.)

A második csoportba soroltakat célszerű úgy csoportosítani - figyelembe véve a kiképzési objektumok befogadóképességét -, hogy több azonos típusú hadtápalakulat részére legyen egy időben komplex terv alapján az „M”-parancsnoki vezetési foglalkozás levezerve.

Ennek előnyei a következők:

- kettő-három, vagy ennél több hadtápalakulat „M”-parancsnoki vezetési foglalkozására csak egy tervet kellene készíteni;

- az elkészített tervek alapján az érintett előljárók intézkedni tudnak a betervezett tárgyköröknek megfelelően az arra legrátermettebb előadók kijelölésére;

- az eddigiektől eltérően több hadtápalakulat parancsnoki állománya ré-

szére lehet egy ötéves tervidőszakban az „M”-parancsnoki vezetési foglalkozást sikeresen megtervezni és levezetni;

- nagyobb lehetőség adódik arra, hogy a parancsnoki állomány kiképzése a beosztásoknak megfelelően differenciálódjon;

- a létkörülmények megteremtéséhez több erőt és eszközt lehet koncentráltan felhasználni. Előtérbe kerülhetnek az olyan megoldások, hogy az „M”-parancsnoki foglalkozásra tervezett hadtápalakulatok közül egyik teljes ellátó és kiszolgáló állománya (a foglalkozás előtt 2-3 nappal) behívásra kerüljön és az ellátási feladatok végzése közben az összekovácsolása is megtörténjen;

- az egy időben behívott több hadtápalakulat tiszthelyettesi állományának igénybevételével lehetőség adódik az „M”-parancsnoki vezetési foglalkozások keretében (annak második felében) bemutató foglalkozások levezetésére;

- a szolgálati előjárók és azok törzsei alaposan megismerhetik az alárendelt hadtápalakulatok képességeit, a foglalkozásokra való felkészülés és a foglalkozás levezetése folyamán közvetlen tapasztalatokat szerezhetnek az adott hadtápalakulatok alkalmazási, vezetési feltételei javításával kapcsolatban;

- az összevont „M”-parancsnoki vezetési foglalkozások megtermtik a feltételeit annak, hogy a középírányító szervekhez keretként lebiztosított hivatásos állomány foglalkozás levezetésére való igénybevételének gyakorisága és időtartama csökkenjen. Ezzel több ideje marad a foglalkozásokra való alapos felkészülésre.

## 2. Az „M”-törzsek fokozatos alkalmassá tételével kapcsolatban

Ismeretes, hogy az „M”-törzsekbe beosztott hivatásos állomány a fenti feladatokra nincs kellő mértékben felkészülve. Ennek okait a következőkben látom.

a) Az „M”-törzsekbe történő személyi kiválasztásnál a személyügyi szervek nem minden esetben veszik figyelembe, hogy a beosztásra javasolt hivatásos tisztnak sokoldalúan képzettnek kell lenni annak érdekében, hogy a növekvő követelményeknek eleget tudjon tenni. Esetenként még a jelölt is úgy véli, hogy könnyebb beosztásba kerül, ahol kipihenheti az előző beosztása fáradalmait. Ugyanakkor nem minden előjáró ismeri azokat az objektív nehézségeket, amelyek előtt az „M”-törzsekbe újonnan kinevezett tisztek állnak. Elvárják tőlük, hogy valamilyen csoda folyamán igen rövid idő alatt legyenek képesek elsajátítani azokat az alapismereteket, amelyeket az élő alakulatoknál szolgálatot teljesítő hivatásos állomány különböző szaktanfolyamokon és iskolákon képes csak megszerezni.

Ezek közül csak néhányat említek meg:

- HKSZ-„M” részletes ismerete, annak tervezése és gyakorlati végrehajtása;

- az „M”-végrehajtás alatti és utáni kiképzés megtervezése, az ezzel kapcsolatos foglalkozási jegyek kidolgozása;

- a nagy mennyiségű és sokfajta „MZ”-anyag és technikai eszköz nyilvántartásával, tárolásával, megóvásával, cseréjével, frissítésével kapcsolatos szakkfeladatok végzése;

- az adott hadtápalakulat háborús alkalmazásának, vezetésének ismerete és felkészülés annak végrehajtására;

- ellátási, számvetési tervek elkészítése (htp., techn., pü. stb.);

- politikai biztosítási tervek kimunkálása;
- a honvédelmi törvény és az ezzel kapcsolatos jogszabályok ismerete, annak alkalmazásában való tökéletes jártasság megszervezése.

Ezeknek a feladatoknak az elvégzésére egy békében élő alakulatnál (ahonnan ezeket a tiszteket áthelyezik) külön-külön szakemberek álltak rendelkezésre. Mindezen feladatokat, illetve az ezekkel kapcsolatos tervező és egyéb – az „M”-törzs által megalakítandó hadtápalakulatokat érintő – munkákat az „M”-törzsparancsnokoknak kell végezni, anélkül, hogy ezekre előzőleg fel lettek volna készítve.

b) Az MN kik. főfelügyelő és szü. csf. 030/1976. számú intézkedésben elrendelt 3–6 hónapos tanfolyamrendszerű kiképzési rendszeren belüli felkészítések különböző objektív okok miatt csak az utóbbi években kezdődött meg.

Az évről évre növekvő követelmények arra hívják fel a figyelmünket, hogy az „M”-tiszteknek a felkészítését lépésről, lépésre sokoldalúan biztosítanunk kell.

Ez a cél vezérelte előljáróinkat is, amikor az 1977. évben beindították az „M”-törzsek felkészítésével kapcsolatos kéthetes kiképzést. Amellett azonban, hogy ez elérte a célját, azt is bizonyította, hogy ezt a továbbképzési formát rendszeressé kell tenni és a HKSZ-„M” szakfeladatokra való felkészítésen kívül a tematikába általános katonai és szakmai témaköröket is be kell állítani.

Az eddigi tapasztalatok alapján tehát célszerűnek látom azt, hogy az „M”-törzsekbe beosztott hivatásos állomány évente rendszeresen kéthetes összevonáson vegyen részt, és a béke- és hadi-beosztásával kapcsolatos feladatokra módszeresen felkészítésre kerüljön.

A felkészítésre alapvetően az alábbi tematikát javaslom:

- vezetési alapismeretek;
- HKSZ-„M” tervezése, szervezése és irányítása;
- HKSZ-„M” hadtápbiztosítása tervezése;
- rendszeresített technika harcászati-technikai adatai;
- anyagok tárolása, karbantartása, nyilvántartása, igénylése, elszámolása, szabályai;
- „M”-tartalék gazdálkodás tervezése, szervezése, végrehajtása;
- a hadtápalakulatok „M”-összekovácsoló kiképzésének módszerei;
- általános harcászati-hadművelési ismeretek;
- a hadtápalakulatok alkalmazásával, azok minden oldalú biztosításával kapcsolatos ismeretek;
- hadszíntér-ismeretek;
- idegenhadsereg-ismeret;
- pénzügyi és jogi ismeretek.

Az „M”-törzsekbe beosztott hivatásos állomány minden oldalú eredményes felkészítése a fentiekben kívül az alábbiakat tételezi fel:

- a HKSZ-„M”-mel, a hadtápalakulatok alkalmazásával, azok minden oldalú biztosításával és ezek megvalósítását elősegítő kiegészítő tárgykörök helyes arányainak megválasztását és feldolgozását;
- a kiképzés levezetéséhez szükséges jól felkészült előadók kijelölését az MNHF-ség és középírányító szervek állományából;
- a foglalkozás módszereinek helyes megválasztását (az elméleti előadások

mellett nagy súlyt célszerű fektetni a bemutató jellegű és gyakorlati foglalkozásokra);

- a kiképzésen részt vevő állomány béke- és hadi beosztása figyelembevételével a szaktanfolyam egy részében szakcsoportok létrehozását.

Az „M”-törzsbe beosztott hivatásos állomány felkészültsége béke- és hadi beosztása figyelembevételével a kéthetes kiképzési összevonást az alábbiak szerint célszerű megtervezni és levezetni:

- az összevonás első hetében (36 óra) összevontan foglalkozni a HKSZ-„M”-szakismeretek felfrissítésével, az újabb HKSZ-„M”-elvek, -intézkedések, -utasítások értelmezésével és az ezekkel kapcsolatos feladatok gyakorlatban való végrehajtásának módszereivel. Ezen belül célszerű időt biztosítani (2-3 óra) a HKSZ-„M” pártpolitikai munkájának megtervezésével, megszervezésével kapcsolatos feladatok elsajátítására, továbbá az „M”-végrehajtási és utáni időszakra előírt kiképzések megtervezése, megszervezése és végrehajtására való felkészítésre (6-8 óra), valamint a HKSZ-„M”-hadtápbiztosításával kapcsolatos kérdések átvételére, felfrissítésére (2-3 óra);

- az összevonás második hetében (36 óra keretében) a hadi beosztásoknak megfelelően a háborús feladatokra való felkészítéssel, valamint az általános katonai ismeretek felfrissítésével foglalkozni.

3. Az „M”-bázisaink kiképzési összevonásra való alkalmassá tételével kapcsolatban

Az „M” bázisaink fejlesztésére kiadott MN HTP TÖF-intézkedésben megszabott követelmények figyelembevételével egyes bázisainkon erőteljes munka folyik a kiképzési és létfeltételek javításával kapcsolatban.

Az eredményes munka mellett azonban célszerű volna megtervezni a kiképzési anyagokkal, segédeszközökkel, tablókkal való ellátást, valamint irányelveket adni a kiképzés érdekében való felhasználásukra. Célszerű volna továbbá kezdeményezni bázisokon belül a szaktantermek, gyakorlópályák intenzívebb berendezését és a bemutató jellegű foglalkozások feltételeinek megteremtését.

Az „M”-parancsnoki vezetési foglalkozások megnövekedett követelmények szintjén történő levezetése feltételeinek javítása érdekében - mivel a több mint 8 éve folyó megfeszített bázisépítési munkák eredményeként már erre lehetőségek vannak - célszerűnek látszik kezdeti lépésként a Bugyi, Dabas, Jászberény, Pécs, Hird, Szekszárd, Csopak, Kecskéd, és Cegléd bázisokon az SZF-ségek és MNHF-ség törzs kik. o. útmutatása alapján megfelelő szaktantermek kialakítása és berendezése.

4. Az MN THF-ség kiképző bázis tanári állománya ilyen irányú felkészítésével az „M”-parancsnoki vezetési foglalkozások levezetésébe való bevonásával kapcsolatban

Megítélésem szerint a kiképző bázis rendszeresített tanári állománya létszámát tekintve - a fő feladatának teljesítése mellett - kellő csoportosításban, szervezett és céltudatos felkészítéssel képes volna hatékonyan részt venni a hadtápalakulatok „M”-parancsnoki vezetési foglalkozásai levezetésében. Ennek keretében:

- a beiskolázási terv kézhezvételével párhuzamosan célszerű megadni a ki-

képző bázis részére, hogy mikor, milyen hadtápalakulatok „M”-parancsnoki vezetési foglalkozások levezetésében köteles részt venni és ehhez előreláthatólag szakáganként hány tanári órára van szükség;

- az „M”-parancsnoki vezetési foglalkozások sikeres levezetése céljából célszerű a tanári állományt három alapvető csoportra osztani, annak érdekében, hogy biztosítva legyen a szakágazonkénti differenciáltság.

Az első csoportba tartoznak azok a tanárok, akiknek a hadművelleti felkészültsége lehetővé teszi a hadművelleti hadtáp szintű előadások levezetését.

A második csoportba azok, akiknek a felkészültségre részben nem teszi lehetővé a hadművelleti hadtáp szintű előadások megtartását, de a hadtáp technikai, anyagi ismereteik nélkülözhetetlenek az „M”-parancsnoki vezetési foglalkozások levezetésénél.

A harmadik csoportba azok az általános katonai ismeretekkel rendelkező tanárok, akik a jelenlegi felkészültségüknél fogva is képesek a lövészraj, -szakasz, -század támadó és védő harcát oktatni, továbbá az „M”-törzsparancsnoktól és az „M” törzsekbe beosztott tisztektől sokkal magasabb szinten ismerik és képesek oktatni a fegyver-anyagismeret és tömegpusztító fegyverek elleni védelmet;

- célszerű tovább növelni a kiképző bázisnak a néphadseregben rendszerezett hadtáp technikai eszközökkel való ellátottsági színvonalát és megteremteni annak lehetőségét, hogy egyes hadtápalakulatok „M”-parancsnoki állománya részére saját bázisán - vagy kitelepítve - technikai bemutató jellegű foglalkozásokat tudjon levezetni, illetve ezeket a foglalkozásokat elő tudja segíteni;

- célszerű feladatul szabni a kiképző bázis parancsnoki és tanári állományának, hogy a népgazdaságból „M” esetén igénybevételre kerülő hadtáp technikai eszközök kezelésére is készítse fel a kiképzésre kerülő tartalékos tiszti és tiszthelyettesi állományt, valamint, hogy az ezzel kapcsolatos foglalkozásokat az érintettek részére az „M”-parancsnoki vezetési foglalkozás keretében is tartsa meg.

A felsoroltak azt követelik, hogy kiképző bázisunk meglévő hasznos erőforrásának figyelembevételével a hadtápalakulatok „M”-parancsnoki vezetési foglalkozásai magasabb szintű levezetése érdekében valamennyi kiképzési formát komplex módon tartalmazó összehangolt terv készüljön. A terv elkészítéséhez elengedhetetlen valamennyi érintett szerv szoros együttműködésének további bővítése. Emellett célszerű megvizsgálni annak lehetőségét, hogy hogyan lehet a tanári állomány jelzett csoportosítás szerinti felkészítését - elsősorban az első csoportba tartozókat - meggyorsítani anélkül, hogy a kiképzési bázis fő feladatának rovására menne.

Megítélésem szerint kezdeti lépésként az első csoportba tartozó tanári állomány szervezett felkészítésével célszerű foglalkozni, mivel a parancsnokká való képzés kialakításában a legsürgősebben az ő segítségükre van szükség. Ez véleményem szerint csak 1-2 hetes összevonással alapozható meg, eltérően a második csoporttól, amelynek a felkészítése tanfolyamszerű összevonást nem igényel, mert felkészítésük a foglalkozások levezetésébe való fokozatos bevonásukkal megoldható. A harmadik csoportba tartozók részére a foglalkozásra való kijelölésük után elegendő, ha 30-40 percben ismertetik az adott hadtápalakulatok sajátosságait.

5. *A hadtápalakulatokhoz „M”-re parancsnoki és egyéb vezető beosztásba lebiztosított hivatásos állomány felkészítésével kapcsolatban*

A hadtápalakulatokhoz „M”-re parancsnoki és vezető beosztásba lebiztosított hivatásos állomány kiképzése terén is ajánlatos további lépéseket tenni a korszerűsítés, megreformálás irányában. Ez annál inkább is időszerű, mivel az elmúlt időszak tapasztalatai azt igazolták, hogy egyes helyeken a részükre betervezett és levezetett foglalkozásokon alapvetően olyan tárgykörök feldolgozásával foglalkoztak, amelyek magasabb szintű parancsnokokra vonatkoznak. Ugyanakkor nem kerültek napirendre és feldolgozásra azok a fontos kérdések, amelyekre az adott hadtápalakulatok parancsnoki állományának nagy szükségük volna háborús feladatai ellátására.

Az e téren jelentkező problémák okait az alábbiakban látom:

- a foglalkozások megtervezésére, levezetésére kötelezett szervek nem minden esetben tisztázzák a foglalkozások tárgykörei összeállítása előtt a hadtápalakulatok helyét, szerepét, feladatait;

- a foglalkozások vezetésére kijelölt hivatásos állomány egy része az általános elveken kívül nem rendelkezik azzal az elméleti és gyakorlati felkészültséggel, amely biztosítaná a meghatározott tárgykörök magas szintű oktatását;

- kevés tansegédlet és publikáció áll rendelkezésre a hadtápalakulatok háborús feladatokra való felkészítésével kapcsolatban;

- a rendelkezésre álló szovjet folyóiratok intenzív közzététele ellenére azokat a foglalkozások megtervezésénél és a felkészülésnél nem veszik minden esetben figyelembe;

- a bemutató jellegű gyakorlatok igen kis létszámúak és nem mindig közelítik meg idő és téma szempontjából a korszerű hadtápbiztosítási elvek követelményeit.

A fenti problémák megoldása érdekében az alábbiakat tartom szükségesnek megvalósítani:

- évente az MNHF-ség irányításával célszerű egy-két hadtápalakulat bevonásával módszertani bemutató gyakorlatot levezetni és annak keretében bemutatni az adott hadtápalakulat tevékenységét a megalakulástól a várható alkalmazásig bezárólag;

- a módszertani bemutató gyakorlatok tapasztalatai alapján megírni azokat a tansegédleteket, amelyek szükségesek a hadtápalakulatok parancsnoki állományának felkészítéséhez és azokkal ellátni valamennyi érintett szervet;

- célszerű érvényt szerezni annak az elgondolásnak, hogy új típusú hadtápalakulat hadrendbe léptetése, vagy nagyobb arányú átszervezése előtt már publikálva legyen az adott alakulat várható alkalmazásának alapvető elvei és tevékenységének rendje;

- szükséges volna a hadtápalakulatok hivatásos parancsnoki és vezető beosztású állományának kiképzési csoportosításának felülvizsgálata és ennek alapján a sajátosságoknak legmegfelelőbb csoportosítás kialakítása (szállítók, közlekedési építők, egészségügyiek, híradók stb.);

- a kiképzések levezetésébe célszerű lenne intenzívebben bevonni a közép-irányító szervekhez keretként biztosított hivatásos parancsnoki állományt;

- a hadtápalakulatok sajátosságainak megfelelő kiképzési csoportok tematikáit célszerű lenne, ha az érintett vezető szervek együttműködve készítenék el és - évenként jóváhagyás után - a végrehajtók rendelkezésére bocsátanák.

#### 6. Az „M”-parancsnoki vezetési foglalkozások tervezésével és levezetésével kapcsolatban

a) Az „M”-összekovácsolási gyakorlatokat (továbbá gyakorlatokat) megelőző „M”-parancsnoki vezetési foglalkozások.

A gyakorlatok szervezése során esetenként a tervezők elkövetik azt a hibát, hogy az „M”-parancsnoki vezetési foglalkozás kezdetére nem dolgozzák ki részletesen a gyakorlat mozzanatait és annak levezetési terveit. Ennek következtében a parancsnoki állományt elméletben nem tudják felkészíteni a gyakorlat magas szintű végrehajtására. Ezzel komoly mértékben gátolják, hogy a parancsnoki állomány a gyakorlaton saját beosztásának megfelelően elméletileg jól felkészítve tevékenykedjen és megszerezze azokat a gyakorlati ismereteket és jártasságot, amely elengedhetetlen háborús viszonyok közötti feladatai ellátására.

A gyakorlatokat megelőző „M”-parancsnoki vezetési foglalkozások céljaul véleményem szerint azt célszerű kitűzni, hogy a parancsnoki állomány alaposan készüljön fel a gyakorlaton átvételre kerülő oktatási kérdések magas színvonalú végrehajtására. Ennek érdekében az „M”-parancsnoki vezetési foglalkozásokat a gyakorlat jellegének és terjedelmének függvényében az alábbi módszerekkel ajánlatos levezetni:

- alakulatonként, ha a gyakorlat végrehajtása során alapvetően közös tevékenységet nem fejtenek ki;

- több azonos típusú alakulat összevonásával, ha a gyakorlaton párhuzamos feladatot hajtanak végre (pl. 2 szilárd anyagot szállító ö. gk. szállító zászlóalj);

- azonos típusú alakulatok egyes tárgykörökre való összevonásával, ha azok a gyakorlaton folyamán eltérő tagozatban fognak tevékenykedni (pl. központ hadtáp ö. gk. szállító zászlóalj és táborig hadtáp ö. gk. szállító zászlóalj együttműködése az anyagok átadásánál-átvételénél);

- különböző típusú hadtápalakulatok összevonásával, ha a gyakorlat során alapvetően közös feladatot oldanak meg (ö. gépkocsiszállító zászlóalj és raktárak, műszaki alegységek és raktárak, raktárak és rakodó-kiszolgáló alegységek, kórházellátó zászlóalj és kórház-alegységek stb.).

Az „M”-parancsnoki vezetési foglalkozás megtervezésénél a rendelkezésre álló időt és a foglalkozások tárgyköreit az alábbiak figyelembevételével célszerű meghatározni:

- a rendelkezésre álló idő 10<sup>0</sup>/<sub>0</sub>-át a mozgósítási és harc-készültségi feladatokra való felkészítésre (ennek egy részét alakulatonkénti csoportosításban ajánlatos megtartani); 20<sup>0</sup>/<sub>0</sub>-át az alakulatok alkalmazásával kapcsolatos általános elméleti kérdések átvételére; 40<sup>0</sup>/<sub>0</sub>-át a végrehajtásra kerülő gyakorlat mozzanatainak megbeszélésére, az ezzel kapcsolatos okmányok, közlések alapján való elkészítésére; 20<sup>0</sup>/<sub>0</sub>-át a gyakorlat egyes mozzanatainak csökkentett állománnyal való begyakorlására; 10<sup>0</sup>/<sub>0</sub>-át a vezetést biztosító eszközök megismerésére és a velük való vezetés begyakorlására fordítani;

- a foglalkozások tárgyköreit és a foglalkozások levezetésének módszereit célszerű, ha az az előljáró határozza meg, aki a gyakorlatot kidolgozza és vezeti.



Enélkül nem látszik teljes mértékben biztosítottnak a gyakorlat sikere, mivel az alárendelt nem ismeri a gyakorlat lefolyását. Az „M”-parancsnoki vezetési foglalkozást olyan igénnyel kell megszervezni, hogy az segítse elő a gyakorlat sikeres végrehajtását és a behívott parancsnoki állomány magas színvonalú felkészítését (mind a gyakorlaton, mind az „M”-parancsnoki vezetési foglalkozáson).

b) Ha az „M”-parancsnoki vezetési foglalkozást nem követi gyakorlat.

A tartalékgazdálkodási feladatokra évenként felhasználható szűkös keretek és a lebiztosítás öt évenkénti nagymérvű változása arra készítetnek bennünket, hogy szüntelenül kutassuk az „M”-felkészítési feladatok végrehajtásának észszerűbb megoldási lehetőségeit.

Az elmúlt években a témában lefolytatott vizsgálatok eredményeként arra a következtetésre jutottunk, hogy elsősorban a hadtápalakulatok parancsnoki állományának rendszeres felkészítésével kell foglalkoznunk, ami természetesen nem jelenti a hadtápgyakorlatokról való lemondást, csak az észszerűbb arányok kialakítását.

Tapasztalataink azt igazolják, hogy a legénységi állomány nagy százaléka – a rajparancsnok kivételével – a tanfolyamrendszerű továbbképzéseken és az anyagkarbantartások időszakában elsajátítja azokat a katonai ismereteket, amelyek elegendők háborús feladatainak végrehajtására. Az 1978. március hónapban az MNHF-ség által levezetett „M” módszertani bemutató gyakorlat is azt bizonyította, hogy a jól felkészített parancsnoki állomány beleértve a rajparancsnokokat is 2–3 óra alatt képes a legénységi állományt úgy felkészíteni, hogy az feladatát megfelelő szinten végre tudja hajtani.

A parancsnoki állomány részére viszont 5–6 napra van szükség annak érdekében, hogy legalább 70–80%-a megfelelő szinten képes legyen alegységének vezetésére. A gyakorlat tapasztalatai azt is bizonyították, hogy alakulaton belül is keresni kell azokat a módszereket, amelyek a foglalkozásokat hatékonyá teszik és lehetőséget biztosítanak a parancsnoki állomány beosztásának megfelelő kiképzési csoportok létrehozására, a bemutató jellegű, valamint a gyakorlati foglalkozások levezetésére.

Az utóbbi években levezetett „M”-parancsnoki vezetési foglalkozások ellenőrzésének tapasztalatai azt bizonyítják, hogy egyes helytelen nézetek ellenére sincs a hadtápalakulatok között olyan, amelynek parancsnoki állománya felkészítésére 5 évenként, illetve 5–10 évenként 1–2 nap elegendő lenne. Az az álláspont sem elfogadható, hogy elegendő a tartalékos tisztekkel szemben csak a polgári szakképzettségre támaszkodni, hisz egyetlen polgári tanintézet sem képes a hadtápalakulatok részére parancsnokokat nevelni. Szeretném idézni az egyik olyan tartalékos orvos százados ezzel kapcsolatos (1976-ban az egyik TSK-gyakorlatán elmondott) véleményét, aki részt vett a második világháborúban, mint tartalékos tiszt, és jelenleg egy igen jó hírű polgári kórházban dolgozik: „Abban igazat adok önöknek, hogy ne próbáljanak bennünket megtanítani 3–5 nap alatt beteget gyógyítani, annál inkább se, mert ezt az orvostudományi egyetem 6 év alatt végzi el. De azt kérem, ne bizonygassák előttem, hogy egy fiatal tartalékos orvos képes 2–3 nap alatt mindazt elsajátítani, ami neki, mint parancsnoknak, részlegparancsnoknak vagy helyettesének háborúban elegendő. Ez az idő nekem sem elég, nem pedig ezeknek a fiatal tiszteknek.”

Kiindulva a több éves gyakorlati tapasztalatból, célszerűnek látom, hogy a hadtápalakulatok parancsnoki állományát 5 évenként 4-5 napos – a rajparancsnoki állományát is – „M”-parancsnoki vezetési foglalkozás keretében készítsük fel háborús feladataik ellátására.

Annak érdekében, hogy az „M”-parancsnoki vezetési foglalkozások elérjék a céljukat – a cikkem bevezetőjében említettekén kívül – célszerűnek látom az „M”-parancsnoki vezetési foglalkozásoknak az alábbi módszerekkel való levezetését:

- a kiképzési csoportok olyan formában való megválasztását, hogy az tegye lehetővé az egyes csoportok differenciált és hatékony felkészítését (ez alapvetően három csoport létrehozását igényli, éspedig: tisztek, tts.-ek, rajparancsnokok);
- egyes foglalkozások összevont állománnyal való átvételét (HKSZ-„M”) az adott hadtápalakulat részletes szervezete, települési helyének felderítése, egyes települési, áttelepülési mozzanatok közös komplex begyakorlása, egyes technológiai folyamatok bemutató jellegű foglalkozáson való elsajátítása stb.;
- a behívás lépcsőzetes végrehajtását (kiszolgáló állomány, tisztek, tiszteltesek, rajparancsnokok);
- az „M”-parancsnoki vezetési foglalkozás záró részeként egyes esetekben – ahol ez szükséges – 1-2 napra a teljes állomány ráhívása és a közös összeko-  
vácslási feltételek megteremtése.

Célszerű rátérni a hadtápalakulatoknál a terepen levezetett olyan törzsvezetési gyakorlatokra, amelyekben egy magasabbegység, kórházbázis stb. parancsnoki állománya kis létszámú kiszolgáló állománnyal vesz részt. Ezzel a módszerrel elérhetnénk azt, hogy minden évben nagyobb költségráfordítás nélkül rendszereket gyakoroltathatnánk be a rendszerbe tartozó valamennyi alakulat parancsnoki állományának részvételével. A törzsvezetési gyakorlat végén a rajparancsnoki állomány 2-3 napos ráhívásával magas szintű bemutató gyakorlatokat vezethetnénk le a törzsvezetési gyakorlaton részt vevő alapvető alakulatok profiljának megfelelően.

Mindez alapos, átgondolt, részletes levezetési tervet, előre jól felkészített foglalkozásvezetőket követel.

\*

Végezetül kifejezésre szeretném juttatni, hogy a parancsnoki állomány felkészítésének korszerűsítésével még az „M”-felkészítés valamennyi problematikája nem rendeződik. További vizsgálatokra van szükség az „M”-összeko-  
vácslási gyakorlatok hatékonyabb levezetése módszereinek kutatása, valamint a tartalékos állomány ki-, át- és továbbképzése újabb lehetőségeinek kimunkálása területén.

## **A hadtápcapatok és csapathadtáp alegységek új összkövetelményi programjának néhány lényegi változása a korábbi programmal szemben**

*Tóth László alezredes*

A szárazföldi csapatok hadtáp alegységei (katonái) általános katonai és szakmai kiképzéséhez 1972-ben kiadott összkövetelményi program (I-II. kötet) alapján az elmúlt féltized alatt jelentős minőségi fejlődés történt a csapathadtáp alegységek felkészítésében. Az azóta beállt szervezeti változások, a htp. alegységek további keretesítése, valamint a htp. munkájával szembeni minőségi követelmények jelentős növekedése szükségessé tette a kiképzés szervezeti és tartalmi módosítását.

A vizsgálgóadás során a problémák megoldásának két lehetséges módszeréből a célravezetőbbet kellett alkalmazni. Az egyik eljárási forma programkorrekció végrehajtása, melynek folytán a jelenlegi program még néhány évig alkalmazható lett volna. A másik módszer új program szerkesztése, amely mindenben megfelel a szabályzatokban, az MN kiképzési főfelügyelő, HM h. elvtárs 0050/1977. sz. intézkedésében foglaltaknak, a jelenlegi programnál lényegesen rövidebb és áttekinthetőbb, az MN valamennyi hadtápcapatára, csapathadtáp alegységére érvényes és végül több évig biztosítja a hadtápcapatok, csapathadtáp alegységek felkészítésével szemben támasztandó mind magasabb szintű követelményeket.

A megoldási lehetőségek közül az MNHF HM h. elvtárs úgy döntött, hogy új programot kell szerkeszteni és alkalmazására 1978 július 1-től az MN valamennyi hadtápcapatánál, csapathadtáp alegységénél át kell térni.

Az új program érvénybeléptetésének napjától a jelenleg érvényben levő összkövetelményi programokat hatálytalanítani kell. Nem véletlen az a megfogalmazás, hogy a jelenleg érvényben levő összkövetelményi programokat kell hatálytalanítani. Ugyanis az új program törvénybeléptetésével egyidejűleg hatálytalanításra kerül mintegy három féle program és több programkiegészítés.

Az 1972 óta bekövetkezett szervezeti változásokat, a végrehajtott ellenőrzések, valamint az alulról jött jelzések tapasztalatait figyelembe véve az új összkövetelményi program – a korábbiakkal szemben – az alábbi új vonásokat tartalmazza:

1. A program az I. fejezetében egyértelműen rögzíti, hogy kiképzési tervvel (időszakos vagy éves) csak az MNHF-ség közvetlen hadtáp csapat (intézet), valamint az önálló hadtáp alegység (ellátó zászlóalj, egészségügyi zászlóalj) parancsnoknak kell rendelkezni. Az ezred- és az önálló zászlóalj- (osztály-) parancsnok hadtáphelyettese az MNK Fegyveres Erőinek Szolgálati Szabályzata (Ált./20) előírása szerint köteles részt venni az ezred-, önálló zászlóalj kiképzési tervének kidolgozásában. Ez alatt az értendő, hogy az ezred kiképzési tervével összhangban megtervezi az ezred (ö. z.) személyi állományának hadtáp kiképzését, valamint a hadtápalegységek képzését, vagyis bedolgoz az ezred, önálló zászlóalj (o.) kiképzési tervébe. E tervből a hadtápalegységek – az összfegyvernemi-, fegyvernemi alegységekhez hasonlóan – havi kiképzési tervet kapnak, melynek alapján a hadtápalegység parancsnoka elkészíti az alegység a heti (2 heti) részletes kiképzési tervét.

A tapasztalatok azt mutatták, hogy az az MN legtöbb csapatainál eddig is úgy történt, tehát a hadtáp kiképzés tervezése dublázva volt. Úgy érzem, hogy ezzel az eljárással az MNK Fegyveres Erőinek Szolgálati Szabályzatában foglaltak maradéktalanul realizálásra kerültek, ugyanakkor az érintett PK HTPH-ek egy sor felesleges tevékenységtől megszabadulnak.

2. Az MN kiképzési főfelügyelő HM h. elvtárs 0050/1977. számú intézkedése alapján az MN fegyvernemi (szolgálati) főnökök, seregtest és magasabbegység parancsnokok által kiadott kiképzési intézkedések mellékletéből kitűnik, hogy egyes csapatok hadtápalegységei részére a kiképzésre fordítandó összidő helyett csak a szakkiképzés óraszámai vannak meghatározva. Az óraszámok mellé írt megjegyzésben utalás történt, hogy a meghatározott szakkiképzési órákon felül a hadtápalegységek sorállományú katonái – a parancsnokok intézkedése szerint – a fegyvernemi alegységek katonáival együtt vegyenek részt a politikai és az általános katonai kiképzésben. Mindez a program I. fejezetében is megtalálható. Szükségességét illetve célszerűségét az indokolja, hogy a keretesített állományú csapatoknál, valamint az önálló zászlóaljknál, oszályoknál levő kis létszámú hadtáp katonának a politikai és általános katonai kiképzése eredményesebb lesz és rendszeresen végrehajtásra kerülnek. Megítélésünk és tapasztalataink szerint több csapatnál ez már eddig is így történt, ezen intézkedés megerősítette, legálissá tette a már kialakult helyes gyakorlatot.

3. A program 1. számú mellékletéből kitűnik – ami az I. fejezet szövegében is megtalálható –, hogy a szakharcászati kiképzésre kötelezett csapatok – a korábbiaktól eltérően – differenciálva vannak. Az I. fejezet szövegrésze a következőket írja elő: „A kötelékkiképzési időszakokban szakharcászati kiképzést kell végrehajtani az elvonuló szárazföldi-, a honi légvédelmi- (az rt. századok és a lérek. o. kivételével) a csapatrepülő-, a hátszázgvédelmi, valamint a HM közvetlen csapatok azon hadtápalegységei részére, akik háborús tevékenységüket tábori viszonyok között hajtják végre.”

A tapasztalatok azt igazolták, hogy az MN valamennyi csapatainak hadtáp alegységét nem kell, de a tárgyi feltételek miatt nem is lehet a hadtáp katonákat tábori viszonyok között végzendő munkára felkészíteni, objektív akadály a hadtáp tábori technikai eszközök hiánya. Ezen csapatoknál, intézeteknél a gyakorlati munkavégzés során az adott szakmai feladatokra való maradéktalan felkészítés teljes mértékben végrehajtható. Megítélésünk szerint ezen intézeteknél,

szerveknél a szakbeosztású katonák felkészítésében ezt kell tekinteni az alapvető kiképzési célnak.

4. Az új programból szelektálásra kerültek azok az alegységszintű szakharcászati foglalkozások, amelyek nem voltak végrehajthatók, pl. a zászlóalj segélyhelyek szakharcászati foglalkozásai. Az elmúlt évek tapasztalatai bizonyították, hogy a zászlóalj segélyhely békeszervezetű állományával ilyen jellegű foglalkozásokat nem lehetett eredményesen lefolytatni. Az új program a lehetőségeket mérlegelve azt tartalmazza, hogy az ezred szervezetű egységeknél a szervezetszerű egészségügyi katonák és a segélyhelyek sebesültszállító gépjárművezetőinek összevonásával kell az egészségügyi állományt gyakoroltatni a segélynyújtási feladatokra, a harci járműből történő sérültkiemelés végrehajtására, a sérültek harcmezőről való összegyűjtésére, szállítására és végül az ezred segélyhely részleges telepítését és a segélyhely belső munkáját. Az egészségügyi állomány egység szintű összevonásával felváltva biztosítható a gyakorláshoz szükséges imitált sérült is. Az ily módon felkészített egészségügyi katona képes mind a zászlóalj, mind az ezredsegélyhelyen egyaránt a ráháruló feladatokat végrehajtani. Azon egységeknél (ö. zászlóaljnál, osztálynál), ahol az egészségügyi katonák és sebesültszállító gépjárművezetők alacsony (néhány fős) létszáma miatt az önálló felkészítés nem lehetséges, ott az egység (ö. alegység) ellátó alegységéhez kell őket bevonni és a szakharcászati foglalkozás keretében velük az elsősegélynyújtási, sebesültkiürítési feladatok végrehajtását kell gyakoroltatni.

5. A bekövetkezett szervezeti változások folytán több kötetlékben levő alegység (zászlóalj, osztály) hadtáp állománya (ellátó szakasza) annyira lecsökkent, hogy eredményes felkészítésük csak összevonás útján, illetve az ezred ellátó alegységéhez történő bevonásával hajtható végre. Az új programban az szerepel, hogy csökkentett létszámú ellátó szakaszokból (élelmezési ellátó rajokból) összevonása folytán „M” állományú zászlóalj ellátó szakaszt (esetleg szakaszokat) kell létrehozni és ebben az ideiglenes szervezetben az állomány szakharcászati felkészítését végrehajtani. Azon egységeknél, ahol a létszámviszonyok miatt ez az út nem járható, ott a zászlóaljhadtápok csökkentett állományát az ezredhadtáp szakharcászati foglalkozásaira kell rendszeresen bevonni.

6. Az irányóraszámok figyelmes átnézése során kiténik, hogy az új összkövetelményi programban (eltérően a korábbi programoktól) programosításra kerültek azok a kiképzési foglalkozások, amelyek végrehajtását az MN kiképzési főfelügyelő, miniszterhelyettes elvtárs rendelt el a hatálytalanításra kerülő programok kiadását követő években. Az új kiképzési programban kiképzési óraszám van biztosítva a gépkocsiszállító alegységek gépjárművezetőinek szakmai továbbképzésére, a népesedéspolitikai-, jogi, ügyészi tájékoztatók megtartására, a REH tantárgy oktatására stb., ugyanakkor nincs kiképzési óra biztosítva a harcászati és szakharcászati gyakorlatokon az ellátási és kiszolgálási feladatokhoz, az adott szervezet hadtápjának ügyis el kell vonulni. A másik indíték az volt, hogy csapatonként, alegységenként a gyakorlatok száma, az egyes gyakorlatok időtartama annyira eltérő, hogy akkor egységenként, alegységenként kellett volna a kiképzésre fordítandó irányóraszámokat meghatározni. A szárazföldi csapatok hadtápalegységeinek programjában a gyakorlatokra biztosított kiképzési óraszám az eddigiekben is alacsony volt, (időszakonként 12–20 óra) nem volt reális, hiszen ennél jóval többet voltak gyakorlatokon, végezték munkájukat tábori viszonyok között.

7. Az új összkövetelményi program II. fejezetében meghatározott követelmények (célkitűzések) egyértelmű teljesítéséhez – a korábbi programtól eltérően – megemelt óraszámokban tartalmazza a szakmai alapozó kiképzés tárgyköreit, foglalkozásait és oktatási kérdését. A szakmai alapozó kiképzések tárgykörösítését szükségessé tette a békeellátási objektumok korszerűsítése, folyamatos technikai fejlesztése. Ezek a foglalkozások elsősorban a békeellátási feladatok végrehajtására készítik fel az újonc hadtáp katonákat, azonkívül alapokat biztosítanak a szakharcászati foglalkozások eredményes lefolytatásához is. A hatálytalánított program csak a szállító alegységek gépjárművezetői részére tartalmazott 20 óra időtartamban tárgyköröket és foglalkozásokat.

A szakmai alapkiképzések tárgyköreinek, oktatási kérdéseinek meghatározásakor már figyelembe vettük azt is, hogy egy adott szakbeosztású hadtáp katonának nemcsak a szorosan vett szakmai feladat végrehajtását kell elsajátítani, hanem mindazokat az ismereteket és gyakorlati ténykedéseket is, amelyeket a katonai szolgálat ideje alatt esetenként maradéktalanul végre kell hajtania.

Egy ilyen téma a forgalomszabályozással kapcsolatos alapvető ismeretek és gyakorlati fogalmak elsajátíttatása. Ismeretes, hogy a csapathadtáp tagozatban szervezetszerű forgalomszabályozó raj csak az ellátó zászlóaljnál található. Ugyanakkor az ezred hadtáp tagozaton belül is gyakran szükséges az oszlopok forgalomirányítása, ami szervezetszerű erő hiányában szükségszerűen a meglévő állomány igénybevételével hajtható végre.

A másik felismerés, ami a programban realizálódott is, hogy célszerű, ha a raktárkezelői beosztásokban levő katonák nemcsak a szervezetszerű raktár anyagait, azok tárolásának rendjét és a biztonsági rendszabályait ismerik, hanem megfelelő tájékozottsággal rendelkeznek a más rendeltetésű raktárak anyagainak tárolásával, mozgatásával kapcsolatos alapvető kérdésekben. Háborús viszonyok között nap mint nap előfordul, mivel a feladat-végrehajtás fontossága szükségessé teszi, hogy egy bizonyos anyagfajta, pl. a lőszer rakodásához, tárolásához rövidebb-hosszabb időre valamennyi raktárkezelőt és egyéb szabad munkaerőt összevonjunk.

Hasonló elgondolás vezette a program szerkesztőit abban is, hogy a szállító gépjárművezető ne csak a kezelésére bízott gépjárművet ismerje, hanem a göngyöleg (csomagolás) alapján legyen képes megállapítani, hogy valóban azt az anyagot – pl. azt a fajta lőszert – szállítja és adja át az alegységek részére, ami az okmányon szerepel. Gondoljuk csak el, mi történik akkor, ha egy anyagkiszállítást végrehajtó gépjárművön két vagy több alegység anyagát szállítatják ki és a szállító gépjármű vezetője nem ismeri meg a láda mérete és jelzései alapján a láda tartalmát, és azokat felcserélve adja át az alegységeknek. Nemcsak az a fontos, hogy darabszámra a ládák átadásra kerültek, hanem az is döntő, hogy a ládában az legyen, amit az adott alegység állománya a rendszeresített tűzfegyverekkel eredményesen alkalmazni is tud.

8. Az új összkövetelményi program differenciált tárgykör és óraszámokkal határozza meg a szervezetszerű egészségügyi katonák szakmai alapozó kiképzését. Ismeretes, hogy a korábbi programban egységesen 90 óra szerepelt. A felmérés azt igazolta, hogy a 90 órás szakmai alapozó kiképzés az összefegyvernemi magasabbegységek alárendeltjeinél maradéktalanul végrehajtható, azonban nem kis számban vannak olyan csapatok, ahol a HSH anyagai, technikai eszközei a

képzéshez nem állnak rendelkezésre, pl. az építő műszaki csapatoknál, a társintézeteknél, tanintézeteknél stb., ezért kiképzési tárgykörök és oktatási kérdések átvételének, begyakorlásának a tárgyi feltételei nincsenek biztosítva. Az előbbi indokok alapján ezeknél a csapatoknál az egészségügyi katonák szakmai alapozó kiképzésére fordítandó kiképzési óraszámok alacsonyabbak, mint az összefegyvernemi csapatok egészségügyi katonái részére előírtak.

9. Az új összefegyvernemi program a segélyhelyek sebesültszállító – és a tábori csővezeték-építő alegységeknél egyértelműen előírja, hogy a gépjárművezetőket teljes mértékben be kell vonni a szakalegység részére előírt szakmai feladatok végrehajtásába. Ez alatt az értendő, hogy a sebesültszállító gépjármű vezetőjét fel kell készíteni a segélynyújtási feladatok eredményes végrehajtására, a sérültek kiürítésére, járművekre történő elhelyezésére és járműről történő levétel szabályos végrehajtásának fogásaira. Értelemszerűen kell felkészíteni a tábori csővezeték-építő szakalegység gépjárművezetőit is a vezetékrendszer építéséből, üzemeltetéséből, karbahelyezéséből, málházásából adódó feladatokra.

Hasonlóan kell eljárni az élelmezési raj és a tábori sütőde szaktechnikai eszközeit vontató gépjárművezetőkkel is. Meg kell tanítani őket a gázolajüzemű mozgókonyháknaál, illetve kemencéknél előforduló meghibásodások megszüntetésére, a tüzelőanyag-feltöltés végrehajtására és az üzemkészég megteremtésére.

10. Az új összkövetelményi programban – eltérően a korábbiaktól, ahol összefegyvernemi-, fegyvernemi- (szak-) csapat hadtápjá vonatkozásában voltak a szakharcászati témák meghatározva – most kötelekben levő ellátó szakasz, ellátó század, fegyvernemi és szakcsapatok (ö. z. o.) hadtápjá, ellátó zászlóalj, egészségügyi alegységek, központ hadtáp szakcsapatok bontásban szerepelnek a szakharcászati foglalkozások témái. A jelen felépítéssel áttekinthetőbb, rövidebb mint a hatálytalanításra kerülő összkövetelményi programban, ennek ellenére ismétlések itt is előfordulnak, amiket azonban már nem lehetett tovább egyszerűsíteni, illetve kiküszöbölni.

Az új összkövetelményi programban előírtak eredményes végrehajtása csak a kiképzés szervezők és végrehajtók szilárd, a fejlődést nyomonkövető szakismeretei alapján biztosítható. Ezért – a program cél- és követelményrendszerének pontos, egyértelmű ismerete mellett – kiemelt figyelmet kell fordítani a kiképzést vezető foglalkozásra történő felkészítésére. Mindenütt szigorú rendszabályokat kell bevezetni arra, hogy a foglalkozás levezetésének megszervezésekor egyértelműen tisztázzák az előírt oktatási kérdések tartalmát, a foglalkozás módszerét, levezetésének tervét, az anyagi-technikai feltételeket, abból az alapvető módszertani elvből kiindulva, hogy a katona és az alegység a foglalkozásokon tanulja meg, gyakorolja be a szükséges ismereteket, fogásokat, valamint megszerezze a munkához, a harcszerű tevékenységhez szükséges készségeket, magatartási formákat.

A csapathadtápokban fehalmozódott tapasztalatok a htp. személyi állomány felkészítéséért érzett és cselekvésben realizált tudatos felelősség garanciát nyújt arra, hogy még magasabb színvonalra emeljük a htp.-ok működőkészségét a békében és a harctevékenységekben folyó munkájukban.

Jelen cikkben a teljesség igénye nélkül vázoltam fel a korábbi programoktól lényegesen eltérő, újszerűnek tűnő változásokat, feltételezve, hogy a „rég” program tartalmi részei, elvi előírásai az olvasók előtt ismert, mert csak úgy érthető meg a jelen programban fogatosított eltérések lényege.

Befejezésül annyit, hogy ezen cikk figyelmes átolvasása nem mentesít a program mélyreható áttanulmányozásától. Az egységes értelmezés és szemlélet végett az előjárók részéről – a program hatálybalépését megelőző hónapokban – értekezleteket, bemutatókat, módszertani foglalkozásokat célszerű lefolytatni.



# A CSAPATGAZDÁLKODÁS ELMÉLETE, ELLÁTÁS, GAZDÁLKODÁS, KATONAI KÖZLEKEDÉS

## Gépjármű javítóanyag-elosztás tervezése

*Balogh Gyula mk. őrnagy*

A gépjárművek üzemeltetése következtében karbantartásukhoz és javításukhoz javítóanyagot kell biztosítani. Ez az anyagbiztosítási lánc a szükséglet megtervezéséből, az anyagok beszerzéséből, elosztásából, nyilvántartásából és tényleges felhasználásából áll.

Az üzemeltetés során szükségessé váló javítóanyagok – a továbbiakban: fenntartási anyagok – többféle szempont szerint osztályozhatók. Az egyik fő szempont pl. a biztosítást végrehajtó alanyok szerint csoportosítás, s ilyen értelemben beszélünk központi biztosítású és csapatbeszerzésű anyagokról. Az első csoportba a központi biztosítású anyagok csoportjába a fenntartási anyagok mintegy 93–95%-a tartozik.

Jelen cikk a központi biztosítású fenntartási anyagok elosztási elveivel és ezek elektronikus adatfeldolgozásra szervezett rendszerével foglalkozik.

### 1. Az ESZG-es anyagelosztási rendszer bemutatása

#### 1.1. Az anyagelosztási eljárás alapvető tényezői

– Feladatunk tehát az anyagok előzőekben rögzített körére vonatkozóan, a központi raktárkészlet üzemeltetők igénylése szerinti elosztása, Ft-ban megadott anyagkerettel szabályozva.

– A tervezett anyagelosztási rend a központi raktár és a felhasználók között egylépcsős.

– Az anyagelosztás folyamatában alkalmazzuk az *MN szintű statisztikai anyagnorma*, illetve az ezekből tervidőszakonként képzett *alakulatnorma* (alakulatjárandóság) adatokat. Az *anyagnormák* – MN szintű, egy eszköztípuson belüli, egy eszközre vetített, természetes mértékegységben meghatározott adatok matematikai statisztikai úton számított értékek. Az *alakulatnorma* a fenti MN szintű anyagnorma adatokból számolható. A statisztikai eljárással készített alakulatnorma tehát az egész ellátási és felhasználási rendszernek állapotparaméterét rögzíti és az ellátást jobban szolgálja, mint a „pontosan” és nagy időráfordítással meghatározott műszaki norma, amely nem számolhat a jelenlegi rendszer tényleges jellemzőivel. Az *alakulatnorma elsődleges funkciója*, hogy megmutassa az anyagok tényleges felhasználását, másrészt korlátokat szabjon egy-egy vételező indokolatlan igényének, s ezzel a többi vételező jogos igénye kielégítése biztonságát növeli. Az *anyagnormák* a

tervezett feldolgozási rendszerben évenként, majd az értékek beállása után hosszabb időszakonként *karban lesznek tartva*. Az anyagok bizonyos – központilag szabályozott – körénél a tárgyévi szükséglet reálisan csak felhasználási szinten határozható meg. A tervezett rendszer teret enged az ún. *csapattervezésű* anyagok évi szükségleteinek alakulátnormaként történő felvételére.

- Az anyagelosztási szabály figyelembe veszi a csapatok (üzemeltetők) igényeit, de ezt az anyagokra kiszámított norma felső értékével korlátozza.

- Az anyagellátás negyedévenkénti ciklusokban történik. A normával való korlátozás „időbeni terítés”-t is biztosít.

- Az igényelt anyag Ft értéke – tárgyidőszakra vonatkozóan – nem lépheti túl a központi előjáró szerv által a felhasználóknak előírt anyagkeretet.

- Az egylépcsős terítési eljárás mellett, a központi raktárból történő két (negyedévenkénti) számítógépre alapozott vételezés között a felhasználók rendkívüli igényei kielégítésére van lehetőség.

- Az elosztás szempontjából a *központi raktárkészlet két szintje* a mérvadó, nevezetesen a *minimális szint* és a minimális készlet feletti *forgókészlet*. A számítógép, amennyiben van minimális készlet előírás, a forgókészlet felett rendelkezik. A *minimális készlet*hez az illetékes központi szerv útján operatív úton lehet hozzáférni.

- Az anyagelosztási szabály – ha az egy időben vételezők összes igénye nagyobb, mint a pillanatnyi raktárkészlet – a felhasználók közötti prioritási rend alapján végzi el a készlet elosztását. Az elosztási szabály az „igazságosság” és a „kötelező előnyök” elvét veszi figyelembe. Tehát az anyag kiutalását a számítógép nem kizárásos alapon végzi, hanem a felhasználókhöz rendelt prioritási jelek alapján elsőbbségi szabályok érvényesülnek, melyek szerint a korlátozott raktárkészletből minden vételező prioritálatlan és csökkentett mértékben részesül.

## 1.2. Az ESZG-es megoldás ismertetése

Az 1. sz. ábrán az anyagigénylés – anyagelosztás – kiutalás – anyagkikészítés – anyagkiadás folyamata és a vonatkozó információs rendszer felépítése követhető végig. Az anyagelosztás feldolgozását R 40-es számítógépen terveztük megoldani.

A feladat megoldásának fő *részfolyamatai*:

1.2.1. *Anyagigénylés OMR* (optikai jelolvasásra alkalmas) *kártyán*. Jelenleg gyakori a kétlépcsős anyagigénylési rendszer, amely az igényösszeállítás és utalványkitöltés miatt sok manuális munkát és időt igényel. Az *OMR kártya*, mint *anyagigénylési és anyagleadási bizonylat*, ezt a folyamatot lényegesen egyszerűsíti, meggyorsítja. Minden üzemeltetőre (alakulatra) vonatkozóan, a nálunk előforduló anyagok körére ESZG-es úton előkészítjük a tárgyévre vonatkozó OMR kártyákat, amelyek tartalmazzák egyrészt a kezelésükhöz szükséges feliratokat:

- üzemeltető (alakulat) kódját
- anyagkódot
- megnevezést
- mértékegységet
- raktárkódot
- kártya azonosítóját,

másrészt a számítógépes feldolgozáshoz szükséges azonosító adatokat (alakulatkód, anyagkód) előlyukasztott formában. Minden anyagra vonatkozóan egy-egy vételezési és leadási OMR kártya van rendszeresítve és minden kártyán 4-4 vételezési, illetve leadási lehetőség van a negyedévenkénti ciklusoknak megfelelően.

Az *anyagigénylés* (vagy leadás) abból áll, hogy a megfelelően kialakított kártyának üres helyiérték szerinti kis mezőit 2B minőségű grafit ceruzával be kell „markírozni” (sraffozni), a vételezett (leadott) mennyiségnek illetve értékcsoportjának megfelelően. A kártyán lehetőség van az igény (leadás) mellett a „VAN” készletek jelentésére is. A kitöltés, a többszöri kísérleti alkalmazás (betanítás) tapasztalatai alapján pontosan elsajátítható, gyors és elenyésző hiba  $0/0$ -al jár. (Az időráfordítás tört része a hagyományos bizonylat kitöltésének.) A kitöltött OMR kártyákat minden üzemeltető (alakulat) az anyagellátás szempontjából előljáró szervéhez küldi, akik a kártyákat kellően védett formában üzemeltetőnként az ESZG-hez továbbítják feldolgozásra. A feldolgozás kezdő fázisában optikai jelölvasó berendezés segítségével az OMR kártyák tartalma *mágnesszalagra* kerül, így az igény (leadási) adatok ebben a formában kerülnek további feldolgozásra.

### 1.2.2. *Anyagelosztás az ESZG-en:*

A számítógépes feldolgozáshoz négy adattárat hoztunk létre, nevezetesen:

- *Anyagtörzsalományt*, az
  - anyagkód
  - megnevezés
  - mennyiségi egységkód
  - mennyiségi egység megnevezése
  - szakraktár kódja
  - egységár (elszámoló ár)
  - egység súly

adatokkal.

- *Anyagkeret (Ft keret) állományt*, az
  - üzemeltető (alakulat) kód
  - éves Ft keret
  - halmozott vételezés értéke

adatokkal.

- *Alakulatnorma állományt*, az
  - alakulat (üzemeltető) kódja
  - éves alakulatnorma
  - halmozott, felvett anyagmennyiség

adatokkal.

- *Központi raktárkészlet állományt*, a
  - központi raktárkód
  - szakraktárkód
  - anyagkód
  - értékcsoportonkénti készlet
  - minimumkészlet
  - zároltkészlet

- utolsó bemozgás dátuma,
- kimozgás dátuma
- mozgás gyakorisága

adatokkal.

Az egyes aktualizált adattárak a feldolgozástól függetlenül alkalmasak arra, hogy a bennük nyilvántartott adatokból értékes információkat lehessen szolgáltatni. A központi raktárkészlet esetében a „mozgás dátuma” adatok naprakészen tartásával lehet majd olyan *elfekvő anyagjegyzéket* előállítani, amely pl. a 2 év óta nem mozgatott anyagokra vonatkozik. Az R 40-es számítógép háttérain *nyilvántartott adattárak* felhasználásával, a kezelői és az anyagelosztással kapcsolatos felhasználói programok alapján hajtja végre a számítógép, az OMR kártyán beérkező anyagigények vizsgálatát és az anyagok - ismertetett korlátok közötti - kiutalását.

A *kiutalási folyamat* az alábbiak szerint történik:

1. Az *alakulat* (üzemeltető) anyagonkénti igényét az *ESZG* először az alakulatsnormával - mint első „szűrővel” - veti össze. Az összehasonlításhoz elkészíti az ún. „Anyagterítési táblát” az alábbi algoritmus szerint:

$$\text{I. vételezéskor: } X_1 = \frac{\text{ALNO}}{4} \quad 1,6$$

$$\text{II. vételezéskor: } X_2 = \frac{\text{ALNO}}{4} \quad 3,2 - \text{HFEAM}$$

$$\text{III. vételezéskor: } X_3 = \frac{\text{ALNO}}{4} \quad 4,8 - \text{HFEAM}$$

ahol:

ALNO: az illető vételező éves al. normája

HFEAM: az eddig felvett anyag mennyisége

$X_n \{ X_1, X_2, X_3 \}$  = a vételezésenkénti időarányos al. norma a 40<sup>0</sup>/o-os tartálékolás túlvételezési lehetőséget figyelembe véve.

Az „Anyagterítési tábla” biztosítja az időben egyenlőtlen túlvételezés megakadályozását. Ennek érdekében a számítógép, vizsgálatát az alábbiak szerint végzi:

- ha az *anyagigény*  $X_n \{ X_1; X_2; X_3 \}$  (a vételezés számának megfelelő X-et választva), akkor az anyagigényt továbbbengedi,

- ellenkező esetben *igényként* az aktuális  $X_n$  értéket engedi tovább, az igénylés többletét pedig kiírja az „*Elutasított tételek jegyzéke*”-re, „normatúllépés” megjegyzéssel.

A IV. vételezéskor az alakulatsnorma „szűrő” nem funkcionál, ilyenkor a gép az igényeket továbbbengedi. Ezzel a rendszer lehetőséget biztosít arra, hogy az üzemeltető év végén szabadon vételezzon anyagot, ha az anyagkerete lehetővé teszi.

2. A *továbbjutott igényeket* a számítógép a „2. szűrő”, az *anyagkeret* szerint vizsgálja. A vizsgálat mind a négy vételezési ciklusban megtörténik. A számítógép tehát az illető alakulat (üzemeltető) anyagigényének Ft értékét hozzáadja az anyagkeret nyilvántartásban levő halmozott vételezési értékhez és azt vizsgálja, hogy ez érték nem lépte-e túl az éves anyagkeretet.

- Ha nem lépte túl, az anyagigényt továbbengedi,
- ellenkező esetben az igényelt mennyiségeket a számítógép elutasítja és kiírja döntését az „Elutasított tételek jegyzéké”-re, „Anyagkeret túllépve” megjegyzéssel.

3. A számítógép az eddig eljutott igényeket végül a „3. szűrő”, a raktárkészlet szerint vizsgálja, a

$$\Sigma \text{AIG} \leq \text{KRKLT} - \text{MINK}$$

algoritmus szerint, ahol

$\Sigma \text{AIG}$ : az egyszerre vételezők összes anyagigénye;

$\text{KRKLT}$ : a központi raktár 1 és 2 értékcsoportú készleteinek összege;

$\text{MINK}$ : az illető anyagra vonatkozó minimális készletelőírás.

A számítógép döntését az alábbiak szerint végzi el:

- ha a fenti algoritmus szerinti vizsgálat teljesül, az egyszerre vételezők anyagigényét *anyagkiutalásként* kiírja az „ANYAGUTALVÁNY”-ra (lásd 3. sz. ábra);

- ha a feltétel nem teljesül, akkor a *korlátozott mennyiségű készlet* elosztását az egyszerre vételezők között meghatározott prioritási algoritmus szerint végzi. Az egy időben vételezők 4 prioritási csoportba vannak sorolva. A besorolást minden vételezési ciklus előtt az illetékes eljáró szerv teszi meg, az időszak feladatainak ismeretében. A vételezőkhöz rendelt prioritási számok, a számítógépes feldolgozás indító aktusaként, egyéb szükséges paraméterekkel együtt *paraméterkártyán* jutnak a számítógépbe. Az *elosztás* matematikai összefüggések alapján, *első lépésben prioritási csoportok* szerint történik. Ez azt jelenti, hogy a prioritás sorrendjében csökkenő mértékben, de minden csoport kap anyagokat.

*Az elosztás második lépése szerint, az egyes prioritási csoportoknak „adott” anyagok kiutalása történik meg, az ide sorolt vételezők anyagigényeinek arányában. Ilyenkor a vételezők részére az igényüknél kevesebb anyag kerül kiutalásra. A kiutalt mennyiségeket a számítógép az „ANYAGUTALVÁNY”-ra, az igényelt és kiutalt mennyiségek különbségét pedig az „ELUTASÍTOTT TÉTELEK JEGYZÉKÉ”-re (lásd 3. sz. ábra) írja ki, „készlethiány” megjegyzéssel.*

Az elutasítási szabály alapján jár el a számítógép a

$$\text{KRKLT} = \emptyset, \text{ vagy}$$

$$\text{KRKLT} - \text{MINK} \leq \emptyset$$

esetében is.

### 1.2.3. Az információs rendszer fejlesztése

A javítóanyag-elosztás ESZG-es információigénye biztosításának és fejlesztésének rendszerét a 2. sz. ábrában foglaltuk össze. Az egyes táblázatokat típusokba soroltuk (TØ1; TØ2; ...), a vezetői szinteket 1, 2, ... 5 jellel láttuk el. Az információellátás e rendszerében készülő 11 típusú tábla mindegyike adott vezetői szinthez (szintekhez) tartozik. Ez azt is jelenti, hogy az egyes információkhoz csak azok, és olyan összetételekben juthatnak hozzá, akik arra illetékesek és munkájuk végzéséhez szükséges.

Például: a TØ8 típusú táblából a TØ84 jelűt a központi raktár, a TØ85 jelűt a központi felügyeleti szerv kaphatja meg.

A táblázatok két csoportba sorolhatók. A TØ1 – TØ6 és TØ9 jelű táblák *minden anyagellátási ciklusban jelentkeznek*, a TØ7 – TØ11 jelű táblázatok csak *külön igény* esetén kerülnek nyomtatásra.

*A táblázatok tartalma és funkciói:*

a) „*Anyagutalvány*” fejlécet a 3. sz. ábra felső része tartalmazza. A számítógép a „kiadott” oszlop kivételével minden adatot a táblázatba ír. Az anyagutalvány az anyag átadás-árvételének bizonylata. A „kiadott” oszlopba az anyag kikészítésekor ténylegesen kiadásra kerülő mennyiséget a rakár írja be. Ezen az utalványon írja ki a gép OMR leadási kártyákra leadott anyagok bizonylatát is; ekkor azonban a Mozgásnem = 1 (készletnövelő) értéket kap. A leadott mennyiség pedig a „kiutalt” oszlop helyére kerül.

b) „*Elutasított tételek jegyzéke*” tartalmát a 3. sz. ábra alsó része mutatja. A számítógép által, az anyagelosztás valamely „szűrőjén” elutasított tételeket tartalmazza. A bizonylat tájékoztatás a vételező részére a ki nem utalt mennyiségekről. Ennek alapján lehet indokolt esetben az anyagot – még a minimális készlet terhére is – manuálisan kiutaltatni és a készlethiányos tételek beszerzésére (sürgetésére) a szükséges intézkedést folyamatosan megtenni.

c) „*Anyagelosztó táblázat*” tartalmát a 4. sz. ábra felső részén mutatjuk be. A tétel sorokba – a fejlécnek megfelelően – az egyszerre vételezők anyagoként összesített mennyisége jelenik meg. A tabló alapján az egyszerre vételezők anyagát egyszerre lehet a raktári polcra levenni.

d) „*Anyagelosztó tábla*” az előzővel azonos felépítésű, azonban a tétel sorok az egyes üzemeltetők részletes, anyagonkénti kiutalásait tartalmazzák. E táblázat alapján osztják el, majd konténerrezik az illetékes raktári szervek az előző tábla szerint készített anyagokat.

e) „*Maeg. és seregtest igény összesítő tábla*” a 4. sz. ábra alsó részének tartalmával kinyomtatott adatokkal, az üzemeltetők előljáró szervének informálására készül, az anyagok igényléseiről, kiadásairól.

*A következő táblázatok külön igényre kérhetők* le, rögzített formában megadott paramétersor alapján.

*A paramétersornak tartalmaznia kell:*

- a vezető szint kódját
- a feladat számát
- a lekért tábla jelét (pl. TØ84)
- a tábla szerkezetére és az adatok mélységére vonatkozó adatokat:
  - kért oszlopszámok
  - a megadott küszöbértékhatárok közül a kívánt értékek bármelyikét
  - az anyagok körének előírásait (Ag. jel szerint)

f) A „*kritikus szint alatti készletek*” táblázat fejlécét az 5. sz. ábra felső része tartalmazza. A táblázat a pillanatnyi raktárkészlet és a meghatározott kritikus szint (pl. minimum készlet) adatait írja ki anyagonként, amely jelentős informálódást tesz lehetővé a készletezési színvonalra vonatkozóan. A kiírandó anyagok köre a paramétersorban előírható.

g) „*Raktárforgalmi kimutatás*” táblázat tartalma az 5. sz. ábra alsó részén látható. A tabló megválasztott időszakonkénti kinyomtatása révén lehetőség nyílik a raktárkészlet nyilvántartó kartonok helyességének, illetve a tényleges rak-

tárkészlet adatok ellenőrzésére. A számítógép a 13. oszlopba a raktárkészlet Ft értékét is kiírja.

h) „Anyagkeret maradvány” információs tábla a 6. sz. ábra felső részén megadott tartalommal kerül előállításra. A mindenkori anyagkeretmaradvány a 7. oszlop megadott küszöbértékei szerint, tetszőlegesen megadható részletességgel kerül kinyomtatásra.

i) „Anyagellátottság mértéke” című táblázat a 6. sz. ábra alsó részén közölt fejlécnek megfelelően készül, a 9. oszlop küszöbértékei alapján, változtatható tartalommal. A tábló adataiból értékelni lehet az éves alakulátnorma (éves üzemeltetői norma) és a kiutalások alapján az egyes üzemeltetők anyagellátottságának mértékét a vizsgált időszakra vonatkozóan.

j) „Ki nem elégített szükséglet” című tábló a 1. sz. ábra szerinti tartalommal készül. A 7. oszlopba kiírandó értéket a számítógép az előzőekben ismertetett „Anyagterítési tábla”  $X_n$ ,  $X_1$ ;  $X_2$ ;  $X_3$  értékei, valamint a kiutalt mennyiségek különbségein állítja elő. A táblázat jelentős információt szolgáltat az előjáró vezetői szintek részére, az alárendeltségükbe tartozók ki nem elégített szükségleteiről.

#### 4. Következtetések

A javítóanyag-elosztás és információrendszerének fejlesztése ESZG-es megoldása révén:

- Egyszerűbb és gyorsabb az üzemeltetők anyagigénylési-leadási folyamata, jelentősen csökken a kézi bizonylatkitöltési munka.

- Az anyagellátási ciklus (igényléstől a kiadásig) minimálisan egytizedére csökken.

- Az anyagkiutalás a korlátozott készletek esetén igazságosabb. Az alakulátnorma bevezetésével és az „időbeni terítési eljárás” segítségével megszűnnek az indokolatlan túlvételezések.

- Az anyagok előkészítése és konténerzése a biztosított TØ3 és TØ4 jelű táblók segítségével gyorsabb, könnyebb, kevesebb fizikai és adminisztrációs munkát igényel.

- Az ESZG-es nyilvántartások lehetőséget adnak:

- a raktárkészletekkel

- anyagkerettel

- a raktárforgalommal

- a javítóanyaggal való ellátottsággal összefüggő információk gyors, pontos szolgáltatására.

- Az anyagnormák - folyamatos karbantartással történő - egyre pontosabb képzése, valamint széles körű alkalmazása révén az anyagtervezés és gazdálkodás elemei realisabbá tehetők, amely végül is a javítóanyag-ellátás biztonságát növeli.

A felsorolt előnyök mellett azonban ki kell emelni, hogy a számítógépes feldolgozási rendszer alkalmazása csak akkor válik használhatóvá, hatékonyvá, ha a rendszerbe beáramló adatok pontosak, megbízhatóak. A változó rendszer alkalmazása tehát a vezetői szinteken és a végrehajtó területeken a jelenleginél lényegesen nagyobb szakmai követelményeket támaszt és fokozottabb ügyviteli fegyelmet követel.

(Az 1-7. sz. ábrák a folyóirat végén találhatók.)

## Közúti komendáns szolgálat megszervezése, ellátása a harctevékenységekben és a hadműveletekben

Török Zoltán alezredes

A cikk megírására elsősorban az készített, hogy a közúti komendáns szolgálat hovatartozását, helyét – szerepét érintő kérdésekben, de a különböző törzseknel a közúti biztosítás megszervezésének gyakorlatában is bizonytalanságok, tisztázatlanságok tapasztalhatók. Ennek eredményeként a harcászati gyakorlatokon és különböző szintű hadijátékokon a közúti komendáns (forgalomszabályozó) szolgálat felkészítését, annak ellátását nem alapozzák meg kellően. A forgalomszabályozó katonák ténykedésében az előjárói parancsok nem jutnak egyértelműen érvényre.

A kérdéssel kapcsolatos bizonytalanságok eloszlatásának szeretnék az e téren szerzett ismereteim és tapasztalataim alapján segítséget nyújtani: a közúti biztosítás, a közúti komendáns szolgálat elvi kérdéseinek tisztázása, helyének, szerepének pontosítása, a szolgálat tevékenysége rendjének, tartalmának bemutatása útján.

### I.

#### Közúti biztosítás

A közúti biztosítás, mint mindenfajta harcbiztosítás a harctevékenységnek van alárendelve, annak érdekében kerül megszervezésre és annak sikerét alapozza meg.

V. J. Petrenkó altábornagy<sup>1</sup> tanulmányában logikus okfejtéssel állapítja meg: „...A harctevékenységek és azok biztosítása elválaszthatatlanok egymástól: egységes és oszthatatlan folyamatot alkotnak a fegyveres harcban... A harctevékenységek biztosítása nem más, mint a kellő anyagi-technikai és másfajta *ellátás*, valamint a harcfeladatok sikeres teljesítéséhez szükséges *feltételek* megteremtése... A *feltételt* mint állapotot (amely alapul szolgál valamilyen tevékenységhez) és mint *rendszerabályokat* (amelyektől a tevékenység sikere függ) kell értelmezni...”

E megállapítás szerint a közúti biztosítás sok más biztosítási ágazat mellett a harctevékenység sikeres megvalósításának egyik felételét kell, hogy meg-alapozza (1. sz. vázlat).

<sup>1</sup> Honvédelem 1977/. „A harcbiztosítás lényegéről” 37–45. oldal.



A közúti biztosítás helyének, szerepének meghatározása tekintetében elegendő az érvényben levő Harcászati Szabályzatban, illetve a Törzsszolgálati Utasításban foglalt meghatározásokra utalni.<sup>2</sup>

„A komendáns szolgálatot a parancsnok elhatározásának és utasításainak, valamint az előljáró törzs intézkedéseinek megfelelően a törzs szervezze meg abból a célból, hogy biztosítsa a *csapatok idejében történő rejtett mozgását*, összpontosítását, szétbontakozását és elhelyezését, továbbá, hogy fenntartsa a meghatározott rendet és ellenőrizze az álcázási rendszabályok betartását. A *komendáns szolgálat egyik legfontosabb feladata a forgalomszabályozás.*”

„Komendáns szolgálatot menetvonalakon, elhelyezési körletekben, aknazárakon és szennyezett terepszakaszokon keresztül vezető átjáróknál, átkelő helyeken, hegyi átjáróknál, be- és kirakó körletekben és a hadtápegységek (alegységek) elhelyezési körletében kell létrehozni”.

A Törzsszolgálati Utasítás más helyen<sup>3</sup> meghatározza: „A *törzskomendáns* felelős a vezetési pontok őrzéséért, védelméért és álcázásáért, a vezetési pontok körletében a megszabott rend fenntartásáért, a forgalomszabályozásért, valamint a személyi munka- és pihenőhelyek időben történő berendezéséért...”

A Katonai Rendészeti Utasítás a rendészeti szolgálat feladatát eképpen határozza meg:<sup>4</sup> „... rendszeresen ellenőrizze a katonai és állampolgári fegyelem érdekében kiadott jogszabályok, szabályzatok, parancsok, intézkedések végrehajtásának a fegyveres erők tagjai részéről történő betartását...”

Végezetül ismét a Törzsszolgálati Utasítás egy másik meghatározását idézem:<sup>5</sup> „A harctevékenység biztosításának megszervezése magába foglalja a *biztosítás minden fajtájára vonatkozó feladatok*, valamint a végrehajtásukhoz szükséges erők és eszközök *meghatározását*, e feladatok eljuttatását a végrehajtókhoz és a *bevont erők együttműködésének szabályozását*...”

Mint a kiemelt meghatározásokból kitűnik a *komendáns szolgálat* biztosítási fogalom, e tekintetben azonosság van (mely egyben az eltérő vélemények okozója is), míg a célok megvalósításában, a feladatok tartalmában, valamint a végrehajtást biztosító szervek és szakcsapatok összetételében, alárendeltségi viszonyában és rendeltetésüknek megfelelően eltérő sajátosságok vannak. (2. sz. vázlat).

Nem kívánok külön is foglalkozni a törzs-, helyőrség-, rendészeti-, átkelőhely és más komendáns szolgálatok szakfeladatai taglalásával, mivel azokat, mint a közúti komendáns szolgálat feladatait is szakutastítások rögzítik.

A cikk témájának megfelelően és az 1. sz. vázlat szerinti összefüggések bemutatása alapján: a közlekedési (közúti) biztosítás a harctevékenység (hadművelet) hadtápbiztosításának szerves részét képezi.

A közlekedési biztosítás magába foglalja a közlekedési utak és a szállítóeszközök előkészítésével és üzemeltetésével; a közlekedési hálózat műszaki-technikai biztosításával és helyreállításával kapcsolatos rendszabályok komplexumát, valamennyi közlekedési ágazat folyamatos működésének biztosítása céljából. A közlekedési szolgálat által szervezett és irányított biztosítási feadatok szere-

<sup>2</sup> MN Harc. Szab. 71. pontja.

<sup>3</sup> MN Törzsszolg. Ut. 61. pontja.

<sup>4</sup> MN Törzsszolg. Ut. 28. pontja.

<sup>5</sup> Katonai Rendészeti Utasítás 2. pontja.

<sup>6</sup> Törzsszolgálati Utasítás 125. pont 2. bekezdés.

pe és jelentősége meghatározó a hadművelleti tevékenységek előkészítése és végrehajtása során. E feladatok biztosításában betöltött szerepe és felelőssége – a csapatok nagymérvű gépesítésével és párhuzamosan azok megnövekedett mozgékonyásával – mindinkább fokozódik.

A közúti komendáns szolgálat a katonai gépkocsiutakon végbemenő hadiforgalom közúti biztosításának megszervezését, ellátását és kiszolgálását végzi. A közúti biztosítás magába foglalja:

- a katonai gépkocsiutak és műtárgyak felderítését;
- a katonai gépkocsiutak kijelölését;
- az utak műszaki előkészítését, forgalomra való berendezését és fenntartását;
- a közúti komendáns (diszpécser irányító-, ellenőrző és forgalomszabályozó) szolgálat megszervezését és ellátását;
- az utak és objektumai műszaki-technikai biztosítását, őrzését;
- meghatározott területeken közúti kiszolgáló helyek (egészségügyi-, étkeztető-, pihenő-, üzemanyagtöltő-, technikai segélyhely) megszervezését.

A közúti biztosításban résztvevők komplex feladatának megszervezését a közlekedési (közúti) szolgálat, azok végrehajtását pedig a közúti komendáns (forgalomszabályozó), valamint az út- hidépítő szakcsapatok végzik.

A katonai gépkocsiutakon a hadiforgalom *tervezését és megszervezését* a közlekedési (közúti) szolgálat bevonásával a hadművelleti törzsek; annak *irányítását*: az adott tagozat közlekedési szolgálat főnöke vezetésével a közlekedési törzsek és a közúti komendáns egységek (alegységek) diszpécser szolgálatának hálózata; a forgalom *ellenőrzését*: az ellenőrző-áteresztő pontok, a forgalomszabályozó járóőrök rendszere; a forgalom végrehajtásának közvetlen *szabályozását* a katonai gépkocsiutakon felállított forgalomszabályozó katonák és a telepített forgalomszabályozó technikai eszközök valósítják meg. Magasabb-egységeknél és egységeknél a forgalom irányítása is a hadművelleti törzsek hatáskörébe tartozik.

### *Katonai gépkocsiutak rendszere*

(3. sz. vázlat)

A menetek és gépkocsioszlopok hadiforgalmának szervezett lebonyolítására a meghatározott sávban, a rendelkezésre álló úthálózatból megfelelő irányú, minőségű, mennyiségű és áteresztőképességű utakat kell kijelölni és igénybe venni. Ezek iránya és mennyisége feleljen meg a csapatok tevékenysége és erőki-fejtése irányának; műszaki kiépítettsége tegye lehetővé a kétirányú forgalmat, valamint az utakon elérhető legnagyobb sebességet; biztosítsa a követelményeknek megfelelő, naponkénti áteresztőképességet.

A katonai gépkocsiutak hálózata a csapatok küzdő vonalától a hátsószálig és annak területén kijelölt objektumokig, anyagi bázisokig megszakítás nélkül kell, hogy vezessen. A hadművelleti hadtáp útjait a legmegfelelőbb csapatutak közül kell kiválasztani, és továbbfejleszteni a hadművelleti irányoknak megfelelően.

- A *frontális irányú fő gépkocsiutak* (FGU) rendeltetése a mögöttes területen levő második lépcsők tartalékban levő csapatok előrevonásának, a hadművelleti felépítésben (harcrendben levő) csapatok manőverének ütközetbe (harcba) vetésének; az után- és hátraszállítások végrehajtásának, sebesültek ki-

ürítésének; a törzsek és a hadtápcsapatok (intézetek) áttelepülésének biztosítása.

A fő gépkocsiutak száma lehetőleg egyezzen meg az első lépcsőben levő csapatok, de legalább a hadművelleti (harcászati) irányok számával. A fő utaknak megfelelő mennyiségben egyidejűleg *kisegítő* (tartalék) gépkocsiutakat (KGU) is ki kell jelölni.

- A *barántirányú utak* (HU) rendeltetése az, hogy biztosítsa a frontális (fő- és kisegítő) utak szükséges mérvű összekapcsolását; a forgalomnak egyik útról a másikra való szükségszerű átterelhetőségét. Harántutakat kell kijelölni és berendezni az alárendeltek és a saját rakéta- és hadtáp objektumok, folyóakadályok, mocsarak átkelőhelyeinek összeköttetésére; hegységek, szennyezett zónák megkerülésére, de legalább 60-80 km-enként egyet-egyet.

- A *bekötő utak* (BU) rendeltetése az adott hadművelleti területen *körleiben* elhelyezkedő csapatoknak, rakéta-, hadtáp és más objektumoknak (vasútállomások, kikötők, repülőterek) a berendezett katonai gépkocsi úthálózatba való bekapcsolása.

- A *lánctalpas járművek részére* - amennyiben erre lehetőség van - külön utat (LU) kell kijelölni a fő gépkocsiúttal párhuzamosan. Rendeltetése a műutak burkolatának és azok műtárgyainak állagvédelme; a forgalom minőségbeli széttagolása, a gépkocsiutak követelmények szerinti áteresztőképességének növelése.

- A *kisegítő (kerülő) utakat* (KU) a veszélyeztetett objektumok, illetve a már bekövetkezett csapások, vagy a forgalom által rombolt-megrongálódott objektum, útszakasz kikerülése, a helyreállítási munkák zavartalan végrehajtásának biztosítása céljából kell kijelölni.

## II.

### *A közúti komendáns szolgálat megszervezése*

A közúti komendáns szolgálat megszervezése a csapatok és szállítmányok gyors és szervezett közlekedését biztosító legfontosabb rendszabály.

*Magába foglalja:*

- a közúti komendáns övezetek (ku. kom. dd.), sávok, (ku. kom. z.) és körzetek (ku. kom. szd.) határainak kijelölését;

- a katonai gépkocsiutak vonalvezetésének meghatározását, azokra a közúti biztosítás feladatait végrehajtó útvonal és útszakasz (átkelőhely) komendánsainak kijelölését;

- a katonai forgalom megszervezését (az utak forgalmának tervezését, a forgalmi rendszabályok meghatározását);

- a közúti komendáns (forgalomszabályozó) szakcsapatok alkalmazásának (erői és eszközei felhasználásának) tervezését, feladataik megszabását;

- a katonai forgalomban résztvevők részére - az utak kijelölésével, igénybevételeivel és a forgalmi rendszabályokkal kapcsolatos - intézkedések kiadását.

A közúti komendáns szolgálat megszervezését és irányítását a csapatutakon az adott magasabbegység (egység) parancsnok felelőssége mellett a törzsfőnök végzi. A *hadművelleti hadtápban* kijelölt katonai gépkocsiutak komendáns szol-

gálatának megszervezését és irányítását a pk. HTPH felelőssége mellett az adott seregtest közlekedési szolgálat főnöke hajtja végre.

A *közúti komendáns övezetek*, sávok és körzetek határait a területi felelősség elhatárolása céljából a hadtáp direktívában kell kijelölni. Kijelölésükre főként a csapatok előrevonásakor, a hadművelleti átcsoportosítások végrehajtása során, illetve védelmi hadműveletben kerül sor. Támadó hadműveletekben a közúti szolgálat részére a fő gépkocsiutak továbbfejlesztésének irányát határozzák meg – a naponkénti konkrét közúti biztosítási feladatok megszabása mellett (4. sz. vázlat).

Adott közúti komendáns területen (övezetben, sávban, körzetben) – útvonalon vagy annak útszakaszain, illetve csapatutakon a felelősség elve szerint a közúti komendáns szolgálat – forgalomszabályozás – megszervezéséért és ellátásáért az adott egység, magasabbegység parancsnoka; illetve az adott seregtest, tábori- és központ hadtáp főnöke (közlekedési szolgálat főnöke) felelős.

A közúti szolgálat megszervezését a katonai gépkocsiutakon harc-, hadművelleti naponként, önálló csapatmozgások esetében a menetvonal egészére, illetve a menet teljes időtartamára kell megszervezni. Amennyiben a csapatok mozgására kijelölt menetvonalak egyes szakaszokon (pontokon) egybeesnek (kereszteznek) a hadsereg (FRONT, tábori-, központi hadtáp) utakkal (utakat), az előljáró (hadművelleti törzs, közlekedési szolgálat) köteles a szükséges egyeztetéseket és az együttműködés kérdéseit is leszabályozni, a feladatokat a felelősség szerint elhatároltan megszabni.

A közúti komendáns szolgálat feladatai naponkénti megszabását (a csapatok menetére vonatkozó parancsok megalapozását) az előljáró parancsnok elgondolása és az általa megszabott fontossági sorrend követelményei szerint, a hadművelleti törzseknel készített „előrevonási tervek”-ben; a közlekedési törzsekben összeállított „útforgalmi tervek”-ben kell feldolgozni.

A tervező munka végrehajtásában a hadművelleti törzsek által készített előrevonási terv elkészítése az elsődleges. A hadtáp jellegű mozgásokat a tervezés második ütemében a közlekedési törzseknel a fő gépkocsiutak mindegyikére (külön-külön) – az utak csapatmozgások általi foglaltsága szerinti lehetőségeinek figyelembevételével – kell a csapatok számozásával, illetve szállítmányszámok alkalmazásával megtervezni. A hadtáp jellegű mozgásokat a pk. HTPH által, a hadművellet hadtápbiztosításra kialakított elgondolása (a csapatok feltöltésével, a sebesültek kiürítésével, a hadtáp áttelepítésével stb. kapcsolatos követelményei) és a meghatározott fontossági sorrendje képezi.

Az *útforgalmi tervek* (5. sz. vázlat) magába kell foglalnia az adott fő gépkocsiutakra vonatkozóan:

- a kilométertengelyt a haránt-, bekötő-, és kerülőutak metszéspontjaival; az út legfontosabb objektumait; az útvonalon felállítandó diszpécser- és ellenőrző-áteresztő pontokat;

- az időtengelyt;

- az útvonalra tervezett oszlopok mindkét irányú mozgásának grafikus ábrázolását, azok be- és kilépési pontjait az adott ponton (éllel-véggel való áthaladásának megfelelő szélességgel), a pihenő- vagy egyéb előrelátható szükségzerű várakoztatások helyének és idejének feltüntetésével;

- az egyes oszlopokra vonatkozó jellemző adatokat (megkülönböztető csapatjelzések, járművek db-száma, stb.);

- az útvonalra érvényes - az oszlopok mozgására, a közlekedés általános rendjére vonatkozó - forgalmi rendszabályokat (korlátozásokat).

A *fontossági sorrendet* a hadműveleti feladat határozza meg, és azt az e kérdésben illetékes, esetenként és az adott tagozat egészére mind a csapat, mind a hadtáp jellegű mozgásokra vonatkozóan a *parancsnoknak kell meghatározni*. Amennyiben ezt külön nem szabályozzák, a fontossági sorrendet az alábbi mozgások figyelembevételével kell megállapítani:

- rakétacsapatok, rakéta- és rakétaüzemanyag szállítmányok;
- második lépcsők, tartalékok, ellenlökést (-csapást) végrehajtó erők előrevonása, harcba- (ütközetbe-) vetése;
- löszer- és üzemanyag-szállítmányok; sebesültek kiürítése;
- egyéb csapatmozgások és ellátási szállítmányok (után- és hátraszállítások);
- hadtáp intézetek áttelepítése.

A *forgalmi rendszabályokról* a közlekedésben részt vevő csapatokat, valamint a közúti komendáns (forgalomszabályozó) szerveket idejében tájékoztatni kell, melyeket a legszigorúbban be kell tartani.

A forgalmi rendszabályok (korlátozások) általában tilalmat, utasításokat tartalmaznak. Ezek részben jelzőtáblákkal, részben a közúti komendáns szervek tevékenységével realizálódnak az utakon.

Ezek vonatkozhatnak (forgalmi rendszabályok lehetnek):

- egyes utakra, útszakaszokra, átkelési pontokra;
- idő intervallumokra;
- jármű fajtákra;
- közlekedési irányokra;
- megállások, pihenők tilalmára;
- a megengedett legnagyobb - vagy legkisebb - menetsebességre;
- terhelési (önsúly, tengelysúly, szélességi-magassági) méretekre;
- követési távolságokra;
- álcázási előírásokra, világítási korlátozásokra;
- a polgári forgalom korlátozására, stb.

A forgalom tervezésének befejeztével a közúti komendáns szolgálatra (forgalomszabályozó alegységekre) háruló feladatok végrehajtásának megszervezése és ellátása érdekében a *parancsnok parancsában*, illetve a *közlekedési szolgálat főnök szakmai intézkedésében* meg kell határozni:

- a berendezendő útvonalakat, azok határait, a közúti komendáns szolgálat ellátásáért felelős személyeket;
- az útvonalak, útszakaszok komendánsait, az állandó és ideiglenes jelleggel felállítandó diszpécser-, ellenőrző-áteresztő pontok helyét, parancsnokát, állományát, feladatát, tevékenységük és összeköttetésük módjait;
- a kerülő utakat; a közúti komendáns (út-hídépítő, műszaki, vegyvédelmi, vontató) erőkből és eszközökből képzendő tartalékokat, elhelyezésüket; a kerülő utak aktivizálásakor történő felhasználásuk rendjét és feladataikat;
- az utak forgalomszabályozó erőkkkel, táblákkal és más közúti technikai eszközökkel való berendezésének módjait, követelményeit;
- a katonai és polgári forgalom közlekedésénél érvényesítendő forgalmi rendszabályokat;

- a szükségesség szerinti együttműködésre utalt szerveket, alegységeket; az együttműködés rendjét, tartalmát és módját;
- a parancsok továbbításának, a jelentések megtételének (az oszlopirányító lapok leadásának) rendjét;
- a közúti komendáns készenlét határidejét; a feladatok végrehajtása utáni ténykedések leszabályozását.

#### *A közúti komendáns szolgálat ellátása*

A közúti komendáns (a részére meghatározott) terület főnöke (katonai gépkocsiútvonal-szakasz komendánsa) a csapatok tagozatában az adott kötelek parancsnokának (törzsfőnökének); a hadműveleti (seregestest-, tábori hadtáp) és a hátországi tagozatban az illetékes közlekedési szolgálat főnökének van alárendelve. Az általa biztosított utakon folyó fogalom résztvevői számára – az előljárók által megszabottak szerint – a közlekedési rend és fegyelem betartása, helyreállítása érdekében joga van közvetlen utasításokat adni. Ezen utasításokat a közlekedésben részt vevő minden katona és polgári személy köteles haldéktalanul – beosztásra, rendfokozatra való tekintet nélkül – végrehajtani; az intézkedő szolgálati személyt ezirányú feladatában támogatni.

*A katonai gépkocsiút* (menetvonal, útszakasz) *közúti komendánsa* (ku. kom. z., szd. pk.) a részére megszabott feladatok végrehajtásának megszervezése, a szolgálat feszes ellátása érdekében az alábbi feladatokat kell végeznie:

- a kialakult helyzettől függően hajtsa végre a biztosítandó útvonal (útszakasz) berendezési helyeinek, kritikus szakaszainak (pontjainak) szemrevételezését;

- készítse el a személyi állomány alkalmazására, a technikai eszközök, anyagok felhasználására, biztosítására vonatkozó számvetéseket;

- határozza meg az útszakasz (átkelőhely) közúti komendánsok (század, szakasz-, rajparancsnokok) forgalomszabályozó őrsparancsnokok konkrét feladatait, a közúti komendáns erőkből a forgalomszabályozó technikai- és híradóeszközökből képzendő tartalékokat;

- határozza meg (pontosítsa) a közúti komendáns szervek (ellenőrző-átteresztő pontok, forgalomszabályozó járőrök) részére a katonai rendészeti szolgálat ellátásával kapcsolatos teendőit;

- szabja meg az útkarbantartó-, útberendező-, mozgásbiztosító-, vontató-, mentőalegységek (osztágok) feladatait, határozza meg telepítésük, alkalmazásuk rendjét;

- kísérelje figyelemmel a forgalom meghatározott rendjének betartását, idejében intézkedjen a forgalom menetét zavaró akadályok elhárítására, tegyen jelentést a közlekedés rendje megváltozásának okairól, azok felszámolására tett intézkedéseiről;

- a kiszolgált útvonalon (útszakaszon) és azok műtárgyaiban keletkezett rongálódások, rombolások, szennyezettség eseteiben a kritikus szakaszokat zárja le, a kerülő utak aktivizálásával a megszakadt forgalmat terelje át azokra;

- idejében intézkedjen a diszpécser-, ellenőrző-átteresztő pontok, forgalomszabályozó alegységek, tartalékok váltására, begyülekeztetésére, áttelepítésére; biztosítsa, hogy a közúti készenlét elérését, a telepítést, áttelepítést az előírt normán belül teljesítsék;

- ellenőrizze az alárendeltjei részére meghatározott feladatok végrehajtá-

sát, vezesse az előírt okmányokat, továbbítsa a forgalom részére szükséges utasításokat, közleményeket, vegye át továbbításra azok jelentéseit (oszlopirányító lapjaikat) feldolgozásra.

A katonai forgalom diszpécser-irányítását a csapatok törzseibe ideiglenesen létrehozott, illetve a ku. kom. csapatok állományába szervezett diszpécser pontokra tartozó állomány végzi. Az irányítás alapjául az előrevonási tervekben, az útforgalmi tervfeladatokban rögzített adatok, illetve a katonai oszlopok (egységek, alegységek, szállítmányok) rejtésére, fedésére alkalmazott oszlopszámozások vagy csapatjelzések, illetve az oszlopok által leadott oszlopirányító lapok (6. sz. vázlat) szolgálnak.

A csapatok és szállítmányok számozása egységesen négyjegyű számrendszer alapján történik, amelyből az első két számjegy az adott kötelék törzsszámát (magasabbegységek és seregtest közvetlen csapatok), a másik két számjegy pedig a mozgások folyószámát (a menetet tervező törzs állapítja meg) jelöli.

A diszpécser-összeköttetést megfelelő hatótávolságú rádióeszközök alkalmazása révén mind az előljáró diszpécser ponttal (tözzsel), mind az alárendelt diszpécser- és ellenőrző-áteresztő pontokkal biztosítani kell. Az előljáró tözzsel ezenkívül vezetékös összeköttetést is ki kell építeni (a célszerűség és lehetőség szerint), illetve a híradás megszakadása esetére, motorkerékpáros hírvívó beállításával szükséges e feltételeket növelni (7. sz. vázlat).

A diszpécser pontok alapvető feladatát (a ku. kom. egységek törzseinél az állandó hadműveleti-ügyeleti szolgálat ellátása mellett) az alábbiak képezik:

- az irányítása alá tartozó diszpécser- és ellenőrző-áteresztő pontok (ku. kom. alegységek) tevékenységének vezetése és ellenőrzése;

- a kiszolgált katonai gépkocsiúton tervezett katonai forgalomnak – a tervfeladatban rögzített adatok szerinti – szervezett irányítása, ellenőrzése, menetütemének szabályozása, szükség szerinti átirányítása;

- a katonai fogalommal kapcsolatos parancsok, közlemények, jelentések átvétele és az érdekeltek felé történő továbbítása;

- a diszpécser ponton áthaladó oszlopok, az oszlopból lemaradt erők, eszközök, valamint az ellenség behatásai következtében a katonai gépkocsiutak és műtárgyai állapotában bekövetkezett változások (szennyezett körletek, rombolások, torlaszok, tüzek, árasztások stb.) helyzetének nyilvántartása, továbbítása, a szükséges intézkedések azonnali megtétele;

- a forgalomban bekövetkezett zavarok okainak, felelőseinek megállapítása, azok elhárítására (felelősségre vonására) vonatkozó intézkedések foganatosítása;

- sugár-, vegyi- és bakteriológiai figyelőszolgálat megszervezése; az ellenes diverziós cselekmények figyelemmel kísérése; halasztást nem tűrő esetekben és helyeken az útszakaszok (objektumok) közlekedés előli lezárása, a kijelölt kerülő utak aktivizálása.

A diszpécser pontok az után- és hátraszállításokat, egészségügyi (sérültek és betegek) kitérítést végző oszlopok, valamint a kisebb kötelékben menetet végrehajtó csapatok, egyedül közlekedő gépjárművek, csoportok irányításának alapvető (kizárólagos) eszközei. Ezért az oszlopparancsnokok részére – az irányítás eme feltételeit – a közúti komendáns szolgálat által telepített diszpécser

pontok helyeinek megadásával, a bejelentkezési kötelezettség pontosításával és az oszlopok által leadandó oszlopirányító lapok helyes kitöltésével kell biztosítani.

A diszpécser pontok az előjáróik felé soron kívül kötelesek jelenteni: a tömegpusztító fegyverek alkalmazásával kapcsolatos adatokat; a közlekedés rendjében bekövetkezett változásokat; az ellenség által – az utak és műtárgyaik, valamint az utakon közlekedő oszlopok ellen intézett – földi vagy légi támadásokat, azok következményeit; a kerülő utak aktivizálását, illetve a közúti tartalékok felhasználásának szükségességét.

Az *ellenőrző-áteresztő pontok* – a diszpécser pontok állományába tartozó *forgalomszabályozó járőrökkel* együtt az útforgalmi tervfeladatban foglalt katonai oszlopoknak a katonai gépkocsútakra való tervszerű beléptetésének, áthaladásának, az útvonalról való kiléptetésének szabályozására; kisebb gépjármű csoportok, egyedül mozgó gépjárművek és személyi állomány (rakománya) közlekedésének jogossága és érvényessége ellenőrzésére hivatottak. Ez utóbbi ténykedésükkel a katonai rendészeti szolgálat tagjaira megállapított köteleességeket és jogokat gyakorolják, illetve azok tagjaival együttesen hajtják végre ezirányú feladataikat.

Az ellenőrző-áteresztő pontok feladatai a magasabbegységek, egységek vonatkozásában kibővíthetők a diszpécser pontokra előírt kötelmekkel is (DEÁP).

Az ellenőrző-áteresztő pontokon az útforgalmi tervfeladatban szereplő oszlopok adategyeztetését – az oszlopok megállítása nélkül – a járművek számozása (jelzése), illetve a menetközben leadott oszlopirányító lapok alapján kell elvégezni. Az EÁP területén az ellenőrzéseket csak a főúttal párhuzamosan vezet, az erre a célra kijelölt mellékútszakaszon lehet végrehajtani.

Az ellenőrző-áteresztő pont állománya köteles az áthaladó oszlopok járművei közé illetéktelenül besorolt (más jelzésű vagy polgári) járműveket – a megkülönböztető jelzést viselő járművek kivételével – az oszlop közlekedésének megszakítása nélkül kisorolni. A kisorolt járműveket át kell irányítani az ellenőrzés céljára kijelölt mellékútszakaszra, végre kell hajtani az ellenőrzést, majd a közlekedés jogosságának megállapítása után, az oszlopok forgalmi szüneteiben engedélyezhető a továbbhaladásuk.

A *forgalomszabályozó őrs* – a közúti komendáns szolgálat legkisebb alegysége – a forgalomszabályozás gyakorlati végrehajtásának alapvető szerve. Felállítási pontján a menetek végrehajtása lebonyolításának közvetlen szabályozását végzi. Állománya őrsparancsnokokból és hovatartozástól függően 1–2 forgalomszabályozó katonából áll.

A forgalomszabályozó őrsök a forgalomszabályozó raj- (szaksz-) parancsnokoknak vannak alárendelve, akik az őrsök felállítását és folyamatos ellenőrzését személyesen kötelesek végrehajtani; azok feladatát az útforgalmi terv adatai – a konkrét helyzet és felállítási helyek – szerint kötelesek leszabályozni.

A csapatutakon is forgalomszabályozó őrsöket kell felállítani a csapatok rendészeti-komendáns alegységei állományából, illetve a feladatra kiképzett (nem szervezetszerű) katonákból, határon túli hadművelleti területen minden esetben; illetve honi- és szövetséges területeket is, amennyiben a felállítási időtartama a 12 órát meghaladja.



Az alkalmazás szükségessége szerint forgalomszabályozó őrsök (egyres forgalomszabályozók) felállítását mindazon helyeken végre kell hajtani, ahol a forgalomszabályozás közötti jelzőtáblákkal és más technikai eszközökkel megbízhatóan nem biztosított, mint:

- megindulási-, szabályozó terepszakaszokon (pontokon);
- menetvonalak keresztezési, elágazási pontjain, illetve a fő gépkocsiutak és harántutak (csapatutak, lánctalpas-, bekötő-, kerülő utakkal való) találkozási pontjain;
- nagyobb lakott helységek (városok) útcsomópontjain; a közepes- és nagy folyóakadályoknál levő, szennyezett kölelekben létesített átjárók, hágók, alagutak, viaduktok be- és kijáratainál, illetve azok végpontjain; valamint
- a veszélyeztetett (az ellenség várható támadási céljául szolgáló, illetve tűz alatt tartott) útszakaszok végpontjainál.

A forgalomszabályozó őrsök telepítésére, áttelepítésére, begyülekeztetésére, feladatának módosítására, fegyelmi felelősségre vonására csak a felállító útszakasz komendánsa, vagy annak szolgálati előjárója intézkedhet. Felállítási posztján (szolgálatának ellátása közben) intézkedési hatásköre kiterjed a hadiforgalomban közelekedő katonai és polgári járművekre egyaránt. Közúti komendáns feladata mellett ellátja az adott pont őrzését és védelmét.

A forgalomszabályozó katona az előjáró parancsát juttatja érvényre, ennek megfelelően a Szolgálati Szabályzatban a felállított őr-, illetve a Katonai Rendészeti Utasításban a járőr tagjaira megállapított kötelek és jogok illetik meg.

### III.

#### *Katonai gépkocsiutak kijelölése és berendezése a koalíciós FRONT (hadsereg) támadó hadműveletében*

Az utak biztosításának megszervezésekor a 3. sz. vázlaton bemutatott katonai gépkocsiutak rendszeréből és az adott tagozatok területi felelősségéből kell kiindulni.

#### *Eszerint:*

- z. utak: a z. ellátó szakaszától a küzdők vonaláig;
- e. utak: az ER-től a z. ellő szakaszokig;
- ho. gk.-utak: a HOR-tól az ER-akig;
- HDS. gk.-utak: a HMB (HMBR)-tól a HOR-akig (ho. rak. o.-okig);
- FRONT (T. HTP.) gk.-utak: a FMB (TMB)-tól a FEB (TEB)-on keresztül a HMB (HMBR)-okig;
- központi gk.-utak: az MNK területén kijelölt és berendezett utak.

A közlekedés (előrevonás, átcsoportosítás, után- és hátraszállítások stb.) várható intenzitásának megfelelően az adott tagozatokban kijelölendő és berendezendő utak mennyisége naponként a következők szerint alakulhat:

Tagozatok szerint		Utak szerint			
		Fő gépkocsiút		Kisegítő (tartalék)	Egyéb utak
		frontális	haránt		
Csapat HTP	zászlóalj	1	1-2	1	-
	ezred	1-2	1-2	1-2	2-4
	hadosztály	2	1-2	2	6-8
HDM HTP	HDS - Hdt.	2-3	2-3	2-3	15-20
	FRONT - táb. HTF	2-4	6-8	2-4	20-30
Közp. HTP.	MNK (HÁVP)	2-3	3-4	2-3	20-30

A közúti biztosításért az adott harcászati-hadműveleti tagozatban a parancsnokok (törzsfőnökök) – parancsnok hadtáphelyettesek (közlekedési szolgálat főnökök); központ utak esetében (a háterszágba kijelölt utakon) a KPM felelős.

Az utak előkészítését, berendezését és fenntartását *csapatutak* esetében a csapatműszaki erők, kisebb részben szervezetszerű forgalomszabályozó alegységek, nagyobb mértékben feladatukra felkészített nem szervezetszerű forgalomszabályozó katonák; a *badserég tagozatban* a komplex biztosítási feladatokra szervezett ö. közúti komendáns zászlóaljak; a *FRONT* (Tábori hadtáp) *tagozatban* (sávjában) az ugyancsak komplex rendeltetésű közúti komendáns dandárok (együttműködve a műszaki csapatokkal); míg a központi gépkocsiutak (háterszág) esetében az előkészítést és helyreállítást a KPM közúti út-híd helyreállító osztagai és a HÁVP alárendeltségében levő közlekedési dandár közúti erői; a *közúti komendáns szolgálat* ellátását a forgalomszabályozó zászlóaljak végzik. A MNK területén a helységeken keresztül vezetett utak forgalomszabályozási feladatába a felvonulási, előrevonási időszakban besegíthetnek a BM és a Munkásőrség erői is.

Bonyolult a közúti biztosítás a forgalomszabályozás megszervezése a központ hadtápban (az MNK területén) a megindulási helyzet elfoglalásakor átcsoportosításakor, második lépcsők, tartalékok begyülekeztetések stb. Itt figyelembe kell venni azt a tényt, hogy az MN szárazföldi seregtestjei a Front alárendeltségébe kerülnek és ezek hadtápbiztosítását pedig az MN Tábori Hadtáp végzi. Az MNK területén ezenkívül feladatot hajtának végre a HLHDS CSREP és HÁVP alárendeltségébe tartozó csapatok, melyek szintén meneteket és szállításokat hajtának végre.

Kiindulva az MNK helyzetéből, ahol különböző alárendeltségű és feladatokat megoldó seregtestek helyezkednek el és ezek hadtápbiztosítását különböző helyeken települt bázisok (raktárak) látják el, és így ennek figyelembevételével kell a közúti biztosítási feladatokat ezek részére megoldani.

A közúti biztosítási feladatok megszervezésekor a Front felépítéséből kell kiindulni, melyet az EFEP direktívája határoz meg, beleértve a nemzeti seregtesteket is. Ebből kiindulva a hadtáp felépítését a Front Parancsnok elhatáro-

zásának megfelelően, a hadműveletek biztosítása érdekében kell megszervezni és e cél biztosítása érdekében kell végrehajtani.

Ennek megfelelően a Magyar Népköztársaság (MNK) területén a közúti biztosítást, a forgalomszabályozást a Front az MNVK Hadművelési Csoportfőnökséggel együttműködve az MN közlekedési (MN HTP) szolgálat bevonásával szervezik meg. Itt meghatározzák (a hadművelési helyzetnek megfelelően) a különböző rendeltetésű és irányú katonai gépkocsiutakat és kijelölik azokon a közúti biztosítást végző erőket, szabályozzák az utak igénybevételét a különböző rendeltetésű seregtestek és azok ellátását biztosító szervek részére.

Veszélyeztetettség időszakában, a FRONT (HDS) hadműveletek előkészítése megszervezése időszakában a gépkocsiutak tagozatonkénti teljes rendszere az MNK területére koncentrálódik, a területi felelősség megtartásával. A kiinduló helyzet egy lehetséges változatát a 8. sz. *vázlat* mutatja be, ahol is a gépkocsiút-hálózatának mintegy 40%-át az elvonuló csapatok rendezik be. A 9. sz. *vázlaton a támadó hadművelet* során kialakuló helyzet érzékelhető, amikor is a csapatok és a hadsereg tagozata, illetve a FRONT (Tábori Hadtáp) úthálózatának egy része már határon túli területen került aktivizálására, egy részével pedig (a FMB, illetve TMB áttelepüléséig) még a honi terület úthálózatát veszi igénybe.

További részletes feldolgozó munkát igényel annak vizsgálata, hogy a közúti biztosítást miként lehetne még célszerűbben megszervezni, amennyiben a FMB és a TMB is honi területen (az MNK területén) funkcionál. Leszögezhető, hogy e helyzetben is a területi felelősség a kiindulási alap. A FMB-től és a TMB-től vezető frontális- és az ezeket összekötő haránt utak biztosítását (a FRONT direktívájában előírtak és az MNVKF követelménytámasztása szerint – a MN KSZF koordinálása alapján – az MN Tábori hadtáp közúti komendáns magasabbegységének alkalmazásával a FMB, illetve a TMB és a HMB (HMBR), valamint az MNK területén kijelölt központi utakon az államhatárig az MN HÁVP alárendeltségébe tartozó forgalomszabályozó egységek végzik. E bonyolult helyzet megszűnik és a központi gépkocsiutak biztosításával kapcsolatos kérdések egyértelművé válnak a FRONT és Tábori hadtáp bázisok határon túlra való áttelepülésével (3. sz. *vázlat*).

(Az 1-9. sz. *vázlatok a folyóirat végén találhatók.*)



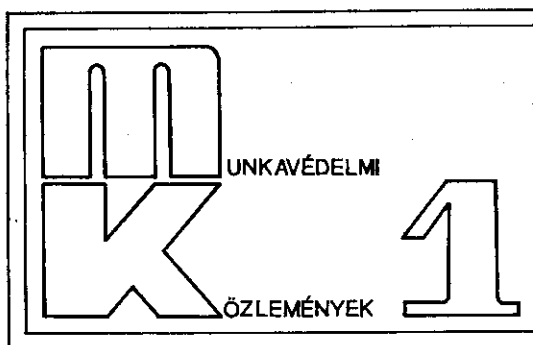

## Előszó a „Munkavédelmi Közlemények”-hez

Az elmúlt években a katonai felső vezetés számos rendelkezést adott ki a személyi állomány testi épsége, egészsége megővésének fokozottabb biztosítására.

A központi rendelkezések végrehajtására elvégzett feladatok eredményeképpen egységessé és szervezettebbé vált a testi épség és egészség megővésére irányuló munka. Létrejött a teljes személyi állományt átfogó munkavédelmi tevékenység szabályozott rendje, amely elveiben és gyakorlatában, a katonai sajátosságok érvényesítése mellett összhangban van a népgazdaság más területeivel és megfelelő alapot teremt kedvező tendenciák érvényre juttatására.

A balesetek, szolgálattal, munkával összefüggő megbetegedések megelőzése érdekében komplex tevékenységi rendszer kialakítására van szükség. Céljaink elérését – az állomány minden tagjának aktív részvételén túl – elsősorban a parancsnokok, munkahelyi vezetők összehangolt irányító munkája eredményezheti; a személyi-tárgyi feltételek biztosítása, a megfelelő védekezési mód megválasztása, a veszélyekhez igazodó tartalmú munkavédelmi oktatás, kiképzés végrehajtása, a figyelem fenntartása, a megelőzés, szükség esetén szankciók alkalmazása, a balesetek körülményeinek mélyreható elemzése és a tapasztalatok alapján kiadott gyors intézkedések csak együtt biztosítják az állomány testi épségének, egészségének hatékony védelmét.

Ehhez a komplex munkához kívánunk segítséget nyújtani a parancsnokoknak, munkahelyi vezetőknek, a baleset-elhárítási és munkavédelmi megbízottaknak a

### MUNKAVÉDELMI KÖZLEMÉNYEK-kel,

amely negyedévenként jelenik meg a Hadtápbiztosítás részeként.

Célunk, rendszeresen tájékoztatni az érdekelteket a munkavédelem aktuális kérdéseiről, módszertani útmutatásokat adni, megválaszolni a felmerülő kérdéseket; azaz kétirányú kapcsolatot létesíteni a munkavédelem területein dolgozókkal.

A MUNKAVÉDELMI KÖZLEMÉNYEK-ben a következő állandó rovatokat tervezzük:

- folyamatosan ismertetjük a baleseti helyzetet, statisztikákat, elemzéseket közlünk;
- jellemző balesetekről (gyakori, súlyos) esettanulmányokat közlünk, fel tárva az előidéző okokat;

- ismertetjük a Baleset-elhárítási és munkavédelmi osztály ellenőrzésein tapasztaltakat;

- sorozatot indítunk a katonai tevékenységhez kapcsolódó munkahelyi, környezeti károsító hatásokról, az ezekkel összefüggő egészségkárosító hatások veszélyeiről, a megelőzés-védekezés lehetőségeiről. Részletesen foglalkozunk az alábbi témákkal:

- zajártalmak, vibráció,
- sugárzások,
- levegőszennyeződés,
- munkahelyi klímajellemzők,
- vegyi ártalmak.

- MUNKAVÉDELME A KÖZLEKEDÉSBEN címmel rendszeresen foglalkozunk a közlekedéssel kapcsolatos balesetek okaival, megelőzésük módjával.

A MUNKAVÉDELMI KÖZLEMÉNYEK-ben HÁROM HÓNAP FOSZABB RENDELKEZÉSEI címmel rendszeresen közöljük a munkavédelem területére vonatkozó utasítások, intézkedések, határozatok megjelenési helyét, idejét.

Az MN Pénzügyi Szolgálat Főnökség Baleset-elhárítási és munkavédelmi osztálya 1978. II. negyedévében megjelenteti „A MAGYAR NÉPHADSEREG-BEN HATÁLYOS, ALAPVETŐ MUNKAVÉDELMI JOGSZABÁLYOK GYŰJTEMÉNYE” című kiadványt, amelyet az érdekelteknek megküldünk.

A HONVÉDSÉGI KÖZLÖNY 1977-es számaiban a következő munkavédelmi tárgyú rendelkezések jelentek meg:

- 3/1977. (HK 4.) MN PÜSZF sz. intézkedés a Parancsnoki Baleset-elhárítási és Egészségvédelmi Utasítás elkészítéséről;

- 4/1977. (HK 4.) HM sz. utasítás az egyes létesítmények, berendezések, eszközök felügyeletének és időszakos felülvizsgálatának rendjéről;

- 9/1977. (HK 10.) MN PÜSZF-MNVK HTP együttes intézkedés a technikai eszközök és anyagok munkavédelmi minősítésének rendjéről;

- 10/1977. (HK 10.) MN VVF sz. intézkedés a gyújtófegyverek elleni védelem kiképzés gyakorlati feladatainak végrehajtásáról;

- 22/1977. (HK 16.) MN PÜSZF sz. intézkedés a halálos kimenetelű balesetekről készült adatlapok felterjesztési határidejének módosításáról. Fontos megemlíteni, hogy az MN állományába tartozó személy halálos kimenetelű balesetéről ÖT NAPON BELÜL kell az adatlapot elkészíteni, és szolgálati úton felterjesztetni az MN Pénzügyi Szolgálat Főnökségre!

A felsoroltakon kívül minden közérdekű munkavédelmi témával foglalkozunk, amellyel az olvasók hozzánk fordulnak.

A parancsnokok, munkahelyi vezetők, baleset-elhárítási és munkavédelmi megbízottak kérdései, javaslatai alapján sorozatokat, elemző cikkeket kívánunk megjelentetni.

Kérdéseiket, javaslataikat várjuk:

MN PÉNZÜGYI SZOLGÁLAT FŐNÖKSÉG  
BALESET-ELHÁRÍTÁSI  
ÉS MUNKAVÉDELMI OSZTÁLY

1885 Budapest, Pf. 502

## Plakátpályázat

Az MN Pénzügyi Szolgálat Főnökség Baleset-elhárítási és munkavédelmi osztálya 1978-ban tovább fejleszti a néphadsereg munkavédelmi propaganda-anyag-ellátását. Nem kell bizonyítanunk, hogy a célszerűen elhelyezett plakátok, figyelemfelhívó címkék mennyire hatásosan segíthetik a balesetek és egészségkárosodások megelőzését. Az eddiginél több színvonalas, közérthető plakátra van szükség.

A jelenlegi plakátválaszték növelése érdekében, a Baleset-elhárítási és munkavédelmi osztály

### MUNKAVÉDELMI PLAKÁTPÁLYÁZATOT

indít az MN teljes személyi állománya részére. Pályázni lehet egyénileg, vagy csoportosan (pl.: önképző, képzőművészeti szakkörök), több plakátötlettel, vagy -tervvel is.

*A pályázatot több céllal írtuk ki:*

- kézenfekvőnek láttuk, hogy a plakátok megtervezése és kivitelezése a néphadsereg keretein belül történjen, hasznosítva a katonák és polgári alkalmazottak ötleteit, tehetségét. Bízunk abban, hogy a munkavédelmi tevékenységet eredményesen segíthetik, akik közelről látják a legnagyobb számban előforduló, legsúlyosabb baleseteket;

- a pályázat kiírásának nevelő célzata is van; elérendő, hogy a személyi állomány többen foglalkozzon a baleset-elhárítás és munkaegészségügy kérdésével. Akik részt vesznek a plakátpályázaton, akarva-akaratlanul bővítik munkavédelmi ismereteiket, foglalkoznak a baleset-megelőzéssel, megismerik (átismétlik) a KÁBESZ előírásait.

Kérjük a baleset-elhárítási és munkavédelmi megbízott elvtársakat, segítsék a pályázókat a témák kiválasztásában, a leggyakoribb, legsúlyosabb baleseti okok (figyelmetlenség, elcsúszás, ittasság sth.) megismerésében. A plakátok a gyakran előforduló veszélyforrásokra hívják fel a figyelmet, mutassák be a baleset-megelőzés helyes módszereit, ismertessék az egészségkárosodásokat és megelőzésük módjait.

*Ajánlott témák:*

- illusztrációk a KÁBESZ pontjaihoz;
- kiképzési balesetek megelőzési módjai;
- munkabalesetek megelőzési módjai;
- sportbalesetek okai (pl. törések, ficamok);

- érintésvédelem;
- forgó-mozgó gépek biztonságtechnikája;
- közlekedési balesetek (pl. szabályok, ittasság);
- tgl.-val történő csapatszállítás;
- hegesztési balesetek;
- szabadság és eltávozás alatti balesetek (pl. ittas motorozás).

A plakátok kivitelezése tetszés szerinti (ceruzarajz, víz- vagy temperafesték), színhatásában érvényesüljön a katonai jelleg, mérete A/4-es (210x297 mm) rajzlap, írógéppapír. A tervek hátoldalán fel kell tüntetni a pályázó nevét és címét (MN-számmal).

*Díjazás:* a sokszorosításra alkalmas plakáttervek készítői között a következő díjakat osztjuk ki:

1 db	I. díj	2000 Ft
5 db	II. díj	800 Ft
10 db	III. díj	400 Ft

*Határidő:* a plakátterveket 1978 *augusztus 20-ig* kell eljuttatni a következő címre: MN Pénzügyi Szolgálat Főnökség Baleset-elhárítási és munkavédelmi o., 1885 Budapest, Pf. 502.

Csak névvel és címmel ellátott pályamunkák értékelhetők!

*Elbírálás:* a beküldött terveket a Baleset-elhárítási és munkavédelmi osztály által felkért - szakemberekből álló - zsüri értékeli.

*Eredménybírálás:* 1978 szeptember 29-én, a pályázaton díjat kapott elvtársak névsorát a Néphadseregben is közzéteesszük.

A pályázaton eredményt elért plakátokból vándorkiállítást rendezünk.

**MN PÉNZÜGYI SZOLGÁLAT FŐNÖKSÉG**  
Baleset-elhárítási és munkavédelmi o.



## FELHÍVÁS

### „Fogjunk össze az udvarias közlekedés megteremtéséért!”

Ezzel a jelmonddal – a KPM, a KPVDSZ és az OKBT kezdeményezése – a legnagyobb közlekedési és szállítási vállalatok, valamint az Autóklub a gépkocsivezetők és magánautósok részére országos mozgalmat hirdettek meg.

A mozgalom lényege azon a felismerésen alapul, hogy a forgalom növekedésének nem feltétlenül velejárója a közúti balesetek számának növekedése. Ez megegyezik a néphadseregi tapasztalatokkal is.

A mozgalomban való részvétel számunkra annyit jelent, hogy ezentúl tudatosan és megértéssel segítjük egymást a közlekedésben. A közúti forgalom zavartalan, gyors lebonyolítása minden résztvevőtől megkívánja az előzékeny, udvarias magatartást, a közlekedési partnerek érdekeinek kellő összehangolását. Ez különösen érvényes a gépjárművek vezetőire, akik a kezükben levő eszközökkel súlyos tragédiák okozói lehetnek.

A balesetek megelőzése, a közlekedés kulturáltabbá tétele érdekében felhívással fordulunk a néphadsereg valamennyi szolgálati és a magán gépjárművezetőjéhez, hogy csatlakozzanak a mozgalomhoz!

A mozgalom kezdeményezőivel és meghirdetőivel együtt bízunk abban, hogy ez a felhívás minden gépjárművezető egyetértésével találkozik, s olyan közzellem alakul ki, amely egymás segítségét a közlekedésben is személyes ügynek tekinti.

A mozgalommal kapcsolatos további feladatokat az MN Pénzügyi Szolgálat Főnökség Baleset-elhárítási és munkavédelmi osztálya végzi.

*MN Általános, Gépesített Lövész  
és Harckocsizó Kiképzési  
Csoporthőnökség*

*MN Pénzügyi Szolgálat Főnökség  
Baleset-elhárítási  
és munkavédelmi osztály*



**ТЫЛ И СНАБЖЕНИЕ  
СОВЕТСКИХ ВООРУЖЕННЫХ СИЛ**

*Az 1977. év eseménydús esztendő volt a Szovjetunió népeinek és Fegyveres Erőinek életében. Tavaly ünnepelték a Nagy Októberi Szocialista Forradalom 60. évfordulóját, fogadták el a Szovjetunió új alkotmányát, tartották meg Moszkvában decemberben 19–20. között a csapatok életkörülményeinek javításával foglalkozó hadsereg-értekezletet.*

*A Nagy Októberi Szocialista Forradalom 60. évfordulójának méltó megünneplésére széles körű verseny bontakozott ki a legjobb csapat- (hajó-) gazdálkodás, pénzügyi szolgálat, egészségügyi intézet, kereskedelmi és szolgáltató egység cím elnyeréséért. A verseny állásáról 1977. évi számainkban rendszeresen tájékoztattuk olvasóinkat.*

*Hogy a szovjet hadseregben milyen jelentőséget tulajdonítanak a csapatok életkörülményének, azt bizonyítja ez az értekezlet is, amelynek munkájában részt vett és felszólalt, élén a honvédelmi miniszterrel, a Szovjet Hadsereg és Haditengerészeti Flotta vezető állománya. A következőkben ismertetjük Usztyinov marsallnak, Kurkotkin és Jepisev hadseregtábornoknak az értekezleten elhangzott, a „Тыл и Снабжение” c. folyóirat 1978/1. számában kivonatoltan közölt felszólalásának rövidített fordítását.*

A SZERKESZTŐSÉG



## A harckészültség fokozásának érdekében

*D. F. Usztyinov a Szovjetunió marsallja,  
az SZKP Politikai Bizottságának tagja,  
a Szovjetunió honvédelmi minisztere*

Országunk a tizedik öt éves terv harmadik évének a küszöbén áll. Minden szovjet ember, a hadsereg és a flotta harcosai lelkesen fogadták az SZKP KB nemrégben megtartott plénumának és a Szovjetunió Legfelsőbb Tanácsa kilencedik rendkívüli ülészakájának határozatait, amelyeken megvitatták a Szovjetunió 1978. évi gazdasági és fejlesztési tervének és költségvetésének tervezetét. Most a hadsereg és a flotta személyi állománya készül a Szovjet Fegyveres Erők 60. évfordulójának méltó megünneplésére.

A párt és annak Központi Bizottsága, de személyesen L. I. Bréznyev elvtárs, az SZKP KB főtitkára, a Szovjetunió Legfelsőbb Tanácsa Elnökségének elnöke állandó gondoskodásának következtében állandóan javulnak a Fegyveres Erők harcosainak anyagi és életkörülményei.

Az elmúlt évek során sok helyőrségben építettek korszerű, minden kényelmet biztosító laktanyákat, tisztai lakóházakat, étkezdéket, gyengélkedőket, teázókat, üzleteket, klubokat, könyvtárakat, valamint a katonák és azok családtagjai életkörülményeinek javítását lehetővé tevő más objektumokat.

A Fegyveres Erők harcosai el vannak látva jó ruházattal, magas kálória értékű élelmezést kapnak. Évről évre javul a harcosok kulturális, egészségügyi, kereskedelmi és szociális ellátása.

Az elvégzett munka eredményeinek összegezésekor, valamint a hadsereg és a flotta személyi állománya életkörülményének tovább javításával kapcsolatos feladatok megszabásakor abból kell kiindulni, hogy az egységek és a hajók magas fokú harckészültségének hiztosítása, katonai fegyelmének és szervezettségének színvonala közvetlen összefüggésben áll az emberek anyagi és szociális ellátásának kielégítésével.

Ez az összefüggés különösen napjainkban szembetűnő. A haditechnikai fejlődés gyökeresen megváltoztatta a hadsereg és a flotta szervezeti felépítését, a különböző haderő- és fegyvernemek arányát, azok harci alkalmazásának módjait, minőségileg új, magasabb követelményeket támaszt az emberrel, annak erkölcsi és fizikai tulajdonságaival szemben. Megváltoztak a különböző szak-képzettségű emberek munkakörülményei.

Mindez szükségessé teszi a személyi állomány anyagi, egészségügyi és kul-

turális ellátásával kapcsolatos feladatok megoldásának teljesen újszerű megközelítését.

A legelső és a legfontosabb amire figyelmet kell fordítani, az a lakóházak és a laktanyák építése. Mindenekelőtt több és jobb lakásokat kell építeni a Szovjet Hadsereg és Haditengerészeti Flotta tisztjei, zászlósi, tengerész zászlósi és polgári alkalmazottai számára. A lakóházak feleljenek meg ne csak a ma, hanem a holnap követelményeinek is.

Különös gondot kell fordítani a tiszt szállítására. Azok legyenek kulturáltak és biztosítsák a legnagyobb kényelmet.

Újabb követelményeket kell támasztani a laktanyákkal szemben is. Maga a laktanya kifejezés bizonyára már elavult. És ha ez a szó ma még forgalomban is van, nemsokára már csak a múlté lesz.

Napjainkban a laktanya a harcosok pihenő helyévé lett és azok szabadidejének eltöltésére szolgál.

A laktanyával szembeni elavult, konzervatív nézeteket egyszer és mindenkorra törölni kell szótárunkból és bátran át kell térnünk az építési feladatoknak haladóbb gondolkodás alapján történő megoldására.

Meg kell gyorsítani a laktanyák generál és típustervének kidolgozását, amelyeknek már számolni kell a szolgálatellátás, valamint a harc- és politikai kiképzéssel kapcsolatos feladatok végrehajtásának sajátosságaival, az éghajlati viszonyokkal, a személyi állomány élelmezésének, egészségügyi és kulturális ellátásának megszervezésével. Majd az ilyen tervek alapján épített laktanyákat kényelmesebbé, otthonosabbá kell varázsolni. Ezt a kérdést mindenesetre a lehető leggyorsabban és gyökeresen kell megoldani.

Nem szabad figyelmen kívül hagyni az olyan katonák életkörülményét, pihenésének és élelmezésének körülményeit, akik egységeiktől távol, repülőtereken, gyakorló-tereken és más helyeken végzik feladataikat.

A „Krasznaja Zvezda” című újság a közelmúltban visszatért „A tábor-tüzek a repülőtéren” című cikkhez, amiben arról volt szó, hogy a repülő szakemberek pihenése nem biztosított a repülések ideje alatt. Nagyon nehéz lenne felsorolni, hogy ilyen helyzetekben hányszor sértik meg a szabályzati előírásokat.

Olyan helyzetet kell teremteni, hogy a katona mindig tudjon megmelegedni ha hideg van, találjon árnyékos helyet a meleg elől, legyen megfelelő helye az élelem elfogyasztására, a szabadidő kulturált körülmények közötti eltöltésére és ha szükséges jó foglalkozás levezetésére.

A személyi állomány egészségügyi állapotát és hangulatát nagymértékben befolyásolja az étkezés minősége. Annak javításának, ahogy azt már több elvtárs is megemlítette, nálunk meg vannak a tárgyi feltételei.

A csapatoknál és a flottáknál meg van az élelmezési szolgálat szükséges anyagi-technikai bázisa, szilárd ellátási rendszer működik, ami lehetővé teszi azt, hogy rendszeresen és folyamatosan ellássuk az egységeket és hajókat jó minőségű élelmiszerekkel.

Hogy az élelmezés minőségének javításával kapcsolatos feladatokat teljesen megoldhassuk, folytatni kell az új étkezdék építését, azoknak olyan korszerű technológiai és hűtőberendezéssel való felszerelését, ami lehetővé teszi az ételkészítés és az élelmiszer előkészítés gépesítését és automatizálását.

Emellett nagyobb szervező munkára van szükség a katonai tanácsok, a parancsnokok, a politikai szervek, a párt és komszomol szervezerek részéről.

Mert lehetnek jó élelmiszerek, rendelkezhetünk korszerű konyhai és étkezdei felszereléssel, a készített étel mégis ízetlen lesz, rossz minőségű és alacsony kalória értékű étel fog a legénységi asztalra kerülni. Ezért kell a harcosok ételmezésének megszervezését az egységek és hajók szolgálati közegeinek állandóan ellenőrizni.

Az ételmezés minősége javításának fontos tartalékát képezik a kert- és kiegészítő gazdaságok, különösen az üvegházak. Ezek bővítésére valamennyi alakulatnál hatékonyan fel kell használni az ételhulladékokat, a kazánházak hőjét, a gyakorló- és lőterek parlagon álló földjeit.

Különös gondoskodás tárgyát kell, hogy képezze a személyi állomány ételmezésének a megszervezése gyakorlatok, terepfoglalkozások, menetek ideje alatt. Ha békében gyakorlatok alatt a katonák és tisztek normál ételmezése, különösen meleg étellel való ellátása nem biztosított, akkor az azt bizonyítja, hogy a hadtápegységek és szolgálati ágak hadrafoghatósága alacsony, azok nem tudnak megbirkózni feladataikkal. Ezt a kérdést így kell vizsgálni és értékelni.

Az ételmezéssel kapcsolatos problémák gyakorlatok alatti megoldására alaposabban kell tanulmányozni a hadtápegységek Nagy Honvédő Háború éveit alatti működésének tapasztalatait, azokat meg kell honosítani a korszerű hadtáp anyagi-technikai bázis figyelembevételével.

Sajnos még előfordulnak esetek, nemcsak gyakorlatok idején, hanem a mindennapi élet során is, amikor a katonák, a tisztesek, a matrózok és a tiszthelyettesek ételmezésének megszervezésére és minőségére nem fordítanak megfelelő figyelmet.

Az ilyen abnormis jelenségekkel nem szabad megbékülni. Szigorúan felelősségre kell vonni azokat a szolgálati közegeket, akik hivatalból kötelesek saját alárendeltjeikről állandóan gondoskodni.

A beosztottak szükségletéről való atyai gondoskodás és azok igényeinek kielégítése felelősségteljes kötelessége minden parancsnoknak és politikai munkásnak, valamennyi hadtáp tisztnek. Mindig szem előtt kell tartani azt, hogy az ember hangulata, annak egészsége és munkaképessége nagymértékben függ az életkörülményektől és a táplálkozás minőségétől.

A hadsereg és a flotta személyi állománya életkörülményeinek biztosításában nagy jelentősége van a katonák kifogástalan külseje biztosításának.

Ahogy arról itt ma már hallottunk, a katonák külseje, csinosága és katonás magatartása alapján nemcsak azt lehet megállapítani, hogy azok hogyan tartják be az öltözködési szabályzat előírásait, hanem azt is, hogy milyen az egységek és a hajók fegyelme és szervezettsége.

A harcosok külseje azt is tükrözi, hogyan viszonyulnak azok feladataikhoz, hogyan tudnak eleget tenni a házával szembeni katonai kötelemeik végrehajtásának. Nem véletlenül terjedt el a nép között az a szólás-mondás, hogy „rossz a hanyag ember az alakzatban, de még rosszabb a harcban”.

A hadsereg és a flotta személyi állománya ruházati ellátására mindig nagy figyelmet fordítottunk. Sokat tettünk ebben a vonatkozásban az utóbbi időben és a közeli években egy sor új rendszabályt szándékozunk fogadtatni, amelyek lehetővé teszik sok, különböző rendeltetésű ruházati cikk megjavítását, egységesítését, alkalmasabbá teszik azokat úgy a mindennapi, mint a tábori viszonyok közötti viselésre.

A katonák kifogástalan külsejét nemcsak a ruházat és a lábbeli anyagá-

nak minősége és azok elkészítése határozza meg, hanem az is, hogyan tanítottuk meg a katonákat az egyenruházat viselésére, kímélésére és mindig kifogástalan állapotban való tartására.

Tartózkodjon a szovjet harcos bárhol is – foglalkozásokon, eltávozáson, vagy végezzen gazdasági munkát – külsejével, csinosságával és katonás magartásával váltson ki magával szemben nagy tiszteletet. Ez arra kötelezi a tisztí állományt, hogy állandóan legyen követelménytámasztó mind magával, mind a beosztottakkal szemben.

A tények azonban azt mutatják, hogy ez a követelménytámasztás sok helyen még hiányzik. Minden bizonnyal ez a magyarázata annak, hogy függetlenül attól, hogy az elmúlt idő alatt lényegesen megerősödött a csapat- és hajó gazdálkodás anyagi-technikai bázisa, a katonák, különösen a sorállomány külseje több egységnél még kívánivalót hagy maga után.

Még mindig előfordulnak esetek, hogy rossz karban levő és vegyes ruházatot hordanak, egyes katonák pedig az új „divat” hajhászásaként teljesen megengedhetetlen szabású ruházatot hordanak. Ezen rendbontások ellen néha nem tesznek semmit, a katonai rend megbontóival szemben nem foganatosítanak megfelelő rendszabályokat.

A feladat az, hogy továbbra is gondoskodva a katonák jó minőségű ruházattal való ellátásáról, törekedni kell annak elérésére, hogy azok külseje kifogástalan legyen.

A harcosok egészségének megóvása a parancsnokok, politikai szervek, törzsek és hadtáp beosztottak részéről történő gondoskodás tárgyát kell, hogy képezze.

A szociális feladatok között – mondotta L. I. Brezsnyev elvtárs – nem lehet fontosabb mint a szovjet emberek egészségéről való gondoskodás.

A mélyreható szociális-gazdasági átalakulásoknak eredményeképpen országunkban a nép egészségvédelme hatalmas eredményeket ért el.

A párt és a kormány nagy figyelmet fordít a hadsereg és a flotta személyi állománya egészségének megóvására. Mert bármilyen magas fokú is legyen a fegyveres erők technikai ellátottsága, azok magas fokú harcászultságának alapját azok az emberek fogják képezni, akik tökéletesen elsajátították a fegyverzet és a harci technika kezelését, határtalanul hűek hazájukhoz, erkölcsileg és fizikailag edzettek.

A hadseregnél és a flottánál rendszabályokat foganatosítunk a szovjet harcosok egészsége megóvásának érdekében. Ezeknek eredményeképpen a sorállomány abszolút többsége fizikailag jól fejlett, egészségi állapota kifogástalan.

Szeretnék egy néhány szót szólni a harcosok egészségének megóvásával kapcsolatos megelőző rendszabályok szerepéről is. A katonák, a tisztetek, a matrózok és a tiszthelyettesek életének és életkörülményének szigorú egészségügyi-higiénies ellenőrzése, összhangban azok edzésének és testnevelésének jól szervezett levezetésével, biztosítéka annak, hogy a személyi állomány kevesebbet legyen kórházi ágyban és többet a gyakorló téren.

Ennek érdekében jobban fel kell használni az orvosok, a testnevelési és sportvezetők gazdag tapasztalatait, ki kell dolgozni és meg kell valósítani a gyakorlatban a harcosok egészségének megóvásával kapcsolatos módszereket, programokat és emlékeztetőket.

Az SZKP KB-nak és a Szovjetunió Minisztertanácsának „A nép egészség-



védelmének tovább javítására” vonatkozó határozatának megfelelően napvilágot látott egy okmány, amely meghatározza az egészségügyi szolgálat fejlesztésének komplex programját. Ezen program végrehajtása nemcsak az egészségügyieknek, hanem valamennyi parancsnoknak, politikai szervnek és hadtáp szolgálati ág beosztottainak is a feladata.

Bővíteni kell a már meglévő és az új egészségügyi intézeteket, különösen ezred gyengélkedőket kell építeni, korszerűsíteni kell azok berendezését, javítani kell a gyógyító megelőző munkát. Meg kell oldani a nyugállományú tábormokok és tisztek, valamint családtagjainak egészségügyi ellátásának problémáját.

A harcosok egészségének megóvásához jól szervezett egészségügyi szolgálatra van szükség és nekünk erre a szolgálati ágra mindennap kell gondolnunk.

A katonák anyagi és szociális ellátásában nem kis szerepet játszik a katonai kereskedelem.

A dolgozók jólétéről való állandó pártgondoskodás következtében évről évre nő a szovjet emberek anyagi jóléte. Országunkban jelentősen növekszik a különböző könnyű- és élelmiszeripari termékek, továbbá a kulturcikkék gyártása. Ezért a katonai kereskedelem szerveivel szemben a katonák magasabb követelményeket támasztanak vásárlói igényeik legteljesebb mértékben való kielégítésének érdekében.

A kereskedelem fejlesztésének és javításának nagy jelentőséget tulajdonít SZKP KB és a Szovjetunió Minisztertanácsa 1977 júliusában külön határozatot hozott, amelyben meghatározta a kereskedelem és annak anyagi-technikai bázisa fejlesztésének konkrét útjait, megszabta a már meglévő üzlet-, étkezdés és raktárhálózat munkájának javítására, a kulturált kiszolgálás fokozására vonatkozó rendszabályokat. Ezen határozat követelményei teljes egészében vonatkoznak a katonai kereskedelem szerveire is.

Sajnos a katonai kereskedelmet nem mindenütt szervezték meg kellőképpen. Még mind a mai napig akadnak katonai alakulatok, ahol nincsenek üzletek, étkezdék, legénységi és matróz teázók, szabó- és javítóműhelyek. Nagyon sok helyőrségben a kereskedelmi és szolgáltató vállalatok nem rendelkeznek megfelelő helyiségekkel, hiányoznak a raktárak, hűtőházak, a zöldség- és gyümölcsstárolók.

A haderőnemeknek és a katonai körzeteknek kereskedelmi és szolgáltató vállalatok építésére biztosított eszközöket nem használják fel teljes egészében. Lakótelepek építésekor a kereskedelmi és szolgáltató vállalatok építését utoljára hagyják.

Építeni kell lakóházakat, más objektumokat, de nem szabad megfélekedezni a tisztek, azok családtagjai és valamennyi katona normális életét biztosító kereskedelmi és szolgáltató hálózat építéséről sem.

Változtatni kell a katonai kereskedelemmel szembeni viszonyuláson, biztosítani kell azt, hogy a kereskedelmi és szolgáltató vállalatok helyiségeit idejében felépítsék a laktanyában.

A harcosok életkörülményének javításában fontos szerepet játszik a csapat (hajó) gazdálkodás erősítése és a szigorú takarékoskodás megvalósítása. Pártunk mindig nagy figyelmet fordított és fordít a takarékoskodás kérdéseire. Azokat a termelés hatékonysága növelése, az ország gazdasági fellendülése tartalékainak tartja. „A nyersanyaggal, tüzelővel és villamosenergiával való takarékoskodás, a technika kíméletes kezelése nagy jelentőségre tesz szert” – mondta L. I. Breznyev és megállapította, hogy „a takarékoskodás minden egyes

gyárban vagy kolhozban, száz vagy ezer rubeleket, népgazdasági méretekben pedig sok száz milliókat, sőt milliárdokat fog eredményezni.”

A katonák életkörülményével kapcsolatos kérdéseket nem a kétségtelenül nagy jelentőséggel bíró, tisztán anyagi oldalról kell megoldani.

Nem kevésbé fontos jelentőséggel bír a személyi állomány nevelése és kulturált kiszolgálása sem. Lehetnek jó körlettek, lenini szobák, ha azonban azokban az eszmei-nevelő és a kulturális tömegmunka nem lesz kellően megszervezve, akkor a katonák életkörülménye is színtelen, egyoldalú lesz, nem elégíti ki teljes mértékben a harcosokat. Ez kétségtelenül ki fog hatni a csapatok erkölcsi-politikai állapotára, végsősoron pedig a harc- és politikai kiképzés minőségére.

Emlékezzünk Lenin azon szavaira „hogy ott ahol a csapatoknál törődnek a politikai munkával és a komiszár tevékenységével, ott a hadseregben nincs fegyelmetlenség, annak szelleme és rendszere jobb, ott gyakoribb a győzelem”. Ezek a szavak a polgárháború idején hangzottak el, de azok ma sem veszítették el jelentőségüket.

A kérdést úgy kell megoldani, hogy a főhangsúly minden alegységnél, egységénél és hajón a pártéleten legyen. Annak erőfeszítéseit nemcsak a harci ügyelet, a csapatok szolgálatának biztosítására és a harcfeladatok teljesítésére, hanem a személyi állomány életkörülményeinek javítására is kell irányítani. Itt a párt szervezetek előtt széles működési terület áll. Nem szabad megengedni azt, hogy az emberek valamiben is hiányt szenvedjenek, amikor megvannak az eszközök és a lehetőségei annak, hogy úgy szervezzük meg a szovjet harcosok életkörülményeit, ahogy azt szabályzataink, parancsaink előírják, ahogy azt a párt Központi Bizottsága megköveteli.

Mi átváltoztathatjuk és át is kell, hogy változtassuk a laktanyát, a legénységi teázót a kulturális munka központjává, hogy ott mindig legyenek friss újságok és folyóiratok, meg lehessen nézni a TV-adást, meg lehessen hallgatni az öntevékeny körök koncertjeit, beszélgetéseket, műszaki társasjátékokat és más érdekes rendezvényeket lehessen szervezni.

A csapatok anyagi és szociális ellátásával kapcsolatos kérdések megoldásakor mindig látni kell a legfontosabbat, látni kell a célt, aminek érdekében egész munkánkat végezzük. A mi esetünkben ezt a célt a magas fokú harckészültség biztosítása képezi a szó legtagabb értelmében. Mindazt, ami hozzásegít a cél eléréséhez, maradéktalanul fel kell használni, ami pedig zavarólag hat, azt határozottan ki kell iktatni.

Értekezletünk befejezésével meg szeretném mondani, hogy annak folyamán igen fontos és hasznos vitákat folytattunk. Úgy gondolom, hogy ezek a viták lehetővé teszik számunkra a csapatok anyagi és szociális ellátása, kulturált kiszolgálása tovább javításával kapcsolatos sok probléma megoldásának meggyorsítását.

A plenáris és a szekció üléseken sok érdekes javaslat hangzott el. Mi azok közül valamennyit figyelmesen megvizsgálunk és valamennyi hasznosat igyekszünk realizálni.

A szovjet harcosok életkörülményének tovább javításával kapcsolatos feladatok eredményes végrehajtásának szempontjából nagy jelentősége van a vezető állomány szervezottsége és felelőssége növelésének, a szabályzatok és parancsok végrehajtása fokozott ellenőrzésének, a fegyelem további megszilárdításának és a szocialista munkaverseny még szélesebb kibontakoztatásának.

Tökéletesíteni kell egész gazdasági munkánk stílusát, el kell érni a legmagasabb hatékonyságot. Ebben a vonatkozásban nekünk vezetőknek kell példát mutatni. A seregest parancsnokok, a parancsnokok, a politikai munkások, a hadtáp beosztottak nem egyszerűen meghatározott posztokat betöltő emberek, hanem a párt politikájának aktív végrehajtói a gazdasági építés területén fegyveres erőinknél. A párt és a kormány nagy jogokkal és teljhatalommal ruházott fel bennünket, ránk bízta a csapatok és flották kollektívái tevékenységének irányítását.

A párt és a kormány hatalmas anyagi és pénzeszközöket biztosít számunkra. Mi kötelesek vagyunk hozzáértően és ésszerűen felhasználni azokat, hogy egyetlenegy rubel se vesszen kárba, járuljon hozzá a fegyveres erők erősödésének, a szovjet harcosok anyagi és szociális ellátása javítása ügyéhez.

A kommunista pártnak, a szovjet kormánynak és személyesen L. I. Brezsnyev elvtársnak, az SZKP KB főtitkárának, a Szovjetunió Legfelsőbb Tanácsa Elnöksége elnökének hazánk védelmi erejéről, a hadsereg és a flotta anyagi és szellemi szükségleteinek kielégítéséről való állandó gondoskodása eredményes munkára lelkesíti a szovjet harcosokat.

Engedjék meg kifejezni azt a meggyőződésemet, hogy válaszul az atyai gondoskodásra, a fegyveres erők személyi állománya minden erejét latbaveti annak érdekében, hogy a jövőben szentül teljesítse a párt és a nép előtti kötelességét a szocialista haza megbízható védelmével kapcsolatban.

## Mindennap gondoskodjunk a harcosok életkörülményeiről

*Sz. K. Kurkoikin hadseregtábornok,  
a Szovjetunió honvédelmi miniszterének helyettese,  
a Fegyveres Erők hadtápfőnöke*

A csapatok életkörülményeinek javításával foglalkozó hadseregértekezlet fontos esemény a Szovjet Fegyveres Erők életében. Ez még egy bizonyítéka a kommunista párt és a szovjet kormány által a haza fegyveres erőiről való sokoldalú gondoskodásának. Az értekezlet hozzá fog járulni az SZKP XXV. kongresszusának határozatai, a Nagy Októberi Szocialista Forradalom 60. évfordulója, a Szovjetunió új Alkotmányának elfogadása, az SZKP KB (1977) decemberi plénuma és a Szovjetunió Legfelsőbb Tanácsa nyolcadik ülészaka határozatai által a harcosokban kiváltott aktivitás további lendületéhez, a Szovjet Fegyveres Erők 60. évfordulójának méltó megünneplésére indított szocialista munkaverseny széles körű kibontakozásához.

A csapatok életkörülményeinek javításával foglalkozó hadseregértekezlet azokban a napokban folyik, amikor a kommunista párt köré szorosan tömörült szovjet nép hatalmas hazafias lendülettel munkálkodik a tizedik öt éves tervidőszak terveinek gyakorlati megvalósításán.

A Nagy Október hatvanegyedik évében a szovjetek országa erejének virágzásába lépett. A lenini párt akaratából a nép hősi munkájával felépítettük a fejlett szocialista társadalmat, aminek történelmi jelentőségű eredményeit a Szovjetunió új Alkotmánya is rögzíti. Napjainkban különösen megmutatkoznak a szocializmus alkotó erői, a mi életformánk előnyei.

„A párt irányvonalának megfelelően – mondotta a Kremlben a jubileumi ünnepi ülésen L. I. Brezsnjev elvtárs, az SZKP KB főtájtára, a Szovjetunió Legfelsőbb Tanácsa Elnökségének elnöke – a fejlett gazdaság mindinkább irányt vesz a szovjet emberek élet- és munkakörülményeinek javításával közvetlenül összefüggő, különféle feladatok megoldására.”

Az SZKP XXV. kongresszusa által elfogadott társadalmi, gazdasági program következetes végrehajtása biztosítja a nép jólétének további töretlen fel-emelkedését.

A csapatok életkörülményeinek javításával foglalkozó előző értekezlet megtartásától 15 év telt el. Ezen évek alatt fontos rendszabályokat fogantatosítottak a hadsereg és a flotta technikai ellátottságának további javításával, a

legkorszerűbb fegyverekkel és harci technikával való felszerelésével kapcsolatosan.

Az egységeknek és a hajóknak új fegyverekkel és harci technikával való felszerelése, a csapatok és a flotta erők előtt álló feladatok bonyolultabbá válása pszichológiai és fizikai feszítettséget igényelt az emberektől. Ez szükségessé tette a harcosok életkörülménye és pihenése megszervezésének újszerű megközelítését és ebben a vonatkozásban jelenleg már meghatározott sikerekkel is rendelkezünk.

A parancsnokok többsége már kifogástalanul oldja meg az alárendeltek anyagi-szociális ellátásának kérdéseit, jól ismeri a csapatgazdálkodást, behatóan vizsgálja a harcosok szükségleteit és igényeit, rendszeresen látogatja a körleteket, étkezdéket, raktárakat. És ez lehetővé teszi számukra azt, hogy a helyszínen győződjenek meg arról, hogy megkapja-e a személyi állomány hiánytalanul a számára illetményes normákat. Az ilyen parancsnokokat a katonák nagyra értékelik, tisztelik és szeretik. A róluk való gondoskodásra ők a szolgálat kifogástalan ellátásával válaszolnak.

Ebben a vonatkozásban példaként meg lehet említeni B. Gromov egységparancsnokot. Ennek az egységnek a személyi állománya nagyon sokat tett annak érdekében, hogy átalakítsa az összes helyiségeket, mintaszerűen alakítsa ki a körleteket, feszes, a szabályzatnak megfelelő belrendet érjen el. Szemmel láthatóan átalakult az étkeзде is, ahol megjelentek a kényelmes, hatszemélyes asztalok, világítólámpák, virágok, képek. Nagy népszerűségnek örvend a harcosok között a szolgáltató kombinát, ahol meg lehet fürödni úgy, hogy tiszta fehérneműt is kap a harcos, azt tehát nem kell magával hozni az alegységtől, meg lehet nyiratkozni, meg lehet javíttatni a ruházatot és a lábbelit.

Hozzáértően vezetik a csapatgazdálkodást nagyon sok más egységnél és magasabbegységnél is. Ezen a téren azonban még vannak jelentős mulasztások, amelyeket rendszerint objektív okokkal, nem pedig az egyes szolgálati közegek szervezőképesség hiányával, a kezdeményezőkézség és az emberek iránti figyelem hiányával magyaráznak.

A hadseregértekezlet fő célja annak sokoldalú megvitatása, hogyan lehet az SZKP XXV. kongresszusa történelmi jelentőségű határozatainak alapján jobban megszervezni a szovjet harcosok életkörülményeit és ezáltal megteremteni a legjobb feltételeit annak, hogy növelhessük a csapatok harc- és politikai kiképzésének és a katonai fegyelem színvonalát, állandóan növelhessük a Szovjetunió Fegyveres Erőinek harckészültségét.

Foglalkozunk egy kissé részletesebben ezen munka főbb irányjaival.

A katonák életkörülménye tág fogalom. Annak elemei közül fontos szerepet játszanak az elhelyezés körülményei is. Mert valóban igaz, hogy egy fiatalember számára két-három éven át szülőházat jelentő laktanya nagymértékben meghatározza annak hangulatát, a szolgálathoz való viszonyát, munkaképességét, ami kétségtelenül kihatással van a harc- és politikai kiképzés eredményeire.

Az az egyes helyeken még ma is meglévő elavult nézet, mely szerint „a laktanya az laktanya” és abban nincsen helye semmilyen „feleslegnek” csak az érzéketlenség és a szervezőképesség hiányát igazolja. Úgy gondoljuk elérkezett az ideje annak, hogy a laktanyákban az építkezéseket csak az egység elhelyezése sajátosságának, harckészültsége és harokiképzése biztosításának fi-

gyelembevételével készült generál- és títustervek alapján végezzék. Az egyes objektumokat egyszerre, nem pedig részenként kell használatba venni.

Lényegesen meg kell változtatni valamennyi épület és létesítmény javításának és üzemeltetésének (karbantartásának) megszervezését. Ilyen tapasztalatokkal a Belorusz, az Észak-Kaukázusi, a Kijevi, a Balti-tenger melletti és a Kárpát melléki Katonai Körzeteknél már rendelkeznek. Itt már széles körben alkalmazzák mind az egyes épületek, mind az egész laktanya komplex javítását.

Tovább kell javítani a közös szállásokon (szállodákban) lakó fiatal tisztek, zászlósok és tengerész zászlósok életkörülményeit is.

Nehéz túlbecsülni azt, hogy mit jelent az ember számára a táplálkozás. Mindenki nagyon jól tudja, hogy az ízletesen elkészített és a harcosokhoz idejében eljuttatott étel hozzájárul azok hangulatának, erkölcsi szellemének, fizikai állóképességének és fegyelmének növeléséhez.

A párt és a kormány gondoskodásának következtében a katonák ételmezése az elmúlt 10–15 év alatt lényegesen javult. Napjainkban a legénységi adagba búzakenyér, rizs, harmadik fogásként édesség, vasárnap és ünnepnaponként tojás is tartozik. Gazdagabb és változatosabb lett a bűvárok, hajózők, rakétások és más kategóriájú katonák ételmezése.

A közeli évekre már konkrét terveink vannak az élelmiszerek minőségének és választékának tovább javítására és bővítésére, az étkezdek technológiai berendezésének és a tábori ételmezési technika korszerűsítésére, az alumínium edényzet kicserélésére stb.

Tartalmukat, berendezésüket, esztétikai kiképzésüket illetően a legénységi étkezdek Észak-Kaukázusi, a Balti-tengeri, a Leningrádi, a Belorusz, a Kárpát-melléki Katonai Körzeteknél ma már semmiben sem maradnak el az ország élenjáró közétkeztetési vállalatai mögött és azok igazság szerint a helyőrség legjobb objektumainak számítanak.

Az ételmezési szolgálat anyagi bázisa, az étel minősége és annak a katonák általi kulturált viszonyok közötti elfogyasztása azonban nem mindenütt felel meg a támasztott követelményeknek. A Kaukázuson túli, a Távolkeleti, Turkesztáni, a Volga-melléki és más Katonai Körzetek egyes alakulatainál még mindig találhatunk olyan étkezdeket, amelyek nem megfelelő, csatornázás és meleg víz nélküli helyiségekben helyezkednek el, olykor pedig nyílt tüzelési berendezésekkel vannak ellátva.

Gondoskodni kell az étel kulturált körülmények közötti elfogyasztásáról, az étkezdek esztétikai kiképzéséről és azoknak korszerű technikával való felszereléséről. Vitathatatlan szabállyá kell, hogy váljon az, hogy tábori viszonyok között a harcosok részére 3-szor kell meleg ételt biztosítani.

Az étkezdekről beszélve nem szabad szó nélkül hagyni a szakácsokat sem. Azok szakmai hozzáértésétől, kezdeményezésétől nagymértékben függ az étel minősége. Ezért a szakácsokra kivételes gondot kell fordítani. Azok kiképzését az iskolában a legmagasabb színvonalra kell emelni jó oktató anyagi bázis létrehozásának, tapasztalt és jó ismeretekkel bíró előadók kiválasztásának útján.

A harcosok ételmezése feljavításának szempontjából igen nagy jelentősége van a kertgazdasági termékeknek. Évről évre nő a melegházak és az üvegházak száma. A korai zöldségek lehetővé teszik az étel vitaminnal történő dúsítását, ízének javítását. Az üvegházak számát szaporítani kell és azok termékeit racionálisan, gazdaságosan kell felhasználni. Nagyon fontos, hogy a kertgazdaságok lehetőségeit teljesebb mértékben használjuk fel a hús előállítására.

Ebben a vonatkozásban is vannak pozitív példák. Vegyük például csak a Belorusz Katonai Körzetet, ahol rendszeres hús előállításal évente nagymennyiségű szarvasmarhát tudnak az állam részére megtakarítani.

Jelentős szerepet játszanak a katonák és családtagjaik életkörülményeinek javításában a katonai szovhozok, kisegítő gazdaságok és a tejfarmok, ahol több ezer szarvasmarhát, birkát, sertést és szárnyast tartanak. A mezőgazdasági bázis további erősítése és fejlesztése lehetővé teszi azt, hogy ne kelljen burgonyát és zöldségféléket szállítani az ország távoli körzeteibe.

Ugyanakkor el kell mondani azt is, hogy a katonai szovhozok és kertgazdaságok termékeit nem mindig használják fel teljesen, kevés figyelmet fordítanak még a sertés állomány újra tenyésztésére, a melegházak építésére és a konyhakertek fejlesztésére.

A tapasztalat azt mutatja, hogy ott ahol helyesen vezetik a kertgazdaságot, racionálisan használják fel az ételhulladékot és a konyhakertek termékeit, egy főre 10 kg vagy még annál is több húst kapnak. Ilyen mutatók elérésére kell, hogy törekedjen a fegyveres erők minden egysége és magasabbegysége.

Az utóbbi évek alatt hatalmas munkát végeztünk annak céljából, hogy tovább javítsuk a katonák ruházati anyaggal való ellátását azok egészsége megóvásának, a szolgálati kötelemek ellátásához és a kifogástalan külső biztosításához szükséges feltételek biztosításának érdekében. 1977-ben befejeztük az új egyenruha viselésére való áttérést. Ma a ruházat teljes mértékben megfelel a korszerű követelményeknek. Megváltoztattuk a ruházati ellátási normákat is.

A csapatoknál meg vannak a feltételei annak, hogy a személyi állomány külseje kifogástalan, illetve mintaszerű legyen. Ehhez helyesen kell kezelni és tárolni az anyagot, minden alegységnél rendelkezni kell gazdasági szobával, alegységraktárral és szárítóhelyiséggel, az egységnél pedig jól felszerelt szabóműhellyel. Példaként szolgálhatnak azok az egységek és hajók, amelyek helyezést értek el a hadseregversenyen.

Ugyanakkor azonban erre a fontos kérdésre nem mindenütt fordítanak kellő figyelmet. Egyes alegységeknél a katonákat nem szoktatják a ruházat és lábbeli karbantartásához, az anyag kíméletes kezeléséhez. Negatívan befolyásolja azok külsejét az is, hogy nem méretezik megfelelően testre a ruházati cikkeket.

Egyes egységeknél rosszul szervezik meg a ruházati anyag javítását, mindennek eredményeképpen sok cikk rossz állapotban van, a szervezetszerű szabókat és cipészeket nem rendeltetésszerűen használják fel. A vegytisztító műhelyek munkáját is meg kell javítani.

A katonák kifogástalan külsejének fenntartása minden parancsnok, politikai munkás és ruházati szakember kötelessége.

Napjainkban mindjobban terjednek a legénységi szolgáltató kombinátok, itt a harcosok alegységkötelékben megfürödhetnek, megjavíthatják ruházatukat és lábbelijüket, azokat kimoshatják és kivasalhatják, itt megnyíratkozhatnak és megborotválkozhatnak. Az ilyen kombinátok munkáját igen jól szervezték meg Németországban állomásozó Szovjet Hadseregcsoportnál, a Balti-tengeri és a Kaukázuson túli Katonai Körzeteknél.

„A szociális feladatok között nincsen fontosabb feladat, mint a szovjet embernek egészségéről való gondoskodás” – mondta L. I. Breznyev elvtárs a párt XXV. kongresszusán. Ezt a gondoskodást tükrözi a Szovjetunió új Alkotmánya, az SZKP Központi Bizottságának és a Szovjetunió Miniszterta-

nácsának „a nép egészségvédelmének tovább javításával kapcsolatos rendszabályokra” vonatkozó határozatai.

A szovjet egészségvédelemnek és orvostudománynak sikeres fejlődése szilárd alapul szolgál a fegyveres erők egészségügyi ellátásának állandó korszerűsítéséhez. Ebben a vonatkozásban hatalmas munkát végeztünk. Csak az utóbbi öt év alatt a katonák megbetegedése 15%-kal, munkaképesség csökkenése 6%-kal, betegség alapján történő leszerelése 21%-kal csökkent.

Helytelen lenne azonban azt gondolni, hogy a személyi állomány egészsége megóvásával kapcsolatosan már minden lehetőséget kimerítettünk. Továbbra is aktuális és fontos feladat maradt a megbetegedések és sérülések csökkentése, tudományosan megalapozott hatékony módjainak kidolgozása és meghonosítása. Arról van ugyanis szó, hogy dacára a sérülések általános csökkenésének, annak színvonala a fegyveres erőknél még mindig magas maradt.

Egyes alakulatoknál még mindig előfordulnak fertőző, különös heveny bél megbetegedések. Az utóbbiaknak az a fő oka, hogy nem tartják be az ételkészítés és tárolás egészségügyi és technológiai szabályait, nem megfelelő a vízellátás megszervezése, a laktanyak és kiképző központok karbantartása, az egyes parancsnokok és egészségügyi dolgozók nem kellően ellenőrzik a személyi állomány életkörülményét.

Mi nagyon sokat tehetünk a személyi állomány egészségügyi ellátása további korszerűsítésének érdekében, nem feledkezve meg arról, hogy a harcosok egészsége azok elhelyezésétől, élelmezésének megszervezésétől és szociális ellátásától is függ.

Nem merítettünk ki minden tartalékot a tiszti állomány egészségének további megóvását illetően sem. Sajnos az egészségügyi ellenőrzésnek nem sikerül minden tisztet kivétel nélkül alávetni, a vizsgálatokat gyakran nem is szakemberek végzik. Ezen egészségügyi munkának ellenőrzése a parancsnokok és egészségügyi dolgozók részéről még elég rendszertelen.

Egyes egységeknél és magasabbegységeknél rosszul szervezik meg a testnevelést, nem mindegyik kerületnél használják fel racionálisan a szanatóriumok, üdülők és turista bázisok lehetőségeit a tiszti állomány egészségének megóvására.

Az utóbbi években lényegesen javult a csapatok kereskedelmi és szolgáltató ellátása, növekedtek a különböző árualapok, jelentősen nőtt az áruforgalom. A katonai kereskedelem szervei fő erőfeszítéseiket a zord éghajlati körzetekben állomásozó csapatok, valamennyi haderőnem elszigetelt és távoli helyőrségeinek és a BAM építőinek ellátására összpontosítják.

A kereskedelem anyagi-technikai bázisa szembeszökően erősödött. A csapatoknál és a flottánál nagyszámban vannak mintaboltok, közétkeztetési vállalatok és szolgáltató kombinátok. A kereskedelem továbbfejlesztésének lehetőségeit azonban még távolról sem használják ki teljesen. Egyes körzeteknél és flottáknál az anyagi-technikai bázis elmarad a szükséglettől és az áruforgalom növekedésétől.

A kereskedelmi és szolgáltató ellátás legyen folyamatos. Minden alakulatnál legyenek meg a normaszertinti kereskedelmi egységek, gondosan ellenőrzik azok munkáját, az áru időben történő utánszállítását, az igények teljes mértékű kielégítését. Tegyenek intézkedéseket a kereskedelemben előforduló fennakadások és a vevők kiszolgálásában mutatkozó szabálytalanságok felszámolására.



A csapatok életkörülményeinek tovább javítása elképzelhetetlen a csapat- és hajógazdálkodás belső tartalékainak széles körű felhasználása, a fegyveres erők részére biztosított anyagi- és pénzeszközök racionális és takarékos felhasználásáért folyó állhatatos harc nélkül. Ilyen munka a hadseregben és a flottánál pedig folyik. Erről pl. meggyőzően tanúskodnak a csapatoknál elért kenyérmegtakarítás, a kertgazdaságok termékei harcosok ételmezésének feljavítására való felhasználásában elért eredmények.

Mindenütt meg kell szervezni az anyagi- és pénzeszközök megóvásának szigorú ellenőrzését, szélesebb mértékben kell ebbe bevonni a katona társadalmat.

Mi rendelkezünk minden szükségessel a harcosok harc kiképzése, élete és életkörülménye teljes és folyamatos biztosításához. A legfontosabb most az emberek mozgósítása, mindent elkövetni annak érdekében, hogy azok tudatában legyenek annak, hogy az életkörülmények kérdéseit illetően nagyon sok függ tőlük maguktól, erőfeszítéseiktől, kezdeményező készségüktől, a mintaszerű szolgáltatások és a szabadidő kulturált eltöltéséért folyó harctól, amelyek fontos feltételét képezik a kemény fegyelemnek, a szabályzati rendnek, a hadsereg és a flotta magas fokú harc készségének.

## Fontos pártfeladat

*A. A. Jepisev hadseregtábornok,  
a Szovjet Hadsereg és Haditengerészeti Flotta  
politikai főcsoportfőnöke*

Az elmúlt 1977. év különleges év volt az ország és a fegyveres erők életében. 1977-ben volt a Nagy Októberi Szocialista Forradalom 60. évfordulója, elfogadták a Szovjetunió új Alkotmányát. Magától értetődően az meg is határozta a katonai káderek, politikai szervek, párt- és komszomol-szervezetek egész tevékenységének tartalmát, amelyek kitartóan munkálkodtak az SZKP XXV. kongresszusa határozatainak további gyakorlati megvalósításán.

A fegyveres erők személyi állományában mint az egész szovjet népben kitörölhetetlen nyomot hagyott L. I. Brezsnyevnek, az SZKP KB főtítkárának, a Szovjetunió Legfelsőbb Tanácsa Elnöksége elnökének a Nagy Október 60. évfordulójának alkalmából a Kremlben elhangzott előadása.

Meggyőződéssel kijelenthetjük, hogy a jubileumi évben a hadsereg és a flotta különös lelkesedéssel teljesítette feladatát, megbízhatóan örködött szocialista hazánk felett.

Az egységeknél és a hajókon korszerűsödött a harc kiképzés, elsajátították az új technika kezelését, széles mértékben kibontakozott a Nagy Október 60. évfordulója méltó megünneplésének tiszteletére szervezett szocialista munkaverseny.

A csapatok és a flotta erői kiképzésének egységes rendszerén belül tökéletesedett a politikai munka is. Annak fő érdeme az elmúlt kiképzési évben az volt, hogy a hadsereg és a flotta kommunistái – mint pártunk harci osztágya, a politikai szervek és a pártszervezetek –, mint annak fontos láncszemei biztosították a Szovjet Fegyveres Erők további tömörítését az SZKP és annak lenini Központi Bizottsága köré, a személyi állomány magas fokú erkölcsi-politikai állapotát, továbbá, hogy a személyi állomány mélységesen megértette azt, hogy felelősséggel tartozik a haza védelméért. A kiképzési év eredményeit mi jogosan tekintjük a hadsereg és a flotta személyi állománya Nagy Október jubileuma megünnepléséhez való hozzájárulásának.

Az 1978. kiképzési év szervezeten, nagy politikai lendület közepette vette kezdetét. A hadseregnél és a flottánál terjed a Szovjet Fegyveres Erők 60. évfordulója méltó megünneplésére indított munkaverseny. A parancsnok, politikai szervek elsőrendű feladata most abban áll, hogy állandósítsák az elért eredményeket és előbbre lépjenek a csapatok és a flotta harc kiképzésének és

harckészültségének korszerűsítését illetően. Az a tény, hogy az új kiképzési év feladatainak végrehajtásához közvetlenül a szocialista haza védelmét, mint az állam legfontosabb funkcióját megerősítő, új Alkotmány elfogadása után kezdünk hozzá, amely meghatározza a felelősségnek, az elvszerűségnek és az igényességnek azt a mércéjét, aminek alapján az elért eredményeket értékelni, az egész gyakorlati tevékenységünk tartalmát jellemző folyamatokat és jelenségeket elemezni kell.

A csapatok életkörülménye, azok berendezkedése, az emberek életfeltételei – nemcsak a hadtápbéosztottak tevékenységi területe, ez pártfeladat, nagy horderejű politikai kérdés. „A háború derekas megvívásához – mutatott rá V. I. Lenin – jól szervezett hadtáp szükséges. Magát a legjobb hadsereget, a forradalomhoz leghűbb embereket az ellenség késedelem nélkül megsemmisíti, ha azok nem lesznek kellően felfegyverezve, élelemmel ellátva, kiképezve.”

A csapatok és a flotta erők anyagi és szolgáltató ellátásával kapcsolatos kérdésekkel szembeni lankadatlan figyelem – a Szovjet Hadsereg építésének egyik legfontosabb objektív törvényszerűsége. Ezt szükségessé teszik úgy a szovjet társadalom struktúrájában bekövetkezett szociál-politikai változások, mint a hadsereg és a flotta által megoldandó feladatok bonyolultságának és volumenének növekedése, az emberek erkölcsi-politikai állapota, valamint azok anyagi és szellemi szükségletei kielégítésének foka közötti dialektikus kölcsönös összefüggés.

Az SZKP XXV. kongresszusának, a párt azt követő plénumainak anyagában, a jubileumi okmányokban vörös fonalként húzódik végig az a gondolat, mely szerint a kommunista párt állandóan gondoskodik a nép jólétéről és boldogságáról, a legnagyobb lehetőségeket biztosítja a szovjet ember számára az alkotó munkához, a tanuláshoz, a pihenéshez és képességeinek legjobb felhasználásához. A dolgozók anyagi jóléte és kulturális színvonala évről évre nő. A sokoldalúan harmonikusan fejlett személyiség kialakításáért való gondoskodás államunk legfőbb célja, az egész pártot átfogó általános probléma.

A fejlett szocialista társadalom kiterjeszti ezeket a folyamatokat a szovjet állam elidegeníthetetlen részét képező fegyveres erőkre is. A párt- és a kormány nemcsak ellátja azokat a harctevékenységek megvívásához szükséges technikával és fegyverekkel, hanem állandóan gondoskodik a személyi állomány neveléséről, kommunista eszmékkel való felvértezéséről, a mindennapi élethez és a harctevékenységekhez szükséges kedvező feltételek megteremtéséről. Az ország gazdaságának fejlesztésében, a nép életszínvonalának növelésében elért eredmények lehetővé tették azt, hogy kedvező feltételeket teremtsünk a hadsereg és a flotta személyi állományának oktatásához és neveléséhez, annak megnövekedett anyagi és szellemi szükségletei kielégítéséhez, szabadidejének megszervezéséhez.

A párt Központi Bizottsága, a Központi Bizottság Politikai Bizottsága és személyesen L. I. Brezsnyev elvtárs állandóan figyelemmel kíséri a csapatok anyagi és szolgáltató ellátása kérdéseivel kapcsolatos problémákat. L. I. Brezsnyev elvtárs, amikor meglátogatta az Északi- és a Fekete-tengeri flotta hajóit és a Németországban állomásozó Szovjet Hadseregcsoport alakulatait, egyéb kérdések mellett élénken érdeklődött a katonák, matrózok és tisztesek életszínvonaláról, továbbá arról, miképpen elégítik ki azok anyagi és szellemi szükségleteit, javasolta jobban gondoskodjanak a nem könnyű katonai szolgálatot ellátó emberekről.

Különös gondoskodásban részesülnek azok a katonák, akik bonyolult viszonyok között, nagy fizikai és pszichológiai megterhelés mellett, a Szovjetunió távoli vidékein és zord éghajlatú körzeteiben – Kamcsatkán, Kurili-szigeteken és az Északi Jegestenger partvidékein – teljesítenek katonai szolgálatot.

Allandóan javulnak az egészségügyi, kereskedelmi és szolgáltató ellátás feltételei. Több ezer új üzletet, étkezdét, szolgáltató kombinátot, raktárt, zöldségtárolót és hűtőházat építettek. A katonai kereskedelem, így a távoli községek is rendszeresen megkapják a szükséges áruállapotot.

Magától értetődik, hogy nem minden kérdést oldottunk meg teljes egészében. A fejlett szocializmusnak a szovjet ember jólétének töretlen növekedését tükröző általános törvényszerűsége minden nap és láthatóan tapasztalható a fegyveres erőknél is. A szovjet harcosok igen hálásak az atyai gondoskodásért a pártnak, annak Központi Bizottságának, személyesen L. I. Brezsnyev elvtársnak, az SZKP KB főtitkárának a Szovjetunió Legfelsőbb Tanácsa Elnöksége elnökeinek, a Szovjetunió marsalljának.

A katonai tanácsok, parancsnokok és politikai szervek fontos feladata, hogy hozzáértően, a harcászati érdekében basználják fel mindazt, amit a párt és a szovjet nép részünkre biztosított, a gyakorlatban valósítsák meg a gazdag lehetőségeket minden egységnél, minden hajón, minden helyőrségben.

Megelégedéssel állapíthatjuk itt meg, hogy a hadseregben és a flottánál az utóbbi években észrevehetően több figyelmet fordítanak a csapatok életkörülményének és elhelyezésének megjavítására. A katonai tanácsok, a parancsnokok és a politikai szervek gyakrabban foglalkoznak ezekkel a problémákkal. Így pl. a Csendes-óceáni Flottának, a Németországban állomásozó Szovjet Hadseregcsoporthoz, a Leningrádi és a Távol-keleti Katonai Körzeteknek a katonai tanácsai 1977-ben többször is megvitatták a csapatok anyagi és szociális ellátásával kapcsolatos kérdéseket. De foglalkoztak ezekkel a problémákkal más körzetek, hadseregcsoporthoz és flották katonai tanácsai is. Nagyon sokat tesz a csapatok életkörülménye javítása érdekében a Belorusz Katonai Körzet katonai tanácsa. Itt ebbe a munkába bevonták nemcsak a parancsnokokat és a politikai munkásokat, hanem a széles tömegeket is. És azt, hogy a körzet stabil eredményeket ért el a harc és politikai kiképzés területén, feltétlenül összefüggésbe kell, hogy hozzuk az emberekről való gondoskodással.

A hadászati rendeltetésű rakéta csapatok katonai tanácsának kezdeményezésére kibontakozott egy mozgalom a laktanyák mintaszerű rendbentartására és azokban a magas fokú kulturáltság biztosítására. Ez a mozgalom valóban tömegméretűvé és igen hatékonyá vált.

A csapatok életkörülménye javításával kapcsolatos kérdésekkel kezdtek foglalkozni a pártszervezetek is mind az e munkaterületért felelős kommunisztákkal szembeni igényesség és követelménytámasztás növelésének útján, mind a pártaktívák erőfeszítésének az előttünk álló feladatok megoldására való összpontosításának útján.

Az emberek életkörülményének, igényeik kielégítésének kérdései, az állam által a hadsereg és a flotta személyi állománya életkörülményeinek javítására biztosított anyagi és pénzeszközök helyes felhasználása ellenőrzésének végrehajtása az egyik legfontosabb feltétele a csapatok magas fokú harcászati képességének, szervezettségének és a szabályzat szerinti rend biztosításának, a kemény katonai fegyelem fenntartásának.

Mi mindnyájan nagyon jól tudjuk, hogy a katonai munka, különösen gya-

korlatok, gyakorlások, terepfoglalkozások, repülések és menetek alatt nagy szellemi, fizikai és emocionális igénybevételt követel. Ezért a parancsnokok, politikai szervek, párt- és komszomolszervezetek munkájuknak ezt a sajátosságát mindig vegyék figyelembe harci ügyelet, repülések és gyakorlatok idején.

Aligha szorul bizonyításra az a nyilvánvaló igazság, hogy milyen mértékben függ a személyi állomány hangulata és teljesítő képessége a katonák életkörülményétől és kiszolgálásának kulturáltságától. Nem lehet komolyan beszélni a katonai nevelésről olyan alegységnél, ahol nem biztosított az elemi katonai rend, megsértik a szabályzati előírásokat, nem gondoskodnak megfelelően a katonákról, az elhelyezésről, egészségről és élelemzésről. És fordítva, ott, ahol ezekről a kérdésekről a parancsnokok és politikai munkások egy pillanatra sem feledkeznek meg, ott magas mutatókat érnek el a harc kiképzésben.

Erről ismételtelen meggyőződhetünk a legjobb csapat- (hajó) gazdálkodás és pénzügyi szolgálat, egészségügyi intézet, kereskedelmi és szolgáltató vállalat cím elnyeréséért folyó és a közelmúltban befejeződött verseny során. Most, amikor értékeltük a verseny eredményét és kihirdettük a győzteseket, meggyőződéssel elmondhatjuk, hogy ez a verseny nemcsak a csapat- (hajó) gazdálkodás megszervezésében és vezetésében játszott jelentős szerepet. A verseny segítette a fel nem használt tartalékok feltárásában és felhasználásában, felhívta a parancsnokok, politikai szervek és a pártszervezetek figyelmét a hadtáp szolgálati ágak munkájára, a csapatgazdálkodásra.

Értekezletünk jogosan húzta alá, hogy a katonák életkörülményének megoldásában a parancsnokokkal és politikai munkásokkal együtt nagy felelősségérzettel vesznek részt a kommunisták, a komszomolisták és a hadtáp szolgálati ágak dolgozói.

A hadtápbiztosítás – nagy, bonyolult és munkaigényes feladat, az nem végezhető lelki érzéketlenséggel, közömbösséggel. A hadtápbiztosítás kezdeményező készséget, alkotó utánjárást, továbbá azt igényli, hogy mindig odafigyeljünk a fegyveres erők életében bekövetkező jelenségekre és folyamatokra. Amikor az életkörülmény javításáról beszélünk, látni kell azt, hogy az utóbbi évek alatt mennyire megváltozott az hadsereg és a flotta személyi állománya. Hozzánk most közép-, vagy felsőfokú iskolai végzettséggel, magas színvonalú politikai, tudományos, műszaki, fizikai képzettséggel, növekvő kulturális igényekkel rendelkező fiatalok vonulnak be. Ezek magától értetődően fel vannak készítve arra, hogy leküzdjék a katonai szolgálattal kapcsolatos nehézségeket, de nem tudnak megbékülni az életkörülményekkel kapcsolatosan semmivel sem magyarázható szervezetlenségekkel. A katonai élet mindig kemény és szigorú volt és az is marad, a legénységi körlet legyen meleg, világos, otthonos, hogy az emberek abban jól érezzék magukat, jó kedvűek legyenek és jól szórakozzanak.

Bármilyen fontos helyet is foglaljanak el a harcosok életében a laktanyán kívüli gyakorlatok, éleslövészetek, foglalkozások, idejüknek nagy részét azok mégis csak a laktanyában töltik. Valamikor a cári időben ezzel a szóval ijesztgették az embereket, mert az megtestesítette a vakfegyelmet, magával hozta az alacsonyabb rendhez tartozók osztályelnyomását. Ma a laktanya egészen más, gyökereiben megváltozott ezen fogalom szociális tartalma. Ma a laktanya a szovjet harcosokat egy harci családba tömörítő, azok gazdag, sokoldalú szellemi életének, az egymás közötti kapcsolat fenntartásának a központja, lény-

gében a katona szülőháza annak szolgálati ideje alatt. És ebben a házban mindig rendnek kell lenni.

A parancsnokok, politikai munkások és hadtápszakemberek a legénységi körlet otthonossá tétele közben sok új, érdekes és hasznos dologgal találkoznak, amelyek változatosabbá teszik a katonák és matrózok életkörülményét. Ennek csak örülni lehet, az ilyet támogatni és terjeszteni kell. Természetesen mi is ismerjük azokat a feladatokat, problémákat is, amelyeknek megoldása a központi szervektől, többek között a tervező intézetektől függ. Úgy látszik eljött az ideje annak, hogy gondolkozzunk afelett, hogyan lehetne aktívabban felhasználni a hadsereg életkörülményének esztétikai oldalát – a katonák és matrózok eszmei és erkölcsi nevelésének, művészeti izlésük formálásának fontos eszközt.

Tehát amikor a katona, a matróz, a tiszt részére szükséges anyagi és életfeltételek létrehozásáról van szó, maximálisan kell gondoskodni arról, hogy a katona mindent megkapjon, ami neki az államtól illetményes és azt mind mennyiségileg, mind minőségileg is megkapja. Ez nemcsak adminisztrációs ellátási, hanem elsősorban párt- és politikai feladat. Ezen a területen a legkisebb hiányosságot, hanyagságot, de még inkább visszaélést a leghatározottabban vissza kell utasítani, a legteljesebb mértékben el kell ítélni.

Ezért elsősorban a hadtápegységek és intézetek kommunistáit kell felcsoportosítani. Azok pártfeladata, hogy behatóan vizsgálják a hadtápszervek és szolgálati ágak tevékenységét, sokoldalúan tanulmányozzák a személyi állomány igényeit, segítsék a parancsnokokat abban, hogy a pártszerűség szigorú betartásával vonják felelősségre azokat, akik felelőtlenül végzik a katonák anyagi szükségleteinek kielégítését.

Az a véleményünk, hogy az anyagi értékek megővését, azoknak a személyi állományhoz való eljuttatását illetően még jobban növelni kell a katonai tanácsok, a parancsnokok és a politikai szervek közvetlen irányítása alatt működő népiellenőrzés szerveinek szerepét.

A katonák nevelésében fontos szerep jut a kulturális felvilágosító intézményeknek, azok tevékenységének ellenőrzése legyen a parancsnokok és politikai szervek elsődleges feladata. Támogatni kell a szabadidőnek olyan formáját is, mint a katona és matróz teázók üzemeltetése. Az ifjúság szabadidejének megszervezése, a lehetőségeknek, testnevelési, sport- és művészeti foglalkozások megtartására való felhasználása – széles tevékenységi terület a Lenini Komszomol XVIII. kongresszusára és 60. évfordulójára készülődő hadsereg és flotta komszomol számára. Annak kezdeményező készségét fel kell használni arra, hogy a katonák részt vegyenek az anyagi-technikai bázis korszerűsítésében, a körletek és laktanyák otthonossá tételében, szolgáltató komplexumok és pihenőzónák létrehozásában. A komszomolistáknak, különösen azonban az aktivistáknak az kötelessége, hogy kezdeményezzék a fiatalság különösen pihenőnap előtt és pihenőnap alatt megtartandó kulturális, tömegsport rendezvényeinek megszervezését.

Meggyőződésünk, hogy a csapatok életkörülményeinek javításával foglalkozó hadseregértelmezlet ideje alatti véleménycsere kétségtelenül hasznos lesz. Az itt elhangzott útmutatásokat, tanácsokat és javaslatokat kádereink széles mértékben fel fogják használni gyakorlati tevékenységeik során. Ami pedig a Szovjet Hadsereg és Haditengerészeti Flotta Politikai Főcsoportfőnökségét il-

leti, az értekezlet résztvevői véleménycseréjének figyelembevételével megtesz minden szükséges intézkedést annak érdekében, hogy a politikai szerveknek a csapatok nevelésével, anyagi és szociális ellátásával kapcsolatos munkája tovább javuljon.

A csapatok életkörülményének javításáról való gondoskodás nagy fontosságú állami feladat. Ezen feladat hozzáértő, pártszerű megoldása azt jelenti, hogy igazában gondoskodjunk a Szovjet Fegyveres Erők erősítéséről, teremtünk kedvező feltételeket a párt Központi Bizottsága és a szovjet kormány, a Szovjetunió Honvédelmi Minisztériumának parancsai által megszabott felelősségteljes küldetésének végrehajtásához.



## Ésszerű gazdálkodás a hadtáp lehetőségeivel

*Írta: PARUZEL, Jan ezredes*

*Megjelent a PRZEGLĄD KWATERMISTRZOWSKI 1977. évi 3. sz.-ban*

A gazdasági potenciállal való ésszerű gazdálkodást a nemzeti jövedelem és az ország védelmi ereje növekedésének egyik fő tényezőjeként ismeri el minden fórum, amellet a vezetés minden szintjén megvalósuló gazdaságpolitika fontos összetevőjévé vált.

Az ezzel kapcsolatos feladatokat a LEMP VI. Kongresszusa határozatai fogalmazták meg, majd a VII. Kongresszus határozataiban tovább szélesítették. A gazdálkodás hatékonyságát növelő impulzust a LEMP II. és IV. Plénumának határozatai adták. Az egész népgazdaság, a vezetés minden szintje elé a tartalékok kiaknázásának általános feladatát tűzték ki célul. A tartalékok általános feltárása és kihasználása a társadalom dinamikus fejlődését, a munka minőségi javulását és a nemzet életkörülményeinek a jobbátételét biztosító alapvető tényező. Hadsereg viszonyai között az ésszerű gazdálkodás lehetővé teszi a fegyveres erők harcászati színvonalára a tartásához szükséges és állandó növelésre biztosított erők és eszközök teljes és hatékony kihasználását.

A gazdálkodás formái és módszerei, a munkaszervezési folyamatok, az anyagi és emberi tartalékok feltárása és kihasználása formáinak és módszereinek tökéletesítését követelő szükségszerűség éppen a Varsói Katonai Körzet viszonyai között mutatkozik meg a legjobban.

A Varsói Katonai Körzet hadtápszolgálati ágai, üzemei, egységei és intézményei az ország gazdasági fejlődésének legjobb tapasztalatait a saját talajukon bátran adoptálták. Az elmúlt öt éves tervidőszakban a gazdasági magasabbegységek és egységek tevékenységét számos olyan új megoldás keresése és bevezetése jellemezte, melyek célja a csapatok harcászati képességének a tökéletesítése, a felszereltség növelése, valamint a katonák és a polgári alkalmazottak élet- és egészségügyi-higiéniai körülményeinek a javítása volt.

Körzetünkben a katonai gazdálkodás tökéletesítésének fontos tényezőjévé vált a vezetés különböző területein fellelt belső tartalékok mozgásbáhozása és működésben tartása.

Ezcknek az intézkedéseknek az elemzése és értékelése megállapíthatóvá tette, hogy az ésszerűsítő takarékosági tevékenység megszabott műveleteit a gazdasági magasabbegységek és egységek helyesen realizálták. Az ingatlanok, a ruházati cikkek, az üzemanyag-ellátó szolgálat eszközei, a folyékony üzemanyag-



felhasználásra vonatkozó nyilvántartások terén, az élelmezés elemzése és értékelése területén az információs rendszer sokféle alkalmazási programját vezették be, majd kezdetét vette egy olyan folyamat, amelyben az információt a döntés alkotáshoz is széleskörűen felhasználják. Az egyik ilyen példa az abból származó eredmény lehet, hogy az elszámolás elemzéséhez elektronikus számítógépeken kidolgozott programot használtak fel, ami az élelmiszerek és a közszükségleti cikkek felhasználási struktúrájának, az előző évekhez viszonyított javulásában nyilvánult meg. A struktúra-változás alapvetően azt mutatta, hogy jelentősen csökkent a szénhidrát tartalmú élelmiszerek, főként a pékáruk és a burgonya, viszont növekedett a fehérjetartalmú élelmiszerek, a gyümölcs és a zöldség fogyasztása.

Javult az egészségvédelmi rendszer működése, főleg a megelőző tevékenység fokozása, a tömegmértetű általános és szakorvosi vizsgálatok végzése, valamint a testnevelő kultúrát propagáló társadalmi nevelő tevékenység aktívabbá tétele útján.

A tényleges szolgálatot teljesítő katonák számára módosított kiképzési programot vezettek be, valamint jelentősen kiszélesítették a hadtápszolgálat fiatal szakemberei továbbképzésének lehetőségeit azért, hogy körzeti- és hadosztály szinten egyaránt szerveztek ilyen vonatkozású tanfolyamokat, de azért is, hogy a szakmai tevékenység gyakorlati végrehajtása során is nagyobb gondot fordítottak az ezirányú nevelőmunkára.

A realizált takarékosági intézkedések nyomán a különböző szolgálati ágaknál együttesen 275 millió zlotyt kitevő eredmény született. Ez az összeg különböző tételekből tevődött össze. Például megtakarítottak 650 tonna üzemanyagot, több mint 7 ezer tonnával csökkent a tüzelőanyag (szén, kokszt), majd 8 millió KWH-val a villamosenergia-fogyasztás. Jelentős megtakarítás keletkezett az áruk (eszközök) határidős terítéséből, a felszerelések és eszközök használati idejének a növeléséből, a szállítási költségek csökkentéséből (elsősorban is a szállító járművek rakterületének, illetve hordképességének az ésszerű kihasználása útján), a csökkent értékű anyagok felhasználásából, az anyagfeleslegek felszámolásából, az elhasznált termékek gyűjtéséből és felújításából, az újítások bevezetéséből, az eszközök megjavításából, valamint a különféle mellék- és terven felüli termelésből. A Varsói Katonai Körzetnél tartós értékét képezi az az eredmény, amely a katonák társadalmi munkájából, valamint a társadalmi érdeket szolgáló szolgáltatásokból származik, hozzájárul az ország társadalmi és gazdasági fejlődéséhez. Az elmúlt ötéves tervidőszakban a katonáknak a népgazdaság érdekeit szolgáló munkája 3,5 milliárd zloty összértéket tett ki; társadalmi munkájuk értéke pedig 164 millió zloty volt.

A rendelkezésre bocsájtott anyagi-technikai és pénzügyi eszközökkel való ésszerű gazdálkodás biztosította a csapatok folyamatos és határidőre történő ellátását és kiszolgálását, amellett azok a nehézségek, amelyek egyes esztendőekben időszakosan jelentkeztek néhány eszköz-, vagy anyagfelesleg szállításában, a csapatok anyagi biztosítása folyamatosságát nem zavarták meg. E nehézségek következményeit az anyagkészletekkel, valamint az erő- és eszköztartalékokkal való manőverezés útján hátrították el.

Fel kell hívni a figyelmet a csapatok életkörülményeinek néhány olyan elemére, amelyek – az ésszerű gazdálkodásnak köszönhetően – az egységek szükségleteinek a biztosítása terén pozitív eredmények és minőségi javulás elérését tették lehetővé. A lakásépítés továbbfejlesztése, illetve a tervszámok 8,2<sup>0</sup>/<sub>0</sub>-os

túlteljesítése révén sikerült az elhelyezési szolgálat tervezett feladatait megvalósítani.

Kibontakozott a családi és a szövetkezeti építkezési akció, de felfejlődött a típusépületekben levő lakások értékesítési akciója is. Bővítették a polgári alkalmasítottakkal kapcsolatos szolgáltatásokat, különösen a szolgálati és a szövetkezeti lakások juttatása, az egészségvédelem, a védőételekben való részesedés, higiéniai eszközökkel való ellátás tekintetében.

A termelés és a szolgáltatás értéke dinamikusan növekedett. Az építő-szereplő és javító-építő munkák vonatkozásában a saját eszközökkel és erővel végzett munka volumene és a növekedésének dinamikája 37,4%-os volt. A katonai mosodák és pékségek területén a termelési érték 2,3%-al emelkedett. A mezőgazdaság termelési értékének a növekedése az 57,6%-ot is meghaladta.

Az ésszerűsítő és újító mozgalom keretében a körzetnél mintegy 4000 tervdokumentáció készült el (ebből több mint 450 hadtárszolgálati jellegű volt), az újítások bevezetése révén elért megtakarítás meghaladta az 50 millió zlotyt.

A fent említett mutatószámokat az elmúlt ötéves tervidőszakban a termelőszolgáltató potenciál korszerűsítése, a munkaszervezés és vezetés tökéletesítése, az eszköz- és anyagellátás biztosítása, a gazdálkodási fegyelem megszilárdítása és az ellenőrzés hatékonyabbá tétele útján érték el.

Az eddigi gazdasági tevékenységet bármennyire is pozitívan értékelhetjük, mégis – e feladatok realizálása során olyan negatív jelenségek is előfordulnak, amelyek megnehezítették az optimális eredmény elérését.

Egyes egységeknél a feladatok végrehajtásának üteme nem volt megfelelő, ami a gazdasági eredmények elérésének a kampányszerűségében, nem időtálló voltában fejeződött ki. E jelenségek annak voltak a következményei, hogy pl. a ruházati előírásokat nem hajtották végre következetesen, a katonák nem tartották be a személyi higiéniai szabályokat és az egészségügyi előírásokat, nem becsülték kellően a társadalmi vagyont, de az ellenőrzés is laza volt a katonai vagyonnal való ésszerű és takarékos gazdálkodás tekintetében. Előfordultak olyan esetek is, amikor a katonák elhanyagolták a katonai rendet szabályozó utasítások rendelkezéseit, rendszerlenül hagyták a körleteiket, sőt a rüzsrendészeti előírásokat sem mindig tartották be.

A gazdasági tevékenység területén észlelt ezen lazaságok a következményei, hogy az adott katonai egységen belül nem támasztottak megfelelő követelményeket. A szervezőkészség hiánya, a feladatok pontatlan meghatározása, a feladatvégrehajtásról való elszámoltatás rendszertelensége, a hadtáp-apparátus funkcionáriusai részéről az ellenőrzés során tanúsított túlzott liberalizmus azok a szubjektív tényezők, amelyekkel a jobb eredmények elérésének érdekében fel lehet és kell is számolni.

A felsorolt eredmények és negatív jelenségek tükrében kirajzolódik a Varsói Katonai Körzet hadtárszolgálatára problémáinak az a széles panorámája, amelyet intézkedéseinkkel át kell fognunk és amelyet a jelenlegi ötéves tervidőszakban fel kell fejlesztenünk. Az eddigi fejlesztési stratégiának a továbbfolytatása semmiképpen sem jelenti a hetvenes évek első felére kitűzött, avagy megvalósított növekedési arányok és mennyiségi mutatók lekopírozását.

Meghatározták ugyanis az ország társadalmi-gazdasági fejlődésének és mint annak szerves részét, a fegyveres erők fejlesztésének a feltételeit is.

A Varsói Katonai Körzet magasabbegységei és egységei gazdasági feladataik végrehajtása során a LEMP VII. Kongresszusán a honvédelmi minisz-

ter által kifejtett azon gondolat megvalósítására összpontosították figyelmüket, amely szerint „... minden hazafiúi és pártpolitikai törekvésünk az, hogy a hadsereg jó gazdává váljék, hogy mind nagyobb és nehezebb feladatokat jobban, ésszerűbben felhasználja, viszonylag kevesebb erő igénybevételével hajtsa végre. Ennek – a gazdasági aspektusán kívül – lényegbevágó nevelési aspektusa is van: elmélyíti a katonák állampolgári, gazdasági nevelését.”

A probléma mind súlyosabbá, jelentősebbé válik azért is, mert a folyó öt-éves tervidőszakban nagyobb súlyt helyezünk a feladatok minőségi végrehajtására. Ennek már látványos bizonyítéka az 1977. esztendő, amelyben a hadtápszolgálat potenciáljával való helyesebb és ésszerűbb gazdálkodást célzó tevékenységre irányuló előírásai teljes mértékben realizálódnak.

Az 1977. év célja és feladatai a Lengyel Néphadsereg hadtápfőnökeinek, a honvédelmi miniszter helyettesének az irányelvei és a Varsói Katonai Körzet parancsnokának az utasításai, valamint a jelenlegi ötéves tervidőszak első esztendőjével kapcsolatos feladatvégrehajtás és gazdasági helyzet értékelése alapján lettek meghatározva.

Elhatároztuk, hogy a hadtáp-apparátus hibátlanabb funkcionálására, a gazdálkodás állapotának megszilárdítására, a színvonal emelésére törekszünk élenjáró magasabbegységek, gazdasági egységek és hadtápszolgálati egységek ösztönzésével. Célul tűztük ki még a katonákat ellátó és kiszolgáló rendszer tökéletesítését és a katonai gazdálkodás minőségi romlásának a meggátolását.

Továbbfolytatjuk a katonai gazdálkodás potenciáljában rejlő tartalékok felderítését és kihasználását, valamint az ésszerű és takarékos gazdálkodás formáinak és módszereinek a tökéletesítését és továbbfejlesztését. El kell érniük a kitűzött gazdasági eredményeket és következetesen törekednünk kell a tervezett mutatószámok túlszárnyalására, a csapatok ellátása és kiszolgálása folyamatában az ésszerű gazdálkodás alapelveinek a megszilárdítására, a termelő és szolgáltató bázis, a csapatgazdálkodások korszerűsítésére és fejlesztésére.

A magasabbegységeknél és egységeknél szükség van a gazdálkodási fegyelem megszilárdítására, amit a hadtápszolgálat egészét illető folyamatos vezetés tökéletesítése, valamint az ellenőrző-felügyeleti tevékenység formáinak hatékonyabbá tétele útján kívánunk elérni.

A takarékosági feladatok realizálása tekintetében az egységek minden szerkezeti részlegével összefüggésben, egységes, koordinált és célirányos tevékenységet kell folytatnunk. A hadtápszolgálat mellett – ezen a téren – a lehetőségek tág terével rendelkezik a műszaki szolgálat, amely a laktányokat jelentős területeken üzemeltetni és így hatalmas fogyasztója a villamos- és hőenergiának, valamint más anyagoknak, illetve üzemanyagoknak.

A munkaszervezés és vezetés tökéletesítése, valamint az információ szélesebb körű alkalmazása útján fő erőfeszítéseinket az élőerő állag ésszerű kihasználására, a hadtápszolgálat tisztai állományának a közgazdasági és technikai szakmai vonatkozású továbbképzésére, valamint arra összpontosítottuk, hogy a magasabbegységeknél és egységeknél a gazdasági tervezés egységes, komplex rendszerét vezessük be. Módosítjuk és szélesítjük az információs programot, növelve az elektronikus számítógépek és a technikai híradó eszközök információ-áramlásban és a vezetésben való alkalmazásának fokát, tovább folytatjuk azokat a kísérleteket, amelyek az ellátási és szolgáltatási rendszerben az újabb szerkezeti struktúrák és megoldások bevezetését célozzák. Továbbfejlesztettük azo-

kat a módszereket, amelyek a hadtápszolgálat területén a veszteségek és károk keletkezését megelőzhetik.

A fejlődés minőségi tényezői közül a káderállomány helyes kihasználása különös szerepet tölt be. Az előerővel való gazdálkodás területén az előrehaladás a dolgozóknak a funkcionális beosztásokban való megfelelő foglalkozását követeli meg. Olyan foglalkoztatásról van itt szó, amely figyelembe veszi a szakmai képzettséget és biztosítja a dolgozó képességeinek és kezdeményező-készségének a teljes kihasználását.

A munkaidő ésszerű kihasználását illető eddigi elemzések még igen nagy tartalékok meglétére mutatnak, amelyek a helytelen munkaszervezés, avagy a munkafegyelem hiányának a következményei. Az ilyen vonatkozású részleges megoldások az adott egység sajátosságaitól függően kerültek alkalmazásra. Ezzel szemben a munkafegyelem megszilárdítására ösztönző eszközök kiválasztását a munkaidő-vesztések okait és elemeit vizsgáló elemzés kell, hogy megelőzze. A munkaszervezés és irányítás kérdése elsősorban a törzsek és a hadtápfőnökségek vezető kádereinek a vállán nyugszik. De minden végrehajtó egyben a maga területén a munka szervezője is.

A katonai közgazdaságtan jó elsajátítása hozzásegít a katonai gazdálkodás területén fellépő jelenségek általánosításához, valamint a tevékenység fejlődési tendenciáinak és törvényszerűségeinek a meghatározásához. Ez összefügg a katonai gazdálkodás különböző ágait érintő szakismeretek fejlődésével. A vezetés minden szintjén a gazdasági döntések meghozatalakor rendszeresen vezetett gazdasági számvetés elengedhetetlen követelmény, mivel alapul szolgál a reális gazdasági tervezéshez. A feladatok realizálása folyamatában a tervezés lehetővé teszi a rendszeres felügyelet és az elhatározások esetleges koordinálását. Tehát a feladatok határidős, valamint a mennyiségi és minőségi tényezőket is figyelembe vevő realizálásához nem nélkülözhető eszközül szolgál.

Nagy tartalékokat látunk még a csapatoknak helyőrségi és tábori kiképző központokban folyó kiképzése ellátási rendszerének vonatkozásában is. A gyakorlótereken a gazdasági háttér kiépítése útján jelentős anyagi-technikai és pénzügyi megtakarításokat értünk el. Javítottuk a csapatok gyakorlat alatti ellátását és a szolgáltatások minőségét. Ez azonban még a szervezeti felépítés további elemzését, valamint az ezekkel az objektumokkal kapcsolatos beruházó-korszerűsítő munkálatok felülvizsgálását követeli meg.

A hadtápszolgálat és a helyőrségi ellátási rendszer struktúrája tökéletesítésére irányuló kísérletek tapasztalatait hasznosítva egyes kijelölt helyőrségekben, folyó évben irányított integrációs racionalizálást vezetünk be azért, hogy a gyakorlatban szerzett tapasztalatok alapján további megoldásokat vezethessünk be. Az integrációs tendenciák ugyanis kedvezőbb körülményeket teremtenek az elektronikus számítástechnika szélesebb körű alkalmazásához és ezáltal jelentősen megjavítják a csapatok ellátási és szolgáltató rendszerét, valamint a gazdasági tevékenység ökonómiai eredményeit.

A dologi elhatározások kialakulásában az inspirálás komoly forrását képezi a kibontakozó, rendszeresen művelt kezdeményezések, újítások, ésszerűsítések és találmányok mozgalma.

Alapvető jelentőségű ügyünk az, hogy a vezetés minden szintjén az irányító apparátust, de a katonák széles tömegeit és minden polgári alkalmazottat is hajlamossá tegyük a harc felvételére az egységek és alegységek életében jelentkező helytelenségekkel szemben, érzékenyebbé tegyük a katonai vagyont tiszte-

letben nem tartó jelenségekkel szemben és kialakuljon mindnyájunkban egy olyan beállítottság, amely eleve szembehelyezkedik a gazdaságtalanság és annál inkább a pazarlás, a tékozlás minden jelenségével szemben. Szükségét látjuk e területen a társadalmi aktíváknak és a pártpolitikai apparátusnak a sokkal határozottabb tevékenységét. Az ezen negatív jelenségekkel szemben vívott harcba bevonjuk a hivatásos tiszthelyettesek tanácsát, a becsületügyi és a bajtársi bíróságokat, és a társadalmi ellenőrök közösségeit. E szervek tevékenysége és tapasztalatai szintén nagymértékben segítik a csapatok kiképzése és ellátása folyamatainak tökéletesítését, a katonai kaszinók, étkezdék, kantinok, üzletek, valamint a katonai üzemek jobb működését.

Rendkívüli személyi tartaléknak tekintjük a hadtápszolgálat személyi állományának fiatal értelmiségi kádereit, a katonai akadémiák, a tiszti főiskolák, a zászlós- és kadétiskolák, valamint a tartalékos tiszti iskolák végzős hallgatóit. Úgy ítéljük, hogy újonnan szerzett ismereteiket, fiatalos hevületüket a munka, a képzés és a katonai gazdálkodás tökéletesítésének a folyamataiban aktívan kell használniuk.

Meg vagyok győződve arról, hogy az 1977. évi elhatározások és az élőrővel való ésszerű gazdálkodás formáinak és módszereinek a tökéletesítése, a munkatermelékenység fokozása, az üzemeltetési költségek határozott csökkentése, az anyagkészletekkel való gazdálkodás jelentős megjavítása terén elérhető előrehaladás katonai körzetünkben tartós értékeket teremt és hozzájárul a folyó ötéves tervidőszakban a gazdálkodás racionalizálási programjából fakadó feladatok teljesértékű végrehajtásához.



## TUDOMÁNYOS ÉLET

A Magyar Néphadseregben folyó hadtáp tudományos kutató tevékenység a vonatkozó HM utasítás, a központi és a saját középtávú, illetve éves tervek szerint folyik.

A tudományos tevékenység elsősorban és közvetlenül az állami fejlesztési feladatok megalapozását; e munka irányának, tartalmának **konkrét** meghatározását kell szolgálja.

A szolgálat kutatási terveiben is a fő témák szerint úgy kerülnek tehát megfogalmazásra, hogy a hadtáp tudományos munka elsősorban a legfontosabb állami feladatok koncentrált és jobb szakmai teljítése érdekében fejlessze az előrelátást, mindezekkel végső fokon szolgálatunk soron levő feladatainak magasabb szintű megoldását eredményezze.

Szolgálatunk tudományos feladatainak előkészítésében igen fontos szerepet tölt be a Magyar Néphadsereg Hadtáp Tudományos Tanácsa. Ez a testület plenáris és szekciósüléseken tárgyalja a legfontosabb állami (katonai) feladatok tudományos megoldására kidolgozott elképzeléseket, előterjesztéseket. Ezek a fórumok az eddigi tapasztalatok szerint igen jól megfeleltek funkciójuknak. A tudományos testületi üléseken kialakult viták összegezeként megalkotott javaslatok, vélemények, ajánlások, koordinációs tevékenységek és a tu-

dományos eredmények értékelése hasznosan segítik a vezetés irányító tevékenységét, a tudományos tevékenységgel kapcsolatos döntések megalapozását.

E munka során – különösen a széles körű és összetételében gyakran magas szintű szekciósülések hatására – érezhetően jó irányban változott a hadtápszolgálatban folyó tudományos munkával kapcsolatos szemlélet; fejlődött a légkör, amelyben természetesnek, magától értetődőnek tekintik a gyakorlati munka tudományos megalapozását, az operatív munkában is tudományos módszerek alkalmazását, a tudományos eredmények minél szélesebb körű és hatékonyabb felhasználását.

Szolgálatunkban folyó tudományos munka, valamint a Tudományos Tanács tevékenységének továbbfejlesztése érdekében egy sor új feladat megoldása képezi perspektívánkat.

Napirendre kerül a tudományos munkával kapcsolatos párt- és állami dokumentumok – határozatok, irányelvek, rendeletek, utasítások – területünkön való alkalmazásának, hasznosításának megvalósítása.

Bővítjük a kapcsolatokat a hazai katonai és polgári társszervekkel, a tanintézetekkel, továbbá a baráti hadseregek társszerveivel a tudományos együttműködésnek, a kutatómunka összehangolásának, a tudományos tájékoztatásnak és tájékozódásnak hatékonyabb megteremtése érdekében.

A tudományos közszellem kialakí-

tása céljából tovább fáradozunk a tudományos munkában résztvevők, az irányítók és beosztottak közötti kapcsolatok, viszonyok fejlesztésén, valamint a tudományos munkához szükséges demokratizmus érvényesülésének, a szabad véleménynyilvánítás lehetőségeinek, a kutatási eredmények elismerésének megvalósítását szolgáló tevékenységek mind szélesebb körű kibontakoztatásán.

## FOLYÓIRATAINKBÓL

*Új folyóirat: a Propagandista*

(Társadalmi Szemle 1978. 1. szám)

Megjelent az MSZMP KB Agitációs és Propaganda Osztálya folyóiratának, a Propagandistának első száma. Az új folyóirat elsősorban azt tekinteli feladatának, hogy segítse a propagandisták, a pártoktatók elméleti és gyakorlati tevékenységét, fejlessze módszereiket, teret adjon a propaganda munka számára nélkülözhetetlen tapasztalatcserehez. „Hivatását akkor tölti be a folyóirat, – írja Győri Imre a folyóirat megindulását köszöntő soraiban –, ha mindazok, akik a párt politikájának és ideológiájának terjesztésével foglalkoznak, akik a politikai oktatás különböző szintjén, mint hivatásos párt-, egyetemi és főiskolai oktatók dolgoznak, kérdéseikre, tartalmi és módszertani problémáikra a „Propagandista” hasábjain elméleti és gyakorlati választ kapnak... A folyóirat szerkesztésében tükröződjön az a követelmény, hogy pártunk eszmepolitikai nevelő munkájának középpontjában az „élő marxizmus” oktatása, terjesztése áll.”

Köszöntve új testvér-folyóiratunkat, a Propagandista megjelenését, ehhez kívánunk mi is jó munkát: színvonalas, az alkotó marxizmus-leninizmus elsajátítását és elsajátíttatását eredményesen segítő folyóiratszámokat.

Az első szám cikkei a Nagy Októberi Szocialista Forradalom 60. évfordulójához kapcsolódnak. Vass Henrik A szocialista internacionalizmus – a szocialista országok államközi kapcsolatainak alapelve című cikkében vázolja a proletár internacionalizmus, valamint szocialista nemzetek kialakulásának történelmi folyamatát. Kritizálja azokat a nézeteket, amelyek az állami szuverenitás eszméjét szembe akarják állítani a szocialista internacionalizmussal. Bemutatja, hogy a szocialista országok kapcsolatainak fejlődése során miként valósul meg a nemzetközi és a nemzeti érdekek korszerű egysége.

Lipkovics Károly cikke a Nagy Októberi Szocialista Forradalom által megnyitott új korszak alapvető jelentőségű kérdését, a békés egymás mellett élés folyamatának alakulását tárgyalja. Wirth Ádám írása azt vizsgálja, hogy mi az általános és mi a sajátos a különböző országokban végbement szocialista forradalmakban.

A folyóirat Konzultáció rovatában Kovács László az „eurokommunizmus” értelmezése körüli vitákat vázolja. Elemzi azokat a körülményeket, amelyek között ez a fogalom megszületett, s szembesíti a különböző álláspontokat.

A propagandamunka módszertani kérdéseit tárgyaló rovatban Bartha Lajos e rovat munkájával kapcsolatos gondolatait írja le.

Tráser László cikke a politikai meggyőződésnek az ideológiai munkában betöltött szerepét vizsgálja.

A folyóirat Rólunk van szó rovatában a propagandisták munkájának eseményeiről számol be.



*Tanulmányok a szocialista  
életmód időszerű kérdéseiről*

(Magyar Filozófiai Szemle, 1977. 5. sz.)

Fukász György „Az életmód fogalmáról – filozófiai aspektusban” című tanulmányában megállapítja, hogy az életmódkutatások fellendülése szükségképpen együtt járt a fogalmak tisztázásának folyamatával. A filozófiai általánosítás síkján azonban még nem körvonalazódott megfelelően az életmód fogalma, noha a kutatások számos ponton megmutatják a megoldás lehetőségeit, irányait. Az életmód fogalma körül jelenleg még sok félreértés van, gyakran összekeverik rokon-, vagy szinonimnak tartott fogalmakkal, így az ételszínvonallal, az életstílussal, az „élet új minőségével”. Az életmód filozófiai szintű fogalmánál abból kell kiindulni, hogy az összetett fogalom az emberek tevékenységének komplex rendszerét foglalja magában, összefügg az emberek szükségleteinek meghatározott rendszerével, ezek kielégítésének mechanizmusával. Az életmód-fogalom további lényeges jegyeit adja az emberi magatartás társadalmi determináltsága és pszichikai meghatározottsága.

A fogalom kidolgozatlanlansága a szocialista életmód értelmezésében is jelentkezik, noha a mindennapi élet formáinak tudatos alakítására is csak a fogalom valamiféle konkrét meghatározásával lehet programot kimunkálni. A szocialista életmód jegyeinek megadásánál nem lehet megállni a szokásos mennyiségi jellemzőknél: a szocializmus általános jellemzőiből következő tényezők is nagy figyelmet érdemelnek.

A szocialista életmód jellegzetes vonása az életmódban érvényesülő tudatosság, a kollektivitás magas foka, a szocialista humanizmus és demokratiz-

mus, a szociális biztonság, a felelősség a társadalomért, az emberért.

Az életmód rétegein belül a legfontosabb a munka, amely egyben megalapozza az életmód minden rétegét. Ráépül az emberek szabadidő-tevékenysége, interperszonális kapcsolataival összefüggő cselekvéseik rendszere. Fontos kérdés az életmód objektív és szubjektív oldalainak a megkülönböztetése is.

Az életmód konkrét létét, hatását a társadalom-osztály-réteg (kiscsoport) – egyén közötti kölcsönviszonyok rendszere szabja meg. Az életmód törvényszerűségeinek megragadásánál elsősorban komplex-totalitás jellegét, osztály-meghatározottságát kell figyelembe venni. Az életmód fejlődését ugyanakkor viszonylagos önállóság jellemzi, amely kifejeződik abban is, hogy a társadalmi-gazdasági viszonyokhoz képest egyes rétegei gyorsabban haladhatnak előre, más rétegei pedig háttérbe szorulnak. Az életmódnak a társadalom egyes csoportjai szerinti differenciáltsága átfogó törvényszerűségnek tekinthető.

Lengyel Zsuzsa „A szövetkezeti parasztság életmódját alakító tényezőkről” szóló tanulmányában megállapítja, hogy a szövetkezeti parasztság helyzetének, gondolkodásának változásait a munkásosztály és a társadalmi rétegek tagjai is gyorsan érzékelik. A szövetkezeti parasztság életmódjának alakulása összefonódik a mezőgazdaságban dolgozók sajátos munkakörülményeivel, a mezőgazdasági termelésnek a gépesítés ellenére is megmaradó tradicionális vonásaival, a város és a falu közötti különbségek hatásaival. A parasztság életmódjának átalakulásában döntő volt a mezőgazdaság szocialista átszervezése, és az életmód fejlődése ma is összefügg a szövetkezetek előrehaladásával, fejlődésével. Az elmúlt másfél évtizedben új alapokra

helyeződött a tagok és a szövetkezetek kapcsolata, egyre kevésbé „résztulajdonosi” vonásokat és egyre inkább „kollektív tulajdonosi” szemléletet képviselnek a tagok.

A szövetkezeti parasztság életmódjára gyakorolt hatások közül kiemelkednek a szövetkezeti tulajdonhoz való speciális kapcsolódási formák – amelyek kialakították a nyugdíjasok, a kisegítő családtagok, az alkalmazottak rétegét –, és a szövetkezetek működésének sajátos jelleget adó háztáji gazdaságok léte, tevékenysége.

A mezőgazdasági termelőszövetkezetek fejlődése nagy hatást gyakorol a parasztság életmódjának változására. Átalakult a szocializmushoz, a szocialista tulajdonhoz, a termelőszövetkezethez való viszonya, egyre természetesebbé válik a közösségért végzett társadalmi munka, alapjaiban megváltozott magatartása, a politikai kérdések iránti érdeklődése, növekedett politikai aktivitása. Az életmód alakulásában jelentős szerepe van a társadalombiztosítás, a társadalmi juttatások kiterjesztésének, a létbiztonság megteremtődésének. A mezőgazdasági termelés iparosodásának kibontakozása megváltoztatta az oktatás, a tanulás, a szakképzés helyét és szerepét a szövetkezeti parasztság élet- és gondolkodásmódjában – bár az általános és szakmai képzettségben levő lemaradást nem számolta fel. A szocialista életmód elemeinek az előnyomulása különösen szembeötlő a nők helyzetének változásában, a társadalmilag szervezett munkába, a vezetésbe való bekapcsolódásukban.

A szocialista életmód kérdéskörének más oldalait elemezi Szántó Miklós „Gondolatok a szocialista életmódról” és Nagy Emil „Adalékok klasszikusaink életmódfelfogásához” című tanulmánya.

*Szentágotbai János:  
Az iskolai tananyag nébány  
természettudományos problémája*

(Kultúra és Közösség, 1977. 4. sz.)

A Magyar Tudományos Akadémia elnöksége által létrehozott közoktatási bizottság az iskola által kialakítandó műveltség három fő követelményét fogalmazta meg azoknak az eszmecseréknek során, amelyek célja volt a század utolsó évtizedeiben tanítandó tananyag körvonalazása.

1. Az iskola ismeresse meg a tanulókkal a természeti és társadalmi valóságot, hogy az iskolából kikerülő fiatal ismerje és értse a természet és társadalom legalapvetőbb mozgástörvényeit; 2. ismerje meg továbbá az ember és önmaga helyét, szerepét a természeti és társadalmi valóságban; 3. és – az iskola nevelő munkájának eredményeként – tudatosan vállaljon részt a valóság alakításában.

E hármas cél a távlatokat tekintve olyan reális feladatokat állít elénk, amelyeket már ma sem szabad szem elől téveszteni. Amikor tehát köznevelésünket a következő 20–25 évre tervezünk, főleg nevelési célokat tűzhetünk ki, előtérbe állítva a személyiségfejlesztés követelményét. Ez annál is inkább szükséges, mert a 6–18 évesek (kb. 12 százalék kivételével) az iskola, tehát népünk személyiségi struktúráját a század hátralevő részében a ma iskolája fogja meghatározni.

A természettudományi nevelést egyéges folyamatnak kell tekintenünk a jövő iskolájában. Ez a folyamat töretlenül végighúzódik az óvodától a középfokú iskola végéig. A megismerési mechanizmusra – és egyben a tanítás-tanulás alapvető módszereire – vonatkozóan az alap- és a középiskolában folyó természettudományi nevelésben a következő főbb módszereket kell előtérbe helyeznünk: megbíz-

ható tapasztalat szerzése, a lényeges kapcsolatok kiemelése, elmélet (modell) alkotása, annak kísérleti vagy elméleti ellenőrzése, korrekciója, továbbfejlesztése, a megszerzett ismeretek alkalmazása. A természettudományi nevelés tartalmát pedig a következő főbb csomópontok, témakörök adják: az anyag mozgástörvényei; az anyag struktúrája; az élő anyag speciális jellemzői és az anyag története, evolúciója.

Ma még nem tisztázódott végérvényesen, hogy milyen tantárgyi keretekben, az integráció milyen szintjén tanítható meg a legeredményesebben a tananyag. A természetismeret című tantárgy tervezetével – az alapfokú természettudományos képzéssel – kapcsolatban további kísérletek mutathatják meg, hogy a tervezet kellően számol-e a tanulók életkori sajátosságaival. A gimnáziumi természettudományos tananyag megtervezésekor viszont az iskolarendszer esetleges módosításának szempontjaira is gondolni kell.

## KÖNYVSZEMLE — ÚJ KÖNYVEK

### *A hadtápvezetés automatizálása*

Írta: A. Sz. Muzicsenko,

V. A. Baranyuk és V. I. Vorabjev  
Szerkesztette: M. Golusko vezérezredes,  
professzor, a hadtudományok doktora

A Szovjet Fegyveres Erők hadtápjára bonyolult és sok összetevőből álló rendszer, amely magába foglalja az erők és eszközök felhasználásának a megszervezését, a csapatok anyagi biztosítását, a szállítások megszervezését, technikai, egészségügyi és más anya-

gokkal történő biztosítást a csapatok életének és a tevékenységnek különböző viszonyai között, a hadtáp őrzésének, védelmének és vezetésének a megszervezését.

A hadtápnak a csapatok biztosításával kapcsolatos szerepét, munkáját, annak terjedelmét meggyőzően szemléltetik a Nagy Honvédó Háború tapasztalatai. Így például a háború éveiben a hadsereg és a flotta részére több mint 10 millió tonna lőszer, 16 millió tonna üzemanyagot, kb. 40 millió tonna élelmiszert és sok más anyagot szállítottak. A katonai vasúti szállítás meghaladta a 19 millió vagon, gépkocsiszállítással a hadseregek kb. 145 millió tonna anyagi eszközt szállítottak. Ez alatt az idő alatt helyreállítottak és felépítettek 120 ezer km vasutat, 100 ezer km gépkocsit, felépítettek és berendeztek ezernyi hidat és repülőteret. A hadműveletek lefolyása során a harcmezőről 2–3 alkalommal került hátraszállításra és javításra minden harckocsi, ágyú, más harci és speciális technika. A katonáorvosok felgyógyították a sebesültek 72, a betegek 90%-át. A legfontosabb stratégiai hadműveletekben, amelyek 3–4 FRONT erőivel folytak, mindennap elfogyott 14 ezer tonna lőszer, üzemanyag és élelem. Ilyen hadműveletekben – nem számolva más anyagokkal – csak egy javadalmazás lőszer és akna utánszállításához szükséges volt megközelítőleg 13 ezer vagon.

A fegyveres erők hadtápjának jelentősége a korszerű háború viszonyai között jelentősen megnőtt. Az általa megoldandó sokoldalú és bonyolult feladatok megnövelték a hadtápvezetéssel szembeni követelményeket. A csapatok hadtápbiztosítására vonatkozó elhatározás meghozatala pedig sok és munkáigényes számvetés elkészítését igényli. A korábbi időszakhoz viszonyítva a hadtáp szervek részére a csapatok hadtápbiztosításának vezetésé-

hez szükséges információ terjedelme lényegesen megnövekedett. Elkerülhetetlen a helyzetben bekövetkező változások előrejelzése. Számításba kell venni, hogy a harctevékenység határozott jellege, gyors lefolyása, a helyzetek gyakori és váratlan változásai szükségessé teszik sok kérdés rövid idő alatt történő megoldását.

Mindez bonyolulttá teszi a hadtápbiztosítás vezetését és megköveteli operativitásának növelését. Ugyanakkor az elhatározáshoz szükséges rövid idő alatt beérkező – helyzettel kapcsolatos – sokoldalú információ feldolgozása rendkívül nehéz. Az információ gyűjtésének és feldolgozásának hagyományos módszerei ma már nem felelnek meg az operatív vezetés követelményeinek. Ezért felmerült a hadtápvezetés problematikája új megközelítésének és azok tudományos alapokon történő megoldásának a szükségessége, az új különböző rendeltetésű technikai eszközök segítségével. A kérdés ilyen módon történő megközelítése szükségessé teszi az automatizált hadtápvezetési rendszer rendszeresítését, amely lehetővé teszi a hadtáp egyes elemeivel és a hadtáp egészével kapcsolatos információs adatok gyűjtését, megőrzését és újbóli előhívását. A technikai eszközök ilyen rendszere lehetővé teszi a csapatok hadtápbiztosítására vonatkozó elhatározás meghozatalához szükséges munkaigényes információs adatok feldolgozásának gépesítését és automatizálását.

Az automatizált rendszer az az út, amely lehetővé teszi a hadtápvetés állandó tökéletesítését, az elhatározás minőségének és a hadtápvetés operativitásának a növelését. A hadtápvetés folyamatainak automatizálása napjainkban ezért nagyon aktuális probléma, amelynek megoldásán állandóan munkálkodni kell. A hadtápvető szervek munkájában az automatizált rendszer létrehozása bonyo-

lult folyamat, amely komplex rendszarbályokat foglal magába, s amely megvalósítása gondosan átgondolt és célirányos tevékenységet követel meg. Mindez a különböző szintű hadtápszervek vezető állományától meghatározott tudást és e probléma megoldása érdekében állandó tanulást követel meg.

Az olvasónak ezen könyvben rendszerbe foglalták a hadtápvetés automatizálásának kérdéseit. Ezért ez alapvető támasz hasonló rendszer kidolgozásához, a speciális matematikai biztosítás megoldásához, az egyes feladatok végrehajtásához szükséges munkaráfordítás és a rendszer egésze effektivitásának értékeléséhez. Az automatizált rendszer kutatásai és rendszeresítése során ezek a kérdések elsőrendű jelentőségűek lesznek. Ezért ez nagymértékben kell hogy érdekelje a hadtápvető szervek felelős vezetőit a vezetés automatizálásával kapcsolatos elhatározás meghozatala során.

Ebben az értelemben ez a könyv segédlet lehet nemcsak a hadtápvető szervek részére, hanem más fegyvernemek és szolgálatok tisztjei részére is.

A könyvet az MNHF-ség saját hatáskörében lefordította és belső használatra magyar nyelven már kiadta azazal a céllal, hogy a hadtápvető szerveink, tanintézeteink és a hadtápbiztosítási számítógépes rendszerek szervezésével foglalkozók gyakorlati munkájukban hasznosítani tudják.

#### *A főirányban*

Írta: N. A. Antyipenkó altábornagy

A Szovjetunióban 1971-ben megjelent a „NAUKA” kiadó gondozásában a fenti című könyv, amely a II. világháború tapasztalatait dolgozza fel, hasznos következtetések levonásával.

A könyvet a jövőben a Zrínyi Kato-

nai Kiadó magyar nyelven is megjelenteti. Úgy ítélték meg, hogy e hadtörténelmi mű hasznos tudnivalókhöz juttatja a Magyar Néphadsereg parancsnoki-, a hadtápbiztosítás folyamatában résztvevő-, abban aktívan tevékenykedő állományát egyaránt. Ezért a könyv megjelentetése elé a szépirodalmi- és katonai szakkönyvtárak hatáskörén túlmenően, mint magánemberek is várakozással tekintünk.

*A Szovjet Fegyveres Erők hadtápjá  
az 1941–45. évi  
Nagy Honvédő Háborúban*

Készült: Sz. K. Kurkotkin  
hadseregtábornok,  
a Szovjetunió honvédelmi miniszterének  
helyettese, a Fegyveres Erők  
hadtápfőnöke irányításával

(A Zrínyi Katonai Kiadó gondozásában magyar nyelven is megjelenik a következő évben.)

A „Krasznaja Zvezda” c. szovjet napilap 1977/85. számában A. SZKOVORODA altábornagy, a hadtudományok doktora, professzor méltatja a könyv jelentőségét. Ennek alapján készült tájékoztatóként néhány gondolat a kiadvány tartalmáról és jelentőségéről.

A könyv részletesen vizsgálja a hadsereg és flotta hadtápszervei a szovjet hadseregnek a fasiszta Németország elleni harctevékenységet és Távols-Keleten a militarista Japán ellen folytatott hadjárat hadtápbiztosítására irányuló feladatok végrehajtásának tapasztalatait. Ezen tapasztalatok elemzését a Szovjet Fegyveres Erők hadtápjának az ország gazdasági lehetőségeivel és hadműveletek jellegével szoros összefüggésben végezték. A szerzők a hadtáp működésének minden területéről

nagyon sok konkrét adatot tartalmazó anyagot használtak fel vizsgálatuk során.

A könyv olyan adatokat tartalmaz, amelyek jellemezték a szovjet hadsereg és haditengerészeti flotta hadtápjának anyagi-technikai bázisát és állapotát a hitleri megszállók elleni fegyveres harc kezdetén.

A Szovjetunió gazdasági potenciálját fejlesztő párt és kormány bonyolult nemzetközi helyzetben kénytelen volt felhasználni azt nemcsak a szocializmus békés építésére, hanem az ország védelmi képességének erősítésére is.

Ezzel kapcsolatosan különösen a két utolsó háború előtti évben foganatosítottak fontos intézkedéseket. A könyvben ismertetett hiteles adatok meggyőzően és szemléltetően bizonyítják azt, hogy a kommunista párt és a szovjet kormány mindent megtett annak érdekében, hogy háború esetére a szükséges anyagi eszközökből minél nagyobb mennyiséget halmozzon fel állami tartalék és mozgókészlet formájában. Mindezeknek eredményeképpen az állami anyagi tartalékok értéke a fasiszta Németország támadását megelőző utolsó másfél év alatt kétszeresére nőtt, s az 7,6 milliárd rubelnek felel meg.

Fontos helyet foglal el a könyvben az ország egész gazdaságának a fasiszta Németország Szovjetunió elleni támadása utáni háborús célokra való átállításával kapcsolatos kérdések. Meggyőzően bizonyítja, hogy ezen összálami és össznépi feladat megoldásában elért siker az ország szocialista iparosításának, a mezőgazdaság kollektivizálásának, a kulturális forradalomnak és a szocializmus igen rövid idő alatt létrehozott hatalmas anyagi-technikai bázisának az eredménye.

Az ország népgazdaságát háborús vágányokra átállító kommunista párt és szovjet kormány egyidejűleg igen

nagy figyelmet fordított a fegyveres erők hadtápjának fejlesztésére. A könyvből megtudhatjuk, hogy ez a fejlesztés minden fontosabb területet felölelt. Korszerűsítették a hadtáp anyagi-technikai bázisát, szervezését, felépítését. Megerősítették káderekkel a szolgálatot, begyakorolták várható tevékenységének végrehajtását mind a nagy hadászati műveletek előkészítése során, mind azok alatt. A szerzők felhívják az olvasó figyelmét arra, hogy a Szovjetunió hadügyi népbiztosa 1941 július 30-án jóváhagyta a szovjet hadsereg hadtápjá háborús vezetésének irányelveit, s ezen vezetés szerveinek szervezését.

Tevékenységükben a hadtápszervek – és ez nagyon jól kitűnik a könyvből is – a szovjet állam egész hadigazdaság potenciáljára támaszkodtak, felhasználták az ország egységes szállítórendszerét, a tudomány és a technika főbb ágainak, továbbá az egészségügy eredményeit. Más szóval a Szovjetunió Fegyveres Erőinek hadtápjá összekötő láncszem volt a szovjet állam gazdasága, hadserege és flottája között. A szovjet–német fronton és Távols-Keleten folyó hadműveletek alatt a hadtáp katonák átvettek a népgazdaságtól és kiszállítottak az első vonalakba több mint 10 milliárd tonna lőszert, kb. 16,4 millió tonna üzemanyagot, több millió különböző típusú fegyverzetet és harcitechikát, valamint igen nagy mennyiségű más anyagi eszközöket.

A könyv szerzői konkrét hiteles anyagokon keresztül rámutatnak arra, hogy a hadtápegységeknél, -intézeteknél és vezető szerveknél a párt katonapolitikájának közvetlen végrehajtói a parancsnokok, a pártszervezetek és a politikai szervek voltak. Kellő részletezéssel ismertetik a pártpolitikai munka formáit és módszereit a hadtápszerveknél és annak szerepét a hadtáp tevékenység megszilárdításában minden tagozatban.

Figyelmet érdemelnek a könyvnek azok a lapjai, amelyekken elemzik a badsereg hadtápszervek tevékenységét az ellenség által szétrombolt üzemek, városok és lakott területek helyreállításában, továbbá a mezőgazdasági munkák felszabadított körletekben való végzésében a polgári lakosság ételmezési és egészségügyi ellátásában. A könyv szerzői külön kihangsúlyozzák a hadtáp katonák tevékenységének internacionalista jellegét, akik – ahogy ismeretes – minden szükséges anyaggal elláttak egy sor kelet-európai ország nemzeti katonai és partizán alakulatait. A szovjet hadtápszervek, -alegységek és -egységek megszervezték a szovjet hadsereg által a fasiszta iga alól felszabadított európai országok békés lakosságának azon anyagi eszközökkel való folyamatos ellátását, amit a kommunista párt s a szovjet kormány erre a célra külön kijelölt.

Korszerű (mai) viszonyok között a fegyveres erők hadtápjának feladatai lényegesen bonyolultabbak lesznek. Ezzel kapcsolatban a Nagy Honvédő Háború hadművelleti hadtápbiztosításával kapcsolatos tapasztalatok tanulmányozásának nagy jelentősége van a csapatok hadtápbiztosítása problémái helyes értelmezésének és kidolgozásának szempontjából. Az ismertett mű nagyon jó segédletül szolgálhat a tiszti, a tiszthelyettesi állomány képzéséhez és önképzéséhez. Nagy segítséget nyújt a katona olvasóknak a szakmai ismeretek elmélyítésében, segít még világosabban tisztázni a hadtáp szerepét, tendenciáit és feladatait a fegyveres erők magasfokú harcckészültségének fenntartásában.

(A könyv összefoglaló utolsó két fejezete az MNHF-ség kiadásában a közelmúltban megjelent.)

*A Szovjetunió külpolitikájának  
lenini hagyományai*

Szerkesztette: A. L. Narocsnyickij  
Moszkva, 1977. 264 old.

A mű ismerteti az SZKP és a szovjet állam nemzetközi politikájának tudományos alapelveit, történelmi tapasztalatait és fő szakaszait. A kutatók figyelmének középpontjában olyan kérdések állnak, mint a proletár internacionalizmus és a népek közötti szolidaritás az imperializmus elleni küzdelemben, a különböző társadalmi rendszertű államok békés egymás melletti élésének és együttműködésének lenini elvei. Részletesen foglalkozik a könyv a Szovjetunió külpolitikájának időszere irányzataival, a békéért és a nemzetközi együttműködésért, a népek szabadságáért és függetlenségéért való harcnak az SZKP XXIV. kongresszusán előterjesztett és a XXV. kongresszuson továbbfejlesztett programjának megvalósításával.

(Béke és szocializmus 1978/1. sz.)

*Szocializmus és demokrácia*

A demokrácia a szocialista országok elméletében és gyakorlatában  
Berlín, 1977. 444 old.

A szocialista közösséghez tartozó országok tudósainak közös műve a szocialista demokrácia eredményeit és további fejlődésének útjait vizsgálja. Megmutatja, miképpen biztosítja a szocializmus a gyakorlatban az emberi jogokat, s külön hangsúlyozza, hogy a szocializmusban az államhatalom egyik fő célja: megteremteni a feltételeket a tömegeknek a társadalom irányításában való széles körű részvételhez.

(Béke és szocializmus 1978/1. sz.)

*Hosszú kések éjszakája*

Írta: Hollósi Tibor

Náci belügynek tűnhet az az 1934. június 30-án lezajlott vérfürdő, melynek során az SS a másvilágra küldte a Hitlert hatalomra segítő rohamosztagosok, az SA vezérkarát, „színe-javát”. E mű, mely a „Népszerű történelem” sorozatban jelent meg, lebilincselő stílusban, érdekes fotoanyaggal dokumentálva, ezen a történelmi krimibe illő drámai epizódon keresztül elmélyült kutató munkával a hitlerista rendszer egész anatómiáját képes demonstrálni. Meggyőzően bizonyítja a német monopoltőke szerepét a fasisztus uralomra juttatásában, jellemzi a militarista köröket, amelyek revansista terveikhez a faltörő kos szerepét szánták a náciknak, helyére teszi az ún. „kisemberek” szerepét a mozgalomban. Végigkísérhetjük a prominens ös-náci SA-vezérek, pl. Röhm, Strasser, Heines pályafutását, megismerve hatalmi vágytól fűtött, többnyire züllött égiségüket. Bemutatja bukásuk valódi okait: el kellett őket távolítani a néptömegek további megfélemlítése érdekében is (nem mellékes, hogy a 600 000-es létszámú SA-ban szép számmal voltak találhatóak a nácik szocialis demagógiájától megszedült munkások, munkanélküliek, deklaszáltak), s főleg ezt követelte a fasiszta rezsim intézményesítésének, konszolidációjának igénye is. Belejátszott az eseményekbe a hadsereg vezérkarának növekvő féltékenysége az ellenőrizhetetlen szabadcsapatok iránt, s ami alighanem a legdöbbentőbb elem, a fasisztus támogató monopoltőkés csoportok közül azok kerekedtek felül, akik az SS-sel szövetkező Hitlerre és más náci vezetőkre tették fel a lapjukat. Ezt a tényt ma, mikor a szakirodalomban megújulnak az olyan kísérletek, hogy elködösítsék a fasisztus osztályjellegét,

nem lehet eleget hangsúlyozni. A könyv legnagyobb érdeme, hogy a véres epizód felelevenítésével éppen erre a lényegre világít rá erőteljesen. (Kossuth, 1977.)

(Pártélet 1978/2. sz.)

### *A nemzetközi kommunista mozgalom dokumentumai 1945–1976*

című gyűjteményes kötet, melyet Fencsik László szerkesztett, s bevezetőjét Harsányi Iván és Szántó György írta, a Kossuth Könyvkiadó gondozásában látott napvilágot a közelmúltban. A kiadványt a jelenkor munkásmozgalma iránt érdeklődők, de különösképpen a politikai oktatás résztvevői nagy örömmel üdvözölhetik. Történelmi tükrökép ez a nemzetközi munkásmozgalom legutóbbi évtizedeiről, világosan kirajzolja a mozgalom dinamikáját, változásait az új történelmi szituációkban, az elmélet és a gyakorlat kapcsolatát, az eleven marxizmus gyarapodását. Anyaga kitűnően ábrázolja a mozgalom sokrétűségét, nem kerdőzve a tévedéseket, a belső konfliktusokat, gyötrelmes válságainkat sem.

A kötet öt nagy fejezetre oszlik. Az első a nemzetközi tanácskozások legfontosabb dokumentumait tartalmazza, kezdve a Tájékoztató Iroda 1947-es megalakulásától a kommunista és munkáspártok 1957-es, 1960-as, 1969-es és 1976-os értekezleteinek elvi állásfoglalásáig. Majd az általános jellegű dokumentumok között olyan fontos témákat találunk, mint az SZKP XX. kongresszusának okmányai, a személyi kultuszt elemző és elítélő 1956 júniusi határozatot, vagy Togliatti 1964-es írása. Az antiimperialista akcióegységért folytatott harcok című fejezet az 1965-ös moszkvai tanácskozást, a tőkés országok kom-

munista pártjainak brüsszeli tanácskozását és egyebek mellett Ho Si Minh politikai végrendeletét tartalmazza. Érdemben, értelemszerűen is idetartoznak a Kínai Kommunista Párt szakadár politikáját, e szakadás folyamát ábrázoló írások, levelek, nyilatkozatok. S itt jelenik meg a nemzetközi munkásmozgalomnak a világ békeszerető népeit mozgósító tevékenysége Indokina népeinek szabadságáért. A harmadik fejezet a szocialista közöség kialakulásának folyamatát tükrözi, országonként idézve pártprogramokat, kongresszusi beszámolókat, bemutattva a hatalom meghódítását, a szocializmus alapjainak lerakását és az átmenetet a fejlett szocializmus építésére. E gazdag, sokszínű anyagot jól egészítik ki a szocialista országok békepolitikájának és nemzetközi együttműködésének (KGST, Varsói Szerződés) dokumentumai. Méltó súlyt kap – mint a többi fejezetben is – az SZKP vezetete Szovjetunió tevékenysége.

Mivel napjainkban a figyelem homlokterébe került a tőkés országok kommunista pártjainak a monopóliumok ellen folytatott harca, különösen érdemes tanulmányozásra a kötetnek ez a része. Igen sok, még csak kevésbé megoldott izgalmas problémát rejtenek magukban azok az arab, chilei, dél-afrikai stb. programok és beszédek is, melyek a fejlődő országok kommunista pártjainak a neokolonializmus ellen és a fejlődés szocialista orientációjáért vívott harcát tükrözik.

Egy ilyen – bármily testesre is sikeredett – könyvbe természetesen nem fér bele, s éppen a bőség miatt továbbra is figyelmet érdemelnek a kongresszusi jegyzőkönyvek, a folyóirat-publikációk és a pártok vezetőinek gyűjteményes kötete.

Most ezek közül csak egyet emelünk ki:



Luis Corvalán:

*Válogatott beszédek, cikkek*

című kötetét, mely 1962 és 1976 közötti műveiből ad izelítőt, Kerekes György válogatásában és bevezető tanulmányával. Az írások nagy többsége a népi kormány megalakulása előtti időből származik, s éppen azt az elméleti és gyakorlati szempontból is történelmi jelentőségű tevékenységet ábrázolja, melyet Chile Kommunista Pártja fejtett ki a Népi Akciófront, majd a Népi Egység létrehozásában. Elméletileg talán legérdekesebbek azok a fejtegetések, amelyek a szocializmus felé békés úton történő haladás lehetőségeit boncolgatják, nagyon racionálisan, s illúzióktól mentesen. Szemléletesen tárul eléink az írásokból a szocialista és kommunista párt viszonya (pl. „Az az erősebb, ami összeköt”). Sok írásból, beszédből Corvalánt, a politikust ismerjük meg, ellenzékben, választási küzdelmekben („Jelöltünk Allende”), hatalmon, a legkritikusabb időszakokban is és megnyilatkozásait szabadulása után. A kötet minden eddiginél mélyebben tár fel összefüggéseket (olykor kimondatlanul is) a chilei forradalom történetéről.

(Kossuth, 1977.)

Pablo Neruda:

*Bevallom, életem*

Most jelent meg a nagy chilei kommunista forradalmár-költő önéletrajza is.

A költő szinte haláláig dolgozott emlékiratán, utolsó lapjain Allende haláláról, a Pinochet-rezsim kezdetéről olvashatunk. Bár Neruda ekkor már halálos beteg volt, élete végóráit élte, a terrorlegények őhozá is börtörek, feldúlták házát.

Írni erről az elbűvölő könyvről na-

gyon nehéz, szinte lehetetlen. Fel lehetne sorolni gyermek- és ifjú éveinek, művészé és politikussá, elkötelezett költővé válásának történetét, politikai és irodalmi pályafutását (pl. elnök-jelöltsége és Nobel-díja), jellemzései híres politikus és művész kortársairól. Írni lehetne élete lélegzetelállító vagy színes kalandjairól, de szavakat is nehéz találni ehhez a költői szépségű, letisztultan bölcs, izgalmas és élettől lüktető műről. Minden ajánlás helyett álljon itt néhány sor Neruda bevezetőjéből: „Ezek a memoárok vagy emlékek szaggatottak és olykor a feledés nyoma is rajtuk van, mert pontosan ilyen maga az élet is... A memoárrító és a költő emlékei nem azonosak. Az emlékirat szerzője talán kevesebbet élt, de sokkal többet fényképezett le magának, és a részletek tisztaságával üdítí fel az olvasót. A költő tűz-rengette kísérteteket állít eléink kiállítótermében és korának árnyékát... Életem minden életből sűrített élet: a költő sok élete.”

(Európa, 1977.)

*Gazdaságunk a termelő és a fogyasztó szemével*

Nyugodtan állíthatjuk, hogy ma szinte minden hazánkfia amatőr közgazdász, a piacra járó háziasszonytól a szocialista brigádtagon át az egyetemi tanárig. Jó szándékú aktivitásuk azonban még sokszor nélkülözi a véleménynyilvánításhoz szükséges közgazdasági ismereteket. Ezért nagyon rokonszenves ez a kiadói vállalkozás, mely neves közgazdászok tanulmánygyűjteményét adja közre, mert szükre szabott terjedelme ellenére alapvető gazdasági realitásainkról nyújt objektív képet és feltárja az összefüggéseket. Nem lényegtelen annak aláhúzása, hogy a termelő és a fogyasztó egyaránt mi vagyunk, ennek egyszer s

mindenkorra szükséges tudomásulvétele tettekre sarkallhat, és igényeinket, elvárásainkat a realitások talajához kötheti.

A kötet fejezetenként tárgyalja a gazdasági szerkezet, az ásványi anyagok termelése és felhasználása, az élelmiszer-termelés és -fogyasztás, a ruházkodás, lakás, és kommunális szolgáltatások, a közlekedés és szállítás, az egészségügyi szolgáltatás, a kultúra, közművelődés és a költségvetés témaköröket. Sok, de jól áttekinthető és felettébb érdekes a statisztikai anyag. Számok jelzik múltunkat, jelenünket, terveinket és perspektíváinkat, összevetve a nemzetközi mutatókkal. (Helyünk és kilátásaink a világgazdaságban.) Az összeállítás a közgazdasági ismeretterjesztés iskolapéldája lehetne, mentes egyes füzetek vulgáris, lapos szürkeségétől, szájbarágósságától éppúgy, mint az általában egyébként magas színvonalú szakmai irodalom elvont, csak a beavatottaknak szóló szakszövegétől. Pártmunkások, propagandisták megkülönböztetett figyelmébe ajánljuk.

(Kossuth, 1977)

## ÉVFORDULÓK

### *Tizenöt éves a Barátság I. kőolajvezeték*

Öt szocialista ország – Csehszlovákia, Lengyelország, Magyarország, az NDK és a Szovjetunió – 1960-ban kezdte meg a világ egyik legnagyobb kőolajvezeték-rendszerének építését. Az első szakaszt 15 éve adták át Magyarországon. A vezetékben azóta 30 millió tonna olajat szállítottak hazánkba. Időközben megépült az olajvezeték második ága, amely öt esztendő alatt szállított ugyanennyi olajat. (Pártélet 1978/1. sz.)

\* \* \*

Új kulturális létesítmény kezdte meg működését ez év elején: elkészült a *diósgyőri Vasas Művelődési Központ*. Az új létesítmény a Diósgyőri Gépgyár 30 ezer munkásán kívül Miskolc III. kerülete mintegy 140 ezer lakosának kulturális igényeit is kielégíti. (Pártélet 1978/1. sz.)

\* \* \*

Harminc esztendeje, 1948 március 25-én államosították Magyarországon a száznál több munkást foglalkoztató üzemeket. (Pártélet 1978/3. sz.)

## A „Hadtápbiztosítás” 1977. évben megjelent számainak összesített tartalomjegyzéke

### *Politikai munka a hadtápszolgálatban*

- Kovács Károly őrgy. A KISZ-szervezetek tevékenységét befolyásoló sajátos körülmények a hadtápszolgálat területén  
1977. 2. sz. 3—10. o.
- Sándor György ezds. A személyi állomány körében folyó pártpolitikai munka néhány tapasztalata és feladatai a hadtápszervek háborúra történő felkészítése során (I. rész)  
1977. 3. sz. 3—16. o.
- Sándor György ezds. A személyi állomány körében folyó pártpolitikai munka néhány tapasztalata és feladatai a hadtápszervek háborúra történő felkészítése során (II. rész)  
1977. 4. sz. 3—10. o.

### *A hadtápbiztosítás elmélete*

- Kapus Gyula ezds. 15 éves seregtestünk hadtápszolgálata  
1977. 1. sz. 3—11. o.
- Tóth Elek mk. alez. A haditechnikai eszközök folyamatos hadrafoghatóságát biztosító tevékenységek tervezési, szervezési, irányítási problémáinak vizsgálata a komplex fegyverzeti eszközök vonatkozásában  
1977. 1. sz. 12—23. o.
- Dr. Csordás Lajos alez. A szárazföldi hadsereg érdekében tevékenykedő szállító helikopteregységek, -alegységek hadtápbiztosításáról  
1977. 2. sz. 11—17. o.
- Skrabán László alez. Gondolatok a honi légvédelmi hadosztály harctevékenysége hadtápbiztosításának megszervezéséről  
1977. 2. sz. 18—25. o.
- Dr. Deák Péter alez. Új követelmény, új szervezet  
1977. 2. sz. 26—31. o.
- Dr. Kazinczi István alez. A lőszerfelhasználás történelmi tapasztalatai  
1977. 2. sz. 32—38. o.
- Dobó Ferenc alez. Az anyagi eszközök utánszállításának néhány kérdése a szövetséges hadseregek közös hadműveletei megvívása folyamán  
1977. 2. sz. 39—47. o.
- Soós László alez. Lőszerbiztosítás az ezred támadó harcában  
1977. 2. sz. 48—52. o.

- Dr. Lapos Mihály ezds. Szempontok a hadtápegységek „M” tevékenységének ellenőrzésére  
1977. 3. sz. 17—24. o.
- Fischer László alez. A hadrafoghatóság értékelésének néhány kérdése  
1977. 3. sz. 25—32. o.
- Laczkó Imre alez. Gondolatok a tábori hadtáp fegyverzeti szolgálat feladatairól  
1977. 4. sz. 11—22. o.
- Szakács Gusztáv őrgy., Kabai József őrgy. A hadsereg hadtáp vegyvédelmi zászlóalj feladatai, alkalmazása a tömegpusztító fegyverekkel végrehajtott csapások következményei felmérésében és felszámolásában  
1977. 4. sz. 23—34. o.

### *Harckészültség és hadtápkiképzés*

- Kapus Gyula ezds., Pálinkó Károly őrgy. A „BAKONY-76” harcászati gyakorlat hadtáp tapasztalatai  
1977. 1. sz. 24—31. o.
- Dr. Deák Péter alez. Vitaalapul szolgáló gondolatok a hivatásos hadtáp káderképzés reformjához  
1977. 1. sz. 32—38. o.
- Dr. Egri Kiss Tibor o. alez. Egészségügyi ellátás rendje magashegyi harctevékenység során keletkezett sebesüléseknél  
1977. 1. sz. 39—44. o.
- Pálinkó Károly őrgy., Berár Dénes fhdgy. Alegység hadtápok kiképzéséről  
1977. 1. sz. 45—54. o.
- Eőri Tibor szds. A csapathadtáp parancsnoki és szaktisztai állományával szemben támasztott általános, sajátos katonai-szakmai követelmények  
1977. 2. sz. 53—62. o.
- Horváth Sándor alez. A központ hadtáp egységek, intézetek harcckészültsége és mozgósítása tervezésének néhány tapasztalata  
1977. 2. sz. 63—67. o.
- Gombás Kálmán alez., Galambos János alez. Az „MZ” anyagok és technikai eszközök tárolása és karbantartása  
1977. 3. sz. 33—40. o.
- Gábor László A közlekedés néhány időszerű kérdése  
1977. 3. sz. 41—54. o.
- Skrabán László alez. Honi vadászrepülő ezred harcászati gyakorlat tapasztalatai  
1977. 4. sz. 35—40. o.
- Németh László alez. Tiszthelyettesek lesznek belőlük  
1977. 4. sz. 41—44. o.
- Bogdány Tamás fhdgy. Üzemgazdaságtan, vagy csapatgazdaságtan  
1977. 4. sz. 45—48. o.

### *Csapatgazdálkodás elmélete, ellátás, gazdálkodás, katonai közlekedés*

- Gion Béla alez. Élelmezési normákról, azok tervezéséről, fejlesztéséről, karbantartásáról  
1977. 1. sz. 55—64. o.
- Vasas Mihály szds. A csapat üzemanyag-gazdálkodás fejlődése, néhány problémája és azok megoldásai  
1977. 1. sz. 65—72. o.

- Illés László ezds. Az önálló költségvetési gazdálkodás fejlődése, gyakorlati érvényesülése, HDS szintű tapasztalatai, a rendszer továbbfejlesztésének lehetőségei  
1977. 1. sz. 73—86. o.
- Kodák Mihály alez.,  
Magyary József  
fhdgy. Magasabbegységünk hadtápgazdálkodásának legfontosabb 1976. évi tapasztalatai, eredményei a katonai állomány ellátási színvonala és életkörülményei javulása tükrében  
1977. 1. sz. 87—96. o.
- Pálinkó Károly őrgy.,  
Dezső István őrgy. Harc- és gépjárművek tömeges feltöltésének megszervezése és végrehajtása tábori körülmények között  
1977. 1. sz. 97—107. o.
- Mácsai Tamás őrgy.,  
Duránszka József  
fhdgy. A kiegészítő gazdaságok gazdálkodási hatékonyságának növelése  
1977. 1. sz. 108—116. o.
- Joó Sándor hdgy.,  
Lippai István szds.,  
Magyar Péter hdgy.,  
Köhler Róbert  
fhdgy.,  
Koszorús Béla hdgy.,  
Dr. Kudik József  
o. fhdgy. Így szervezem a munkámat...  
1977. 1. sz. 117—129. o.
- Fenyvesi Gyula őrgy.,  
Dávid Sándor őrgy. A sorállomány élelemellátásának néhány új vonása a honi légvédelmi csapatoknál  
1977. 2. sz. 68—70. o.
- Gyimesi Károly őrgy.  
Begyáki Attila szds. A hivatásos állomány öltözködési kultúrája növelésének néhány módszere és tapasztalatai a honi légvédelmi csapatoknál  
1977. 2. sz. 71—73. o.
- Hant Zoltán őrgy. Az üzemanyag-gazdálkodás tervezésének új rendje és eredményei a honi légvédelmi csapatoknál  
1977. 2. sz. 74—76. o.
- Komcsák Miklós  
alez.,  
Marton István alez. A hadtápszolgálat és az elhelyezési szolgálat kapcsolatának néhány új vonása a honi légvédelmi csapatoknál  
1977. 2. sz. 77—79. o.
- Dr. Miskey Sándor  
o. alez. A közegészségügyi-járványügyi felügyelet tapasztalatai a honi légvédelmi csapatoknál  
1977. 2. sz. 80—83. o.
- Rehó László alez.,  
Dr. Miskey Sándor  
o. alez.,  
Somosy Ferenc őrgy. Üdültetés és pihentetés a honi légvédelmi csapatoknál  
1977. 2. sz. 84—85. o.
- Dr. Bagi János  
áo. ezds. Az élelmiszertörvény végrehajtásából adódó állatorvosi feladatok és azok helyes értelmezése az MN-ben  
1977. 2. sz. 86—90. o.
- Tasnádi Lajos alez. Gondolatok a „káló” bevezetéséről a ruházati szolgálatban  
1977. 2. sz. 91—95. o.
- Varga János őrgy. Nagytávolságon végrehajtott katonai vasúti csapatszállítások tervezésének, szervezésének és végrehajtásának sajátosságai  
1977. 2. sz. 96—106. o.
- Váradai Miklós vőrgy. A nagytávolságra történő vasúti szállítás hadtápbiztosítása  
1977. 2. sz. 107—115. o.

- Fischer László alez. A sérült fegyverzet háborús csapatjavításának problémái  
1977. 2. sz. 116—120. o.
- Zámbó B. Endre mk. alez. A vegyvédelmi anyagellátás néhány kérdésének elemzése a békeidőszakra  
1977. 2. sz. 130—135. o.
- Imru József őrgy. A takarékos gazdálkodás jelentősége és feladatai  
1977. 3. sz. 55—59. o.
- Boros János mk. alez., Fazekas Imre őrgy. Nagytömegű lőszer átadás-átvétele vasúti és gépkocsi-szállítási ágazatok találkozásánál létrehozott anyagátadó helyen  
1977. 3. sz. 60—71. o.
- Soós László alez. Fegyverzettechnikai biztosítás az ezred támadóharcában  
1977. 3. sz. 72—77. o.
- Ivanovics Iván mk. szds., Ujvári Mihály szds. A textiltisztító szolgáltatás helye és szerepe a Magyar Néphadseregben  
1977. 3. sz. 78—82. o.
- Skrabán László alez. Szállítások megszervezése a központhadtápban  
1977. 3. sz. 83—88. o.
- Móroczy Lajos vörgy., Kapus Gyula ezds., Sáfár Bálint alez. A gazdálkodás helyzete és tapasztalatai, feladatok a hatékonyság javítására az MN 5232 csapatainál  
1977. 4. sz. 49—63. o.
- Pálinkó Károly őrgy. A PSZH-val felszerelt gépesített lövész alegységek üzemanyag-feltöltése harcban  
1977. 4. sz. 64—76. o.
- MN Közlekedési Szolgálat Főnökség szerzői kollektívája Kettős rendeltetésű közlekedési szaktechnikai eszközök  
1977. 4. sz. 77—84. o.
- Nagy Sándor mk. őrgy. A haditechnikai eszközök javításának korszerűsítése  
1977. 4. sz. 85—98. o.

### *Hadtápvezetés, rendszerszervezés és adatfeldolgozás*

- Sáfár Bálint alez. A hadtápvezetés megszervezésének követelményei, a hadtáp vezetési pontok rendszere, működésük rendje a harc alatti hadtápvezetés időszakában  
1977. 1. sz. 130—142. o.
- Schopp Péter szds. Az ESZR-ek rendszerbeállításának és működésének tapasztalatai  
1977. 1. sz. 143—149. o.
- Darvas Ferenc alez., Soó László kpa. Információs rendszer kialakítása a katonai közlekedési szerveknél  
1977. 2. sz. 136—144. o.
- Dr. Deák Péter alez. A fegyveres erők hadtápjának vezetéséről  
1977. 3. sz. 89—93. o.
- Dina István mk. hdgy., Kiss István mk. alhdgy. Az MNHF-ség elektronikus számítástechnikai eszközei, jelenlegi és távlati felhasználásuk  
1977. 3. sz. 94—98. o.
- Dr. K. Tóth Lajos alez. A csapatgazdálkodás adatfeldolgozási és információ rendszerének korszerűsítése  
1977. 4. sz. 99—112. o.

*Külföldi folyóiratszemle*  
(Fordítások)

Magas hegyes körzetben alkalmazott légideszant egészségügyi biztosításának sajátosságai

1977. 1. sz. 150—152. o.

A helyzetértékelés komplex módszere — az ezred vezető orvos munkájának alapja az elhatározás meghozatalakor

1977. 1. sz. 153—157. o.

Hozzáértően irányítani a csapatgazdálkodást

1977. 1. sz. 158—164. o.

Fegyverbarátaink, a szovjet katonák is készülnek a Nagy Októberi Szocialista Forradalom 60. évfordulójának megünneplésére (Szemelvények a „Til i Szna-bzsenyije” c. folyóirat különböző számaiból)

1977. 2. sz. 145—150. o.

Operatív és hatékony népi ellenőrzést

1977. 2. sz. 151—156. o.

Néhány gondolat a nyugatnémet dandár hadtápjának vezetéséről

1977. 2. sz. 157—162. o.

„Fegyverbarátaink, a szovjet katonák is készülnek a Nagy Októberi Szocialista Forradalom 60. évfordulójának megünneplésére” c. cikksorozat annotált fordításának folytatása

1977. 3. sz. 99—108. o.

Önálló gépkocsiszállító zászlóalj szakharcászati gyakorlata

1977. 3. sz. 109—113. o.

A NATO fegyveres erői üzemanyaggal való ellátásának egyes problémái

1977. 3. sz. 114—120. o.

„Fegyverbarátaink, a szovjet katonák is készülnek a Nagy Októberi Szocialista Forradalom 60. évfordulójának megünneplésére” c. cikksorozat annotált fordításainak folytatása

1977. 4. sz. 113—123. o.

Hadtáp a funkcióért vagy az anyagért

1977. 4. sz. 124—128. o.

*Szerkesztő bizottsági közlemény*

A „Hadtápbiztosítás” 1976. évben megjelent számainak összesített tartalomjegyzéke

1977. 1. sz. 165—168. o.

Publikációs tématerv a „Hadtápbiztosítás” c. kiadvány 1978. évi számaihoz

1977. 4. sz. 129—131. o.





## TARTALOMJEGYZÉK

Stadler János vezérőrnagy	Egy évtizedes kapcsolat olvasók és írók között —	3
------------------------------	--	---

### *Politikai munka a hadtápszolgálatban*

Sándor György ezredes	Köszöntjük fegyverbarátainkat, a megalakulásának 60. évfordulóját ünneplő Szovjet Fegyveres Erőket — — — — —	7
-----------------------	--	---

### *A hadtápbiztosítás elmélete*

Dr. Lapos Mihály ezredes	Az anyagi eszközök utánszállításának megszervezéséről — — — — —	15
Dr. Generál Tibor alezredes és Szabó Árpád alezredes	Adalékok a koalíciós hadsereg támadó hadművelete előkészítésének és megvívásának sajátosságaihoz — — — — —	20

### *Harckészültség, mozgósítás és hadtápkiképzés*

Fekete György alezredes és Borbély Ferenc alezredes	Az „ERŐD-77” parancsnoki és törzsvezetési gyakorlat hadtáp tapasztalatai — — — — —	31
Ács Gábor őrnagy	A „TRANZIT-78” gyakorlat fegyverzeti tapasztalatai — — — — —	36
MN 5232 és az MNHF-ség törzs összeállításában	Hadosztály hadtápbiztosítási bemutató módszertani rendszergyakorlat — — — — —	49
Gombás Kálmán ezredes	A hadtápegységek mozgósításának vezetése — —	77
Galambos János alezredes	Az MN Központ és Táborig Hadtáp tagozatok parancsnoki állománya felkészítésének tapasztalatai, a korszerűsítés lehetőségei — — — — —	94
Tóth László alezredes	A hadtápcapatok és csapathadtáp alegységek új összkövetelményi programjának lényegi változása a korábbi programmal szemben — — — — —	105

### *A csapatgazdálkodás elmélete, ellátás, gazdálkodás, katonai közlekedés*

Balogh Gyula mk. őrnagy	Gépjármű javítóanyag elosztás tervezése — —	111
Török Zoltán alezredes	Közúti komendáns szolgálat megszervezése, ellátása a harctevékenységekben és a hadműveletekben — — — — —	118

*Munkavédelmi közlemények*

MN Pénzügyi Szolgálat Főnökség	Előszó a munkavédelmi közleményekhez — —	131
	Plakátpályázat — — — — — — — —	133
MN Ált. gl. és Hk. kik. Csf.-ség, MN PÜSZF-ség	Felhívás „Fogjunk össze az udvarias közlekedés megteremtéséért” — — — — — — — —	135

*Külföldi folyóiratszeme*

*(Fordítások)*

D. F. Usztyinov a Szovjetunió marsallja	A harckészültség fokozásának érdekében — —	130
Sz. K. Kurkotkin hadserégtábornok	Mindennap gondoskodjunk a harcosok életkörülményeiről — — — — — — — —	146
A. A. Jepisev hadserégtábornok	Fontos pártfeladat — — — — — — — —	152
Paruzel Jan ezredes	Ésszerű gazdálkodás a hadtáp lehetőségeivel —	158

*Tájékoztató közlemények*

* * *	Tudományos élet — — — — — — — —	165
* * *	Folyóiratainkból — — — — — — — —	166
* * *	Könyvzemele — új könyvek — — — — — — — —	169
* * *	Évfordulók — — — — — — — —	176
* * *	A „Hadtápbiztosítás” 1977. évben megjelent számainak összesített tartalomjegyzéke — — —	177

## СОДЕРЖАНИЕ

Генерал-майор ШТАДЛЕР ЯНОШ	Десятилетняя связь между читателями и авторами	3
<i>Политическая работа в службе тыла</i>		
Полковник ШАНДОР ДЬЕРДЬ	Поздравляем наших друзей по оружию, Советских Вооруженных Сил, празднующих 60 годовщину своего формирования — — — — —	7
<i>Теория тылового обеспечения</i>		
Полковник д-р ЛАПОШ МИХАИ	Об организации подвоза материальных средств —	15
Подполковник д-р ГЕНЕРАЛ ТИБОР Подполковник САБО АРПАД	Некоторые вопросы подготовки и особенностей ведения наступательной операции армии коалиционного состава — — — — —	20
<i>Боевая готовность, мобилизация и тыловая подготовка</i>		
Подполковник ФЕКЕТЕ ДЬЕРДЬ Подполковник БОРБЕЙ ФЕРЕНЦ	Спыт работы службы тыла на командно-штабном учении „ЭРЕД-77” — — — — —	31
Майор АЧ ГАБОР	Опыт работы службы вооружения на учении „ТРАНЗИТ-78” — — — — —	36
Коллектив управления и Штаба тыла в/ч п/п 5232	Показное методическое учение по тыловому обеспечению дивизии — — — — —	49
Полковник ГОМБАШ КАЛЬМАН	Управление мобилизационным развертыванием тыловых частей — — — — —	77
Подполковник ГАЛАМБОШ ЯНОШ	Опыт и возможности совершенствования подготовки состава Тыла Центра и Полевого тыла ВНА —	94
Подполковник ТОТ ЛАСЛО	Существенные изменения новой программы общих требований тыловых частей и подразделений войскового тыла по сравнению с предыдущей программой — — — — —	105
<i>Теория войскового хозяйства, снабжение, хозяйствование, военное сообщение</i>		
Майор-инженер БАЛОГ ДЬЮЛА	Планирование распределения автомобильного ремонтного материала — — — — —	111

Подполковник ТЕРЕК ЗОЛТАН	Организация и несение дорожно-комендантской службы во время боевых действий и операций —	118
	<i>Сообщения по охране труда</i>	
Финансовое управление ВНА.	Предисловие к бюллетню „Охрана труда” — —	131
Управление общей мотострелковой и танковой подготовки и финансовое управление ВНА.	Конкурс на изготовление плакатов — — — —	133
	Призыв: „Быть вежливым при вождении транспорта” — — — — — — — — — —	135
	<i>Обзор зарубежной печати</i>	
Маршал Советского Союза УСТИНОВ Д. Ф.	В интересах повышения боевой готовности — —	139
Генерал армии КУРКОТКИН С. К.	Быту воинов — повседневное внимание — —	146
Генерал армии ЕПИШЕВ А. А.	Дело важное, партийное — — — — — —	152
Полковник ПАРУЗЕЛ ЯН	Рационально хозяйствовать с возможностями тыла	158
	<i>Сообщение информационного характера</i>	
* * *	Научная жизнь — — — — — — — —	165
* * *	Обзор отечественных журналов — — — — —	166
* * *	Библиография — новые книги — — — — —	169
* * *	Годовщины — — — — — — — — — —	176
* * *	Указатель статей, опубликованных в журнале „Хадтапбизтошнташ” в 1977 году — — — —	177

MELLÉKLETEK, VÁLASZOK



1. sz. vázlat

"Az anyagi eszközök utánszállításának  
megszervezéséről" című cikkhez





Az ellátási rendszer lehetséges  
változatai a hadműveleti hadtáp  
tagozatban.

a./ Az anyagi eszközök utánszállításának végrehajtása HDS igénylése alapján:

<u>1.nap</u>				<u>2. nap</u>										
08.00	12.00	16.00	20.00	24.00	04.00	08.00	12.00	16.00	20.00					
Napi összefoglaló jelentések beérke- zése, feldolgozása, utasítás kiadása a TEBF felé					"M" ag-ok rendezése, szállítma- nyok útba- indítása					<u>Száll. vég-</u> <u>rehajtása</u> és az <u>anyag</u> <u>átadása.</u>				

Megjegyzés: Ha az igénylés 16.00-18.00 között külön beérkezik, úgy az anyag a HDS részére átadásra kerülhet 4-6 órával korábban.

b./ Az anyagi eszközök utánszállításának végrehajtása a hadtápbiztosítási terv alapján:

Utasítás vétele, anyagok szál- litásához történő elő- készítése.	<u>Az anyag szállí-            tás végrehajtása            és a HDS-nek            történő átadása.</u>	Az összefogl.jelen- tések alapján, ha szükséges, úgy a <u>korrekciók elvégzé-            se a szállítandó            anyagokra vonatko-            zóan.</u>	Az előző napi munka- rend szerint folyik a tevékenység.
---	---	---	---

Az üres szállító eszközök visszatérése,  
 anyagvételezés, beérkezés a TEB körle-  
 tébe, pihenő.



1-3 sz. melléklet /ábra/

az "Adalékok a koalíciós összetételű hadsereg  
támadó hadművelete előkészítésének és megvi-  
vásának sajátosságaihoz" című cikkhez



1.sz.melléklet /ábra/

A nemzeti csapatcsoportosítások saját erővel,  
nemzeti erőforrások terhére végzett hadtápbiz-  
tosítása esetén

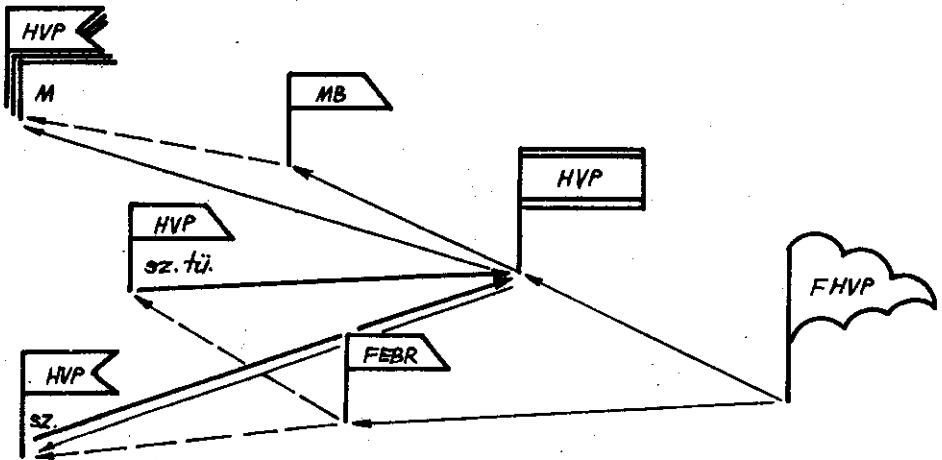

Jelmagyarázat:

- hadtápvezetés
  - anyagi biztosítás
  - összekötők küldése
- M = magyar  
SZ = szovjet

2.sz.melléklet /ábra/

A nemzeti csapatcsoportosítások koalíciók összetételű hadsereg által történt hadtápbiztosítása esetén - nemzeti ellátó - szállító szervek kijelölésével

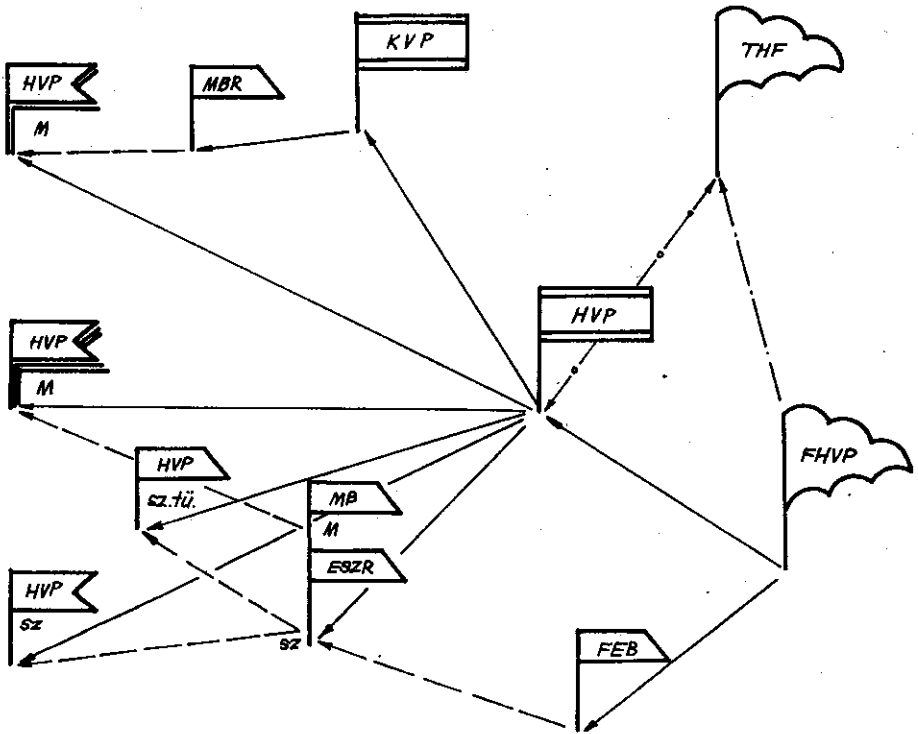

Jelmagyarázat:

- hadtápvezetés
  - - -> szakirányítás
  - · · · · együttműködés
  - - - - - anyagi biztosítás
- ESZR = szovjet ellátó-szállító részleg

3.sz.melléklet /ábra/

A nemzeti csapatcsoportosítások koalíciós összeté-  
teli hadsereg által történt hadtápbiztosítása ese-  
tén - sajátos anyagok nemzeti erőforrásokból történt  
biztosításával

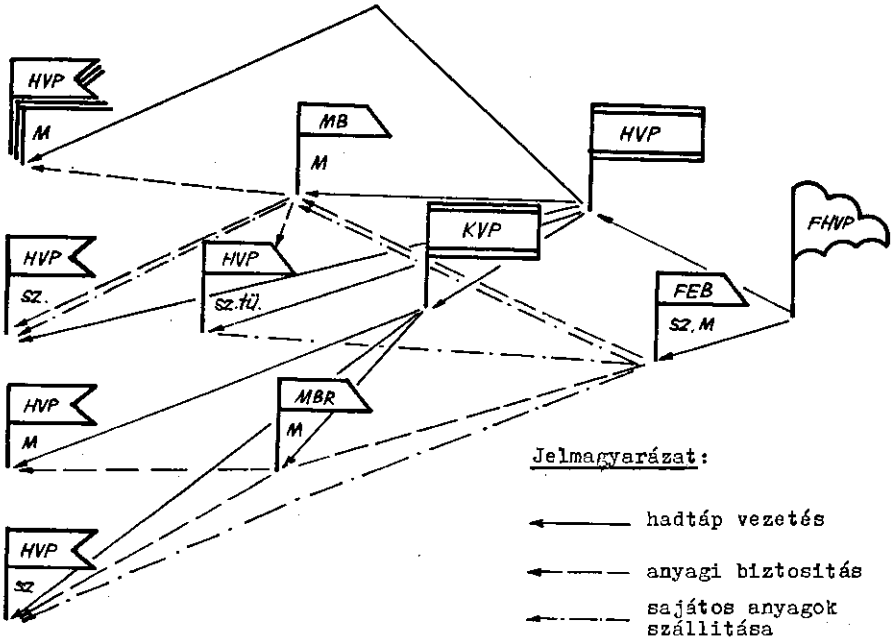





1-5. sz. vázlat /ábra/  
"A TRANZIT-78 gyakorlat fegyverzeti  
tapasztalatai" című cikkhez



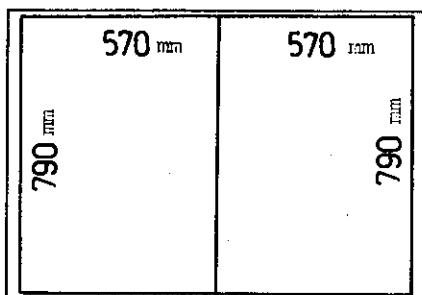

felülnézet

1.sz.vázlat

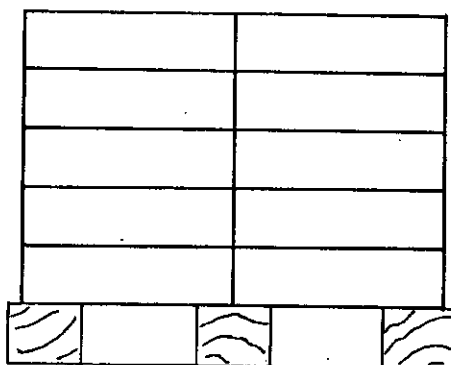

oldalnézet

2.sz.vázlat

A rakodólap felülete:  $0,96 \text{ m}^2$

A ládák elfoglalt alapterülete:  $0,9 \text{ m}^2$

A rakodólap kihasználtsága:  $93,75\%$

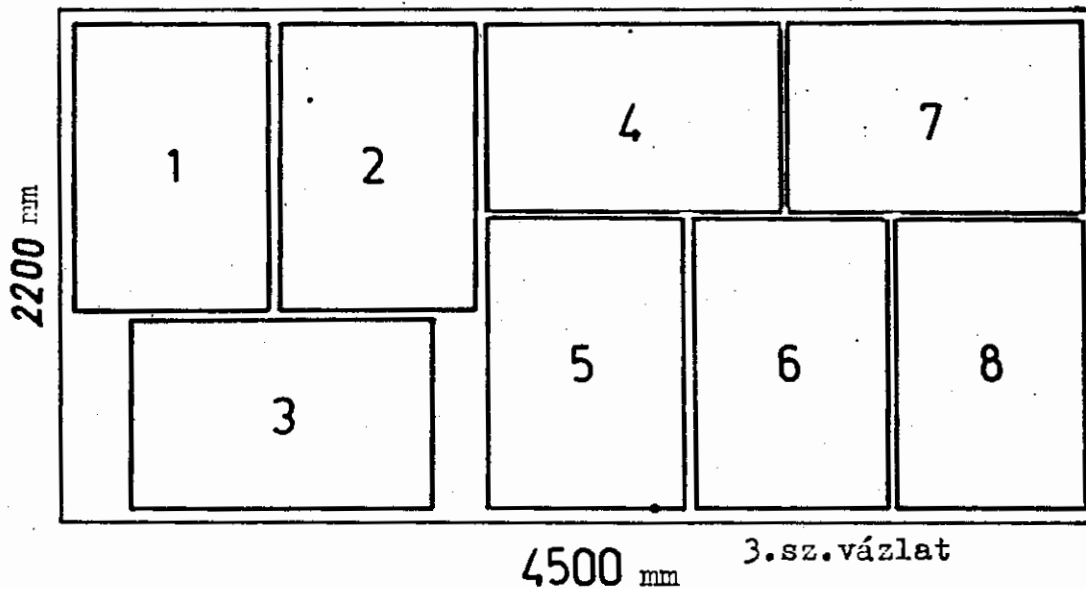

1 gépkocsira egységgrakományból 8 db, 4,8 tonna súlyban került felmálházásra.

SZOLGÁLATI HASZNÁLATRA !

**LŐSZER NYILVÁNTARTÁSI KÁRTYA**

1. sz. példány

U  
1 2 4 7

V  
1 2 4 7

W  
1 2 4 7

X  
1 2 4 7

Y  
1 2 4 7

Feljegyzés

alაკულაი

I. Gk.-vez. neve: \_\_\_\_\_  
(ag.-átvevő aláírása)

Nyt.-száma: \_\_\_\_\_

II. Gk.-vez. neve: \_\_\_\_\_  
(ag.-átvevő aláírása)

Feljegyzések:

Megjegyzés: A gépjármű frsz.-nak csak a két utolsó számát kell részélni. Így a nyilvántartási kártya — egyik példánya — két tagozatban (pl. sergentsi és magasabb egység raktár szinten) is felhasználható, ami meggyorsítja az anyagátadás, -átvetel végrehajtását.

vés kombinát robotron, AL Organisationsmittel Leipzig III/18/96

L  
1 2 4 7

K  
1 2 4 7

I  
1 2 4 7

H  
1 2 4 7

A				B				C				D				E				F				G							
1	2	4	7	1	2	4	7	1	2	4	7	1	2	4	7	1	2	4	7	1	2	4	7	1	2	4	7	1	2	4	7



1-6, számú mellékletek /minták/  
"A hadtápegységek mozgósításának vezetése"  
című cikkhez





A MOZGÓSÍTÁS IRÁNYÍTÁSÁNAK MODELLJE

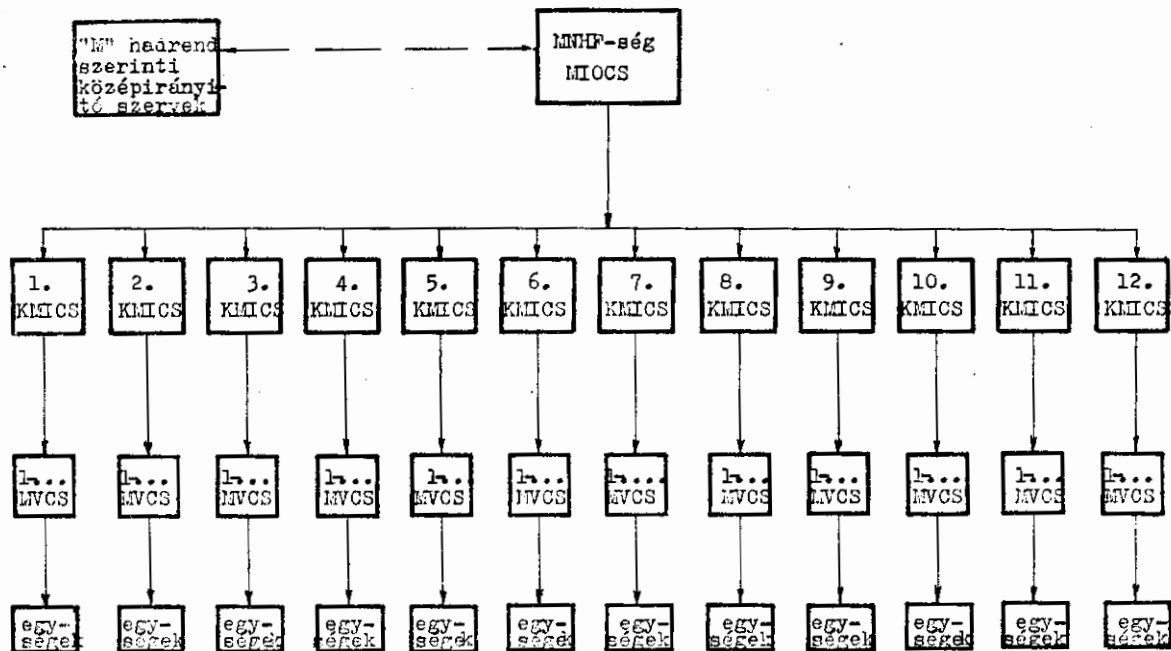

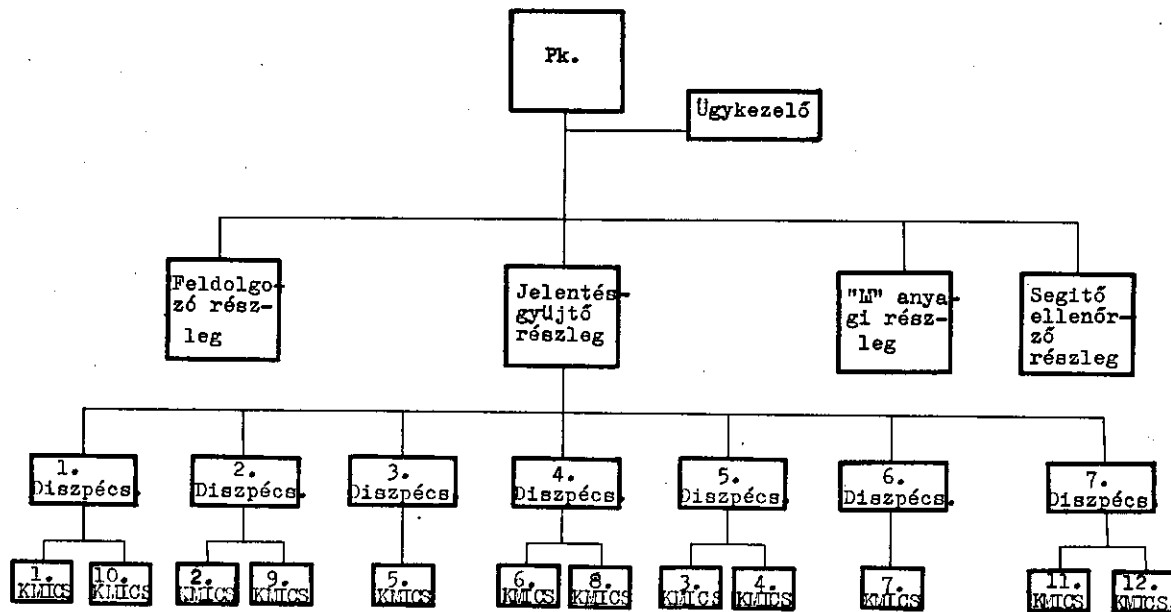
MNHF-SÉG MIICS SZERVEZETI FELÉPÍTÉSE

KMICS SZERVEZETI FELEPÍTÉSE

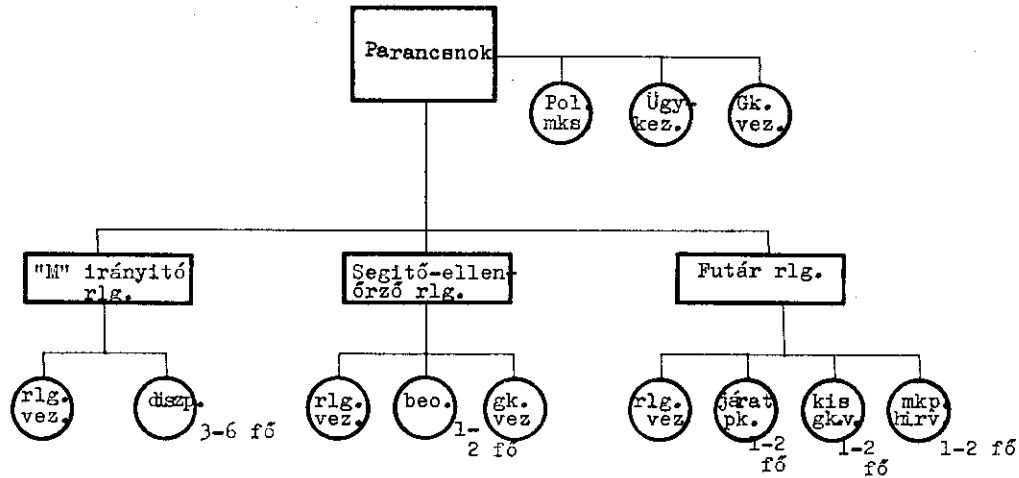

Megjegyzés: Az utalt egységek számának függvényében a létszáma 10-22 fő,ebből a békeállományból biztosítva 4-7 fő.

## AZ MVCS SZERVEZETI FELÉPÍTÉSE

/egy változat/

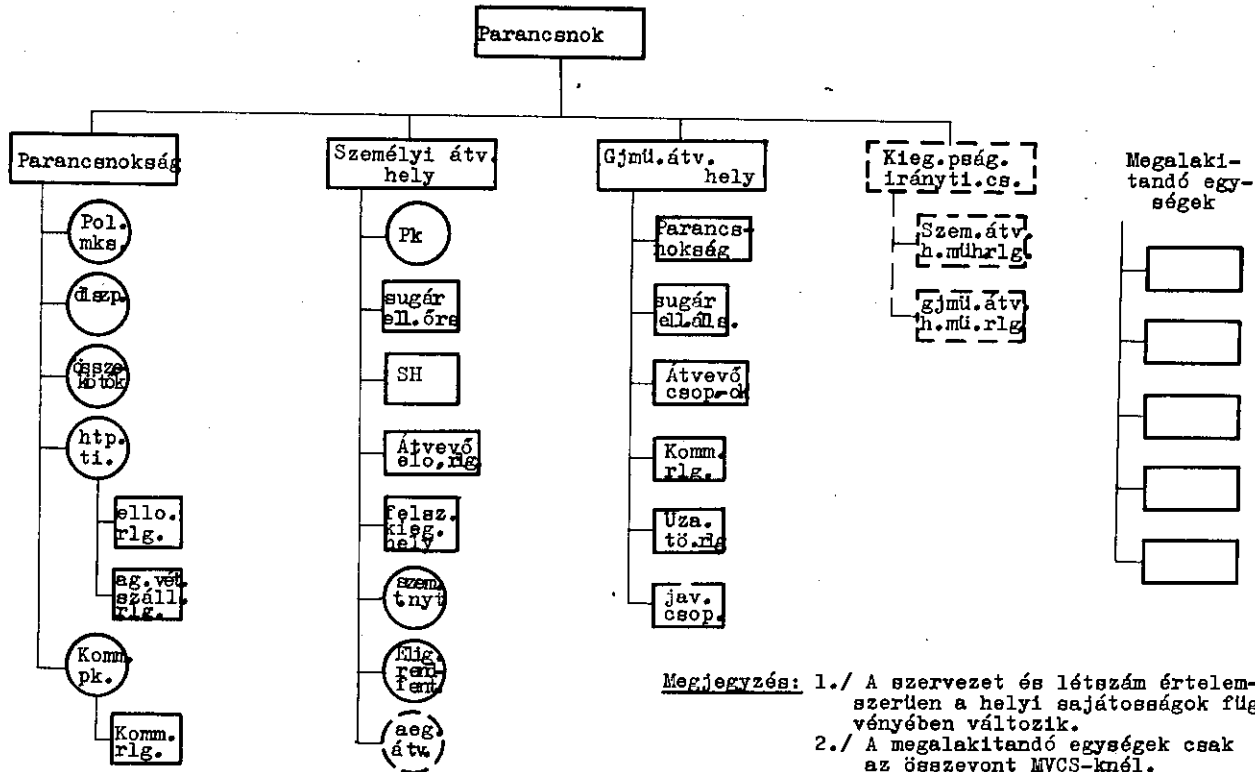



Az okmányminta található			Pk.M.ir. tervébe	Pk.-i közegek munkaterveibe						Onálló okmányként											Megjegyzés				
				diszp.p.k. cserepk.	htp. tagzt	rend.p.k.	szem. átv.h. pk.	Gjmi. átv.h. pk.	Pk.	Pol.	Mks.	diszp. pk.	htp. ti.	rend. komm.p.k.	Szem. átv. hely			Gjmi. átv. h.							
a cikk	4 6	számu mellék.	x	x	x	x																			
VK H. és Hadkieg. Csf.005.sz.Ut.	1-3 5. 15. 38.	számu mintája	x	x	x	x	x	x																	
VK "M" és Hadkieg. Csf. 00105.sz. Utasítás	9. 12. 13. 14. 14/a 19. 20. 21. 21A 23	számu melléklete																							
Szű.Fcsf.005.sz.Ut. 2-4.sz.minta																									
Al/42.szab.10.mint.					x	x	x	x	x																
Egyéb okmányok									x	x	x	x	x	x	x										
MKCS működési u. Munkatérkép Munkafüzet "M"jelentések ny. Távmondati tömbök Etlap Utalványok-elo. Gk.menetlevél t. Gjmi.eligaz.lap									x	x	x	x	x	x											
																									Előljáró által adott minta szer.

**Megjegyzés:** - A paarancsnoki közegek munkaterveibe be kell dolgozni az MKCS működési utasításból a rájuk vonatkozó részeket.  
- A gjmi.eligazító lap azonos elvek szerint készül a személyi eligazító lappal.



A mozgósítás irányításának modellje:

Előljáró ..... sz.KMICS	Cím: Táv.b.szám:
-------------------------------	---------------------

MVCS psóg. diszpécser	Cím: Táv.b.szám:
--------------------------	---------------------

Személyi át- vételi hely	Gépjár- mű átvé- teli hely
Cím: Táv.b.szám:	Cím: Táv.b.szám:

sz. egys.eg. körlete	sz. egys.eg. körlete	sz. egys.eg. körlete	sz. egys.eg. körlete	sz. egys.eg. körlete
Cím: Táv.b.szám:	Cím: Táv.b.szám:	Cím: Táv.b.szám:	Cím: Táv.b.szám:	Cím: Táv.b.szám:

Megjegyzés: 1./ Ha adott MVCS alárendeltségébe több személyi, illetve gjmű.átv.hely tartozik, azokat mind fel kell tüntetni.

2./ Az összevont MVCS-knél az egységek törzsszámait, az egy egység MVCS-jénél az al-egységek megnevezését kell beírni.



3.sz.minta

A működőképességhez szükséges személyi, anyagi és technikai szükségletek és azok biztosítottasága

	Sze- mély	Technika		Objektum			Anyagok															
		mkp	szgltgk	pók	helyis.	terf	asz-	szák	stb.	stb.												
		fő	db		szolg	phé	let	tal														
Szükséglet	<u>Megjegyzés:</u> Ide a szervezeti ele- meket és fontosabb beosztásokat kell be- írni.																					
	összesen:																					
Biztosítás	<u>Megjegyzés:</u> Ide a biztosító szer- veket kell beírni.																					
	összesen:																					
Eltérés:																						

## Rendészeti kommandószolgálat telepítése

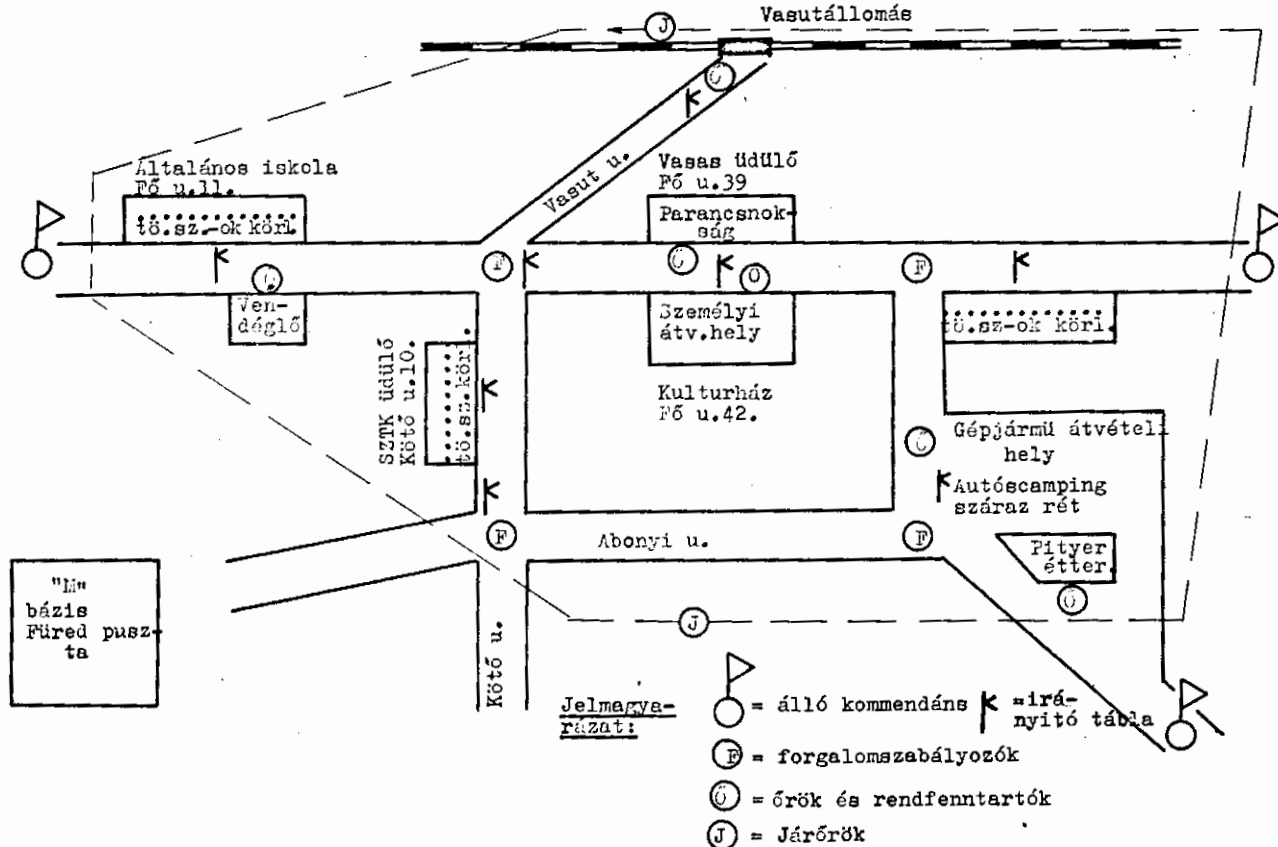

Az összeköttetés rendje

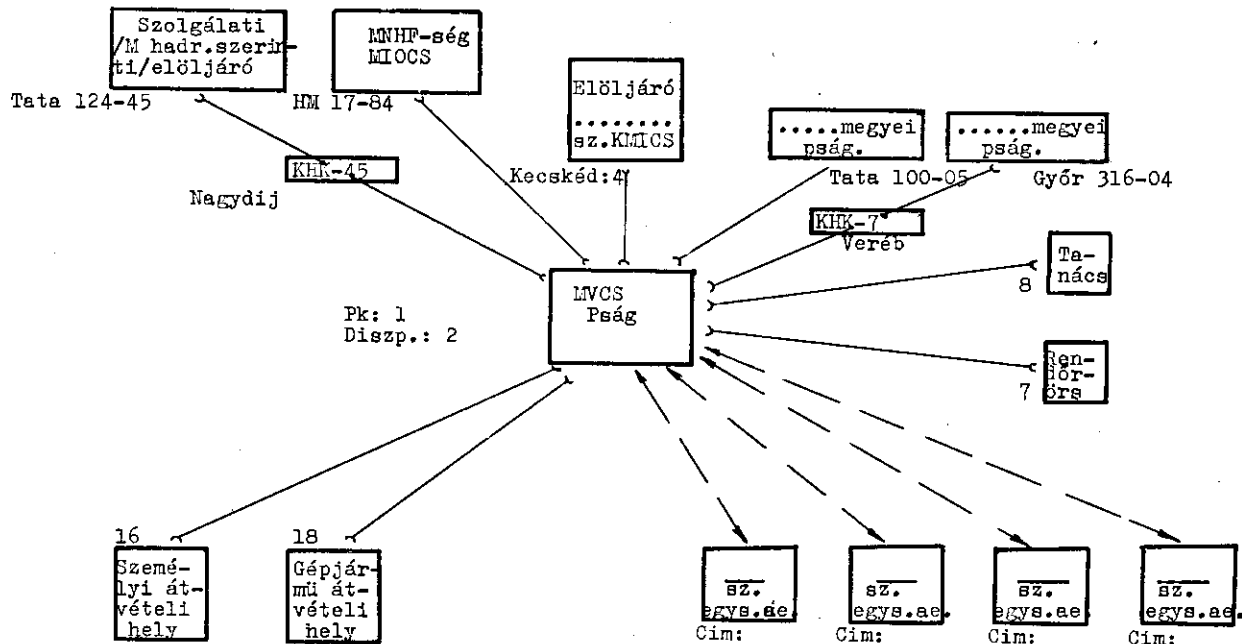

- Megjegyzés: 1./ A vázlaton fel kell tüntetni a közbesső hírközpontokat is egyezményes jelekkel.  
2./ Rádió híradás után egyezményes jelekkel azt is be kell jelölni.

Jelmagyarázat:

- = távbeszélő  
- - - - - = összekötők/hirvivők/



7.sz.minta

"M" határidős jelentések táblázata

a./ A jelentések leadásának rendje:

Jelentések megnevezése	Idő	A leadás határideje		Vonatkozik			
		nap	óraig	folyószámokra			
MEDVE-3	M	1	04.00				
	CS						
MEDVE-6	M	1	07.00				
	CS						
MEDVE-9	M	1	10.00				
	CS						
MEDVE-12	M	1	13.00				
	CS						
MEDVE-15	M	1	16.00				
	CS						
MEDVE-18	M	1	19.00				
	CS						
MEDVE-21	M	1	22.00				
	CS						
SZARVAS	M	1	13.00				
	CS						
SZARVAS	M	1	19.00				
	CS						
SZARVAS	M	2	01.00				
	CS						
KÓKUS	M	1	13.00				
	CS						
KÓKUS	M	2	01.00				
	CS						
KÓKUS	M	3	01.00				
	CS						
KÓKUS	M	4	01.00				
	CS						

b./ A jelentések tartalma

"M" elrendelésének csillagászati /CS/ időpontja:

Jelentések megnevezése	Idő	A leadás határideje		Vonatkozik			
		nap	óraig	folyószámokra			
KAKAS	M	1	04.00				
	CS						
GÓLYA	M	1	12.00				
	CS						
GÓLYA	M	1	19.00				
	CS						
GÓLYA	M	3	20.00				
	CS						

Futárjáráttal felterjesztendő jelentések:

- Harcérték jelentések:

- 1.sz.pld.:
- 2.sz.pld.:
- 3.sz.pld.:
- 4.sz.pld.:

- Tiszti hadibeosztási táblázatok

- T. tisztek stat.ny.t.lapjai

- 1.sz.pld.
- 2.sz.pld.
- 3.sz.pld.
- 4.sz.pld.

Megjegyzés: 1./ A táblázatot a 00172/12/MNHF-ség-1977.sz.int.11.sz.mell.figyelem-bevételével kell kitölteni.

2./ A b./ pont alatt a jelentések tartalmát kell összefoglalni.

8. sz.mintaAz utalt egységek alapadatai

1.rész

Ta- go- zat	Msz	Törzs- szám	Hadrendi megnevezése	Fedő- száma	Készen- léti ideje	GI vál- tozat	Megalaku- lási kör- lete	HKSZ körlete /Hadi elhelyezé- si helye/	Parancsnoka	"M" hadrend szerinti elől- járója

2.rész

Allo- molt típus	Rendszeresített								Anyagai és technikai eszközök tar.helyei										Megjeg- zés						
	Létszám				Technika				fe.lőszet	stb.															
	ti	tts.	leg.	pa.	össz.	mkp.	szktgk	pót														össz.			
B																									
M																									
GVA																									
B																									
E																									

Megjegyzés: A táblázat 1. és 2.részét összefüggően kell elkészíteni.

9.sz.minta

A személyi állomány és technikai eszközök biztosításának rendje.

Biztosító szervezet megnevezése	...törzsszám					stb.					stb.					Összesen				
	személy					személy					személy					személy				
	ti.	tts.	pa.	ö.	technika	ti.	tts.	pa.	ö.	technika	ti.	tts.	pa.	ö.	technika	ti.	tts.	pa.	ö.	technika
Kieg.pságok t.áll.-ból																				
	Összesen:																			
Más alskulatók ke- retként																				
	Összesen:																			
Mindösszesen:																				





Terv az anyagok és technikai eszközök kiszállítására

Az anyag Megnevezését.	mennyis.		A tárolás		Száll.e.		Munka erő	Vételezés		Utban idő	Kiszállítandó					Felelős
	db.	kg.	helye	távol- sága /km/	tgk.ptk. db.	fő		nap	-tól -ig		óra, perc	egys./ae. részére	..... helység	menny. t.	szállé db.	
a./A felszerelés kiegészítéshez.																
fe.lősz.	24		"M"bázis	15	8	8	16	1	08.00	07.30	törzs sz.					Kovács István
vv.	8		Püred puszt.						09.00		Fő u.11.	15	3	3		
mű.	8										törzs sz.					
eü.	2										Fő u.56.	15	3	3		
össz.:	42										törzs sz.					
Konzerv	2		"M" bázis	15	1		2	1	08.00	07.30	szem.átv.	Fő u.42.	2	1	1	Tóth József
stb.-stb.			Püred puszt.						08.30							
b./ "M" utalványon lévő anyagok.																
üzemanyag	8		KÜRA Ócsa	80	3		6	1	12.00	10.00	törzs sz.:				Foltán Pál	
									13.00		Fő u.11.	3	1	1		
											törzs sz.					
											Fő u.56	3	1	1		
stb.-stb.											törzs sz.	Kötő u.10.	2	1		
c./ Polgári vállalatoktól vételezendő anyagok.																
d./ A funkcionális tevékenységhez szükséges anyagok és technikai eszközök.																
Megjegyzés: 1./ A pk. és htp.ti. tervébe teljes terjedelemben a személyi és g.jmü.átv.hely pk.-okéba a																
2./ A t.pont alatti feladatot az érintett egységek/alegységek/ hajtják végre.																

## 12.sz.minta

Terv a bevonuló tartalékos állomány felszerelés kiegészítésére.

Egység /alegy.		Felszerelésre kerül					Felsz.ki- eg hely	A felszerelésért felelős		Kiadásra kerülő ag.-ok	A felsz.kiegé- szítés		Polg. ruh. leadá- sa
Ö. sz.	megnevezés	ti	tts.	leg	össz.	PK		munkaerő /fő/	kezdet		vége		
										fe. lősz. vv. stb. stb.			

Megjegyzés: A szem.átv.hely pk.részére csak akkor kell kidolgozni, ha a felszerelés kiegészítés a szem.átv.helyen történik.

## 13.sz.minta

Terv az átvett technikai eszközök üzemanyag feltöltésére és a kiegészítő üza.technika kiadására.

Egység /ae./		Feltöltésre kerül					A feltöltés helye	Felelős	Biztosított ag.és techn.					a feltöltés	
Ö. sz.	megnevezése	mkp	szék.	gk. kgs.	mka- össz. gép	B			G	stb.	stb.			kezd- te	vége

Megjegyzés: A gfmü.átv.hely pk.részére csak akkor kell kidolgozni, ha az üza.feltöltő hely kerül létrehozásra.

14.sz. minta

Terv a .....számu MVCS által megalakitott egységek előkészítő részlegeinek utbainditására a HKSZ /háborus működési/ körlet felderítése, berendezése céljából

Psz.	Az egységek		Megalakulási helyről indul		HKSZ/háborus muk-be beérkez./		Előkészítő részleg			
	Mfsz.-i	Hadrendi megnevezésel	M.idő	Csill. idő	M.idő	Csill. idő	Pk.-a	Beo.áll. fős	Technika megnev. mennyis.	Hirado eszközök

15.sz.minta

Terv a .....számu MVCS által megalakitott egységek HKSZ /háborus működési körleteinek elfoglalására

Psz.	Az egységek		A megalakulási helyet elhagyja				HKSZ /háborus muk./körlet.beerkez.				Menetvonal
	Psz.	Hadrendi megnevezés	éllel		véggel		éllel		véggel		
			M.idő	csill. idő	M.idő	csill. idő	M.idő	csill. idő	M.idő	csill. idő	

Feljegyzések

Pontosítás  
Attanulmányozás

Megjegyzés:

Itt kell rögzíteni a tervek pontosításának és a kijelölt pk.félévenkénti tanulmányozásának a megtörténtét. Minden esetben az időpontot fel kell tüntetni és a feladat végrehajtását aláírással hitelesíteni.

Az állomány összekovácslása

Megjegyzés:

Itt kell feltüntetni az MVCS állománya feladatai végrehajtásával kapcsolatos gyakoroltatását. Pontosán fel kell tüntetni a résztvevő létszámot, időpontot és időtartamot.  
A foglalkozást vezető aláírásával hitelesíti.

Az előljárók részéről végrehajtott ellenőrzés

Megjegyzés:

Az ellenőrzés időpontját kell feltüntetni és aláírni.  
Ha észrevétel merül fel utalni kell az ellenőrzési jkv.számára is.

## Nyilvántartó táblázat a személyi,technikai és anyagi feltöltés helyzetéről.

mfsz. tö.sz.	Személyi állomány					Gépjármű /mkagép/					Nomenklaturás x-es ag.				"M" utalványon biztosított ag.-ok				
	ti.	zls.	tts	legs.	pa.	össz.	mkp.	szg.	gk. kgs	mka gép	össz.								
Rendszeresített hadi any																			
t.áll.-ból keretként össz.:																			
M-1 .....ó																			
M-1 .....ó																			
stb.																			
stb.																			

- Megjegyzés:** 1./ Az összevont MVCS-knél egységenként kell a táblázatot készíteni és külön táblázaton kell a BH-t nyilvántartani.  
 2./ A nomenklaturás anyagok mennyiségét a "biztosítva" rovat össze-nél kell számszakilag ugyanebbe a sorba kell az "M" utalványon biztosított ag.-ok is x jellel feltüntetni.



19.sz.minta

M. szolgálat állományának vezénylése, irányító táblák elhelyezése																
Járőrök				Forgalomszabály.		Örök és rendfenn		Álló kommandánsok			Irányító t.					
Szám- sor	Ért- száma	Menetvonal	Szolgálat		Felállítá- s helye	1. 2. váltás létsz.		Felállítá- s he- lye	1. 2. váltás létsz.		Felállítá- s helye	1. 2. váltás létsz.		Elhe- lyezése	Jel- yezése	
			kez- dő	vége												

A táblázat alatt fel kell tüntetni, hogy a több váltásban szolgálatot adó állomány mely időpontokban van szolgálatba. Pl.: 1.váltás M-1 08.00-12.00 16,00-20.00, M-2 00.00-04.00, stb., 2.váltás M-1 12.00-16.00, 20.00-24.00, stb.

20.sz.minta

Terv az MVCS egyes szervezeti elemei berendezésére

Szervezeti elem	Elhelyezési körlete				Elhelyezendő berendezés														
	utca	hsz.	helyi- ség sz.	sátor															
					db.														

Megjegyzés: Ha az objektum helységei nincsenek megszámozva, akkor a táblázatba azok megnevezése is beírható /pl. klubszoba, stb./, ha egyértelműen így sem különböztethetők meg a tervbe alaprajzokat is el kell helyezni.

Vázlat a személyi átvételi hely településéről

Elhelyezése: Csajóg Pó u.42. Kulturház

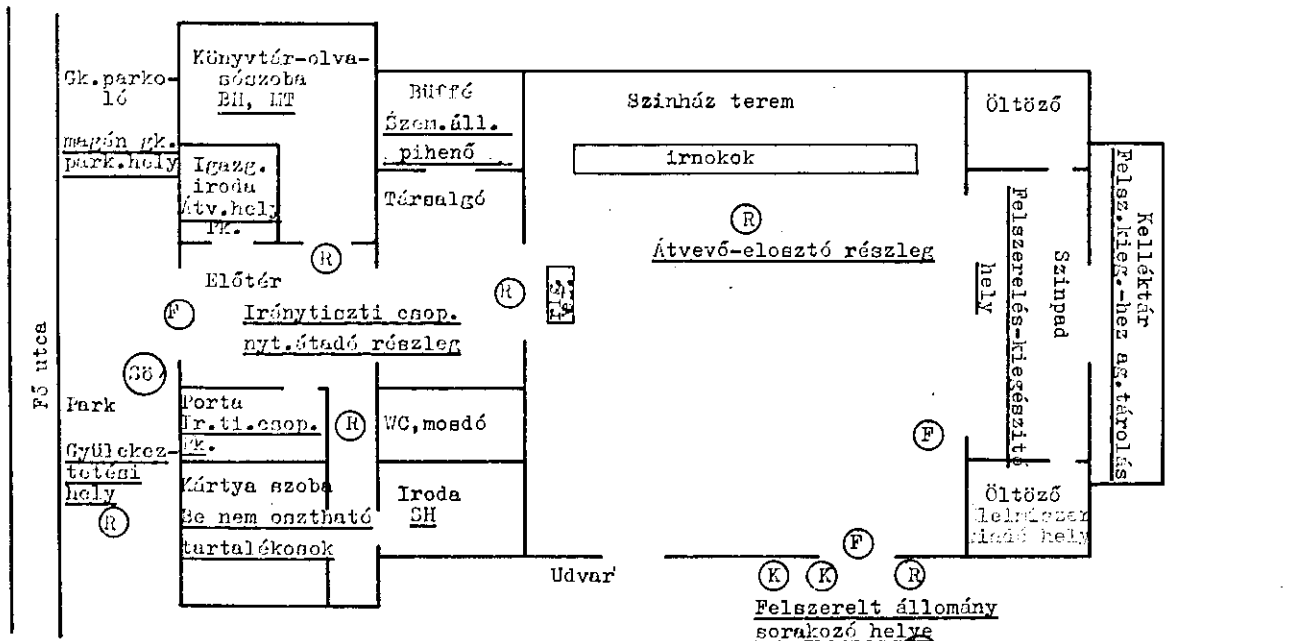

- Magyarázat:
- 1./ Az irnokok mögé a törzszám, illetve alegység jelzés irandó be.
  - 2./ Felsz.kieg.helyet csak akkor kell kijelölni, ha a felsz.kieg. a személyi átv.helyen történik.

Jelmagyarázat:

- (SÖ) = sugárellenőrző órs  
 (F) = forgalom irányító-eligazító  
 (R) = rendfenntartó  
 (K) = egys./alegys./ kíséző



Nyilvántartás a személyi feltöltés helyzetéről.

	törzsszám: /alegys./					törzsszám: /alegys./					törzsszám: /alegys./					stb.		
	ti.	zls.	tts.	leg.	pa.össz.	ti.	zls.	tts.	leg.	pa.össz.	ti.	zls.	tts.	leg.	pa.össz.	ti.	zls.	tts.
	Átvételi helyre terjedő körzetből stb.																	
Összesen																		
A feltöltés helyzete /Átvételi helyre - beosztás/	1-1																	
	.....6																	
	1-1																	
	.....6																	
	stb.																	
	stb.																	
	Összesen																	

Megjegyzés: Az utolsó rovat a "Mindösszesen"

Megjegyzés: 1./ Az összevont LVCS-knél az egységek törzsszámait, egy egység LVCS-jénél az alegységeket kell a fejlécsorba a megfelelő helyre kiírni.

2./ A RH mindenkori helyzetének nyilvántartását önálló rovatba kell elvégezni.

3./ A gjmű.átvételi helyen a saját technikával bevonuló gjmű.vezetők feltöltési helyzetének nyilvántartására.

## Vázlat a gépjármű átvételi hely településéről

Település helye: Csajág Autóscamping Szárazrét

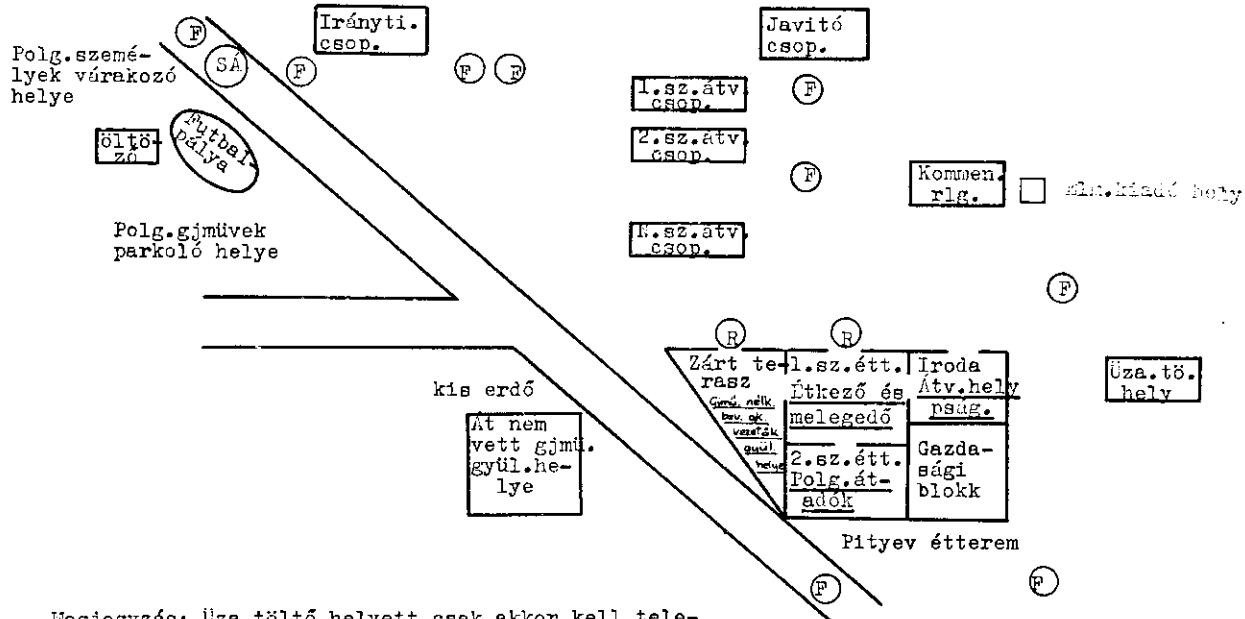

Megjegyzés: Úza.töltő helyett csak akkor kell telepíteni, ha az úza.feltöltés a gjmü.átv. helyen történik.

Jelmagyarázat:

- (SA) = sugárellenőrző állomás  
 (F) = forgalomszabályozó  
 (R) = rendfenntartó-eligazító

Nyilvántartás a technikai feltöltés helyzetéről.

	törzsszám /alegys./					törzsszám /alegys./					törzsszám /alegys./					stb.			
	mkp.	szg.	tgk.	stb.	össz.	mkp.	szg.	tgk.	stb.	össz.	mkp.	szg.	tgk.	stb.	össz.	mkp.	szg.	tgk.	stb.
Átvételre tervezve																			
A feltöltés helyzete /átvevő- beosztva/	M-1																		
	.....6																		
	M-1																		
	.....6																		
	stb.																		
stb.																			
Összesen																			

Megjegyzés: Az összevont MVCS-knél az egységek törzsszámait egy egység MVCS-jével az al-egységeket kell a fejezetbe a megfelelő helyre beírni.

Megjegyzés:

Az utolsó rovat a Mindösszesen

HADIÜVELETI NAPLÓ

Csillagá- szati idő	A közlemény kitől érke- zett	A közlemény /esemény/ tartal- ma	A tett intézkedés tartalma /elintézés módja/	Továbbítva ki részére	Továb- bitás időpont- ja

BEOSZTÁSI TÁBLÁZAT

a gépjárművek és gépjárművezetők elosztására

Törzsszámú egység  
/alegység/

Gépjármű		Gk. vez. szak- mai száma	Beosztási sorszám											
tipusa	kiírva db.		Saját vezetővel						Nem saját vezetővel					

Kivonat a szállítási tervből

27.sz. minta

A 11.sz.minta alapján töltendő ki.

.....  
fejbélyegző

M E G B I Z Ó L E V É L

Megbizom.....  
/19...../  
t.....-t, hogy az .....anyagot /okat/  
és technikai eszközöket.....bázison /raktár-  
ban, vállalatnál felvételezze és a .....sz.  
utalvány/ok/ alapján a gjmü.oszlopot, mint osz-  
lopparancsnok kísérje.

Felelős a rábizott anyagok és technikai eszközök  
rendeltetési helyen történi átadásáért.

Kérem a hatósági szerveket, hogy feladatának tel-  
jesítésében támogassák.

Jelen megbizólevél nyiltparancs nélkül érvényes.

....., 19.....év.....hó.....-n

P.H.

.....  
parancsnok

## U T A S I T Á S

Utasítom, hogy a.....frsz.gk.-kal és .....db. pótkocsival induljon utba, elindulás előtt tartson eligazítást a gépkocsivezetők részére, az oszlopvezetés szabályaival és menetfegyelmeivel kapcsolatban.

A gjmű.oszloppal csak a kijelölt útvonalon haladhat, azonban akadályoztatás esetén a lehetőségeket /a: rendelkezésre álló útvonalakat/ figyelembe véve gondoskodjon a meghatározott helyre történő gyors beérkezéséről.

Menet közben ellenőrizze a gjmű-vek meglétét.

Amennyiben menetközben valamely gjmű.meghibásodik, gondoskodjon annak vontatásáról, vagy az anyagok többi járműre való átrakásáról.

A meghibásodott gépkocsi vezetőjét utasítsa, hogy hibaelhárítása után a kijelölt útvonalon haladjon tovább a rendeltetési helyre.

A vételezési helyre történő beérkezés után jelentkezzen a raktár parancsnokánál.

Parancsnokságom nevében vegye át az utalványokon szereplő anyagokat és technikai eszközöket és azokat szállítsa ki a megalakulási helyre.

Tevékenysége végrehajtását akadályozó problémát az alábbiak szerint jelentse:

Indulás időpontja:

A gjmű.oszlop menetére az alábbi útvonalat használja:

A bázis /raktár,vállalat/ pontos címe:

.....

.....

Beérkezés időpontja:.....

Visszaindulás időpontja:.....

Visszaérkezés időpontja:.....

INCS TELEPÍTÉSE  
/egy változat/

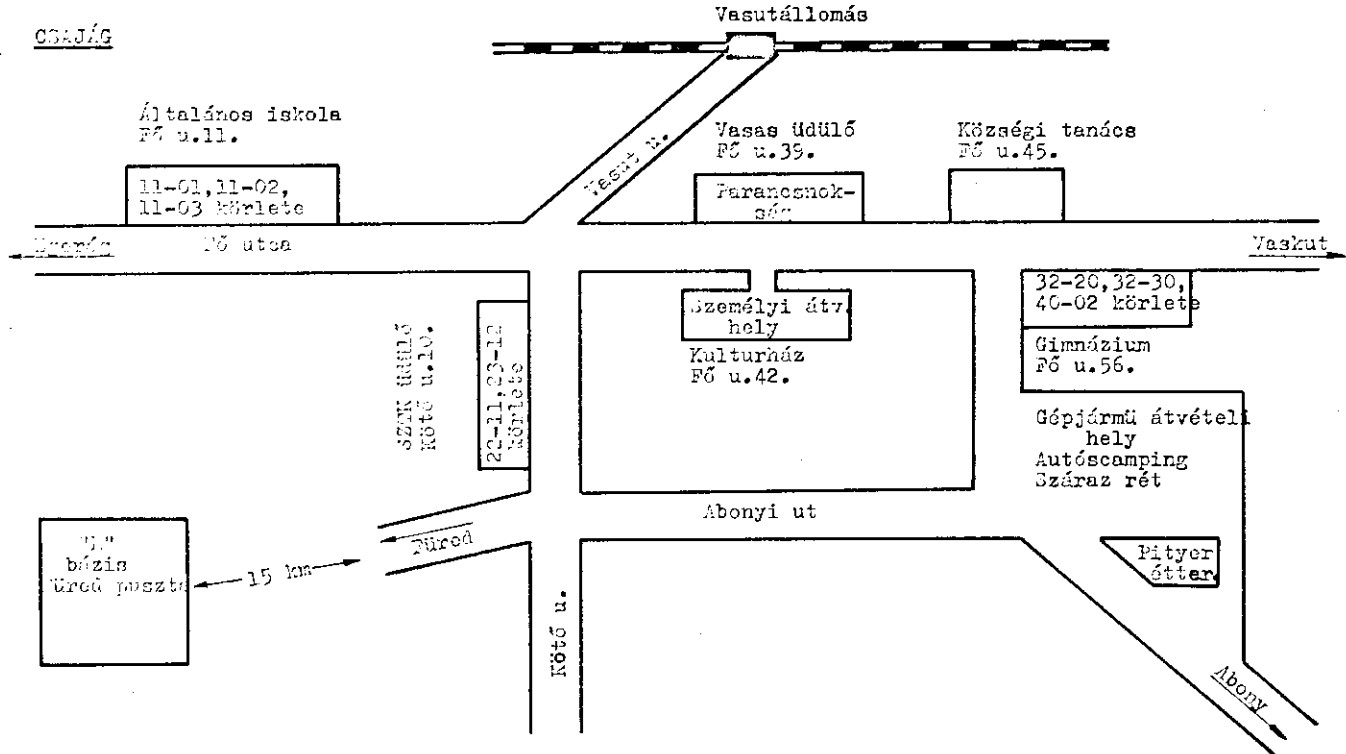





1-7. sz. ábrák

a "Gépjármű javítóanyag elosztás tervezése"  
cími cikkhez

240

ESZG-es JAVÍTÓANYAG-ELOSZTÁS HAGYVONALU FOLYAMATÁBRÁJA

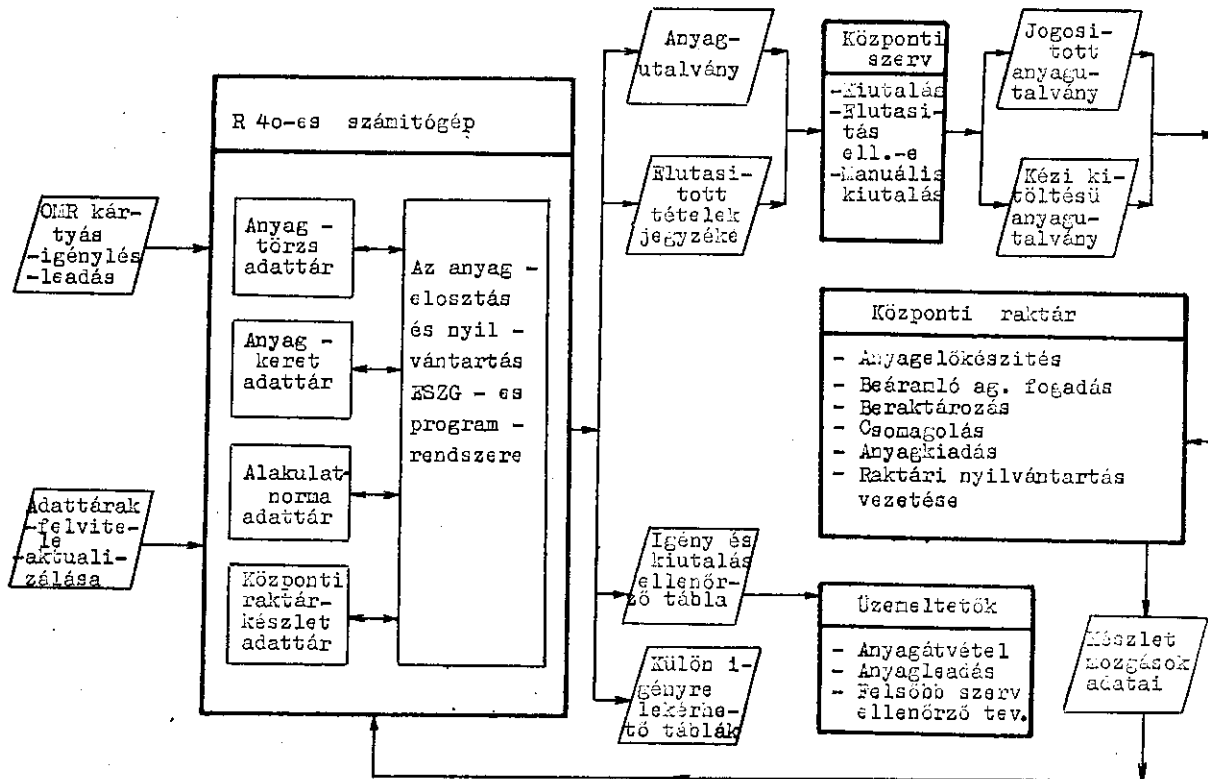

AZ ANYAGELLÁTÓ SZERVEK INFORMÁCIÓIGÉNYÉNEK BIZTOSÍTÁSA

Táblázat	Vezetési szintek	Gyakoriság	alakulat /üzemel-tető/	1.sz. vezetői szint	2.sz. vezetői szint	Központi raktár	Központi felügyeleti szerv
			1.	2.	3.	4.	5.
			T Á B L A J E L E K				
T01	Anyagutalvány	ellátási időszakonként	T011	T012	-	T014	-
T02	Elutasított tételek jegyzéke	- " -	T021	-	-	-	T025
T03	Anyagelőkészítő táblázat	- " -	-	-	-	T034	-
T04	Anyagelosztó táblázat	- " -	-	-	-	T044	-
T05	Magasabbegység és seregest igényösszesítő táblázat	- " -	-	T052	T053	-	-
T06	Anyagleadási utalvány	- " -	T061	T062	-	T064	-
T07	Kritikus szint alatti készletek	külön igényre	-	-	-	-	T075
T08	Raktárforgalmi kimutatás	- " -	-	-	-	T084	T085
T09	Anyagkeret maradvány	ellátási időszakonként és külön igényre	T091	T092	T093	-	T095
T10	Anyagellátottság mértéke	- " -	-	T102	T103	-	T105
T11	Ki nem elégített szükséglet	- " -	-	T112	T113	-	T115

ANYAGTALVÁNY

Táblajel:

Tartámkód:.....; Üzeneltető kód:.....; Bizonylatszám:.....; Dátum:.....; Logószám:.....;

Fsz	Anyagkód	Ag. jel	Ag. megnevezés	Mért. egys.	Felvett		Igényelt		Kiutalt		Kiadott		Egység-ár	Vételzés értéke
					Tervezett mennyiség	Felvett mennyiség	écs	enny.	écs	enny.	écs	enny.		
1														
.														
.														
25														
Jogositó szerv záradéka								Átadás, átvétel záradéka						

ELUTASÍTOTT TÉTELEK JEGYZÉKE

Táblajel:

Üzeneltető kód:.....; Bizonylatszám:.....; Dátum:.....;

Fsz	Anyagkód	Ag. jel	Ag. megnevezés	Mért. egys.	Terv. mennyiség	Felvett mennyiség	Igényelt écs	Igényelt menny.	Kiutalt écs	Kiutalt menny.	Elutasítás oka	Intézkedés
1												
.												
.												
25												
Intézkedésre adás záradéka						A megtett intézkedés záradéka						

ANYAGELKÉSZÍTŐ / ANYAGELŐSZTŐ / TÁBLÁZAT

Raktárkód:.....; Tábla jel: Bizonylatszám:.....; Dátum:.....

Fsz.	Anyagkód	Ag. Megnevezése	Mért. egys.	Üzemeltető kódja	Kiutalt		Kiadott		Megjegyzés
					écs	menny.	écs	menny.	
					Anyag átadás, átvétel záradéka				

LAEG. ÉS SEREGTEST IGÉNY ÖSSZESÍTŐ TÁBLA

Tábla jel:

Fsz.	Anyagkód	Ag. Megnevezése	Ag. jel	Mért. egys.	Üzemeltető kódja	Igényelt		Kiadott		Megjegyzés
						écs	menny.	écs	menny.	
						A szükséges záradék helye				

KRITIKUS SZINT ALATTI KÉSZLETEK

Táblaajel:

Dátum:.....;

5.sz.ábra

Fsz	Raktár	Anyag kód	Ag. jel	Anyag megnevezése	Mérték egység	Kritikus készlet szint	Raktár készlet	Hegjegyzés
1	2	3	4	5	6	7	8	9

RAKTÁRFORGALMI KILUTATÁS

Táblaajel:

Raktárkód:.....;

Dátum:.....;

Fsz	Anyagkód	Anyag megnevezése	Mért. egys.	Raktári nyitókészlet		Össz. bevét		Össz. kiad		Készlet maradvány		Készlet Ft érték
				écs	menny.	écs	menny.	écs	menny.	écs	menny.	
1	2	3	4	5	6	7	8	9	10	11	12	13

ANYAGKERET MARADVÁNY

Táblajel:

Dátum:.....;

Fsz	Üzeneltető kódja	Éves anyagkeret	Halmazott vételezés értéke Ft	Halmazott leadás értéke Ft	Anyagkeret maradvány /Ft/	Anyagkeret maradvány az éves anyagkeret %-ában
1	2	3	4	5	6	7
<p>A 7. oszlop adatainak <u>küszöbértékei</u>:</p> <p>a. 25 - 50 % közöttiek kiirratása</p> <p>b. 50 - 75 % " "</p> <p>c. 75 - 90 % " "</p> <p>d. 90 -100 % " "</p> <p>e. 100 % feletti " "</p>						

6.sz. tábl.

ANYAGELLÁTOTSÁG IRIKÉRI

Táblajel:

Dátum:.....;

Fsz	Üzeneltető kódja	Anyagkód	AG. jel	AG. megnevezés	Lért. egys.	Éves anyag norma	Halmazott felvett ag.menny.	Halmazott felvett anyag mennyiség az éves ag.norma %-ában
<p>A 9. oszlop adatainak <u>küszöbértékei</u>:</p> <p>a. 25 - 50 % között</p> <p>b. 50 - 75 % "</p> <p>c. 75 - 90 % "</p> <p>d. 90 -100 % "</p> <p>e. 100 % felett</p>								



7.sz.ábra

Fsz	Anyag- kód	Üzemelte- tő kódja	Ag. jel	Anyag megnevezése	Mért. egys.	Ki nem elégitott szükséglet
1	2	3	4	5	6	7



1-9. sz. melléklet

a "Közúti komandós szolgálat megszervezése,  
ellátása a harctevékenységekben és a hadműveletekben"

c. cikkhez



# A KÖZÜTI BIZTOSÍTÁS ÉS KAPCSOLATAINAK ELVI VÁZLATA

FELELŐSÉG, SZERVEZÉS-IRÁNYÍTÁS

TÖF. / HDM.TŐ./

PK. HTPH.

KSZF.

KU.SZOLG./HDM.TŐ./

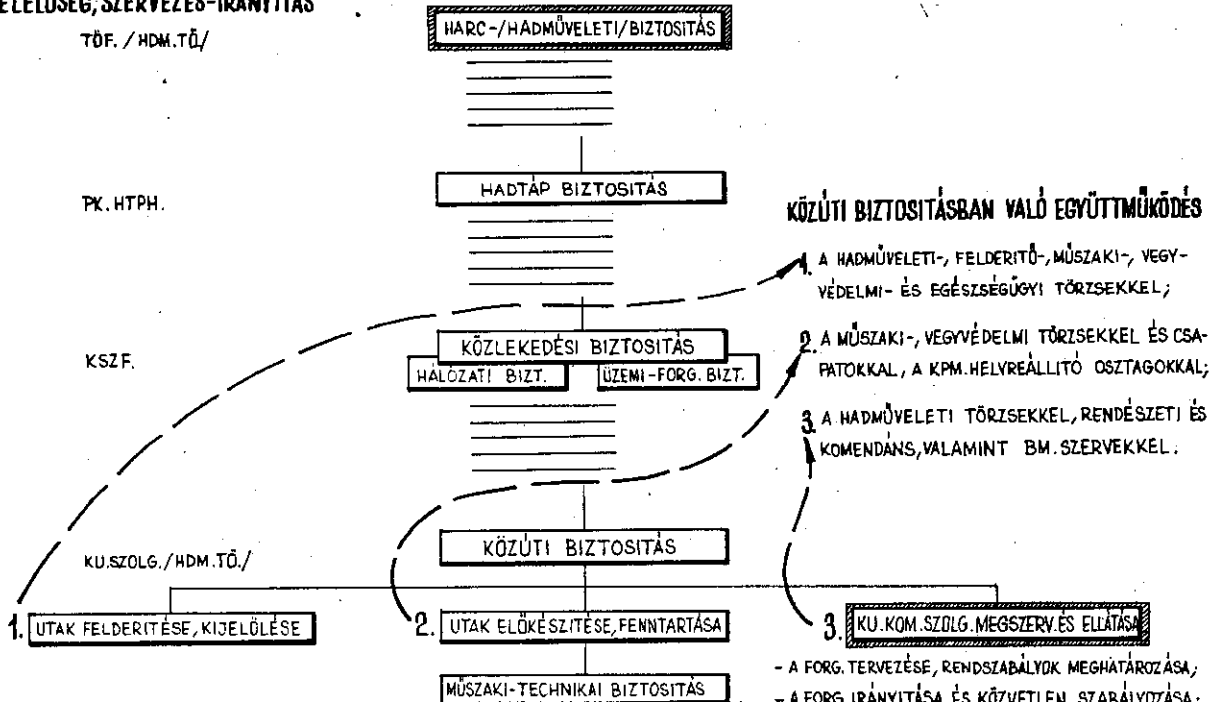

- A FORG. TERVEZÉSE, RENDSZABÁLYOK MEGHATÁROZÁSA;
- A FORG. IRÁNYÍTÁSA ÉS KÖZVETLEN SZABÁLYOZÁSA;
- A FORG. KISZOLGÁLÁSA /ed., techn., űza. stb./;
- A FORG. ELLENŐRZÉSE ÉS NYILVÁNTARTÁSA;
- INFORMÁCIÓK, JELENTÉSEK VÉTELE, TOVÁBBÍTÁSA.

# KOMENDÁNS SZOLGÁLATOK TEVÉKENYSÉGE, TERÜLETI ELHELYEZKEDÉSE A HARCTEVÉKENYSÉGEK BIZTOSÍTÁSÁNAK RENDSZERÉBEN

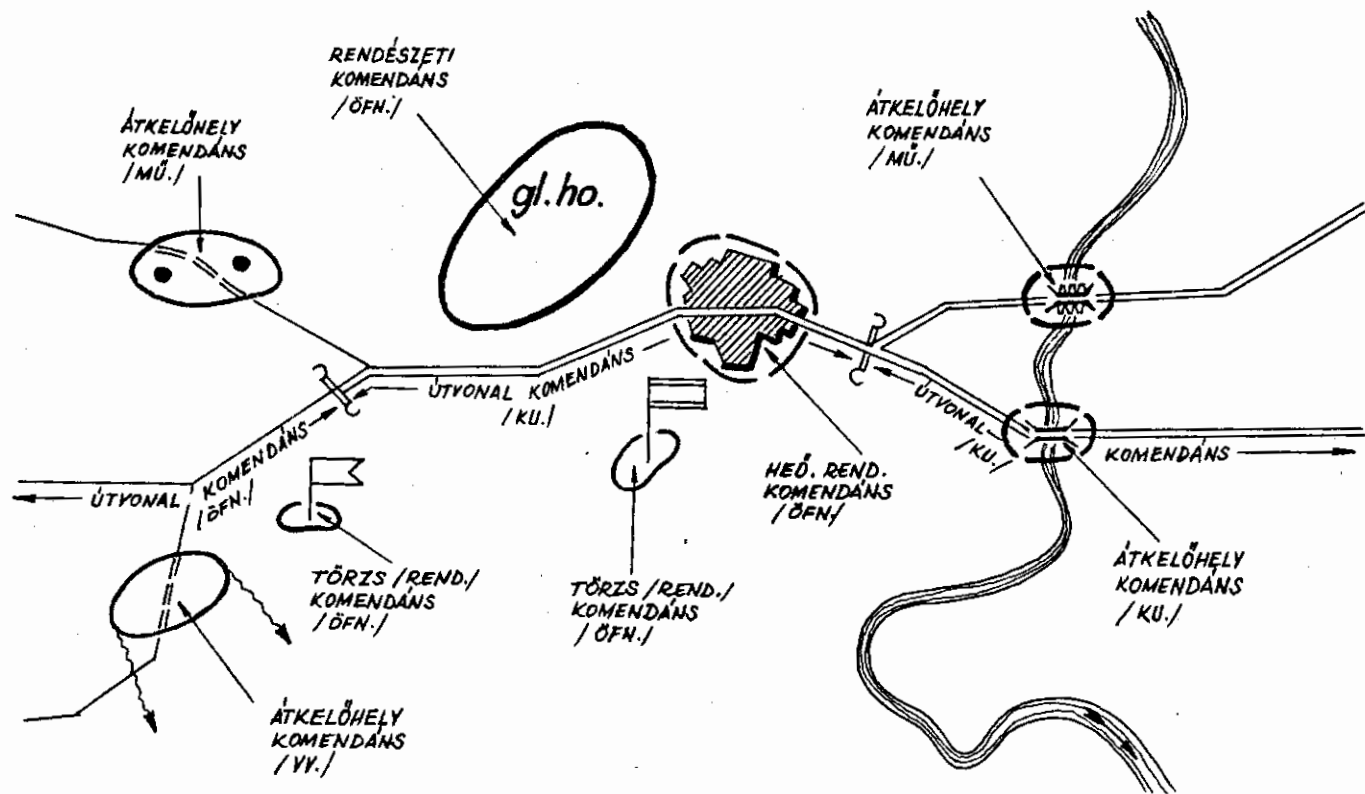

# HADIUTAK RENDSZERE ÉS FELOSZTÁSA

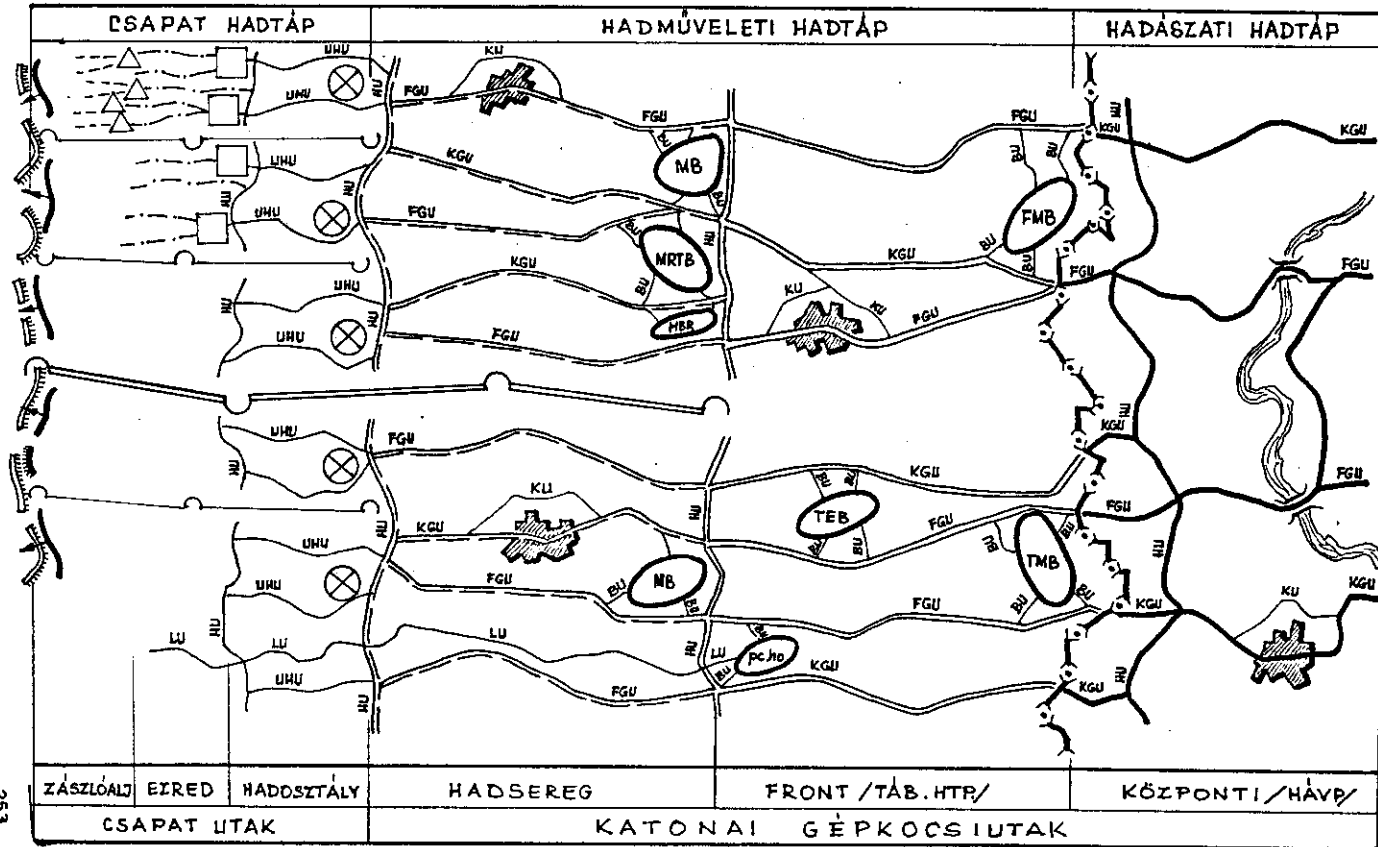

# A KÖZÚTI BIZTOSÍTÁS TERÜLETI FELOSZTÁSÁNAK ELVE ÉS LEHETSÉGES VÁLTOZATAI

A. / FÖLDRAJZI TERÜLETEK SZERINT:

<b>CSPATOK SÁVJA</b>	4. KKK.    1. KKK. <b>1. KKS.</b>	7. KKK.    5. KKK.    3. KKK. <b>2. KKS.</b>	1. KKK.	11. KKK.    9. KKK.    7. KKK.    5. KKK.    3. KKK.    1. KKK. <b>3. KKS.</b>	<b>1. KKS.</b>
	5. KKK.    2. KKK. <b>2. KKS.</b>		<b>1. KKS.</b>		
	6. KKK.    3. KKK. <b>3. KKS.</b>	8. KKK.    6. KKK.    4. KKK. <b>3. KKS.</b>	2. KKK.	12. KKK.    10. KKK.    8. KKK.    6. KKK.    4. KKK.    2. KKK. <b>4. KKS.</b>	<b>2. KKS.</b>
<b>FELELŐSÉG:</b>	HADSEREG HTP (KSEF)	FRONT (TÁBORI) HTP (KSEF)		MN. HTP (MN. KSEF)	
<b>KISZOLGÁLJA:</b>	Ö. KU. KOM. IÁSZLÓALJAK	KU. KOM. DD / KU. KOM. IÁSZLÓALJAK		MN. HÁVP / FOSZAB. IÁSZLÓALJAK	

B. / KISZOLGÁLANDÓ UTAK SZERINT (egy ku.com. sávot alapul véve):

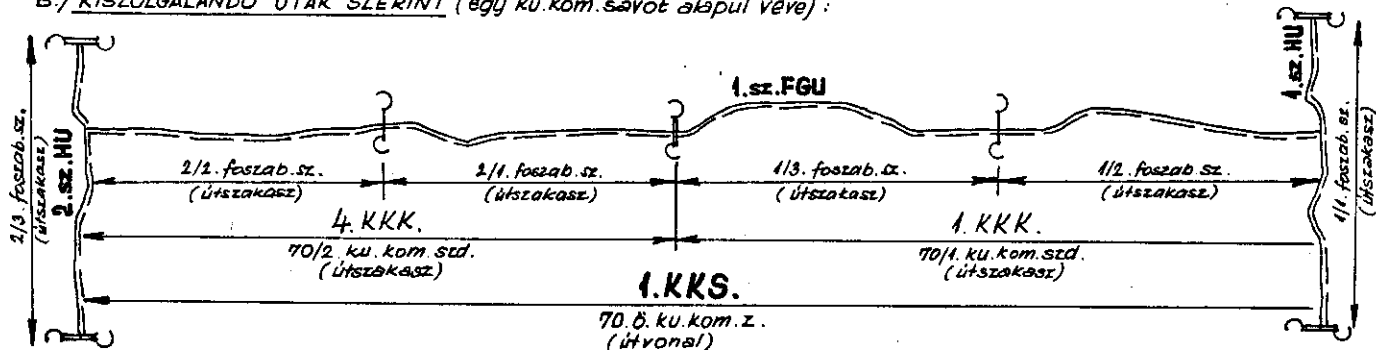





**JÁRMŰOSZLOP – IRÁNYÍTÓLAP**CSAPAT-VAGY SZÁLLIT-  
MÁNY SZÁMOZÁSA:1., AZ OSZLOP ÁLLOMÁNYA:

TI.	TTS.	TS-HONV.	ÖSSZESEN
SZGK.	H.JMŰ.	TÖK.	KGS.GK.

2., AZ OSZLOPBÓL LEMARADT ÁLLOMÁNY:

\_\_\_\_\_ KÖZÖTT, \_\_\_\_\_ MIATT

SZEMÉLYEK			JÁRMŰVEK		R A K O M Á N Y O K				
TI.	TTS.	TS-HONV.	JMŰ.	PÖTK.	LŐSZER	ŰZA.	ÉLELEM	EGYÉB	ÖSSZESEN

\_\_\_\_\_ KÖZÖTT, \_\_\_\_\_ MIATT

--	--	--	--	--	--	--	--	--	--

\_\_\_\_\_ KÖZÖTT, \_\_\_\_\_ MIATT

--	--	--	--	--	--	--	--	--	--

\_\_\_\_\_ KÖZÖTT, \_\_\_\_\_ MIATT

--	--	--	--	--	--	--	--	--	--

3., AKADÁLYOK, ROMBOLÁSOK, SZENNYEZÉSEK AZ UTAKON:

K Ö Z Ö T T	M I A T T

\_\_\_\_ ÉV \_\_\_\_ HÓ \_\_\_\_ NAP \_\_\_\_ ÓRA \_\_\_\_ PERC

7. sz. vázlat

# A KÖZÚTI KOMENDÁNS DISZPÉCSER-ÖSSZEKÖTTETÉS RENDSZERE ÉS LEHETŐSÉGEI A KATONAI GÉPKOCSI UTAKON

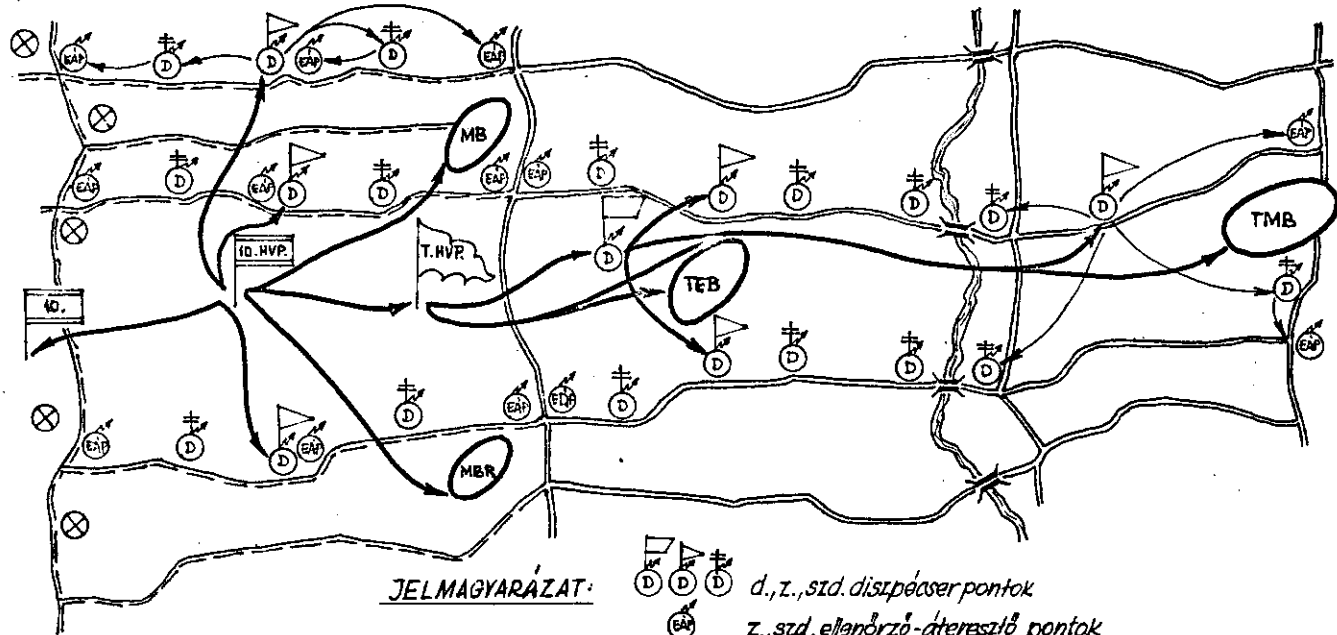

# A KÖZÜTI KOMENDÁNS SZOLGÁLAT MEGSZERVEZÉSE A HADMŰVELETEK ELŐKÉSZÍTÉSE SORÁN /HONI TERÜLETEN/

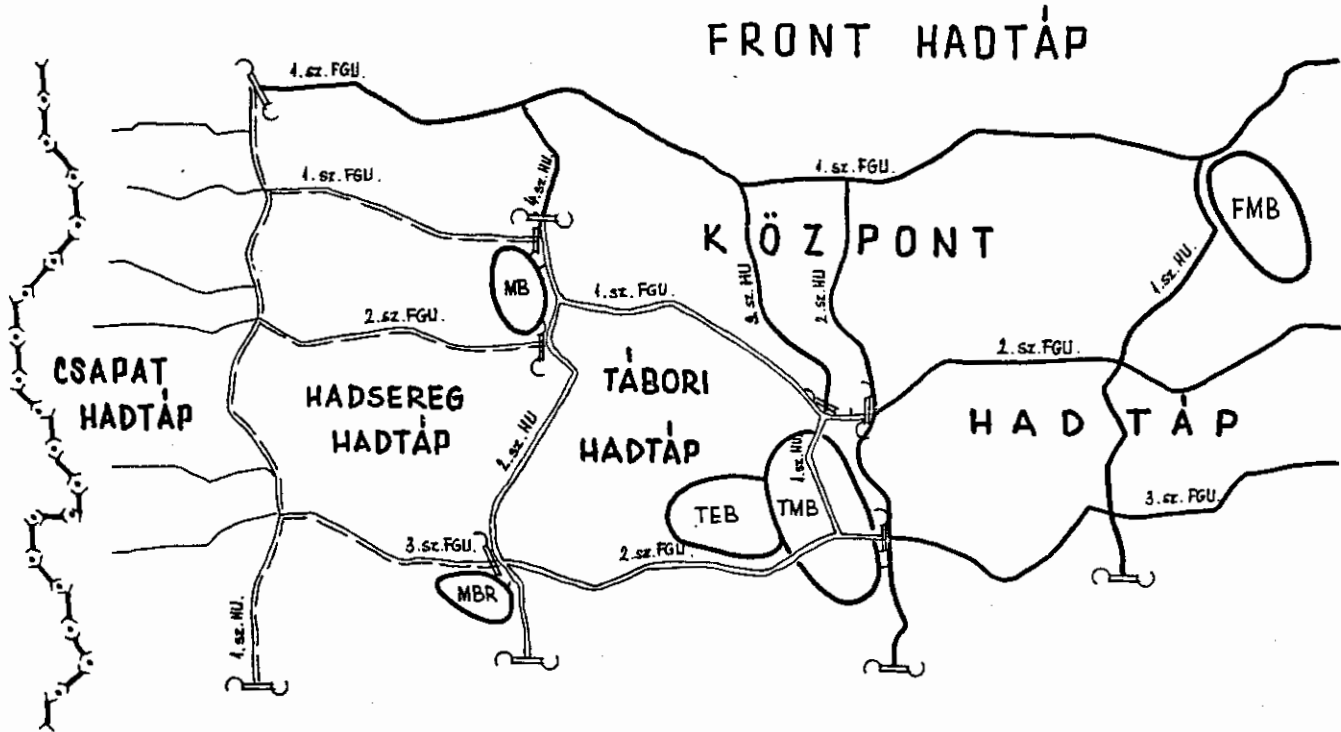

9.sz. vázlat

**A KÖZÜTI KOMENDÁNS SZOLGÁLAT MEGSZERVEZÉSE A TÁMADÓ HADMŰVELET SORÁN  
/HONI- ÉS HATÁRON TÚLI TERÜLETEN /**

**FRONT HADTÁP**

**KÖZPONT HADTÁP**

