



ELŐFIZETÉSI ÁRA :
EGÉSZ ÉVRE 16.— K | FÉL ÉVRE 8.— K
NEGYES ÉVRE 4.— K

FŐSZERKESZTŐ :
DR. BISCHITZ BÉLA
ÜGYVÉD.

SZERKESZTŐSÉG ES KIADÓHIVATAL :
BUDAPEST, V., SAS-UTCA 20.
TELEFON 108—00.
HIRDETÉSEK mm. SZÁMITÁSSAL DIJSZABÁS SZERINT.

Munkásnyugtalanág.

Aki a hazai bánya- és kohómunkás viszonyokat figyelemmel kíséri, annak fel kellett tűnni, hogy az utóbbi időben, különösen a bányamunkások között, bizonyos fokozatosan elharapódzó nyugtalanág észlelhető.

Ha a nyugtalanág okát vizsgáljuk, azt látjuk, hogy az különböző okokból ered.

Egyik helyen a munkások a felügyelők bánásmódjával elégedetlenek. Máshol bérjavításra törekcsenek.

Itt a nyolcórás munkaidőt követelik, amott a társpszntári betegpénzzel elégedetlenek.

Az ugynevezett helyi elégedetlenség mellett meg kell különböztetni azonban egy országos nyugtalanágot is.

Ez a nyugtalanág kétségtelenül jórészt annak a kísérletnek az eredménye, amely a magyar bányamunkásokat egy hatalmas szervezetbe akarja tömöríteni. Ennek a törekvésnek nyoma mintegy másfél évvel követhető előre.

Körülbelül ekkor vette kezdetét az a mozgalom, amelynek célja a bánya- és kohómunkásság megszervezése.

Ha a szervezést illetőleg ez a törekvés egyelőre nem is ért célt, meg kell állapítani, hogy annak céljaira a talajt kellőképpen előkészítette.

Régen nem mutatkozott olyan nyugtalanág a munkások között, mint jelenleg. Példa erre az utóbbi időben lefolyt sztrájk közül több, ahol maguk a szervezők sem voltak képesek a munkásság érzelmeit teljesen kormányozni.

A bérkérdés mindig alkalmas arra, hogy vele a munkásokat hareba lehessen szólítani, de különösen alkalmas ott, ahol a megélhetési feltételek amagy is nehezek.

A társpszntárak reformjának kérdése szintén igen alkalmas anyag az általános elégedetlenség fokozására.

A nyugtalanág, amint mondtuk, általános az egész országban. Terjed nemcsak a magánvállalatok munkásai között, hanem a kincstári műveknél is.

Azt mondják a helyzet ismerői, hogy a mozgalom lassan a kincstári fém- és sóbányászok között is gyökeret vert. Ha ez csakugyan így van, akkor a munkásmozgalmakkal egy újabb nehézségnek néz elébe bányaművelésünk.

Tudjuk azt, hogy bánya- és kohóműveink egykét szerencsésebb kivételével nincsenek valami rózsás viszonyok között.

Egy sereg közülök jelentősebb haszon nélkül kénytelen dolgozni. Ha még ehhez meg-megújuló munkászavarok, munkamegszűntetések is fognak járulni, kiszámíthatatlan anyagi kár szakad vállalatainkra.

A munkásnyugtalanág tehát sokkal nagyobb figyelmet és előrelátást érdemel, mint azt igen sokan hiszik.

Egyes vállalataink tudatában is vannak annak a veszélynek, amelyet a rendezetlen munkásvizonyok rejtenek magukban. Meg is tesznek mindent, hogy egy általános elfajulás esetén nekik legkevesebb kárjuk essék. Rendezték társpszntárak balesetbiztosítását és nyugbérfizetését. Munkásjóléti intézményeket állítottak föl a megélhetési viszonyok javítására. Áttértek a nyolcórás műszakra stb.

Természetes, hogy ilyen helyen az elégedetlenség nehezen fog állandó tanyát ütni.

A munkásvizonyok miatt ezek a művek szenvednek legkevesebbet.

Azonban teljesen rossz politika az, ahol a munkásügyeket nem megfelelő körültekintéssel intézik. Ezek az üzemek szenvednek majd leg többet egy nagyobbarányú mozgalom esetén.

A külföldi bánya- és kohómunkások az utóbbi esztendőkbén jelentékeny előnyöket biztosítottak maguknak. Mi, sajnos, a külföldi viszonyokat nem utánozhatjuk, mert bányáinknak nincsenek meg azok a természeti előnyeik, mint a külföldieknek, amely bányák terményeikkel bennünket még saját hazai piacunkon is majdnem agyonnyomnak.

Ezért nálunk a munkáskérdés megoldása sokkal nehezebb feladat, mint a külföldön.

A tőkének is sokkal nagyobb hátránya az, hogy munkásanyaguuk nem olyan értelmes és tanult, mint odakünt.

Az alacsonyabb értelmi nivón levő munkásság nehezebben tud számolni a körülményekkel és könnyebben beugrik a jelszavaknak.

A tőke és munka harcát mindenütt a világon nehéz kiegyenlíteni. Ez nálunk sem kisebb, ha nem nagyobb feladat, mint máshol.

Az az állapot, hogy a munka a tőkével egyenrangú termelési tényezőnek ismertessék el, még igen soká fog elkövetkezni.

Addig pedig harc lesz.

A tőkének a legjobb belátással kell a munkásság minden jogos és teljesíthető kívánságát megadni.

És pedig lényeges, hogy idejében. Addig,

amíg a munkásnépet ügyesen számító izgatók elérhetetlen vágyak karjaiba nem taszították!

A munkásügyekkel ma jobban törődniök kell a vezetőknek, mint valaha.

Ott, ahol lehet, engedékenynek kell lenni. Meg kell értetni a munkássággal, hogy az erőszakos munkamegszüntetések elsősorban a munkásoknak ártanak.

A munkás legtöbbször egyik napról a másikra él. Amit a kezével megkeres, azt kénytelen azonnal a szájához is vinni.

A sztrájk a munkásra nézve éhséget jelent. A sztrájkot ma már a külföldi, mondjuk az angol vagy francia bányamunkások sem tartják olyan jó eszköznek a munkásság szempontjából, mint ez-előtt. A vezetők ott legtöbbször a sztrájk ellen vannak, mert a hetekig tartó munkabeszüntetéssel a munkás maga és családja ellen fordítja a feyvert.

Az éhség és nélkülözés nem mindég győzelmese fegyverét.

A becsület, méltányos megegyezés és egymás békességes megértése éppen olyan érdeke a munkásságnak, mint magának a vállalkozó tőkének.

A társpénztári járulékok visszatérítése.

Irta: *Dr. Szeőke Imre* m. kir. főbányabiztos.

A társpénztárak a bányatörvény X. fejezete értelmében a munkásbiztosítás kettős címe alapján szervezendők. E biztosítás egyrészt a betegsegélyezésre, másrészt az aggkori és baleset folytán bekövetkező munkaképtelenség esetére szóló ellátásra vonatkozik. A biztosításnak ezen két egymástól teljesen független és más-más alapelveken épülő ága a legtöbb társpénztárban nincsen elkülönítve és az összes társpénztárak minden biztosítás technikai számítás nélkül lettek szervezve.

Egy további és lényeges fogyatkozása e társpénztáraknak, hogy bár azok a kényszerbiztosítás címe alatt szervezendők, a biztosítás ezen formájának összes és együvé tartozó elvei még sem érvényesülnek. A kényszer elve ugyanis kimerül az egyetlen intézkedésben, hogy a tagok kötelesek az alapszabályszerű járulékokat befizetni, illetve hogy az a munkabérből egyszerűen levonható.

Hiányzik azonban a kényszer munkásbiztosítás azon további elve, hogy a munkaadó hozzájárulása, mely a munkásbiztosításnak világszerte elismert és minden előrehaladott államban érvényre jutott természetes, sőt fő erőforrása — törvényesen nincsen szabályozva és még az 1907. XIX. t.-c. megalkotása után is, a társpénztárak egy jó részénél a munkaadó még a betegsegélyezéshez is csak önkéntes adományával járul.

Meg kell itt jegyezni, hogy bár vannak egyes társpénztárak, amelyeknél a munkaadó „megértve a kor szellemének intó szavát s a munkásbiztosítás kifejlesztéséhez fűződő vállalati és közérdek parancsoló követelményét, a bányaműnél levő társpénztárt anyagilag számottevő mértékben támogatja”,¹ ez azonban nem

változtat azon, hogy a vállalatok többsége ridegen elzárkózik a hozzájárulástól és a hozzájárulás mégis csak önkéntes és nem törvényszerű.

A biztosítás technikai számítás nélkül való szervezés és a munkaadó egyetemének törvényes hozzájárulásának hiánya miatt, az összes társpénztárak többé-kevésbé, de mind passzivad.

Végül említem a kényszerbiztosítás azon nagy elvének sérelmét, hogy nemcsak a biztosítási igény, de a munkás befizetett járuléka is elvész abban az esetben, ha a szolgálati viszony az illető műnél, — mely mellett a társpénztár szervezve van, — megszűnik.

„A munkás tehát folyton fizet majd ebbe, majd abba a társpénztárba anélkül, hogy annak fejében csak valami jogigényt szerezne is az effektív biztosításra”,² vagyis a társpénztári tagok biztosítása ez idő szerint még mindig tökéletlen s jórésben papíron levő, holott a kényszerbiztosítás mellett szerzett igények, sőt a befizetett járulékok, — ilyen a társpénztár keretén teljesen kívül eső momentum (a szolgálati viszony megszüntése) miatti elvesztése, teljesen ellenkezik ezen biztosítási forma lényegével, mert a tag fizetési kötelezettségével szemben áll a pénztár kötelezettsége nemcsak a betegsegélyző, de a nyugdírosztályban is és e jogviszony a munkás és munkaadó munkabéris szerződéses jogviszonya által egyáltalán nem volna befolyásolható.

Azonban ezzel éppen ellentétben a volt földművelés-, ipar- és kereskedelemügyi miniszterium, mint az akkori főbányahatóság 61.156/88. szám alatt kiadott rendeletében ezt az állapotot nagyon is természetesen találta és úgy intézkedett, hogy „azon nehézségek miatt, melyet a társpénztárnál a biztosítás és betegsegélyezés egybefoglalása által a visszafizetési hányad okoz, nem kifogásolható egyes társpénztári alapszabályoknak azon intézkedése, hogy a társpénztári járulék a munkásnak saját hibáján kívül történt elbocsátása esetén sem fizettetik vissza”.

E rendelet szerint tehát sem a nyugbérpénztári

² Wahlner A.: id. m. 230. l.



¹ Wahlner A. A bányamunkások biztosításának kérdéséhez, B. és K. L. 1904. évf. I. k. 223. lap.

igények, sem a befizetett járulékok elvesztése nem ütközik a kényszerbiztosítás olveibe.

Ezen a felfogáson azonban maguk a társpénztárak és az azok felügyeletére hivatott bányahatóságok már régen túl tették magukat és a legtöbb társpénztár igaz, hogy igen különböző formában, ismerik a szolgáltatból távozó társpénztári taggal szemben a végkielégítést, sőt egyesek bizonyos, a nyugbéralapra fizetett illeték visszatérítését is ismerik és még a visszafizetési hányad sem képez akadályt.

Mindezen kérdések azonban, amennyiben azok közül eddigelé jogvita merült fel, csak közigazgatási uton intéztettek el s bírói fórum elé nem kerültek.

Nem rég azonban egy a bányamű szolgáltatából önhibáján kívül elbocsátott munkás, az ottani társpénztári tagságból folyó joga címén pert indítva a társpénztár ellen, a kir. Kuria 1912 június 4 én 56/912. szám alatt kelt ítéletében úgy határozott, hogy a tag által befizetett járulékok a társpénztár által visszafizetendők.

A Jogállam, Jogtudományi Közlöny és a Bányászati és Kohászati Lapokban eddig lefolyt jogvita ezen ítéletet részint helyesli, részint helyteleníti.

Ez a jogvita indított arra, hogy ezen társpénztári kérdéshez, mint a társpénztári ügyek közvetlen ismerője, magam is hozzászóljak s ezért a mondottakra is reflektálok.

Egyik közlemény³, mely az ítélet helyességét nem osztja, abból a tételből indul ki, hogy ha a munkás és munkaadó közt vita támad stb. Ez a kiindulási pont a felmerült kérdésben nem találó, mert amint már fentebb említettem, a társpénztári tagsági viszony és a munkás és munkaadó közti viszony két egymástól teljesen független jogviszony és a társpénztári tagságból folyó kérdések munkaadóra való tekintet nélkül intézhetnek, szó sem lehet tehát a munkaadóval szemben a társpénztári tagnak teendő koncesszióról.

Kétségtelen, hogy a társpénztári tagság a munkásra nézve a mű szolgáltatába lépésével kezdődik és az alapszabályok legtöbbje szerint a kilépéssel végződik is. Én azonban a magam részéről a társpénztári tagok közé való felvételt és a pénztár alapszabályait nem tekintem a szolgáltatási szerződés részének. A munkabéri szerződés feltételeit és körülményeit, tekintettel a jóváhagyott munkásrendszabályokra is, a munkás és munkaadó kölcsönös egyetértéssel állapítják és változtatják vagy szüntetik meg, de a biztosítás az állambatalom által elrendelt kötelező intézmény, melynek feltételei koll, hogy függetlenek legyenek a munkabéri szerződéstől.

Hogy a társpénztárak bányahatóságilag jóvá-

hagyott alapszabályok mellett állanak fenn, hogy ezen szabályok megengedik, illetve elnézik a fentemlített két jogviszony összezavarását, ez megtévesztő lehet ugyan, de hogy az ettől való eltérő ítélkezés nemcsak jogilag lehető, de sőt szükséges, azt a következők megokolják:

Nagyon helyesen jegyeztetett meg⁴, hogy közigazgatásilag jóváhagyott alapszabályból nem következik az, mintha a bányahatóság alkotná ezen körben a magánjogokat, mert ő csak azt vizsgálja, hogy a bemutatott alapszabály törvénnyel, rendelettel és a lehetőséggel összefér-e, de nincsen törvényes ingerenciája a békosséges rábeszélésen kívül arra, hogy a magánjogi viszony miként alakul ki. Ezért nem kényszeríteli a munkaadót a kötelező hozzájárulásra, ezért van minden társpénztári kérdésben nyitva a bírói perut és előfordult esetben a társpénztár már a munkaadó vállallattal szemben is perben állott.

Hogy a bírói ítélet a társpénztár rendelkezésével ellentétes lehet, ezt azért látom megokoltnak és jogilag elfogadhatónak, mert, amint azt már a sorok elején kiemeltem, a kényszerbiztosítás elve már a limine kétséges és a biztosítás csak papíron van meg abban a pillanatban, amikor a jog a szolgáltatási viszony felbomlásától, melyhez jogilag semmi köze, köttetett.

A kir. Kuria nem tett ebben az ítéletben egyebet, csak érvénytelenítette azt a biztosítást, amelynek megvalósulása eleve egy a társpénztár keretén kívül eső momentumtól lett függővé téve és amely momentum esetleg a munkaadó tetszése szerint áll be.

Ha tehát a kényszerbiztosítás összes momentumai: a tagdíjfizetés és a járadékfizetés meg nem valósíthatók, illuzórius az egész biztosítás és a társpénztár, ha az alapszabályokban ezzel ellentétes rendelkezés foglaltatik is, nem mondhatja joggal, hogy az én szerződése az én törvényem, mert „az ilyen egyoldalú, ellenszolgáltatás nélküli megadóztatás... úgy a jog és az igazság követelményével, mint a társpénztár célzáttal ellentétben levő”⁵

Tulságosan ridog az ítélet indokolásának az a része, mely szerint a bányatulajdonos tetszésétől függ, hogy a tagot a szolgáltatból való elbocsátással nyugbérigényétől és befizetett tagsági járulékaitól megfosssa. Ez az indokolás tulságosan feketének tünteti fel a munkaadót, pedig a munkás elbocsátásának tetszése nem mindig jön tetszése szerint. Végeredményben azonban mégis a munkaadó az erősebb fél, a melyik a társpénztári tagságra való tekintettel is, könnyebben gyakorolhatja a felmondás jogát.

Mert hiába igaz az, hogy a munkaadó jó mun-

³ Dr. Schuster R.: A bányatársulásokba befizetett járulékok visszakövetelhetők-e? Jogállam 1904. évf. 3. sz.

⁴ Doby Imre. Visszakövetelhetők-e a bányatársulásokba befizetett járulékok? Jogállam 1914. évf. 4. sz.

⁵ Wahner id. m.

Szivattyukat és mérlegeket

gyárt mint különlegességet és legnagyobb rak-
tárt tart épület- és diaphragma-szivattyukban

Árjegyzék ingyen
és bérmentve

Garvenswerke Wien, II., Handelsquai 130

kást akar,⁶ mert olyat fogad, amikor nagy a kereslet, a milyet kap; hiába igaz az, hogy a jó munkást meg is becsüli, mert munkamegszorítás esetén és más körülmények szerint, anuyi munkást bocsát el és azokat, a mennyit és a kiket jónak lát elbocsátani. E tekintetben a munkaadó semmiféle társpénztár által korlátozva nincs és nem is lehet.

Az is felmerült a vita során, hogy a társpénztári alapszabályok azon rendelkezése, hogy a mennyiben a tag a nyugbérjogosultság elérte előtt kilép a műszolgálatából, vagy elbocsáttatik és a befizetett járulékokat vagy egyáltalán nem, vagy csak osetleg külön határozattól függőleg kapja vissza, magában véve sem tiltó törvénybe, sem az élet követelményeibe, sem a jó erkölcsökbe nem ütközik.

Az én szerény véleményem az, hogy tulajdonképpen ez az eljárása a társpénztáraknak, ha tiltó törvénybe nem is, de igenis beleütközik az élet követelményeibe, sőt beleütközik a jó erkölcsökbe és hogy a bányamunkás csak papíron, vagy sehogy sincsen biztosítva, beleütközik a törvény célzatába.

„Mert a kötelező biztosítás nem azt célozza, hogy minden munkás folytonosan társpénztári kötelékben álljon, hanem hogy minden munkás minden eshetőségre folytonosan biztosítva legyen, a társpénztári tagság csak eszköz, de a cél mindig maga a biztosítás”,⁷ hová lesz a biztosítás, ha a múltól távozó munkás minden esetben mindent elveszít?

De beleütközik a tag minden jogának, tehát járulékaiknak elvesztése is az élet követelményébe, mert a tag kifejezetten azért köteles a nyugbérbiztosítási járulékot fizetni, hogy annak ellenszolgáltatását annak idején meg is fogja kapni. Ha ennek a lehetősége megszűnt, — megszűnt, illetve érvénytelen a cél jogalapja is, tehát az illetéktelen fizetés visszatérítendő.

De még inkább beleütközik a nyugbérigény és a befizetett járulékok ily módon való elvesztése a jó erkölcsökbe. A bányamunkás ugyan nem kényszerhelyzetben szerződik, de a törvény parancsoló rendelkezése következtében kényszerült a társpénztár tagjává lenni, kényszerhelyzetben van oly biztosítási járulékot fizetni, melynek gyümölcsét a munkaadó felmondási ténye által is elveszitheti.

Hogy a társpénztár az összes tagok javára szolgál és hogy a tagságát vesztett munkás járulékait és igényeit nem a munkaadó, hanem a társpénztár javára veszíti el,⁸ — a mire különben még visszatérek — ez a biztosításra kötelezett vesztés tagra egy csöppet sem lehet vigasztaló és mert ez általa befizetett járulékok

⁶ Dr. Gaár Vilmos: Visszakövetelhetők-e a bányatársulásokba befizetett járulékok? Jogállam 1914. évf. 5. sz.

⁷ Wahlner id. m.

⁸ Dr. Schuster R. id. m. 196. l. Dr. Gaár V. id. m. 363. l.

a közérdek javára (!!) szolgálnak, attól saját hibáján kívül is eleshetik, a'ig mondható erkölcsösnek.

Ami azt illeti, hogy a társpénztárnak minél kedvezőbb vagyoni viszonyok közt való fenntartása kétségtelen közérdek, ezt osztom, de a társpénztár tagjaira csak magánérdek hogy azonban bármely érdek szempontjából a biztosítási vagyonalapot az egyes tagok érdekeinek rovására, a munkabéri szerződés változásaitól függőleg, — szabadjon és lehessen gyarapítani — ez úgy a jó erkölcsökbe, mint az osztó igazság elvébe a legdurvábbban beleütközik. Régen hangoztatott tétel, hogy „az a körülmény, hogy az ily befizetések a többi társpénztári tagok javára esnek korántsem minősítheti jogosnak vagy igazságosnak ezen eljárás, mert úgy az általános jogrend, mint az igazság és méltányosság legelemibb követelménye a mellett szólhat, hogy a befizetett díjak mindenütt és mindenha az eredeti és tulajdonképeni rendeltetésükre fordítottassanak, vagyis a fizető tagok számára kilátásba helyezett kedvezményeket fedezzék.” Vándorló munkások filléreiből, igényeik folytonos elvesztése mellett gyűjtött vagyoni alap erkölcsi fogyatékban szenved.

A társpénztári tag vesztésének kérdésében pedig sem annak nagysága nem jöhet tekintetbe, sem a tag magánérdekét nem lehet szembeállítani a közérdekekkel. Nem a vesztőség értéke forog itt kérdésben, hanem a vesztőség ténye. Ami pedig a közérdeket illeti, szemből a magánérdekkel, véleményünk a következő: Közérdek a társpénztár, hogy annak tagjai annak idején magából a pénztárból segélyben részesüljenek és közellátásra, a társpénztáron kívüli közsegélyre ne szoruljanak, ellenben közös érdek és nem közérdek, vagyis minden egyes társpénztári tag legsajátabb magánérdeke, hogy járulékaik ellenértékét a nyugbérpénztárban megkaphassa. De ha a tagok közérdekét akceptáljuk is, itt egyes tagok érdeke nem lehet ellentétes a társpénztárral és hova lesz az a köz, ha a folytonosan kiváló tagok legnagyobb része mellett csak azokat éri az a szerencse (?), hogy járadékhoz jut, ha munkaképtelensége már a nyugbérigény beálltával következett be, illetve annak beállta előtt munkabéri szerződéses viszonya meg nem szűnt.

Hogy a kuriai ítélet analog törvényekkel sem ellenkezik, az a fent előadottakból önként foly, mert tételes törvények a magánjogi viszonyokat, úgy, mint azok jelenleg a társpénztári tagokra rendezetlenül vannak, nem szabályozhatja.

Azt a nézetet sem lehet elfogadni, hogy az alapszabályok elfogadásával a tag a teljesített befizetések-ről távozásával az összes tagoknak a javára önként lemond,⁹ mert a kényszerbiztosítás elve jogilag egye-

⁹ Wahlner A. id. m. 230. l.

¹⁰ Dr. Fehér Manó: A társulásokba befizetett járulékok visszakövetelésének kérdése. B. és K. L. 1914. évf. 10. sz.

Luftfilter

baut als **G. A. Schütz**

Maschinenfabrik
Abt.: Luftfilterbau

Wurzen, Sa.

besondere

Spezialität

nésen kizárja az ilyen lehetőséget. A mint nincsen a munkásra bizva a biztosítás akarása, úgy nem lehet rábizva a biztosításról való lemondás sem és egy másik bányamű szolgálatába való átlépésből nem is következhetik a biztosításról való lemondás.

Az is bizonyos, hogy első sorban a tag és nem a társpénztár biztosítandó és nem lehet arra az álláspontra helyezkedni, hogy minden tag köteles a társpénztárért a maga igényeit elveszíteni, mert végre is nem az egyén van a jogszabályért, hanem a jogszabálynak kell az élet követelményeihez alkalmazkodnia és miután a tagdíj vissza, vagy vissza nem fizetésének kérdését tételes törvény alapján, ennek hiányában megoldani nem lehet, nem tartom kifogásolandónak az ítélet felfogását, mely a munkabérei szerződés és a társpénztári tagság magánjogi viszonyait szabatosan elkülönítve, arra a nézetre jutott, hogy a kötelező biztosításnak a kötelező járadék felel meg és ezt a társpénztártól független jogviszony nem alterálhatja.

Nem tudom itt mellőzni a vita során előadott azon aggodalmat, mely szerint a „Kuriának jövőbeli hasonló marasztalásai társpénztáraink nagy részének aktivitását fogják veszélyeztetni”.¹¹ Itt erről szó sem lehet, mert nemcsak hogy a legtöbb, de merem állítani, hogy minden társpénztár passzív, matematikai mérlege kétségen felül negatív és a mutatkozó hiány minden valószínűséggel milliókra rug. Ily körülmények közt az állag oly csekély, igen sokszor „alamizsnaszerű” járadékok fizető társpénztárakat nem nagyon kell féltetni az elpusztulástól, mert ilyen formán még fognak azok szünni az illetékek visszatérítése nélkül is. Csak a laikusok előtt, a kik a társpénztárakat közelebbről nem ismerik, látszik ez az intézmény valami tökéletesnek, ellenben a kik előtt annak egész mivolta ismeretes, a következő felfogást osztják: „A társpénztári reform nem tűr már késedelmet. A pusztító kór mindegyre jobban terjed az intézmény szervezetében. A késedelem csak nehezítené az orvoslást. Ugyis sokat késlekedtünk már. Bizony ha körül tekintünk a nagy világban s pár huzamot vonunk egyes hazai és külföldi analóg intézmények között, úgy is arra a tapasztalatra jutunk, hogy nagyon elmaradtunk, illetve hogy már is átrobogott az idő felettünk”.¹² Igaz ugyan, hogy azóta, midőn e szavak leirattak, éppen egy évtized múlt el újból a nélkül, hogy a társpénztárak ügyében egy hajszálnyi reform is bekövetkezett volna, de hogy miért kelljen ily körülmények közt a társpénztári tagnak éppen a legrövidebbet huznia, ezt nemcsak munkásvédelmi, de mint fentebb láttuk, magánjogi szabályok sem indokolják.

A vita során egyesek az ítéletet a munkaadó szempontjából is sérelmesnek mondják.

Egyes munkaadók aggodalma és az a reconsus, melyet az ítélet ezoknál keltett, tényleg megérthető, ha tudjuk, hogy ezek a társpénztárak nem ugyan matematikai, de legalább kereskedelmi mérlegét önkéntes hozzájárulásukkal tartják egyensúlyban. Ez a tény azonban a fent részletezett jogviszonyok szempontjából teljesen közömbös.

Arra a kifejezésre azonban, hogy hazánk egyik legnagyobb és legtekintélyesebb társulatának társlá-

dája (?!)¹³ stb. csak azt jegyzem meg, hogy *semmilyen társulatnak, munkaadónak vagy bányaműnek társpénztára nincsen, csak a munkásoknak van társpénztára, melynek székhelye és működési főtere az illető mű körébe esik.*

Ezt az ítéletet, amellet, hogy azt a magunk részéről is teljesen jogszerűnek tartjuk, ha nem is gondoljuk olyannak, mely a bányamunkásbiztosítás kérdését most már rendezett mederbe tereli: remélhetőleg alkalmas tényezőnek bizonyul abban az irányban is, hogy az illetékes tényezők figyelmét végre mégis csakugyan és komolyan a társpénztárak rendezetlen anyagi és jogviszonyai felé fordítja és hogy ezen régóta várt reformok ezen az ország legrégebb szociális intézményét helyes és kielégítő tartalommal töltik meg úgy, hogy a bányamunkásbiztosítást nemcsak papíron, de a valóságban és az összes bányamunkásokra nézve országosan megvalósítva fogjuk ödvözölhetni.

Gázok kiüzése öntött acélnemekből.

II.

Az olvasztott acélban vagy más fémekben elzárta gázoknak szívóberendezések, kettős működésű vagy centrifugális szivattyúk, viz-, gőz- vagy légsugár-szivattyúk vagy más készülékek segítségével előállított vákuum behatása alatti eltávolításának lényeges sajátossága abban áll, hogy a kiszivott gázokat erősen lehűtjük, miután azok a megolvasztott fémből távoznak; a kiszivott gázoknak ezen erőlyes lehűtése, mielőtt azok a szívóberendezésekbe érnének, különböző módon létesíthető hideg víz vagy gőz porlasztása által, gázmosókhoz hasonló nedvesítő készülékekben lévő fémekből extrahált gázok keringtetése által, vagy sóoldat vagy más hideg folyadékokat vagy hideg leve-

¹³ Dr. Fehér M. id. m.

A Szellőző-Berendezések

I. SZOLGÁLJÁK AZ ÁLTALÁNOS EMBERI JÓLÉTET.

1.) a pihenést, szórakozást kellemessé teszik, 

2.) munka közben óvják az egészségét és elhárítják a baleseteket.

II. SZOLGÁLJÁK A TÖKÉT.

1.) fokozzák a munkaképességet.

2.) tökéletesítik az üzemetek.

MAGYAR SZELLŐZŐ MŰVEK

BUDAPEST, VII. Aréna-út 80
Telefon: József 26-56

¹¹ Dr. Fehér M. id. m.

¹² Wahlner A. id. m.

gőt, gázokat vagy gőzöket keringtető kigyócsőveken való átvezetés által. A kivont gázoknak ily lehűtése rendkívül fontos, mert ennek eredménye az, hogy a lehűtött gázok rendkívül csökkentett térfogattal bírnak és hogy ennek folytán a szívóberendezések azokból igen kis térfogatban természetesen sokkalta jelentékenyebb mennyiségben szállíthatnak.

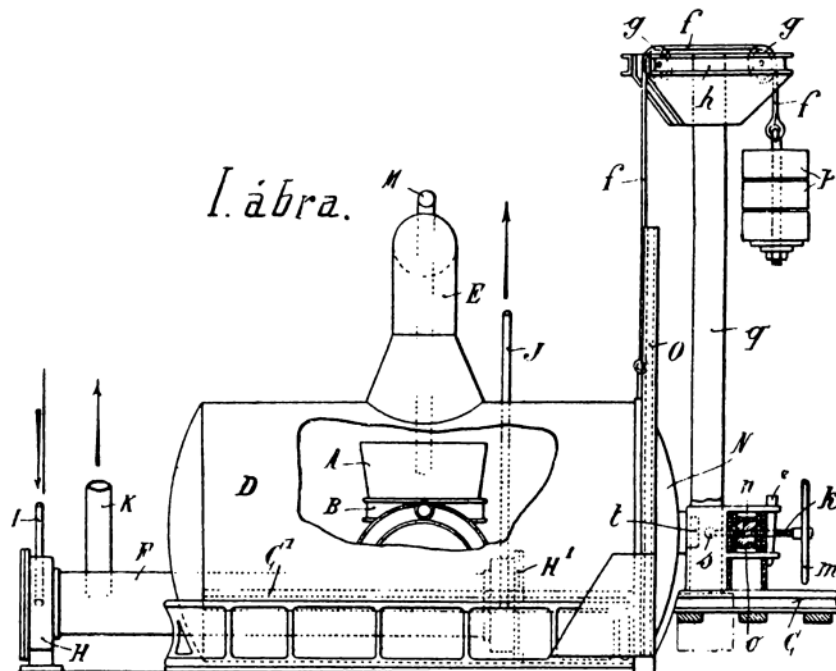

A szivattyukat a körülmények, a szerelés és az összeköttetés szerint sorosan vagy párhuzamosan rendezhetjük el sugárszivattyukkal vagy ejektorokkal kombinációban.

A legjobb eredményeket azáltal érjük el, ha oly szivattyukat alkalmazunk, melyek a nyomást először oly értékre csökkentik, mely a szivattyuk maximális haszonteljesítményének megfelel; mielőtt azonban a szivattyuk nem állíthatják elő a lehető legtökéletesebben megközelítő vákuumot, azokat, mielőtt teljesítményképességük maximumát elérték, vízzel, előnyösebben gőzzel vagy komprimált levegővel működtetett sugárszivattyuk automatikusan helyettesítik, melyek a szóban forgó megömlesztett fém, ötvözet vagy acél fölött abszolút vákuumot létesítenek.

Ha a vákuumot bizonyos szerkezeti elrendezések alkalmazása által olyan tégelyöntési kemencében létesítjük is, melyet tüzelőanyaga vesz körül és mely azt a fémeket tartalmazza, melyből a zárt gázokat eltávolítani akarjuk, ez sokkal nehezebben vihető keresztül egy savas vagy bázikus Bessemer-konvertben, habár ez sem lehetetlen. Egy Martin-féle kemencében vákuumot előállítani lehetetlen. A jelen eljárásnál még oly eszközökről van gondoskodva, melyekkel a fémekben tartalomozott gázokat vákuum behatására extrahálhatjuk, azáltal hogy az olvasztott fémekkel, ötvözetekkel vagy acélnemekkel megtöltött tégelyeket vagy öntőüstöket vákuumkamrába helyezzzük, mely a légköri nyomásnak ellenállni és a vákuumot megtartani képes.

A rajzokon az eljárás fogantatására szolgáló berendezés egy fogantatási alakjában van feltüntetve, mely az öntőüstökben lévő fémek gázainak eltávolítására szolgál. Az 1. ábra a vákuumkamra oldalnézete. A 2. ábra ugyanannak hosszmetsete. A 3. ábra harántmetset. A 4–7. ábrák részletrajzok.

A gázaitól megfosztandó fém, ötvözetet vagy acélt tartalmazó (A) tartály (1. ábra), melynek tégely- vagy öntőüst alakja lehet, a (B) szám segélyével a (C) alzata tolható, melyet a (D) vákuumkamra zár körül. Ezen vákuumkamra vaslemezről áll, melynek különböző alkatrészei autogén-hegesztés útján vannak egyesítve. A kamra belsejében a (C1) vágány van elrendezve, melyen az öntőüstöt hordó szán eltolható. A kamra felső részéhez a szívás közben távozó forrólevegő és gázok eltávolítására szolgáló (E) cső csatlakozik (3. ábra), mely a hűtőberendezéshez vezet; ezen utóbbi az (F) hengerből áll, melynek (G) csőnyalábjai a (H, H1) szekrényekben végződnek (2. ábra). A (H) szekrénybe az (I) csővön át hideg sóoldatot vezetünk be, míg a forró sóoldatnak (a H1) szekrényből való elvezetésére a (J) cső szolgál. A sóoldat a (G) csőnyaláb és ennek folytán az (F) hűtőberendezésben keringő forró gázok hűtésére szolgál.

Az így lehűlt gázok a (K) csővön át a szívókészülékbe jutnak. A forró gázoknak a vákuumkamrából való elvezetésére szolgáló (E) cső mentén a lyukasztásokkal ellátott (M) cső van elrendezve, melyen hideg vizet bocsátunk be, mely az (M) csőnek alsó részén lévő lyukakon kifolyva az (E) csővezetékbe befecs-

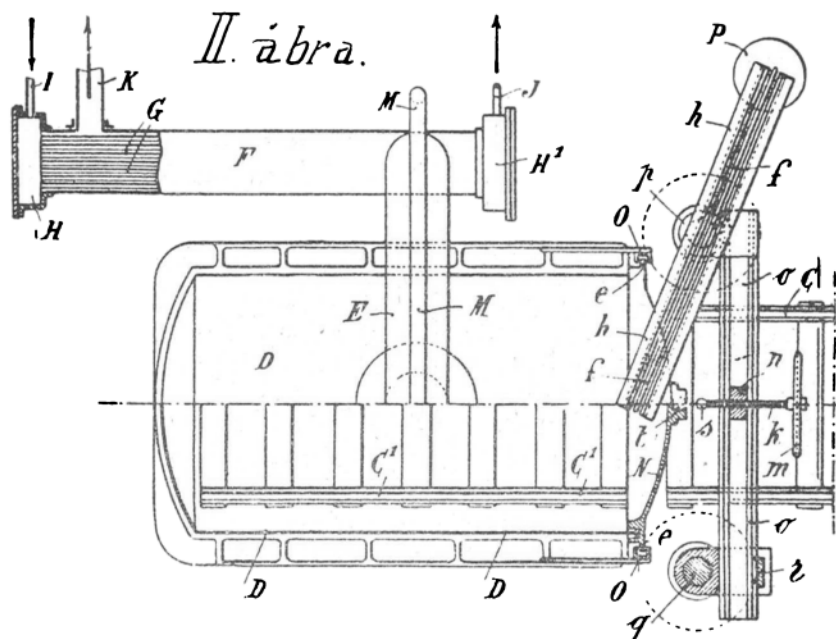

kendezi, ennek a hő által való elváltozását megakadályozza és a forró gázokat részben lehűti.

A vákuumkamra elől az öntött vasból vagy acélból készült (N) fődélel el van zárva, mely a köráku (a) horonnyal (4. ábra) bír, melybe a hajlítható, rugalmas, gázáthatlan anyagból, pl. természetes vagy mesterséges kaucsukból készített (b) tömítése van be-

ágyazva, mely az acél'emezből készült (D) kamara pereméhez szorosan hozzáfekszik. Hogy ezen tömités könnyű szerrel megvizsgálható és kicserélhető legyen és hogy annak a kellő feszültséget is kölcsönözhezzük, a köralaku (a) horony belső oldalán a kupos belső fölülettel bíró (c) fémggyűrű van elrendezve, mely tömitő zárást létesít és mely az (N) zárófödélbe többé kevésbbé mélyen becsavarható (d) csavarral tartatik helyzetében.

Az (N) födél függélyes irányban elmozgatható, midőn az nincs a vákuumkamrán rögzítve és ha ezt nem zárja, amikor is a födél (e) karimák segítségével vezetődik, melyek az U-alaku (O, O) vastartók között vezetődnek. Hogy az (N) födél a vákuumkamra nyitott végét zárhassa, amikor a zárófödél süllyesztve van, az (O, O) vastartók karimái az (e) nyulványok átbocsátása példjából kivágásokkal van ellátva. Az (N) zárófödél súlyát az (f) láncra akasztott (P) ellensúlyal egyensúlyozzuk ki, mely lánc a felső (h) sinre szerelt (g, g) csigákon vezetetik át (1. ábra).

Az (N) födél zárását az (m) kézi kerékkal ellátott (k) csavarorsó segítségével eszközöljük, mely két kettős T-alaku (o) vaslemezben kiképezett (n) csavaranyán jár át (2. ábra). Ezen vaslemez a (p) csúrló körül elforgatható tartót képeznek, mely tartó a (q) szuporttal kapcsolódik és az (r) ék segítségével rögzíthető. Ha a tartó a 2. ábrában föltüntetett helyzetben van, a csavarorsón lévő kézikerekeknek csak néhány fordulatot kell adnunk, hogy a csavarorsó megfelelően előre mozogjon és a födél a vákuumkamra végén tömitő zárást létesítsen.

Hogy a vákuumkamra nyitását és az imént leirt zárófödél megemelését megkönnyítsük, a csavarorsó előnyösen akként van kiképezve, amint azt az

5. ábra előnézetében, a

6. ábra függélyes metszetben és a

7. ábra vízszintes metszetben nagyobb léptékben föltünteteti.

A (k) csavarorsó vége az (s) gümbben végződik (6. ábra), mely az (N) födél (t) kiugrását képező gümbralaku kiugrásba nyulik. Ezen ágyazat alsó része az (u) kivágással van ellátva, miáltal az (N) födél szükség szerint emelhető és süllyeszthető, anélkül, hogy a (k) csavarorsót forgatni kellene. Midőn a födél alá süllyed, hogy záróhelyzetét elfoglalja, az (u) vajat oldalai a (k) csavarorsót közrefogják, melynek feje ekkor a (t) ágyazatba jut; a csavarorsó feje tehát zárást létesít végett féskén van. A nyitásnál a (k) csavarorsót csak a zárómozgással ellenkező irányba kell forgatnunk, amikor is ezen csavarorsó a zárófödélre huzást fejt ki és ezt a vákuumkamráról lehuzza úgy, hogy a födél könnyű szerrel nyitható. Ezen zárófödél az ellensúlyokra gyakorolt huzással a vákuumkamra fölé emeljük, mire az öntőüstöt hordó kocsihoz hozzáférhetünk.

A föntiekben említettük, hogy a (B) kocsi az öntőüst fölvételére szolgál; kétségtelen azonban, hogy a vákuumkamrába ugyanoly módon megömlesztett állapotban lévő, öntött fémekkel, ötvözetekkel vagy acélnemekkel megtöltött öntőformákat is lehetne elhelyezni oly célból, hogy azokat gázaitól megfosszuk,

Hogy a kocsi a (C), alatról sineken a vákuumkamra belsejébe toható legyen, egy külön két sinderából álló tolóhidat rendezünk el oly célból, hogy a belső sinekkel való kapcsolatot létrehozassuk, mely

elrendezés azért szükséges, hogy a zárófödél süllyeszthető legyen.

A példaképen ismertett fekvő helyzetű vákuumkamra helyett aknaszerű függélyes vákuumkamrát is lehetne alkalmazni, melybe a gázaitól megfosztandó csöppfolyós állapotban lévő öntött fémeket, ötvözeteket vagy acélnemeket tartalmazó öntőüstök, öntőformák kosárban lesüllyeszthetők.

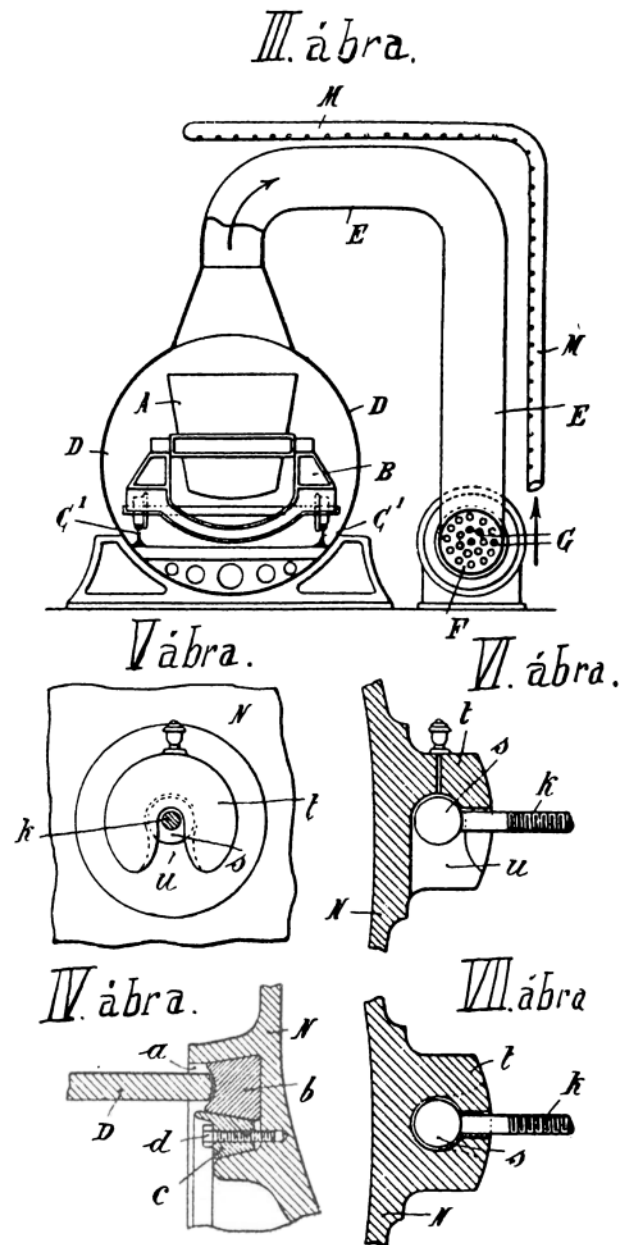

Az eljárást a gyakorlatban következőképen fogatatosítjuk:

A vákuumkamrába pl. 15 tonna fém, ötvözetet vagy acélt tartalmazó öntő üstöt tolnak be és a zárófödél jól rögzítve, a szivattyukat működésbe hozzuk. A létesített szívás folytán a födél a vákuumkamra karimájához erősen hozzászorul és pedig annál jobban, mennél inkább növekszik a belső vákuum, minek következtében a külső nyomás mind erősebben és erősebben hat a födélre,

Néhány pillanat múlva a vákuumkamra levegőjének hőmérséklete eléri azt a határértéket, melyet a lehűtés folytán meg nem haladhat, mely lehülés az (M) csövön át folyó víz fecskendezése és a ritkított gázok és a levegő rossz hővezetése által áll elő.

A fém, ötvözetben vagy acélban lévő gázoknak

egy része ugyanakkor szivatik ki, mint a vákuumkamrában lévő forró levőgő; ezen szivatas annál gyorsabb, mentül nagyobb teljesítménnyel bírnak azok a szivattyuk, melyeket alkalmazunk. A fémből így felszálló forró gázok a hűtőkészülékbe haladnak, mielőtt még a szivattyukba vagy más aspirátorokba jutnának. A hűtőkészülék nagysága és hűtési teljesítménye akként választandó meg, hogy a gázokat erőlyesen hűtsék.

Ezen hűtés következtében a főlsvított gázok köbtartalma annyira csökken, mely a kezdeti hőmérséklet és a hűtőkészülékben lévő hőmérséklet által létesített hőmérséklet súlyedéssel arányos tömeggel egyenlő. A szivattyuknak sokkalta kisebb köbtartalma gázt kell szivattyuzniok, mintha a gázok forró állapotban lennének s így a szivattyuzás gyorsabban történik. Igen fontos körülmény az, hogy a gázok hűtése lehetőleg intenzív legyen, nemcsak azért, mert ez esetben a hűtött gázok térfogata kisebb, hanem az oknál fogva is, mert a vákuumkamrában megfelelő nyomáscsökkenés áll elő. Ily módon az öntött fémbe, ötvözetbe vagy acélbe elzárt gázok szivása jelentékenyen megkönnyítettik.

Ha a vákuumszivattyuk működésbe hozatala után a manométer jelzi, hogy a (D) kamrában lévő vákuum a szivattyuk által elérhető határhoz közeledik, a sugárszivattyukat hozzuk működésbe mindaddig, míg a maximális vákuumot el nem értük, ami néhány másodperc multán áll elő. Az így kezelt fémekből ilyen módon egészen vagy nagyrészt a gázokat eltávolíthatjuk. A működés gyorsasága csakis a lég- és sugárszivattyuk teljesítményétől és gyorsaságától függ.

Miután a szivattyuzás véget ért, a szivattyukat megállítjuk és a vákuumkamrába fokozatosan levőgőt bocsátunk be, míg csak itt a légköri nyomás elő nem áll, az (N) zárófüdelet a (k) csavarorsó kicsavarolása által nyitjuk, azután a füdelet a vákuumkamrának nyílásától elluzva, fölemeljük. Ekkor az öntőüstöt kihuzzuk és az olvasztott fém fölvételére szolgáló formához vezetjük. Az ekként nyert fémeke öntése, miután az az abban elzárt összes gázoktól megfosztatott, nyugodtan, forrás nélkül és emelkedés nélkül történhetik, anélkül, hogy a fémbe buborékok keletkeznének. Ily módon szép külsővel bíró ingotokat és öntvényeket nyerünk, míg a fém sokkalta tömörebb, egyenletesebb és szivósabb lesz, mint azon fém, mely a leirt kezelésnek nem lett alávetve. Azonkívül elkerültetik az öntvények behorpadása, minthogy a buborékok ki vannak küszöbölve és a lassulás szabályos, továbbá megszűnik a köbtartalom kisebbedése.



KRAYE FÉLE
ROZSDAVÉDŐ
HIDFESTÉK.

KRAYE E. ÉS TÁRSASÁGA
CSÁSZ. ÉS KIR. UDVARI SZÁLLITÓK
FESTÉK-HENCE-LAKÓ-GYÁR
BUDAPEST (KRAYE FÉSTÉKUDVAR)
VI., Váci-ut. 33.

(1064/23)

HAZAI HIREK.

Eljegyzések. Ambrus Valér okl. bányamérnök eljegyezte Piso Lotitiát Nagyágon. — Dálnoki Kovács Lajos, a Rudai 12 Apostol Bányatársulat pénztárnoka eljegyezte Rietmüller Olgát Brádon.

Kiküldetés. A pénzügyminiszter Veress József m. kir. bányatanácsost a budai alagut víztelenítési munkálatainak felülvizsgálására kirendelte. Veress mintegy két hétig lesz a fővárosban elfoglalva.

Igazgatóváltozás a Rimamurányi vezetésében. A Rimamurány-Salgótarjáni Vasmű Részvénytársaság csütörtökön megtartott igazgatósági ülésén Borbély Lajos, aki műszaki vezérigazgatói állásáról már 4 év előtt visszalépett, de az igazgatóság felkérésére a társaság központi műszaki vezetését azóta is ellátta, e megbízatásáról lemondott s így a társaság aktív szolgálatából megváltik. Borbély Lajos távozása nagy vesztesége a Rimamurányinak, mert a legkiválóbb műszaki erőnek ismeri mindenki. Borbély Lajos továbbra is tagja marad a társulat igazgatóságának és végrehajtó-bizottságának. Az üzletvitel folytonossága a jövőre biztosítva van azáltal, hogy Bíró Armin vezérigazgató a társaság legfelsőbb vezetését továbbra is megtartja, akinek oldalán gyakorlott szakigazgatói kar működik.

A Bányászati és Kohászati Egyesület választmánya július hó 6-án, az egyesület helyiségében ülést tart a következő tárgysorozattal: Elnöki bejelentések; Széke Imre dr. az „Írói díjjak rendezése“ tárgyában; Aradi J. adománya és indítványa a Hell-szobrok ügyében; A „Budapesti Osztály“ javaslata a nevelési alap létesítése tárgyában; tagbejelentések; kilépések; türlések; halálozások; folyó ügyek; indítványok.

A Bányászati és Kohászati Egyesület budapesti osztálya folyó hó 8-ára a salgótarjáni osztály meghívására kirándulást szervez.

A dobsinai rézművek r. t. műveiben erős tempóban folynak a feltárások. Ha semmi se zavarja meg a munkálatokat, melyeket Schöppe Willy dr. üzemigazgató vezet, akkor szeptemberben már a rendes termelést is megkezdik. Dobsinán nagy vízművet állítottak fel, melyhez a turbinákat a Láng-gyár szállította. A budapesti központi ellenőrző irodát Nádor-utca 19. alatt nyitották meg; ezt Brüll Oszkár vezeti, aki ipari körökben debreceni működéséből előnyösen ismert ügyes és megbízható voltáról. Az igazgatóság Fuchs Richárdot, az Urikány-Zsilvölgyi vezérigazgatóját delegálta az egész mű vezetésére. Bizonyosra vehető, hogy a dobsinai rézbányák a legjobb kezekben vannak hát ujabban.

Új szállító akna és villamos üzemek. Tudósíték jelent: A diósgyőri m. kir. vas- és acélgyár Borsod

VALÓDI PERSA SZÖNYEGEK

minden létező minőségben, színben és méretben.

≡ NAGY VÁLASZTÉK! ≡

≡ OLCSÓ SZABOTT ÁRAK! ≡

≡ TELEFON-SZÁM 140-64. ≡

POLGÁR HUGÓ ÉS EMIL
Budapest, V., Erzsébet-tér 18. (Sas-u. sarok).

vármegye, sajtószentpéteri járásában, Radostyán község területén egy új szállító akna telepítését szándékozik megkezdni, melynek üzeméhez szükséges erőt a diósgyőri vasgyár központi villanytelepe fogja szolgáltatni.

E munkálatokkal egyidejűleg a perecsi bányamű összes gépi berendezései is villamos üzemre alakitattak át. A kábelek fektetése folyamatban van, a perecsi új gépház is épülőben, a munkásgyarmat új lakóházakkal bővül.

Új nagyolvasztó és bányavasút. Tudósítónk jelenti: A diósgyőri m. kir. vas- és acélgyár a miskolci m. kir. bányabiztosságnál 2 nagyolvasztó építésére, egy salakhányótér berendezésére, a kereskedelemügyi m. kir. miniszteriumnál pedig salakvasút fektetésére kért engedélyt.

Egy-egy nagyolvasztót napi 15 vagon nyersvas termelésére rendezik be. A vasutra nézve a közigazgatási bejárás folyó évi április hó 16-án tartott meg. A kohótelepre és salakhányó létesítésére az engedélyt a miskolci m. kir. bányabiztosság már megadta. A vasgyár művének kibővítésével kapcsolatosan legközelebb a vasolvasztók építését is megkezdik.

Bányászati kisajátítás. Tudósítónk jelenti: Az Alsó-Ladanjei kőszénbánya részvénytársaság (Horvátország) alsó-landjei főaknájától a steierországi Frideau állomásához tervezett sodronykötélpálya részére szükséges földterületet bányászati kisajátítási bejárása folyó évi 23–25 napjain eszközöltetett. E sodronykötélpályába bekapcsolatik a Dráva partján a friedaui állomással szemben levő bricketgyár és ősztályozó üzemé is.

A kötélpálya már majdnem kész s a kisajátított területeken szükséges munkálatok végoztával szeptember hónapban rendes üzembe is veszik.

Új bányatelepítések. A rimamurány-salgótarjáni vasmű részvénytársaság Borsod vármegye, ózdi járásban, Ózd község határában, a Farkaslyuk nevű völgyben új bányaműveléseket kezdett. A Farkaslyuk völgyben furás által megállapított széntelepek nagyobb részét a völgy színe fölött vannak telepítve s így táróműveléssel lesznek kitermelhetőek. Egyelőre három táró van telepítve.

Az u. n. főtárót 245.5 m. tengerszint feletti magasságban kezdték meg. A felső telepet ez a táró 1400 m.-ben fogja elérni; az alsó telep ebben a táróban nem fog fejtetni. Az I. sz. táró szintén a 242.5 m. tengerszint feletti magasságban telepített.

Itt az alsó telep érdemes a művelésre s a táró szájától számított 75-ik méterében 2.20 m. vastag, fejtségre méltó széntelepet ütöttek meg.

A II. sz. táró 294 m. tengerszint feletti magasságban van megkezdve. Ez a táró előbb fogja elérni az alsó telepet, amely azonban itt nem fogja fejtés tárgyát képezni. A jobb minőségű felső telepet a táró 200 méterben fogja elérni.

A farkaslyuki telepítéseknek az is lesz a rendeltetése, hogy a bányaszállási bányamű apadó szénkészletét pótolja.

Mégszűnt a pécsvidéki bányászsztrájk. A múlt hét elején gyűlést tartottak a D. G. T. pécsvidéki bányáinak sztrájkoló munkásai és elhatározták a munka rögtöni felvételét. Ezzel véget ért a közel hat hétig tartó sztrájk. A megállapodás a munkásság és a bányagazgatóság között a pécsi bányabiztosság intervenciójára jött létre. A társaság két munkást nyugdíjazott, tizet elbocsátot, de visszafizette a társaládába fizetett illetékeiket; a korábban kilakoltatottaknak visszaadta lakásaikat és végül úgy a segédmunkásoknak, mint a vajúróknak bizonyos javításokat adott. A követelt 3 korona 50 filléres alapbért nem adta meg a társaság.

A bosnyák vasbányák kiaknázása. A Boszniában levő prigidori vasbányák kitermelésére hír szerint magyar és osztrák bankok részvénytársaságot fognak alapítani tiz millió korona alaptőkével. Az új részvénytársaság szeptemberben fog megalakulni és nagyszabású vasművet fog létesíteni Prigidorban.

Ezüstbánya bérbeadása. A török földművelésügyi és kereskedelemügyi miniszterium a Sivas vilajetben levő ezüstbánya bérbeadása végett nyilvános pályázatot hirdet. A bánya Kilissi Dagki és Karali helyiségek között 4 km. hosszú területen fekszik. A pályázati feltételek a fenti miniszteriumban vagy a Sivasi vilajetnél tekinthetők meg. A pályázók 800 török font bányapénzt tartoznak letenni. Ajánlatok 1914. évi október hó 15. ig küldendőek be.

Medgyes földgáz-koncessziója. Medgyes város és a pénzügyminiszter között a földgáz-koncesszió tárgyában a megozvezés létrejött s így aktuálissá vált a Medgyesre vezetendő földgázvezeték elkészítése. Medgyes város kérelmére a pénzügyminiszter a kőozsvári földgázkutató hivatal egyik mérnökét kirendelte Medgyesre, a munkálatok vezetésére.

**LAUFER
GEPGYAR**

*Budapest VII.
Palotai ut. 15H.
Telefon. 75-40.*

*Kötélpályák.
Kisvasutak.
Bányakocsik.*

Bányaadományozás. Ceric Viktor portoreei lakos, Lika-Krbava vm. gracsci járás, Bivansko-Rudopolye községben *bauxit feltárásokra* felkért 16 bányatelek bányajárását június 8, június 17 között tartották meg. Az adományozás ellen nem merült föl nehézség.

Betörők a bányában. A mult héten betörők jártak a sztanzsai Albiny-féle aranybányában. A szelelő vasrostélyát átfűrészelték, behatoltak a bányába és nagyobb mennyiségű aranyércet loptak el a készletből, amelyet Abrudbányán értékesítettek. A tottesek már kézrekerültek.

✂ KÜLFÖLDI HIREK. ✂

A ruhrvidéki szénpiacon a kereslet az utóbbi időben élénk maradt. A diószénben bizonyos szükség volt érezhető. A piacnak május óta tartó kedvezőbb helyzete arra indította a szénszindikátust, hogy a szénre és brikettre vonatkozó korlátozást 5 százalékkal csökkentse. A koksznál azonban megmaradt az eddigi 45 százalékos korlátozás, mivel a forgalom itt nem mutatott javulást.

A duisburgi kikötőbe érkező szállítmányok az utóbbi időben elég jelentősek maradtak. A rakodóberendezések teljes mértékben igénybe voltak véve. A Rajnán felfelé menő küldemények zöme most megint a közép- és felsőrajnai kikötők felé irányul, a kereslet azonban itt, egyes kivételes esetektől eltekintve, amikor ugyanis egyes ipari nagyüzemekben a hetek óta erősen leszállított szállítmányok következtében zavarok állottak be, nem érvényesül oly mértékben, mint számításba volt véve. Házi tüzelőszénben most igen csekély a kereslet s a szén iránti kevésbé élénk kereslet híven visszatükrözteti azt a kedvezőtlen helyzetet, amelyben az ipari vállalatok vannak. Ezért, ha csak jobbra nem fordulnak a viszonyok, nincs messze az az idő, amikor kelendőségi nehézségek fognak beállni s a közép- és felsőrajnai kirakodó helyeken eladatlan készletek kezdenek majd felhalmozódni. A ruhr-menti kikötőkben helyenként ismét, vagy még erős készletek állanak rendelkezésre.

A vaspiac. Dortmundi jelentések szerint a vaspiac helyzete május havában az egyesületi tárgyalások jegyében állott. A vaspiac képe még mindig vigasztalan. Bár meg kell adni, hogy az elszállítókat majdnem minden termékre nézve nagyobbak, mint tavaly voltak. Itt azonban nem szabad elfelejteni, hogy a kivitelnél nagyobb része van a szállítmányokban és hogy tekintve a nagy új üzemberendezéseket és üzembővitéseket, az összes szükséglet távolról sem meríti ki a művek teljesítő képességét. A piacon fellépő új verseny folytonos nyomást gyakorol az árakra, amelyet a külföldi piacokon uralkodó kedvezőtlen viszonyok még fokoznak. A legjobban berendezett művek nyereségeredményei is erősen csökkenőben vannak a mult évhez képest. Számos társulatnál egyenesen szükségéről lehet beszélni s ez a szükség volt az oka annak, hogy a nem szindikált termékeknek a kötelékbe való felvételének eszméjét olyan nagy készséggel fogadták.

A nyersvasüzlet nyugodt lefolyásának ígérkezett, mert a fogyasztók 1914. első félévi szükségletüket nagyobbára fedezték. A kötések ezidő szerint majdnem kizárólag pótmegrendelések felvételére szorítkoznak. A nyersvasküldemények az előző havi magasságban tartották magukat.



DEUTSCHER BERICHT. INDUSTRIE UND VOLKSWIRTSCHAFT.



Landes-Eisenindustrie Ausstellung. Der Landes-Verein der Eisenhändler hielt unter dem Vorsitze von *Robert Ország* eine Konferenz, in welcher beschlossen wurde, eine Landes-Eisenindustrie-Ausstellung zu veranstalten. Von besonderer Bedeutung ist diese Ausstellung deshalb, weil auch solche Eisenindustrieartikel vorgeführt werden sollen, die in Ungarn bisher nicht erzeugt wurden. Wann diese Ausstellung stattfindet wird der Ausschuss des Vereins in seiner ersten Herbstsitzung feststellen.

Neue Hochöfen. Das k. ung. Eisenwerk zu Diósgyőr beabsichtigt 2 neue Hochöfen mit einer dazugehörigen schalmspurigen Bahn, zur Beförderung der Schlacken und einen Schlackenaldensturz zu errichten. Die diesbezügliche Bewilligung der kompetenten Behörden wurde bereits eingeholt. Jeder einzelne der beiden Hochöfen wird zu einer täglichen Aufarbeitung von 15 Waggons Roheisen eingerichtet.

Die Dobsinaer Kupferwerke A.-G. beschleunigt in letzter Zeit die Aufbearbeitung ihrer Werke, und wenn man bei diesen Arbeiten, welche der technische Direktor *Willy Schöppe* leitet, keine besonderen Hindernisse eintreten, hofft man schon im September mit der Produktion beginnen zu können. Ein grosses Wasserwerk wurde in Dobsina schon aufgestellt, für welches die Turbinen von der Fabrik L. Láng, Budapest geliefert wurden. Das Zentral-Kontroll-Bureau der Dobsinaer Kupferwerke A.-G. ist in Budapest errichtet worden, und zwar unter der Leitung des in den Fachkreisen vorteilhaft bekannten Herrn *Oscar Brüll*. Zur Leitung des ganzen Werkes hat die Direktion den General-Direktor der Uány-Zsiltaler Bergwerks A.-G. Herrn *Richard Fuchs*, ernannt und liegt das ganze Unternehmen in den besten Händen.

OBERURSELI

motortársaság K. F.



Oberurseli-lokomotivok

benzin-, benzol- és spiritusz-üzemre.

Bánya-, mezeti és rendezői vasutakra.

A legújabb bányarendőri előírásoknak megfelelőleg.

Wien VI/1 Gumpendorferstr. 72.

Bromberger Maschinenbau-Anstalt G. m. b. H.

Modern szállítóberendezések ♦ Prinzenthal bei Bromberg
 speciális gyára

Minden nagyságu és teljesítményű berendezések tervezése s kivitele

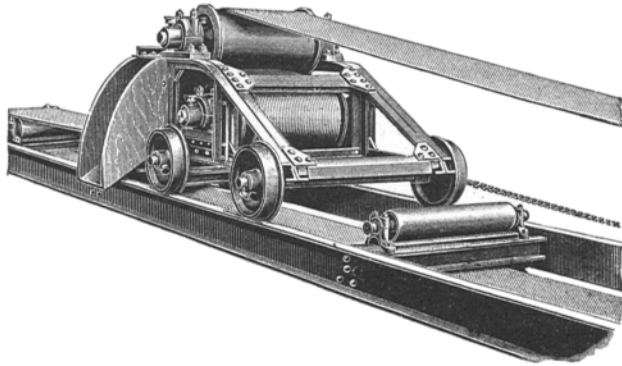

Szalagszállítóberendezés szabadalm. automatikus elosztókocsival

Mindennemű transportörök, elevátorok minden anyag részére, továbbá **szalagszállítók**, szállítócsigák, felvonók, daruk, mindennemű emelőgépek.

Drótkötélpályák, elektr. függővasutak, hajókirakodó berendezések, szén-, kőtörő és tárolóberendezések, továbbá minden egyéb szállítóberendezések.

A brombergi gépgyár vezérképviselete:

Faber és Erdélyi okl. gépészmérnök

≡ ≡ ≡ **műszaki irodája** ≡ ≡ ≡

Budapest, VI., Váci-körút 57/a. ♦ Telefon 5—32.

Üzletközvetítést díjazunk.

MODERN SZÁLLÍTÓGÉPEK

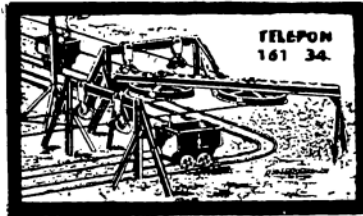

GUNST-ÉS G-SZÉKELY

SCHWEIGER-GYULA
MÉRNOKI-IRODA
BUDAPEST-V-BÁTHORY-U-9-12

VONTATÓMŰVEK-KÖTÉLPÁLYÁK BANYABERENDEZÉSEK

(1188)52

Ha érdeklődik, vagy ha rendel, szíveskedjék „A Bányára” hivatkozni!

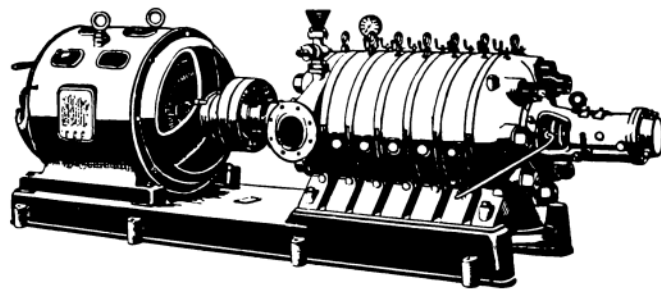

Centrifugális és körforgó
**SZIVATTYÚK, FŰVŐK,
GÁZSZIVŐK,**

Turbinaszivattyúk és turbokompresszorok.
C. H. Jaeger & Co., Leipzig Plagwitz.

Vezérképviselő a magyar korona országaiban:
VECSEY JENŐ okl. gépészmérnök,
Budapest, V., Lipót-körút 21. Telefon 105—84.

(1188)38

Uríkány- Zsilvölgyi Magyar Kőszénbánya r.-t.

Budapest, V., Nádor-utca 19.

Telefon 38-83. ≡ Sürgőncim: Uríkány Budapest. ≡ Bányák: Lupény (Hunyadm.)

Termel:

Darabos szenet, kockaszenet, diószenet szoba, gőzcsepplőgép és gőzeke fűtésre. Aknaszenet, pormentes aknaszenet kazánfűtési célokra. Aprószenet körkemence fűtésre. Kovácszenet kovácsolási célokra.

Lupényi kokszműveiben gyárt:

Darabos pirszenet kohászati célokra. Kocka pirszenet, dió pirszenet szobafűtési, cement és cukorgyártási célokra.

Kénsavas ammoniumot, magas hatásfoku műtrágyát.

Vezérbizományos: **MAGYAR ÁLTALÁNOS HITELBANK**

Budapest, VI., Nádor-utca 12.

GESZTI GYÖRGY

műszaki nagykereskedés Budapest, V., Markó-utca 3. szám

Gép-, henger-, dynamolaj, motorolaj, csille-, kocsikenőcs, tavotte-zsiradók, gummi-, kenderárúk, legkiválóbb színbőr-szjak, varró- és kötőszjak, ővszj, tisztító gyapot, kóc, gazdasági, malmászati, szeszgyári, serfőzde és egyéb üzembeli műszaki anyagok nagybani elárúsítása legjutányosabb árakon. — Legelőnyösebb árajánlattal kívánatra mindenkor készséggel szolgálunk. (1189/52/II)

Első magyar precíziós fogaskerékgyár

Benkő és Gyémánt

Gyár és iroda: BUDAPEST, Angyalföld,

Jász-utca 33. szám.

≡ TELEFON 114-36. ≡

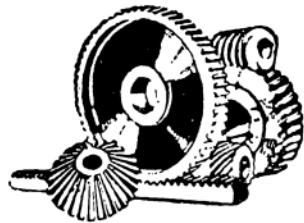

Gyárt automatikusan működő gépekkel: Nyersbőrkerékeket. Homlokkerekeket és fogasruddal. Kúpkerékpárokat. Csavarkerékpárokat. — Csigakerékeket. — Elvállal keréktestek precíziós marását és gyalulását a legolcsóbb árak mellett. — Kívánatra költségvetéssel készséggel szolgálunk és mérnökünket díjtalanul kiküldjük.

MEGHÖDÍTÖTTUK A VILÁGOT!



(1058/23)

WORTHINGTON

Szivattyugép Részv.-Társ.

Budapest, V., Váci-ut 4. szám.

!! Kérjen prospektust !!

Mindennemü gazdaságos üzemü földalatti bányaszivattyu. Szabadalm. félcél mélyítő-szivattyuk.

(1245/836/13)

