



MEGJELENIK MINDEN VASÁRNAP.

ERSCHEINT JEDEN SONNTAG.

ELŐFIZETÉSI ÁRA

EGESZ ÉVRE
FELEVRE

16.— K.
8.— K.

NEGYED ÉVRE
EGYES SZÁM

4.— K.
—60 K.

FŐSZERKESZTŐ
DR. BISCHITZ BÉLA
ÜGYVED.

SZERKESZTŐSEG ES KIADÓHIVATAL
BUDAPEST, V. KER., SAS-UTCA 20. SZAM.
TELEFON 108—00.
HIRDETESEK mm. SZÁMITÁSSAL DIJSZABÁS SZERINT

Ismét az állami szénbányászat.

Előre is ki kell jelentenem, hogy én az állami szénbányászat megteremtését indokolt és komoly közgazdasági akciónak tartottam elejétől fogva. Sőt ennél sokkal többnek.

Egy olyan mélyreható és végeredményét tekintve olyan kiszámíthatatlanul közhasznú, nagyméretű ténynek, amely nálunk az utóbbi évtizedek gazdasági történetében egyenesen páratlanul áll.

Mi sem természetesebb, hogy az állam törekedjék legalább annyi szénnek a bányászására, amennyi vasgyáraink és vasutjának a fogyasztására elegendő. Senki sem tagadhatja, hogy aki az állami vasutaknak házi közelében való szénrel ellátásáról gondoskodik, az igen komoly lépést tett a szénforgalom biztonsága és olcsóbbá tétele felé. Az is bizonyos, hogy amikor az állam egy olyan közszükségleti cikknek, mint a szénnek mennél nagyobb tömegben való kibányászására törekszik, a népjólétnek is használ. Elejét veszi annak, hogy szénínség álljon elő, amiben már nekünk annyiszor volt részünk. Annyit szavalunk és kesergünk a mindenfelől megnyomortott magyar iparról. Hát ugyan micsoda adhat inkább szárnyat ennek az iparnak, mint az olcsó fűtőanyag? Vagyis az alacsony áron piacra kerülő szén.

Nálunk ugyyszólván mindenhez hozzá van tapadva a nemzetiségi kérdés. Hát nem nemzeti politikához méltó gondolat-e az, hogy az állami szénbányászattal Erdélyben olyan gazdasági pontokat teremtsen, ahol a számra nézve legnagyobb nemzetiség kenyéradójának ismerje meg a magyar államot, amelyet elvakítva csak a csendőrség és végrehajtó képében látott addig. Hogy az állami bányászat milyen kulturmissziót képes betölteni, arra a legszebb példa a nagybányai bányakerület, ahol még elvétele is alig lehet magyarul nem tudó bányamunkásra találni. Pedig ezeknek a munkásoknak több mint fele egyáltalán nem magyar anyanyelvű. Sajnos a selmeckörnyéki bányászatról már nem lehet ezt elmondani, holott a tót könnyebben tanulja meg a magyar nyelvet, mint az oláh.

És még egyet. Magyarországra évenként több mint 30,000,000 q szenet hoztak be. Az állami szénbányászat évi 20,000,000 q szén termelésére volt tervezve. Kérdezem, nem bölcs gondolat volt-e az, hogy ennek az importált szénszükségletnek legalább kétharmadát magunk aknázzuk ki saját széntelepeinkből s ezzel legalább némiképp javítsuk

az országnak amugy is erősen passzív kereskedelmi mérlegét? És nem nagy szociálpolitikai tény-e az, hogy 20,000,000 q széntermelésével mindennapi kenyeret kapjon ezer meg ezer ember?

Ezek mind olyan egyszerű, világos igazságok, mégis azt láttuk, hogy a mult esztendőben kísérletek történtek az állami szénbányászat megszüntetésére, mielőtt még annak időt engedtek volna, hogy erőre kapjon.

Vádolni szoktak bennünket azzal, hogy egész művelődésünk nem egyéb, mint a német kultúrának másolata. Miért nem utánozzuk a német, illetve a porosz kormányok a porosz állami szénbányászat fentartásánál tanúsított politikáját? Az állami szénbányák ott sem hajtottak eddig hasznót, mégis azoknak felhagyásáról senki sem gondolkozik. A porosz állami szénbányászatnak eredménye az, hogy a hatalmas német ipar olcsóbban kapja ma a szenet. Ha állami szénbányászatunkkal többet nem is érünk el, mint-hogy a vámtarifák békójába vert magyar iparnak olcsóbb szenet adunk, a szénakció nem volt hasonlatos a sivatag homokjában lévő lábnyomnál, melyet hirtelen szétszór az időnek szele.

Itt egy nálunk kevésbé ismert tényt említek föl, mely a németeknek a szénkérdéssel kapcsolatos messzirelátó gondosságáról beszél. Tudvalevő, hogy fűtőérték tekintetében a *délwalesi* szén első helyen áll Európa szenei között. A *délwalesi steam wal pit*-ek táplálják szénrel *Britannia* hajóóriásait, amelyek a világóceánokon olyan büszkén lobogtatják az angol nép hadilobogóját. Az angol flotta sebessége a *délwalesi* szén minőségén alapszik. Ezt a kitűnő minőségű szenet azonban az angol bányavállalatok eladják a többi hatalmasság haditengerészetének is. Azonban eddig csak a németek voltak elég merészek és élelmesek ahhoz, hogy német tükével *Walesben* szénbányákat nyissanak, amelyek a német hajóhad számára aknázzák a kitűnő angol szenet. Nagy volt Angolországban e miatt a fölzudulás. De a fölzaklatott angol közvélemény kénytelen-kelletlen megnyugodott abban a kijelentésben, hogy az angol kormányok nem áll módjában a magántulajdonban lévő széntelepek kiaknázásának gátat vetni különösen akkor, amikor arra a német tőke az angolnál nagyobb kockázat mellett is hajlandó. A háború idején való szénkiviteltől pedig nem kell félni, mert a szén hadi dugárunak van minősítve.

Igy látják el a német hajóhadat biztosan és olcsón angol szénrel. És ki mondja, hogy ezek mögött, a magán bányavállalatok mögött, nem a

német flotta vezetősége áll?? És most, ha a homlói szén csakugyan megfelelő a mi hajóhadunk fűtésére, nem véletlen kincset talált-e a hadügyi kormány a magyar állami szénbányászásban?

A szénbányákat mindenütt igyekeznek államosítani. Anglia a szabad ipar és kereskedelem hazája, mégis kétségtelen, hogy mihamar rá fog lépni erre az utra. Az uralmon lévő angol kormányt, amely többségét a munkáspárt támogatásának köszönheti, az angol közvélemény és az angol gazdasági fejlődés ellenállhatatlanul kényszeríti a vasut, a szénbányászat és a föld államosítására. Az angol vasutaknak állami kezelésbe való vétele már megkezdődött. Nemsokára a szénbányákra is reá kerül a sor. Tehát amit *Wekerle* csinált, azt csinálják mindenütt széles e világon, ahol nagy koncepcióju államférfiak intézik a népek sorsát

Nekem az állami szénbányászatban csak mint e maroknyi nemzet egyik tagjának van érdekem. Az ahhoz való ragaszkodásra sem üzlet, sem hivatalbeli lehetőség nem kecsegtet. Szemlélem a tényeket, mint szakember, akinek vizsgáló szeme előtt a bányászat is belekapcsolódik a nemzet gazdasági vérkeringésébe. Szükségesnek tartom az állami szénbányászatot magasabb állami érdek és a közjólét szempontjából. Épen azért kezdettől fogva nem hagyott érintetlenül, ha az állami szénbányászatról valamit megtudtam. Szomorúan láttam azt a törekvést, amelynek az volt a célja, hogy a közvéleményt elkedvetlenítsék az állami szénbányászattól akkor, amikor arra már-már alkura készen állottak a háttérben.

És most újra egy kellemetlen hír az állami szénbányászatról.

A napi sajtót bejárta egy szomorú hír, amelynek valóságához többé kétség sem jár, hogy a petrozsényi vasbeton aknákat a *Wünsch Rezső és társa* cég félben hagyta. Az is kiszivárgott, hogy a vállalkozó a teljesített munkánál nagyobb összeget kapott. Egyik híradás szerint ez az összeg mindössze 50,000 korona, mely a vállalkozó felszerelésében biztosítékra talál. Veszett fejszének se nyele. A másik híradás pedig azt rebesgeti, hogy a kár mintegy 430.000 koronára rug. A tényállás mindenestre ki fog előbb-utóbb derülni, ez azonban a sajnálatos tényen nem változtat.

Akik az állami szénbányászat sorsát aggódo figyelemmel kísérték, azoknak szüget ütött a fejébe, hogy miért kell az államnak Petrozsényben vasbeton aknákat építeni? Az amugy is igazságtalanul meghurcolt vállalkozásnak hitelét igen nagy kár volt ismét kockára tenni a vasbeton aknák építésével.

Kétségtelen, hogy annak az állami bizottságnak, amely Németországban a vasbeton aknákat

tanulmányozta, ott nem azokat az aknákat mutatták meg, amelyekkel épen véletlenül baj volt és ott a *Wünsch Rezső* által épített aknák (?) állítólag igen példás rendben állanak. Sajnos, amint a körülmények mutatják, aligha lesz módunk Petrozsényben ilyen példás rendben álló vasbeton aknában gyönyörködni. *De ha Németországban még száz vasbeton akna állana is, ez még sem mentené föl az állami szénbánya vezetőségét az igazságnak az alól a sulya alól, hogy a zsilvölgyi viszonyok között vasbeton aknák építésével, mint első, kísérleti szerepre szükségtelenül vállalkozott.* Ha az állami szénbányászat szénája rendben lett volna, ezt meg lehetett volna kockáztatni, de az előzmények után ez igazán veszedelmes merészség volt, amelynek meg kell adni az árát. A Zsilvölgyben hatalmas magánbányászat van. Miért kellett az állami szénbányászatnak a magánbányászatnál az akna mélyítések alkalmazásával és azóta az aknák állósága körül szerzett tapasztalatokat figyelmen kívül hagyni?

Amikor híre járt, hogy az állam Petrozsényben vasbeton aknákat szándékozik mélyíteni és építtetni, nem egy tiszteltreméltó szakember rázta a fejét és előre megjósolta a következményeket. A zsilvölgyi bányákról ugy szoktak beszélni szaknyelven, hogy ott „minden mozog”. Mivel a beton hosszabb idő múlva köt rendszerint, a legkönnyebben előfordulhat az, hogy az akna nyomásba jön mielőtt még a beton kötött volna. Aztán az is valószínű, hogy ahol a nyomási viszonyok kedvezőtlenek, o't hibás szerkesztés, vagy meg nem felelő kivitel következtében nyomásba jön a vasbeton akna. Már pedig Isten mentse meg a bányászt a vasbeton aknák javításától!

Az aknamélyítés egyike a legnehezebb bányásztechnikai műveleteknek. Ezeket a nehézségeket az aknáknak vasbetonnal való kiépítése szinte a legyőzhetetlenségig fokozza. Hogy a vasbeton jó legyen, annak a legjobb anyagból, a lehető legjobban kell kivive lennie. Csakis a legügyesebb és leggyakorlottabb munkások alkalmazhatók a munkánál. A munka kivitelénél a a leg gondosabb ellenőrzés szükséges, tekintettel a) az anyagok minőségére, vizsgálatára és keverésére, b) az erősítő vasszerkezet méretére és elhelyezésére, c) a faváz szerkesztésére és elmozdítására, d) a betonanyagnak dőngülésére, hogy az szolid és hézagoktól mentes legyen. Hát ezeknek a föltételeknek az akna mélyítésnél tökéletesen megfelelni szinte lehetetlen. Ezért és nem az ujtásoktól való félelmükben nem jósolták igen sokan jó véget az állami szénbányászat petrozsényi vasbeton aknáinak.

Ugy szólván a közaggodalomnak adott a „Bánya” kifejezést, amidőn múlt évi június 30. július 28-diki és még több számában figyelmeztette az állami szénbányászat vezető-



THEODOLITOK

nivellálók, felállító készülékek,
tájolók, mintaszerű, preciziós
kivitelben mint különlegesség
gyártása.

(923/41)

MAX HILDEBRAND

azelőtt August Lingke & Co.

FREIBERG, Sachsen 47.

Alapított 1791.

Magyarországi képviselő:

CONRAD ÉS TÁRSA

Budapest, VI., Teréz-körút 15.

ségét a vasbeton aknákkal való kísérletezés előre látható szomorú következményeire és egyenesen fölhiúta az illetékes tényezőket, hogy a Wünsch és társa cégtől a legmesszebbmenő „materialis garanciákat” követeljék, ha már sehogy sem mondanak le a vasbeton aknákról.

Ezt mint száraz tényt kell megállapítanom.

És mi történt? Wünsch és társa megkapták az 1,5 millió korona értékű vállalkozást *óvadék letétele helyezés nélkül*. Hát lehet ez állami gazdálkodásnál, ahol annyiféle biztosítékot követelnek a vállalkozótól? És csakugyan igaz volna az, hogy a munka befejezése előtt a teljesített munkánál többet kapott ki az építő cég? Lehet-e ez, amikor az állami gazdálkodásnál *filléreknek nem betűszerinti utalványozását is nehézményezni szokták?*

Az illetékes tényezők hallgatásával szemben a lapok közléseit valóban kell elfogadni. Szomorúan kell megállapítani, hogy az állami szénbányászat az ugynevezett „hibaforrás” *eltávolítása után sem mentes a hibáktól, még pedig olyanoktól, amelyek nehezen lesznek behozhatók.* Mi azt hisszük, hogy a „hibaforrás” *eltávolítása volt az eddig elkövetett legnagyobb hiba és melegen ajánljuk e hiba hamaros korrigálását.*

A vasbeton aknákkal fölmerült incidens nem látszik olyan kicsinynek, hogy az abból származó anyagi veszteség a vállalkozó zálogban maradt fölszerelésével biztosítva lenne.

Miért hagyta abba Wünsch a munkát? Teknikai akadályok kényszerítették erre, vagy pedig csupán elszámította magát? Vagy mind két oka volt arra? Ki fogja folytatni a munkát? Merik házi kezelésben tovább folytatni, vagy Wünsch és társával kötnek *óvadék nélkül* újabb szerződést? Mennyit fog fölemészteni az aknák teljes kiépítése? Mennyit jelent a kamatvesztés és a termelésnek bizonytalan időre való visszavetése?

És még egy néhány kérdést lehetne tenni, amelyből az tűnik ki, hogy a valódi veszteség közelebb áll az 500.000, mint az 50.000 koronához.

Ez mindenképpen, aki barátja az állami szénakciónak, a legnagyobb sajnálattal tölti el.

A szénbányászat mult évi előhaladása beavattottak szerint amúgy sem kecsegtető. Állítólag a deficit 500.000 koronával több, mint 1911-ben. Hozzászámítva ehhez a vasbeton aknáknál említett 430.000 koronányi károsodást, az 1912. évi veszteség mintegy 930.000 koronára rug.

Az állami szénbányászat történetében nevezetes szerep jutott a „bűnbak keresés”-nek. A közvélemény, amint nem is keresi, úgy nem is elégedhetik meg a mostani esetből kifolyólag sem a „bűnbak” vagy „hibaforrás” *eltávolításával.* Micsoda vigasztalása van abban a közönségnek, ha valakit, egy új, talán kisebb *hibaforrást* ismét üdölni küldenek, azzal a szomorú ténnyel szemben, hogy a nagy gazdasági akcióra szánt milliókból az elmúlt év folyamán egy népillérekéből behajtott millió újra *helytelenül investáltatott?*

Talán nem is az ugynevezett *hibaforrásokban*, hanem valahol más helyen kellene keresni a bibit. Vagy lehet-e eredményes munkát végezni ott, ahol már maga a fővezetés kérdése is rendezetlen? És meddig marad ez a „*van de nincs állapot*” így?

Wekerle Sándor, ez a providentiális államférfi, megajándékozta a nemzetet az állami szénakció mélyenjáró gondolatával.

A törvényhozás az ő kezdeményezésére megszavazta rá a milliókat és megindult a nagy mű.

Az eszme ezzel a nemzeté lett.

A mienk, a millióké, akik sem üzletet, sem kényelmes hivatalt, sem ordót nem várunk az állami szénbányászatától. Hanem várjuk, hogy nekünk, ha már nem is olcsóbb, de legalább méregdrága ne legyen, hogy általa javuljon a közlekedés és valamicskét, egy szemernyit, emelkedjék a közjólét is.

A cél, amelyet közpénzzel tűznek ki, a köznek a célja. Ami pedig a milliók célja, annak ezer gyarlóságon és botlásán át is meg kell valósulnia.

Amikor csak gyanuja merült föl annak, hogy az állami szénbányászatot magánérdekeknek akarják odaadni, a fölzdult közvélemény megakadályozta ezt a tervet.

Amint a közvélemény nem engedte, hogy az állami szénbányászatot a politika változó hullámaiba sodorják, úgy most meg a meghatározottabban tiltakoznia kell az ellen, hogy ezt a nagy közgazdasági akciót *hibaforrás-keresés*, vasbeton aknák, óvadék nélküli szerződések s tudja a patvar, hogy még micsoda gyámoltalanságok révén előbb-utóbb hitelvesztetté tegyék, azután pedig örökre megfojtsák!

* * *

Amikor az állami szénbányáknál a vasbeton aknákkal való kísérletezések gondolata még csak ambrióban volt, mi már óva intettük ettől a kísérletezéstől az összes mértékadó tényezőket. A vasbeton aknák ellen épen azon adathalmaz alapján foglaltunk állást, amelyet nagy utánjárással közvetlenül azoktól szereztünk be, akik ily aknákat építettek. A cégek közül, melyektől információinkat kaptuk, legyen itt most csak a „*Gelsenkirchener Bergwerks-Aktien-Gesellschaft*” és az „*Allgemeine Tiefbohr- und Schachtbau-Aktiengesellschaft*” (Düsseldorf)-ot említeni. Épen azért, mert az állami szénbányászat ügyét szívünkön viseljük, nem mulasztjuk el kijelenteni, hogy sokkal petroszónyibb ismeretük volna be tévedésünket, ha a petroszónyi vasbeton aknák sikerültek volna és a Wünsch és Társa cég e munkájával kitüntette volna magát.

Többsarkú elektromágneses, gyűrűs, nedves kiválasztó.

Az új berendezés nedves anyag földolgozására szolgáló forgó, gyűrűalakú mágneses szeparátokra vonatkozik és célja nagy munkaképesség mellett azok kompendiózus építési módjának elérése.

Az újítás lényege a kiválasztó gyűrűnek a mágnessarkok számának megfelelően több részre osztásában áll úgy, hogy mindegyik mágnessarkhoz a másiktól elkülönítve lehet anyagot vezetni és mindegyik sark a másiktól függetlenül szabályozható, hogy egy és ugyanazon szeparátorral különböző szemcse nagyságú anyagokat lehessen földolgozni.

A berendezés egy példaképeni kiviteli alakja a mellékelt rajzon van bemutatva, és pedig az

1. ábrán hosszmetsetben, és a
2. ábrán fölülnézetben.

Amint a rajzon látható, a kiválasztó egy helytálló (1) mágnesmagból áll, mely a jelen esetben pl.

négy (2) karral van ellátva. Utóbbiak vízszintes (3) sarkfőületben végződnek.

E sarkfőületeken vízszintes irányban elállíthatóan és elforgathatóan saruk vannak elrendezve. Azonkívül függélyes irányu elállításról is lehet gondoskodni, hogy a sarukat a fölöttük forgó gyűrűhöz közelíteni, vagy attól eltávolítani lehessen.

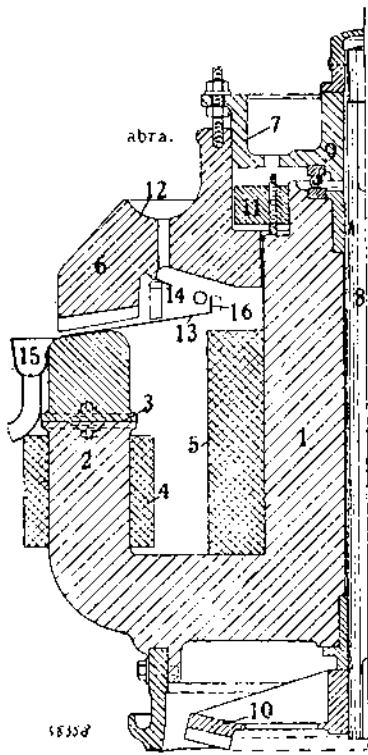

Az (1) mágnesmag gerjesztésére a belső (5) főtekerecs szolgál, az egyes (2) sarkkarokon elrendezett külső (4) segédtekercek pedig maguknak az egyes sarkoknak a kívánt mértékben való gerjesztését teszik lehetővé.

A helytálló sarkok fölött a (6) gyűrűalakú mágnes forog, mely felső végével a (8) tengelyre fölélélt és a (9) golyós csapágyakkal az (1) mágnesmagra támaszkodó (7) központos gyűrűre csavarok segítségével van fölfüggesztve és ezek közvetítésével forgatható. A (8) tengely hajtása annak alsó végén, a (10) kúpkerek segítségével történik.

Megemlítésre méltó még, hogy az (1) mágnesmag fölött egy (11) gyűrű van elrendezve, mely annyi szegmensből van készítve, mint amennyi sark van a helytálló (1) mágnesmagon és lényegileg arra szolgál, hogy a főt említett központos (7) hajtógyűrűt üzem közben tehermentesítse, nevezetesen azért, hogy üzem közben mágneses lesz és a (6) mágnesgyűrűt magához vonja. E vonzás szabályozására a (11) alátámasztó gyűrű egyes szegmenseit csavarorsók segítségével el lehet állítani. A szeparátor táplálása a (6) gyűrűmágnesen keresztül történik, melyben e célra lyukakkal ellátott (12) kivágások vannak alkalmazva, utóbbiak lyukain át az anyag a (13) bádoglemezekre hull, hogy azután ezeken a mágnes-saruk és a (6) gyűrűmágnes közé vezetessék. Külön (14) lecsöpögtető csapok arra szolgálnak, hogy az anyagnak a sarkok mentén, illetőleg a (6) gyűrű-

mágnesre való lecsurgását meggátolják. A kiválasztás a főt említett (13) bádoglemezekon veszi kezdetét úgy, hogy a nem mágneses anyag a lemezekon lecsuszik és a szegélycsatornában, illetőleg a (15) csövekben felfogható, illetőleg továbbvezethető, míg ellenben az anyag mágneses részecskéi az övekben fogva tartatnak és pedig a legerősebben mágneses részecskék legelőször, a többiek pedig folytatólagosan, permeabilitásuk szerint. A (13) bádoglemezek leöblítéséről a (16) permetezők gondoskodnak.

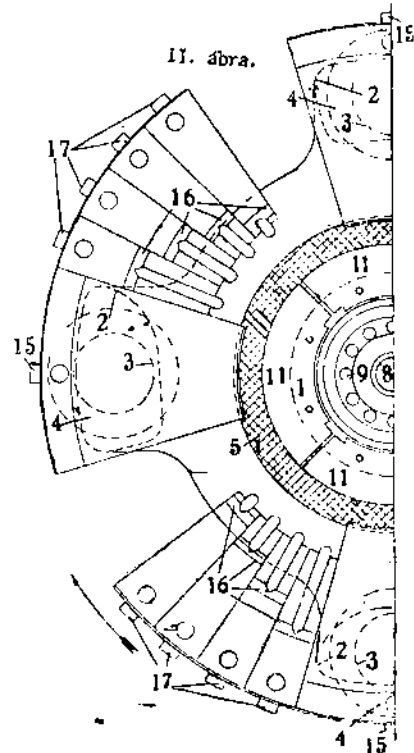

A mágneses anyagot azután a permetezők továbbítik, mikor is az a (6) gyűrűmágnes körül elrendezett külön (17) gyűjtő medencékben gyűl össze.

HAZAI HIREK.

ELŐFIZETÉSI FELHÍVÁS.

Felkérjük azon tisztelt előfizetőinket, kiknek előfizetése e hó végével lejár, hogy b. előfizetésüket meghosszabbítani sziveskedjenek, nehogy a lap további szétküldésében fennakadás történjék.

Esküvő. Endrei Elek Iolyó hó 20-án tartotta esküvőjét Vatyai Margittal, Vatyai Gyula bánya-főellenőr bájos leányával.

Eljegyzés. Heinrich Henrik, a nyitrabányai nyugati köszénbánya r.-t. mérnöke eljegyezte Lencsó Klárát, Lencsó János főgimnáziumi tanár leányát.

Az üszögi bernházások. A dunagőzhajzási társulat pécsi szénbányáinál tervezett nagyméretű berendezések most már hamarosan a megvalósulás stádiumába lépnek. Az összes pénzügyi és technikai kérdések el vannak intézve, a tervek készen vannak és rövidesen megindulnak a munkálatok. Kedden Pécsre érkezett Neugbauer Viktor min. tan. a mohács-pécsi vasut üzletigazgatója és a dunagőzhajzási társulat magyarországi forgalmi igazgatója, Gundrum

Szigfried felügyelő és Barna Károly dr. vasuti jogtanácsos kíséretében, hogy ott a létesítendő szénkülönítő telep munkálatainak kiadásában intézkedjenek. Ma egyelőre 11.000 köbm. földmunkát kiadását kellett biztosítani, melyet később még 70.000 köbm. földmunka kiadása fog követni. Minthogy ezen munkálatok Üszög állomás területén történnek, ezen és az ezt követő nagyarányú építkezési munkálatokról a mohács—pécsi vasut igazgatósága intézkedik és ezért jöttek most le a mohács—pécsi vasut vezető emberei, akik délután ismét visszautaztak Budapestre. A földmunkálatokat a legközelebbi napokban teljes apparátussal megkezdik és megindulnak a munkálatok az egész vonalon.

Szénzállítványok Budapestre. A múlt hét folyamán az összes budapesti állomásokra vasuton és vizen 125.551 kocsi porosz és 165.250 kocsi hazai szén érkezett.

A Szápári kőszénbánya az elmúlt esztendő is veszteséggel zárta. A mérleg szerint az 1912-ik év vesztesége 429.699 korona 59 fillér s az 1911-iki veszteséggel együtt 990.668 korona 88 fillér, úgy, hogy a társaság 2.000.000 koronát kitevő alaptőkéjének csaknem a fele elveszett. Ez a körülmény indította a társaság igazgatóságát arra, hogy április 5-ére a közgyűlésen a társaság alaptőkéjének leszállítása s új alaptőke beszerzése iránt tegyen indítványt.

A Beocsini Cementgyári Unio rt. április hó 8-án Budapesten tartja hetedik rendes közgyűlését. A Zsol. a és lédeci portlandcementgyárak rt. április hó 8-án tartja tizenkettődik közgyűlését.

A Magyarhoni Földtani Társulat április 2-án szakülést tart a Földtani Intézet előadótermében. Előadnak: *Kormos Tivadar* dr Madagaszkar ősi állatvilágáról és *Taeger Henrik* dr németországi geologus, a lumier-féle színes fényképekről a földtan szolgálatában. A szakülés után a választmány ülészik.

A Kőszénbánya- és Téglagyár Társulat Pesten r.-t. április hó 11-én d. e. tartja 45 évi rendes közgyűlését. Veszteség- és nyereségszámlája: Tartozik: Üzleti költségek és tiszti fizetések 162.286'01 K. Adók és illetékek 127.826'49 K. Tiszta nyereség 784.802'93 K. Összesen 1,074.915'43 K. Követel: Téglák és egyéb üzletek nyeresége 1,011:276'33 K. Kamatok 51.906'37 K. Különféle jövedelmek 11.732'73 K. Összesen 1,074.915'43 K.

Az Elektra villamos- és erőtelepeket építő r.-t. április 6-án, Budapesten tartja harmadik, rendes évi közgyűlését. Mérleg-számla: Vagyon: Pénztár-készlet 18.468 korona 47 fillér. Áruszámla 64.515 korona 48 fillér. Irodai felszerelések 6315 korona.

Adósok 56.287 korona 14 fillér. Átmeneti tételek 9732 korona. Munkában lévő telepek 22.942 korona. Összesen 178,260 korona 09 fillér. Teher: Részvénytőke 100.000 korona. Hitelezők 69.494 kor. 19 fillér. Fel nem vett osztalék 650 korona. Egyenleg mint nyereség 8115 korona 90 fillér. Összesen 178.260 korona 09 fillér.

A földgáz kérdés a Mérnök- és Építészegyletben. A Magyar Mérnök- és Építészegylet, amely annak a fővárosi gázgyár megváltása idején már foglalkozott a földgázzal, e hó 18-iki ülésén újból foglalkozott a kérdéssel. A választmányi ülés most elhatározta, hogy a kérdést újra napirendre tűzi és az összes érdekelt tényezők bevonásával módot és alkalmat akar majd nyújtani arra, hogy az nemcsak műszaki, hanem közgazdasági és ipari vonatkozásaiban is szakszerűen megvilágíttassék.

A Hazai márványipar r.-t. március 27-én tartotta kilencedik rendes közgyűlését. Mérlegszámlája: Vagyon: Épületek 335,214'11 K. Bányabefektetés 102,831'64 K. Utépités 70,944'08 K. Gépek 301,680'46 Járművek 18,002'82 K. Vízműépítés 214,181'21 K. Bányabérletért (Albina) 32,191'66 K. Anyagok 9585'83 K. Felszerelések és szerszámok 212,010'65 K. Iroda-berendezés 20.— K. Kántinberendezés 949'73 K. Bizományosok 5153.18 K. Adósok 50,274.38 K. Váltók 22,974'22 K. Pénztár 945'72 K. Áruk leltár szerint 36,060'99 K. Veszteség 40,000'— K. Összesen 1.453,020.68 K. Teher: Részvénytőke 40,000'— K. Hitelezők 1.413,020'68 K. Összesen 1'453,020.68 K. A vállalatot oly módon fogják szanálni, hogy 800,000 korona névértékű új részvényt bocsátanak ki.

Szerencsétlenség. *Gerber Frigyes* lupényi lakos fagyott dinamitot akart tűz mellett felengeszteni, eközben a dinamit felrobbant s a vigyázatlan *Gerbert* megölte, a jelenvolt lányát pedig súlyosan megsebesítette.

Részvénytőke befizetés. A nemrég alakult „*Coburg Fülöp herceg-féle bánya- és kohóművek rt.*“ igazgatósága tudomására hozza a részvényeseknek, hogy a részvénytőke további 30%-a befizetésre kerül. A részvényeseknek minden részvény után 60 koronát kell a Hazai banknál lefizetniök április 30-ig.

Biztosító szénpillérek kifejtése. A prágai bányakapitányság a helytartósággal egyetemben a napokban megadta az engedélyt a bruchi bányaműveknek, hogy a bruch község alatt levő szénrétegek kiaknázásához hozzáfogjon és a feltárást iparszerűleg folytathassa. Ezzel az engedéllyel egy hosszú évek óta függőben levő kérdés vég-

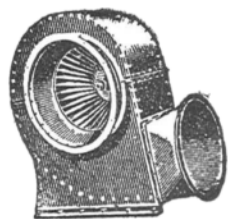

Blackman
ventilátorok,
exhaustorok,
fuvók minden célra

Szellőző,
szárító, szivó
berendezések



Magyar Szellőző Művek

Budapest, VII., Aréna-ut 80.

[3793/a 863/24]

Telefon: József 26—56.

leges elintézést nyert. Ennek a szénterületnek feltárása ellen, amely Bruch község területén, háromszázméternyi mélységben fekszik, két község is ovást emelt, minthogy a kiaknázásra váró tárnákat oszlopokkal szándékoznak alátámasztani, amely körülmény a községek biztonságát veszélyezteti. A brüxi kerületi kapitányság a feltáráshoz hozzájárult, de mivel a községek a prágai bányakapitánysághoz főlebbeztek, ez utóbbi hatóság most foglalkozott az ügygyel és a községek főlebbezését elutasította és a tárnák építését, bizonyos óvrendszabályok kikötése mellett engedélyezte. A kiaknázás úgy fog megtörténni, hogy a szénrétegek helyét, kiaknázás után azonnal más anyagokkal kell betömni, hogy ily módon süllyedések és repedések elkerülhetők legyenek. Ez az első eset, amidőn a bányahatóságok északnyugati Csehország bányaterületén megengedik egyes községek területe alatt fekvő szénrétegek kiaknázását. A döntésnek bányászati szempontból való nagy jelentősége abban nyilvánul meg, hogy egyes területeken évtizedekre biztosítja a széntermelés lehetőségét. Hasonlóan határoztak nemrég a magyar hatóságok is, midőn megengedték, hogy a Mák Tatabányán, a vasut vonal alatt mintegy 1500 méter mélységben fekvő és több kilométerig huzódó szénpilléreket kifejthesse.

A Polgári kő- és mészpartelepek r-t. 1912-ben az előző évről áthozott 2043 (1911-ben 752) korona nyereségáthozattal együtt 1,103.285 (az előző évben 822.620) korona nyers jövedelmet ért el, amiből kiadtak általános költségekre 394.766 (266.729) koronát, üzemköltségekre 608.926 (507.588) koronát, a részvénytőke törlesztésére 4200 (3800) koronát, leírásokra pedig 95.393 (42.459) koronát fordítottak. A mérleg tehát 260.170 korona veszteséggel zárul, míg az előző évben 2043 korona nyereséget mutattak ki.

A nagybánya—magyarláposi vasut ügyében a napokban küldöttség járt a kormánynál s kérte, hogy tegye mihamarább lehetővé a tervezett vasutvonal építését, amelyre minden előmunkálat készen van és a hozzájárulási összegek is jegyezve vannak. A küldöttség biztató ígéretekert nyert és így valószínű, hogy a megvalósításra rövid időn belül sor kerül.

Szénbányák fuziója. Jó néhány hónapja a spekuláció azzal magyarázta a Magyar Általános Kőszénbánya Részvénytársulat és a Salgótarjáni Kőszénbánya Részvénytársulat részvényei iránt mutatkozó különös érdeklődést, hogy a két vállalat között fuzió s terv van készülőben. Akkoriban erősen cáfolták ezt a kombinációt, most azonban határozottabb formában tartja magát a hír beavatottak körében, hogy már legközelebb, Lánccy Leó hazaérkezése után, komoly tárgyalás kez-

dődik. A két társaság egyesülése dolgában, amely minden részletében elő van készítve. Valószínűnek tartják, hogy Lánccy Leó és Chorin Ferenc mint elnöktársak kerülnének a hatalmas új társulat élére, vezérigazgatóvá pedig Szende Lajost tennék meg, akinek nagy érdemei vannak a Magyar Általános föllendítése körül. *A hírek szerint a fuzió s terv keresztülvitelével megoldást nyerhet más probléma is (csak nem az állami szénbányák elnyelésének gondolata ez?),* amiben azelőtt egyetértő megállapodást létrehozni bajos volt.

A Fővárosi szénkereskedők árubevallási szövetkezete mult évi nyeresége 427 korona volt, az 1911. évi 462 koronával szemben. A részjegytőke 13.072 (11.016), az árutartozás 31.564 (0) és a künnlevőség 19.945 (15.724) korona.

Cégjegyzési hírek. Petrozsényi m. kir. kőszénbánya alkalmazottak fog. egylete mint szövetkezettel Molcsányi Mihály lemondott igazgatósági tagságáról. Központi Szivattyú és Gépforgalmi Vállalat Gomperz L. Kardos Márk cégvezetői jogosultsága megszűnt. A *Kolozsvári kőszénbánya részvénytársaság* mult évi december 31-én jegyezték be a dési törvényszéken. Ezen részvénytársaság az 1907-ben keletkezett. Székhelye: Főtelep Páris, fióktelep: Szurduk mellett levő Kiskereszt s. A vállalat tárgya: Főltárása és kiaknázása azoknak az Erdélyben levő kőszénbányáknak, melyekkel a társasághoz hozzájárultak s a melyek részletezése alább következik. Feltárása és kiaknázása bármely más bányáknak, melyeket a társaság megszerezhet akár vétel vagy hozzájárulás által, vagy bármely más módon ilyenek bérbevétele által. Építése és kihasználása vasutaknak a társaság saját avagy a bérbe vett javainak kiaknázása céljából. Feldolgozása bármely eljárással az ásványok minden nevének alkalmazása és hasznosítása minden erőnek ekként, valamint minden más rendszerrel vagy hasznosítása bármely alakban a villamos erőnek, különösen a bánya és fémipar erőátvitel, vontatás és világítás céljaira. Hasznosítása bármilyen erdőnek, növényzetnek, bármely művelésnek a társulathoz tartozó birtokokon és azokon, melyeket a jövőben meg fog szerezhetni, vagy bérbe fog vehetni. Adás, vevés, kereskedés minden országban, mindenféle bányai, erdei, mezőgazdasági, ipari és egyéb termékekkel, melyek a társaságé lehetnek. Megteremtése és hasznosítása mindama létező terményeknek és mindamaz iparnak, melyek tárgyhöz tartozhatnak, vagy azt megkönnyíthetik és általában minden kereskedelmi, mezőgazdasági, ipari- és pénzügyi művelet, melyek bármely alakban a föld felett vagy a föld alatt a társaság tulajdona, vagy hasznélvezetében leendő területek hasznosításához tartoznak. Alaptőkéje: Egmillió kétszazezer (1,200.000) franc. A magyarországi fióktelep üzleti tőkéje: 50.000 korona, mely a kolozsvári kereskedelmi bank részvénytársaságnál van elhelyezve. A magyarországi fióktelep képviselőivel meghatalmazott Bernard Simonis de Dudezeelle és Lécher Henrik kiskeresztesi lakosoknak ebbeli minőségük és együttes cégjegyzési jogosultságuk beje-

Brunner I. L. és Társa

gép, szerszám, műszaki és elektro- Budapest, VI., Teréz-körút 19.
 technikai nagykereskedés

Egyike a legrégibb, legnagyobb és legpontosabb cégeknek. Évtizedek óta szállítója a kincstári bányáknak és vasműveknek, a cs. és kir. közös hadseregnek és haditengerészetnek, a m. kir. államvasutaknak, a m. kir. posta- és távirádának, valamint számos magánüzemnek. 1913/14. évi nagy árjegyzékünket komoly vevőknek szívesen küldjük. Sürgőnycim: Brunnerit, Budapest.

gyeztetik. A cég érvényességére a fiókcég érvényes cégjegyzése akként történik, hogy a céget a helyi képviselők bejegyzett együttes névalírással aláírják.

Szénszállítások. Mezőtúr városa a városi téglagyár üzeméhez a f. évben szükséges, mintegy 500 tonna hazai szénszállításnak biztosítására hirdet pályázatot. Ajánlatok április hó 4-ig adhatók be.

A budapesti tudományegyetemi gazdasági hivatala a budapesti egyetemi intézetek és klinikák részére az 1913. évi szeptember hó 1-től 1914. évi augusztus hó 31-ig terjedő egyévi időtartam alatt szükséges mintegy 117.500 métermázsza magyar szén szállításának biztosítására április hó 15-én az egyetemi gazdasági hivatalban nyilvános írásbeli versenytárgyalást fog tartani.

⚡ KÜLFÖLDI HIREK. ⚡

Az orosz naftatröszt. A birodalmi дума jobb pártja interpellációt nyújtott be a naftaárak mesterséges felszólolása miatt a kereskedelmi miniszterhez. Az interpelláció szerint a naftatröszt két év alatt a nafta árát kétszeresre emelte föl, úgy, hogy a Wolga mentén, ahol minden gyár és az egész folyamhajózás ezt a fűtőanyagot használja, a kereskedelmet nagy veszély fenyegeti. A jobbpárt követeli, hogy a kormány a nafta termelését és kivitelét szabályozza, vagy pedig a nafta-kereskedelmet monopollá változtassa át.

Az osztrák bányatörvény reformja. Az osztrák képviselőház munkaprogramja szerint az 1911. év június havában megkezdett és az általános bányatörvény reformjára vonatkozó, folyamatban levő előmunkálatokat még ebben az évben be akarják fejezni, hogy aztán az új törvény kodifikálásához azonnal hozzáláthassanak. A képviselőház által a bányatörvény revíziójának előkészítésével megbízott bizottság április hó 9-én fogja első ülését megtartani, amelynek napirendjén három előadói javaslat szerepel, nevezetesen a bányavállalatok egymásközi viszonyát szabályozó javaslat, továbbá a bányakönyv és a végrehajtás kérdését tárgyaló javaslat, végül a sóbányákról szóló javaslat. A bizottsághoz benyújtott tizennyolc előadói javaslat közül eddig már nyolc feldolgoztatott. Magát a törvény kodifikálását a kormány a jövő esztendőben szándékozik végrehajtani és a valószínűség amellett szól, hogy a jövő év vége előtt már a törvényhozás elé lesz terjeszthető

a kész törvénytervezet. A tervezet kidolgozása gyorsabb tempóban fog megtörténni, minthogy a bizottság az általa elfogadott határozatokat azonnal úgy szervezi meg, hogy azokat a törvénytervezetbe be lehet iktatni.

BÁNYAMÉRNÖK
 némi üzemi gyakorlattal, különösen földtani ismeretekkel, felvételre kerestetik. Bizonyítvány-másolatokkal felszerelt ajánlatok a nyelvismertet és fizetési igények feltüntetése mellett alulírt címre i tézendők
FELSŐMAGYARORSZÁGI BÁNYA- ÉS KÖHMŰ RÉSZVÉNYTÁRSASÁG
BUDAPEST, V., MÉRLEG-UTCA 3. SZ.

FURÓ GYÉMÁNTOK
CARBON ÉS BOORT
 gyémántok ipari célokra.
EHRMANN & BAHLSEN
 London E. C., 18, 19. & 20. Holborn Viaduct.
 Sürgöny-cím: **Bahlsen London.**
 (3315/122/52/1.)

⚡ DEUTSCHER BERICHT. ⚡

INDUSTRIE UND VOLKSWIRTSCHAFT.

Skodawerke-A.-G. In der Sitzung des Verwaltungsrates der Skodawerke-A.-G. wurde die Bilanz für das am 31. Dezember 1912 abgelaufene Geschäftsjahr vorgelegt. Nach Vornahme der Abschreibungen von den Anlagen im Betrage von K 2,398.000 (im Vorjahre K 1,312.000) ergibt das Betriebsjahr einen *Reingewinn* von K 5,398.000 (im Vorjahre K 4,404.000), so dass der Generalversammlung nach Hinzuziehung des Gewinnvortrages per K 267.000 vom Vorjahre ein Betrag von K 5,665.000 zur Verfügung steht. Der Verwaltungsrat hat beschlossen, der für den 21. April einzuberufenden Generalversammlung zu beantragen, eine *Dividende* von K 28 pro Aktie 14 Prozent

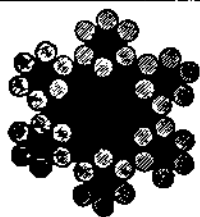

Felten és Guilleaume

kábel-, sodrony- és sodronykötél-gyár
 részvénytársaság

Budapest, V., Vízafogó 1460. szám.

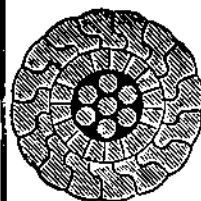

Olomkábelek. Villamvilágítási vezetékek.
Sodronykötelek.

Elektrolytikus vörösréz huzalok, okonitvezetékek, szerelvények stb.

(gegen 12 Prozent im Vorjahre) zur Verteilung zu bringen, K 500.000 dem Reservefonds zuzuweisen, so dass dieser die Höhe von K 3,500.000 erreicht, und den verbleibenden Rest von K 594.000 auf neue Rechnung vorzutragen. Die mit K 28 bemessene Dividendo entspricht den Schätzungen in der letzten Zeit und bedeutet eine mässige Erhöhung der vorjährigen Dividendo. Die Maschinenfabriken sind haltend gut beschäftigt, die Werke haben *in das Jahr 1913 um fünf Millionen mehr Bestellungen als in das letzte Jahr hinüber genommen*. Die Skodawerke beschäftigen gegenwärtig 8890 Arbeiter, um 1800 mehr als im Vorjahre. In allen Abteilungen des Unternehmens wird in starkem Masse auch für den Export gearbeitet. Einen bedeutenden Umfang hatten die *Investitionen*, namentlich, in der Geschützabteilung, wo fünf Millionen verwendet wurden. Was die Beteiligung an den *Putilowwerken in Petersburg* betrifft, so findet die Konstituierung der neuen Gesellschaft im Mai statt. Die Skodawerke sichern sich dabei auch die Bestellungen für die Fabrikseinrichtung, beabsichtigen aber späterhin, ihren Aktienbesitz bei dieser Gesellschaft abzustossen. Ueber die in den letzten Tagen bekannt gewordene Absicht der *Errichtung einer Kanonenfabrik in Ungarn* teilte Generaldirektor v. Skoda mit, es sei richtig, dass diesbezüglich Verhandlungen mit dem ungarischen Finanzminister gepflogen werden, aber dieselben seien noch nicht abgeschlossen. Sehr wahrscheinlich für den Fall einer Vereinbarung mit der ungarischen Regierung sei eine gewisse Kooperation mit der Firma Krupp in Essen, worüber beide Firmen bereits im Einvernehmen sind.

Ein neues Bergwerksunternehmen. Zur Verwertung der in der Umgebung der Gemeinden *Rév. Duborcsán, Gálosháza, Súdvidék* und *Bodonos* im Biharer Komitat gelegenen Eisen- und Erzlager wird sich demnächst eine Aktiengesellschaft gründen. Dieselbe beabsichtigt mit dem Nagyvárad-er Bistume wegen Errichtung einer *Industriebahn* in Verbindung zu treten.

Verkauf einer Mineralölgrube. Die Grube „*Ludwig*“ in *Boryslaw*, bisher Eigentum des Herrn M. Seemann, wurde von der Aktiengesellschaft für Mineralölindustrie, vormals David Fanto & Co., gekauft.

Der Bau der Dalmatinischen Bahn wird in den nächsten Tagen in Angriff genommen. Die Linie geht von *Ogulin* aus und wird bis zur Landesgrenze eine Länge von *215 Kilometer* haben. Der Bau wird auf der ganzen Strecke gleichzeitig durchgeführt und wurde in fünf Strecken geteilt, die jede unter der Leitung eines Oberingenieurs steht. Bei dem Bau werden 5 Oberingenieure, 24 Streckeningenieure, gegen 50 Ingenieure und einige tausend Beamte, Arbeiter und Tagelöhner beschäftigt sein. Da die Gegend ausserordentlich wasserarm ist, muss die ganze Linie entlang mit dem Aufwand von circa 6 Millionen Kronen eine Wasserleitung erbaut werden, nebstdem müssen zahllose provisorische Bauten, Wohnungen, Kantinen, Magazine, Spitäler etc. errichtet werden.

Die Ablehnung der Offerte auf die staatlichen Rohölvorräte. Die Petroleumraffinerien haben der Staatsverwaltung letzte Woche eine neuerliche Offerte auf einen Teil der staatlichen Rohölvorräte gestellt und bei dieser Gelegenheit auch gewisse Abänderungen des geltenden Kommissionsvertrages vorgeschlagen. Der Preis, den die Raffinerien für jenes Rohöl zahlen wollten, welches sie aus der staatlichen Mineralölfabrik übernehmen würden, stellte sich auf etwa 6 K. Wie verlautet, hat die Staatsverwaltung den Raffinerien eine schriftliche Mitteilung gemacht, dass sie nicht in der Lage wäre, ihre Offerte zu berücksichtigen, da ihr, wie es scheint, der Preis, den die Raffinerien für das Rohöl zahlen wollen, zu niedrig ist und auch die vorgeschlagenen Abänderungen des Kommissionsvertrages nicht konvenieren. Nachdem die Verhandlungen über die Veräusserung des Rohöls an den Block der Raffinerien gescheitert sind, dürften nunmehr Verkaufsverhandlungen zwischen der Staatsverwaltung und den aussenstehenden Fabriken eingeleitet werden.

Die Manfred Weiss'sche Patronenfabrik wird demnächst in eine *Aktiengesellschaft* umgewandelt werden. Diese Transaktion soll, nicht wie bisher allgemein angenommen wurde, aus Familienrücksichten, sondern auf Wunsch des Kriegsministeriums vor sich gehen und im Zusammenhange mit dem Bau der *ungarischen Kanonenfabrik* stehen.

✂ SZERKESZTŐI ÜZENET. ✂

P. G. Nagybánya. Dehogy akartuk mi a bányászokat megtéveszteni. Aki ismeri lapunk intencióit, ilyesmit nem tétélez fel rólunk. S ha figyelmesebben olvasta volna el lapunk február 23-iki számának 5. oldalán megjelent „*A környei szénbánya*“ című hírünket, a bányajog tudása nélkül is, pusztán a helytelen mondatfűzésből is észrevehette volna, hogy ott valami kimaradt. Aminthogy tényleg sajtóhibáról van szó: kimaradt egy sor, amit mi — sajnos — későn vettünk észre.

Igy szólt az eredeti kézirat idetartozó része:

A bányakapitányság az első bányajárást megtartotta s az adományozás folyamatban van. A bányának egyelőre értékesítési engedélye van, amelynek alapján a kitermelt szenet elszállíthatják

Már most az történt, hogy a szedő az első „van“-ról átugrott a második „van“-ra s így kimaradt az értékesítési engedélyről szóló rész.

A sajtóhiba következtében a hír így jelent meg:

A környei szénbánya a termelést megkezdte, bár az adományozás még nem történt meg. A bányakapitányság az első bányajárást megtartotta s az adományozás folyamatban van, amelynek alapján a kitermelt szenet elszállíthatják. Most egy második akna lemélyítéséhez is hozzáfognak.

Ez történt mindössze és nem az, hogy a bányatörvény idevonatkozó paragrafusát változtatták meg. Megtévesztésről szó sem lehet s hiába hivatkoznék

a lapunkra, mi rektifikáltuk a sajtóhibát s így a bányahatóság alkalmasint elveri Önön a port, ha az ércet értékesítési engedély nélkül eladja.

Ám ha mindenáron ezzel a sajtóhibával akar takaródní, azt megteheti a mi lapunk nélkül is, mert ez a mi eredeti hírünk február 23-án vándor-utrá indult s még ma is kóborol egyik lapból a másikra és pedig szószerint — a sajtóhibával egyetemben. Így legutóbb egy komoly és magas színvonalu budapesti szaklapban láttuk viszont, a március 16-iki számnak 382. oldalán a következőképen:

A környei szénbánya a termelést megkezdte, bár az adományozás még nem történt meg. A bányakapitányság az első bányajárást megtartotta s az adományozás folyamatban van, a melynek alapján a kitermelt szenet elszállíthatják. A második akna lemélyítéséhez is hozzáfognak már. (Magyar Kereskedők Lapja. 9.) *Lts.*

Mondjuk, méltóztassék talán más lapra hivatkozni, tisztelt olvasónk, ha a bányahatóság Önt felelősségre fogja vonni. Ez célravezetőbbnek is látszik, mert hiszen a többi lap, amelyik tőlünk átvette a hírt, (ami ellen sem most, sem a jövőben kifogásunk nem lesz) a hibát nem rektifikálta. S így talán elhiszi a bányahatóság, hogy Önt, aki teljesen járatlan a bányajogban, a hír megtévesztette.

Ajánljuk egyébként, hogy vegye ki mielőbb az értékesítési engedélyt, mert akármilyen elavult és hiányos is a bányatörvényünk: sajtóhiba még sem pótolhatja az értékesítési engedélyt. Még nálunk sem.

✂ KÖNYVSZEMLE. ✂

Dräger-Hefte Nr. 8. A lübecki Drägerwerk cégnek időszaki közleményei. Február 1913. A folyóirat mostani száma elsősorban foglalkozik a cég orvosi készülékeivel. A közlemény behatóan a — fokozatos fejlődést követve — ismertetik az orvosi gyakorlatban mintegy 10 év óta ismert dr Roth—Dräger- és a Krönig—Dräger-féle narkotizáló készüléket. A készülék további fejlődése folyamán új típusú tökéletesedett, a Dräger-Narkose készülékké, amely újra-élesztési berendezéssel is el van látva. Szó van ezenkívül egy új gázanalitikai műszerről, az „Aeronomról“, amelyek segítségével a szobalevegő széndioxid tartalmát mérhetjük meg; ez a készülék igen egyszerű s így igen alkalmas arra, hogy iskolákban és magánházakban is bevezessék. A folyóirat a lübecki Drägerwerk Z. cég érdeklődőknek díjtalanul küldi.

A szerkesztésért felelős: Dr. Bischitz Béla.

A 42551 számú, 1907. március 5-én kelt
Döngülő készülék:

című szabadalom tulajdonosa, a szabadalom eladása, illetve gyakorlatba vétele céljából összeköttetést keres. Ajánlatok „W R. 8293“ jelige alatt **Rudolf Mosse Wien I., Seibrstätte 2.** alá címzendők.

A Tellus Aktiengesellschaft für Bergbau und Hüttenindustrie frankfurti cég, mint a Minerals Separation Limited londoni cég jogutóda a 31004 számú és „**Eljárás ércék koncentrálására, illetőleg fémtartalmu alkatrészeinek a meddő kőzettől való elkülönítésére**“ című magyar szabadalom gyakorlatba vétele céljából magyar gyárosokkal összeköttetést keres. Hajlandó a szabadalmat teljesen eladni, esetleg arra gyártási engedélyeket adni. Bővebb felvilágosítás nyerhető: **Dr. Wirkmann József és Bérczi Róbert** hites szabadalmi ügyvivők irodájában, Budapest, VII., Erzsébet-körut 28.

MASCHINENBAU - ANSTALT HUMBOLDT, kalki cég 47763. számú „**Pörkölő berendezés**“ című magyar szabadalom tulajdonosa, szabadalmának gyakorlatba vétele céljából belöldi gyárosokkal összeköttetést keres, esetleg szabadalmát eladja vagy gyártási engedélyeket ad. Bővebb felvilágosítással szolgál **Kalmár J.** szabadalmi ügyvivőiroda, Budapest, VII. ker., Rákóczi ut 44. szám.

MASCHINENBAU ANSTALT HUMBOLDT, ka'ki cég 47366. számú „**Behúzóví kivevő emelőkarokkal bíró darukhoz**“ című magyar szabadalom tulajdonosa, szabadalmának gyakorlatba vétele céljából belöldi gyárosokkal összeköttetést keres, esetleg szabadalmát eladja vagy gyártási engedélyeket ad. Bővebb felvilágosítással szolgál **Kalmár J.** szabadalmi ügyvivőiroda, Budapest, VII., Rákóczi-ut 44 sz.

MASCHINENBAU - ANSTALT HUMBOLDT, kalki cég 47399 számú „**Eljárás forgó csöves kemencék és hasonló berendezések üzemen tartására**“ című magyar szabadalom tulajdonosa, szabadalmának gyakorlatba vétele céljából belöldi gyárosokkal összeköttetést keres, esetleg szabadalmát eladja vagy gyártási engedélyeket ad. Bővebb felvilágosítással szolgál **Kalmár J.** szabadalmi ügyvivőiroda, Budapest, VII., Rákóczi ut 44.

MASCHINENBAU - ANSTALT HUMBOLDT, ka'ki cég 47367. számú „**Kétlánco s működő fogó készülék**“ című magyar szabadalom tulajdonosa, szabadalmának gyakorlatba vétele céljából belöldi gyárosokkal összeköttetést keres, esetleg szabadalmát eladja vagy gyártási engedélyeket ad. — Bővebb felvilágosítással szolgál **Kalmár J.** Szabadalmi Ügyvivő iroda, Budapest, VII., Rákóczi-ut 44. sz.

Mélyfurási üzemevezető

felsőipariskolai végzettséggel, mélyfúrás terén

6 évi gyakorlattal

furószközök szerkesztésében jártas, 28 éves. nős, nyelvismerete magyar-német, állandó alkalmazást keres, esetleg külföldre is. Szives ajánlatok „Furó“ jelige alatt a szerkesztőségbe kér. (10/3/11)

ROESSEMANN ÉS KÜHNEMANN

keskenyvágányu vasutak gyára,
Budapest, VI., Váci-ut 113-115.

Jelenleg a következő **használt, de tökéletesen
üzemképes görpályaanyagok** felett rendelkezik,
melyeket bérbe is ad.

HASZNÁLT GÖRPÁLYAANYAGOK:

SINEK:

2	kocsirakomány	5 $\frac{1}{4}$ kg	szelvényekben
7	"	7	"
5	"	9 $\frac{1}{4}$	"
12	"	23	"
10	"	34	"

SZÉPSÉGHIKÁS SINEK:

40 kocsirakomány 23.6, 34 $\frac{1}{2}$ és 42.8 kg szelvényben

HORDOZHATÓ VÁGÁNY:

2000 m 5 $\frac{1}{2}$ kg-os, 600 mm. nyomtávban, acéltalpakkal
8500 m 7 kg-os, 600 és 760 mm. nyomtávban, acéltalpakkal

VÁLTÓK:

45 drb hordezható 5 $\frac{1}{4}$ és 7 kg szelvényben, 600 mm. nyomtávban
30 drb szilárd 9, 12, 23 és 34 kg szelvényben

FORDITÓKORONGOK:

kovácsolt vasból, 600 mm. nyomtávban

KOCSIK:

4 drb acélbillenőkocsi $\frac{1}{2}$ m³ ürtartalommal, 500 mm. nyomtávra
250 drb acélbillenőkocsi $\frac{3}{4}$ m³ ürtartalommal, 600 mm. nyomtávra, részben fékkel
5 drb acélbillenőkocsi 1 m³ ürtartalommal, 760 mm. nyomtávra, 3 mm-es pléhvel
38 drb acélbillenőkocsi $1\frac{1}{4}$ m³ ürtartalommal, 760 mm. nyomtávra, 3 mm-es pléhvel
15 drb acélbillenőkocsi $1\frac{1}{2}$ m³ ürtartalommal, 760 mm. nyomtávra, 5 mm. lemezvastagságú teknővel, mozdonyüzemre alkalmasan, fékkel és fék nélkül

26 drb szekrénybillenőkocsi vasalvázsal, $1\frac{1}{2}$ m³ ürtartalommal, 600 mm. nyomtávra
16 drb szekrénybillenőkocsi faalvázsal, 2 m³ ürtartalommal, 760 mm. nyomtávra
20 drb szekrénybillenőkocsi vasalvázsal, $1\frac{1}{2}$ m³ ürtartalommal, 600 mm. nyomtávra
38 drb szekrénybillenőkocsi vasalvázsal, $1\frac{1}{2}$ m³ ürtartalommal, 760 mm. nyomtávra
20 drb répakocsi egészen fából, 2 m³ ürtartalommal, 600 mm. nyomtávra
6 szekrénykocsi fából, $1\frac{1}{2}$ m³ ürtartalommal, 600 mm. nyomtávra
25 drb faszekrénykocsi vasalvázsal, 2 m³ ürtartalommal, 760 mm. nyomtávra (kavicsoló kocsi)
20 drb hosszfaszállító ikerkocsi egészen vasból, forgózsámolyokkal, 6 tonna hordképességre, 600 és 760 mm. nyomtávban
20 drb hasábfaszállító ikerkocsi 6 tonna hordképességgel, egészen vasból, vaspörével, 600 és 760 mm. nyomtávban
2 drb szabványos nyomtávu 8 tonnás nyitott teherkocsi
1 drb szabványos nyomtávu hajtány

KERÉKPÁROK:

160 drb acélöntésű és griffinkerekekkel ellátott kerékpár 760 és 1435 mm. nyomtávban, hozzávaló csapágyakkal együtt

MOZDONYOK:

1 drb 18 HP, kéttengelyű, 600 mm. nyomtávra
3 drb 30 HP, kéttengelyű, 760 mm. nyomt.
1 drb 35 HP, háromtengelyű, 760 mm. nyomtávra
1 drb 45 HP, kéttengelyű, 760 mm. nyomt.
3 drb 50—60 HP, háromtengelyű, 760 mm. nyomtávra
1 drb 70—80 HP, kéttengelyű, 1435 mm. nyomtávra