



## ELŐFIZETÉSI ÁRA

EGÉSZ ÉVRE  
FÉLEVRE12.— K.  
6.— K.NEGYED ÉVRE  
EGYES SZÁM3.— K.  
—60 K.

## FŐSZERKESZTŐ

DR. BISCHITZ BÉLA  
ÜGYVED.

## SZERKESZTŐSÉG ÉS KIADÓHIVATAL:

BUDAPEST, IV., (BELVÁROS) MOLNÁR-UTCA 33.  
TELEFON 108—00.

HIRDETÉSEK mm. SZÁMITÁSSAL DIJSZABÁS SZERINT.



## Az osztrák bányász kongresszus.

(Kiküldött munkatársunktól.)

Az osztrák közmunkák minisztere jelenlétében nyílt meg az 1912-iki osztrák bányász-kongresszus. A monarchia minden részéből siettek a legkiválóbb szakemberek a kongresszusra, melynek külső fényét maga az állam képviselője s Wien városa belső díszét maguk a résztvevők alkotják.

Szomszédaink bányáipara hatalmasan fellendült. Ipari termékei évről-évre hatványozva nagyobbodnak s az osztrák bányáipar ma Európa de különösen a Balkán államok számottevő kitűnő tényezője. Kapcsolatosan a bányáiparral a gép-, vas- és vasutipar is haladást tüntet fel. Az osztrákok nem elégednek meg azonban csupán a természetes önfejlődéssel, hanem igen sok gyakorlati uton megvalósítandó kitűnő eszmét vittek a kongresszusra, melynek közgazdasági hatása a kongresszus befejezése után nyilván érezhető lesz. Hogy mily súlyt fektetnek a bányáiparra szomszédaink, leginkább a bányáértékek legutóbbi nagy emelkedéséből tüntek ki s azon törekvésből,

hogy a magyar bányáipari értékek iránt is melegen érdeklődnek, tudván azt, hogy ezen iparág folytonos s fokozatos fejlődéssel jár a többi iparé is s ma egy ország jóléte s gazdasága csak ipari fejlődésének fokától állapítható meg.

A 16-án megtartott ismerkedési estélyen jelen voltak Ausztria bányásztársadalmának legkiválóbbjai. Az osztrák bányatulajdonosok központi egyesületének előkészítő bizottsága teljes számban jelent meg. A közmunkaügyi miniszteriumot képviselték: *Homan* osztályfőnök, *Holobek*, *Klein*, *Hohn*, *Pohorny* és *Posch* miniszteri tanácsosok. *Klein* kerületi biztos a földmívelésügyi miniszteriumot képviselte. A főiskolák részéről ott láttuk *Jeller* tanárt, a *boheni* bányász-főiskola rektorát, dr. *Ehrenvert* és dr. *Kedlich* bobeni tanárokat, ott voltak még *Müller* tanár, *Brunlochner* tanácsos Klagenfurtból, és *Tietze* igazgató Bécsből. Az ipart és kereskedelmet számos kiválóság képviselte. Az állami bányakerületek nagy számban küldötték fel vezető hivatalnokaikat.

Tipikus osztrák kedélyesség jellemezte ezt a felejthetetlen estét. Minduntalan egymás nyakába borultak öreg emberek, akik valamikor együtt végezték a bányásziskolát vagy a távoli kerületekben működtek együtt, azután elszakadtak egymástól s a kongresszus most újból össze hozta őket. *Hültemann* főbányatanácsos felköszöntőjében mihamar konstatálja, hogy az ismerkedési estély alkalmasint legszebb része lesz a kongresszusnak.

Kiosztásra kerültek a szaklapok, nyomtatványok, a művészi kivitelű jelvény és a miniatűr bányalámpák.

Másnap 10 órakor tartották meg az iparcsernókban a megnyitó ülést; elsőnek az előkészítő bizottság elnöke *Hültemann* főbányatanácsos szólalt fel. Jelenti, hogy az összes rokonszakhák, műszaki és ipari egyesületek képviseltették magukat. A résztvevők száma 850. A kongresszust megnyitottnak jelenti ki.

*Hoizdalek* bányagazgató felszólalása után megválasztják az elnökséget. Gr. *Larisch-Mönichel* egyhangulag választják meg elnöknek, *Homann* lovag, *Hültemann* és *Nool* lettek alelnökök. Az elnök megköszöni a megválasztást, majd meleg szavakkal üdvözlí a jelenlévő közmunkaügyi minisztert, báró *Bienert* helytartót, Bécs város képviselőit s az összes megjelenteket. Ezután *Hierhammer* alpolgármester, mint dr. *Neumayer* polgármester helyettese üdvözlí a kongresszust. A bécsi földtani társulat nevében *Galtner* udvari tanácsos, az osztrák mérnök és építészegylet nevében *Branzereller* beszélt.

A beszédek elhangzása után megalakulnak a bányászati és kohászati szakosztályok. A bányászati osztály elnöke lett: dr. *Fillunger* főbányatanácsos, alelnökök: *Poock* udvari tanácsos és *Renner* főbányatanácsos. A kohászati osztály elnökévé *Günther* György vezérigazgatót választották meg, helyettesei: dr. *Ehrenwerth* tanár és *Horovsky* igazgató.

Délben teljes számban ünnepi ebédre gyűltek a kongresszus tagjai. Az első felköszöntőt *Hültemann* főbányatanácsos mondja a jelenlévő közmunkaügyi miniszterre, azután a bányahatóságok képviselőit élteti.

Dr. *Truka* Ottokár közmunkaügyi miniszter szólal fel utána.

A bányászok foglalkozása egyike a legszebbeknek, — mondja többek között — mert hivatásuk a föld kincseit felszínre hozni s azokat az emberiség számára hasznossá tenni. Büszkék lehetnek szakmájukra, amely a természeti akadályokkal való gigászi küzdelemben a legnehezebb problémákat is megoldotta és elért eredményei által, a népjólét előmozdítása terén a legnagyobb elismerést vívta ki.

A bányászat és kohászat összes ágainak felvirágoztatására emeli poharát.

*Goedicke* igazgató mondott azután kedélyes beszédet. Később *Homann* lovag, osztályfőnök is felszólalt és szeltemes beszéddel üdvözlí a jelenlévő hölgyeket.

Az ünnepi ebéd végén a kurszalón nagy teraszán az egész társaságot lefényképezték.

Este a közmunkaügyi miniszter, dr. *Truka* látta vendégül a kongresszus tagjait. A megjelent előkelőségek között ott voltak *Georgl*, *Hussarck*, *Dlugosz*, *Forster* és *Heinold* miniszterek, báró *Bienert* helytartó, *Nepalek* főszertartás-mester, a miniszteriumok számos osztályfőnöke és főhivatalnoka. Az estélyt fesztelenül és kedélyesen töltötték el a megjelentek, számos teremben hullámozott a bányász-egyenruhás és frakkos tömeg.

Szerdán d. u. a kongresszus tagjai a városi villamos szalonkocsijaiban körutazást tettek a városban. Este Bécs városa látta vendégül a bányászokat, dr. *Neumayer* polgármester szívélyesen üdvözlí az egybegyűlteket a városház üléstermében. Több beszéd elhangzása után a diszterembe vonultak a megjelentek, ahol ezer teríték várta őket.

Csütörtökön d. e. 11 órakor tartották meg a Mérnök- és Építészegylet előadó termében a kongresszus zárógyűlését. Hosszas vita indul meg a legközelebbi kongresszus helyének és idejének megállapításáról. *Homann* lovag osztályfőnök ajánlja, hogy a jövő kongresszuson az előadók ne szabadon választott tárgyakról értekezzenek, hanem előre kijelölt problémákról tartsanak előadást. Felsorol sok fontos és aktuális kérdést, amelyek ugy a bányászvilágra, mint az egész közöletre nézve nagy fontossággal bírnak; igen célszerűnek tartaná tehát, ha már most alakítanának bizottságot, amely ilyen értelemben készítené elő a legközelebbi gyűlést. A bizottság az egyes referensek figyelmét felhívna a kijelölt problémákra.

*Bauer* Jenő vezérigazgató beszédében helyeslí *Homann* előterjesztését.

*Günther* igazgató azt ajánlja, hogy tekintettel a nagy időközre, amelyekben Ausztriában a kongresszusokat tartják, ne alakítsanak már most előkészítő bizottságot, hanem bízzák a bányatulajdonosok egyesületének mindenkori vezetőségére a jövő kongresszus előkészítését. Egyébként hozzájárul *Homann* előterjesztéséhez. *Günther* ajánlatát egyhangulag elfogadják.

Újból *Homann* lovag szólal fel. Megköszöni az előadóknak, hogy előadásaikkal érdekessé tették a kongresszust és ama meggyőződésének ad kifejezést, hogy a nagyértékű előadások újabb impulzust íognak adni a bányászati technika fejlődésének s üdvös hatással lesznek az egész bányászatra. A kongresszust befejezettnek jelenti ki.

P. I.



# THEODOLITOK

nivellálók, felállító készülékek,  
tájolók, mintaszerű, preciziós  
kivitelben mint különlegesség  
gyártása.

(B/2268/702/685/41)

MAX HILDEBRAND  
azelőtt August Lingke & Co.

FREIBERG, Sachsen 47.  
Alapított 1791.

Magyarországi képviselő:  
**CONRAD ÉS TÁRSA**  
Budapest, VI., Teréz-körút 15.

### Szivókotrótest.

Az alább ismertetett szivókotrótest az eddigiekkel szemben azon sajátossága által tűnik ki, hogy nemcsak a fenekén, hanem a menetirányban is nyílással van ellátva. Ezáltal azt az előnyt érzük el, hogy a szivókotrótest a talajban nem horgonyozódhatik le, illetve nem akadhat meg, mert ha a mellső nyílás eldugul, az alsó nyílás alatt, amelyen ez esetben a szivás történik, kimosás által üreg keletkezhetik, amelybe az akadályt képező kövek, ágak stb. behullhatnak.

A mellékelt rajzon a találmány tárgyának két példaképeni fogantatási alakja van föltüntetve. Az

1. ábra a szivókotrótest egyik kiviteli alakját mutatja függélyes metszetben, a

2. ábra pedig jobboldali homloknézetben. A

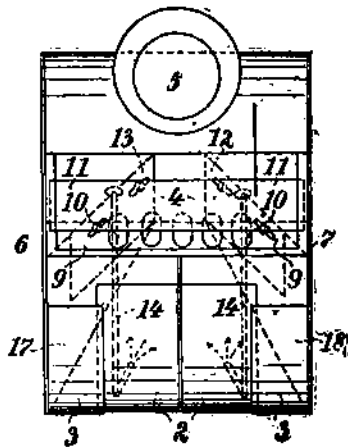
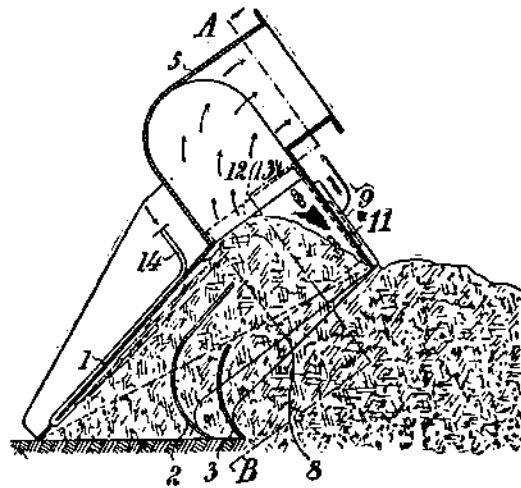

1. és 2. ábra.

3. ábra oly kiviteli alakot mutat, amely nehéz földtömegek szétapritására szolgáló készülékkel van felszerelve. A

4. ábra e kiviteli alak homloknézete, az

5. ábra az 1., illetve 3. ábra A—B vonala szerinti metszet. A

6. ábra az 1. ábra szerinti kiviteli alakot tűnteti föl a mellső szivónyílás eldugulása esetében.

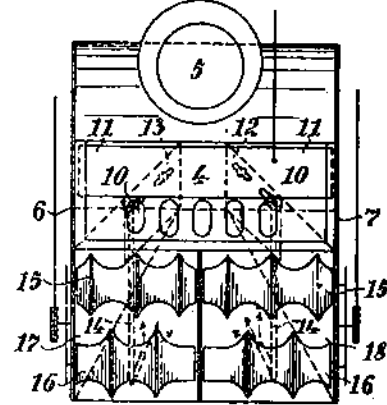
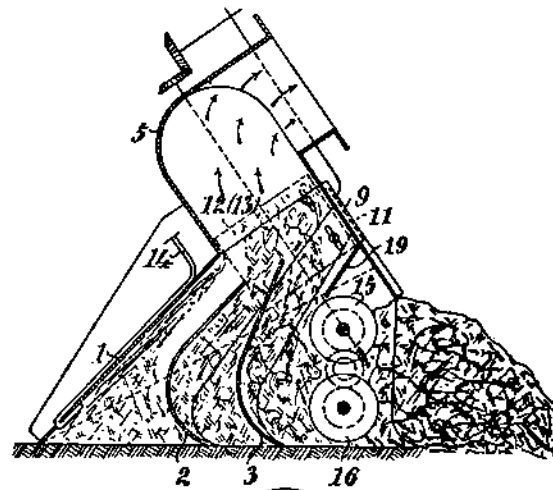

és 4. ábra.

A szivókotrótest szabálytalan négyszög alakú, a trapéz alakot megközelítő keresztmetszettel van kiképezve és két szájnnyílással van ellátva, és pedig az alsó (W) és a menetirányban fekvő mellső (V) nyílással (6. ábra). A hátsó oldalon a lezárást egy körülbelül 45° alatt hajló (1) fal képezi. A szivókotrótest belsejében több, az (5) szivónyílás felé kiszélesbedő helytálló (2, 3) vágószerszám van egymáshoz képest eltoltan elrendezve. A vágószerszámok függélyes (6, 7, 8) falak által vannak merevitve (1., 2. ábra), amelyek közül a (6, 7) falak egyuttal a kotrótest oldalsó lezárására is szolgálnak. A felső lezárás, amelyet egy, a (4) nyíláshoz derékszög alatt fekvő (9) zárólemez képez, rostély gyanánt van kiképezve, amelynek (10) rései egy ugyancsak résekkel ellátott (11) tolattyu által szabályozhatók, illetve elzárhatók. A (4) szivónyílás felé a keresztmetszet rézsutos (18, 17) terelőfalak által csökkentetik (2. ábra).

Az ily módon keletkező kupos keresztmetszet még tovább is szűkíthető a (17, 18) oldalfalakon résekkel és csavarokkal beállíthatóan rögzített (12, 13) lemezek által.

# Festékek és lakkok

megbízható, szolid és olcsó beszerzési forrása  
**KRAYER E. és TÁRSA BUDAPEST**

Főraktár és iroda: **v. Váci-ut 34.**  
„Krayertestékudvar”

festék-, kence- és lakkgyára ...  
Ca. és kir. udvari szállító. Ő cs. és kir. Fénésége, József főherceg udv. szállítója. A m. királyi államvasutak, állami, gép- és vasgyárak, az összes waggonygyárak, Budapest főváros szállító.  
(B/2139/746/52/11)

Az 1., 2. és 6. ábrán föltüntetett kiviteli alak működési módja a következő:

A földtömeget a (6, 7, 9) falak éles szélei és a (2, 3) vágószerszámok oly módon aprítják széjjel, hogy a tömeg szívás közben a (9) zárófal és a szerszámok közötti térbe tolatik be. A rézsutos (1) fal és a hozzá szög alatt elrendezett (2, 3) vágószerszámok a földtömeget az (5) szívócső (5) szívónyílásig szorítják és sajtolják úgy, hogy a (4) szívónyílás megtelik.

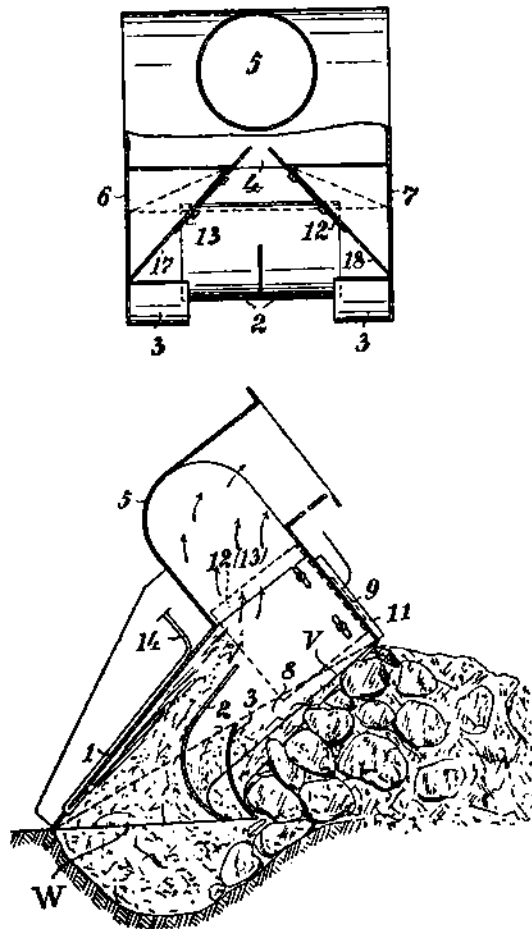

5. és 6. ábra.

Ha kövek, vagy más akadályok által a mellső (V) nyílás bedugul, úgy a szívóáram az alsó (W) nyíláson működik és ott üreget mos ki (6. ábra). A (V) nyílásnál lévő akadályok azután ezen üregbe esnek úgy, hogy a mellső (V) nyílás rövid idő múlva ismét szabaddá tétetik. Ily módon elkerüljük, hogy a szívókotrótestet a hajóról valamely akadályba való ütközés esetén föl kell emelni. A leírt szívókotrótest különösen laza talaj, például homok kotrására alkalmas.

Szilárdabb földtömegeknél, például agyag esetén, célszerű az anyagot péppé alakítani át. A találmány szerint ezen földadatot olyképp oldjuk meg, hogy a

külvizet a (11) rostély megnyitása után a (9) rostélyon át bebocsátjuk úgy, hogy a külviz a nyílás előtt lévő földtömb egész fölületére kiterjedhet. A szívóhatást azáltal támogatjuk, hogy nyomólevegőt vagy nyomás alatt álló vizet hagyunk a (14) csövön keresztül a földtömegekre hatni.

Köves és nagy szemcsékkel bíró anyagok kotrására célszerűen a 3. és 4. ábra szerinti kiviteli alakot alkalmazzuk, amelynél a kotrandó anyagot különleges (15, 16) aprítókészülék segítségével munkáljuk meg. Ezen aprítókészülék például gyűrűs hengerek gyauánt lehet kiképezve, amelyeket a hajóról hajtunk megfelelő csavarkerék- vagy fogaskerék-hajtással.

Természetesen több ily szívókotrótestet is elrendezhetünk egymás mellett, mely esetben a leírt szívókotrótestek csak egy-egy elemét képezik megnagyobbított szívókotrótestnek.

## Biztonsági robbantóanyagok.

### I.

A sujtóléggel küzdő munkahelyek fontossága napról-napra növekedik, mert a mind mélyebbre és mélyebbre nyomuló aknák révén szaporodnak azok az üzemek, melyekben a bányásznak a fellépő sujtóléggel számolnia kell. Az üzemek fejlődésével azok a berendezések is szaporodnak, melyek a bányalégveszélyt fokozzák s így méltánylást érdemel minden törekvés, mely a bányász amugy is ezernyi veszélylyel küzdő életét a földalatti munka legnagyobb rémétől: a bányalégrobbanástól igyekszik megmenteni.

A bányalég következtében történő balesetek három csoportba oszthatók: azok, melyek a bányalég gyuladása következtében állnak elő; továbbá a normális módon fejlődő bányalég által való megfulás és végül a bányalég hirtelen való fellépése. A bányalég gyuladása származhatik égő lámpák, villamos lámpák, robbantóanyagok és egyéb (esetleg ismeretlen) okok által. A robbantóanyag használata oly módon okozhatja a bányalég gyuladását, hogy a robbantás nem sujtólégbiztos anyaggal végeztetik, vagy pedig, hogy a gyújtószinór nem felel meg és végül az által, hogy a sujtólégbiztos robbantóanyag maximális töltési mennyisége nem tartatott be.

Az esetek legnagyobb részénél a robbantóanyagok okozzák a bányalégrobbanást. Elsőrendű érdeke tehát minden bányásznak, akit sujtóléggel küzdő helyeken való munkára késztet végzete, hogy alaposan megvizsgálja, vajjon a használatba veendő robbantóanyag megfelel-e mindazon szabályoknak, melyek erre nézve hatóságilag elő vannak írva. A bányász ugyanis magának a robbantóanyagok megvizsgálására nem

**MŰSZAKI és GÉPIPARI RÉSZVÉNYTÁRS.** Budapest, V., Alkotmány-utca 25.

∴ Szivattyúk minden célra. Tüzoltó fecskendők. ∴  
 Műszaki cikkek: gummi- és asbest-árak minden célra.  
 Kenőolajok, tisztítógyapot, gépsziják. Robbanámentes acetylen bányalámpák.

Telefon 153-11.  
168-00.

(B/3146/731/52)

**MOTOROK.**

vállalkozhatik, egyrészt azért, mert ehhez oly vegyi és egyéb szakismeretek szükségesek, melyek csak a robbantóanyag-gyárakban hosszú időn át való működés révén sajátíthatók el, másrészt pedig mivel teljes mérvben megnyugodhatik hazai hatóságaink lelkiismeretességében, mindenre kiterjedő körütekintő gondosságában és azt a robbantóanyagot, melyet felettes hatósága sujtólégbiztosnak elismer, teljes bizalommal sujtólégbiztosnak elfogadhatja és a szabályok betartásával használatba is veheti. Ha az el nem hárítható magasabb erőhatalom révén minden emberi számítás ellenére mindazonáltal baleset történik: a felelős bányász nyugodtan mondhatja isten és ember előtt: kötelességemet teljesítettem, betartottam a hatóságom által előírt rendszabályokat, a balesetnek oka nem vagyok!

Sajnos azonban, alig van bányász, aki a sujtólégbiztos robbantóanyagokra vonatkozó rendeletek utvesztőjében a kellő tájékozottsággal bírna. Annyi a balvélemény és téves felfogás e téren, hogy a felelős munkavezető — bár akaratlanul is — könnyen áldozatává válhat a helytelen információknak és a fogalmak félreértésének. Oly nagy a felelősség és oly nagy a veszély a bányaléggel küzdő munkahelyeken, hogy nem végzünk felesleges munkát, ha a sujtólégbiztos robbantószerkezetre vonatkozó hatósági rendeletek homályába némi világosságot igyekszünk behozni.

Hogy mi a sujtólégbiztos robbantóanyag, hogyan határozzák meg annak veszélytelenségét, mily különböző felfogások és elméletek érvényesülnek ennél: bármily hálás és érdekes is a téma, nem óhajtunk vele ezuttal bővebben foglalkozni. Fogadjuk el alap-tételül, hogy mindazok a robbantóanyagok, melyeket bányahatóságaink sujtólégbiztosnak elismernek, valóban sujtólégbiztosak is és ne kutassuk, hogy e sujtólégbiztonságot mi módon, mely segédeszközökkel, hol és mikor állapították meg. Legyen kiinduló dogmánk: amire a bányahatóság kimondja, hogy sujtólégbiztos, az valóban sujtólégbiztos is.

Tegyük fel tehát, hogy valamely robbantóanyagot sujtóléggel és szénporral küzdő munkahelyünkön alkalmazni akarunk. A bányarendőri szabályok értelmében e helyeken csak oly robbantóanyagokat használhatunk, melyeket a bányahatóság megenged. A teendők már most az, hogy a bányahatóságot megkérjük, engedje meg hogy az ilyen és ilyen összetételű, itt és itt készült robbantóanyagot sujtóléggel bányákban használatba vegyük. A bányahatóság erre az illető anyagot megvizsgálja és a vizsgálat eredményéhez képest vagy megadja az engedélyt, vagy pedig elutasítja. Ha megadja, egy egyszersmind meghatározza azt a maximális töltési mennyiséget is, a mely az illető robbantószerkezetről egy-egy robbantásnál felhasználható.

Hogy minő robbantóanyag engedélyezését kérjük, az természetesen teljesen tetszésünkre van bízva. Ha választhatnánk a külföldön használatos anyagok között, úgy bizonyára arra esnék választásunk, melynek sujtólégbiztos töltési mennyisége a lehető legnagyobb, (mert hiszen minél kevesebb lyukban minél több anyagot robbanthatunk, annál olcsóbb és jobb a robbantás eredménye) és így akadnánk pl. az Angolországban engedélyezett kb. 50 különféle sujtólégbiztos robbantóanyag közt nem egy olyanra, mely még 650 gramm töltésnél is biztonságot nyújt. Külföldi anyagot azonban nem választhatunk, mert a fuvar- és vámköltségek horribilis magassága a külföldi behozatalt lehetetlenné teszi. Így tehát csak a vámterület határain belül készülő sujtólégbiztos készítmények jöhetnek számításba, melyek közül eleddig csak egyetlenegy van, melynek megengedett töltési mennyisége 650 gramm. A többiek kivétel nélkül 450 vagy legfeljebb 500 grammig sujtólégbiztosak.

Tegyük fel, hogy az engedélyt megkapjuk; a robbantószeret előírás szerint használjuk, többet, mint a megengedett töltési mennyiséget nem engedünk elhelyezni és mindamellett az el nem hárítható magasabb erőhatalom folytán, melylyel szemben teljesen védtelenek vagyunk — balesettörtént. Nyugodt lelkiismerettel várjuk a vizsgálatot, mert hiszen az előírás szerint használt robbantóanyagot felettes hatóságunk engedélyezte. És legnagyobb meglepetésünkre mégis csak ránk bizonyul, hogy a felelősség minket terhel, mert kisé: hogy a robbantóanyag, mely ugyan sujtólégbiztosnak volt deklarálva, nem birt a forgalombahozatali és szállítási engedéllyel.

Tehát jól értsük meg: hogy valamely robbantóanyag sujtóléggel küzdő bányákban alkalmazható legyen, ehhez szükséges a bányakapitányság engedélye. De hogy a szóban levő robbantóanyag egyáltalán használható legyen, ahhoz egy másik hatóságnak, a magyar királyi belügyminisztériumnak forgalombahozatali és szállítási engedélye szükséges. Nem elég tehát az, hogy valamely robbantóanyag sujtólégbiztosnak legyen deklarálva: szükséges még az is, hogy egyáltalában forgalomba hozható és szállítható legyen. Ha be is bizonyítjuk, hogy a bányahatóság előírásainak megfeleltünk, nem szabadulhatunk a felelősség alól, mert megszegtek a belügyminisztérium 40302—1890. számú rendeletét, mely felelősségre vonja mindazokat, akik általában nem engedélyezett robbantószerkezetet vásárolnak, szállítanak, használnak, vagy használatra másoknak átengednek.

Nem végzünk tehát felesleges munkát, ha erre bányászainkat figyelmeztetjük. A veszély igen nagy, annál inkább, mert tudomásunk szerint az osztrák készítményű anyagok csakis a bányahatóságok által

# SZIVATTYUKAT és

# MÉRLEGEKET

gyárt mint különlegességet és legnagyobb raktárt tart épület- és diaphragma-szivattyukban

## GARVENSWERKE

## WIEN, II., HANDELSQUAI 130.

(B/96/714/4)

■ ARJEGYZÉK INGYEN ÉS BÉRMENTVE. ■

vannak sujtólégbiztosnak deklarálva, de a belügyminiszter szállítási és forgalombahozatali engedélyével nem bírnak. Őva intjük bányászainkat ily robbantószerkeket használatától: ha már osztrák gyártmányú anyaggal robbantanak, legalább kérjék be a gyáros-tól a magyar belügyminiszterium forgalombahozatali és szállítási engedélyének hiteles másolatát, hogy szükség esetén az mindjárt kéznél legyen. És ha azt teszik, ne legyenek tekintettel arra, hogy a gyár állami intézmény-e, vagy magánkézben van, mert ez a felelősségre semminemű befolyással nincs.

## HAZAI HIREK.

**Áthelyezés.** Pistel Ödönt, a Salgótarjáni Kőszénbánya rt. régi, érdemes tisztviselőjét Petroszényből Kudzisra helyezték át.

**Házasságok.** Kahle Frigyes kapnikbányai m. kir. bányamérnök a mult szombaton vezette oltárhoz Kunovszky Juliskát, Kúnovszky Zsigmondnak, a zalatnai főbányahivatal főnökének a leányát. — Balás Emil selmecbányai főiskolai tanárság a mult csütörtökön esküdtött örök hűséget Fiedler Nellynek a selmecbányai evang. templomban.

**Az állami szénbányák.** Sokféle verzió keringet már az állami szénbányák sorsáról, Lukács pénzügyminisztersége alatt bizonyosnak látszott, hogy a bányákat eladják vagy legrosszabb esetben bérbe adják. Később a beavatottak tudni vélték, hogy a bányákat kezelésre adják át és az eladott szénmennyiségért jutalékot fog a kincstár fizetni. Egyik módusra sem került a sor. A pénzügyminiszter legutóbb tartott budget beszédében nagyjelentőségű és megnyugtató kijelentést tett; eszerint az állami szénbányák inangurálójuk intencióihoz hiven, megmaradnak állami kezelésben, mert a régóta szükséges és megkezdett beruházások keresztül vitele után — mint ezt minden hozzáértő előre tudja — a bányák jövedelmezősége biztosítva lesz. Illetőleg biztosan tudják azt, hogy ezen bányák a beruházások eszközlése előtt — mint semmiféle bányák a beruházások előtt — jövedelmet nem hozhatnak.

**A Rudai Tizenkét Apostol bányatársulat** külön balesetbiztosító osztályt létesített, úgy, hogy a szerencsétlenül járó munkások és hozzátartozóik nemcsak a társaság, hanem a balesetbiztosítás segélyét is élvezni fogják.

**Bányatársulati gyűlés.** A dobsinai „Bonaventura” bányatársulat október 15-én Dobsinán bányatársulati gyűlést tart.

**A Felsőtisza hajózási és kőbányavállalat** 250,000 koronáért eladta tokaji kőbányáját Kálmán Miklós és társa cégnek. Az új tulajdonos a bányát üzemét jelentékenyen ki fogja bővíteni.

**A faszén-kartell meghosszabbítása.** A retortafaszén-előállító magyar és osztrák vállalatok kartellje, amelyet 1902-ben tíz évre kötöttek meg, 1913 január 1-ével lejárna, az érdekelt cégek azonban már most megegyeztek, hogy a kartell továbbra is fentartják. Minthogy a kartell eladási irodájának a vezetője, Bródy Sándor, nyugalomba vonul, a kartell tagjai, névszerint: a Bantlin-féle vegyigyárak rt. Perecsényben, az Osztrák-magyar államvasuttársaság, a Klotild első magyar vegyipar rt., gróf Pálffy József vegyészeti gyára Szomolányban, Unión vegyészeti ipar rt., Cerych Ferenc és József mitrovicai tüglyakivonat gyára, Strickler és Bois de Chesnék Cernik-Nováni és a Bosznia

fáértékesítő rt. Teslieben, a közös értékesítés céljából részvénytársaságot alapították Fászén-központ rt. cég alatt Budapest székhelyűel. A társaság alaptőkéje 100.000 korona (300 darab 200 korona n. é. részvény). A kartell szervezetén egyébként semmit sem változtattak.

**A homoródvölgyi vasut.** Schwarz Adolf esztergomi vállalkozó vasutja, a Homoródkőhalomtól Almázig tervezett ugynevezett homoródvölgyi vasut építése biztosítva van, mert az érdekelt községek a szükséges 800.000 korona hozzájárulást már megszavazták. Az új harmincöt kilométer hosszú vasut közigazgatási bejárása október közepére van kitűzve, az építéshez tavasszal fognak hozzá. A vonal szénbányák mentén halad el és ezeknek termékeit viszi piacra.

**A medgyesi földgázforrásról,** amelyről irtunk már, újabb a következőket jelentik: A medgyes határában fekvő Schemmert nevű erdőben, hol a napokban próba-furást végeztek, hatalmas földgázforrásra akadtak már nyolevan méter mélységnél. Ennél a mélységnél is naponként 2500 köbméter földgáz rohan kifelé. Hivatalos szakértők véleménye szerint mélyebb furásnál tetemesen nagyobb mennyiségre van kilátás. Báznán, Medgyes szomszédságában, de Kisküküllő megyében csak 140 méter mélységnél mutatkozott ilyen mennyiségű földgáz, tehát a medgyesi gázkut sokkal gazdagabbnak ígérkezik. A város polgármestere egy bizottsággal és szakértőkkel augusztus 28-án volt a helyszínen, s örömmel állapították meg a kedvező eredményt. Nehogy azonban úgy járjanak, mint Báznán, hol a földgáz a föld alatt jobbra-balra nagy részben elillan, most a Schemmertben első sorban is óvintézkedést tesznek az elillanás meggátlására, azután a furást tovább folytatják. A város fölterjesztést szándékozik intézni a miniszterhez, hogy a város határában talált és termelendő földgáz bocsássa első sorban a város rendelkezésére, hol a beruházás is kevesebbe kerül, lévén a városnak üzemben levő gázgyára, hová a földgáz és innen a város lakosaihoz elvezethető. Együttal a város kilátásba helyezte, hogy azoknak az egyéneknek, vagy társulatoknak, kik Medgyesén gyárat akarnak fölállítani, mindenféle kedvezményt hajlandó megadni.

**A Dunagőzhajózási társaság beruházásai.** Megemlékeztünk már arról, hogy a Dunagőzhajózási Társaság pécsi szénbányái részére Üszögön központi szénmosó és villamos telepet létesít és összes pécsvideki bányáit ez a villamosmű látja majd el a szükséges árammal. A társaság rövidesen bemutatja a kész terveket az illetékes közigazgatási hatóságnak, azután pedig azonnal hozzá fog az építéshez. A villamosmű a közeli községeknek is fog áramot szolgáltatni. Ugyancsak Üszögön létesít a Dunagőzhajózási Társaság egy szeparációs művet, amely a társaság bányáiban kiaknázott nyersszén osztályozását végzi. Ezt a szeparációs művet a villamos művel egyidejűleg létesítik. Itt említjük meg, hogy a D. G. H. T. szabolcsbányatelepi gondnokságát beszünteti és a pécsi bányatelepen kívül csak Somogy és Vasas községekben tart fenn külön gondnokságot a társaság.

**Földgáz Magyarorságon.** Dicsőszentmártonból jelentik, hogy az állam által Kisküküllő vármegyében végzett furások alkalmával Magyarorságon a régi égő forrásnál a sármásihoz hasonló mennyiségben földgázra bükantak. Az érdekes hírre vonatkozólag Vnutskó Ferenc főbányatanácsos ezeket mondta:

— Éppen tegnap érkezett vissza az erdélyi gázforrásoktól egy geológus, aki szóbeli jelentést tett, hogy a Dicsőszentmártontól mintegy nyole kilométernyire fekvő Magyarorságon nagyobb gázforrások

tak. Egyelőre csak a szóbeli értesítés alapján tudok új gázforrásról. A kolozsvári kirendeltség mérnökeinek kutatása még folyik. Nem lehetetlen, hogy gazdag gázforrásra akadnak. Az új forrás meglehetősen messze van Kissármástól. Mintegy ötven kilométernyire. A jelentés csak az alapos kutatások befejezése után fog megérkezni.

**Az új szénpályaudvar és a széndijszabások.** Körülbelül egy év előtt adták át a forgalomnak Budapest új szénpályaudvarát „Budapesti északi p. u.” elnevezés alatt. Az új pályaudvar forgalomba helyezésével az államvasutak a többi budapesti pályaudvaroknak a nagymennyiségű szénküldeményektől való mentesítését célozták. Ez a törekvés azonban nem hozta meg a kívánt eredményt, mert az új szénpályaudvarnak kedvezőtlen fekvése és a hozzá vezető közutaknak közismert rossz állapota miatt a felek szénküldeményeiket nem az új szénpályaudvarra, hanem a meglévő többi pályaudvarra hozatták. A Máv. igazgatósága a szénküldeményeknek az északi pályaudvarra való terelése érdekében most azt az intézkedést lépteti életbe, hogy az osztrák-sziléziai és porosz-sziléziai területekről Budapest északi pályaudvarra érvényes díjtételeket tonnánként 40 fillérrel leszállította, ellenben a többi budapesti pályaudvarokra rendelt ilyenmű küldeményekre fennálló díjtételeket tonnánként 20 fillérrel felemelte. Az államvasutak ez intézkedése folyó évi november 4-én lép életbe.

**Baleset.** Nagyváradról írják tapunknak, hogy a nagybárádi kőszénbányában robbanás közben egy széndarab megsértette Bogyányszky György bányászt, aki belehalt a sérülésébe.

**Szalagszállító berendezések.** Különösen nagy tért hódítanak nálunk újabban a Muth-Schmidt G. m. b. H. Berlin-Lichtenberg-i cég által gyártott, érc, szén, salak és hasonlók szállítására kiválóan alkalmas szalagszállító-berendezések. Legújabbán a Rimamurány-Salgótarjáni Vasmű, a Hernád völgyi Magyar Vasipar Rtg, Mészhomok-téglagyár, Kispest, a Magyar Brikettezőgyár Rtg, Budapest, a Magyar Általános Kőszénbánya Rtg, Tatabánya, a Falepároló Rtg, Resica, részére szállított a cég nagyobb berendezéseket és a budapesti központi gázgyár szén- és salakszállító berendezésének elkészítésével is ezen cég van megbízva. A cég magyarországi képviselője Vecsey Jenő okl. gépészmérnök, Budapest.

**A Magnesit-ipar és bányászati részvénytársaság** a folyó évi május hó 24-én megtartott közgyűlésén elhatározta, hogy az 1,050.000 K névértékű részvénytőkéjét leszállítja 315.000 koronára, olyképen, hogy minden 10 darab

egyenként 200 korona névértékű forgalomban levő részvény 3 darab új, egyenként 200 korona névértékű részvényre cseréli be. Ugyanezen közgyűlés egyben elhatározta a leszállított alaptőkének 1,000.000 K-ra való felemelését s most felhívja a részvényeseket, hogy a kibocsátandó 685.000 korona névértékű új részvényekből fennmaradó 315.000 korona névértékű részvényekre az elővételi jogot a következő feltételek mellett gyakorolhatják: Minden új 200 korona névértékű részvény alapján 1 darab ugyanilyen részvény 205 korona egy összegben való lefizetése, továbbá 200 korona utáni 5%-os kamatnak 1912 január hó 1-től a befizetés napjáig való megtérítése ellenében vehető át. Az elővételi jog gyakorlásának határideje 1912 szeptember hó 30 án.

**A fémpiacról.** A lefolyt héten minden fém iránt élénk kereslet nyilvánult, minek folytán az árak emelkedő irányzatot követtek. A legerősebb az emelkedés az ónban, amelynek drágulását a spekuláció is fokozza és az ólomban, amelynek határozottan hiány tapasztalható. Zárójegyzések Londonban: réz, standard, promptra 8 $\frac{7}{8}$ ; három hónapra 7 $\frac{1}{2}$ ; ón promptra 218 $\frac{1}{4}$  font sterling angol tonnánként. Budapesti nagybani eladási árak: réz, könnyű áru 170; nehéz 175; egészen nehéz (Feuerbox) 180; ón rudakban 590; tömbökben 560; forrasz-ón 200; közönséges 220; elsőrendű 240; horgany WH 60; IH 63; elsőrendű hutaáru 72-74; ólom tömbökben 50; rudakban 52; elsőrendű hutaáru 55; antimon 70; aluminium 125 K 100 kg.-ként.

**Szénforgalom.** A máv. vonalai mentén fekvő kőszénbányák az augusztus hó 25-től augusztus hó 31-éig terjedő héten, hat munkanap alatt, összesen 12,436 kocsirakomány szenet adtak fel; 2267 kocsirakománnyal többet, mint az előző héten és 277 kocsirakománnyal többet, mint a múlt év hasonló (VIII. 27-től IX. 2-ig) időszakában. Egy-egy munkanapon átlag 2072 vasuti kocsit raktak meg; 378 kocsival többet, mint az előző hét egy-egy munkanapján.



**LANGSTEIN és KLEIN**  
hordozható accumulator-gyár.  
Valódi Korányi-féle-szjvarró  
sodrony egyedárúsítása  
**Budapest, IV.**  
**Ferenciek-tere 3.**  
**TELEFON 86-33.**

Hordozható accumulatorok, villamos gyújtótelepek, kézi lámpák, bányalámpák, Tűzoltólámpák, kocsilámpák, zseblámpák és automobil batteriák.

! Szab. elektromos vészlámpák izzólámpa és elektrotechnikai cikkek gyári raktára.

(B/3478/733/48/II)

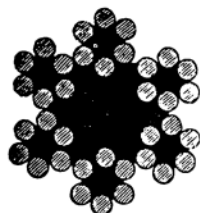

## Felten és Guillaume

kábel-, sodrony- és sodronykötél-gyár  
részvénytársaság

Budapest, V., Vízafogó 1460. szám.



**Ólomkábelek. Villamvilágítási vezetékek. Sodronykötelek.**

**Elektrolytikus vörösrézhuvalok, okonitvezetékek, szerelvények stb.**

(B/2095/869/24.)

## KÜLFÖLDI HIREK.

**A clarencei katasztrófa halottait** eltemették. Hetvenegy koporsót vittek a kálváriára s ott volt a nagy temetésen az egész bányavidék szomorú népe. A katasztrófa összes áldozatainak száma 88. Ezek közül 31 meghalt, 15 megsebesült és 42 hiányzik. 400 méternyi mélységben megtalálták a hős Dupont mérnöknek és két társának holttestét, akik mentés végett szálltak le a bányába és maguk is ottvesztek. A mérnök arccal a földre bukva feküdt és kezében szorongatta a kialudt lámpát. Duponé volt az, aki a courriersi nagy bányakatasztrófa után hősiesen le szállott az égő tárnába és sok bányászt mentett meg a tűzhaláltól.

**Csökkenek a petróleumárak.** A Standard Oil Co. és a vele szoros összeköttetésben levő Puve Oil Co. a petróleum árát 915 M.-ról 885 M.-ra szállította le. Ez az ármérséklés nem jön váratlanul, mert az amerikai és orosz petróleum ára a napokban erősen csökkent. Annál érdekesebb ennek az ármérséklésnek a háttere. Ez ugyanis az első lépés abban a harcban, amelyet az amerikai vállalat a meg egyezés felbontása után az Európai Petroleumunió ellen indítani akart. Valószínű, hogy a Deutsche Bank csoportjához tartozó társulatok nemsokára szintén mérsékelni fogják a petróleumárakat. Döntő szerepet fog játszani a harcban a Deutsche Erdöl Akt. Ges., amely az osztrák kivitel legfőbb képviselője. Ez a társaság hosszú időközön át legellenesebb viszonyban állott a Standard Oil Co.-val, de utóbbi időben a békésebb irányt képviselte.

**Ujra tárgyalnak a petróleumfinomítók.** Az osztrák petróleumfinomítók szeptember 17-én ülést tartanak, hogy a parafin árát megállapítsák! Ez alkalommal a kartell szószólói ismét meg fogják kísérelni, hogy a petróleum-kartellt újra megalakítsák, illetve hogy a tárgyalásokat megkezdjék.

## DEUTSCHER BERICHT.

INDUSTRIE UND VOLKSWIRTSCHAFT.

**Insolvenzen.** Die Österreichische „Metallwarenfabriks-Gesellschaft m. b. H.“ in Wien (II., Lorystrasse 122) ist mit Passiven von 230.000 K und Aktiven von 150.000 K in Konkurs geraten.

**Bau einer Eisengiesserei in Jungbunzlau.** Die Firma Laurin & Klement beabsichtigt eine moderne Eisengiesserei zu erbauen.

**Ein Erfolg der ungarischen im Auslande.** Wir registrieren immer mit grosser Freude die leider nicht allzu häufigen Fälle, da eine heimische Firma ausserhalb der Grenze Ungarns zu Ehren gelangt. Diesmal können wir aber sogar eines derartigen Falles erwähnen, welcher förmlich einem Ereignis gleichkommt. Bekanntlich erfreut sich die ungarische Industrie seitens österreichischer Behörden, insbesondere der militärärarischen, nicht des Wohlwollens und daher sind ihre Bewerbungen um Aufträge immer blos fromme Wünsche. Und nun geschah das grosse Wunder, dass die für die Hauptfront des in Wien im Bau begriffenen neuen Palais des Kriegsministeriums bestimmten zwei Doppeladler von riesigen Dimensionen, ferner vier Kriegstrophäen, aus getriebenem Kupfer hergestellt, bei der hiesigen Firma *Armin und Franz Steiner* angeschafft wurden. Aber einen ungleich grösseren Erfolg hat diese Firma noch darin aufzuweisen, dass ihr aus Berlin der Auftrag auf Lieferung einer für Kairo bestimmten 6 1/2 m hohen Freiheitsstatue zugegangen ist.

**Neue Hüttenanlage.** In Misztbánya bei Nagybánya beabsichtigen die Inhaber der dortigen Kupferbergwerke eine moderne Hüttenanlage zu errichten.

**Eine neue Motorenfabrik.** Unter der Firma *Bogner und Vágó* haben die Herren Karl Bogner und Leopold Vágó in Csömör, nächst der Hauptstadt, eine Motorenfabrik errichtet. Das Stadtbureau befindet sich VI., Lázár-u. 9.

**Konkurs einer Maschinenfirma.** Gegen die hiesige protokollierte Maschinen- und Motorenfirma Emil Szabó & Co., deren Gesellschafter Emil Szabó und Oskar Gomperz sind, wurde dieser Tage der Konkurs verhängt. Die Firma war schon vor Monaten in Zahlungsschwierigkeiten geraten. Der aufgenom-

**Szlojtkai sósvíz**

**CZUKORBETEGSÉG ELLEN**  
speciális gyógyital.  
KÖHÖGÉST, REKEDSÉGET, IDULT GYOMOR ÉS  
HUGYSZERV BAJOKAT  
GYÖKERESEN GYÓGYÍT.

Megrendelhető a »Magyar Ásványvíz Forgalmi és Kiviteli R.-T.«-nél Budapest. Telefon 162-84

## „Titanit“

A „Titanit“ robbantóereje és repesztőképessége versenyez az összes eddig ismert brizáns robbantóanyagokkal.

A „Titanit“ használata teljesen veszélytelen.

A „Titanit“ minden vonattal, minden állomásra szállítható.

„TITANIT“ magyar biztonsági robbantóanyag részvénytársaság

Budapest, V., Mérleg-utca 3. szám. — Távirati cím: Titarob, Budapest. Telefon 45—31.

(B/436/766/52.)

a jelenkor legtökéletesebb robbantószere. Egyesíti magában az eddig ismert robbantószerek minden előnyét, azok minden hátránya nélkül. A „Titanit“ előállítás, szállítása és raktározása teljesen veszélytelen.

A „Titanit“ raktározását és használatát hatósági előírások és beavatkozások nem korlátozzák.

A „Titanit“ előnyeit igazoló kísérleteket kívánatra költségünkön végeztetjük.

A „Titanit“ ára olcsóbb, mint bármely más robbantóanyagé.



mene Status ergab, dass den Passiren von 800.000—900.000 K Aktiven von 600.000—700.000 K gegenüberstehen. Nachdem aber mehrere Wechselakzeptanten die als Gegenwert dienenden Motoren und Maschinen nicht erhalten haben und auch Rimessen doppelt begeben waren, hatte ein von berufener Seite unternommenes Arrangement grosse Schwierigkeiten. Da die Firmeninhaber seit längerem unbekanntem Aufenthalte sind und das Geschäftslokal geschlossen wurde, besorgte ein Komitee der Gläubiger eine aussergerichtliche Ordnung der Angelegenheit, die jetzt dadurch eine Störung erlitten hat, dass ein hiesiges Geldinstitut wegen einer Wechselerforderung von zirka 16.000 K die Verhängung des Konkurses erwirkte. Das Gläubigerkomitee bleibt aber weiter bemüht, ein Arrangement herbeizuführen, zumal das Manko ungeführt bloß 20% betragen soll. Zum Konkurskommissär wurde Richter Béla Gallia, zum Masseverwalter Dr. Ignaz Éri, zu dessen Substituten Dr. Nikolaus Preusz ernannt. Die Termine sind auf den 5. Oktober, 2. und 4. November l. J. anberaumt.

**Die Bruno Glühlicht-A.-G.**, welche mit Unterstützung seitens der Ungarischen Bank- und Handels-A.-G. vor kurzem gegründet wurde, beabsichtigt ihr Aktienkapital von 800.000 Kronen auf eine Million zu erhöhen.

**Eine neue Kabelfabrik in Budapest.** Wie wir hören, beabsichtigt die Wiener Firma Siemens & Halske in Budapest eine Zweigfabrik zu errichten.

**Die Firma Ohrenstein und Koppel** in Budapest ist neuerdings mit zahlreichen Bahnbauten betraut worden, so unter anderem: mit dem Bau einer landwirtschaftlichen Bahn für Dreher in Martonvásár, einer Industriebahn für die Domäne Schaumburg-Lippe in Dárda, einer Waldbahn mit Lokomotivbetrieb für die Holzexploitations-A.-G. in Verőcze (Viroviticza) Slavonien, etc. etc.

**Eine Waggonfabrik in Serbien.** Ein belgisch-serbisches Konsortium, an dessen Spitze die serbische Importfirma V. Lukics und Co. steht, überreichte der serbischen Regierung ein Gesuch um Konzession für eine an der serbisch-ungarischen Grenze zu gründende Waggonfabrik. Das neue Unternehmen tritt mit einem Aktienkapital von 2 Millionen Frank ins Leben.

**Skodawerke.** Aus Prag geht uns die Mitteilung zu, dass die Skodawerke die Erzeugung von Acetylenapparaten und Kabeln in ihren Betrieb aufnehmen und die Waffenfabrikation ausdehnen wird.

**Neue Kabelfabrik.** Die Schwechater Kabelfabrik Heinrich Eger u. Comp. wurde unter Beteiligung der Firma Kolben u. Comp. in Prag in eine Gesellschaft mit beschränkter Haftung mit einem Stammkapital von 500.000 umgewandelt. Die Gesellschaft wird eine neue Bleikabelfabrik in Schwechat errichten und ihre bestehenden Werke erweitern; hierfür ist ein Kapitalsaufwand von einer Million Kronen erforderlich.

**Eine staatliche Oxygenfabrik.** Die Direktion der ungarischen staatlichen Eisenwerke geht mit dem Plane um, zur Deckung ihres Bedarfes an Oxygen, zur Erzeugung desselben im Zólyombrezóer Werke eine eigene Fabrik zu errichten. Der Staat verbraucht jährlich ca. 30.000 Kubikmeter Oxygen, doch würde die Produktion der in Aussicht genommenen Fabrik eine grössere sein, da ein

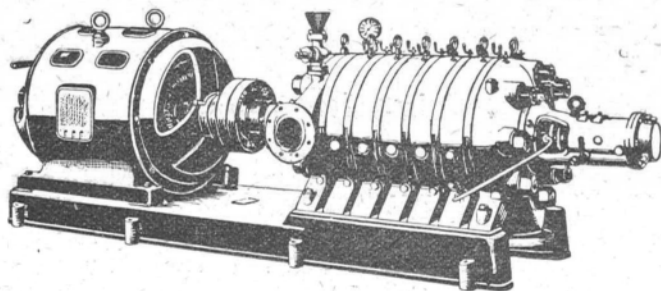
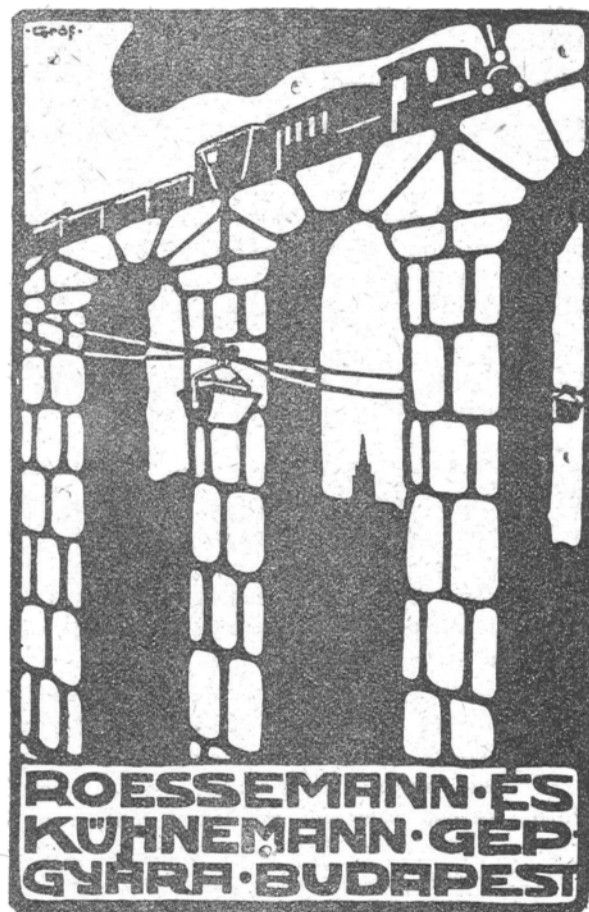

Centrifugális és körforgó  
SZIVATTYUK, FUVÓK,  
GÁZSZIVÓK,

Turbina szivattyuk és turbokompresszorok.  
C. H. Jaeger & Co. Leipzig-Plagwitz.

Vezérképviselő a magyar korona országokban:

VECSEY JENŐ okl. gépészmérnök  
Budapest, V., Lipót-körut 21. Telefon 105—84.

solches Unternehmen unter einer Produktion von 200.000 kbm. sich nicht rentiert.

**Die Budapester Allgemeine Vermittlungs-A.-G.** hat eine technische Abteilung errichtet, zu deren Leitung Herr *Julius Vécsey* berufen wurde. Für diese Abteilung hat die Firma die Vertretungen der Maschinenfabrik für Mühlenbau *Josef Oser in Krems*, der *A. B. C. Motorenfabrik in Wien* und der *Dingler'schen Maschinenfabriks-A.-G. in Zweibrücken* übernommen.

**Absatz der österreichischen Eisenwerke pro Juli 1912.**

Fabrikat	Im Monat Juli			Seit 1. Jänner		
	1912	1911	+ oder -	1912	1911	- oder -
	Meterzentner					
Stab- u. Fassoneisen	471.854	350.011	+ 121.843	2.961.096	2.299.110	+ 661.986
Träger	166.788	151.448	+ 15.340	1.106.801	869.697	+ 237.104
Grobbleche	52.580	34.633	+ 17.947	410.943	330	+ 160.613
Schienen	81.425	56.207	+ 25.218	544.007	546.183	- 2.176

## ✂ SZERKESZTŐI ÜZENET. ✂

**P. H. Nagyváradi.** A) A furótechnikusok és mérnökök vándorgyűlése szeptember 8-án kezdődött Berlinben. B) Erre vonatkozólag néhány nap múlva válaszolunk. C) A folyékony szénsav szállítására és raktározására szolgáló vas- és acéledények megvizsgálása tárgyában a 76.973/1897. K. M. körrendelet intézkedik, mely elrendeli, hogy:

a) a szénsavpalackok, illetőleg azon vas- és acéltartályok, melyekben a folyékony szénsav 60—70 légköri nyomás alatt készletben tartatik, használatbavételük előtt 250 légkörnyomásnak megfelelő víznyomással megvizsgálandók;

b) az eszközölt próba keltétől számított ötévi időközben ezen tartályok ugyanilyen nyomás alkalmazása mellett újból megvizsgálandók;

c) a megvizsgáláshoz szükséges segéderőt és segédeszközöket a hivatalos bélyegző kivételével a próbát kérelmező fél tartozik rendelkezésre bocsátani;

d) Magyarország és Ausztria másik államából szállított szénsavpalackok, melyek a fenti nyomásra már ott ki lettek próbálva s erről hiteles bizonyítvánnyal bírnak, nálunk újból nem vizsgálandók meg, öt év lefolyta után azonban a rendes módon szintén megvizsgálandók.

A szerkesztésért felelős: Dr. Bischitz Béla.

## Nyomtatványt

izléseesen és olcsón a „Dél-magyarország“ nyomdavidalat készít, Szegeden,

**Korona-utca 15. szám.**



**KAISER & Co. CASSEL**

Levélcim: Kaiser & Co, Maschinenfabrik, Cassel 28

### Sodronykötél-pályák

Függőpályák, villamos-függőpályák  
siklók, láncpályák, szállítóberendezések

Vezérképviselő Magyarország és Románia területére:  
**KLEIN KÁROLY**, mérnöki iroda, Brassó 2  
(3273/765/52)

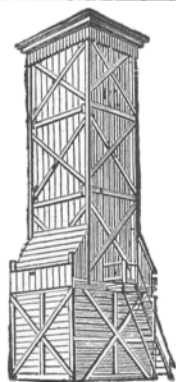

(1299/753/50/IV.)

# OVERHOFF GYULA

műszaki iroda

Budapest, VIII., Lujza-utca 6/c. sz. ☼ Wien, IX/2., Wiederhofergasse 7.

**Szűrő-telepek** magyar-osztrák szabadalom Reiser. 1908 január 1-ig kivittünk: 3500 telepet 30.000 m<sup>3</sup> teljesítménnyel, köztük egyesek 0,2 m<sup>3</sup>-től 800 m<sup>3</sup>-ig óránként.

**Hűtő-tornyok** Overhoff-Colautti szabadalma szerint.

**TELEFON 101-72.**

38563. számú magyar szabadalom szűrőmosásról engedély útján értékesítendő.

**Viztisztító-telepek** magyar-osztr. szabadalom Reiser. Tisztítás minden ipari célra: kazántáplálás. — Baryt eljárás; vas- és olajelválasztás.

Felső és alsó vízűtők. Gőzoltalanítók. Macdonald szabadalma szerint.