



ELŐFIZETÉSI ÁRA
„JÓ SZERENCSET” MELLÉKLETTEL EGYÜTT
EGÉSZ ÉVRE 12.— K. | NEGYED ÉVRE 3.— K.
FÉLÉVRE 6.— K. | EGYES SZÁM —.60 K.

FŐSZERKESZTŐ
DR. BISCHITZ BÉLA.

SZERKESZTŐSÉG ÉS KIADÓHIVATAL:
BUDAPEST, IV (BELVÁROS) MOLNÁR-UTCA 33
TELEFON 108—00.
HIRDETÉSEK mm. SZÁMITÁSSAL DIJSZABÁS SZERINT

Írói díj 8 oldalas nyomtatott ívenként 35 K.

Közlemények átvételét csakis a forrás megnevezésével engedjük meg.

A petroleumkartel jövője.

Mint minden nagyszabású vállalkozás, a petroleumkartel is folyton magára vonta a közfigyelmet. A legutóbbi hetek eseményei súlyos csapásokat mértek a kartel szervezetére, s a nyilvánosság előtt ma már úgy áll a kérdés, vajon lehetséges lesz-e a petroleumkartelt egyáltalában fenn tartani?

Tagadhatatlan, hogy ez a kartel sohasem dolgozott abban az irányban, hogy a közönség érdeklődéséből valami rokonszenvet váltson ki maga iránt, s így nem csoda, hogy a petroleumkartelnek alapjában véve egészséges magva lassankint még a szakkörök előtt is eltemetődött és árfelemelő rideg egyesülésnél egyebet senki sem láthatott. Az évenként termelt nyersolajnak mennyisége és ára külön-külön és viszonylagosan a legszélsőbb határok között hullámzott és a kartel állandóan azon igyekezett csak, hogy a petroleum ára magas maradjon. Új és új nyersolajterületeket tártak fel, egyik új petroleumgyár a másik után keletkezett, köztük nem kisebb gyárak, mint a Vacuum Oil Company-é, s a kartel rendületlenül csak az ő petroleumárainál akart maradni. A régebben elhanyagolt, sőt teherként érzett melléktermékek értéke az ipari viszonyok javulása folytán óriási módon megnövekedett, a petroleumgyártás gazdasági súlypontja egészen eltolódott, s a kartel még mindig csak a petroleum árának emelésénél tartott.

Egyetlen lépést sem tett a kartel, hogy a petroleum fogyasztását növelje, noha evvel természetesen jobban eredményeket könnyebben érhetett volna el, mint a változatlan árfelemelő politikával. A kartel tétlenül nézte, hogy a petroleum használata városainkból egyre jobban kiszorul, pedig szénben szegény országunkban a világítás, fűtés, motorüzem, stb. céljaira majdnem kimeríthetetlen tere volna még a petroleumfogyasztásnak.

Közgazdaságunk szempontjából rendkívül

eredményes munkát végzett volna a kartel, ha a petroleumfogyasztás növelésével szabályozólag nyult volna bele a szénkérdésbe, de a mellett így saját létalapját is jelentékenyen megerősíthette volna. Biztosított többtermeléssel könnyen ki lehetett volna elégiteni az elháríthatlanul mutatkozó új igényeket és kihasználni a benzin, paraffin, olaj, stb. megnövekedett keresletével beállott kedvező viszonyokat. Ugyancsak tisztán és egyedül többtermeléssel lehetett volna helyreállítani a régi és új gyárak megzavart egyensúlyát. A régi gyárak teljesítménye ugyanis kisebb, de berendezésük már amortizálódott; az új gyárak teljesítménye nagyobb, de a berendezésük drága. Múltányos arányok csupán akkor lesznek találhatóak, ha valamennyi gyár egész teljesítőképességét veheti igénybe, mert akkor a gyártási költségek kiegyenlítődnek a régi és új gyárak között.

A petroleumkartel nemcsak hogy nem tett semmit a fogyasztás növelésére, hanem például egyenesen cserben is hagyta azokat, akik azelőtt 4—5 évvel olajtüzelést rendeztek be maguknak. Már pedig szigorú gazdasági törvények örködnek azon, hogy ne lehessen állandóan hasznot elvonni a közönségtől a nélkül, hogy valami kulturmunka ne szolgáltatassék viszonzásképpen. Ha tehát a petroleumkartel az utolsó pillanatban új erővel és új programmal talpra nem áll, a jövő nagyon szomorúan fog alakulni. A kartel ugyan személy szerint elég közeli jó viszonyba hozta a gyárosokat, úgy, hogy egy ideig a kollegiálitás fenn fogja még tartani egynémely gyár csoportban az árakat, de ez sokáig nem tarthat többé. Ujra fogjuk látni azután nemsokára azokat az áldatlan harcokat, melyek egyik legjelentékenyebb nagyiparunkat mindnyájunk szeme láttáratönkretenni képesek.

Lázár Albert
mérnök, a „Vegyő Ipar” szerkesztője.

Torokgázok tisztítása.

Kohóknál és hasonló üzemekben, melyekben a torokgázok akár fűtési célokra, akár gázgépek hajtására tovább használatnak föl, a szükségelt tisztítás eddigelé az által történik, hogy a torokgázzal együtt tovaáramló szilárd alkatrészek vízzel összehozatnak, amikor is azok ekként megterhelve ellenállásokon kiválhatnak, illetve azoknak hajtó szerkezetekben centrifugális energia kölcsönöztek, melynek hatása alatt ezen alkatrészek kiválnak.

Ezen eljárásoknál azonban, ha némileg kielégítő tisztasági fokokat akarunk elérni, a munka- és víz-szükséglet rendkívül nagy költségeket okoz. A legnagyobb nehézségek azonban abból származnak, hogy nagy víz- és iszap-tömegeket kell legyőzni. Ezért már régen törekedtek a torokgázoknak száraz uton való tisztítására, csak hogy mindaz, amit eddigelé ebben az irányban megkíséreltek, számbavehető eredményt nem szolgáltatott.

A nagy olvasztókból jövő gázok állapota igen ingadozó, mivel az olvasztóba való adagoláskor a hőmérséklet hirtelen nagy mértékben csökken, másrészt majdnem ugyanakkor a nedvességi fok növeltetik, míg kevéssel az újabb adagolás előtt, illetve az üzemszünetek alatt a hőmérséklet nagy mértékben növekedik és a torokgázok sokkal szárazabbakká válnak.

Az új eljárás szerint már most a gázok állapotát azoknak a szűrőbe való bebocsátása előtt kiegyenlítjük az által, hogy azokat majdnem a harmatpontig lehűtjük. A harmatpont ugyan bizonyos körülmények között az adagolt anyag nedvességtartalmától függ, de csak csekély ingadozásoknak van alávetve. Ekként ezen pont a hűtőfelületeknek (számítás útján minden esetben megállapítható) kellő méretei mellett a hűtésre nézve célszerű, meghatározott támaszpontot nyújt. Az ekként kiegyenlített gázokat még a szűrés előtt, mely szövetszűrők segítségével történik, utómelegítésnek vetjük alá.

A száraz uton, szövetszűrők segítségével történő tisztítás igen hatásosnak bizonyult. Épen a szűrő anyagának rostos tulajdonsága még a legkisebb szem-nagysággal bíró kemencepornál is a visszatartásnak oly nagy lehetőségét nyújtja, hogy még egymás mögé csatlakozó szűrők, vagyis finomító készüléksorozatok híján is egyetlen tisztítási művelettel oly tisztasági fokokra lehet szert tenni, melyek a köbméterenkénti 5 milligramot is elérik.

Magához a szűrőhöz az említett lehűtéssel kiegyenlített gázt bocsátjuk, csak hogy nem abban az állapotban, amelybe az a hűtőbe jutott, mert a gáz a szűrőt csakhamar eltömné és így hasznavehetlenné tenné az által, hogy a szűrőben nedvességet,

lecsapódásokat okozna. Ezért a harmatpontí hőmérsékletet, mely a gázok állapotának kiegyenlítésére nézve támpontot nyújtott, el kell hagyni és mérsékelt határok közötti utánhevítésről kell gondoskodni. Ehhez átlagban véve kb. 20°-kal való fölhevítés elégséges. Ezen fölhevítés magát a gázt nem juttatja ismét oly állapotba, hogy az szűrő rostanyagára kiszáritó hatást fejthetne ki és így ezen eljárás alkalmazásánál mindkét határt, nevezetesen a szűrő anyagának ugy eltömődését, mint kiszáritását elkerüljük.

Hogy a szűrő ebben a tekintetben semmi körülmények között se legyen meg nem engedhető igénybevételeknek alávetve, a gázoknak tulszáraz állapotánál célszerűen arról gondoskodunk, hogy a gáznak a szűrő elérése előtt alkalma legyen nedvességet fölvennie és pedig oly fokban, mely elegendő a szűrőrostok hajlékonyságának megtartására anélkül, hogy lecsapódásra képes nedvességet képezne.

A nedvesség-fölvételt célszerűen azáltal érjük el, hogy a gáznak a hűtőben alkalmat adunk arra, hogy vizet érintkezés által elgőzösítsen.

A mellékelt rajznak 1.-3. ábrájában a találmány tárgyát képező eljárás fogantatására szolgáló berendezésnek három alakja van feltüntetve.

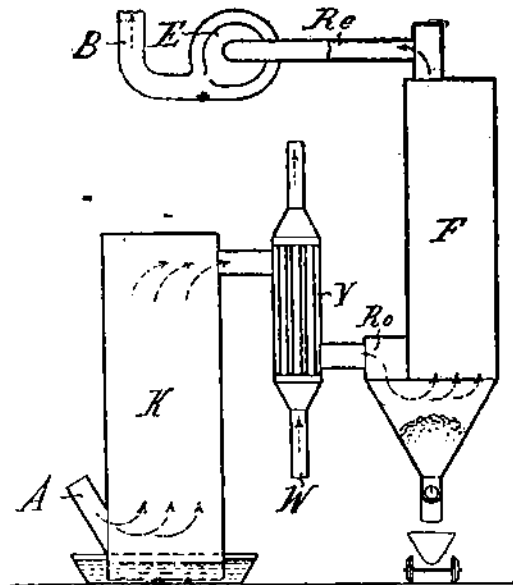

1. ábra.

Az 1. ábrában látható berendezésnél a különböző nagy olvasztóknál származó torokgáz az (A cső útján a (K) hűtőbe áramlik, mely alul vízzárral van ellátva és melyben a gáz a nyilakkal szemléltetett módon akként változtatja irányát, hogy az érintkezésbe jut a teknőben levő víz felületével, mely hűtést és nedvességet szolgáltat.



THEODOLITOK

nivellálók, felállító készülékek,
tájolók, mintaszerű, preciziós
kivitelben mint különlegesség
gyártása.

(B/2269/702/685/41)

MAX HILDEBRAND

azelőtt August Lingke & Co.

FREIBERG, Sachsen 47.

Alapított 1791.

Magyarországi képviselő:

CONRAD ÉS TÁRSA

Budapest, VI., Teréz-körút 15.

A hűtőből kitóduló és immár nagyjában a harmatpontig lehűtött gáz a (V) utómelegítő készülékbe áramlik, mely a (W) hővezetékbe pl. gőz-, lég- vagy fűrészt hővezetékbe van iktatva.

Ezen utómelegítő segítségével mérsékelt hőmérsékletnövelést érünk el, amikor is azonban a csövek nem fognak megkérgekedni, mivel azokat a por csak igen csekély mértékben vonja be.

A gáz az utómelegítőből a (Ro) kamránál az (F) szűrőkészülékbe áramlik, melyben annak növényi vagy állati eredetű rostos anyagot, célszerűen (önmagukban véve ismert) tömlőket kell átjárnia. Eközben a rostanyag a gáz portartalmát visszatartja, míg a megtisztított gáz a (Re) csővezeték útján az (E) ventilátorba, ebből pedig a (B) fogyasztó vezetékbe áramlik.

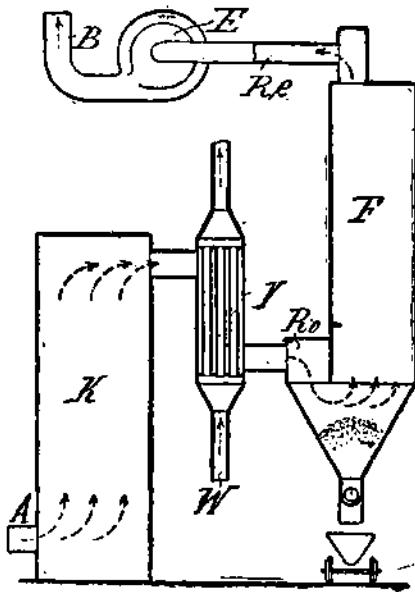

2. ábra.

Abban az esetben, amelyben a gáz már eleve elegendő, vagyis oly nedvességi fokkal bír, hogy a rostok kiszáradásától nem kell tartani, a 2. ábrában látható berendezést használhatjuk, melynél vízteknő nincsen alkalmazva.

Lehet külön hőforrásnak melegítő készülék alakjában való közbeiktatása helyett a 3. ábrában föltüntetett berendezést is használni, melynél a gáz a (H) gyűjtőcsőből az (A) csatornarész útján a hűtőbe áramlik, csak hogy a gázáramnak csekély része közvetlenül vagyis a hűtőn való áthaladás nélkül áramlik az (F) szűrőkészüléknek bebocsátó csővéhez. Az áram elágaztatott részének hőtartalma arra szolgál, hogy a hűtött gázokkal a (C) pontnál való találkozásokkor ezekkel a szükséges hőt közöltessek.

A gáz harmatpontja az adagolt anyag nedves-

ségtartalmából és a fejlesztett gázmennyiségből adódik ki.

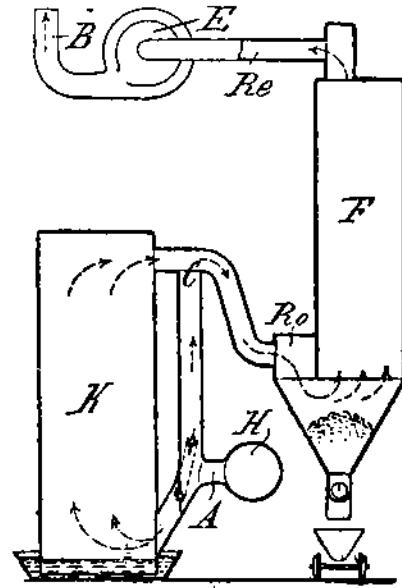

3. ábra

Például oly esetben, amelyben az óránkénti teljesítmény 10.000 m³, a kezdeti hőmérséklet a 150° és a víztartalom m³-enként 105 g., 55°-os harmatpont mellett 340.000 hőegységnyi hőelvonásra van szükség. Az ily teljesítménynek megfelelő hűtő szerkesztéséhez azon adatok használandók, melyeket Osann a „Stahl und Eisen“ című folyóirat 1902. évi 3. számában tett közzé.

Ezen közleményben meg van adva, hogy egy kovácsolt vasból készült csővezeték m²-enként és óránként, különböző hőmérsékleteknél mennyi hőegységnyi hőmennyiséget vezet el. Ezen adatokat alapul véve, óránkénti 10.000 m³ gázmennyiség esetén 216 m² szükséges hűtőfelület adódik ki.

A hűtő harántmetszete a teljesítményre nézve mellékes és a mindenkor helyi viszonyoknak megfelelően választható. A hűtésre nézve csak az fontos, hogy a szükségelt, vagyis az említett példánál 216 m² hűtőfelület aljon rendelkezésünkre, mely számadat vízzár nélküli hűtőre vonatkozik. A teljesítmény megváltozásakor módosul ugyan a gáz sebessége a hűtőpen, de a harmatpont nem fog lényeges változást szenvedni; így pld. a hűtőnek félakkora teljesítményénél a harmatpont legföljebb 5°-kal változik meg.

✂ HAZAI HIREK. ✂

Halálozások. A besztercebányai m. kir. bányakapitányságot gyász érte. Főtisztje: Skripecz Antal életének 59-ik évében, hosszas szenvedés után f. évi március hó 28-án Besztercebányán elhunyt. Temetése március 30-án délután

Festékek és lakkok

megbízható, szolid és olcsó beszerzési forrása

KRAYER E. és TÁRSA BUDAPEST

= Főraktár és iroda: =
V., Váci-ut 34.
„Krayér festékudvar“

festék-, kence-
és lakkgyára ::
Cs. és kir. udvari szállító. Ő cs. és kir. Fensége, Jó-
zsef főherceg udv. szállítója. A m. királyi államvasutak,
állami, gép- és vasgyárak, az összes waggongyárak,
Budapest főváros szállító.
(B/2139/746/52/II)

ment végbe nagy részvét mellett. Az elhunyt példás buzgó-
sággal szolgálta hivatalát; munkás, szerény életével és sze-
mélyének kiváló tulajdonságaival általános tiszteletet és be-
csülést vívott ki, azért halála mindenütt őszinte részvétet
keltett. Két gyermeke siratja. — *Hoensch* Szilárd okl. vas-
és fémkohó-mérnök, a zólyombrézói m. kir. állami vasgyár
nyugalmozott felügyelője f. évi március hó 30-án, életének
63-ik. házasságának 27-ik évében, hosszú szenvedés után el-
hunyt Besztercebányán. Temetése április 1-én délután ment
végbe a város általános részvéte mellett. Özvegye: született
Baliga Matild, két gyermeke és kiterjedt rokonsága siratja.

Uj zártkutatómányok. A nagybányai bánya-
kapitányság a f. év január 1-től március hó végéig a
következő bányajogositmányokat engedélyezte: Kut-
tatási engedélyt nyert, fémre: *Floreán Sándor* bu-
csonfalvi lakos, Bucsonfalvára; *Megyesi Gerő* fernezelyi
lakos, Szatmár vármegyére; *Rimamurány-salgótarjáni*
vasmű részv. társaság, a bányakapitányság egész ke-
rületére; *Wider Mór* kapnikbányai lakos, Kapnikbá-
nyára; *Petrás Irimie* giródtótfalui lakos, Nagybánya
és Giródtótfalura; *Hegyeshegy szentháromság* tár-
sulat, felsőbányára; *Györffy Gyula* kajdanói lakos,
Kisbányára; *Demény Andor* vajdahunyadi lakos, a
bányakapitányság kerületére; *Dr. Forró Félix* bpesti
lakos által képviselt kut. vállalat, a bányakapitány-
ság kerületére; *Schiller Ernő* peleskefalvai lakos, a
bányakapitányság kerületére; *Dr. Szabó Aurél* felső-
visói lakos, Máramaros megyére; *Schönborn Buchheim*
Frigyes Károly gróf, Dombostelekre; *Ofrim Grigor* I.
Stefan dragoméralfvai lakos, Dragoméralfvára; *Dancs*
Péter borsabányai lakos, Borsa községre; *Mócz János*
tótváradi lakos, máriaradnai járásra; *Paikert*
Henrik seprősi lakos, a máriaradnai járásra; *Steiner*
Albert maroshollódi lakos és társai, *Torjás*, *Maros-*
petres és *Maroshollód* községekre. — Köszönre: *Illés-*
falvi dr. Pap Viktór nagybányai lakos által képviselt
kutató vállalat, *Szilágyi Illésfalva* és *alsóvárcza* kö-
zségekben levő saját földbirtokára; *Gruber Béla* élesdi
lakos solyomköpöste község földbirtokára. — Zárt-
kutatómányt nyert; *Floreán Sándor* Bucsonfalvára 2
zártkutatómányt; *Megyesi Gerő* Láposbányára 3 zárt-
kutatómányt; *Rimamurány-salgótarjáni* vasmű részvény-
társaság, *Terebesfejérpatakra* 9 és *Petrova* községre
19 zártkutatómányt; *Petrás Irimie*, Nagybánya hatá-
rára 1 zártkutatómányt; *Hegyeshegy szent Háromság*
bányatársulat, *Felsőbánya* határára 2 zártkutatómányt
Györffy Gyula, *Kisbányára* 1 zártkutatómányt; *Dr.*
Forró Félix budapesti lakos által képviselt kutató
vállalat, *Nagysikarló* községre 21 zártkutatómányt;
Schiller Ernő peleskefalvai lakos, *Pajzs* községre 5
zártkutatómányt; *Dr. Szabó Aurél* felsővisói lakos,
Felsővisó községre 1 zártkutatómányt; *Steiner Albert*
maroshollódi lakos, *Torjás* községre 15, *Marospetresre*

1 zártkutatómányt, végre *Paikert Henrik* seprősi la-
kos, a *Maros* folyó mentén *aranymosásra* 69 zárt-
kutatómányt.

A rudai aranytolvajok. A dévai kir.
törvényszék tudvalevőleg múlt hó 21-én ítélkezett
azon tolvajok felett, akik a múlt év decemberében
kalandos módon akarták megdézsmálni a brádi
bányatársulat egyik bányáját. Ezzel kapcsolatban
téves hírek láttak napvilágot, amelyeknek helyre-
igazítása képen tudósítónk következőket jelenti:

A tárgyalás alkalmával a vádlottak egyön-
tetűen azt vallották, hogy őket *Riedel József*
bujtotta fel a betörésre. Ez a *Riedel József* azon-
ban nem társulati tisztviselő, mint azt a lapok
irták, hanem egy évvel ezelőtt, mint közönséges
munkás állott a társulat szolgálatában, amellyel
jelenleg semminemű összeköttetésben nincsen.

Riedel december elején megjelent a társulat
titkára előtt és jelentette, hogy hallott valami
betörésről s ha kellő besugói díjban részesül,
hajlandó a betörés helyét, idejét megmondani.
Miután a titkár a díjról biztosította, *Riedel* meg-
nevezte a betörőket és a betörés idejét. A tol-
vajokat azután, mint ismeretes, elfogták, *Riedel*
megkapta a jutalmat, most azonban rájöttek
turpisságára. A törvényszék enyhítő körülmények-
nek vette, hogy *Riedel* bujtotta fel a tolvajokat
s ezért csak 12—12 napi elzárásra ítélte őket.
Az eljárást természetesen most *Riedel* ellen is
megindították. Tudósítónk jelenti még, hogy
ehhez hasonló esetek napirendben vannak, úgy,
hogy a társulat sohasem fogy ki az arany-
lopásokból.

Államvizsgák a főiskolán. A selmecbányai
bányászati főiskolán múlt hó 18-án, 19-én és 20-án
voltak a szóbeli államvizsgák. Vizsgálatra három
vaskohász és hat bányász mérnökjelölt jelentkezett.
A vaskohászok közül egy kitűnően, egy jól és egy
elégségesen állotta meg a vizsgát; a bányászok kö-
zül egy megbukott, egy kitüntetéssel vizsgázott, a
többiek pedig jó és elégséges eredménnyel tették
le az államvizsgálatot. A kormányt a vizsgálatok
Probstner Alfréd miniszteri tanácsos képviselte.

Felfedezett barlang. Hunyad megye egy községében
erdőirtás közben egy 800 méter hosszú barlangra bukkan-
tak mint a Vegyi Ipar írja. A barlangból nyert fekete föld a
debreceni vegykísérleti állomás vegyelemzése szerint nagy
nitrogéntartalmu műtrágya, amely hatásában az istállótrá-
gyát jóval felülmúlja, lévén nitrogéntartalma négyszer
akkora, mint az istállótrágyáé. A barlangból nyert fehér
föld pedig magas foszforsavtartalmu ásványi foszfát, mely
magában is kitűnő foszforsavat képvisel s a thomassalaknál
jóval nagyobb értékű és szupferfoszfát gyártására is kitűnő
anyagul szolgálhat.

A Szénsztrájk hatása. Az *Adria* tenger-
hajózási r.-t. az angol szénbányász-sztrájk követ-

MŰSZAKI és GÉPIPARI RÉSZVÉNYTÁRS. Budapest, V.,
Alkotmány-utca 25.

∴ Szivattyuk minden célra. Tűzoltó fecskendők. ∴
Műszaki cikkek: gummi- és asbest-árak minden célra.
Kenőolajok, tisztítógyapot, gépsziják. Robbanámentes acetylen bányalámpák.

Telefon 153—11.
168—00.

(B/3146/731/52)

MOTOROK.

keztében tetemesen megdrágított szénárak miatt, f. é. április 1-től összes fuvarételeit további intézkedésig 20 százalékkal fölemelte. Ugyancsak Fiuméből írják lapunknak, hogy az angol sztrájk miatt a németországi szénbehozatal Fiumében erősen emelkedik. A petróleumgyár számára 39. az „Adriának” pedig 30 vagon németországi szén érkezett. A hajóstársaságok megpróbálkoztak a magyar szénrel is, de a kísérletek, a kevés kalória miatt, nem vezettek eredményre.

A „Tapolca—szentgyörgyhegyi bazaltbánya r.-t.” április hó 1-én tartotta Pozsonyban évi közgyűlését, amelyen az igazgatóságot öt tagra egészítették ki. A társaság nyereség- és veszteség-számlája: Veszteség 1910. évről 1512.72 K. Üzemköltség 151,181.00 K. Leírások 4425.25 K. Összesen 157,119.05 K. Bányatermékek 142,785.50 K. Veszteség 14,333.55 K. Összesen 157,119.05

Bányatársgyűlések. A bucsonyi Szent Anna és József bányatársulat folyó évi május hó 13-án, a szarvaspataki Barakka szt. József bányatársulat ugyanczen napon az abrudbánya kir. bányabizottság hivatalos helyiségében társgyűlést tart.

A selmeci török. A selmechányai bányászati és erdészeti főiskolába a folyó tanév elején egy keletről jött ifju iratkozott be rendkívüli hallgatónak. Az ifju *Achmed Ithran bey*-nek nevezte magát és csakhamar kedvence lett a főiskolai fiatalságnak, mely vendégének tekintette a rokonszenves megjelenésű fiatalembert és elhalmozta őt figyelmének, szeretetének minden jelével. A török azonban egy szép napon eltűnt Selmechányról és hasztalanul kutattak utána mindenfelé. Most végre érkezett hír felőle a pettani rendőrségtől, mely többrendbeli büntetendő cselekmény miatt letartóztatta. Selmechányán is több feljelentést tettek a rendőrségnél a „bey” ellen.

Átalakult a Lapp-féle mélyfuró r.-t. A Pesti Magyar Kereskedelmi Bank és a Magyar Leszámitoló- és Pénzváltóbank égisze alatt a Lapp Henrik-féle mélyfurások, bányatelepek és mélyművek magyar részvénytársasága átalakult magyar vállalattá. A mult heti rendkívüli közgyűlésen 500.000 koronányi eddigi alaptőkét 250.000 koronára bélyegezték le és az összes eddigi igazgatósági és felügyelőbizottsági tagok lemondottak, amit a közgyűlés tudomásul vett. Ezután megválasztották az igazgatóság új tagjait a következőket: Baross Józsefet, Chrambach Frigyes Károlyt, dr. Heinrich Antalt, Maishiern Pétert. A felügyelőbizottság tagjai a következők lettek: Balogh Sándor, Czeisel Róbert, Kádár Gusztáv és Schmidt Antal. A Kereskedelmi Bank és a Leszámitolóbank, amelyek a külföldi részvényesektől a részvényeket átvették, az ekként átalakított társaságot újjászervezik és különösen

városok, községek és bányavállalatok mélyfurásaira rendezik be.

Balesetek. A sztanizsai bányában Popa János bányamunkás bement egy gurítóba, ahol rázuhant a készlet és megölte. — Bathyány Lajos gróf polgárdi-i ipartelepén halálos szerencsétlenség történt. Egy másfél száz köbméteres kőszikla nem vált le a robbantás után, hanem csak meglazult és néhány óra múlva a saját súlyától csuszni kezdett lefelé. Egy Krismarics Nikoló nevű szerb bányamunkást a súlyos szikla maga alá temetett. Egészen összelapította a szerencsétlen embert, aki rögtön szörnyet halt. A vizsgálat kiderítette, hogy Krismarics Petkovics Nikola álnév alatt dolgozott a bányában, mert valami büntény miatt körözés volt ellene folyamatban.

A kohóellenőrző-bizottságba az abrudbányaverespataki bányamegye mult hó 26-án 3 évi tartamra bizottsági tagul Ajtay Árpádot választotta meg.

A kincstári hivatalok beszerzései. A Magyar Gyáriparosok Országos Szövetsége a kereskedelmi miniszterhez intézet felterjesztésében elpanaszolja, hogy a kincstári bányahivatalok némely esetben a „Közszállítási Szabályzat” ellenére külföldről szerzik be szükségleteiket. A Gy. O. Sz. sürgős vizsgálatot kér annál inkább, mert a máramarosi sóbányákban százazrekre rugó beszerzésekkel járó munkálatok vannak folyamatban. A Gyáriparosok Országos Szövetsége a szállításoknál a „Közszállítási Szabályzatnak” már teljes érvényt akar szerezni.

Egy bányamunkás kitüntetése. Megírtuk már, hogy a király Jablonojszky Ferenc nyugalmazott kemencészéki bányásznak a koronás ezüst érdemkeresztet adományozta. Az érdemkereszt átadása — mint tudósítónk jelenti — megható ünnepségek között e hó 24-én ment végbe Kemencészéken. Balajthy Barnabás bányakapitány szép beszédet mondott közönséghez és a díszben megjelent kemencészéki bányászokhoz, majd feltűzte kitüntetett kájsnak az érdemkeresztet. Hendrich Antal bányaigazgató a munkaadó államvasutttársaság nevében beszélt és átadta az ünnepeltnak államvasutttársaság pénzbeli adományát. Az ünnepség után tüzene, majd közös ebéd volt.

A Nobel-dinamit részvénytársaság osztaléka. A Nobel-dinamit részvénytársaság a mult héten tartotta ezévi közgyűlését. A tiszta nyereség 2,658.947 korona, amelyből részvényenként 100 koronát, vagyis 25 százalék osztalékot fizetnek.

A Zsolnai cement- és mészgyár részvénytársaság április hó 11-ik napján tartja tizenegyedik rendes közgyűlését, melynek tárgyai: Az igazgatóság jelentése a társaság 1911. évi üzleteiről. Az igazgatóság számadása az 1911. üzletévről és indítványa az évi nyereség megállapítása és hovaforditása iránt. A felügyelőbizottság jelentése. Határozathozatal e tárgyban és a felmentés megadása az igazgatóság

SZIVATTYUKAT és

MÉRLEGEKET

gyárt mint különlegességet és legnagyobb raktárt tart épület- és diaphragmaszivattyukban

GARVENSWERKE

WIEN, II., HANDELSQUAI 130.

(B/96711/4)

■ AJJEGYZÉK INGYEN ÉS BÉRMENTVE. ■

és a felügyelőbizottság részére. Az igazgatóság indítványa a részvénytőkének 15,000 részvény kibocsátása által 2,000,000 koronáról 5,000,000 koronára való felemelése tárgyában. Az alapszabályok 6. és 10. cikkének módosítása. Választás az igazgatóságba. A felügyelőbizottság választása. Az igazgatóság és felügyelőbizottság járandóságainak megállapítása. A közgyűlésen minden részvényes huszonöt darab letett részvény után egy szavazattal bir. Mérlege: Vagyon: Ingatlanok és gyári berendezések 2,033,716 K 80 f. Készletek 135,363 K 12 f. Adósok 457,846 K 74 f. Összesen 2,626,926 K 66 f. Teher: Részvénytőke 2,000,000 K. Hitelezők 146,468 K 54 f. Értécsökkenési tartalékalap 211,000 K. Nyereség 269,458 K 12 f. Összesen 2,626,926 K 66 f.

A Beocsini Cementgyári Unio Részvénytársaság április hó 11-ik napján tartja hatodik rendes közgyűlését, melynek tárgyai: Az igazgatóság jelentése a társaság 1911. évi üzleteiről. Az igazgatóság számadása az 1911. üzletévről és indítványa az évi nyereség megállapítása és hovaforditása iránt. A felügyelőbizottság jelentése. Határozathozatal e tárgyban és a felmentés megadása az igazgatóság és a felügyelőbizottság részére. Az igazgatóság indítványa a részvénytőkének 4000 részvény kibocsátása által 8,000,000 koronáról 8,800,000 koronára való felemelése tárgyában. Az alapszabályok 6. és 10. cikkének módosítása. A felügyelőbizottság választása. Az igazgatóság és felügyelőbizottság járandóságainak megállapítása. A közgyűlésen minden részvényes ötven darab letett részvény után egy szavazattal bir. Mérlege: Vagyon: Gyárak és felszerelések 9,734,576 K 98 f. Ujbányai kőszénbánya és felszerelések 1,019,813 K 08 f. Készletek és anyagok 364,835 K 75 f. Készpénz 72,484 K 50 f. Váltótárca 548,496 K 68 f. Pénzintézeti betétek 882,400 K 87 f. Adósok 1,941,703 K 54 f. Saját értékpapírok és óvadékok 3,851,863 K 05 f. Különféle aktívák 49,407 K 21 f. Értékpapír letét 343,906 K 50 f. Összesen 18,809,488 K 76 f. Teher: Részvénytőke 40,000 darab részvény 200 korona befizetéssel 8,000,000 K. Értécsökkenési tartalék 3,835,233 K 58 f. Tartalékalap 1,709,399 K 16 f. Hitelezők 1,039,609 K 68 f. „Klára“ hivatalnokok és munkások segélyalapja 393,081 K 17 f. Különféle passzívák 386,377 K 62 f. Értékpapír letét 343,906 K 50 f. Nyereség 3,101,879 K 85 f. Összesen 18,809,488 K 16 f.

Vasut a Homoródvölgyben. Fontos tervvel foglalkozik Schwartz Adolf esztergomi bánya-vállalkozó, a homoródvölgyi széntelepek tulajdonosa. Amint értesülünk, Schwartz helyi érdekű vasutat épít a völgybe, Homoród állomásról kiindulva. A vasut kétségkívül nagy fellendülést fog hozni a völgybe, mert a homoródvölgyi vasérc-telepek-, mész- és márványtelepek értékesítését nagyban elő fogja mozdítani. Elsősorban azonban az ottani 5500 kalóriájú barnaszén kiaknázását fogja lehetővé tenni. Mindeddig csak néhány primitív kézifurással és rosszul telepített rövid tárnával tárták fel.

Allami bevételek és kiadások. A pénzügyminiszter mostanában hozta nyilvánosságra az állami bányászat bruttó bevételeit és kiadásait 1911. év október 1-től, december hó végéig, összehasonlítva azokat az 1910. évi hasonlóidőszaki eredményekkel. E

szerint a bányaigazgatóságok bevétele volt 30.526 K, míg az 1910. év utolsó negyedének mérlege 27.267 K volt, vagyis a bevétel 3.258 K-val kedvezőbb. A fém- és opálbányászatnál az 1911. év utolsó negyedében 1,256.595 K, 1810-ben 1,384.583 K volt a bevétel, a fémkohászat 1911. évi negyedének bevétele 1,515.166 K volt, az előző évi 1,453.278 K-val szemben. Pénzverés és fémbeváltásnál az 1911. évi negyed bevétele 6,008.599 K volt az előző évi 5,042.406 K-val szemben. Az állami vasgyárak bevétele 25,867.213 K, kőszénbányászaté 861.653 K, a sótermelése 760.151 K, bányailletékek 481.634 K-ra ruhtak, az előző év megfelelő negyedének 21,344.456 K, 692.494 K, 599.469 K, illetve 517.334 K-val szemben. — A bruttó kiadások mérlege következőképen alakult: Sójövedék 1,572.392 K (előző év hasonló negyedében 1,610.240 K), bányaigazgatóságok 597.495 K (előző évben 577.961 K), fém- és opálbányászat 2,087.301 K (előző évben 1,810.047 K), fémkohászat 1,916.769 K (előző évben 1,961.816 K), pénzverés és fémbeváltás 3,411.586 K (előző évi 4,461.053 K), állami vasgyárak 24,835.773 K (előző évi 21,869.968 K), kőszénbányászat 1,576.597 K (előző évi 1,290.748 K), sótermelés 941.625 K (előző évi 732.490 K), bányászati kegyuri díjak 46.523 K (előző évi 39.766 K). — A sójövédéknél jelentkező 1,366.428 K 87 f. visszamaradást főleg az idézte elő, hogy a magyar bank és kereskedelmi részvénytársaság, mint a m. kir. sójövédék vezérügynöksége az 1911. év végén nagyobb mennyiségű sót vásárolt, miáltal a kincstári sóhivatalok forgalma csökkent és a nevezett vezérügynökség által vásárolt só vételára az 1912. évben válik esedékessé. A kőszénbányászatnál 1,770.293 K visszamaradás mutatkozik az által, hogy az 1911. évben a vrđniki élelemtár és az anyagkiadásokból eredő bevételek már nem a hivatal bevételei közt kerültek elszámolásra. — A fém- és opálbányászatnál jelentkező 1,847.378 K 92 f. többkiadás az anyagárak és munkabérek emelkedése mellett az által is idéztetett elő, hogy az 1911. évben nagyobb mennyiségű zuzó-érc termeltetvén, a termelési, zuzási és beváltási költségek is megfelelően emelkedtek. — Az állami vasgyáraknál a 7,722.729 K 78 f. kiadási többlet a gyárak nagyobb foglalkoztatásában találja indokát. Ez a kiadási többlet azonban az elért nagyobb bevétel által bő fedezetet nyer. — A fém- és opálbányászatnál kimutatott 277.254 K 56 f. kiadási többletet az anyagárak és munkabérek állandó emelkedése mellett az is indokolja, hogy a vizerő hiánya miatt a gőzgépek fűtéséhez nagyobb mennyiségű tüzelőanyag beszerzése vált szükségessé. Tetemes többkiadást okozott azonban az is, hogy a Rotabányának kincstári birtokba vételével és üzembe helyezésével járó költségek ebben az évnegyedben számoltattak el, holott az 1910. év hasonló időszakában olyan kiadás nem merült fel. — A kőszénbányászatnál jelentkező 285.848 K 20 f. kiadási többlet onnan ered, hogy az 1911. év IV. negyedében több anyag termeltetett, mint az 1910. év hasonló időszakában és hogy az általános drágaság következtében az üzemi költségek is emelkedő irányzatot mutatnak. A sótermelésnél 209.135 K 10 f. többkiadás merült fel, ami az anyagárak és munkabérek emelkedése mellett az által is idéztetett elő, hogy a marosparti víznyomótelep kazánjának kicserélése már elkerül-

hetetlenné vált, továbbá, hogy a sóbányák üzemének biztosítását és termelői képességük fokozását célzó beruházások költségei nagyrészt ebben az évnegyedben nyertek elszámolást.

Óvakodjunk Braziliától! Szomorú hírt kapott a budapesti rendőrség Braziliában dolgozó magyar bányamunkások sorsáról. Szigeti Lajos nevű buenosayresi magyar ember azt írja, hogy előkelő brazilai birtokosok Európából hozatnak munkásokat lakatlan bányaterületeikre s miután agyondolgoztatták a szerencsétlen páriákat, egy fillér nélkül szélnek eresztik őket. Most 300 rutén munkás szynylódik így Braziliában és a birtokosok újabb szállítmányért egy Kepes nevű magyar hivatalnokukat Magyarországra küldték.

Merénylet. A Po rozsény mellett lévő aniszonai bányásztelepen egy eddig ismeretlen ember dinamittöltényt dobott Lágó József bányaaltiszt udvarába. A dinamit felrobbant és a házat megrongálta. Emberéletben nem esett kár. A csendőrség azt hiszi, hogy egy munkás boszúból akarta légberöpíteni a munkavezetőt.

A Tihói Kőszénbánya r.-t. gr. Bethlen Balázs főispán elnöklése mellett igazgatósági ülést tartott, melyen elhatározták, hogy a részvényekre újabb 20% befizettség s a tervezett sikló építését mielőbb megkezdjék.

A Magyarhoni Földtani Társulat április hó 3-án a m. kir. Földtani Intézet előadótermében szakülést tartott, amelyen előadtak: Treitz Péter agroföregológus: a) A klíma hatása a talaj alakulására Arad-hegyalján. b) A porond szerkezetéről. Telegdi Roth Károly dr: Eger felső oligocénrétegeinek faunájáról. A szakülés után a választmány ülésezett.

Cégjegyzési hírek. Nagyváradi vasöntöde és gépgyár részvénytársaság az 1912. évi február hó 11-ik napján tartott rendes évi közgyűlésen az alapszabályok 1. szakasza ekként módosított: a társaság cége „Nagyváradi vasöntöde és gépgyár részvénytársaság”. Az előbbi cégszöveg „Tátray és Társai vasöntöde és gépgyár részvénytársaság” — *Vulkán gépgyár rt. Főtelep: Budapest.* Dr. Wágner Ödön és Pásztor Miksa igazgatósági tagok ebbeli minősége és cégjegyzési jogosultsága megszűnt. — *Áron és Molnár műszaki irodája,* Budapesten. Az üzletbe társtagul belépett Schlomm Dávid magánzó. — *Humboldt magyar gépgyár r.-t.,* Budapest. Sonnlecher Oszkár tisztviselő cégjegyzési jogosultsága megszűnt. *Radvány István okleveles gépészmérnök hites szabadalmi ügyvivő.* *Magyar Rézműdrúgyár r.-t.,* Budapest. A társaság alaptőkéje 80.000 K, amely 400 darab egyenkint 200 K névértékű részvényből áll. Az igazgatóság 2—5 tagból áll. Az első igazgatóság tagjaiul az alapítók által kinevezettek: Geonomo György, dr. Babochay Géza és dr. Fölly József, kiknek ebbeli minőségük és cégjegyzési jogosultságuk, Nagy Pál és Kelemen Alfréd társulati tisztviselőknél cégvezetői jogosultságuk bejegyeztetett.

Új cementgyár. Vebzák Ede dr. ügyvéd Nagy-károlyban cement- és cementárúgyarat alapít.

Árjegyzéke a besztercebányai m. kir. rézpörölyhiyatal kovácsolt és hengerelt rézgyártmányainak. Érvényes 1912. évi március 27-től. 1. Mosó és pálinka katlanok, mosótál, süvegek és ezekhez hasonló mélyített gyártmányok:

400 mm. átmérőn alul 100 kg. 243 K, 400 mm.-től 800 mm.-ig 100 kg. 237 K, 800 mm.-től 1100 mm.-ig 100 kg. 267 K, 1100 mm.-től 1200 mm.-ig 100 kg. 277 K, 1200 mm.-től 1300 mm.-ig 100 kg. 297 K. 2. Takaréktűzhely üst 100 kg. 253 K. 3. Kacsula 9—12 mm.-ig 100 kg. 230 K, kacsula 13—28 mm.-ig 100 kg. 220 K. 4. Kazánfenék 100 kg. 225 K. 5. Rudrész négyzetméter 100 kg. 217 K. 6. Ócskaréz 100 kg. 141 K. *Árrendmény.* Árak helyt Besztercebánya vasuti állomás 50 kg.-ot meghaladó rendelés esetén az áruk a vevő fél vasuti állomására bérmentve szállíttatnak.

Pályázat. Az oravicabányai magyar kir. bányakapitányság 1000 korona fizetés, 400 korona személyi pótlék és megfelelő lakáspénzzel javadalmazott segédtszti állásra pályázatot hirdet. A pályázni kívánók felhivatnak, hogy kelően felszerelt kérvényeiket folyó évi május hó 31-éig bezárólag ezen m. kir. bányakapitánysághoz és pedig a közszolgálatban állók a rendes szolgálati uton, mások pedig az illetékes főispán (főpolgármester) annyival is kámb nyujtsák be, mert az elkéssetten érkezett kérvények figyelembe vétetni nem fognak.

✂ KÜLFÖLDI HIREK. ✂

Az angol és magyar szénbányászat.

Lapunk legutóbbi számában Ungár Miklós hosszabb cikk keretében kimutatta, hogy Anglia összes széntermelése 1910-ben 264.433 millió tonna volt. Évi 300 munkanapot alapul véve 1—1 napra esik 8'81, vagyis közel 9 millió mm. teljesítmény. A kibányászott szén fűtőértéke átlag 7000 c.-nek felel meg. A napi termés tehát 7000-szer 8'81 millió, vagyis kerek 61670 millió kaloria.

Magyarország széntermelése 1910-ben a legoptimisztikusabb becslés szerint is alig éri el a



Mindenütt kapható darabonként 70 fillér árban.

Uti bőröndöt

és egyéb finom bőrárut legelőnyösebben vásárolhat a készítőnél

Csángónál

Budapest, IV., Muzeum-körút 5. — Telefon 67-80.

Grand Prix aranyérem Páris.

Olcsó szabott árak. A cím fontos.

(B/8852/611/24)

10 millió tonnát. A statisztika csak 92 millióról szól. Nálunk az átlagos fűtőérték 4000 c.-ban határozható meg. A 10 millió tonna, tehát 100 millió mm-nak a 4000 kaloria felel meg, vagyis a kitermelt évi átlag 400.000 millió kaloriát.

Ha Anglia napi átlagát, vagyis a 61670 millió kaloriát Magyarországnak évi átlagával, vagyis a 400.000 millió kaloriájával összehasonlítjuk, látni való, hogy Anglia hetenkint körülbelül annyi fűtőanyagot produkál szén formájában, mint Magyarország egy éven át.

Ezek után a kevésbé beavatott is megérti, hogy miért fogta el az angol bányásztrájk nyomán egész Európát nyugtalanság.

Midőn Asquith a bérminimumra irányuló törvényjavaslatát a Ház elé terjesztette, annak megszavazását feltétlenül szükségesnek jelezte. Asquith a kényszer hatása alatt cselekedett s javaslatától — szükségétörvény maga sem volt elragadtatva. Tartalma az, hogy a kerületi bizottságok által meghatározandó bérminimumért a munkás a munkáltatót perelheti. A bére a munkás csak akkor nem jogosult, ha kötelezettségét nem teljesíti. A törvény büntető intézkedést nem tartalmaz; a bányatulajdonost nem kötelezi a bánya művelésére, a munkást nem a munkára. A szükségétörvény csak az összgazdaság megbénulását óhajtja kizárni.

Asquith fellépése Cobden tanainak határozott elutasító tiltakozását jelenti, egyttal felbátorítás arra nézve, hogy más munkásszervezetek hasonló nyomást gyakorolva a kormányra, hatalmukat érvényesítsék.

Az angol bányásztrájk nyomán mozgolódnak már az amerikai, a német és az osztrák bányamunkások is. Mind e mozgalom előreláthatólag egy dolgot fog eredményezni, azt, hogy a szénárak nálunk is megdrágulnak.

A szénbányászok sztrájkja. A Londonból érkező hírekből ítélve, egyelőre nincsen remény, hogy a pusztító bérharcnak egyhamar vége szakadjon. A sztrájkpénztárak kifogytak, ami azonban nem csökkenti a sztrájkolók harci kedvét. A sajtó sürgeti a kormányt a közbelépésre, mert a mostani hangulattól ítélve, a sztrájk még két hétig is eltarthat s annak következményei beláthatatlanok. Eddig 156,247 bányamunkás a sztrájk folytatása mellett, 141,540 pedig a munka megkezdése mellett szavazott. Még nincs eldöntve, hogy a munka fölveteléhez egyszerű, vagy kétharmad többség szükséges. Más jelentések szerint a munkások több bányában megkezdtek a munkát. *Prágában* mult vasárnap a bányamunkások

számos helyen gyűlést tartottak. *Kladuban* a szombati bérfizetésnél közölték a munkásokkal, hogy a bányatulajdonosok az ígértől több engedményt nem tesznek. Május elsejét munkaadók nem ismerik el munkásünnepnek. A brüxi szénbányában hétfőn szünetelt a munka: hogy a munkásoknak alkalmuk legyen határozatot hozni. *Az aussigi, brüxi, duxi*

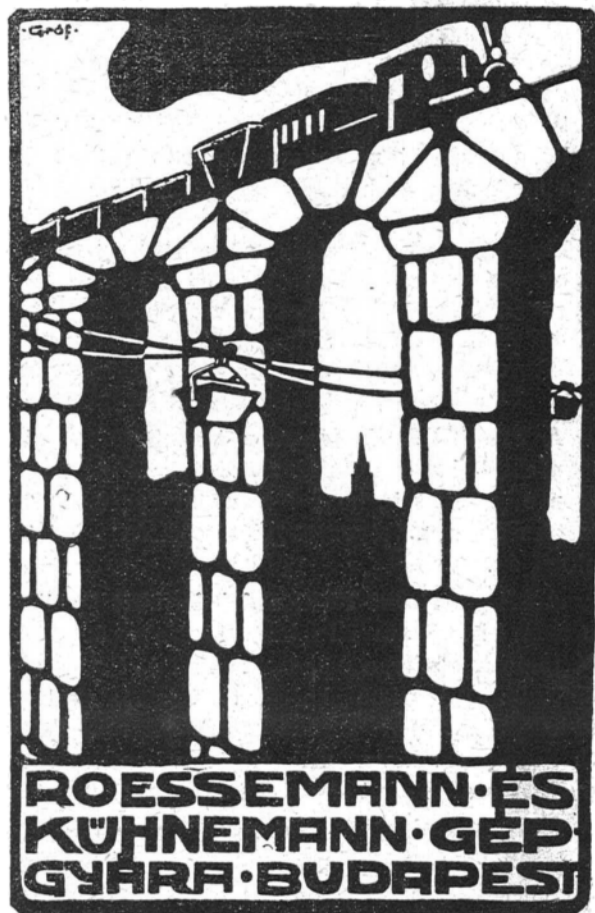

SZULTÁNFORRÁS

BŐR- ÉS DÚS LITHION TARTALMÚ
GYÓGYÍTÓ és ÜDÍTŐ ITAL.
KIVÁLÓ HÚGYHAJTÓ és HÚGSAVOLDÓ
KUTKEZELŐSÉG: EPERJES.

Megrendelhető a Magyar Ásványvíz Forgalmi és Kiviteli R.-T.-nél, Budapest. — Telefon 162—84.

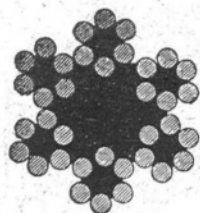

Felten és Guilleaume

kábel-, sodrony- és sodronykötél-gyár
részvénytársaság

Budapest, V., Vízafogó 1460. szám.

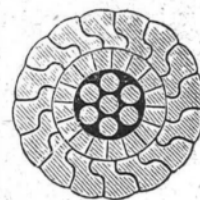

**Ólomkábelek. Villamvilágítási vezetékek.
Sodronykötelek.**

Elektrolytikus vörösrézhuvalok, okonitvezetékek, szerelvények stb.

(B/2095/619/25.)

és teplitzi kerületben nyugalom uralkodik. Az unio-nisták a keddi békéltető tárgyalásoktól teszik függővé további eljárásukat. A *nucici* bányamunkások béremelési követelését, tekintettel a január elsején beállott béremelésre, elutasították. — *Clevelandban* az antracit- és puhaszénbányák mintegy 400.000 munkása beszüntette a munkát. A bányatulajdonosok és a munkásvezérek a sztrájk idejének lehető megrövidítésén igyekeznek. Április 10-én Newyorkban értekezlet lesz a pennsylvániai antracitbányákban fennálló sztrájk megszüntetése dolgában. Ezen értekezleten 170.000 sztrájkoló képviselői jelentek meg. A puhaszénbányák és munkásaik között mérsékelt béremelés dolgában egyezmény jött létre, de ez csak e hónap 4-ikén ratifikálható a munkások által. — *Németországban* most, a sztrájk után, tömegesen indítanak pörököt a sztrájkban résztvevő munkások ellen. Essenben másfélezer sztrájkoló bányász ellen indult meg a bünvádi eljárás s ezek közül 550 esetben esseniek a vádlottak. — A nagy sztrájk hullámai átcsaptak messze keletre is. A keleetszibériai aranybányákban sztrájk ütött ki, amelyben körülbelül tízezer munkás vett részt. A sztrájkolók harminc százalékos béremelést és a munkaidő megrövidítését követelik.

Uj fém. Britt-Columbiában uj fémeket fedeztek fel, amelyct Canadiumnak neveztek el. Az uj fém tekintélyes mennyiségben található szerpentinben. Szép fehér színe különösen reflektorok készítésére teszi alkalmassá. Olvadáspontja az ezüsté alatt van, oldható sósavban és salétromsavban, oldatából kénhydrogén nem választja le.

Mesés osztalék. A Koloniale Bergbau-gesellschaft, melynek Német-Délfrikában kiterjedt gyémántmezői vannak, 2400 százalékos osztalékot fizet részvényeseinek. A vállalat 100.500 márká alaptőke mellett 2.412.000 márká tiszta nyereséget ért el. A társaság bányáiból az elmúlt évben termelt gyémántok bruttó értéke meghaladta a hét millió márkát.

Az osztrák rádium tele-melés. Az osztrák állam újabb ismét két hatalmas uránérc-bányát vásárolt 1.900.000 koronáért. Ez által sikerült az összes uránérc telepeket maga részére biztosítani. Eddig Ausztria évenként 1.5—1.8 g. rádiumot állított elő. 1912-ben az üzemet fokozni fogják, úgy, hogy a termelés 2.8 g. legyen. Azutáni években a termelést 4 g. fokozzák, amivel körülbelül az egész világ rádiumszükségletét fedezik. Jelenleg 1 g. rádium értéke 400.000 korona.

✂ SZERKESZTŐI ÜZENETEK. ✂

Kohász, P. G. Döbronteitér 5. szám alatt van.

Előfizető. A hirt érdeklődéssel olvastuk, legközelebbi számunkban s. óvá tesszük.

G. J. Nagybánya. A postaköltséget megtérítjük, irói díjat is utalványozunk.

H. I. Pécs. Nem tartjuk említésre méltónak a hírt, ámbátor ez már bejárta a világsajtót. Verley kémikus épp oly kevéssé készít vasból aranyat, mint annak idején Lemoin szénből gyémántot. A napilapokból különben közben értesülhetett, hogy Ramsay az ellenőrző kísérleteket hatszor megismételte, de a nemes fémek jelenlétét még nyomokban sem volt képes felismerni.

A szerkesztésért felelős : Dr. Bischitz Béla.

WINDSCHILD GUSZTÁV mérnök, cossebaudei lakos 45644 sz.

„Berendezés szennyvizeknek és hasonlóknak a folyadékáramban fekvő szűrőeszek segítségével történő tisztítására“

című magyar szabadalom tulajdonosa, szabadalmának gyakorlatba vétele céljából belföldi gyárosokkal összekötöttest keres, esetleg szabadalmát eladja, vagy gyártási engedélyeket ad. Bővebb felvilágosítással szolgál (428/14)

Kalmár J., Szabadalmi Ügyvivőiroda BUDAPEST, VII., RÁKÓCZI-UT 44. SZ.

Szabadalmazott Oszr.-Magyar Államvasut-Társaság

magyar bányái, hutái és uradalmi igazgatósága

Budapest, IV. kerület, Egyetem-utca 1. sz.

Vas- és acélművek: **Resicán** és **Aninán**. Hidépitő- és gépgyárak **Resicán**. Gazdasági gépgyár: **Román-Bogsánon**. Petroleumfinomító, malmok, cementgyár, erdőszet és gazdaság: **Oravicán**.

Megrendelések a budapesti igazgatósághoz IV. kerület, Egyetem-utca 1. szám alá küldendők.

Bessemer-acélsinek bármily telvényben, mindenemű *sinkapcsoló szerek*, vasfelépítmény, *váltók*, *váltó*-*inek* és *keresztezesek*, *hidak* és egyéb magas ép tkező-i *vasszerkezetek*, *fordítóköröngök* és *tolpadok* vizállomási berendezések, *tartányok*, *kész vasuti kerekek* és *kerékcsoportok*, *mozdonyok*, *szekocsik* és *waggonok részére*, *csillekerek* és *csillekerékpárok*, *tengelyek*, *abroncsok* (tyres) *kerékcsillagok*, *acélöntvények* és mindenemű *kovácsolt alkatrészek* vasutak részére és *hidépitésre*, *hajóépítés*, *gépgyártás*, *bányák*, *hengerművek* és *hámorok* részére, *mezőgazdasági gépek*, *ekék* és *ekalkatrészek*, mindenemű *gép- és építési öntvények*, *csövek*, *állva*, *öntve*, *viz-* és *gázvezetékek* részére, *öntött vaskályhák* és *takaréktűzhelyek* nagy választékban, *oszlopok*, *korlátok*, *mű- és egyéb öntvények*, *csavaranyák* és *szegecsek*, *rud- és faonvasak*, *hengerelt és szegceselt építési és waggontartók*, *sima* és *rovátkolt vas- és acéllemezek*, *hidraulikus mész*, *építő téglá* és *cement*.

(B/446/287/52/II)

GESZTI GYÖRGY

műszaki nagykereskedés

BUDAPEST, V., Markó-utca 3.

Gép-, henger-, dynamoolaj, motorolaj, csille-, kocsikenőcs, tavotte-zsiradék, gumi-, kenderárak, legkiválóbb szinbör-szijak, varró- és kötőszijak, övszij, tisztítógyapot, kóc, gazdasági, malmászati szeszgyári, serfőző és egyéb üzembeli műszaki anyagok, nagybani elárúsítása legjutányosabb áron. Legelőnyesebb tatabínlattal kívánatra mindenkor készségei szolgálak. (103/789/52)



LANGSTEIN és KLEIN

hordozható accumulator-gyár.

Valódi Korányi-féle szijvarró sodrony egyedárúsítása

Budapest, IV.

Ferenciek-tere 3.

TELEFON 86-33.

Hordozható accumulatorok, villamos gyújtótelepek, kézi lámpák, bányalámpák, Tűzoltólámpák, kocsilámpák, zseblámpák és automobil batteriák.

! Szab. elektromos vészlámpák! Izzólámpa és elektrotechnikai cikkek gyári raktára.

(B/3478/733/48/II)

MÉLYFURÓ-SZERSZÁMOK és GÉPEK valamint teljes furó-készülékek

és berendezések viz, só, érc, olaj, kali
szén stb. felkutatására és
feltárására bármily mélységből és talajból kézi-, gép- és gőz-
üzemmel.

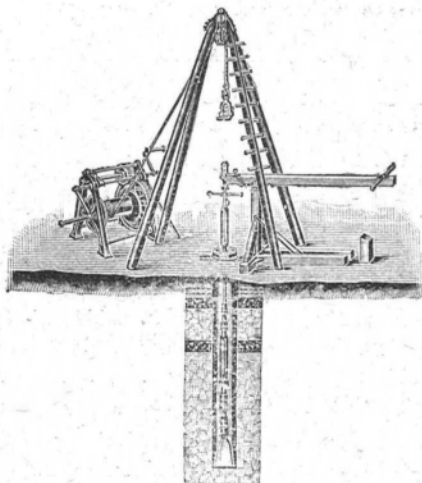

Kutakhoz
és kutfurásokhoz
minden cikk

Furócsövek,
szivattyúk és szelepek
nagy raktára.

Erdeklődőknek a 117. számú
katalogusunkat küldjük.

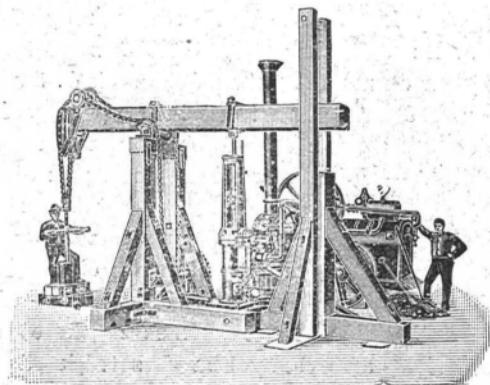

Tiefbohr-Maschinen- und Werkzeuge-Fabrik Nürnberg



Heinrich Mayer & Co.

NÜRNBERG-DOOS.



(191/756/52/II)

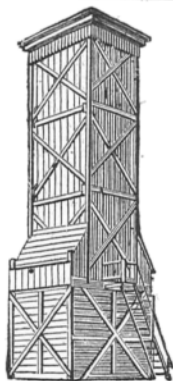

(1299/753/50/IV)

OVERHOFF GYULA

műszaki iroda

Budapest, VIII., Lujza-utca 6/c. sz. ☼ Wien, IX/2., Wiederhofergasse 7.

Szűrő-telepek magyar-osztrák sza-
badalom Reiser-t. 1908
január 1-ig kivittünk: 3500 telepet
30.000 m³ teljesítménnyel, köztük
egyesek 0,2 m²-től 800 m²-ig óránként.

Hűtő-tornyok Overhoff-Colantti
szabadalma szerint.

TELEFON 101 - 72. Vízisztító-telepek magyar-osztr.
szab. Derraux-
Reiser-t. Tisztítás minden ipari célra:
kazántáptálás. — Baryt eljárás: vas-
és olajelválasztás.

38563. számú magyar
szabadalom szűrőmosás-
ról engedély útján
értékesítendő.

Felső és alsó vízhűtők. Gőzoltalanító
Macdonald szabadalma szerint.



KAISER & Co. CASSEL

Levélcím: Kaiser & Co, Maschinenfabrik, Cassel 28

Sodronykötél-pályák

Függőpályák, villamos-függőpályák,
sikló, láncpályák, szállítóberendezések.

Vezérképviselő Magyarország és Románia területére

KLEIN KÁROLY, mérnöki iroda, Brassó 2

(3273/765/52)

Kérje 76. számú árjegyzékünket.

Hadef- emelőgépekről

kézi és elektromos hajtásra.

HEINRICH de FRIES

G. m. b. H.

Düsseldorf 76/a.
Harkorstr. 7.

WIEN 76/a.

Neustiftgasse 11/26.

