

Komárik Dénes

A 18. SZÁZADI PEST SZOBRÁSZAIRÓL, KŐFARAGÓIRÓL II.

Ez az írás folytatása annak a néhány évvel ezelőtti napvilágot látott tanulmányomnak,¹ melyben a jeles pesti kőfaragómesterrel, *Conti Lipót Antallal* kapcsolatban néhány alapvető észrevételt tettem, igazolni törekedve vélt szobrászi szerepét illető szkepticizmusomat, és motiváltam – ez alkalommal csak induló lépéseiben bemutatott – vállalkozásomat.²

Célszerűnek látszik még az alább következő, viszonylag heterogén tartalmú munka indoklásának magyarázatául a szándékolt kutatás már korábban felvázolt hármass irányulását az olvasó emlékezetébe idézni.³ Ez *Conti Lipót Antal* és *Hebenstreit József* élete és munkássága (legalábbis abban a mértékben, amelyben az problémánk szempontjából jelentőséggel bír); a kellő háttérnek – bizonyára célkitűzésünk szempontjából is hasznosítható konkrétumokat sem nélkülöző – kimunkálása érdekében a *18. századi pesti szobrászok és kőfaragómesterek* életének és munkásságának bizonyos mértékű feltárása (túl azon, ami a szakirodalomban már rendelkezésünkre áll); végül a pesti céhes *kőfaragó-világ* és az ahhoz bizonyos mértékig hasonló *szobrász-világ átfogó struktúráját* megvilágító adatok felszínre hozása. Ez utóbbit nem utolsó sorban azért is, hogy megbízhatóbban lássuk: szobrász – kőfaragó relációban mi lehetséges, mi nem.

E nagy munka végül – akár lesz alkalmam végére járni, akár másra fog maradni majd ez a feladat – biztosan felszínre fog hozni számos, problémánk megvilágításában szerepet nem játszó adatot is, ami viszont a század általános művészettörténete, benne az építészet számára lesz hasznos.

1. Melyik templomba készült Rieder András váci Szent Anna-oltára?

Rieder András, ki a 18. század második felében a tiroli Kufsteinben látta meg a napvilágot, 1706. október 24-én Bécsben házasságot kötött Kreiner Ágota hajadonnal, akitől még ott két fiúgyermeke született,⁴ majd rövidesen Pestre jöhetett, feltehetően valamely munka reményében, mert 1714. május 27-én szobrászként polgárjogot szerzett.⁵ Mivel születési évét, életkorát, egész korábbi életét nem ismerjük, nyitva kell hagynunk annak elvi lehetőségét, hogy itteni letelepedése előtt már megfordult-e, akár dolgozott is Pesten. Schoen Arnold szerint „sok valószínűség szól mellette, hogy Rieder készítette az egyik pesti

Szentháromság-oszlop szobrait, amelyekre, miután azokat új szobrokkal akarták kicserélni, a pesti szerviták szemet vetettek 1716-ban, de a város eladásra szánta azokat. Úgy látszik, hogy ezeket a kimustrált szobrokat Baja városa vásárolta meg Pest városától; Baja azonban késlekedvén a vételár kifizetésével, a pesti városi tanács 1720 június 10-én latin nyelvű átíratban kérte Baja városát, hogy Rieder András szobrásznak »pro labore et reparatione Effigiei Ssae Trinitatis nec non aliarum statuarum elaboratum vigore conventionis in contractualibus insertae« fizesse ki a hátralékos 60 forintot; a vételárnak és a szobrász munkadíjának törlesztése azonban többszöri halogatással 1723 tavaszáig húzódott el.⁶ (Az 1723-as befejező évszám az esztergomi Szentháromság- emlékkal kapcsolatban is előkerül, ez azonban nem utal összefüggésre!) – Ugyanerről Rupp Jakabnál a következőket találjuk: „1692. a dögvész által megrettent polgárok [...] egy – más szentháromság szobrot emeltek, melyet 1716. [...] a városháza előtt szebb és díszesebb pótlá. Idő folytán azonban ez is térnyerés tekintetéből [meglepően rövid idő után] elmozdítottván, 1863. a plebánia templom dunai homlokzata előtt [...] egy új díszes góth alakú szobor állítatott fel.”⁷ – Eszláry Évánál a következőket olvashatjuk: „Pesten a XVII. század végéről és a századforduló idejéről nem ismerünk szobrász-nevet [...], csak annyit tudunk, hogy [...] 1692-ben felállításra kerül az első [pesti] Szentháromság oszlop, amelynek létesítését a pestis idején fogadták meg a város lakói. Ez a Szentháromság szoborral koronázott, mellékalakok nélkül megoldott szerény emlék 1716-ig áll fenn. 1717-ben már elkezdik a régi oszlop új Szentháromság szoborral és mellékalakokkal való díszítését, a régi Szentháromság szobrot pedig eladják Baja városának, amelynek mesterét nem ismerjük, az egyetlen emléke a XVII. századvégi Pest szobrászatnak. A város ismert körülményei és ez az egy szegényes emlék nagyon valószínűvé teszi azt, hogy 1714-ig, Rieder András [pesti] letelepedéséig [azaz a szobrászként való polgárjog megszerzéséig] nincs szobrász a város polgárai közt”.⁸ Így talán Eszláry Éva 1954-es szakdolgozatában szerepel először Rieder Andrásról ez a megállapítás, melyet Aggházy Máriánál így találunk: „Pesten a XVIII. század elején mindössze egy szobrászról van adat, [...] Rieder Andrásról [...]”.⁹

A valószínűleg szerény tehetségű és alighanem gyér oeuvre-rel rendelkező mesternek bizonyára azért találkozunk a vártnál nagyobb mértékű, bár sporadikus és ellentmondásoktól, hiányosságoktól sem ment későbbi szakirodalmi szereplésével, mert a nevéhez fűződő, a kortársak szemében jelentős szerepet játszó, említett Szentháromság-emléken kívül néhány reá vonatkozó értékes adattal találkozunk Rómer Flóris közismert könyvében,¹⁰ és helyet kapott Némethy Lajos 1890-es alapvető Belvárosi templom monográfiájában.¹¹ A róla szóló irodalom sokszor csak összefüggéseitől megfosztva hozzánk jutó jellegét, valamint egy korai kismestert illető kutatási helyzetet ismerve, nem szabad kicsinyelnünk vagy elvetnünk adalékait, hanem a hiányok pótlását, pozitívumainak megerősítését kell majd a jövőben elvégeznünk. És meg kell jegyeznünk, sorrendbéli elsősege, pláne akkori egyetlen volta is alighanem

inkább problematikus, mint szilárd megállapítás, hiszen adattöredékünk van egy, bár szobrász polgárjoggal nem rendelkező (ez abban a században nem egyedülálló!) másik szobrászról is, Kramás Lajosról, kinek nevéhez fűződik egy 1720-ban faragott, azóta elenyészett Szent Vendel-szobor.¹²

Rieder Andrásnak egyetlen, írott forrásokkal megbízhatóan alátámasztott művét ismerjük, egy váci, számunkra ismeretlen templomba készült *Szent Anna-oltárt*, mely sajátosan a vele foglalkozó, illetve őt említő irodalomban a legrészletesebb okmány-idézetekkel gazdagított emléke. Azonosítása azonban az akkori váci egyházmegyei körülmények és a publikált adatok ismeretében könnyen megoldható.

Ehhez mindenekelőtt tudnunk kell, hogy „[Vác] előkelő származású, többnyire idegen származású püspökei [a török után] eleinte csak alkalmilag tartózkodtak a romjaiból nehezen feltámadó városkában, helyettük négy évtizeden keresztül (1689–1729) Berkes András vikárius-[nagy]prépost¹³ irányította a katolikus egyház újjászervezését”.¹⁴ Tehát, némi ellenőrzés mellett, püspöki hatáskörrel rendelkezett. E minőségében Berkes András 1714. július 10-én emeletes Szent Anna-oltár készítésére kötött szerződést Rieder Andrással, aki 1715 januárjában lényegében már készen volt munkájával, de különböző, nem teljesen világos huzavonák miatt az 1718-as *canonica visitatio* szerint még nem volt tökéletesen befejezve.¹⁵ Ha ezek után végignézzük Vácnak a Szent Anna-oltár készítésekor számba jöhető barokk templomokban szerencsére ismeretes oltárait, közöttük – egyet kivéve – olyan Szent Anna-oltárt nem találunk, mely azonosítható volna Rieder művével. Ezek: A volt *dominikánus templom*,¹⁶ ma felsővárosi plébániatemplom, épült 1699–1756. – *Ferences templom*, épült 1721–1766 között,¹⁷ – *Piarista templom*, épült 1725–1771 között.¹⁸

A törökök végleges kiűzése után, a püspöki székesegyház is romokban heverve, egyetlen használható templom volt található Vácon, az egykori Szent Mihály-templom. Ezt Dvornikovits püspök rövidesen rendbe tetette, és ez szolgált azután több mint fél évszázadon át székesegyházzal.¹⁹ Az 1718-as *canonica visitatio*ból tudjuk, hogy Szent Mihálynak szentelt főoltára mellett négy kisebb oltár is ékesítette lassan a templomot. Az ún. leckeoldal, azaz a főoltár keresztjétől heraldikai értelemben vett jobb (a templomba belépőnek szemszögéből nézve bal) oldali fal mentén két oltár, az ezzel szembeni ún. evangéliumi oldal falánál szintén kettő, utolsóként (a kapuhoz legközelebbi) a Rieder-féle Szent Anna-oltár állott.²⁰

Bár az eddig mondottak alapján *vitathatatlan a székesegyház Szent Anna-oltárának szerzősége és készítésének időpontja*, érdemes emlékezetünkbe idézni, hogy annak készítésére a szerződést a püspöki teendőket ellátó Berkes vikárius kötötte a szobrásszal, ráadásul annak megnevezése nélkül, melyik templomba fog kerülni a kész mű. Így nyilvánvaló volt, hogy csak a székesegyházról lehetett szó. A Szent András-templomot azután, részben megviselt állapota miatt, főleg azonban az új székesegyház építése érdekében 1761-ben

lebontották. Így oltárai sem maradtak meg, mind ez ideig legalábbis semmi továbbit nem tudunk róluk.

A *pesti Szentháromság- emlékről* kissé zavarosan és bizonytalanul volt itt eddig szó, de ez végső soron a róla szóló beszámolók sokkal részletesebb, mégis elégtelen voltában, így a probléma régen vajúdo maradéktalan megoldásának hiányában gyökerezik. Ha a tanulmányunkban megidézett mozzanatok teljessége természetesen több is, mint a célunkból említettek. Valószínűleg elképzelhető azonban a feltételezés, mely szerint ennek ismeretében hívta meg Esztergom városa az ottani Szentháromság- emlék elkészítésére. Mint láttuk, e körül is vannak bizonytalan mozzanatok, például lehetséges az is, hogy Rieder két ilyen emléket is készített, egyet a városba (1719), egyet Esztergom-Táborba, melynek devótiós táblája 1723-as felállításról beszél, de lehet, hogy az egész mögött két mester húzódik meg. Az itt jelentkező bizonytalanságra Pálincás józan megoldási változatot kínál, de hipotézise sejtésem szerint megerősítésre szorul.²¹

Szóba került még Riederrel kapcsolatban a pesti Szervita téri, 1729-ben felállított Mária-szobor, ezt azonban publikálója is problematikusnak tartja.²² Amennyiben mégis igaz, le kell mondanunk mind Pálincás, mind Eszláry tételéről, miszerint 1723-ban eltávozik Pestről (először Esztergomba, majd tovább).²³ Amit Rieder elvándorlásáról e jegyzetben alkalmunk volt Eszláry Évától idézni, az nem elképzelhetetlen, de amit a mesterről idáig összefoglalni sikerült, az más változat lehetőségét is felveti. Amit ugyanis Riederről tudunk, nagyrészt eddig is tudtunk, illetve jól-rosszul sejtünk, az figyelmen kívül hagyva életéről és működéséről az eddiginél többnek feltételezését is lehetővé teszi. Az ugyanis, amit gondosan mérlegelt fogalmazással bevezetésül lehetségesnek és oeuvre-jének szerényebb voltáról szélesebb körülményekhez viszonyítva mondtunk, saját szűkebb világát tekintve – de talán egyébként is – árnyaltabb körvonalazáshoz is megnyitja az utat.

Gondoljunk arra is, hogy az 1710-ben még Bécsben, ill. Ausztriában működő mester 1714-ben már, de bizonyára nem azonnal érkezése évében, szobrász címen polgárjogot nyer, kellett valamit felmutatnia e minőségben, hogy ezt elérje. Ugyanez érvényes 1715-ös oltárkészítési megbízására is. Szentháromság-szobron dolgozni, bármily szerény lett volt is az, az akkori kisváros legjelentékenyebb köztéri szobrászati munkáját jelentette. – Az pedig, hogy esztergomi tartózkodásán kívül nincs tudomásunk (Vácon kívül még) más vidéki tevékenységéről, a korszak kutatási állapotait ismerve, nem mond semmit. A „bizonyára” szó óvatos alkalmazása az országban való vándorlásáról szólva pedig kutatási helyzetünk e téren mutatkozó kezdeti stádiumáról vall. Természetesen munkát ott vállalt, ahol kínáltak neki, de ezzel mindenki így volt. Hogy Pestre sohasem tért vissza, azt ma még megnyugtató bizonyossággal nem állíthatjuk.

Végül tisztába kell majd valamikor tennünk a Rómer Flórisnál szereplő ingatlan ügyleteit.²⁴ Azt tudjuk, hogy az Invalidus-ház leendő telkén álló

házacskát 150 forintért 1715-ben megvette, majd 1724-ben eladta. A telekkönyvi megjegyzésekben könnyen találhatunk oly bejegyzést, melyet hasznosítani tudunk. Kevésbé világos, mi értendő azon, hogy „bírtá 1725-ben a 150-ik számú házat is 180 forinton”. Még leginkább arra gondolhatunk, hogy akkor vette, de ez nem biztos Rómer fogalmazása alapján. Itt is csak a telekkönyvi anyag gondos átvizsgálása alapján remélhetünk több világosságot, beleértve egy esetleges későbbi eladás adatait is, melyek Pesttel való kapcsolatairól is nyújthatnak felvilágosítást. S végül számolnunk kell azzal, hogy valamikor meghalt, amiről nem tudunk semmit.

2. Adalékok Hebenstreit életéhez és munkásságához

Az esztergomi Szent István vártemplom Hebenstreit-szobrai

A törökök kiűzése után a katolikus egyháznak és a rendeknek is egyaránt az volt az igénye és törekvése, hogy a Nagyszombatra menekült érsek és káptalan visszatérhessen régi székhelyére, és Esztergom, a középkori primási székváros visszanyerje régi szerepét és fényét. A 18. század első felében azonban évtizedek teltek el anélkül, hogy ez, minden igyekezet ellenére, megtörténhessen, mivel Esztergom vára a Haditanács felügyelete alá került, s a katonaság tartotta megszállva.

Végre – a többéves székiüresedés után – kinevezett új prímás, Barkóczy Ferenc, el tudta érni, hogy a királynő intézkedésére visszaadják a várat az érsekségnek, de csak a védőművek lebontásának tilalmával együtt. Bár ez érzékenyen érintette a prímás nagyszabású terveit, ennek ellenére megtörhetetlen energiával megkezdte azok lehetőségeihez mért megvalósítását. A bazilika időben hosszan elnyúló, mindvégig szövevényes, minden tekintetben még a mai napig sem maradéktalanul kikutatott történetében a tényleges munkákat Franz Anton Hillebrandt terve szerint kezdték meg, már birtokában a közben 1763 márciusában a várhegy beépítésének korlátait megszüntető királynői döntésnek. A munka 1763 tavaszától 1765. június 18-ig, Barkóczy prímás haláláig tartott. Utána rövidesen a katonaság visszaköltözött a várba, s a királynő rendelkezésére 1768–1772 közt egy sokkal kisebb helyőrségi templom épült a katonaság igényeinek ellátására, a Barkóczy-féle építkezések beláthatatlan időre szóló akadályául. Ennek tervét is Hillebrandt készítette, építését gondos törődéssel állandóan figyelemmel kísérte. A kivitelt Hartman Antal, Esztergomban folyamatosan működő építőmester vezette.

Bár a később lebontott kis templomról, érthetően, monografikus feldolgozás nem készült, azt a véletleneknek s az utóbbi mintegy száz esztendő kutatásainak köszönhetően – ha hézagosan is – mégis meglehetősen ismerjük. A templom építéstörténetével és tüzetes ismertetésével – néhány nélkülözhe-

tetlen megjegyzéstől eltekintve – itt nem foglalkozunk, azt az olvasó a jegyzetben alább szereplő irodalomból megismerheti.²⁵

Foglalkozunk vele mégis azért kell, mert a Mária Terézia-féle vártemplom külső oldalára (írott forrásokkal igazoltan) vitathatatlanul kilenc szobor Hebenstreit vagy ő és műhelye által készült, *továbbá mert ezekkel kapcsolatban – nézetem szerint – megalapozatlan feltevések is felmerültek*. Mindennek nagyobb összefüggésbe állításához, így teljesebb áttekintéséhez, szükséges az épülettel, építési ügyekkel kapcsolatos néhány nélkülözhetetlen megjegyzés említett megtetele.

Érthetetlen, és bő húsz évvel az építés befejezése után – ha csak valami rejtett eredetű tényező (például talajmozgás stb.) nem játszott szerepet – megengedhetetlen, hogy egy akár csak közepes műszaki gondossággal megépített templomról egy gyűjteményes munka szerzőjének olyat kelljen leírnia, mint Vályi Andrásnak: „A Várnak közepében áll egy szép, ’s nagy Templom; építette örök emlékezetű *Mária Terézia* Fels. Királynénk az üresen lévő Érsek-ségnek jövedelmeiből igen nagy költséggel 1768. ’s 1772-ben. Kár, hogy belső részei, ’s ékességei oly hamar repedeznek”.²⁶ E folyamat nyilván folytatódott, úgyhogy a templomot 1814-ben restaurálták és alaposan átépítették, s a homlokzatokat szobordíszzeitől megfosztották.²⁷ Az átépített új templom építészeti megjelenéséről világos képünk nincsen, adataink nem egyszer egymásnak ellentmondanak, megnyugtatóan nem értelmezhetők. Az világos, hogy nagymértékű egyszerűsítésen esett át, Pálinkás szavaival „a neoklasszicizmus hidegebb, dísztelenebb és egyenletesebb ritmust követelő szellemének megfelelően”. Klasszicista templom azért nem lett belőle. Amit tudunk róla, azt inkább hoznám kapcsolatba azzal a sajátos jelleggel, melynek milyenségét, eredetét, szellemi gyökereit *A korai gótizálás Magyarországon* c. tanulmányomban²⁸ kíséreltem meg bemutatni. Az esztergomi példát megemlíteni azért is kell, mert ezen áramlatnak három jelentős hazai műve ugyancsak e templom átalakításával szinte egy időben, a század első két évtizedében készült. Így a *pesti belvárosi templom* szentélyének megújítása 1805–1808-ban,²⁹ a *pécsi székesegyház homlokzat-megújítása* (az esztergomi templomhoz hasonlóan ugyancsak műszaki szükségesség nyomán) 1805–1818-ban³⁰ és a *pétervásári templom* 1812–1817-ben megvalósult építése.³¹ Szem előtt tartandó az is, hogy az 1814-es esztergomi átalakítás, miként itt minden fontosabb építési munka, az udvari kamara illetékességébe tartozott, melyben – mint mindenütt máshol is – a már megerősödött jozefinista szellem uralkodott, sőt a 19. század húszas-harmincas éveire is rányomta azt a bélyeget, mely többé-kevésbé az általam szóba hozott irányzatban is benne volt. És gyanúm szerint, mint alighanem a pécsi székesegyház esetében is – a műszaki szükségesség mellett – szerepet játszhatott az új divatos építési modor követése.

És most lássuk a Hebenstreit-szobrokkal kapcsolatosan fentebb említett, általam *megalapozatlannak tartott megállapításokat* tartalmazó szövegrész két bekezdését Eszláry Éva alapvető Hebenstreit-tanulmányából.³²

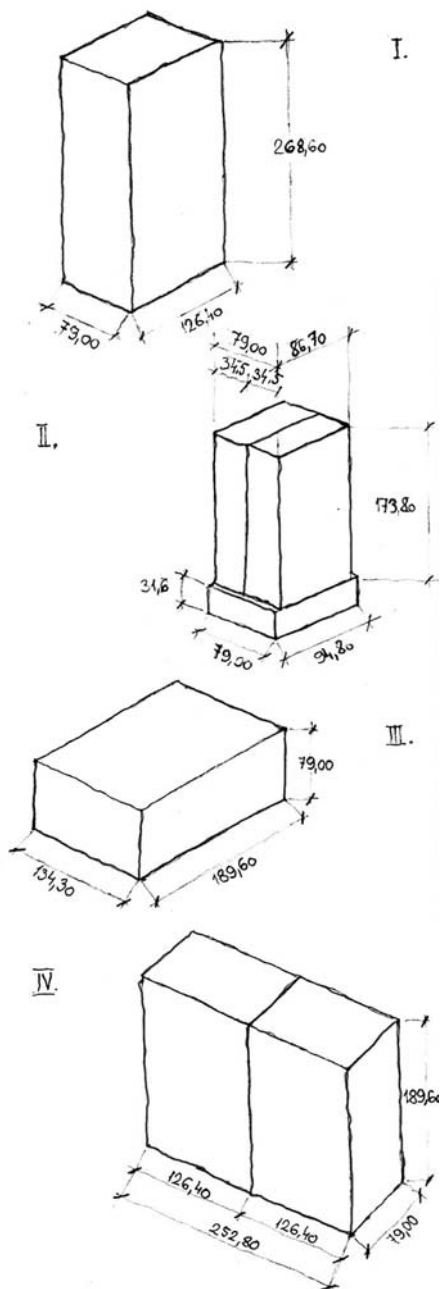

I. Két nagy alakhoz

1. tétel (két db kő)

II. Négy kettős alakhoz

2. tétel (8 db kő)

4. tétel (4 db kő, valószínűleg a talpazathoz)

III. Két fekvő alakhoz

3. tétel (82 db kő)

IV. Egy [kétfejű] sashoz

5. tétel (két db kő)

Összesen 9 db szoborhoz

18 db nyers kő

1. Az esztergomi vártemplom külső díszítéséhez 1770-ben szállított nyers kővek szobronkénti elrendezési vázlata

„1771-től [Hebenstreit] huzamosabb ideig Esztergomban tartózkodik. Az előbb tárgyalt belényesi szobrokat 1772-ben munkatársa, Alter Antal asztalosmester szállítja el Biharba. Hebenstreit már ekkor az esztergomi várhegyen épülő Szent István templom szobrászi munkálataiban vesz részt. Hillebrandt a templom építészé, az ő tervei szerint készül a szobrászi díszítés is. *Pálinkás László olyan számadás alapján, amely szerint Hebenstreit a templom számára készített kilenc szobráért 252 forintot kap,* [kurziválások tölem, K. D.] neki tulajdonítja a Mária Terézia-kori templomból megmaradt Szent István és Szent László szobrokat (ezek valaha a homlokzatot díszíthették). Miután megállapítja ezekkel kapcsolatban Hebenstreit szerzőségét, kijelenti: »Az okmányilag Hebenstreitnek tulajdonítható művek alapján, mint a szécsényi ferences templom szobrai és a belényesi templom apostol szobrai, valamint az esztergomi Szent István és Szent László szobrok, Hebenstreit művészegyénisége nem felel annak a nagy hírnévnek, mely nevét legújabbban, felmerülése után kísérte.« Meglepő, hogy a szerző Hebenstreit szabad lendületű, jó mozdulatú belényesi és szécsényi szobrait hogyan tudja a két naiv esztergomi királysoborral egyenlően értékelni, és ezeket a királysobrokat Hebenstreitnek attribuálni *olyan számadás alapján, amely csak esztergomi munkásságát említi, az általa készített szobrok konkrét megnevezése nélkül.* Conti Antal kőfaragó *kőszállítmányi felsorolásában, amelyet Pálinkás is közöl, legalább tizennyolc szoborra való kőről történik említés.* Ezeket a szobrokat nem mind Hebenstreit faragta. Valószínűleg e nagyarányú munkálatokban részt vettek azok az Esztergomban dolgozó kisebb mesterek is, akiket a szerző könyvében Boldog Özséb, Kőrösi Márk szobraival kapcsolatban említ. Ezek a mesterek készíthették az esztergomi királysobrokat is. Hogy viszont ezek a szobrászok Hebenstreit munkáit ismerték, sőt együtt dolgoztak vele, bizonyítja, hogy átvesznek tőle vonásokat a ruha és az arc megmintázásában. Esztergomban tehát, bár fontos megbízáson dolgozik, sajnos mégsem ismerünk tőle semmit.”

Eszlár Éva tanulmányából e hosszabb részt idézve, cáfolatul először kimutatjuk az érvelések alapjául szolgáló, Pálinkás által forrásközlésszerűen közreadott okmány-részletek téves értelmezését vagy máson alapuló félreértéseit, továbbá bizonyítjuk az attól eltérő, általam helyesnek tekinthető értelmezési változatot. Másodszer mindezek birtokában egy s más, távolabbra is mutató, következtetést levonunk.

Pálinkás „Okmányok” című fejezetében római I–XII-ig terjedő számozással ellátott okmány vagy okmányrészlet közlését adja. Ezekből minket a III., V. és VI. számú érdekel, Eszlár tanulmánya is (ha nem is tétélesen utalva rájuk, de tartalmilag felismerhetően) ezekre támaszkodik, és – ezt hangsúlyoznom kell – *valamennyi a vártemplomra vonatkozik.*³³ Lássuk röviden ezek jellegét. A III. számú okmány tizenhat tételből álló, részletezést nem tartalmazó, kimutatásokról, kifizetésekről stb. szóló általános lista az 1771. évről, az V. Hebenstreit József kimutatásának részlete az elkészült kilenc

figurális szobormunkáról, a VI. pedig részletes kimutatás a Hebenstreit által készített kilenc szobor kőanyagáról és a szobrok helyszínre szállításáról 1771-ben.

III.

Rationes Generales super Perceptione et Erogatione Pecuniae Structuram Ecclesiae Arcis Strigoniensis respicientis a 1^{ma} January usque ult. Decembris concinnatae. Anno 1771. – Prímási Lvtár. Structura Basilicae.

Ad Auszugales Variorum Opificium cum Assignatione Provisorali.

 -10^{mo} Ad Auszugales Lapididae Pesthiensis (Leopold Anton Conti) pro praesentibus lapidibus pro figuris necessariis, secundum accordam, soluti 181 87^½
 -11^{mo} Ad Auszugales Sculptoris Pesthiensis (Joseph Hebenstreit) ad Ecclesiam Arcis Strigoniensis penes figuris laborantis, secundum accordam soluti 252

V.

Auszugales Sculptoris Pesthiensis super 252 Rfl. ad Ecclesiam Arcis Strigoniensis penes figuras laborantis secundum accordam solutis. A. 1771.
 – Rationes Generales super Perceptione et Erogatione Pecuniae Structuram Ecclesiae Arcis Strigoniensis respicientis a 1^{ma} January usq. ult. Decembris concinnatae Anno 1771. Documenta Nro. 11. – Prímási lvtár. Structura Basilicae.

Verzeichniss dass bey dem K. Königl. Kirchen-Bau zu Grän bey denen Figuren an Bilthauer arbeit gemacht worden wie Folgt:

Erstlich: die bey den k. Königl. Kirchen-bau zu Gran befindlichen Neüen Figuren nach der Zeichnung des Heren von Hellebrand verferdiget von jede Laut meines Handen Habenden Contracts 28 fl.

Summa252 fl.

Joseph Hebenstreit
 Bürgerl. Bilthauer in Pest

Dass hierin bemelte 9 Figuren nach der Zeichnung des Heren v. Hillebrand verfertigt worden, wird hiemit Bestätiget.

Sign. Gran den 26^{sten} Juny 1771.

Jos. Strauman
 Bauschreiber

VI.

Auszugales Lapididae Pestiensis super 181 fl. 87½ pro praestitis lapidibus pro figuris necessariis secundum accordam soluti – Rationes Generales super Perceptione et Erogatione Pecuniae Structuram Arcis Strigoniensis respicientis a 1^{ma} January usq. ult. Decembris concinnatae Anno 1771. – Ad nr. 10. – Prímási Lvtár. Structura Basilicae.

Specification Dass ich Anno 770 zu den Kays. Königl. Schlosskirchen nachen Gran zu deren Figuren und Stadtuen vom Steinen Laut accorth zu der Donau in Kist geliefert habe:

Erstlich zu denen <i>Zweien grossen Figuren</i> deren jede 8½ schuch hoch, 4 schuch Breith, 2½ schuch Tick, masset ein 85 cubic-schuch, zusammen - - - -	170
Item 2 <i>Stückh Steinen</i> zu denen <i>ligenden Figuren</i> jede 6 schuch lang, 4 schuch 3 zoll Breith, 2½ schuch Tick, masset jede 63¾ cubic-schuch, zusammen aber - - - -	127½
Item 8 <i>Stückh Steinen</i> zu denen <i>Toppelten Figuren</i> jedes 5½ schuch lang, 2 schuch 9 zoll Breith, 1 schuch 3 zoll Tick, masset eines 18 29/32 cubic-schuch, zusammen aber - - - -	151¼
Mehr 4 <i>Stück Steinen</i> jedes 3 schuch lang, 2½ schuch Breith, 1 schuch Tick, masset Jedes 7½ cubic-schuch, zusammen - - - -	30
Dan zu den <i>Adler 2 Stückh Steinen</i> jedes 6 schuch lang, 4 schuch Breith, 2½ schuch Tick, masset jedes 60 cubic-schuch, zusammen - - - -	120
Item: zu dem <i>Kron 1 Stückh Stein</i> 2½ schuch lang, 2 schuch Breith, 1½ schuch Tick, masset cubic-schuch - - - -	7½
	Summa 606¼

Sage 606¼ Cubic-Schuch, accordirt jeden cubic.schuch zu 18 Xr, macht 181 Rfl. 52½ Xr.

Dass imbemelte Steinmetz Steiner zu deren Figuren zum K. Königl. Kirchen-Bau in Gran geliefert word durch Heren Leopold Anton Conti bürgl. Steinmetz Meister in Pest wird himit bestättiget.

Sign. Gran den 14 May 1771.

Jos. Strauman
Bauschreiber

E források alapján az 1957-es Hebenstreit-tanulmány idézett két bekezdésében általam problematikusnak ítélt megállapításokat sorra megvizsgálva a következő eredményre jutunk. Ehhez sajnós kénytelenek vagyunk a már



2. Hebenstreit József: Szent István, 1771.
Eredetileg az esztergomi vártemplomon



3. Hebenstreit József: Szent László, 1771.
Eredetileg az esztergomi vártemplomon

fentebb egyfolytában idézett két bekezdés egyes kisebb részleteit újra idézni a szóba hozandó tételek világos, tagolt érthetősége érdekében.

a) Az első bekezdésben: „Pálincás László olyan számadás alapján, amely szerint Hebenstreit a templom számára készített kilenc szobraért 252 forintot kap, neki tulajdonítja a Mária Terézia-kori templomból fennmaradt Szent István és Szent László szobrokat (ezek valaha a homlokzatot díszíthették)” – Olyan okmányrészletet viszont, mely csupán a kilenc szobornak pusztán elkészítését említi, minden részletezés nélkül, valamint ezek 252 forintos munkadíját, Pálincás csak egyet közöl, az V. számmal jelöltet. Nem is erre támaszkodik, hanem a három forrásra együtt, kivált a VI. számúra, mely mind a kilenc szoborhoz szállított kőanyagot (a méreteket is pontosan megadva) tételesen, egyenként meghatározza. Ezen kívül – és ez fontos – hivatkozik Mathes könyvében történő közlésére,³⁴ mely szerint a „homlokzatra Hebenstreit Szent István és Szent László életnagyságon felüli szobrait készítette”³⁵ És valóban, a forrásközlés említett VI. tételében szerepel két darab, egyenként 8½ láb (=2,68 méter) magasságú kő, a legnagyobbak a felsorolt kőanyagban.

b) Míg az első bekezdésben Eszláry olyan számadás szerintiként aposztrofálja Pálincás állításait a királyszobrokról, mely *a templom számára készült szobrokról* szól, addig, ennek ellentmondva a második bekezdésben szereplő fejtegetéseit olyan Pálincás által közölt számadás alapján említi, „amely [*Hebenstreitnek*] csak *esztergomi munkásságát említi*, az általa készített szobrok konkrét megnevezése nélkül”.³⁶ (Majd e mondat után sajátos módon vitatja a királyszobrok Hebenstreittől való származását.) Ez tévedés, ugyanarról a VI. számú, csak a templom homlokzati kőszobrainak kőanyagát felsoroló összeállításról van szó, melyről az első bekezdéssel foglalkozva már beszéltünk, és leszögeztük, hogy mind a kilenc szoborhoz szállított kőanyagot tételesen, egyenként meghatározza. Nem olyan művészettörténeti szabatsósággal ugyan, mint szeretnénk, de elég világosan a műszaki azonosítás céljára. A két másik, a III. és az V. kimutatással összevetve látható, hogy a kilenc szóban forgó szobrászati munkáról van szó. És mindezek figyelembevételre, gondos nyomon követése világossá teszi a tanulmány azon állításának, valamint abból levont következtetésekének tévességét, hogy „Conti kőszállítmányi felsorolásában legalább tizennyolc szoborra való kő van említve”. – Állításaim helytállóságát, annak áttekinthetőségét egy mellékelt rajzzal is segíteni szeretném, mely egyben megmutatja, hogy egyes szobrok több kődarabból összeállítva készültek, s nem tizennyolc, hanem pontosan a tervezett kilenc szobor megvalósításának álltak rendelkezésére.

Remélem, hogy a fenti, bár talán túl aprólékosan is részletező fejtegetések meggyőzik az olvasót arról, hogy a két szent szobra egyértelműen a Hebenstreit nevével fémjelzett, vele elszámolt kilenc szobor közé tartozott. Eszláry idézett gondolatmenetével azonban hallgatólagosan kivonja a két királyszobrot egyértelműen tartalmazó kilenc szobor közül, és egy, mint látuk, nem létező, több mint tizennyolc szobor készítéséhez elegendő általános

esztergomi kőszállítási listára támaszkodik. „Ezeket”, mondja, „nem mind Hebenstreit faragta. Valószínűleg e nagyarányú munkálatokban részt vettek azok az Esztergomban dolgozó kisebb mesterek is, akiket a szerző [ti. Pálinkás] könyvében Boldog Özséb, Kőrösi Márk szobraival kapcsolatban említ. Ezek a mesterek készíthették az esztergomi királyszobrokat is”.³⁷

Bár e nagy volumenű munka kezdetének időpontját nem ismerjük, igen valószínű, hogy az 1771 júniusában már készen álló (l.: VI. kimutatás), és sejtetően nem túl hosszú idő alatt elvégzendő feladatát Hebenstreit segédekkel alkalmazva, műhelymunkával oldotta meg.³⁸ Igaz, Pálinkás László azt írja, hogy „Hebenstreit József szobrásszal 1771-ben kötöttek egy szerződést kilenc, pontosabban meg nem határozott szobor elkészítésére, amelyeket még ugyanezen év júniusában le is szállított”.³⁹ Ennek alátámasztásául a fentebb idézett III. és V. okmányt jelöli meg forrásként. Azokban azonban szerződésről csak datálatlan formában, a munka megkezdésének időpontjáról pedig egyáltalán nem esik szó. Viszont a VI. okmányban szerepel Hebenstreitnek az a kijelentése, hogy az általa készített és tételesen felsorolt „Figuren und Statuen von Steinen” az 1770-ben leszállított kőanyag felhasználásával valósultak meg. A kilenc szobor mellett a felsorolásban szerepel még a toronysisak csúcsán elhelyezett, kőből kifaragott szentkorona, tehát az egész 1770/71-ben készült, ismeretlen időtartamot véve igénybe. – Az, hogy Conti kőszállítmánya, részletezés nélkül, egy 1771-es évre vonatkozó, soktétéles, általános számadásában, kimutatásában – a tárgy rövid megjelölésével – szerepel, ne tévesszen meg minket, mert az az ideiglenes kifizetéseket (cum assignatione Provisorali) tartalmazza, ami úgy látszik akkor sem ment gyorsabban, mint ma. Mindezt megerősíti annak emlékeztünkbe idézése, hogy a tervező Hillebrandt részletes elrendezési, tartalmi mozzanatok (nem művészeti előírást!) is tartalmazó vázlatot adott át Hebenstreitnek mihez tartás végett.⁴⁰ Ezt pedig nem hagyhatta az utolsó pillanatra, és a faragókövek leszabása, így leszállítása is csak ennek megszületése után történhetett meg. – Azt viszont kétlem, hogy a nem jelentéktelen reputációval rendelkező mester akár önmagával, akár magas rangú megbízójával szemben megengedhette volna magának, hogy a főhomlokzatot uraló, a szobor-együttesben legjelentősebb királyszobrok alkotását segédeinek engedje át.

Noha ennyi, nézetem szerint, elegendő ahhoz, hogy e szobrokat az ő oeuvre-jéhez tartozónak tekintsük – legalábbis addig, amíg olyan (elsősorban írott) források nem kerülnek elő, amelyek ellenkezőjét bizonyítják –, néhány körülményt szeretnék említeni a mondottak további valószínűsítésének érdekében. Sajátos módon ezek jelentős része azon kifogásokkal kapcsolatosan kerül elő, melyek a szakirodalomban a két szobor művészi színvonalával nincsenek megelégedve, vagy egyszerűen Hebenstreit-műként való el nem fogadásából származnak.

a) Hebenstreitre jellemző *stiláris sajátosságokat* látnak a királyszobrokon mind a szerzőségében hívők, mind az azt szépségszissel kezelők. Így Eszláry

Éva az idézet második belekezdésének vége előtt: „Hogy viszont ezek a szobrászok [ti. akik szerint faragták a szóban forgó alakokat] Hebenstreit munkásságát ismerték, sőt együtt dolgoztak vele, bizonyítja, hogy átvesznek tőle vonásokat a ruha és az arc megmintázásában.” – Hasonlóképpen vélekedik Pálinkás László is, aki viszont elfogadja mesterünk szerzőségét. „Mindkét szobor a Hebenstreitre jellemző fejtípust követi: kiugró pofacsontok, széles tömpe orr, erősen ívelt szemöldök-csontok alatt mélyen ülő apró szemek, meredek magas homlok. A szakállt és a korona alól előtüremkedő hajzatot igen jellemzően apró kis fürtökre bontja.”⁴¹

b) Jelentőséget kell tulajdonítanunk *modorosságra* való hajlandóságának, illetve annak számos szobrán való megjelenésének. Ezt Hebenstreitnek az 1930-as években történt felfedezése után nem sokkal kritikusai természetesen szintén észrevették és szóvá is tették. Pálinkás is több helyen érinti ezt, de legyen elég jellemzésül az, amit e szoborral kapcsolatban hosszabban ír. „Mindkét szobrot jellemzi a hangsúlyozott kontraposzt, melyet ugyan Hebenstreit minden alkotásánál megtalálunk, de egyiknél sem olyan mértékben és ennyire modorosan. A testnek ezt a torzításszámba menő többszörös csavarodását a templom-homlokzaton magasra elhelyezett szobroknál céltudatosságnak is vehetjük. [...] Az esztergomi szobrok Hebenstreit működésének legmodorosabb alkotásai és ezt a túlzottan kilengő testkezelés még fokozza.”⁴² – Mindennek magyarázata lehet a művésznek korábban tulajdonítottnál szerényebb, az átlagszínvonalat meg nem haladó művészi képessége és munkákkal való elhalmozottsága.

c) Az igen sok szobrán megtapasztható, nagyjából azonos jellegű modorosságaival rokon, azt átfedő további jellemzője *oeuvre-jének* a legfrissebb irodalomban is számon tartott *önmaga gyakran történő ismétlése*,⁴³ túlzó szóval valamilyen sematikussága. Ez a tény Eszláry figyelmét sem kerüli el, de fullánkját megkísérli elhárítani: „Nem beszélhetünk [...] művészetének sematikussá válásáról, csupán arról, hogy feltehetően népszerű egri szobrait a ferences megrendelők kívánságára kevés változtatással még kétszer megfaragja.”⁴⁴

d) Visszatérve a királyszobrok művészi színvonala Hebenstreitnek való attribúálás megtagadásáig vezető negatív értékeléséig, figyelmet érdemlő problémával találkozunk. A templomot, mint láttuk, *1814-ben restaurálták*, és alaposan átalakították, külső szobordíszét eltávolították, hat évvel később, 1821-ben pedig lebontották. 1826-ban Rudnay primás a szolgálatában működő Andreas Schroth (1791–1865) bécsi szobrásszal Szent István és Szent László egykor a főhomlokzaton álló szobrát restauráltatta, hogy azokat aztán a bazilikához vezető kocsit két oldalán majd felállítsák.⁴⁵ Nyilvánvaló, hogy egy, kivált a régi időkben restaurált szobor esetében sem a restaurálás mértékéről, sem stílári sajátságairól vagy művészi kvalitásáról – esetenként más-más mértékben – nem feltétlenül tudunk ítéletet mondani. Nem beszélve arról, hogy ez esetben két művészettörténésznek kétféle véleményével találkozha-

tunk az irodalomban. *Eszlár* pedig nem is szembesül ezzel a problémával. – *Pálinkás* szerint „Szent István (18. kép) [...] erősen restaurált jobb kezében [...] jogart tart. (Megújítás következtében nyerték ormótlan alakjukat Szent István koronáján és az országalmán lévő kereszttek.) – *Szerdahelyi Márk* szerint „Rudnay [1826-ban] restaurálási feladatokkal bízta meg: a korábban a várhegyen állott Szent István és Szent László szobrot kellett kijavítania, [...]. Nem tudjuk, hogy ez a munka milyen mértékben módosította a szobrokat, ugyanis azok jelenlegi állapota nem utal jelentős későbbi beavatkozásra. A restaurálás mértéke ezek alapján olyan csekély volt, hogy a szobrok egészének megjelenését nem befolyásolta, vagy azt a szobrász az eredeti stílus pontos követésével és figyelembevételével végezte.”⁴⁶

e) Bár abszolút bizonyítékunk nincs arra nézve, hogy a munkák műhelyszervezetben valósultak meg, de ismerve a kor szobrászgyakorlatát és a feladat szokatlan mértékűen nagy voltát, valamint az elvégzéséhez rendelkezésre álló idő rövidségét, ezt biztosnak tekinthetjük. Arról azonban semmit sem tudunk, hogy az itt akkor hogyan működött. Nagy általánosságokat a műhelygyakorlatokról persze úgy-ahogy ismerünk: a kőanyagoknak a végleges szobor formájához közelítő durva megmunkálásától (ami nem kis munkát jelent); a szobor végleges formáját többé vagy kevésbé megközelítő, akár végleges megfaragásán keresztül, minta vagy minták és a mester utasításai alapján; vagy kisebb részletek teljesen önálló megformálásáig. De hogy itt mi volt a tényleges gyakorlat, arról semmit sem tudunk. Azt nehezen hihetőnek tartom, hogy a segéd általános utasítás alapján a rábízott szobor végleges formáját meghatározza. Az alapvető 1957-es Hebenstreit-tanulmány egyik megállapítására⁴⁷ támaszkodva: („[...] Ezek a szobrászok [akik a királyszobrokat készítették] Hebenstreit munkáit ismerték, sőt együtt dolgoztak vele, bizonyítja, hogy átvesznek tőle vonásokat a ruha és az arc megmintázásában”), és az eddig idézettekben is még találhatóakba kapaszkodva erre az eredményre kell jutnunk. Ezek a tények, összevetve mindazzal, amit a királyszobrokról eddig alkalmunk volt megismerni, meggyőződésem, hogy nem egy Hebenstreitet hűen másoló segédre, *hanem magára a mesterre vallanak*.

f) Végül egy lehetséges kutatási szempontra szeretném – legalább elvben – a figyelmet felhívni. Szó volt arról, hogy Hebenstreit hiteles műveiből ismert önmaga gyakran történő ismétlése, ami stílárius megoldásokra is vonatkozhat, rejt egy bizonyos, nem feltétlenül bekövetkező, de lehetséges veszélyt. Nevezetesen, hogy egy hitelesen senkinek sem tulajdonítható művet, Hebenstreit hatásának vélve, Continak attribuíunk, holott csak Hebenstreitnek hitelesen nem tulajdonítható további alkotásnál tapasztalható önismétlésről van egyedül szó. Valószínűségének mértéke kérdéses, de jó lenne, ha e szempont a kutató éberség horizontjáról nem kerülne le. Nem beszélve arról, hogy a Continak stíluskritikailag keletkezett *œuvre-je* nem tartalmaz-e máris ily módon oda sodródó alkotásokat.

Hebenstreit ismeretlen szobra 1780-ból. Mint előző közleményemben már említettem, Hupf József pesti kőfaragómester 1780-ban Hebenstreitnek szoboralakhoz felhasználható 134,24×63,2×39,45 cm méretű követ szállított 6 forint 12 krajcár értékben Aradra.⁴⁸ Ennyi az, amit a szoborról tudunk. Minden további az eljövendő kutatás hivatott kideríteni. Hebenstreit praxisát és a kő méretdatáit ismerve valószínűsíthető, hogy egy kb. 130 cm magas emberi alakról van szó. Azt már nem tudjuk, hogy egyházi vagy világi rendeltetésű volt-e. Oltárszobornak nem valószínű, de azért templombelsőben és homlokzati szoborként egyaránt elképzelhető. Ugyanez a helyzet, ha köztéri szoborról van szó: lehet egyházi és világi egyaránt. Kastéllyal, kúriával kapcsolatos lehetőségek sokaságát nem érdemes számba venni.

A legjelentősebb és elsőnek megoldandó probléma azonban, hogy az országban akkor található Aradok, Arad-puszták közül melyikről van szó. Csábító a feltételezés, hogy először Arad városában kell keresnünk, Arad vármegye székhelyén, mely közvetlenül szomszédos a Belényest magába foglaló Bihar vármegyével, mely község templomában 1770/72-ben a templom főoltárára szentek szobrait és angyalfigurákat készített Hebenstreit. Ugyanakkor Pesthez mért távolságukhoz képest viszonylag közel vannak egymáshoz, egyben Aradon a mesterünket sokfelé foglalkoztató ferenceseknek és minoritáknak egy-egy templomuk is volt. Én azonban mindezek ellenére komolyan számításba venném az Esztergom vármegyében lévő, Esztergomhoz a Duna túlsó partján közel eső Aradot vagy Arad-pusztát.⁴⁹ Figyelembe véve Hebenstreitnek nagyobb esztergomi működését, hosszas ottani tartózkodását, így szerezhető itteni ismeretsegeivel is számolva. – De abból a megfontolásból is, hogy ilyen távolságba érdemesebb volt Pest környéki kőfejtőből követ szállítani, miként van is rá példa, míg a távoli, kőben gazdag környékű Aradra nem nagyon.

Adalékok ingatlan-, adó- és egyéb ügyekhez. Amit a két Hebenstreit nem követhetetlen, de szövevényes végrendelete alapján a kutatás jelen stádiumában érdemesnek látszott elmondani, azt az első közleményben elmondtam. Ezt most néhány, akkor nem említett, illetve azóta elem került adalékkal a jövőbeni kutatás esetleges hasznára kiegészítem.

Mint tudjuk, ifj. Hebenstreit József (a halotti anyakönyvi bejegyzés szerint faszobrász⁵⁰) 1793. február 20-án elhunyt. Rövidesen újból férjhez ment özvegye (Abenspergné) 1795. november 11-én kérte a telekkönyvi hivatalban, hogy az örökösödés következtében beállott változást vezessék be a telekkönyvbe, és írják nevére örökségét.⁵¹ Annak idején gyakori volt a telekátírás halogatása, férje is adós maradt evvel haláláig, azaz több mint tíz évig. Csak adás-vételnél volt ez elkerülhetetlen. Itt is ez volt a helyzet, mert az özvegy a 485. telekkönyvi számon nyilvántartott, No. 24. „Popularnummert” viselő, még id. Hebenstreit József által 1775-ben vásárolt ingatlannak mintegy felét el akarta adni Perczel József prelátnak, és 1796. június 15-én kelt szerződés alapján 550 forintos áron ez aztán 1796. szeptember 3-án meg is

történt.⁵² Ezt megelőzően ennek a háznak és a közelében található egyholdas szántónak özvegy Hebenstreitné (most már Abenspergerné) nevére történő átírása szintén megtörtént.⁵³

Pest város feudális kori adóhivatali iratai sokkal szegényesebben maradtak fenn, mint budai megfelelőik. Így pesti adókimutatási könyv (Portions Anschlag) csak az 1746/47. évből áll rendelkezésünkre. Ennek alapján vessük össze a Hebenstreit József és Conti Lipót Antalra vonatkozó adatokat.⁵⁴

<i>No. 36. Hebenstreit József szobrász</i>	frt.	<i>No. 815. Conti L. kőfaragó</i>	frt.
1. házadó	0,45		7,24
2. házbér adó	–		2,83
3. iparűzési adó	2,50		6,80
4. szőlőbirtok adó	–		0,45
5. szántóföld adó	–		0,16
6. rét, mező, kaszáló utáni adó	–		0,15
7. marha vagy egyéb jószág utáni adó	–		0,48
8. összesen	2,95		17,31
	adópótlék 0,30		–
9. fizetendő	3,25		17,31
	korábbi restancia 1,25		4,00
10. fizetve	3,25		17,31
	korábbi restancia 1,25		4,00
11. (kifizetetlen) restanciák	–		–

A két mesterre vonatkozó adókimutatási adatok híven tükrözik, ami egyébként is köztudott, nevezetesen, hogy a szobrászok, egyéb művészek, de az iparosok általában iparűzési jövedelmüket megtoldották egyéb jövedelemszerző vállalkozásokkal. Egyrészt, ha elég nagy vagy több házingatlannal rendelkeztek, azok részleges bérbeadásából lakbérjövdelemre tettek szert, másrészt egész életformájukkal bizonyos mértékig bekapcsolódtak az alapvető mezőgazdasági struktúrába. Szántóföldet, kaszálót, szőlőbirtokot tartottak, részben saját háztartásuk fenntartására, részben termény- és állattartásra.

A másik, ami ebből az adókimutatásból kiderül, az a két mester közti jelentős jövedelmi, vagyoni különbség. A fiatal, nem régen Pesten megtelepedett Hebenstreit iparűzési adója alig több a tizenhárom éve Pesten működő Conti illetően adója egy harmadánál, a szobrász teljes adója pedig alig több a kőfaragó adójának egy ötödénél. A kellő tájékozódás érdekében érdemes megismernünk az egyidejűleg működő három szobrász közül a másik kettőnek és a Conti kívül praktizáló egyetlen kőfaragómesternek helyzetét: az iparűzési adó mértéke *Gundrich Ferenc Károly* (No. 234.) és *Jesper Ferdinánd* (No. 719) esetében egyformán négy–négy forint, míg *id. Mayer János Mihálynál* (No. 714.) öt forint. Közülük házbirtokkal csak Gundrich rendelkezik, egyéb adótétele egyiknek sincs.

Úgy látszik, hogy Hebenstreit Józsefnek a pesti pálos templom eddig alapjában véve ismeretlen mértékű és jellegű belső szobrászati díszítésével eltöltött évei maradandó emberi nyomokat hagytak, melyek élete végéig tartottak. Ennek alapján az sem látszik lehetetlennek, hogy idővel más pálos rendeltetésű alkotással is fog a kutatás találkozni, bár ennek eddig még semmi jele nem mutatkozott. Pálos kapcsolatainak egyike Eszláry Éva jóvoltából régen publikus. Schoen Arnoldtól kapott adat alapján, rá hivatkozva, mint írja „Hebenstreit annak ellenére, hogy a józsefvárosi plébánia területén élt, halálakor mégis pálos gyóntatót hív magához. A plébánia matrikulájába ezt mint szokatlan dolgot be is jegyezték”⁵⁵ Magam ennek az adatnak nem néztem utána, mert nincs okunk kételkedni benne. De annak a gyanúmnak azért hangot adok, hogy az említett bejegyzést nem tartalmának szokatlansága miatt írták be, pláne esetleg erre hivatkozva. Ehhez tudnunk kell, hogy a katolikus halotti anyakönyvek kitöltésének fontos pontja volt, vajon az elhunyt részesült-e szentségekben, így a szentgyónás, szentáldozás és utolsó kenet feladása megtörtént-e. Ennek kiszolgáltatása viszont a plébános (vagy helyette a káplán) teendője volt, de ettől indokolt esetben el lehetett térni, például, ha a haldoklónak volt állandó gyóntatója vagy lelki vezetője stb. – Ehhez hasonlóval magam is találkoztam, pl. a harminc évesen elhunyt Feszl Antal kádárlegény, – Feszl Frigyes nagypapjának, Feszl Mihály kőfaragómesternek (1756–1806)⁵⁶ bátyja – esetében, kinek 1784. november 24-én történt elhunytakor a józsefvárosi halotti anyakönyvben arra a kérdésre, hogy szentségekkel el volt-e látva, lakonikusan ennyit jegyeztek be: „provisus per Paulinus”⁵⁷

3. Az 1774-es „szobrászharc” a forrásokban, Siklóssynál és a szakirodalomban

Siklóssy műve és forrása. Siklóssy László (1881–1951) művészeti író 1918-ban ismeretterjesztő tárcát tett közzé a Pesti Naplóban,⁵⁸ melyben érdekes és hasznos adatokkal nyújtott betekintést a 18. századi pesti szobrászvilágba, annak egy szeletébe, melyet előző közleményemben több helyen érintettem⁵⁹ is, de kritikai vizsgálatával ott nem foglalkoztam. A következőkben ezt szeretném – legalább nagy vonalakban – elvégezni.

Siklóssy e munkájának második fele foglalkozik azzal, amiért tárcáját tulajdonképpen írta, mely rész a legtöbb új adatot tartalmazza, s amely a „Pesti szobrászharc 1774-ben” címet indokolja. Az történt ugyanis, mint olvashatjuk nála, hogy „1774-ben egy 1752-ben született *Griesser* (és nem *Griessler*, ahogyan a publikációban szerepel!) *György* nevű, Pesten élő szobrászegéd kérte a városi tanácsot, hogy a szobrászok lajstromába felvegyék”, ami ellen a működő szobrászok szívósan harcoltak. Az 1774 május elejétől október 19-i elutasításáig tartó ügy levéltári forrását szerzője nem adja meg,

de az a kérelmező neve és az ismert időpont alapján könnyen megtalálható volt. A tíz főlioni iratanyag – érzékeny veszteséget valószínűleg csak csekély mértékben jelentő kevés kivétellel – (ilyen Griesser 1774 május elején a pesti tanácshoz írt folyamodványa, melyről csak a szobrászok válaszából /folió 5–6/ értesülünk) – mindent tartalmaz.⁶⁰ Ami hiányzik, az szinte bizonyossággal a Helytartótanács anyagában található. Egyébként is tanácsos alapos kutatás esetében annak anyagát is megvizsgálni, mert elküldött leveleik esetleges impúrumai vagy előkészítő iratai is szolgálhatnak hasznos információkkal, amint azt nem egyszer tapasztaltam is. Jelen estben azonban nem lett volna indokolt kitűzött főcélunktól ennyire távol eső kutatással terhelni más érdekű munkánkat.

Siklóssynak a hazai barokk-kutatás gyermekágyánál nem egy hasznos adatot vagy összefüggés-felismerést lehetővé tevő, természetesen a hírlapi tárca műfajának keretein belül maradni kényszerülő írásának számunkra talán legértékesebb forrásközlése egy ún. szobrászljajstrom állítólagos létezése, melyen olyan művészek is szerepelhettek, akik nem rendelkeztek polgárjoggal (esetünkben Mack Mátyás és Thaller [József]). Tudunk kell ehhez, hogy a szobrászok a céhes kereteken kívül működtek, ha valaki polgárjoggal rendelkezett, ezen „iparűzésnek” nem volt akadály. Ezért akarta Gundrich Károly és Jesper Ferdinand 1745-ben, 1746-ban és 1747-ben háromszor tanácsi beadványaival Hebenstreitet megakadályozni, hogy polgárjogot szerezzen, amit végül 1747-ben mégis megkapott.⁶¹ – Nyilván ilyesminek megakadályozása érdekében történtek kísérletek *céhes forma* megvalósítására, akár vegyes céh alapítása árán. Ilyenről tudunk Pesten is: könyvkötő céhet akartak létesíteni az 1740-es évek közepén, melyben a szobrászok is benne lettek volna, vagyis két kis létszámúnak tekintett „ipar” számára, és Gundrich is szerepelt a szervezésben és a szervező munkában. 1746. március 11-én nyújtják be a városi tanácshoz, de végül is nem lett belőle semmi.⁶² Feltehetően ezt volt hivatva pótolni a *szobrászljajstrom* bevezetése is, mely a szobrász működést valamilyen, számunkra ismeretlen jogi formula alapján lehetővé tette. Bár meg kell jegyeznem, hogy ennek a szobrászlistának létezése meglehetősen bizonytalan ügy, talán nem is létezett. A pesti szobrászok grémiumának a magisztrátushoz május 14-én érkezett állásfoglalásában olvashatjuk: „Noha egy szobrász működése *szabad művészként* nem céhes jellegű, számunkra éppen elegendő, hogy az itteni polgárjogot birtokoljuk, melynek alapján mindenkor igényt tarthatunk a tekintetes tanács hatékony jóindulatára, támogatására, hogy ilyen jövedelemcsökkenéstől meg tudjuk védeni magunkat, [...]”. Ha az említett szobrászlista egyébként előkerülne, kíváncsi lennék Conti rajta van-e, és legalább ennyire érdekelné e lista „iparjogi” jellege és hatékonysága is. – Az előző sorokban pesti viszonylatban is megmutatkozik a képzőművészettel foglalkozó mestereknek az a más régiókban már korábban jelentkező törekvése, hogy a kézművestől elválasztó, megkülönböztető művész-státusz kiharcolásával

igyekezzenek érdekérvényesítésüket biztosítani. Ezzel egyidejűleg azonban sok helyen a hagyományos céhes keretek felhasználásában látják ezt megvalósíthatónak. E kérdéskört, ezt a kettősséget tárgyalja részletesen, nagyobb kitekintéssel Galavics Géza legújabb tanulmányában, felhasználva Baranyai Béláné bő harminc esztendeje megjelent, gazdag adattárban is közzétett friss levéltári kutatásaira támaszkodó munkáját. – Végül korszakos kulturális összefüggésbe illesztés érdekében érdemes emlékezetünkbe idézni, hogy a szóba kerülő *szabad művészet* nem a felvilágosodás szabadság-retorikájának folyamánya, hanem az *artes liberales* gondolatvilágának még a 17–18. században is hatékony megnyilvánulása. Miként Mezey László gyönyörűen kifejezte – még az *artes liberales*-koncepció részletezését megelőzően –, hogy az „ars fogalma és vele a fegyelmezett alkotás igénye volt talán a legjelentősebb darabja annak az örökségnek, ha tetszik útravalónak, amivel civilizációnk az antik világból évezredek középkori vándorútjára elindult”. És, amint látjuk, ezt még azután is megőrizte.⁶³

Hogy mennyire megmunkálatlan területen dolgozik a tárca szerzője, illetve a tárgyra vonatkozó tájékozottsága is mennyire esetleges és hézagos, azt mutatják Hebenstreittel kapcsolatos megállapításai. „A beadvány ezután felsorolja a pesti szobrászokat. Pesti szobrász ez időben Helbenstreit mester [...]” – kezdi Siklóssy az ismertetést, mely mondatban a beadvány szó könnyen megtévesztő is lehet. Arról volt szó ugyanis, hogy a magisztrátus két ízben is kikérte az ügyben a szobrászgrémium véleményét, amit félrevezető beadványnak nevezni. Az első ilyen megnyilatkozásukból veszi a működő öt szobrászra vonatkozó adatai túlnyomó részét. Majd folytatva a következőket mondja: „Ha már most a polgárok könyvében utána nézünk, hogy ki lehetett ez a Helbenstreit, azt találjuk, hogy 1747-ben vették fel a lajstromba [értsd: polgárkönyvb] Hebenstreich József háztulajdonost, 1777-ben pedig a halbtorni születésű Hebenstreid Lőrincet, akinél nem találunk foglalkozást feljegyezve. Olyanféleképpen lehetett a dolog, hogy a már régebben megtelepedett Hebenstreich József, aki nem volt szobrász, behívta szülőföldjéről unokaöccsét, a szobrászcsaládból való Lőrincet. Róla van szó a most ismertetett beadványban. (A nevek különböző írása mit sem jelent.)”⁶⁴ – Valóban három Hebenstreitet találunk a pesti polgárkönyvben,⁶⁵ de a helyes adatok a következők: Hebenstreit Andreas háztulajdonos, 1805.; Hebenstreit Laurentius, a polgárjog-szerzés jogcímének megjelölése nélkül, 1777.; Hebenstreith József ugyancsak jogcím megjelölése nélkül, 1747., de a születési hely megnevezése (Ybbs, Ausztria) elárulja, hogy a szobrászról van szó. – Ezekből a sorokból világosan látható az, amit anélkül is tudunk, vagyis hogy a barokk-kutatás milyen kezdetleges állapotban volt akkor még,⁶⁶ és hogy a hírlapi tárca milyen lazaságokat engedhet meg magának. Egyfelől szerinte Hebenstreit József nem volt szobrász, másfelől Hebenstreit Lőrinc, akit helyette tekint szobrásznak, és rá ruház minden állítást, amit a szobrászgrémium Hebenstreit Józsefről elmond, csak 1777-ben kapott pol-

gárjogot, így nem egyezik Griesser állításával, hogy az 1774-ben működő öt pesti szobrász közül három pesti polgár volt, kettő (Thaler és Mack Mátyás) nem, hiszen Siklóssy interpretálása szerint csak két szobrász rendelkezik polgárjoggal.

Ha túl nagy jelentősége most nincs is, szóvá kell tenni, hogy félreérthető, könnyed fogalmazásában nem mindig világos vagy könnyen eldönthető, mit mond Griesser és mit a pesti szobrászgrémium. Ez, ha komoly feldolgozásra kerül sor, feltétlenül a levéltári anyag alapján tisztázandó. Siklóssy szerint, egyebek mellett, „Griessler előadja, hogy [...] tíz évig külföldön volt tanulmányúton, sőt a bécsi művészeti akadémián is hosszabb időt töltött”. A pesti szobrászok véleményezésükben (folio 5/6) pontosabban idéznek az általunk említett iratcsomóból hiányzó, de az ő kezükben annak idején megfordult Griesser-beadványból: a kérelmező csak két esztendeig látogatta a bécsi akadémiát. – Bár a mi problémánkat a legcsekélyebb mértékben nem érinti, célszerű a nagyobb összefüggésben való látás érdekében emlékezetünkbe idézni, hogy megkülönböztetendők a *tényleges* akadémikusok, a bécsi akadémia speciális kiváltságokkal felruházott tagjai, azoktól a mesterektől, akik csak azért használták – némileg önkényesen – az akadémikus jelzöt, mert hosszabb-rövidebb ideig megfordultak a bécsi akadémián.⁶⁷ Becsületére legyen mondva, Griesser ezt nem tette!

Még lehetne több-kevesebb kisebb ellentmondást, hézagot részletezni, de nem érdemes, hiszen a felsoroltakat és az általuk okozott lehetséges vagy tényleges tévedéseknek inkább a korszak vagy olyan részprobléma megoldásánál van jelentősége, ahol azok ott okoznak nehézséget vagy károkat. Egy viszonylag elfogadható tárcával ennél többet vagy általánosságban foglalkozni felesleges.

A Siklóssy-recepció a szakirodalomban. A továbbiakban nézzük meg, hogy a tárgyalt pontatlanságok stb. hogyan élnek vagy akár terebélyesednek tovább Eszlár (1957) és Aggházy (1959) munkájában. Itt természetesen a kiindulás Siklóssy írása, hiszen e szerzők a forrásokig nem mentek el, mindent belőle merítenek a szobrászharccal kapcsolatban. Ennek során három témát szeretnék közelebbről megnézni: *a szobrászok panaszolt anyagi helyzetét; az un. kenyéririgység* motiváló szerepének helytállóságát és a pesti szobrászok *Akadémiához való viszonyát*.

a) Attól persze messze vagyunk, hogy kellően tájékozottak legyünk a 18. századi pesti szobrászok *reáljövedelméről*, beleszámítva ebbe, hogy nem az üres számokra vagyunk kíváncsiak, hanem az esetleg megismert jövedelem vásárlóerejére és ennek az akkori szociális struktúrában való viszonyított helyzetére. E tekintetben akkor sem állnánk fényesen, ha több jövedelmi adat számszerűségét ismernénk, hiszen nem a közgazdaság a mesterségünk. – Meg kell tehát várnunk, amíg valaki ezt legalább annyira-amennyire a mostani ismereteink alapján elvégzi, részint a már ismert adatokat és az erre

vonatkozó vagy ebből a szempontból hasznosítható közgazdasági cikkeket feldolgozza. Addig is néhány ismert adatot felvetünk, de ez csak a legdurvább becslésre használható.⁶⁸ Mindenesetre azért azt hiszem, hogy a panaszkodó szobrászok, ahogyan ez lenni szokott mióta világ a világ, helyzetüket rosszabbnak tüntetik fel, mint amilyen az a valóságban volt.

b) *Kenyéririgységről* – mint Eszláry Éva teszi – nem beszélnek, bár valószínű, hogy ilyen is volt benne. Inkább kenyérféltésről, ahogyan Pálinkásnál találkozunk vele. Továbbá konkurenciaharcról, ami, ha nem mértéktelen, inkább megérthető. Még ha elviselhető is a szobrász anyagi helyzete, állapota, szeretne többet, küzd érte. – Idetartozik, hogy a pesti szobrászok vidéken is dolgozhattak, és dokumentáltan dolgoztak is, ami anyagi helyzetükre nézve előnyös volt. Tehát a létszámmra való hivatkozás 1774-ben, csakúgy, mint 1746-ban, nem vehető komolyan. De tény lehetett, hogy ritka kivételektől eltekintve, nem voltak fényes anyagi helyzetben.

c) Siklóssy írásának a későbbi idők rá támaszkodó feldolgozásaiban legmesszebbre kiható, egyben az egyetlen valóban művészeti problémát megbolygató néhány sora, melyben a művészek, jelesen *a szobrászok akadémiához való viszonyáról* van szó. Igaz, hogy amit ír, az csak az öt pesti szobrászmester véleményét adja elő, nem is igen torzít, amiket mond nagyjából-egészéből így szerepelnek a szobrászgrémium állásfoglalásában is. De az egészen megérezzük a hírlapi tárca műfajának könnyed anyagkezelését, és csak ennyi nem alkalmas szigorú tudományos feldolgozás céljából való minden további nélkül történő felhasználásra, nem beszélve az ebből esetleg adódó jó szándékú félreértéseknek lehetőségéről. És ne felejtsük, Siklóssy csak az eddigiekben tárgyalt pesti levéltári anyagra támaszkodott, még a helytartótanácsi levéltári többletet sem vette kézbe, ez az egész írásműből világosan látható. Természetesen nem vethetjük szemére, hogy nem tudományos ambícióval és eszközökkel nyúlt a témához, de felhasználásánál ezzel feltétlenül számolni kell.

Mielőtt azonban tovább mennék, hogy néhány konkrét észrevételt tegyek Eszláry Éva és Aggházy Mária Siklóssy-recepciójára, melyek – ha tartózkodó megfogalmazással is, de – félre nem érthető módon hangot adnak az itt megbúvó ellentétek észlelésének, utalok Jávor Anna most megjelent, e kérdést általában és nagy távlatokban tárgyaló, bő bibliográfiát is adó, kitűnő tanulmányára.⁶⁹ E szép, jó áttekintést nyújtó, differenciált látásmóddal megírt átfogó tanulmány birtokában megtehetjük, hogy e problémáknak tüzetes átgondolása, kimunkálása stb. érdekében ezzel az írással, a vele való összevetéssel kínáljuk meg az olvasót.

A kellő tájékozottság és a továbbiak helyes értékelése érdekében meg kell jegyeznünk, hogy a szobrászgrémiumtól származó mindkét állásfoglalás, melyek közül a folio 5/6 tartalmazza a legtöbb adatot, konkrétumot, melyek idézésével e recepciókban legtöbbször találkozunk: másolat, mert az eredetieket a Helytartótanácsnak elküldték. Ennek következménye lett,

hogy egyszerűsítés érdekében (gyakori szokásként) az egyik aláírásként az található, hogy „N.N. Cives, et Sculptores Hujates” (folio ½), a másikon: „unterthänigste Diener N.N. Bürgl. Bildhauer allhier”. Hogy a tényleges aláírások hogyan, miként szerepeltek, arról nem tudunk semmit. Ezek után mindkét huszadik századi szerzőnk azt állítja – mint látjuk közvetlen bizonyítottság nélkül –, hogy „Hebenstreit József, aki elsőnek írja alá nevét” (Eszlár⁷⁰), illetve: „az akadémikus művészképzést lebecsülő 1774-es pesti nyilatkozat, amelyet elsőnek Hebenstreit írta alá” (Aggházy⁷¹). E tény akár még igaz is lehet, hiszen közülük minden valószínűség szerint ő volt a legidősebb és sejtetően mögötte állott akkor a leggazdagabb oeuvre, de biztosnak azért mégsem mondhatjuk ezt. Annál is kevésbé, mert érezni egyértelműen a megfogalmazáson, hogy nem a mechanikus sorrendiség szimpla tényét rögzítik, hanem ennek az állításnak súlya van. Ez abból is látszik, hogy utána úgy tárgyalják a dolgot, mint Hebenstreitre jellemző magatartást, ami megint lubickolás a bizonytalanban.

Nézetem szerint itt nem kis mértékben az egész grémiumot motiváló „savanyú a szőlő” mentalitásról is szó van, hiszen egyikük sem látogatta tudomásunk és valószínűség szerint az akadémiát, noha valószínű nagyobb részben egyben őszinte meggyőződésük is volt az elutasítás. Ez volt az az időszak, miként azt Jávora Anna is számon tartja, hogy nálunk is, „mint szer- te Európában, a két oktatási forma kombinálódik; konkrét mester-tanítvány láncolat mutatható ki”⁷² mindenfelé (nyilvánvalóan nálunk akkor még ez volt messze a gyakoribb), és már az akadémiai képzés iránti érdeklődés, megbecsülés is jelen volt. És a pesti szobrász-nyilatkozattal szöges ellentétben „behozhatatlan előnyt jelentett az [amit] alakrajz, mintázás és festés terén szereznek az »akadémikus«-ok, a még Strudel idejében beszerzett itáliai mintakép-gyűjteménynek és az élő – férfi – modellállítás privilégiumának köszönhetően”.⁷³

Eszlár ennek tudatában egyfelől megkísérel Hebenstreit (és ki nem mondva, de akarva-akaratlanul az egységesen fellépő szobrászgrémium) akadémia ellenességéből pozitívumot kreálni, ennek érdekében valóságos tényeket és mozzanatokat is említ, de itt már végleg úgy tárgyalja a kérdést, hogy csak Hebenstreitet tartja szem előtt. Íme a feljebb említett félreérthető „Hebenstreit írta alá először” *formulából* következően. – Másfelől a kreált pozitívumok futólagos említése után később mégis bizonygatja, hogy Hebenstreitnek volt vonzódása az akadémia által képviseltekhez. Ez utóbbit Aggházy megteszi nála részletesebben, gazdag anyagra támaszkodva,⁷⁴ hozzáteszem „cum fundamento in re”.

A mondottakkal kapcsolatban szeretném szóvá tenni azt a gyanúmat, hogy amiket Hebenstreit öregedése számlájára írt stílárius változásként szokás értelmezni, inkább ennek az akadémiai eszme vonzásának és kedvezőtlenebb körülmények közt megvalósuló alakulásának kell tekintenünk. Az e felé való fordulás 1769/70 körül (ekkor ötvenéves még csak!) kezd érzékelhe-

tővé válni, és olyan tény, amelyet művészi színvonalának ingadozásai, problémái nem érintenek, itt elvi dologról van szó. (Lehet, hogy nincs igazam, de az életkorával járó lehiggadásra való hivatkozás soha nem tűnt számomra meggyőző és elfogadható magyarázatnak – nem mintha az életkor változása nem lehetne az alkotó művészi formálásra akár jelentős hatással is.) És ezt a Hebenstreitnél megfigyelhető folyamatot szívesebben tágítom ama tény irányába, amit Jávor Anna úgy fejez ki, hogy „a 18. század belefut a felvilágosodás korszakába, a fogalom megkerülhetetlen művészettörténeti megfelelőjébe”.⁷⁵ Kívánatos lenne Hebenstreit egész művészi pályafutását ebből az aspektusból is kidolgozni, bár a rengeteg hiány, amivel a barokk-kutatásban küzdünk, ezt még csak töredékesen teszi lehetővé.

4. Néhány adalék a pesti pálos templom és kolostor építéséhez

A pálos Esterházy Imre (1663–1745) hercegprímás (1725–1745) szerepe a templom építésében. Voit Pál a Műszaki Kiadó felkérésére a magyarországi barokk templomépítésetről írt, 1988-ban készített, de halála miatt be nem fejezett, 2002-ben posthumus megjelent első részében – egyebek mellett – ezt olvashatjuk:⁷⁶ „A pálosok templomának terveit a Pozsonyban székelő Esterházy Imre hercegprímásnak, a kitűnő ízlésű és műveltségű főpapnak kellett jóváhagynia, aki maga is a pálos rendből emelkedett magas méltóságba, és aki olyan művészekkel állott kapcsolatban, mint Georg Raphael Donner szobrász, Galli Bibiena császári udvari festő [stb.] [...]. A pálosok pesti templomának tervét 1722-ben fogadták el (sic!), az alapokat pedig 1724-ben (sic!) tették le”. Ezzel szemben ugyanezen szerző 1970-ben megjelent barokk összefoglalásában a következőt találjuk: „Alapkövét már 1725. április 25-én letették; a templom tervének tehát 1724-ben készen kellett lennie.”⁷⁷ Nem világos, hogy a szerző tizennyolc évvel később az általa leírt változatot miért módosította. Kerülhetett új adat birtokába; aminek említése, legalábbis az olvasónak, hiányzik, még ha nem is jegyzetes változattal állunk szemben. Írhatta a beteg dolgozó ember emlékezetből. Olyan, általa nagyon sokat tárgyalt mű esetében, mint ez, gondolhatta, úgy is kívülről tudja, s ez tévedés forrása lett. Mindezek ellenére a kétféle változat nem összeegyeztethetetlen, de akkor az legalább egy feloldó mondatnyi magyarázatot igényelt volna. Ha azt mondta korábban, hogy a tervnek 1724-ben meg kellett lennie, akkor ennek a megállapításnak korábbi időpont is megfelel. Az engedélyezésnek a kezdés előtt kellett megszületnie, amiről viszont – az én ismereteim szerint – nem tudunk semmit. Végül az alapkövet általában az alapozásba szokták elhelyezni. Ehhez természetesen nem kellett az egész templom alapozásának készen állnia, de egy részének mindenképpen, tehát az az utóbbi változat, hogy „az alapokat pedig 1724-ben tették le”, nem abszurdum, de a mondat formája felébreszti a gyanút, hogy eredetileg a szerző fejében az „alapkövet

tették le” fordulat járt, és keveredett emlékezetből össze a korábban másra alkalmazott 1724-es évszámmal. Az általános – és természetesen semmire sem kötelező – szóhasználat számára inkább az „alapok elkészítése” a megszokott, a gyakoribb fordulat. Mindenesetre az tény, hogy ezekre a műszaki részletkérdésekre vonatkozólag nem rendelkezünk támpontokkal.

Ezek azonban nem túl fontos részletkérdések, megoldási lehetőségeik is a józan elérhetőség keretein belül mozognak. Sokkal súlyosabb a részben alapvető tévedést, részben tovább fejleszthető, kibontakoztatható gondolatcsírákat tartalmazó egyik további bekezdés ugyanitt. Azt írja: „S vajon a pálos szerzetesből lett esztergomi hercegprímás, Esterházy Imre, aki Sasvár és a legtöbb pálos építkezés mecénása, gyámolítója volt, egyházmegyéje területén épülő és legpompásabb magyar pálos templommal – a pestivel ne került volna kapcsolatba, *amikor minden szerzetesi templom tervét jóváhagyás végett neki kellett bemutatni?*⁷⁸ Csakhogy amikor a pesti pálos templomot engedélyezésre be kellett volna mutatni, vagyis mindenképpen az 1725. április 25-én történt ünnepélyes alapköletétel előtt valamikor, Esterházy Imre még veszprémi püspök volt, s csak bő három hónap múlva, *1725. szeptember 1-jén lett* hazánk első számú főpapja, vagyis prímás, *esztergomi érsek.*⁷⁹ Ehhez kombinációkat fűzni tehát illúzió. – Az viszont mindenképpen biztosra vehető, hogy az egyházmegyéje területén épülő és legpompásabb pálos templommal akár többször is kapcsolatba került, amivel biztos más kutatók is számoltak. De kiegészíthetjük e gondolatsort azzal is, hogy a széles körű magas rangú ismerettséggel, jelentős művészekkel kapcsolatot tartó volt pálos főpap, ha az engedélyezésben nem is játszott szerepet, de már a tervező építész kiválasztásából, ilyen kapcsolatok közvetítéséből kivehette a részét, amit ajánlatos szem előtt tartanunk.

A pálosok három temploma és a kolostorépítés megkezdése. A pesti pálosoknak, miután a törökök kiűzése után három egykori budai kolostoruk kérelmezett visszaadása helyett be kellett érniük azzal a nagyméretű, Pest déli részén fekvő telekkel, melyen egy török dzsámi állott, s amelyen a ma is látható pálos (Egyetemi) templom és kolostor aztán felépült. A szerzeteseknek itt közvetlenül egymás után *három templomuk állott*, melyek építéstörténetéről, egymásutánjukról – túl az általános tájékozottságon és ugyanakkor azok egyes pontatlanságainak sematikus ismétlődésén – a végleges, pontosabban a valóságnak megfelelő változat mai napig is csak részlegesen ismert kialakulásához esetleg később hasznosnak bizonyuló adatokat, gondolatmeneteket is tudunk, melyeket érdemes rögzíteni.⁸⁰

A pálosok a nekik adományozott telket a király 1688 júliusi rendelkezése értelmében 1693. december 15-én vették hivatalosan birtokukba, de ténylegesen, úgy látszik 1688-tól tevékenykedtek itt, mert tudjuk, hogy 1688-ban már misét mondtak az egykori mecsetben.⁸¹ Távlati tervük természetesen méltó kolostor és pompás templom építése volt, de a törökök utáni lerongyo-

lódott állapot, az ország újjáépítésének megindulása, a kitörő szabadságharc zavaros körülményei, a pénzsűke kevés mozgásteret biztosított számukra, és igazán érdemleges lépéseket nagy céljaik megvalósítása érdekében nem igen tudtak tenni.

A remeteszervezet első lépése tehát az volt, hogy a *dzsámit*⁸² rendbe hozták, és mint láttuk, *átalakították (káporna méretű) keresztény templommá*, ami az ide diszponált három-négy szerzetes számára indulásul elegendő is volt. Ez volt tehát itt a pálosok *első temploma*. Adatunk van arról, hogy 1711-ben két kisebb harangot öntettek, melyeket *1716-ban* felszenteltek, ezek hívogatták a, mint írták, „török karcsú toronyból” – minaréből – a jámbor keresztényeket Isten imadására.⁸³ – Erről (a dzsámi átalakításáról és használatáról) különböző helyeken különböző közléseket olvashatunk, nem feladatunk ezek közt igazságot tenni, csak óvatosan leírni, ami valószínűsíthető. Mivel a három templom, valamint a kolostor építése összefügg egymással, most át kell térnünk a továbbiak értelmezhetősége érdekében a *kolostor* építésének megkezdésére és folyamatára.

A *második templom*, illetve templomocska létesítésének szükségessége szertintem a kolostor építésének megkezdésével merült fel. Ekkor már ugyanis, vagy röviden, vagy belátható időn belül sort kellett keríteni a templommá átalakított dzsámi elkerülhetetlen lebontására, következőleg annak pótlására. Hiszen a végleges nagytemplom megépülése nyilvánvalóan még az igen távoli jövő méhében szunnyadt, kolostor pedig templom vagy káporna nélkül nem képzelhető el. – A dzsámi és környezete törökkori helyszínrajzát eddig sem rajzról,⁸⁴ sem leírásból nem ismerjük, de inkább valószínű, hogy a nagyobb térség közepe felé valahol, s nem a telekhatáron állott.

Végre 1715-ben megkezdhatték az új pesti kolostor építését, miután az építési anyagot és a rá való költségeket fáradságos gondnal összeszedeggették, és ez év május 15-én letették az új déli épületszárny alapkövét. A megkezdett munka ugyan nem ment nagyon gyorsan, de azért 1720 közepére már „a ház építése [...] eléggé előrehaladt;” csaknem teljesen elkészült. „1722-ben pedig az egész kolostor, vagyis a déli oldala [a későbbi papnevelő intézet egy része] felépült.”⁸⁵ Figyelemre méltó – ha csak nem stiláris okból írták így –, hogy *egész kolostort* említene, holott csak a quadratura négy szárnyának egyikéről volt szó. Számukra akkor nyilván az volt a kolostor. Elhelyezéséről pedig világosan látni, hogy a később megvalósult változattal kalkuláltak kolostorként, e szárny annak részét képezte. De a sanyarú korábbi helyzetnek szemszögéből nézve nyilvánvaló, hogy így éreztek. És tisztában voltak helyzetükkel, melynek következtében a következő szárny építésének megkezdésére még egy ideig várniok kell, és arra bizony valóban csak mintegy évtized múltán került sor.

Összefoglalva az eddigiekből azt, ami szempontunkból a továbbiakban fontos lesz, megállapíthatjuk, hogy – noha a kolostor alapkövét már 1715-ben leteszik – 1716-ban mégis két harangot szentelnek fel és helyeznek el a

keresztény kápolna céljára átalakított dzsámi minaréjában. Tehát még hosszabb használatával számolnak, arra rendezkednek be. – Bár a „kolostor” 1720-ban közel van a befejezéshez, eddig még nem gondoskodtak kiegészítő kápolna létesítéséről, hiszen annak építését csak 1720. május 22-én kezdték el. Ennek (valószínű) oka lehetett a kolostorépítés ütemét is hihetően lassító pénzsűke, lehetőséget az adhatott rá, hogy nem az épülő kolostorszárny helyén állott az egykori dzsámi. Bár bizonyítani nem tudom, de gyanúm szerint a dzsámi megszüntetésének feltételét jelentő kis kiegészítő kápolna építését egy váratlan nagyobb magánadomány tette lehetővé, mellyel az adomány jellege következtében a rend kalkulálhatott, mert egyébként pénz nem lévén elegendő – közvetlen kényszerűség híján –, nem foghatott időben a kápolnaépítéshez. „A kápolnáról a rendi történet lapjain a következő feljegyzés olvasható: »A magyar tartomány pesti rendházának igen nagy ékessége lett a Krisztus öt legszentebb sebének kápolnája, amelynek építése néhai *Tarkoss Mátyás* úr hátrahagyott özvegye, méltóságos *Doloczký* Mária Magdolna nagyasszony költségéből, Mayr Ágoston [pesti házfőnök] fáradságával és buzgóságával befejeztetett és ugyanazon tisztelendő atya által az Üdvözítő öt szent sebének tiszteletére nagy tömegben egybegyűltek előtt 1721 első napján felszenteltetett. Később pedig, az év május 3-án ugyanebben a kápolnában megalakult az Öt-szent-seb társulata, [...]«,»⁸⁶ – Farbak ez utóbbi dátumhoz köti – valamilyen félreértés révén – az építkezés befejezését.⁸⁷ – Hogy ezek után az egykori dzsámit mikor bontották le, arról éppúgy nem tudunk semmit, mint a telken volt helyéről, visszafoglalás utáni állapotról, építési sajátosságairól.

E helyen, a tárgyalt második kápolnával kapcsolatban szükségét látom egy bosszantó, az utóbbi időben több helyen olvasható, érthetetlen tévedést megemlíteni. Nevezetesen azt a képtelen állítást, hogy miután a pálosok új kis kápolnájukat felépítették, rövidesen rá kellett jönniök, hogy a rohamosan növekvő város pasztorációs szükségletei nyomán igény van az e kápolnánál nagyobb templomra. Így kerül sor arra, hogy öt évvel későbbben a ma is álló, az előzővel össze sem mérhető nagy templom építéséhez már az alapkövet is leteszik. Bár a törököktől megtisztított és a betelepítésekkel is szaporított lakosság számára országosan eleven volt az építési igény, de az igazi egyházi probléma az elérhető lakosságú területek országszerte jelentős paphiánya. Ennek enyhítése érdekében még hosszú ideig ideiglenes megoldások igénybevételére is rászorult az egyház vezetősége. De meggyőződésem, hogy olvasóimnak a pálosok harmadik templomának építési okául szereplő, általam kifogásolt megokolásnak téves voltát az előző oldalakon szereplő tényekkel alátámasztottak alapján nem kell bizonygatnom.

Befejezésül a *harmadik templom* építésének a továbbiakban szempontunkból jelentőséggel bíró néhány mozzanatával fogunk foglalkozni. Ezekre tanulmányunk jelen negyedik szakaszának befejező részében lesz szükségünk a pálos együttes tudomásunk szerint legrégebb alaprajzi terve kronológiai

problémáinak, keletkezése magyarázatát övező homály kérdéseinek stb. feloldása, s ezek nyomán egy reményem szerint majd helytállónak bizonyuló hipotézis felállítása szolgálatában – amilyen mértékben ezt az e tekintetben sovány forrásanyag megengedi.⁸⁸

Érdekes, de további precizírozásra, tisztázásra szoruló adatokat ír Saly László 1926-ban.⁸⁹ „Hogy mikor kezdte meg [Mayr pesti házfőnök] az építkezést, nem tudjuk. Bél Mátyás történetíró 1715–1720 körül megfordult Pesten s ő valami olyat mond, hogy »ezidőtájt nagyon előhaladt a kolostor mellett a szentegyház építése is, a város kiváló öregbedésével.«,⁹⁰ de viszont a rend pesti házában 1723., 1726. és 1729. (canonica visitatio) nem találta érdeemesnek a templom építését megemlíteni, az évkönyvekben is 1724-ből csak a rendházi van felemlítve, hogy a »házfőnök fáradhatatlan gondoskodása ebben az évben jobb alakba öltöztette«.⁹¹ Legjobb esetben 1722-ben kezdődött (nyilván az alapozással) az építkezés, mert ezen esztendőről találjuk a feljegyzést, hogy »Pest városa a pálosoknak kegyesen segítségére sietett, új templomukra elegendő követ szolgáltatván nekik«. – Az a tény, hogy az itt felsorolt korabeli források nem említik a jól dokumentált 1725-ös alapkövetelés fontos eseményét, mutatja, hogy felhasználásuk csak bizonyos vonatkozásokban használható, illetve megbízható.

A pálos együttes legrégebb (eredeti?) terve. A terv elemzéséről előző közleményemben mondottakhoz (l. ott, 464–465.) csatlakozva még néhány megjegyzést szeretnék tenni, melyek e tanulmány jelen szakaszának előző tételében szereplő tényekkel együtt az említett hipotézist hivatottak alátámasztani. Vagyis a végeredményt elővételezve: azt a következtetésemet, hogy többször említett régi tervünk az 1715-ben vagy az előtt készült eredeti terv hű másolata, melyre rá rajzolták az azóta elkészült és immár lebontásra szánt második kápolna alaprajzát, de nem szerepeltetik a kápolna megépülése után nyilván lebontott, dzsámiból átalakított első kápolnát. Az eredeti tervnek így kiegészített másolata 1720–1721 körül készülhetett.

a) A tervmásolat mutatja, hogy a quadratura folyosóit lefedő, négyzetes alaprajzú elemekből álló boltozatsor az elsőként 1715–1722 között akadozva megépült, a refektóriumot is magában foglaló déli szárnyban csehsüveg boltozatokból áll. A többi folyosón ezek helyett keresztboltozatos mezőket tartalmaz a terv. A több lépcsőben később épült három másik folyosón, mint ma is – de már egy a II. József féle rendfelosztással kapcsolatos, 1784–1786 körül készült alaprajzi felmérésen (Bécs, Albertina 7147 /Mappe 89, Umschlag 3, No. 1./) is – látható ugyanolyan csehsüveg boltozatsort alkalmaztak, mint az 1730 körül kezdődő és 1737-ben befejezett következőnél. – Összefoglalva: mivel az 1767-ben tervünkhöz viszonyítva más elrendezésben épült meg a főlépcsőház (l. előző közlemény, 462. old.), tehát *a terv 1767-nél később nem készülhetett, de* mint láttuk, a quadratura – boltozás tervtől való eltérése miatt *1731 után sem.* – Egyébként is problémát jelentett volna

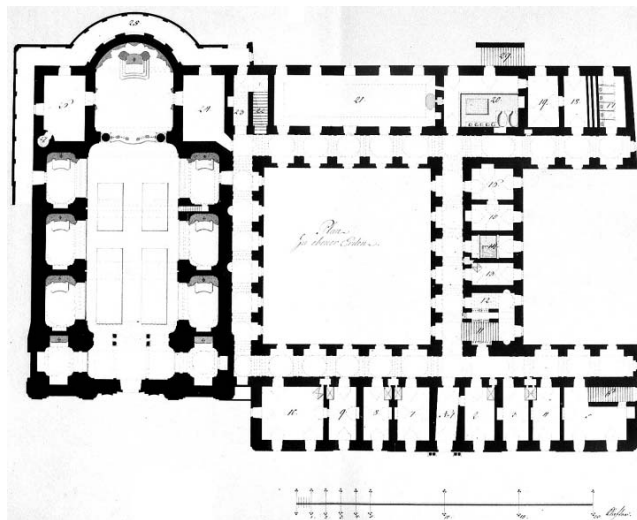

4. A pesti pálos templom és kolostor földszinti alaprajzának felmérése 1784-86 körül. (Bécs, Albertina)

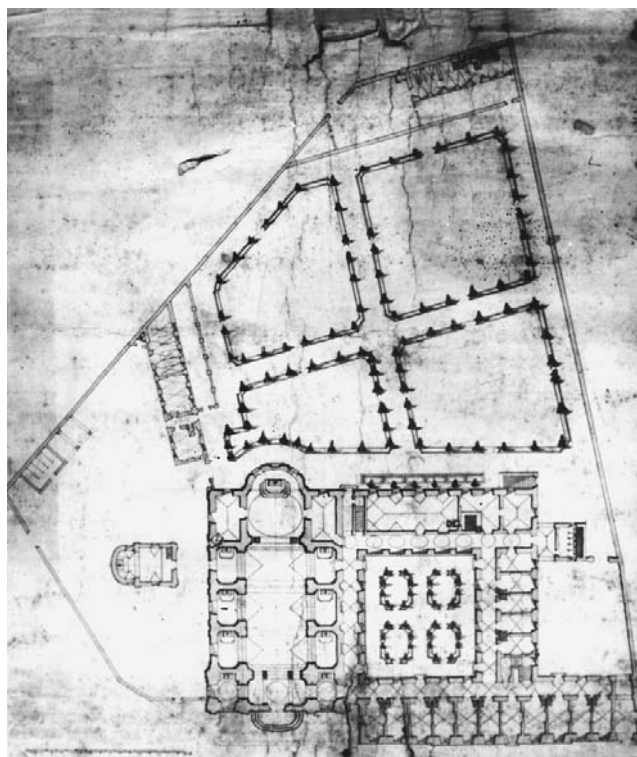

5. A pesti pálos templom és kolostor földszinti alaprajza. (MOL, T.16. Pálos tervek. No. 11.)

teljes terv nélkül az együttes egyik, a továbbiakat megkötő épületének (azaz a déli szárnynak) elhelyezése, hiszen, mint tudjuk, a kolostor építése 1715-ben, a templom alapkövetétele előtt egy évtizeddel kezdődött. Bár ez a szárny a Krisztus öt legszentebb sebének kápolnájával gyakorlatilag egyidejűleg csaknem elkészült, tervünk a műszaki gyakorlattól eltérően nem megépültként színezte, miként a teljes templom és kolostor alaprajzát. Ennek egyik magyarázata lehet az, hogy maradéktalanul csak a kápolna felszentelését követő évben lett kész. Ha nem ez volt az ok, akkor magyarázatát minden bizonnyal abban leli, hogy a mennyiségileg viszonylag csekély részlet kedvéért a nagyszabású együttes új voltának megjelenítését nem akarták csorbítani. De különben is, akkor még (végleges értelemben) tényleg megépítendő volt, tehát megillette a piros színezés.

b) A régi terv 1715 előtti készültével kapcsolatban egyetlen nehézség merülhet fel, az, hogy az 1720-as esztendő második felében épült kisebbik kápolna rajta van, lebontandóként színezve. Ez azonban nem jelent megoldhatatlan problémát, mert belemagyarázás nélküli megoldás lehet az, hogy utólag rajzolták rá, amikor már megvolt. Pontosabban olyan időpontban készült ez a tervlap, amikor már állott vagy már épülőfélben volt.

c) Mindebből, továbbá korábbi megállapításainkból nagy valószínűséggel következik, amit szignó- és dátumnékülisége s bizonyos mértékig feliratozatlansága is megerősít, hogy a lap *a megvalósítandó végső állapot 1715 előtt készült eredeti tervének 1720–21 körüli másolata*.

d) És mindez azt sejteti, hogy nagyon is jól átgondolt, hosszú időre előre-látó tervezéssel dolgoztak a dzsámi lebontásának szükségességétől a teljes megvalósulásig – bízva az adományok folyamatos érkezésében.

e) Túl egy datálási probléma megoldásán, amennyiben az helytállónak bizonyul, jelentős eredmény az, hogy lehetőség nyílik a templom tervezőjét olyan személyek körében is keresni, akik az eddig feltételezett tervezési időpontban eddig nem jöhettek számításba – és fordítva. A templomtervezés ilyen módon lehetségessé váló, módosított körben való kutatási lehetősége megváltozásának – megnövekedésének terén túl, szeretném a számos eddigi kutatási irány közül egynek vizsgálatát különösen javasolni. Ez ugyan implicite benne foglaltatik az előzőleg általánosságban említettekben, de szóba hozását egy további, amennyire látom, eddig figyelembe nem vett mozzanat is (Mayerhoffer András polgár- és mesterfelvételének feltűnő és szokatlan, kellő magyarázat nélkül nem teljesen érthető milyensége) nyomatékosítja.

Rövidre fogva, újra alapos vizsgálat tárgyává kellene tenni a pálos együttes tervezőjeként szóba jöhető *Johann Lucas von Hildebrandt* már korán említett személyét. Erre az eddig ismerteken kívül az említett Mayerhoffer ügyel együtt két okunk is van. Az *egyik* a terv a ráckevei Savoyai Jenő kastély építése évtizedében való készülése. A *másik* – bizonyos mértékig talán fontosabb, igen szokatlan – tény, hogy feltehetően Jenő herceg utasítására „Kliegl Lipót ráckevei uradalmi intéző ajánló levelére a tanács minden kése-

delem nélkül 1724-ben felvette Mayerhoffert a polgárok közé. [...] 1725-ben [a templom alapkö-letételének évében!] írt újabb beadványában Kliegl a tanács közbenjárását is kérte s a legjobb minősítéssel ajánlotta pártfogoltját a mestercímre.”⁹² Mindezek jelentőségét feltevésem szerint – amennyiben alapvető hipotézisem igaznak bizonyul – abban látom, hogy miként Hildebrandt törődött azzal, hogy ráckevei műve megbízható kivitelező kezében legyen, ugyanaz történik a pálos együttes (különösen a templom) kivitelének számára megbízható kézbe kerüléséről időben történő sajátos gondoskodási igyekezetében, ami végül eredménnyel járt.

Mindezzel kapcsolatban szeretném hangsúlyozni, hogy a mondottakkal nem kötelezem el magamat a Hildebrandt-szerzőség mellett, az még korai lenne és megalapozatlan. De munkahipotézisként igen fontosnak tekintem.

5. Összefoglalás

Befejezésül összefoglalom mindazokat a tényeket, érveket, megfontolásokat, amelyek meggyőződésem szerint kisebb vagy nagyobb mértékben ellene szólnak *Conti* szobrász voltának és Hebenstreittel való szobrászi együttműködésének. Ez az áttekintés természetesen két tanulmányomnak csak azokra a részeire vonatkozik, amelyek szorosabban vagy lazábban összefüggenek a *Hebenstreit-Conti*-problematikával. A korszak egészének szempontjából esetleg hasznosként megíthető egyéb 18. századi eredményeket, észrevételeket, gondolatmeneteket itt szükségtelen tovább részletezni. Viszont alapvető célkitűzésemhez tartozó valamennyi említeni valót – az előző számban szereplőket is (esetleg szükséges kiegészítésekkel) – rövidebb formában itt is sorra veszem. Nem utolsósorban a kritikus pontok könnyebb áttekinthetősége kedvéért, de főleg azért, mert így tömör, összefüggő egészként fog előttünk állni az egész konstrukció igazi, részleteiben is megalapozatlan, spekulatív volta.

Először az első publikációmban szereplőket vesszük sorra, *a három alapvető mozzanattal* kezdve, melyre az egész építmény támaszkodik, azután *a kisebbeket említve*, melyek maradéktalanul hipotetikusak, származtatottak.⁹³

1. *A jászberényi templom*. Mint előző publikációmban is megírtam, egyben cáfolatom érveit is röviden előadtam, a legfőbb alapvető mozzanat, melyre az egész hipotézis támaszkodik (Aggházy szavaival: „kiindulva a biztosan tőle [Contitól] származó jászberényi szobrokból”) az, hogy „*a jászberényi templom* 1761-ben épült tornyán helyi adatok szerint a szobordísz Conti Lipót Antaltól származik”.⁹⁴ A szóban forgó Nagyboldogasszony-plébániatemplom tornyát illetően azonban „csak arról tudósít írásos közlés, »hogy a városi [magisztrátus] megalkudott Conti Leopold Antal kőfaragó pesti Mester urammal azon Toronyhoz szükséges *kőfaragásokért* [...] 1600 Rh. forintokban. A Parochialis Templom Sanctuariumának végiben« épített impozáns

barokk torony 1761-ben készült el, oldalain Szent István és Szent László szobraival, homlokzatán a hit és remény allegorikus alakjaival.”⁹⁵ Mivel ez a szöveg – melyre valószínű, Aggházy „helyi adatok”-ként gondol, hiszen egyebet nem közölnek megadott forrásai – nem jogosít fel minket arra, hogy a torony fülkéiben levő szobrok készítését is Conti nevéhez kapcsoljuk, ez kiindulásként sem fogadható el. Óvatosságból megjegyzem, hogy a szereplő „szükséges kőfaragások” kitétel nem kőszobrászati munkát, hanem (a torony igen gazdag) díszítő elemeinek kifaragását jelenti. És ha vannak, miért nem említi Komáromy idézett monografikus tanulmánya a „helyi adatokat”, valamint mindazt, ami azokból következik, hiszen még külön is szól a tornyon levő szobrokról?

2. *A Johann Thennyvel való „együttműködés”.* Continak Johann Thenny bécsi szobrásszal való együttműködésével Aggházy könyvének megjelenése óta újra meg újra találkozunk az irodalomban, ezt Continak Thennyvel együttműködni méltó szobrászvoltának bizonyítékeként értékelve. Állítása Schoen Arnoldnak az egykori pesti invalidusházról írt monográfiája egyik mondatának félreolvasásából és félreértéséből származik, amelynek téves volta egyértelműen világos. Íme – fontossága miatt – a kritikus mondat: „1736 [...] május-június folyamán helyezte el Thenny szobrász a középső ornamentika négy allegorikus kőszobrát és kétfejű császári kősasát. [...] Thennynek Pesten való időzése alatt Conti Lipót Antal pesti kőfaragómester *segédkezett e munkálatoknál.*” Ezzel és ami ehhez tartozik első közleményemben részletesen foglalkoztam, annak e helyen való megismétlése fölösleges lenne.⁹⁶ Hiszen a két írás összetartozik, egyetlen egészset képez. Mindössze két megjegyzésem egyikében, amit ehhez kiegészítésként szeretnék hozzátenni, az Schoen Arnold másik mondata. További félreértés elkerülése érdekében idézem ezt a másik helyet, ahol a monográfia a tényt igen röviden megismétli, mely ugyan az első állítást megerősíti, de akinek véletlenül csak ez kerül kezébe, félreértheti, de ez az általam részletezett kontextusba helyezkedve abszurdum lenne. „[Conti] 1736-ban *Thenny János* (l. ott) [a bécsi mester ezen forrásokkal, okmányok idézésével ellátott életrajza ezt a problémát egyáltalán nem említi; a szerző a szereplő utalással az idézett mester rövid külön-életrajzára hívja fel a figyelmet.]⁹⁷ szobrásszal dolgozott együtt [a pesti invalidus-ház főhomlokzati középorom-attikája Bécsből meghozott szobrainak az épületen való elhelyezésén]. – Két megjegyzésem másikában idézni szeretném e tévedés nemzetközivé válásának egy viszonylag friss eseményét, a Conti Lipót szócikknek a Saur Lexikonban való megjelenésével: „Urkd. erw. mit ersten Steinmetzarbeiten am Grassalkovich-Pal. in Pest (nach 1735) und der Fassaden-Dekoration der Kap. des Invalidenhauses ebd. (1736, mit dem Wiener Johann Thenny; beide zerst.)”⁹⁸

3. *Kőfaragók dokumentált szobrászi tevékenysége.* A harmadik alapvető hivatkozási alap Conti szobrász tevékenységének lehetséges volta mellett, hogy a kőfaragók általában vállalnak szobrászi munkákat. Akár úgy, hogy

maguk végzik ezt, akár úgy, hogy kiadják szobrászoknak alvállalkozásba. Erről részletesen beszélve kifejtettem,⁹⁹ hogy itt csak olyan, kisebb jelentőségű munkákról vitatkozhattak, melyek a kőfaragók építészetéhez kapcsolódó tevékenységéhez álltak közel. Végül a tanács 1745-ben Gundrich és Jesper szobrász beadványa alapján a pesti kőfaragókat eltiltja a szobrászmunkák végzésétől. Vajon hogyan lehetséges, lehetséges-e ezek után egyáltalán, hogy Continál ezt követően egy, az egyébként elképzelhetőnél lényegesen magasabb szintű szobrásztevékenység bontakozik ki, és virul évtizedekig? Minden írott, akár utalásos nyom nélkül!

4. *Műhely-hipotézisek.* A Conti-koncepció kialakulásának alapjául szolgáló, első publikációmban részletesebben szereplő, *három alapvető mozzanatnak* rövid, egyben némileg kiegészített felidézése után fordítsuk figyelmünket a további, *kisebb jelentőségű*, de figyelmen kívül nem hagyható ugyancsak három, de származtatott mozzanatra: *a műhelyek szerepére; a Hebenstreit–Conti műhely létének kérdésességére; a „Conti és köre”- koncepció problémájára.* E három másodlagos mozzanat egymással erősen összefügg, ezért a továbbiakban több egymásba folyó gondolatmenettel fogunk találkozni, mint az eddigi három, viszonylag önállóan kezelhetőnek problematikájánál.

Főleg Aggháznál, de követőinél is sok szó esik a *műhelyekről, műhelykapcsolatokról, műhelyközösségekről.* Minderről a legcsekélyebb közvetlen bizonyíték nélkül, a már tárgyalt három, tényként kezelt téves Conti-alapmozzanaton nyugvó koncepció alapján. – A műhelyekkel való operálás a külföldi, sokkal jobban ismert és nagyobb volumenű gyakorlatnak a hazai, egyáltalán nem kielégítően ismert praxisra való mechanikus kivetítése, amin csak annak leendő kutató aprómunkájától remélhetjük nagyobb világosságát. – Feltűnő, hogy a műhelykapcsolatok mindenféle fajtájának bő emlegetése szinte csak a Conti–Hebenstreit párosnál szerepel, a pesti szobrászkör más tagjainál nem. – A mondottakkal természetesen csak nagyon röviden említett általános szempontokra hívhatom fel a figyelmet, jelen tanulmány terjedelme a részletezett tárgyalást nem teszi lehetővé.

5. *Conti–Hebenstreit közös műhely.* Az előzőekben mondottakkal rokon, akár ott is szerepelhetne: a számomra elképzelhetetlen és több szempontból is feleslegesen konstruálnak ítéendő *Conti–Hebenstreit (egy kőfaragó–fáfaragó) közös műhely.* Erről később még, más szempontból lesz szó, itt csak megjegyzem, hogy azt el tudom képzelni, hogy alkalmi kőszobrász vállalkozásait a kővel való bánás eszközeivel stb. ellátott kőfaragó műhelyben készítette, vagy készítették mások az ő számára,¹⁰⁰ ez azonban nem nagyon nevezhető Hebenstreit–Conti műhelyközösségnek.

6. *Conti és köre.* A gyakran elhangzó „*Conti és köre*” koncepcióról – mutatis mutandis – hasonlókat lehetne mondani, de részletezésre itt sincs terünk. Erre vonatkozólag annak a Révhelyi Elemérnek egy mondatát idézem, aki azt az elismerést is leírta, hogy „Aggházy Mária háromkötetes munkája mint nélkülözhetetlen forráskiadvány fog szerepelni művészettörténeti irodal-

munkban”; „Csak neveket és alkotásokat ismerünk, itt-ott egy-egy szerény adat hozzáfűzésével. Mindaddig, míg e neveket és alkotásokat nem tudjuk étellel megtölteni, az azonosítás és szerzőség kérdését pusztán játékos kombinációs műveletekkel megoldani nem lehet.”¹⁰¹

7. *Conti Lipót Antal pályája.* Nagy szükségünk lenne e tanulmány célul kitűzött feladatának teljesítése érdekében minden érdemlegeset tudnunk életéről, tanulmányairól, pályájáról, azaz alapjában véve egy alapos kismonográfia-szerű áttekintéssel rendelkezünk.¹⁰² Természetesen hasznosak a rövid élet- és életmű-összefoglalások is, de ezeknél természetesen gyakran ütközünk éppen szempontunkból fájdalmas valamilyen hiányba.

Ami a Sopronban született *Conti Lipót Antalt* (1717. december 17.–1773. január 15.) illeti, az az, hogy szinte minden vele foglalkozó írás azzal kezd, hogy Conti Péter Antal lugánói származású stukkátor fiaként „tanulhatta mesterségének első elemeit”.¹⁰³ Ez sztereotip módon – esetleg jelentéktelen módosulással – mindenhol szerepel, ahol tanultságát szóba hozzák. Apja azonban 1717-ben meghalt, így fia kilencéves koráig nem sokat tanulhatott tőle, legfeljebb az apa foglalkozásának gyermeki szeretetét, az iránt való érdeklődését. És ne felejtjük el, hogy amikor Schoen Arnold 1930-ban az idézett mondatot leírta, Conti még háborítatlanul kőfaragóként élt a szakmai köztudatban, tehát a szerző elképzelése szerint csak a leendő [*kőfaragó*] *mesterségnek* elemeit tanulhatta apjától. Ami elég furcsa, hacsak nem a dekoratív építési elemeknek, díszes tagozatoknak a gyermek számára esetleg csodás világát – ha egyáltalán valamit. És mindezt az a szerző írja, aki még a kőbányai kápolna szobrai is feltételesen említi csak Contival kapcsolatban: „Sok valószínűség szól amellett, hogy az általa 1739-ben emelt kőbányai segítő szűz Mária-kápolna plasztikáit ő faragta.”¹⁰⁴

Conti 1721-ben elszegődik a kőfaragó mesterség számára előírt öt esztendőre¹⁰⁵ inasnak Eisenköbl Lőrinc (†1762) soproni kőfaragómesterhez. Az öt esztendő elteltével 1726-ban felszabadult. Hogy ezután következő esztendei pontosan hogy alakultak, nem tudjuk. Általában az volt a szokás, hogy a felszabadult legény hosszabb-rövidebb ideig¹⁰⁶ mesterének alkalmazásában maradt még, majd – amennyiben valamikor mesterré akart válni – elindult a hároméves kötelező vándorútra. Vándorlásnak számított minden olyan idő, amit a legény tanulóhelyétől távol töltött, tehát a külföldi út nem volt formálisan előírva, bár jó néven vették, illetve különböző mesterségeknél más-más súllyal vették ezt számításba. Continál eleve biztosra vehetjük a vándorlást, amit a felszabadulása után valószínűleg rövidesen megkezdett, ha számolunk is mesterénél töltött valamennyi idővel. Kíváncsi volt még a vándorlás során vagy utána a pallérkodás. Ez a különböző időszakokban másképp volt megszabva, nem tudjuk Conti esetében mi volt az előírás és a gyakorlat. Ez a követelmény hangozhatott úgy, hogy egy építkezésen hosszabb ideig való pallérkodás, egy nagyobb építkezésnek elejétől végéig való vezetése, egy nagyobb épületen legalább egy évig tartó pallérkodás. Több-

nyire megkívánták, hogy a pallérkodás már itthon történjék. A vándorlás természetesen tarthatott hosszabb ideig is az előírtnál. Egy forrás szerint „bejárta Olaszország, Ausztria, Németország stb. művészetekben [...] oly gazdag területeit. Vándorútjáról hazatérve a »Kőfaragó Céh« által előírt vizsga és az ezt követő remeklés után mesterré avatják”.¹⁰⁷

Hogy mindezek összesen mennyi időt vettek igénybe, nem tudjuk. Ha feltételeesen öt esztendő t számítunk, akkor 1726-tól 1731-ig volt Sopronban, s ezután (akár már 1732-ben is) indulhatott Pestre, amit rövidesen meg is tett. Hogy Pestre jövését mi motiválta, azzal mi volt a szándéka, és egyáltalán a távolabbi életterve mi volt, mindarról egyelőre semmit sem tudunk. Dolgainak itteni elrendezése mindenestre, ha nem is feltétlenül szabálytalanul, de számunkra ismeretlen módon rendkívüli, legalábbis szokatlan volt. 1733. június 12-én, leendő felesége első férjének, Schilk Ferenc Antal kőfaragómesternek halála után két hónappal, a városi tanács Paur János György építőmester s akkor éppen céhmester ajánlatára fölvette a polgárok közé,¹⁰⁸ a polgárkönyv tanúsága szerint kőfaragómester jogcímen.¹⁰⁹

Négy hónappal Schilk Ferenc Antal halála után, 1733. augusztus 17-én feleségül vette a nála tizenöt évvel idősebb özvegyet, született Drenker Krisztinát, a pálos kolostor és templom 1729-ig kivitelező építőmesterének leányát. E házassággal birtokába jutott az elhunyt kőfaragómester műhelyének is, s valószínűleg rövidesen felvették a céhes mesterek sorába.¹¹⁰ S bár nem tudjuk, milyen vagyoni jogi megállapodás állt fenn a házastársak közt, aligha tévedünk, ha számításba vesszük a gyermektelen özvegy feltételezhetően kedvező vagyoni helyzetét (melynek egy nagyobb kőbánya-óhegyi szőlőbirtok is része volt),¹¹¹ Conti valószínűleg szerényebb, de még mindig számító örökségével gyakorlati vagyonszösségben és jól jövedelmező mesterség birtokában: mindez bizonyára előnyösen hatott a Conti házaspár társadalmi súlyának, jelentőségének emelésében. Így a városnál Conti többször viselt tisztséget mint százados, mint külső tanácsos, majd szószóló és a belvárosi Boldogasszony-templom gondnoka (templomatya), ismert vagyoni gyarapodásukról nem is beszélve.

Conti egész házassági ügyének, annak adatainak alapján szeretnék a pálos építkezésekkel kapcsolatban egy hipotézist vagy inkább kutatási irányt felvetni. Azután, hogy Drenker leánya 1719. november 19-én feleségül ment a következő évben kőfaragó mesterjogot szerző Schilk Ferenchez, adva van az azzal való kalkulálás lehetősége, hogy Drenker Mátyás főcéhmester, akkor legidősebb pesti építőmester, a pálos építkezések kivitelezője kőfaragómunkáit a családja tagjának számító Schilknek adta. A korai szakaszban ezek túlnyomórészt falazókövek szállítása lehetett, ennél igényesebb csak szerény építészeti tagozatok esetében, ami az építkezések akkori szakaszában nem lehetett számottevő. Hogy erről írott forrásunk (legalábbis eddig) nincsen, azon nem kell fennakadnunk, mert gyakorlatilag Contiról sincs. Ami a kőfaragó munkák neki tulajdonítására vonatkozólag van, az közvetett bizonyíték, alapos hipoté-

zis csak, ha súlyos is. – Drenker 1729-ben történt elhalálózása után az említett Schilk-kapcsolat megszűnt, de úgy látszik az örökébe lépő Mayerhoffer András nem látott okot a különben is lassan, akadozva folyó építkezésen e tekintetben változtatni, 1733-tól pedig a Contival való kapcsolat sem volt számára idegen, bár erről a váltásról végképp nem tudunk semmit. Mindezek persze várják forrásokkal való alátámasztásukat, mint annyi más is.

1753-ban, hatvanéves korában meghalt első felesége, a belvárosi templom kriptájába temették el július 12-én. Másodszor még e hónap 29-én megnősült, feleségül vette Schalkhart Éva hajadont, akivel aztán élete végéig, 1773 januárjában bekövetkezett haláláig élt együtt. – Conti életének ennél részletesebb, valamint további ismertetésének szempontunkból nincs jelentősége, azok forrásait és ismertetését az eddig idézettek alapján az olvasó egyébként megtalálja. – Itt még csak két említést szeretnék tenni, valószínűleg az 1738-as pestisjárvány alkalmával tett fogadalmuk nyomán 1739/40-ben épített Segítő Mária fogadalmi kápolnát, amelyről még lesz szó, és második házassága megkötésének egy figyelemre méltó mozzanatát. Ez utóbbi az a tény, hogy annak idején második esketését a plébánosi teendőket ellátó piarista előljáró engedélyével (nyilván Conti kérésére) a pálos Gindl Gáspár végezte.¹¹²

8. *Miért nem lett Conti szobrász, ha akkora tehetség volt?* Jelen összefoglalás harmadik pontjában, valamint előző közleményemben részletesen szó volt arról, hogy az akkori két pesti szobrász tiltakozása és kérelme nyomán 1745-ben a pesti tanács a helybéli kőfaragómestereket eltiltotta szobrászmunka vállalásától, mely ténynek hangsúlyozása az irodalomban Conti szobrász voltának vagy legalábbis e változat lehetőségének (gyenge) bizonyítását, valószínűsítését volt hivatva hangsúlyozni. – Ezt kiegészítem azzal, hogy ez a kőfaragó-gyakorlat az országban máshol is előfordult, amire például a soproni műemléki topográfia is példákkal, nevekkal szolgál.¹¹³ – Ezek alapján természetesen felmerül e jelenség magyarázatának kérdése, ami sejtésem szerint a kőfaragó mesterség szobrászat-közelségében rejlik. Hiszen a kőfaragó munkakörébe tartozik elválaszthatatlanul az épületek dekoratív díszül szolgáló tagozatok, elemek (alkalmilag igencsak differenciált elemek) valóban szobrászat-közeli kifaragása, olykor akár agyagmodell készítése segítségével. S ez bizony bizonyos szerény mértékű szobrászi készséget igényelt. De az is számított, hogy a kőfaragó mesterség általában megbízhatóbban jövedelmezőbb volt. S ha az ifjú ember nem érzett elegendő szobrász-tehetséget magában, inkább kőfaragó lett, amely mellett esetleg olykor egy-egy szerényebb szobor elkészítésére is nyílt lehetősége. Talán ez volt az (egyáltalán nem biztos, magától értődő és forrásokkal alátámasztott) helyzet a képzőművész-atmoszférában felnövő Conti esetében is.

Mindezek ellenére *arra azonban nem volt példa, hogy akkora szobrásszá nője ki magát egy kőfaragómester; mint ez a jelen esetben a szakirodalom televényéből* (számomra nem teljesen érthető módon) megtörtént. Felmerül továbbá a meg nem kerülhető kérdés, ha Conti ilyen jelentős, Hebenstreittel

egyenrangú művész volt, *ekkora tehetséggel miért nem lett inkább szobrász* – ennek a családi tradíció is kedvezett volna –, hanem inkább kőfaragó. Elismerem, ennek többféle oka lehetett, de nincs értelme e felől fantáziálásba kezdeni. De az okok közt szerepel a legvalószínűbb is, vagyis hogy *nem volt akkora tehetség*.

Elismerem azt is, hogy abban az időszakban, forrásokban szegény ismereteink szerint, Hebenstreit volt a pesti szobrászkör legjelentősebb művésze – a reá árnyékot vető modorosságai, önisméltései ellenére. Értékelése azonban a művészettörténeti irodalomban kezdettől fogva ingadozó volt. A néhány alábbi vélemény, mely főleg Hebenstreit általános megítélésének változékonyságát szándékozik elsősorban érzékeltetni, csak töredéke a ténylegesen napvilágot látottaknak. Mint ahogyan ugyanilyen, talán még nagyobb is egyes művek hol ide, hol oda attribuálása és értékelésük változékonysága, melyek idézésének végképp nem itt van a helye. – Pálincás László (1937): „*A mai művészettörténeti irodalom Hebenstreitet kivételes tehetségű művésze gyérségnek szereti feltüntetni. A neki tulajdonított nagyszámú műalkotás közül azonban éppen a legkiemelkedőbbeknél hiányoznak még ez ideig a biztos levéltári adatok. Attribuciójuknál csak feltevésekre és stíluskritikai összevetésekre vagyunk utalva. Az okmányilag Hebenstreitnek tulajdonítható művek alapján, [...] Hebenstreit művésze gyérsége nem felel meg annak a nagy hírnévnek, mely nevét legújabbban, felmerülése után kísérte. Ezen alkotások, valamint azon körülmény alapján, hogy szobrai az országban szerte szórva találhatóak, inkább egy olyan művésze gyérségre kell gondolnunk, mint volt a XIX. század elején Pesten Dunaiszky. Nem kimagasló tehetségű, de nagy szorgalmú és sokat foglalkoztatott mester, kinek műhelye volt Pesten, ahonnét aztán az ország legkülönbözőbb részeire szállított templomi szobrokat*”¹¹⁴ – Aggházy Mária (1959): „[...] Hebenstreit [...] nem olyan erős tehetség, hogy Pest kiemelkedő szépségű barokk szobrai, a domonkosok [...] homlokzatán az 1750–55 körüli évekből származó Patrona Hungariae csoportot, vagy a belvárosi templom Kálvária oltárát az ő munkái közé sorolhatnánk.”¹¹⁵ Révhelyi Elemér szerint (1960) „Bár többen foglalkoztak e problémával [= a művészszerpek éles szétválasztásával], a mai napig sem alakult ki tiszta kép szobrászatunk e legfontosabb művészeti területéről. A bizonytalanságot Hekler Antal lelkesedéséből fakadó, de elsietett állásfoglalása indította el. Nem az adatok és a reális lehetőségek mérlegelésével, hanem [...] szubjektív elképzeléseiből vonta le az összefüggéseket s megállapításait;”¹¹⁶ – Galavics Géza (2001): „Hebenstreit József [...] műhelye Besztercebányától Szegedig és Esztergomtól Egerig látta el *jó átlagszínvonalon*, de önmagát ismétlő szobrokkal a plébánia- és szerzetesi templomokat”.¹¹⁷ – Granasztóiné Györffy Katalin (2004): „Hebenstreit [...] már a pálos templomban bizonyította *kiemelkedő tehetségét*.”¹¹⁸

9. *Miért nem tudunk Conti korábbi szobrairól?* A kérdéssel érdemben való foglalkozás előtt itt célszerű – részben az előbbi pontban mondtak kiegészí-

tésül – újból, más szempontból szólni arról, hogy a 18. századi hazai szobrászok egy része egyaránt volt faszobrász és kőszobrász is. Ezek pályafutásuk kezdetétől szobrászok, és mindkét anyag kezelését a mesterséggel együtt megtanulták. Ugyanakkor érthetően más az, ha a kőfaragó ipart kitanuló fiatalok a már említett okból és módon esetleg egy-egy kőszobrot, a kőszobrászathoz tartozó valamit kifaragnak. Conti – ha egyáltalán – akkor az utóbbihoz tartozott, azért az ismert, mindkét anyaggal dolgozó szobrász változatának nem tekinthető, sőt egyáltalán se kő- vagy stukkószobrásznak sem.

Ezt megerősíti – sok minden egyében kívül – az is, hogy az egész Conti-koncepcióval kapcsolatban 1745–47 előtt, tehát mintegy tizenöt évig (a bizonytalan kőbányai kápolna-ügy kivételével) Conti szobrászi tevékenységéről semmi említés nincsen (igaz, a későbbiekről sem). Gundrich és Jesper vádaskodása pedig tartalmi szempontból nem értékelhető, ennek tárgyalása már e tanulmány előző részeiben szerepelt. Természetesen az, hogy egykorú említés abból az időből nincs, az a 18. században általános (a többség ilyen), még nem kizáró ok, de ami nincs, arra támaszkodni sem lehet. Mindez, mivel minden neki tulajdonított szobor attribúálása gyengébb-erősebb, bizonytalanabb-magabiztosabb valószínűsítésekre, stíluskritikai elemekre való hivatkozással, apodiktikus kijelentésekkel, de a minden elfogadható forrásközlésre való támaszkodás nélkül történt eddig, komolyan megkérdőjelezi szobrászi aktivitását. Egyik oldalon mintegy tizenöt évig (a Conti-kápolna szobrainak esetleges szerzőségét kivéve) semmi, aztán egy Hebenstreittel egyenrangú minőségi és bizonyos mértékig mennyiségi felfutás!

10. *Ha Conti vagy műhelye csinálta a kőbányai kápolna szobrait, hogyan lehet a pálos templom szószékét neki tulajdonítani?* – A kápolna szobordíszje, főként oltárszobrai Schoen Arnold, Aggházy Mária és nem egy más művészettörténész szerint is csak feltételesen tulajdoníthatók az építtetőnek vagy műhelyének vagy mindkettőnek. E gondolat felmerülése érthető, hiszen személyes érintettségű, szobrászatközeli kőfaragó és felesége létesítette 1739–1740-ben. De ha gondosabban megnézzük ezt a kicsit heterogén, bár a maga kategóriájában igényesebb szoboregyüttest, a kedves provinciális szinten kell elhelyeznünk. Csak össze kell hasonlítani a pálos templom páratlan szépségű és finomságú szószékével, az akinek tehetsége csak kőbányai szobrainak szintjéig terjedt, nem készíthette ezt a hazai legmagasabb szinten álló szobrászati remekművű alkotások egyikét. – De a mellékoltárok Continak tulajdonított szobrainak színvonala is magasan felette áll a kis kápolna szoboregyüttese felett.

11. *Ha Conti olyan jó és stukkószobrászatban olyan járatos volt, miért fordult Ráday Gedeon a péceli kastély építésénél stukkószobrászhoz?* – Ezt a, mint látni fogjuk, fontos kérdést Jernyei Kiss János tíz éve megjelent írásában teszi szóvá, mondván: „Tanulmányunk végén még egy régen ismert adat jelentőségére hívjuk fel a figyelmet. Conti a péceli Ráday-kastély munkálatai során 1764-ben az oldalrizalitok timpanonjaihoz szállított [a



6. Remete Szent Pál szobra a főoltáron.
Budapest, Pálos templom



7. Remete Szent Antal szobra a főoltáron.
Budapest, Pálos templom

zárópárkányokhoz szükséges] faragott köveket. A források szerint az orommező díszítő munkálataihoz azonban külön »stukaturás«-t szerződtek. Ha Conti valóban gyakorlott stukkátor, a pálos templom virtuóz mestere lett volna, miért kellett a péceli homlokzat nyilván igénytelenebb stukkómunkáihoz külön mestert szerződtetni, [...]?”¹¹⁹ Óvatosságból megjegyzem, hogy a fent említett „régén ismert” kitétel csak annyit jelent, hogy általánosan ismert akadémiai folyóiratban, Zsindely Endrének a péceli kastélyról írt terjedelmes, az itt idézetnél részletesebb, forrásokkal alátámasztott tanulmányában látott napvilágot négy évtizeddel Jernyei Kiss tanulmánya előtt.¹²⁰ Hogy a szó köznapi értelmében mennyire volt ismert a Contival foglalkozók számára, azt nem tudom.

12. *Ha a pálosok Hebenstreit személyében – nyilván kellő referencia alapján – Ausztriából hozattak szobrászt, miért kellett belőle egy szobrászként addig ismeretlen kőfaragónak érett szobrászt kinevelnie?* Ahogyan ez egyértelműen Aggházynál és különösen követőinél hangsúlyozottan szerepel. Hiszen ha Conti az a Hebenstreittel egyenértékű szobrász lett volna, aminek a szakirodalom egy része tartja, akkor megbízhatták volna például őt a pálosok. Mennyivel egyszerűbb lett volna. De nem tették. – A pálosoknak, nem egy



8. A budapesti Pálóc templom főoltára

más szerzetesrendhez hasonlóan, megvoltak a maguk rendi fafaragói, kiknek pesti működését, ha nem is maradéktalanul, de meglehetősen jól ismerjük. A mintegy 26 éves ifjú szobrászt nyilván azért szerződtették 1745 első felében, mert azokénál igényesebb feladatokat szándékoztak rábízní. Bár megfelelő források híján mai napig nem tudjuk megállapítani, hogy a templomban mi az ő műve, mi nem, a szakirodalom hol óvatosabban, hol egyértelműen a főoltár két remeteszobrát neki tulajdonítja. Ez a mi Conti-kritikánk számára azt jelenti, hogy aki azokat az érett szobrokat meg tudta csinálni, annak nem volt szüksége gyámkodásra ahhoz, hogy kiforrott szobrásszá váljon. Tehát azoknak a megállapításoknak, feltételezéseknek, feltételezés-láncolatoknak, értékeléseknek, amelyekkel ebből eredően találkozunk, semmi valóság alapjuk nincsen. Ennek kommentárokkal ellátott demonstrálására egy bő bekezdésnyi részt idézek egyik ilyen szemléletű alapos tanul-



9. A budapesti Pálós templom szószéke

mányból:¹²¹ „Tudjuk, hogy Hebenstreit 1745-óta a pálosok számára dolgozott.” Pontosabban 1745 első felétől, mert Gundrich és Jesper panaszos kérelme, melyben egyebek mellett szerepel, hogy a pálosoknál működő szóbrászt a városban ne engedjék dolgozni, 1745. június 2-án szerepel először a tanácsülési jegyzőkönyvben.¹²² Ahhoz pedig, hogy az új pálos szóbrász aktivitása kibontakozzék, az esetleges templomon kívüli vállalkozása ismertté is váljék, úgy legyen belőle, legalább fél esztendő, ha nem több, valószínűsíthető. „A szakirodalom a főoltár két szenvedélyes remete szobrát tulajdonítja neki, ugyanakkor a főoltár Mária-születése csoportját és a szószéket Conti művének tartja.” Mivel, amennyire meg tudjuk állapítani, Hebenstreit 1744/45-től legalább 1747/48-ig volt a pálosok szolgálatában (lehet, hogy tovább is, vagy alkalmilag, de ezen időszakának tüzetes, részletes történetét nem ismerjük), pontosan a szószék elkészítésével azonos időben, ajánlatos ezt a kutatásnak

komolyan szem előtt tartania – anélkül, hogy ezzel bármilyen alkotói változat mellett el akarnám magamat kötelezni (kivéve Conti szereplésének határozott tagadását). „A magyar barokk szobrászat e két kiemelkedő alkotásának, a főoltárnak és a szószéknek jelentősége [...] részletes elemzést igényel, amelyre e tanulmány keretei közt nincs lehetőség, de néhány észrevétel megtételére témánk szempontjából szükség van. – A pálos templom munkálatainak idején Hebenstreit 26 éves, Ausztriából jött fiatal szobrász. Conti 37 éves befutott pesti mester, megbecsült, a város által sokat foglalkoztatott polgár, mai szóhasználattal nyugodtan mondhatjuk, hogy vállalkozó kőfaragó. [Minden kőfaragómester az volt, vagy pedig nem tudom mit jelent ez a két szó itt (K. D.)] 1739–1753 között folyamatosan dolgozott Pest városa számára, több nagy templom építkezésénél is jelen volt mint kőfaragó.” Ez mind maradéktalanul igaz, de teljesen alkalmatlan arra a bizonyítási gondolatmenetre, amit mindjárt látni fogunk, hiszen a szerző – mint abban szerepel – az 1744/45-ben érvényes társadalmi helyzetüket, súlyukat akarta bemutatni, s abban csak az számított, ami a nevezett időpontig történt és tudható volt. És a szerző által becsületesen feltüntetett idő-intervallumnak csak mintegy harmada az, ami e szempontból számít, Conti igazi nagy kifutásában a maradék kétharmad természetesen a döntő, annak szerepeltetése az odaadó bizonyítási igyekezet hevében született, nyilvánvalóan teljesen akaratlanul megtévesztő. Továbbá művészi teljesítmény szempontjából nem a társadalmi helyzet, a reputáció és egzisztenciális kiemelkedettség számít. „Ebben a helyzetben nehezen képzelhető el, hogy az ismeretlen, idegen szobrász teljesen önálló feladatot kapott volna a korszak legjelentősebb építkezésénél, hogy őt bízták volna meg a hatalmas főoltár elkészítésével.” Ez teljesen önkényes kitalálás. Nem volt ismeretlen, legalábbis a pálosok számára nem, hiszen nem vaktában hívták be. Ha behívták, megbízták, okuk volt rá. Hiszen semmi nem volt fontosabb számukra, mint hogy a később az egész rend központjává váló együttes, különösen a templom, mindent felülmúljon. Hogy a pestiek nem ismerték, az nem jelent semmit. Nem a városi tanács bízta meg, nem is a városi polgárok (bár a Gundrich–Jespers beadvány szerint – akadtak köztük már megbízói, ami az ismeretlenség gyors olvadására utal), hanem a pálos rend. Az, hogy idegen lett volna, arra ugyanez vonatkozik, hozzátéve, hogy az egész Közép-Európában elterjedt pálos rend ebben az értelemben nemzetközi volt. És hány idegen építész, szobrász, festő dolgozott Magyarországon, akár az állam, akár arisztokrata megrendelő részére – mindenki tudja. Itt nem is az az egyedüli baj, hogy ezt az elképzelést az égvilágon semmilyen forrás nem támasztja alá, hanem hogy alapvetően sikertelen megközelítése a problémának. Mint ahogyan az a folytatólag következő és idézendő „fővállalkozó”-vá minősítés valószínűsítési kísérlete, ami e helyen homályos, félrevezető, és zavarba hozza az olvasót, hogy mit értsen alatta. Ez a mai kifejezés itt anakronizmus, amit a szerző idézőjelbe téve korrektül jelez is, de sajnos még így is többet árt, mint hasz-

nál. A 18. században, de korábban is az volt az általános gyakorlat, hogy minden közreműködővel az építőmestertől, kőfaragómestertől, ácstól stb. a szobrászig az építetető általában egyenként szerződött. (Természetesen például egy oltárra vonatkozó szerződésben a szobrászműhely tagjaival nem.) Az a személy pedig, aki az egész belső kialakítás felett, hogy úgy mondjam örködött, koordinálta (nem művészi szempontból!), és minden ilyen jellegű szerepet játszott, az az építőmester, gyakorlatilag képviselőjében túlnyomórészt a pallér volt. Végül is Conti „fővállalkozó”-vá tételének értelmezési – megengedem, akár tudattalan – igyekezete azt szolgálja, hogy Hebenstreitnek, de végül is másokat is, mind művészileg, mind „szolgálati fegyelmileg” mintegy alárendeltjévé tegye, ugyanakkor a „díszítő munka” jó részét neki valószínűsítse. – Továbbá annak a ténynek bagatellizálása, hogy a templom „dekoráláshoz” tartozó mellékoltár – szobordíszítések elkészítése bizony önálló feladatokat jelent, nem beszélve a szószéknek a főoltárral azonos művészi értékű és súlyú, valamint önállóságú megalkotása. (Mindezzel egyik felsorolt alkotás mesterkérdésében sem akarok állást foglalni, vagy sugallni, csak azt hangsúlyozom, hogy Hebenstreitnek igenis állt rendelkezésére elegendő önálló alkotási lehetőség.) „Valószínűbbnek tartjuk, hogy Conti mint »fővállalkozó« vezette a pálos templom belső díszítését, amely többségében kőből és stukkóból készült abból az anyagból, amely Conti képzettségének legjobban megfelelt.” Hát ez teljesen kitalálás. Miért pont a kőfaragóra bízták volna ezt? Volt ennek a templomnak tervezője is, bár ha külföldi volt, ami valószínű, vagy máshol rezideált, tudjuk általában ritkán látogatott el az építkezésre. Ugyanakkor „a belső díszítés”, ahogyan a szerző nevezi azt, amiről szó van, ha lehet, fontosabb volt az építetető számára a külső megjelenésnél. És ráadásul itt, az idézett mondatban összemosódik a „belső díszítés” tervezője és a kivitelező. Mindkettőtől függ a mű milyensége. A templom belső képe oly harmonikusan kidolgozott, kiegyensúlyozott és kiemelkedően szép, hogy csak egységes tervezés eredménye lehet. Ki volt a tervező? Az ismeretlen építész? Vagy egy szobrász? Semmit sem tudunk, nincs értelme spekulálni, spekulatív építményeket csinálni. A főoltár egykor volt tervéről van tudomásunk, az (vagy annak másolata) Grassalkovich tulajdonában megvolt, és 1762 nyarán a vele más ügyben tárgyaló Esztergom városi küldötteknek megmutatja „a hatvani plébánia-templom és a pesti pálos-, most egyetemi templom »nem rég felállított« főoltárának terveit, valamint a soroksári templomának szentélyfreskó-vázlatát. Az esztergomi tanácsjegyzőkönyv azonban ezeknek mestereire nézve nem szolgál útmutatással”.¹²³ – Kivitelezőnek tekintjük a szobrászt, a stukkátort és az építészeti keret „ékítményeit” (oszlopfők, lábazat stb.) készítő kőfaragót. (Szeretnék itt még emlékeztetni, van példa arra, hogy a tervező építész a szobrászati díszítés mikéntjére is gondot fordít. Emlékezzünk például, hogy a tervező Hillebrandt az esztergomi vártemplom külső szobordíszére elrendezési, tartalmi mozzanatokat (nem művészi előírást!) is tartalmazó rajzot adott át Hebenstreitnek mihez-

tartás végett. És ez nyilván nem volt a korban egyedülálló eset.) – Hogy a tervek alapján mindezt itt részletekbe menően miként irányították, organizálták, arról az alapvetőeket Conti „fővállalkozó” szerepéről szólva röviden elmondtam, többre e helyen nincs szükség. Különben is oly keveset tudunk hitelesen e gyönyörű templom tényeiről, hogy jobb ezzel nem sietni. „Ismerve a barokk kori szobrászműhely gyakorlatát, valószínűnek tartjuk, hogy Hebenstreit kezdetben Conti irányítása mellett, esetleg az ő modelljei alapján vett részt 1745-től az oltárok, elsősorban a főoltár szobrainak kifaragásában.” Miért, milyen alapon állítja mindezt a szerző? Miért következik a barokk kori szobrászműhely gyakorlatából, hogy Hebenstreit nem volt önálló szobrász, hogy gyámkodásra szorult, és egyáltalán a mondat egész második fele? (Csak zárójelben kérdezem, hogy esett az a véletlen, hogy a modellek Hebenstreitre jellemző vonásokat mutattak, melyek később alkalmasnak mutatkoztak nem egy Hebenstreitnek tulajdonított szobor attribúálására? Vagy fordítva, ha ugyanezek a vonások más, anonim szobron jelentek meg, minek alapján döntjük el, hogy ez pedig Conti szobor? Mert az, hogy Conti szállította például a nyers követ, az valószínűsítési alapnak nem fogadható el.) Ugyanakkor szeretném leszögezni, hogy azt, amit a szerző szerint a barokk kori szobrászműhely gyakorlatát követve Hebenstreit csinált (az idézett módon), mindazt már a mesterünk régen a háta mögött tudta. Ezért itt feltétlenül fel kell idéznem, hogy Hebenstreit, aki szobrász volt, arra készült „inaséveitől” 1744/45-ig, tehát mintegy tizenöt évig szobrászatot tanult és gyakorolt. Míg körülbelül ugyanennyi ideig Conti, mint volt róla szó, a nehéz, fárasztó kőfaragó mesterséget tanulta, mint inas, mint legény, mint vándorló, majd megint legényként munkába állt készülve a kőfaragó mesterség megszerzésére mindennel, ami ehhez tartozik, beleértve a remekfeladat időigényes elkészítését is stb. Nézetem szerint Pesten is 1733-ig, míg elrendezte egzisztenciális dolgait és dolgozott is a szakmájában, ha egy sikeres jövő reményében akart valamit felmutatni. Mint az elhunyt kőfaragó helyébe lépő új mesternek is meg kellett mutatnia milyen teljesítőképességgel rendelkezik. E mellett, ha akadt is kisebb szobrászati jellegű feladat, az nem helyezte a csupán szobrász életpályára az életét feltevő ifjú fölé. És egyáltalán hol van itt a szobrászművészeti képzettség, a kellő gyakorlat Conti javára, hogy végig olyan szerepben lehetne feltüntetni, ami nem létezett? Ugyanakkor azokban az időkben sok példa hozható fel arra, hogy a gyermekek hamarabb lettek felnőttek, ami egyébként későbbi időkhez mérten általános jelenség volt. Hebenstreit azzal, hogy 1744/45-ben tanulásra szoruló kezdő ifjú volt, nem lehet elintézni.

Végül visszatérek tanulmányunk e szakasza 12. tételének elejére, nevezetesen arra, hogy kellő referencia, tájékozottság birtokában döntöttek Hebenstreit szerződtetése mellett. Amiről meggyőződtek előzetes tájékozódásuk során, az az volt, alkalmas-e választottjuk annak a munkának elvégzésére, amivel meg akarják bízni. És képtelenség arra gondolni, hogy számítá-

suk szerint Pesten akad valaki, akár tudták is, hogy ki, aki felhossa arra a szintre, amit a templomépítés gondos szervezői eleve szántak neki. – Az itt mondottak egyben további valószínűsítlenítését jelentik a 4., 5. és 6. tételben tárgyalt műhelyekről, műhelykapcsolatokról, Conti–Hebenstreit közös műhelyről, valamint „Conti és köre” koncepcióról szóló hipotéziseknek.

És még egy szót arról a már idézett mondatról, hogy „nehezen képzelhető el, hogy őt bízták volna meg a hatalmas főoltár készítésével”. Ez a fogalmazás mindenki számára első elolvasásakor és általában is az egész oltárra vonatkozik, a teljes építészeti, szobrászati, festészeti részével együtt, noha világos, hogy a szerző itt nem erre gondol. Arra a szóhasználatra gondol, ami egyrészt kisebb oltárookra vagy egyértelműen egyik vagy másik aspektus tárgyalása esetében félreértés veszélye nélkül használható, és használjuk is. Ezt az egészet egyébként főképp azért említem, hogy kiemeljem a gyönyörű oltár építészeti megformálásának kiválóságát, egyszerre a templombelső mint ilyen integráns részeként és ugyanígy a szobrászati dísszel való szerves egybeforrottsága által, egyetlen, differenciált műalkotásként való megjelenését. Mint láttuk, az oltártervezés többféle módon történhet, jelen esetben a mondottak, s az építészeti felépítés térben is hangsúlyos jelenléte építésztervezőre vall, akinek elképzelését kongeniális szobrászati részvétel koronázta. Ebben a szobrászi munkában részt vehetett Hebenstreit is, s a mondottak nyomán, ha csak egy-két szobrot készített volna csupán, az is teljesen önálló feladat megvalósítását jelentette volna. Sajnos az ebben való tisztánlátásra még várunk kell.

13.) *Miért kellett a Mária születése stukkó-csoportját nem stukkátornak, hanem egy kőfaragómesternek csinálnia?* – Mielőtt ezzel foglalkozni kezdenénk, röviden idézek egy önkényes válogatást abból a tengernyi megnyilatkozásból, amely napjainkra, itt-ott némi óvatossággal, de széles körben befejezett tényként állítja e remek kompozícióról, hogy a kőfaragó Conti Lipót Antal alkotása, aminek pedig az égvilágon semmi alapja nincsen, sőt egyenesen valószínűtlen.

Eszlár Éva (1957): „A Mária élete sorozat mestere az az ismeretlen stukkátor lehetett, aki elsőrangú kompozíciós készséggel alkotta meg a Nativitás reliefjét. Hebenstreit főoltárszobrai [a két remeteszobor] szintén stukkószobrok, megfaragásuk azonban faszobrász kezére vall.”¹²⁴ – Mindezt, az első bekezdéssel ellentétben azért idézem fel, mert eleve nyomatékok akarok adni annak, hogy a művet nemcsak stukkószobrász, hanem – mint ismeretes – a stukkószobrászathoz a kőszobrásznál közelebb álló faszobrász is készíthette. Továbbá ama esetleges félreértés elkerülése végett, hogy Eszlár Hebenstreitről szóló írásának többszöri említése netán valakinek azt sugallja, hogy abban a tanulmányában akár a legcsekélyebb mértékben is a Conti-hipotézis hívének mutatkozna.

Aggházy Mária (1959): „Az első alkotások, amelyekben a fenti [Contira jellemző] jellegzetességek megtalálhatók, a pesti pálosok templomának 1746-

ban elkészült főoltára és bizonyára közel egykorú szószéke. A két oldalsó remete szent a főoltáron – Hebenstreinél ismertetésre kerülő szobráról eltekintve: a középső Mária születése stukkó csoport (193. kép) – azoktól eltérő, lágyabban, valóban anyagszerűen mintázott. A ruhák kezelésében már szembevetődnek a csaknem húsz évvel későbbi jászberényi Conti-szobrok sajátosságai. [...] Közreműködése [Contié] a fő- és bal oldali első meg harmadik mellékkápolna oltárain szintén biztosra vehető.” A mesterek adattárában óvatosabb fogalmazással ez szerepel: „Conti Lipót Antal. Kőfaragó, szobrász. [...] Hiteles szobraival [sic!] való összehasonlítás alapján szobrászi tevékenysége feltételezhető 1746 körül a pesti volt pálos templom oltárain és szószékén, [...]” Még óvatosabb, vagyis bizonytalanabb (miként arra Révhelyi Elemér recenziójában¹²⁵ finoman utalt is) az emlékeknek topográfiai rendben való felsorolásában: „[Budapest] Papnevelde utca. Volt pálos, majd egyetemi templom.[...] Főoltár Remete Szent szobrai Hebenstreit Józseftől. *Többi szobordíszben nagyobb szerepe lehetett esetleg Continak is.*”¹²⁶

Török József (1986): „A főoltáron Conti Antal Lipót műve az a mozgalmas szoborcsoportozat, amely Mária születését (Nativitas BMV.) ábrázolja.”¹²⁷

Katolikus templomok Magyarországon (1991): A 67. kép megnevezése: „A Mária születését ábrázoló főoltár és a szószék. (Conti Antal Lipót művei 1746-ból és 1748-ból”. A szöveges részben Dercsényi Balázs ismertetése: „[...] A főoltár Conti Antal Lipót műve: a központi szoborcsoport Mária születését ábrázolja, [...]”¹²⁸

Színes levelezőlap, 1990–1995 körül, a főoltár középső szakaszáról. Hátlapján: „Egyetemi templom (Budapest) – főoltár (részlet) 1746./Conti Antal Lipót”. Kiadja a Budapesti Növendékpapság Magyar Egyházirodalmi Iskolája.

Granasztóiné (1998) Aggházyra támaszkova, visszafogottan foglal állást: „A szakirodalom [...] a főoltár Mária születése csoportját és a szószéket Conti művének tartja.”¹²⁹

Magyar Katolikus Lexikon I. (2004): Belvárosi Kisboldogasszony templomigazgatóság. Egyetemi templom. „[...] A főoltáron Conti Antal Lipót műve Mária születését ábrázolja, az újszülött aranyozott teste a kiválasztottságra utal.”¹³⁰

Igaz Rita (2007): „Berendezésének legmeghatározóbb elemét a Conti Antal Lipót által készített erőteljesen architektonikus kiképzésű, mozgalmas plasztikájú, Mária születését megjelenítő főoltár képezi, [...]”¹³¹

A pálos templom szobordíszzeit, illetve fafaragásait négy nagy csoportra oszthatjuk. A legtöbb szobrot az 1746-ban befejezett *főoltáron* felvonultató, hihetetlenül gazdag, pazar, több részre tagolódó együttesre; a *szószéket* díszítő, azt szinte alkotó szoborcsoportozatra (1744–48); az 1740-es években mintegy tíz év alatt felállított *mellékoltárok* szobraira; és a templomhajó és szentélykialakítás díszét emelő *fafaragású padokra és stallumokra* stb.,

beleértve az ugyancsak gazdag faragású kapuszárnyakra. Az ekkora és egy-séges művészi arculatú szobor- és faragásdísz (még alapos és részletes terv alapján sem) készíthette el egy szobrász és egy pálos fafaragó. És róluk is vagy nem, vagy alig tudjuk – sejtjük, hogy ki minek a mestere volt. Valójában csak két nevet ismerünk: *Hebenstreit József*ét és *Hingeller János* pálos fafaragóét. Az utóbbi mellett felmerül még bizonytalanul az ekkor Pápán dolgozó Tatirek Félix pálos, akiről esetlegesen feltételezik, hogy talán valamennyi padot Pestre is készített. Tehát feltétlenül kell még egy-két szobrással, stukkátorral számolnunk. Hogy ennek eddig semmi jele nem mutatkozott, azon ne csodálkozzunk. Hiszen Hebenstreit neve is csak az 1930-as évek elején merült fel a pálosokkal kapcsolatban. Pontosabban nem is a neve, hanem csak az a tény, hogy a pálosoknál dolgozik egy ismeretlen, kívülről jött szobrász. És ennek ismeretét is csupán egy, nem kutatási, hanem történeti véletlennek köszönhetjük, annak, hogy a két reguláris pesti szobrász beadványban kérelmezte, hogy ez az ember a templomon kívül a városban ne dolgozhasson, s ezt a tanácsülési jegyzőkönyv megörökítette. Személyének tisztázását jóval később, mint arról előző tanulmányomban is részletesen szó volt, Eszláry Éva tárta fel Schoen Arnold adataira támaszkodva 1957-ben. Hingeller pedig, noha nevét szerzőjének 1945-ös kéziratába rejtve megtaláljuk,¹³² általánosan ismertté a pesti templommal kapcsolatban csak 1973-ban vált.¹³³ Hasonló esetekre számítani tehát egyáltalán nem irreális, ha biztosnak nem is tekinthetjük. De abba a néhány névbe a pálos templom imént részletezett hatalmas és csodálatos szobrászati anyagát bele erőltetni csak olyan képtelenségekhez vezet, mint amilyenekkel e tanulmányban folyamatosan találkozunk.

Mindehhez kapcsolódik tanulmányunk e tételének igazi tárgya: ha már a munkálatok elején Hebenstreit személyében szobrászt hoztunk külföldről, miért ne tették volna esetleg ugyanezt oltárunk díszének igényes megalkotása érdekében külföldi stukkátorral, hiszen évtizedekkel később ismét Ausztriából behozott mesterre, Johann Berglre bízták a mennyezetfestést. Ne felejtjük, hogy ebben a korban az igényes templomok belső „dekorálását” gyakran bízták idegen művészekre. Természetesen lehetett a stukkátor hazai is, valamint – miként már említettem – stukkómunkában járatos szobrász is.

És itt a végén, mintegy zárójelbe téve, szeretnék egy speciális ötletet megemlíteni, nem azért, hogy szaporítsam a feltételezéseket, hanem egy „talon”-ban tartható kutatási irány, lehetőség megjelölése érdekében.

E gondolat a pesti *Sebastiano Carloni* stukkátor személyének szóba hozása lenne, akiről tudjuk, hogy többször együttműködött Hebenstreittel egyazon munkán, vagy ugyanabban a templomban egyazon időben, ez alkalmak közül három esetben a festő Kracker is társuk volt (az egri miniorita templomban a belényesi és a besztecebényai plébániatemplomban). Carlonival Hebenstreitnek, mint láttuk szorosabb, személyes kapcsolata is kialakult, 1782-ben pedig fia, ifj. József Carloni egyetlen lányát vette felesé-

gül. A házassági szerződést Carloni is aláírta, így tudjuk, hogy akkor még élt. Mert egyébként se születésének, se halálzásának időpontja nem ismeretes.

Munkássága – az eddigi kutatási véletlenek alapján szerzett tudomásunk szerint – 1764 és 1774 között mutatható ki. Nyilvánvaló, hogy tevékenysége ennél jóval tágabb időhatárok közt mozgott, tehát sok mindent nem ismerünk még tőle. Ez jogosít fel minket arra, hogy egyáltalán szóba hozzuk nevét, mivel jelentős mű híján eddig ismert munkássága alapján erre nem is lennének jogosultak. Olyan stukkátor, aranyozó, márványozó munkával azonban, mint amilyennel más helyen szerepelt, itt sem lehetetlen esetleges felbukkanása. És akkor mindkét változat esetében a pálos templomon való együttműködéstől eredeztethetjük a két művész később személyesebbé váló kapcsolatát. Említett kisebb-nagyobb munkáit nem soroljuk fel, arra itt nincs szükség, és a jegyzetekben szereplő művekben, valamint azok forrásadatainak áttanulmányozásakor megtaláljuk őket, ráadásul gazdagabban, mint azok célorientált mindenkori felhasználásában.¹³⁴ Egyedül a kb. 1773-ban készült besztercebányai oltár rövid érdemi említését idézzük Jávor Annától, mert eddig ismert munkálkodásából ez látszik a legigényesebbnek. „A [Kracker-]festmények az igényes oltárarchitektúrával, a pesti Hebenstreit József fehér rokokó szobraival együtt alkotnak kitűnő késő barokk »Gesamtkunstwerk«-et a középkori eredetű templomban.”¹³⁵

14.) *A pesti Belvárosi templom Kálvária-oltárának Hebenstreit-szerzősége.* A közelmúltban Granasztóiné Györffy Katalin egy szép, finoman kidolgozott, alaposan megmunkált tanulmányt jelentetett meg a pesti Belvárosi plébániatemplom barokk oltáiról.¹³⁶ Csak sajnálhatjuk, hogy kimaradt belőle az 1695-ben készült és 1775-ben már rozogának bizonyuló barokk főoltár, amely bő egy évszázadig díszítette a szentélyt, hogy aztán az 1805–1808 közötti nagy restaurálás – átalakítás során helyt adjon a Hild János tervezte nagy klasszicista oltárnak. Így aztán a Békés megyei Kondoros később épült r.k. plébániatemplom főoltárán őrzött, különböző publikációkban némi különbözőséget sugallóan megmaradt szobrainak¹³⁷ szakszerű ismertetésével ebben az egyébként teljességre törekvő írásban nem találkozhatunk.

De kárpótol ezért a Kálvária-oltáron levő ezüst földgömbnek (itt univerzum jelkép) az 1822-es canonica visitatoria támaszkodó, és onnan elterjedt téves purgatórium-értelmezésnek kritikája és elvetése, valamint az egész kompozíciónak Johann Bernhard Fischer von Erlach által tervezett főoltárából mint előképből való eredeztetésének felvetése. Ezzel megnyitva az utat mindkét tételének tudományos megvitatása és megmunkálása előtt. Továbbá ezzel az egész oltár Mariazellel való nagyon fontos vallás- és kultúrtörténeti tartalmának napvilágra kerülése, ennek következtében értelmezhetősége. Ha mindez helytállóan bizonyul, megvizsgálendő lesz még a templomban levő, korábbi Celli-oltárral való liturgikus–eszmei kapcsolata is. Noha mindez e tanulmány célkitűzésével nem függ össze, mégis feltétlenül indokoltnak látszik említése.

Ha szabad azzal a feltevessel, gyanúmmal élnem, hogy ennek a gazdag tanulmánynak – ha nem is feltétlenül tudatosan – kettős célkitűzése volt, a következőket kell mondanom. Az első az, amit címe elárul, s annak megformálása előtt e tétel első mondatában őt megillető főhajtással tiszteltem. A másik – a szerző érdeklődési körét, törekvéseit ismerve – nem csodálható igyekezet, melynek kezdő akkordjai már a megelőző bekezdésben felcsendültek. Vagyis, hogy döntő argumentumot szolgáltatson a templom Kálvárialtára és a barokk kor e legkiválóbb pesti szobrának mestere és kiléte felől. A mintegy nyolcvan éve folyó vita, küszködés résztvevői szinte egyöntetűen ismeretlen alkotóra gondoltak, nagy ritkán Hebenstreit nevének említése mellett. Granasztóiné hallatlanul szellemes, művészettörténetileg, stílusosan támadhatatlan (mert hiszen, ha a szoborcsoport művészi színvonala – mint látni fogjuk – feltételezett mesterének teljes *œuvre*-jét felülmúló, attól radikálisan eltérő „csoda”, esetleges stílusos incommensurabilitás „csodája” sem lehet kifogás tárgya) érvel áll ki Hebenstreit mellett. A szépen kimunkált, gondosan körülbástyázott finálé egy részét szó szerint szeretném idézni, nehogy szabad interpretálásom révén bármi fakóvá váljak benne vagy pontatlan legyen. „Nem elképzelhetetlen egy művész pályafutása során, hogy élmények és rendkívüli körülmények hatása alatt létrehozott olyan művet, amelyet azon a színvonalon többé nem tud megismételni. A művészi fejlődés állomásai között az Angolkisasszonyok templomának homlokzati és esetleg főoltár szobrainak is itt a helye. [Az egyszeri, megismételhetetlen művészi csoda tételezése és az ahhoz vezető művészi fejlődési állomások „becsempézése” logikailag szöges ellentétben áll egymással, szigorú szemlélettel nézve megsemmisítik egymást. De egyet biztosan megtesznek, hogy súlyosan gyengítik az egyszeri csoda bravúros közelítési módját – akár hisznek benne, akár nem.] Aztán – tudóshoz méltóan – ugyanúgy fejezi be a szerző, mint 1932-ben Révhelyi Elemér a maga Mayerhoffer-hipotézisét. „A mesterkérdést egyértelműen lezárni nem lehet, újabb adatok előkerülése és további vizsgálódások vihetnek közelebb a megoldáshoz.”¹³⁸

Mindezekkel szemben azonban sajnos van egy alapvető logikai fogyatékosága az ilyen bizonyítási eljárásnak vagy akár csak hipotézis-felvetésnek. Ha elvben nem is mondhatjuk ki, hogy ilyesmi abszolút lehetetlen, de oly mérhetetlenül csekély a valószínűsége, hogy erre attribúciót vagy bármilyen más konstrukciót építeni egyszerűen nem lehet. Ezzel *a módszerrel ugyanis akármit lehet bizonyítani*, ez pedig önellentmondás. Ráadásul ennek a sajátos attribuálási változatnak van Hebenstreit munkásságát illetően egy groteszk ellenpéldája is, és tanácsos a kettőt egymás mellé tenni, együtt végiggondolni. Nevezetesen arról van szó, hogy Eszláry Éva – mint erről e tanulmány második szakaszában részletesen szó van – nem hajlandó két Hebenstreit-szobrot hitelesnek elfogadni, az azóta lebontott esztergomi Vártemplomból származó, ma is látható Szent István- és Szent László-szobrot, mert azok, megítélése szerint, oly gyengék, hogy csak valamelyik, akkoriban

a városban dolgozó jelentéktelen mestertől származhatnak. Pedig e két szobor a forrásokkal, sőt mintegy ötven évvel később nyomtatott említéssel is megerősített művek közé tartozik. Vagyis ott tartunk, hogy ha egy szobor egyértelműen, mindenki által elismerten magasabb színvonalat képvisel, akkor „deus ex machina” segítségével, ha viszont rosszabbat, akkor a források negligálásával lehet a prekoncepciót fenntartani.

És végül még egy, az előzőeknél talán szelídebb, de mégis jellemző, kicsit mégiscsak groteszk kettősség. Révhelyi Elemér szerint a pesti pálos templom építésénél „Conti Lipót A. vállalhatta a későbbi [1735 utáni] építkezések faragásait s az ő kezének gondos, tökéletes munkáját, esetleg egy kiválóbb szobrász intencióit véljük már felismerni az Egyetemi-templom finom kidolgozású, élesvonalú ablakkereteinek és kapuzatának kivitelezésénél.¹³⁹ – Ugyanakkor 1959 óta lépten-nyomon arról olvasunk, hogy az 1744/45-ben a pálosokhoz elszegődött Hebenstreit József hivatásos szobrász érett művésszé válása a kőfaragó iparos Conti Lipót Antal [egyben semmivel sem bizonyítottan Hebenstreittel később egyenrangú] szobrász gyámkodásának eredménye! (L. e tanulmány összefoglaló szakaszának főleg ötödik, de egyéb tételeit is, s azokban ennek cáfolatát.)

Még sok mindent lehetne mondani, de részben a tanulmány megnövekedett terjedelmének jelen stádiumában talán fölösleges a bővítése, számítva az eddig elhangzottaknak az olvasók által való (akár pozitív, akár negatív) feldolgozására is. Főképpen pedig az eddig végiggondoltak és elmondottak alapvető kiegészítésének korábban felvázolt¹⁴⁰ legfőbb módszerbeli eleme, azaz a kutatóhelyek (levéltárak, könyvtárak, közgyűjtemények) rendszeres és tartós látogatásának egészségi állapotom romlása következtében bekövetkezett akadályoztatása a további fejtegetések alapjainak megszerzésében határt szab lehetőségeimnek. Különben is meggyőződésem, hogy az eddigiek is bőségesen elegendők a Conti-hipotézis feladásához, csak a részletes kidolgozást tekinthetjük valóban hátralevőnek. Mindennek alapvető feltétele, amiben egyébként bizonyára valamennyien egyetértünk, a korszak mélyreható, nagy kiterjedésű feltárása, mind általánosságban (kitüntetetten szerepeltetve a kisebb mesterek és művek részletekbe menő (kis)monográfiáit), mind a kevésbé kultivált, de szükséges és fontos „infrastruktúra”-feltárást, vagyis értve ezen a „tengerfenék” sűrűszemű hálóval való végigkutatását, amelytől – hadd ne részletezzem saját és munkatársaim kutatásainak más területen elért, és még mások által ezután is folyamatosan elérhető eredményeit – amelytől sokkal több haszon remélhető, mint gondolnánk.

Végül hadd utaljak, mintegy zárókö elhelyezéseként, e tanulmányom első füzetének mottóként tekinthető Kapossy-idézetre az írott források elengedhetetlenségéről,¹⁴¹ valamint Mojzer Miklós 1972-es megnyilatkozására Mayerhoffer András tervezői szerepéről: „[...] Voit igazsággal rekeszti ki Mayerhoffert abból a lehetőségből, hogy a pesti pálos templomot vagy a kalocsai székesegyházat tervezte volna. A Mayerhoffer-kérdés ebben az esetben

a kutatás zsákutcája volt – immár jó ideje tudott, de leírva be nem vallott tény”.¹⁴² Meggyőződésem, hogy a Conti-hipotézis immár fél évszázada ugyanilyen zsákutcája a kutatásnak, s hiszem, hogy ennek belátásához az eddig olvasóim elé tárt anyag is elegendő. De azt is tudom, hogy ilyen mélyen meggyökerezett közmegegyezés megváltozásához hosszú idő kell, ez esetben talán a Mayerhoffer változatnál is hosszabb.¹⁴³

Rövidítések

- AGGHÁZY 1959. AGGHÁZY Mária: A barokk szobrászat Magyarországon. Budapest, 1959.
- ESZLÁRY 1954. ESZLÁRY Éva: Fejezetek Pest–Buda XVIII. századi szobrászatának történetéből. É.n. (1954). Kézirat, művészettörténeti szakdolgozat.
- ESZLÁRY 1957. ESZLÁRY Éva: Hebenstreit József pesti szobrász. Művészettörténeti Tanulmányok. A Művészettörténeti Dokumentációs Központ Évkönyve, 1954–55. Budapest, 1957.
- KOMÁRIK 1978. KOMÁRIK Dénes: A korai gótizálás Magyarországon. In: Művészet és felvilágosodás. Művészettörténeti tanulmányok. Szerk. ZÁDOR Anna és SZABOLCSI Hedvig. Budapest, 1978.
- KOMÁRIK 2002. KOMÁRIK Dénes: A 18. századi Pest szobrászairól, kőfaragóiról. In: Détshy Mihály nyolcvanadik születésnapjára. Tanulmányok. Szerk. BARDOLY István, HARIS Andrea. Budapest, Kulturális Örökségvédelmi Hivatal, 2002.
- PÁLINKÁS 1937. PÁLINKÁS László: Esztergom XVIII. századi művészeti emlékei. Budapest, 1937.
- RÓMER 1873. RÓMER Flóris: A régi Pest. Pest, 1873. (reprint: Budapest, 1988.)
- SCHOEN 1930. SCHOEN Arnold: A budapesti Központi Városháza. Budapest, 1930.

JEGYZETEK

- ¹ KOMÁRIK 2002. 461–476.
- ² KOMÁRIK 2002. 463–465.
- ³ KOMÁRIK 2002. 465.
- ⁴ SCHOEN 1930. 129.
- ⁵ RÓMER 1873. ILLYEFALVI I. Lajos–PALLÓS Jenő: Pest és Buda polgárjogot nyert lakosai, 1686–1848. [Plágiumper miatt forgalomba nem került. Kéziratosan kiegészített példányok Budapest Főváros Levéltárában] I.: 260.
- ⁶ SCHOEN 1930. 129–130. RÓMER 1873. 134., 135.
- ⁷ RUPP Jakab: Buda–Pest és környékének helyrajzi története. Pest, 1868. (reprint 1987.). 265.
- ⁸ ESZLÁRY 1954. 6.
- ⁹ AGGHÁZY 1959. 1.:106.
- ¹⁰ RÓMER 1873. 134, 135.
- ¹¹ NÉMETHY Lajos: A pesti főtempolm története. Budapest, 1890. I.: 307. (a pesti emléké képe) és 308. kk. stb.
- ¹² PÁLINKÁS 1937. 9.
- ¹³ Nagyprépost=a székes- és társaskáptalan feje.

- ¹⁴ *Magyarország műemléki topográfiája.* Szerk. DERCSÉNYI Dezső. V. Pest megye műemlékei. Szerk. DERCSÉNYI Dezső. I. Budapest, 1958. I.: 36.
- ¹⁵ SCHOEN 1930. 129–130. Közli a szerződés latin nyelvű szövegét és további forrásokét is, kiegészítve azzal, amit az oltár-készítéssel kapcsolatban akkor ki tudott deríteni.; BÓNISNÉ WALLON Emma: Vác művészete a XVIII. században. Budapest, 1935. 14.; *Pest megye műemlékei.* 1958. (14. jegyzetben i.m.) II.: 280.
- ¹⁶ *Pest megye műemlékei.* 1958. (14. jegyzetben i.m.) II.: 332–339.; AGGHÁZY 1959. 2.: 295.
- ¹⁷ *Pest megye műemlékei.* 1958. (14. jegyzetben i.m.) II.: 273–278.; AGGHÁZY 1959. 2.: 295.
- ¹⁸ *Pest megye műemlékei.* 1958. (14. jegyzetben i.m.) II.: 245–350.; AGGHÁZY 1959. 2.: 295–296.
- ¹⁹ *Pest megye műemlékei.* 1958. (14. jegyzetben i.m.) II.: 280.
- ²⁰ BÓNISNÉ WALLON 1935. (15. jegyzetben i.m.) 14.
- ²¹ PÁLINKÁS 1937. 9–10.
- ²² SCHOEN 1930. 130.
- ²³ PÁLINKÁS 1937. 50. ESZLÁRY 1954. 9., 11.
- ²⁴ RÓMER 1873. 134., 135.
- ²⁵ Kútfőnek számít MATHES Nep. János: *Veteris arcis Strigoniensis, [...] descriptio.* Esztergom, 1827. – Mathes János (1785. szeptember 6. – 1848. február 13.) 1799. óta a primási uradalom tisztje volt, Rudnay primás korában alszámvevő és az építés felügyelője. PROKOPP Gyula: Barkóczy Ferenc érsek esztergomi építkezése. *Művészettörténeti Értesítő* XXVI. (1977) 269. (28. jegyzet). Rudnay halála után czétényi, majd nagysallói tisztartó lett. 1840-ben Kopácsy hercegprimás a bazilika építésénél felügyelőnek és számvevőnek nevezte ki. SZINNYEI József: *Magyar írók élete és munkái.* VIII. Budapest, 1902, 809–810. hasáb.; PÁLINKÁS 1937. PROKOPP Gyula: Kühnel Pál építész (1765–1824). *Művészettörténeti Értesítő* XXI. (1972) 1.sz. 33–40.; PROKOPP 1977. (e jegyzetben i. m.); KELÉNYI György: Franz Anton Hillebrandt (1719–1797), *Művészettörténeti Füzetek* 10., Budapest, 1976. 43–47.; BOZÓKI Lajos: Franz Anton Hillebrandt elbontott temploma az esztergomi Várhegyen. *Műemlékvédelmi Szemle* VII. (1997) 1–2.sz. 131–140.
- ²⁶ VÁLYI András: *Magyar országnak leírása.* Első kötet. Buda, 1796. (Reprint, 2003), 614. – Egy ilyen terjedelmes, utazásokat és bő levelezést kívánó gyűjtemény elkészítése, kivált annak idején, erősen időigényes volt. Megfigyeléseit, megállapításait általában nem a kötet megjelenésének éve datálja, ezért írtam „bő húsz évet” mint valószínű időtartamot a hibák megmutatkozásával kapcsolatban.
- ²⁷ PÁLINKÁS 1937. 55.
- ²⁸ KOMÁRIK 1978. 209–300.
- ²⁹ KOMÁRIK 1978. 253–259.; KOMÁRIK Dénes: A pesti belvárosi templom kifestésének 1807-ből származó terve. *Művészettörténeti Értesítő* XXVI. (1977) 3–4. sz. 297–298.
- ³⁰ KOMÁRIK 1978. 263–266.; BOROS László: A pécsi székesegyház Pollack-féle átépítésének története. *Baranyai Levéltári Füzetek* 24., Különlenyomat a Baranyai Helytörténetírás, 1981, 293–552.
- ³¹ KOMÁRIK 1978. 266–275.
- ³² ESZLÁRY 1957. 95–96.
- ³³ PÁLINKÁS 1937. 81–88. – Ezzel megszűnik az az ellentmondás, mely az általunk fentebb idézett két bekezdés közt fennáll, amennyiben az elsőben bevallottan a templomra vonatkoztatott számadásról beszél [a VI.-ról és ki nem mindottan az V.-ről, ami igaz is, a másodikban Pálinkásnak „csak [Hebenstreit] esztergomi munkásságát [általában] említőről, az általa készített szobrok konkrét megnevezése nélkül”. Ebből aztán súlyos következtetéseket von le, amelyeket az – figyelmesen elolvasva – egyáltalán nem tartalmaz. Ráadásul az inkriminált okmány csak a már említett másik kettővel együtt figyelembe véve használható, értelmezhető, mert egymással összefüggenek.
- ³⁴ PÁLINKÁS 1937. 56.
- ³⁵ MATHES 1828. (25. jegyzetben i. m.) 15.
- ³⁶ ESZLÁRY 1957. 95–96.
- ³⁷ ESZLÁRY 1957. 96.
- ³⁸ PÁLINKÁS 1937. 59. is szembekerülve ezzel a magától értődő kérdéssel, azon a nézetten van, hogy a korszak alaposabb

- kutatása után „határozhatjuk meg teljes biztonsággal azt is, hogy Hebenstreit esztergomi hiteles szobrai magának a meszternek a személyes alkotásai-e vagy pedig műhelymunkák, melyekhez ő csak nevét adta”.
- ³⁹ PÁLINKÁS 1937. 56.
- ⁴⁰ KELÉNYI 1976. (25. jegyzetben i. m.) 46. – Mivel itt Kelényi is nyugtáról beszél, az ő figyelmét is elkerülte Pálinkás csábító következtetésének téves volta, amire az V. számú okmányközlés (ami nem nyugta, hanem a munka elkészülésének jelentése, amit a Bauschreiber igazol, és semmiképpen sem ad támpontot a munka megkezdésére.) némi alkalmat ad. Magam is csak igen későn, mikor gyanút fogva nagyon szívósan belementem a megfelelő forráslemezbe, ébredtem rá a főszövegben részletezett igazságra.
- ⁴¹ PÁLINKÁS 1937. 56–57.
- ⁴² PÁLINKÁS 1937. 57.
- ⁴³ GALAVICS Géza: Barokk. In: Galavics–Marosi–Mikó–Wehli: Magyar művészet a kezdetektől 1800-ig. Budapest, 2001. 395–396.
- ⁴⁴ ESZLÁRY 1957. 95.
- ⁴⁵ PROKOPP Gyula: Schroth András (1791–1850. [!] után). *Művészettörténeti Értesítő* XXXII (1983) 1–2. sz. 40.
- ⁴⁶ SZERDAHELYI Márk: Andreas Schroth (1791–1865) szobrász. In: Magyar Műemlékvédelmi Tudományos Intézet Közleményei, XIV. Szerkesztette Bardoly István. Budapest, 2007. 144–145.; *Uő.*: Der Bildhauer Andreas Schroth (1791–1865). *Acta Historiae Artium* XLV (2004) 1–4. sz. 184. Előzőnek még át nem dolgozott változata.
- ⁴⁷ ESZLÁRY 1957. 96.
- ⁴⁸ KOMÁRIK 2002. 467.
- ⁴⁹ VÁLYI 1796. (26. jgyzetben i. m.) 52.; 54.: „*Arad*. Tót falu Esztergom Vármegyében, lakosai katolikusok, fekszik Kis Újfalunak általellenben, a Duna parttyán, Bátorkeszitől egy mértföldre [.....] „; „*Arad*. Szabad pusztá Esztergom Vármegyében, fekszik Német-Szölgyénhez közel, mellynek filiája” – Ez utóbbihoz lásd *Vályi* 1799-be megjelent III. kötetének 426–427. oldalán: „*Szölgyén*. Magyar és Német Szölgyén. Két népes helység
- Esztergom Várm. földes Urok az Esztergomi Érsekség; lakosai katolikusok, fekszenek egymás mellett, Öved, Gyiva, és Sárkányhoz közel, ’s nagy és jeles Szentegyháza által díszesítettik. Mostani Plebánusa TT: *JordánszkyElek* Úr, H. Batthyányi ő eminenciájának volt igen érdemes Archiváriusa, [.....]; – *Fényes Elek*: Magyarország geográfiai szótára, I–IV kötet, Pest, 1851., I. 47.: „*Arad*, pusztá, Esztergom-, az új r.szer. Komárom vmegyében, Kőbölkut mellett, jó szőlőhegygyel. G. Zerdahelyi család birtoka.”; IV. 154.: *Magyar-Szölgyén*, magyar falu, Esztergom, most Komárom vmegyében, igen kies vidéken, Esztergomhoz 2 mfd., Bart, Gyiva, Sárlány, Kőbölkut faluk, *Arad pusztá*, Kürt, Für és német-Szölgyén helységek határai közt. Lakja 1680 r. kath., két templomával, mallyeknek egyike a két Szölgyén közt dombon fekszik s anyaegyház. [.....]. Birja a helységet az esztergomi érsek.” *Német-Szölgyén*, magyar falu, Esztergom, most Komárom vmegyében, Magyar-Szölgyén, tőzsomszedságában [.....]. Van [.....] 3 curiája [.....]. Fu. az esztergomi érsek”. A két falu most Szlovákiához tartozik, az előbbi *Svodin*, az utóbbi *Nemesky Seldin* néven.
- ⁵⁰ ESZLÁRY 1957. 105.
- ⁵¹ Budapest Főváros Levéltára (a továbbiakban: FL.): IV. 1202/m. Pesti telekkönyvi iratok, 1805–1807. No. 1107., folio 9.
- ⁵² FL.: IV. 1215/d. Pest város telekkönyvi iratainak gyűjteménye. Külvárosi telekkönyvek 2. kötete, 243. (eredeti paginálás), 491. (levéltári paginálás); IV. 1215/d. Pest telekátírási jegyzőkönyvek. (Külváros) 1795. nov.–1801. szept. 7.
- ⁵³ Mint előző: 243. (eredeti paginálás), 491. (levéltári paginálás); Mint előző: 101.; – Itt említem meg, hogy a IV. 1202. h. Pesti lvt. Relationes a. m. folio 18–22. szereplő inventáriumból kiderül, hogy 1803 szeptemberében az elhunyt ifj. Hebenstreit József két testvére, az 1765 körül született, festőnek tanult Márton és a születésző Katalin még élt.
- ⁵⁴ FL.; IV. 1212. a. Pest város Adóhivatalának iratai. Portions Anschlag 1746/1747.
- ⁵⁵ ESZLÁRY 1957. 91.

- ⁵⁶ Róla érdemes annyit tudnunk, hogy „[...] 1790-ben nyert polgárjogot, előzőleg pedig, például 1784-ben Hupf segédje. Így ő az, aki a szakmában elhunyt Hupf helyébe lép”. MOESS Alfréd: Egy 18. századi pesti kőfaragómester munkássága. Adalék a 18. század magyar építésztörténetéhez. *Művészettörténeti Értesítő* XVII (1968) 3–4. sz. 245.; KOMÁRIK Dénes: Feszl Frigyes (1821–1884). Budapest, 1993. 3.
- ⁵⁷ Magyar Országos Levéltár, Filmtár: A 250. 17/60. Pfarramt Józsefváros, 60. Gestorbene 1777–1786 (okt. 15.) 115. old.
- ⁵⁸ SIKLÓSSY László: Pesti szobrászarc 1774-ben. *Pesti Napló*, 1918. szeptember 17., 217 sz., 1–3.
- ⁵⁹ KOMÁRIK 2002. 466., 471., 474., 475., 476.
- ⁶⁰ FL.: IV. 1202. c. Pesti tanácsi iratok, Intimata a.a. 4979.
- ⁶¹ Részletesen lásd: ESZLÁRY 1957. (32. jegyzetben i.m.)
- ⁶² J. HALÁSZ Margit: Megjegyzések Gundrich pesti szobrász életéhez és munkásságához. *Művészettörténeti Értesítő* XXXIX (1990) 3–4. sz. 217–220.; Gundrich szobrászi működésére és személyére vonatkozó tévedésére, melyek HORVÁTH Henrik: Gundrich C.F. a pesti plébánia-templom oltárainak mestere. *Archeologiai Értesítő* XLII (1928) 255.kk. alapján kerültek a tanulmányba, Schoen Arnold már 1930-ban felhívta a figyelmet. SCHOEN 1930. 100.; A pesti belvárosi templomban levő oltárszobraik illető téves azonosításra GRANASZTÓINÉ GYÖRFFY Katalin: A pesti Belvárosi templom barokk oltárai. In: *Romantikus kastély*. Tanulmányok Komárik Dénes tiszteletére. Budapest, 2004. 92., 100.
- ⁶³ A pesti szobrászok magyar fordításban szereplő állásfoglalás-részletének forrása a 60. jegyzetben idézett irat (folio 5/6): „Obwohlen zwar ein Bildhauer frey Künstler nicht zünftig seyend, So ist uns genug das wür das Burger Recht allhier überkommen mit welchen wir uns kraftgültigen Huldt Eines Löbl. Magistrats vor solchen Brodt abnehmen allezeit schützen können sich verlangen sollte, [...]”. – GALAVICS Géza: Festők és metszetelőképek a későreneszanszi Magyarországon. In: Mátyás király öröksége. Későreneszansz Magyarország. (16–17. század) II. kötet, Tanulmányok. Szerk. MIKÓ Árpád és VERŐ Mária. Budapest, 2008. 59–85, különösen 81–82. – BARANYAI Béláné: Mesterek és műhelyek az északkelet – magyarországi barokk szobrászatban. In: *Magyarországi reneszansz és barokk. Művészettörténeti tanulmányok*. Szerk. GALAVICS Géza. Budapest, 1975. 313–450. – MEZEY László: Deákság és Európa. Irodalmi műveltségünk alapvetésének vázlata. Budapest, 1979. 14.
- ⁶⁴ SIKLÓSSY 1918. (58. jegyzetben i. m.) 2.
- ⁶⁵ ILLYEFALVY–PALLÓS 1944. (5. jegyzetben i. m.) I. 134.
- ⁶⁶ Siklóssy még azokat a nyomtatott forrásokat sem ismeri, amelyekben Hebenstreit Józsefről szó van. Így például *Mathes* 1828. (25. jegyzetben i. m.) 15.; IPOLYI Arnold: A besztercebányai egyházi műemlékek története és leírása. Budapest, 1878. 56.; NÉMETHY 1890. (11. jegyzetben i.m.) 289.
- ⁶⁷ (*Garas Klára* alapján: Vita Aggházy Mária A barokk szobrászat Magyarországon c. kandidátusi értekezéséről. *Művészettörténeti Értesítő*, VI /1957/ 4. sz. 312.)
- ⁶⁸ KOMÁRIK 2002. Különböző adózási és egyéb kimutatásokban szereplő, már ott is értékelt adatok. Például ifj Hebenstreit József 1784-es évi adókivetésében megszűnik a legnagyobb tétellel szerepel a szobrászok között, közel annyi adót fizet, mint a nagyon jól kereső Hupf József kőfaragómester, pedig ESZLÁRY 1957. 105. feltételezi (akkor még semmi rá vonatkozó adattal nem rendelkezvén) róla, hogy egészen kisszerű megrendelésekből tengődik. – Id. Hebenstreit József a pálosoktól kapott béréből száz forintot belvárosi házuk megszerzésére fordít nőülésekor. KOMÁRIK 2002. 475. old., 53. jegyzet. (összehasonlításul: az esztergomi Szent István-templom kilenc külső nyers szobor-kőért 181 forint 87 ½ krajcárt, míg Hebenstreit ugyanezek szobrászmunkájáért 252 forintot kap.) – Ugyanő 1775 – ben a Józsefvárosban, a Kecskeméti kapuhoz közel 600 négyszögöles házas telket vesz 850 frt.-ért. – Hasznos, gazdaságilag is elemzett jövedelem adatokat közöl MOESS

1968. (56. jegyzetben i.m.) – Érdeemes tanulmányozni, noha jövedelem adatokat nem tartalmaz: NAGY Lajos: Pest város lakosságának tagolódása a XVIII. század végén. *Történeti Statisztikai Közlemények* 2. (1958.) 3–4. sz.121–138. Tartalma továbbkutatás szempontjából hasznos. – Végül e tanulmányomban – és röbb más tanulmányban szereplő végrendelet, de egyáltalán (főleg az analitikusan fel nem dolgozott) végrendeletek és peres akták.
- ⁶⁹ JÁVOR Anna: Céhbéliek és akadémiások. A művészi tevékenység formái, szervezete és feltételrendszere Magyarországon a 18. század második felében. *Ars Hungarica* 34. (2006) 1–2. sz. 49–64.
- ⁷⁰ ESZLÁRY 1957. 102.
- ⁷¹ AGGHÁZY 1959. 116.
- ⁷² JÁVOR 2006. (69. jegyzetben i. m.) 55.
- ⁷³ U.o.
- ⁷⁴ AGGHÁZY 1959. 116–117.
- ⁷⁵ JÁVOR 2006. (69. jegyzetben i. m.) 49.
- ⁷⁶ VOIT Pál: A barokk templomépítéssel szembeni eszméi és stílusai. In: Magyar Műemlékvédelem. Az Országos Műemlékvédelmi Hivatal Évkönyve (1991–2001). Szerkesztette Bardoly István és László Csaba. Budapest, 2002. 99.
- ⁷⁷ VOIT Pál: A barokk Magyarországon. Budapest, 1970. 43.
- ⁷⁸ U.o., 44.
- ⁷⁹ MESZLÉNYI Antal: A magyar hercegrímások arcképsorozata. Budapest, 1970. 63.
- ⁸⁰ Mivel nem a templom és a kolostor monográfiját írom – ez vállalt célkitűzésem és az adott körülmények közt lehetetlen is lenne – tájékoztatásul rögzítem több, sokszor egymásnak is ellentmondó, különböző időpontokban született általános forrásaimat, hogy egy feltételezett rendbe, illetve környezetbe tudjam mondanivalómat elhelyezni.
- SALY László: Az egyetemi templom – a pálosok régi pesti szentegyháza. Budapest, 1926.; VOIT 1970. (76. jegyzetben i.m.); Documenta artis Paulinorum [a továbbiakban: DAP] I-II-III. Budapest, 1975-76-78.; FARBAKY Péter: Budapest, V. Eötvös Loránd utca 5–7. Központi Szeminárium. Tudományos dokumentáció. Budapest, 1991., kézirat a Hild-Ybl Alapítvány gyűjteményében.; VOIT 2002. (75. jegyzetben i.m.); FARBAKY Péter: A pesti pálos kolostor barokk épülete. In: Sarbak Gábor (szerk.): Decus solitudinis. Pálos évszázadok. Budapest, 2007. 621–635.
- ⁸¹ FARBAKY 1991. (79. jegyzetben i.m.) 36.
- ⁸² A pesti török emlékek ismerete terén igen hézagosak az eredmények. Egy ilyen emlékről szóló valamilyen fennmaradt híradás alapján nem feltétlenül tudjuk miről, melyik épületről van szó a hiteles vagy egyéb török, esetleg más forrásokban, tehát kénytelenek vagyunk általánosságokban maradni. Ilyen irányú ásatások sem voltak ezen a területen. (Dr. Gerő Győző török régész kollégámnak tartozom köszönettel e körülményeknek az itt leírtnál bővebb ismeretért, melyek e tanulmány kereteibe már nem is férnek bele.) – A mondottak ellenére, biztonságból idézem FARBAKY 1991. (80. jegyzetben i. m.) 27. szereplő feltételezését: „Egy ismeretlen rajzoló készítette el Pest első török uralom alóli felszabadulása utáni térképet 1710-ben. Ezen telkünk nagy osztatlan egésként szerepel, rajta valószínűleg a török dzsámira való jelöléssel.” Illusztrációját közli NAGY Lajos: Budapest története 1686–1790. In: Budapest története a török kiűzésétől a máciusi forradalomig. Szerk. KOSÁRY Domokos. Budapest, 1975. 50. (14. kép), 73. A valószínűleg erősen megviselt térképről készült nyomdai kép minősége semmilyen megbízható megfigyelést nem tesz lehetővé a térképen. Jelzetet, őrzési helyet a könyv nem ad. Ennek magyarázata az, hogy a térkép elveszett (vagy lappang), csupán a Kiscelli Múzeumban található róla egyetlen pozitív fénykép, annak reprodukcióját közli a könyv. Mindezt az említett kötetnek sem folyó szövege, sem jegyzetének valamelyike nem közli, hanem csak a 73. oldalon található apróbetűs *Irodalom és források* általános szövegének egy fél mondata. Nagy Lajos, a kötet néhai szerzője hosszasan nyomozott akár az eredeti, akár a régi negatív után a szóba jöhető közgyűjteményekben, de eredménytelenül. (Ennek közléséért és a bővebb ismeretek szerzéséért Hidvégi Violetának tartozom köszönettel.)

- ⁸³ SALY 1926. (80. jegyzetben i. m.) 38–39.
- ⁸⁴ Bár adatunk van arról, hogy az ügyben eljáró, az uralkodóhoz több visszaadási kérelmet is benyújtó Mihálszky Raphael rendfőnök 1788-as utolsó folyamodásához utólag az udvari kamarának a telek pontos rajzát is beadta. SALY 1926. (80. jegyzetben i. m.) 33. Ugyanakkor feltehetjük, hogy a muzulmán istentiszteletnek a hívők szemében ez a megtiszteltetést, kiemelését kívánó szakrális építménye a lehetőségnek megfelelő tágassággal volt körülvéve. Tehát nem kicsi a lehetősége annak, hogy vagy teljesen az építendő templom és kolostor területére esett valahol, esetleg ahhoz zavaróan közel.
- ⁸⁵ SALY 1926. (80. jegyzetben i. m.) 36.
- ⁸⁶ SALY 1926. (80. jegyzet i. m.) 40.: idézet BEMBER, N.: *Annalium [...] Ordinis Fratrum Eremitarum S. Pauli Primi Eremitae volumen secundum [...]*, Pozsony, 1743. 556. oldalról.
- ⁸⁷ FARBAKY 1991. (80. jegyzet i. m.) 39.
- ⁸⁸ Magyar Országos Levéltár: T.16. Pálos tervek. No.11. – A terv léte, mint azt első közleményemben is írtam, a legszűkebb szakmai kör számára nem ismeretlen, de tudomásom szerint annak a terv illusztrációval párosult első – és 2002-ig valószínűleg egyetlen – közlése 1974-ben történt meg, ANDORNÉ TÓBIÁS Judit: *A XVII–XVIII. századi Magyarország barokk templomépítészetének szerkezeti kialakulása és fejlődése Építés-Építészettudomány*, VI (1974) 3–4. sz. 379. (illusztráció, az itt közölték közül a legteljesebb, az egész lapot mutatja a keretvonal, sőt a tervlap rongyolódottabb széléivel együtt), 378.: a tervleplelemzése.; KOMÁRIK 2002. (1. jegyzetben i. m.) 462. (teljes egészében közli egyetértően Tóbiás megállapításait, kiegészítve néhány további észrevétellel), 463. (a teljes tervlap közlése, a lapszéli keretezés és az azon kívüli rajzlaprongyolódások elhagyásával); *Velladies Márta*: Magyar építészet. Barokk, rokokó és copf. Budapest, 2002. 24. (a színes illusztráció csak az alaprajzot mutatja, beleértve a templom melletti egykori szükségkápolnáét, vagyis a második templomét is); *Farbaky* 2007. (80. jegyzetben i. m.) 628.
- ⁸⁹ SALY 1926. (80. jegyzetben i. m.) 42.
- ⁹⁰ Bél M. Not. Hung. Novae I. III. 108. l. (Saly alapján). – Modern fordításban: *Bél Mátvás*, Az újkori Magyarország történelmi – földrajzi ismertetése: az első Dunán innen rész 3. kötete (Pest város története). [Notitia Hungariae novae] – Bilingvis kiadás, magyarra fordította *Szálka Irma*. Budapest, FszEK, 1985. 157.: „Rajtuk [a domonkos templomon] túl kelet felé van a *pálos atyák* kolostora, akiket *Nagy Lipót* telepített 1693-ban: kiméretett számára 100 ölnyi hosszú és 80 ölnyi széles földterület (*k.*). Ettől az időtől kezdve épült a kolostor s mellé a templom, gyarapítva a város nevezetességeit.” – Itt jegyzem meg, hogy ha Bél Mátvás fogalmazása egy kicsit pongyola is, s a templom építése nem 1693-tól, de azért 1725-től folyamatban volt, amit a kripta 1731-ben kész állapota bizonyít, ezt pedig Mayr pesti házfőnök ekkori ide temetése tanúsít, és sejtetni engedi, hogy talán a teljes alapozás is, amiről már volt szó.
- ⁹¹ BEMBER 1743. (86. jegyzet i. m.) alapján idézi SALY 1926. (80. jegyzetben i. m.) 42.
- ⁹² [RÉVHELYI 1932. (139. jegyzetben i. m.) 28.]
- ⁹³ A tizennégy tételben összefoglalt kritikai észrevételeken belül az elsőként szereplő tényezők úgyszólván vitathatatlanok, ezek igazolják, hogy a további nézetem szerint ugyancsak komoly megfontolást igénylő tényeknek olyan stabil támasztékok adnak, amelyeket nem lehet a legjobb szándékú spekulációkkal sem semmisnek tekinteni.
- ⁹⁴ AGGHÁZY 1959. I. 112.
- ⁹⁵ KOMÁROMY József: A jászberényi Nagyboldogasszony-főtemplom építéstörténete 1805-ig. A Jászberényi Jászmuzeum Évkönyve 1937. 64.; *Soós Imre*: Az egri egyházmegyei plébániák történetének áttekintése. Budapest, 1985. 358.
- ⁹⁶ KOMÁRIK 2002. 464.; *Schoen* 1930. 30.
- ⁹⁷ SCHOEN 1930. 132–133., (az idézőjelbe tett egész rész u.o.: 110.)
- ⁹⁸ K. GYÖRFFY, in: Saur Allgemeines Künstlerlexikon, Band 21. München–Leipzig, 1999. 12.
- ⁹⁹ KOMÁRIK 2002. 464–465.
- ¹⁰⁰ Ennek lehetőségéről tanúskodik Jávor Anna közelmúltban megjelent kitérő ta-

- nulmányának ilyesmire vonatkozó egyik részlete: „A monumentális kőszobrok kifaragása sem feltétlenül »saját kezű«, a kőműbányai Szentháromság – oszlopot mindkét szerződött szobrász, Stanetti és Vogerl halála után évekkkel, 1772-ben fejezték csak be”. JÁVOR 2006. (69. jegyzetben i.m.) 56.
- ¹⁰¹ RÉVHELYI Elemér, Aggházy Mária: Magyarországi barokk szobrászat. Budapest, 1959. [Recenzió]. *Művészettörténeti Értesítő* IX (1960) 3. sz. 294.
- ¹⁰² Ahogyan ilyenekkel a 19. századi építészettörténet több kismesteréről örvendesen rendelkezünk. Például: Hofrichter József, Brein Ferenc és a pesti Brein család, Máltás Hugó, a több mint kismester Schickedanz Albert szinte nagymonográfiája, a vidékiek közül Rabl Károly, a szegedi Vedres István, a pécsi Piacsek József. Vagy a megmunkáltsága tekintetében nagymonográfiának nevezhető, azonban csak magyarországi munkásságának feldolgozását vállaló Alois Pichl „kismonográfia”.
- ¹⁰³ SCHOEN 1930. 110.
- ¹⁰⁴ Uo.
- ¹⁰⁵ A céhes követelményekre vonatkozólag (például arra, hogy a kőfaragó mesteriséghez öt évig kellett inaskodni, az építőmesterséghez – mint a legtöbb egyéb céhnél – csak három évig) lásd a további irodalmat is nyújtó alábbi írásokat: KOMÁRIK Dénes: Építészképzés és mesterfelvétel XIX. században. Pesti mesterek és mesterjelöltek. *Építés-Építészettudomány* III (1971) 4. sz. 379–418.; GY. BALOGH Ágnes: Adatok a budai kőműves és kőfaragó céh életéből (1690–1872). *Építés-Építészettudomány* XXVII (1998) 1–2. sz. 93–123.; GY. BALOGH Ágnes: Buda főváros kőműves és kőfaragó céhe mesterei. *Építés-Építészettudomány* XXVII (1998) 3–4. sz. 269–333.
- ¹⁰⁶ Feszl Frigyes a 19. században például hat hónapi maradt még mesterénél, bátyja, ifj. Feszl József egy év és egy hónapig, hogy aztán együtt induljanak vándorútra.
- ¹⁰⁷ R. NÉMETH István [1893–1989., helytörténész]: Kápolna a Kőbánya-Óhegyi szőlőkben. A Conti kápolna története. Budapest, 1980. Kézirat a Kőbányai Helytörténeti Gyűjteményben. (A tanulmány ismeretét Farbak Péternek köszönöm.) Adatai ellenőrzendők!
- ¹⁰⁸ SCHOEN 1930. 110.
- ¹⁰⁹ ILLYAFALVI-PALLÓS 1944. (5. jegyzetben i.m.) I. 81.
- ¹¹⁰ SCHNEIDER Róbert: A pesti kőműves és kőfaragó czéh tagjai. A régi mesterkönyvek szerint. In: Budapesti építő mesterek, kőműves-, kőfaragó és ácsmesterek ipartestülete VIII. évkönyv. Budapest, 1912. nevét nem tartalmazza. Ez lehet, hogy azzal a sajátos ügymenettel függ össze, amit feljebb tárgyaltunk, de lehet a lista másolásakor elkövetett vagy sajtóhiba. A budai mesterkönyvben is akad ilyesmire példa: Staudinger Lőrincet egyáltalán nem vezették be a mesterlistába, ezt a hiányosságot csak a mester halála után negyven évvel, 1792-ben pótolták, lánya kérésére. *Gy. Balogh* 1998/1–2. (105. jegyzetben i.m.) 113–114.
- ¹¹¹ R. NÉMETH 1980. (107. jegyzetben i.m.) 2.
- ¹¹² R. NÉMETH 1980. (107. jegyzetben i.m.) függetlenségében szereplő, a belvárosi plébánia halotti és házassági anyakönyveiből kimásolt latin nyelvű bejegyzések és azok fordítása alapján, kiolvasási és fordítási hibákat kijavítva. – Megjegyzendő, hogy a belvárosi templomot 1752-től kilenc évig a piaristák látták el, ezért szerepel engedélyezőként plébánosi minőségben a piarista elöljáró. Gindl Gáspár, 1785-től a pálos rend utolsó generális perjele, 1760–61-ben a pesti háznak volt perjele, 1753-ban vagy alperjel vagy csak a tényleges perjel alkalmi helyettesítését látta el jelen esetben. RUPP 1878. (7. jegyzetben i.m.) 252., 258.; Katolikus Lexikon X. kötet., Budapest, 2005. 488.
- ¹¹³ Magyarország műemléki topográfiája II. kötet. Győr-Sopron megye műemlékei I. rész. Szerk. Dercsényi Dezső. Budapest, 1956. II., javított és bővített kiadás. 133. A soproni tanács határozata is hasonló a pesztihez: „[...] az alakok (Bilder), beleértve a feszületet is, a szobrász munkakörébe tartoznak, de címert és indadíszt [kőfaragó] is faraghat”.
- ¹¹⁴ PÁLINKÁS 1937. 57–58.

- 115 AGGHÁZY 1959. I. 115.
- 116 RÉVHELYI 1960. (98. jegyzetben i. m.) 264.
- 117 GALAVICS 2001. (43. jegyzetben i. m.) 395–396.
- 118 GRANASZTÓINÉ GYÖRFFY Katalin: A pesti Belvárosi plébániatemplom barokk oltárai. In: *Romantikus kastély. Tanulmányok Komárik Dénes tiszteletére.* Szerk. Vadas Ferenc. Budapest, 2004. 99.
- 119 JERNYEI Kiss János: Néhány adalék Conti Lipót Antal tevékenységének megítéléséhez. [I. a kéziratban!] *Ars Hungarica XXV* (1997.) 1–2. sz. 184.
- 120 ZSINDELY Endre: A péceli Ráday-kastély. *Művészettörténeti Értesítő V* (1956) 4. sz. 258.
- 121 GRANASZTÓINÉ GYÖRFFY Katalin: „...Magister Pestiensis arcularius ... ad Ecclesiam Rátótiensem ...” A vácrátóti katolikus templom oltárai és a pesti mesterek. In: *Tanulmányok Koppány Tibor hetvenedik születésnapjára.* Szerk.: Bardoly István–László Csaba. Budapest, 1998, 324–325. Folytatása lejjebb, több részletben, külön megjelölés nélkül.
- 122 ESZLÁRY 1957. 88. alapján.
- 123 PÁLINKÁS 1937. 45.
- 124 ESZLÁRY 1957. 92–93.
- 125 RÉVHELYI 1960. (139. jegyzetben i. m.) 264.
- 126 AGGHÁZY 1959. I. 112., 179., II. 45–46.
- 127 TÖRÖK József: Budapest, Egyetemi templom. *Tájak, Korok, Múzeumok Kiskönyvtára*, 230. szám. Budapest, 1986. [8.]
- 128 Katolikus templomok Magyarországon. Szerk. Déri Erzsébet. Budapest, 1991. 26., 269.
- 129 GRANASZTÓINÉ GYÖRFFY 1998. (118. jegyzetben i. m.) 324.
- 130 Magyar Katolikus Lexikon I. Budapest, 2004., 2. kiadás (első kiadás: 1993) 723.
- 131 IGAZ Rita: *A barokk Magyarországon.* („Stílusok – Korszakok” sorozat), Budapest, 2007. 54..
- 132 GYÉRESSY B. Á.: Pálos faragó művészek. (kézirat). Budapest, 1945., 45. kk.
- 133 GYÉRESSY Béla: Pálos faragások mesterei. *Művészettörténeti Értesítő, XXII* (1973), 199–215.
- 134 SCHOEN Arnold: A budai Szent Anna templom. Budapest, 1930. 20., 21., 106., 157. és 5. kép.; AGGHÁZY 1959. I.: 144., 177., II.: 23., 35., 71., 75.; SZABÓ Erzsébet: Johannes Baptista Carlone. *Művészettörténeti Értesítő XVII* (1968) 3–4. sz. 214., 216., 233.; GYÖRFFY, K.: Carlone, Sebastiano. In: *Saur Allgemeines Künstler-Lexikon.* 16. München, Leipzig, 1997. 448. – Itt korrigálom Carlonival kapcsolatos egy, az első közleményem 62. jegyzetében szereplő elírásomat vagy sajtóhibát, mely a TBM hivatkozandó 25. kötet száma helyett tévesen a 22. kötet számadot írt.
- 135 JÁVOR Anna: Johann Lucas Kracker. Egy késő barokk festő Közép-Európában. Budapest, 2004. 128.
- 136 GRANASZTÓINÉ GYÖRFFY 2004. (118. jegyzetben i. m.) 99–110.
- 137 HEKLER Antal: A magyar művészet története. Budapest, 1934. 190.: „Csak mellékesen említem meg, hogy a belvárosi plébániatemplom főoltárának barokk szobrai a kondorosi kath. templomba kerültek.”; AGGHÁZY 1959. (9. jegyzetben i. m.) II.: 148.: „*Kondoros* (Békes m.) R.k. templom, új, de ide kerültek a pest – belvárosi templom barokk szobraiból: feszület, Szentháromság, Pieta, Péter és Pál, meg János apostol, István vagy László király és Imre.”; GENTHON István: *Magyarország művészeti emlékei.* 2., Budapest, 1961. 166.: „[...] Fakeseszt, Szentháromság, Pieta, Péter, Pál, János apostolok, Szent István és Imre, XVIII. század.” – És érdemes számon tartani, hogy a régi barokk oltárral, kicserélésével kapcsolatban részletesebb, ha nem is kimerítő, levéltári forrásra is támaszkodó tárgyalást talál az olvasó a következő műben: KOMÁRIK Dénes: *A korai gótizálás Magyarországon.* In: *Művészet és felvilágosodás. Művészettörténeti tanulmányok.* Szerk: Zádor Anna és Szabolcsi Hedvig. Budapest, 1978. 255–256.
- 138 GRANASZTÓINÉ GYÖRFFY 2004. (115. jegyzetben i. m.) 99.
- 139 RÉVHELYI 1932. (139. jegyzetben i. m.) 36.
- 140 KOMÁRIK 2002. 465. Ugyanitt bővebb kifejtéssel.
- 141 KOMÁRIK 2002. 461.
- 142 KOMÁRIK 2002. 473. l.: hosszabban idézve.
- 143 Uo.