

III. rész

A VITA UTÓZÖNGÉI

1. fejezet

Szórványos közlések a vita lefolyása után

Oláh Zoltán és Kocsis Éva 2020. 01. 08. 5:48
Emberi gén és kultúra koevolúció

Kedves Ferenc!

Véleményezésre megküldéném készülő cikkünket. Ebben próbálom először szintetizálni két távolinak látszó tudományterületet a feltörekvő archeogenetikai eredmények felhasználásával.

Nyugodtan kommentáld és oknyomozó módon keresd légy szíves a gyenge láncszemeket, hogy végül minél „mélyebb” adattó jöhessen létre a „felduzzasztott” genom információkból.

Human Gene & Culture Coevolution

Oláh, Zoltán¹⁻⁴, Kocsis, Éva¹⁻⁴

¹Vásárhely's Landscaping Folks-School Society, ²Acheuron Ltd., ³Forget-Me-Not B2B Ltd., Szeged Hungary, ⁴Institute of Chemistry, Faculty of Materials Science and Engineering, Bioinformatics & Molecular Surgery Unit, University of Miskolc, Miskolc, Hungary,

What culture means and how to study that evidence based?

To the layperson, the term ‘culture’ typically evokes images of fine art and fashion, but historically anthropologists have characterized culture as the complex of beliefs, values, behavior, and traditions associated with a distinguishable population, neither is particularly conducive to scientific analysis. In the absence of consensus, human culture is a difficult concept to define even with tools of interdisciplinary sciences. The sum of learned traditions, technologies, values, and beliefs are what groups of people possess. However, in the postgenomic era number of molecular biologists, archeologist-geneticists have joint to anthropologists, and together now eager to explore how cultural phenomena interrelate with certain gene sets or specific expressed DNA-motifs. In the postgenomic era, genetics is one of the best new tools to support or abandon competing theories with evidences written in ancient alleles (aDNA). aDNA from archeological sites both theoretically and pragmatically capable to replace anthropology and furthers synthesizing data of genes & cultures from number of new perspectives.

To catalyze this synthesis, it is vital to hasten the acceptance of *evolutionary thinking* across the humanities similarly to that is practiced in various fields of life sciences. Our ancestry includes many animals that little resemble us today, but genetically closely relate to us. Biological anthropology is particularly concerned with the morphologic transformations that occurred over the past 12-13 million years. An ape-like primate began to walk on the top of the trees’ branches

on two legs and became something different: a **hominin**. From hominin lines such as Dryopithecids in Rudabánya (Hungary) then differentiated some nowadays apes, gorilla approximately 7 million while chimpanzee 5 million years ago. We did not evolve from monkeys, but from our hominin blood line we gave rise to acculturated apes living in Afrika and Indonesia ([Begun 2016](#)).

Cultural change, similarly, can be modelled as a Darwinian process comprising the selective retention of favorable culturally transmitted variants, as well as various non-selective processes, such as *drift* (*Transmission and Evolution: A Quantitative Approach* Princeton Univ. Press, 1981). A mathematical modelling of gene and culture coevolution uses tools of population genetics that were worked out in an example by Boyd, R. & Richerson, P. J. *Culture and the Evolutionary Process* (Univ. of Chicago Press, 1985).

Recent investigations into gene & culture coevolution show that culture is strongly influenced by biology and technology. Toolmaking and use influence biological processes *vice versa*. Understanding these interactions on the levels of aDNA-motifs become available from the 1000 genome project completed in 2000. Comparative analysis of DNA- and natural-languages, material cultural signatures, and the developmental psychology of hominins in tong acquisition is in progress, but it needs further comprehensive studies. How apes lost their ability to communicate with natural languages? As experimentally gained data increase exponentially from different diagnostic and instrumental sources of human behavioral as well as ethological analogies, scientists are gradually getting incite of digitally spread information and synthesizes knowledge about how gens and culture are related. A key challenge is managing the complexity and the number of systems in place that generate multiple types of complex data, information and hopefully, a synthesis at the end.

Still, there is a basic conflict over whether human behavior is “in the genes” or is a product of our education - the old *nature versus nurture* debate. The nurture, or **cultural**, side accuses the nature, or **evolutionary**, side of being **genetic determinists**, people who believe that all observed behavioral differences between individuals, the sexes, or populations can be ascribed only to differences in **genetics**.

1. **Traditional stage.** Premodern societies are unlikely to become modernized because of *traditionalism* - persisting values and attitudes that represent obstacles to economic and political development (i.e. the biggest European “Peace Walks” to support the government policy in Hungary). Traditionalism places great significance on *maintaining family and community relationships and sentiments*, **which inhibit individual freedom, achievement, and entrepreneurial initiatives**. *Traditional societies have values that emphasize a commitment to the family, clan and tribe, rather than on individual achievement.*
2. **Modernization theorists.** Traditionalism creates a form of “cultural inertia” or innovation that keeps *premodern societies backward and underdeveloped*. Modernization advocates insist that changes in values are the way forward, which can be brought about through **education** and will result in the **erosion of traditionalism**.
3. **Culture-change stage.** One of the preconditions for modernization involves *cultural and value changes*. People must believe that progress is both necessary and beneficial to society and to the individual. This **belief in progress** is linked to an emphasis on individual achievement, which leads to the **emergence of individual entrepreneurs** who will take the necessary risks for economic progress.
4. **Takeoff stage.** As **traditionalism begins to weaken**, rates of investment and savings will begin to rise. These economic changes provide the context for the development of industrial capitalist society. England reached this stage by about 1783 and the United States, by about 1840. Modernization theorists believe that this stage can be reached in traditional societies only through **foreign aid** to support

the *diffusion of education*, which will reduce traditionalism and encourage the transfer of industrial technology from capitalist societies to premodern societies

5. **Self-sustained growth stage.** At this stage, the members of the society intensify discovery science, R&D, innovations and translational research from bench-to-business. Reinvestments both of profit and capital are required to reach as high added value and to update industry the high levels as possible, a commitment to



mass education to promote gaining of advanced skills and motivate instinctive creativity ([Eagleman and Brandt 2017](#)). However, as the population becomes more educated, traditionalism tends to erode without eventuating a new synthesis.

High economic growth stage. Rapid growth and/or high competition rates coincides with the achievement of a high standard of living, characterized by mass production and consumption of material goods and services. Western Europe and the

United States achieved this stage in the 1920s, while Japan in the 1950s. This modernization model includes both noneconomic factors (individualism and entrepreneurship?). As major preconditions for modernization devaluation of traditional cultural values and economic interests, such as individualism and entrepreneurship are taking over the lead.

Comparing Culture is Comparing Languages

Thus, no wonder, there is a gene & culture conflict of modernization and traditionalism that is frequently associated with the strength of bounding to mother tongue, as it is self-evident in the case of two very ancient nations, the Israeli, and the Hungarian nation. It is important to consider those contexts in which the national identity information, knowledge, beliefs, traditional values and skills are accumulated. From the perspective of cultural evolution theories, humans, as other species, are product of **adaptation**. The languages of people are capable of affecting individuals' behavior, how they acquire know-how from other individuals through teaching without translation, direct imitation and other forms of *social learning or knowledge synthesis* (Richerson, P. J. & Boyd, R. *Not By Genes Alone: How Culture Transformed Human Evolution*, Univ. of Chicago Press, 2005).

The way a certain habitat is first colonized by humans creates a primordial pattern of genetic

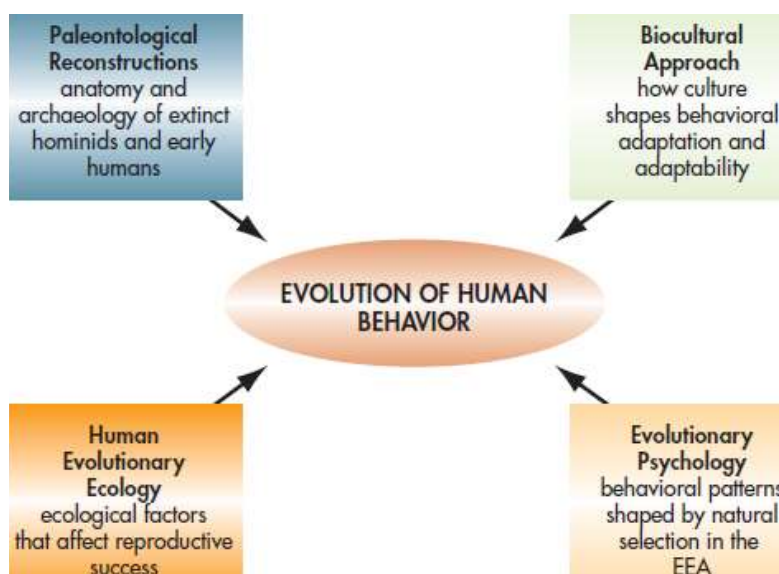

variation that is subsequently attenuated by various demographic processes, including *migration, population bottlenecks, fissions and fusions*. A popular ramification of this paradigm is that most changes of the original genetic 'make-up' of a particular region follow trajectories established by geography and language because, in addition to climatic conditions, the latter are the main conductors of gene flow ([Cavalli-Sforza 1997](#)).

Therefore, the type and degree of correlation observed between the genetic structure of an

extant population on the one hand, and its linguistic and geographical structure on the other, should provide valuable information about the history of that population. Dissenting processes such as the adoption of a new language without substantial gene flow into the adopting popula-

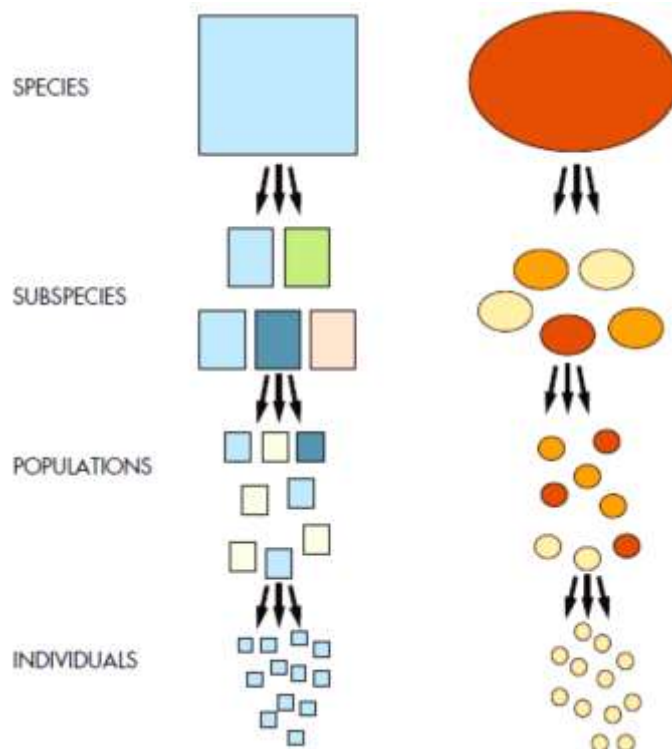

tion, for example, by '*elite dominance*' are usually conceived as exceptions to the rule [Comas D, Bosch E, Calafell F (2008) Human genetics and languages. Chichester: Wiley.].

Following this line of arguments, any concordance between genetic, linguistic and geographic data should be indicative of steady settlement, isolation by distance and constant population growth whereas discordances suggest abrupt demographic changes such as major shrinkages or relocations [Jobling MA, Hurles ME, Tyler-Smith C (2004) Human Evolutionary Genetics: Origins, Peoples and Disease: Garland Publishing].

Studying the evolution of the human brain and language serves as a foundation for developing a broader understanding of the evolution of human behavior in general. Human behavior is, of course, an

enormous topic, and we can only touch on a few aspects of its evolution. E.g numerous studies of human populations in Eurasia have revealed a concordance between their extant genetic structure and the prevailing regional pattern of geography and language (Roewer, Nothnagel et al. 2013).

What Is a Population?

It is a very flexible term, typically used to describe a group or community of animals, hominids and tribes that is identifiable within a species. The members of a biological population constitute an interbreeding group of individuals. An individual will find its reproductive mates from among the other members of its population.

Population geneticists use terms such as *gene pool*, which emphasize that populations are assemblages of gene sets as well as individuals. Geneticists use the term *deme* to refer the allele frequencies or genetic composition of a population. All these terms are meant to suggest that although these groups are in some way stable and identifiable, they are by no means genetically impermeable. After all, archeogenetics now can study even gene flow in space and time (4D), *between* ancient tribes, and different allele frequencies preserved in nowadays populations.

- **deme:** local, interbreeding population that is defined in terms of its genetic composition (for example, allele frequencies)
- **subspecies:** group of local populations that share part of the geographic range of a species, and can be differentiated from other group of local populations (subspecies) based on one or more phenotypic traits
- **race:** in biological taxonomy, same thing as a subspecies; when applied to humans, sometimes incorporates both cultural and biological factors
- **polytypic species:** species that consist of several separate breeding populations, each varying in some genetic trait

- **ethnobiology:** the study of how traditional cultures classify objects and organisms in the natural world
- **haplotypes:** combinations of alleles (or at the sequence level, mutations) that are found together in an individual

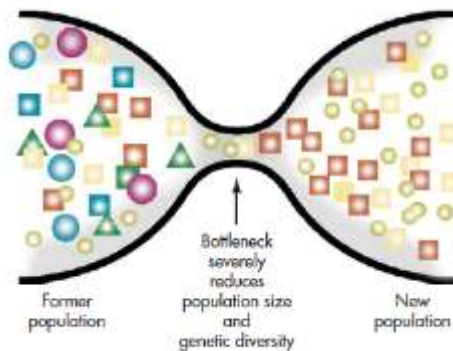

- **ethnic group:** a human group defined in terms of sociological, cultural, and linguistic traits.

Humans have long noticed that people from different populations or races look different and behave differently from one another. Modern humans show substantial *individual variation*, but biological anthropologists have generally been interested in variation at the *population level*. The science of **anthropology** systematically examines biological and cultural differences. Variation can be measured using (archeo-) genetics, morphology and/or characteristics of the body.

Genetic bottleneck

It is often associated with the so-called founder effect and can bring about change of phenotypes as well as costumes and technologies ([Warren 2018](#)). A bottleneck occurs when a large, genetically diverse population undergoes a rapid reduction in size and then increases again. When the population size declines, a large percentage of the alleles present may be lost, and after the bottleneck, only the accumulation of mutations will rebuild genetic diversity.

For example, Native Americans, Russians, and then Americans hunted the southern elephant seal, a minivan-sized marine mammal, nearly to extinction from the eighteenth to twentieth centuries. By the time complete protection was enacted, there were only a few dozen southern elephant seals left in the wild. But elephant seals breed rapidly, and over the past several decades their numbers have grown exponentially. However, the genetic diversity in the new post-bottleneck population has been reduced. Should a disease strike the seals, it could well be that a gene for disease resistance that existed in the population before the bottleneck is gone, and the disease could devastate the remaining seals. Hundreds of generations will have to pass before mutations can begin to restore this diversity.

Gene & Culture: by Coevolution or by Design?



As culture anthropology has developed over the past two centuries, methods for sort out genetic, traditional, and environmental factors responsible for producing population discrepancies have become more refined. It is important to remember, however, that human mutation is not just associated with being a member of a specific population. People vary for example, by age or sex, and in their own combination of alleles they possess.

Creationists often repackage ideas as intelligent design that is either palatable for society or the scientific community, even if it is a mistake. Instead of arguing outright for a biblical or divine basis for life, intelligent design advocates claim they have evidence that evolution by natural selection cannot fully explain the diversity of form and function that exists in nature. This school of thought is fond of using the argument of *irreducible complexity*: There are aspects of the design of some organisms that are so complex that gradual, successive small modifications of earlier forms (evolution) could not have produced them. Advocates of intelligent design claim that if removal of one part of an organism's adaptive complex of traits causes the entire complex to cease functioning, then a supernatural force must have been its actual creator.

The example of a mousetrap is often cited. Without each essential feature of a mousetrap - the wooden platform, the spring mechanism, and the latch holding it - the device fails to function at all. Intelligent design advocates say that unless the trap were assembled all at once, it would be useless and therefore could not be created by natural selection.

However, the genetic side accuses the cultural one of embracing the logic of creationism: That, once culture evolved, the rules of the game changed, and we at the behavioral level were no longer subject to the forces of evolution, which are so clear in the animal world. Many behavioral scientists today believe that although humans are capable of a wide range of behaviors, some patterns we observe across cultures and populations are most directly explained by evolution and natural selection.

The intelligent design movement asks us to accept on blind faith that supernatural forces are at work in designing life. Rather than offering rational explanations for features that might challenge Darwinian theory. Moreover, advocates of intelligent design offer criticisms that cannot be addressed by further research. The whole belief system of intelligent design therefore stands well outside of science - in the realm of faith - rather than offering a scientific alternative to evolution by natural selection. The most recent setback to intelligent design came in a landmark federal court case in 2005, in which parents of the Dover, Pennsylvania school district sued to block the teaching of intelligent design in science classrooms. Despite testimony from a range of intelligent design advocates, the judge in that case ruled that intelligent design is simply religion masquerading as science, and as such it has no place being taught in public school science classrooms.

Evolutionary Psychology

This relatively new discipline is characterized by an adherence to three main principles:

1. human, as well as, animal behavior is produced by minds that are composed of *cognitive modules* with an underlying neuroanatomical basis that express specific behaviors in specific situations. Visual processing and language are prime examples of this kind of modularity, but evolutionary psychologists believe that almost any adaptive behavior (say, a fear response to a snake moving in the grass) could be considered in modular terms
2. cognitive modules are complex design features of organisms, because natural selection is the only way to evolve understanding either behavioral or cognitive adaptations
3. historically, hominins and humans have lived in small groups as hunter-gatherers. Evolutionary psychologists believe that our evolved behavior may reflect or should be interpreted in terms of this hypothetical *environment of evolutionary adaptedness* ([Fiddick, Cosmides et al. 2000](#)).

Human Behavioral Ecology

In contrast to evolutionary psychology, which focuses more on psychological experiments and surveys of people living in developed countries, *human evolutionary ecology* focuses on the ecological factors that influence reproductive success in the few remaining hunter-gatherer populations. Among the groups studied most intensely have been the Yanomamö of Amazonia (Chagnon, 1988, 1997), the Aché of Paraguay (Hill & Hurtado, 1996), and the Hadza of Tanzania (Hawkes et al., 2001).

Heritage is Cumulative Culture

Either stone or metal age technologies, language and religion appear to change through descent with modification (Richerson, P. J. & Christiansen, M. H. *Cultural Evolution: Society, Technology, Language, and Religion* (MIT Press, 2013).), and in many cases, genetic and cultural

evolution interact in both developmental and evolutionary time (Laland, K. N., Odling-Smee, J. & Myles, S. *Nat. Rev. Gen.* **11**, 137–148 (2010).

Both neuroimaging and archeogenetic data suggest that contributions from inherited Neanderthal's gene sets still present and measurably active in the *Anthropologically Modern Human (AMH)*, in living people today and continue to have effects on our brain and cognition ([Warren 2018](#)). Flow of homologue Neanderthal immune gene sets into AMH ([Dannemann, Andres et al. 2016](#); [Deschamps, Laval et al. 2016](#)) is not only of evolutionary relevancy, but some of them may also be functional in the living Homo sapiens. The inherited elements of the Neanderthal visuospatial system may reveal some aspects of ice age cognition and incites understanding evolutionary dominance of the Homo sapiens ([Ponce de Leon and Zollikofer 2001](#)).

What Made Human Brains So Big?

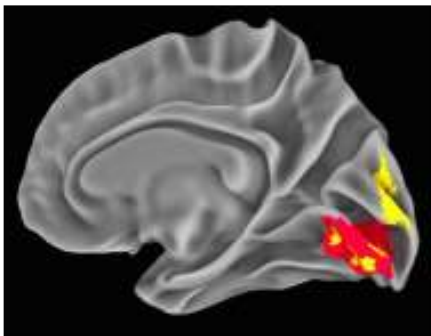

During the last hundred thousand years *hominid evolution* the cerebral cortex underwent rapid expansion and increased complexity *by gene duplications* ([Begun 2003](#)). The human brain is tripled in size from *Australopithecines* to *AMH*, but in a non-linear manner (see Neanderthal vs. AMH) and has become almost six times larger than expected for a placental mammal of human size. Attributing the evolution of bigger brains solely to human-specific genes could be problematic. Especially in 1q21.1 deletion/duplication syndrome, as there are at least eight other genes lying on the chromosome between

NOTCH2NLA and NOTCH2NLB that could be involved ([Fiddes, Lodewijk et al. 2018](#); [Suzuki, Gacquer et al. 2018](#)).

Selection of brain expansion was driven by ecological rather than social challenges. But then loss of 500 cm³ during “modernization” was perhaps *strongly promoted by culture* ([Hajdinjak, Fu et al. 2018](#); [Slon, Mafessoni et al. 2018](#)). The price of higher socialization was that AMH lost 500 cm³ from his/her ancestors’ brain volume. A metabolic approach thus enables causal assessments that refine, refute and unify hypotheses of brain-size evolution. Surviving in the environment, finding and caching food by hunting and gathering may account for about 60 % of the increase in brain size over our latest common ancestors (LCA). *Another 30 % came from banding together to survive. But only 10 % came from competing with other human*

groups ([Gonzalez-Forero and Gardner 2018](#)).

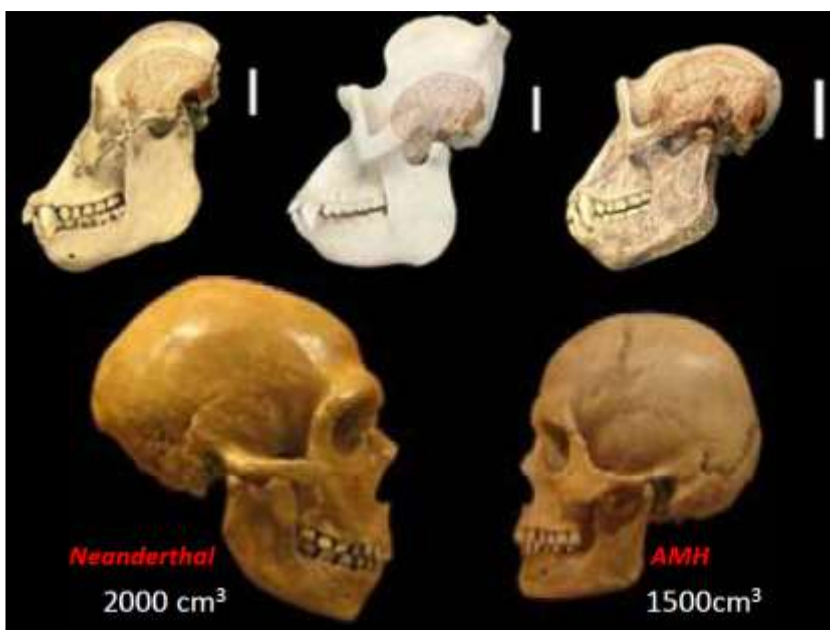

Cooperation decreases brain size because you can rely on the brain of other individuals and you don't need to invest in such a large and “expensive” brain. However, Neanderthal-derived visuospatial gene-sets are still affects the way our brains function, which should, in turn, affect the ways we think and behave. Neanderthals depended mostly on their *visuospatial abilities and toolmaking for survival - more so than on the social affiliation and group activities that*

typify the success of modern humans ([Ponce de Leon, Bienvenu et al. 2016](#); [Gregory, Kippenhan et al. 2017](#)). Neanderthal's visuospatial abilities gained by fine coordination of the eye with the hand to create innovative tools and work out related technologies. Neuroimaging evidence suggests that such trade-offs may still be operative in our brains ([Martinon-Torres, Dennell et al. 2011](#); [Gonzalez-Forero and Gardner 2018](#)).

Research to validate pivotal role of genetic variation in shaping the insular cortex and related social brain circuitry holds the potential for many future paths that justify to extend these findings to other modern human populations with Neanderthal ancestry, as well as to examine effects of admixture with other archaic species, such as Denisovans ([Reich, Green et al. 2010](#); [Martinon-Torres, Dennell et al. 2011](#)).

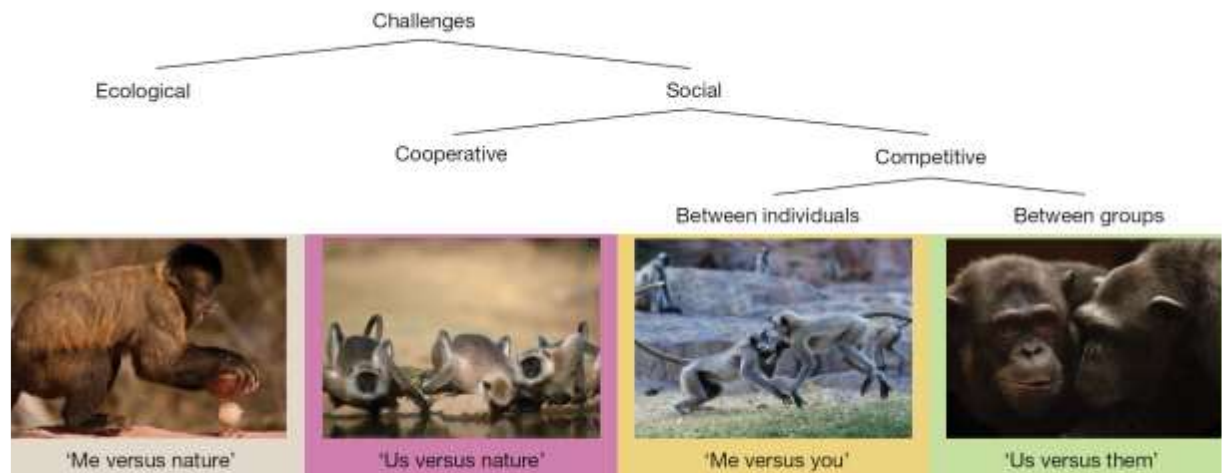

Modern day collaboration of AMH brings together two, so far largely unrelated, fields of study - approaches to cooperation and collective agency and research into human-machine cooperation and multi-agent systems (MAS) from engineering, robotics, computer science and artificial intelligence (AI). As it will become apparent, both sides may profit from this venture. The operationalization and modeling of human-machine-cooperation and MAS can be improved with the help of theoretical approaches, whereas philosophical hypotheses about cooperation and collective agency might be tested by implementing them in artificial systems. MAS are systems composed of multiple interacting agents within an environment. There are biological, social, as well as, artificial multi-agent-systems. One major advantage of MAS is that they can solve problems that are difficult or impossible for an individual agent or a centralized system. An important aspect of MAS is that the agents are acting together in some way to bring about a certain result. At this point research in MAS meets philosophical theories of collective agency. However, the kinds of collective agency involved in different MAS have so far not been sufficiently distinguished and investigated.

Conflict Resolution among Stake Holders

Evolutionary ecologists study relationship between *status and reproductive success*, demographic effects of tribal warfare and aggression, and the underlying social impact of hunting and food sharing. Researchers use data on contemporary hunter-gatherer groups to refine models that purport to reconstruct the behavior of extinct hominins ([Henrich, Boyd et al. 2005](#); [Marlowe 2005](#)).

The Yanomamos, who number some 10,000, live in an extensive region of no circumscribed rain forest, away from any large river. One might expect that Yanomamo villages would thus be evenly spaced. However, Chagnon notes that, at the center of Yanomamo territory, villages are closer together than they are at the periphery. Because of this, they tend to impinge on one another

more, with the result that warfare is more frequent and intense in the center than in peripheral areas. Thus, for villages in the nucleus area - unlike villages on the periphery - more difficult to escape attack by moving away. The net result is that villages in the central area of Yanomamo territory are larger than villages in the other areas, since large village size is an advantage for both attack and defense ([Balanovsky 2017](#); [Balanovsky, Chukhryaeva et al. 2017](#); [Bliznetz, Lalayants et al. 2017](#)).

A further effect of more intense warfare in the nuclear area is that village headmen are stronger in that area. Yanomamo headmen are also the war leaders, and their influence increases in proportion to their village's participation in war. In addition, offensive and defensive alliances between villages are more common in the center of Yanomamo territory than in outlying areas. Thus, while still at the autonomous village level of political organization, those Yanomamo subject to social constraint have clearly moved a step or two in the direction of higher political development. Although the Yanomamo manifest social circumscription only to a modest degree, this amount of it had been enough to make a difference in their level of political organization. The effects of social curb in areas where it was more fully expressed should, therefore, be clear. First would come a reduction in the size of the territory of each village. Then, as population pressure became more severe, warfare over land would ensue. However, because adjacent land for miles around was already the property of other villages, a defeated village would have nowhere to flee ([Williams, Chagnon et al. 2002](#); [Macfarlan, Walker et al. 2014](#)).

Genetic & Lingual Landscape and the Global Crisis

Applied cultural evolutionary research can aspire to provide insights into complex problems facing the world today such as *poverty, climate change, terrorism*, among many others, and offer potential solutions to those problems. It should also elucidate the diversity of cultural norms, ideologies, value systems, and situational ethics at play in policy formulation - especially when working across cultures.

Providing insights and answers to social, economic, and political problems is not enough if *policymakers and the public remain ignorant* of those insights and answers. Applications aside, human and animal cultural evolution is a topic that fascinates the public. An important challenge for cultural evolutionary research is to establish means of engaging with policymakers and the public to disseminate the findings of research and to offer expert advice on significant world problems.

Establishing shared conceptual references and vocabulary is fundamental. Finding common data structures, common language, common research methods and common publication outlets is also essential that poses an enormous challenge for cultural evolutionary research. ([Curtis 1990](#); [Kurdoglu and Kurdoglu 2010](#); [Jeffery 2014](#); [Molares and Ladio 2014](#); [Nand, Masuda et al. 2014](#); [Clark Barrett, Peterson et al. 2016](#); [Mackintosh 2017](#); [Arnaiz-Schmitz, Schmitz et al. 2018](#); [Mensing, Schoolman et al. 2018](#)).

Genes & Language Trees

Contrary to Indo-European language family the Hungarian tongue is unique, as far as the language technology is concerned similar to the aglutinating language of ancient Hettit as well as the modern Basque ([Gray and Atkinson 2003](#); [Bouchard-Cote, Hall et al. 2013](#)). The Hungarian language is an aglutinating one, completely different from other mother tongues in neighboring countries, although complete words were frequently borrowed from this ice-age old tongue of people living here ([Nemeth, Janacsek et al. 2015](#); [Amenta, Marelli et al. 2016](#); [Blasi, Wichmann et al. 2016](#); [Fitch 2016](#); [Lyu, Ge et al. 2016](#); [Ullrich, Kotz et al. 2016](#)).

Hungarians are living in two main spots, in the center of the Charpatian basin and Transilvania, including the Seclers and the Changos ([Csanyi, Bogacsi-Szabo et al. 2008](#); [Neparaczki, Kocsy et al. 2017](#)). According to recent archeogenetic, and anthropological studies approximate continuous presence of hominids at least 12-13 million years before present ([Begun 2003](#); [Le Cabec, Dean et al. 2017](#)). Member of the Dryopithecids species such as the Rudapithecus and Anapithecus were found from Rudabánya, Hungary ([Kivell and Begun 2009](#); [Deane, Nargolwalla et al. 2013](#); [Lazaridis, Patterson et al. 2014](#)).

Hungarians very smart because their language is so different from the Indo-European languages around them?

To understand this maybe you can read the “[THE MARTIANS' VISION OF THE FUTURE](#)” from George Marx. If we think, the language is a model of the world, the Hungarian language is more precise than most of the European language. But on the language, consider the “words”... The Hungarian is a visual language, uses images (kép). This is built in to the language. Before action, in Hungarian imagine (elképzel) what would you do... So far like English. Then when he is capable (“képes”) he is doing it. In the school the pupils are formed (képzés) ... and the impossible is képtelenség. The English word understand means standing under something... How

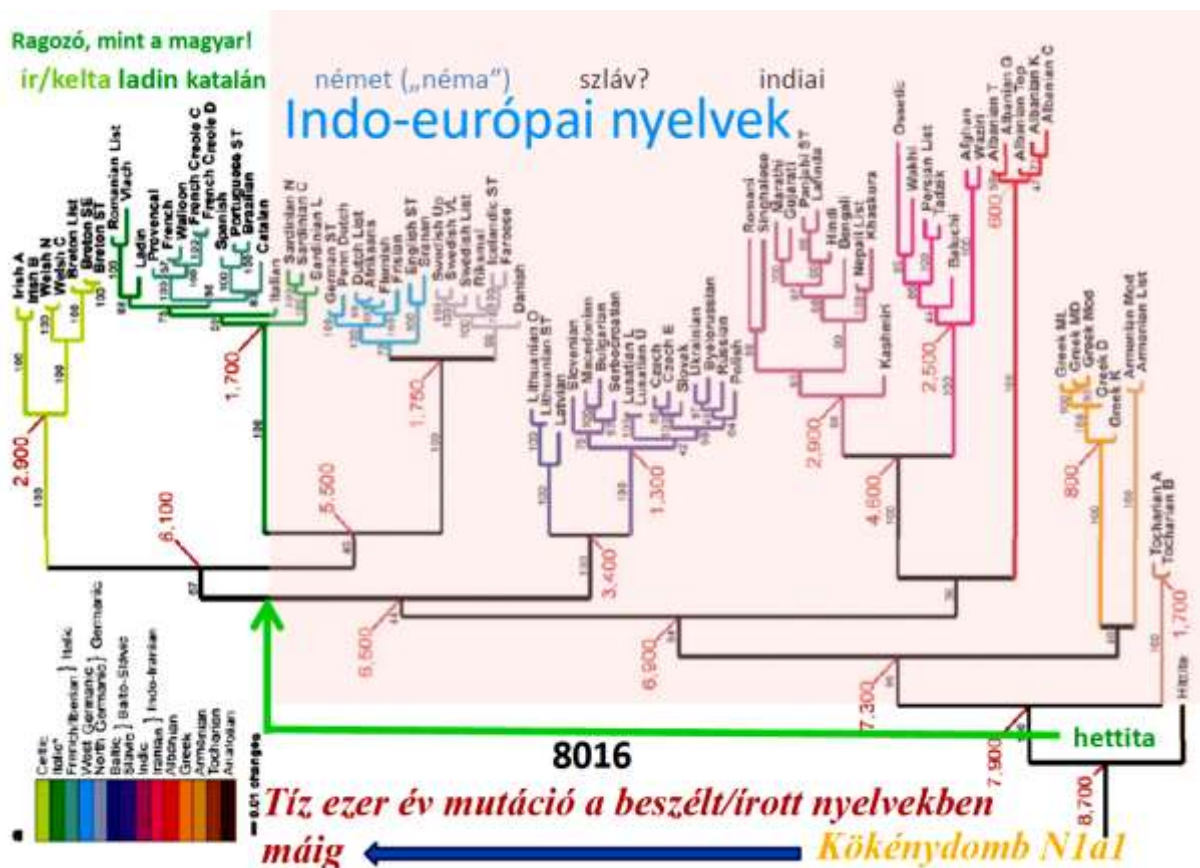

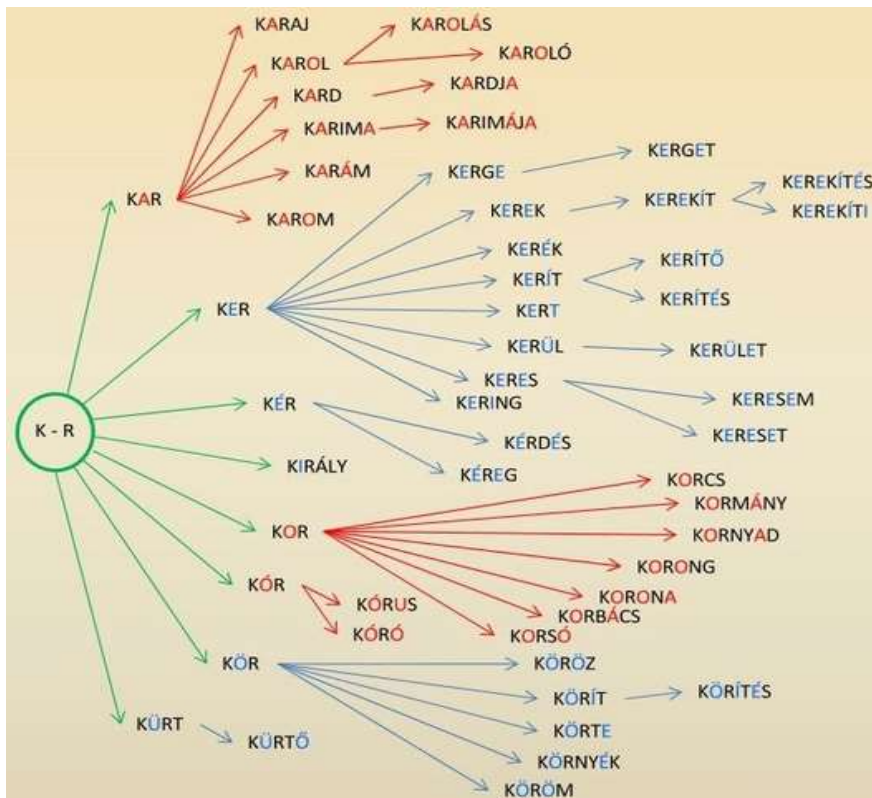

that means to catch a meaning of something? In Hungarian “ért” can mean to be ripe, to touch, arrive and achieve... The English camera originally means a bedroom. The Hungarian “fényképezőgép” means a machine what makes picture with the light. Most of the mathematical and scientific concepts have meaningful Hungarian words, and not distorted Latin or Greek words what must learn separately like most of the western languages. (isosceles or equilateral triangles, egyenlő szárú vagy egyenlő oldalú háromszög) The English

protractor does not say what is it... one have to learn it. The “szögmérő” really means measuring angle.

Then Hungarian words are built on fractals, as the trees, the roots, the river systems, the blood vessels, the lines on a leaf... following the same concept. The Hungarian language organized in a root system, shows the same pattern: And here is the Doppler effect (if you are getting closer to a sound source, you hear it with a higher frequency, when you are getting away from it, you hear it lower) built in to the language. The Hungarian vowels are divided to high sound e-é, i-í ö-ő, ü-ű and low sound a-á, o-ó, u-ú. Take these letters: S T N. If you add high sound vowels like i S T e N, you got GOD getting closer to the source. If you add low sound vowels like S á T á N, you got SATAN getting away from the source.

Lastly the Hungarian is an n-dimensional language that works parallelly with either graphic and analytic algorithm translated to each other seamlessly, therefore using the right side of the brain, while the western languages mainly process expressions similarly to streams, on the left side. So, for a Hungarian who learns a western language (or a western, who learns Hungarian) have a chance to employ BOTH side of their brain to understand the world around them... It is like seeing with two eyes... we see the same thing, but completely different method, and that makes DEPTH and better understanding of the relationship among things. These are just small examples, to show, how the Hungarian language is reflecting the actual world, and helps to understand how it works... So that could help to the Hungarians/” Martians” better than average and having longer list of famous Hungarians what the size of the country would allow. But this also source of most of the problems for the Hungarians... They think different, are different, and their neighbors does not tolerate this well...

Music, Song and Folk Dance

Neuropsychological cases are the best evidence in favor of musical module, a separate one to speech area. The double dissociation implies the existence of anatomically and functionally segregated systems for music and speech in which one system can function relatively independently of the other so that one system can be selectively impaired. Although languages, like

genes, provide vital clues about human history, the origin of the Indo-European language family is "the most intensively studied, yet still most recalcitrant, problem of historical linguistics" ([Balanovsky, Dibirova et al. 2011](#); [Fitch 2016](#)). Numerous genetic studies of Indo-European origins have also produced inconclusive results. This assumption remains unchallenged, sceptics have argued that double dissociations are not conclusive. A double dissociation can be simulated in an AI-network that is built with a unitary system.



origins have also produced inconclusive results. This assumption remains unchallenged, sceptics have argued that double dissociations are not conclusive. A double dissociation can be simulated in an AI-network that is built with a unitary system.

Music, as language, is a universal human trait and is typically viewed as a cultural invention. Throughout human history and across all cultures, people

have produced and enjoyed folk music and left genetic and musical footprint. It was observed that there is a significant correlation between population genetics and folk music; maternal lineages have a more important role in folk music traditions than paternal ones. Furthermore, the combination of these disciplines establishing a new interdisciplinary research field of "music-genetics" can be an efficient tool to get a more comprehensive picture on the complex behavior of populations in prehistoric time ([Pamjav, Juhasz et al. 2012](#); [Juhasz, Dudas et al. 2018](#)).

Despite its ubiquity, the musical capacity is rarely studied as a biological function. If we survey the world's cultures, we will find that people engage in vocal behaviors that use standardized tones/notes and rhythmic patterns; these elements form the basis of musical production. The notes and rhythms are not the same in all cultures, just as the phonemes employed in different languages are distinct, but it is possible to recognize musical behavior as dissimilar from other kinds of behaviors (e.g., talking versus singing; walking versus dancing). In our culture, a sharp line can be drawn between musicians and non-musicians, reflecting differences in formal or informal training or professional status. It is important to remember, however, that almost everyone can sing or dance at some level, even if there are great individual differences in proficiency ([Peretz 2006](#)).

Related issues, such as domain-specificity, innateness, and brain localization, are addressed to offer a unified conceptual basis for the study of music processing. This scheme should facilitate the study of the biological foundations of music by bringing together the fields of genetics, developmental and comparative research, neurosciences, and musicology.

Gene - Genetics & Meme - Memetics

Memetics deals with information transfer, specifically, conveys different cultural information in societies. The basic idea is to exchange of information between people, to track the mutation of ideas as they are transmitted from one person to the next in the way you could track viral transmissions and mutations. However, a meme with its auto reproducibility, thus self-sustainability also provides benefits to the carrier in spreading ideas. Meme then are having effect on you.

However, there are various problems associated with memetic views, most of which focus on limitations of the gene/meme analogy. These worries are sometimes raised by theorists from the social sciences who are hostile to evolutionary theories of culture. Here are some of the most frequently encountered arguments against the meme concept:

1. Cultural units are not replicators
2. Cultural units do not form lineages
3. Culture cannot be atomized into discrete units

The most serious, and most respected efforts to apply evolutionary thinking to culture begin from a different starting point to memetics. Meme theorists tend to begin with a general characterization of evolution by natural selection, namely as a process that requires differential competition between replicators. Hence the meme theorist looks for some strict analogue to the gene in the cultural realm, which can play the replicator role. Dawkins implies that it is only because humans are subject to colonization by replicators other than genes that human evolution escapes 'the tyranny of the gene'. On this view, memes are required to free our species from any forms of biological determinism.

The alternative to this view begins with the observation that cultural inheritance is important, and it seeks to integrate cultural inheritance into traditional evolutionary models. But this general motivation leaves open the issue of whether cultural evolution requires the existence of cultural replicators? Clearly, one can accept many of the criticisms of the meme concept, and still attempt to model the effects of cultural inheritance. Rather than seek to show that there are cultural replicators, one can instead seek to build models that allow for error-prone learning, and that acknowledge that an individual's beliefs are often the result of exposure to many sources, rather than copying from just one source. The interest of cultural evolutionary models in this tradition is sometimes simply to show how cultural change of various sorts - not necessarily adaptive cultural change - can subsequently affect genetic evolution, and *vice-versa*. This is the general goal of models of gene-culture co-evolution. But cultural evolutionary models also aim to assess the role of cultural inheritance in the construction of adaptation.

In general, the effects themselves should remain in the realm of information. A memetic would be more likely to be a phrase that makes you think you have wings as opposed to a phrase that makes you grow a pair of wings. If you write up magic words that make people grow wings, it should be described as something other than memetic ([Rendell, Boyd et al. 2010](#); [Rendell, Fogarty et al. 2010](#)).

Diversity: Innovation by Curiosity or by Overhaul the Master

How to copy most effectively the best practices? How to use social learning and its asocial alternative, for example, trial-and-error learning to acquire adaptive behavior in a complex environment? Most current theory predicts the emergence of mixed strategies that rely on some combination of the two types. However, strategies that relied heavily on social learning were found to be remarkably successful, even when a social information was not any costlier. Social learning proved advantageous because individuals frequently demonstrated the highest-payoff behavior in their repertoire, inadvertently filtering in formation for copiers. The winning strategy (discount machine) relied nearly exclusively on social learning and weighted information according to the time since acquisition.

Human culture is widely thought to underlie the extraordinary demographic success of our species, manifest in virtually every terrestrial habitat. Heritage facilitates the spread of adaptive knowledge, accumulated over generations, allowing individuals to acquire vital life skills and competencies. One of the foundations of culture is social learning, learning influenced by observation or interaction with other individuals, which occurs widely in various forms across the animal kingdom. Yet it remains something of a mystery why individuals profit by copying others and how best to do this.

Nonhuman primates, like all other social mammals, tend to behave in ways that maximize their individual fitness. But this creates a paradox: Why would any animal live in a group if its evolutionary goal is individual mating success?

Group living is an evolved primate adaptation, which improves access to mates, food, and protection from predators. Chimpanzee behavior, for example, differs from one forest to another in many ways that are the product of innovation and learning, not genetics. Nonhuman primates

and dogs groom one another for social bonding as well as parasite removal. Such local differences in traditions are analogous to people in two different cultures having slight differences in body language.

Social learning through observation is widespread in nature and is central to the remarkable success of humanity, yet it remains unclear why copying is profitable? The first documented example of culture in a wild nonhuman primate was Imo. In the late 1940s, Japanese scientists began studying Japanese macaques on the island of Koshima. They put sweet potatoes on the beach to lure the monkeys within easy observation distance. A few years into the study, a young female named Imo began carrying her sweet potatoes to the water's edge to rinse it in seawater. The tradition spread, and within a decade most of the monkeys washed their potatoes before eating them ([Watanabe 1989](#); [Mori and Watanabe 2003](#); [Go 2010](#)).

Synthesis: Frequency and Co-occurrences of Themes.

Still it is a challenge how to interpret connections among material culture, artefacts, built environment and intangible properties of natural and cultural values. There have been many attempts by thinkers to apply the *concept of autopoiesis* to the social domain. However, most of them failed as these thinkers had tried to transfer the original Maturana's and Varela's concept directly from biological domain to the other domains. Instead, Luhmann did not apply the original concept directly to the social domain but he tried to abstract from the originally biological concept of autopoiesis a general, trans-disciplinary concept of autopoiesis. This concept of autopoiesis should then be open to re-specification by the different disciplines, e.g. by knowledge synthesis and production ([Brewer, Gelfand et al. 2017](#)).

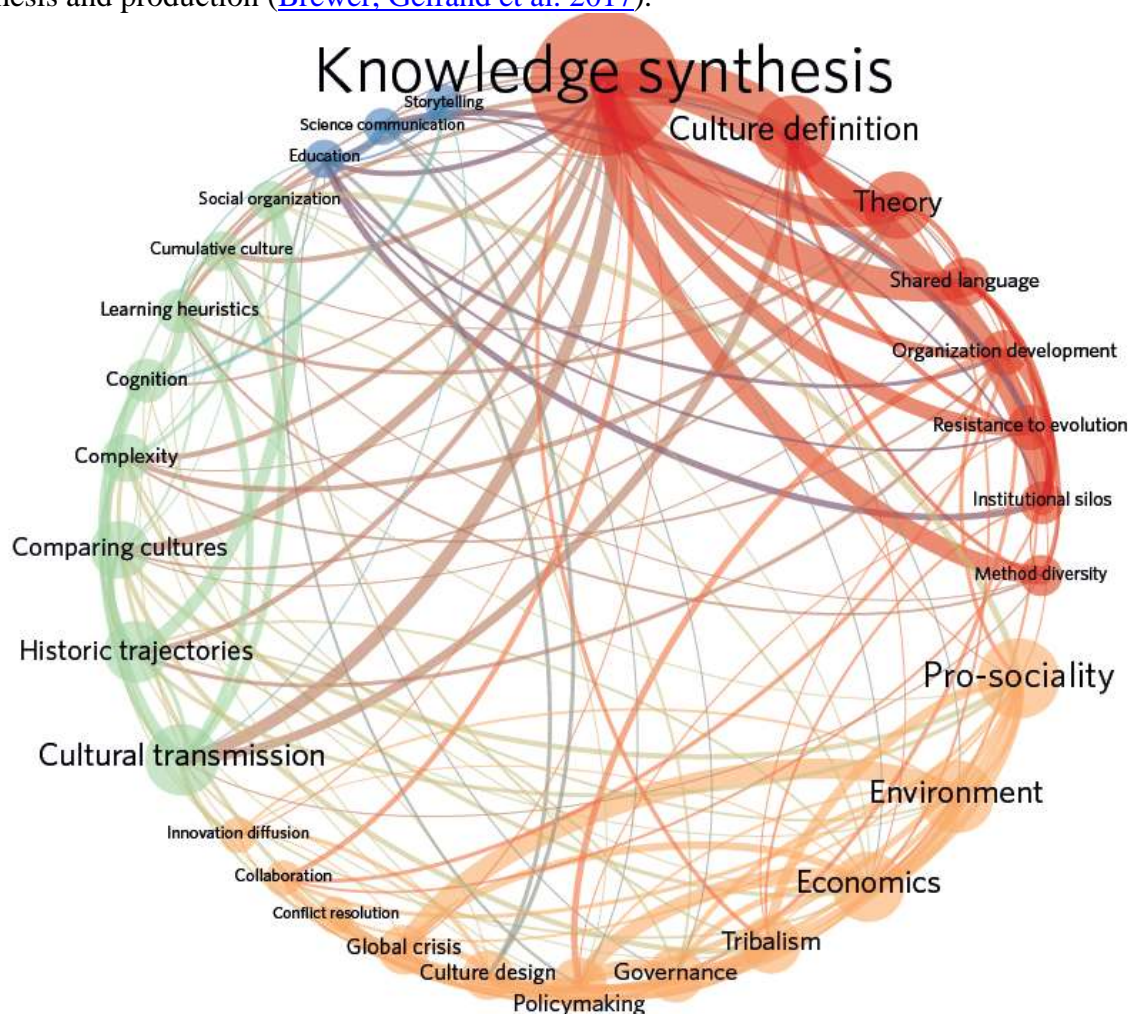

Node (theme) size is scaled to the number of times each appeared in the pool of *grand challenge ideas* (GCIs) and edges (co-occurrences) are scaled to the number of times any two themes appeared in a given GCI nomination. Node color indicates cluster membership as revealed by a community detection algorithm applied using open source software clusters, the most frequently occurring theme are laid out clockwise in decreasing order based on the size of each cluster's largest node.

References

- Amenta, S., M. Marelli, et al. (2016). "From sound to meaning: Phonology-to-Semantics mapping in visual word recognition." Psychon Bull Rev.
- Arnaiz-Schmitz, C., M. F. Schmitz, et al. (2018). "Identifying socio-ecological networks in rural-urban gradients: Diagnosis of a changing cultural landscape." Sci Total Environ **612**: 625-635.
- Balanovsky, O. (2017). "Toward a consensus on SNP and STR mutation rates on the human Y-chromosome." Hum Genet **136**(5): 575-590.
- Balanovsky, O., M. Chukhryaeva, et al. (2017). "Genetic differentiation between upland and lowland populations shapes the Y-chromosomal landscape of West Asia." Hum Genet **136**(4): 437-450.
- Balanovsky, O., K. Dibirova, et al. (2011). "Parallel evolution of genes and languages in the Caucasus region." Mol Biol Evol **28**(10): 2905-2920.
- Begun, D. R. (2003). "Planet of the apes." Sci Am **289**(2): 74-83.
- Begun, D. R. (2016). "The real planet of the apes: A new story of human origins." Princeton Univ. Press, Princeton, New Jersey.
- Blasi, D. E., S. Wichmann, et al. (2016). "Sound-meaning association biases evidenced across thousands of languages." Proc Natl Acad Sci U S A **113**(39): 10818-10823.
- Bliznetz, E. A., M. R. Lalayants, et al. (2017). "Update of the GJB2/DFNB1 mutation spectrum in Russia: a founder Ingush mutation del(GJB2-D13S175) is the most frequent among other large deletions." J Hum Genet **62**(8): 789-795.
- Bouchard-Cote, A., D. Hall, et al. (2013). "Automated reconstruction of ancient languages using probabilistic models of sound change." Proc Natl Acad Sci U S A **110**(11): 4224-4229.
- Brewer, J., M. Gelfand, et al. (2017). "Grand challenges for the study of cultural evolution." Nat Ecol Evol **1**(3): 70.
- Cavalli-Sforza, L. L. (1997). "Genes, peoples, and languages." Proc Natl Acad Sci U S A **94**(15): 7719-7724.
- Clark Barrett, H., C. D. Peterson, et al. (2016). "Mapping the Cultural Learnability Landscape of Danger." Child Dev **87**(3): 770-781.
- Curtis, E. K. (1990). "Dentistry in the cultural landscape." J Am Coll Dent **57**(3): 27-31.
- Csanyi, B., E. Bogacsi-Szabo, et al. (2008). "Y-chromosome analysis of ancient Hungarian and two modern Hungarian-speaking populations from the Carpathian Basin." Ann Hum Genet **72**(Pt 4): 519-534.
- Dannemann, M., A. M. Andres, et al. (2016). "Introgression of Neandertal- and Denisovan-like Haplotypes Contributes to Adaptive Variation in Human Toll-like Receptors." Am J Hum Genet **98**(1): 22-33.
- Deane, A. S., M. C. Nargolwalla, et al. (2013). "New evidence for diet and niche partitioning in Rudapithecus and Anapithecus from Rudabanya, Hungary." J Hum Evol **65**(6): 704-714.
- Deschamps, M., G. Laval, et al. (2016). "Genomic Signatures of Selective Pressures and Introgression from Archaic Hominins at Human Innate Immunity Genes." Am J Hum Genet **98**(1): 5-21.

- Eagleman, D. and A. Brandt (2017). "The Runaway Species: How human creativity remakes the world " Catapult - New York.
- Fiddes, I. T., G. A. Lodewijk, et al. (2018). "Human-Specific NOTCH2NL Genes Affect Notch Signaling and Cortical Neurogenesis." Cell **173**(6): 1356-1369 e1322.
- Fiddick, L., L. Cosmides, et al. (2000). "No interpretation without representation: the role of domain-specific representations and inferences in the Wason selection task." Cognition **77**(1): 1-79.
- Fitch, W. T. (2016). "Linguistics: Sound and meaning in the world's languages." Nature **539**(7627): 39-40.
- Go, M. (2010). "Seasonal changes in food resource distribution and feeding sites selected by Japanese macaques on Koshima Islet, Japan." Primates **51**(2): 149-158.
- Gonzalez-Forero, M. and A. Gardner (2018). "Inference of ecological and social drivers of human brain-size evolution." Nature **557**(7706): 554-557.
- Gray, R. D. and Q. D. Atkinson (2003). "Language-tree divergence times support the Anatolian theory of Indo-European origin." Nature **426**(6965): 435-439.
- Gregory, M. D., J. S. Kippenhan, et al. (2017). "Neanderthal-Derived Genetic Variation Shapes Modern Human Cranium and Brain." Sci Rep **7**(1): 6308.
- Hajdinjak, M., Q. Fu, et al. (2018). "Reconstructing the genetic history of late Neanderthals." Nature **555**(7698): 652-656.
- Henrich, J., R. Boyd, et al. (2005). "'Economic man" in cross-cultural perspective: behavioral experiments in 15 small-scale societies." Behav Brain Sci **28**(6): 795-815; discussion 815-755.
- Jeffery, L. R. (2014). "Ecological restoration in a cultural landscape: conservationist and Chagossian approaches to controlling the 'coconut chaos' on the Chagos Archipelago." Hum Ecol Interdiscip J **42**: 999-1006.
- Juhász, Z., E. Dudas, et al. (2018). "A new self-learning computational method for footprints of early human migration processes." Mol Genet Genomics.
- Kivell, T. L. and D. R. Begun (2009). "New primate carpal bones from Rudabanya (late Miocene, Hungary): taxonomic and functional implications." J Hum Evol **57**(6): 697-709.
- Kurdoglu, O. and B. C. Kurdoglu (2010). "Determining recreational, scenic, and historical-cultural potentials of landscape features along a segment of the ancient Silk Road using factor analyzing." Environ Monit Assess **170**(1-4): 99-116.
- Lazaridis, I., N. Patterson, et al. (2014). "Ancient human genomes suggest three ancestral populations for present-day Europeans." Nature **513**(7518): 409-413.
- Le Cabec, A., M. C. Dean, et al. (2017). "Dental development and age at death of the holotype of *Anapithecus heryaki* (RUD 9) using synchrotron virtual histology." J Hum Evol **108**: 161-175.
- Lyu, B., J. Ge, et al. (2016). "Predictive Brain Mechanisms in Sound-to-Meaning Mapping during Speech Processing." J Neurosci **36**(42): 10813-10822.
- Macfarlan, S. J., R. S. Walker, et al. (2014). "Lethal coalitionary aggression and long-term alliance formation among Yanomamo men." Proc Natl Acad Sci U S A **111**(47): 16662-16669.
- Mackintosh, W. (2017). "Frailty as illness and the cultural landscape." Br J Gen Pract **67**(658): 216-217.
- Marlowe, K. (2005). "Social development, urban environment and psychosis." Br J Psychiatry **186**: 77.
- Martinon-Torres, M., R. Dennell, et al. (2011). "The Denisova hominin need not be an out of Africa story." J Hum Evol **60**(2): 251-255.

- Mensing, S. A., E. M. Schoolman, et al. (2018). "Historical ecology reveals landscape transformation coincident with cultural development in central Italy since the Roman Period." Sci Rep **8**(1): 2138.
- Molares, S. and A. Ladio (2014). "Medicinal plants in the cultural landscape of a Mapuche-Tehuelche community in arid Argentine Patagonia: an eco-sensorial approach." J Ethnobiol Ethnoped **10**: 61.
- Mori, A. and K. Watanabe (2003). "Life history of male Japanese macaques living on Koshima Islet." Primates **44**(2): 119-126.
- Nand, K., T. Masuda, et al. (2014). "Examining cultural drifts in artworks through history and development: cultural comparisons between Japanese and western landscape paintings and drawings." Front Psychol **5**: 1041.
- Nemeth, D., K. Janacek, et al. (2015). "The production of nominal and verbal inflection in an agglutinative language: evidence from Hungarian." PLoS One **10**(3): e0119003.
- Neparaczki, E., K. Kocsy, et al. (2017). "Revising mtDNA haplotypes of the ancient Hungarian conquerors with next generation sequencing." PLoS One **12**(4): e0174886.
- Pamjav, H., Z. Juhasz, et al. (2012). "A comparative phylogenetic study of genetics and folk music." Mol Genet Genomics **287**(4): 337-349.
- Peretz, I. (2006). "The nature of music from a biological perspective." Cognition **100**(1): 1-32.
- Ponce de Leon, M. S., T. Bienvenu, et al. (2016). "Brain development is similar in Neanderthals and modern humans." Curr Biol **26**(14): R665-666.
- Ponce de Leon, M. S. and C. P. Zollikofer (2001). "Neanderthal cranial ontogeny and its implications for late hominid diversity." Nature **412**(6846): 534-538.
- Reich, D., R. E. Green, et al. (2010). "Genetic history of an archaic hominin group from Denisova Cave in Siberia." Nature **468**(7327): 1053-1060.
- Rendell, L., R. Boyd, et al. (2010). "Why copy others? Insights from the social learning strategies tournament." Science **328**(5975): 208-213.
- Rendell, L., L. Fogarty, et al. (2010). "Rogers' paradox recast and resolved: population structure and the evolution of social learning strategies." Evolution **64**(2): 534-548.
- Roewer, L., M. Nothnagel, et al. (2013). "Continent-wide decoupling of Y-chromosomal genetic variation from language and geography in native South Americans." PLoS Genet **9**(4): e1003460.
- Slon, V., F. Mafessoni, et al. (2018). "The genome of the offspring of a Neanderthal mother and a Denisovan father." Nature **561**(7721): 113-116.
- Suzuki, I. K., D. Gacquer, et al. (2018). "Human-Specific NOTCH2NL Genes Expand Cortical Neurogenesis through Delta/Notch Regulation." Cell **173**(6): 1370-1384 e1316.
- Ullrich, S., S. A. Kotz, et al. (2016). "Phonological Iconicity Electrifies: An ERP Study on Affective Sound-to-Meaning Correspondences in German." Front Psychol **7**: 1200.
- Warren, M. (2018). "Mum's a Neanderthal, Dad's a Denisovan: First discovery of an ancient-human hybrid." Nature **560**(7719): 417-418.
- Watanabe, K. (1989). "Fish: a new addition to the diet of Japanese macaques on Koshima Island." Folia Primatol (Basel) **52**(3-4): 124-131.
- Williams, S. R., N. A. Chagnon, et al. (2002). "Nuclear and mitochondrial genetic variation in the Yanomamo: a test case for ancient DNA studies of prehistoric populations." Am J Phys Anthropol **117**(3): 246-259.

Cser Ferenc 2020. 01. 09. 4:04

Kedves Éva és Zoltán!

Eloolvastam, megfontoltam. Értem is – de nem tetszik. Talán érthető is a múltam, a műveltségem, a kultúrám és az ismereteim alapján.

Miről is van szó?

Alapvetően nem értek egyet a darwini elmélet mindenhatóságával. Sőt, a genetikai értelmezése egyenesen irritál is.

Alapfelfogás, – nálatok ugyan ez nem jelenik meg! – hogy spontán mutáció váltja ki a változást és a túlélési kényszer eredményezi a szelektálódást.

Hogy a környezeti körülményekhez alkalmazkodni nem tudó egyed elpusztul, ezzel nem lehet vitatkozni. Csak azzal, hogy a szelekcióban ez-e kritérium, vagy sem.

Szerintem nem.

A darwini elmélet alapvetően alárendelő gondolkozásmód terméke. Vagy ez, vagy az. Abba nem fér bele az, hogy ez is, meg az is, sőt, még kevésbé, hogy esetleg több eltérő feltétel együttes teljesülése teremti meg egy változat létfeltételeit.

Mire gondolok?

Szingapúrban számos nagy fát láttam, amelyek elégazásaiba egy másik növény települt be. Ha létfeltételük lett volna a harc, akkor egyikük pusztulásához kellett volna vezetnie az együttlétnék? Nem. Ez szinbiózis volt. Mindkét egyed nyert azzal, hogy együtt léteztek.

Ausztráliában az esőerdőket járva számtalan esetben láttam kidőlt hatalmas fát (elérte életkorának végét) és annak porladó belsejében iszonyatosan gazdag életláncot láthattam. Föltehetően bakteriális, gomba szinttől rovarokon át egészen az állatok szintjéig (rágcsálók, kígyó), teljes tápláléklánc.

Darwin értelmében ez nem lenne lehetséges, pedig létezik.

A másik alapgond, a változást vezérlő 'mutáció'.

Spontán mutációból rengeteg szükséges ahhoz, hogy egy gén kialakuljon, vagy megváltozzon, mert mit kódol egy gén? Semmi mást, mint a DNS-ről készítenő RNS-t. Aztán vagy ez az RNS, vagy a róla készült fehérje mint biokatalizátor működik – a fehérjék töredéke képezi az egyed testét. Biokatalizátorok, amelyek vegyi reakciókat szabályoznak és annak terméke az, amely aztán a tulajdonságok kialakításában részt vesz. Részt vesz – nem meghatároz, mert más is részt vesz abban.

Mondjátok meg, miként alakulhatott ki a pápuák alacsony területen élő részében egy gén, amely a malária ellen védi az egyedet? A magasabb részeken nincs meg ez a gén – az azonos jellegű populációban. Nincs, mert ott nincs is malária veszély. Spontán mutációval ez elképzelhetetlen hosszú időt igényelne, hiszen a genetikai óra szerint évezredek kellene egyetlen mutáció kialakulásához – és egy új fehérjéje nem egyetlen aminosav megváltozását igényli.

Ebbe szoktak a kreacionisták belekapaszkodni, holott nincs arra szükség.

A kilencvenes években olvastam, hogy cisztin, ill. cisztein tartalmú fehérjék alkalmasak arra, hogy egy meglévő fehérje aminosavszekvenciájából megfelelő DNS-t készítsenek.

Namármost, ahol egy-egy ember immunrendszere azonosította a malária mérgehez kapcsolódó fehérjét és legyártotta az azt kicsapó (koaguláló) ellenfehérjét, erről az egyed szaporító sejtjéhez (nem a nő petesejtjéhez, hanem a férfi ondójához) csatolhat így elkészített gént és azt a következő generációba átvitetheti. Ez mintegy vírus a környezetben elterjedhet, azaz az ott élő populációban immunitás alakulhat ki ilyen módon.

Ezt fantáziálásnak tekinthetitek (az is), de megmutatja, hogy a darwini elméletnek nem egyetlen alternatívája az értelmes kreativitás, hanem van a természettudománnyal összhangban lévő más megoldás is.

És én ebben hiszek.

Mindjárt az elején megpróbálták meghatározni a kultúra fogalmát. Egy valamire nem lyukadtak ki, hogy életforma. Mint életforma nem az egyedet jellemzi, hanem azt a közösséget, amelybe az egyed beleszületett, belenőtt, esetleg benne is él.

Ugyanis az embert én nem egyedként fogadom el. Tesztek erre vonatkozóan magatok is utalást a munkában, de hangsúlyoztan az emberi lényeket én a közösségeiben látom.

Így volt ez már a neandervölgyiek előtt is, de náluk ez még intenzívebben megjelenik. Olyannyira, hogy már halottaikat bizonyos helyeken eltemették és annak rítusa is lehetett. A Gyökerekben ilyenekre hivatkozom is.

A neandervölgyi ember zömében a hideg övezetben élt és éppen ott volt leginkább szüksége a társadalmára, amely nem volt nagy, talán közepes családi mértéket sem haladta meg, hiszen 6-10 km²-re volt szükség az akkori természeti körülmények mellett egy-egy ember életének biztosításához.

A későbbi társadalmak kollektív jellege még inkább kidomborodik. Amit a 'modern' elgondolásban elemeztek, – és azzal szemben csakis egyetlen, a konzervatív, amely a társadalmat feltételezi nálatok – ott éppen hangsúlyosabb az egyedek egymásra szorulása, hiszen a megélhetés minden szintjén munkamegosztás létezik. Az egyed értelmezhetetlen – még ha a mai divatos, liberális eszmének az egyén adja is a lényegét.

A modern embert az utolsó jégkorszak közepétől tartják nyilván, és akkor szinte kivétel nélkül a meleg éghajlati övezetben élt. Később hatolt be a kaviczkultúrák, mousteri szerszámot készítő neandervölgyiek területére, és – ahogy magatok is jelzitek, – azzal keveredve alakította ki a mai modern embert.

Namármost: a neandervölgyi ember a kavicsszerszámok területének volt meghatározója és ott bizony a szerszámkészítéshez kellett az adottságai – amit a nagyobb agykapacitás jelzett is. De nagyvadra egyedül nem vadászhatott, – ahogy a németorzági leletek erre utalnak is, – csoportosan kellett azt végrehajtania – és ahhoz már akkor kellett a megfelelő kommunikációs készség. Esetleg egy olyan nyelv, mnit amit szerkezetében a magyar nyelv ma is őriz.

Magyarán mondva, az agytérfogot csökkenésnél az általatok adott magyarázata nem állja meg a helyét.

A konzervatív szemlélettel szemben felsoroltak mind a mai szemlélet visszavetítései és valójában össze nem hasonlítható fogalmakat állítotok szembe. A konzervatív felfogás nem csak az, amit ott felsoroltatok! Az valójában a kultúra, a műveltség adott területen való emberi élet, alkalmazkodás szellemi hátterének is a biztosítóka. Ti pedig a mai, tőkére alapuló szemléleteket vetitek vele össze.

A darwini modell még a génekkel ellátott egyedek esetében sem értelmezhető úgy, ahogy itt megjelenik. Ahol aztán ezek nincsenek – erre 3 pontban utaltok is! – ott aztán végleg nincs helye ennek a felfogásnak. Sem a társadalom egésze, sem annak szellemi megnyilvánulása nem fogható egy ilyen ún. fejlődési modell kereteibe.

A szociáldarwinizmust én egyszerűen értelmetlen badarságnak vélem. Ugyanis a 'fejlődés' (evolution) lineáris fogalom. Ami volt, az fejletlen, ami utána jön, az fejlettebb – ez a logikája.

Ez az elv a természetbeli eseményekre nem vonatkoztatható. Ugyanis a természet matematikai értelemben véve nem-lineáris. Ott nem érvényes, az 'ahogy akkor ott, úgy most is itt' elv. A nem-linearitás azt jelenti, hogy ugyanazon hatás válaszreakciója nem csak a hatástól függ, hanem a rendszer mindenkorai állapotától is.

Hogy mennyire így van, mutatja a kakaduk vizsgálatának az eredménye.

A kakaduk (fehér nagytestű ausztrál papagájok) képesek beszélni. Kb. 150 szót meg tudnak tanulni és azt intellektuálisan használni is tudják – ahogy egy amerikai dokumentumfilmen láthattam. A kakaduk a darwini modellben sokkal alacsonyabb szinten lévő faj részei, mint az emlősök. Ezek szerint nekik lehet tudatuk, míg egy magasabb szinten lévőknél nem lehet? A lineáris fejlődés-modell alapján ez kizárt. Már pedig van tudatuk, képesek szóval vezérelt logikai feladat végrehajtására – jóllehet, meglehetősen szűk körben.

De ugyanígy több kísérlet és tapasztalat utal arra, hogy a delfineknek is van tudatuk, logikai döntésre képesek.

Nekem még egy sokkal primitívebb állattal is vannak tapasztalataim.

Egyik ismerőssel a kertjében beszélgettem, miközben a barbecue-n sült a cucc, amikor jobb oldalam felől hirtelen egy madár jelent meg a kertés mögött és előtte egy molylepkeszerűség. Olyan 10 m-t reültek (nagy sebességgel!) mikor mellém érve a lepke hirtelen 270 fokos körbe fordult és átrepült a két ember között mellmagasságban. A madár nem tudta követni, feladta a tápot és elment.

A kis lepke – talán 1 mm³ agyával – logikus lépést tett és megmenekült. Nem is szólva arról, hogy felfogta, hogy jön a vadász, elmenekült, látta a két embert és az esélyt, hogy ha ott repül át, akkor a vadász nem tudja követni és az a két ember a kisebb veszély.

Darwin? Értelmezhetetlen annak szellemében.

Az agytevékenységre itt tulajdonképpen mindig, mint anyagra/anyagira utaltok, pedig van annak egy másik vetülete is: nemcsak közvetlen zsinórozás, idegsejthálózat, ami a működését meghatározza (hálózati modell), hanem kvantumrezonancia révén információt gerjeszthet, kaphat, továbbíthat. Hogy ez csakis az ember sajátja lenne, azon lehet vitatkozni, de hogy van, azt többszörösen megtapasztaltam, ha érdekel, leírhatom.

A tudat a komplex jellegű agyműködés terméke – és ezért még kevésbé vonatkoztatható rá a darwini fejlődés modellje.

A nyelvekre térve a Swadesh és Lee modellje alapján szerkesztett indoeurópai nyelv-ábra még OK lenne, de a magyar és a héber nyelv azért nem egy kategóriai. A magyar nyelv, mint népnyelve még a régészeti leletek alapján visszavezethető a jégkorszakig talán, de az izraeliek népi jellege nem.

Van erről is egy tanulmányom, ha érdekel elküldöm. Ugyanis az Ószövetségben írtakat felejtették el, amikor erről a kérdéstről gondolkodtak, mert azt a népgenetikát, amit ott olvashattok, a babiloni fogság után illesztették a könyvek elejére. Erről nemcsak én filózok a Benjáminban, hanem annak megírása közben megjelent régészeti munka is ezt igazolja (Finkelstein, Silberman: *The Bible Unearthed*).

Mindezeket a mellérendelő jellegű gondolkozásom alapján írom. Ha érdekel titeket annak filozófiai háttere – és egyben az élet lényegét érintő elgondolásaim alapja is – akkor töltsétek le az alábbi linken lévő munkát (Cser Ferenc és Darai Lajos: *Ember-társadalom-emberiség*): <http://www.mek.oszk.hu/18100/18165/>

Ha nem sikerülne, akkor szóljatok és elküldöm. Ahogy, ha kértek, a biblikus adatokkal foglalkozó munkát is (az nem jelent meg, és talán sohasem fog).

Oláh Zoltán 2020. 01. 09. 9:18

Kedves Feri!

Sebtében próbáltam összerakni egy hasonlóan gyors választ. Nyugodtan írj bele. Előre is köszönöm „a biblikus adatokkal foglalkozó munkát”.

„nem értek egyet a Darwin-i elmélet mindenhatóságával. Sőt, a genetikai értelmezése egyenesen irritál is.”

Darwin úgy halt meg, hogy nem olvasta el Mendel neki elküldött első genetikai szabályszerűségekre vonatkozó kísérleti jegyzőkönyvét, hogyan (re)-kombinálhatók a „zöld-szögletes” és a „sárga-gömbölyű” borsófajták.

„Alapfelfogás, – **nálatok ugyan ez nem jelenik meg!** – hogy spontán mutáció váltja ki a változást és a túlélési kényszer eredményezi a szelektálódást.”

A magyarok közül is csak kevesek által felismert, de anyanyelvünk mindennapi használatát átszövő, de tudat alatt anti-kanti, a KÖR-t is megengedő hálózatokban gondolkodásunk különösége alapján ismertem fel, hogy anyanyelvünk valójában megőrizte kettős, számokkal adatoló és gráfnyelvtani KÉP jellegét.

Az őstudat hasadása az elmúlt 10 ezer év során a KÉPI visszacsatolás elvesztésével a nyelvek tudathasadásos családfájának kialakulásához vezetett. A JEL és KÉP agyféltekék közötti munkamegosztása, folyamatos egymásba fordíthatósága, az ősetimonokra visszafejthetősége, a ragozó/agglutináló nyelvünk hasadása során végleg háttérbe szorították a „hajlítók”, a közmegegyezésen alapuló szótárakkal működő nyelvek, amelyek a világot a téridőben ok-okozat láncokkal írják le, és az élet kihívásaira nem az anyanyelvi műveltségünk, a világot összefüggéseiben értő és egységlató tudással közelít. A gráfelmélet, kezdve az Erdős gráfokkal, folytatva, az általatok is felismert Gánti kemoton-elméleten át (ma metabolomikának hívják!) a karcfalvi Barabási Albert László számítógépes hálózattanulmányjaival, az új összehasonlító DNS-nyelvészeti algoritmusok kikényszerítik a rendszer-biológiai és -elméleti KÉP-szerű gondolkodást, amely anyanyelvünk természete folytán bennünk többletként mindig is megmaradt. Az újonnan molekuláris biológiai tudással is felvértezett kurátor csapatunk akár a bevált „kézműves”, akár a még mindig fejlesztési stádiumban lévő, ám egyre bővülő számítógép program és algoritmus választék segítségével most már olyan hatékony eszköztár birtokába került, amely a tudományterületek köré – megélhetési okokból épített falakat áttörve – egybenyitott adattavakba töltheti, az összefoglalók alapján szűrt archeogenetikai szacikket, az azokban található meta-adatokkal együtt.

„Hogy a környezeti körülményekhez alkalmazkodni nem tudó egyed elpusztul, ezzel nem lehet vitatkozni (**KÖZÖS_ÉG ↔ EGY_ÉN**, az alkalmazkodni nem tudó egyént az emberi közösség megmentette, mindaddig amíg szét nem estünk egyszemélyes „közösségekre” elidegenedés által). Csak azzal, hogy a szelekcióban ez kritérium, vagy sem.

Szerintem nem (és így most már Darwint helyesen értelmezve **KÖZÖS_ÉG ↔ EGY_ÉN viszonyát**, mi sem gondoljuk úgy)! A darwini elmélet alapvetően alárendelő gondolkozásmód terméke. Vagy ez, vagy az. Abba nem fér bele az, hogy ez is, meg az is, sőt, még kevésbé, hogy esetleg több eltérő feltétel együttes teljesülése teremti meg egy változat létfeltételeit.”

„Mire gondolok?

Szingapúrban számos nagy fát láttam, amelyek elágazásaiba egy másik növény települt be. Ha létfeltételük lett volna a harc, akkor egyikük pusztulásához kellett volna vezetni az együttlétnek? Nem. Ez szinbiózis volt. Mindkét egyed nyert azzal, hogy együtt léteztek. Ausztráliában az esőerdőket járva számtalan esetben láttam kidőlt hatalmas fát (elérte életkornak végét) és annak porladó belsejében iszonyatosan gazdag élelancot (**szerintem önfentartó kört/hálózatot!**) láthattam. Föltehetően bakteriális, gomba szinttől rovarokon át egészen az állatok szintjéig (rágcsálók, kígyó), teljes tápláléklánc (**önszerveződő gráfnyelvtani szabályokkal önfentartó ökoszisztéma!**). Darwin értelmében ez nem lenne lehetséges, pedig létezik.” (És itt kezdődnek – szerintem a helyesen alkalmazott anti-kanti gráfnyelvtani szabályok, pl. élőlények összeadása nem egyszerű növekedéshez hanem egymásba olvadáshoz, [endo]-szimbiózishoz vezet [ld. eukarióta sejt bacikból], ahogyan természetes anyanyelvi JELKÉP rendszerünk, de a DNS/fehérje modulokból az élő nano-szerkezetek kombinálódnak és a bevált újrahasonosítódik!).

„Mondjátok meg, miként alakulhatott ki a pápuák alacsony területen élő részében egy gén, amely a malária ellen védi az egyedet? (pl. a fenn mutatott génkettőződés mechanizmusával, amely megengedi az új „gain-of-function” rezisztencia faktorrá válását) A magasabb részeken nincs meg ez a gén - az azonos jellegű populációban. Nincs, mert ott nincs is malária veszély. Spontán mutációval ez elképzelhetetlen hosszú időt igényelne, hiszen a genetikai óra szerint évezredek kellenek egyetlen mutáció kialakulásához - és egy új fehérje nem egyetlen aminosav megváltozását igényli.” (de a génkettőződés és moduláris mutáció mechanizmusának felismerése sok ilyen nyitott kérdésre megadja a választ, pl. izo-enzimek családfája gráfnyelvtani szabályokat

követve/szóbokrok analógiáját követő algoritmusokkal gyártja le az új géneket/”mémeket”/általánosan funkcionális, önhasonló természetes vagy DNS-nyelvi modulokat)

„Ebbe szoktak a kreacionisták belekapaszkodni, holott nincs arra szükség.

A kilencvenes években olvastam, hogy cisztin ill. cisztein tartalmú fehérjék alkalmasak arra, hogy egy meglévő fehérje aminosavszekvenciájából megfelelő DNS-t készítsenek” (ez ritka kivétel, de a DNS-moduláris szerkezete megadta a rendszerbiológiai magyarázatát annak is hogyan „tanul” az örökletes, és hogyan a szerzett immunitáshoz szüksége alrendszer).

„Namármost, ahol egy-egy ember immunrendszere azonosította a malária mérgéhez kapcsolódó fehérjét és legyártotta az azt kicsapó (koaguláló) ellenfehérjét, erről az egyed szaporító sejtjéhez (nem a nő petesejtjéhez, hanem a férfi ondójához) csatolhat így elkészített gént és azt a következő generációba átvitetheti. Ez mintegy vírus a környezetben elterjedhet, azaz az ott élő populációban immunitás alakulhat ki ilyen módon (arról hogyan élhetett túl a neandervölgyi ősünk örökletes immunrendszerét kódoló több száz gén, majdnem egy az egyben, most készülök angol összefoglalót írni, és elkezdni a Kárpát-medence haplo-típusainak összeállítását immunológiai szemszögből, pl. miért nincs és nem is jöhettek a mérsékelt éghajlatra afrikaiak. Vagyis az ember nem jött hanem perifériára sodródott még Euráziában is, RUDI utódai között lehet a mindössze 2 millió éve fajjá vált orangután Indonéziában.) (Ld. 37. ábra.)

„Ezt fantáziálásnak tekinthetitek (az is), de megmutatja, hogy a darwini elméletnek nem egyetlen alternatívája az értelmes kreativitás, hanem van a természettudománnyal összhangban lévő más megoldás is. És én ebben hiszek.” (MI is!)

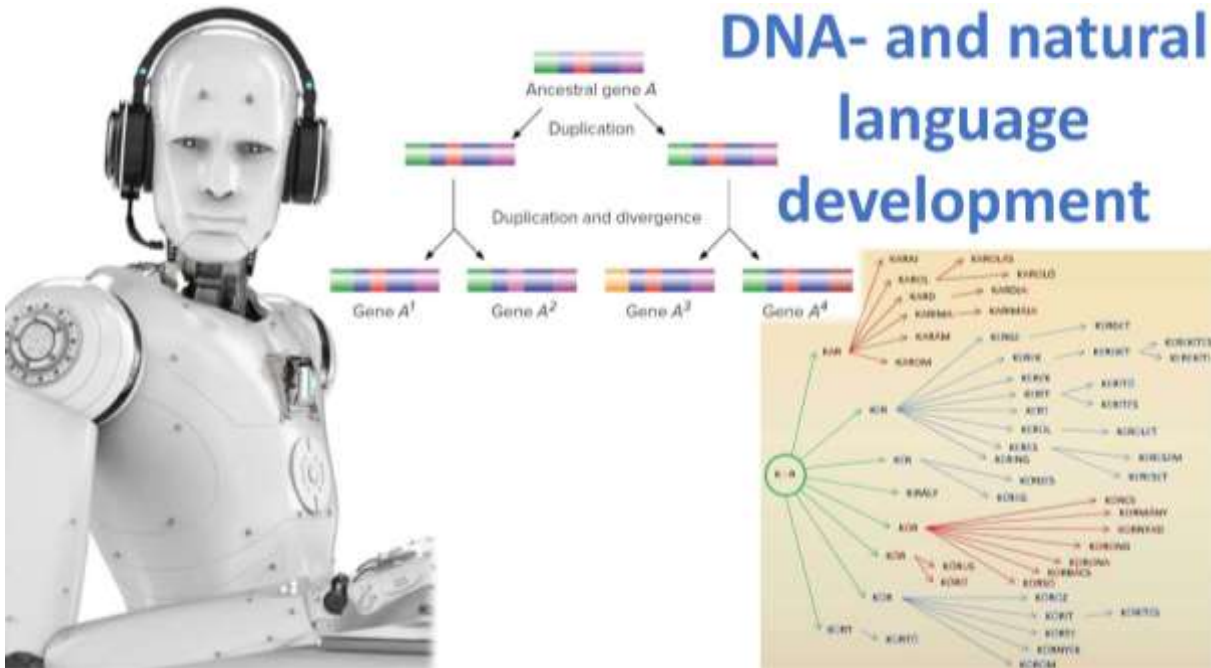

50. ábra.

„Mindjárt az elején megpróbáljátok meghatározni a kultúra fogalmát.

Egy valamire nem lukadtatok ki: életforma” (élettér! benne van pl. mérsékelt égövi immunrendszer, melanin bőrfesték termelő enzim fényre szabályozódása, az AVK/LBK-„tejforradalmár” paraszttársadalom-alapító voltát az archeogenetikai azonosítóit (N1a1, W) a szakirodalom befogadta!)

„Mint életforma nem az egyedet jellemzi, hanem azt a közösséget, amelybe az egyed beleszületett, belenőtt, esetleg benne is él” (az AVK Föld-, Ész- és Kézműves ilyen, az első letelepedett közösség, amely ráadásul biztos egy-nyelvű volt a Kárpát-medence, a „termékeny félhold”

és Eurázsiai Folyamközi tájainak egyöntetű népessége, amely könnyen térképezhető ma is az N1a1, W-markerek alapján (ld. 47. ábra).

„Ugyanis az embert én nem egyedként fogadom el. *Tesztek erre vonatkozóan magatok is utalást a munkában*, de hangsúlyozttan az emberi lényet én a közösségeiben látom.”

„Így volt ez már a neandervölgyiek előtt is, de náluk ez még intenzívebben megjelenik. Olyannyira, hogy már halottaikat bizonyos helyeken eltemették és annak ritusa is lehetett. A Gyökerekben ilyenekre hivatkozom is” (*Helyesen, ugyanakkor a neandervölgyi ősrünk teljes genomjának ismeretében erről DNS-nyelven írott bizonyítékaink is vannak!*).

„A neandervölgyi ember zömében a hideg (*Kárpát-medence, mint melegedő a jégkorszakban a vékony földkéreg, hőforrások okán!*) övezetben élt és éppen ott volt leginkább szüksége a társadalmára (*tagadhatatlanul igazi család-nemzetség-törzs önazonosság-tudatformáló körülmények!*), amely nem volt nagy, talán közepes családi mértéket sem haladta meg, hiszen 6-10 km²-revolt szükség az akkori természeti körülmények mellett egy-egy ember életének biztosításához.”

„A későbbi társadalmak kollektív jellege (*az AVK_FÉK biotech tejforradalmár közösség máig ható genetikai sikerének titka is ez lehet!*) még inkább kidomborodik. Amit a 'modern' elgonolásban elemeztek (*Hogy a Nyugatos tudós olvasók is értsék és valahogy elkezdjük elmondani a magunk különös történetét!*) – és azzal szemben csakis egyetlen, a konzervatív, amely a társadalmat feltételezi nálatok – ott éppen hangsúlyosabb az egyedek egymásra szorítása, hiszen a megélhetés minden szintjén munkamegosztás létezik. Az egyed értelmezhetetlen – még ha a mai divatos, liberális eszmének az egyén adja a lényegét (*KÖZÖS_ÉG ↔ EGY_ÉN viszonyát nem értik tőlünk nyugatra, alárendelő nyelveket használók!*).

„A modern embert az utolsó jégkorszak közepétől tartják nyilván és akkor szinte kivétel nélkül a meleg éghajlati övezetben élt.” (igen, ezért nem innen, hanem RUDI-tól kell kezdeni a történetet. DEMOKRATA 2019 1. – <https://demokrata.hu/tudomany/itt-voltunk-mindig-112397/>

„Később hatolt be a kavicskultúrák, mousteri szerszámot készítő neandervölgyiek területére, és – ahogy magatok is jelzitek – azzal keveredve alakította ki a mai modern embert.

Namármost: a neandervölgyi ember a kavicsszerszámok területének volt meghatározója és ott bizony a szerszámkészítéshez kellett az adottságai (*röviden, a tanya/falugazdász ÉSZ_NÉZ_KÉZ_MŰVES-családok ekkor lépnek színre!*) - amit a nagyobb agykapacitás jelzett is” (*az valójában a KÉP-látáshoz JÖVŐKÉP-alkotáshoz, pl. a pattintási-algoritmushoz kellett, hogy már a kavicsban meglásd a több száz lépésben elkészíthető eszközt!*).

„De nagyvadra egyedül nem vadászhatott – ahogy a németorzági leletek erre utalnak is – csoportosan kellett azt végrehajtania – és ahhoz már akkor kellett a megfelelő kommunikációs készség. Esetleg egy olyan nyelv, mint amit szerkezetében a magyar nyelv ma is őriz.

Magyarán mondvá, az agytérfogot csökkenésnél az általatok adott magyarázata nem állja meg a helyét.” (*De meg fogja, csak finomítani kell a legújabb neurobiológiai ismereteinket jobban körüljárva, mert termodinamikailag nehéz eltartani egy 2000 cm³-es agyat egy energetikailag az együtműködési szinergia mentén optimalizált 1500 cm³-eshez képest!*)

„A konzervatív szemlélettel szemben felsoroltak mind a mai szemlélet visszavetítései és valójában össze nem hasonlítható fogalmakat állítottok szembe. A konzervatív felfogás nem csak az, amit ott felsoroltatok! Az valójában a kultúra, a műveltség adott területen való emberi élet, alkalmazkodás szellemi hátterének is a biztosítóka. Ti pedig a mai, tőkére alapuló szemléleteket vetitek vele össze. A darwini modell még a génekkel ellátott egyedek esetében sem értelmezhető úgy, ahogy itt megjelenik. Ahol aztán ezek nincsenek, – erre 3 pontban utaltok is! – ott aztán végleg nincs helye ennek a felfogásnak. Sem a társadalom egésze, sem annak szellemi megnyilvánulása nem fogható egy illetén ún. fejlődési modell kereteibe.” – Ezen még együtt kell gondolkodnunk, hogy elfogadható legyen...

„A szociáldarwinizmust én egyszerűen értelmetlen badarságnak vélem. Ugyanis a 'fejlődés' (evolution) lineáris fogalom. Ami volt, az fejletlen, ami utána jön, az fejlettebb – ez a logikája.

Ez az elv a természetbeli eseményekre nem vonatkoztatható. Ugyanis a természet matematikai értelemben véve nem-lineáris. Ott nem érvényes, az 'ahogy akkor ott, úgy most is itt' elv. A nem-linearitás azt jelenti, hogy ugyanazon hatás válaszreakciója nem csak a hatástól függ, hanem a rendszer mindenkori állapotától is.

Hogy mennyire így van, mutatja a kakaduk vizsgálatának az eredménye.

A kakaduk (fehér nagytestű ausztrál papagájok) képesek beszélni. Kb. 150 szót meg tudnak tanulni és azt intellektuálisan használni is tudják – ahogy egy amerikai dokumentumfilmen láthattam. A kakaduk a darwini modellben sokkal alacsonyabb szinten lévő faj részei, mint az emlősök. Ezek szerint nekik lehet tudatuk, míg egy magasabb szinten lévőknél nem lehet? A lineáris fejlődés-modell alapján ez kizárt. Már pedig van tudatuk, képesek szóval vezérelt logikai feladat végrehajtására – jóllehet, meglehetősen szűk körben.

De ugyanígy több kísérlet és tapasztalat utal arra, hogy a delfineknek is van tudatuk, logikai döntésre képesek.

Nekem még egy sokkal primitívebb állattal is vannak tapasztalataim.

Egyik ismerőssel a kertjében beszélgettem, miközben a barbecue-n sült a cucc, amikor jobb oldalam felől hirtelen egy madár jelent meg a kertés mögött és előtte egy molylepkeszerűség. Olyan 10 m-t reültek (nagy sebességgel!) mikor mellém érve a lepke hirtelen 270 fokos körbe fordult és átrepült a két ember között mellmagasságban. A madár nem tudta követni, feladta a tápot és elment.

A kis lepke – talán 1 mm³ agyával – logikus lépést tett és megmenekült. Nem is szólva arról, hogy felfogta, hogy jön a vadász, elmenekült, látta a két embert és az esélyt, hogy ha ott repül át, akkor a vadász nem tudja követni és az a két ember a kisebb veszély.

Darwin? Értelmezhetetlen annak szellemében.”

Amikor azt bevettem, hogy szerintem nincs „evolúció” - Török Tibor majd' leharapta a fejem, pedig csak a szociáldarwinizmus tarthatatlanságára akartam utalni, és ilyen emberek vezetnek a Magyarország Kutató Intézetet...!

Az agytevékenységre itt tulajdonképpen mindig, mint anyagra/anyagira utaltok, pedig van annak egy másik vetülete is: nemcsak közvetlen zsinórozás, idegsejthálózat, ami a működését meghatározza (hálózati modell), hanem kvantumrezonancia révén információt gerjeszthet, kaphat, továbbíthat. Hogy ez csakis az ember sajátja lenne, azon lehet vitatkozni, de hogy van, azt többszörösen megtapasztaltam, ha érdekel, leírhatom.

A tudat a komplex jellegű agyműködés terméke – és ezért még kevésbé vonatkoztatható rá a darwini fejlődés modellje.

A nyelvekre térve a Swadesh és Lee modellje alapján szerkesztett indoeurópai nyelv-ábra még OK lenne, de a magyar és a héber nyelv azért nem egy kategóriai. A magyar nyelv, mint népnyelve még a régészeti leletek alapján visszavezethető a jégkorszakig talán, de az izraeliek népi-jellege nem. *(Messzemenően egyetértek, viszont az Indo-európai hajlító nyelvtechnológiára talán igen, a ragozókra, mint a 6-i 7-itára/HITTIT-re/etruszkra, mai magyarra viszont valóban NEM!)*

„Van erről is egy tanulmányom, ha érdekel elküldöm. Ugyanis az Ószövetségben írtakat felejtétek el, amikor erről a kérdésről gondolkodtok, mert azt a népgenetikát, amit ott olvashattok, a babiloni fogság után illesztették a könyvek elejére. Erről nemcsak én filózok a Benjáminban, hanem annak megírása közben megjelent régészeti munka is ezt igazolja (Finkelstein, Silbermann: *The Bible Unearthed*).

Mindezeket a mellérendelő jellegű gondolkozásom alapján írom. Ha érdekel titeket annak filozófiai háttere – és egyben az élet lényegét érintő elgondolásaim alapja is – akkor töltsétek le az alábbi linken lévő munkát (Cser Ferenc és Darai Lajos: *Ember-társadalom-emberiség*): <http://www.mek.oszk.hu/18100/18165/>.”

Letöltöttük!

Viszont kérnék, a biblikus adatokkal foglalkozó munkát is (az nem jelent meg, és talán sohasem fog).

Cser Ferenc 2020. 01. 09. 21:48

Kedes Zoltán!

Köszönöm a választ, kissé nehéz talán a felfogásom, nem mindenütt értettem meg a közbevetéseket. Sebaj, majd talán...

Mellékelem a Benjámint. Ha belemélyedsz, megérted, hogy miért nem valószínű, hogy nyomtatásba kerüljön.

Ajánlom, hogy először olvasd el, hogy az egész kép előtted legyen és aztán menj rajta ismét végig, de akkor már a lábjegyzetekkel egyetemben. Ne lepődj meg, ha helyenként nehéz a szöveg, nem igyekeztem szájbarágni a dolgokat. Egyetemi szintű végzettség alatt nem is ajánlom az elolvasását.

Megkezdtem az angolra fordítását, de kb. a harmadánál abbahagytam.

Cser Ferenc 2020. 01. 15. 23:51

Kéménybe korommal tessenek felírni: Cser Ferenc egy véleménnyel teljes mértékben egyetért! Alább van:

Jegesmedvék és klímakatasztrófa - a pánikkeltés jó módszer a hatalom gyakorlására <https://kuruc.info/r/6/207187/> 2016. 01. 15.

Megy minden a maga útján, ebbe mi nem tudunk beleavatkozni, csupán kisebb-nagyobb mértékben²²⁸ – mondta el a Magyar Hírlapnak adott interjúban Héjjas István nyugdíjas kutató-mérnök, aki a nyugdíjazását követően még főiskolai docensként – a szaktárgyai mellett – évekig előadásokat tartott a filozófia tantárgy keretében az ókori hindu és kínai vallási bölcseletekről, most pedig főleg energiapolitikai és környezetvédelmi témákkal foglalkozik, ezen a szakterületen is rendszeresen publikál.

– *Mit tehetünk a környezet védelméért?*

– Hadd kezdjem egy történettel. Az ötvenes években Miskolcon a Rákosi Mátyás Műszaki Egyetemre jártam. Akkoriban a tanárok még a régi Horthy-rendszerben szocializálódtak. Lancsa bácsi, az egyik egyetemi tanárom mondta: „Jön a jégkorszak gyerekek! Mit tudunk tenni? Képzeljék el azt, hogy szánt a paraszt a mezőn, és húzza az ökör az ekét. Egy légy rászáll az ökör szarvára, és azt mondja: szántunk.”

– *Ez azt jelenti, hogy minimális a ráhatásunk a természetre?*

– Arra szeretnék rámutatni, hogy mostanában összekeveredett három fogalom, pedig semmi közülük egymáshoz. Természetvédelem, környezetvédelem és klímavédelem.

– *Mit jelent ez pontosan?*

– A természetvédelem értelmetlen fogalom. Nem kell megvédeni, megvédi a természet önmagát. Természeti jelenségek, hegyek, völgyek és folyók folyamatosan alakulnak át. A Kárpát-medence tele volt vízzel tízmillió évvel ezelőtt, ez volt a Pannon-tenger. A földkéreglemezek

²²⁸ V. ö. Héjjas István: Az éghajlat önszabályozása nem a szén-dioxid-mennyiség függvénye. A hivatalosan elfogadott és támogatott klímaelmélet legnagyobb hibája az, hogy figyelmen kívül hagyja az atmoszférában működő önszabályozási folyamatokat, negatív és pozitív visszacsatolásokat <https://www.magyarhirlap.hu/velemeny/20210420-az-eghajlat-onszabalyozasa-nem-a-szen-dioxid-mennyiseg-fuggvenye> 2021 április 20.

összegyűrnék, aztán lekopnak. Hegyek képződnek, aztán azok is lekopnak. Megy minden a maga útja szerint, és ebbe mi nem tudunk beleavatkozni, csupán kisebb-nagyobb mértékben, de megy a maga útján. Ha egy viszonylag kellemes környezet van, ahol jól lehet élni, azt megpróbáljuk stabilizálni. Ezt jelenti a környezetvédelem.

– *Kifejtené?*

– Mivel az emberiség létszáma nő, egyre többet fogyasztunk, egyre több káros anyagot bocsátunk ki vizekbe, talajba, levegőbe. Azt a környezetet tesszük tönkre, ami az egészségünket teszi aztán tönkre. Emiatt sok a beteg, és kevés a teljesen egészséges ember. Gyógykezelésre mérhetetlenül sokat költenek a nyugati országok. Összemérhető, hogy élelmiszerre mennyit költenek, és ezzel párhuzamosan mennyit az egészségügyi kezelésekre, gyógyszerekre.

– *A klímavédelem miben más?*

– Három nevet érdemes megjegyezni. Svante August Arrhenius Nobel-díjas svéd tudós felfedezte, hogy a szén-dioxid és a Föld hőmérséklete között kapcsolat van. Minél melegebb a hőmérséklet, annál több a szén-dioxid a levegőben. Ha növekszik a szén-dioxid mennyisége, az melegedést okoz, ezt állította a nevezett tudós. Holott fordítva van! Szarka László akadémiai székfoglalójában mutatott be olyan diagramokat, amelyeken jól látható, valójában hamarabb következik be a melegedés, mint a szén-dioxid-szint növekedése. Arrhenius tévedett, mégis elfogadták. Az ötvenes években azt mondták, hogy a jégkorszakot úgy lehet megelőzni, hogy minél több szén-dioxidot kell kibocsátani.

– *Mi az, amit fontos tudnunk a szén-dioxidról?*

– Színtelen, szagtalan, láthatatlan gáz. Amikor lélegzünk, beszívjuk a levegőt, a benne lévő oxigén egy részét pedig felhasználjuk biológiai működésünkhöz. Majd a mellékterméket, a szén-dioxidot kibocsátjuk. A kifújt levegő szén-dioxid-tartalma százszor akkora, mint a beszívott levegőé. Minden egyes lélegzetvétellel százszorosára növeljük a levegő szén-dioxid-tartalmát. Percenként tizenöt-húszat hét és fél milliárd ember és sok milliárd állat lélegzik, tehát elképesztő mennyiségben jut a levegőbe ez a láthatatlan gáz.

– *Hogyan reagál erre a természet?*

– Amikor füstölő kéményeket mutatnak, az hazugság. Néha gőzölő hűtőtornyokat is látnak. Ezek a tornyok fölfelé karcsúsodó, hengeres tárgyak, és fölöttük van egy gőzfelhő, mert vízgőz jön ki belőlük. Amennyiben ellenfényben fotózzuk, onnan süt a nap, akkor borzasztóan feketenek látjuk. A televízióban mutatják a gőzölő hűtőtornyokat, ellenfényben, és azt mondják, hogy íme: a szén-dioxid. A szén-dioxid viszont láthatatlan!

– *A növények pedig beszippantják...*

– Zöld leveleikkel kiszedik a levegőből a láthatatlan gázt, szétbontják szénre és oxigénre. Így termelődik az oxigén, amit kibocsátanak a levegőbe. A szén arra használják föl, hogy felépítsék belőle a saját testüket. A növény a szén-dioxidból kivett szénből termel mindent. A szén-dioxid a nyersanyaga, a kiindulási alapja mindenfajta növényi termésnek, a görögdinnyétől kezdve a gabonán keresztül bárminek. Tehát indirekt módon a zöldségek, a gyümölcsök, a gabona, a hús, a tej, a tojás, és így tovább, mind a szén-dioxidból keletkeztek eredetileg. Ha bemelegyünk egy McDonald'sba, és rendelünk egy hamburgert, annak minden egyes darabja eredetileg szén-dioxid volt.

– *Mit akar ezzel mondani?*

– Ha kivonnánk a levegőből a szén-dioxidot, mindenki elpusztulna! Az összes növény és állat elpusztulna, az emberek éhen halnának. Ennyit.

– *A dekarbonizációról beszél?*

– Nem lehet dekarbonizálni az atmoszférát. Az Egyesült Államok ötven államból áll, de nem háborúznak, mert van egy központi hatalom a fejük felett. A pánikkeltés például jó módszer a hatalom gyakorlására. Jön egy borzalmas katasztrófa, és a félelemkeltés mellett ráolvassák a bűnüket az emberekre, hogy ezért ti vagytok a hibásak, ti vagytok az okai, miattatok fogunk elpusztulni, mert jelen esetben túl sok szén-dioxidot bocsátunk ki. Mindig volt ellenségkép, aki ellen

küzdeni kellett. A középkorban és az újkorban ezek lokális vagy regionális jellegűek voltak. A mai klímapiánikkeltés viszont az egész világot egységesen érinti, mindegy, hogy milyen fajtájú, vallású, kultúrájú emberről legyen szó, nagyon szoros kapcsolatba hozható az atmoszférával.

– *Visszatérhetünk a tudósokra?*

– Élt egy kiváló szerb tudós, Milutin Milanković, akit az első világháború idején internáltak Magyarországon mint szerb állampolgárt. Mit gondol, hol jelölték ki a tartózkodási helyét? A Magyar Tudományos Akadémia Könyvtárában. Mégiscsak nagy tudós, ne követ törjön, hanem dolgozzon tovább az elméletén, amit aztán egy Bacsák György nevű magyar akadémikus továbbfejlesztett, és most Milanković–Bacsák-elmélet néven szokták emlegetni.

– *Mit mondott Milanković?*

– A Nap körül kering a Föld. Szerencsétlen módon a Föld kétszer ugyanazon a pályán nem megy végig. Néha majdnem kör alakú a pályája, néha kissé ellipszis alakú, összevissza kacsázik, mert főleg a nagy bolygók befolyásolják a pályáját, mint a Jupiter és a Szaturnusz. Közben még ráadásul imbolyog, mint amikor egy bűgőcsigát megpörgetünk. Miközben a bűgőcsiga fordulatszámja csökken, a Földnek a fordulatszámja is csökken. Tehát egyre lassabban forog, volt, amikor tizenhat óra volt egy nap, és nem huszonnégy. Mindeközben a Hold távolodik tőle egy kicsit, és az árapálykeltő hatásával fékezi a Föld forgását. Imbolyog, és körülbelül huszonhárom és fél fokos dőlési szöge van a pályasíkra állított merőlegeshez képest.

– *Amikor az egyik oldalon sötét van, a másikon világos?*

– Az Északi-sarkon hat hónapig sötét van, hat hónapig világos. Amikor átmegy a másik oldalra, akkor a másik oldalon lesz tél, amott pedig nyár. Ellenfázisban van az északi és a déli félteke a dőlés miatt. Ámde a dőlési szög is közben imbolyog. Ha megváltozik a dőlési szög, akkor eltolódnak az éghajlati övek.

– *Odébb mennek a sarkkörök?*

– Fentebb vagy lejjebb kerülnek. Az éghajlati változás nagyon gyakran abból áll, hogy eltolódnak az éghajlati övek észak vagy dél felé. Most éppen egy nagyon lassú melegedés van. Sokkal lassabb, mint amit mondanak, aminek következtében az éghajlati övek az északi féltekén észak felé tolódnak el. Ha van egy kis szerencsénk, hamarosan egy mediterrán éghajlatú Kárpát-medencében érezhetjük magunkat. Ez tehát természetes. Két és fél ezer évvel ezelőtt Skandináviában szőlőt és bort termeltek.

– *A hidegben mi a megküzdési stratégia?*

– A túlélés érdekében bármi. Gyakorlatilag mindig a melegebb időszak volt kedvező az élet-hez. Most tizenöt fok az átlagos hőmérséklet, Arrhenius pedig tévedett, mert például négyszáznegyvenmillió évvel ezelőtt tízszer több szén-dioxid volt a levegőben, mint most, ennek ellenére négy fokkal volt hidegebb, mint most, és ez teljesen ellentmond az elméletének. Akkor komplett élőlényfajok pusztultak ki tömegesen. Volt olyan, hogy az átlaghőmérséklet nyolc fok volt, és olyan is, hogy hat fokkal magasabb volt, mint a mostani átlag. A legutolsó jégkorszak nagyjából százezer évig tartott, körülbelül száztízezer évvel ezelőtt kezdődött, és tizenegyezer évvel ezelőtt ért véget. Akkor pusztult ki a neandervölgyi ősember, nem tudott alkalmazkodni a hideghez. A földtörténetben a hidegebb időszakok pusztulással jártak az élővilág szempontjából, amikor pedig tíz-tizenöt-ször több szén-dioxid volt a levegőben, mint most, és melegebb volt négy-öt fokkal, száz méter magasra nőttek a fák, akkor éltek a hatalmas dinoszauruszok, és táplálékhiány volt. Az elmúlt, nem egészen egymillió évre az a jellemző, hogy száz-száztízezer éves ciklusokban követték egymást a jégkorszakok és a melegedési korszakok. Ezt a Milanković-elmélet jól megmagyarázza. Amikor melegebb volt, több volt a szén-dioxid a levegőben, amikor hidegebb volt, akkor kevesebb.

– *Mi az oka ennek?*

– Petz Ernő energetikai professzor, aki magas beosztásban dolgozott a paksi atomerőműben, azt mondta, ha melegszik az éghajlat, akkor melegednek az óceánok, és a víznek a gázelnyelő képessége csökken. Tehát az óceánokban elnyelt szén-dioxidnak egy része kibugyog a levegőbe.

Mint amikor a szódavizet melegítjük, pezseg belőle a szén-dioxid. A Föld kéreglemezeinek a törésvonalai mentén lemeztektónikai törések vannak, például az amerikai földrész távolodik az euró-paitól és Afrikától, ezért az Atlanti-óceánban is van egy törésvonal. A törésvonal mentén több száz vulkán működik folyamatosan, lent mélyen a víz alatt, és onnan megy be a rengeteg szén-dioxid a vízbe. Onnan kapja a szén-dioxid-pótlást, a tenger alatti vulkánokból. Amikor melegszik az éghajlat, nem tudja elnyelni ezt a mennyiségű szén-dioxidot a víz, hanem kibugyog a levegőbe. De van egy másik tényező! Amennyiben több millió éves távlatban gondolkodunk, megnézzük a Földben lévő összes szenet, akkor annak egy része ott van a levegőben, szén-dioxid formájában. Aztán ott van az élőlények szervezetében, minden emberben is, mert például a DNS-molekula alapja is egy szénlánc. Az összes élőlény szervezete szénalapú molekulákból áll.

– *Milyen a helyzet most a szén-dioxid-mennyiséggel?*

– Jelenleg gyakorlatilag földtörténeti minimumon van a szén-dioxid a levegőben, 0,04 század százalék. Volt már négytized százalék is, ami tízszer akkora. Most ezt négyszáz ppm-nek mondják. A ppm, az milliomod részt jelent. Tehát egy ezrelék, az ezer ppm. Volt már kétszáz ppm is egyébként, az volt az igazi minimum. De volt hétezer ppm is, az már héttized százalék. Mert tízezer ppm egy százalék. Tehát volt már tizenötször ekkora mennyiségű szén-dioxid a levegőben a földtörténet során. Amennyiben minden szént és szénhidrogént elégetnénk most ebben a pillanatban, ami technikailag kibányászható, akkor nagyjából a háromszorosára menne föl a levegő szén-dioxid-tartalma. De nem tudna mondjuk tízszeresére vagy tizenötszörösére fölmenni. Mert hiányzik hozzá még az a szénmennyiség. Mert az széntartalmú kőzetekben (mész, dolomit) van lekötve, ami millió évekbe kerül, amíg be tud menni a levegőbe. Mócsényi Mihály volt a Kertészeti Egyetem rektora. Mindketten tartottunk egyszer az olajbányászoknál előadást. Mócsényi azt mesélte, kint járt Hollandiában, és azt látta, hogy négyzetméterenként ötven kiló paradicsomot termelnek.

– *Hogyan?*

– Tizenöt méter magas üvegházakban futtatják fel a paradicsomot. Kompresszorral nyomják be a vízgőzt és a szén-dioxidot. Tehát, mint ami volt valamikor, tízszeres szén-dioxid-koncentrációban több százmillió évvel ezelőtt, és a paradicsom akkor megbokrosodik. Igaz, hogy aztán mondott Mócsényi egy viccet is a vizekről: létezik ásványvíz, csapvíz és a holland paradicsom.

– *Említene még valakit a témában?*

– Még egy fontos név: Miskolczi Ferenc professzor, a NASA munkatársa volt, klímaelméletet dolgozott ki. Hatvan év adatait dolgozta föl. Az elmélete azonban ellentmond a „hivatalos” klímaelméletnek, amely szerint az üvegházhatásban döntő szerepe van a szén-dioxidnak.

– *Mondana valamit az üvegházhatásról?*

– Az üvegházhatás azt jelenti, hogy a felszín elnyeli a napsugárzás energiáját, és hősugárzást bocsát ki az infravörös tartományban. A levegőben lévő üvegházhatású gázok pedig ezt elnyelik, egy részét visszasugározzák a felszínre, és ezáltal melegítik. Ha nem lenne üvegházhatás, akkor mínusz tizenkilenc fok lenne az átlagos hőmérséklet. Most pedig plusz tizenöt fok az átlag.

– *Mi okozza az üvegházhatást?*

– A túlnyomó részét, kilencvenöt százalékát nem a szén-dioxid, hanem a vízgőz okozza. A maradék öt százalékon osztozik az összes üvegházhatású gáz, beleértve a szén-dioxidot is. Egy példát említenék. Kint vagyunk a strandon, rekkenő hőség, napsütés. Párolog a vízfelület és a talajban a növények kiszáradnak, egyre több vízgőz lesz a levegőben, ettől növekszik az üvegházhatás, és egyre melegebb lesz. Egyszer eljutunk egy olyan pontra, amikor a levegő már nem tud magába beszívni több vízgőzt. Elkezd kicsapódni, és felhőképződés alakul ki. Tehát ott vagyunk a strandon, egyszer csak sűrű, sötét felhők jönnek a fejünk fölé, és öt percen belül tizenöt fokkal hidegebb lesz, és zivatar. Miskolczi azt mondja: egyetlen igazi üvegházhatású gáz létezik, ez pedig a vízgőz. Ki tud csapódni pára formájában, és felhőket tud képezni. Ennek következtében a felszín kétharmada fölött állandóan felhőtakaró van. A vízgőz tehát egy szabályozó elem,

ez a meghatározó üvegházhatású gáz. Addig pörgeti fölfelé az üvegházhatást, amíg el nem ér egy fizikai maximumot. Onnan visszacsatol, majd hűt.

– *Van még hasonló története?*

– A jegesmedve-probléma. Képek járják az internetet, és a tévében mutatják, hogy szegény állatok alatt olvad a jég. Az a helyzet, hogy a jég, ott a peremvidéken, tavasszal olvad. A jegesmedvék pedig a partvidéken és a szigeteken élnek. Amikor tavasszal olvad a jég, akkor – mivel a jegesmedve rendkívül jól tud úszni – egy úszó jégtáblára fölhuppan, és onnan vadászik a fókákra.

– *Túlélési ösztön?*

– A jegesmedvék iszonyatos módon túlszaporodtak, tehát nem pusztulnak ki. A Polar Bear Science oldalon fel van tüntetve, hogy nagyjából hatszorosára növekedett ötven év alatt a jegesmedvék száma. Kanadában vadászatokat szerveznek, mert különben fölfalják az összes fókát. Egy háromhetes vadászat, ahol elejtenek egy féltonnás jegesmedvét luxuskörülmények között, harminckétezer-ötszáz kanadai dollárba kerül. A zöldek tüntettek a faj kipusztulása ellen. Kiszámítottam, minden egyes jegesmedvére negyvenkétezer hektár hó- és jégmező jut. Van elég hó és jég a talpuk alatt, de nem ott szeretnek élni, az élőhelyük főleg a partvidékeken és kisebb szigeteken található, ahol a tavaszi olvadás idején is van szilárd talaj a talpuk alatt. Klímakatasztrófa helyett én adaptációs problémát látok. Kecskemét környékéről származom. A Homokhátságon hat méterrel csökkent a talajvízszint száz év alatt. Tényleg van melegedés. A Duna vízszintje lecsökkent három méterrel. Meg kellene oldani a termőföldjeink öntözését. Vízlépcsőket kéne építeni, amit el is kezdtek tervezni még a Horthy-rendszer idején, és meg kéne építeni a Duna–Tisza-csatornát, amit évszázadok óta terveznek, és ehhez egy öntöző főcsatornát is. A klímahisztóriát én összekapcsolom tehát a vízlépcső-ellenes históriával is. Most is nagyrészt ugyanazok ijesztgetik az embereket klímakatasztrófával, akik annak idején a vízlépcső ellen kampányoltak.

Darai Lajos 2020. 01 16. 15:00

Kedves Feri!

Igen, a VNTV-n is beszélt erről. Talán csak annyiban téved, hogy a neandervölgyiek a hideg miatt haltak volna ki. Bár nem fejt ki, és ha arra gondol, hogy a hideg miatt száradtak ki a déli területek, ahonnan a cramagnoni északra jött és túlszaporodta, akkor igaza lehetne.

Cser Ferenc 2020. 01. 16. 23:55

Kedves Lajos!

Igen, azonban jobban megfontolva: nem haltak ki, hanem a melegöviakkal keveredtek. A mai génjeinkben ott van a neandervölgyieké – benne pl. biztosan.²²⁹

Az utolsó bekezdés az, amivel nem egyezik a véleményem. Nem szabad sík területen vízlépcsőkkel leállítani a folyók folyását! Nem ez a megoldás.

²²⁹ Arcképét lásd a cikkben: <https://kuruc.info/r/6/207187/>.

Darai Lajos 2020. 01. 19. 13:49

Hun-avar-magyar katonanyelv

Kedves Feri!

Pár fejleményről küldöm a véleményem.

Neparáczi elefánt a porcelánboltban, mert Varga Géza szerint „nem mond igazat, mert vannak honfoglaló nyelvemlékek”, a magyar hieroglif írás ezre X. századi múzeumi tárgyakon: https://vargagezairastortenesz.blogspot.com/2019/12/neparaczki-endre-nem-mond-igazat-mert.html?spref=fb&fbclid=IwAR0JouBbtAJB8o2PwAD1E8atLf2crpyM7p-hUWdt-6Lo_ic9QA6ZAwjhIcM.

Varga Gézának igaza van, de a magyar ABC-vel írott magyar írás jelképeken szereplését, ünnepélyes megjelenését nem szerencsés hieroglifírásnak (szent vésetnek) nevezni. Erről hosszasan írtam az Árpád Atila örökön – a magyarok őseik útján című tanulmányomban, a II. KÁRPÁT-MEDENCEI JELKÉPÍRÁS ÉS A MAGYARSÁG ÖSTÖRTÉNETE fejezetben (https://epa.oszk.hu/01400/01445/00053/pdf/EPA01445_acta_hungarica_2018_11_092-237.pdf). És azt is hozzáteszem, hogy Géza lehet, fordítva ül a lovon, mert a díszekből vezeti le a rovásírást, pedig minden bizonytal fordítva volt (a jelek 35000 évesek).

Török Tibor se marad ki a bírálatból, helyesen: [Varga Géza írástörténész: Török Tibor sem mond igazat, mert léteznek hieroglifikus avar nyelvemlékek \(vargagezairastortenesz.blogspot.com\)](https://vargagezairastortenesz.blogspot.com)

Vele még olyan gond is van, hogy előadásaiban valahonnét az Ural–Altaj tájáról jöttek által idehozottnak mondogatja a magyar nyelvet. Ez Neparáczytól sem áll távol, mint a vele újabban készült riportokból kiérződik. Tehát nem babra megy a játék. Azt akarják elhitetni, hogy ami nem működött egyetlen hódító esetében sem, – azaz a hódító vette át a meghódított nép nyelvét, – az a magyaroknál működött, mert a vezérek idehozott nyelve lett a nép nyelve „az államalkotás befolyása miatt”. De ez tehát éppen ellenkezőleg, azt bizonyítja, hogy az államszervező réteg, tehát a katonák nem voltak más nyelvűek, vagy ismerték a nép nyelvét és majdnem mind ők is azt beszélték. És van még egy szempont: a latinnak hivatalos államnyelvvé tétele azt mutatja, hogy az államszervezet korábbi latin nyelvi alapú működtetését volt észszerű és kényelmes tovább vinni. Amely latin államszervezeti nyelvet pláne nem hozhatták a szteppéről. De akkor tehát nemcsak a nép volt eredendően Kárpát-medencei, hanem a katonaság is, és már Atila idejében, hiszen róla nem véletlenül maradt fenn, hogy tudott latinul.

Mindezek után persze a magyar hieroglif írás kérdésében továbbra is fenntartom, hogy tovább kell keresni a helyes elnevezést. Illetve, hogy ez a Kárpát-medencei Vincsa-kori műveltséggel és a Varga Csaba-féle több tízezer éves itteni írásjelekkel folytonos.

Összefügg Neparáczy nyilatkozata: https://vasarnap.hu/2020/01/15/magyarsagkutato-intezet-ha-vilagosabban-latjuk-oseinket-akkor-biztosabban-formalhatjuk-a-jovonket/?fbclid=IwAR14zRN7MfDbk11D9jsklh0BrZviPCahh_M4XVYKBbIsLh40ffEsc99UaoI

Neparáczy cáfolat: <https://m.nyest.hu/renhirek/no-para-no-finn-ugor?fbclid=IwAR2JCZb2Otq-9jelVD1OVRcM6IlVozDosvPK5WMv5hqUx-wumi4dYE1X3F4>

Kiállítás: https://mki.gov.hu/hu/hirek/a-csontok-megsem-maradnak-nemak?fbclid=IwAR3EUCTs5geSYoWX_7DnLha0Nrf_kG0yfC9jrJbp8OFqutvvIKsy_cgW-fk

Cser Ferenc 2020. 01. 20. 2:58

Kedves Lajos!

Hivatkozom Nagy Sándor könyvében foglaltakra: az árpádháziak idejéből származó levéltárakban a letelepedett földművesek nevei magyarok. Határozottan kijelenti Nagy, hogy mindig a hódító veszi át a meghódítottak nyelvét és nem fordítva.

Ez alól annyi a kivétel, hogy ahová iskolákat vitt a hódító, ott az ő nyelve rányomja a meghódítottak nyelvére a bélyegét. Ez csakis a latinnal fordult elő: latinositották az ottani nyelveket, de nem az ő nyelvüket beszélték a meghódítottak.

A Magyar Királyság nemesi rétege – rátelepedettek, hódítók, szerződéssel bejött katonák – tolmács nyelven keresztül érintkezhetek egymással, hiszen több forrásból, több különböző nyelven beszélhettek, és erre jó volt az egyházzal behozott latin.

Az államnyelv latin volt, de a paraszt azt nem tanulta meg, maradt a saját anyanyelvénél – és a végén nem a latin maradt meg, hanem a magyar. Pedig a hitélet, a bíróságok, a törvényhozás és az iskolák nyelve is a latin volt. Még sem maradt meg.

Pedig akkor már a germánok is törekedtek annak kitörlésére. Nem sikerült.

Darai Lajos 2020. 01. 21. 9:59

Kedves Feri!

Igen, ez a lényeg.

Darai Lajos 2020. 01. 23. 20:32

5G

Kedves Feri!

Mivel Pócs Alfrédet ismerem, mert a Hun Fokos Szövetségnek is elnöke, és náluk tartottam előadást tavaly Egerben, tavalyelőtt Mezőkövesden. Egyébként főorvos, a Reumatológiai Osztályt vezeti Egerben. Ezért is kérdezlek, mert úgy emlékszem, amit az alábbi cikkben állít ő, az nem úgy van. Az időjárás előrejelzésben zavar be, úgy emlékszem, azt mondtad.

https://www.egerhirek.hu/2020/01/17/dr-pocs-alfred-hadat-uzenne-az-egri-5g-szolgaltatasa-nak/kozelet/egerhirek?fbclid=IwAR3yn8LYAgicnMHv0VqBfR-XHh_fnUG38xYYq92IVOZA2Otzpk105Yt92gY

Gondoltam, ha megerősítesz most, akkor üzenek neki, hogy vigyázzon, nehogy lejárassa magát, De persze most nem tudom, hogy ezzel le lehet-e, mármint az 5G elleni kampánnyal.

Cser Ferenc 2020. 01. 23. 22:43

Kedves Lajos!

Hogy mennyi az 5G frekvenciák biológiai hatása, azt nem tudom. Valószínű nem kicsi, hiszen a víz abszorpciós sávját is magába foglalja. Hogy a sejtek közötti 'kommunikációt' zavarja-e, nem tudom, erről alkotott biztonságos ismeretről sem tudok.

Amit írtam, hogy a meteorológusok előrejelzését kifejezetten gátolná, mert ők éppen ezen frekvenciákon vizsgálják a vízpára légköri eloszlását és az a meteorológiai előrejelzések legfontosabb adatai közé tartozik. A földi sugrforrások ezt megnehezítenék, esetleg éppen lehetetlenné is tennék.

Amiért vannak országok, amelyek titlják a rendszer felállítását, föltehetően erre hivatkoznak – és joggal.

Darai Lajos 2020. 01. 22. 16:20 **„Azték” karc-alakzatok**

Kedves Feri!

Szerinted lehet különleges ízlésű (jelentésű) alakzatoknak tekinteni, vagy a földönkívüliekről szóló örület prototípusai?

<https://global-mystery.blogspot.com/2016/11/mexiko-bizonyitekokat-tett-kozze-hogy.html?fbclid=IwAR29RiI84uaDFd7HCTAr4BsgEXBHMxV0v5jNHK8w-Enfj17RCvnKQZJ9BC8>

<http://global-mystery.blogspot.com/2013/12/a-mexikoi-kormany-bizonyitekai.html>
<https://youtu.be/nebam39cMEY>

Cser Ferenc 2020. 01. 22. 23:07

Kedves Lajos!

Az utóbbiról van szó. Azaz ezek a mayák vallási felfogásának jelei, teljesen antropomorf képek, plusz a növényi misztérium jelei. Igen nagy 'fantázia' kell ahhoz, hogy ezeket idegenek látogatásaként lehessen értelmezni.

Lajos, vannak fizikai törvények... – és azokat nem a jogászok teremtették meg.

Darai Lajos 2020. 01. 23. 18:25

Kedves Feri!

Azért tudtam az „alternatívát” a kérdésben helyesen megfogalmazni azon túl, hogy már úgy emlékszem, megbeszéltük, miért nem lehetnek UFO-k, mert én már láttam „UFO”-t. (Egyszer láttam, de az se az vót.) Rögtön látod, miért az idézőjel.

1994 nyarán, amikor még fiam nem volt még 2 éves, de már ment neki a gátnak, vigyáznunk kellett, mert a mögött a Tisza-tó volt Abádszalókon, ahol a vajai régész barátimmal sátraztunk családotul. Ővele elsős koromtól együtt laktunk az egyetemi koleszban, és ő volt az, aki esténként elmesélte, mit mondott aznap László Gyula az előadáson, és egyszer hozta a hírt, hogy nagy baj van: nyelvcsere történt az öreg szerint, mármint Árpádék részéről: átvették a Kárpát-medenceiek nyelvét. Nagy volt a letargia, hogy no, most mi lesz velünk, Árpádék nem magyarok voltak?

No, szóval vele fürdettük a hasonló korú fiunkat a tóban úgy, hogy föl-le emelgettük őket két kezüknél fogva, hogy néha szinte elmerültek, néha meg a fejünk fölé kerültek. És amint egyszer így felfelé néztünk, egyszerre csináltuk, tehát egyszerre nézünk fel, és láttuk, hogy valaki nem túl magasan éppen néz minket egy félkör alakú, több rekeszes ablak mögül, olyan amerikai filmekből ismert jóképű, kreolos, de fehér arccal és bőrdzsekiben. Talán pilótasapka is volt rajta, de erre nem emlékszem világosan. A lényeg, hogy amint összenéztünk vele, tehát megvolt a szemkontaktus, ő abban a pillanatban mindenestül eltűnt. Egymásra néztünk és szinte egyszerre mondtuk: Ez egy UFO volt, tehát nincsenek UFO-k! És elkezdtük megfejteni, milyen frekvencia keltő eszköze lehetett, hogy a saját látványát meg tudta szüntetni, és hogy milyen hajtása, hogy olyan csendben fölénk tudott kerülni, nézelődni. Gondoltuk, hogy a strandon fürdőző nőkre volt kíváncsi. Mindenesetre azóta sem tudom, hogy az amerikaiaknak vagy az oroszoknak volt e már

akkor ilyen eszközük, de talán lehetett. Az alakja kör alakú volt, és az ablaksor alatt még volt teste is. De hát csak pillanatnyi volt a látvány, és mindketten a férfit néztük, az tárgy alakja csak olyan periférikus látás szerűen maradt meg bennünk.

Az is köztudott volt kremlinológus körökben 1989 előtt, hogy az észtországi és Leningrád–Karélia környéki sok „UFÓ-észlelésnek” a polgári légi járatok részéről az volt az oka, hogy a SZKP eltitkolta a sok nyomorgó ember miatt, hogy nem csak egy polgári űrrakéta kilövő központ van Kazahsztánban, hanem egy másik katonai is Karéliában, és azoknak a rakétáknak a földre visszatérő egységeit látják az éjszakai járatok pilótái vagy utasai is néha.

Úgy látom, a titkolódzás inkább maradt divatban, minthogy ilyesmiket már nyilvánosságra hoznának. Jobb, ha az emberek az UFÓ-kban hiszenk és nem fortatják a aktonai tiotkokat. Bizonyára olcsóbb mindent titkolni és nemcsak a legdrágább legújabb fejlesztéseket, ha bizonyos célokra megfelelnek a régi olcsóbbak is.

Ja, és a "Roswell-katasztrófa" kiszivárogtatása is mutatja a misztikum keltés szándékát.

Cser Ferenc 2020. 01. 23. 22:50 **A magyarázat: kvantumrezonancia**

Kedves Lajos!

A hirtelen megjelen és eltűnő tárgyak kérdése alapvetően a fizikai alaptételeihez tartoznak: ha megtörténne, hogy egy több tonnás valami a légkörben valahonnan materializálódna, megjelenne, akkor az akkora robbanással járna, hogy ahhoz képest egy atombombáé csendes zümmögés lenne. ugyanez az eltűnését kísérő légköri összeháródás is.

Gondolj bele: egy villám térfoglalása ezekhez képest mikroatomnyi és mekkorát durran.

A magyarázat: optikai, azaz nem valódi materializálódás. Már pedig az agyban ilyen képek éppen agyrezonancia miatt megjelenhetnek. A szavahihető leírásokban megjelenő 'ufo'11-k mind optikai jelenségekkel magyarázhatók.

Hogy néha a jövőre hajazó képek megjelenhettek a középkorban, vagy előtte, arra is az agyrezonancia ad magyarázatot: egy jövőbeli esemény jelenhetett meg az agyukban – és különösen a misztériumra hajlamosaknál ez a tudatba is beépülhet.

A kvantumrezonancia, ugyanis, időtől független jelenség. Állapotok rezonancia alapján való kialakulása.

Példa rá a kémiában ismert keto/enol reakciók tömege, ahol a reagens fénysebességnél gyorsabban 'tudja', hogy melyik formában kell majd reagálnia a másik anyagra. A kémiában ez keto-enol rezonancia néven ismert.

Oláh Zoltán 2020. 02. 01. 10:53

Anyanyelvünk eredetét illetően továbbra is ott vagyunk, ahol a part szakad.

Árpád fejedelem magyarokkal találkozott a Kárpát-medencében?

https://ma7.sk/kavezo/arpad-fejedelem-magyarokkal-talalkozott-a-karpat-medencében?fbclid=IwAR30C5wyEKBIXjAk5O7k_hX7LqdB3GsDZLzqoRYv-zQHb9gC8KCdkig-icNk 2020. 02. 31. 11:40

Valószínűsíthető: nem Árpád fejedelem népe hozta be a magyar nyelvet a Kárpát-medencébe, miközben persze azt nem lehet kizárni, hogy legalábbis egy részüknek anyanyelve volt a magyar – olvasható a a Magyarországtudomány Intézet (MKI) tudományos főmunkatársával készült interjújában.

Török Tibor, a Szegedi Tudományegyetem Genetikai Tanszékének docense és a Magyar-ságkutató Intézet tudományos főmunkatársa egy erdélyi térségi hetilapnak nyilatkozva erősítette meg ezt a tudományos feltételezést – jelezve azt is, hogy ezt a megállapítást leginkább a honfoglalók alacsony létszáma valószínűsíti.

A Nagykároly és Vidéke című lapnak nyilatkozva Török Tibor elmondta: mostanában már a régészek, történészek is 100 ezer fő alatti létszámú honfoglalóról beszélnek legfrissebb becsléseik alapján – szemben a korábbi 400 ezres becsült értékkel.

A genetikai adatokból is hasonló nagyságrendű becslés adódik – jelezte az MKI kutatója, hozzátéve: ez a lélekszám nemigen haladta meg a helyben lakók létszámának 10-20%-át. Eredményeik ezért arra utalnak, hogy „egy kis létszámú katonai elit érkezett, amely nemigen lett volna képes fenntartani anyanyelvét egy többségi, idegen nyelvi közegben.”

Igaz, hogy döntő szerepük volt a magyar állam megeremtésében, de kulturálisan is sokkal inkább ők olvadtak be a helyi népességbe, mint fordítva. Másrészt a honfoglaló elit genetikai összetétele leginkább mai török népekéhez hasonlít, ami jól megfelel annak, hogy a korabeli források is türk néven emlegették őket.

Mindezt kifejtve Török Tibor saját szegedi kutatásaira is kitért, beszámolva arról, hogy idáig a honfoglalók genetikai vizsgálatával foglalkoztak. A génekből kiolvasható az egyének és népségek rokonsági szintje, valamint a felmenők földrajzi származása is. A honfoglalók esetén ez különösen fontos adat, mert róluk biztosan tudjuk, hogy keletről érkeztek.

Ez azonban óriási térséget jelent, és ha a származásukat pontosabban sikerül behatárolni, az komoly előrelépést jelent az őstörténetünk kutatásában. Török Tibor és kutatótársai eredményei alapján szerintük biztosan kijelenthető, hogy a honfoglalók csaknem fele belső-ázsiai eredetű távoli felmenőkkel rendelkezett, akik később Közép-Ázsiába, a mai Kazahsztán területére kerültek, és innen érkeztek Európába.

Török docens szerint már a honfoglaló Árpád vezér előtt is beszéltek magyarul a Kárpát-medencében.

Az Ural-Kaukázus vidéken ismét huzamosan időztek, ahol helybeli nomádokkal keveredtek. Így Árpád népe egy genetikailag igen heterogén népesség képét mutatja, amely valószínűleg több etnikumból állhatott. Mindennek ismeretében Török Tibor szerint legelőször is azt kell tisztáznunk, hogy kit tekintünk eleinknek. Az államalapítás okán Árpád népét joggal tekinthetjük ennek, akikre ezért büszkék lehetünk. Azonban ahogy egy fának sok gyökere van, így van ez a népünk eredetével is.

Eddig abban az óriási félreértésben éltünk, hogy csak egyetlen, ráadásul nem is a legvastagabb gyökérre koncentráltunk.

„Pedig mennyivel jobb érzés annak a tudata, hogy a hazánk területén feltárt egykori kultúrák mindegyike a mi múltunkat rejti! A genetikai adatok azt mutatják, hogy az egyik legvastagabb gyökér épp a legidősebb, az újkőkori földműveseké. Nyelvünk, szóbeli és írott hagyományaink, népművészetünk, népzene és kultúránk számos egyéb eleme azonban keletre mutat. Keletről pedig nagyon sokféle népesség érkezett ide; szkíták, szarmaták, gótok, hunok, alánok, avarok, onogurok, akik szintén egy-egy gyökérágot képviselnek, mégpedig nem is a vékonyabbak közül. A gótok kivételével ezek mind ugyanabból a sztyeppei kultúrkörből származtak, mint a honfoglalók. Ez alapján az összes keleti gyökérág már a vaskort megelőzően a sztyeppe országútján keresendő” – fejtette ki Török Tibor, aki nyelvünk finnugornak hirdetett rokonsága kapcsán szükségesnek tartja felhívni a figyelmet arra, hogy „a nyelvrokosságra a nyelvek összehasonlításából lehet következtetni, de a nyelv története nem azonos a népek történetével, bár nem is teljesen független attól”. A nomád társadalmakról például biztosan tudjuk, hogy nem nyelvi, etnikai alapon szerveződtek, hanem hatalmi centrumok köré. Legközelebbi nyelvrokonainkról, a manysikról azonban régóta ismert, hogy nyelvükben és hagyományaikban sztyeppei nomád emlékeket őriznek. Ebből csak az következhet, vagy elszakadt és északra költözött távoli rokonainkat tisztelhetjük bennük, vagy pedig ők egykori őseink nyelvét vették át, kiknek többsége nem hagyta

el a sztyeppe országútját. „Én azt tartom legvalószínűbbnek, hogy a magyar nyelv őseit legkésőbb a vaskorra viszonylag sokan beszélték mint közvetítő nyelvet, és a keletről érkező bevándorlások több hullámban hozták magukkal a Kárpát-medencébe. A magyaroké ennek az utolsó, és nem is a legnagyobb hulláma lehetett” – hangoztatta Török Tibor.

Interjújában utalt arra, hogy a jelenleg elfogadott elmélet egyértelműen Árpád népéhez kapcsolja a székelyek származását. Emögött az a megfontolás húzódik, hogy „a székelyek bizonyítottan egy archaikus magyar nyelvet beszélnek a nyelvváltás legcsekélyebb nyoma nélkül, tehát a nyelvet hozó népesség részét kellett alkotniuk”.

Ezzel szemben saját hagyományuk és írott krónikáink szerint már a honfoglalást megelőzően itt voltak, amit többek között Hóman Bálint történész is elfogadott, szerinte „az avarokkal ide sodródott valamelyik bolgár vagy onogur-magyar népcsoportnak, avagy ilyen, egykoron Attila hun birodalmába tartozott bolgár vagy magyar elemekkel keveredett avaroknak voltak az ivadékaik.”

Mindez Török Tibor megállapítása szerint tökéletesen beleillik abba a történeti képbe, amelyet ő kifejtett, s amely szerint a honfoglalók itt már korábban érkezett magyar nyelvű tömegeket találhattak.

Csihák György 2020. 02. 01. 11:56

Kedves Zoltán, leírok egy rövidke történetet. Évente tartottunk, mindég egy másik országban magyar őstörténeti találkozót. Az egyikén Götz Laci kifakadt egy beszéd ellen. Az illető, az MTA szintén magyar őstörténettel foglalkozó összejövételén tartott előadást, amit a *Historia* megírt. Götz dühösen kérdezte, hát nem volt ott senki, aki rendre intette volna? Mire Götz hozta legközelebb a *Historia* következő számát, amiben az illető – mintha mindég azt mondta volna! – lekötölte mint saját álláspontját – pont azt, amit Götz nálunk mondott – és az homlokegyenest ellenkezett, a *HISÓTRIA* előző számában megjelent saját írásával. Hogy miért írom ezt? – azt tessék szíves lenni kitalálni.

Oláh Zoltán 2020. 02. 01. 12:09

Gyuri, kitaláltam, mert értem én a türköket + a Törököt is, csak nem értem, miért erre költjük azokat az új MKI-forrásokat, amelyet magunkra HANGFOGLALÓ Kárpát-medenceikre is költ-hetnénk megszálló kőb-ükonokai fokon rokon honfoglalóink helyett. Ezért is a tudományterületeket összekötő naprakész szakirodalmi adat-tavon kellene dolgoznunk „A magyar DNS-szöveg-elemző az összehasonlító számítógépes nyelvészeti laboratóriumok és az archeogenetikai adat-bázisépítés kapcsoltságának szükségességéről” csatolva, nem pedig föltalálni a „spanyolviaszt” anyanyelvünk eredete helyett.

György Csihák 2020. 02. 02. 21:59

Kedves Mária,

Darai barátunk küldte most hozzám „Szkíta... stb.” dolgozatát – még nem olvastam, csak a bemutatóját. Megint írok egy apróságot: az elején olvasom Vajk történetét. Apja, anyja keresztény volt születésekor régen. Születésekor lehet, hogy Esztergomban keresztelték. Mivel anyja erdélyi volt és akkor ott bizánci papok voltak, ezért lehetséges, hogy bizánci pap keresztelte (akkor még nem volt szakadás), ezért a keresztségekben, születésekor a Sztefanosz nevet nyerte. A népnek nyilván nem tetszett, ezért a görög nevet, akkori beszélt nyelvén, Vajknak mondta. A kettő jelentése azonos. Tehát Vajkot soha nem keresztelték, mondjuk Istvánra – SE. Azt a történészek tették, valamikor a 15. században. Ha lehet, kérem ilyesformán írja.

Raig Mária Magdolna 2020. 02. 03. 21:28

Tisztelt Elnök Úr,

Köszönöm szépen a tájékoztatását Szent István királyunkról, érdekes.

Azért szeretném még felvetni a kérdést: Biztosak lehetünk abban, hogy bizánci papok térítettek Erdélyben a X. században?

Egyre erőteljesebb a meggyőződésem, hogy a korai kereszténység már Ulfila ariánus püspök idejében kezdett elterjedni Erdélyben (a gepida hunok már keresztények voltak). Arménia, mint az első keresztény állam a térképek szerint a Hun Birodalom tagja volt, Szent András és Szent Fülöp szkítatérítő apostolok voltak.

Meggyőződésem, a hunok terjesztették a kereszténységet, csak épp nem azt, amit Damáz pápa kidolgozott, és ami szerint átírták a Szentírást (Szent Jeromos készítette el a Vulgátát).

Vajon miért lett apokrif irat szinte minden, ami Jézus eredeti tanítványaihoz kapcsolódik?

A bizánci papok tudtommal az ariánus-féle ún. eretnek kereszténységet éppenhogy üldözték. Amennyiben Szent István valóban tudatosan kapta az első vértanú nevét, akkor feltehetően nem a bizánci papok keresztelték meg, és épp e tény elleplezésére használhatták a Vajk nevet.

Van bármiféle régészeti bizonyítéka annak, hogy bizánci papok térítettek a X. században Erdélyben?

Szerintem annak érdekében, hogy a keresztényüldözéseknek végét vegyék, Géza vagy inkább István belement abba, hogy az Egyházat római mintára megszervezzék. Ez lehet az oka annak, hogy az országot pedig Szűz Mária, azaz a védőanya (Babba) oltalmába helyezte István, mert tudatában volt, mit cselekszik.

Darai Lajos írt nekem, amit nagy örömmel fogadtam. A dec. 3-i előadásom csak egy részlet (az utolsó szerkesztésem) ami önmagában nem tudom mennyire érthető, bár nagyon törekedtem rá. Ezért elküldtem a többi előadás munkaanyagomat is. Ezt a módszert kezdtem alkalmazni annak érdekében, hogy tömören és hatékonyan tudjak gondolkozni. A legelső összeállításom eredetileg a rovásjelek elemzéséről szólt, onnan indultam és jutottam el a Szent Koronáig.

Cser Ferenc 2020. 02. 04. 22:33

Czeglédi, Horváth Csaba-Barnabás és nemzet

Kedves Lajos!

Biztos megkaptad, de ha nem, hát itt van. Horváth Csaba Barnabás írásának kritikája. Az eredeti cikket még nem ovastam el, de talán érdemes lenne?.

Látod, hova vezet a 'genetika' önmagában való 'értelmezése'? Czeglédi kritikája jogos, de vajon ő milyen talajon áll? Ismeri-e mások megközelítési módjait is, vagy csak a 'keleti' model-len lovagol?

Lajos, ez van. Sajnos.

Czeglédi Katalin:

Horváth Csaba-Barnabás: FINNUGOR ÉS SZKÍTA EREDET – EGY ÉS UGYANAZ? c. tanulmányáról röviden

– A szerző történelem szakon végzett 2010-ben. A PhD doktori fokozatát 2014-ben a Budapesti Corvinus Egyetem nemzetközi doktori iskolájában szerezte. Nyelvészeti szakképesítése nincs. Átvette az akadémia nyelvészeti kutatási eredményeket, amelyeket felhasznál e tanulmány-vázlatban. Ennek az a következménye, hogy téves, hamis,

feltételezésekre épített alapokon teszi fel az első kérdését címként. Ez már önmagában kérdésként is lehetetlenség, a témában felkészületlenségre utal.

A finnugor elmélet mintegy 300 éves kitalálás, semmi köze a valósághoz, a valóban létező nyelvekhez és nyelvi kapcsolatokhoz.

– A következő kérdés is abszurd: „A szkíták mint finnugorok?”

– Az uráli nyelvcsalád újragondolásáról ír. Nincs mit újragondolni, ez úgy, ahogy kitalálták, téves, nem igazolt a mai napig. Megtévesztettek egy sor kutatót, egyetemi hallgatót, akikből a felső, a középső és az áltálas iskolai oktatásban tanító tanárok lettek és tovább adták ezeket a legtöbbször állításként kezelt, nem bizonyított – mert nem bizonyítható, hibás etimológiákra, a valóságban nem létezett nyelvi kapcsolatokra épített – feltételezéseket.

– A dolgozathoz még egynéhány idézet álljon itt, amely egyértelműen igazolja azt, hogy a szerző a képtelen, hamis akadémiai álláspontot mutatja be: „Az uráli nyelvcsalád, amelynek a magyar nyelv is tagja, ...” Horváth Csaba-Barnabás átvette az akadémiai nyelvészek és követők álláspontját. Helytelenül járt el, más kutatásokat, munkákat eszerint nem ismer sem a hazai, sem a külföldi szakirodalomból.

– „A germán és a szláv nyelvekben mutattak ki finnugor szubsztrátumot...” A szerző figyelmébe ajánlom a szláv nyelvek ismeretét, – köztük elsősorban az orosz, szlovákot, lengyelt, horvátot és szerbet – de nem kerülheti meg a török nyelveket sem. Azt gondolhatnánk, hogy az ún. – sohasem létezett – uráli nyelvcsaládba helytelenül sorolt nyelvek közül legalább azokat ismeri a szerző, amelyekre hivatkozik a tanulmány-vázlatában. Sajnos, nem úgy tűnik, hogy igen.

– Újabb képtelenség, kitalálás, a feltételezések feltételezéseire épített a következő feltételezés: „...a jelenlegi szláv és germán területek nagy részének őslakossága e nyelvek elterjedése előtt finnugor lehetett”.

– Ismétli a bevett, hazug állítást: „...az uráli nyelvcsalád ugor ága, amelybe a magyar is tartozik...” Tény, hogy a mai magyar nyelvnek vannak kapcsolatai a helytelenül felállított, ún. uráli nyelvcsaládba sorolt nyelvekkel, ám a kapcsolatok okai másutt találhatóak, következésképp másutt is keresendők és fordítva.

– A zavart még lehet fokozni: „... maguk a szkíták is finnugor, konkrétan ugor nyelvek voltak...” Az ugor alakváltozatai ungar, hungar, hunn, hun stb. Eredet szempontjából semmi köze pl. a finnhez. A finnben található, magyarral kapcsolatos szavak, nyelvtani elemek a finnben átvételek a turáni gyökerű, szkíta típusú nyelvekből, pl. a szarmatából is. A finnhez hasonlóan átvételről van szó a többi uráli nyelvcsaládba sorolt nyelv esetében is, ám mindegyik más, külön történettel rendelkezik, ezért minden egyes nyelv esetében külön kell tanulmányozni az ún. átvételeket.

– „... a török nyelvek elterjedése a nyugat-eurázsiai sztyeppén elsősorban nem népességcsere, hanem nyelvcsere terén zajlott le.” A történész azt mondja, nem népességcsere zajlott le, a nyelvészethez nem értő pedig azt, hogy „nyelvcsere zajlott le”. Miután a nyelvet emberek beszélik, a hagyományukat, az egész életüket őrzik a nyelvükben, a nyelvcsere még a gondolata is képtelenség. Arról már nem is szólva, hogy nem igazolják a valódi kutatások és a források sem.

– „...a Kárpátoktól Keletre végbement a teljes nyelvcsere és a török jutott egyeduralgó helyzetbe.” A szerző a nyelvek és a nyelvészet terén mutatott teljes felkészületlenségéről, tájékozatlanságáról tanúskodik ezen utolsónak vett idézet is. Hozzáteszem, a genetikai vizsgálatokat végző szakemberek – érdemeik elismerése mellett – is tévesen, megtévesztően használják a finnugor megnevezést, amelyet kritika nélkül átvesznek a kutatók és nem kutatók egyaránt és folytatódik a káosz.

A kritika írója nyelvész: magyar-orosz-altajisztika szakos, az altajisztikai tudományok doktora, 32 könyv és mintegy 150 tanulmány szerzője.

Darai Lajos 2020. 02. 05. 18:04

Kedves Feri!

Igen, Botos Laci elküldte mint „nagyyszerű fejleményt”.

Czeglédiel nem vettem fel a kapcsolatot éppen az elvakult Ázsia-hite miatt.

A bírált írás egyébként Horváth Csaba-Barnabás: Finnugor és szkíta eredet – egy és ugyanaz? *International Relations Quarterly*, ISSN 2062-1973, Vol. 10. No. 3-4. (2019) 9 p. Interneten: https://www.southeast-europe.org/pdf/39/dke_39_m_h_Horv%C3%A1th-Csaba-Barnabas_Finnugor-es-szkita-eredet.pdf. Korábban az *Asia Pacific Journal of Advanced Business and Social Studies* c. folyóiratban angolul jelent meg „Reconsidering the geographic origins based on synthesis of archaeological and linguistic evidence and the newest results in genetics – a Finno-Scythian hypothesis” címmel. A finnugort a jamna (tehát a kurgán) műveltséghez köti, amely keletre terjedt és zsinédíszeként északnyugati irányban, de a Kárpát-medencét nem érintette. Valamint a Kaukázus felől kapt a türk hatást. Stb.

De itt van máris egy újabb vizsgálat az avar elitről (az ELTE se akar elmaradni):

<https://www.nature.com/articles/s41598-019-57378-8>

<https://www.elte.hu/>

Lehet, hogy nem is avar? Mindenesetre a sztyeppei vándorlók köréből való lehet, akik aztán Burjátöldig terjedtek.

Cser Ferenc 2020. 02. 06. 1:32

A nemzet fogalma

Kedves Lajos!

Hát igen. Én nem Czeglédi kritikájával törődöm, hanem amire vonatkozik. A kritikából üvölt Czeglédi keleti eredetének hite. De Horváth Csaba-Barnabás 'esszéje' az, ami ebben új.

Ő megpróbálja a finnugorizmust és a keleti – szkíta/hun – eredethitét egyesíteni és ebből még nagyobb badarság jön ki.

Egyszerűen elkészerítő, hogy a magyar őstörténettel foglalkozók zöme mennyire az előítéletek rabja. Vagy az akadémiai alapok veszett hite, vagy pedig a hősiesség múlt ragozása.

Hogy a valóság micsoda? Az nem érdekli őket. Újat, ütőset akarnak az asztalra letenni és ezért mások gondolatait nem is hajkandók megfontolni – jó esetben elolvasni sem.

Már pedig ezek az urak/hölgyek járnak a közmédiához eladni, terjesztik videón zagyva elképzeléseiket, mint megalapozott tudást. Szenzációt hirdetnek – és ebben manapság megint a véres kard, a mindenkit letaposó erő hite, ami uralkodik.

De az állami politikában is.

Az, hogy népünk, műveltségünk, kultúránk nem a hódító logikáját tükrözi, az csak bántja őket.

Czeglédi megfogalmazott kritikája még jó, de ami miatt hóbörög, amit a leírtak helyére tenne, az sem elfogadható.

Az egyenes vonalú, genetikai ág lebeg a szmük előtt. Hogy egy társadalom komplex valami, számos hatása és összetevője van, az nekik már túl bonyolult, túlzottan magas színvonalú, szellemileg érthetetlen.

Olvasom, hogy Orbán meg olasz barátja a zsidóság nemzetértelmezésének egy másik formáját látszik támogatni. Ebbe belefér a multikulturakizmus, a genetika teljesen kiszorul – hiszen ma már bizonyítható, hogy pl. a zsidóság nem egy töről, Ábrahám köldökénél származik (még szép! – ha úgy lenne, akkor genetikájuk már az értelmetlenségig lerongyolódott volna, ahogy ez zárt völgyek, egymással házasság nélküli kapcsolatok (gyakori)).

Magam már egyszer megpróbáltam megfogalmazni a nemzet fogalmát. Most újra megpróbálok.

Az alapelv, hogy az ember társas lény. Ez mindennek a kulcsa. Manapság ez egyszerűen belátható, hiszen olyan mértékű már a munkamegosztás ember és ember között, hogy szinte mindenki mindenkitől függ.

De csak szinte! Mert ennek a függésnek szintjei is vannak.

A társas lény igénye leginkább a legkisebb emberi közösségnél, a családnál jelentkezik. Az utódok nemzése mindenekelőtt két neműséget igényel – az, hogy klónozzanak, az még odébb van és egyáltalán nem hiszem, hogy azzal biztosítható az emberiség léte.

Az ember utódai, még természeti népeknél is, 6-8 éves korukig szülői támogatás kell, anélkül nem biztosítható az utódlás.

Ez az az időszak, amikor vaslomit valójában is átadnak az utódnak, aminek alapján ekkorra a személyisége kialakul és szinte rögződik is: a kultúrát.

Az *Ember–Társadalom–Emberiség* c. művünkben foglalkoztunk ezzel: ez az a bizonyos szülő személyiség összetevő. Ami ekkorra alakul ki, az a logikai személyiség, az ún. felnőtt személyiség és így hozza létre egészséges emberben azt a hármas csoportot (gyermek–felnőtt–szülő), melynek részei egymástól elválasztottak és amelyek az emberi társas kapcsolatokban alapvetően kommunikálnak, részt vesznek, azokat meghaladják.

A családban tehát ott van a genetikai örökség (idegnűködés jellemzői), ott van a múlt (kultúra, szokások, emlékek, összetartozás formái, együttműködés formái és a hit). Valamint ennek alapján működik az ember, mint gondolkodó, logikus személyiség.

Családok együttessége adja a társadalmi műveltséget, hiszen ebből áll a kultúra.

Ebben a múlt igen erősen részt vesz, hiszen az emlékekre épül fel szinte minden szellemi tevékenység. Akinek nincsenek emlékei, az nem képes szellemi tevékenységre, az még az állatnál is rosszabb – el is pusztul hamar. Szóval, olyan élő ember nincs, akinek semmiféle emléke nem lenne.

Már pedig itt érünk a nemzethez. Közös múlt, közös műveltség és annak egyik legkifejezettebb megjelenése, a nyelv fogja össze a társadalom ezen egységét.

Ez nem mereven zárt valami. Ide beilleszkezhethet valaki, aki nem innen ered, de annak a feltétele, hogy mindezeket elfogaja, maga is részesévé váljék.

De nem illeszkedik bele az, aki jön és a saját hasonló kultúráját akarja a többire ráerőltetni. Azt ez a társadalom óhatatlanul – a saját identitása megőrzése érdekében – kirekeszti.

Ha ezt végiggondolod, ebben benne van bizonyos mértékben a genetikai vonal, de urtálja a közös kultúra, ami óhatatlanul szükséges ahhoz, hogy az utódok társadalmi szereplőkké válhassanak.

Az, amit most megfogalmazgatnak, az nem nemzet, az egy liberális eszmékre alapított kacsamac.

Amit meg a kuruc²³⁰ bírálatként emlegetnek, a genetika, az nem határozza meg egyenes vonalban a nemzetet, de egyáltalán nem zárható ki, ahogy szeretnék.

A kurucosok sőtül hisznek a gének ilyenén szerepében, ami sajnos, nem áll meg. Nem a gén felelős a társadalmi élet alakulásáért, hanem a kultúra, a műveltség, a társadalmi bekötöttség, hagyományok, a múlt és a meglévő szerves kapcsolatok, amelyek lehetnek alárendelők is, de akkor működnek igazán, ha a dominancia a mellérendelés. Egymást elfogadják. A pszichológiai modell szerint: I'm OK, you'r OK!

A lényeg, hogy felvállalja a személy azt a kultúrát, ami a nemzetét meghatározza. Még akkor is, ha nem beszéli a nyelvét. Mert lehet több nyelvet is beszélni, mégis a nemzet jellegű kultúra felvállalása általában egyikre érvényesül – és ez zömmel az anyanyelv. Az, amibe belenő a személyiség – még ha ritkán vannak is ikivételek (pl. Liszt Ferenc).

²³⁰ A www.kurucinfo.hu c. lapról van szó. – A szerk.

Darai Lajos 2020. 02. 12. 15:18

Kedves Mária!

Nem szeretném megzavarni a munkában, de fontosnak tartom tájékoztatni, egy fejleményről. Már régebben megtaláltam Szekeres Sándor honlapját Tóth Gyula kapcsán (mert Szekeres összegyűjtötte a témához kapcsolódó írásokat), de csak most olvastam végig az ő írását: <http://www.eltevedtidoszamitas.hu/modules.php?name=base>. Azért olvastam végig, mert azt éreztem ki belőle az elején, hogy olyasmit mond, amit én is a Diocletianusi era miatti eseménytologatásról az idővonalon. És jött a meglepetés, hogy teljes egész elméletet fejt ki, az Arszakida era kapcsán, Kézai 700-as Atila halála évéből elindulva stb. Azaz hogy i. e. 248-ra vitték vissza valamikor a Jézus születését, mégpedig akkoriban, amidőn felszámolták a Jézus feltámadásával kapcsolatos „bűnös” ismeret hordozóit, a katarokat. De szerintem ettől még az ön Illig-körre alapozott megállapításait nem kell most módosítani, hanem én beépítettem három lábjegyzetet: 13, 27. és 29. lábjegyzet, és ennyivel a dolgot letudnám. Visszaküldöm az egész tanulmányt, legalább látja, mi lett belőle, hogyan képelem betenni a folyóiratba. Azért gondolom, hogy nem kellene változtatni, mert egyrészt $293-248=45$, azaz bizonyára lehet a dolgot interpretálni, másrészt Szekeres Sándor nem vette észre, hogy a dolognak van egy teológiai vonatkozása és kifejtése, amit ön szépen elemez az arianizmus és az iszlám azonosságával. Meg aztán Szekeres S. így a bizánci kapcsolatot is kihagyja, és persze a magyart is abból a szempontból, amit ön kiemel, hogy a saját kereszténységünk elhagyása is benne van a folyamatban. Az, hogy itt nagy viták indulhatnak a csillagászati vonatkozások miatt, azt sejtem, de azt ne ebben a már kész tanulmányban végezze el, kérem.

Hanem azért is gondoltam, hogy erre felhívom a figyelmét, mert a most készülő tanulmányban, ami a magyarokról szól, esetleg még jól is jöhetnek ezek a Szekeres-féle információk, és a csillagászati vonatkozásokat, valamint a 45 év különbséget is helyre teheti.

De nem szeretnék ötleteket adni, viszont azért várom is a véleményét, mert ez a Szekeres-féle találmány sokkal kompaktabb érvelés, mint a kicsit szétfolyó Illig-féle.

Mindennel ráér, csak a saját ritmusa szerint foglalkozzon mindezzel, és fontos, hogy maradjon ereje mindenre.

Raig Mária Magdolna 2020. 02. 12. 16:37

Kedves Lajos,

Szekeres Sándor nem régen tartott egy 2 részes előadást az Ősi Örökségünk Társaságnál, igaz csak az első részre tudtam elmenni.

Bár nagy érdeklődéssel érkeztem, de bevallom, nem nagyon tudott megragadni az érvelése. Evvel nem voltam egyedül. Majdnem mindannyian egyetértettünk abban, hogy volt időbetoldás, azonban az a csillagászati esemény, amit talált, az számunkra nem volt meggyőző.

Én se az Illig-féle 297 évvel számolok, ráadásul, Illig is csak kb.-re mondta, és csak egy adott viszonylatot vizsgálva vonta le a következtetést. Ezért érthette joggal sok támadás. Azóta több kutató is utánagondolt, sokféle nézet alakult ki. Ezek közül Szekeres Sándoré egy, és én nem is akarok vitatkozni senkivel. Majd az idő eldönti, kiét fogadják el, és még az se biztos, hogy az lesz a helyes. Megnéztem azokat a lehetséges időpontokat a programommal, amiket ő felvett, és egyiket se érzem olyan különlegesnek, hogy Jézus akkor született volna.

Számomra csak az a lényeges, hogy becsületesen gondolkodjak azon információk segítségével, amelyek rámtaláltak. Biztosan van, amiben én tévedek, sőt saját magamat is sokszor korrigálok. Így történt akkor is, amikor felvetődtek bennem azok a korai kereszténységre vonatkozó kérdések, amiket már hittan órán is felvettem az iskolában. Mégis kellett vagy 50 év, hogy újból aktivizáljanak! Ilyen az élet.

Kedves Lajos, nagyon köszönöm, hogy ismét aktivizál, mert kezdtem alábbhagyni a témával. Ezek szerint még dolgom van. Nagyon élvezem annak a vázlatnak a kitöltését amit küldött. Olyan érdekes a régi anyagaim nézegetése, sokmindenről már el is feledkeztem, pedig hasznos ismeretek. Így érlelődik szép lassan az egész, és ehhez szükség volt Szekeres Sándorra is. Az előadása után itthon azonnal leültem a gép mellé, és megnéztem, hogy abban az időszakban, ami szerintem Jézus születési ideje, volt-e olyan csillagászati esemény, ami a Betlehemi csillag lehetett. Nem szoktam nézegetni a kisbolygókat, mert nem értek hozzájuk. Most viszont ráleltem a Fehér Holdra, amiről korábban még nem is hallottam. Utánaolvastam, és valós csillagászati tény, hogy időközönként látható még egy Hold, ami itt kering a Föld pályáján. Lehet ez véletlen, hogy pont Jézus születése idején itt járt, néhány nap után megállt a látszólagos mozgása az égen (utána hátrált)? Érzem, hogy az Égiek irányítanak engem, de tudom, még ez se jelenti azt, hogy tévedhetetlen vagyok. Szükségem van kontrollra. KÖSZÖNÖM!!!!

Természetesen majd így utánaolvastva is végiggondolom Szekeres Sándor következtetéseit, könnyen lehet, hogy más hasznos információra lelek, az időpontban azonban nem hinném, hogy változtatnék.

Az anyagaimba korrektúrával nyugodtan javítson bele bármit, az együttműködés híve vagyok. A magyarságért teszem, nem önmagamért.

Darai Lajos 2020. 02. 21. 0:30 **Égett halcsont és kagyló**

Kedves Feri!

Csak átfutottam, és ha jól értem, feketére égett halcsontokból és kagylókból következtetnek arra, hogy 120 ezer éve már ott volt az ember: https://www.iflscience.com/plants-and-animals/site-of-blackened-stones-could-push-back-human-occupation-of-australia-by-55000-years/?fbclid=IwAR2cgJz_i6RBDiObgfOqgxtDawsYO2vqM6Ridztw4E1MFanbS7iPGiVbs-k

Most, hogy akkor erdőtüzek voltak ott, nem fordult meg a fejükben, hogy tüzet nemcsak ember képes okozni?

Cser Ferenc 2020. 02. 21. 1:04

Kedves Lajos!

Figyelembe vették a tüzeket - utalnak is rá.

Nem tartom lehetetlennek. Csak azt, hogy a homo sapiens 60 évezreddel ezelőtt hagyta el Afrikát és terjedt el világszerte – és ez az egyedüli forrás.

Ugyanis ez a téves.

Több emberi maradvány mutatja, hogy a homo sapiens nem Afrikában alakult ki, hanem több helyen. Így pl. Jáva szigetén is, ahol 130 évezredes nyoma van az embernek. Így Európában is, ahol 300 évezredes modern koponyát találtak (a *Kárpát-medence, vagy Szkitia?* c. könyvünkben hivatkozunk is rájuk). Így pl. Kínában is, ahol 90 évezredes mongolid, modern embert találtak és meg is fogalmazzák, hogy az a helyi erectus utódja.

A Jávai ember simán átjöhetett, hiszen utódai ma is itt élnek. Ugyan az ő érkezését a Mungo-ember utánra teszik, de hát nincs még elég adat – hiszen, ahogy írják itt is, a 70 évezred előtti lehetséges helyeket nem kutatták ki. Most nekikezdenek.

Cser Ferenc 2020. 02. 21. 9:34

Kedves Lajos

A jávai ember nem 130 évezrede él ott, hanem az M130-as allélhez köthető. Viszont 0,6-0,9 millió évvel ezelőtt érkezett oda és a kavics műveltséghez tartozik.

Nagyonis elképzelhető, hogy már 120 évezrede átjött Ausztráliába.

Akkor itt meleg éghajlat volt (a mainál is melegebb), így érthető, hogy a déli szakaszokon élhetett, oda eljuthatott.

A mungo-man az első lehülés idején jött ide és akkor a kontinens középső része volt csapadékosabb – ma sivatagos – és ott élt.

A második lehülés mélypontja előtt váltotta fel a mai bennszülött lakosság testalkatát mutató Jávai ember, – lapos orr, hátracsapott homlok, hoszú lábak, de vastag csontozat – akik számára a déli partokon való élet a hideg miatt megnehezülhetett.

Lajos, amit a cikk ír, nagyonis valós lehet.

Darai Lajos 2020. 02. 21. 12:27 **Több helyen kialakuló modern ember**

Kedves Feri!

Köszönöm, a pontosítást is az olvasásban, és a továbbiakat. Ezek nekem nagyon tetszenek, mert jól aláhúzzák a mi dolgainkat, amikor a modern ember félmillió évről értekezünk.

De van még egy mozzanat, amit most érintettél, a több helyen kialakuló modern ember. És erre nézvést azt még nem nagyon tárgyaltuk ki, hogy a kvantumrezonancia jelensége mennyire elősegíthette az előre haladásban a kiegyensúlyozottságot.

Arra gondolok, hogy mivel az agytól agyig terjedő közlésnek nincsen a Földön távolsági akadálya, a ritka lakosság miatt mindenki mindenkire hatott. Ezért aztán minden ötlet, eredmény mindenkinek eszébe jutott, vagy az ugyanúgy képződő beszédhang használata is azonos vagy igen hasonló módon történhetett. Illetve kellett történnie, hiszen a mellékelt ábra azt mutatja, hogy egyszerre alakult ki több helyen.

De ezt egyébként úgy is meg lehet fogalmazni, tehát a kvantumrezonancia jelensége használata nélkül, hogy azonos agyi és testi felépítettség azonos képességekhez és eredményekhez vezetett a bolygószintű azonosság miatt (a helyi éghajlati és egyéb viszonyokhoz alkalmazkodás csak színesítette a dolgot). És hát azért is kellene sokkal jobban tudatosítani világszerte ezeket az ismereteket, összefüggéseket (a kemény fizikai, kozmogóniai tényekkel – korlátozottságunkkal – együtt), hogy ne adjon teret a tudatlanságból fakadó elmaradottság tobzódásának a kozmológiai és a mesés képzelődés. Amit a háttérből táplál igen ügyesen a nem kimondott támogatás, azaz a megtűrés a különböző fórumokon, hordozó, terjesztő eszközökön, és ehhez aztán nálunk társul az ázsiai vonatkozások szemérmetlen pénzelése, ahová, a pénzsagra, még azok is oda gyűlnek aztán, akik korábban hajlandók voltak kicsit elgondolkodni a dolgokon.

Cser Ferenc 2020. 02. 21. 13:05 **Ember és nyelv viszonya**

Kedves Lajos!

Sikerült egy olyan mondatot összehoznod, amely már vetekszik az angolok leghosszabb szavának hosszáva. Ez ugyanis a smiles. Hogy miért? Mert a két s között egy márföld (mile) van. 😊 (Időközben láttam, tévedtem abban, hogy az utolsó 3 mondatodat egynek véltem. Alaposan megnezve, valójában három – a pontot és a nagybetőt esti agyam nem látta meg.)

Na, nem ez a lényeg, hanem az, amit a *Gyökerekben* is pedzegettem, hogy nem feltétlenül kellett ahhoz a földgolyó két távoli pontján élőknek találkozniuk, hogy valami gondra azonos, vagy hasonló megoldást találjanak.

Ez a szerszámlélesztésnél egyértelműen látszott.

De voltak is szomszédos kapcsolatok, az emberek átadták az ismereteiket egymásnak. Ezt nevezik kultúra diffúciónak, ami kétségtelenül létezett a távoli múltban.

Hogy tagolt beszéddel-e, vagy bemutatással, azon lehet vitatkozni. Vannak, akik (pl. Gamble) a kb. 50 évezrede bekövetkezett robbanásszerű változási sebességhez a tagolt beszédet rendelik, – magyarán mondva, a modern embert, a homo sapiens kifejedését a tagolt beszédhez kötik – de én legfeljebb a nyelvten kialakulását tenném akkorra. A neandervölgyi embernek már beszélnie kellett, – tagoltan! – különben képtelen lett volna nagyvadra vadászni. No, meg az eltemetett halottai mellé tett halotti kellékek is túlvilági életben való hitre utalnak, és az eléggé elvont fogalom ahhoz, hogy kézjelekkel ne lehessen továbbítani a közösségben.

Az agyrezonancia jó megközelítés, de az a tapasztalatom, hogy a beszédprocesszor sugároz, azaz a gondolat megfogalmazása, így – bizonyos mértékig – a nyelvhez köthető. De, persze, lehet más is, de nem ez a lényeg. Hanem az, hogy a világon legalább 6 helyen alakult a homo erectus modern emberré, illetve elődévé. Afrika, Kelet-Ázsia, Jáva szigete, Kaukázus vidéke, Dorgonevölgye és a Kárpát-medence (Bükk).

Nem 50 évezrede, – sem 150, ahogy az afrikait datálják – hanem még korábban. Nem pillanatszerűen, hanem folyamatosan. Ebben a párhuzamos változásban benne van az azonos alapról indulás és az azonos problémára adott hasonló, vagy azonos válaszadás képessége is. Ugyanúgy a tagolt nyelv kialakulása is. Vannak a gyermek szavak (mmm, ppp), amelyek a csecsemők hangjai, amikor cumiznak, illetve akarnának; aztán rengeteg hangutánzó szó is, ami mindenütt hasonló. Kong, csep(eg), stb. Nagy nyelvészeink – természetesen itt a megszállottakra gondolok – ezekből vonnak le messzemenő következtetéseket és állnak a világ első nyelve mellé, amely aztán széthasadt különböző nyelvjárásokra és nyelvekre.

Nem, nem volt egységes emberi nyelv a távoli múltban, hanem már akkor nyelvek voltak, ahogy azzal párhuzamosan alakult az előember is emberré. Nem is látva egymást, nem is tudván egymás létezéséről. A mousteri szerámokat egyidőben alakították ki a Kaukázus völgyeiben és a Dordogne völgyében is. Köztük volt egy széles lakatlan terület – ahogy ezt Gábori bemutatta. Ez volt a Dnyeper és a Don közötti terület, amelyet már csak a modern ember népesített be, az is a gravetti korszakban.

Hogy ezt terjeszteni kellene? Igen. Csak a gond, hogy hol és kiknek? A heroizmus még mindig elbűvölő – és különösen ha annak terjeztésére adják a pénzt is.

De nem szabad feladni! Folytatni kell az értelem felkeresését és aktivizálását. Könyveinkben egyébként ezek részben már le lettek írva. Csak az a gond, hogy honfitársaink sorra nemesekké válnak, – illetve, mindent megtesznek azért, hogy azzá váljanak – és a nemes magyar ember nem ír és nem olvas! De nem is gondolkozik.

Csihák György 2020. 02. 23. 8:50

A magyar ősök genetikus és fizikus szemmel

Ferikém, hozzászólásra mellékelem *Bérczi Szaniszló 2020. 12. 12-ei írását*:

A megküldött szöveghez egy kritikai hozzászólás fizikus szemmel

Tisztelt ZMTE levelezők:

Köszönöm a levelet, az ábrát, a cikket.

Többek között ezen a mondaton megakadtam. 'A Bábelig meglévő egynyelvűség'.

Bővebben, szöveggörnyezetbe ágyazva ez a rész így 'hangzott el': 'A Bábelig meglévő egy-nyelvűség, a helyben szellemi javakat felhalmozó, és azzal gazdálkodó AVK-FÉK népeességből, ma már genetikailag nyomon követhető a téridőbeli kirajzás keleti irányban a Kaukázus északi és déli oldalán egyaránt a DNS-térképezhető máig.'

Úgy emlékszem, hogy az 'AVK-FÉK népeesség' időléptéke 7000 év körüli (8000-5000 éves). Valódi nyelvfejlődéstörténeti modell nélkül hogyan lehet a beszédükről állítani valamit?

Az IE glottokronológiai 'törzsfá' csak IE nyelvekre vonatkozik, s azok szanaszét található Euráziában.

Valódi nyelvfejlődéstörténeti ismeretek nélkül ilyet: 'A Bábelig meglévő egy-nyelvűség' nem lehet állítani.

A nyelv fejlődéstörténete legalább 100 000 éves léptékű. Ebből az IE glotto... csak 8000 évet lát át. De az általuk IE körbe sorolt műveltségi csoportokhoz tartozó leletek (pl. Arzhan, Berel szkíta kurgánokból) csak 3000 évesek. Honnan lehet azt tudni, hogy az egy-nyelvűség (milyen fokon egy-nyelvű?) kitartott az elmúlt 4000 évvel ezelőttig. Már az időlépték is nagyságrendekkel eltérő.

A beszéd közösségi hierarchiaszinten (társadalmi szint) segíti a létezését, a működését.

Ez alatt a szint alatt 10-12 hierarchiaszinttel mérhető a genetikai maradványok egy része.

Ezt a kettőt (a társadalmi szintre jellemző beszédet és az emberi mélyrétegben található DNS-ben fennmaradt emlékeket) a köztük lévő fokozatok kidolgozása hiányában nem szabad összekapcsolni.

Tehát sem az időlépték, sem a működési hierarchiaszintek nincsenek összekapcsolható állapotba hozva.

Ez az összekapcsolás mindenképpen téves következtetésekre vezet.

Az lenne eredménnyel kecsegtető, ha a genetikai mérésorozatokra a 'genetikusok' fölépítenék a saját belső fejlődéstörténetüket. Azt terítenék szét – pl. áramlások bemutatásával – Euráziára.

Csak majd ha ez készen van, akkor lehet mással – pl. ha létrejön addig egy valódi nyelvfejlődéstörténeti modell, akkor azzal – összekapcsolni. Mert a túl korai összekapcsolásokból csak olyan összevisszaságok jönnek ki, mint amiben kóvályog az IE beszédű tudománycsoport.”

Cser Ferenc 2020. 02. 23. 12:14

Gyurkám, köszönöm.

Végig bogarásztam és igyekeztem megérteni [Oláh Zoli írását]. Be kell vallanom, Oláh Zoli fogalmazása baromi nehezen érthető – sokszor az az érzésem, hogy csak handa-banda.

Amit Szaniszló itt megfogalmaz, az jogos. Sőt, nagyonis jogos.

Az egész Bábel-szindróma a Bibliából ered. Semmi sem indokolja – és támasztja alá – azt az elképzelést, miszerint az emberiségnek volt ősnyelve. Ráadásul, hogy az néhány évezrede bomlott fel. *Benjámín* c. könyvemben alaposan foglalkoztam az Ószövetség történelmi hitelességével és be kellett látnom, hogy abból történelmet, régészeti adatot kiolvasni meglehetősen kétséges dolog. Ha nem ismered a könyvet és érdekel, akkor elküldöm. Nyomtatásban nem jelent meg, interneten terjesztettük, amíg a nemenyi.net élt.

Sokkal inkább az a helyzet, – amit Szaniszló itt említ – hogy a nyelv, mint közösségi társadalom-kapcsolati eszköz már az első emberi közösségeket jellemezte – azaz már a neandervölgyi embercsoportoknál szükséges feltételezni, hogy használták. Erre számos bizonyíték van – a Gyökerekben ezeket fel is soroltam – de leginkább az, hogy halottait már meglehetősen régen eltemette és sírmelléklettel látta el. Ez a tény pedig egyértelműen elvont gondolkozást igazol. Egyébként nagyvadra (pl. mamut) vadászni egyedül nem lehet, az bizony közösségi, társadalmi ügylet volt.

Ami azt az érzetet kelti, hogy lehetett ősi nyelv, az az etimonok léte, azaz gyermek szavak és hangutánzó szavak léte – ami helytől és emberi társadalomtól függetlenül mindenütt azonos, merthogy azonos forrásra hasonló felépítésű egyedek hasonlóan reagálnak.

Ilyen alapszó pl. a mama és a papa, ami az anya emlőjét cumizó gyerek hangja (mmm) és amit az apja mellbimbóra kapásakor hallatt (ppp) csalódottan, mert kiköpi.

Ez csak két példa. De a lélek és az ehhez kapcsolódó fogalmak sorozata is a lélegzés hangját utánozva fogalmaz meg fogalmakat.

A Gyökerek angol változatában – neked is megküldtem, ha jól emlékszem – 72 nyelv két féle szókészletét foglaltam táblázatba. Száz alapszót és száz kultúrszót. Abból nyilvánvaló, hogy az alapszó a nyelvi genetika szempontjait tükrözi, a második táblázat pedig a kultúráét. A kultúrával az ahhoz kapcsolódó megnevezés is terjed – és a kulturális elemek több helyről elindulva nem mutatnak központilag egy helyre.

Szaniszló nem a munkánk értelmére hivatkozik, hanem a munkáinkban megjelölt helyekre, ahonnan genetikai információt remélne. Oláh Zoli válasza meg elképesztő! A DNS szabad állapotban meglehetősen hamar lebomlik. A csontokból nem vonható ki DNS, ha azok évezredek már. Csak töredékek. Így valóban ez a módszer csak néhány évezredig ad támpontot, de már a tízezer éves is kétséges.

A gondom pedig ezzel az, hogy mint az egyszálú eredetkutatások mindenütt, ez is valóban félrevisz. A Gyökerekben 4 tudományterület eredményeit foglaltam egybe. Az ötödik a genetikai és az a másik négygel harmóniában van, azaz abban a rendszerben értelmezhető is. Erről szólt Darai Lajossal írt legutolsó könyvünk is. Ebben kiléptünk a Kárpát-medencéből és az egész rendszert a Föld felület lehető legnagyobb részére kiterjesztve értelmeztük.

Gyurkám, a Szkítia megjelenése óta egyre másra jönnek azok az eredmények, amelyek az abban kikövetkeztetett eredményeket alátámasztják. Itt hivatkozom a neandervölgyi genomnak a modern emberébe olvadására – azaz nem halt ki, a modern ember nem szorította ki, hanem ötvözte a neandervölgyieket, akik műveltsége nem volt a modernéhez képest alárendelt.

Hivatkoztam Ausztrália őslakosságára is. Ide az ember – a Mungo-man – a würm első mélyebb lehülésekor érkezett, azaz legalább tíz évezreddel azelőtt, hogy a modern elméletek az Afrikából való kiáramlást emlegetik. Az ember pedig mongolid volt, azaz vékony csontú, hidegövi és lapított arcú, amely Kínában a würm első lehülését megelőzően jelent meg, mint a homo erectus utódja.

Ezeket váltotta fel a második lehülés vége előtt egy melegövi, lapított orrú, de meglehetősen vastag csontú populáció, amely a jávai embert tükrözi. Ezek a ma élő benszülöttek is.

Viszont most találtak egy telepet, amely 120 évezredes emberi tevékenységre utal. A jávai ember már akkor itt lehetett, de az ilyen régi lehetséges telephelyeket éppen a 'modern' elméletek miatt nem kutatták meg.

Sem a mungo-ember, sem a jávai testileg nem az afrikaiak leszármazottja.

Olvastad Hargita Csaba tanulmányát a kérdéstről? Ha nem, elküldöm – elborzasztás végett. Ő Baráth Tibor szómágiájával keresi – és 'bizonyítja': – a 'földön minden kultúra magyar' alapeszmét. Én régebben Baráth könyvét elkezdtem feldolgozni, hogy a nemenyi.net könyvtárába föltegyen, de kb. a harmadánál undorral csaptam le. Ugyanis ott már egyértelmű volt, hogy Baráth hülyének nézi az olvasóját. A szómágiája azonban – úgy látszik – hat. Nála is a Biblia az alap, hiszen az emberi történelemben vaskosan ott szerepel a néhány évezrede történt özönvíz is – ahogy annak évszáma az Arvisurában is megjelenik, mint Atlantisz (Mu) elsüllyedésének időpontja.

Mindezekhez a Krónikákat is meghatározónak véli Hargita – és teljesen figyelmen kívül hagyja, hogy azok már a Magyar Királyság idején születtek és Árpád népünk krónikái, de már a katolikus hitvilágon átszűrve. A canberrai találkozón az Őstörténeti szekcióban mutattam be a 8 krónika együttesen feldolgozott anyagát, ami természetesen egyértelműen azt tükrözte, hogy azok nem a magyarul beszélő nép emlékeit tükrözik.

Ennyit tudok mindezekhez hozzáadni.

Egyetértek veled, hogy most egy másik irányú elcsúszás esélye nagy – különösen, mert az állampolitika is azt részesíti előnyben. Kásler maga mögött tudja ebben a kérdésben a mai hatalom potentátjait. Nem tartom véletlennek, hogy az ún. Magyar Intézetbe a mi elgondolásunk nem kapott helyet, sőt, lassan úgy érzem, hogy idegenné válik.

Politika, mondhatnánk. A politika pedig a hazugság legfelsőbb foka, amely manapság már afelé halad, hogy az igazságot tekinti bűnnek és a bűnüldözés eszközét – törvények – vetné be ellene. A habsburgok az uráli eredetet tartották politikájukkal összeegyeztethetőnek, a mai politikusok meg a turkot.

Hogy mi az igazság? Egyik hatalmat sem érdekelte, érdekli. Azt nyomják, amelyik a hatalmi céljaiknak megfelel.

Cser Ferenc 2020. 02. 23. 23:05

Nyolc krónikánk együtt nézve: nem a magyarul beszélő nép emlékeit őrzik

Gyurkám, régi mondás: nem feladni! Ha majd a koporsónkra hull a rög, akkor talán meg lehet fontolni, hogy feladjuk, de addig nem.

Magam küzdök, ameddig lehet. Néha visszahúzódok, mert az adott helyzetben csak a pusztulás a lehetőség és annak nincs értelme, hiszen amíg élek, csak addig tudok küzdeni.

Most nem ez a helyzet. Mármint létem élettanilag nincs veszélyben, de látván a heroizmus mindent hódító rohamát, a küzdés más formája kínálkozik. Hogy mi, azt még nem tudom. De visszavonulót nem fúvok, legfeljebb a roham idejére félre állok.

Ez történt mostanság.

Láthattad, a Gyökerek angol változatát kézbe adtam. Mi volt rá a válasz? Semmi.

A megszállott hívők nem olvasnak, csak a saját ígéjüket mormolják.

A hunnal kapcsolatosan igazad van, hogy ez a nevünk – kívülről. Mert a magyar (ez a név sem a mi találmányunk, ezt is kaptuk) mellérendelő műveltségnek nem fontos önmaga megnevezése. A szomszédokéban viszont igen. A hunok valóban itt voltak, az őslakosokkal szövetséget is alkottak, de ettől az őslakosok még műveltségüket tekintve nem lettek hunok.

Ugyanez vonatkozik a székelyekre. Én sokkal inkább a sicle - azaz sarló - nevét vélem náluk felfedezni, amit még az újkőkorszakban kaptak. Ez lehet szittyá alakban is, aminek a jelentése később tevődhetett át a szkítákra. Magyaránmondva: a szittyá nem feltétlenül jelenti a szkítát. Még akkor is, ha a krónikáink szerint az ún. honfoglalók Szkíta-országból jöttek a Medencébe.

Mellékelem a canberrai találkozón elmondott előadásom vetített képanyagát és a hanganyag átírt változatát, hogy lásd, mire is gondolok (a genetika előadásom valahogy eltűnt a rendszeremből, talán valamelyik back-up USB rudacsán meg van, még nem találtam meg).

Hogy rövidre fogjam: hogy miként nevez meg a környezet egy mellérendelő műveltséget, az nem föltétlenül jelenti azt, hogy valójában annak a névnek tartalmilag is megfelel. A hunok valóban a Kárpát-medencében jártak és a Nyugat számára emlékezetessé váltak, így nem véletlen, hogy a maguk logikájával nem csak a katonai elitet, hanem a velük együtt működőket is így nevezzék meg.

Ugyanez vonatkozik a mostaniakra is, pl. Lezsák M. anyagára. Persze, onnan jöttek a hun utódok később és hozták magukkal a műveltségi elemeiket, de a Medence letelepedett őslakosainak más a műveltségi tárháza - ahogy ezt László Gyula már bemutatta.

Csak hát a kettős műveltséget elfogadni? Nem szeretik a hívők, holott erről van szó. Ezt a közel-keleti régészek is már bőven ragozzák.

Mondjuk, Lajossal közösen közölt tanulmányainkban ezt általában erőteljesen kiemeljük és nem hatunk a hívőkre még sem. Csajághy pl. kifejezetten tiltakozik a gondolat ellen, mondván (emlékezetből idézem), hogy 'megfosztjuk a hős hunokat a népüktől'. Hát nem! A Medence letelepedett őslakói, akik azt a műveltséget folytatták, amit a Gyökerekben bőven elemeztem is, nem

azonosak a 'vendégekkel' - és a tapasztalat mindig az, hogy nem a letelepedett többség veszíti el a nyelvét, hanem a csatlakozó, vagy rátelepedő kisebbség (Nagy Sándor könyvében bőven van rá bizonyíték).

A Gyökerekben a Medencébe érkezőket sorra be is mutatom és elemzem az őslakosokkal való kapcsolatukat, amelyek kétségtelenül léteztek. Csakhogy nem a betelepülő töredékek határozták meg a Medence további műveltségének az elemeit - így a nyelvét sem.

Cser Ferenc–Darai Lajos: **Kárpát-medence, vagy Szkítia?**

Elnök úr! Tisztelt hallgatóim!

Különös érzésekkel állok Önök elé előadásunkkal, hiszen a tanácskozás a magyarság szittyá – azaz szkíta – eredetével hivatott foglalkozni és mi éppen arra készülünk, hogy ennek cáfolatát mutassuk be. Tisztában vagyunk az érzelmekkel, ami a hallgatóságot – és népünk tekintélyes részét – a szkíta rokonság felé tereli, amiért ez a gondolat mély gyökereket eresztett. A most bemutatásra kerülő adatokkal évek óta tisztában vagyunk, mégis a magyarságnak szkítákkal kapcsolatos felfogását – bár hibásnak tartottuk – mégsem igyekeztünk megcáfolni. Hogy most ezt mégis megtesszük, annak különleges oka van. És pedig az, hogy egyre szélesebb körben terjed az a felülről támogatott propaganda, hogy Árpád 'barbár katonanépe' a honfoglalás idején a Kárpát-medence magas szintű, civilizációs műveltségét taposta el és ez a műveltség zsidó volt. Legújabbban Ausztráliában láthattunk egy ismeretterjesztő filmet a zsidóság Palesztinából való elmeneküléséről és abban az egyik menekülési út – és gyűjtőterület – Spanyolország volt, a másik meg a Kárpát-medence.²³¹

Tartalomjegyzék

- Bevezetés
- Miért fontos, hogy Szkítia-e az őshaza?
- Mit mondanak a krónikák?
- Mit mond a néprajz, a nyelvészet?
- Mit mond a régészet?
- Mit mond az embertan?
- Kettős kultúra – elit jöhetett a sztyeppéről, a magyar néptömeg őshazája a Kárpát-medence

1. dia.

Előadásunk vázлата látható a vásznon. Hölgyeim és uraim! Az előbb mondottak figyelmeztető jelek számunkra. Ha igaz lenne a magyarság sztyepperei eredete – és ennek egyik végső forrása, a szkítaság – akkor nem háborognánk, nem mutatnánk be a jelen előadást. De az a sanyarú – számunkra azonban fölemelő – helyzet, hogy Árpád katonanépe nem taposott el egy magas szintű műveltséget, civilizációt, hanem a Kárpát-medence őslakóival szövetségben, az őslakók szellemiségéhez messzemenően alkalmazkodva, mégis a római kereszténységet rájuk erőltetve hozta létre Európa akkori legkorszerűbb államát, és az a műveltség magyarul beszélt. Erre számos bizonyítékot felmutattunk már korábbi munkáinkban. Jelenleg tiszteletben tartva az előadásra szánt fél órási időt, a másik oldalt mutatjuk be: mi a szkíta eredet alapja és mi ennek a cáfolata?

²³¹ Vesd össze Cser Ferenc, Darai Lajos: *Kárpát-medence, vagy Szkiatia?* Fríg Kiadó, 2008. 214-284.

Bevezetés

- Finnugor-török 'háború' a XIX. században
- Habsburg ház: ázsiai eredet – alárendelt népesség
- Trefort: „nekünk európai rokonság kell!” - finnugor elmélet a hivatalos akadémiai álláspont
- Német 'történészek' – Budenz, Hunfalvi
- Szemben a török eredet képviselői

2. dia.

Bevezetesként éppen csak utalunk a közismert tényekre, hogy a finnugor eredet a XIX. század második felének a terméke és mint kényszer települt rá a Magyar Tudományos Akadémiára. A vele párhuzamosan vitatott turk/török eredet a középkori krónikákra épülve a magyarság török – következésképp sztyeppei – származását hirdette és a két nézet vitája a XIX. század második felének sajtóvitájában viselte a török-ugor háború címet.²³² Ezt trianonihoz hasonló békediktátummal zárta a politika. Trefort Ágoston szavaival élve, „nekünk európai rokonság kell”.

Miért fontos, hogy Szkítia-e az őshaza?

- Sztyeppei eredet a török elmélet alapja.
- Árpád és katonanépe sztyeppéről jött a Kárpátok közé.
- Kik voltak a Kárpát-medence őslakói?
- Mai hangok: magas kultúrát taposott el Árpád és népe:
 - Mars vissza a sztyeppére!
 - Fizess és szolgálj a régi urakat!

3. dia.

Hogy miért fontos számunkra ma, hogy Szkítia-e az őshaza, ezt a kérdést a bevezetőben kifejtettük. Minthogy az első két tétellel már végeztünk. A továbbiakban a Mit mondanak a krónikák? kérdéskörre térünk át. Részben röviden bemutatjuk, hogy valójában mire is alapozódik a magyarok szkíta eredetének gondolata. Ezt követően röviden ismertetjük, hogy mit nyújt számunkra a néprajz és a nyelvészet majd a régészet adataira térünk ki – ugyancsak rendkívül vázlatosan.

²³² Joseph Deguignes és Prax György szerepét ebben bemutatja Darai Lajos: [Árpád Atila örökén – a magyarok őseik útján.](#) – A szerk.

Mit mondanak a krónikák?

- Anonymus Gestája – kb. XII. század
- Kézai krónikája – 1205.
- Kálti Márk képes krónikája – 1358.
- Thuróczy krónikája – 1486.
- Budai krónika – 1473.
- Heltai Gáspár krónikája – 1575.
- Szekér J. Aloysius krónikája – 1808.

4. dia.

Térjünk akkor át a legfontosabb részre: mit mondanak a krónikáink? Legkorábról ismert krónika Anonymus krónikája, mely valamelyik Béla (föltehetően II., de inkább III.) részére készült, azaz Anonymus Gestája – kb. a XII. századból eredhetett. A következő, immár biztosan datálható krónika Kézai Simon krónikája – 1205-ből. Szerkezetét és mondandóját tekintve eltér Anonymusétól, ám erre épülnek a továbbiak, úgy mint Kálti Márk képes krónikája – 1358-ból, Nagy Lajosnak címezve. Hunyadi Mátyás számára készült a Budai krónika – 1473-ban, majd közvetlen ezt követte Thuróczy krónikája – 1486-ban. Heltai Gáspár krónikája – 1575-ből az első magyar nyelven írt krónika és ebből már a mai nyelvünktől alig eltérő nyelvezet bukik elő, azaz közel fél évezred alatt a nyelvünk már nem sokat változott – legfeljebb kopott. A legkésőbbi még függetlennek tekinthető krónika Szekér J. Aloysius krónikája – 1808-ból.

Anonymus gestája

A szcítiaiak ugyanis jó régi népek, s van hatalma Szcítiának keleten, mint fentebb mondtuk.
Szcítiának első királya Mágóg volt, a Jáfet fia, és az a nemzet Mágóg királyról nyerte a magyar nevet. Ennek a királynak az ivadékából sarjadt az igen nevezetes és roppant hatalmú Attila király.
Ő az Úr megtestesülésének négyszázötvenegyedik esztendejében a szittyia földről kiszállva, hatalmas sereggel Pannónia földjére jött, és a rómaiakat elkergetve, az országot birtokba vette.

5. dia.

Kezdjük Anonymusszal. Krónikájából az alábbi mondatot emeljük ki: „*Szcítiának első királya Mágóg volt, a Jáfet fia, és az a nemzet Mágóg királyról nyerte a magyar nevet. Ennek a királynak az ivadékából sarjadt az igen nevezetes és roppant hatalmú Attila király.*”

Anonymus a szkíták dicséretén felül mindössze annyit említ krónikájában, hogy Attila szkíta volt. A magyarság eredetéről, hogy honnan jött, semmit sem említ. Anonymus egyébként csakis a nemességet tekinti magyarnak, az országot betelepítő lakosságot megveti és nem tekinti szittyának.

Kézai krónikája 1205.

Menróth óriásra, ki a nyelvek megkezdődött
összszavarodása után Eviláth földére méne,
mellyet ez időben Persia tartományának
neveznek,...

S minthogy Hunor és Mogor első szülöttek
valának, atyjoktól megválva külön sátrakba
szállnak vala. Történt pedig, hogy a mint
egyszer vadászni kimentek, **a pusztán egy
szarvas ünőre bukkának, mellyet, a mint
előttök futott, a Meotis ingoványaiba kergetének.**

6. dia.

Kézai említi először a Perzsiából való származást, a szarvaslegendát, és – idézek: „*a pusztán egy szarvas ünőre bukkának, mellyet, a mint előttök futott, a Meotis ingoványaiba kergetének.*” Ehhez csak annyit kell megjegyeznünk, hogy Perzsia és a Meotisz mocsarai között 1000 km – és többek között a Kaukázus van.

Kézai krónikája 1205.

Kémekeket küldvén tehát onnan Scythiába, miután Scythia országát kikémlelték, gyermekeikkel és barmaikkal azon hazába vonulának, hogy ott lakozzanak. Midőn tehát azon országba bementek, abban lakókul az alpzürokat és pruténokat találták, kiket eltörölvén...

A Scythia országgal keletre határos a Joriabeliek országa ezután Tarszia s végre Mangalia, hol Európa végződik. A nyári nap alatti táj felé a korozmi nemzet fekszik és Ethiopia, mellyet Kissebb Indiá-nak hivnak, s aztán délszak és a Don folyó közt áthatolhatatlan pusztá van.

7. dia.

Aztán ezt olvashatjuk: „*Kémekeket küldvén tehát onnan Scythiába, miután Scythia országát kikémlelték, gyermekeikkel és barmaikkal azon hazába vonulának, hogy ott lakozzanak.*” Mit jelent ez? Semmiképp sem azt, hogy Kézai a magyarokat szkítának véli. Megtekintették, elfoglalták és aztán jöttek a Kárpát-medencébe, azaz Szkítiából érkeztek csupán. Ez a megfogalmazás tehát egyáltalán nem tételezi fel a szkíta eredetet, hiszen Szkítiába mentek, még ha mesészerű körülmények között is.

Kálti Márk krónikája 1358.

Nyilvánvaló ebből mindenkinek, hogy Hunor és Magor, a magyarok ősei [nem] Nimród fiai voltak,...

Szent Jeromos mondja; azért sem, mert Nimród sosem lakott a Tanais folyó környékén, mely keleten van, hanem az óceán tengerénél. Miképpen tehát a Szentírás és a szent doktorok mondják, a magyarok Jáfet fiától, Magortól származnának, aki – Szent Sigilbert antiochiai püspöknek a keleti nemzetektől szóló krónikája szerint? – ötvennyolc esztendővel a vízözön után ment bé Evilat földjére, és feleségétől Enéttől nemzette Magort és Hunort;? róluk a magyarok és hunok nevezete.

8. dia.

Kálti Márk képes krónikájában ezt olvashatjuk: „Nyilvánvaló ebből mindenkinek, hogy Hunor és Magor, a magyarok ősei [nem] Nimród fiai voltak,... Szent Jeromos mondja; azért sem, mert Nimród sosem lakott a Tanais folyó környékén, mely keleten van, hanem az óceán tengerénél.” A földrajzi bonyodalmon felül itt sem találjuk meg, hogy szkíták lennének eleink, hanem azt, hogy Perzsiából indultak. Azonban azt is megtudjuk, hogy a perzsiái eredet forrása elsősorban Szent Jeromos.

Thuróczy krónikája 1486

Némelyek úgy tartják, hogy ez a Nimród volt a hunok, vagyis a magyarok ősapja...

Azt is mondják, hogy ugyanennek a Nimródnak Enéhen kívül más feleségei is voltak, és Hunoron és Magoron kívül más fiakat is nemzett, és hogy ezek és az ő utódaik az említett vidéken, Perzsiában laknak...

És mind Diodorus ugyanitt, mind pedig Hérodotosz? az ő Krónikájának negyedik könyvében előhozakodik egy bizonyos mesével, mondván: hogy Héraklész – régebbi amannál a másik Héraklész nál, aki utóbb a trójai államot feldúlta – ...

9. dia.

Thuróczy krónikájában ez olvasható: „Némelyek úgy tartják, hogy ez a Nimród volt a hunok, vagyis a magyarok ősapja...”, avagy „előhozakodik egy mesével, hogy” – azaz a korábbi elképzeléseket nem tartja igaznak, jóllehet támaszkodik a korábbi krónikákban írtakra. Nem említi, hogy a magyarok szkíták lettek volna.

Budai krónika 1473

- [4.] Ezek a törzsek pedig akkor – miként Josephus mondja -a héber nyelvet használták. Mivel pedig Hunor és Magor Nemroth elsőszülöttjei voltak, atyjuktól különválva, külön sátrakban laktak.
- [5.] Történt pedig, hogy egy napon kivonultak vadászni. A pusztaságban egy nőstény szarvas került eléjük; futott előlük, és ők a meótszi mocsarakig üldözték.
- [6.] Felderítőket küldtek tehát innét Szkítiába, és miután a szkíta vidéket igen ravaszul kikémlelve felderítették: ebbe a hazába vonultak be gyermekeikkel és csordáikkal, ott akartak lakozni.

10. dia.

De a néhány évvel korábbi Budai krónikában olvashatjuk a Josephusra²³³ való hivatkozással, aztán ugyanazt: „Felderítőket küldtek tehát innét Szkítiába, és miután a szkíta vidéket igen ravaszul kikémlelve felderítették: ebbe a hazába vonultak be gyermekeikkel és csordáikkal, ott akartak lakozni.” Megint csak nem találunk a krónikában még csak utalást sem arra, hogy a magyarok szkíták lettek volna.

Heltai Gáspár krónikája 1575

Annak utánna magának hajtá az végső vandalusokat az Philimerus, az ő hadnagya által. Annak utánna jobb lakóföldeket kezde kívánni, és kenyeret süttötven általméne a tóvizeken, midőn meglátta volna azzokat. De midőn még félig a nép nem költ vólna által, megszakada a híd, és ledőlle, és nagy sok ember és barom vesze oda. És úgy nem mehetének vissza, akik általjötenek vala, által sem jöjhetének amazok, kik hátra maradtanak vala.

Philimerus ez okaért elindulván a megmaradott néppel, és a spaliókat megkezdé, kikre előszer ért vala. **Annak utánna mindjárt az végső Scíthiára méne allá, melly a Pontus tenger mellett vagon.** Abban a tartományba laknak az adogiták, kiknek a caniculában, mellyet hév hólnapnak nevezünk, negyven egész napig semmi éjek nincsen, hanem mindenkoron világos nap vagon.

11. dia.

A Szkítiába vonulást Heltai krónikája is megerősíti: „Annak utánna mindjárt az végső Scíthiára méne allá, melly a Pontus tenger mellett vagon.” Bonyolult földrajzi leírás kíséri ezt a megállapítást, melynek igazságtartalma fölöttébb csekély. A magyarok szkíta eredetére azonban ebben a krónikában sem bukkanunk.

²³³ Josephus Flavius. – A szerk.

Szekér Aloysius krónikája 1808.

Senaar Mezejéről lassanként Napkelet felé indulván, a' világnak azon részeit választották első lakó-helyül, melyet bekerít Napnyúgot felől Irtisch, Napkelet felől pedig Amur vize? és a' Sina, vagy más néven, Chinabéli Birodalomnak Éjszak felé néző szomszéd Tartományaiban letelepedtek, úgyhogy a' Magyarok régiebb Őseinek első lakó-helyek azon a' tájon vólt, melly ama' roppant Sinabéli Birodalomnak határt vet Éjszak felől: ...

Sinabélieknek, midőn módjok nem esett benne; az említett esztendőben pedig a' Topai Tatóroktól a' Volga vize mellé szorítottak, a' hová annál könnyebben engedték magokat nyomattatni, hogy naponként szaporodván, a' Baschiriai Tartomány szoros vólna nekik: a' hol köz-akarattal tanácsot tartván elvégezték magok között, hogy Ásiából kirádulván, Európába költöznének.

12. dia.

Szekér krónikája szerint viszont őseink Kína mellől jöttek, nem Perzsiából – és ez felel meg a későbbi hun eredetnek. „...és a' Sina, vagy más néven, Chinabéli Birodalomnak Éjszak felé néző szomszéd Tartományaiban letelepedtek, úgyhogy a' Magyarok régiebb Őseinek első lakó-helyek azon a' tájon vólt, melly ama' roppant Sinabéli Birodalomnak határt vet Éjszak felől...”

Mit mondanak a krónikák - összefoglaló

- Nem állítják, hogy a magyarok szkíták, csak azt, hogy Szkítiából érkeztek.
- Szkítia önmaga krónikáról-krónikára különbözik
 - Minél későbbi a krónika, annál keletebbre tevődik az eredet.
- Anonymus krónikájában egyértelművé teszi: neki a magyarok csakis a magyarság nemesi rétegét jelentik.

13. dia.

Mit is mondanak tehát a krónikáink?

Nem állítják, hogy a magyarok szkíták, csak azt, hogy Szkítiából érkeztek.

Szkítia leírása viszont krónikáról-krónikára különbözik. Minél későbbi a krónika, annál keletebbre tevődik az eredet.

Anonymus krónikájában egyértelművé teszi: neki a magyarok csakis a magyarság nemesi rétegét jelentik, Attila kései utódait és hogy Attila a szkíta király, Mágog magvából való.

Lépjünk tovább.

Mit mond a néprajz, a nyelvészet?

- A magyar műveltség meghatározó eleme a mellérendelés.
 - Növényi elemek – lélek jelképek
 - Alárendelő a sztyeppe elem – ragadozó állatok, harcias jelenetek.
- A magyar nyelv ősisége, viszonya Európa és Ázsia nyelveihez
 - A magyar nyelv más nyelvek forrása, a magyar nyelv Eurázsia legősibb állapotban konzerválódott, leginkább kialakult nyelve

14. dia.

Mit mond a néprajz, a nyelvészet? Mit mond a régészet?

A magyar műveltség meghatározó eleme a mellérendelés. Növényi elemek – lélek jelképek – jellemzik mind a képi, mind a szóbeli műveltséget. Alárendelő sztyeppe elem – ragadozó állatok, harcias jelenetek – szinte hiányoznak a magyar népi műveltségéből.

A magyar nyelv ősisége, viszonya Európa és Ázsia nyelveihez a magyar nyelv európai központi helyzetére utal. Azaz a magyar nyelv lehetett más nyelvek forrása, a magyar nyelv Eurázsia legősibb állapotban konzerválódott, leginkább kialakult nyelve. Közvetlen rokonságba semelyik nyelvvel sem hozható, ragozó nyelvek közül az európai ragozó nyelvek állnak hozzá a legközelebb, viszont időben hatalmas távolságban tőle.

Mindezekből – és számos itt nem ismert adatból egységesen – arra következtethetünk, hogy a magyar népi műveltség letelepedett, földművelő és fémfeldolgozó, eredetét tekintve Kárpát-medencei és szinte semmit sem tartalmaz a sztyeppe műveltségeiből. Amit a sztyeppe műveltségi elem támogatására fel lehet mutatni, az a Kárpát-medence sztyeppe területeiről származik, már pedig az a magyarság teljes településének csak töredéke.

A nyelvészet eredményeiből annyit kell még megemlítenünk, hogy a szkíták nyelve tudományos igényrel ma sem ismert. Pusztán a görögök leírásaira hagyatkozhatunk, ahol csupán néhány személynév, vagy szkíta istenség neve ismert, magáról a nyelvről nem maradt fenn hitelt érdemlő adat. Ezért hát itt a találgatásokra széles tér nyílik.

Mit mond az embertan?

- A magyar népesség genetikai összetevői
 - A magyar lakosság döntő többsége az európai ősgént hordozza.
- A magyar lakosság embertanilag jellegzetesen közép-európai, északi vonás elenyésző
- A magyar lakosságban meghatározó mértékben jelen van az ún. turáni terület emberanyaga is.
- Hiányzik a mongol emberanyag (<1%).

15. dia.

Mit mond az embertan?

A magyar népesség genetikai összetevői szerint ősi, európai, merthogy a magyar lakosság döntő többsége az európai ősgént hordozza.

A magyar lakosság embertanilag jellegzetesen közép-európai, északi vonás itt elenyésző. Ugyanakkor a magyar lakosságban jelentős mértékben jelen van az ún. turáni terület emberanyaga is. Teljesen hiányzik viszont a mongol emberanyag (<1%).

Tegyük ezekhez hozzá röviden, hogy mit mond a feltáró régészet?

A magyarság nem vezethető le a finnugor elmélet alapján. A magyar kultúra nem található meg a Kárpát-medencétől távol. A hivatkozott távolabbi műveltségek számos eleme nem található meg a magyar műveltségben, viszont a magyarokat jellemző – mellérendelő – műveltség azokra nem jellemző.

A honfoglalást korától kezdve azonban egyértelműen látszik, hogy a magyar társadalom is kettős kultúra – az elit jöhetett a sztyeppéről, a lakosság döntő többségét alkotó néptömeg őshazája viszont a Kárpát-medence. Ez utóbbiak műveltsége felel meg a magyar nyelv sajátosságainak.

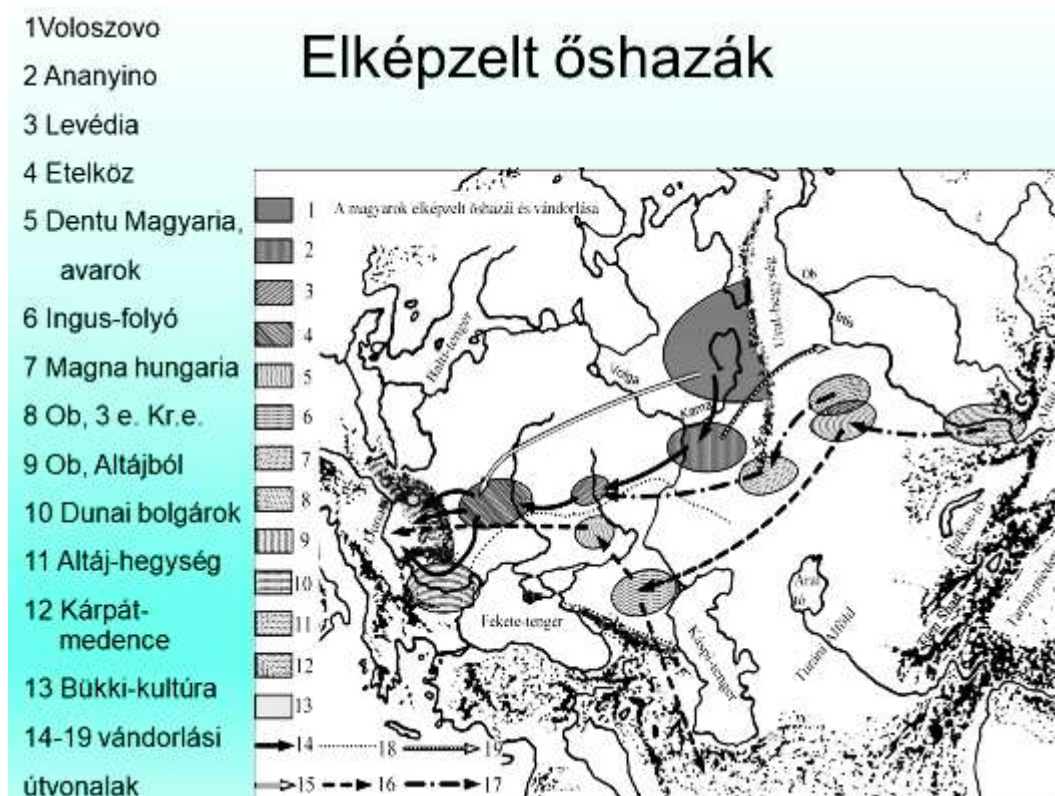

Az ábrán a magyarság őshazájához fűződő elképzeléseket foglaltuk össze. Ide besorolható mind a finnugor, mind a szkíta elmélet. Mindegyik lényege, hogy a magyar nép sztyeppe-i lovas-pásztor, katonanép volt és ebből a szempontból teljesen lényegtelen, hogy eredetileg az Urál mögött, Perziából, vagy Mongóliából érkezett-e az orosz sztyeppére. Az elmélet lényege, hogy sztyeppe-i nép volt, amilyen volt egy évezreddel a magyarság feltételezett ideérkezését megelőzően a szkíta nép.

Az ábrán látható a legkorábbinak vélt az Urál melletti Voloszovó és Ananyinói műveltség (1 és 2). Mindezek – és különösen az Uráltól keletre elterülő területek – nem tartoznak a hagyományosan szkítának vélt területek közé. Csupán Levédia (3), Dentu-Magyaria (5) és az Ingus-völgy (6), ami szkíta fennhatóság alá esett. Ámde a magyarok vélt itteni tartózkodása fél évezreddel a szkíták bukása utáni.

Kettős kultúrák Euráziában

- A sztyeppe kultúrája a jégkorszak fölmelegedése után: kurgán.
- A kurgán műveltség hódító mozgásai
- Ötvöződött kultúrák:
 - letelepedettek – földművesek
 - rátelepedettek – pásztorok, nemesek.

17. dia.

Most jutottunk el az előadás egyik lényegi pontjához: kik voltak a szkíták? Mit tudunk a szkítákról? Annyit bizonyosan, hogy nem képeztek egységes népet, nemzetet, hiszen kettős kultúrát alkottak: voltak a hatalom birtokosai, a lovas katonák – őket nevezhetjük szkítának, kiemelten uralkodó törzsüket, az ún. királyszkitákat – és volt az alattuk élő, a katonanépet gyakorlatilag kiszolgáló népesség – ahogy ez a szkíták korában a Kárpát-medence Dunától keletre és északra eső részeit kivéve, mindenütt így volt. A kor európai műveltségét a kettős kultúra jellemezte, ahogy a kárpát-medencei magyarságot is a honfoglalás utáni időkben (valójában itt a hun időktől kezdve lehet ezt csak igazolni, korábról nem).

A kettős kultúrák nem jelentik az emberiség ősi kultúráját. Legkorábbi jelei az orosz sztyepére vezetnek, ahol a Kr. e. 6. évezred közepén jelenik meg az addigi általános emberi műveltségként ismert mellérendelés helyett az alárendelés. Ennek műveltségét a szakirodalom – a sírdombok alapján – kurgán műveltségnek nevezi és ez ugyan alárendelő, de nem tekinthető kettős műveltségnek. Viszont innen eredő embertömegek szolgálnak a kettős műveltség kialakulását megteremtő egyik összetevőnek..

Az alárendelő sztyeppe-i lovas nagyállattenyésztő műveltségek a Kr. e. 5. évezred közepén megmozdulnak és elkezdik a mellettük lévő letelepedett műveltségek területét elfoglalni. Kezdetben fölégetik az azon élők műveltségét, majd a Kr. e. 4. évezred közepétől azokra rátelepednek és kialakítják az uralkodó és az alárendelt népesség kettősségét. Ezeket a régészeti irodalom első és második kurgán invázióknak nevezi. Az ezek eredményeként kialakult ötvöződött, kettős műveltségekben alul voltak a letelepedettek – azaz földművesek – és felül a rátelepedettek – a pásztorok, a nemesek.

Sztyeppe műveltsége: kurgán

- Az alárendelés megjelenése: Kr. e. 5. évezred
- A lovaglás legelső jelei (Dereivka): Kr. e. 5. évezred
- Alárendelő, harcias szemlélet
 - Istenség – férfi
 - Fegyver isteni rangja
 - Ló mint élelem, majd ló, mint szentség
 - Emberáldozat
 - Harc mindenek felett

18. dia.

Nézzük most az alárendelő alpműveltség jellemzőit. A nevüket – kurgán – az elit jellegzetes temetkezési módja alapján kapták. A kurgán műveltség kialakulásában meghatározó szerepet töltött be a sztyeppe-i ló. Félreértések elkerülése végett már most leszögezzük: a ló sztyeppe-i állat,

sem Egyiptomban, sem a Folyamközben nem élt, oda csak sokkal később – a Kr. e. 3. évezredet követően került be. Azaz, amit a kurgán műveltségről elmondunk, annak elemei esetleg megtalálhatók ugyan ez utóbbi területeken is az alárendelő műveltség összetevőiként, de a lovaglás, a lovas pásztorkodás, a lóvontatású kocsis azonban nem. A ló megülésére utaló zablanyom legrégebbi példája a Dereivka (Dnyeper alsó kanyar keleti partja) temetőjéből került elő: egy eltemetett lókoponya, fogain a zabla okozta kopás jellegzetes jegyeivel. Kora: Kr. e. 5000 körüli.

Ahogy ezt Padányi Viktor – ugyan más időszakra téve – alaposan kifejtette: a lovaglás tette aztán lehetővé, hogy az ember az utazását tekintve elszakadjon a vízpartoktól és a sztyeppén kelet-nyugati irányban tömegesen mozoghasson.

A lovat megülő sztyeppeni nagyállattenyésztő műveltségek kifejezetten férfi központú szemlélettel, harcias életmóddal rendelkeztek és a fegyver – kezdetben a kőkés, később a bronztőr, még később a kard – isteni rangra tett szert. A letelepedettek hitvilágára eleddig a lélekhit volt a jellemző, melynek jelképei a későbbi világelemeknek nevezett tűz, víz, levegő és föld jelképei voltak és amelyek megszemélyesítéséből származtak az alárendelő műveltségek istenségei. A kurgán hitvilág lényegi eleme viszont az istenség, akinek magukat alárendelve rendelték maguk alá a letelepedett népséget. Általános volt náluk az emberáldozat, a véráldozat, az önmagáért való harc. Mindezek a jellemzők föllelhetők később az ún. nordikus hitvilágban, azaz a kurgán műveltséget elsősorban azokhoz lehet kötni.

Ugyanezeket a műveltségi jellemzőket találhatjuk meg a korábbi kurgán műveltség területein uzóbb élő szkítákról szóló leírásokban is, istenneveik, vallási rítusuk, temetkezési módjuk mind ezt fejezik ki – és mindezek tökéletesen idegenek a magyar népi emlékezettől, műveltségtől.



19. dia.

Vessük most tekintetünket a kurgán műveltségek színterére: az eurázsiai sztyeppére. A dia bíbor színnel jelzi a sztyeppét. Jól látható, hogy ez a földrajzi övezet a Kárpát-medencétől az orosz síkságon át, a Kaszpi-tenger és az Aral-tó fölött északra vonul és a nagy ázsiai hegylánc északi részén húzódik a Mongol-medencéig. A zóna legnyugatibb része a Kárpát-medencében a Duna–Tisza-köze és kissé keletebbre a Maros völgye. Ide telepedtek be sorra a sztyeppeni lovas pásztorok, miközben a medence dombos, löszös, hegyvidéki területein élt az őslakosság – akiről

mi föltételezzük, hogy ők beszélték a ma magyarnak ismert nyelvet és művelték azt a letelepedett kultúrát, aminek a terméke a több mint kétszázezer népdal, a sok-sok népmese, a lélekjelképekkel ellátott faragás, aminek lényege a lélekhit és nem annak megszemélyesített változata, nem az istenhit.



20. dia.

Itt külön megmutatjuk az eurázsiai sztyeppe kiterjedését, kiemelve, hogy az nem nyúlik le az ázsiai tavak mellett délre, ahol valójában rendkívül száraz időjárás uralkodott és ahol nagyobb tömegű állat számára sem elegendő táplálék, sem megfelelő víz nem található meg. Déli oldalon az ázsiai magas hegyekből eredő Szir-Darja és Amu-Darja folyóvölgyek (Kyzylkum) mentén volt csak élet – és ezek táplálták az Aral-tavat. A két tó közötti terület kifejezetten száraz, több százézer állathordákkal több tízezres népesség áthaladását nem teszi lehetővé.

Kurgán műveltség eredete

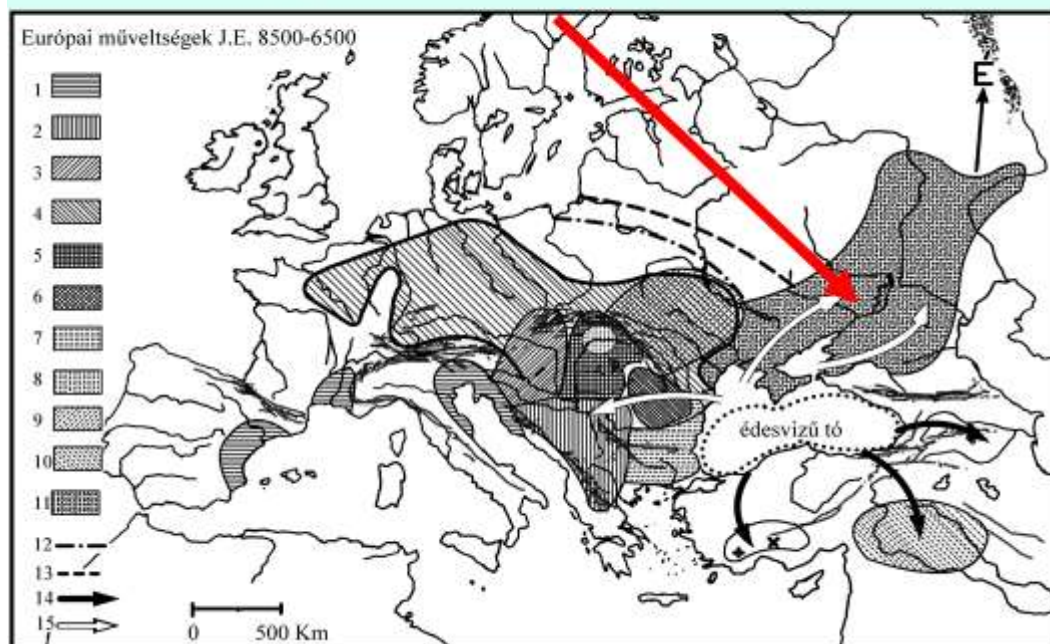

21. dia. Európai műveltségek a würm fölmelegedését követő időben. 1: legkorábbi európai földművelés. 2: Vincsa műveltség. 3: lengyeli máveltség. 4: vonaldíszes kerámia kiterjedése. 5: tiszai műveltség. 6: bojan műveltség. 7: Karanovo műveltség. 8: bükki műveltség. 9: kukutyini (cucuteny-i) műveltség. 10: folyamközi öntő műveltség. 11: sztyeppei pásztor (kurgán) műveltségek. 12: Dnyeszter–Bug műveltség északkeleti határa, 13: Nemuna műveltség határa, 14, 15: Fekete-tó feltöltődéskor szétszóródott műveltség, Anatólia +: Hacilar, x: Çatal Hüyük.

Erre a területre esik a kurgán műveltség, itt az eredete. Alapvető emberforrásuk a Fekete-tengernek a jégkorszakot követően édesvízi tóvá alakult medencéjének föltehetően északi területe, ahonnan a Boszporusz átszakadásakor (Kr. e. 5500)²³⁴ vonultak északra és telepítették be az orosz sztyeppét. A sztyeppei nagyobb sűrűségű emberi élet megköveteli az állattenyésztést és a kezdeti birka mellett később a befogott ló és annak birtokában a marhatenyésztés szolgálhatta az ember életét. A párhuzamos – nyugatabbra – letelepedett műveltségek elsősorban földművelésből éltek és ezek többleterméke képezte aztán később a kurgán inváziók hajtóerejét, merthogy anélkül telepedhettek rá a földművesekre, hogy azok kipusztultak volna. Európában velük párhuzamosan, ám előttük haladva terjedt a vonaldíszes kerámia műveltsége, melynek egyértelmű forrása a Kárpát-medence.

²³⁴ Az édesvízi tó feltöltődését Fekete-tengerré korábbi expedíciók bizonyították. A hatalmas ár 155 méterre emelte a vízszintet, 155.400 km²-t öntött el. Tengergeológusok szerint az özönvíz hirtelen jött. Lásd W. Ryan–W. Pitman: *Noah's Flood; The New Scientific Discovery about the Event that Changed History*. Simon & Schuster, New York, 1998. – A szerk.

Kurgán műveltség inváziói

- A lovaglás és később a kocsi birtokában a sztyeppe kurgán műveltsége Európa meghódításába kezd – új társadalmi szervezettsége a *rabszolga társadalom*
 - I. Kurgán invázió: Kr. e. 4500
 - II. Kurgán invázió: Kr. e. 3500
 - III. Kurgán invázió: Kr. e. 3000
 - Európa 'indogermánosodása'
- Ázsiába forduló invázió: Kr. e. 1900-1500

22. dia.

A lovaglás és később a kocsi birtokában a sztyeppe kurgán műveltsége Európa meghódításába kezd – új társadalmi szervezettsége a *rabszolga társadalom*.

A kurgán műveltség inváziója három – vagy Ázsiát tekintve négy – hullámban történt.

I. Kurgán invázió: Kr. e. 4500

II. Kurgán invázió: Kr. e. 3500

III. Kurgán invázió: Kr. e. 3000

Ez utóbbival – Maria Gimbutas szavaival élve – gyakorlatilag befejeződik Európa 'indogermánosodása'.

A 4. invázió már nem invázió jellegű volt, hanem több lépésben, kisebb csoportok vándorlásával és a lövontatási harci szekér hadi alkalmazásával valójában Ázsiába forduló inváziót jelent. Ennek kora Kr. e. 1900-1500. Ekkor jut el a lovaglás és a lovas harci szekér Mezopotámiába, majd később a hykszosz hódítás révén Egyiptomba. A kusiták idején ismeri meg Sumér ezt a fegyvernemet és tanulja meg. A lovas pásztorok a Balkánon és Anatólián át kerültek Ázsiába, nem pedig a Kaukázuson keresztül, vagy a Kaszpi-tenger partján, legkevésbé talán annak keleti oldalán.

I. Kurgán invázió

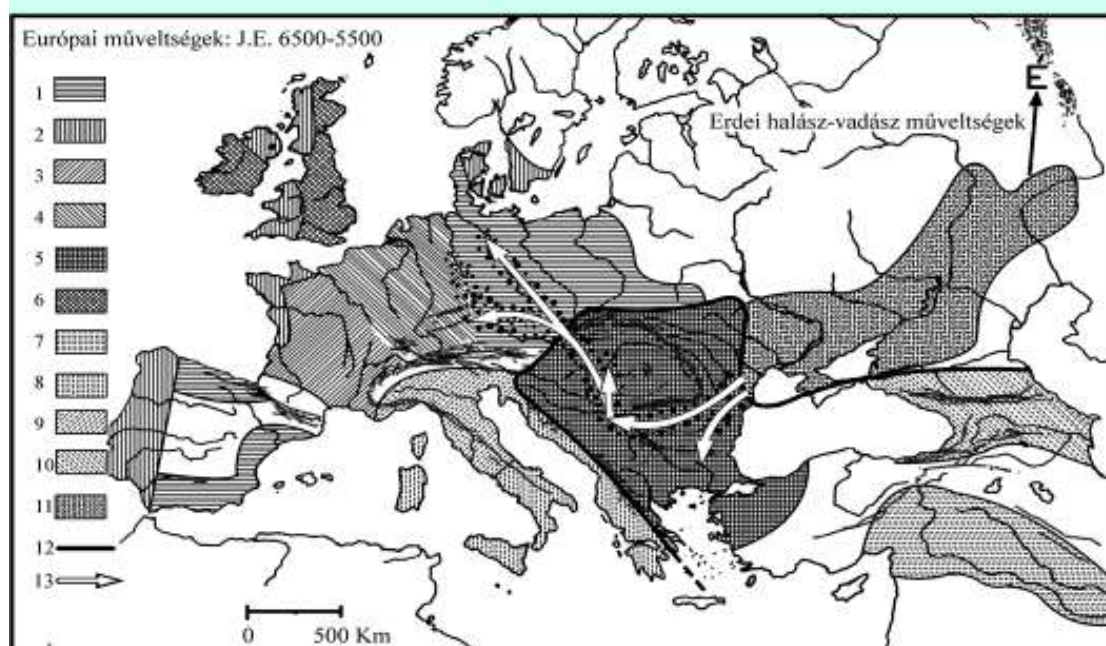

23. dia. Európa rézkora, az első kurgán invázió. 1: északi földművelő műveltség. 2: megalitok. 3: nyugat-francia földművelők. 4: Rajna-Szajna földművelők. 5: középkelet-európai réz műveltség. 6: brit földművelők. 7: ubaidi városiaszt megelőző műveltség. 8: dél-olasz földművelők. 9: észak-olasz és turrén földművelők. 10: kaukázusi réz műveltség. 11: sztyeppei pásztor, kurgán síros műveltség. 12: rézművesség északi határa Kr. e. 3500 körül. 13: Nyilak és pontok: a kurgán temetkezés terjedése, helyi műveltségekkel ötvöződésének két hulláma.

Vessünk egy pillantást az I. kurgán invázióra. Ennek forrása a Kaukázustól északra elterülő sztyeppe, céliránya elsősorban a Balkán, majd a Duna mentén halad észak-északnyugat felé. Nem alakít ki kettős társadalmat, hanem a letelepedettek műveltségét fölégeti – azok teljességgel véd-telenek voltak a támadó lovas pásztorokkal szemben! A letelepedett társadalom vagy pusztul, vagy elmenekül. Menekülési irány zömmel a Kárpátoktól északnyugatra történik.



24. dia. Második kurgán invázió. 1: nyugat-európai megalit műveltségek, 2: szalagdíszes kerámia terjedése, 3: észak-olasz csoport, 4: szalagdíszes, azaz kottafejes kerámia műveltség forrása, 5: anatóliai kora-bronzkori műveltség, 6: kaukázusi korabronzkor műveltsége, 7: dél-olasz műveltségek, 8: Kárpát-medencei fémutánzó kerámia, bronz kori műveltség, 9: folyami városi műveltség, 10: kurgán műveltség terjedése a Kárpát-medencében, 11: sztyeppei kurgán műveltség, 12: második kurgán mozgás, 13: szalagdíszes műveltség „menekülése”.

Az egy évezreddel későbbi II. kurgán invázió forrása az orosz sztyeppe északi területe és nemcsak délnek, hanem északnak is halad. Ez már nem égeti fel a letelepedett műveltségeket, hanem lassan fokozatosan terjed nyugatra és a földművelőkre rátelepedve kettős műveltségeket alakít ki.

Itt láthatjuk a vonaldíszes kerámia műveltségének egy különleges mozgását: északkeletre, az Urál térségébe vonul! Oda, ahol ma az ún. finnugorok élnek. A legtávolabb vándorlók ekkor kerülnek aztán az Urál mögé és teremtik meg életfeltételeiket a hideg övben. Ők ma az ún. ugorok, azaz vogulok és osztjások.

Ötvöződő kultúrák

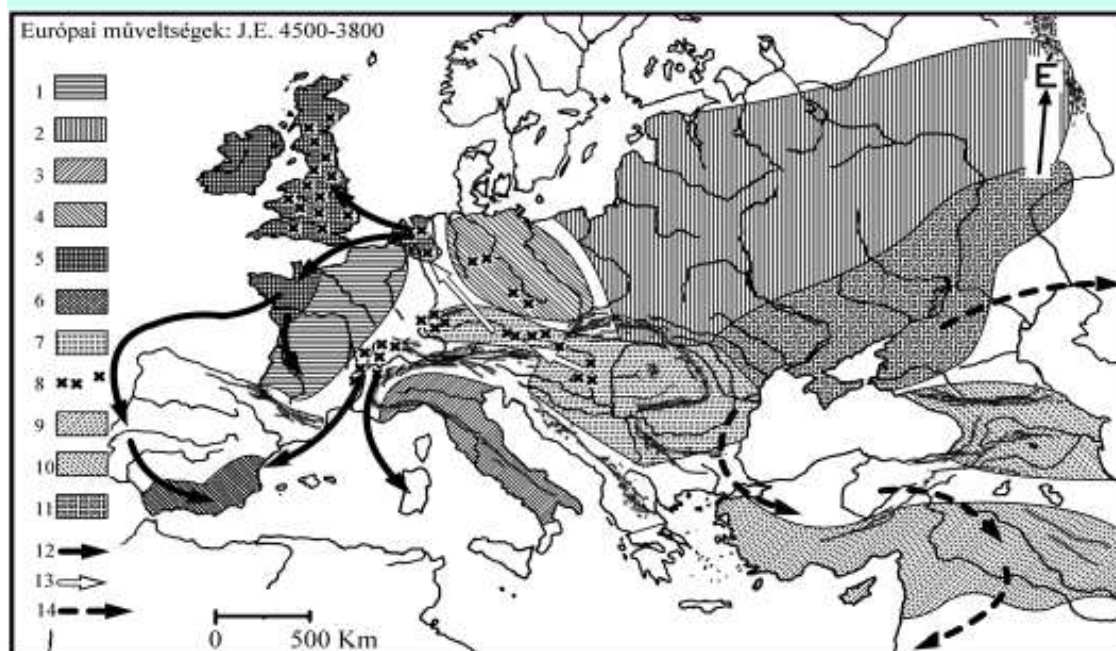

25. dia. Ötvöződő kultúrák és a haragedény műveltsége. 1: Megalitikok. 2: Késő szalagdíszes műveltség. 3: észak-olasz műveltség. 4: Unetice műveltség. 5: Wessex műveltség. 6: El argar műveltség. 7: Duna-menti bronz műveltség. 8: Haragedény műveltség. 9: Városias műveltségek. 10: Kaukázusi bronz műveltség. 11: Sztyeppei katakomba műveltség. 12. Somogyvár-Vinkovci műveltség terjedése. 13. haragedény műveltség terjeszkedése.

Ezen az ábrán az európai ötvöződött műveltségeket láthatjuk. Ugyancsak itt láthatjuk a sztyeppei lovas társadalmak Ázsiába vonulásának az útját. A kialakult műveltségekben meghatározó a haragedény műveltsége, vele párhuzamosan a megalit kultúráé.

Ötvöződött kultúrák

- Szvidéri kultúra – szlávtság
- Germán alföld – kelta
- Közép-kelet-Európa – szkíta
- Nyugat-Európa – haragedényes műveltség, majd kelta
- Dél-Európa – göröggé vált pelagéz
- Közép-Európa – fegyverkovács: önállóan megmarad.

26. dia.

- Ezen az ábrán az európai ötvöződött műveltségeket soroljuk fel. Ezek:
- A Kárpátoktól északra a Szvidéri kultúra – itt lesz a későbbi szlávtság.
 - Germán-alföldön később a kelta műveltséget ismerjük.
 - Közép-Kelet-Európában, az orosz sztyeppén a szkíta műveltség jelenik meg.
 - Nyugat-Európában a haragedényes műveltség terjed, majd ennek nyomában a kelta.

– Dél-Európában a később göröggé vált pelagéz műveltséget láthatjuk, mely göröggé a dór és ion törzsek hódításával válik.

Közép-Európában lévő fémfeldolgozó műveltség fehér foltként nem válik kettős műveltséggé, mint fegyverkovács önállóan megmarad.



27. dia. Európa a bronzkor végén. 1: Cucuteny műveltség. 2: Abasevó műveltség. 3: Rhoni-Appennin műveltség. 4: tumulus temetkezés műveltsége. 5: késői Wessex műveltség. 6. dél-olasz műveltség. 7: kárpáti és balkáni bronzműveltség. 8: Trzciniec műveltség. 9: városias műveltségek. 10: kaukázusi műveltség. 11: sztyeppei pásztor gerendasíros (kurgán) műveltség. 12: uráli bronzműveltség. 13: északi bronzműveltség. 14: késői Unetice m. 15: észak-keleti bronzműveltség. 16: késői szalagdíszes műveltség. 17: a harci szekeret terjesztő népmozgás. 18: harci szekér európai terjedése. 19: korai vasgyártás. Szaggatott vonal: bronzműveltség határa. Pontozott nyíl: az egyiptomi XIX. dinasztia hódító útja.

A III. kurgán inváziót láthatjuk itt, aminek ugyancsak volt szerepe a főnti kettős műveltségek kialakulásában, ill. továbbélésében. Az invázió elsősorban a Kárpát-medencén ment át, de ennek következménye a Balkán később ismert műveltségeinek – mükénei, minózi²³⁵ – a kialakulása, majd ennek záró eseményeként fogható fel a tengeri népek inváziója, melyben a Földközi-tengeri városi műveltségek megroggyantak, részben el is tűntek. Pl. a hettiták összeomlásáért azt a Balkán északi területeiről, a trákok körzetéből indult népcsoportot teszik felelőssé, akik aztán a mai Örményországba telepedtek be, majd szókészletüket iránpa lecserélve a ma az indoeurópaihoz sorolt örmény nyelven beszélnek. Holott nincs nyelvtani nemük, az igeragozásukban a magyarra azonos ragokat használnak és a baszkok ill. a magyarok mellett az egyetlenek, akik a többszámban a k-t (vagy kemény ch-t) használják.

Az ábrán szaggatott vonallal a korszak végén a bronzkészítés határát ábrázoltuk.

²³⁵ A teljes Balkánba, beleértve a Peloponnészoszi-félsziget és a Kükládot is. – A szerk.

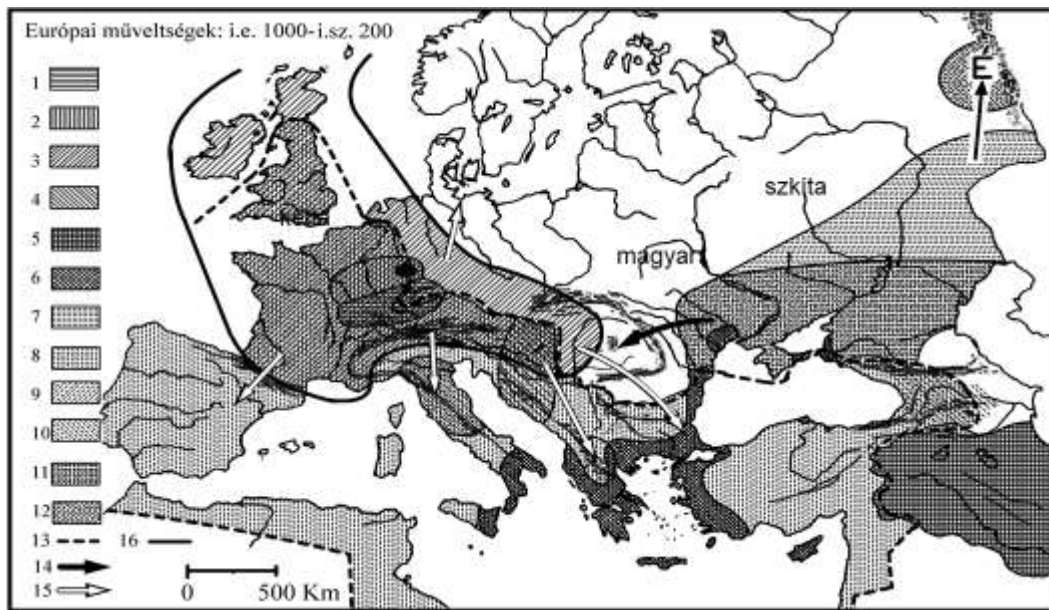

26. dia. Ötvöződött kultúrák: Európa vaskora Kr. e. 100–Kr. u. 200. 1: Hallstadti műveltség. 2: Le Tène műveltség. 3: kelták. 4: illírek. 5: Pártus birodalom. 6: görögök. 7: lovasnomád műveltség. 8. Római birodalom. 9: etruszkok. 10: örmény-grúz műveltség. 11: szkíták. 12: ananyínoi műveltség. 13: a Római birodalom. határa. 14: lovas-pásztor műveltség. terjedése. 15: kelták terjedési. iránya. 16: kelta műveltség határa.

Az ábrán ismét az ötvöződött műveltségeket szemléltetjük. A szkíta alkotta ebben a korban az orosz sztyeppe – főleg annak keleti szakasza – műveltségét, akinek a hatalma Dnyeper vonaláig terjedt. Attól nyugatra csak a szkíta összeomlását követően kerül talán egy törzsnyi ember – és telepszik be a Kárpát-medence-i sztyeppe északibb területeire. Nyugaton a kelta műveltség uralkodik. A kettő között van egy fehér folt, ahol ebben az időszakban – és még másfél évezredig – nincs kettős kultúra, van viszont fémfeldolgozás – és ezt tekintjük mi magyarnak.

Az ábrán fehér nyilakkal jeleztük a kelták terjeszkedését. Maradványaik alapján egy-egy klán, vagy töredék törzs és nem egy valóságos nép vándorlását jelentik.

Következtetés

- A magyar nyelvű műveltség Európa ősműveltsége és forrása a Kárpát-medence
- A magyar népesség az ún. 'honfoglalást' követően kulturálisan kettős: az alapnépesség letelepedett, mellérendelő műveltségű, a rátelepedett, vele ötvöződött katonai elit sztyeppe, alárendelő műveltségű.
- Árpád katonanépe nem taposott el magasabb rendű kultúrát, hanem azzal szövetségben hozta létre a Magyar Királyságot.

29. dia.

Az elhangzottak és bemutatottak alapján vonjuk most meg következtetéseinket.

A magyar nyelvű műveltség Európa ősműveltsége és forrása a Kárpát-medence. Az itteni számottevő földműves, fémfeldolgozó népesség mellérendelő szemlélete kizárja, hogy akár a sztyeppe lovas pásztorai, még inkább, hogy Palesztina kifejezetten elit műveltsége legyen.

A magyar népesség az ún. 'honfoglalást' követően kulturálisan kettős: az alapnépesség letelepedett, mellérendelő műveltségű, a rátelepedett, vele ötvöződött katonai elit sztyeppei eredetű és alárendelő műveltségű.

Árpád katonanépe nem taposott el magasabb rendű kultúrát, hanem azzal szövetségben hozta létre a Magyar Királyságot.

Zárógondolatok

- A magyar nyelvű népesség és műveltség forrása a Kárpát-medence.
- Szkítiából érkezett katonai elit nem szkíta, hanem minden bizonnyal a turk nyelvcsalád egyik ága, hun vezérkarral.
- A Magyar Királyság vezető nemességét a sztyeppei katonatörzs, lakosságát a Medence őslakói alkotják. Műveltségük az őslakókét folytatja.

30. dia.

Végül foglaljuk össze gondolatainkat:

A magyar nyelvű népesség és műveltség forrása a Kárpát-medence.

A Szkítiából érkezett katonai elit nem szkíta, hanem minden bizonnyal a sztyeppe keleti feléből oda érkezett, a turk nyelvcsalád egyik ága, hun vezérkarral.

A Magyar Királyság vezető nemességét a sztyeppei katonatörzs, lakosságát a Medence őslakói alkotják. Műveltségük az őslakókét folytatja és az nem pásztor műveltség. Egyébként Jeruzsálem ostroma után elmenekült júdeaiak nem költöztek a Kárpát-medencébe, hanem Anatóliába, s a Krim félszigetre menekültek – távol a Római Birodalom központjától, esetleg annak határain kívülre. A későbbi kazár zsidóság Kárpát-medencei hatása rendkívül csekély.

György Csihák 2020. 02. 24. 1:51

Ferikém, köszönöm ezt a szentírást. ...én nem tudom a „hunt” felejteni, mert EZ a NÉPNEVÜNK, amit mindenki így tud, és mi sem tiltakozunk ellene. Latin nyelvű alkotmányunkban úgy 1008-tól 1944-ig a magyar mint ez a nevünk sehol sem található, amint a korabeli egyéb forrásokban sem. A „hun” a hivatalos nevünk, ami mindenkor birodalmi elnevezés volt, soha nem jelentett se népet, se nyelvet. Amint csehszlovák, vagy jugoszláv, vagy deutsch sem volt soha, amint a szkíták sem nevezték így magukat. Az ujugurok szerint a hun annyit tesz, hogy a „Nap fia”. A kínaiak nevezték a hunokat sun nu-nak, ami nagy rablót jelent. Ezt fordították a többiek és ezért vagyunk nekik rablók: sun ja li (kínaiul) – nagy rablók országa (Hunnia – Hungária). Ez

tetszhet-nem tetszhet, így van. A magyar király Rex Hungarorum, a korona Sacra Regni Hungarici Corona. Tagadni lehet – de így is van nyomtatva, el lehet olvasni. Már aki tud, vagy akar olvasni. Egyedül a Hármaskönyvben találtam, hogy a szkíták, akiket ma székelynek nevezünk.

Darai Lajos 2020. 02. 25. 2:07

Fábián Sándor és Harsai Mária Magdolna írása

Kedves Feri!

Küldök két írást. Az egyik, Fábián Sándoré, Ő sok mindenben úgy gondolkodik, mint mi, de a vallást, tudást is beleértve. Még tovább is megy, illetve én is ezekről beszélek, hogy mennyire bizonytalan az egész.²³⁶

A Másik Raig Mária, aki más néven jelentkezett írással. Annak is érdekes a vége, mert az arianizmust emeli ki.²³⁷

Cser Ferenc 2020. 02. 25. 22:30

Kedves Lajos!

Mária írását végigolvastam.

Hát nem, ez nem támogatható. A három évszázad mesterséges betoldása nem fogadható el. Ő ugyan hivatkozik kettőnk véleményére, de aztán lazán félrelöki a C14-es kormeghatározást. Pedig nagyon nincs igaza.

Eleve a kalibrációban téved. Hat évezredre visszafelé fák évgyűrűjével kalibrálták és 3 évezredig a trend megfelel az elméletinek és attól kezdve tér el.

Később lumineszcenciás módszerrel egészen 40 évezredig kalibrálták, ahol már 6 évezreddel tér el az elmélettől – mások lehettek a kozmikus sugárzás adatai.

Két évezredre visszamenve minták százait vizsgálták és az abban a tartományban érvényes 30-40 év hibahatáron belül mindegyiknél a várható évet kapták. Pedig kellene lenni egy rendszeres kb. 3 évszázados eltérésnek – de nincs. Pedig itt a függvény követi az elméleti bomlásgörbét. Ha érdeklí, elküldhetem a kalibrációs görbét – több mint egy évtizede ismert.

A végső ütést a horoszkóppal datált Jézus-születés és -halál tette be.

A szövegben össze-vissza találkozol eredeti és átszámított évekkal vegyesen. Azt sugalja, hogy Nagy Konstantinus Jézus kortársa volt, ami képtelenség, Nem igaz, hogy Jézus születésétől Nagy Konstantinuszig nincs meg a közel 3 évszázados püspök- és császárlista. Nagy Konstantin anyja, Szent Heléna pl. Jézus keresztségének töredékét vitte Rómába. Közébn vannak még az angliai királyok, a skótok. Azért már álljuk meg: nem minden hamis – bár az ő szava azért az lehet.

Egyszerűen képtelenséget állít azzal, hogy az arianizmust a mohemadánizmussal azonosítja. Nem ismeri valójában a gnosztikus hitet, de ír róla. Nem tud Mani-ról, pedig nagyon fontos lenne. Nem ismeri az iszlámot, de azonosítja a gnoszticizmussal.

Lajos, úgy látom a hölgy néhány magyar nyelven megjelent munka adatait ragozza és fantáziáját bőven szabadabbá engedve ír meglehetősen magabiztosan. Talán érdemes lenne a kezébe venni a Benjámint, ahol a nem magyar adatokkal is szembesülhetne.

A másik írással ma foglalkozom majd.

²³⁶ Erről volt szó: <http://epa.oszk.hu/01400/01445/00061/pdf/>. – A szerk.

²³⁷ Erről volt szó: http://epa.oszk.hu/01400/01445/00060/pdf/EPA01445_acta_hungarica_2020_01_185-230.pdf. – A szerk.

Cser Ferenc 2020. 02. 26. 2:07

Kedves Lajos!

Fábiánt is elolvastam. Sok értelmes gondolat van benne, de itt is megjelenik a hamis történelem, azaz itt már egy évezred hamisítás.

Hogy Darius hová mehetett, abban sok logika van. Magam a Kárpátok keleti oldalán lévő területekre tenném a mozgását, hiszen azt még érdemes elfogadni, hogy füves pusztákon haladtak.

Lajos, régészet is létező valami és állítólag tudomány. A régészet rétegtana egymás utániságot mutat és a rétegek viszonylagos nagysága időtartamot is. Nem lehet évszázadokat, évezredek csak úgy betolni, rátenni hamis történelmet – az egész földgölyóra kiterjedően.

Ne higyjük, hogy a katolikus hierarchiának volt annyi képessége, hogy egy hamis időláncot ellentmondásmentesen az egész uralmi területén létre tudjon hozni, anélkül, hogy abban lenne áruoló baki – azaz olyan személy, aki akkor - hangsúlyozom: akkor - nem háborgott volna.

Itt gyakran a skótokra, írekre szoktam hivatkozni, mert ode nem terjedt ki annyira az Egyház hatalma.

Fábián az írás korai léte ellen hadakozik. A középkorra teszi az eredetét, holott azért ezer bizonyíték van arra, hogy évezredekkel korábban is volt már írás. Legjellemzőbb példa a sumér agyagtábláké.

Hogy kik az eretnekek? Mindenki, aki a hit szerint megkeresztelt és nem fogadta el a pápai dogmát.

Manapság ez csak a katolikusokra vonatkozatható, hiszen több párhuzamos keresztény egyház is létezik, amelyek tanítása nem teljesen fedi a katolikus. A katolikus dogma szerint azok eretnekek lennének, ha hozzájuk tartoznának.

Jézus élete és története leginkább Barbara Thiering munkája alapján értelmezhető. A Holt-tengeri tekercesek, bizony, írott anyagot jelentenek és az abszolút régészeti időmeghatározással kétezer évesek. A Jézus körüli legendáknak van múltbeli vonzata is – éppen az Ószövetség profeciáinak értelmezése végett – és Jézus történetében felsejlik Tuthankamon története is. Olvastam ezzel kapcsolatos munkát és annak tartalma azért nagyonis figyelemre méltó.

Egyébként az egyiptomiak is írtak, a kősirok falán bizony ma is olvashatók az oda feljegyzettek. Uralkodói évszámokkal egyetemben, és azok alapján azért kifeszíthető egy 'történelem', még ha vannak ott is gondok (lásd Manhetto királylistáját, ahol több párhuzamosan uralkodó fáraó évszámát egymás mögé tette és így valóban közel 3 évszázadnyi téglulást okozott).

A Nag Hammadi tekercesek ugyancsak írott anyagot jelentenek és koruk néhány évszázaddal későbbi, mint a Holt-tengeriek. Egyébként az előbbieket sem egyidősek, közel két évszázadot fognak át – és nem a plusz, hanem a mínusz irányban.

Jézus születésével kapcsolatban még meg kell jegyezni, hogy nem i. sz. 1. decemberében született, hanem i. e. 6 márciusában valamikor. Heródes i. e. 4-ben halt meg és Jézus 2 éves korában még élhetett – a hit szerint. A hármascillag pedig éppen egy cseh asztrológus könyvéből kiolvasva azonosítható – a Mars, a Jupiter és a Szaturnusz furcsa többszörös együttállása volt – és az i. sz. 6 tavaszán volt észlelhető.

Hogy honnan jön a márciusi születési dátum? Onnan, hogy Erzsébet, Keresztelő Szent János anyja 6. hónapjában volt, amikor Jézus megfogamzott (Józseftől – aki az akkori hierarchiában a Szent Lélek szerepkörben volt). Minthogy az izraelita főpapok és királyok kötelező születési ideje a legszentebb időszakban kellett, hogy legyenek, ezért a mindig is törvényesnek tekintett János születése szeptemberre tehető. Jézus csakis fél évvel később születhetett, azaz márciusban és ezért a farizeusok szerint törvénytelen volt, jöllehet, a sadduceusok elfogadták királyfinak.

Csak ennyit jegyzek meg a munkával kapcsolatban. Bizony, a fantázia szabadjára engedhető, ha nincs olyan ismeret, ami korlátozná.

Ez önmagában még nem baj, de ha az ismeretek logikai rendjéből fakadóan ez ember mást mond, mint amit elképzelnek, akkor máris hamisít, ugye?

Darai Lajos 2020. 02. 26. 15:22

Kedves Feri!

Amikre reagáltál, abban teljesen igazad van, és most megírom, mégis miért látok e két személy tevékenységében bizonyos lehetőséget az elmozdulásra akár még a magyar őstörténetben is. Nem mintha ők egyetértének velem abban, amiket most leírok.

Máriának megírtam, hogy a dendrokronológia szerint az abszolút idővel nincsen baj, és erről szóló írásunkat is elküldtem. De amit ő mond, az nem erre vonatkozik, hanem az események időskálán való mozgatására. Valójában Fábián Sándor se mond mást. Máriánál Jézus és a niceai zsinat között megvan a 300 év, csak éppen a 600-as évekre téve. Korábban már én is észrevettem, hogy a Diokleciánusz-féle új időszámítás és a Krisztus születése közti durván 300 évet az átszámításoknál összevissza használták, legalábbis a krónikáinkban ezzel lehetett manipulálni, és éltek is vele, akik valójában minket akartak összezavarni, ne jöjjünk rá a hamisításaikra. Mária világosan elemzi a Kézainál a 700-as évre tett Atila halála időpont ilyen összefüggését. Engem nem elégít ki erre a dologra az a mai történészi magyarázat, hogy a napok, évek számlálása korábban nem volt a modern kor színvonalán. Különösen ha még vagy 2-3000 máshonnan való tény alátámasztja a Mária-féle magyarázatot. Innen van tehát az én érdeklődésem az ilyen megnyilatkozás felé, amilyen a Sándoré is, mert ők is maguktól, csak a források tanulmányozásával jöttek rá valami turpisságra.

Ez pedig nekem már korábbi felfedezésem volt, ezért is szökött szemembe a két írás. Ezt már neked is írtam párszor, hogy Illig 300 éve engem nem érdekel a maga nemében, azaz ahogy ő feltételezi, sőt harcolni kell nekünk ellene, mert a magyar dús múltat is ki akarja dobni a háromszáz évvel a Kárpát-medencéből. Mert egyébként Nyugat-Európából azért akarja kidobni azt az időt, mert az annak megfelelő tér üres. Ugyanis azon a területen nincsenek például római emlékek, legfeljebb római koriak (kelták), de azok olyan ritkák, hogy jobb ötlete nem volt, mint az időbeszúrás miatti ritkaság feltételezése. És ehhez jön Nagy Károly nemléte: Tevékenységének nyomtalansága, építményeinek hült helye, hogy egyszerre öt-hat egymástól messze lévő helyen csatát vezetett, télen vezetett hadjáratot, ami akkor nonszensz volt, hogy olyan reneszánszt indított, ami halálával teljesen lehanyaglott. És csak háromszáz vagy több évvel később kezdte azt a szintet a nyugat megközelíteni, stb. Erre hajaz a Gregor és Móricz írása az internetről, amit az Árpád Atila örökén... c. tanulmányomba építettem be, miszerint valójában Nagy Károly mintája a történelemhamisítók számára Atila volt. És ők ketten aztán Atila fiainak és unokáinak az azonosítását is elvégzik a későbbi „germán” államfők, vezérek között. Mondván, hogy ily módon a hunok kiiktatása volt a cél, és a germánok – hamis – előtérbe állítása. De ha megnézed a Nibelung-ének sorsát, ugyanezt látod, amit szintén feldolgoztam valamennyire, hogy azt a magyar királyi udvarban írták a hunokról és fordították latinra, majd csak később németre. És utólag lett eltorzítva a hunok kárára, stb.

Azaz világosan kirajzolódik, hogy azokra a területekre oda kellett vinni a történelmet, illetve a kultúrát, amelyek üresek voltak korábban attól. Azért voltak üresek, mert róluk az ókori auktorok hallgattak, nem ismervén őket. Bizonyára volt életük, de annak helyére a későbbi uraik előtörténetét tették, ami bizony máshol esett meg. Ezt akarják most velünk is megtenni, elhitetni, hogy nekünk is voltak Ázsiából idejött uraink és az előtörténet ott zajlott, Ázsiában. Mivel pedig azt az ázsiai hamis előtörténetünket a francia jezsuiták nyomán Deguignes, majd Pray György és Székér Alojzusz olyan részletesen megírta, elegendő a heroizmus hajtotta hit a dolog ismételve-

tésére, és a végén még a finnugrizmus is átalakul turanizmussá. És ezzel Nyugat-Európa megmenekül a lelepleződéstől, hogy mindent a Kárpát-medencéből kapott, uralkodóstól, uralkodó család előtörténetétől kezdve a világi és egyházi civakodásig.

A kumráni és naghamadi tekercek mondanivalójával nincsen gondom, csak a megtalálási helyével. Azokon a területeken előbb évente, manapság már havonta találnak olyan ókorinak mondott leleteket, amik ráadásul lassan már a bibliai bekezdések többségét igazolják. Elég sok ilyen leletről ki szokott derülni, hogy hamisítvány, de azt már nem verik nagydobra. Annak a területnek, és tovább keletre a végtelenségig, nincs meg a valós eredeti történelme, hanem csak az, amit a Nyugat kegyesen odaadott, levezetett számukra. Mi is észrevettük, hogy eredetileg ott a mellérendelés nyomai vannak, de aztán mégis alárendelő lett a vallás. Ennyit a régészetről. A feltárás is monopólium volt a kezükben.

Bradák Karcsi annakidején megírta Fehérvárral kapcsolatban, hogy a bizonyítékokat a mai Fehérvár helyszínére, mármint amire hivatkoznak, egy bőröndben le lehetett vinni Pestről. Más alátámasztást aztán nem keresett, ill. tett közzé, Pedig bizonyára vannak, Pl a terepviszonyok (János király temetési menetének eleje már beért Fehérvárra, amikor a végét még Izabella királyné búcsúztatta, mivel a kis János Zsigmonddal otthon kellett maradnia).

A Mátyás-templomot most turisták milliói csodálják a mai budai Várhegyen. Pedig „csak” 1896-ra készült el. Azért idézőjeles a csak, mert a prógai Vítus székesegyház 1929-re. Ezek is ugyanúgy középkoroknak látszanak, mint a nyugati „gótikus katedrálisok”. De még az olasz belvárosokra sincs ráírva, mikoriak, de világos, hogy nem római koriak, ahogy a világ turistáinak eladják.

Dárius hadjáratának helye, egyáltalán Hérodotosz helyszínei világosan mutatják az utólagos beavatkozás okozta zavart a szövegben. De ezt észreveheted Evlia Cselebi leírásaiban is, ahol a helyszínek mindig elmosottak. Nem véletlen, hiszen a Magyarországról szóló hetedik kötetet Ferenc Jóska pénzelte, sőt még Vámbéryt is kiküldte, hogy rakja össze a lapokban fennmaradt írást köteté. Ő pedig igyekezett a mai helyszín kiosztáshoz igazítani pontosan, ami elvárható volt tőle. Plinius is nagyobb részt vádolják azzal, hogy nem ismerte a római birodalmat, mint amennyiszer elismerik, hogy jót írt. Olyan ez, mint amikor a mai történészek jobban tudják, hol (nem) volt Árpád sírja, mint Szent István, akinek elég közeli felmenője volt.

A következő pedig már a Padányira vonatkozó megítélésemet érinti. Azt sem akarja senki megmagyarázni, ő sem, hogy Árpád hogyan ingázott Kijev és Ravenna közt, ha utóbbi helyen 862-ben Arnulfot sereggel támogatta a csatában. Ami azon túl is nagyon érdekes, hogy a két hely mai távolsága légvonalban 1500 kilométer, és akkor még a Kárpátokat és az Alpokat nem is számoltuk, vagy utóbbi helyett az Adriát, de akkor meg a Dinári-hegység adódik, mint legyőzendő akadály. Ezen túl pedig azért érdekes, mert Szent István házat nyitott a Rómába tartó magyar zarándokoknak Ravennában. Gregor és Móríc az mondja, azért ott, mert ott van eltemetve az egyik felmenője, az Atila-unoka Nagy Theoderich. De azért mégis csak fennmarad a kérdés, hogy miért ott, miért tettek a Róma felé tartók ilyen nagy kitérőt. Egyáltalán nem lehet kizárni tehát Fábrián Sándor felfedezéseit a római történelem területi problémáit illetően.

Bizonyára túlzás, amit Mária állít, hogy a magyarok arianizmusa miatt üldözték a „pogányságunkat”, de azért az a latin fordítás hiteles, amit Kézainál teljesen félrefordítanak, mert nem a magyarok üldözték a keresztényeket addig, hanem ők voltak erősen üldözöttek a keresztények részéről, míg Géza azt nem mondta, hogy akkor legyünk mi is rómaiak. Ami ebben felháborító, hogy a latin szöveget bárki megnézheti, nemcsak történész, de latinos is. Bollók mégis úgy fordította, ahogy szokásban voltpedig nála jobban akkor senki nem tudott latinul. Sándor is talált ezt megerősítő szöveg-maradványokat, mert hát a bogumilok a bosnyákoknál ugyanazt az üldöztetést kapták, mint a katarok a franciáknál.

Nagyon megfontolandó Sándor tapasztalata, hogy a könyvnyomtatás kezdetén nyomott könyvekben még nem érvényesült annyira a cenzúra, mint később. De egyáltalán, annyi az adat, teszem hozzá, hogy mindent nem lehetett átírni. És a mai földrajzi kiosztástól alig van, aki tudna

szabadulni. Te a világméretű összeesküvést lehetetlennek mondd, de nem erről volt szó, mert egyrészt mindent a pápa irányított, másrészt sokkal kisebb területről vannak az írott adatok, és utóbb már mindent azokhoz igazítottak. Sándornak Zsigmond király fogsága, ami után már mindenféle ráció ellen lép fel vallásügyben.

Nem azt mondom én, hogy ezen írások mindenben helytállóak, hanem hogy érdemes az általuk feltártakat figyelembe vennünk, mert közelebb visznek az igazsághoz, mintha csak cenzúrázott adatokat ismételtető „tudományos” könyvek adataira hagyatkozunk. Például azért nem lehet véletlen, hogy Sándor felfedezni véli a forrását a helycserének, hogy mi lettünk a távolról jövő hódítók, és az ellenségeink lettek kikiáltva itteni őslakosoknak. Nem utolsósorban amit a scita=tudás és szkíta-vallásról mond, szintén ezt húzza alá. Miért is ne lehetne azt, amit a mellérendeléses gondolkodás előnye jelentett nekünk, összekötni ezzel?

Tudom, hogy ez olyan ingatagnak látszik, hogy jobb nem belegondolni, de hangsúlyozom, hogy nincsen más utunk, mint gondolkodni az adatokon. Másfél évtized óta az általunk feltárt Kárpát-medenceiséget legfeljebb arra használják az Ázsia-őrületben hívők, hogy a kiváló itteni elődöknek még nagyobb és még távolibb karriert tulajdonítanak, vagy fordítva, az ázsiai nagyságból eredtetik a Kárpát-medenceiek előnyeiket. De azért ebben a reménytelenségben mégis pislákol már a szellem itt-ott.

Cser Ferenc 2020. 02. 26. 22:48

Kedves Lajos!

Sokban egyetértünk. Aggályaim amiatt vannak, hogy a két szerző nem marad meg abban a keretben, amit itt felvázolsz. A 'világ' valóban sokkal kisebb volt akkoriban, de én az írekre, a skótokra hivatkoztam, a skót nemesi házakra, uralkodói listákra amelyeket nem tudhatott a pápa manipulálni. Ne tételezz fel róla annyi értelmet, hogy erre képes lett volna.

Hogy mennyi idő alatt és hová jutottak el? Persze, itt túlzások mindig is voltak. Csak az a kérdés, hogy azokon a helyeken egyetlen kiruccanásukon megfordultak-e? Nem egy nap alatt, de néhány nap alatt, hét alatt – és az lehetséges. Kisebb egységek mozgékonyabbak voltak – és ahogy írtam – egy könnyűlovassági csapat hatóköre kb. 1200 km volt, 40 nap alatt. Ezek adatok.

Hogy Nagy Károly karoling volt-e, vagy Attila származéka, ez érdekes és ezen érdemes józoni. Elképzelhető. A hamisítás akkor ezt jelenti, nem pedig egyáltalán létének a tagadását. Női ágon a hun-ág jelen volt Károly geneológiájában, ezt én is olvastam, hiszen a kengyelt onnan kapta meg a frank sereg. Már mint az ötetet és megvalósítást, és azt valamelyik hun potentátnak a Karoling házba érkezése hozta magával.

Hogy a Habsburgok sok mindent megtettek azért, hogy az általuk lenézett magyarokat lealacsonyítsák, ez nem vitás. Ez ellen tényleg fel kell lépni – és ezt megtettem magam is. Csak ne essünk át a ló másik oldalára és ne azt bizonygassuk, hogy mi voltunk a magasabbrendűek és ők az alacsonyabbak – még akkor is, ha az egyértelmű, hogy a X. századot követően néhány századig valóban a Kárpát-medence adta Európa műveltségének az érdemleges krémjét.

Lajos, egyensúly – és ezt tartom fontosnak. Mária írása ebben a kérdésben tökéletesen elszállt, amit Jézus születésének asztrológiai meghatározása 'koronázott' meg. Ezzel valamennyi 'képtelennek' tűnő megállapítása hiteltelenné vált, sajnos. A 300 éves távolságban szereplő személyek azonosítása (pl. Arianus és Mohamed, meg Pál a Pál-lal, ahol mindkettő igazolhatóan létező személy volt) de leginkább az iszlám békés ágának a gnoszticizmussal való azonosítása a kétkedést még inkább kiemelte.

Mint kezdeményezés, a két munka figyelemreméltó, de Lajos: kordában tudod-e tartani a száguldó fantáziájukat, ha melléjük állsz? Kétlem. Márián már látszik: nem lehet.

Cser Ferenc 2020. 02. 26. 23:57

Rováskrónikák?

Kedves Lajos!

Olvasom itt a levelezésében, hogy valami rováskrónikára hivatkozik a Lezsák-fále kiállítás kapcsán.

Mi ez a rováskrónika? Honnan való? Ki találta? Ki olvasta el? Mit tartalmaz? Mekkora a terjedelme?

Érdekel, mert e mögött is valami sunyiságot érzek.

Darai Lajos 2020. 02. 27. 0:49

Kedves Feri!

Nem mellé állok a két szóban forgó személy mellé, hanem megfelelő kritika mellett biztatom őket, hogy gyomlálgassák, amit kell, kifele az írásaikból is és a felfogásukból is.

Mandics Gyuri talált, illetve nézett meg újra olyan rovásírásos szövegeket, amelyek különböző kódexekbe lettek – azok gazdáit – által beírva. Elég késői szövegek, tehát 16. századiak leginkább, de el lettek hanyagolva, mert az első feltárójukat, Somogyi Antalt az MTA Sebestyén Gyula hathatós közreműködésével lejáratta, "leleplezve", hogy ő hamisította őket. (És állítólag Fadrusz szobrász is azért lett öngyilkos, mert elhitte, hogy eredetiek és aztán lejáratták őt is.) Mandics szerint amit az az illető beletoldott, az tényleg az ő saját rossz találmánya, de attól még az eredeti szövegek értékesek. Ebből Mandics csinált vagy hét kötetet és kiadta magánúton. Sok érdekességet lát benne, adatokat például a Kaukázusban tartózkodásra, egyebekre. Teljesen félreérti vagy értelmezi a dolgot szerintem (mármint a Kaukázust illetően), és ezért nagyon tetszik sokaknak, de persze a hivatalosak őt se ismerik el. Írt egyébként egy nagy három kötetes rovás- emlékekről szóló könyvet is Róvott múltunk címmel korábban.

Próbáltam tőle tanulmányt kérni az Alapvetés-kötetbe, de ő nem preferálja számítógépes tanulmány küldözgetést. Amit sikerül összeszednem és a jóváhagyásával bekerült a kötetbe, abból azért tájékozódhatsz, miről van szó a „rováskrónikákkal” kapcsolatosan, íme:

https://epa.oszk.hu/01400/01445/00019/pdf/EPA01445_acta_hungarica_2016_5_0847-0875.pdf. A tavaly májusi találkozón is előadott a témából „A koraközépkori magyar versek időmátrixa” címmel. Azokat is megnézheted, mert sikerült bemásolnom a pdf anyagát, íme:

https://epa.oszk.hu/01400/01445/00057/pdf/EPA01445_acta_hungarica_2019_03_264-299.pdf

Cser Ferenc 2020. 02. 27. 4:04

Kedves Lajos!

A két írással kapcsolatban megnyugtattál, köszönöm.

A 'rovás kódex' ezek szerint nem kódex, csak lábjegyzetek. Beleillik a finnugor/török háború fegyverkészletébe. Kb. annyira a magyar nép emlékezete, amennyire a most kiállított kaukázusi emlékek azok azaz sehogy.

Megkaptad a canberrai találkozón elmondott előadásom anyagát – diasorozat és a hangrögzítésként kivett szavak? Ha igen, mi a véleményed róla? Ugyanis, amit akkor elmondtam –több mint egy évtizede – azt ma is érvényesnek vélem.

Darai Lajos 2020. 02. 28. 15:01

Kedves Feri!

Igen, a canberrai előadás azért jó, mert tömör összefoglalás. Szinte csak címszavak vannak benne, azaz azokat hosszasan lehetne fejtegetni, de mégis összeáll mondanivalóvá. Ami miatt nem nagyon változik semmi, tehát e szöveg is teljesen megáll, az az, hogy mindenki más csak a meglévő anyagokat színezi, nincsen igazi kutatási újdonság azóta se.

Nézd meg, ahogy Mandics ezen a videón az 57. perctől elmondja a Cicero-kódex tartalmát: <https://youtu.be/VcTDMI5zQcs>. Valójában tehát, jól mondtad, az ebbe beleírt rovásszövegeket.

Ami újdonság lesz, az a Kárpát-medencébe átkerülő, eddig Kárpátokon kívülnek tartott történeti anyag. Ez számomra mint jogos felvetés, egyre inkább bebizonyosodik, de tudom, neked ez még elfogadhatatlan. Jelképesen úgy mondhatnám Fábiánnal élve: a Kárpát-medencei Meó-tiszról van szó.

Érdekes módon azonban ez a canberrai előadás, vagy a könyveink tartalma akkor is érvényes marad, a leírás pontossága megmarad attól függetlenül, hogy valahonnan innen indultak.

Megerősít az e felé történő elmozdulásban a mellérendelő műveltség eredményességén – mint az uralkodói mozgások elengedhetetlen előfeltételén – túl, ami aztán szinte minden európai hatalom kihasználta, az utólagos történetírás, azaz egyúttal érdekérvényesítés. Emiatt pedig a sok elkövetett hiba, árulkodó jel. Ezekre is láttam már példákat, de most Fábiánnál sokkal többet találok, mint amire én felfigyeltem. Csakhogy ő nem látja a fától az erdőt. Például nincs meg neki a szalagdíszesek hatása a kinti dolgokra, ezért oroszoknak hajlandó tekinteni a honfoglalókat, stb. Minden téves következtetése, vonalvezetése ellenére viszont egyes meglepő újdonságot jelentő feltárásai helyesek, használandók. Szinte minden más felfedezésével így vagyok. Mert engem még mindig eligazít az a bő vázlat, amit felállítottunk, főként a műveltség vonatkozásai alapján, amit az embertan is alátámasztott, és a régészet is, mert az leginkább a régi világról szól számunkra, azaz a több ezer évig tekintettünk vissza. És ebben ha vannak helyszínelterések az új megvilágításban, attól még a váz helyes, és abba kell belerakni az új adatrendszer, és nem a régi finnugor és Habsburg-párti, német-római és vatikáni vázba behelyezni, mint ahogy mindenki teszi ezt manapság az új adatokkal.

Ezért üdvözlök, legalább a bajszom alatt, minden olyan tevékenységet, amely alátámasztja a Kárpát-medencei eredetet, de a mellékelt ábra mutatja, hogy sehová nem vezet ez abban a formában, ha a sztyeppéről jönnek Árpádék. Mert akkor vannak, akik módot találnak "ázsiaiáságunk" ragozására, és minden marad a régiben. De hát mi már megírtuk annak idején, hogy „Európa mi vagyunk”, tehát én ehhez tartom magam. És nemcsak a keleti eredetet tudom cáfolni, hanem azt is bizonyítani, hogy a Nyugat tőlünk van, különösen persze a szalagdíszeseken keresztül.

Darai Lajos 2020. 03. 02. 22:25

Kedves Mária!

Csak egymás után kell tenni azt, ami jólesik. Haladni közben, még ha lassan is.

Ez a segítség tényleg jól jöhet, mármint a hivatkozási lehetőségre gondolok.

Ugyanakkor fontos, hogy a módszer is világos legyen: a régmúltbeli okos emberek meglátásai miként jutnak el hozzánk máig, igaz igen vékony szálon, mert minden modern elszakítani akarja a kapcsolatot.

DE: lehetséges, hogy sokkal egyértelműbbé válnak a saját segédeszközök egy ilyen hatás befogadáskor, befogása által. Mert amiket szóvá tettem, az az, hogy következnie kell, látványosan az állításoknak (az asztrológia, a hangok és akár a Tarot által közvetítve), de nem mondhat ellent a józan észnek se. Nem lehet benne ugrás. Takács Jóska ezt igen nagyon jól tudja, ezért annyira természetes. És azért ajánlottam (és szerkesztettem könyvvé) hatalmas életművét:

<https://epa.oszk.hu/01400/01445/00058/pdf/>.

Azon pedig saját felépített vázlattal lehet segíteni, hogy ne folyjon szét akármennyi anyag. Én már több tucat szakdolgozót vezettem el a záróvizsgáig. Mindig az a jó megoldás, a részletes vázlat, ami egymásra épül, és aztán a megszerzett hozzá illő anyagok a szakirodalomból az egyes vázlatpontok alá berakva, de a haladás során. Önnek még együtt van az anyag, ezért azt kellene csinálni, hogy ír egy a mondandóra logikusan felépített vázlatot, majd haladva az anyagban eldönti, hogy mi hová kerüljön, és esetleg kimaradjon, azaz rövidüljön. Mert azért ismétlés is van benne, úgy láttam, de ezt nem tudom biztosan, illetve nem problémaként mondom, hanem megoldandóként.

Valahogy így tudom elképzelni a munkáját most.

Közben kaptam valakitől egy videót: <https://youtu.be/QWaVfKOKxJc>, aminek még csak az elejébe néztem bele, de éppen Varga Csaba alapján készít magyar nyelvészetet, és a fraktálokat emlegeti az elején. Szerintem érdekes lesz, mert Csaba is azt mondta (és Az elme eredete c. könyvében meg is írta), hogy régen is csak kevés kiemelkedő koponyájú ember volt, aki alkotott, akitől aztán a többiek által, akik átvették tőle, átjött hozzánk az a tudás, az az eljárás, alkotás.

Tehát nem baj, ha kicsit most megpihen és feltöltődik segítő hasonlóan gondolkodó által, biztosabban tudja majd a saját mondanivalót összefoglalni.

Raig Mária Magdolna 2020. 02. 02. 19:48

Kedves Lajos, köszönöm a linkeket!

Takács József egyszerűen ZSENIÁLIS, rengeteg jó meglátása van.

Elég nagy munka egy ilyen hasznos jelentős terjedelmű írást a magam szemszögéből feldolgozni. Helyesebben sok jó idézettel tudnám erősíteni a cikkem, mintha a szívemből szólna. De most ettől kicsit időzavarba kerültem. A memóriám ugyanis pocsék, több lépcsőben, rendszerezve szoktam kivonatolni (értelmezni) a számomra érdekes írásokat, mindezt általában a nyári hőségben.

Most csak egy példát mondanék: avarok azok, akik a betelepülők számára őslakók. Ez is engem igazol, külön avar nép nem létezett. Ráadásul sokszor ugyanolyan módszerrel teszi a felfedezéseit, ahogy én dolgozom. Teljesen lázbahozott, hogy nem vagyok egy magányos örült, aki számára már a hangoknak (rovásjeleknek) is komoly tartalma van. Sok esetben igen hasonló tartalmat találtunk a jeleknek, volna kire hivatkoznom. A történelemfelfogásunk is rokon. Ugyanakkor van egy lényeges különbség közöttünk. Takács József – ahogy látom – a felismeréseit „önmagából” adja, míg én mankókat használok (asztrológia, Tarot, hieroglif szótár...stb), de az a csodás, hogy a két út a végén valahogy összecseng. Ennek bizonyítása azonban sok időigényes munka. Más az, amikor korábbi már rendszerezett jegyzeteléseimből dolgozom, és más az amikor új forrással találkozom, de úgy érzem, megérné, hogy feldolgozzam.

Cser Ferenc 2020. 03. 03. 7:29

Az állatok „beszéde” (és a Rudapithecus?)

Kedves Lajos!

Kiegészítés az állatok 'beszédéhez'.

Bori lányom állattaniológiát tanult és volt egy tanulmánya, amelyben az egyes madárfajok vészjelzéseit tanulmányozták. Kiderült, hogy több faj is megérti egy másik faj vészjelzéseit és az egy másik faj egyedeinek jelzésére maguk is mentő akcióba kezdenek.

Saját tapasztalatom is erre vall. A fényképalbumomban van egy kép, ami egy rám támadó szarkát mutat. Mielőtt a támadás elkezdődött volna, láttam, hogy két szarka az oszop tetejénél tanyázik, amikor is egy másik fajta madár elhúzott a vállam felett és melléjük ült és visszanezített felém. Ekkor álltam rá a géppemmel. Jött a támadás. A más fajta madár vitte a hírt.

Más alkalommal éppen a szarkák költési idején mentem az utcán és hangos tee-wee rikoltást hallottam. Egy szarkapacsirta vészjelzését. Másodpercekkel később hátulról a fejemre támadt egy szarka.

Egyébként fekete öltözékemmel és fehér hajammal úgy látszik veszélyt jelentek számukra, mert ez többször is előfordult. Vészjelzés nélkül is letámadott a madár. Szerencsére a csőre nem sértette fel a fejem, de mindeensetre kellemetlen volt.

Beszéd? Tág értelemben annak fogható fel, hiszen hanggal információt szolgáltatott és azt egy másik egyed megértette. Ahogy a delfinek füttyjelekkel valóban közölnek is információt, egyást figyelmeztetik, irányítják.

De a rudopithecus-nál ennél többre számítani nem lehet. A csimpánzok pedig már szerszámot használnak és arra egymást és kölykeiket megtanítják. De az még nem nyelv! Az még nem tagolt beszéd. Ahogy a homo erectus előttiak is megtanították a másikat a kőbalta készítésére, de annál többről nincs információ.

Az erectus már föltehetően tagoltabban társalognak egymással, de az elvont fogalomalkotás legkorábban a neandervölgyiekénél mutatható ki – eltemetett halott, sírmelléklettel. Meg Shanidar melletti 'temetőben' a virágpollenek a koponya körül és a meggyógyított egyed csontozata.

Egyébként a sárga tarajú kakadu képes megtanulni kb. 150 szót és értelmesen használni is. Papagáj módon mondja ki, de megérthető, ahogy kiejti a szavakat. Szóval irányítható és értelmesen válaszol is. Persze, bizonyos ismereti körben, egy-két szavas válaszokat adva – de értelmesen.

Cser Ferenc 2020. 03. 03. 10:02 **Mutációk fajtái és a vírusok**

Kedves Lajos!

Még a mutációról és a genomról kért adatok.

Kutatok itt az adatrendszeremben, mert határozottan emlékszem, hogy készítettem egy előadást a genetikáról – génekről, mutációról, stb. De nem találom. Nem tudom, hogy amit addig írtam róla, az elegendő-e?

Mindeensetre a mutációról még most adok némi anyagot.

Általában a mutáció alatt pontmutációt értenek, azaz egy bázis megváltozik. Az Emberiségben ennek megadtuk a módját és az okát.

Ilyesmivel magyarázzák az allélek kialakulását, merthogy azok olyan korábban az ún. törzsfejlődés során hajdan használtak, de a fejlettebbeknél már értelmetlenné vált gének, DNS szakaszok, amelyeket nem állít helyre a szervezet, mert azok megváltozása nem befolyásolja az utódok életműködését.

Ilyen az a bizonyos kétezres szakasz a mitokondrium DNS-ben és ilyen az a több tízezres az Y-kromoszómában.

Van viszont egy másfajta mutáció – amiről nem szokás beszélni.

Ezeket leginkább a vírusok esetében emlegetik. Ugyanis a vírus genomja nem marad állandó, hiszen az nem élőlény, ha változik a génom, attól legfeljebb az változik meg, hogy melyik anyaszervezetben tudja magát szaporítani.

Így pl. a mostani koronavírus azáltal lett rázó, járványt keltő, hogy az állatból az egyik emberbe kerülve annak sejtfalát kódoló DNS szegmenst illesztett a meglévő szakaszhoz. Ezek után amikor másolja önmagát, akkor ezt a szakaszt is legyártja és ezzel az új anyaszervezetbe kerülve már az emberi lipoproteint is és ezzel a szervezet számára felismerhetlenné válik.

Most ez a kóros esetet jelenti, de ugyanez érvényes a több ezer olyan vírussal kapcsolatban is, amely az emberrel együtt él.

Ugyanis ezek felvehetik az egy-egy kór elleni ellenszert legyártó RNS szakaszt és beépítik a genetikájukba, majd egy másik szervezetben annak szaporító sejtjeibe átvihetik. Ezzel tesznek egy populációt egységesen ellenállóvá. Ugyancsak így homogenizálhatják egy-egy együtt élő társaságban a pontmutációs változást is.

Ez is mutáció, csak nem érdekli a kutatókat. Pl. ilyen 'mutáció', ami a macska/egér genomjában látható felcserélődés és hasonlók – lásd az Emberiségben.

Hogy a DNS, – ami valójában digitális információnak is felfogható, hiszen tökéletesen átmásolódik az utódba, – mégsem jelent digitális adatot a szervezet részére, az az azért van, mert a megadott összetételű fehérje, mint enzim, már nem digitálisan működik. A tulajdonságot közvetve alakítja és ezért nem azonos minden egyednél.

A genom felépítése egyébként a törzsfajlódást követi. Korábbi szakaszokra épül újabb – és ezért 100%-ig bizonyos, hogy egy más égitesten ez a fajta törzsfajlódás nem ugyanígy játszódik le, mint ahogy a Földön – és ezért kizárt egy onnan ide jövő látogatónak a földiekkel való keveredése.

Darai Lajos 2020. 03. 03. 11:33 **Csoportmutáció: igen, pontmutáció: nem**

Kedves Feri!

Mindent tudok használni, de amiben most megerősítést kérek, hogy jól gondolom-e, az a következő:

Azért nincsen igazán módosítandó a korábban közösen közölt eredményeken nekünk (ezt ez az összefoglaló az elmúlt 10 éve kutatásairól megerősíti: Rasmus Nielsen, Joshua M. Akey, Mattias Jakobsson, Jonathan K. Pritchard, Sarah Tishkoff & Eske Willerslev: Tracing the peopling of the world through genomics. Nature 541. 2017. január 19. pp. 302-310. https://www.nature.com/articles/nature21347.epdf?shared_access_token=Yg2PZfXqjedP-wL7YBPeydRgN0jAjWel9jnR3ZoTv0PAhlo4jpiEVdmf6H1DrJ3qUlg4JpTmLhHiUAl-HhzAQFi7pBHXRmA-x-TXmJKBx8H8aQ_Zuc1aqobx9uNb3aMBIE4SZDvtzWv_BEAmTmCACAzKIH-C0HYwIq8hGol419hAa9ojLC7Rhs9UzZxjoBPSI2IbpfDHbNIhdJc9wsrtJoMw%3D%3D), mert a kutatás más irányt vett: a csoportmutációról áttért az egyéni gének és mutációk vizsgálatára, ez pedig ugyan a részleteket tekintve gyümölcsöző, de a nagy őstörténeti összefüggéseket kevésbé alkalmas szolgálni. Minthogy az Y-kromoszóma helyre nem álló szakaszának csoportmutációi igen hosszú idejű csoport-elkülönülésben keletkeztek, ezért képesek jelezni a terjedésüket is. Ugyanakkor, ha részleteket feltáró – valamilyen tulajdonsághoz kötött – géneket vizsgálnak, azok nem utalhatnak ilyen általános érvénnyel csoportokra és elhelyezkedésükre. Mert létrejöttük egyedi, és terjedésük esetleges. Újabban viszont ez lett a kutatási irány, sok-sok bizonytalan, sőt kétséges következtetéssel, mert például az Y-kromoszóma kutatást mellőzve, a jóval kisebb eligazító érvényű mtDNS-ből vonnak le – igaz, csak 2-3 százalékunkra – középszerű eredetet a magyarság számára. (V. ö. Neparáczy Endre, Török Tibor: A honfoglalók genetikai származásának és rokonsági viszonyainak vizsgálata archeogenetikai eszközökkel. Kelet Kapuja 1. évf. 2. szám, 2017. október–december pp. 4-18. Török Tibor: Honfoglalók genetikai származása. YouTube Debrecen, 2018. április 11. 1. rész: <https://youtu.be/qGuDmLA6rMw>, 2. rész: <https://youtu.be/OIDDp6MI-M>. Neparáczy Endre, Zoltán Maróti, Tibor Kalmár, Klaudia Kocsy, Kitti Maár, Péter Bihari, István Nagy, Erzsébet Fóthi, Ildikó Pap, Ágnes Kustár, György Pálfi, István Raskó, Albert Zink, Tibor Török: Mitogenomic data indicate admixture components of Central-Inner Asian and Srubnaya origin in the conquering Hungarians. PLOS ONE 13[11]

October 18, 2018. <https://journals.plos.org/plosone/article?id=10.1371%2Fjournal.pone.0205920&fbclid=IwAR0OzEYLLWlgXd68iTvMSRFol6MFggMIT-cuSR8HQI2RdR8DAIUGdH24JzjY.>)

És ha nem génmutációt vizsgálnak, – amely egyrészt csoportmutációként keletkezve garantálja a hosszú idejű csoportos elkülönülést, tehát az egyforma sajátos műveltségi (nemzeti) jelleget, másrészt a hordozott mutációk sorrendjéből fakadóan megállapítható más csoportokhoz való földrajzi és történeti viszonya – akkor semmi eligazítás nincsen (vagy nagyon kevés: törzsféjlődési, ami a műveltség vizsgálatoknál már alig összefüggő) a vizsgált gén tulajdonság keletkezésének idejére és helyére, következtetést csak a kapcsolat jelen állapotából lehet levonni, ami a fentiek miatt teljesen hamis is lehet.

A modern ember félmillió éves történetének csak öt lényeges mutációja volt, ami bennünk mind megtalálható, ezért vagyunk egyöntetűek, ezért nem számítanak ebben olyan eltérések, amelyeket ma önazonossági hivatkozásra használnak, például távol-keleti eredetet hangoztatva. De mi műveltségből, nyelvből is levezettük a magyar és a szláv népek különbségének eredetét (a sztyeppei harciasok döntő mértékű befolyása a Dnyeperen-inneni terület földműveseire), (a szalagdiszes nép odáig terjedése miatti) azonosságának kereteit, amint a többi indoeurópaival is, a kurgán-hatásnak a mi műveltségünkben való lényegi hiányzása figyelembevételével. A genommozaikoknak a mutációk mellé tételével nem szabad egy kalap alá hozni ezeket, jelentőségüket, azaz embercsoportok ilyen jellemzésére csak a csoportmutációk alkalmasak, ezért a genom jellegzetességeit is ennek fényében kell értékelni.

Cser Ferenc 2020. 03. 03.11:50

Kedves Lajos!

Igen, csakis a csoport mutációk értelmezhetők népességgenetikai szempontból. A mitokondriumban a teljes emberiségre nézve 35 helyen van pontmutáció. Nem alkalmas finomabb összefüggések megfogalmazására, mert abban az 5 évmillió van benne. Amióta elvált a csimpánz és az ember a törzsféjlődésben.

Gondolom, azért kapaszkodnak az egyénekbe, mert akkor hitüknek megfelelőbb leírást adhatnak.

Magam is azt vallom: az a megközelítés, ahol mind a kulturális, mind a nyelvi, mind az embertani adatok is benne vannak a kalapban, amelyek mellé kerülnek a genetikai adatok – és mindezeket a régészeti eredményekkel karöltve értelmezzük, az a legvalószínűbb megoldást adja.

Amikről mostanában olvasok, azok egy-egy szálát ragadnak meg és azon próbálnak a hitüknek megfelelően felkapaszkodni. Naná, hogy két fickó már nem jut ebben egyezsége. Lásd Oláh Zoli és Szekeres Pista ellentétét – amit lehet, hogy ők nem látnak, de sajnos én igen.

Oláh Zoli szerintem igyekszik a legkevésbé érthetően fogalmazni itt, ami esetleg okosabbnak hat. De a felvetett kérdésekre nem válaszol, hanem egy-egy videóra utal – amit természetesen én nem nézek meg.

Csihák György 2020. 03. 09. 0:12

„Tisztelettel a ZMTE tagjaihoz

Kedves Barátaim!

Előljáróban a régi tagoknak valami ismétlés, az újabbaknak felvilágosításul.

Egyesületünk zürichi és ott elismerten közhasznú. Működésünkre irányadó a svájci polgári törvénykönyv és az ezen alapuló alapszabályunk. Legfőbb szervünk a taggyűlés – nem felügyel senki: se bíróság, se ügyészség. Az egyesületet képviseli az elnök. Taggyűlési határozatra tudományos munkánk irányítója a tudományos tanács (TT), aminek vétőjogú tagja az elnök – ezt

minden tagja tudomásul vette. Tiszteletbeli örökös elnöke Zachar József, halála óta Gedai István után, a vezetését átvették a titkárai. A TT kiadványaink szerkesztő bizottsága, a főszerkesztő Darai Lajos.

A 119. számú "Beszélgetés" című tervezett kiadványunk megjelentetése tárgyában, a kapott hozzászólások alapos mérlegelése után, a következőt határoztam. **Rihmer Aurélnak** hálásan köszönöm a sok fáradsággal elvégzett alapos munkáját. Kérem **Gáspár Róbertet**, hogy a "Beszélgetés" szövegét – kiadványalak formája elhagyásával, tegye honlapunkra, az eszme-csere rovat, általa vezetett genetika részébe, miáltal a beszélgetést ott tovább lehet folytatni, aminek érdekében odaküldöm az utóbb megjelent néhány írást. **Darai Lajos** összefoglalóját nem kell oda tenni, mivel annak közlését ő megtiltotta. Igen sajnálnám, ha egy ilyen kiváló összefoglaló kimaradna, és remélem, hogy a megváltozott helyzetben döntését megváltoztatja. Egyúttal kérem **Darai Lajost**, hogy a most nála készülő (120.) 119. kiadványunkba vegye át a "Beszélgetés"-ből az őszinte történetet, a 2019. évi műsorunkat és a kiadványaink jegyzékét.

Csihák György 2020. 03. 09. 0:24

Kedves Barátaim, mellékelem véleményemet Darai barátunk összefoglalójához.

Darai Lajos dolgozatához, a 119. kiadványunkhoz²³⁸

Nem gondolom, hogy nekünk kötelező lenne az ő dolgozatát²³⁹ pontról-pontra cáfolni. Elég, ha ki-kí megteszi a magáét. Íme az én hozzászólásom.

Neki tetszik, hogy Árpád honfoglaló népe kicsi volt. Akkor szemben áll a következő kutatókkal: Bartuz, László, Györffy, Kiszeli, Kepecs, Kováts. Na és én is, csak én nem tartom magam annyira jelentősnek, mint a többi. Minden esetre dolgozatában erről nincs szó, pedig előzőleg én kértem, hogy akinek ez a nézete, az szíveskedjék Kálmánbácsit – na és vele Zachar Józsefet is – tételesen cáfolni. Nehéz lenne...

Szerinte nem lesz igazolható az, hogy az a magyar állam, ami Árpád bejövetelét követően létrejött, az háromezer kilométer átmérőjű volt.

Nézzünk csak néhány tényt. Priszkosz felsorolja Attila címeit, közte azt, hogy Dánia királya. Strabó térképén, ahol ma Németország van, az áll, hogy szkítia nomades. Németország legészakibb vidékein is még mindig fennáll számos helyen a „hun” megnevezés. Múzeumjaik tele vannak hun régészeti emlékekkel – gótként feltüntetve. A gótok sokat tanulhattak eleinktől a Meotisz vidékén többek között az írás betűit. A Duna háromezer kilométer hosszú és egyharmada a Magyar Királyság területén volt. Nem sokat tévedünk, ha úgy vesszük, hogy előttünk is meg utánunk is van ezer-ezer kilométer. A pozsonyi hadi diadal (és nem „csata”!) során az ellenséget Ravensburgig kergettük, ahol kicsaltuk a várórséget és még azt is kardélre hánytuk. Ez igencsak túl van az Operenciás Tengeren. Ehhez a „csatához” legalább hatvanezer jólképzett harci ló kellett. A honfoglaló sereg egyetlen hadosztálya pedig mindörökre szétverte a bolgárok birodalmát. Ami ezt, a másik ezer kilométert illeti, aki ismeri a mi egyesületünkben folyó tudományos kutatómunkát, az tudja, hogy még Dél-Ukrajnában is van napjainkban magyar település. A honfoglalás korában, még nem voltak olyan határok, mint ma. Minden esetre, a rajzolt térképeken még jóval az után, hogy a kunok királyukkal a Kárpát-medencébe költöztek, a mai Havasalföldet és Mold-

²³⁸ A jelen 123. kiadvány előzményéről van szó. – *A szerk.*

²³⁹ Az Acta Historica Hungarica Turiciensia szerkesztő bizottságának küldött főszerkesztői ellenjavalat e kötet 4. A másik szerkesztő álláspontja c fejezetében olvasható. – *A szerk.*

vát, mint Kumánia rajzolták. A mai Dalmácia és Gácsország is úgy került később Habsburg uralom alá, hogy derék Habsburg királyaink esküjük megszegésével vették magánbirtokukba – tőlünk.

Lajos szerint az Eu18 régebbi, mint az Eu19. Ez Semino jelentésében tényleg így áll. Nem érték a dolog levezetéséhez, de azt megállapítottuk, hogy sok vonatkozásban a dolgozat helyesbítésre szorul. Ott pedig az áll, hogy a homo sapiens sapiens Délkelet-Európán keresztül, terjedt el Európában. Ha ez igaz, akkor nem jöhet a régebbi gén Nyugatról a Kárpát-medencébe. Ez nem logikus, de fizikailag is lehetetlen. Tehát szerintem a bennünk lévő haplotípus a régebbi – ami egyébként a dolgozat logikájából ki is derül.

Nagyvonalúan nem foglalkozik Lajos a ténnyel, hogy mai nevünk is hun, és hunnak tartottuk magunkat mindaddig, amíg történelmi alkotmányunk érvényben volt: az 1947. évi első törvény életbeléptetéséig – sőt: ma sem tiltakozunk az ellen, hogy az egész világ így csúfol minket (Hungaria). Ez is valami. Ma már nemigen szokás különbséget tenni hun és szkíta között. A hunok önmagukat is nevezték hunnak, de szkíták nem nevezték önmagukat szkítának.

Lajosom, Te azt követeled, hogy valaki cáfolja írásod tételeiben. A logika azt kívánja, hogy előbb Te cáfold tételeiben Kálmánbácsit, na és vele Zachar Józsefet. Végül pedig a magyar királyokat, akik – történelmi alkotmányunk bizonyossága szerint – legalább nyolcszáz éven keresztül önmagukat Rex Hungarorum-nak, Koronánkat pedig Hungarici Corona-nak nevezték. Amint ezt megtetted, azonnal hajlandó leszek veled vitatkozni – feltéve, ha előzőleg elismersz vitaképesnek.

Egyébként írhatasz bármily ékesen, akkor sem értem, hogy mi a bajod mind ezekkel? Sehol nem áll ellentétben a híres Cser–Darai tétellel – kivéve az egy honfoglalást, amin még a genetikusok szerint is kell „faragni”.

A 13. oldalhoz: igen sajnálnám, ha tényleg nem értenéd, hogy itt tényleg miért az a tét, hogy hazánk fennmaradjon.

Zürich/Budapest, 2015. március 7.

Darai Lajos 2020. 03. 10. 7:51

Kedves László!

Mivel az Acta Historica Hungarica Turiciensia készülő 119. számáról az ellenző véleményem és építő javaslatom (a mellékelt szöveg végén) nem lett mellékelve a legutóbbi elnöki körlevél mellé, most elküldöm neked (korábban a Szerkesztő Bizottság tagjai kapták meg).

Darai Lajos 2020. 03. 10. 7:52

Kedves Attila!

Mivel az Acta Historica Hungarica Turiciensia készülő 119. számáról az ellenző véleményem és építő javaslatom (a mellékelt szöveg végén) nem lett mellékelve a legutóbbi elnöki körlevél mellé, most elküldöm neked (korábban a Szerkesztő Bizottság tagjai kapták meg).

Darai Lajos 2020. 03. 10. 8:02

Kedves Zsolt!

Mivel az Acta Historica Hungarica Turiciensia készülő 119. számáról az ellenző véleményem és építő javaslatom (a mellékelt szöveg végén) nem lett mellékelve a legutóbbi elnöki körlevél mellé, most elküldöm neked (korábban a Szerkesztő Bizottság tagjai kapták meg).

Grandpierre Atilla 2020. 03. 10. 9:55

Kedves Lajos!

Köszönöm! A könyvemben megadom azokat a genetikai, embertani, népzenei és nyelvészeti bizonyítékokat, amelyek kimutatják, hogy az újkőkor végén ide beáramló anatóliai-iráni népesség nem az egyedüli lényeges tényező, mert emellett az itt élő népesség is lényeges mind ezen területeken, és végül az itt őshonos népesség megőrizte legalább 8000 éves embertani, népzenei, nyelvi egységességét és folytonosságát.

Ez egy lényeges eltérés, erről a kérdésről lenne értelme egy külön találkozót szervezni. Ha összejön, ezen én is szívesen előadnám a 11 tudomány eredményeinek egyenkénti összesítését és ezek egymással összevetését, az ennek alapján kirajzolódó összképet.

Farkas László 2020. 03. 10. 10:59

Kedves Lajos!

Nagyon köszönöm, ez így lett teljes és tanulságos!

A placebo-effektus szerint akár el is mondhatnám a megjegyzéseimet, de nem vagyok profi genetikus, sem profi történész.

Mindenki maradjon a kaptafánál...(persze ezt nem Rád értettem!)

Várom a végző változatot, addig is üdvözlettel

Darai Lajos 2020. 03. 10. 11:30

Kedves Feri!

Grandpierre Atilla nekem írt levelében, (miután elküldtem neki az Acta szerkesztő bizottságának tett javaslatom, hogy ha már Gyurka válaszlevelét megkapta, lássa a válasz tárgyát is) azt mondja, ő lényeges tényezőnek tartja az 5000 éve beáramló anatóliai-iráni népességet (gondolom, a 8,9% Eu4-re gondol, avagy remélem, hogy arra gondol), és megemlékezik a másik „lényeges tényezőről”, az őshonosokról. 8000 éves itteni folytonosságukról beszél, és ha szervezünk erről külön találkozót, szeretné előadni, amit tavaly tavasszal már megpendített Kalászon, a 11 tudomány eredményeinek egyenkénti összesítését, egymással összevetését, és az ez alapján adódó összképet. Ebben a válaszában viszont nincsen megemlítve a turáni kapcsolat, ezért lehet, az anatóliai-iráni népességen nemcsak az Eu4-et érti (tavaly Kalászon erőteljesen bemutatta a Turáni-alföld felől érkező „irániakat”, hiszen Anatólia másik végén van Irán).

Ezért mondom, hogy tisztázni kell a sztyeppéről beköltözés ügyét, mármint hogy Árpádék részéről, de még a hunok részéről se történt meg esetleg, hanem arrafelé másféle a kapcsolódás: természetesen volt ideszivárgás a harciasok részéről is, mely szivárgás keleti irányban meg elért a japán szigetekig. Remélem, kiderül majd a genetika által, hogy mindkettő eredete a jamna és a késő jamna. Ami viszont azt jelenti, hogy a Kárpát-medence sztyeppéi részein sokkal régebb óta és szívesen fennmaradtak ezek a harcias góccok. Az Alföldön is tehát, nemcsak a Dunántúlon a templomgazdaság és az alárendelés. Ami itteni földművelő elődeink még nagyobb terhelését jelentette, mert még több rablást, adót ki kellett kibírniuk, kitermelniük, mint eddig gondoltuk.

Ugyanakkor ha tudjuk, hogy minden létszámot (és km kiterjedést) 10-zel, 100-zal és 1000-el kell osztani, attól függően, hogy mennyire vastagon fogott a történelemhamisítók tolla, nem tűnik lehetetlennek ez a – genetikai – feladat, hiszen volt halgazdálkodás, vadászat is a földművelés és állattenyésztés mellé. Azért ajánlottam Fábrián Sándor dolgait, mert pusztán a középkori szövegekből jött rá, amire azért a történeti földrajz is utal, hogy úgy hamis az egész Hérodotosz-értelmezés, vagy Plinius, ahogy van, mert túl nagy távolságokat ölel fel az akkori életszerűséghez

(utazó turizmushoz) képest. Ez a földrajzi határozatlanság és időbeli kuszaság észrevehető krónikáinkban is.

Mesterházy Zsolt 2020. 03. 10. 16:40

Hali, köszi, addig is tanulmányozd a Magyar atomot és a Hunnivári-Faragó atlaszokat. Elképzelhető, hogy Hungáriát a hungárok alapították, majd 200 évvel később Szent László idején jöttek volna a magyarok. Kis adalék a Gyurka számháborújához: Padányi törzsosztó elmélete szerint a 60ezer fős törzset kettéosztották, és elhagyta az egyik fele a sztyeppét. Ez 30ezer ember ötezres támadósereggel. A hét törzs így 210ezerre lenne tehető.

<http://hungariancalendar.eu/>

Mesterházy Zsolt 2020. 03. 10. 18:02

El nem küldött levél

Hali, ezt itt december elején majdnem elküldtem Gyurinak.

Mesterházy Zsolt 2019. 12. 04.

Kedves Elnök Úr,

Nem vagyok lelkes híve a genetikának abban a formában, ahogy azt itt mostanában Semino óta látom. Vagy 20 éve Semino és társai egy 50-es körüli mintából megállapítottak pár dolgot, amitől sokan fellelkesültek, mivel véletlenül a magyaroknak kedvező eredményt tettek közzé. Újabban azt is látom, hogy e segédtudomány művelője – Török úr – szakmáját bőven túlhaladó megállapításokat tesz a magyar történelemre vonatkozóan.

Egyesületünkben van egy élő klasszikus, akinek biztatása szerint olvassuk a ZMTE korábbi szerzőit is. Ezt korábban magamtól is megtettem, és sok kincsre leltem. Götz László: *Keleten két a nap* című könyve nemcsak nekünk kellene irányt adjon, hanem azoknak is, akik még ma is a finnugor ügyeket mentegetik. Götz könyvében ugyanis benne van, mi is történt a boreális öv északi vidékein az elmúlt ötezer évben. Javasolnám Török úrnak, hogy ne szennyezze a beszélgetést 85 éve szerkesztett finnugrista propagandatérképekkel, mert ez már itt nem releváns. Ugyanígy felsorolta a magyar történetírás sok szerzőjét is, akik nagy részét inkább el kellene felejteni. Ők egyetlen feladatot teljesítettek csak, hogy terjesszék mindenfelé, miért is nem a rokonunk az avar és a hun nép.

A honfoglalások kora c. könyvemben (<http://mek.oszk.hu/15200/15244/>) érdekes adatokra bukkantam: a Kr. e. 2400 és Kr. u. 1242 között 60 keleti bevándorlást soroltam fel a *Magyarország története* és *Erdély története* c. akadémiai kiadású könyvekből. A hunok előtti idők már senkit nem érdekeltek a pártbizottságon, ott egész jónak tűnő adataik vannak. Sok esetben még azt is megjegyzik, melyik bevonulók honnan érkeztek, mindezt a régészetre alapozva. Ha mondjuk olyan genetikusok lennének, akik megkísérelnék egy Kárpát-medencei etnogenezis időben is elhatárolható leírását megkezdni, annak lenne értelme. Itt egy közismerten létező történelmi folyamatba tudnának beszállni, és tovább finomítani. Annak viszont, ha bárhol olyan elemeket találnának, ahol mondjuk burját gyökereik lehetnek, ebben a formában semmi értelme, mert csak a zavarkeltés lehet belőle.

Ha lesz olyan genetikai kutatás, amely Bérczi Szaniszló korábban vázolt rendszerében feldolgozható, azt tudnám támogatni. Történész szerkessze meg a feladatot a genetikus számára egy összetartó elképzelés alapján. Ha nem így lesz, mindig a nyúl viszi majd a puskát, ezek meg kedvükre szerkeszthetnek történelmet.

Darai Lajos 2020. 03. 10. 20:19

Kedves Zsolt!

Nem tudom, de nekem már régóta falra hányt borsó érzésem van itt.

Megnézegetem majd a honlapot.

Fábián Sándor (<https://fabsanyo.wordpress.com/>) és Szekeres Sándor (<http://www.elteved-tidoszamitas.hu/modules.php?name=base>) is érdekeseket ír.

Cser Ferenc 2020. 03. 10. 23:16

Kedves Lajos!

Ne a meghamisítható írott történelem után menj, hanem támaszkodj a régészeti anyagra. Persze, a nyelvi, a kulturális anyagra is, de a történelemmel kapcsolatban elsősorban a régészetre. Ezt tettem a Gyökerek megírásakor magam is.

A feltárt sírok tartalma adat. Azokat értelmezni ugyan lehet, de akkor is adatok és azok elárulják a későbbi hamisítást. Ami azokkal harmóniában van, az elfogadható. A hamisítás azokra tekintettel már kiabál.

Lajos, kérlek, ne ess át a ló másik oldalára! Az írott történelemben mindig van hamis, de nem minden hamis! Tudom, fölemelőnek látszik, ha egyszerűen kizárod a nagyobb mértékű emberi mozgást, de a régészeti adatok ezt a felfogást nem támogatják.

Például, a hun sírokban ugyanis 3/4 részben mongoloid csontokat talált a régészet és ez azt jelenti, hogy azok ide jöttek.

Abban van igazad, hogy komplett népek nem mozogtak, de ismervé a lovas csapatok felszereltségét, kisebb csapatok nagyon nagy távolságra eljutottak. Nem százezrek, de azért esetleg az ezres mértékben – és egy akkora csapat hihetetlen komoly erőt jelentett az akkori technológia és társadalom világában.

Fenntartom, amit a *Gyökerek* 6. fejezetében a Medence történelmével kapcsolatban írtam. Talán nem véletlen, hogy ott az írott történelmi időszak előtti vélt történelmet elemzem és próbálok ellentmondásmentes képbe foglalni az egyéb adatokkal.

Darai Lajos 2020. 03. 11. 10:50

Kedves Feri!

Igen, igen, a régészeti adatok. És az ezres plafon. De nekem a középkorral van bajom, amelyről egyrészt kevés az adat, másrészt a végén úgy állították be akkor magukat az örök győzelemre vágyók, hogy ókori gyökereket is hamisítottak maguknak.

Azért is kevés a középkori adat, és annyira kevés, hogy például amikor egyetemre jártam, jött a hír a régész szakos szobatársamon keresztül egyenesen László Gyulától, hogy a szocializmusban tilos volt a középkort ásni, csak a rómainak lehetett és minden római volt, illetve mindent rómainak mondtak. Most, az autópályák alatti régészeti eredmények tisztázták, hogy a falvak mind igen régiek, 4000 évesek, és minden magyar bennük, semmi se szláv. De ehhez hol van a római kor? Messze. Tehát a hatalmi oldalt ki kellene tölteni.

A magyarokkal kapcsolatban pedig tudjuk, hogy hozzájuk bejutottak ide a Kárpát-medencébe a bronzkor óta fegyveresek, és semmi sem zárja ki, hogy azoknak itt volt továbbélési lehetőségük. Hiszen volt, aki eltartsa őket, mindenütt, nem csak a Dunántúlon. Ahol a magyar nyelvűek megmaradását gondoljuk, oda nem terjedt ki a sztyeppei hatalom. Azaz ami kirajzolódik, hogy még a Dunántúl is az Al-Duna felől kapta az „áldást”.

A beolvadásuk pedig nem teljes eltűnésüket jelenti, hanem a szerepük átalakulását, és a két dolog együttesét, mármint a harciasság és a békés nép egyesülését saját érdekének a megvédésére, ahogy a hunokat fel lehet fogni itt. Hiszen aztán nekimentek a vérengző hatalmaknak, különösen nyugaton.

Azt kellene mondanom, hogy különösen a Dunántúlon, mert a Heribert Illig-féle értelmezés szerint nincs római birodalom Nyugat-Európában, hiszen nincsenek római leletek. Ne higgyük el neki, hogy a ritkaság 300 év betoldást jelent, hanem higgyük el magunkról, hogy hozzánk képest az ottani kelta területek igenis, annyira fejletlenek voltak, hogy kevés a lelet. Amikor vagy két évtizede nyáron belenézegtem a Tour de France kerékpáros körversenybe színes tévén, főként azért tettem, mert remekül mutatták a tájat, a vidéket, a hegyeket, völgyeket, a templomokat, a falvakat helikopteres felvételtől. Mondom, színes tévén néztem, és nagyon feltűnő volt, hogy a vaskos épületek mind igen szürkék. Kő és pala, vagy micsoda. Mintha a középkorban járnánk. Párizs ragyog, és aztán vidéken semmi. Máig. Legelő tehének. Egyszer jártam is arra, hasonló élményekkel.

Van tehát nyoma annak, hogy az államhatalom szolgálhatja az egész népet is, és ezt próbáltam elemezgetni ebben a tanulmányban:

[https://epa.oszk.hu/01400/01445/00019/pdf/EPA01445_acta_hungarica_2016_5_0320-](https://epa.oszk.hu/01400/01445/00019/pdf/EPA01445_acta_hungarica_2016_5_0320-0426.pdf)

[0426.pdf](https://epa.oszk.hu/01400/01445/00019/pdf/EPA01445_acta_hungarica_2016_5_0320-0426.pdf), mert észrevettem, hogy Györffy György elbűjtött egy tanulmányt az *István király és műve* c. könyve ötvenoldalas irodalomjegyzékének a végén. És itt lehet jól megérteni a történelemhamisítás természetét. Lehet, nem vagyok valami nagy ész, de akárhová nyúlok egy idő óta, mindenütt látom ezt a kettősséget. A felszínen futó megalázásunkat és a mélyben lévő nagyszerűségünket. (Emlegettem talán, hogy a filozófiai teljesítményünket élből lekicsinyelték, igaztalanul, mint a kandidátusi disszertációmban bizonyítottam, amelyet ezért két évig fejtettek.) És ez nem dicsőségvágyból fakadó értelmezés részemről, hanem rádöbbenés arra, hogy nincsen más, nincsen máshol nagy „civilizációs” vívmány. Hogy tőlünk jönnek ezek a szép elvek, amik a kereszténységhez is vezettek. Az is megér egy misét, hogy miként kerül oda, ahol most minden négyzetcentiméter hozza a bevételt. De előbb másoknak hozta a bevételt, és azért például az olasz városokat fel kellett építeni valamiből, de még a németeket és franciákat, angolokat is, valamint Szentpétervárt. Ezeket mind bankhitelből finanszírozták, és az állami eladósodás azóta tart. Ha Napóleon bele akart köpni ebbe a levesbe, vagy más azóta, látjuk a sorsát. Így ér aztán össze a múlt a jelennel, és történik újból és újból a történet hamis nyomon való folytatása.

Így aztán sokkal nagyobb a jelentősége a történelemhamisításnak, mint gondoljuk. Mondjuk kezd el nézegetni az ókori görögök nagy-ázsiai elterjedését, vagy csak éppen az egyiptomit. Akármelyik egyiptomi görög város történetét megnézed, mind megsemmisült valamiért, és aztán ami van ott, az a sokkal korábbi fáraókor. A régészeti leleteket pedig átértelmezik egy alárendelő világot felépítve abból, amiről valójában fogalmunk sincs, hogy mi.

De ugyanez van Európában is. Szinte minden leégett, megsemmisült, ami valóban középkori. Az újkor pedig csak épített, épített – bankhitelből. Máshol. S ha valaki ki akart lépni ebből az adósrabszolgaságból, ráküldték a többiek hadseregét. Regensburgban a főtemplomban egészen a legújabb verzió megépüléséig megmaradt a Szűz Mária oltárkép, de minden más templomból száműzték őt. Ennek magyarázata rávilágít a feltárás lehetőségének természetére: ami közismert volt, azt nem lehetett kitörölni. Ez nagyon aprólékos, már-már reménytelen és rengeteg munkát jelent, de szerintem megéri, mert ma már fennáll a veszély, hogy azok az értékeink teljesen kivesznek a földről, amelyek valahogyan a kereszténységben megmaradtak idáig.

E tanulmányban: https://epa.oszk.hu/01400/01445/00019/pdf/EPA01445_acta_hungarica_2016_5_0427-0581.pdf talán sikerült megragadnom, hogy Szent Istvánnál mennyire megvolt a műveltségi folytonosság a korábbi magyar vonatkozásokkal, amit egyébként még sok más minden is alátámaszt. De ez azt is mutatja, hogy a szakadék nem a keresztény magyar állam és a hun-avar-árpádi között van, hanem a sztyeppei és ezek között. A harciasság megszélidített és nyers változata között. Amikor utóbbi eluralkodik egy időre, annak nem kell kívülről jönni, itt is

feltámadhat a kegyetlenség. A tatár-dúlást, török-dúlást így kell felfogni. És ha a francia király „keresztes” hadjáratot vezet saját népe ellen, akkor ne csodálkozzunk, ha a törökkel meg szövetséget köt – ellenünk.

Nógrády Mihály 2020. 03. 13. 1:17

Kedves Gyurka!

Darai Lajos elküldte megjegyzéseit a készülő 119. ZMTE kiadványhoz. Egyetértek vele, hogy e beszélgetésekből összeállított anyagnak leközlésére nincs szükség. Ez nem tények, hanem vélemények gyűjteménye, melyekből legtöbb nem felel meg a valóságnak.

Példák: 1) A vérszerződés nem magyar hanem mongol-török szokás. Mongoliában még ma is divatban van, a neve anda. Ha két férfi vérszerződést köt, akkor egymást andának hívják. Magyarországon jelen van mint vezetéknév, de ez nem jelenti azt, hogy ez valaha is magyar szokás volt. A török uralkodó osztály gyakorolhatta, amint Anonymus megemlíti.

2) A Magyar név eredetét és jelentését eddig még senki sem tudta kétségen kívül megmagyarázni. Én sem. Az biztos, hogy a magyar nyelv segítségével nem lehet jelentést adni neki. A lóval kapcsolatos kínai szó érdekes, de nem valószínű. Nem lehet szójegyet kiragadni egy nyelvből, meg kell találni útját is a mai magyarba.

Csak megjegyzem, hogy Anonymus Gesta Hungarorumában levő moger jelentése a mai mongolban ‘kerék, kerület, környék’. Ezzel behatóan nem foglalkoztam. Pais Dezső ezt ‘magyar’-nak fordította.

Az is felűnő, hogy a Gestában a hungar név 65-ször fordul elő, míg a moger csak 14-szer van említve. Mit jelenthet ez? Hun-gar a honfoglalók neve, de akkor a moger mit jelent? [Dentumoger > Den-tu-moger >Don-tó-környék?].

Anonymus a Sclavi népvét Szlovénnek fordítja, szlávokat ért alatta. A Gesta szerint a Sclavi a helyi lakosok neve. Fordítás ez vagy fordítás?

3) A honfoglalók nem magyarok voltak, de értettek egy helyi nyelvet, amikor megérkeztek. Amit megértettek, az a török nyelv volt, az uralkodó avaroké és nem a köznépé. Attila hunjaitól kezdve az uralkodó osztály török volt, nyelvük is az volt.

4) Nimródnek sem köze nincs a magyarok őseihez. Az a legendás egyén ‘nagy vadász’ és uralkodó volt a Közép-keleten. A szemita Akkád nimru jelentése ‘tigris’, a név ebből lett képezve. Nimrud ősi Asszír város neve a mai Moszul közelében Irakban.

5) Hányan voltak a honfoglalók? Meddő vita, mert senki sem számolta meg őket. Nem is ez a lényeg hanem az, hogy kik voltak azok a honfoglalók. Ne hívjuk őket magyaroknak mert az a köznép volt. Ezt már el kellett volna döntenie régen.

A honfoglalók gényének magas száma a mai magyarokban félrevezető lehet, mert az uralkodó osztálynak nászjoga volt (jus primae noctis). Ami azt jelenti, hogy a szolgál vagy jobbágy újasszony köteles volt a nászéjszakát az uradalom fejével tölteni. Így kerülhetett bele magyar családokba sok honfoglaló gén.

6) Neparáczki Endrét és Török Tibort meg kellene kérni, hogy kezdjék el a köznépi, kellekek nélküli szegény sírokból származó csontok genetikai felmérését. Ez véget vethetne a kilétüket illető végtelen vitának. Erre legmegfelelőbbek lennének a dömösi kolostor körüli temetők, mert okiratokból tudjuk, hogy ott a szolgák és jobbágyok nevei a magyar nyelvből lettek képezve.

7) Nem értem, miért kell megváltoztatni a ZMTE eddigi rendszerét, vagyis egy kutató egy tárgyról szóló dolgozatának kiadását. Sok szerző sok tárgyat felölelő dolgozata akkor is zavaros, ha a valóságnak megfelelő. Meg akkor is, ha meggyőzően van írva.

Az írással kapcsolatban meg kell említenem, hogy kezdjünk már el írni a magyar népnek, egyszerű magyar nyelven. Ne mesterkélt stílusban a felső hatalmasok által kinevezett ‘tudósoknak’. Nekik évszázadok álltak rendelkezésükre, hogy nyelvünket és történelmünket rendberakják.

De őket csak az uralkodó osztály érdekelte. A hofoglalókat, hunokat, avarokat tárgyaló könyvekkel Dunát lehet rekeszteni. De a tulajdonképpeni magyar népről itt-ott taláni óvatos tanulmányt.

A másik pedig az, hogy hirtelen a ZMTE fel lett fedezve mások által, de be akarnak szervezni bennünket egy őáltaluk létrehozott 'adatbázisba'. Nekünk már van adatgyűjteményünk, amit így hívnak: *Acta Historica Hungarica Turiciensia*. Ebből mindenki azt olvashat amit akar.

Nos, ez elég hosszúra sikerült, de nekem ez a felfogásom. Ha úgy gondold eszme-futtatásom érdekelné a tagságot, úgy add közre, nem ellenzem.

Timaru-Kast Sándor 2020. 03. 13. 14:33

Kedves Gyurka!

Nem akarok hosszan értekezni a témáról, csak engedtessek meg nekem két rövid megjegyzés:

1. A vérszerződés nem mongol-török szokás, hanem SZKÍTA, vagyis magyar.
2. A „magyar” népnévnek van értelmes magyarázata (magyarból is!).
3. Anonymus, ha egyáltalán létezett, nem volt magyar és nem is tudott jól magyarul. Hogy ő miket irt, ebből kifolyólag mindegy.

Kösz. Találkozunk a nyáron, ha a Korona is megengedi.

Nógrády Mihály 2020. 03. 16. 2:02

A vérszerződés szokása

Kedves együtt gondolkodók!

Bírálat nélkül nem lehet haladó szellemű eszme-cserét folytatni. Örülni kell, hogy valaki vette a fáradságot és felhívta figyelmünket lehetséges hibára vagy félreértésre. Építő bírálatra szüksége van minden témának, amin a ZMTE tagjai dolgoznak, mert nyelvünk-ről és kilétünkről van szó. Ezt mindnyájan felismerjük, máskülönben nem kutatnánk és íránk róluk. Köszönöm az én észrevételeimet bíráló megjegyzéseket, ez alkalmat ad a tárgy tisztázására. A vérszerződéssel kapcsolatos bírálat szerint A vérszerződés nem mongol-török szokás, hanem Szkita, vagyis magyar.

Ezt úgy értelmezem hogy, a vérszerződés szkita szokás, de magyar is, mert mi magyarok a szkiták leszármazottai vagyunk. Először meg kell tudni, kik voltak a szkiták. Az egész világon mindenki azt mondja, beleértve a magyar tudományos köröket is, hogy a Scythes (magyarul Szittyák) „iráni nyelvet beszélő eurázsiai nomád nép az ókorban... a népnév végső soron iráni eredetű” (TESZ 1967: 767/3. kötet). Sajnos a TESZ nem ad iráni (perzsa) etimológiát, de annyit tudunk, hogy az iráni nyelv az indoeurópai nyelvcsoporthoz tartozik ami inflektív. A Magyar nyelv viszont az úgynevezett finnugor nyelvek közé tartozik ami ragozó. Tehát már ez maga kizárja, hogy a magyarok szittyák lehettek.

A Szittyák kilétét sok külföldi tudós tárgyalja, de egyik sem hozza kapcsolatba a magyarokkal. Mindebből megállapíthatjuk, hogy a magyaroknak semi közük sincs a szittyákhoz. Én őszintén hiszem, ha mi írásba foglaljuk azt a néphitét, hogy a szittyák magyarok voltak, akkor elveszítjük hihetőségünket.

Folytassuk az iráni kapcsolatot. Ha a szittyák valóban irániak voltak, akkor perzsául beszéltek. De a perzsa nyelvben nincs vérszerződés, csak 'eskü', ami abban az időben magyar kiejtéssel írva szougand és qaszam volt. [Lambton, A.K.S. 1988. *Persian Vocabulary Cambridge*: Cambridge University Press. 321. oldal].

Magyar szokás-e a vérszerződés? A magyar nyelv értelmező szótára ezt írja: „A krónikák szerint az a szerződés, amelyet a honfoglaló magyarság vezérei úgy kötöttek, hogy vérüket közös

edénybe csorgatták. A ~t Anonymus beszéli el” [VII. kötet, 355. oldal]. Magyar lenne, ha a honfoglalók magyarok lettek volna, de már bebizonyosodott, hogy törökül beszéltek. Bár ettől a megállapítástól legtöbbször idegenkednek. Így került ez bele a köztudatba, amit elvethetünk, ha Anonymus nem létezett, vagy hazugságokat írt. De amit ő leírt, annak léteznie kellett, mert a külföldi szakirodalom bőven foglalkozik vele. Létezett is a szittyáknál, amint Herodotus leírta:

„When Scythians swear an oath or make a solemn compact, they fill a large earthenware bowl with wine and drop into it a little of the blood of the two parties to the oath, having drawn it either by a prick with an awl or a slight cut with a knife; then they dip into the bowl a scimitar, some arrows, a battle-axe, and a javelin, and speak a number of prayers; lastly the two contracting partners and their chief followers drink the mixture of wine and blood.” [Herodotus The Histories. Penguin Books 1996. Fordította Aubrey de Sélincourt. 237. oldal].

Magyarul: Amikor a szittyák eskü alatt tesznek fogadalmat vagy ünnepélyes keretek között kötnek szerződést, akkor megtöltenek borral egy nagy cserépedényt, majd árszúrás vagy késvágás által beleszöppentik vérüket; ezek után handzsárjukat, nyilaikat, csatabárdjaikat és dárdájukat belemártva elmondanak néhány imát; majd a szerződő felek és kíséretük isznak a véres borból.

Ezt a vérszerződést írhatta ki Anonymus Herodotusból, mint más történeteket is, pl. Emese álmát (Első könyv 107-108 oldal). Az eredeti Emese tulajdonképpen Astyagesnek, a Médek királyának Mandane nevű lánya volt. Az álom pedig nem a lányé, hanem Astyagesé volt.

A mongoloknál az úgynevezett vérszerződés még mindig használatban van, főleg barátsághoz kötéseknél. A mongol nyelv pedig a török nyelvek csoportjába tartozik.

Ez a szertartás mint andagar lett lejegyezve a 14. zázadban [Golden, Peter B. et al. The King's Dictionary, the Rasūlid Hexaglot. Leiden 200. 308. oldal/205 C 42]. A szertartástól kezdve a szerződött felek anda-nak hívják egymást.

Abban viszont megegyezhetünk, hogy Anonymus megbízhatatlan, mert kimásolt történeteket görög és római krónikákból és beleillesztette az ő krónikájába. Így lett hirtelen egy szittyaszokásból magyar vérszerződés.

Tisztelt tagtársak, én komolyan veszem, amit leírok és szeretném ha Önök is komolyan vennék. Hibát ejteni nem vétek, de a hibához való ragaszkodás már az.

Kedves Szekeres Úr: Legyen szíves elküldeni annak a dolgozatának internetcímét ahol a kínai lovat taglalja a Magyar néprévtárral kapcsolatban. El szeretném olvasni még egyszer, hogy ne legyen félreértés. Nevünk helyes megfejtése nagyon komoly dolog azért érdekel.

Darai Lajos 2020. 03. 16. 3:26

Kedves Feri!

Nógrády Mihály szerénykedik, mert azért ő megfejteti vélte a magyar nevünket. Eléggé szellemes levezetését itt találod a 939. oldaltól kezdve (a Buda nevet a végén részletezi): https://epa.oszk.hu/01400/01445/00019/pdf/EPA01445_acta_hungarica_2016_5_0933-0978.pdf.

Azt találtam ezzel kapcsolatban, hogy a megye szavunk eredetileg földet jelent, azaz a vármegye értelme eredetileg: várföld, a vár földje. Ez pedig azt a területet és a rajta élő lakókat jelenti, amely és akik eltartják a várat, annak katonáit. (Balázs Ferenc Heves vármegye története. I. kötet. (1897): <http://mek.niif.hu/02100/02163/html/tart/tart1.htm> 13.§. A várispánság és a megye: <http://mek.niif.hu/02100/02163/html/1kot/11r1f13.htm> Heves Megyei Elektronikus Könyvtár.) Mivel sokat emlegetik, hogy hat ház volt egy falu, jobban mondva utca (mert a vicus latin szónak e két jelentése van és megtévesztő), ezek a várföldek igen nagynak, sok lakosúnak látszanak, mert mi százakat és ezeket vélünk, hogy laktak egy faluban. Így alakult ki aztán a

vármegye és a mai megye értelme. Egy vármegye csak az újkori értelemben akkora, mint ismeretes, a korai időkben sokkal kisebb területet jelenthetett. Ezzel összhangban van, amit Nógrády mond, hogy Csanád megye: Csanád földje, Győr megye: Győr földje

Sajnos azt nem találtam meg, amikor a földműves magyarok nevét az életet adó maggal (gabona) hozza kapcsolatba.

Cser Ferenc 2020. 03. 16. 3:50

Kedves Lajos!

Ha a magyar nyelv szabályrendszerét nézzük, akkor a magas mássalhangzós szavak a közelséget, a mélyek a távolságot jelentik. Hogyan változhatna át a megyer – a földlakók – szó magyarrá? Hangsúlyozom: a név először moger formában jelent meg, a magyar addig ismeretlen volt, az későbbi. Persze, megyer közben lehetett, de nincs róla dokumentum.

Mihály érvelése jó, csak az a gond, hogy a szittyia nem feltétlenül jelent szkítát. A sarló neve sicle és hasonló hangzású szó, és az újkőkorszaki népek sarlóval arattak. A szittyia név lehetett a Kárpát-medence letelepedett embereire akasztott népnév, hiszen önmagukat nem nevezték meg. Nem származtatták magukat semmiféle égi vagy egyéb magasságból. Viszont sarlóval arattak.

A *Gyökerekben* fglalkozom a magas/mély hangzású szavak viszonyával, éppen a h-l mássalhangzócsoporttal kapcsolatosan. Figyelj: él/hal! Ugye érthető?

Egyébként a baszk nyelv is határozottan ilyen, de az angolban is megtalálható ez bizonyos mértékben, India őslakosai nyelvében is. De ez logikus és érthető is. Hogy még mondjak példát: mell/hát, elől/hátul, stb.

Mihálynak meg: itt van egy mandarin/angol szótár és abból kiolvasható, hogy az ő nyelvükön a ló az ma. Hogy a négy fajta magánhangzó közül éppen melyik ma, azt fejből nem tudom, de ha kell megnézem.

Timaru-Kast Sándor 2020. 03. 16. 16:11

Kedves Együttgondolkodók!

Ha már megszólítva voltam, reagálnék is rá: a szkíta egy „iráni nyelvet beszélő nép volt”. Mondja a TESZ. Hogy mit tesz a TESZ és miért tesz a TESZ, ha tesz, az mindegy, mert 1967-ben tette mindezt a magyar nép ellen, akinek pénzén tette mindezt. Az igazság az, hogy a szkíta nép(ek) nyelve KÖZMEGEGYEZÉSSSEL, és nem tudományos megfontolás alapján, lett iráni: egy iráni nyelvet beszéltek, sőt iráni eredetűek voltak!

Há’ persze! Ennyi aranykincs mellett mi mást is beszéltek volna. Jó hogy nem mondták egyből, hogy ösgemánul beszéltek (vagy netán össlávuul, mert manapság már ilyensmit is lehet olvasni). Szkíták és kelták nélkül nincs „indogermán” ősnép és ősnelv, és nincs Übermensch sem! Ezért kellett a szkítákat és a keltákat is, minden ok nélkül, és minden tudományos megfontolás teljes elhagyásával, beterelni az indogermán akolba. Még egyszer: MINDEN TUDOMÁSNYOS ALAP NÉLKÜL.

Kik döntötték ezt el? Zeuss (1837), Tomascheck (1888), Müllendorff (1866), Vasmer (1923), és más germán sovinizta... És ez így bekövesedett. Még manapság is, a felületesen összeállított írásokban ezt meg sem próbálják cáfolni, mert eszükbe sem jut, mert nem szabad hogy eszükbe jusson. A munkahely vagy a fősodratúak vállveregetése fontos ám!

A szkíták azért beszéltek iránusul, mert a szarmaták is iránusul beszéltek, annak „jobbalsó” nyelvjárását. A szarmaták azért beszéltek iránusul, mert ők az alánok elődei, ezek meg jászok. A jászok az oszétek édestestvérei, mert nevük is összezseng. Az oszétek iránusul beszélnek, tehát summa summarum, a szkíták is iránusul beszéltek. A perzsákat és a perzsa nyelvet azért már nem kéne idekeverni.

Csakhogy, a jászok nem oszétek, sőt az „oszét” nevet idegenek ragasztották a Kaukázus vidékén élő népre. Az oszéteket a tudomány képviselői általában a szarmatáknak vagy alánoknak is nevezett ászik, avagy jazigok, jászok leszármazottainak vélik. A valóságban azonban az oszétek a nevezett szkíta nép Kaukázusban letelepedett csoportjának hűbéres szövetségesei voltak. Az oszétek magukat ironoknak nevezik. A jasz nevet az oroszok, az oszét nevet pedig a grúzok adták nekik. (Alemany, 2000). Az alánok tehát, nem voltak oszétek, ők az ázsiai szkíta aszi szövetségnek a nevét adták, majd a szkíta „aszi” szövetség nevéből lett a „jász”. Maga a jász sem szarmata, csak amúgy összekeverik a szkítát a szarmatával. Lehet, hogy nem is hibásan. A szkíta meg a szarmata műveltség annyira összenőtt, hogy nehéz is elkülöníteni a kettőt.

Árpád népéről „bizonyosott be, hogy törökök voltak”, vagy hogy egy török nyelvet beszéltek. Nem török, hanem „szabartoi aszphaloi” mondta Bulcsú harka a Bíborban(nem)születettnek!

Az égvilágon semmi bizonyíték nincs, hogy Árpád népe török volt, vagy hogy általánosan türkül beszélt volna.

Vérszerződés: mind már írtam volt, a Vérszerződés szokása a szkítákkal kezdődött. Van aki a szkíták nevét összekapcsolja a magyar ESKÜ szóval: lásd Askuz, Iskuza – Ferenczi Enikő (2009): New Interpretation of the Ethnic Name “Scythian” and Its Significance to the Etymology of the “Basque”. *Journal of Eurasian Studies* 1 (2): 43-67.

A magyaroknak „semmi közük Nimródhoz” vagy „Nimródnak semmi köze” a magyarokhoz. Ezt tesék elmesélni csíkszentmártoni kocsmában, amúgy szombat este féltízkor...

Cser Ferenc 2020. 03. 17. 0:06

Kedves Lajos!

Igen, az ismert 'logikai lánc', amiből csak az hiányzik, hogy a szkíták a Don mellett tők kurgán műveltséget folytattak, embert áldoztak és az aranyműveseik kaukázusiak voltak – azaz nem szkíták.

No meg a többi is, ami egy műveltséget jellemez.

Lehet, hogy sok a hamis info az adatok között, de a magyar és a szkíta műveltség szögesen szemben áll.

Eskü szóból levezetni a szkítát? Hát, nem! Makkai a szarvas nevéből vezette le, mások az új nevéből eredeztetik (sagittarius) – és ez utóbbinak az ad jelentőséget, hogy ők vezették be (dolgozták ki, alkalmazták, stb.) a visszacsapó íjat, amivel száz méterekkel megnövelték annak gyilkoló erejét.

Harcosok, uralkodók voltak és az általuk uralt, vagy szövetségileg láncolt népek is 'szkíta' név alá kerültek, holott etnikailag, nyelvileg esetleg semmi közük nem volt hozzájuk.

A keltákról már a régészek is tudják, hogy az uralkodó elit műveltsége, etnikai képe más volt, mint a letelepedetteké, azaz egyértelműen kettős kultúrát műveltek. A druidok isteneinek a neve az orosz sztyeppe folyóneveivel harmonizál, vallási felfogásukban a nordikus hitelemek az uralkodóak.

Az osszétok meg magukat szintén szkíta utódoknak tartják.

A Bulcsú által mondott népnév pedig éppen magyarul nem értelmezhető, holott magukról mondta és nem idegenül, azaz a saját nyelvén válaszolt.

Nógrády Mihály 2020. 03. 18. 19:06

Kedves István!

Így írásban nagyon nehéz kifejezni együttérzésemet, hiszen mi mindnyájan azon küszködünk, hogy történelmünket az igazságnak megfelelően mutassuk be. Én azon a véleményen vagyok, hogy a Magyar népvétet eddig senki sem tudta meggyőzően megmagyarázni. Ebbe én is beletartozom.

Az első kiemelkedő, vitatásra alkalmas adat a kínai *mra amely csillaggal van jelölve, vagyis kikövetkeztetett (kitalált) szó. Amikor nyelvészek megakadnak az etimológizással, akkor „visszavezetik” egy nemlétező alapszóra, amit csillaggal jelölnek. Tehát már a kezdet kezdetén problémába ütközünk mert az alapszó megbízhatatlan.

Továbbmenve, a magyar -cs képző valóban főnevet képez, de igéből: vakar-vakarcs, teker-tekercs, stb. A ló (*mra) viszont már főnév, nincs szükség továbbképzésre. Ez azt a látszatot kelti, hogy a -cs képzőre azért van szükség, mert abból lett a gy: ma-cs >ma-dzs>ma-gy.

Nics megmagyarázva, miért lett kihagyva az r az *mra-ból. Hogyan lesz a cs-ből gy több magyarázatot igényel, példákkal alátámasztva.

Nagyon sajnálom, hogy mindezt észrevettem és kérem, hogy ne bírálatnak hanem segítségnek vegye.

Cser Ferenc 2020. 03. 18. 22:31

Kedves Lajos!

Hát igen, nyelvészet. Mégis, Szekeresnek és társainak azt is meg kellene magyaráznia, – ha Kínából származtatnák a magyar nevet! – hogy miért csak a XII. századot követően vált ismertté a név?

A hun név sem része a magyar szókészletnek. Azt Európa használta, míg a bizánciak csak turkoknak írták le őket. Magyarnak egyik sem.

De hát, akik egy hangból akarnak levezetni népgenetikát, azoknál ezek a szempontok – úgy tűnik – lényegtelenek.

Általános tapasztalat, viszont, hogy a királyi levéltárak nem a letelepedett népesség megnevezésével vannak tele, hanem az azokra rátelepedettekével.

Nos ezt a távol-keleti származtatás híveinek – ugyancsak úgy tűnik – lehetetlen tudomásul venniük.

Egyébként a mai kínaiban sem r, sem l hang nincs.

Darai Lajos 2020. 04. 03. 12:56

2 millió év!

Kedves Feri!

Johannesburgi leletek. De oda Etiópia is 5000 km-re van.

Emberelődök három faja is élt egy időben egymás mellett.

<https://ma7.sk/kavezo/emberelodok-három-faja-elt-egy-idoben-egymas-mellett> 2020. április 3. ma7 | MTI

Emberfélék három faja is élt egy időben egymás közelében a mai Dél-Afrika területén – állapította meg egy új kutatás.

A Johannesburg melletti barlangegyüttesben feltárt leletekről szóló tanulmány a Science tudományos folyóiratban jelent meg.

A kutatók megtalálták az ember közvetlen elődjének tartott Homo erectus (felegyenesedett ember) eddig ismert legrégebbi maradványát.

A három hominida az Australopithecusok, a Paranthropusok és a Homo-csoportba tartozott. Az Australopithecusok leghíresebb képviselője a Lucynak nevezett egyed, amelynek kövületei Etiópiában kerültek elő.

A Drimolen-barlangokban talált maradványok korát a melbourne-i LaTrobe Egyetem tudósa, Andy Herries és kollégái három különböző technológiával határozták meg: elektronspin-rezonanciával (ESR), amely az anyag fényelnyelését vizsgálja erős mágneses tér jelenlétében, paleomagnetizmussal – ahol a kőzetrétegek rögzítik a korabeli mágneses mező irányát – és az urán-ólom radiometriás technikával.

„A három módszer adatait együtt vizsgálva igen pontos dátumot kaptunk, minden fosszília 2,04-1,95 millió éves” – mondta el a BBC-nek Stephanie Baker, a Johannesburgi Egyetem munkatársa.

A Drimolen-barlangok az évek során sokféle ősi kövületet adtak, köztük az emberelődökét. Néhány éve azonban két új koponyatető került elő, egyik a viszonylag primitív Paranthropus robustusok közé tartozott, a modernebbnek tűnőt viszont Homo erectusként azonosították, a leletet DHN 134-nek nevezték el.

A Homo erectus az ember egyik közvetlen elődje, talán ez volt az első a korai emberelődök közül, amely kivándorolt Afrikából. Nemcsak a legkorábbi kövületét, de az egyetlen dél-afrikai maradványát azonosították a leletben.

„Eddig úgy véltük, Kelet-Afrikából származik a faj, de most úgy tűnik, inkább a kontinens déli részéről. Ez azt jelenti, hogy innen először északra, Kelet-Afrikába vándoroltak, innen Észak-Afrikán át szerte a nagyvilágba” – magyarázta Baker.

Valaha úgy vélte a tudomány, hogy az emberi evolúció lineáris fejlődés, amelynek végén kiemelkedik a mai ember. Most egyre inkább úgy tűnik, a kép valójában sokkal bonyolultabb volt.

Cser Ferenc 2020. 04. 03. 23:51

Kedves Lajos!

Igen, de a 'sodródó' modell alapján, ha csak évi 1 km-el mentek tovább, akkor is a százezer év alatt oda kerülhettek, nagyon simán.

Lajos! Ekkor az idő dimenziója más volt, mint az ún. honfoglalás korában!

Darai Lajos 2020. 04. 21. 20:44

Bérczi Szaniszló könyve

Kedves Feri!

Tudom, ez nem beszéd, még csak nem is az afelé való út kezdete, mert valójában ember és beszéd együtt jött létre, de azért érdekes valamennyire, hiszen arra mutat, hogy a testi alapok nem elegendők.

Viszont ehhez képest túl bátornak tartom az alábbiakat (a könyv Facebook hirdetése):

„Bérczi Szaniszló: *A beszéd eredete. A mássalhangzóknak jelen lévő ősfogalmak születése.* Püski Kiadó, 2020. 120 oldalon.

Egy fizikus gondolatai a beszéd és a gondolkodás kialakulásáról, az ismeretek elrendezésének, és a fogalomalkotásnak a korai lépéseiről

A beszéd: közlés. Küldés és annak befogadása. A beszéd a közlésnek egyre magasabb szintekre emelkedett formája. A beszéd az élet dolgairól történő közlés, amely együtt fejlődött a közösség életével. A beszéd szerkezete megőrizte ezt a fejlődési utat. Mik azok az összetevők a beszédben, amelyek ezt a megőrzést lehetővé tették? Az élet állandóságai ezek a kényszerek. Az élet állandóságai szükségszerűen eredményezték a beszéd állandóságait. Az élet szükségletei ma is léteznek. Hol találjuk meg ezeket az állandóságokat ma is? A leggyakoribb élethelyzetekben – ha az élet oldalát tekintjük. A beszéd szerkezeti egységeiben – ha a ma is élő beszédet tekintjük. Az élet és a róla való beszéd két, elválaszthatatlan eseményszál.

Hogyan lehet megtalálni ezeket a szerkezeti egységeket? A beszéd belső rendszerében találjuk meg a nagyobb és a kisebb egységek formájában. A közlés mindenkori kívánalma, hogy segítse a közölt jelenség (élethelyzet) fölismerhetőségét. Ezért az utánpótlás volt a közlés legkorábbi formája. A szemmel követhető mozgásos közlés igen magas szintű megérthetőséggel jár ma is, ha események közlése a célunk. De az elvontságok más irányba fordították a közlés fejlesztését. Ezt nyomozzuk.

A beszéd szerkezete rendszert alkot. Ebben a szerkezetben keressük meg az állandóságokat. Egy nagyobb szövegtest legkisebb önálló kifejező eleme a mondat, amely szavakra bomlik. Azonban a szerkezet fölbontása az értelmes egységek és a szétszedhető szerkezet esetében nem állhat meg a szavaknál. A szavak az őseinktől készen kapott mai beszéd részei. A mélyebb szerkezeti szintek őrzik a korábbi beszédállapotokat. Ehhez pedig kisebb egységeket – kisebb állandóságokat – kell kibontanunk a beszéd szerkezeti lépcsőin lefelé haladva.

Már a szavakhoz is számos kisebb egység társul, amelyek szintén állandóságok. Ilyenek a ragok, képzők, általában a toldalékok. De a legjelentősebb állandóság a szavak mélyén megtalálható gyök. A gyökök csoportokba gyűjtik a fogalmakat és egy korábbi világ szemével engednek látni. Gazdagságukat a Czuczor-Fogarasi szótárból ismerjük.

De a gyököknél mélyebb állandóságok is föllelhetők a kutató számára a nyelvben. A szerkezetben meghúzódó – egymásba-ágyazott – állandóságok körét szűkítve a hangokhoz, (könyvünkben a mássalhangzókhöz) jutunk el. A hangok is, és a gyökök is szervesen kapcsolódnak össze, épülnek egymásra. Tekinthejtük őket ősi élethelyzet-jellemzőknek is. De az az út, ami a hangoktól, gyököktől át a szavakig, s a mondatig elvitt, hihetetlenül összetett. S a hangokkal még nem jutottunk a beszéd kisebb elemeinek a végére. A szétszedési sorozat igényel egy vezérfonalat, amely összekapcsolja a hangzó képletet (hang, gyök, szó) a hangzó képlet értelmével, tartalmával. Ez a vezérfonal „tartalom és forma” párhuzamos jelenléte a közlésben.

Tartalom és forma párhuzamos vizsgálatára van szükségünk ahhoz, hogy föltárhassuk a hangzó közlés kezdeteit. Az első párhuzamot Lugossy József megnevezte: szócsaládosság. Ez a „tartalom és forma” párhuzam a szavakba beágyazott gyökökhöz kapcsolódik. E gyökök csoportokba gyűjtik azokat a fogalmakat, amelyeket a gyök különféle toldalékaival alkotott meg a beszélő közösség. A gyök egy olyan hangzó forma, ami magával viszi a tartalmát az új szóváltozatokba. A folyó például a folyó alvó gyök toldalékolt alakja. Értelme megmarad, ha a folyó szót ragozzuk, vagy további más toldalékokkal vonjuk össze. A gyök tehát tartalmi állandóság is, és formai állandóság is. Ezt a két szálát, a tartalmi állandóság szálát, és a fogalmi állandóság szálát is párhuzamosan nyomozzuk. Magukban a gyökökben is található egy tartalmi és fogalmi állandóság.”

A gondom vele, amit neki is mondtam (hiába), hogy túlzottan a mai embert vetíti vissza. Nem képességet értve ezen, hanem lelkivilágot. Az ember sokkal korábban ember, minthogy beszélni tudna. Én négy éves koromig nem szólaltam meg (azután is olyan selypítve, hogy a nem családtagok elnevezték magukat, amikor hallották), de anyám és bátyám mesélte, hogy nagyon rosszul viselték, hogy nem beszéltem, mert mindent értettem, sőt csináltam, amit kértek, stb. De nem ezt a példát akarom középpontba állítani, hanem azt a régi embert, aki már akár hideg ég-övön is megélt, azaz rengeteg mindent csinált, hogy megéljen. (Akár manapság egy medve, egy

vaddisznó család, stb.) Annak során a kommunikáció nem olyan közlés volt, hogy valakitől elindult valaki felé, aki fogadta, hanem közös érzés, közös gondolkodás, azaz előzőleg begyakorolt cselekvés. És gesztusok, és hangok, esetleg nyögések, stb.

Cser Ferenc 2020. 04. 22. 2:57

Kedves Lajos!

Igazad van, sőt még én tovább is megyek.

Eleve Szaniszló a magyar nyelvből indul ki, holott a magyar nyelv már a beszéd szint magasabb régióját jelképezi. A kelet-ázsiai nyelvekre kell tekinteni, ahol egy szótag van, két mássalhangzó között van egy magánhangzó és fele annyi mássalhangzót használnak mint mi. Éppen ezért ott a magánhangzók dallama felértékelődik – és a kifejezés készsége romlik, azt más módon, ismétlésekkel stb. lehet a mai értelmi szinthez igazítani.

Fogalmi nyelvekről van szó – és ez felrúgja Szaniszló elméletét.

Node van más is.

A kommunikáció lényege nem a közvetlen, személyes kapcsolatokról ered, hanem éppen a távoliakból. Messzire a mássalhangzó nem megy el, az a közeli kommunikáció része – kivételt képez néhány mássalhangzó, pl. az *r* és a *g*, amely már a távolságot is áthidalhatja (de az *r* viszont a nyelvek tetemes hányadából hiányzik).

De az *r* is kvázi magánhangzó – és itt a lényeg, Lajos: az ősi, távoli híradás, a társadalom közös tevékenységre szervezésében elsősorban a magánhangzóknak volt szerepe. Kiáltás valamit és próbált 100 m-ről megérteni! Magánhangzók mennek át, azok dallama, ereje, stb.

Példának hozom a delfinek kommunikációját, ahol füttyökkel jeleznek. A madarak kommunikációját, ahol a magánhangzó hangmagassága, dallama adja az információt – és adja.

Pl. vészjelzést ad, táplálékforttást jelez, szerelmi közeledést jelez – és így folytathatnám.

Eddig ez ún. analóg információként fogható fel – és ez messze megelőzi a mai tagolt beszédet. Ezzel a társadalom szervezése megtörténhet, csupán a későbbi utódoknak nem adható át az elvont információk sora.

A mai beszéd lényege, hogy tagolt, azaz nem analóg információ, mint a dallamos füttyök, hanem digitális. És ebben van a jelentősége.

Ugyanis analóg információval pontosan meg tudom jelölni a lényegét, de nem lehet konzerválni, átadásakor megváltozik. A digitális információ – ez a magánhangzókból és mássalhangzókból álló jelsorozat – azonban megőrizhető, pontosan átadható, de nem tudja pontosan kifejezni a lényeg minden elemét, csakis ha a digitek számát hihetetlenül megnövelem.

Ezért van az, hogy tagolt beszéd esetén is járulékos információt kaphatsz a hangsúlyozásból, hangmagasságból, ritmusból, testtartásból, azaz a metakommunikáció elemeiből.

Szaniszló ezekkel nem foglalkozik. Sajnos, csakis a magyar nyelvre építi elméletét – és ez hiba.

Csihák György 2020. 05. 01. 15:05

119. Acta Historica Hungarica Turiciensia

Kedves Barátaim!

Összeállította Lajosunk a 119. kötetünket. „Nagy az én szívemnek ögyönyörűsége!”

<https://epa.oszk.hu/01400/01445/00060/pdf/>

https://epa.oszk.hu/01400/01445/00060/pdf/EPA01445_acta_hungarica_2020_01.pdf

Cser Ferenc 2020. 05. 03. 12:12

Kedves Lajos!

Köszönöm, felvillanyozott! Mintha erről ebben az értelemben elmékedtünk volna – én legalábbis utaltam rá és a mellérendelés témakörben a pelagéz eredetű görög mítoszt és a magyar népmesét vonatkoztattam egymásra, mint azonos gyökerű, de más felfogásban előadott történetet, gondolatot.

Megkaptam én is a 119-es kötetet. Elkezdtem olvasni. Mit mondjak? Tímárnak [A magyar nép eredete és őshazája](#) c. írásában sok mindennel nem értek egyet. Igen, azok a szavak nem véletlenül hangzanak hasonlóan, hiszen kulturális, hangutánzó és mozdulatot kifejező szavak. A kulturális megy a kultúrával (búza, zab, stb.), a hangutánzót meg mindenki ugyanúgy hallja: döng, kong, stb. Külön bosszant, hogy a magyar béke szót a baszk bake mellé teszi. Ez egyrészt műveltségi szó, másrészt a két nyelv között van a latin, ahol az pace, ahogy az angolban is pace.

Többet kellene tudnia a nyelvektől, ha messzemenő következtetéseket dob be. Még az elején tartok – láttam, hogy van neked egy kritikai írásod is a miénk mögött – de odáig még nem jutottam el. Majd ha végigmentem a dolgokon, akkor még erre visszatérek.

Darai Lajos 2020. 05. 03. 20:48

Kedves Feri!

Egy rúgóra jár az agyunk, mert közben én meg az alábbi levelet írtam neked.

Tímár Sanyival cseréltünk eszmét és sok mindent elfogadott tőlem, különösen az időbeli összemosások gyomlálását. De szerintem fontos, hogy leírta ezeket, mert így könnyebb pár mondatral helyretenni, ahol túloz vagy esetleg téved.

Ha tovább olvasod az Actát, látod majd, hogy én is írtam egy utószót a kettőnk írásai után, azokból a kutatásokból, amikről már írtam neked, hogy jelezzem, nem állt meg az élet, de előbb ezeknek kellene átmenniük a köztudatba. És az alábbi levélből is látod majd, hogy a „rossz gyerekek” úgymint kifogatnak mindent: amíg nem tesszük a Kárpát-medencei eredetet kizárólagossá (amit javasolok, emlékszel: a katonák is Kárpát-medenceiek, nincsen olyan nagyívű mozgás, amit a krónikákból kikövetkeztet a történetírás, illetve ami nem férne bele a Kárpát-medencébe, tehát a földrajzi neveket utólag szórták szét pl. a sztyeppére stb), addig minden képtelenséget kifognak találni: igazolni a régi elméletet (új finnugor-türkizmusként) és mindent, ami cáfolja azt (amiket mi is közreadtunk) a körmönfont ötletekkel ellehetetleníteni. Ezért még óvatos vagyok Révész Péter tevékenységével kapcsolatban is. Nem említi meg a neved, pedig nyilvánvalóan ismeri a munkáinkat.

Amikor Budakalászon Péter előadott, én elnökölttem, és meghallgatva látszott rajta, hogy mennyire felkészült, de nem sokat lehetett kezdeni azzal az állításával, hogy a görög szigetvilágból került fel a szkíta nyelv a Meotiszba és majd annak hatására lett a honfoglalással bejötték által a magyar nyelv. Remélem, jól idézem fel akkori nézetét, amely már mintha változott volna.

Az előadásán Kalászon ott volt Hosszú Gábor is, aki a magyar rovásírást kazár birodalmi írásként emlegette – tudtommal – korábabn. Ott én azért nem szóltam hozzá, mert Péter nem említette a kazár kapcsolatot.

Van még egy érdekes írás az új Actában, Lippai Bercié, aki rovásírásként olvassa a tatárlakai korongon lévő jeleket.

A Baktay csillagfejtését pedig azért idéztem be egy másik cikkbe, mert tele van a „nemzeti” oldal új „pap Gáborokkal”, és nem is tudják, hogy csillagmítoszokról van szó eredetileg, illetve hogy meséinknek azokhoz semmi köze.

Cser Ferenc 2020. 05. 04. 3:29

Hunok, avarok valóban lehettek a Kárpát-medencében letelepedettek rokonai, részei

Lajos, meggyőztél! Ragyogó [A magyar nemzeti kincs világörökség: tanuljuk együtt, milyennek vagyunk!](#) című írásunkhoz írott Utószód és elfogadom az érveidet: a hunok, az avarok valóban lehettek a Kárpát-medencében letelepedettek rokonai, részei.

Amit eddig is tudtunk, hogy egyikükről sincs hír a Volgán túlról, sőt, a Kína mellől elindult bronzüstösök nem jutottak az ural vonalától nyugatra, eltűntek az üstök.

Érdemes ezt még alaposabban átgondolni – eddig ez volt a gondom, de most eloszlattad meggyőztél! El tudom, képzelni, hogy ők a Dnyeszteren kívül éltek és akkor tértek vissza a 'törzshöz', és nagyállattenyésztők lévén, álltak a 'várkun' testvéreik mellé. Padányi elemzése is ettől kezd értelmessé, hitelessé válni, amit a korábbi korszakról ír, az bennem mindig is kételkedést váltott ki. Attila 'népét' is ettől a területtől kezdve tudják nyomon kísérni, a korábbiak megint csak hipotéziesek. Gondold végig, Lajos, biztos megtalálhatók ehhez a megfelelő adatok.

Timár dolgát ismét kézbe vettem, de ott a szavaknál leálltam: egyetlen szót sem találtam a jegyzékében, amelyik ún. alapszó lenne, amivel a nyelvek származása, rokonítása indokolható. Mind műveltségi, vagy hangutánzó szó. Nem is beszélve némelyikről, ahol az egymásra vonatkoztatás kiabálóan hamis. A további részletek olvasásától már elálltam, hiszen, ha az alapfeltevés hibás, akkor már minden az.

Megnéztem Révész cikkét is. Amit ott ír, az elfogadható – mtDNS alapján. Az indokokkal azonban baj van: nem az egymásra telepedett mezőgazdászok támadtak egymásra, hanem az a kor, amikor teszi – 5 évezreddel ezelőttre – a kurgán mozgás ideje. Én ezzel indokoltam, hogy a délbalkániak tovább húzódtak délre.

Még az Utószóra visszatérve: beugrott, hogy valójában a Megszentelt Koronára is érvényes az, amit az *Emberiségben* levezettünk: attól válik élővé, hogy két nem azonos fogalom egységben határozza meg.

Gratulálok az Utószóhoz. Remélem, lesz, aki még megérti és elfogadja.

Timaru-Kast Sándor 2020. 05. 07. 17:23

Kedves Lajos!

Eloolvastam az *Acta H H T Magyar és mesék és mondák ismerete* tovatában a [Hősök \(héroszok\) és népalkotó emberek](#) című írásodat. Szuper! Csak gratulálni tudok. Nagyon, nagyon tetszik és sokat tanulok belőle.

Szeretnek valamit kiegészíteni, hátha nem ismered: a Siegfried mondának van kelta vonatkozása is. Írod, hogy Siegfriednek, miután megölte a kígyót (Anyaiszten szimbólum?), el kellett jusson a Szűzhöz, de útját állta Thor kardjával, a Mérleg képében (vagy fordítva). A kelta csillagok világában, a Mérlegnek a Sárkány csillagképe felel meg. A keltáknál a Sárkány ugyanakkor a Világrend egyensúlyának őre is. Siegfried megöli a Sárkányt, és a Világ egyensúlya (és békéje) felborul. A következmény véres harcok, háborúk, gyilkosságok. Az öldöklésnek Attila vet véget. Több hunalandi (fríz) kiskirály felvette az „Attila-békéje” nevet: Aethelfried.

Még egyszer gratulálok! El fogom még egyszer olvasni, hogy jobban megértsem. Elbűvölt az írásod.

Kedves Sándor!

Örülök, hogy elolvastad, mert akkor látod a felvilágosító törekvésemet, hogy a görög héroszok világát (amit a magát felsőbbrendű vagy válogatott emberiség csapatnak gondoló csoport nagyon leutánoz) ne a lehetséges egyetlen és legjobb világnak lehessen örök időnkig bemutatni azáltal, hogy hagyjuk mi írástudók összemosni a csillagképek heroikus világát az eleven emberek, azaz népmesei mindennapi alakok maguk erejéből boldoguló fáradságos, de becsületes világával.

Egyik hallgatóm éppen a mostani tanévben írt nálam szakdolgozatot a görög héroszok etikai kódexét rekonstruálva, ahol kiderült, hogy a homéroszi–hésziodoszi görög társadalomban húztak egy vonalat, ami fölött voltak a harcosok (héroszok) és arisztokraták, akiknek lényegében minden szabad volt a maguk törvényei szerint, míg a vonal alatt voltak a dolgozók, szolgák, leigázott szomszédok, a nők, a rabszolgák stb, akik nem számítottak embernek.

Ebből lett azután sok-sok munkával a hérodotoszi–anaximandroszi világ, a demokrácia, ahol viszont erősen fennmaradt a héroszi etika (Arisztotelész „megmagyarázta” a rabszolgaságot), és a gondolkodás világa is még fel volt emelve az eidoszi–atlantiszi magasságokba (Platón).

Ezt most azért írom, mert szeretném, ha egyszer nálad is elválna kissé a kelta hatalmi szféra és annak hitvilága a mindennapi emberekétől, aminek alapját a Kárpát-medencei földművesek adták. Azért mondtam az írás közben, hogy legyen megkülönböztetve a kiterjedő földművelés az utánuk vonuló fegyveresektől, mert a nyugaton helyben talált ősi népesség, az érkező földművesek és a rájuk telepedő (kurgán) hódítók együtt adták a keltákat, akik aztán még főszereplők voltak máshol is, fele-fele részben osztozva a földrész hatalmán a fegyveres szkítákkal.

Azaz ahogy a kelta hatalom is átvehette a keletről érkező földművesek keleti, azaz kelta nevét, ugyanúgy a tudós népre, azaz a scita (tudás) népére települők is a scita, szkíta, scolot, szkolot nevet, amiből az iskola is lett, ami mutatja, hogy itt tényleg a tudásról van szó. Mert egyébként te a minapi állapotokat érzékelve indítottad a kutatásodat, amint azt a tavaly júniusi Arany 10-beli vetített képes előadásodon láttam, azaz közelebb a nyelvhez, mint az egyéb emlékekhez.

Különösen a régészet viszonylata jött később – gondolom – hozzá, azaz az, ami a földben megmaradt és az közelebb áll az uralkodó elithez. De a tudás is megmaradt, csak már a mi mellérendelő világunkhoz képest alárendelő vonatkozásokban. De ez tehát 5-6 ezer éves történet, és nem 2-3000 éves, mely utóbbi valójában a kelta és szkíta is. Ezért nem áll meg, mint jeleztem, hogy a trójai menekültek népesítették volna be Európát. De a hunok vonulgatását se nagyon támasztja alá, ha a kultúra évezredek terjedését látjuk bizonyos eszközökből.

A szójegyzékben pedig kizárólag alapszavak lehetnek ezért, ha a nyelvek származására, rokonítására keresünk hasonlóságot, mert különben csak műveltségi, vagy hangutánzó szók lesznek a következtetés alapjai, ami nem áll meg, mert az népmozgás nélkül is terjed, és akkor már az egymásra vonatkoztatás hamis. Így a szkíták is a „Don” mellett teljesen északi vagy kurgán műveltséget folytattak, embert áldoztak és az aranyműveseik is kaukázusiak voltak, azaz nem szkíták, azaz lehet itt bizonyos műveltségi káosz, de azért az elmondható, hogy a magyar és a sztyeppei szkíta műveltség szögesen szemben áll (az a szkíta ugyanis nem ez a scita). Harcosok, uralkodók voltak és az általuk uralt, vagy szövetségileg láncolt népek is 'szkíta' név alá kerültek, holott etnikailag, nyelvileg esetleg semmi közük nem volt hozzájuk.

A keltákról már a régészek is tudják, hogy az uralkodó elit műveltsége, etnikai képe más volt, mint a letelepedetteké, azaz egyértelműen kettős kultúrát műveltek. A druidok isteneinek a neve az orosz sztyeppe folyóneveivel harmonizál, vallási felfogásukban a nordikus hitelemek az uralkodók. Az oszétok is magukat ugyanúgy szkíta utódoknak tartják.

Amúgy biztosan tudod, hogy a görög TH a théta és nem a hehezet, vagy annak hiánya, azaz nem lehet a Thargitaoszt Hargitaként érteni.

Amit most a csillagképekről írsz, annak Mérleg–Sárkány eltéréséről és a Sigfried-monda változatról, az is mutatja, hogy mennyire elterjedt volt hatalmi körben a csillagjegyek használata, viszont a távolsággal már a részletek megváltoztak, mert ismeretesen a kínai zodiákus jegyei is más alakzatokként értelmezettek. A lényeg, hogy én annak örülnék, ha sikerülne a kelta monda-körben és mesekörben, hatalmi és népi tudásban megkülönböztetni az eltérő tartalmakat, megfeleltetve az alárendelő célnak és a mellérendelő-együtműködő felfogásnak. Tudom, hogy ez nehéz, viszont éppen ez adja meg a teljes magyar egyezést, amit régészeti és történeti tehát már ismerünk, már „csak” a műveltségi egyeztetés van hátra, amihez te igen sokkal járultál már hozzá eddig, és ez vezetett az etruszk egyezések érzékeny észrevezéséhez is.

Cser Ferenc 2020. 05. 14. 13:49

Kedves Lajos!

Itt egy újabb 'gyöngyszem': „A Homo sapiens legősibb nyomai kerültek elő Európában”.
<https://magyarnemzet.hu/mozaik/a-homo-sapiens-legosibb-nyomai-kerultek-elo-europaban-8117480/>

A neandervölgyi és a sapiens keveredett.

Darai Lajos 2020. 05. 14. 22:13

Kedves Feri!

Gondjaim vannak a levélfolyammal. Ezért szoktam mindenkit kérni és magam is gyakorolni, bár a kényelem miatt nem mindig, hogy tessék nekem mindig új levelet írni, és nagyon ellenzem, fájdalmakat okoz szinte az olyasmi, ami a „genetikai-vita” esetében történt, hogy harmincadik, ötvenedik alkalommal is csak egy válasz gombot nyomva írtak bele.

Mert a g-mail ilyen szempontból nem teljesen megfelelően működik, azaz alig látszik az új levél felbukkanása a sokadik válaszként. Különösen ha közben beérkeztek újabb levelek, és az eredeti hátrább, azaz lejjebb kerül a sorban, és átfut a vastagabb jelzésen (mert csak annyi a jelzés) a szem.

Azaz talán most is ez történt (néhány esetben csak egy-két betű, vagy csak a ... vastagszik, stb).

Egyébként pedig nálam állandóan működik az előzetes cenzúra: a valóság és az igazság. Tudom, többen úgy gondolják, hogy ahány érdek, annyi igazság, és futhatnak egymás mellett párhuzamosan. Így aztán a hősi múltunknál is versenyfutás van, ki tud nagyobbat előhozni, hogy mit mondott rólunk az „indiai jógi” vagy a japán „szamuráj utód”, netán a dalai láma. És ami nem ilyenre fut ki, lassan már nem is merik közzétenni. Pedig csak ilyesmi várható már inkább. És az érzelmi hozzáállást lehet, hogy az igazság zavarja, de a józan ész kell akkor is előnyben részesíteni. Az más kérdés, hogy e téren is jön már a káosz, amint a Kárpát-medencei eredettel is történt. Utóbbinál ugye, különböző „mesterek” háttér ösztönzésére a „tanítványok” kezdtek ellenünk írogatni (pl. a Bakay-tanítvány Német Endre és mások cikkeket, vagy a Pap Gábor-követők fúrumokon), s vagy dilettánsnak, vagy naivnak neveztek bennünket, különösen engem. Vagy elterelték a dolgot afelé, hogy ugyan itt jött létre a magyarság, de aztán Ázsiában (Ordospusztán) lett olyan erős, hogy vissza tudta foglalni az egész Kárpát-medencét. Ez utóbbiból semmi sem igaz persze, mert nem volt eurázsiai körút és az egész Kárpát-medence visszafoglalásról sincs szó. Az előbbiről pedig annyit, hogy bagoly mondja a verébnek: ha én dilettáns vagyok, akkor ő mi?

Azt is írtam már neked, hogy én megértem azokat, akik a sok egyezés miatt a különböző rokonságokra gondolnak (a finnugoron kívül). Inkább dicsérem őket a realizmus diadaláért, ha

nem fejelnék meg azzal az ázsiaisággal a dolgot. De megfejelik, mert a Kárpát-medencét nem képesek felruházni mindazon eredménnyel, amit valójában létrehozott, elszenvedett, túlélte, illetve mindazzal, aminek forrása volt. Elég a harciasságra gondolni, ami a sztyeppén a gyér lakosság miatt nem megy. De a fémművesség hiánya is eldönti a dolgot ott. És a már emlegetett távolságok. Az rendben van, amit mondtál, hogy terjed a műveltség, de az nem a történelmi események léptéke, hanem évszázados, évezredes folyamat. Az esemény szint sokkal rövidebb sugarú körben ment végbe, legalábbis abban az értelemben, ahogy le lett írva, általában görög (még Brossos is az, pedig Mezopotámiáról ír) szerzők által, és Egyiptomban is. Ha lesz időd és kedved rá, csak azt a két helyet nézd meg, miként lehetett ott minden görög (de hát még egész Perzsia is az volt stb). Ugyanakkor a Fomenko (a Youtube-on) és a Fábián emlegette úgy, hogy középkori minta után „alkottak” ókort (csatákat és egyéb eseményeket, mert az eredetiről fogalmuk se volt), szintén jön fel a köztudat felé, ha történészeket nem is éri el, mert az egyetemi oktatás elefántcsonttornya még élő valóságként a paradigma-jelenség foglya. És ez nagyon komollyá kezd válni. Most, hogy esetleg a vírus miatt kimegy divatból az „antik örökség” látogatásának sokmilliárdos üzlete, előtörhet annak kritikája is. S akkor majd felmerül a valóság és igazság említett világa, ami minket hoz elő és a Kárpát-medencét.

Csihák György 2020. 05. 14. 23:56

Szíves tájékoztatásul.

Dr. Révész Péter professzor az anyai ágon öröklődő DNS-ről beszélt. Bocskai Rádió 2020. május 10. <https://www.bocskairadio.org/dr-revesz-peter-professor-az-anyai-agon-oroklodo-dns-rol-beszelt/>

Cser Ferenc 2020. 05. 15. 14:24

Az igazság

Kedves Lajos!

Igen, az igazság. Abból sajnos csak egy van. Nincsenek párhuzamos igazságok, mert az igazság sajna olyan valami, amiből nincs több, csak az az egy, ami igaz.

Itt mondogatni szoktam egy cimbora szavaival kapcsolatban, hogy az igazságra éppen azért, mert csak egy van, az ember emlékszik, az nem változik meg, de, hogy kinek, mikor és mit hazudott, azt nem lehet fejben tartani örök időkre. Ott a baki azért hamar kibukhat – még nagyon jó emlékező képességűeknél is, nem pedig már az öregkori butulással küzdőknél.

Persze, azonos jelenségből több 'igazság' is levezethető, de azok már nem feltétlenül igazak. Érzelmileg motiváltak, azaz nem elégítik ki az igazság fogalmát.

Sajnos a tekintélyelv még ma is hatalmas súllyal nehezedik a szakmai beszélgetésekre, vitákra.

Emlékszem, még a hatvanas évek végén, egy témával foglalkoztam és az az akadémiai munkabizottságban felmerült, ahol az akadémikus embere tartott előadást róla. Minthogy magam is vizsgáltam, egy oltári baromságot kiszűrtem és az ellen felszólaltam, megvilágítva a kijelentés abszurditását (idegen molekula egy szerves anyag kristályrácsában nem lehet molekulárisan diszpergáltan jelen, ez fizikai lehetetlenség).

Naná, hogy az akadémikus elvtárs véleménye maradt fenn és engem piszkálódó tudálékos pasasnak nyilvánítottak.

Ez győzött meg arról, hogy amit addig hevesen tagadtam, elvetettem, meg kell szereznem a tudományos címet, hogy az értelemnek joga legyen megnyilvánulni.

Ezt követően rohamléptékben doktoráltam, majd kandidáltam.

Aztán a DSC fokozattal le kellett állnom, mert 'politikailag nem alkalmas a DSC fokozatra' volt az intézetem véleménye – így 1980-ban nem adhattam be a dolgozatot. Pedig ekkor már a nemzetközi tudományban név voltam.

Nem is kaptam többet lehetőséget arra, hogy nemzetközi tanácskozásokra nyugatra utazzam. Többek között ennek köszönhető, hogy ma itt élek.

Mitől nagyobb egy szaktudós, ha csupán az irodalom negyedét ismeri hozzánk képest? Mitől vagyunk mi ekkor dilettánsok? Mitől szaktudós egy nyelvész, ha levizsgázott az egyetemen és nem vagyok én, aki 6 nyelvet beszélek, még három tucatot alaposan ismerek és ismerem a nyelvvel kapcsolatos irodalom nagy részét, de mindaszt, amit az egyetemen erről oktattak? Elolvastam. Igaz, nem vizsgáztam belőle olyanok előtt, akik talán ennek a felét sem ismerik.

Itt történt két évtizede. Az ide emigrált orvosoknak szakvizsgát kellett tenniük, ha nem angolszász képzettségben részesültek. Tanfolyamokon kellett részt venniük. Az egyik ilyen az előadó látta, hogy az első sorban egy idős pasi elszunyókált az előadásán. Fölbresztette és számonkérte rajta, hogy miként akar így levizsgázni ebből, ha nem tanul, nem figyel oda? A pasas válasza az volt: 'Uram! Abból a könyvből tanít, amit én írtam meg idejövetelem előtt!'

Lajos, erről is szó van.

A nemenyi.net szerkesztéséhez amikor csatlakoztam, akkor a mottóm az volt: 'Az igazat, mindig csak az igazat!' Ehhez ma is ragaszkodom – még ha a tévedés jogát fenn is tartom, de ha rájövök, ha megvilágosodik, akkor nem tétovázom, azonnal korrigálom korábbi szavaimat.

Ha!....

Most Gyurka küldött egy linket, ahol Révész professzor tart videóelőadást. A női ágon öröklődő DNS-ről beszélne nekem, ha meghallgatnám. Nincs kanalam hozzá.

Viszont elgondolkoztattott a kérdés: a csak női ágon öröklődő DNS eddigi tudásom szerint a mtDNS. Hogy ha csak a női ágot nézzük, erre egyetlen esélyes az X kromoszóma, amit az utód kétszer kap meg az anyától – merthogy az apától is megkapja.

Nos, melyiket választja a sejt, amikor a nőben a petesejtet kialakítja? Az apai, vagy az anyai forrású mtDNS-t? Jó, az apai is végül női, az ő anyjától van, mégis mennyire lehet itt lineáris, egyértelműen csak egyenesági női örökítésről beszélni:

Az Y kromoszmánál lehet, mert abból csak egy van.

Gondolkozz el ezen, Lajos! Mi itt az igazság?

Révészt mégsem hallgatom meg, mert az összes többi kromoszómára igaz, hogy egyik fele az apától, a másik fele az anyától van, azaz ez a ketősség ott is fennáll.

Cser Ferenc 2020. 05. 15. 14:30

Kedves Lajos!

Tévedtem! A mtDNS-t nem a kromoszómák örökítik át, hanem a petesejt, mint mechanizmus viszi magával. Ez tényleg egyenes ág.

Nem tudom Révész miről beszél, De ha kromoszómában lévő DNS-ről, akkor amit írtam előbb, az igaz.

Darai Lajos 2020. 05. 15. 14:53

Kedves Feri!

Akkor kezdjük Révész Péterrel.

Először azt mondja, hogy a magyarok elődei a bronzkor óta itt vannak, majd a mtDNS két Kárpát-medencébe kerülési útvonaláról beszél. Felmutatja térképen is egy pillanatra. Képernyő mentéssel a kép:

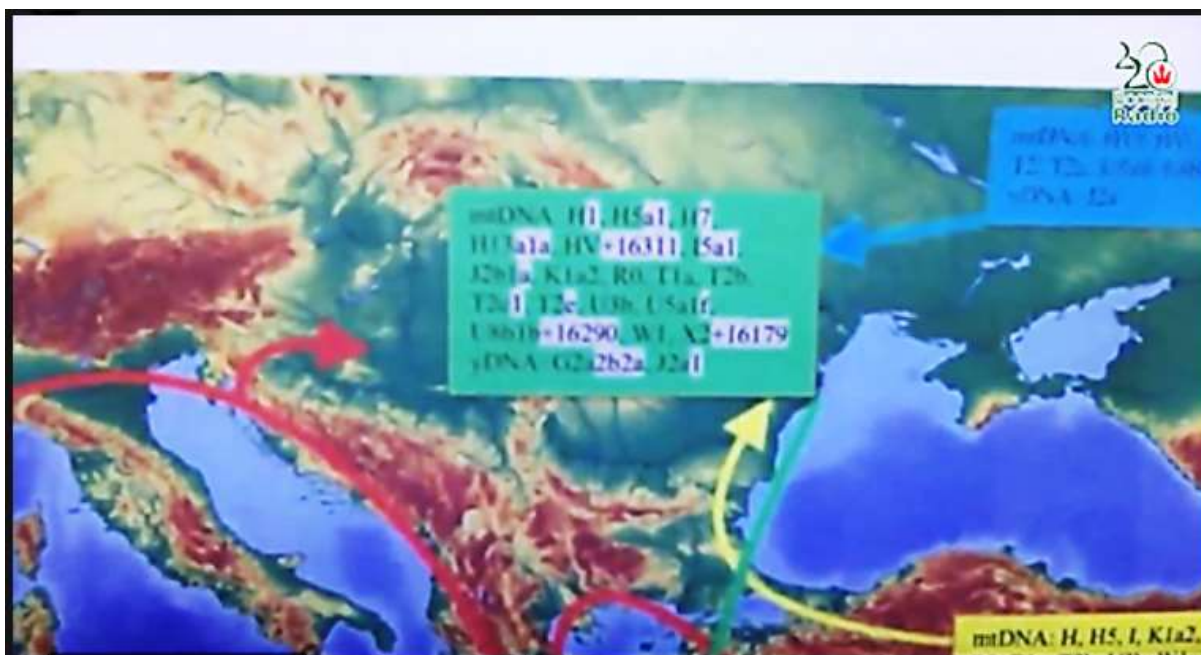

51. ábra. <https://www.bocskairadio.org/dr-revesz-peter-profeszor-az-anyai-agon-oroklodo-dns-rol-beszelt/>

Ezután már csak a sárga nyilat emeli ki, a közel-keleti földművesek Kárpát-medencébe érkezését, amit annak saját mtDNS mutációja nevével jelez.

De említ egy másik mutációt is, pontosan megmondva a névvel, hányadik bázispárt váltotta fel, és ez korábbi az előzőnél. Még mást is mond a feltalálási helyének később, és persze ma is megvan.

Ezért aztán a legvégén, amikor arról beszél, hogy a magyar nyelv ötezer éve itt van a Kárpát-medencében, hozzáteszi, hogy persze Árpáddal is jöhettek magyar nyelvűek, mert a Duna-medencéhez a moldvai rész is beletartozik, amerre azok a közel-keleti földművesek felkanyarodhattak, amikor a Kárpát-medencébe érkeztek. (Sőt a térképen csak odakanyarodás van!)

Kimutatja ugyan a Miska-kancsó és a minoszi kancsó azonosságát, a minoszi írás és a magyar rovás azonosságát, így a nyelvét, de mindez nem a Kárpát-medence szülötte szerinte. És ugyan innen elterjedt, mondja, de ott már nem ad időrendet. Stb.

A végén ajánlja a videóit, amikből itt válogathatsz:

https://www.google.hu/search?q=r%C3%A9v%C3%A9sz+p%C3%A9ter&source=lnms&tbn=vid&sa=X&ved=2ahUKEwitgpc8bXpAhUUDmMBHdhqB0kQ_AUoB-HoECA0QBg&biw=1280&bih=631

Mindenesetre nekem kétséges műveltségünk újabb ázsiai, „magaskultúrájú” bevándorló néptől eredeztetése, ha erről van szó nála. Nem tudom. Nem beszél az Y-kromoszómáról, ahol a mutációs jelzők aránya cáfolja az ő mondanivalóját.

Tehát itt az igazságnak csak egy része van elmondva, s talán félremagyarázva.

Cser Ferenc 2020. 05. 15. 15:00

Kedves Gyurka!

Köszönöm, kezdeti tétovázás után meghallgattam.

Szépén alátámasztja a Gyökerek eredményeit.

Cser Ferenc 2020. 05. 15. 15:15

Magyar őstörténet

Tisztelt Professzor úr, kedves Péter!

Dr. Csihák György, a ZMTE elnöke küldte el az anyák napjához kapcsolt előadás linkjét, amit nagy érdeklődéssel és egyetértéssel tekintettem meg.

Mellékelem a *Gyökerek* c. könyvemet, amelyet 2000-ben adtam ki.

A könyvet angol nyelven átdolgoztam (nem magyar műveltségű olvasók részére), ahol már genetikai és vércsoportokhoz kapcsolódó adatokat is figyelembe vettem.

Ez utóbbi a kanadai Corcinus-könyvtárból is elérhető.

Remélem, segít a további kapcsolatok felismerésében.

Cser Ferenc 2020. 05. 16. 0:34

Kedves Lajos!

Igazad van, ezt én is láttam, viszont számunkra elsőrendűen az az érdekes, hogy egy újabb adat került be a rendszerbe.

Amivel mi többet mondunk, az az, hogy az a műveltség, amelyik később megjelent délen, az már a jégkorszak vége óta ott van a Kárpát-medencében.

Ahhoz jött délről egy komponens, az igaz, de nem az hozta a nyelvet, a műveltséget, mert bejövő műveltségnek a forrása Catal Hüyük, és az már alárendelő volt. A medencei műveltség viszont nem.

Persze, vitatkozni kell itt is, mert azért Révész nem mondta ki, hogy a délről beáramlók hozták a magyar nyelvet és műveltséget.

Az Árpád-problémát azzal a mondatával valójában megkerülte, nem jutott más eszébe. Viszont igaz, hogy a Kárpátok keleti dombjairól jött be néptömeg Árpád katonáival, ill. azt követően. A kukutyiniék. Magad is hajlasz arra, hogy a mögöttes sztyeppeiek adják a 'hun'-forrást.

A kapcsolat léte fontos számunkra, mert újabb 'bizonyíték' az eredet mellett.

Ezért küldtem el neki a Gyökereket és a Roots-t. Kíváncsi vagyok a válaszára.

Cser Ferenc 2020. 05. 16. 0:54

Maróth Miklós-interjú

Kedves Lajos!

Ezt olvasd el! Tanulságos!

Hunok, törökök, kipcakok – Maróth Miklóssal Nagy József beszélget. *Mozgó Világ* 2020. március 6. <https://mozgovilag.hu/2020/03/06/hunok-torokok-kipcakok-maroth-miklossal-nagy-jozsef-beszelget/>

„Feltételezésem szerint a honfoglalásnál a Kárpát-medencébe áramlók a létszámukat tekintve legföljebb két-három százalékot képviseltek az őslakosokhoz képest. Vagyis genetikailag az a magyar nép, amelyiket Árpád és csapata itt talált. Másképpen: a magyarok döntő többsége a honfoglalás előtt is itt élt, csak még nem magyarul beszélt. Ugyanakkor megjegyzem, hogy a honfoglaló magyarok lélekszámának meghatározása máig nyitott kérdés.”

„– Van elég csont?”

– Van, de lehetne több is. Rettentően bosszant, hogy bár a magyar állam már a tizenkilencedik századtól komoly pénzt áldozott régészeti kutatásra, emberi maradványok begyűjtésére, a

rendszer váltás környékén egy külföldi szélhámos, akit itt nem nevezek meg, nagy tételben „lopta ki” kutatási célból a csontokat, ráadásul magyar múzeumi emberek segítségével.

– Illegálisan?

– Rosszabb! Legálisan! Aztán ez az illető megírta a tudományos cikkeket az Scientific Americanbe meg mindenfelé, és rátette társszerzőnek azokat a magyarokat, akiknek úgy gazdagodott a publikációs jegyzékük, és úgy szökött az égbe az idézettségük, hogy közben egyetlen sort sem kellett leírniuk. Botrányos. Persze nem komplett combcsontokra kell gondolni, elég némi reszelék, és egy apró táskácskában elfér tíz évre elegendő kutatási anyag. Szakmai titok, de elárulhatom, hogy különösen a hallójáratot kedvelik a DNS-kutatók, abban a leghozzáférhetőbb az anyag.”

Cser Ferenc 2020. 05. 16. 1:34

Maróth abban téved, hogy a magyar nyelvet Árpád csapata hozta be a Kárpát-medencébe, egyébként több dologban igaza lehet. Nem ismeri azt a tételt, hogy a hódító veszi el a nyelvét, a többség nyelve ragad át rá.

Csihák György 2020. 05. 18. 12:59

Tárgy: Nem tudom pontosan, mi.

Kedves Feri, azért nevezem ezt a dolgot így, mert – NEM ÉRTEK HOZZÁ. Akik csinálják, tőlünk is kérnek segítséget. Sipos Györgyről már írtam, Révész Péterrel együtt dolgoznak. Sipos a Soproni Egyetemen van és a Pécsi Egyetemen is, mindkét egyetemmel összedolgoznak. Minden esetre a korai magyar történelem genetikai dolgai a fő kutatási tárgyak. Saposnak beszéltem és írtam Rólad, megírtam, hogy hol található írásaid. Szeretne Veled beszélgetni. Majd jelentkezik Nálad ebben a tárgyban és ránk hivatkozik. Kérem, hogy vágj bele. Én csak a kapcsolatokat igazgatom, mert Tőled tudtam meg a Semino dolgot is és azóta bele vagyok szerelmesedve – az ügybe. Szeretnék segíteni (ha tudok).

Cser Ferenc 2020. 05. 18. 20:38

Gyurkám!
Állok elibe!

Révész Péter 2020. 05. 22. 13:36

Kedves Ferenc!

Köszönöm a leveledet és a könyved PDF változatát, amibe belenéztem, és tervezem majd elolvasni.

Alapos munkának látszik, gratulálok hozzá. Egyetértek, hogy Magyarországon sok politikai tényező gátolja a szabad gondolkodást és a hiteles történetírást.

Nagyon örülök, hogy Te is támogatsz és sok mindennel alátámasztod a magyarság Kárpát-medencei őshazájának az elvét. Ez egyre bizonyosabbnak tűnt nekem is, ahogy elkezdtem kutatni mint bioinformatikus. A legújabb archeogenetikai vizsgálatok nagyszerűen igazolják ezt az elméletet, amit már Magyar Adorján is kifejtett száz évvel ezelőtt még genetikai ismeretek nélkül.

Tartsuk a kapcsolatot ezen az emailcímen keresztül.

Cser Ferenc 2020. 05. 22. 14:43

Kedves Péter!

Köszönöm a választ. Remélem, ha elolvasod a *Gyökereket*, akkor választ kapsz pl. arra, hogy mi okozta a Balkánról a szigetek felé vándorlást, ami oda vitte a lineáris A írást.

Ha érdekel Magyar Adorján *Ősműveltség* c. könyve, azt is el tudom küldeni, nálam több kötetre bontva megtalálható PDF alakban. Én hivatkoztam az ő szavaira, de amikor elolvastam az *Ősműveltséget*, hát abban bizony erre vonatkozóan nem sok tényleges ismeret található, sőt, sok olyan feltételezés, amely a természettudományos ismeretekkel sajnos nem harmonizál – hogy enyhén fejezzem ki magam.

A *Gyökerek* alap gondolata sokkal inkább László Gyula javaslata szerinti: több tudományág eredményeit összegezve találni meg a magyar nép, műveltség és nyelv eredetét. Ez vezetett a tanulmány során végig.

A könyv angol változata elsősorban ott került átdolgozásra, ahol a magyaroknak szóló ismeretek náluk hiányoztak, hogy megértsék eleve a gondok alapjait. Ott már dr. Nagy Ákos vércsoport vizsgálatának és az akkor rendelkezésemre álló genetikusok eredményeit is felhasználtam.

A *Roots* végén két hatalmas szótáblázat van. Ezeket külön ajánlom szíves figyelmedbe, mert ott – ha jól emlékszem – 72 nyelv szóképeit hasonlítom össze. Eredetileg készültem rá, hogy írok egy számítógépes programot, amely segítségével az egymásra vonatkoztatásokat kiderítem, de aztán ezzel felhagytam. Viszont téged, mint informatikust az esetleg jobban érdekel. A Swadesh-Lee elméletet akartam felhasználni – erről a *Gyökerek* nyelvvel foglalkozó részében írok, a vonatkozó szakirodalom onnan kinyerhető.

E-mail címedet fölvettem a címlistámra, a korábbi a honlapodról merítettem.

Darai Lajos 2020. 05. 23. 2:24

Hunok és más hamisítások

Kedves Feri!

A Maróth-interjúhoz: Jó, hát ez nem fog eldőlni még egy darabig a hunokról. De két dolog ténynek látszik: Egyik, hogy a hamisítgatás alá estek ők is. Azaz nincsenek róluk megdönthetetlen adatok, mert azok célzatosak, amik vannak. Leginkább hátra vitt adatok a (hamisítás-kori) jelen tapasztalataiból és azokat valamilyen „nagyállattartó, nomád, stb.” támadó alakulatokból vették és tették át rájuk. A másik, hogy kővárakban laktak a főnökök addig is, és Atilának sikerült egy még jelentősebb várat, területet elfoglalni (Szikambriát), amivel szintet lépett a hatalomban.

Az egész Priszkosz-követség és beszámoló jól megszerkesztett magyarázat, miért kell mindenkit gyűlölni, magyart, hunt, és minden ilyet. Különösen, ha másféle kereszténységet támogattak. A hamisítgatásokra meg a nyugat-rómainak a (semmiből) létrehozása miatt volt szükség és a kelet-római eltüntetésére. Valójában szerintem egyelőre fogalmunk sincs a valóságról, mert nem tudjuk felfogni annak jelentőségét, ami a Tarih-i Üngürüszenben le van írva, hogy például Atila a bécsi királytól kapja a tanácsot Szikambria elfoglalására, ami már tanács volt Nagy Sándornak is, sőt Kattarnak is. Sőt Árpád is ugyanazt csinálja később. És ki tudja, hány ezer év óta volt már előtte fontos az a hely, és még máig is az egyébként.

Tehát még egyszer: A VII. Konstantin féleségek, bármennyire is beleívódtak a történelmi köztudatba, utólagos elhelyezésű mozgások, ha a korai, azaz ókor végi, középkor eleji ügyekre nézünk (ehhez igazították Hérodotosz összefüggő leírásait is.) A későbbiek, tehát a VII. Konstantin utániak ugyancsak eltorzítottak, mert nem volt szabad megengedni az utókornak a tájékozódást ebben az ügyben, nehogy kiderüljenek a megadott helyszínek hamisságai, hogy pl. nem volt argonauta utazás a Káspi-tengerről fel a Volgán, sem az Atlanti-óceánon. Meg aztán 1000

körül még nem tudták azt sem, hogy Ázsiát keletről és délről óceán veszi körül, de mégis akkori írók szájába adják, stb. Pedig ilyesmi ellentmondásokkal van tele, sőt mint megalapozóval sok-sok leírás. Csak egy-két példát jelöltem meg, helyet, problémaszerűséget, de igen sokat fel lehet sorolni. Mert ha Nagy Sándor Indus-folyói utazásával gondom van, akkor már Szent Tamás Jemen melletti hajótörését sem fogadhatom el, és a többi.

De magyar példa még több van, mondjuk az, hogy a Szent Márton hegyről beláttak Győrbe, amikor azt a török ostromolta, vagy Várpalotáról Fehérvárra egyébként. Elég a mai domborzatra tekinteni, hogy lásd, miről beszélek. A gyarmatosítás folyamata előbb belső volt itt nálunk, amikor minket mezőgazdasági termelővé tettek (és eltüntették a valódi múltunkat), és az iparosodás (gazdagodás) nyugaton folyt aztán, és utána jött csak a külső gyarmatosítás, ami globálissá tette a hatalmukat. A végére minden olyan lett, amint ma ismeretes, de az az ismeret nemcsak a készülés idejét mutatja, hanem a megelőző egy-két ezer évről is elhittették, hogy ugyanolyan volt.

Inkább csak annak érzékeltetésére írom, mennyire nehéz helyzetben vagyunk. És hogy talán megérthető azoknak a magatartása, akik nem firtatják a XVIII. századi francia jezsuiták (és Deguignes) mesterkedéseit, és megelégszenek a fél-, negyed-, nyolcad- vagy tized-igazságokkal. Hogy nem létezett német reneszánsz? Nem érdekli őket, elfogadják, hogy a németek ma úgy tesznek, mintha lett volna. Hogy a legkegyetlenebb emberek éltek a franciának mondott területeken? Kit érdekel, ha a francia dicsőség akkor, amekkora? Hogy Itáliából milyen későn lett Olaszország? A lényeg, hogy most az van. Hogy Kanadában minden erőd egyforma ma (fából voltak), amire emlékeznek a hőskorból, de a rajzaikon köerődök és mindegyik másféle? Kit érdekel ilyen semmiség? Hiszen a Candalai Anna kárpitjait is francia vagy belgaként lehet mutogatni New Yorkban. Vagy hogy Mátyás királyt a pápa akadályozta meg, hogy felszámolja az iszlám vallást? Ekkor marhaságot mondani is nevetséges. Az utóbbi kettőre mellékelem Váralljai Csocsán Jenő megfajtaéseit. Tudod, ha ezeket a képeket nézem, szitkozódni lenne kedvem reggelig. Mert tudom, miért nem szabad kiderülnie, hogy szinte az összes előkelő rajta van a kárpiton, de Budán és Visegrádon stb. Mert akkor ugrana a nagy francia dicsőség. És a Mátyás-graduáléhoz hasonlót se tud a nyugat felmutani. Királygyilkosságokat, amiről a Shakespeaare-drámák szólnak, azt igen. Meg aztán utána hamarosan a francia nyaktilót... Ilyeneket is kellene tanítani az iskolában a magyar ifjúságnak – a nyugati celebek helyett.

Cser Ferenc 2020. 05. 23. 3:35

Kedves Lajos!

Értelek és egyezik is a véleményünk a tények olvasatán. Persze, tele van az 'irodalom' hamisítással, túlzásokkal és a dicsőséges korszakok ide/oda vetítésével.

Ezt mind elfogadom.

Mégis, csak annyit szeretnék megjegyezni, hogy mozgások voltak – különösen a sztyeppe régióban – és szövetségek épültek fel és bomlottak le. Ez nem birodalmi szemlélet, mert az ún. birodalmakról egyezik a véleményünk.

Sargon sírjában erdélyi arany található – ez közel 5 évezredes mosgás – de Tuthankamon sírjából is került elő erdélyi aranytárgy, no meg egy vastőr is. Tudvalévő, a világ egyetlen tellurt tartalmazó aranyának a forrása Erdély. Az a tárgy odakerült akkor. Ahogy a dániai partokról a borostyán is elkerült Egyiptomba, ahol a nap tiszteletére elfüstölték.

De nagyobb nozgasok nagyságára utal az is, hogy 1241-ben azért volt Muhi csata, ahonnan IV. Bélának el kellett menekülnie, minthogy szekérvárat építettek fel és nem tudták, hogy az a könnyű lovassággal szemben nem működik. Akik pedig ott ostromoltak, azok sajna mongolidok voltak (tatárok), akik nem a Dnyeszter mentén éltek, hanem jóval messzebből jöttek.

Egyébként a kazárokat is ők dobták ki a Volga mentéről és került a zsidó hitvilág Kelet-Európa nyugati peremére.

Abban az időben ugyancsak volt menetelés a Rajna völgyéből elindulva, a Kárpát-medencén át a Szent Föld felé – hiszen nem jött be a 'jóslat', nem lett világvége.

Hogy hány ember lovagolt át a vidéken, nem tudom, – biztos, hogy nem tízezrek, de nem csak kettő.

A lényeg, hogy ne zárd ki meghatározás szerűen a lovas csapatok, esetleg ezrednyi ember nagyobb távolságra történő mozgását, merthogy ilyen azért volt. Ahogy írtam, a könnyűlovasság hatóköre kb 1000 km volt. Tim Cope is mondta, aki Mongóliából a Tisza partjához lovagolt, hogy fű és víz kellett ahhoz, hogy mehessen – és arra ment, ahol ez volt. A XX. század végén.

Minthogy a leírások, az azokban szereplő nevek bizonytalanok, ezért a saját területemet illetően leginkább a régészeti anyagra támaszkodtam, amikor 'történelmet' akartam éreztetni.

Nem véletlen, hogy a *Gyökerekben* a meghatározó elem a nyelvek összehasonlítása és a műveltségi jellemzők a régészeti adathalmazon felül.

A hun népnév elemzéséhez csak annyit, hogy japánul a könyv: hon. Nem lehet egy-egy szót csak úgy kiemelni és annak egyoldali jelentését isteni meghatározottság rangjára emelni. Kevés a magánhangzók és a mássalhangzók száma. Számos olyan dolog van, ami ezek kombinációjába – egytagú szavak – nem fér be, ezért hasonló hangzású szó teljesen más értelemben másutt is megjelenhet. Ha hasonlóság van a jelentésben, az többnyire az etimonoknál jelentkezik, mert azok forrása az emberi nyelvtől, helytől stb. független: gyerekszó és hang-, ill. mozgást utánozó szó. Erre nyelvetgenetikát nem, de népetgenetikát még kevésbé lehet, szabad építeni.

Darai Lajos 2020. 05. 23. 9:54

Kedves Feri!

Igen, ezeket megfontolom. Nem a mozgásokkal van a bajom, hanem azok akciószerű, kampányszerű beállításával és e mozgás résztvevőinek pontos ismeretével, leírásával. Olyan ez, mint amikor több ezer kilométerre lévő várakat „korhűen” lerajzolnak, pedig még a modern korban is nehéz volt oda eljutni, stb.

Cser Ferenc 2020. 05. 23. 10:26

Kedves Lajos!

Értem, csak azért habogok, hogy még se essél túlzásba. Persze, a hamisítás rengeteg és persze éppen a heroizmus leple alatt. Nem véletlen, hogy magam nem támaszkodtam komolyan a leírásokra, sokkal inkább az ún. objektívebben megfigyelhető adatokat kerestem és használtam a modellekhez.

Ahogy láthattad, később a krónikákat is elemeztem és kimutattam valójában olyan dolgokat bennük, amelyeket magad is most sorolsz.

Említettem az első kereszties hadjáratot, ami átvonult a Magyar Királyságon – ha jól emlékszem – könyves Kálmán idején. A királyi haderő felsorakozott mellettük (nem lehetett több, mint néhány raj), és végigkísérte az útjukat, hogy ne legyen kedvük rabolni.

Hányan lehettek azok a keresztiesek, akik aztán felsorakoztak Konstantinápoly alatt? Nem sokan, pedig, ugye, az is hadjárat volt...

Hivatkoztam Dárius 'hatalmas hadjáratára' a szkíták ellen, akik hajóval érkeztek a Duna torkolat közelébe, ott hidat vertek (miért nem a másiik oldalon szálltak ki, vagy miért nem a Dnyeper torkolatánál?) és 60 nap múlva oda visszatértek – mind a fél millióan, miközben a Don mellett Sarkel várát is megostromolták...

Hérodotosz leírásáról van szó.

Egyértelmű, hogy nem mentek oda, egyértelmű, hogy nem voltak félmillióan, egyértelmű, hogy csak néhány száz, vagy ezer ember lehetett ott, és a Szereten sem valószínű, hogy átkeltek.

Szamarakkal, lakatlan területen, ahol semmi élelem nincs (hja, a szkíták is hátra vonták embereiket), így nyúlra kellett volna vadászniuk, ha tudtak volna az íjjal bálni...

Történészek pedig elfogadják a 'hatalmas hadjárat' homéroszi képét.

Na, ilyenekről van szó, tudom, de azért érdemes odafigyelni ezekre is, mert esetleg az igazság valamiféle magva onnan kibukhat. Nem szokott, de azért mégis...

Sipos György 2020. 05. 28. 5:52 **Magyar genomika Sopronból**

Kedves Feri,

Engedd meg, hogy így szólítsalak, természetesen teljes tisztelettel.

A Csihák Gyuri bátyámmal már annyit emlegettünk, hogy nem tudnék távolságtartó módon megszólalni.

Gondolom Gyuri is sokat emlegetett már engem is.

Én régóta követtem az írásaitokat és mint biológus már vagy 20 éve a „magyar” genomika és a hagyományos szellemiség, a mágia érdekelt.

Svájci doktorim van biokémiából, a friburgi egyetemről, ahol Gyuri is doktorált.

Hét évig voltam postdoc mint molekuláris biológus Amerikában, aztán Belgium, Bécs, Zürich és München.

Négy éve költöztem haza, amikor nyertem egy nagy pályázatot gomba genomika témában.

A legfontosabb mindig a magyar genetika maradt számomra.

Ezen belül pedig a magyar genomika, a 22 autoszómát lefedő marker rendszer módszerének a kidolgozása lenne.

Most ebben az ügyben próbálok pénzt szerezni, hogy elsősorban Kárpát-medencei magyar minták alapján „magyar” genom mintázatokat azonosítsunk. Ezeket később nagyon jól lehetne archeogenomikai minták analízisében használni akár nagy idő intervallumokban is.

Indulásként szeretnénk 24 (4x6) mintát, csángó, székely, alföldi magyar és indiai hun mintákat analízálni.

Ezen anyag szekvenálásához kb. 9 millió forint kellene, minden mást – logisztika, bioinformatika – mi megoldanánk.

Jelenleg ennek a pénznek a beszerzésére és a minták begyűjtésére koncentrálok.

Természetesen vannak partnerek, mint a pécsi bioinformatikusok, és nekem is van egy indiai phd hallgatóm, aki otthon, Assamban, szintén archeogenomikával szeretne foglalkozni.

Felvettük Révész Péterrel is a kapcsolatot és tervezzük, hogy együttműködünk. De ez még egy nagyon kezdetleges fázisban van.

Péter nagyon fontos matematikai modellezéssel foglalkozik. Én alapvetően molekuláris és sejt biológus vagyok.

A két oldal együttműködése a kulcs minden biológiai területen.

Nekem nagyon fontos lenne utólrálni magamat a magyar őstörténet témában.

Úgy gondolkodtam, hogy a Veletek való aktív kommunikáció sokat csiszolhat az én tudáson is.

Azt is tudni kell azért, hogy vannak phd hallgatóim, most éppen öten, akik azért rendes elfoglaltságot adnak nekem is.

Cikkek megírása és új pályázati anyagok összeállítása nemzetközi partnerekkel is a napi munkám része.

De a magyar téma rendkívül fontos nekem is és megteszek minden tőlem telhetőt.

Cser Ferenc 2020. 05. 28. 13:26

Kedves Gyuri!

Természetes a megszólítás, hiszen ez magyar nyelvű kultúra lényegét fejezi ki: egyenértékűen, egymás mellé rendelten létezőnk.

Köszönöm a jelentkezésedet. Nincs tőlem távol a biokémia, hiszen vegyészmérnök vagyok, Holló Jánosnál tanultam mikrobiológiát – laborgyakorlatunk is volt – és kvantumkémikus ferlké-szültésgemmel még oda is elkalandoztunk.

Mint anyagszerkezet kutató ismerem és értem a DNS szerkezeteket és azok működését – mondjuk, ez így nagyképűen hangzik, de az átlag értelmiségihez képest azért igaz.

A magyar őstörténet már otthon is megfogott, ismertem László Gyula munkásságát, de István és kora is ismert volt előttem. Itt a sumérosokkal való vita vezetett el a kérdés komolyabb szintű tanulmányozásához – és az, hogy az itteni szakmai munkán nem elégítette ki az értelmi szomjúságomat.

Ennek eredménye a *Gyökerek* – amit valószínűleg ismersz, de ha nincs a kezében, elküldhetem PDF alakban.

Ennek lényege, hogy László Gyula javaslata alapján igyekeztem négy tudományág eredményeit úgy összesíteni (kultúra, nyelv, embertan, régészet), hogy abból egy önellentmondástól lehetőleg mentes származási modell alakuljon ki. Remélem, ez sikerült.

A Gyökerek megjelenése után találkoztam a genetikai adatokkal (Semino és társai, Underhill és társai) és később, immár Darai Lajossal szövetségben, ill. együttműködve készültek el a tudományos szempontból sokkal inkább népszerűsítőnek szánt munkáink. A legutóbbi az, amikor a genetikai vonalat már az egész földgolyóra igyekeztünk kiterjeszteni.

Mint valószínűségi számítást tanult pasas a genetikusok időrendjét megkérdőjeleztem, mert a valószínűség elsősorban nem az idővel, hanem az események számával arányos – ezért a régészeti adatokhoz igazítottan próbáltuk meg a genetikai (Y-kromoszóma) fát illeszteni.

Az Y-kromoszóma alléljei részletesebb képet nyújtanak a származásról, mint a régészeti korok emberei csontjából kivonható mtDNS adatok, ezért támaszkodtunk zömmel erre, és ez – természetesen csak nagy csoportokra bontva – a jelenkorból visszavetítve utal a múltra.

Érdeklődéssel követem a mtDNS elemzések adatait, különösen a régészeti korok és népcsoportok csontjaiból kivont mintákon, és meggyőződésem, hogy az eddigi adatok a legkisebb ellentmondással éppen azon modell alapján értelmezhetők, amelyet a *Gyökerekben* 2000-ben bemutatam, és amelyet Darai Lajossal azóta is folyamatosan hangsúlyozunk. Eddigi utolsó könyvünkben, ahogy fentebb jeleztem, ezt már az emberiség egészének múltjára kiterjesztettük. A könyvet Lajostól megkaphatod, de ha érdekel, a nyomdai korrektúra változatát PDF-ben én is elküldhetem.

Amit felvázoltál genetikai programot, ránézésre támogatom. Meggyőződésem, hogy a csán-gók még az őslakosság maradványait jelentik, nem mentek oda, ott alakultak ki. A modelünkben a magyar nyelvű és műveltségű népesség a Kárpátok löszös, dombos területein alakult ki, ott éltek elődeink, és a belső, sztyeppei jellegű területek töltődtek fel később síkvidéki vadéázokkal, majd nagyállattenyésztő sztyeppei emberekkel. A Dunántúl lakossága a később a Pó-völgyében élő etruszkokéhoz volt hasonló, az is ősi, de a kettő között természetes éghajlati válaszvonal volt – és az ennek következtében kialakult, lápos, síkvidéki terület.

Szívesen 'elbeszélgetek' veled erről a kérdéstről – jöllehet, 2000-ben ezt a munkát az irodalmi ismeretek terén gyakorlatilag lezártam, azóta csak elszórtan bukkanok újabb adatokra és néha elborzadok azok zagyvaságán.

A beszélgetés egyelőre csak telefonon valósítható meg, mert dögledező operációs rendszerben a Skype egy módosítás után gyakorlatilag meghalt (összeomlik a rendszer, ha meghívom), de szívesen áldozok rád időt. Van havonta egy szabadon felhasználható kvótám, annak a rovására.

Ha neked ez megfelel, akkor kérek egy telefonszámot és időzónát, amikor hívhatlak. Sajnos a Föld túloldalán élek, az időeltolódás most éppen 10 óra, így csak néhány órás rés van a közös ébrenlétben. Amikor nálunk reggel 8 óra van, akkor van nálatok éjfél és nálunk délután 4, amikor nálatok van reggel nyolc. Esélyes a nálatok reggel 8 és déli 2 órás időszak (nálunk este 10-ig).

Levélben is szívesen válaszolok kérdéseidre – talán ez könnyebben megvalósítható.

Mindamellettt javaslom, hogy Darai Lajost is vonjuk be a beszélgetésbe, számos kérdésben ő is tud megfelelő választ adni és ő azért Magyarországon él és dolgozik.

Éppen ezért ezt a választ neki is elküldöm, szíves engedelmeddel.

Darai Lajos 2020. 05. 28. 14:01

Kedves Feri!

Sipos Gyuri nálam megbukna egyetemi hallgatóként, mert szerinte „a hagyományos szellemiség a mágia”. Ez még a Marx-Engelsnek is tetsző Morgan-féle szemlélet. Négy-szer-öt-ször említi három mondaton belül a magyar genom, magyar genetika, magyar genomika kifejezéseket, aminek tudtommal nincsen értelme. És a kutatáshoz hiányzó kilenc milliójához se tudok nagyon hozzájárulni. Még azt se mondja meg, hogy mit akar kutatni. Az egész genom majdnem annyiféle, ahány ember van.

Sipos György 2020. 05. 28. 16:24

Kedves Feri és Lajos,

Örülök, hogy végre közvetlenül tudunk így eszmét cserélni, mert már régóta szerettem volna a magyar genetika témáról egyeztetni veletek. Én aki kísérletes biológus vagyok alapvetően gyakorlatiasan közelítek meg minden feladatot.

Látván az eddigi eredményeket, elsősorban a honfoglalókkal kapcsolatos adatokat, számomra elsöre nyilvánvaló volt, hogy a használt mitokondriális szekvenciák, és ahogy látom, az Y adatok is, meglehetősen variábilis régiókat fednek le, amikkel nagyon valószínű, hogy csak a kinti keveredő populációkat és behatárolt időintervallumokat lehet összehasonlító módon vizsgálni!!

Ezen infók alapján meghatározott „genetikai időskála” valóban jó eséllyel torzíthat és ezek a markerek persze nincsenek meg a Kárpát-medencei mintákban!

Tehát az uralkodó dogma nem kell, hogy megkérdőjeleződjön.

A „honfoglaló” eredményeket nézegetve azonnali evidencia volt, hogy teljes genomra kiterjedő mintázatokat kell keresni mesterséges intelligenciás alkalmazásokkal. Ezek alapján már lehetne olyan markereket azonosítani, amikkel különböző időskálákon is lehetne vizsgálni az archaikus adatbázisokat.

Mindezekből adódik egy sürgős hangsúlyos feladat, hogy a még létező, lehetőleg legrégebbi homogén magyar mintákból mielőbb teljes élő genomszekvenciákat határozzunk meg olyan szinten, hogy a statisztikai analízis szigorúbb feltételeit is kielégítse.

Itt a legelső lépés lenne a módszertan mielőbbi kidolgozása. Ehhez szervezem a reprezentatív minták begyűjtését.

Itt jön a képbe a 4x6 minta, csángó, székely, magyar alföld és a Kárpát-medencei magyar minta, „hun” külső „outlayereként” az indiai hun minták.

Nyilvánvalóan kell majd nem magyar-hun genome kontroll is, de ezeket az adatbázisokból le tudjuk szedni majd.

Ezeket a mintákat kellene mielőbb szekvenálni és most keresem, hogy valahonnan legyen erre pénz, mert ez kb. 9-10 milliót, én nem tudom sajnos lefedni.

A minták begyűjtését, feldolgozását, a nyers adatok feldolgozását stb. meg tudom oldani.

Legjobb lenne ezeket egyfajta magán érdekeltségű tőke révén lefedni és az adatokat egyelőre nem megosztva saját adatbázisban tárolni.

Ehhez az első lépéshez fontos lenne tudni, hogy pontosan honnan gyűjtsünk még „őshonos” magyar mintákat.

A mintázatok azonosításához a hiteles alapok kulcsfontosságúak.

Jó lenne pontosan definiálni azokat a falvakat, közösségeket ahova ki kellene menni.

A fentiek egy kezdeti munkahipotézis részei, nyilvánvalóan a valódi adatokkal és szempon-
tokkal azonnal struktúrálódna a kép.

Csatoltam egy korábbi egyoldalas pályázati anyagot, ami eljutott miniszteri szintig, de va-
lami miatt megállt a támogatási folyamat.

Próbáltam teljes képet adni, mire lenne szükség, és persze bizonyos szóösszetételek úgy let-
tek megfogalmazva, hogy a hivatalos szemlélethez próbáljanak illeszkedni.

Sipos György 2020. 05. 28. 20:22

Kedves Lajos,

Szeretnék venni egy példányt a legutóbbi könyvetekből.

Kérnék egy számlaszámot és az alábbi címre a könyvet:

Prof. Sipos György Soproni Egyetem Bajcsy-Zs. u. 4. 9400 Sopron

Darai Lajos 2020. 05. 28. 22:08

Önmagában nem elég a teljes genomot vizsgálni

Kedves Gyuri!

Már nekem is csak egy szakadozott saját példányom van, de elküldöm a tördelt kéziratot. Igaz
ennek címe **A MAGYAR ŐSHAZA - KÁRPÁT-MEDENCE, VAGY SZKÍTIA?** De végül az lett
a címe, hogy Kárpát-medence, vagy Szkítia?

Egyébként a cím jobb lett így, mert azóta már tudom, hogy Szkítia maga is Kárpát-medencei.
Így én már a honfoglalást sem fogadom el: nem költözött át több százezer ember és több millió
állat a Kárpátokon, megtéve 3-4000 kilométert. Más kérdés a műveltségünk és népünk elterje-
dése. Csak hogy az sokkal korábban történt, 5-6 ezer évvel korábban kezdődött és kb. a Dnyepe-
rig, Az Ír-szigetig és Egyiptomig tartott. Ezért írtuk az *Európa mi vagyunk* c. könyvet. De mivel
ez az igen nagy régiségben történt, a közel-keleti 8,9% Eu4 (M35) Y-mutációs jelzöt hordozók
érkezése a őskőkori alapnépességet nem befolyásolta. Így ugyanolyan hamis a közel-keleti szár-
maztatás, mint a későbbi sztyeppéről való. (Meghatározó írásokat találsz a nevünknel erről az
Acta periodikánkban: <https://epa.oszk.hu/01400/01445>.)

Mostanában derül ki minden részletében, hogyan történt a késői hatalmi érdekek szerinti
történelem ferdítés, hamisítás, ami kiterjedt nemcsak az időrendre, hanem a szereplőkre és a he-
lyekre is. Ezért, és a későbbi sok mesterséges nép-telepítések, áthelyezések, hatalmi jellegű moz-
gások miatt nem sok értelmét látom az egyének teljes genomját vizsgálni. Ami egyébként se
teljes genom, mert még a 3%-át se mérték fel, de már klónozni akarnak. Szemét génnek nevezték
a fennmaradó 97 %-ot, csak hogy azóta kiderült, hogy attól a többi résztől vagyunk emberek.

És az emberek szeretnek ott élni, ahol nagyon jól élnek, és a Kárpát-medence ilyen.

No mindegy, a lényeg, hogy nagyon félek, a manipulációtól, hogy azzal a szándékkal foly-
nak most valamilyen vizsgálatok, amikről senki nem mondja meg, mi célból folyik, mit lehet
vele megmutatni, elérni. De a hátsó szándék lólába kilóg: minket minél távolabbról idehozni.

Pár sírból itt-ott kivettek csontokat, és mert fegyver volt a sírban, honfoglalónak nevezik a
csontot. És a többi 80 milliárd sír miért nem érdekli őket a Kárpát-medencében?

Meg aztán élettani adatokból nyelvre akarnak következtetni. Azért kellene sokat olvasnod
az Acta-beli cikkeinkből, mert akkor látnád, hogy a műveltséget nem lehet megkerülni, és a mű-
veltség is oly régi, mint bizonyos mutációs szintek.

Erre külön felhívom a figyelmed, mert a régiséget sokan nem is veszik figyelembe és ezer
éves mozgásokat látnak az esetleg negyvenezer éves műveltségi azonosság mögött. Stb.

De majd látod, ha olvasod. Mindenesetre azt is elképzelhetőnek tartom, hogy bebizonyítod
a végén, hogy mit nem lehet ezekkel a vizsgálatokkal elérni, és leleplezed, ha ferde szándékkal
adnak közre adatokat. Már az is nagy eredmény lenne, legalábbis az én szememben. (Már a
Semino- és Underhill-féle közleményben is találtunk ilyeneket.)

Cser Ferenc 2020. 05. 29. 0:45

Kedves Lajos!

Köszönöm – különösen, amit Siposnak válaszoltál, mert az nagyon jó.

Fogalmi zavarban vannak – és ezt, szerintem, tudatosan gerjesztik is némelyek. 'Magyar
génom' – emlékeztet a 'zsidó génomra', amelynek kutatása már egyszer megbukott.

Én állok a beszélgetés elé. Tudod, a remény hal meg utoljára és azért megpróbálom én is az
értelmesebb irányba terelni a kérdést. Nehéz, lehet, hogy lehetetlen, de azért nem adom fel.

Ennyivel tartozom önmagunknak!

Cser Ferenc 2020. 05. 29. 1:20

Nincs magyar genom, ahogy más se

Kedves Gyuri!

Imeprsszív terv, csak azért lenne egy kis gond vele.

Saját példámmal támasztom aló.

A nevem Cser és ennek eredete kétségtelenül Székelyföld. Az első Cser a Medence más
helyén a XV. században jelent meg, Zalaegerszegen volt nótárius. Ez az apai egyenes ág.

Anyai ág már zűrös. Mindkét nagyanyám hajdú – és tudvalévő, a hajdúk sztyeppe nagyál-
lattenyésztők voltak, akiket Bocskai telepített le a az Alföld megfelelő részein és kaptak nemesi
elismerést katonai segítségükért. Hogy ott mennyire tisztán hajdú az anyai vonal, azt nem tudom.

Az anyai vonallal meg még az a gond, hogy az X kromoszóma mindkét nagyanya génjeit is
tartalmazhatja, és hogy az utód petesejtbe melyik kerül be, az nem annyira egyértelmű, mint a
férfi vonal Y kromoszómája, ami azért egyedibb.

Legalábbis ezt így tudom.

Hogy a sejt alapmechanizmusában a két nagyszülő mtDNS-ének van-e hatása, külön válasz-
ható-e a kettő, vagy együttesen is hathat, azt nem tudom. Erre nektek kellene választ adnotok.

A másik nagyapám egyértelműen a Bécsi Erdőből került Magyarországra a XX. század ele-
jén, az ő genomja – és testi felépítése – alpi.

Anyai nagybátyáim testi formájával rendelkezem. Mindkét magyapám nálam alacsonyabb
termetű volt, az anyai ág, a nagybátyáim testmagassága jellemző rám, miközben magam valójá-
ban erősen tükrözöm a cromagnon-B felépítést, azaz rövid lábon hosszabb felsőtest és neander-
völgyit imitáló koponya.

Mondd, kérlek, lehet itt 'magyar génomról' beszélni? Lehet itt egyenes vonalú közelítéssel élni?

Amit vallok: a kultúráim, az anyanyelvem magyar. Mellérendelő szemlélettel gondolkodom, ítélek, és bár a magyaron kívül még beszéltem 6 nyelvet, ismerek még többet, azért alapvetően minden a magyarsághoz köt. Mondjuk, egyik fő ágam – az apai – valóban az is.

A Kárpát-medence népességét az évezredek – ahogy nálam is láthatod – alapvetően összekeverték. Nem lehet tiszta vonalú népgenetikáról beszélni, hiszen egy nép, egy nemzet önazonossága nem a génjein, hanem elsősorban a műveltségén múlik. A viszonylag zártabb területek lakosságánál erre van még esély, – ezért javaslom a csángók vizsgálatát – de a többinél nincs.

Ez a jelenre vonatkozik.

Van a múlt – és itt elsősorban az írott történelem előtti időkre gondolok – azaz a sírok.

A DNS labilis képződmény. A csontokból a testfelépítéshez szolgáló anyai mtDNS még kivonható – esetleg már az is töredékesen. Fel lehet még használni annak maradék kollagénjét – az is utal a genetikára, ahogy erre dr. Nagy Ákos rámutatott – és ez alapvetően a vércsoport meghatározását teszi lehetővé. Teljes génom vizsgálatnak én nem látom értelmét, hiszen azok oly mértékben szétszaladnak, hogy abból értelmes információ nem olvasható ki.

Nem is szólva arról, hogy – tudtommal – ma még az emberi gének néhány százalékáról tudják, hogy mi a szerepük és ezért a maradék állandóságáról, spontán változásáról következtetni eléggé meredek dolog. Különös tekintettel arra, hogy az emberrel számos vírus él együtt, és ezek komplett génszekvenciákat, teljes gént is közvetíthetnek együtt élő csoportokon belül, és ez egyértelműen nem lineáris valami.

Hivatkoztam a statisztikus változásra. Valószínűségi elmélete alapján a statisztikus valószínűséggel rendelkező események az esemény számával arányosak és ez csak azonos számú populáció esetében arányos az idővel.

Manapság a földön 7 milliárd ember él, a náluk kialakuló spontán változások több nagyságrenddel rövidebb idő alatt játszódhatnak le, mint az ötvenezer évvel ezelőtti emberi populációnál, ahol jó, ha néhány százezer egyed élt és változott. Ezért próbáltuk meg az Underhill- és Semino csoport által közölt alléleket úgy elosztani az emberi történelem mentén a régészeti adatok figyelembevételével, ahogy tettük Lajossal a legutóbbi könyvünkben.

Most még annyit, hogy a Semino munkában felhozott mintegy hatvan magyarországi Y-kromoszóma vizsgálat eredménye is statisztikai valószínűségi alapon támadható – ahogy sokan támadják is. Egy sokkal kisebb mátrixé még kevésbé lehet jellemző. Mintavétel? Igen. Melyik sírból veszed? Abból, amelyet a régészek imádnak a gazdagsága miatt, vagy abból, ahol a köznép csontjai találhatóak? Ez utóbbiak száma azért bőven meghaladja az előbbieket – és a több ezer éves csontok azért sokkal, de sokkal ritkébbak, mint az ezerévesek.

Mindenesetre javaslom, hogy az ebben a témakörben megjelent tanulmányainkat vizsgálj meg, gondold át az abban foglaltakat, és esetleg az azokból levont következtetések alapján próbálj meg egy vizsgálatssorozatot felépíteni.

Hogy aztán ehhez honnan lehet a megfelelő anyagi forrást előteremteni, az egy másik kérdés. Tudom, ismerem a mai hazai felfogást és az nem éppen ezt a megoldást részesíti előnyben – különös tekintettel a mai politikai vezetésre. Sajnos, attól nem lehet függetlenedni pénzforrások tekintetében.

Darai Lajos 2020. 05. 29. 15:18

Génkoralát

Kedves Feri és Gyuri!

Egyetértek Feri legutóbbi Gyurinak írt levelével, és javaslom a hivatalból óvatosságot, mert a tudomány számára éppoly fontos tudni, hogy mit nem tudunk, sosem tudhatunk, mint bizonyo-

san tudni valamit. Éppen Immanuel Kant filozófiai újdonságának (hogy a valódi, elérhető transzcendencia a másik ember, és a végső kérdések eldöntését a tapasztalat, nem az ész adja) teljes mellőzése mutatja minden oldalról (a kommunistáknak pietista volt, az istenhívőknek ateista), hogy a hatalmak által vezérelt társadalmi életbe nem fér bele a nem-tudás, mert az irányítók mindent tudnak, és azt el kell fogadni, sőt jobban tudják minden ellenfelüknél, mondják, ezért szavazz rájuk. (Ha elszúrják, hát úgy jártunk. Ezért senkinek sem tűnik fel, hogy Soros filozófiai mestere életművének az ellenkezőjét valósítja: rejtett kommunizmust. És hogy semmiféle előzetes vizsgálat nem kell már politikai javaslatok bevezetéséhez, stb.) A görögök annyira félték a téves iránytól, javaslattól, hogy a népszerűvé vált vezéreket nem engedték politikai szerephez, nehogy helytelenül fogadjanak el tőlük kritikátlanul a népszerűség miatt. De a köznépünkkel sem túl jobb a helyzet, mert csodavárás jellemzi. Például régóta kering az interneten egy állítólagos vizsgálat, amelynek célja a zsidó géneknek a feltárása volt, de sikertelenül (hiszen ilyesmi nincsen, nem megragadható), de a magyarok amikor ezt közzétették, a végére odaillesztették a „csodát”, hogy „kiderült” azért nem találták, amit kerestek, mert ott a „magyar gén” volt, és azt pedig elhallgatták, nehogy kiderüljön, hogy mi vagyunk az okos nép, stb.

Amikor a Turán folyóirat őstörténet rovatvezető szerkesztője voltam, kijártam Gödöllőre, jobban mondva Máriabesenyőre a Szkíta Lakóparkba, amelyet a lapkiadó Esztergály Előd épített és értékesített. Aztán amikor eladott minden faházat, elfogyott a pénz, a lap megszűnt. Őt annyira izgatta minden, ami ázsiai, hogy egyszer előállt az ötlettel, hogy mivel azt hallotta, hogy egy afganisztáni tó tele van hun fegyverekkel, expedíciót szervez és kiszedik, hogy lássa a világ, micsoda fejlett fegyvertechnikával rendelkeztek a hunok, mert ott azt biztosan megtalálják. Becsületére legyen mondva, igen jó ebédeket ettünk-ittunk nála, de azért az írásokért ő sem fizetett senkinek, mint ez újabban szinte általános, legalábbis a „nemzeti” oldalon. (Azért az idézőjel, mert aki a ma hivatalos nemzeti intézményekben munkálkodik – ázsiaiságunk bizonyításán, – akár a havi másfél milliót is megkeresi. A Turán kiadója viszont nagy ádozatot hozott a kiadással.

Egyszer felmerült, hogy genetikailag kell egyszer s mindenkorra pontot tenni a magyar eredetre. Amikor Előd és a többi szerkesztő előadta, mit kellene a genetikának megmondani a magyarokról, szóltam, hogy ácsi, ez nem fog menni, mert a genetika ennyi mindent nem tud. Írtunk is Ferivel egy jó kis figyelmeztetést és javaslatot, hogy mit kell tenni, illetve szabad elvárni. Ezt előadtuk a ZMTE genetika témájú mártélyi őstörténeti találkozóján is. Ezt megkerestem és most mellékelem, mert talán ez is jól jön most nekünk.

Egyébként gondolom Feri a Kárpát-medence, vagy Szkítia c. könyvünkre gondolt, amikor az utolsó könyvünket emlegette. Utána volt még egy sokkal rövidebb füzet is az MVSZ kiadásában. Ez is elérhető a világhálón, ide teszem a linkjét: http://www.magtudin.org/Cser_Darai_Karpat-medencei_magyar_osiseg.pdf.

És az első könyv közleményünkét is: <http://www.leventevezet.extra.hu/folytonos.pdf>.

Cser Ferenc és Darai Lajos:
**GENETIKAI VIZSGÁLATOK KORLÁTOZOTT EMBERTÖRTÉNETI
ALKALMAZÁSA²⁴⁰**

I. BEVEZETÉS

1. Genetika és őstörténet

Nagy ellentmondások mutatkoznak a mitokondrium DNS és az Y kromoszóma mutációk helyre nem álló szakaszának vizsgálatában. Ennek okozója, ha nem veszik figyelembe, hogy a

²⁴⁰ A Zürichi Magyar Történelmi Egyesület XIX. Magyar Őstörténeti Találkozóján, Mártélyon, 2006. június 10-én elhangzott előadás, amely egy hosszabb tanulmány része.

genetikai adatokból valóban következő összefüggéseknek meg kell felelniük a vonatkozó régészeti eredményeknek mind az emberiség létrejötté vonatkozásában, mind a globális és regionális őstörténetében: a földrésznyi távolságokban egyidejűleg lezajlott folyamatokban, valamint európai régióink és Kárpát-medencei múltunk műveltségi és időrendjében.

II. GENETIKAI ISMERETEK

2. A kromoszóma

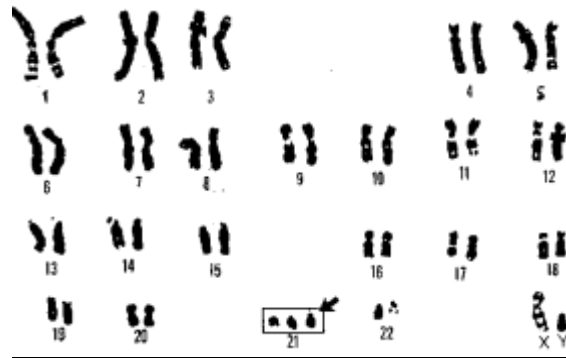

53. ábra. Az emberi kromoszóma.

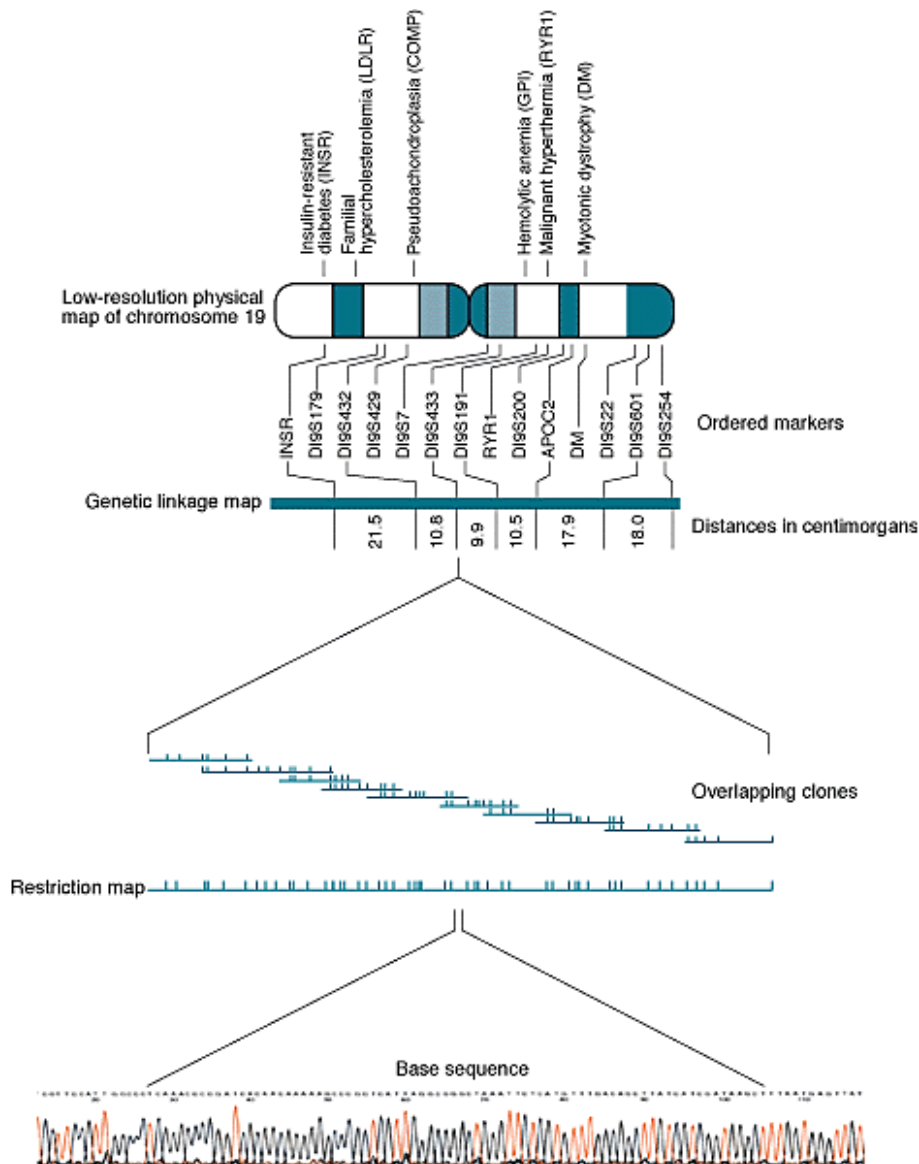

54. ábra. A kromoszóma szerkezete: Legfelül a kromoszóma, alatta a gének, alatta a belső szerkezet, és legalul egy dezoxi-ribo nukleinsav (DNS).

Mit kódol a kromoszóma? A genetikai állomány ~2-3%-a ismert, és ez kódolja a géneket, melyek száma csak 30 ezer az embernél is. (Korábban több százezer emberi gént tétéleztek fel, és nagy volt a csalódás, amikor kiderült, alig több génünk van, mint az állatoknak.) A DNS kizárólag aminosav sorrendet határoz meg. Az emberi kromoszóma kb. 3 milliárd bázist tartalmaz, azaz kb. 1 milliárd aminosavat kódol. Egy-egy fehérje kb. 1000 aminosavat tartalmaz, ami kb. 1 millió lehetséges különféle fehérjét jelent.

A 20 aminosav mindegyikét bázis-hármas határozza meg. Szabályszerűen 4 elem 3-as permutációja 64 alak. Ezek azonban irányukat tekintve szimmetrikusak, azaz csupán 32 különböző lehetőséget jelentenek. A 32-ből 21 aminosavat határoz meg, a maradék 11-ből egyesek a lánc kezdetét, mások a lánc végét határozzák meg, s van néhány, amely értelmetlen.

A négy bázis a következő: timin (T), guanin (G), citozin (C) és adenin (A). Ötödik bázisnak tekintik az uracilt, amely a timinnel rokon és azt helyettesítő vegyület. A különbség az, hogy az uracil a timin karbonil csoportja melletti szénatomján nem tartalmaz egy metil (CH₃-) csoportot, hanem helyette hidrogén atomot. Az uracil a mtDNS-ben a timin helyett fordul elő.

3. DNS és gének

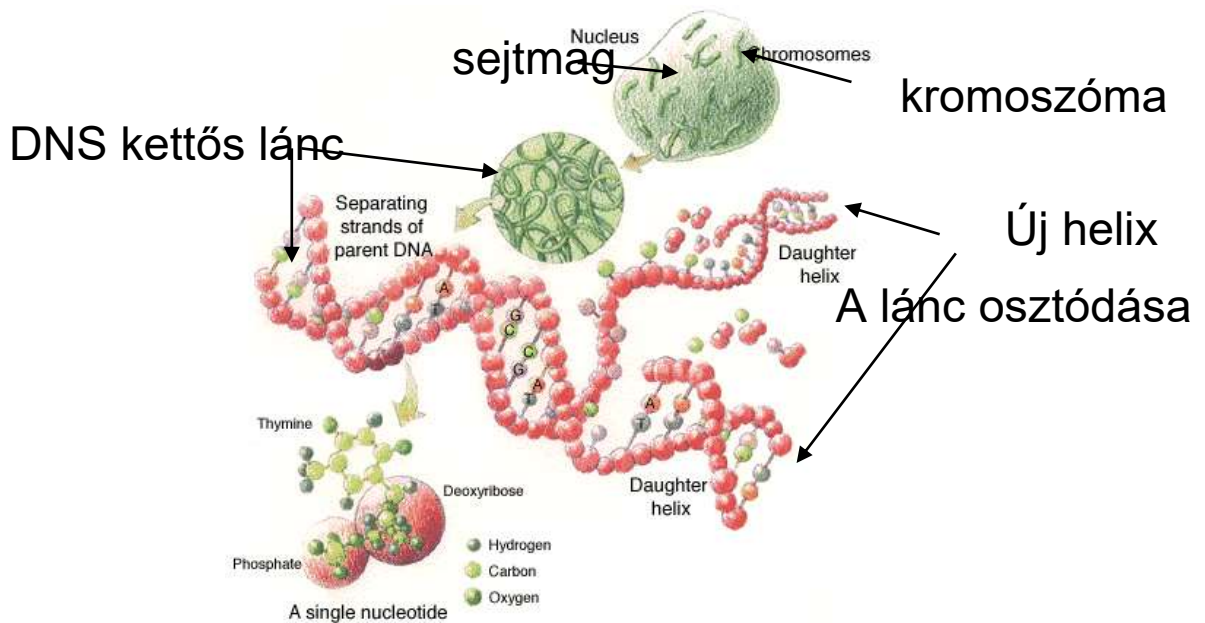

55. ábra. DNS kettős helix (helytelen régi elnevezéssel: kettős spirál)

Dezoxiribo-nuclein sav / ribo nukleinsav (hírvivő) tRNS

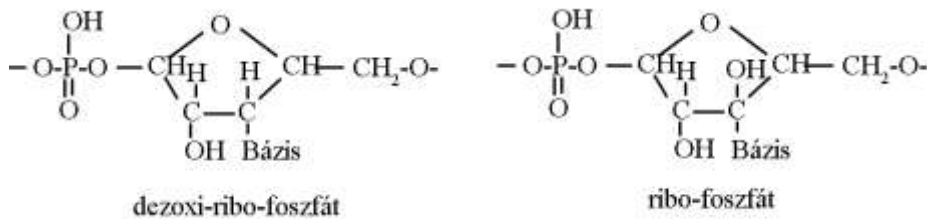

Nukleotid (mag) bázisok

Nukleotid párok: C - G
T - A

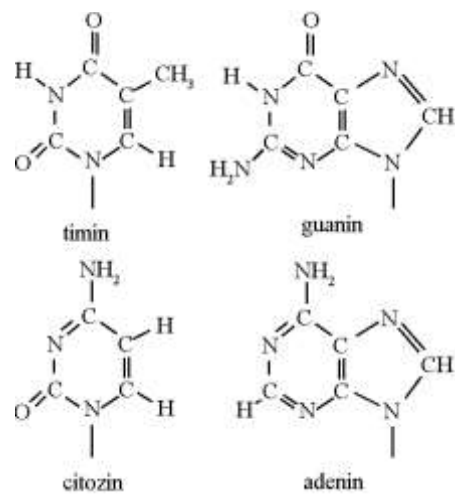

56. ábra. A DNS.

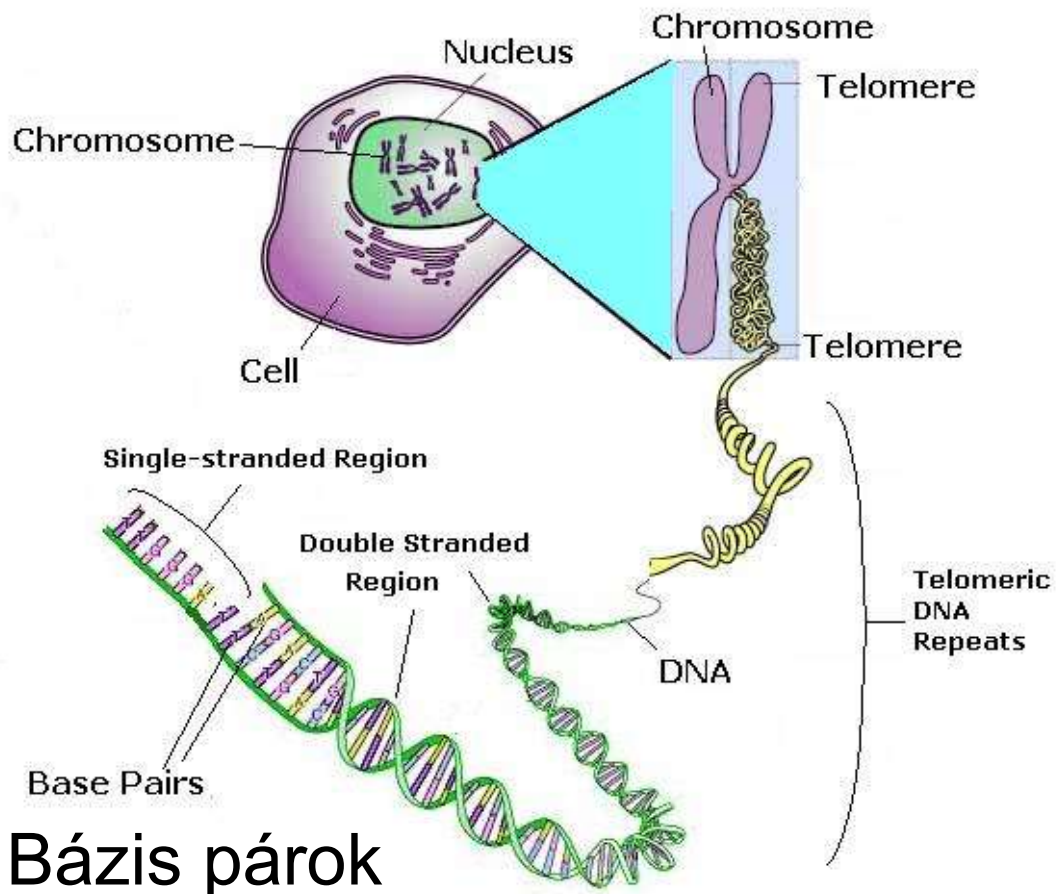

Bázis párok

57. ábra. A DNS-től a bázis párokig.

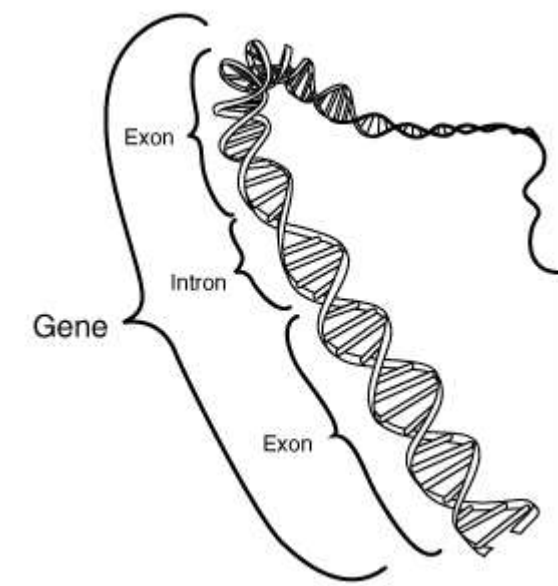

58. ábra. A DNS gén-szakasza.

4. Bázis párok

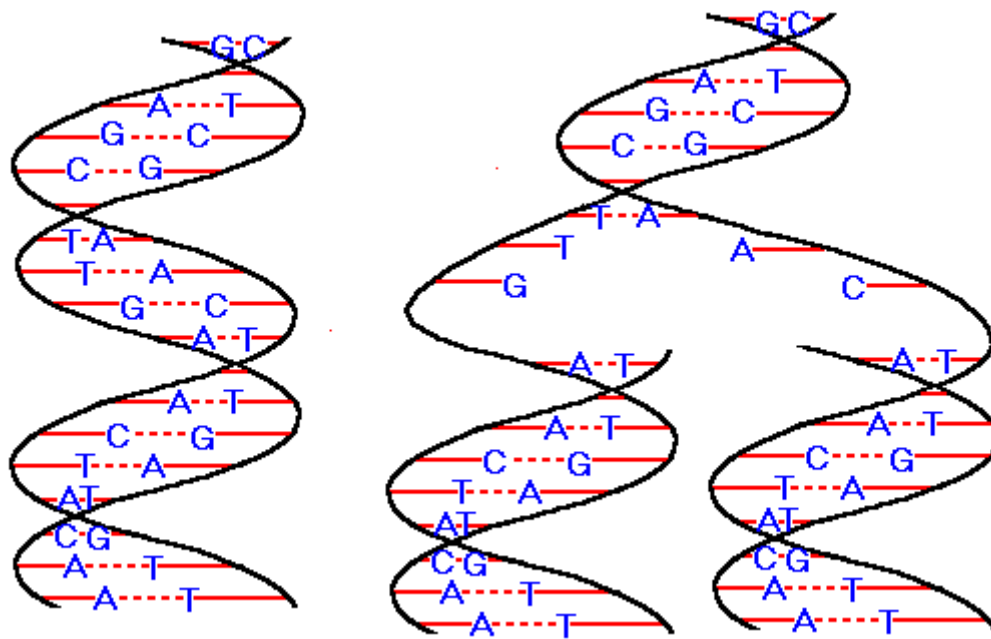

59. ábra. A bázisok egymással szemben.

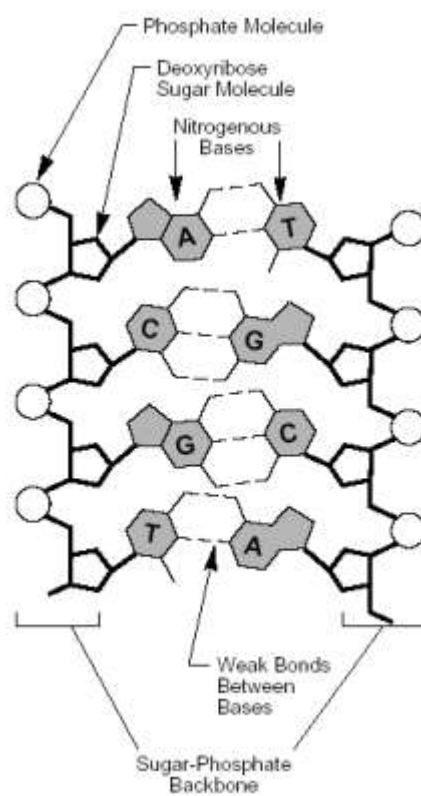

60. ábra. A bázisok cukor és foszfát molekulák védelmében.

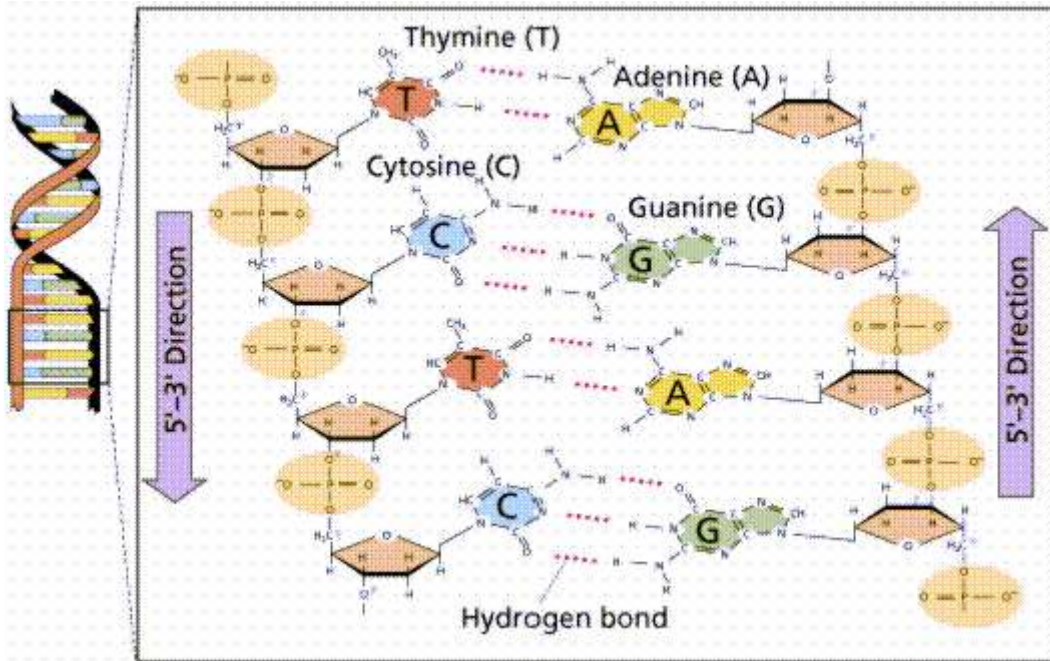

61. ábra. A bázisok cukor és foszfát molekulák között.

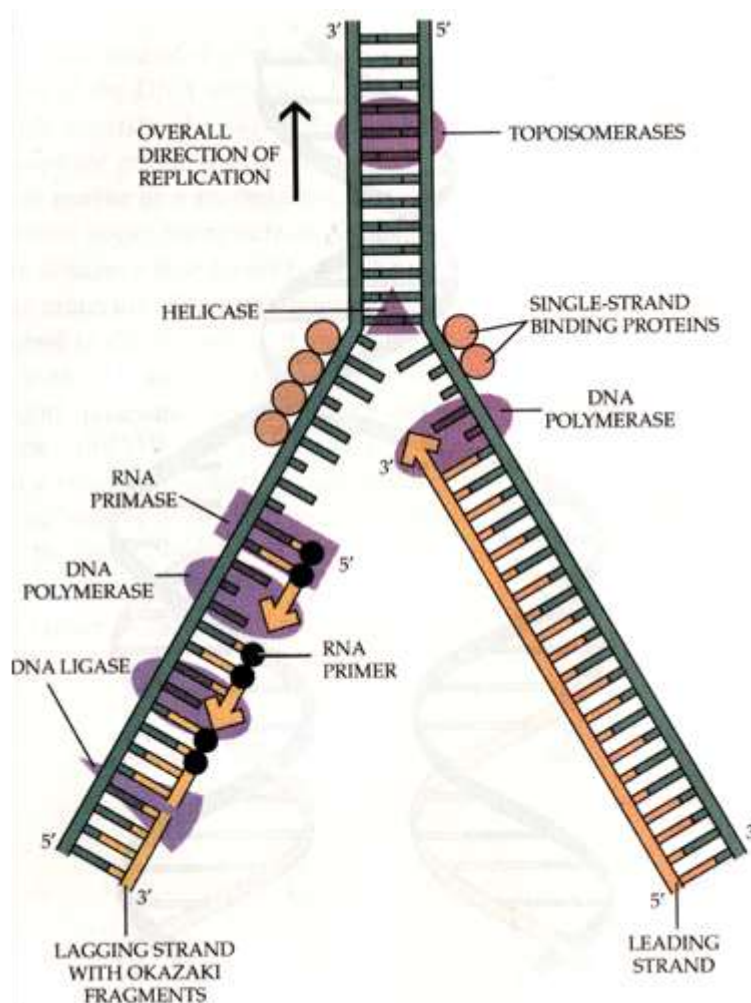

62. ábra. A két DNS szál egyesülése.

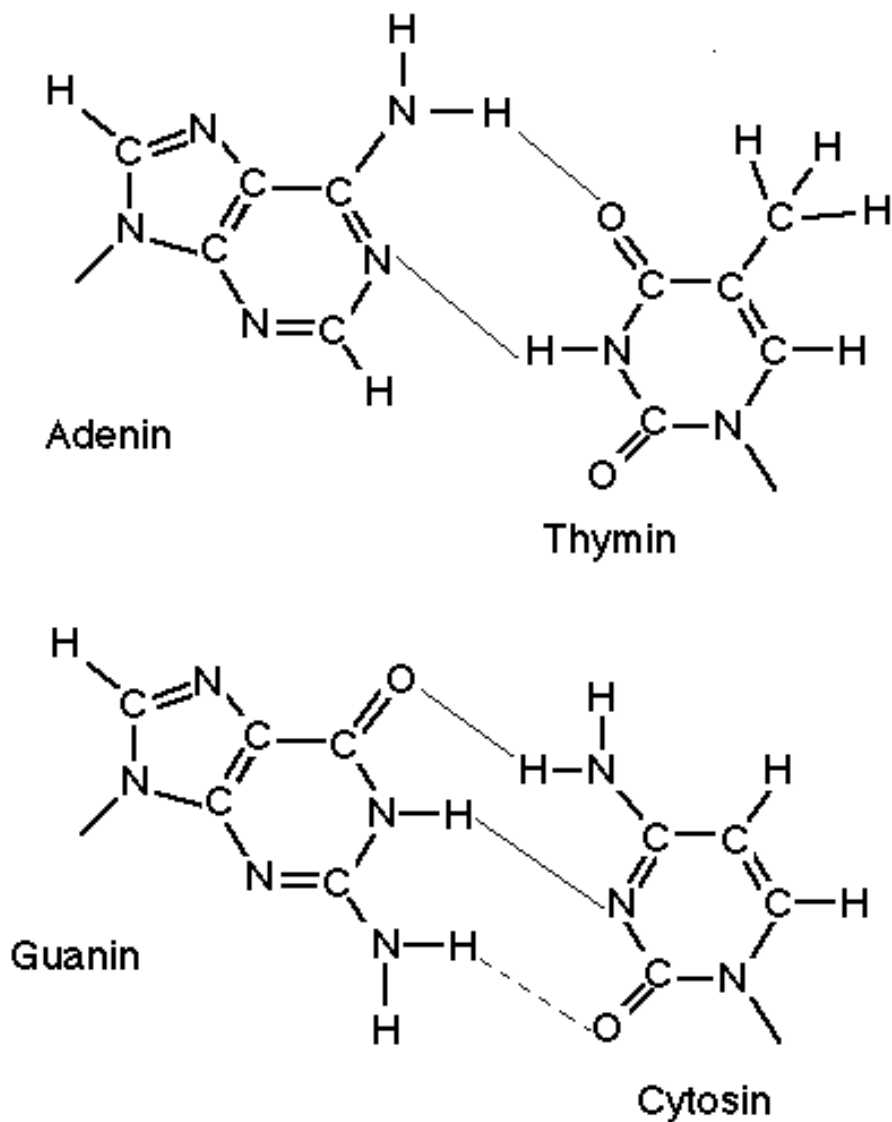

63. ábra. A szembenálló bázisképletek kötése.

A vegyi szerkezetből látható, hogy két bázis (T és G) $-C=O$ (karbonil) csoportot tartalmaz a dezoxi-ribózhoz való kötődésével szemben, s a másik kettő (C és A) ugyanitt NH_2 (amino) csoporttal rendelkezik: szerkezetileg két párt alkot. Egyik purin (A és G), másik pirimidin (C és T) vázú. A DNS vegyi elemzése mutatja, hogy két-két bázis minden esetben párban jelenik meg: A-T és G-C bázisok részaránya mindig azonos. (A mindig a purin bázissal szemben pirimidin bázis van s a karbonil csoportot tartalmazó bázis ellenbázisa amino csoporttal rendelkezik.) Ezért a dezoxi-ribofoszfát láncból kettő alkot közös helikális szerkezetet, és az egyik lánc a másiknak a tükré. Ez a híres 'kettős spirál', ami geometriai értelemben véve nem spirál, hanem helix. Közismert elnevezésük kettősspirál. Ez az elnevezés azonban hibás, hiszen a spirál a két dimenzióban csigavonalban futó vonal, míg a helix a henger felületen a 'spirál' rugót utánozó elrendeződés.

4. A fehérjék

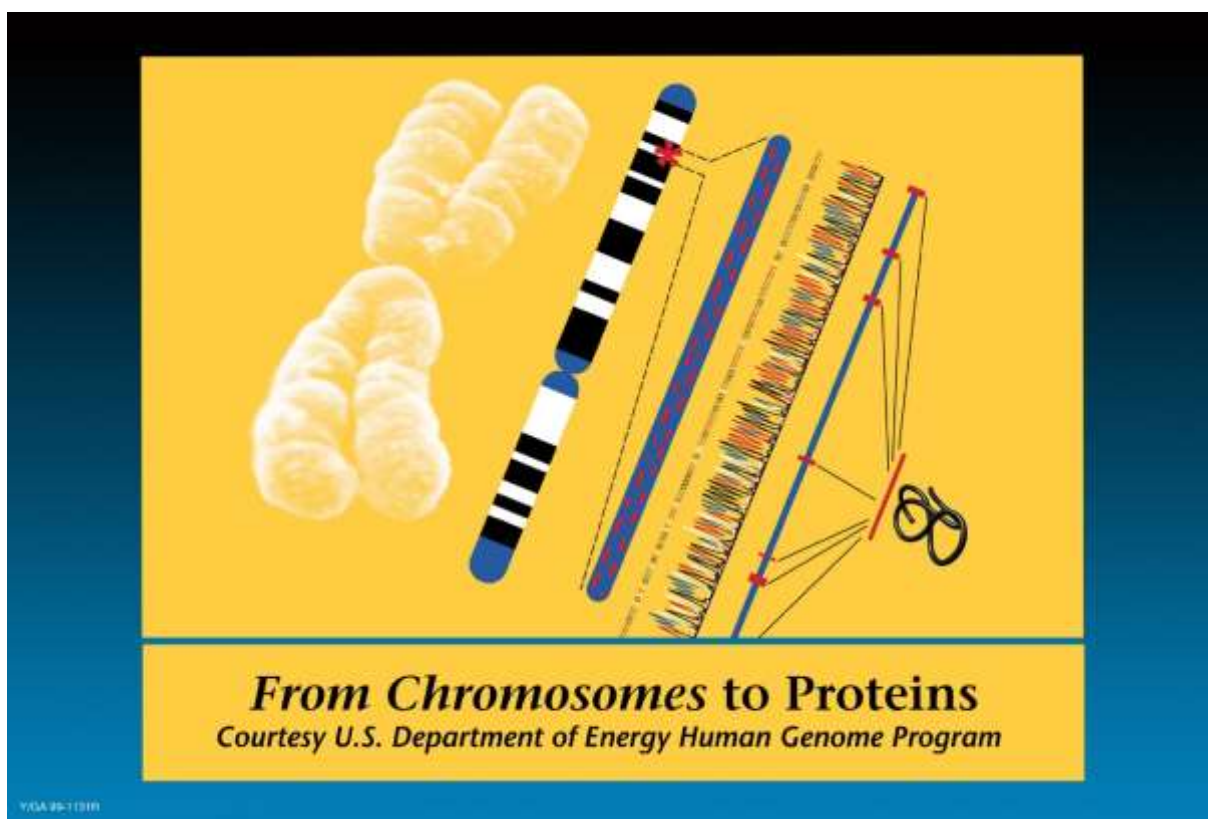

64. ábra. A kromoszómától a fehérjéig.

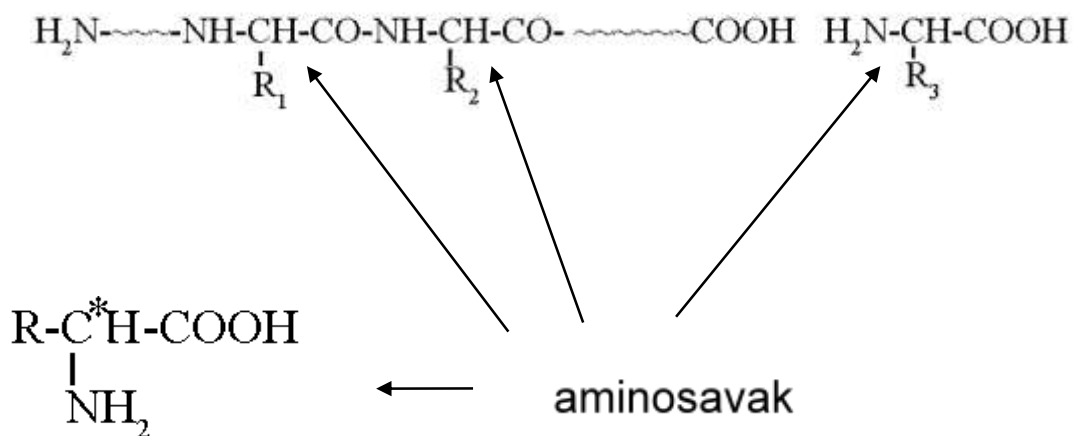

65. ábra. Fehérjék.

Amikor a sejtmagot bázikus színezéssel (pl. fuxin) ‘megfestik’, a kromoszómák színükkel erősen elkülönülnek. Általában pálcika alakúak, vagy párokat alkotva gyakran X alakot öltenek. A pálcikák sem homogén színűek, keresztben csíkozottak, vannak erősebben, s kevésbé, sőt, egyáltalán nem megfesthető részeik. Ezeken a szakaszokon helyezkednek el a gének. A gének pedig zömmel DNS molekulákból állnak, azon felül némi fehérje mennyiség kapcsolódik hozzájuk.

III. AZ EMBERTÖRTÉNETTEL ÖSSZEFÜGGŐ GENETIKAI VIZSGÁLATOK

6. A mitokondriális DNS

Az mtDNS jellegzetességei, illetve mutációinak vizsgálati nehézségei, eredményei azt mutatják, hogy az itteni génmutáció lényege a vizsgálatok kiértékelésében kevésbé figyelembe vett, a mutagén tényezők kikerülhetetlen szerepét kevésbé ismeri el, helyette a statisztikai mutációs átlagolást alkalmazza, aminek elhibázott mivoltára kell rámutatnunk a vizsgálati lehetőségek korlátai miatt.

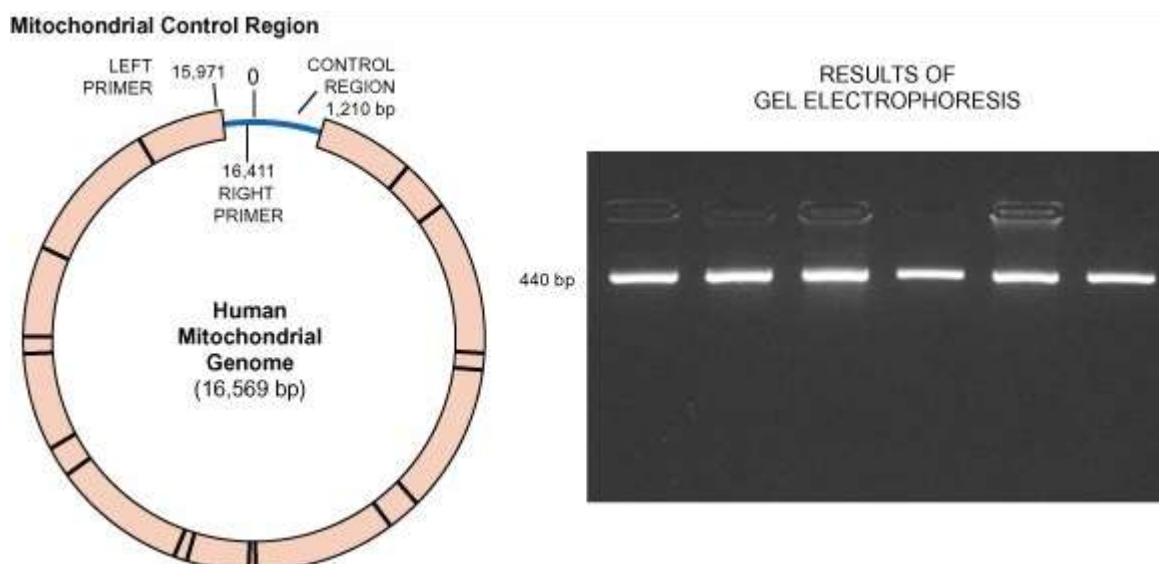

66. ábra. Az mtDNS.

7. A mag DNS és a mitokondriális DNS

A mitokondrium DNS (mtDNS) a sejtlélegzést kódolja. 16659 bázisból áll. Kizárólag az anya petesejtjéből származik — ez az anyai egyenes ág. Az Y kromoszóma 56 millió bázis párból áll, kizárólag férfiről férfire öröklődik — ez az apai egyenes ág. Mindkettő tartalmaz egy-egy szakaszt, amely mutáció után nem áll helyre. Ennek mutációit külön-külön leszármazási fának tekintik.

DNS szekvencia vizsgálat első lépése a kromoszóma szegmens kihalásítása. Utána jön a szegmens megtöbbszörözése. Aztán a szegmens elhasítása 3-5 bázist tartalmazó egységekre. Ezután a molekula tömeg szerinti elválasztás. Majd az egyes frakciók elemzése. Utána statisztikai elemzéssel a bázis sorrend számítógépes előállítás. Végül típuselemzés, típus csoportok megállapítása.

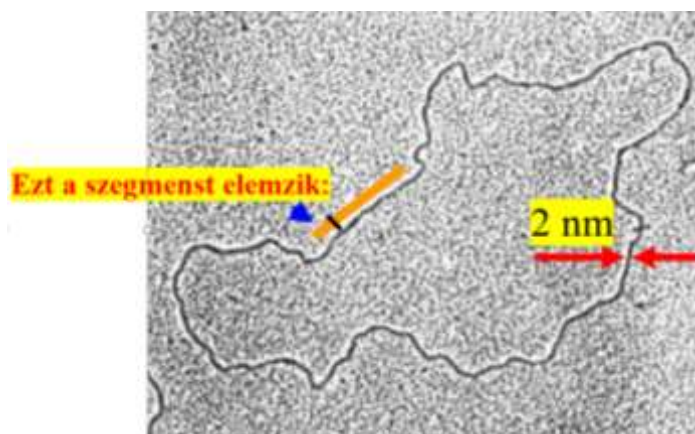

67. ábra. Mitokondrium-DNS.

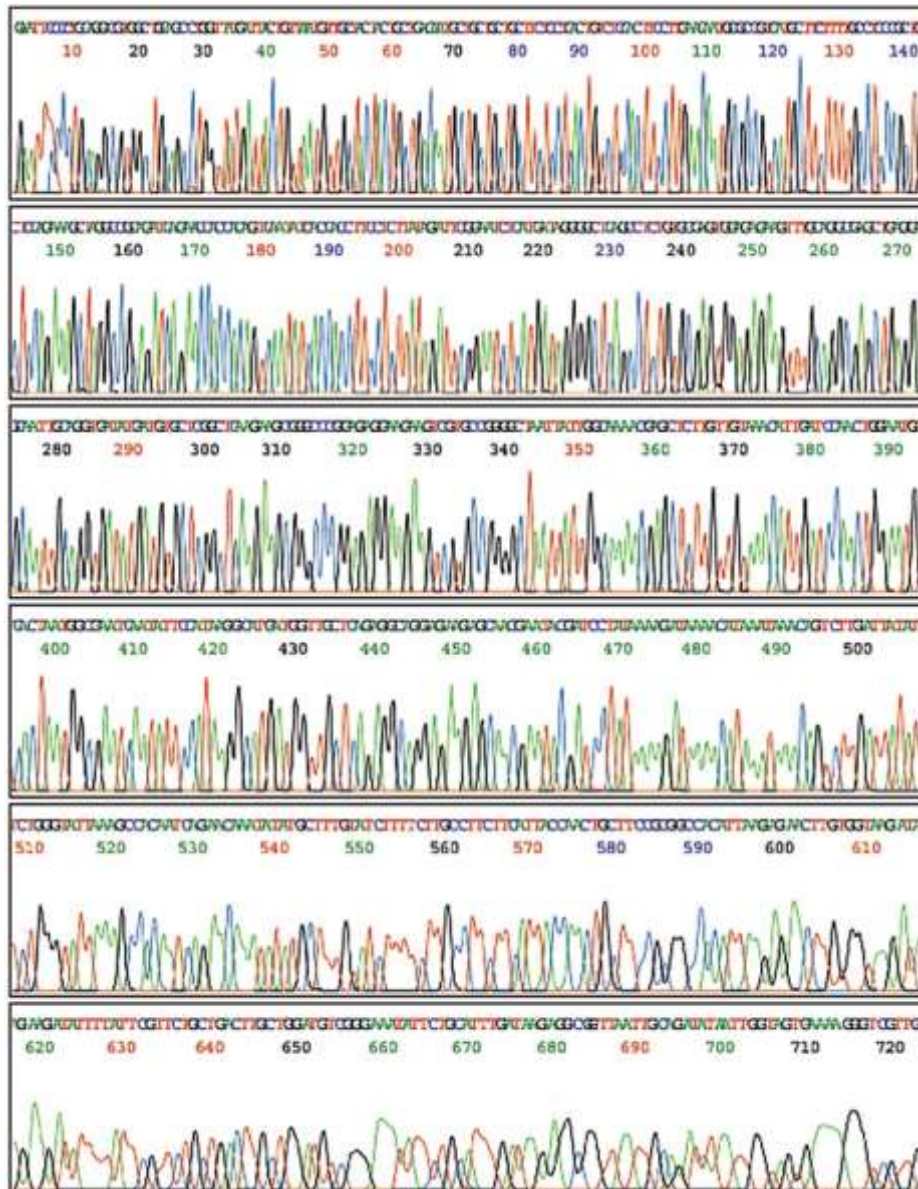

68. ábra. A DNS szekvencia vizsgálati eredmény.

8. Mutáció: A DNS változása

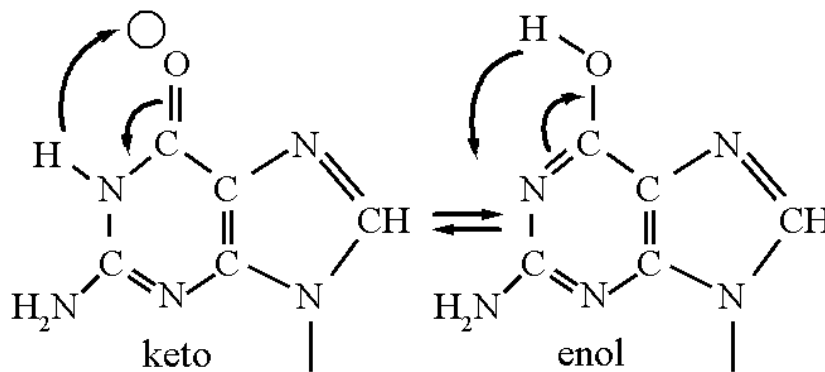

69. ábra. Guanin és Timin változik: T-A helyett T-G és C-G helyett C-A lesz az új láncban, majd a következő elválásnál a G A-ra, a T meg C-re cserélődik le.

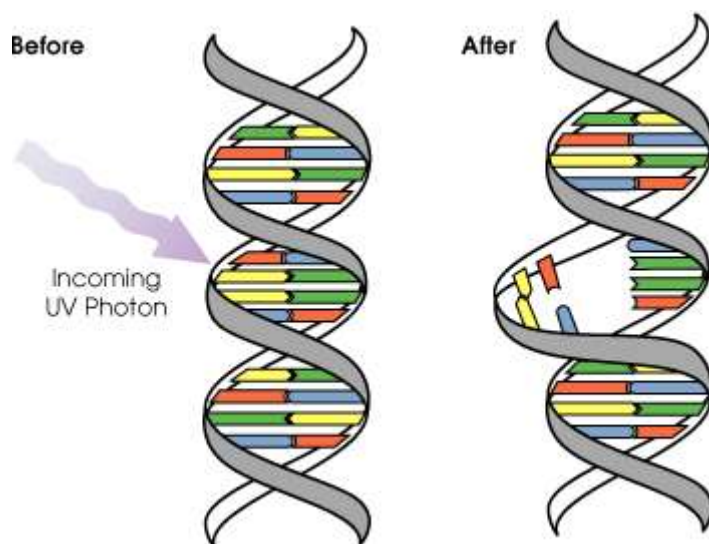

70. ábra. A mutagén behatás következménye a roncsolt DNS vagy gén, a mutáció.

Ez a mutagén behatás nem kedvező pillanat az azonos másolásra, hanem e folyamatban válik lehetővé a tárolt információ módosítása. A DNS láncba zárt kódnak ezt a módosulását mutációnak nevezzük. Mutációt szenvedett DNS lánc másolata nem azonos az eredetivel, hanem egy vagy több bázissal szemben az eredeti komplementer bázis helyett másik épül be.

Ennek alapja az, hogy két bázis eredeti alakja megváltozhat, mert a T és a G a cukorhoz való kötéssel szemben karbonil csoportot tartalmaz, miközben a mellette lévő nitrogénen hidrogént találunk (lásd a 16., 9. és 8. ábrát). E hidrogén elmozdulhat és átléphet a karbonil csoport oxigénjére, s ott savas jellegű hidroxil csoportot hoz létre. Savas, azaz a hidrogén atomot protonná ionizáló, mert közben a szén és a nitrogén közti egyes kötés kettős kötéssé alakul.

Ez az oxigénre került hidrogénnek nagyobb mozgékonyt biztosít: sokkal inkább pozitív töltésűvé változtatja, azaz a korábbi protont fölvenni képes karbonil oxigén ettől ezt a képességét elveszíti, sőt, maga válik protont küldő atommá. Az eredetileg $>C=O \cdots H-N<$ ún. nitrogén alapú hidrogén hidas szerkezet ezután így alakul: $>C-O-H \cdots O=C<$ ahol az oxigén atom savanyú hidrogénje alakít ki oxigén alapú hidrogén hidas szerkezetet. A kettős kötésű szén atomon lévő oxigén erős elektronvonzó hatása miatt a hozzá kapcsolódó hidrogén atom pozitív töltésű, savanyú lesz. Az eddig magával szemben amino csoportot tartalmazót kérő bázis, most karbonil csoportot tartalmazó párját kéri.

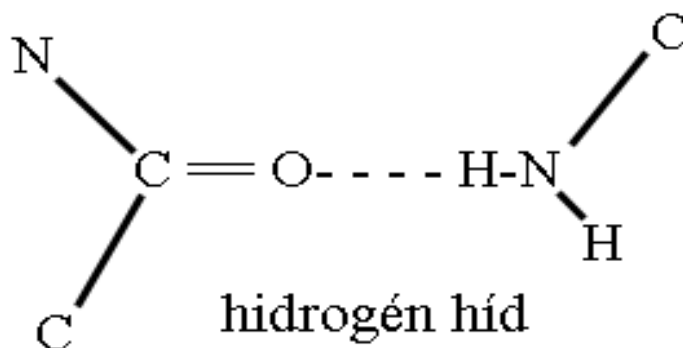

71. ábra. A hidrogén híd.

A mutációt kiváltó ún. keto-enol változást, szakszóval izomerizációt a 69. ábra szemlélteti. Ez a keto-enol izomerizáció.

A mutáció sebessége a környezettől függ. Van mutagén környezet, amikor és ahol nagy a kozmikus sugárzás, fősugárzás, ionizáció, ultraibolya sugárzás stb. De ismerünk olyan környezetet, illetve példát, ahol hosszú ideig, illetve sok generáción át szinte nincs mutáció. A szaporító sejteknél mutáció helyreállító mechanizmus működik. A genetikai vizsgálatokról beszámoló egyes publikációk a mutáció sebességét nem természetes körülmények között 'méri'. Föltételezésük a mutációs sebességre: 5-10 évezred elágazásonként.

Az Y-kromoszóma és mutációjának vizsgálati nehézségei, illetve eredményei az itteni génmutáció lényegéből fakadnak. A mutagén tényezőknek kikerülhetetlen szerepük van, a statisztikai mutációs átlagolás tehát elhibázott, sokkal jobban figyelembe kell venni a lehetőségeket és korlátokat.

9. Csoport mutáció

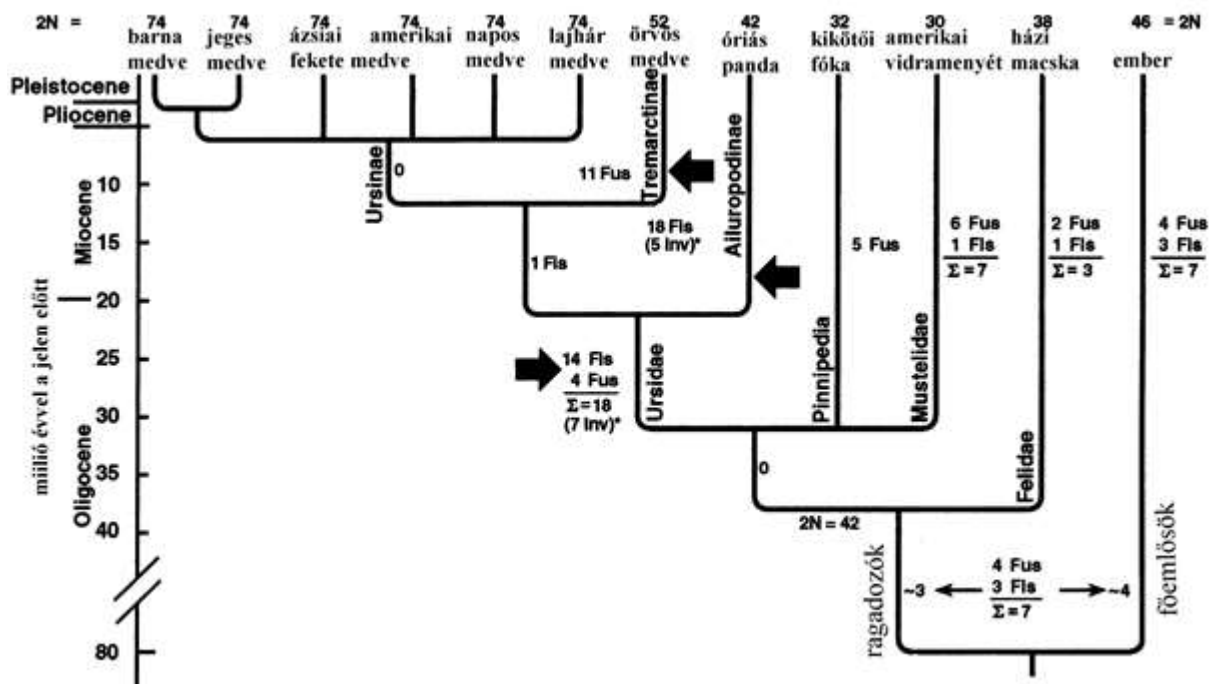

72. ábra. Az emlősök törzsfjlődési mutációs különbségei. Eltérések a főemlősök és ragadozók között.

X kromoszóma

ember macska

egér

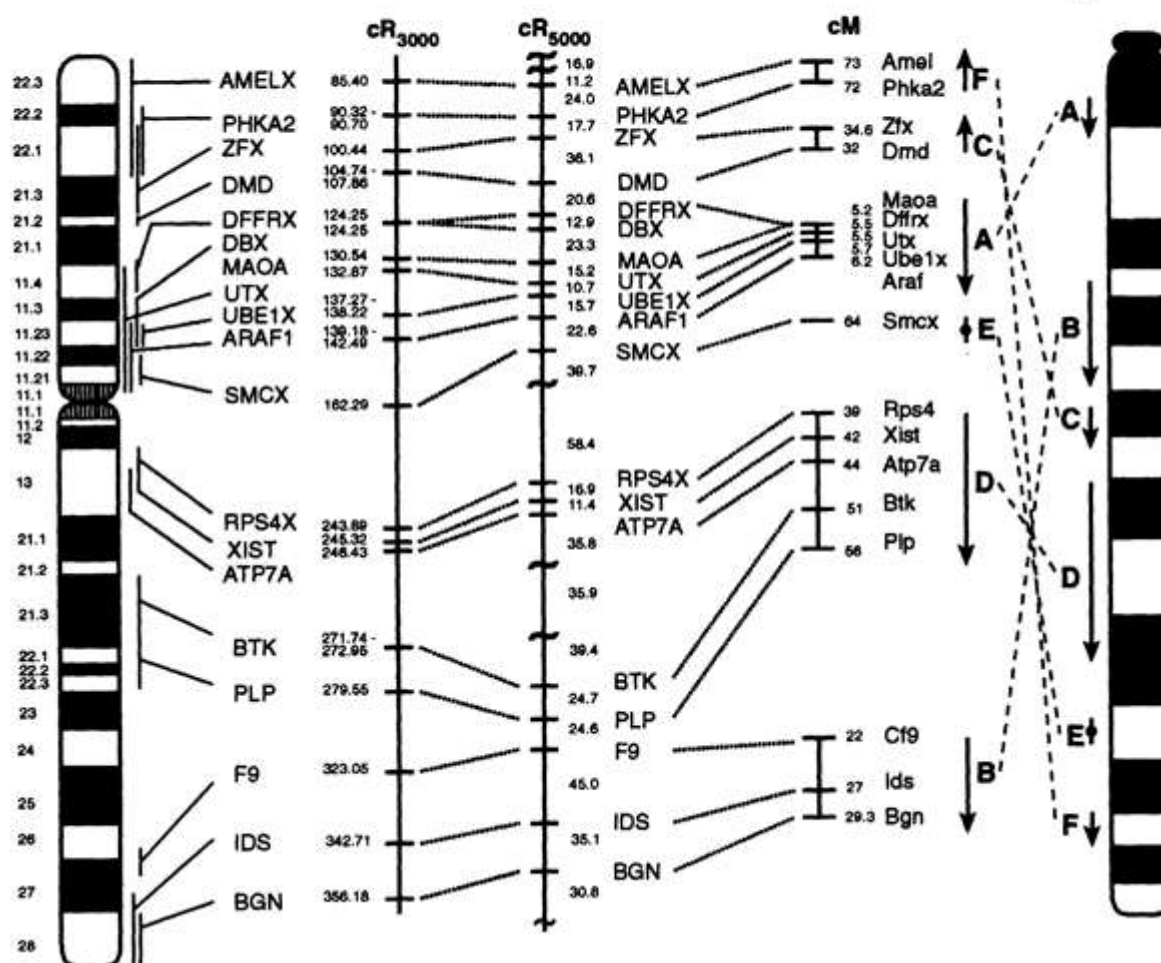

73. ábra. Meglepő mutációs egyezés az ember és az egér között.

IV. AZ EMBER, ILLETVE AZ EMBERISÉG LESZÁRMAZÁSI ÁGAI AZ MTDNS ÉS AZ Y-KROMOSZÓMA MUTÁCIÓK ALAPJÁN

10. Az afrikai helyzet, a Kaukázusi népkohó, a maláj gén elterjedése Ázsiában és Amerikában, Ausztrália benépesítése

Mutációs leágazási egyezések:

Afrika: M91–M32 (M06, M31)

M74–M94–M139–M60

M74–M94–M139–M168–M01–M145–M40–M96–M02

Közel-Kelet: M74–M94–M139–M168–M01–M145–M40–M35

Japán: M74–M94–M139–M168–M01–M145–M174

Dél-Ázsia: M74–M94–M139–M168–M130

M74–M94–M139–M168–M89–M09–M04

Ázsia: M74–M94–M139–M168–M89–M09–M175

Európa: M74–M94–M139–M168–M89–M09–M45–M74–M173–M17

M74–M94–M139–M168–M89–M170 (M172, M52, M62)

Amerika: M74–M94–M139–M168–M89–M09–M45–M74–M03

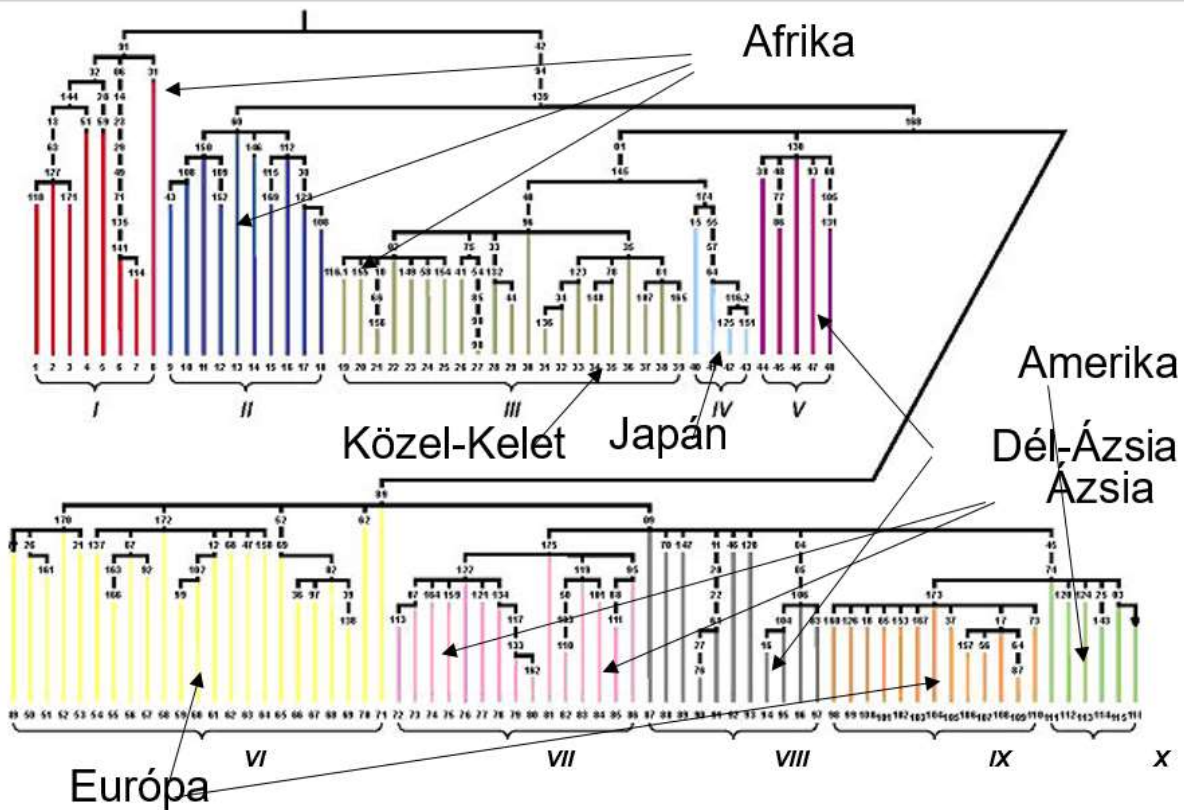

74. ábra. Az emberiség genetikai fája (Y). (Lásd: Peter A. Underhill, Peidong Shen, Alice A. Lin, Li Jin, Giuseppe Passarino, Wei. H. Yang, Erin Kaufman, Batseva Bonné-Tamir, Jaume Bertranpetit, Paolo Francalacci, Muntaser Ibrahim, Trefor Jenkins, Judith R. Kidd, S. Quasim Mehdi, Mark T. Seielstad, R. Spencer Wells, Alberto Piazza, Ronald W. Davis, Marcus W. Feldman, L. Luca Cavalli-Sforza, Peter J. Oefner: „Y chromosome sequence variation and the history of human populations.” *Nature Genetics* vol. 26. [November 2000] 358-361.)

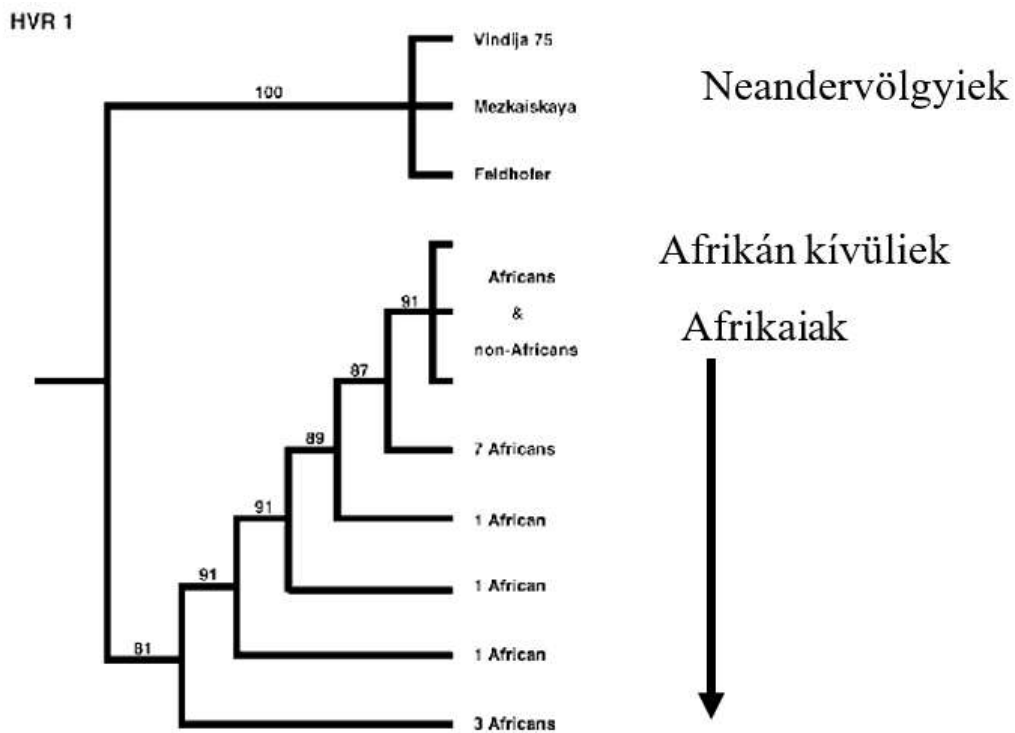

75. ábra. Az emberiség genetikai fája (mtDNS).

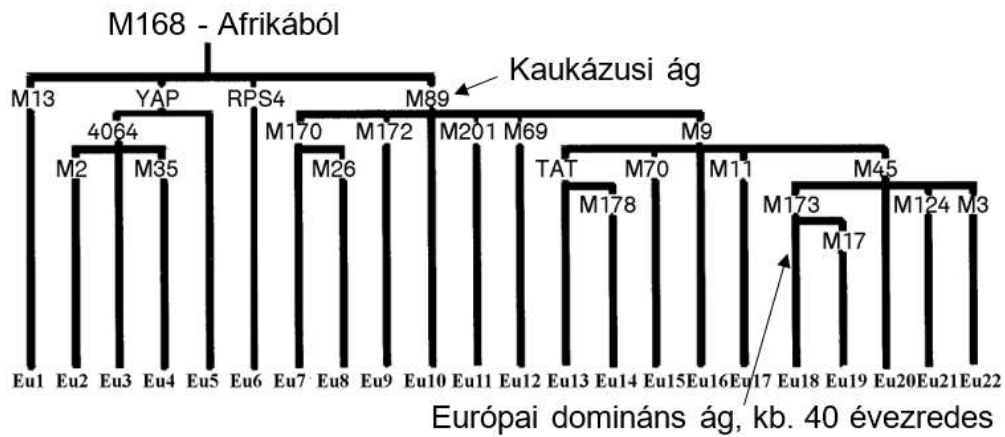

77. ábra. Az európai emberiség Y-génfája.

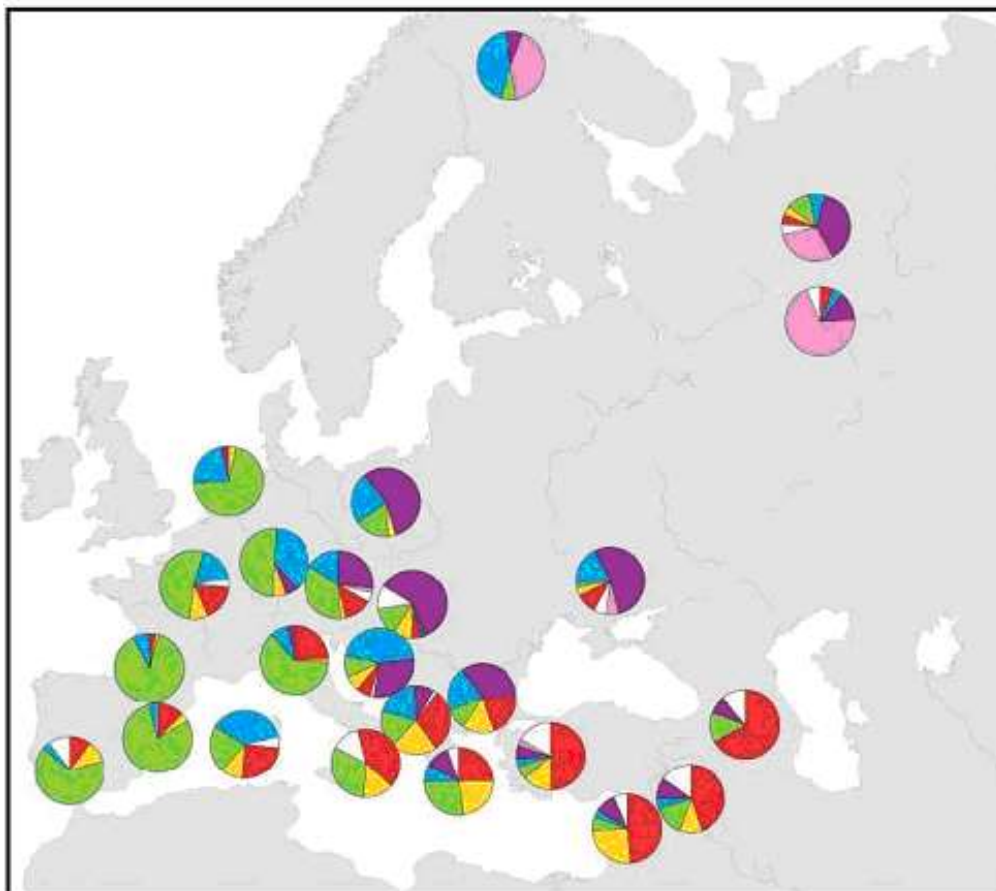
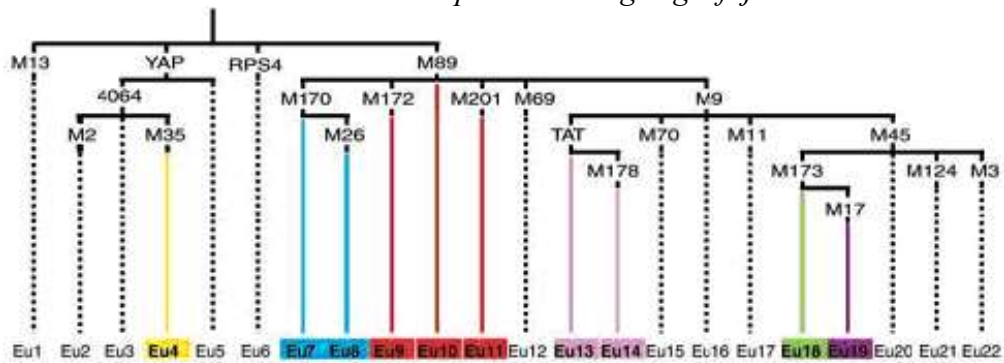

78. ábra. Az európai Y-gén eloszlás: rózsaszín a TAT, zöld az Eu18, lila az Eu19, sárga az Eu4, piros az M170, kék az M172. (A Semino-csoport ábrája.)

A Semino-csoport vizsgálati eredményei (lásd: Semino, Ornella—Passarino, Giuseppe—Oefner, Peter J.—Lin, Alice A.—Abruzova, Svetlana—Beckman, Lars E.—De Benedictis, Giovanna—Francalacci, Paolo—Kouvatsi, Anastasia—Limborska, Svetlana—Marcikiae, Mladen—Mika, Anna—Mika, Barbara—Primorac, Dragan—Sanatachiara-Benerecetti, A. Silvana—Cavalli-Sforza L. Luca—Underhill, Peter A.: „**The Genetic Legacy of Paleolithic Homo sapiens sapiens in Extant Europeans: A Y Chromosome Perspective.**” *Science* 290 [10. November 2000], pp.: 1155-1159.):

Mintaszám	Nép	Haplotípus	Százalék
29	andalúz	Eu4	0,3%
		Eu7	3,4%
		Eu9	6,9%
		Eu10	3,4%
		Eu15	6,9%
		Eu17	3,4%
		Eu18	65,5%
45	spanyol-baszk	Eu4	2,2%
		Eu7	2,2%
		Eu8	4,4%
		Eu10	2,2%
		Eu18	88,9%
22	francia-baszk	Eu8	9,1%
		Eu9	4,5%
		Eu18	86,4%
24	katalán	Eu4	4,2%
		Eu7	4,2%
		Eu9	4,2%
		Eu11	8,3%
		Eu18	79,2%
23	francia	Eu4	8,7%
		Eu7	17,4%
		Eu9	13%
		Eu10	4,3%
		Eu18	52,2%
		Eu20	4,3%
27	holland	Eu4	3,7%
		Eu7	22,2%
		Eu18	70,4%
		Eu19	3,7%
16	német	Eu4	6,2%
		Eu7	37,5%
		Eu18	50%
		Eu19	6,2%
45	cseh-szlovák	Eu4	2,2%
		Eu7	15,6%
		Eu9	8,9%
		Eu14	2,2%
		Eu15	2,2%
		Eu16	2,2%
		Eu18	35,6%

		Eu19	26,7%
50	közép-észak olasz	Eu4 Eu7 Eu9 Eu18 Eu19	2% 8% 14% 62% 4%
37	kalábriai	Eu3 Eu4 Eu9 Eu10 Eu16 Eu17 Eu18 Eu20	2,7% 13,5% 21,6% 10,8% 2,7% 5,4% 32,4% 2,7%
77	szárd	Eu1 Eu4 Eu6 Eu7 Eu8 Eu9 Eu10 Eu15 Eu18 Eu21	1,3% 10,4% 1,3% 2,6% 35,1% 5,2% 5,2% 1,3% 22,1% 1,3%
58	horvát	Eu4 Eu7 Eu9 Eu16 Eu18 Eu19	6,9% 44,8% 5,2% 1,7% 10,3% 29,3%
51	albán	Eu3 Eu4 Eu7 Eu9 Eu10 Eu11 Eu18 Eu19	2% 21,6% 19,6% 23,5% 4% 2% 17,6% 9,8%
76	görög	Eu3 Eu4 Eu6 Eu7 Eu9 Eu10 Eu15 Eu17 Eu18 Eu19	1,3% 22,4% 7,9% 21% 1,3% 1,3% 1,3% 1,3% 27,6% 11,8%
20	macedón	Eu4 Eu7	15% 20%

		Eu9 Eu10 Eu18 Eu19	15% 5% 10% 35%
55	lengyel	Eu4 Eu7 Eu18 Eu19	3,6% 23,6% 16,4% 56,4%
45	magyar	Eu4 Eu7 Eu9 Eu17 Eu18 Eu19	8,9% 11,1% 2,2% 2,2% 13,3% 60%
50	ukrán	Eu4 Eu7 Eu9 Eu12 Eu14 Eu15 Eu18 Eu19 Eu20	4% 18% 6% 2% 6% 2% 2% 54% 2%
63	grúz	Eu9 Eu10 Eu15 Eu16 Eu17 Eu18 Eu19 Eu21	33,3% 3,2% 1,6% 1,6% 1,6% 14,3% 7,9% 6,3%
30	török	Eu3 Eu4 Eu7 Eu9 Eu10 Eu14 Eu15 Eu16 Eu17 Eu18 Eu19 Eu20	3,3% 13,3% 3,3% 40% 3,3% 3,3% 3,3% 3,3% 3,3% 6,6% 6,6% 3,3%
31	libanoni	Eu4 Eu6 Eu7 Eu9 Eu10 Eu17 Eu18	25,8% 3,2% 3,2% 29% 16,1% 3,2% 6,4%

		Eu19	9,7%
20	szír	Eu3 Eu4 Eu7 Eu9 Eu10 Eu12 Eu18 Eu19	10% 10% 5% 15% 30% 5% 15% 10%
24	lapp	Eu7 Eu14 Eu18 Eu19	41,7% 41,7% 8,3% 8,3%
43	udmurt (votják):	Eu4 Eu7 Eu10 Eu13 Eu14 Eu16 Eu18 Eu19	4,7% 7% 4,7% 2,3% 27,9% 4,6% 11,6% 37,2%
46	mari	Eu7 Eu10 Eu13 Eu14 Eu16 Eu19	4,3% 6,5% 4,3% 65,2% 6,5% 13%

A magyar jelzők tehát túlnyomóan őskőkoriak. Őskőkori: Eu19—60,0, Eu18—13,3, Eu4—8,9, Eu17—2,2 %, összesen: 84,4 %. Újkőkori: Eu7—11,2, Eu9—2,2, Eu11—2,2 %, összesen: 15,6 %.

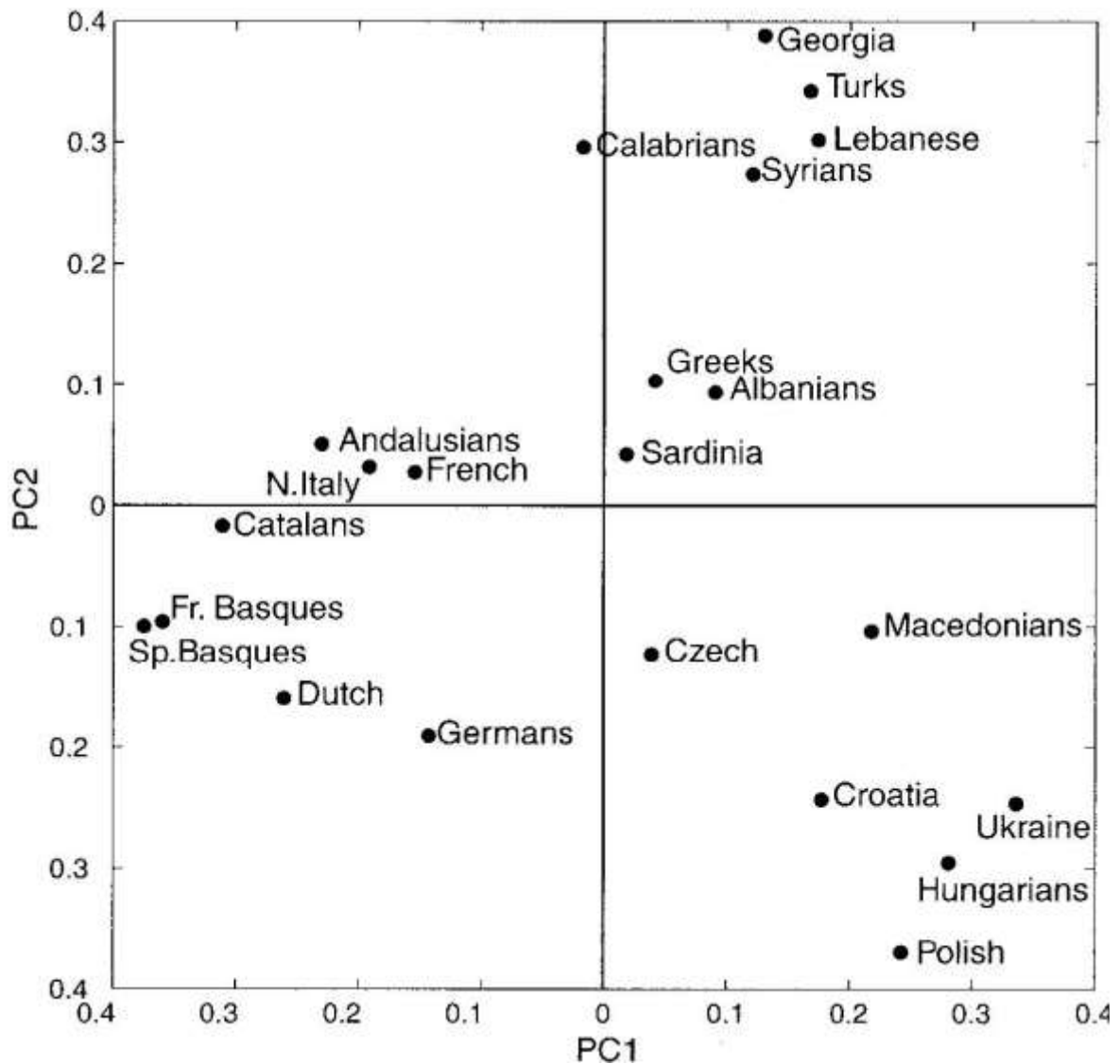

79. ábra. Csoport elemzés. (A Semino-csoport ábrája.)

V. TOVÁBBI FELADATOK

Az mtDNS és az Y-kompozóma vizsgálat eredményeinek összevetése egymással, összeegyeztetése egyéb genetikai, vércsoporti és antropológiai adatokkal, valamint megfeleltetése a régészeti műveltségek ismert tényeinek, összefüggéseinek.

Sipos György 2020. 05. 29. 15:49

Kedves Lajos!

Ahogy már írtam korábban, én nagyon gyakorlatias kísérletes biológus vagyok.

Nincsenek felesleges prekonceptiók és filozófiák.

Amit a genetika meg tud mondani a magyarokról, az majd kiderül az adatok analizéséből!

De ehhez kell egy ténylegesen hatékony módszertan, pénz és munka.

Sipos György 2020. 05. 29. 22:40

Kedves Feri!

Csak röviden tudok válaszolni, mert épp indulok és úton leszek a hét végén és nem nézek majd netet sem.

Mi a mitokondriális és Y kromoszómán túl a 22 kromoszómára vagy autoszómákra is, tehát a teljes genomra keresnénk genetikai mintázatokat, amiket első körben magyar élő genomokból azonosítanánk. Ezen potenciális markereknek, mintázatoknak a mérete, variabilitása teljesen eltérő lehet.

Ezeknek a nagyobb számú átfedő és valószínűleg együttöröklődő mintázatnak, markereknek a statisztikája is más jellegű.

Kisebb minták közötti nagyobb átfedések is szignifikánsak lehetnek.

Itt elég jól be lehetne azonosítani ezeket még a mi „kevert” genomjainkból is.

Mert a Te újonnan kapott génjeiden és az én általam kapott „idegen” géneken túl ott kell legyenek a mindkettőnk esetében a székelyföldi nyomok!!

Nálam a Sipos eredet tordai székely vonal, az anyai oldal nálam is lekövethetetlen.

Tehát itt sok marker mintázatot lehetne egyidejűleg vizsgálni különféle mintákból.

A teljes élő genomos mintákra lehetne vetíteni az archeogenomikai szekvenciákat és ott is ki lehetne tölteni a fragmentáció által okozott hiányokat.

Gyakorlatilag neki kell állni szekvenálni és vizsgálni az adatokat.

Aztán az informatika és matematikai modellezés, analízis majd mutatja az utat.

Addig is bízni kell, hogy lesznek használható eredmények.

Most a finanszírozás megtalálása a legnagyobb kihívás, mert eddig akik hitegettek, azok nem álltak ki mellettem.

A Csihák Gyurinak is írtam, hogy szűk mezsgyén járunk és csak Ti és a pécsi közvetlen kollégák, akikre számíthatok.

Csatoltam egy „hivatalos” cikket, sok kiderül belőle, hogy kik mit gondolnak a háttérben.

See attached file: Wolinsky-2019-EMBO_reports.pdf.

Cser Ferenc 2020. 05. 30. 1:57

Kedves Gyuri!

Köszönöm a bizalmat – hogy, csak ránk számíthatsz. Mondjuk, ez eléggé szűk mezsgyét jelent, mégis valamit. Mindenesetre gondolatainkra számíthatsz – ahogy látom, Lajos is reagált rá – és ez a levél neki is megy.

A 22 kromoszómára kiterjesztett ügyeket nem ismerem. Semmit sem tudok róluk és ezért véleményem sem lehet vele kapcsolatban. Csupán csak annyi, amit a múltkor is írtam: a genom néhány százalékáról ismert, hogy mit is tesz, ezért a maradékról, annak változatkanságáról, pont mutációs, vagy csoport mutációs lehetőségeiről alig-alig van információ. Nekem ez a terület így túl szélesnek – és éppen ezért értelmezését tekintve alaposan manipulálhatónak tűnik.

De ebben te vagy a szakember, én csak fenntartásaimat hangoztathatom. Hogy egy átfogó genetikai kép kialakuljon, valóban rengeteg vizsgálatra van szükség – több tízezres nagyságrend az, ami valamit már valóban jelezhetne.

Amit én ehhez tenni tudok, azok a gondolatok, amelyeket az emberiség múltjával kapcsolatban összeszedtem, megfogalmaztam – és ennek az irodalma, amit szintén megadok a munkákban.

Mellékelek egy könyvet, ami talán az általad mellékelte cikk gondolatait erősíti meg: a tudományos gondolkodás, vizsgálat nem követheti a politikai célokat, irányokat, érdekeket, azokkal gyakran éppen ellenkezőleg. A *Benjámín* c. munka éppen ilyen. Hosszú, vaskos, szintje is maga-

sabb, mint a *Gyökereké*, vagy amit Lajossal közösen írtunk (az utolsó könyvnek éppen azt jelöltem meg, amit Lajos aztán meked elküldött, az MVSZ-nél megejelent füzetet nem tekintem könyvnek). Ezek lényege azonban mindig ugyanaz, vagy hasonló.

Gyuri, ezekkel tudok neked segíteni. Talán érdemes a Benjámint is egyszer kézbe vened, mert láthatod majd, hogy a legenda és a valóság mennyire áll párhuzamban, illetve, pontosabban, áll esetleg éppen szemben.

Ettől tartok a komoly anyagi igényű vizsgálatok pénzforrásainak összeszedésével kapcsolatosan is: politikai célok alátámasztását várják el a kutatótól. Ez alól hazánk sem kivétel. Nem véletlen Kásler támogatottsága, hiszen a főnöke (Orbán) származási modelljét, a politikai kapcsolattá degradált türk modellt igyekszik alátámasztatni. Orbán – egyébként – megkapta a Gyökereket még 2000-ban, itt Ausztráliában és a reakciója az volt rá, hogy Pokornival letiltatta a kereskedelmi forgalmát. Ilyen a tudomány és a politika 'összhangja'.

Persze, vizsgálni kell és az eredményt a vizsgálatok alapján értelmezni. Ez az én tudományos krédóm is (nevetséges, de itt konzultáns voltam egy orosz származású asszony PhD munkájánál és ő az első megbeszélésen mindig azzal kezdte a gondolatait, hogy 'theoretically'. Megállítottam és figyelemeztem: végezze el a vizsgálatokat, és amikor az eredmények már kézben vannak, akkor lehet esetleg az elméletekhez nyúlni, esetleg újat alkotni. De a vizsgálat a fontos. Aztán valóban megfogadta a tanácsomat és még a végső beszámoló előtt is beszélgettünk, amikor még a bemutatást tekintve visszatereltem a vonalra, amit aztán meg is fogadott. Nem voltam jelen, de a beszámoló után bejött, a nyakamba borult és megköszönte amit tanácsoltam neki és amit megfogadva teljes volt a sikere).

Sipos György 2020. 05. 31. 23:20 **Kutatási nehézségek**

Kedves Feri,

A Sors sajnos úgy hozta, hogy van egy súlyos sérült fiam, akinél a „ritka betegség” genetikai, genomikai hátterét és egy lehetséges terápiát nekem kell megtalálni és kidolgozni. Ennek a folyamatnak a pozitív hozadéka, hogy jól átlátom, hogy a modern genomszintű molekuláris biológiai eredményeket hogyan lehet feldolgozni a legújabb bioinformatikai módszerek segítségével.

Molekuláris és sejtbiológus vagyok, nem vagyok bioinformatikus. A bioinformatikai munkát az erre specializálódott kollégákkal oldjuk meg.

Biológus és bioinformatikus egy ilyen munkában teljesen egymásra van utalva.

Az alábbiakban beírtam a kommentjeimet kékkel. Ma este értem haza, igyekeztem mielőbb válaszolni.

A fiammal kapcsolatos útkeresés során nagyon meglepő tapasztalokra is jutottam ami nagymértékben segített a hagyományos mágikus lelkület megértésében is. Majd erről is szívesen írnék.

A 22 kromoszómára kiterjesztett ügyeket ... alaposan manipulálhatónak tűnik.

Kétféle teljesen új megközelítést alkalmaznánk.

1. Teljes genom szinten, minden kromoszómára kiterjesztve, szekvencia mintázatokat (clustereket) keresnénk mesterséges intelligenciás módszertannal. Ezek között lehetnek bármi, „kódoló” és „nem kódoló” szekvenciák. Ezen mintázatok mérete is nagyon változatos lehet. Kellenek tehát reprezentatív minták olyan magyar közösségekből, akiket mi is annak tartunk, és ezek között kell a hasonlóságokat megkeresni. Több, különféle kromoszómán, párhuzamosan előforduló mintázat azonosítását tenné lehetővé ez a megoldás. A pontmutációs változatosság bőven beleférne egy-egy azonos mintázati clusteren belül. Gyakorlatiasan megfogalmazva, itt olyan szekvenciákat keresnénk amik pl. a hazatérő „honfoglaló” magyarok, és az itthon maradt őshonos populációkban közös lehet!!

2. A Henkey-féle antropológiai bélyegek hátterének a genetikai azonosítása. A modern humángenetika perspektívái ott tartanak, hogy vannak már nagyon finoman behatárolható és definiálható antropológiai fenotipikus sajátosságok. A fiammal kapcsolatos genetikai infók feldolgozása során talákoztam ilyen szakemberekkel. Tudnám, kikhez kellene menni és megbeszélni a konkrét stratégiát a „Henkey genetika” lekövetésére. Persze a fenti mintázati analízis és ezen belül a „Henkey genetika” nagyon könnyen párhuzamba is hozható.

Manipulativitás? 1. nyilvánvalóan az azonosítható mintázati párhuzamok a kiindulási mintáktól függenek, 2. ha sikerül több párhuzamosan létező „magyar” mintázati egységet beazonosítani, akkor viszont a szignifikancia növelhető és a „manipulativitás” nagymértékben elkerülhető. Ezért is lenne ezekre szükség.

De ebben te vagy a szakember ... valamit már valóban jelezhetne.

Az első mintákkal a módszertant kellene kidolgozni és mintázatokat azonosítani. A különféle mintázat együttes megjelenése a statisztikát is leegyszerűsítheti.

Amit én ehhez tenni tudok ... szintén megadok a munkákban.

Igen, át kell olvasnom és gondolnom amikről írtok.

Mellékelek egy könyvet ... az MVSZ-nél megejelent füzetet nem tekintem könyvnek).

Ezt a könyvet már letöltöttem korábban, és olvastam már, nem ismeretlen. Sajnos ezek a témák erősen átpolitizáltak. Lehet ezért sem kaptam még eddig hivatalos támogatást.

Ezek lényege azonban ... áll esetleg éppen szemben.

Nekem pont ezekre van most szükségem.

Kurultaj, 2010 – Tiltott kiadványok listája

Cím	Termékcsoport	Kiadó	Szerző
Kitalált történelem – Naptárunk titkai	KÖNYV	ALLPRINT KFT.	UWE TOPPER
A Nagy Naptárhamisítás	KÖNYV	ALLPRINT KFT.	UWE TOPPER
Hogyan keletkezett a világ magyarul – a Teremtés folyamata	CD-ROM	Bodnár Erika	Szinia Bodnár Erika
Az etruszk-magyar aranylemezek titka	KÖNYV	Bodnár Erika	Szinia Bodnár Erika
Magyarok országos gyűlése díszkiadás	DVD	Falcon film	–
Magyarok országos gyűlése 2009. augusztus 21–22–23	DVD	Falcon film	–
Pléhkrisztus	KÖNYV	Főnix Könyvműhely	Kozma Mihály
Kárpát-medence vagy Szkítia	KÖNYV	FRIG KFT.	Cser Ferenc–Darai Lajos
Magyar őstörténet – avagy „nem jöttünk mi sehonnán sem”	KÖNYV	FRIG KFT.	Tóth Imre
A magyar nyelv Dél-Indiában	KÖNYV	FRIG KFT.	Szentkatolnai Bálint Gábor
Európa mi vagyunk II.kötet	KÖNYV	FRIG KFT.	Cser Ferenc–Darai Lajos
Európa mi vagyunk I. Kötet	KÖNYV	FRIG KFT.	Cser Ferenc–Darai Lajos
Az angol szókincs magyar szemmel	KÖNYV	FRIG KFT.	VARGA CSABA
Ósi épített tájak a Kárpát-medencében	KÖNYV	FRIG KFT.	TÓTH JÓZSEF
Az újkőkori forradalom népe	KÖNYV	FRIG KFT.	Cser Ferenc–Darai Lajos
Mágusok hona	KÖNYV	FRIG KFT.	Barabási László
A magyar Jézus II.	KÖNYV	FRIG KFT.	Bíró Lajos
Ógörög: Régi csángó nyelv	KÖNYV	FRIG KFT.	VARGA CSABA
Fekete magyarok – fehér magyarok	KÖNYV	FRIG KFT.	Harsányi Idikó
Honfoglalások kora	KÖNYV	FRIG KFT.	Mesterházy Zsolt
Magyar folytonosság a Kárpát-medencében	KÖNYV	FRIG KFT.	Cser Ferenc–Darai Lajos
A Magyar Szókincs Titka	KÖNYV	FRIG KFT.	VARGA CSABA
Ógörög eredetünk	KÖNYV	FRIG KFT.	Dr. Aczél József
Jel jel jel avagy az ABC 3000	KÖNYV	FRIG KFT.	VARGA CSABA
HAR avagy Európa 45 000 éves szellemi és nyelvi öröksége	KÖNYV	FRIG KFT.	VARGA CSABA
A kökor élő nyelve	KÖNYV	FRIG KFT.	VARGA CSABA
Mit írtak az ősmagyarokról 46 000 évvel ezelőtt ?	KÖNYV	Heraldika Kiadó	Fejes Pál
Magyar történelem – Tízezer év ezer oldalról	KÖNYV	Heraldika Kiadó	Zürichi MTE
Királyi mágusok ősnépe a Magyar	KÖNYV	HUN-idea	GRANDPIERRE ATTILA
A magyar nép eredete	KÖNYV	Huniohu	Dr. Bobula Ida
Attila	KÖNYV	Huniohu	THIERRY AMADÉ

80. ábra.

Ettől tartok ... a kereskedelmi forgalmát.

Igen a kurultajos történet támogatása még 20 évvel ezelőtt indult. Gyomorforgató, amit B Zs művelt ott pl. Varga Csaba könyveivel is.²⁴¹

Ilyen a tudomány és a ... teljes volt a sikere).

Igen több szintje van a folyamatnak. Az első lépést „fishingnek” hívjuk, amikor az adott vizsgálandó rendszert teszteljük és az abból adódó eredmények „intuitív” szintű feldolgozásával tesszük fel az első valódi kérdéseket. Itt mi még a fishingnél tartunk.

Cser Ferenc 2020. 06. 01. 0:44

Kedves Gyuri!

Köszönöm. Drukkolok, hogy fiad genetikai gondja megoldható, megoldott legyen. Ez nagyon fontos!

Válaszod (kékkel) nagyjából megfelel annak, amit 'előítélettel' feltételeztem. Igen, a 'fishing' szakaszba léptetek, és akkor még az ember nem tudja, hogy mi is jöhet, mi kerekedhet ki belőle. Éppen ezért írtam le az orosz asszony példáját, mert ilyenkor lehet egy 'előítélettel' az egészet tévútra vinni. Vizsgálni, vizsgálni, keresni és minden jelre felfigyelni, de csak akkor megfogni, ha az valóban jelentőségteljes (szignifikánsnak mondjátok).

Ez a dologban a nehéz és ehhez kell rengeteg adat. Csak az a kérdés, hogy miként lehet azt összeszedni? Mi annak a gazdasági háttere, feltétele? A kurultajosok előbb adják az elméletet, és aztán próbálnak azt alátámasztandó vizsgálni. Tutti, hogy találnak olyan adatot, ami az elképzeléseiket alátámasztja.

Ebben látom a veszélyt – no, nem részükről, hanem az ilyen vizsgálsorozatban rejlt.

Anyagszerkezetkutatóként éltem le életem nagy részét. Több módszert használtam és azok eredményét együttesen igyekeztem értelmezni. Amikor valamit felismertem, akkor nem azzal foglalkoztam, hogy kerestem az azt alátámasztó adatokat, hanem éppen fordítva: minden rendelkezésemre álló eszközzel igyekeztem megcáfolni. Ha sikerült, akkor az elgondolás egyértelműen téves volt, ejtettem. Ha nekem nem sikerült, akkor volt esélyem rá, hogy másnak sem sikerül. Éppen azért, mert igaz.

Olvasd el a most neked küldött könyvet (*Kárpát-medence, vagy Szkítia?*). Abban van a legtöbb genetikai utalás, hivatkozás, elgonolás – régészeti adatokhoz kötés.

Meg kell vallanom, az ún 'honfoglalás' csoportjainak azonosságát az őslakosokkal csakis azoknál a csoportoknál vélem, amelyek korábban is kívülről jöttek be (hun, avar idők, eseteg szarmaták). Még azoknál érzem, akik abban az időben a Kárpátok keleti oldaláról telepedtek be – és László Gyula szerint a bentlakókkal azonos temetőket használtak. A távolabbi, sztyeppei nagyállattenyésztőknél a rokonságot nem érzem.

Itt elsősorban a kukutyini (Cucuteny) műveltség embereire gondolok, mert – ahogy már írtam – a vonaldíszes kerámia a Kárpátok közül terjedt el Európa-szerte, és annak elsődleges közvetlen kapcsolata a Kárpátok keleti felén lévő folyóvölgyek voltak.

Akik esetleg távolabbra mentek, azok viszont nem jöttek már vissza (vogul, osztyják – ezek etnikailag teljesen lecserélődtek mongolid forrásúakra).

Itt a gondok közepe. Ezt gondold át, kérlek, ehhez megtalálod az adatokat a Gyökerekben – ott is Gimbutas 1991-es munkájára hivatkozva. Ha érdekel Gimbutas könyve, nálam van egy példány elektronikusan, azt elküldhetem (nagy file, csakis a felhőből letölthetően. Oldalanként bescannelten, nem dolgoztam fel OCR-el). Gondolom, angolul tudsz és megérted.

²⁴¹ Cser Ferenc és Darai Lajos könyvei is a tiltó listán szerepeltek (lásd 80. és 81. ábra <https://www.facebook.com/uj-gurmagyar/posts/2672726882760132/>). Nem 20 éve, hanem 2010-ben. Az első Magyarok Országos Gyűlése Vukics Ferenc vezetésével 3008-ban indult. – A szerk.

A sumir–magyar rokonság	KÖNYV	Hunio.hu	Dr. Borbula Ida
Fejezetek a székelység őstörténetéből	KÖNYV	Kárpátia Műhely Bt.	Orbán Dezső–Grandpierre Attila
Etruszkok és magyarok	KÖNYV	Kárpátia Műhely Bt.	Dr. Szabó Károly
Édes magyar anyanyelvünk szumir eredete – A finnugor elmélet Kurultáj 2008. I–II. Kunszentmiklós	KÖNYV	Kárpátia Műhely Bt	Dr. Oláh Béla–Jámbor Márk
Kelta magyarok, magyar kelták	DVD	MAGANKIADÁS	Vig Sándor
Sumér nyomok Erdélyben	KÖNYV	Magyar Ház Alapítv.	TIMARI-KAST SÁNDOR
A Káld–Pártus hagyomány és a magyarok Jézus vallása	KÖNYV	Magyar Ház Alapítv.	Torma Zsófia
Szuomi–Esztí Finn–Esztí testvérföldön Baráthosi turáni könyve	KÖNYV	Magyar Ház Alapítv.	BADINY JÓŠ FERENC
Szumirok, szittyák, ősturanok – Baráthosi turáni könyvei	KÖNYV	Magyar Ház Alapítv.	
Mah-Gar a magyar...!	KÖNYV	Magyar Ház Alapítv.	BADINY JÓŠ FERENC
Káldeától Ister-Gamig I. A sumir őstörténet	KÖNYV	Magyar Ház Alapítv.	BADINY JÓŠ FERENC
Káldeától Ister-Gamig II.	KÖNYV	Magyar Ház Alapítv.	BADINY JÓŠ FERENC
Káldeától Ister-Gamig III.	KÖNYV	Magyar Ház Alapítv.	BADINY JÓŠ FERENC
Igaz történelmünk vezérfonala Árpádig	KÖNYV	Magyar Ház Alapítv.	BADINY JÓŠ FERENC
A magyarság eredete és a boldogasszony	KÖNYV	Magyar Ház Alapítv.	BADINY JÓŠ FERENC
Az ékírás története	KÖNYV	Marton Veronika	Marton Veronika
A sumir kultúra története	KÖNYV	Marton Veronika	Marton Veronika
Magyar őstörténet új alapokon – Kr. e. kb. 2000-től	KÖNYV	Miskolci Bölcsész Egyesület	Farkasinszky Tibor
A magyarok hitregei őshazája és a felezés meóitísi rejtóki	KÖNYV	Miskolci Bölcsész Egyesület	Farkasinszky Tibor
Atilla és a hunok	KÖNYV	Napkút Kiadó Kft.	Grandpierre K. Endre
Arvisura I–II.	KÖNYV	PÜSKI KIADÓ	PAÁL ZOLTÁN
A magyarság spintuális gyökerei	KÖNYV	PÜSKI KIADÓ	Rozsnyai Ágnes
A magyar népek őstörténete	KÖNYV	PÜSKI KIADÓ	Baráth Tibor–Golnhofer Erzsébet.
Hol vagy Mezopotámia	KÖNYV	Sárosi Nyomdaip. Kft.	Ács–Farkasinszky–Kiss–Tábori–Záhonyi–Zás
Tatárlakától a bosnyák piramisokig	DVD	Szakács Gábor	Szakács Gábor–Friedrich Klára
Roga hun király – kevéssé ismert részletek az európai hunok...	KÖNYV	Szakács Gábor	FRIEDRICH KLÁRA
Ősök és írások	KÖNYV	Szakács Gábor	Friedrich Klára–Szakács Gábor
Kárpát-medencei birtoklevelünk a ROVÁSÍRÁS – új kiadás	KÖNYV	Szakács Gábor	Friedrich Klára–Szakács Gábor
Tászok-tetőtől a bosnyák piramisokig	KÖNYV	Szakács Gábor	Szakács–Friedrich
Kőbe vésték, fába rótták	KÖNYV	Szakács Gábor	Friedrich Klára–Szakács Gábor
Kárpát-medencei birtoklevelünk a rovásírás	KÖNYV	Szakács Gábor	Szakács Gábor–Friedrich Klára
A Hunok Indiában	KÖNYV	SENZÁR KFT	Aradi Éva
Szkítiától Camelotig	KÖNYV	Szkíta Szarvas Bt	Scott Littleton–Linda Maleor
A székelység eredete	KÖNYV	VARGA GÉZA	VARGA GÉZA
A székel rovásírás eredete	KÖNYV	VARGA GÉZA	VARGA GÉZA

81. ábra.

Cser Ferenc 2020. 06. 02. 1:24 Agyrezonancia

Kedves Gyuri!

Érdekes, amit írsz. Valóban érdemes lenne ezekről beszélgetni, mégis előzetesen még néhány gondolattal terhellek.

A címmel kapcsolatban: agyrezonancia.

Amit írsz az emlékekről, az idegrendszerbe esetleg beírt minden információról, az részben igaz, részben azonban más lehet a magyarázat.

Ausztráliába érkezésem után akadt a kezembe egy könyv, Danah Zohar: *The Quantum Self*. Ebben az asszony biofizikus barátja, Marshal idegműködési munkájára is építve fejti ki az emberi lények egyik meglehetősen érdekes képességét, még pedig azt, hogy az agyuk különböző állapotaira a hasonló felépítésű agyak rezonálhatnak. A kvantumrezonancia pedig időtől független valami (ezt a kvantummechanikai munkák bizonyítják) és ennek következménye pl. az emberek közötti több érdekes jelenség.

Mindenekelőtt a memória és az öntudat, majd a megézés, a jövőbe látás, a telepátia. A memória a saját agy korábbi állapotára való rezonancia, a megézés – jövőbe látás – egy jövőbeli agy állapotára való rezonancia, a telepátia egy térben távoli agy állapotára való rezonancia, de lehet látomás egy múltbeli agy állapotára való rezonancia is.

Az agy védi magát, ezért a tudatba ezek zöme nem jut be. Viszont kellő gyakorlással ennek tudatosítása felfokozható.

Meg kell vallanom, én erre gyakran építek, használom és néhány alkalommal tudatosan fel is használtam. Így az az elképzelésem alakult ki, hogy elsősorban a beszéd processzor állapotaira lehetséges rezonancia, vagyis az az információ ébredhet mások agyában, ami akkor képződik, amikor a gondolatot (analóg info) megfogalmazod, azaz digitalizárod.

Fontold meg ezt a gondolatot és kapcsold össze a tapasztalataiddal. Remélem megérted és értelmet nyer.

Mindezekről egy Darai Lajossal közös munkánkban írtunk érintőlegesen – az élet jellegét taglaló három mellérendelő filozófiájában. A könyvet a MEK-ről letöltheted, ha érdekel:

<https://mek.oszk.hu/18100/18165/>.

A ragadozó állatok ábrázolásának a magyar műveltségéből való hiánya számomra meglehetősen fontos műveltségi tényezőnek tűnik. Mindenekelőtt számos eredeztetési modellt teszteltem, mert hogy antagonisztikus az azokban megjelenő 'gondolat' a magyarban megjelentekhez képest. Érdekes lenne Lükő Gábor: *A magyar lélek formái* c. könyvét ebből a szempontból kézbe venni. Ha nem tudod elkérni és érdekel, PDF alakban elküldhetem.

Ez a másik alapmunka, amire komolyan építettem a *Gyökerek* megírásakor. A régészeti kérdésekben Marija Gimbutas 1991-es tanulmánya volt komoly iránytű számomra.

Visszatérve a 'fishingre'.

Amikor kevés tényező, azaz ok és okozat között kell kapcsolatot teremteni, akkor könnyű a dolog. De itt nem erről van szó. Iszonyatosan sok a tényező, iszonyatosan nagy a genetikában való adatmennyiség, és iszonyatosan sok az a forrásmennyiség, amiben ezek az adatok megjelenhetnek. Írtam, hogy nálam alapvetően három etnikai vonal is meglehet a génjeim között. Testi felépítem egyértelműen anyai ágról való, agytevékenységem már nem biztos – és még rengeteg az ismeretlen tényező.

Az emberi génom, ha jól emlékszem, 5 milliárd bázispárból áll. Ezek tekintélyes része a génom múltjából megmaradt, az előzőekre ráakódott, de részben már mutált változat. Amikor pl. szülő/gyermek genetikát vizsgálják, akkor is vizuálisan két dimenzióra szétbontva hasonlítják össze az összképet és akkor is nehéz néha megfelelést egyértelműsíteni. Akkor milyen eséllyel találsz halacskát néhány tíz minta, esetleg néhány száz minta alapján egy népességgenetikai tanulmányban a teljes génomot szemlélve? Mesterséges intelligencia önprogramozó programokat jelent és annak alapjait mégis be kell programozni – és azzal máris bevittél valamit, ami esetleg előítéletnek minősül.

Multkori levelemben van egy zavaros mondat. Most tisztázom: hasonlóságot találhatsz a hun, avar, esetleg árpádi magyar, vagy kun, besenyő eredetű gének között azokkal, akik arra a területre telepedtek be, ahová korábbi nagyállattenyésztők előttük. De ez nem jelenti azt, hogy az őshonosokkal is lesz megfelelés. Éppen ezért, ha csak az akkori telepek sírjaiból vett csontokat vizsgálod, akkor megtalálhatod a 'bizonyítékot' azok sztyeppe eredetére. De ha nem... Hány mintát kell kivenned egy-egy temetőből, hogy valóban a jellegzetességet megkaphasd? Rengeteg. Hány temetőt kellene megvizsgálnod? Ugyancsak rengeteg. És akkor még az összehasonlító adatokról – sztyeppe – nem is beszéltünk.

Itt a gond, Gyuri! Rengeteg helyről, rengeteg mintát kell kivenned, és pedig lehetőleg több korból. Ha nem így teszel, akkor a 'fishing' alapján kapott 'eredmény' esetleg valójában már nem az.

Csakhogy a remény, hogy nem mtDNS-t találj egy csontban, az évszázadokkal meredeken csökken. Egyszerűen elképzelhetetlennek tartom, hogy évezredek léptékben találj nagy tömegben használható DNS mintát – a mtDNS-t nem számítva. Már pedig az utolsó évezredben a népkeveredés iszonyatosan felerősödött. Lásd az én példámat.

Éppen ezért támaszkodtam alapvetően annak a négy tudományágnak az eredményeire, amelyeket bemutattam. A vércsoportok statisztikai eloszlása, majd az alapvető genetikai adatok éppen megerősítették azt a modellt, amit a négy tudományág adatai alapján megfogalmaztam – és megfogalmazzuk azóta is Darai Lajossal együttműködve.

Sipos György 2020. 06. 02. 12:38

Kedves Feri!

Ez a „fishing” állapot nem csak konkrét szakmai terepen működik, hanem bármilyen kommunikációban.

Azért fontos ez az állapot, mert megelőzheti azt a fajta „előítéletes” hozzáállást, ami megakadályozhatja egy adott rendszer inherens lényegének a megértését.

Az előző levélben ezért is írtam, hogy kell beszélni arról a rendkívüli potenciáról, amivel az emberi genetika valójában eredendően rendelkezik.

Nagyon nehéz erről irogatni, mert lehet elsőre az „előítéleteidet” felerősíti, és csak egy valódi személyes beszélgetés során tudnánk erről érdemben eszmét cserélni.

A fiammal kapcsolatos [tapasztalat] a philadelphiai Doman Intézetben történt látogatásunk során, ahol súlyos sérült gyerekeket kezeltek, úgy, hogy a kezeléseik során a „játékosan” résztvevő kistestvéreknél is nagyon hatékonyak voltak a kezeléseik, mert „zseni” szintű képességek alakultak ki náluk.

Az ottani döbbenetes eredmények hatására, döböntem rá én is, hogy létezik egy nagyon finoman struktúrált és finoman hangolt humán kommunikációs rendszer, ami lehetővé tette a természethez való tökéletes beilleszkedést. Nyilvánvalóan a természettel harmóniában alakult ki.

Ennek a rendszernek a lényege, hogy valószínűségi mezőkön rögzít minden információt és adott helyzetekben minden információt súlyozva értékeli, és dönt az alkalmazkodás során. Ezzel a rendszerrel való kommunikáció az intuíció, az intuitív valószínűségi tények tesztelése pedig a „fishing”.

Ennek a rendszernek az egyik nagyon gyakorlatias ismert megjelenése pl. a „jobb agyféltekés” rajzolás is.

De ez lehetett a „gnosztikus” szellemiség valódi háttere, alapja.

Ezt a sztereotípiáktól mentes rendszert én a „túlélő agynak” hívom.

A rendszernek a fókuszja a hitelesség, az aktuális szem előtt lévő jelenség esszenciájának a spontán megértése.

Ez a rendszer magában foglal egy természetes morális alapot, ami a „mellérendeltséget”, az alázatot mindenki, minden létező felé felé garantálja.

Olvasván az írásaitokat, sokszor jutott eszembe, hogy nagyon jó lenne ezekről beszélni, mert a legfontosabb dolgokról írtok.

Persze úgy gondoltam mindig, hogy a leírtakhoz én is tudnék hozzátenni egy-egy „csavart”, hogy minden érthetőbb legyen.

Csak egy példa, amikor a hagyományainkban a ragadozó szimbólumok hiányáról írsz.

Én jártam a Pamír előhegyeiben hajdanán biológus hallgatóként terepgyakorlaton.

Ott meséltek nekünk a falusi hegyi emberek a hópárducról, és akkor értettem meg igazán, hogy miért van, és fontos, a hópárduc szimbóluma.

Az „ösiségben” edzett, kialakult szellemi szimbóluma szigorúan élmény alapú, nem értelmezhető verbálisan és hétköznapi módon.

A párduc pl. nem a gyilkoláshoz kapcsolódik hanem a megfoghatatlan titokzatossághoz, ami a nem verbális, „rejtekező” hiteles szellemi rendszer lényege.

Ez a Jung-féle tudatalatti megjelenése, maga az állapot, minden racionális és értelmi verbalizmus nélkül.

Ha valaki meg akarja tudni és „kitalálja” a titkot, vége lesz a mágiának, az élménynek. Erről szól a leonardói mosoly, egy „üzenet” annak, aki veszi az „adást” anélkül, hogy kiesnénk a mágiikus élményből.

Szóval, a genetikához visszatérve, ott is ez a fishing lényege, tesztelni és az inherens hiteles információk szintjéig eljutni.

Megismerési folyamat, manipuláció mentesen, a rendszer lényegét megérteni. Ezek különféle ténszerű események, információk valószínűségi vizsgálata.

Cser Ferenc 2020. 06. 03. 1:31

Tisztelt Érdekeltek!

A *Benjámín* című könyvemet Elnök úrnak a Hargita-tanulmánnyal kapcsolatos véleményem igazolása végett megküldtem, jelezvén, hogy ebben megtalálható az okfejtés, a bizonyíték, miszerint a Biblia nem történelmi munka, történelmileg hiteltelen és ezért történelmi vonatkozásban azt idézni nem éppen helyes. A Biblia ugyanis hitéleti céllal készült írás, és az abban megjelenő történelminek tűnő részek, a hitéletet szolgálják, nem pedig a valóság tükröi.

Az alábbi linkről a könyv bárki számára letölthető és aki elolvasni óhajtja, annak melegen ajánlom: <https://app.box.com/s/ghl6gzyjsv0c24ndeopz5zwi03vdsngxu>

Hargita-tanulmányával kapcsolatos kritikáim alapja ez a munka.²⁴²

Révész Péter 2020. 05. 03. 6:05

Milyen ősi a magyar nyelv a Kárpát-medencében?

Trianon 100. évfordulójára már az is bebizonyosodik, hogy a magyar nyelv őseit a Kárpát-medencében beszélték 5000 évvel ezelőtt is. A bizonyítás két részből áll.

1. A minőszi műveltség hátrahagyott „lineáris A” írását számítógép segítségével sikerült megfejteni mint a magyarnak egy közeli rokonát, lásd:

(52 perc angolul) <https://www.youtube.com/watch?v=PiLyN9T2stY>

(2 óra magyarul) <https://www.youtube.com/watch?v=qZZ0HWqRHFg>

2. Archeogenetikai eredmények szerint a Kárpát-medencéből 5000 évvel ezelőtt mentek délre egész Krétáig a proto-minősziak:

Minoan archaeogenetic data mining reveals Danube Basin and western Black Sea littoral origin, *International Journal of Biology and Biomedical Engineering*, 13, 108-120, 2019.

<https://www.naun.org/main/NAUN/bio/2019/a302010-aag.pdf>

Add tovább a hírt!

Csihák György 2020. 06. 03. 6:55

Ferikém, ezt azért küldöm [Oláh Zoltán híret immunerősítő termékéről], hogy lásd és Te bizonyára érted.

²⁴² A „Hargita-tanulmány” részletes bírálatát lásd e kötet eme leveleiben: Cser Ferenc 2020. 02. 11, 2020. 02. 13. 23:23, 2020. 02. 14. 23:22, 2020. 02. 16. 2:08, 2020. 02. 19. 22:24 és Darai Lajos 2020. 02. 13. 16:41, 2020. 02. 14. 13:52, 2020. 02. 15. 0:21, 2020. 02. 19. 16:58.

Oláh doktor, a másik genetikus, akivel jóban vagyunk. [A másik] Sipos Gyuri..., de már a hazai történészkedő genetikusok fújnak rá, ezért Sipos is tartózkodó. Oláh is belebeszél a történészkedő genetikusok dolgába, ezért őt dilettánsnak, sőt veszélyesnek minősítik. Te mit gondolsz róla? A „genetikus beszélgetésben” ő is szerepelt.

Cser Ferenc 2020. 06. 03. 11:29

Gyurkám, tényleg értem. Oláh ehhez valószínűleg tényleg ért.

Viszont, amiért joggal fújnak rá, az a szógyökökkel analógiába hozott genetikai kód, aminek az ég egy világon semmi alapja nincs. Teljesen vadul játszik szótagokkal, átalakítja azokat és von le genetikai információt belőle millió éves távolságban – ami nem igaz. A nyelvekhez – szerintem – nagyon nem ért. Legalábbis az ismereteim alapján csakis erre tudok következtetni.

’Régészeti’ munkáiban én sem bízom, mert látom a torzítást, az elméletnek való megfeleltetési kényszert.

Cser Ferenc 2020. 06. 03. 12:33

Gyurkám!

Még valamit meg kell említenem – amiért talán többeknek nem tetszik Zoli tevékenysége.

Megpróbáltam vele beszélgetni, vitát kezdeményezni. Megírtam a kérdésemet, a gondolatot, a válasz néhány videó linkje volt.

Én, természetesen, azokat videókat nem néztem meg. Néhány szóval, mondattal válaszolhattott volna, de ő nem, másutt, másról felvett videóra hivatkozott, nézzem meg – fogjam fel a propagandaszöveget – és hámozzam ki abból a kérdésemre való választ. Ha egyáltalán van rá válasza.

Megállapítottam, hogy Zoli nem vitaképes és minthogy látom, az egész elgondolás alapja tévképzetre alapul, ezért föladtam, hogy vele bármiféle kapcsolatot megtartsak. Pláne, hogy vitatkozzam.

Cser Ferenc 2020. 06. 03. 13:24

Gyurkám! Engem kötelez a múlt: mint vegyész mérnök hallgató tanultam mikrobiológiát, így még értem is, hogy miről van szó. Lajossal írt könyvünkben, az *Emberiségben* ezt a ’tudományomat’ még csillogtattam is.

A gond a genetikai területtel az, hogy annak művelői a régészettel, nyelvekkel, embertannal, a műveltséggel még köszönő viszonyban sincsenek, mindent csakis a genetikából akarnak levezetni.

Sipos Gyuri nem ilyenféle, vele érdemes foglalkozni, és már több levelet váltottunk. Az ő felkészültsége is egyoldalúan a genetika, de látom, érdekli a többi vonatkozás is és hajlandó azokat is megismerni.

Csihák György 2020. 06. 03. 21:11

Köszönöm mindhárom válaszod. Tudod, ez az a pont, ahol engem túlhaladott a tudomány. Nem dolgozom bele magam, megálltam Seminonál – amire Te hívtad fel a figyelmem, amiért máig hálás vagyok Neked: ott nyílt a kapu, és észrevetteted velem.

Cser Ferenc 2020. 06. 05. 1:34

Kedves Gyuri!

Igen, ezek nagyon érdekes dolgok és materialista szemmel nem érthetők meg – sőt el sem fogadhatók. De ha érted pl. a kvantumrezonanciát, érted a metakommunikációt, ha van empátiád, – amit gyerekkorban a társadalom szinte maradéktalanul kiirt belőled – akkor megérted ennek a lényegét is. Ez nem mágia, ez más, több is, meg kevesebb is.

De létezik.

Hozzáadok még valamit.

Folyadékkristályos anyagokkal foglalkoztunk és így belekeveredtünk a koleszterikus állapotúakba, amelyekből érzékeny színreakcióval működő hőmérők készíthetők. Készítettünk is, és segítettük a dabasi állatkórház orvosait azzal, hogy ilyeneket adtunk nekik.

Az egyik orvos mesélte, hogy volt egy öreg kocsihajtójuk, aki nyugdíjba ment és a lovat egy fiatal, szerinte nyikhaj fickó kapta meg. A ló hamarosan lesántult, a fickó agyonhajtotta. Bekerült a kórházba, ahol meggyógyították.

A húzódás hőreakciót vált ki a felettes bőrben és ezt tudták a folyadékkristályos fóliával jelezni. Eszerint a ló meggyógyult és vissza akarták adni a hajtónak. Az jött – és akkor a ló megint sántított, ahogy az izomhúzódáskor is.

Nem adták oda, megvizsgálták, semmi gond nem volt. Hívják a srácot, de a ló megint sántít. Erre hívták az öreget és a ló kackiásan ügetett ki vele.

A ló szimulált! Megjátszotta a tünetet! Ezt addig csak embernél tapasztalhatták.

Volt egy másik kutyám is – hugomtól kaptam, még kölyök volt és nálam érett felnőtté. Játékos maradt, én megtanulva másoktól, azért neveltem, szép német juhásszá érett. Nem volt törzskönyvezett, pedig tiszta fajta volt.

Már talán a második év végén a családdal Jósvafőre mentünk, ahol barlangászokdtunk és a kutyát is vittük, hisz nem volt kire hagyni.

Ott a természeti környezetben rengeteget futkosott, de a terephez nem szokott mancsai megsérültek és sántikált. A gyerekesereg körbevette, babusgatta, a kutya hamar rendbejött.

Jöttek újak is a Kutató állomáshoz, szintén kisgyerekekkel és az egyik este az egyik kisfiú gumicsizmáját kint hagyta a bejárat előtt és azt reggelre Max szétcincálta. Látván a kárt, nagyon megharagudtam és a kutyát megszidtam. A piszok, azonnal elkezdett sántítani – azaz ő is szimulált.

Ennyit az emberi felsőbbrendűségről – ami csakis a digitalizált információk lehetőségével, a beszéddel ébred. Az elvont gondolkodás azonban nem igényli a tagolt beszéd ismeretét. Erre kisfiam adott példát olyan közel 2 éves korában (talán csak másfél volt).

Matchbox kocsit kapott, azzal játszott és a lakás ablakából rálátás nyílt egy ipari vágányra, ahol gyakran teherszerelvények megálltak, majd nagy zajjal indultak. A gyerek elbűvölten nézte és akkoriban már zagyva szavakat meg tudott tanulni és a 'vonatot' megtanulta, majd ziatná torzította.

Egyszer hihetetlen izgatottan odatogyogott hozzám, megfogta a kezem és odahúzott kishuga pelenkázó asztalához és hadart, mondott volna valamit, de csak a ziat jött ki belőle néha. Beszélt, de nem a mi nyevünkön, mégis utánzott minket.

Az asztalhoz érve, titkolódzva, kissé fölemelte az azon lévő takaró sarkát, oda mutatott és ott volt a matchbox kocsija és nagyon lelkesen magyarázott ziatozva.

Megértettem: a közel másfél éves gyerek, aki még nem rendelkezik a beszédadta 'tudattal', akkor rájött, hogy ami nem látszik, attól még létezik – és ezt akarta velem tudatni. Sikerral.

Nos, itt jön a képbe az empátia.

A gyerek úgy tanul meg beszélni, hogy empátiaképes – és ez általános minden fejlettebb állatra, de még sokszor egyes rovarokra is kiterjedő képesség. Aztán ezt a tagolt beszédre alapuló

oktatás az emberek nagy részéből kineveli, mert a szavakra kell figyelnie, és a metakommunikációs 'jeleket' már nem veszi.

Kivéve azokat, akik aztán felnőtt korban ezt a képességüket akár számos vészhelyzeten való túljutással, ahol éppen ez a képesség menthet életet, akár tudatos újra tanulással helyreállítják.

Nálam mindkét ok megtalálható. Balkezesnek születtem, jobbkezessé átverték (szó szerint értelmezve) és ezért személyiségem súlyosan sérült. Aztán ezt érezvén, tizenéves koromban belemerültem a személyiség tanulmányozásába és tudatosan több év keserves munkájával, az írás-elemzést segítségül hívva, sikerült a bajt kiküszöbölnöm. Több mint 10 éves keserves munkával, két közel halálos balesetet túlélve, megoperált gerinccel, elviselvén annak gyötrelmeit, majd szintén tudatosan újrfejlesztve a fizikai erőt, huszonhét éves koromra nagyjából átállt a bensőm. Szerencsére nem rossz az imntelektusom és ebben arra támaszkodhattam.

Valóban az a helyzet, hogy ránézésre szinte egy pillanat alatt átvehető egy másik ember érzésvilága és belelátás a személyiségébe, ha aknád, manipulálni is tudnád az illetőt. Egyébként ez a szélhámósok módszere, csak az empátia készség kell hozzá, nem kell magas szintű tudatosság (IQ).

Ezekre ad magyarázatot az a bizonyosagy rezonancia elv, amire az elző levelemben hivatkoztam.

Annak lényege, hogy az agy, mint elektromos rendszer, hálózat, amelyen a töltések az idegpályák mentén mozognak, egyben kvantummechanikai rendszer is. De nemcsak egyszerűen az, hanem olyan rendszer, amelynek állapotai között iszonyúan kicsi az energia különbség, ezért az egyes állapotok nagy mértékben átfednek, átlapolnak és gerjesztettek. Ezt nevezik ún. 'felpumpált Fröhlich rendszernek'. Talán erről hallottál biológiai tanulmányaid során.

Az idegműködés néhány sajátosságát meghatározzák a gének, de a tudat tartalmát már nem, egyáltalán nem. Ott megáll a genetika, hogy idegműködés sebessége, mélysége, emlékezés mélysége, gyorsasága, bizonyos összehasonlítható képesség, azaz IQ, de, hogy ezek mögött mi a tartalom – azaz a személyiség és az azt működtető tudattartalom – az már nem génfüggő. Az már társadalmi hatás eredménye, azaz más jellegű 'genetika' érvényes rá.

Ahogy olvastam pl. a snóblidíjas agykutató, Eric R. Kandel: *In Search of Memory* c. könyvét, meg kellett állapítanom, hogy pl. ő, az aktívan hívó zsidó kutató, abszolút materialista, hiszen minden agyat érintő kérdésre keresi a megfelelő molekulát, és ezt feltételezi az emlékezőképességgel is. Hogy az agy egy kvantummechanikai rendszer, és ezért az információ nem feltétlenül anyagi jellegű, hanem hullámjellegű is lehet, és az agy egyik területének állapota rezonálhat egy másikéra, ez számára eretnek felfogásnak tűnhetett.

Pedig – szerintem – erről van szó. És a jel-misztérium is ide tartozik: a jel kiválthat egy emlékképet – és pl. segítheti az emlékezést, hiszen az ember élete során az agykapacitásának alig 10%-át kihasználva, szinte mindenre visszaemlékezhet. Feltéve, hogy megtanulja annak folyamatát. És ez is társadalmi hatás, nem sok köze van a molekuláris genetikához.

Gyuri, ide kívánczok az a 'tézis', amit genetikai munkákkal kapcsolatban meggyőződésből szoktam hirdetni: a gének semmi mást nem kódolnak, mint csak fehérjét, vagy biokatalizátorként aktív RNS-eket. A kódolt fehérjék 99,999%-a pedig úgyszintén biokatalizátor, aminek során olyan vegyi reakciók játszódnak le az egyes sejtekben, amelyek aztán a felszínen tapasztalt tulajdonságokban jelennek meg. Tudattartalom, személyiségkép tekintélyes része és hasonlóak nem eredeztethetők genetikai alapon.

Ennyit mára, legközelebb a nemlineáris matematika kapcsán érvelek a 'fishinggel' kapcsolatban.

Sipos Gyögy 2020. 06. 05. 8:22

Postagalambjaim, kutyám és Rákóczi

Kedves Feri!

Én iskolás, középiskolás koromban postagalambokkal foglalkoztam és versenyeztem.

A galambokkal kapcsolatos élményeim is nagymértékben meghatározták, hogy biológus legyek. Rengeteg történetet tudnék mesélni. Volt, hogy készültek rövid riportok tenyésztőkkel, köztük velem is, és az egyik galambomat levittem a padlásról a galambházból és a kezemen állva mutattam be a vendégünknek.

Volt, hogy fogadtunk a többi tenyésztővel, kb. 15 éves lehettem, hogy ki kellett vennem az egyik galambomat a ketrecből, fel kellett tennem a ketrec tetejére, el kellett mennem pár méterre, és aztán visszamenni érte, megfogni és betenni vissza a ketrecbe. Megnyertem a fogadást. Kevés galambom volt, de „személyes” volt a kapcsolatom velük és ez mindenki számára meglepő volt. Nekem is mert a minőségibb postagalambok „értelmesebbek” is voltak bármilyen más galambnál, egyéniségük volt, és így tudtam velük bánni. Nevük volt és olyan nevek, amik az egyéniségüket, megjelenésüket tükrözték. Pontosan tudtam mire képesek, mit várhatok el tőlük.

Akkoriban találkoztam egy igazi galambász nagymesterrel is(!), aki ezt a kommunikációt rendkívül magas szinten művelte. Peller Józsefnek hívják és egy igazi jó magyar ember is, ahogy bánt a galambokkal az már valódi mágia volt.

Nagyon sok versenyt, nemzetközi díjat nyert, nem véletlenül.

De volt egy kutyám is, aki egy angol és egy magyar vizsla szereleméből született, fekete volt és fehér foltok voltak rajta.

Különleges jelenség volt, a színezete és az érzékeny okos lelkülete miatt is. Lordnak hívtuk az eleganciája miatt.

Vele teljes volt a rezonancia mindenben. Volt, hogy ment a kamrába és kihozta a pórázt nekem és mentünk ki a Zalára (zalaegerszegi vagyok).

Amikor megláttam Anna Breitenbach videóit, teljesen evidens volt számomra miről beszél, mert átéltem hasonlót a galambokkal és a kutyámmal.

Aztán később, mikor a mágia nagyon érdekelt, lett evidens, hogy van egy olyan élményalapú kommunikáció, amivel gyakorlatilag a hagyományos „vallási” rendszerekre és az újabb hitrendszerek alapjaira, korlátaira rá lehet érezni.

Olvastam pl. az M. P. Hall „*Az emberiség titkos tanításai*” angolul megjelent könyvét. Hall az illuminátusok szellemi nagymestere volt, ennek a könyvének a belső lapján Rákóczi Saint Germain-i képe van!! Nem tudom, ismered-e.

Olvasván ezt a könyvet döbbsentem rá, hogy pl a rózsakeresztesek idejében a szimbolikák mit is jelentettek.

Ha valaki a szimbolikákat logika alapján próbálta értelmezni, nem tudott belépni abba a szűk körbe, akik beszéd nélkül is felismerték, értették egymást. A szimbolikák egy csapda volt, és a „beavatottság” tesztje volt. Ez a fajta „beavatottság” állapot hasonló ahhoz a nonverbális kommunikációhoz, amivel az állatokkal is lehet kommunikálni.

Ezt M. P. Hall-ék igazából nem értették!! Jól le tudták írni a rendszert, de üresen, „élmény” nélküli vázként állt minden.

A Rákóczi-kép evidenciává tette nekem, hogy a magyar mágikus szellemiségnek óriási tisztelete volt nem is olyan régen ezekben a körökben.



82. ábra. A kép címe: II. Rákóczi Ferenc (1676-1735) Saint Germain gróf apja?²⁴³

Ugyanilyen meglepetés volt számomra, amikor Amerikában voltam és egyik éjszaka az egyik „tudományos” csatornán Yehuda Berg rabbi beszélt a Cabbaláról. Akkor lepődtem meg, miután elmesélte a felépítést, és figyelmeztetett, hogy aki próbálja megérteni a rendszer lényegét, az kockáztatja azt, hogy megőrül. Egyértelmű lett, hogy átvettek valamit, aminek az eredeti, élményállapotú forrásait nem tudják igazából értelmezni.

Sikerült eléggé elkalandozni a magyar archeogenomika témától.

Igyekszem majd visszatérni rá.

²⁴³ <https://ar.pinterest.com/pin/405324035208035388/>. Vesd össze [https://hu.wikipedia.org/Saint-Germain gróf](https://hu.wikipedia.org/Saint-Germain_gróf) – A szerk.

Cser Ferenc 2020. 06. 08. 1:39

Kedves Gyuri!

A nemlineáris algebra.

A lineáris algebra alapegyenlete $y=f(x)$, ahol x nem csak egy, hanem több független változó is lehet.

A nemlineáris algebra alapegyenlete: $y=f(x,y)$, ahol maga az y a saját értékétől is függ, mint-hogy maga az összefüggés formája is attól függhet.

A természet ilyen jellegű. A független változók azonos értéke mellett az y értéke más, ha maga az y is más volt.

Ez nem csak amolyan bornírtság, ez a valóságos helyzet. Ilyenkor a függő változó nem fejezhető ki egyértelműen, annak értéke viszont ciklikusan közelíthető.

Ez a helyzet, amikor pl. egy szerves molekula, vagy molekuláris rendszer egyensúlyi (legkisebb energiájú) szerkezetét számítjuk.

Magam több ilyen feladatot megoldó programot is írtam, használtam molekulakerkezet – majd ennek alapján kristályszerkezet – megoldására.

A megoldás alapmódszere az 'egymást követő közelítés' (successive approximation) módja.

Ez digitális számítástechnikával megvalósítható.

Csakhogy az energia minimum esetleg a molekula többféle alaphelyzetéből is közelítve más-más helyi minimumot eredményezhet. Éppen ezért megfelelő közelítéssel ezt ki kell védeni és pl. egy minimum-helyzetbe kerülés után onnan a rendszert ki kell lökni és akkor ismételt közelítéssel esetleg más – alacsonyabb – értékű minimumba futunk bele.

Ez a feladat egyre nehezebbé válik, minél több paraméterrel kell dolgoznunk. Már az alapesetben is dupla pontosságú lebegőpontos számokkal kell dolgozni, mert azoknál is az utolsó bit már bizonytalan. Növelve a paraméterek számát, a számítási sorozat száma is növekszik, ezért a bizonytalanság egyre beljebb kerül a bitek során.

Én a technikát 30-40 atomos molekulákra vonatkozóan használtam, ott még ez nem okozott gondot. De pl. több száz atomos fehérje molekulánál bizony már a duplapontosságú számítástechnika is bizonytalan végeredményt okoz – jóllehet, akárhányszor lefuttatod a programot, azonos végeredményt ad.

Nos, ez a gond a tervezett 22 kromoszómás azonosítás és a bevont vizsgálandó esetek számának igen nagyra tagítása esetében.

Ezért írtam, hogy bizonyos 'előítélettel' kell a kérdést kezelni, mert ha nem szűröd meg a területeket, akkor az eredmény nagyon megtévesztő lehet.

Magam a szűrést úgy hajtottam végre, hogy nemcsak egy vonalon kerestem az optimumot (minimális energia), hanem más módszerekkel már előállítottam egy valószínű modellt.

A te esetében ez azt jelenti, hogy nem hagyhatod ki sem a műveltséget, sem az embertant, sem a régészetet, mármint az ezek alapján nyert adatokat – és ha másra nem is, de kizárási feltételként alkalmaznod kell azok eredményeit.

A gének több száz, esetleg több ezer bázispárral határozódnak meg. Az ezek alapján készült fehérjék is több száz atomot tartalmaznak, ezek egyensúlyi – esetleg vizet, ionokat tartalmazó – szerkezete elvileg ugyan számítható, de már a dupla pontosságú számítástechnika hibahatárán túl nyúlnak. Hogy aztán ezen fehérjék felszínén – esetleg belső részein – milyen kémiai reakciók jöhetnek létre (topokémiai reakciók – ezekkel is foglalkoztam), milyen molekulák között és ezek szerkezetei egyes molekulák, mint kapcsolók jelenlétében miként változnak, és aztán az a fehérje milyen szerepet tölthet be, elvileg ez is számítható, de az eredmény már igencsak kérdéses.

Itt a gond, amikor azzal indulunk el a feladat megoldása felé, hogy 'majd kiszámítjuk'.

Ennyit erről. Ha van kérdésed, várom és válaszolok rá.

Sipos György 2020. 06. 11. 8:51

Kedves Feri!

A múlt hétvégén nagy élmény volt Kovács Gyula erdész meglátogatása.

A Kárpát-medence öröksége, 3700 gyümölcsfa kiültetve maga volt a csoda.

Itt csodálatos érintetlen természeti gazdagság lehetett, a székelyföldi Medes menti gyümölcsfák megtalálhatóak voltak az őrségi gyepű régiókban is.

A beszélgetés Gyulával, aki még megtapasztalta azt hihetetlen megélt gyakorlati tudást az őröktől, 40-50 évvel ezelőtről, áldás volt. Küldök majd pár képet.

Tervezünk közös munkát amibe szeretném bevonni a többi biológus kollégát is.

Válaszolok a felvetett témákra majd, de vannak cikkek amiken dolgozunk a szegedi kollégákkal és phd hallgatókkal.

Teljesen ki vannak töltve a napjaim de megoldom.

Cser Ferenc 2020. 06. 12. 2:05

Kedves Gyuri!

Semmi gond. A lényeg, hogy nálad vannak a könyvek és majd, ahogy lesz idő, nézgesd is azokat. A Gyökerek irodalomjegyzékében csak párat találsz ezekből, több könyv itt van a polcomon (az érdekesebbeket és ritkébbakat, amint a könyvtárból kivettem, le is másoltam). Tekintélyes részük azonban könyvtári anyag volt, nem készítettem belőle másolatot.

Ha olyat találsz, amiből több részlet is érdekel, és nincs az elküldötték között, akkor jelezd, mert ha itt van a könyves polcomon, akkor esetleg készítek az érdekes részből elektronikus másolatot.

Amit a nemlineáris algebra és a 'fishing' viszonyáról írtam, azt fontold meg.

Cser Ferenc 2020. 06. 11. 9:34

Ősi szobrocska Kínából

Kedves Lajos!

Figyelj az itt bemutatott idő adatokra:

„Egy 13 500 éves, megégett állatcsontból faragott madárfigura a legrégebbi ismert kínai műalkotás – közölte szerdán egy soknemzetiségű kutatócsapat a Plos One című tudományos folyóiratban. A publikáció szerint a madárszobrocskát egy lingcsingi régészeti lelőhelyen, a kínai Honan tartományban találták 2008 és 2013 között zajló ásatások során. A késő paleolitikumból (késő őskőkorszakból) származó, és valószínűleg 13 500 éves faragvány felfedezése azt jelenti, hogy Kelet-Ázsiában az eddig véltnél több mint 8500 évvel korábbra vezethető vissza az állatszobrok és -ábrázolások kezdete – írják a CNRS francia állami kutatóintézet-hálózat, a bordeaux-i, a santungi és a bergeni egyetem, valamint az izraeli Weizman Tudományos Intézet kutatói. A kutatók szerint a figura – az egyetlen ismert, állatot emelvényen ábrázoló ősköri szobor – stilisztikai és technikai sajátosságai egy a Nyugat-Európában és Szibériában ismertektől eltérő, önálló művészeti hagyományra utalnak. A kutatók szerint az apró madarat kőszeközökkel faragták ki négyféle szobrászati módszerrel (dörzsölés, vájás, karcolás és vésés). Szerintük ez a legrégebbi ismert háromdimenziós műalkotás Kínából, sőt egész Kelet-Ázsiából. A leírás szerint a mindössze 1,5 centiméteres, egy énekesmadarat ábrázoló szobrocska egy jégkorszaki vadászó-gyűjtő kultúra terméke. Egy nem azonosítható emlősállat csontjából faragták. A tanulmány sze-

rint a madárkát olyan nagy hozzáértéssel készítették, hogy aprócska farka pont eléggé túlméretezett ahhoz, hogy a szobrocska ne bukjon előre. Régészek tavaly 115 ezer évvel ezelőtti időkre visszanyúló vésett csontmaradványok felfedezését jelentették be ugyanezen a régészeti lelőhelyen, azokat a modern emberi megismerés korai indikátorának, az információörögzítés és –továbbítás eszközének nevezték. Az emberiség ismert legrégebbi háromdimenziós faragványai 40 ezer évvel ezelőtt készültek mamutagyarból a mai Németország déli részén.” (MTI)²⁴⁴



83. ábra. Madár alak, a legkorábbi ismert kelet-ázsiai szobor.²⁴⁵

Darai Lajos 2020. 06. 11. 13:39

Kedves Feri!

Mutatja, hogy jó úton jártunk, amikor korai emberi fejlettségekre utaltunk, és ahogy tettük. A keleti különállóságot is cáfolja a kukutyini szellemiségi kapcsolat. Valamint cáfolja a harciaság egyetemességét is, mert az nem ott született és terjedt el nyugatra, eszerint se.

Ez mellesleg a kukutyini gyerekjátékokat is korábbra datálhatja. (Itt a csont alapanyag lehetővé tette az idő meghatározást, de a mi kőszobrocskáink kőből vannak, ahol csak a „réteg” datálható, és ott tévedhettek.)

²⁴⁴ Forrás: <https://kuruc.info/r/6/213582/>.

²⁴⁵ <https://edition.cnn.com/style/article/ancient-bird-lingjing-scen/index.html>.



84. ábra. Kukutyini állatszobrocskák.²⁴⁶

A megégés szerintem véletlen lehet, ráadásul az tehet talán arról, hogy olyan régiségből megmaradt, mert a csont esetleg már elporladt volna. Ez az eset viszont reménykeltő, mert még ha véletlen volt is a megégés, az előfordulhatott a mi vidékünkön is, így ha lesz még több ásatás, előjöhetnek hasonló csont szobrok itt is.

Három angol cikk is foglalkozik vele (gondolom, az MTI innen vette):

Egyik: <https://edition.cnn.com/style/article/ancient-bird-lingjing-scen/index.html>

Másik: <https://www.cnet.com/news/this-delicate-13500-year-old-bird-is-the-oldest-known-chinese-sculpture/>

Ebben van egy videó is a 100 ezer éves karcoktól indulva:

<https://youtu.be/dCWwTLnrV2Y>

<https://www.youtube.com/watch?v=dCWwTLnrV2Y>

Harmadik: <https://www.channelnewsasia.com/news/asia/13500-year-old-bird-statuettes-chinese-art-12824448>

Darai Lajos 2020. 06. 11. 14:09

Révész Péterről

Kedves Feri!

Itt van Varga Géza 2018-as elemzése Révész Péterről:

<https://vargagezairastortenesz.blogspot.com/2018/05/revesz-peter-szekely-iras-kretai.html?fbclid=IwAR26zwDOs9a80BZm8vZ2j-ykDxgqn4ckIBihUYOObKcV-62EWqI5nbN4qXU>

Én a 2. ábráról beszéltem. Itt ugyan máshová visznek e közel-keleti nyilak, de az újabb előadásaiban már a „genetikai eredmények miatt” arról beszél, hogy a közel-keletről jövő földművesek „felkanyarodtak” a Meotiszhoz. Ugye, korábban az előgörög hajósok vitték oda a krétai írást szerinte. Révész mintha változtatná a véleményét.

²⁴⁶ <https://youtu.be/E-hdCcs-DvU>.

Géza is persze túloz a közel-keleti 50 ezer évvel, pedig a gondolat jó lenne, ha a neandervölgyi korszak végéhez kötné, mint világjelenséget. De hát ő nem olvas minket, vagy ha igen, mélyen hallgat róla (engem meg sem ismert, a nevemet se tudta, legalábbis megkérdezte, amikor elmentem a könyvbemutatójára legutóbb, pedig előtte fél évvel végigülte az előadásomat Márokföldön és hozzászólt, utána beszélgettünk), így a Kükládokra költözésről se tud.

Esetleg nézd meg, kérlek, mit írtam a könyvéről, mert szerintem Géza téved, amikor a tárgyról leolvasható jeleket veszi elsődlegesnek, hogy abból vonták volna el a rovásképet, amikor azok tízezer évvel korábbi mivoltát Varga Csaba bizonyította. Ezt nem hagyhattam szó nélkül, és igyekeztem nem sérően helyretenni a dolgot itt, a 163-tól a 229-ig tartó oldalakon: https://epa.oszk.hu/01400/01445/00053/pdf/EPA01445_acta_hungarica_2018_11_092-237.pdf.

Cser Ferenc 2020. 06. 12. 1:04

Kedves Lajos!

Köszönöm. Renfrew a Semino-cikkkel egyidőben jelentetett meg ugyanabban Science számában [2000. november] egy írást, amivel éppen azt mutatja ki, hogy a közel-keleti eredetű vándorlás csakis az Földközi-tenger partvidékét érintette, azok nem jutottak be a kontinens belsejébe. Ez az Y-kromoszóma allélek alapján való eredmény, az mtDNS alapján bármilyen következtetés levonható, mert arra a korszakra oly kevés mutáció jut, hogy értékelhetetlen.

Varga Gézát, sajnos, munkái alapján ismerem – és éppen ezért nem tisztelem.

Cser Ferenc 2020. 06. 12. 1:17

Kedves Lajos!

A vonatkozott cikkben az az érdekes, hogy kínai földön találták és a kora a würm fölmelegedése környékére esik.

Égetett agyagszobrocskákat a Kárpátok északnyugati területén, még a gravetti időszakból eredőket találtak. Fejetlen női szobrocskák voltak és ütésre szinte felrobbantak, úgy lettek kiégetve, hogy így viselkedjenek. Ez valamiféle áldozat-ritus része lehetett.

De a hasonló korú (>30 évezredes) Vénusz-szobrocskák is magukért beszélnek. Mindezek a Magdaléna-korszak termékei.

Ami még érdekes a cikkben, a mamutsontból faragott európai példák és azok kora. Az messze veri a mai hitet, miszerint a modern ember Afrikából jött ki 50 évezrede.

Hogy mennyire 'modern' az onnan 'kijött' ember, azt most éppen Amerikában láthatjuk... Ne feledd: a modern embert jellemző csonteszközök Európában már a würm második lehülését követően megjelentek (olyan 50 évezrede), míg Afrikában ugyanezek csak a würm felmelegedése utántól ismertek (13 évezred).

Cser Ferenc 2020. 06. 12. 1:22

Kedves Gyuri!

Megtaláltam azt az írást, ami a helyieknek a régészeti genetika alapismereteit is tartalmazó előadás része volt.

Mellékelem, hogy felmérhesd, mennyire ismerjük a kérdés élettani szakami oldalát. A cikk talán 10 éve készült, a pontos időpontjára már nem emlékszem, arra sem, hogy hol publikáltuk. Talán Lajos emlékszik rá.

Cser Ferenc 2020. 06. 12. 3:14

Kedves Lajos!

Megnéztem a hivatkozott anyagot.

Ott nem a Közel-keletről indul a 2. ábrán az eredeztetés, hanem Ciprusról. Hogy aztán a magyart a Don-beömléshez teszi? Hm. Minek alapján?

An Algorithmically Generated Script Evolutionary Tree and its Implications for the Spread of Writing

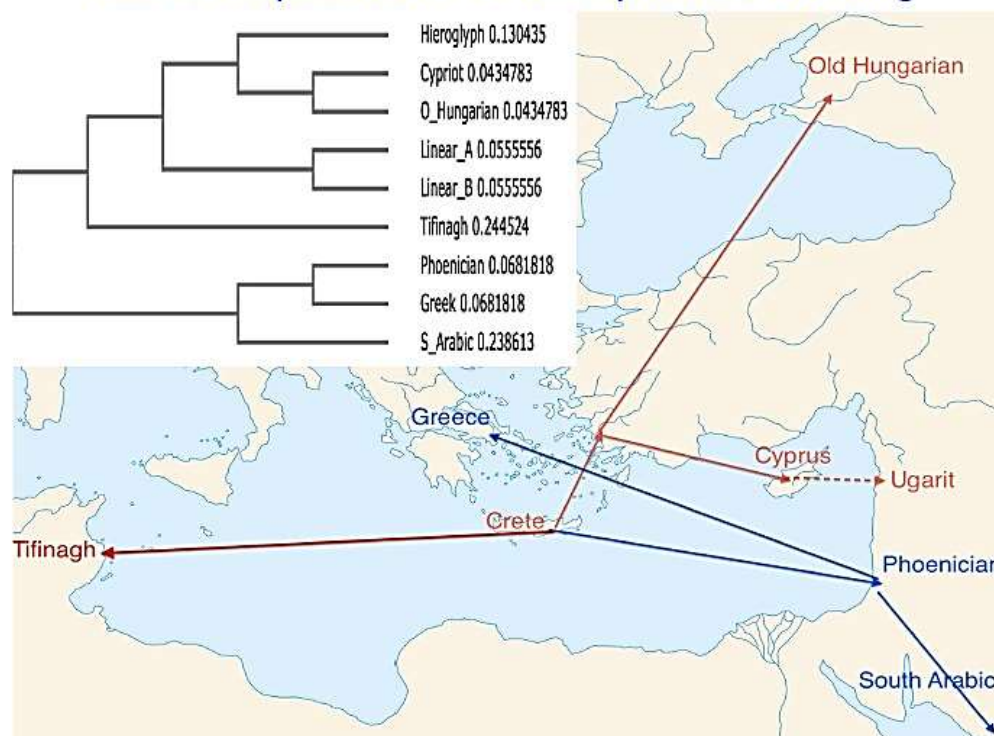

85. ábra. Révész Péter eredeztetési elképzelése (azonban a magyar jelkincs és a székely írás nem származtatható a krétai írásból).²⁴⁷

Mindegy. Az egészet úgy, ahogy van, értelmetlennek tartom. Nézd meg, két n jelet azonosít a későbbi képen.²⁴⁸ Mi közük egymáshoz?

Hja, a szándék, hogy a műveltség forrását oda tegyék....

²⁴⁷ <https://vargagezairastortenesz.blogspot.com/2018/05/revesz-peter-szekely-iras-kretai.html?fbclid=IwAR26zwDOs9a80BZm8vZ2j-ykDxggn4ckIBihUYOObKcv-62EWqI5nbN4qXU>

²⁴⁸ A túl apróbetűs n és u – a kép jobb alsó sarkában pirossal – azonosnak látásáról lehet szó. – A szerk.

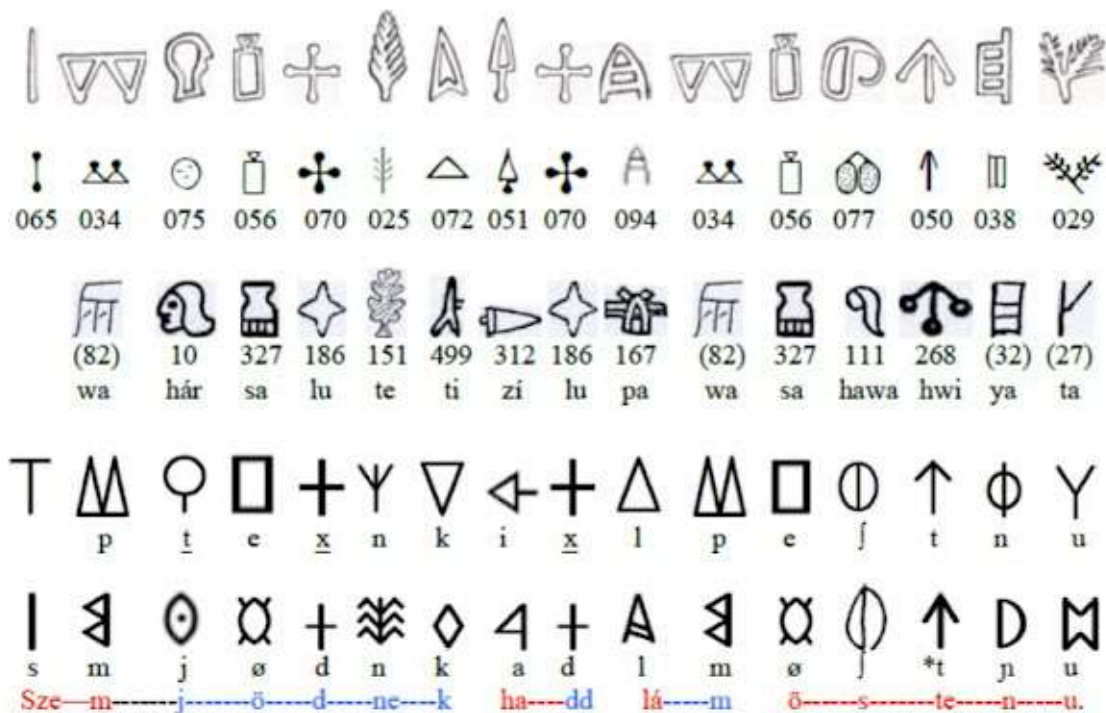

Fig. 5. The Malia Altar Stone inscription (first row), its transliteration into Cretan Hieroglyphs (second row), Anatolian/Luwian Hieroglyphs (third row), the Carian alphabet (fourth row) and the Old Hungarian alphabet (fifth row). The syllabic values are indicated below the Anatolian (Luwian) symbols, and the IPA sound values are indicated below each Carian and the Old Hungarian letter. In the bottom the translation is shown with root words in red and suffixes in blue.

86. ábra. Révész Péter táblázata a Malia oltárkö feliratáról.²⁴⁹

Sipos György 2020. 06. 13. 0:28

Kedves Feri,

Igen láttam már ezt a munkát [Darai Lajos elküldte 2020. 05. 29-ei levelében] Át kellett volna olvastatni szakemberrel, mert vannak benne sajnos komolyabb hibák. Pl. az intronok nem kódolnak fehérje szekvenciát, ezért hívják 'intronoknak' őket.

Ezek kivágódnak és egyszerűen bele sem kerülnek a hírvivő RNS-be, amiről a fehérje íródik majd.

De a másik ábra, ahol „információ” átadásról van szó is valójában a DNS replikációs mechanizmust ábrázolja.

A kis RNS szekvenciák a DNS „duplikációs” folyamatának részei és semmi közük a „hírvivő” RNS-hez.

A valódi „genetika” nem egyszerűen egy szekvencia sorozat és enzim fehérjék kódolása, ez ennél sokkal-sokkal komplexebb és finomabban hangolt rendszer!!

Pl. ha csak egy egyszerű élesztő sejtet nézel, kezeled pl. alkohollal. Ezt a kezelést a kezelt sejtől leszármazott 17. generáció is megőrzi „emlékként”!! Vajon milyen folyamatok vannak emögött?

A biológia rendszerek a „teremtett” világ folyamatosan velünk lévő „áramlásai”.

²⁴⁹<https://vargagezairastortenezs.blogspot.com/2018/05/revesz-peter-szekely-iras-kretai.html?fbclid=IwAR26zwDOs9a80BZm8vZ2j-ykDxgqn4ckIBihUYOObKcv-62EWqI5nbN4qXU>

A régiek pontosan érzékelték ezt az áramlást, pl. a korai 4-5 századi templomok szakrális tereiben látható (Etruria) „biológiai” szimbolikák alapján pontosan ebbe az állapotba léptették be az ott elmélyülőket.

Egy kísérletes biológus is először „teszteli” az adott rendszert és aztán az eredmények alapján próbál értelmes kérdéseket feltenni. Az intuitív megismerő folyamat nagyon fontos, mert a megfelelő ráhangolódás, azonosulás nélkül nem lesz hiteles képünk.

Nem szabad bármilyen leegyszerűsítő „prekonceptióval” elindulni, csak annyival, ami elindít a „fishing” folyamatban.

Cser Ferenc 2020, 06. 13. 1:48

Kedves Gyuri!

Köszönöm a megjegyzéseket. Valóban, az intronokkal nem foglalkoztam, az tényleg nem kódol fehérjét, de föltehetően a szerepe arra korlátozódik, hogy a géneket elválasztja. Nem tudom, de az ábrát átvettem, nem foglalkoztam a részletekkel, hiszen olyanoknak szólt a munka, akik még azt sem tudták, mi az a DNS.

A finom hangolás bizony érdekes. Mintegy két évtizede találtam egy munkát, amiben a cisztin és cisztein tartalmú fehérje komplexek azon tulajdonságáról is írtak, hogy adott fehérjéről képesek DNS-t, azaz valójában gént szerkeszteni. Ha ez a szaporító szervekbe bekerül, akkor pl. egy betegség ellen kialakított immunitás át is örökíthető. Erre a pápua-újguineai esetről kaptam példát, ahol az alsóbb rétegekben élő, egyébként a felsőbbekkel genetikailag azonos emberek a malária ellen genetikailag védettek, a felsők meg nem.

A finomhangolásban szerepük lehet azoknak a molekuláknak, – amelyekhez talán a hormonok is besorolhatók – amelyek egy adott fehérjébe beágyazódva annak konfigurációját megváltoztatják és ezáltal az eredeti biokatalizátor szerepét is.

No, de ezek részletkérdések, hogy az átlag hallgatónak ezeket meg lehessen világítani, több tucat oldalnyi egyéb információra is szükség lehet.

Ami annak az résznek a lényege lett volna, hogy bemutatja, nincs olyan gén, ami a tudatot meghatározná, az öröklődéstan csak közvetve hat egy társadalmi szocializációra.. Meg az, hogy nem elégséges a pontmutációból levezetni a változásokat, a csoport-mutációnak éppen a közösségek együttes változásaiban lehet komoly szerepe. Nem jött ez így ki a munkából, de ez volt a szándék.

Az egyszerű élesztő sejt példája jó, mert ott is igazolható, hogy a sejt maga is legyárthat DNS-t, azaz a megszerzett tulajdonság az utódokra tovább adható. Lásd a pápuák malária elleni génjét.

Viszont ez éppen a kétivari szaporodásbeli szerepeket emeli ki: a nőstény adja a mechanizmust és az információ egyik felét – és ez konzervatívan öröklődik, hiszen a petesejt az egyed születésekor adja át a saját információját és egyelőre nem ismert, hogy az a petefészekben megváltoztatható lenne az új egyed kialakulásának vezélyeztetése nélkül, ugyanakkor a hímivarsejt a párosodást megelőzően képződik, azaz a változást átviheti az utódokra. Megőrzés és változás!

Mindezek a darwinizmus eszméivel nem igazán kompatibilisek.

Nagyon helyes, hogy a kísérletes biológus előbb vizsgál és aztán az eredmények birtokában építi fel az eszmei rendszert! A ráhangolás, az intuíció is fontos, viszont azért arra akartam felhívni a figyelmedet éppen a nemlineáris algebrára épülő rendszereknél, ahol hatalmas mennyiségű adattal kell dolgozni, hogy ez néha tévútra, téves helyzetmegállapításra is vezethet. Ezért, ha találtok egy megoldást, akkor ne annak bizonyításával foglalkozzatok, hanem az egyéb, a párhuzamos tudományból származó adatokkal keressétek meg a harmóniát – és néha bizony azok kibékíthetetlen ellentétbe kerülhetnek a megállapítással. Ekkor ne a párhuzamos adatokat dobjátok el, hanem a megállapításokat revidáljátok.

Persze, ilyenkor kiderülhet az is, hogy a párhuzamos eredmény a hibás, de akkor is: össze kell vetni azokkal és egy önellentmondástól mentes megoldást kell kínálni.

Erre példa a *Kárpát-medence, vagy Szkitia?* c. munkánk, ahol a genetikusok által genetikai óra felhasználásával megjelölt időpontokat írtuk felül, mert a régészeti adatokkal, korokkal azok nagyon nem voltak harmóniába hozhatók. A magyarázat pedig, hogy a mutációk mértéke nem az idővel, hanem az események számával arányos. Állandó egyedszám mellett ez az idővel való arányosságra vezet, de amikor nagyságrendekkel változik az egyedszám, ahol a mutáció felléphet, akkor az időarányosság nagyonis átvitt értelemben valósul meg.

Az emberfejlődés őstörténetében ez a helyzet.

Erről szól a gondolathalmaz.

Sipos György 2020. 06. 23. 6:39

Kedves Feri!

Elnézést, hogy nem tudtam érdemben válaszolni.

Rendesen leterhelnek a mostani nagy projektem és az újabbak tervei.

Jelentkezem majd.

Cser Ferenc 2020. 06. 24. 0:50

Kedves Gyuri!

Semmi gond, van időm, megvárom. Csak dolgozz serényen.

Egyébként még annyit, hogy újra átnéztem a genetikával foglalkozó két munkát, a hivatkozott írást és az *Emberiség* c. könyv vonatkozó részét, és az egyikben egy, a másikban 3 valódi hibát is találtam. Ugyan nem értelemzavaróak, elírásnak is vélhetnénk, de hibásak.

Érdekel, hogy te megtalálod-e. (Nem vizsgáltni akarlak, csak kíváncsi vagyok rá és csakis akkor, ha lesz rá időd).

Sipos György 2020. 07. 10. 23:27

Új archeogenetika cikk

Kedves Feri és Gyuri,

Erről mi a véleményetek?

Kíváncsi vagyok milyen irányba mennek majd innen. A Kárpát-medencei archeogenetikánál lesz-e esélye, lehet nem véletlen: az én pályázatomat félretették.

Kásler: Az Árpád-házi dinasztia 4500 éve, a mai Afganisztán északi részén alakult ki. MTI, M1 2020. 07. 10. <https://hirado.hu/belfold/kozelet/cikk/2020/07/10/kasler-az-arpad-hazi-dinasztia-4500-eve-a-mai-afganisztan-északi-reszen-alakult-ki?fbclid=IwAR3yssZCDHMR7e4QH0o10qW-6KOW0rFbsDcR5uckZiw5isNR9h1tj80C3YE>

Az archeogenetikai vizsgálatok alapján az Árpád-házi királyok dinasztiája a mai Afganisztán északi részén, az ókori Baktria területén alakult ki 4500 évvel ezelőtt – közölte az emberi erőforrások minisztere pénteken Budapesten.

Az *European Journal of Human Genetics* nemzetközi tudományos lapban jelent meg az „Árpád-ház filogenetikai eredetének meghatározása III. Béla Y-kromoszómás szekvenciájának

elemzése alapján” címmel tudományos publikáció kapcsán tartott sajtótájékoztatón Kásler Miklós ismertette: Baktria területéről lassú mozgás indult el nyugati és északi irányba, majd kétezer évvel ezelőtt már az „Árpádok” családja és rokonaik az Uráltól délre és nyugatra helyezkedtek el. A miniszter nagyon valószínűnek nevezte, hogy a dinasztia és a kísérőnépek innen folytatták tovább az útjukat. „Ezek a kutatási eredmények számos további kérdést vetnek fel” – fogalmazott Kásler Miklós, aki megjegyezte: ezeket az eredményeket nem lehet megkerülni. Vitatkozni lehet, de csak érvekkel és tényekkel alátámasztva.

A publikációt jegyző Nagy Péter orvos humángenetikus, a Praxis Genomics LLC igazgatója és a folyamatban lévő kutatásban mások mellett Szentirmay Zoltán patológus, az Országos Onkológiai Intézet Daganatpatológiai Centrum korábbi vezetője, Neparáczi Endre a Magyarorsággal kutató Intézet Archeogenetikai Kutatóközpontjának vezetője és Melegh Béla, a Pécsi Tudományegyetem Orvosi Genetikai Intézetének professzora is részt vett.

A miniszter köszönetét fejezte ki Erdő Péter bíborosnak, aki engedélyezte a mintavételt és a vizsgálatok elvégzését.

Kásler Miklós a vizsgálatok módszertanáról a többi között elmondta: sikerült meghatározni az „Árpádokra” jellemző DNS-szakaszt a III. Bélaként meghatározott férficsontvázból vett mintában. Mások mellett sikerült beazonosítani II. (Vak) Béla csontvázát is a Mátyás-templom altemplomi szarkofágjában eltemetett maradványok között – tette hozzá.

A miniszter úgy folytatta, hogy az ezt követően zajlott vizsgálatok az „Árpádok” DNS-ét alcsoportokra bontották, aminek eredményeképpen „térben és időben” is el tudták helyezni őket a történelemben. A dinasztia az ókori Baktria, a mai Afganisztán északi területén alakult ki 4500 évvel ezelőtt – hívta fel a figyelmet Kásler Miklós.

A tárcavezető a dinasztia vizsgálata mellett „legalább ennyire fontos” kutatási iránynak nevezte a populációgenetika vizsgálatokat.

A témában Neparáczi Endre olyan megállapításokat tett, amelyek „döntő mértékben” befolyásolják a magyarság eredetének kérdését – hangsúlyozta Kásler Miklós arra is kitérve, hogy a tizenegy tudományos igazgatósággal működő Magyarországgal kutató Intézet „összegyűjtötte mindazt, ami a magyar eredettel kapcsolatos”.

Tevékenységüket méltatva azzal zárta szavait, hogy az intézet rendkívül magas tudományos színvonalon, mindenféle prekonceptió nélkül, csak a tudományos eredményekre alapozva korrekt véleményeket, elképzeléseket fogalmaz meg.

Cser Ferenc 2020. 07. 11. 1:00

Kedves Gyuri!

Nem tudom eldönteni a cikk valóságtartalmát, tudományosan meghaladja az ismereteimet.

Csak egyet tudok mondani: az Árpád-házé lehet, hogy így volt, csak a magyar nyelvet, a magyar műveltséget folytató embereké bizonyosan nem ez. Az Árpád-ház tagjai nem voltak magyarok, ezzel bizonyították azok turk eredetét. A náluk fellelt összefüggéseket nem lehet a magyarság egészével azonosítani.

Lásd erre vonatkozóan a *Gyökerekben* megfogalmazott végkövetkeztetést: a Kárpát-medencében hosszú időn át virágzott egy mellérendelő műveltség, ami egy utódnyelvet tételez fel és van itt egy olyan nyelv, amely hosszú ideig viszonylag zárt, letelepedett életmódot igényel – a logikus következtetés, hogy a kettő összetartozik.

Egyetlen vonalon az ősrégészet nem értelmezhető a valóságnak pontosan megfelelően.

Cser Ferenc 2020. 07. 11. 1:04

Ja még annyit: persze, hogy nem lehet pusztán véletlen, hogy a pályázatodat félretették. Ez kiabál.

Manapság pontosan olyan politikai vezérelvek érvényesülnek a tudományban, mint amelyeket megismerhettünk a kádári időszakban, majd az előtt folyamatosan néhány évszázadig visszafelé.

Darai Lajos 2020. 07. 11. 1:41

Kedves Feri!

Sem a karosi csontnak, sem az arab feliratú gyűrűs ujjúnak semmi köze az Árpád-házhoz szerintem. Sőt ezt biztosan lehet tudni, tehát ha valaki ezek után 'magyar' DNS-t vizsgál rajtuk, már ámulást követ el.

Nem beszélve az ezen a linken elérhető összefoglalásomban szereplő nagy valószínűségű felvetésről, hogy Álmos és Árpád is csillagmitoszi lény:

https://epa.oszk.hu/01400/01445/00060/pdf/EPA01445_acta_hungarica_2020_01_444-500.pdf

Cser Ferenc 2020. 07. 11. 1:56

Kedves Lajos!

Köszönöm. Baktay Ervin most nullázta le magát nálam: a 72-es számmítosz.... tők mesterként és össze nem tartozó egységekből létrehozott mánia.

Nem tudom, hogy itt most mire hivatkozol (karosi csontok, arab feliratú gyűrűs újj), ezeket nem ismerem

Darai Lajos 2020. 07. 11. 9:44

Kedves Feri!

Megkerestem a közlést (Y-kromoszóma vizsgálat): Péter L. Nagy, Judit Olasz, Endre Neparáczi, Nicholas Rouse, Karan Kapuria, Samantha Cano, Huijie Chen, Julie Di Cristofaro, Goran Runfeldt, Natalia Ekomasova, Zoltán Maróti, János Jeney, Sergey Litvinov, Murat Dzhaubermeszov, Lilya Gabidullina, Zoltán Szentirmay, György Szabados, Dragana Zgonjanin, Jacques Chiaroni, Doron M. Behar, Elza Khusnutdinova, Peter A. Underhill & Miklós Kásler: „Determination of the phylogenetic origins of the Árpád Dynasty based on Y chromosome sequencing of Béla the Third.” European Journal of Human Genetics volume 29, pages 164-172 (2020. July 07). <https://www.nature.com/articles/s41431-020-0683-z>.

Amiért én nem fogadom ezt el, az a két közvetlen cáfoló út:

Az egyik, hogy az afganisztáni DNS-kapcsolat éppen olyan esetleges lehet, mint a pamíri rasszal való magyar embertani egyezés. Vágy vezérelt tudomány. Különösen azért, mert garantáltan semmit nem tudunk arról a területről 4500 évvel ezelőttről. A földrajzi adottságai nem olyanok, hogy kiindulópont lehetne.

A másik az Árpád-házi csontok azonosítása. Az állítólagos III. Béla csontokon találtak az ujján egy arab feliratos pecsétgyűrűt. Ez csak valami iszlámhívó ujján lehetett. A többi mese. Azaz fel kellene tárnai, hogy miként találták meg, kik és hol, stb. Ez Vak Bélára is vonatkozik. A Mátyás templom a XIX. század végén készült. Előtte a csontok nem itt voltak. Ide kellett hozni az eredeti helyről. De az is lehet, hogy voltak itt csontok, és azokat azonosítgatják most. Azok

azonban akkor lehetnek az iszlám uralom vezető emberei is. A székesfehérvári állítólagos királycsontok, összekeverve, rakáson heverték sokáig. Van róla szó, hogy azokat DNS-vizsgálattal szétválogatják, azonosítják. Nagy munka az is, és kétes a végeredmény, mert lehet, hogy valami tömegsírból valók a csontok.

No, ezért nagyon veszélyes, hogy itt mindenféle keleti kapcsolatokat hurráznak.

Baktayt azért vettem elő, mert már untam, hogy senki nem hivatkozik rá, de mindenki belőle él, még ha ő maga elavult is egyébként. Ha a Fomenkóék felfedezéseit megfelelően használjuk, az meg fogja erősíteni Álmos és Árpád csillaghitű eredetét. Lásd Hunor–Magor, Castor és Pollux.

Cser Ferenc 2020. 07. 11. 10:35

Kedves Lajos!

Megnéztem – és a véleményem gyakorlatilag változatlan: keverik az Árpád-házat és a magyarokat. Megpróbálják a baskiriai területről ide csalogatni, de még a saját véleményük is bizonytalan, több vizsgálatot igényelnek. A 'honfoglalás' elméletének megállóhelyeiről vett akkori minták alapján.

Magyarán mondva: működik az előítélet és a mintagyűjtést annak alapján végzik, végeznék.

A levett cikk (<https://www.nature.com/articles/s41431-020-0683-z>) nem tartalmaz minden adatot, de ami benne van, az 'mesél'.

Eleve nem találták a 9 csont birtokosát rokonnak, csak egyetlen egyet tudtak ide sorolni. A kérdés ettől tényleg feláll: az valóban III. Béla csonja volt? Királyi regálit említenek, de azt nem tudom, micsoda. A felesége, Anna csontjait is nézték, nem tudják hova sorolni.

Egyik vizsgált személy sincs közvetlen leszármazási ágban Bélával.

A többi összehasonlítást a mai lakosságból nyert minták alapján végezték el és az időkapcsolatot egy iraki és iraki zsidó szétválás 'ismert' időpontjával 'kalibrálták'. Balkáni mintákra is hivatkoznak, de bizonytalanok abban is.

Lajos, hát ennyit ér ez a tudomány. Underhill egyébként a szerzők között van – no és, természetesen az utolsó szerző (a megbízó) Kásler is.

Sipos György 2020. 07. 11. 22:38

Kedves Feri!

Teljesen egyetértek Veled!

Ez az anyag, a 4500 év hangsúlyozásával, jó eséllyel arról szól, hogy a nyilvánvaló idióta finnugor elmélet alternatívájaként egy „turk” elméletet indítsanak el.

Az Y kromoszómás variábilis adatok még nem jelentik, hogy eredendően turkok voltak Árpádék.

A cikkben felhozott genetikai markereket (csak Y kromoszóma) egy oda kitevedt népesség is felszedhette onnan és behozhatta vissza a Kárpát-medencébe!! A hiteles valóság a teljes genomszintű analízisekben kell legyen!

Mert ott nemcsak 4500 évre, hanem sokkal hosszabb időtávlatra is vissza lehet menni. és mindezt nagyobb területeken is lehet populáció szinten is analízálni!!

Ez a cikk még mindig csak egy kis impaktú folyóiratban jelent meg. valószínű már megfelelő „lobbizással”.

Ez az egész nekem egy kis mozaik a nagyobb képen. Messze vagyunk a valóságtól de távolodunk a finnugrizmustól.

Cser Ferenc 2020. 07. 11. 23:05

Kedves Gyuri!

Lajos megkereste a forrást, itt a linkje és mellékelem az onnan első közelítésben levehető szöveget és ábrákat (vannak még táblázatok és két ábra, amelyek letölthetők az eredetiből – de lehet, hogy a másolatból is).

Nos a helyzet még siralmasabb. Magához a család-genetikához nem értek, ezért az adatokat nem véleményezem, de a következtetést határozottan kifogásolom: előítéletes és rácsusztasós, semmit sem bizonyít a magyar nép eredetéről.

Kezdve azon, hogy a csontforrások hitelessége is megkérdőjelezhető, de leginkább az, hogy a jelenlegi népesség háttérinformációjából és az állítólagos baskiriai megjelenésből meredeken a magyar nép eredetre következtet. Pontosan a finnugor elméletben kifejtett útvonalat megjelölve – hitszerűen, álomból, tele bizonytalansággal.

Kásler az utolsó szerző, azaz a megrendelő – és az, aki a hitét a végkövetkeztetésre rányomja.

Brrrrr....

Nem tudhatod, most elmondom.

A Gyökerek 2000-ben jelent meg, egy későbbi tiszteletbeli konzul, egy sikeres magyar vállalkozó fizette ki a nyomdaköltségeket úgy, hogy előre 200 példányt megvásárolt belőle. Azokat a határon túli parókiákra, iskolákba küldte, mert fontosnak tartotta a gondolatot, miszerint mi az őslakosok utódai vagyunk, az elszakított területeken életre keltetni.

Akkor volt itt az olimpia és Orbán azon látogatóként részt vett. Az események végén Canberrában a nagykövetségen fogadást adtak a tiszteletére és én ezért idejöttem és akartam adni neki a *Gyökerekből* egy tiszteletpéldányt.

Gyürk István, a nagykövet, azonban közölte, hogy nem mehetek be, mert nem vagyok meghívott. Akkor egy példányt kellően ellátva ajánlással és benne a névjeggyemmel, elérhetőségemmel, egy helybeli fickónak adtam azzal a kéréssel, hogy adja oda Orbánnak. Ez megtörtént, tanúk vannak rá.

Választ a miniszterelnöktől azonban nem kaptam. Viszont két héttel hazautazása után az addig szépen fogyó könyvek árusítása megszűnt, a könyvterjesztők később vissza is adták a maradék néhány száz kötetet.

Tapasztalván ezt, megbízottam, az öcsém bement a nagy könyvruházak egyikébe, kereste a könyvet, mondták, hogy nincs, aztán keresgetve eldugva megtalálta. De nem adták el neki.

Két évvel később egyik ismerősöm kérdezte, hogy tudom-e az okot, merthogy ő tudja: Orbán hazatérése után Pokorni rátelefonált a cégekre, hogy a könyv forgalmát állítsák le. Megtörtént. Én nem írtam a könyvforgalomról az ismerősnek, ő csak ismerte a nevemet, tudott a kötetéről és belső információra bukkanva tudatta velem.

Akkor Gyürk István volt a nagykövet. A *Gyökerek* tartalmát a melbourne-i Magyar Kulturális Találkozózon mutattam be egy előadásban. Gyürk ott volt, de amikor bejelentették az előadás címét, felállt és kiment.

Két nappal később – Csihák Gyurkáékat fuvarozgattam, a találkozón egyébként nem vettem részt, Gyurka onnan ismer engem – és akkor Boros Bélával találkoztam, hogy a könyvállományából egy doboznyt átadjon, hogy feldolgozhassam. Gyürk mellette állt, amikor találkoztam vele. Béla elegánsan, DSC címemet kiemelve mutatott be Gyürknek, aki rögtön letámadott: „Te eddig hol voltál? Nem láttalak!”

Mondtam neki, hogy láthatott volna, ha nem áll fel az előadásom bejelentésekor és hagyja el a termet, de akkor hallhatott is volna.

Gyürknek aztán a nyári szabadsága (hazai naptár szerint) előtt elküldtem a kézirat egyik nyomdára előkészített példányát, aki erre nem reagált. Hacsak azt nem tekintem annak, hogy Orbán fogadására nem engedett be.

Amikor meghallottam, hogy politikai kérdés állította le a könyv forgalmát, akkor azt hittem, hogy Orbán tekintélytisztelét sértette Glatz Ferencet ért kritikám, de később kiderült, nem az volt a fő ok. Éppen a Kárpát-medence-i eredet sértette a hitét – amit most Kásler nyalogat körül.

Kásler hitele nálam immár nullára csökkent.

Remélem, olvasol angolul és megérted a mellékletben foglaltakat. A Conclusion a legmedekebb benne.

Mind ODT, mind PDF alakban mellékelem a nature cikkét. A link pedig:

<https://www.nature.com/articles/s41431-020-0683-z>

Cser Ferenc 2020. 07. 12. 11:43

Kedves Gyuri!

Köszönöm a megértést, de a történetnek ne a személyes vonatkozására figyelj, hanem arra, ami a Magyarságkutatót ebben a szellemben köti. Ezért írtam, hogy ez bizony politikai döntés eredménye – és talán tényleg nem véletlen az a pályázati 'eredmény'. Prekonceptióról van szó – és ez az idézett cikk értelmező részében (nem Conclusion) egyértelműen megjelent.

Hogy miként fogadtatták el a Nature-nál? Underhill nem véletlenül társszerző és áll Kásler előtt közvetlenül. Ő adta a garanciát a referensnek.

Ismerem ezt a fajta referenciát is. Magam nem szoktam nézni a szerzők névsorát, ha bírálatra kéziratot kapok, de hát az emberek általában ilyenek. Aztán van az a bizonyos brancs-szellem is.

Még kezdő mérnöként az Ipari Vegyszergyárban találkoztam egy diezel adalékanyaggal: organikus-bentonitot gyártották ott, koxosodás ellen védett.

Évtizedekkel később az Amerikai Chemical Society kongresszusára utazhattam ki előadás-sal és ott találkoztam ismét ezzel az anyaggal, mint a nanokompozitok alapanyagával. Tudtam, miről van szó, Ausztráliába vittem a gondolatot és elkezdtünk foglalkozni vele és slágertéma lett.

Munkahelyet kellett változtatnom, mert a korábbi átszervezték és két Segnior helyett három PostDocot tudtak alkalmazni és ezért a gondolatot vittem magammal, ahonnan aztán forrásra pályáztunk. A pályázatunk bejutott a szelekcióba, de éppen lemaradt a sikerről.

A következő évben sokkal erősebb pályázatot nyújtottunk be, jelezvén, hogy mi már tudunk ilyen műanyagot készíteni (mellékelek erről elektronmikroszkópos képet, amit magam készítettem, ahol láthatod az egyedi alumíniumszilikát lemezeket – molekuláris vastagságú a lemez – meg csomagban is. A két lemez közötti távolság 1 nm, azaz 3 H atom átmérőnyi – hogy értékeld a nagyítást.

Nos, ez a sokkal erősebb pályázat még a szelekcióba sem jutott be. Csalódott voltam, és kollégámmal erről beszélgetve megpendíttem, hogy talán az én nevem adja a bizonytalanságot, a bizalmatlanságot. A válasz az volt: nem! A professzor neve adja, neki nem akarnak pályázati pénzt adni.

Nos, ez így megy. Akik meg abban az évben is több pályázatot elnyertek a témában – volt munkahelyem – hamarosan csődbe jutottak, mert hiányzott a tapasztalat ahhoz, hogy technológiát fejlesszenek (a két Segnior).

Pedig itt már begyakorlott pályázati eljárásról volt szó, és nem humán 'pepecselésről' (ne vedd sértésnek!), hanem műszaki fejlesztésről.

Remélem, megtaláljátok a lehetőséget a szélesebb körű kutatásra és sikerre viszitek a kérdés megoldását.

Darai Lajos 2020. 07. 12. 17:15

Kedves Feri és Gyuri!

Ez a szöveg jött szembe velem a világhálón, és nagyjából igaza is van, bár csak a józan paraszti eszét használja (Sykes-nál téved, mert „tudományos újságíró” volt, és „érdemei” elismeréseként avanszálhatott laborvezetővé):

„Nyáry Krisztián:

A bizonyíték. 2020. 07. 11. (https://www.facebook.com/photo.php?fbid=10158525799109855&set=a.165101444854&type=3&theater&utm_source=mandiner&utm_medium=link&utm_campaign=mandiner_202108)

Afganisztán északi részén, az ókori Baktria területén találtak olyan emberi DNS-maradványokat, amelyek megegyeznek III. Béla király Y-kromoszómás szekvenciájának egy darabjával, tehát az Árpád-házi uralkodó leszármazottja volt a mai Kazahsztán területén 4000 éve elhunyt embernek.

Kásler Miklós szerint ezek a kutatási eredmények számos további kérdést vetnek fel. Ebben igaza van. Például ez az archeogenetikai lelet is ráirányítja a figyelmet, hogy egyetlen ma élt embernek hány őse is élt a világ rengeteg pontján, és hány százmillió rokonunk él szerte a világon.

Mindenki számon tartja, kik, vagy kik voltak a nagyszülei, de 16 ükszüelőjét már kevés ember tudja felsorolni. Tíz generációval, 200-250 évvel korábban már 1024 ősöm volt, személyazonosságukat talán levéltári adatokból még azonosítani lehetne. 15 nemzedékkal korábban pedig már 32 768 ősöm volt, 20 generációval korábban már több mint egymillió – közülük jó, ha 10-20-at tudnék azonosítani. És ez csak 4-500 év. Persze ennyi idő alatt elkerülhetetlen a távoli rokonok újbóli keveredése, háborúk, éhínségek, természeti katasztrófák pedig gyakran megszakítják a sort. Egy-egy kivételezett helyzetű férfi pedig akár több tucatnyi utódot is nemzhetett több anyának, így ő az átlagosnál sokkal több ember őse is lehet.

Ilyesmi történt például Dzsingisz kán esetében. Bran Skyes oxfordi genetikus szerint ma mintegy 16 millió ember tekinthető a mongol uralkodó utódának, még a Brit-szigeteken is rengetegen hordozzák a kromoszómáit. Pedig Dzsingisz kán csak 800 éve élt. Egy 4000 éve élt férfinak, főleg, ha uralkodói családból származott, sok száz millió utóda élhet a Földön.

A feltételezett baktriai Árpád-ős és III. Béla halála között 3200 év telt el, ez 120-160 generációt feltételez. Akinek kedve tartja, kiszámolhatja: Eurázsia i. e. 2000 körül élt lakói közül lényegében mindenkinek volt esélye rá, hogy Béla királyunk őse legyen. Az lenne a csoda, ha pont Baktriában nem lenne ilyen ősapa vagy ősanya.

Ráadásul itt egy uralkodói családról van szó. Az ő génállományuk nem sokat mond el az alattvalóik génállományáról: az ókorban és a középkorban az uralkodói dinasztiák többsége máshonnan származott, mint az általuk uralt nép. Az uralkodócsaládok keveredése is jól ismert, ez volt több ezer évig a leghatékonyabb diplomáciai eszköz a világon.

III. Béla közvetlen felmenőiről sokkal többet tudhatunk, mint az én ükszüleimről. Anyja, Eufrozina királyné Mityiszlav kijevi nagyfejedelem és Ljubava novgorodi hercegnő leánya volt. Mityiszlav apja (Béla dédapja) a részben bizánci származású II. Vlagyimir volt, anyja pedig Wessexi Gitta (az utolsó angolszász király, II. Harold leánya). A családnak ezen az ágán egyebek mellett dán és svéd felmenőket is találunk. III. Béla apja II. Géza volt, akinek édesanyja (Béla apai nagyanyja) Vukanović Ilona szerb hercegnő volt, aki Anna, bizánci hercegnő és Uros szerb nagyzsupán házasságából született. II. Géza édesapja, II. Béla volt. Az ő anyja, Predszláva a lengyel uralkodóházzal is rokonságban álló II. Szvjatopolk kijevi nagyfejedelem lánya volt.

Apja, Álmos herceg (Béla apai nagyapja) I. Géza király és a belga-limburgi Looz-i Zsófia frigyéből született.

III. Béla nyolc dédszülőjéből tehát pusztán I. Géza volt Árpád-házi származású, – persze ő is úgy, hogy apja, I. Béla volt az, hiszen az anyja, Piast Richeza lengyel fejedelmi hercegnő volt. Akinek van kedve, ezt is tovább szárazhatja – bolgár, lengyel, bajor és más eredetű őseket is fog találni. Annyi bizonyos, hogy III. Béla királyunknak sokkal több őse származott a kijevi, a novgorodi és a bizánci uralkodóházakból, mint az Árpád-házból. Mégis: ha most valaki kiásná valamelyik (döntően viking eredetű) kijevi uralkodó csontjait, és kijelentené, hogy megtalálta a III. Béla egyik őst, és ezzel igazolná az Árpád-ház kijevi/viking eredetét, annak egyszerre lenne igaza és mondana jó nagy hülyeséget. Pedig itt csak 4-5 generációról beszélünk, nem 120-ról.

Sokfélék vagyunk, ahogy sokfelől érkeztek az őseink is. Ha a fenti példa bonyolult, mindenki írja le egy papírra a déd- és ükszülei vezetéknévét. Talán archeogenetika nélkül is világos az eredmény.”

Sipos György 2020. 07. 12. 19:13

Kedves Feri!

Szomorú és döbbenetes történet! Teljesen megértelek!

Én közben gratuláltam a Neparáczy Endrének.

Persze számító módon feltettem neki látszólagosan naiv, de fontos kérdéseket.

Nem válaszolt, nem írigylem a helyzetét, mert Ő azért a tisztább fejűek közé tartozik.

Én annak idején tárgyaltam a Magyarorsággal, hogy külső munkatársi státuszt kapjunk. A folyamat drasztikusan megszakadt, gondolom bizalmatlanok lettek a pályázatom ol-vasván.

Pár emberrel, akik meghatározó munkatársak az MKI-ban. jó privát kapcsolatban vagyok. Ők elmondták, hogy teljesen respektálják, amit én képviselek, de alkalmazkodniuk kell a vezetés elvárásaihoz.

Ezek mögött pedig ott egy „master mind”, akit nagyon valószínű, hogy bizonyos prekonceptiók irányítanak.

A terveinket nem adtam fel, kell lennie rá megoldásnak.

Révész Péter is írt, hogy vannak-e szekvencia adataink már.

Péterrel kellene személyesen találkoznom.

Sipos György 2020. 07. 12. 21:43

Kedves Lajos!

Igen logikus a „bizonyíték”.

Nagyon fontos lenne a Kárpát-medencei genomszintű háttér és azt összevetni a baskírok-kal és azokkal a populációkkal akik ott kint „magyarok” lehetnek.

Mi az ELTÉ-ről 1985-ben, amikor ökológia terepgyakorlatra mentünk ki, gyakorlatilag a kinti magyarokat is szeretjük volna megtalálni.

Nyilvánvalóan azokat a markereket kellene megtalálni kint, amik 5-10-20 ezer éves Kárpát-medencei gének, ők kell, hogy kapcsolódjanak hozzánk.

Az oda kikerült magyar népességnek kell lennie átfedő marker mintázatának.

A „baskír” markereket oda kikerülve is fel lehetett szedni egy ottani őshonos elittől, aztán hazajönni.

Cser Ferenc 2020. 07. 13. 0:50

Igen, feltéve, hogy a Kárpát-medencei magyarok egyáltalán ott előfordultak. Onnan bekerülhettek a Medencébe, hiszen arra van számos adat, de a medenceihez képesti részarányuk fölöttebb kétséges, leginkább kicsiny.

Nyáry írása egyébként tényleg jó és tanulságos.

Darai Lajos 2020. 07. 13. 14:36

A mai technikai civilizáció forrása a Kárpát-medence

Kedves Gyuri és Feri!

Nincs más kiút, mint a Kárpát-medencei mivoltunk középpontba állítása, és minden más lesöpése. A Kárpát-medenceiek magunk mellé állítása.

Ezt kell szorgalmazni, erre kell felkészülni, amikor az elmélet áttör és lehet majd támogatást szerezni ennek vizsgálatára is. Erre sokkal több esély van, mint a Hindukus hegyeinek magyar zászlókkal való benépesítésére.

Ebben a genetika már többet nem nagyon segíthet annál, mint amennyire ezt mi Ferivel beépítettük (azaz a génmutációs szinteket a helyre nem álló szakaszon) a régészeti műveltségekkel feltárható időszakba. Később a kultúra áramláshoz hasonló sűrűségű és gyakoriságú a génáramlás a népkeveredés miatt, ezért a genom szintű vizsgálatnak az egyéni családfákhoz hasonló lehet csupán a jelentősége, azaz inkább jelentéktelensége, szerepe.

Éppen elegendően felvázoltuk annakidején egyébként, miért nem lehet az obi-ugor, vagy akár a baskír nép, népecske a forrás, annak pedig semmi értelme, hogy mi mondjuk meg nekik, hogy ők genetikailag miként kerültek oda (régészeti kultúrák értelmében mi megírtuk nekik, nagyon előzékenyen). Az legyen az ő gondjuk, költségük.

A Kárpát-medence mindenben megelőzi a modern civilizációhoz vezető szorosán vett úton a világ többi részét, azaz Euráziában. Az adatok, amik onnan – messziről – vannak véve, többnyire ókorinak mondott szerzők írásainak, mondom: írásainak, igen későn „másolt” (esetleg keletkeztetett, módosított) változatai, és a modern régészet és történetírás pedig ebből vette a magyarázatot hozzájuk. Azaz ez megintcsak visszakanyarít bennünket Európába, de csak a Kárpát-medencébe, nem máshová, mert Európa római kora az előzőekhez hasonló adottságokkal bír a történetírásban, régészetben, a bizánci történészek dolgait pedig a kereszties rablás után a maga szájíze szerint alakította a pápai-császári (német) hatalom. Igen hosszasan a középkor végén, majd kifinomult és kiterjedt módon a reneszánsz idejétől, mert a könyvnyomtatás monopolizálásával (és az inkvizícióval, a török hadak ellenünk irányításával) szellemi és katonai fölénybe kerültek. Amikor pedig ők lettek a török elleni felszabadítók, a művet kiteljesítették a régi iratok és érvényességük törlésével, a hithű kedvezményezettek és megfelelő népek telepítésével.

Nem Trianon az érdekes, hanem az, hogy egyáltalán szükség lett Trianonra, mert a magyarság az előbbieken ellenére úgy felszívta magát, hogy döntő többségbe került a Kárpát-medencében. A magyarázat csakis a magyar kultúra azon sajátossága lehet, hogy őrzi az emberi boldogulás kitűnő eszközeit a szellemi-nyelvi erőttől a kézügyességig, emberségig és célképzetes szorgalomig.

Azt lehetne vizsgálni és bizonyítani, hogy a többi Kárpát-medencei mai nép nagy többsége genetikailag bizonyára magyar, mert úgy volt szlav, amint minden hatalom alá vetett nép itt, akkor még bizonyára magyar nyelvűként és az ősi mellérendelő magyar kultúra hatékonyságával megőrizve életét, létét minden hatalmi kizsákmányolás és irtás ellenére. Hogy aztán miként lett a nyelvük és a jellemük mai szláv, annak is van az ortodox valláshoz és annak mesterséges szláv

nyelvéhez kötődő története (amint a latin népeknek is a római valláshoz és annak mesterséges latin nyelvéhez), de egy rövid levél erre nem alkalmas kifejtetni.

Cser Ferenc 2020. 07. 14. 0:38

Uraim!

Csak támogatni tudom Lajos gondolatait. Csak ismételni tudom önmagam – és Lajost: a mai technikai civilizáció forrása a Kárpát-medence. Ezt éppen a mellérendelő szemléletének köszönheti, a racionális gondolkodásának – amelyre a magyar nyelv szinte kényszeríti is (ma).

A régészeti adatok, a korszerű, valósághoz közeli időben lezajlott 'eseményekŰ' (azok tárgyi emlékei) ezt eléggé egyértelműen igazolják. Ezek egyik mai legteljesebb forrása Maria Gimbutas 1991-ben közölt munkája – amelynek egy másolata a rendelkezésemre áll, bescannelten el tudom küldeni, ha érdekel titeket, – de tudtommal, Lajos, nálad már megvan. De ez olvasható ki Cunliffe Európa őskorát taglaló munkájából is – ugyancsak nálam megvan, nem scanneltem be, de ha kell, megteszem.

Gyuri, ismételni tudom csak: az egy szálon futó vizsgálati eredmények nem elegendőek az igazság felderítéséhez és könnyen az ún. 'kivánságra teremtett eredmény' alakját ölthetik – amint ezt most a Nature cikkéből is láthattuk. De önmagában abból még nem kiabált, de ahogy Kásler azokat bemutatta, onnan már igen.

Darai Lajos 2020. 07. 15. 6:41

A Fábrián-fordítások

Kedves Feri!

Küldöm az ígért művet.²⁵⁰

Nagy erénye, hogy igen régi latin szövegeket fordít és értelmez.

Ez a találmánya, hogy a korai nyomtatott szövegekben (de egy-két kézzel írt kódexben is) talál olyan maradványokat, adatokat, összefüggéseket, amelyeket a későbbi történelemhamisítás nem gyomlált ki, nem értelmezett át, vagy nem vette észre, hogy árulkodó.

Minden eredeti szöveg itt van lábjegyzetben, tehát lehet ellenőrizni a fordítást, a tartalmat. Számomra már az is nagy dolog, hogy latin betűkkel beírta, mert az eredeti gótbetűs latin nehezen olvasható. Nem beszélve erről a sokféle latinról, amely itt 3-4 évszázad alatt felbukkan, mert nehéz őket hüen fordítani. Más nyelvekből is fordított egyébként.

Megnézheted, milyen könyveket talált, mert a közel kétszáz szakirodalom kattinthatóan elérhető a világhálóról a könyv végi jegyzékből.

Másik találmánya, amire a hamisítások célja vezette rá, hogy a történelem politikai és vallási oldala szétválaszthatatlan, ezért a módszere az lett, hogy egyben nézi a két oldalt, néha ezen, néha azon lévő hangsúllyal. Ebből mi magyarok sajnos vesztesen jövünk ki, de nem véletlenül. Elmondható, hogy nemcsak a társadalmi szervezet, a kézművesség, harcászat, a nyelv és a kultúra elemeit vették át, illetve sajátították ki tőlünk más nemzetek és a korai nemzetköziség, hanem még a vallást is. Nem véletlen, hogy így aztán kitöröltek bennünket a történelemből, mint mindezek elsődleges birtokosát, és a távoli keletre száműzve sikerült máig elhítenni a világgal és a magyarok sokaságával, hogy nem mi vagyunk mindezek eredői.

A szerzőnek egyébként mindenről kiforrott véleménye van, amin nem is lehet csodálkozni, mert ezek a felismerések is vezették a tudás felé, nemcsak láthatóan széleskörű műveltsége.

²⁵⁰ Lásd [Fábrián Sándor \(Akna Sugatag\): Történelmi „szürreal”. Az Igazság Kálváriája](#). – A szerk.

Hatalmas munka, amit kilenc évig írt honlapi bejegyzéseknek, és így egyben meglepő teljesítményt mutat.

Nagyon tanulságos is, mert nemcsak világlátást közvetít, hanem annak magyar és emberi mivolta szerint mond ítéletet és ad tanácsot.

Cser Ferenc 2020. 07. 15. 8:23

Kedves Lajos!

Azzal egyetérték, hogy sok az utólagos hamisítás, csak ezzel ugyanaz a gondom, ami Illig munkájával kapcsolatosan is felmerült (nem csak az idő meghatározásra gondolok), hogy sem a középkorban, sem utána nem volt olyan szellemi erő, – és főleg hatalom! – ami valamennyi vonatkozó munkába azonos jelleggel belejavíthatott, toldhatott volna.

Az egyetlen időprés – amit viszont jogosnak tartok! – az egyiptomi időszámításra alapuló ún. sötét korszak felszámolása volt, mert ott nem betoldottak eseményeket, hanem a történészek a vonatkozó Manheto listát rosszul értelmezték: sorba tették a párhuzamosan uralkodók idejét is.

Illig talán erre gondolt, amikor maga is ilyesmibe kezdett, de az övé éppen fordított dolog volt, amit kivitelezni nem lehet. Még akkor sem, ha esetleg a pápa összebeszél a főmuftikkal – ami akkoriban nem történhetett meg.

Ez a gondom, Lajos. Ez a gondom már Pompei-jel kapcsolatban is. Ha egy évezreddel később történt volna, – ahogy utal rá a fiú, – akkor azért a XI. századhoz közelieknek mondott volna valamit és nem felejdődik el teljesen.

Egyébként majd megnézem, szerintem vannak abszolút kormeghatározási adatok is a területről.

A reneszance kép attól reneszance, hogy az ún klasszikus időket utánozta. Azt a kort, amittől el akarja mozdítani az eseményt – mindamellet, hogy ott is vannak értelmes, elgondolkoztató megállapításai is.

Darai Lajos 2020. 07. 15. 11:56

Kedves Feri!

Nem ugyanaz, mint Illig. Nála nincsen sem időbetoldás, sem időkivétel az abszolút időben, hanem eseményeket és szereplőket csúsztatnak ide-oda, kettőznek, háromszoroznak. Játszanak az időszámítással. Mert máshonnan arról az időről nincsen infó. Tényleg nincsen, mert elhisszük, amit visszavetítenek, s így nem nézünk a körmére a vetítőknek. Mint a moziban. Ő megmutatja a lapot, ami Hérodotoszból megmaradt. De az a történészeknek szent, mert három töredék egyezik a 800 oldalas mai változatban. Hát ezt nem volt nehéz elintézni! Ugyanez vonatkozik a kumráni tekeresekre, meg a Nag Hammadira. Profi hamisítókkal állunk szemben, akik eltüntették a 8000 éves Kárpát-medencei eredményeket, sőt a megelőző 400 ezer évet, és azzal dicsekszenek máig, mert azt magukénak mondják. És havonta mutatnak „bibliai időkből” új leleteket, holott ha megnézed Hrusztaljov videóját () láthatod, hogy 19. századi minden. Más kérdés, hogy az ott talált és az észak-afrikai mozaikok forrásáról semmit nem tudunk, mert a rómainak mondják és punkrum. És ha tudnánk, hogy a Habsburg mit bontott le az országban a várak felrobbantása mellett, még dühösebben nézegetnénk bizonyára a véletlenül megmaradt írásbeli nyomokat ama mindenségünkről, ami így semmibe veszett, csak a nyelvünk és az éles eszünk maradt. Az egyéb nyomok bogarásásának meg kell találni a módszerét.

No, azért, ugye látod, hogy Fábrián műve tele van érdekesebbnél érdekesebb meglátással.

És nem mindegy, hogy ennyi anyag le van fordítva latinból, mert nagyon sokan csak a már leforított anyagot cicomázzák. Illetve hangoztatják, hogy a magyar történelemről „nincs írásos anyag.”

Cser Ferenc 2020. 07. 15. 13:15

Kedves Lajos!

Én nem azonosítom Illiggel, csak ugyanazok a gondok merülnek fel az utólagos hamisítással kapcsolatban: sok helyen kell egységesen végrehajtani, ha tényként akarják elővarázsolni, ami nem az. Erre gondoltam, hogy ez nem megy – Illignél sem ment.

Hogy mi van Herodotosnál? Az alapvető emberi logikával is azonnal belátható volt, hogy ami nála megjelenik pl. Dariussal kapcsolatban, az lehetetlen. Én egyébként Herodotost elolvastva a dariusi próbálkozás (ha egyáltalán volt) helyszínéül a Szeret és a Bug völgyét tettem valószínűvé – esetleg a Dnyeper nyugati oldalát, hogy sztyeppei jelleg is legyen, ahol az a védekezés, ami esetleg valóban megtörtént, lehetővé váljék. A Maroshoz a Dunán nem tudtak felhárjózni, a Vaskapu útjukat állta. H volt hídépítés, akkor annak értelme csakis az Aldunánál lehetett, a felsőbb részeken nem.

De sem a fél milliós sereg, sem a 3000 km-es vágta két nagy folyón átkeléssel stb., az nem áll össze.

Most amit szkítának ír a Kárpát-medencében, az nem azonos azzal a szkítával, amelyikre szokás építeni. A székelyek neve lehetett. A sztyeppei szkíták a nevüket a visszacsapó nyílról kaphatták (sagittarius) – és az valóban nehéz fegyver volt, és hosszú ideig legyőzhetetlenné tette azokat a harcos törzseket. De a műveltségükre azért Herodotos méltán utalt, azt elfogadom tőle – azaz műveletlenek voltak és csakis a harc volt a lételemük.

A Maros folyóról – Maris – a Mariskát hozza fel. Ez ledöbbsentett! No, nem azért, mert magyar szó, hanem azért, mert az a héber királynő, a Mirjam (Mária) kedves magyar megfelelője és fölöttébb kései név a magyarban.

No, ilyenek vannak.

Hogy lefordította a latn szövegeket és mások számára azok elérhetőek, azért mély tiszteletem övezi őt. Csak arra intelek ismételtén, hogy a régészeti anyagot ne feledd el, különösen, ha mellé tudod tenni – és különösen akkor, ha az eseménytől távoli helyről is érkezik akármiféle információ róla, mert arra a hamisítás nehezen vihető át.

Amit én eddig kivettem, a hamisítások időszaka nagyjából a középkorra vonatkozik. A középkor előtti történések, események csakis a modern korban váltak leírtakká, addig csakis a régészet, vagy a közös emlékezet őrizhette azok lényegét. A *Gyökerekben* alig használtam írott történelmi anyagot, a lényegét a régészet, a nyelvek, az embertan és a népművészet adta. Ezért nem botlottam talán a tudatos hamisításokba és talán ezért is tartózkodom azok értelmezésétől. Olvashattad, a krónikákra sem építettem, sőt, később azokat feldolgozva meglehetősen kritikai szemmel látva mutattam be.

Hogy másutt megtörtént dolgokat emeltek be főleg a vallási irodalomba, azt nem vitatom. Magam is elfogadtam, hogy pl. Jézusra vonatkozó jövendölések valójában Tuthankamennel megtörtént dolgok voltak, és ha valóban meg is történt Jázussal hasonló, akkor az éppen a jóslatok beteljesítése végett történhetett meg.

Nem értem, hogy a Holt-tengeri és a Nag Hammadi tekercekre tett megjegyzésedet hogyan értsem. Úgy talán, hogy azok profi hamisítások? Mert ha így értetted, akkor azt nem tudom elfogadni.

Darai Lajos 2020. 07. 05. 19:02

Kedves Feri!

Értem én, amit írsz és tudom is.

De itt másról van szó: az idővonalon való tologatásról, azaz a szereplő és az esemény marad, illetve emiatt lehet kitalált vagy más szereplővel, eseménnyel azonosított.

Más irányból sok minden cáfol már, itt viszont az egész összeáll. Azért nézd át, kérlek, és a szakirodalomba is pillants bel. Egyébként pl. Hrusztaljev videója egyik fele tökéletes, a másik (a Gallia) helytelen, neki a konkrét helyszín azonosítás nem sikerült szerintem, mert a helyszín felől jövő megerősítést felszínesen kezeli, nem azt kutatja főként.

És ezekből sokan építkezhetnek majd, és további szövegeket felhasználhatnak, mert itt csak ezrelékek vannak idézve.

Cser Ferenc 2020. 07. 16. 1:19

Kedves Lajos!

Köszönöm. El fogom olvasni. Most csak belelapoztam és azért vannak fenntartásaim. Ugyanis nem csak írott anyag szól egy halom dologról, de vannak kormeghatározások is – nem csak rétegtan, ma már modern abszolút kormeghatározás is – és azért azok nincsenek mindenben egységben a szerző gondolataival.

Mindjárt a szentföldi eseményekre utalok. A Holt-tenger-i és a Nag-Hammad-i tekercek kora azok anyagából meghatározott. Azokat és azok tartalmát nem lehet lesöpörni – így pl. Simon a Mágus azért akkor feltűnt bennük.

Még nem foglalok állást az egészszel kapcsolatban, túl nagy, több idő kell a megemésztéséhez – de óvjak: ne vedd ténynek minden gondolatát! Rágészet is létező valami és nem csak a történetet írja le az emberi történéseket.

Sipos György 2020. 07. 16. 21:06

Kedves Lajos!

Nagyrészt egyetértek, kivéve a genom témát, mert ezt még a mostani szakértők sem értik igazán.

Ha csak belegondolsz, hogy most milyen markerek alapján osztják az észt, akkor látható, hogy a helyzet teljes genomra nézve sokkal-sokkal összetettebb lehet. Miért? Mert genom szinten sokféle genetikai mintázat, akár egymást átfedő, térben és időben változó szekvencia mintázatok jelenhetnek meg. Egy ilyen szintű analízissel nagyon sok mindent helyre lehetne tenni! Ezek teljesen más dimenziók mert komoly matematikai, számítógépes potenciált igényelnének.

A hajdani doktori témavezetőm mondta, hogy nekünk a legfontosabb kérdéseket kell feltenni és válaszokat találni rá. A morzsákat majd felcsipegetik a tyúkok.

Darai Lajos 2020. 07. 16. 21:48

Kedves Feri!

Majd az egészről beszéljünk inkább, most csak két dolog.

A Máriát is máshonnan vezeti le. Döbbenetes dolgokat mutat a vatikáni könyvtárból való (valakik által és közzétett) képi anyag kapcsán. Érdeemes megfontolni, mert az is korábbi minden iratnál.

A kumráni és Nag Hammadi azért párhuzam, mert az ottani töredékek azonosak a Biblia egy-egy helyével, és ezzel bizonyítják a bibliai szövegek eredetiségét

Darai Lajos 2020. 07. 16. 21:10

Kedves Gyuri!
Egyetértek.

Sipos Gyögy 2020. 07. 16. 21:20

Egyébként Révész Péterrel is teljesen egyetértünk a mostani eredményekkel kapcsolatban. Péter nem biológus de egy jó matematikus.

Cser Ferenc 2020. 07. 16. 22:35

Kedves Lajos!

Most még kevésbé értem a kumrani és Nag-Hammad-i tekercsek ügyét.

Éppen az a gond velük, hogy számos helyen eltérnek a bibliai szövegektől. Mi az, hogy azok eredetisége? Amit ma Bibliaként kézben tartanak, annak legrégebbi 'eredeti' szövege (görög) a 6. századból maradt fenn. Azért érdekesek a Holt-tenger-i tekercsek, mert azok fél évezreddel korábbi szövegek és görög, héber és arámi nyelven íródtak. A biblikus szövegek mellett azonban számos mást is tartalmaznak. A Háború-tekercs pl. nagyon nem illik Vatikán eszmeiségébe.

A Nag Hammadi-tekercsek számos nem kanonizált könyvet is tartalmaznak, azok a katolikus egyház szemében fölöttébb eretnekek. Nem illenek a hivatalos felfogásba. Lásd pl. Mária, vagy Tamás evangéliumát onnan.

Ezek a tekercsek a megfelelő időt jelző korból származó pergamenre, ill. bőrre íródtak és bőven a nagy hamisítások ideje után kerültek elő. Ki hamisította volna azokat és miért?

Lajos, itt azért már megáll az ütő.

Jázus keresztjénél három Mária (Mirjam) volt. Mind a három királynői rangban volt. Jézus anyja, Jézus felesége és a harmadikra most nem emlékszem.

Mária Magdaléna Jézus törvényes felesége és gyermekeinek (egy lány és két fiú) anyja volt. A dávidi család nem volt más, mint az eretnek fáraó családjának egyik ága. A Dávid név valójában DWD és ez az egyiptomi TWT - azaz Toth megfelelője, azaz a Dávidok a Tuthmozidok egyik ágát jelentik. Valójában Judea törvényes királyi családja volt. Emiatt állt a bál, hiszen a Makkabeusok és a Dávidok etnikailag nem voltak azonosak. A Makkabeus család a papi főnemesi vonal volt, a Dávid pedig az egyiptomi fáraó alága.

Ezt – gondolod – Vatikán 'hamisította' bele a kodifikált szövegekbe? Kétlem. A Holt-tengeri tekercsek alapján lehetett mindezeket kihámozni, a jelentésüket megfejteni – Vatikán legnagyobb ellenzése mellett.

Node, ez csak egy dolog. Elolvasom és majd véleményezem. De rengeteg anyag, nagyon sok mindent kell megfontolni, így időt kérek rá. Már nem vagyok a régi.

Cser Ferenc 2020. 07. 17. 1:21

A hajdúk is őslakosok

Kedves Gyuri!

Persze, igazad van, de csak akkor, ha a genom szakaszait kitágítva a vizsgálati anyagot is kitágítod: több millió személyt kell hozzá megvizsgálnod és az elérhető – átvizsgálendő – korok szerint ennek még többszörösét. Egyébként sem a matematika, sem más nem ad a valóságnak megfelelő – azt hasznosítható, megbízható – eredményt.

Itt a gond, Gyuri! A statisztikai valószínűség igen nagy számú adat együttes vizsgálatát igényli. Ha a függő változók számát növeled, akkor a függetlenek számát még inkább meg kell

növelned. És ezt ki fogja pénzügyileg támogatni, ki fizeti ennek az árát? Hiszen az eredmény a gazdaságot tekintve közömbös.

Korábban írtam: a felmenőim közül a két nagymama hajdú származású.

Utána mentem: hajdúk valóban marhapásztorok, inkább marhahajtók voltak, katonai képességgel, ezért is segíthették Bocskait, viszont az eredetüket rosszul ítélt meg. A hajdúk a helyi lakosságból kerültek ki, azaz feltehetően maguk is a magyar etnikum részei voltak. Lett légyen az az őslakos, vagy az évezredek során betelepedett és befogadott népesség része.

Darai Lajos 2020. 07. 17. 11:51

Kedves Feri és Gyuri!

Egyetértek Gyurival, hogy most itt kell igazán dolgozni, a Kárpát-medencében és környezeteiben.

De Ferivel is, hogy egyéni családfák összegzéséhez előbb mindenkiét meg kellene csinálni – s akkor most genetikailag is.

Igen fontos Feri saját példája, mert a magyarságon belüli elnevezéseket (szarmata, besenyő, kun, jász, szlavón, tót, rác, horvát, bosnyák, szerb, székely, oláh, stb) sokszor országrészből és sokszor valamilyen népi jellegzetességből vették, – mint a hajdúknál is látszik – politikai névként használva az államhatalomban (mert például adót fizetett a katonai védernyőért cserébe és külön kormányozta magát a terület), de a népi szinten magyarokra vonatkozott.

Elég megnézni a magyar király címeit (még a Habsburgok is nagy előszeretettel használták), például Mátyás király címereit, stb. De ha Nagy Lajos hadjáratokat vezet délre, s ezt még Zsigmond is megkísérli, annak ugyanez a szerkezet lehet az oka: vállalta a magyar király a védelmet, tehát teljesíteni kell, mert az adó valószínűleg bejött, vagy fordítva, hogy jöjjön, harccal kell biztosítani a bitorló ellen. És ez már a longobárdnak nevezett korszak óta így van, mert egyrészt ők nem germánok, másrészt garanciát kapnak a magyar (akkor avarnak mondott) hatalomtól, hogy megy innen délre a katonai segítség (Bonfini szerint), ha nem sikerül nekik ott minden lépésük katonailag. Aztán befurakodtak az oszmánok, és Mátyást már elrekesztették a délibb részekről, de azért még feleséget tudott szerezni vagy kapni onnan.

De kelet felé is így van ez, akár a kijevi rusz, akár Halics és Lodoméria esetében. Bolgár nép sincs itt, csak ilyen vezetés, tehát arrafelé is hatalmi alávétést jelent eleinte, ha megjelenik a szlav szó. Aztán a szláv nyelv elterjedése más térszakra, sok tényező közrejátszása folytán és igen későn.

Ausztria sem létezik, hanem az időleges germán uralkodók megjelenésének valamilyen családi szintű maradványai az „osztrák hercegek”, akik közül az „örgróf” csak határőr várkapitány, és a bécsi úr sem több eleinte, mint egy mai polgármester (és várkapitány egy személyben).

Ferivel leírtuk a birodalmak képtelenségét a tartós fennmaradásra. De nem adtunk méreteket, hogy mettől nem tud már fennmaradni. De az képződni se tud akkorára, ezt nem vettük figyelembe. Azaz a Fomenko-csoport megállapításai, hogy a római birodalmat az utólag bizáncinak mondott, de magát rómainak tekintő és Romániának hívó, Konstantinápoly székhelyűről mintázták, és csak az az egy volt – az első és egyetlen római birodalom, – mert a német-római csak smafu, utólagos igazolás a területfoglalásra, befolyásra, császári rangra. Ezt akár ki lehet terjeszteni a nagysándori és a perzsa birodalomra is, magyarán, hogy azok se voltak akkorára nőtt birodalmi méretűek. Ez csak arra jó utólag hangoztatva, hogy a középkor végi, újkor eleji birodalom képződést igazolja visszamenőlegesen, az egyre véresebb elnyomást és tömeggyilkosságot az ókori mintákkal védje, hogy ez „örök emberi”, ez az öldöklés. Sokakat megtéveszt, és azt hiszik, hogy az a dicsőség, hogy a „szkítákként” mi sokkal jobban tudtunk ölni. Ráadásul a dolog világbirodalommá tágult és világháborúkká a feltétel-rendszere – és százmillióssá az áldozat-szám.

Most csak találmokra soroltam fel, de például a rácok a Rasciából vannak, aminek van még korábbi neve is, de triballoknak is mondják őket, egészen máshol, mint ma. Ez a horvátokra is vonatkozik. A dél-szlávok ugyanis nagyon későn terjedtek nyugatra a Duna és aztán a Száva déli oldalán. Az osztrák császárság vagy Habsburg monarchia érdeke volt a török kiűzése után őket bekebelezni és neveket adni nekik a korábbi magyar történelemből.

A bosnyákok Rama nevével se nagyon tud mit kezdeni a mai történelemtudomány, pedig tényezők voltak, hiszen tudjuk a híradásból, hogy a bosnyák király ruhája, amiben megjelent Budán, negyvenezer aranyat ért.

A lényeg, hogy körben érvényes, amit éppen a rácokra mondok, akiknek illír mivolta is figyelembe veendő a horvátokkal, szlovénokkal, macedónokkal, albánokkal együtt. Aminek utólagos területi megjelenését, ráoktrojálását mutatja pl. a sok „kosaras és teniszező” horvát és szerb igen magas srác, mert ha igaz lenne középkori magyar királyság-beli jelenléte az elődjeknek, akkor ez nálunk is jellemző lenne, de nem az. (Ugyanaz a genetika táplálhatja, mint a közép-afrikai magasakat.)

Ugyanakkor megfigyeltem itt a környéken, hogy Velencén és Baracsán feltűnően fehér bőrű, ébenfekete hajú és kékszemű hölgyek vannak. Az országosan tapasztaltnál sokkal nagyobb arányban. Félreértés ne essék, ők nem cigány származásúak. Csak az etruszk–magyar azonosság tudom kapcsolatba hozni a dolgot, amit tehát vizsgálni kellene szintúgy. Ez pedig olasz minták igénybevételét is jelenti. Akármennyire elrugaskodottnak is látszik ez, ilyené csak a megszokott, történelemhamisítás által kiosztott népelrendezés teszi. Például a VII. Konstantin féle, *A birodalom kormányzása* c. iratot arra használták a történelemírók (hamisítók), hogy minden nem germán népet keletről, messziről származtatva és idevándoroltatva iktassanak ki a terület jogos birtoklóit, igénylőit közül itt. Mivel a klasszikus kori óriási szereplésük ellenére a mai görög területnek hiányzik a középkora, őket is vizsgálni kell velünk kapcsolatban, mert Hérodotosz túl elevenen ismer minket, hogy ne lettünk volna szomszédok.

A lényeg, hogy valami olyan tervet kellene kidolgozni, hogy „közép-európai összehasonlító genetikai elemzés”, ami jól hangzana, mert benne lenne a komparatiztika, amit imád a globális pénzvilág. Olyan adatbázis rendszert kellene felállítani, eleinte csak a már meglévő adatokat összegyűjtve ezekből a gazdag államokból, ahol biztosan vannak ilyen adatok. Tehát nyugatról és délről, de persze amennyire lehet, északról és keletről is. Kialakítani egy módszertant az adatösszeállítás számítógépes végzésére és aztán „az eredmények követelnék” a további adatfelvételt, és akkor lehetne célzottan új mintákat begyűjteni. A törökök is adnának pénzt, mert nemcsak büszkék lehetnének a sok elhurcolt rab leszármazottainak genetikai részesezésére belőlünk, hanem mai szaporodással hódító törekvésüket is alátámasztani vélnék vele – ami veszélyes, de talán nem miránk. Mindenesetre érdekes lehet nagyon, ha az Anatóliából Németországba érkezett török vendégmunkásnak, és a Kárpát-medencei kapcsolatokkal bíró munkaadójának közeli a genetikája.

További érdekes dolgok derülnének ki, mert pl. Kádár utolsó bosszúja az volt (Sztáliné a Zaporozsec autó), hogy beengedtek a zöldhatáron 200 ezer oláh cigányt, akik gyökereit valószínű, csak Moldvában és Havasalföldön lehet megtalálni (ottani korábbi rabszolgák). Pár évtizede még azt hangoztattam, hogy elég lenne csupán minden magyarországi cigány nagyszüleit megkeresni, hogy kiderüljön: a fele migráns, mai szóval illegális bevándorló eredetű, tehát csinján a követeződéssel.

Az is érdekes lehet majd, ha kiderül, hogy nem a mai Németországból hozták a svábjainkat a Dunántúlra, hanem arról az északi területről, amit cipszerek laktak aztán, de ők is csak később mentek annyira északra, azaz előbb délebbre laktak, ahol például a bányák voltak, stb. Mert a mai cipszer területen korábban nem nagyon lehetett megélni. Látszik az osztrák birodalmi érdek, hogy úgy felvirágozott aztán a terület, dőlt oda a központi pénz. A bajorok léte is külön misét megérdemel. De így a mai erdélyi szászok honnan érkezése is igencsak érdekessé válik. Mert lehet, hogy másik korábbi magyar területről, stb.

Amennyiben a szlávot a keleti ortodox vallással terjedő nyelvnek tekintjük, még a mai távoli szlávoknak is lehetne találni itteni gyökereit, lásd a ruszin és az orosz viszonyát, de a délszlávokat is már említettem, és a lengyelek, csehek is keverték lehetnek eredeti, nyugatra vándorolt Pripjaty-szlávokkal és innen feláramló magyarokkal.

Egyébként még a spanyolokat is vizsgálnám az Attila hunjai körüli ügyek miatt, a franciákat a magyar hangzású helynevek és a magyar kinézetük miatt, és az angolokat is, mert nagyon sok a hasonlóság velünk, például a Carrick nevű ManUnited focista – már másodedző – kiköpött úgy néz ki, mint az édesbátyám.

Még egyszer mondom, ne riasszon el benneteket, hogy nem azt találjátok a mai történelemkönyvekben, amit itt leírtam, de annak a hiánynak a nagy része csak mulasztás, mert ugyan miért nem tisztázzuk a magyar király alattvalóit, a hiány másik része pedig kemény érdek: aki előbb volt itt, akié a „római örökség” stb, azé a jog az uralkodásra. És amikor minket a török támadás megbénított, a nyugatiak akkor írták meg saját szájízük szerint a történelmet – számunkra is. A felszabadítás után pedig már monopol helyzetben diktáltak, cenzúrával és tudományiskolával (katedrát, állást csak a hithű kapott). De azt megjósolom, hogy ha elvégeznénk egy ilyen kiterjedt összehasonlító vizsgálatot, nagyon az jönne eredményként, amit leírtam kikövetkeztetett, feltételezett valóságként. Tehát úgy kellene a vizsgálatot összeállítani, hogy adjanak rá engedélyt és pénzt, tehát látványos „európai testvériség” jegyében, de abból bizony mi jönnénk ki győztesen.

Cser Ferenc 2020. 07. 17. 12:40

Kedves Lajos és Gyuri!

Lajos gondolatmenetével sokban egyezik a magamé is. Mindenekelőtt: a szerbek és horvátok csak az avar időkben kerültek oda a Kárpátok északi oldaláról (Lengyel-síkság) a 'bizánciak' elleni puffer népként. De ez megint nem jelenti azt, hogy ők és csakis ők éltek ott, mert előttük a trákok és az illirek területe volt az. Viszont maguk is a Kárpát-medencéből kiinduló vonaldíszes kerámia műveltségéhez tartoztak, rengeteget vihettek a Medence nyelvéből, csak a kurgán hódítások során azzal ötvöződtek. Nem véletlen, hogy a Semino-munkában éppen a nyugati szlávokat (lengyel, horvát, ukrán) találták a magyarhoz legközelebb állónak.

Az etruszkok ugyanolyan ún. neandervölgyi maradvány területén éltek, mint a magyarok (bükki kultúra) – de a baszkok is. Nézd meg a három nyelvet: keményen ragozó, sőt, a baszk és a magyar abban közös is, hogy a többesszámot k-val képezi. Egyébként a nyelvtanunk üti egymást: míg a magyar accusatív, a baszk ergatív nyelv (mint amilyen több kaukázusi nyelv, mint amilyen volt a sumér, és mint amilyen mind az amerikai, mind az ausztrál bennszülöttek nyelveinek a zöme). Az európai nyelvek egyébként accusatív nyelvek – a baszk kivételével.

Sipos György 2020. 07. 18. 21:25

Kedves Lajos és Feri!

Köszönöm a gondolatokat! Egyetértetek mindenben, a Lajos által írtakat is természetesen beleértve!

A megfelelő módszertannal meg lehetne találni az esetleges „neandervölgyi” nyomokat is. Nagyon érdekes és izgalmas témák ezek.

Viszont nem tudom, hogy milyen érdekeltség lesz képes arra, hogy hiteles tisztánlátási igénnyel ezeket a feladatokat megoldja.

Annyi bizonyos, hogy van egy nagy projekt terv ami ezt a témát átfedő céllal fog elindulni!! Nem tudok sokat róla, de jobb is, ha itt nem beszélünk ezekről a részletekről.

Keresem a megoldást.

Cser Ferenc 2020. 07. 20. 2:11
Az „új” magyar korai történelem – maradt a régi

Kedves Lajos!

Alant az új magyar történelemtankönyv lényege. Honfoglalás....

Szabados Györgyöt biztos ismered, hisz a közeledben él és dolgozik.

„A Fejér megyei hírportál, a Feol.hu interjút közölte Szabados Györggyel, aki két fehérvári kutatóhely, a Siklói Gyula Várostörténeti Kutatóközpont és a Szent István Király Múzeum munkatársa, illetve az MKI – László Gyula Kutatóközpont és Archivum igazgatója. A szakember dolgozta át az új történelemtankönyvek korai magyar történelmét tartalmazó részeit.”

(Korai magyar történelem: átdolgozták a történelemtankönyveket. *Magyar Nemzet* 2020. július 19. <https://magyarnemzet.hu/belfold/korai-magyar-tortenelem-atdolgozasra-kerultek-a-tan-konyvek-8398428/>.)

Ami miatt neked ezt jeleztem, az, hogy a hivatalos történelmi álláspont megint sztyeppei bevándorlást, „honfoglalást” akar okítani, csak hát most nem az uráli eredettel, hanem az Árpád-ház vélt forrásából elindítva. Az Árpád-házi klán azonosan egyenlő a magyar néppel – ezen az alapon. Egykúta – ahogy az 'óhéber' közmindás megállapítja

Darai Lajos 2020. 07. 20. 11:51

Kedves Feri!

Szabados nem ismerem, később hozták Fehérvárra az MTA BTK Történettudományi Intézetéből, mert itt úgy látszik nem találtak a feladatra 'alkalmas' személyt. Pedig van jópár szerintem. A kodolányis munkatársaim egyike a Kásler-intézet ig. helyettese lett, a másik pedig nyugdíjazásáig volt a fehérvári múzeum igazgatója.

Cser Ferenc 2020. 07. 25. 8:10

Kásler-riport az Árpád-ok génjeiről és a magyar néphez való kapcsolatáról

Kedves Lajos!

Itt van Káslerrel egy riport az Árpád-ok génjeiről és a magyar néphez való kapcsolatáról.

Visszautasítja, hogy az Árpádok génjeiből a magyarokéra lehet következtetni, miközben a magyarokat végig oda teszi, ahová az Árpádok kerültek. Íme:

Niczky Emőke: „*Nagyon hibás útra téved, aki nem folyamatában értelmezi a dolgokat.*”

Magyar Nemzet 2020. július 25. <https://magyarnemzet.hu/belfold/baktriatol-a-karpat-medicineig-ujra-kell-ertelmezni-az-okori-irasokat-es-a-magyar-nepi-hagyomanyt-8424387/>

Kásler Miklós szerint újra kell értelmezni az ókori írásokat és a magyar népi hagyományt. Egy tudós akkor is tudós, ha éppen miniszteri székben ül. Kásler Miklós onkológusprofesszor, az emberi erőforrásokért felelős tárca vezetője soha nem titkolta a magyarok eredettörténete iránti érdeklődését. Kutatócsoportjával nemrég azonosították az Árpád-ház férfi tagjaira jellemző DNS-t. A bejelentésnek természetesen nagy volt a sajtóvisszhangja, s ahogy lenni szokott, kapott érte hideget-meleget a baloldaltól. A professzor most a kutatás részleteibe avatja be a Magyar Nemzet olvasóit.

– *Mi motiválta egyáltalán az Árpád-dinasztia archeogenetikai kutatásának megindítását?*

– 2005-ben Kolozsváron előadást tartottam a daganatok molekuláris diagnosztikájáról. A rendezvényen Raskó István, a szegedi biológiai központ professzora egyebek mellett a genetika archeogenetikai vonatkozásairól, a honfoglalás kori vizsgálatokról adott elő. Régi barátság fűz hozzá, mert én a szegedi mikrobiológián voltam diákkörös, ő pedig ugyanott tanársegédként dolgozott

annak idején. Később, vissza-visszagondolva az előadást követő beszélgetésünkre, felvetődött bennem a gondolat, hogy meg kellene próbálni genetikai módszerekkel vizsgálni az Árpád-házi csontmaradványokat, hogy meghatározhassuk a személyeket. Pontosan lehet tudni ugyanis, hogy a férfi DNS-nek létezik egy olyan szakasza, amely kizárólag ugyanabban a családban és csak a férfiakon ismétlődik. Szinte mindig ugyanaz a szakasz, az idők végezetéig. Annyi változás történhet, hogy körülbelül 100-150 évenként úgynevezett SNP (egy nukleotidos polimorfizmus) mutáció alakul ki és rögzül, de a szakasz egyébként nem változik. Ezt nem hordozzák a család nőtagjai, ők viszont hordozzák a mitokondriális DNS-t, amelyet csak a nők örökítenek, és – hasonlóan a férfi vonalhoz – szinte soha nem változik. Ha tehát meg akarjuk határozni a Székesfehérváron eltemetett királyok személyét, akkor meg kell határozni egy Árpád-házi férfi DNS-ét, hogy azonosíthassuk a többi Árpád-házi férfit, köztük a királyokat is. A Jagellók esetében az ő rokonságukból kell mintát venni, ám mivel a fehérvári maradványok ismeretlenek, el kell jutni Lengyelországba, hogy hozzájussunk a Jagelló DNS-hez egy megfelelő csontvázból. Ugyanez vonatkozik Habsburg Albertre, az Anjoukra, Szapolyaira, Hunyadi Mátyásra. Logikailag végig jártuk a genealógiai utat, a családfát, arra jutottunk, hogy minden egyes királyi maradvány esetében meg lehet határozni a családfát, a származást.

– *Mi volt az első lépés, honnan indultak el?*

– Mivel nagyon valószínűnek látszott, hogy III. Béla királyunk jelenleg ismert csontváza ténylegesen az övé, ezért engedélyt kértem Erdő Péter bíboros úrtól a vizsgálathoz. Ő rendkívül készségesen és támogatóan viszonyult a kéréshez, hogy mintát vehessünk nemcsak III. Béla csontvázából és a feleségéből, Anne Châtillonéból, hanem további, a Mátyás-templom alagsorában nyugvó királyinak feltételezett csontokból is. Amikor megvolt az engedély, akkor támogatást kértem a kormánytól. A régészet ügye a Belügyminisztériumhoz tartozott, és Pintér Sándor miniszter úr húszmillió forinttal támogatta a kutatást.

– *Neves nemzetközi szaktekintélyeket is bevont a kutatásba. Miért volt szüksége rájuk?*

– Eleve abból indultunk ki, hogy ha közzéteszünk a saját vizsgálatok alapján született eredményeket, akkor rögtön megkapjuk az észrevételeket, hogy mi közünk van az archeogenetikához.

– *Így is megkapták.*

– Igen, többen úgy tekintettek ránk, mintha csodabogarak lennénk. Mi azonban tudtuk, hogy lehetséges DNS-t kivonni ősi csontokból, ezt nemzetközi példák is igazolták. Raskó Istvánnak is sikerült még honfoglalás kori lovak esetében is. Leültünk hát vezető régészekkel beszélni, aminek az lett a vége, hogy megígérték, küldenek nekünk középkori csontmintákat, vonjuk ki belőle a DNS-t. Ez már megelőzően is sikerült. Tökéletesen tisztában voltam azzal, hogy párhuzamos vizsgálatokat kell végeznünk külföldi szakemberek bevonásával, mert ha csak magyarok vannak a csoportban, akkor könnyen megkaphatjuk, hogy elfogultan értelmezzük az adatokat. A neves külföldi intézmények bevonását Melegh Béla pécsi professzor vállalta, és kettőt hívott meg a valóban legkiválóbbak közül. Minden egyes csontról külön-külön is és együtt is CT-felvételek készültek, így három dimenzióban láttuk a csontokat, térben elforgatva is, és így össze is lehet rakni a csontvázat. Mérlegeltük, melyik csontban dúsul a leginkább a DNS, tehát melyik csontokból kell venni mintát. Meghatároztuk még azt is, milyen eszközzel vesszük a mintát, nehogy hő fejlődjék, mert az degradálhatja az esetlegesen meglévő DNS-eket. A kinyert mintát négy részre osztottuk, az egyiket az MTA Régészeti Intézete kapta, a másik maradt nálunk, a két további mintát pedig a külföldi partnerekhez juttattuk el. Az egyikük, a göttingeni, kimondottan archeogenetikával foglalkozó intézet, a világ egyik vezető intézete volt. Minden minta kódot kapott, és senki nem tudta a vizsgálatok alatt, hogy a kód mögött milyen csontból származó minta van, mert a legvégén a nyert eredményeket így lehetett úgy összevetni, hogy a manipulációnak a legkisebb gyanúja se vetődjék fel. A göttingeni, és a mi eredményeink mindegyik minta esetében gyakorlatilag teljesen egybeesett, ami azt jelentette, hogy az adatok kölcsönösen hitelesítették egymást. Ez nagyon fontos pont volt.

– *Őnök szinte biztosra vették, hogy III. Béla maradványai találhatóak Székesfehérváron, míg több hivatalos közlés is Könyves Kálmánt említi.*

– Könyves Kálmán halálát úgy írják le a krónikák, hogy az „agyveleje” kifolyt a fülén. Sőt még azt is leírják, hogy párakötést tettek rá. Vagyis hólyagos középfülgyulladás okozta Kálmán király halálát, ami viszont deformitást okoz a koponyán, és azt CT-vel ki lehet mutatni. III. Béla koponyáján nincs ilyen eltérés, viszont látszik egy trepanáció, koponyalékelés nyoma. De olyan trepanációé, amely nem ütötte át a koponya mindkét csontlemezt, csak a külsőt. Magyarán valószínűleg rituális beavatkozáson esett át. Éppen emiatt könnyen tisztáztuk, hogy a koponya III. Béla koponyája. A vizsgálati eredményekből az derült ki, hogy még egy Árpád-házi király nyugszik jelenleg a Mátyás-templomban. Az anyai mitokondriumok vizsgálatával kizártuk, hogy III. Béla testvére vagy leszármazottja lett volna, nem hordozta ugyanis III. Béla feleségének jellegzetes, női ágon öröklődő génjeit. Anne Châtillon csontvázát viszont a DNS-bankok segítségével vissza tudtuk vezetni az örmény királyi családig. Tehát két dolog azonosította III. Bélát, egyrészt a felesége DNS-e, illetve hogy a király nem szenvedte el azt a betegséget, amelyikben Könyves Kálmán meghalt. Ez volt tulajdonképpen az első felvonás, a második pedig az, hogy a kivont DNS-t tovább vizsgálták több irányban. Az első fázisban a jellegzetes, tehát a férfi haplocsoportot is jellemző STR (short tandem repeat vagy mikroszatellita) markerekre, a nők esetében pedig a mitokondriális DNS-re fókuszáltak a vizsgálatok. A második fázisban az új generációs szekvenálást alkalmaztuk. A 100-150 évenként ismétlődő mutációk alapján 4500 évet tudunk visszszámenni, és földrajzilag meg tudtuk határozni, hogy akkor mely területen éltek az Árpádok férfi ősei és rokonaik a jellegzetes génszakaszt hordozó nagyon szűk csoport. Ezt úgy írtuk le, hogy negyven populáció génbankokban lévő 4340 mintájával hasonlítottuk össze, amelyekből 208 olyan egyént megszekvenáltunk, akik az Árpádokra jellemző R1a-Z2123 főcsoportba tartoznak, ezzel ezen csoport alágait meghatároztuk, azaz a törzsfa evolúciós útja és az is, hogy az alágak mely népegekben vannak jelen, azaz mely földrajzi régióban terjedtek el. Ráadásul az Árpádok hordoznak egy egészen jellegzetes alcsoportot a haploidon belül, ami csak a család férfitagjaira jellemző. Ez az alcsoport ezért külön (ARP) jelzést kapott. A munkába bekapcsolódott Ne-paráczi Endre neves populációgenetikus is. Nagy öröm volt számomra, hogy a két irányból vizsgálódó, tehát a dinasztia, illetve a nép genetikai elemzését végző csoportokat össze tudtam kapcsolni, mert amivel mi foglalkoztunk, az egyetlen egy család. Az Árpádok őseitől jövőnk visszafelé egészen az Árpád-ház kihalásáig, ha kihaltak egyáltalán, mert azt nem lehet biztosan állítani.

Soha senki nem állította, hogy az Árpádok genetikai átörökítőanyaga ugyanaz, mint a populáció összes többi tagjé

– *Milyen népek éltek az ősök földrajzi helyén, Baktriában?*

– Ehhez vissza kell menni a történetírókig, Sztrabónig és Hérodotoszig, latinokig, bizánci és arab krónikákig és másokig. Ők leírták a szkítákat, Nagy Sándor hadjáratait, meghatározták Baktria területét, ami a turáni alföld pereme, tehát a jelenlegi Észak-Afganisztán, illetve a különböző „isztánok”, Türkmenisztán, Üzbegisztán, Kazahsztán déli területe. Ott helyezkedtek el 4500 évvel ezelőtt, pontosan az ókori Baktriában Kr. e. 2500 és 2000 között. Vagyis durván félezer évig éltek ezen a területen, amit többé-kevésbé a Turáni-alföldnek nevezhetünk. Majd 2000 évvel ezelőtt, tehát Krisztus korában, vagy fogalmazhatnánk úgy is, hogy amikor a Kr. e. 200 körül keleti birodalmat alapító ázsiai hunok elindultak nyugati irányba, Európa felé, útba esett az Uráltól délre és nyugatra fekvő terület, ahol akkor megtalálható volt ez a gén. Ott, amit az ókori történetírók Szkítiának írtak le. Erről a területről írták, hogy szarmaták, alánok lakták, a mai „isztánok” területét pedig szakák, masszagéták és más népek. Természetesen figyelembe kell venni a populációk állandó mozgását, keveredését is. Nehezíti a népek azonosítását, hogy más-kepp nevezték saját magukat, mint ahogy őket a környező népek nevezték. A megfelelő következtetés azonban kimondani nem az én feladatom, bár van róla elképzelésem. A magyarázat legyen a történészek és a nyelvészek dolga.

– *Önmagában már az a kijelentés is szentségtörésnek számít, hogy a kutatások eddigi eredményéből akár a nyelvészek is levonhatnak következtetést. Vajon merik-e vállalni a munkát?*

– A kérdés úgy alakult ki, hogy a nyelvészettudomány létrehozta a XIX. században az úgynevezett nyelvi csoportokat, amelyeket egyúttal az etnikummal azonosított. Ezen az alapon csoportosították az indoárjakat, a germán nyelveket beszélő germánokat, a szlávokat. A magyarokat a finnugor nyelvcsaládba helyezték. Manapság, több mint egy évszázad után már mindenki elfogadja, hogy az etnikai és nyelvi rokonság két különböző dolog. A finnugor és a türk nyelvi rokonság azonban változatlanul vita tárgya. Gyorsan lepergő évezredek és a változó élőhelyet, a mozgás irányát azonban figyelembe kell venni. Senki nem állíthatja bizonyosan, hogy nem találkoztak a mi őseink, vagy adott esetben az Árpádok ősei a finn vagy az ugor népek őseivel. Na de hol, az Urál keleti, vagy a nyugati oldalán, esetleg Baktriában? És mikor? Ki vett át és kitől nyelvtant és szavakat? Hol találkozhattak és mikor? És még milyen találkozások és hatások lehettek? Hogyan kerültek a magyarok a Kárpát-medencébe, s hogyan kerültek a finnek és ugorok az Északi-tenger partjára? A távolság több ezer kilométer. Számos efféle kérdés vetődik fel, amire választ kell adni.

– *A bejelentés nagy sajtóvisszhangot váltott ki, számos cikket, megjegyzést lehetett olvasni. Folyamatosan előhozakodtak azzal, hogy hogyan lehet az uralkodó dinasztiát bármilyen módon azonosítani a magyarsággal?*

– Ilyet soha nem is tettünk. Megint a szokásos módszer köszön vissza, amin már túl kéne lépni. Az ember leírja feketén-fehéren a megállapításokat, a tényeket. Csak el kellene olvasni. Ehelyett olyan kijelentést tulajdonítanak nekünk, amit soha nem írtunk és nem is mondtunk, aztán elkezdik cáfolni. Soha senki nem beszélt arról, hogy az Árpádok genetikai átörökítő anyaga ugyanaz, mint a populáció összes többi tagjáé, hiszen minden egyes személynek más és más a genetikai állománya. Az Árpádoké úgy kezdődik, hogy R1a, egészen nyolc további betűig. Ahogy elhagyjuk a betűket, egyre ősbibb és szélesebb csoport rokoni érintettségét találjuk, és így jutunk vissza az időben az R1a-hoz, ami betéri Eurázsia jelentős területeit. Butaság tehát, amit beszélnek, nem értik a dolog lényegét.

– *Nyilván az afgán eredet felvetése is ilyen félreértés, igaz?*

– Persze. Meg tudja mondani valaki, hogy 4500 évvel ezelőtt ki volt jelen a Kárpát-medencében, vagy hol voltak 4500 éve a germánok Berlintonól, a szlávok Kijevtől, a jelenlegi afgánok Kabulból? Az ilyen kommentárokkal nem nagyon érdemes foglalkozni, mert nincs ismeret mögöttük. Mintha az ember a főkát tanítaná futballozni és beszélgetne vele a labdajátékokról. A tudományban tézis, antitézis, szintézis létezik. Tényt ténnyel, érvet érvel kell szembesíteni. A beszólásokat nem lehet értelmezni. Ezzel együtt én mindenkinek elfogadom a jogát, hogy azzal foglalkozzon, amivel szeretne. A különbség vagy a határ ott van, hogy az ember milyen érveket, tényeket tud felsorakoztatni. Itt van az Árpádok génje, nagyon pontosan leírtuk. Aki ezt a kutatási eredményt valamiért vitatja, az határozza meg maga az Árpádok haplocsoportját is, és ha nem egyezik a kettő, akkor tovább kell a problémát akár további kutatók bevonásával vizsgálni. Folyamatosan újra és újra ugyanazokat a kérdéseket fel lehet vetni, sőt fel is kell vetni, mert a vizsgálmódszerek fejlődnek, újakat fedeznek fel, és mindig tovább lehet lépni. Ilyen továbblépésre nyílik most esély a finnugor nyelvcsalád elméletét újragondolva. Mert semmi kétségem nincs, hogy például türkökkel, finnekkel és ugorokkal is találkoztak eleink. Valószínű, hogy másokkal is. A nyelvek változtak, hatottak egymásra. A nyelv sem állandó, miként a népek, amelyek beszélnek őket, szintén változnak az időben és földrajzilag is.

– *Őn szerint a finn és a magyar nyelv közötti kapcsolatot jelző kölcsönhatások mikor alakultak ki, s mikor hatottak egymásra?*

– Nyilván a kölcsönhatások úgy nem alakulhattak ki, hogy a népek ötezer kilométerre voltak egymástól, az idők során azonban a távolság változott közöttük. Lehet, hogy ami egy időpontban ötezer kilométer vagy háromezer kilométer volt, az ötszáz évvel korábban csak százötven kilométert vagy a szomszéd falut jelentette. Aki nem folyamatában értelmezi a dolgokat, nagyon

hibás útra téved. Ezekre a folyamatokra azonban az újabb és újabb kutatási eredmények ismeretében újra és újra másképpen kell tekintenünk. És ez így van jól. Mi a szerencsés népek közé sorolhatjuk magunkat: van ősi történelmünk, kultúránk, hagyományaink, nyelvünk, bár a magyar múlt még lezáratlan. Van még mit kutatni.

Darai Lajos 2020. 07. 25. 11:49

Kedves Feri!

Éppen az imént olvastam, igen ez a hiba, de van más is.

Mivel Sipos Gyurival a dolgok megrekedni látszanak, beszálltam a körlevelezésbe, kérve, hogy legyen benne valami rend.

Gyurit majd kérem, hogy a családot jellemző genetikát értelmezze.

Cser Ferenc 2020. 07. 25. 15:21

Kedves Lajos!

Általában nem veszek részt a ZMTE belső beszélgetéseiben - bár, most volt rá kivétel. De ha igen, akkor a jövőben csatolmányként adom meg a véleményemet.

Hát, ez a mostani „vita” nem túl magas szintű eddig. Mindenki a maga dolgát akarja eladni, mégha nem is illik most ehhez nagyon. Szaniszló a mai magyar nyelv gyökeket plasztikusan értelmezve a nyelv évmilliók előtti kialakulását „modellezi”. Attila csillagász, nem társadalomtudós, de sokféle diszciplínát akar összegezni, ötvözni. Pista nem tudja, hogy a rombuszt minden kamasz rajzolta az ablaküveg párás részére az egész földön. Zsolt összegyűjtött „60 honfoglalást”, holott az csak seregek mozgását jelenti a Kárpát-medencén belül. Kívülre nem látott át a görög szem. Más szem meg nem volt. Gyurka mondja, hogy „nem tud hozzálőni”, de azért kinyilatkoztatja, hogy Árpáddal a nép is jött, mert Nagy Kálmán összeszedte a „honfoglalás hadtörténetét”.

Szóval jó lenne emelni a színvonalat az érdemi hozzászólások szintjére, csak hát ez, mint látjuk, Kásleréket nem fogja meghatni.

Cser Ferenc 2020. 07. 25. 16:17

Kedves Lajos!

Azon töprengtem, hogy mi történne, ha csak úgy, ötletszerűen elküldeném Káslernek a *Gyökereket*, hogy talán megérne egy misét, ha beletekintene – és esetleg az abban idézett adatokat megfontolná?

Persze, nem gondolom komolyan, mert ahogy a jelenlegi hazai állapotokat látom, ezzel azoknak ártanék esetleg, akiknek végképp nem akarnék ártani.

Vagy esetleg talán érdemes lenne a MEK-re föltétetni? Nem tudom, lehet, hogy nem fogadnák be. Egyébként az OSZK-nak akkoriban küldtettem 2 tiszteletpéldányt.

Bár, ahogy visszaemlékszem, és amint ezt Gyurinak meg is írtam, a főnöke kapott egy példányt és hazaérve Pokornival le is állította a könyv kereskedelmi forgalmazását.

Én a riportból a koponya eredetiségét meg hasonlókat nem akartam firtatni, csak az ütötte meg az agyamat, hogy a világ legtermészetesebb módján bezél arról, hogy az Árpád-háziak genetikája nem vonatkozik a népre, ami viszont természetesen vele együtt mozgott – és finnugorosodott, keveredett, szavakat vett fel, meg hasonló zöldségek.

Ezért jutott az eszembe, hogy esetleg mégis elküldeném nekei a könyvet PDF alakban, talán pusztán kíváncsiságból is, hogy miként reagálna rá. De ez kétélű valami, ahogy írárom főntebb, árthanék másoknak ezzel.

Darai Lajos 2020. 07. 25. 21:24

Kedves Feri!

Igen, elküldhetnéd, de azzal a szöveggel kellene, hogy szeretnéd, ha megmentené a lelkét. Meg a magyarokat is a teljes önfeladástól.

No, jó, ez től erős volt, de azért meg kellene köszönje, hogy van ilyen munka, amit te letettél az asztalra.

Nem tudom, kinek árthatnál vele.

Már tovább nem hátrálhatunk, mert lassan tényleg a téma maga is lejáratódik.

Magyar nép és műveltség eredete

Beérkező levelek

Cser Ferenc 2020. 07. 26. 4:33

Levél és könyv a kultuszminiszternek

Igen Tisztelt Miniszter Úr!

Olvastam a Magyar Nemzetben az Önnel készült riportot. Abból számomra az tűnt ki, hogy bár hallgatólagosan, de föltételezi, hogy ahol az Árpád-ház királyainak a klánja, családja élt, ott éltek a magyarok is.

Kérem, fogadja a mellékletben csatolt munkámat, amiben erről a kérdéstről a László Gyula professzor által ajánlottak szellemében elmélkedem: miszerint a nyelvészet, az embertan, a néprajz és a régészet eredményeinek összesítésével kellene megközelíteni a magyar nép és műveltség eredetét.

A könyv 2000 augusztusában jelent meg. Néhány hónappal később jelent meg az európai ősökre vonatkozó archeogenetikai vizsgálat, amit a Semino-csoport védjegyzett. Ugyancsak könyvvel egyidejűleg jelent meg Dr. Nagy Ákos szerológus a 'Kor halad, a vér marad' c. munkája. Mindkét munka az általam megfogalmazott gondolatokat alátámasztotta és ennek a lényege, hogy a magyar nép, nyelv és műveltség a Kárpát-medencében alakult ki, annak őshonos.

A munka 2006-ban elkészült angol nyelvű változata már ezeket az eredményeket is tartalmazza.

Kérem, fontolja meg a munkában felsorakoztatott adatokat, gondolatokat, érveket.

Darai Lajos 2020. 07. 26. 12:00

Kedves Feri!

Úgy vélem, a legjobb időben küldted el a levelet. Ezt arra alapozom, hogy bizonytalanságot láttam az interjúban a kérdést illetően, ami miatt most a leveled küldöd, azaz mintha kihátrálna a teljes keleti elméletből. Ezt arra is alapozom, hogy biztos vagyok benne, hogy az MKI létrehozásakor az elvi, elméleti előterjesztésben ő a Kárpát-medencei eredet elméletét hangsúlyosan megkapta. Akkor úgy látszott, hogy lesöpri ezt az asztalról és csak a keletre koncentrál, de látni kell, hogy akkor már a nagyfőnök és az országgyűlési alelnök is erőteljesen támogatta a keleti nyitást. Utóbbi most is védnöke a Kurultájnak, és mennek a milliárdok a keleti rokon népek ideutaztatására stb. Viszont most, hogy kiderült a családi kapcsolat, hangsúlyosan kiemelve a családi génszakasz jelentősége a kutatásban, megvan a keleti szál, egészen erősen konkretizálva a Turáni-medence déli szélére, s az is elhangzott, hogy a széles tömegek eredete széles, felöleli az egész dupla kontinentst, ahogy a betűkombináció egyre rövidebb, ami a közös gén együttest jelzi. Tehát

ebbe belefér az is, hogy a Kárpát-medencei népet el lehessen kezdeni azonosítani az államalapítás korszakának szereplőivel, résztvevőivel.

Szóval én reménykedem, hogy pozitív választ kapsz.

Cser Ferenc 2020. 07. 26. 13:12

Kedves Lajos!

Hogyan mondta volt a vak koldus is? 'Majd meglátjuk!'

Kíváncsi vagyok, hogy lesz-e, és ha igen, mi lesz a válasz.

Igen, érzek én is valamiféle elbizonytalanodást a riportban, nem annyira határozottan állástfoglaló, mint amikor az eredményt bejelentette. Talán azért, mert 'kapott hideget is, meleget is' közben.

Néztem az R1a elterjedését. Hát az 50% felettiek a Lengyel-síkságon vannak, egyébként pedig nagyrészt az orosz síkságon találhatóak. A Kárpát-medencében is van egy 30%-os réteg, – északon – de a többinél gyengébb a megjelenés (<https://sites.google.com/site/jafetie/haplocsoportok>). Szóval, nem áll össze a sugallt kép!

Darai Lajos 2020. 07. 26. 13:46

Kedves Gyurka!

Ha megnézed a kalászi találkozó anyagát, az igen magas színvonal, és ahhoz kell mérni, van-e valami előrelépés, amit közre lehet adni. A Rihmer-féle összeállításhoz általam írtakból kiderült, hogy nincs.

Fábiánt előrelépésnek tartom, de egyelőre csak én támogatom, de Tímárnak is tetszik. Oláh Zoli videójából látszik, arról szeretne beszélni, ha lenne hozzá anyaga, amit Fábián részletekbe menően előad. Fábián hályogkovács (aki nem tudja, hogy mit kockáztat a beavatkozása), de aki eltávolítja végre szemümről a hályogot, hogy amit eddig csak sejtésszerűen, de merészen mondtunk, ezután alátámasztva mondhassák.

Lippai Berci is szépen levezette Tordos óta a magyar paraszti kultúra folytonosságát. Lehetne rá építeni, de senki nem mondta, hogy jaj, de jó! Egyeseknél az is kiverhette a biztosítékot, hogy rovásírással elolvasta a Tatárlakai táblákat – amit se cáfolni se, lenyelni nem tudnak. Mert Záhonyi szerint nem írás, Szekeres szerint nem magyar. Itt tart a ZMTE. Engem azért nem fojtottak meg egy kanál vízben Tiszadobon, mert szerinted jó volt a pálinkám. És most is azt írod, hogy azért javaslom Fábiánt, mert engem támogat. Gondolom, Bercivel is ez a baj. De mi más lehet támogatni? A „honfoglalók” genetikai jelenlétének 2-3 %-át?

A legutóbbi Kásler-interjú nekem azt mutatja, hogy lassan eljön a mi időnk (Cserrel), ami jó lesz ez az egyesületnek is. És ezt nem azok az egyesületi, sőt ZMTE Tudományos Tanács-i tagok fogják elintézni, akik már sokkal közelebb vannak a tűzhöz, mint én.

Ezt a derűlátásomat a miniszterrel kapcsolatban arra alapozom, hogy bizonytalanságot láttam a mostani interjúban a magyar nép eredete kérdéséről, azaz mintha kihátrálna a teljes keleti eredetből. Ezt arra is alapozom, hogy biztos vagyok benne, hogy az MKI létrehozásakor az elvi, elméleti előterjesztésben ő a Kárpát-medencei eredet elméletét hangsúlyosan megkapta. Akkor úgy látszott, hogy lesöpri ezt az asztalról és csak a Keletre koncentrál, de látni kell, hogy akkor már a nagyfőnök és az országgyűlési alelnök is erőteljesen támogatta a keleti nyitást. Utóbbi most is védnöke a Kurultájnak, és mennek a milliárdok a keleti rokon népek ide utaztatására teljes harci díszben, hogy legyen miről lemásolni az „ösmagyar” harci viseletet. Csodálkoztak is, hogy a magyarok miért másolják őket. Megy a pénz az uráli s a kaukázusi városi múzeumok anyagának tanulmányozására, ottani ásatásokra szintén, ami nem Kásler ügye, és az ezt „kutatók” rendre nyilatkoznak is, sőt már a tankönyveket is átírják a déli útvonal (és a széles

nyomtávú vasút) használatára a honfoglalás 50 év alatti lebonyolításához, stb. Viszont most, hogy kiderült a vezéri családi kapcsolat, hangsúlyosan kiemelve a családi génszakasz jelentőségét a kutatásban, megvan a keleti szál, egészen erősen konkretizálva a Turáni-medence déli szélére (akármit is jelentsen ez), s az is elhangzott, hogy a széles tömegek eredete széles, felöleli az egész dupla kontinenst, ahogy a betűkombináció egyre rövidebb, ami a közös gén együttest jelzi. Tehát ebbe belefér az is, hogy a Kárpát-medencei népet el lehet kezdeni azonosítani az államalapítás korszakának itteni szereplőivel, résztvevőivel. Lesz nagy pálfordulás, majd meglátod, „hiszen mi már régóta ezt mondjuk”.

Az egyesületi kiadványi anyag ezért nagy érték, és azt esetleg ajánlhatnád az MKI-nek vagy a miniszternek egy levélben.

Elmondhatnád, hogy nálunk hitelesebben senki nem kutatta, vitatta meg és adta közre a keleti kulturális kapcsolatokat, aminek értéke most, a Nyugat összeomlásával még inkább megnőtt. Ennek a mellérendelő jellege is átfogó, nemcsak a harciasság, ami ugyan látványos, de nem az a lényeg, hanem a rendezett társadalom, mert akár a kereszténység eredete is köthető ehhez az átfogó jellegű és békés műveltségi egyetemességhez. Ugyanakkor a teljes tájékozódási félrevezetési akadályok ellenére, ami a kizárólagos finnugor eredetet engedélyezte művelni, megszületett az egyesületben a nyelvünk és földműves népünk Kárpát-medenceiségének az elmélete is, az egész európai térségre, sőt tovább is kiterjesztve ennek kihatásait. Ezért vagyunk alkalmasak a magyar azonosság új meghatározására és képviselésére.

Darai Lajos 2020. 07. 28. 14:11

Kedves Gyurka!

Azt írod, hogy „a nyelvészet határozza meg nemcsak a történelemtudomány, hanem az egész társadalomtudomány menetét több mint száz éve. Ebből talán csak a közgazdaságtudomány kivétel. A többi nem. Most pedig a genetika teszi ugyanezt. Nem gondolom, hogy tévednék. Vagy a nyelvészet a történelemtudománynak nem segédtudománya? A genetika viszont felborítja az egészet – mindegy, hol mennyiben van igaza. Egyenlőre ... a döntő szót mindég a genetika AKARJA MAJD kimondani.”

Szerintem annyiban tévedsz, hogy segédtudomány nem léphet többé a segítettje helyére. Nemcsak a fogalma szerint, hanem mondom egy éppen időszerű példát. K. Miklós és N. Endre most azért emlegeti a 4500 évvel ezelőtti Baktriát, mert a mai afganisztáni pastuknál megvan az Árpád-házi „családi génszakasz” és Hérodotosz meg Sztrabón oda teszi Baktriát arra az időre. A három állításból az első igaz genetikai alapon, de a másik kettőt éppen a Fábíán-anyag iktatja ki az igaznak tarthatók közül. Tehát marad a genetika segédtudományi állása, és a történettudomány fogja neki megmondani, hogy merre és mit vizsgálódjon tovább, hogy kiderüljön a kapcsolat valódi természete és iránya. Ehhez elég sokban hozzájárult már akár a Kárpát-medencei földműves kirajzás feltárása az északkeleti és a délkeleti irány felé, de ki tudja, lehet, a még sokkal korábbi gravetti műveltség terjedése lesz a megfejtés kulcsa, amiről szintén írtunk. Valamennyire feltártuk a késő jamna keleti irányú hódításait is, és ennek is lehet jelentősége, ha csak a megtévesztés szintjén is, sőt akár a Fekete-tavi eláradás hatásai is szóba jöhetnek, stb.

Sajnálom, hogy csak most február végén vettem észre Fábíánt, hogy csak most találkoztam vele, mert sok munkával jutottam korábban sok hasonló következtetésre. Azért javaslom a kiadását, hogy mások egyszerűbben jussanak a dolgok megértésére, mint nekem kellett. Ehhez elég egy előszó, ami nem a krikai kiadás bevezetője, vagy egy nagy utószó, amely minden állítást sorra vesz.

Fábíán nem veri szét a régi rendet, hanem bemutatja azokat, akik szétverték és ahogy szétverték (és haszonélvezői lettek). Elég nyilvánvalóan lehet következtetni belőle arra, hogy a Kárpát-medencei elődeinket érte az inzultus, főként a kultúrájukat, amiből alig maradt itt valami,

mert a török után minderre még rátettek egy lapáttal. Ő erről már nem ír, nem vizsgálja, én viszont ebből írtam a második disszertációm. Ha megnézed, hogy hova jutottak száz év alatt (a francia forradalommal) és mit végeztek azóta (1849, 1914-20, '45, '56, '90), abban nemcsak a gazdasági alávetést látod, hanem az értelmes vallását, a magyar természetű kultúráét is.

Mesterházy Zsolt 2020. 07. 28. 22:35

Urak,

Javasolom olvassátok el Götz László könyvét, utána meg Fábián úr könyvét. Hasonlítsátok össze. Ebben segíthetek.

Úgy tíz éve besegítettem egy kitaláltközépkor c. honlapba, melyet egy miskolci fiatalember nyitott meg. Érdekelt, hogy a Németországban talált sok ezer oldalnyi hamis történelemből juthatott-e valami Magyarországra. Még le is fordítottam 2-3 cikket Illig folyóiratából. A honlap körül rövidesen megjelent néhány új szerző, köztük egy Tóth Gyula nevezetű. Ő rendkívül agresszíven viszonyult az avar korhoz, amit több verzióban is átírt. Mivel akciói nem voltak követhetőek, előbb tiltakoztam, majd beszünttettem a közreműködést. A lap rövidesen megszűnt, Tóth azonban folytatta a „munkát” máshol.

A Fábián-könyv első oldalain erre a Tóth Gyulára hivatkozva közli, hogy itt ezer év csúszás van (2x532), a hun és tatár történet ugyanaz (24 –1241), és így tovább. Később Nagy Károlyt és Károly Róbertet is párhuzamba állítja, igaz itt csak 500 év a difi, de ha már nyomozunk, akkor dübörögni a föld. A szerzőnek szemmel láthatóan nincs ismerete arról, hogy a gót népnév a géta név elcsalásából származik, akik viszont szkíták voltak. A gazdag román történetírás sok fríg sapkát talált, melyek a szkíta viselet részei voltak.

A szerző képes volt idézni egy „korabeli” forrást, miszerint Nagy Károly idejében elkezdtek ásni a Duna–Majna-csatornát, mert csak 2 kilométerre volt egymástól a két folyó. Ha utána nézett volna, megtudhatta volna, ma a csatorna 171 km hosszú Kelheim és Bamberg közt, 16 vízlépcsője van. Így jár az, aki ellenőrzés nélkül vesz át valamit, ami azután ráég.

A Vaskapuval kapcsolatban olyanokat ír, hogy az uszadékfák időnként eltorlaszolták a Vaskaput – ez lenne a szerző Pannon-tengere (495. o.) Később azzal szórakoztatja az olvasót, hogy a görögök Campaniából származnak, melyet Magna Graeciának neveztek volna (501. o.). Nem sokkal később (507. o.) közli, hogy a kisázsiai galaták nem gallok. De igen, mert ők Európából költöztek vissza.

A könyv tele van ehhez hasonló fals adatokkal, de ne várjátok, hogy mindet idehozzam. Megjegyzem, Lajos már korábban is javasolta Fábián honlapjának tanulmányozását. Azt láttam, hogy egy összefüggéstelenül témát választó szerzővel van dolgom.

A sokszáz 2-5 oldalas darabokból soha nem lesz könyv, főleg ha a szerző nem uralja a témát. Senkinek nincsen szüksége egy Illig–Fomenko–Tóth Gyula-i ködben úszó szerzőre.

Azt javasolom a szerzőnek, hogy kezdjen el egy új könyvet szerkeszteni a „magyar történelem latin forrásai” vagy valami ilyesmi címmel. 2-3 kötet után már sok tisztelője lehet, mert ennek a munkának lenne értelme.

Nektek meg azt javasolom, hogy ezt a könyvet ne vegyétek fel a ZMTE névvel védett források közé, a fickót meg gyorsan felejtsetek el.

Darai Lajos 2020. 07. 29. 9:07

Kedves Zsolt!

Éppen arról van szó, hogy Fábián könyve után Götz könyvét hogyan kell ezután olvasni. Ebben sajnos nem segítesz, mert igen felszínesen olvashattad, ha nem vetted észre, hogy foglalkozik azzal, amit hiányolsz, egész fejezetben: V/4. fejezetet: „A gentéből hamis géta, gót és dák.” És a bizonyítást is megteszi hozzá.

Én olvastam és szerettem a Kitalált középkor című honlapodat annakidején. Sajnáltam, hogy megszűnt, sok munkát fektettél bele. Megszűnt az előtt, hogy a Pap Gábor-féle feltétel nélküli elfogadását ki tudta volna igazítani a valóságnak megfelelően. Ezt szerinted, mint nekem írtad, Hunnivári Zoltán könyve megtette. Nem vagyok benne biztos, még annyira sem Tóth Gyula esetében, aki ellen írtam is.

Amit írtam, annak a lényege, hogy az abszolút idővel nincsen baj, mert több módon is vissza lehet menni hamisítás mentesen az időben, különösen jó eszköz az évgűrűs átlapolás ilyen felhasználása. Ebben a vonatkozásban Fábián közelebb áll a valósághoz, mint Tóth, Illig vagy Pap.

De Fábiánt félreérted, hogy az ő munkájának lényege az állítás lenne. Nem, annak lényege, hogy felmutat feloldhatatlan ellentmondásokat, amiből adódniuk kell következtetéseknek az egyszerű ember számára is, nemhogy a történészeknek. Ő sincs fából, tehát ő is próbál adni ilyen megfejtést. De nem ezért szeretjük tehát, más kérdés, hogy messze előtte jár Tóthnak, Illignek és Papnak ezzel a tevékenységével is. De amivel igazán, az annak az egymillió latin oldalnak az átanulmányozása, amiből kijött ez a félmillió oldalas lényegyet tartalmazó könyve. Ebben a latin nyelvű minket érintő állítások, (hamis) latin nyelvű adatok keresésében bizony még Götzöt is túlszárnyalta, de alig van történész, akit nem.

Visszatérve Tóth Gyulára, a vele való összeütközésedtől függetlenül az, amire vele kapcsolatban Fábián hivatkozik, csupán egy megállapítása annak, hogy ha egész húsvét ciklust tolnak odébb az időskálán, akkor nem lehet észrevenni a részletek eltérésében a hamisítást. Ezt talán Illignél, Hunnivárinál is megtalálhatta volna, ha nem internetes a tájékozódása, lévén, hogy nem Pesten lakik és nem veszi meg ezeket a könyveket.

Az, hogy beidézi a téves közléseket, nem róható fel neki hibául, hanem éppen az az ő érdeme.

Az, hogy ő is próbál megfejtéseket adni azokra a kibékíthetetlen ellentmondásokra, amikre bukkan, szintén nem hiba, még akkor sem, ha te tudsz jobb megfejtést adni. Adj!

Cser Ferenc 2020. 07. 31. 1:13

Kedves Lajos!

Megkérlek, ha tudsz egy példányt előteremteni és a miniszternek eljuttatni, azért hálás lennék. [A Miniszteri Kabinet referense nyomtatott példányt kér.] Magam még az öcsémet megkeresem, hátha van neki még egy kóbor példánya. Tudtommal Zacsek Gyuláék mindegyiket eladták.

Válaszomban jeleztem, hogy megpróbálok otthon egy példányt felhajtani, de tudtommal az OSZK-nak több példány is lehet belőle, hiszen a kötelezőt átadtam nekik.

Mesterházy Zsolt 2020. 07. 31. 17:41

Szia,

Na szóval, elképzelésem szerint Götz a szintézis arról az Eurázsia-ról, ami bennünket érdekel. Szintézise megalapozza a mai tudásunkat arról, ami az indók miatt nem is úgy volt, sőt egy el-lenséges szakirodalomból bányászta ki a magyar érdekű történetírás alapjait. Mondanám, hogy Götz történész lenne, de ő ilyet nem állított magáról. Majdnem az, mert az utódoknak láthatóvá tette azt a világot, amit a komcsik soha nem írtak meg, így Magyarországon soha senki nem tudta volna meg. Emiatt Götz alapmű lesz, immár nemcsak nekünk.

Fábián hasznos kutató lehet a latin forrásokkal a jövőben, mint javasoltam. Jobb lenne, ha ezt választaná, mert a könyve nem szintézis, a bizonyítékmentes kijelentései nem tolerálhatóak. Nagyobb baj, hogy nekünk az egész Illig-féle konglomerátumra nincs szükségünk. Nekem sikerült elég korán elengedni, és úgy vélem jól tettem. Mások még mindig ott köröznak a behajított gumicsontok felett, és nem tudják elengedni.

Így aztán most afelett örvelezek, hogy a Kásler-csapat megerősítette egy 20 éve készített térképet, amely a szkíták vonulását mutatta Kr. e. 2800-tól Korezm és Kubán és Magyarország felé, és amely része a 60 keleti bevonulásnak többszörösen is. Most már csak azonosítani kell, hogyan is zajlott a folyamat.

Darai Lajos 2020. 07. 31. 13:25

Kedves Feri!

Ma postára tettem a könyvedet, hétfőn kézbesítik. E-mailen jeleztem a referensnek.

A saját példányomat küldtem el. Mellé tettem az *Európa mi vagyunk* két kötetét, és megírtam a referensnek, hogy ezt azért bátorkodtam, mert a *Gyökerek* folytatásának tekinthető a második kötet, amelyben részletesen benne van az Y-kromoszóma helyre nem álló szakaszának mutáció-iról szóló Science és Nature egyaránt 2000 novemberi európai és világ anyagra vonatkozó közlés őstörténeti alkalmazása részünkről.

Annakidején, én a Felsőörött tőled vett példányt Varga Csabának adtam a Fríg Kiadónál, és te küldtél el Zacsek Gyulához, akit a Kálvária térnél még megtaláltam és megvettem tőle a két utolsó példányt, és az egyiket elvittem öcsédnek, és most a másikat Kásler olvassa majd.

Nekem ott van a net, és remélem, a második kiadást már ő fogja támogatni.

Cser Ferenc 2020. 07. 31. 13:34

Kedves Lajos!

Köszönöm! Öcsémmel beszéltem, neki is csak a saját példánya van, nincs másod.

Igen, mi könnyebben nyúlunk a net.hez.

Remélem, hogy így együtt – különösen, mert a genetika nagyon fontos! – talán már hatni fog rá.

A genetika miatt ajánlottam Káslernek az angol változatot, amiben már mind Semino, mind Nagy Ákos eredményeit bedolgoztam. De az *Európa mi vagyunk* az jobb!

Cser Ferenc 2020. 08. 13. 1:18

Kedves Lajos!

A Magyar Nemzetben Franka Tibor ömledezett az új eredményről. Hja, kérem, a magyarok azonosak Árpád klánjával és ázsiaiak. Punktum. Aki pedig nem azt valja, az támadja a múltunkat. Jó, Franka célpontja, Mende Balázs valóban ezt teszi, de sajna itt nem csak erről van szó.

Franka Tibor: Kik támadják a múltunkat? Az archeogenetika tudományával közelebb lehet jutni a honfoglalók eredetének kérdéseéhez.

Magyar Nemzet 2020. augusztus 11. <https://magyarnemzet.hu/velemenyt/kik-tamadjak-a-multunkat-8501637/>

Gondola 2020. augusztus 12. https://gondola.hu/cikkek/117206-Kik_tamadjak_a_multunkat_.html

A magyar őstörténet több mint fél évszázados kutatása során is a „merjünk csak kicsik lenni” vezérlőelve irányított, természettudományos módszerekkel például – egyszerűen nem lehetett vizsgálni, „mivel nincs is mit” – mondták ellenvetést nem tűrően a szocialista akadémikusok.

Bálint Csanád régész, aki az Aczél György-féle istállóban pallérozódott és Bóna István tanítványa, még 2005-ben is azt mondta, hogy „azért nincs magyar őstörténet-kutatás, mert nincs magyar őstörténet. Csak Bizánc van, ahonnan mindent átvettünk.”

Viszont a magyar genetikusok – akár a magyar közvélemény – nem hagyták magukat, és addig rakosgatták egzakt eredményeiket és kérdéseiket az asztalra, amíg elérték azt a „kritikus szintet”, ahonnan a sikereket a tudomány világából kiátkozással fenyegető poszt-szocialista, bal-liberális megmondóemberek már nem merik többé az asztal alá söpörni. Persze ez nem jelenti azt, hogy ne próbálkozzanak vele, különösen most, amikor a Kásler Miklós vezette nemzetközi szakemberegység munkássága áttörést hozott az Árpád-házi királyok, vagyis a Turul-dinasztia genetikai azonosítására irányuló kutatási eredményeivel.

Törésvonalakat akarnak láttatni

A bukott áltudós ideológia kövületei és azok fiatal szószólói azonban még a vitán felül álló DNS-bizonyítékokkal is képesek szembemenni, legutóbb például Mende Balázs történész (paleoantropológus) tett így, aki a Horn-érában került az akadémia, és aki mára egy minden tudományágban otthonosan mozgó polihisztorként nyilatkozik. Legutóbb például a Magyar Narancsban jelent meg vele egy igazán hosszú, nagy ívűnek szánt, de a végére mégis sekélyesre sikeredett interjú, amelynek már a címe is rögtön Kásler Miklós interpretátori szerepvállalását igyekszik kritika tárgyává tenni, mi több, a cikket jegyző társszerzők között is (nem létező) törésvonalakat láttatni: „A cikk társszerzőit is sokkolhatta.”

Beszédes, hogy a cím alapjául szolgáló interjúrészlet magában az interjúban még úgy szerepel, hogy Mende Balázs – saját állítása szerint – „azt hiszi”, hogy Kásler állítólag „félrevezető” interpretációja a cikk szerzőit is „sokkolhatta”. Ebből lett aztán a Magyar Narancs harsogó és az őstörténeti kutatások friss eredményeit azonnal lejártni igyekvő címe – amelyben már nyoma sincs annak, hogy erről a konfliktusról csak Mende Balázs „hiszi” azt, hogy létezik. Ennyit arról, hogy a Magyar Narancs az archeogenetikai eredményekre lenne kíváncsi, s nem feszültséget akarna szítani, kishitúséget akarna ébreszteni.

Kicsoda hát valójában Mende Balázs, aki azonnal társul szegődik ehhez az akcióhoz? Jelenleg az Eötvös Loránd Kutatóhálózat Bölcsészettudományi Kutatóközpontja Régészeti Intézetnek tudományos főmunkatársa, az Archeogenetikai Laboratórium vezetője. Ő is azok egyike, akik éppen azért kapják a fizetésüket a mai napig, hogy az őstörténet-kutatásban eredményeket mutassanak fel. Ebbéli megbízatásuk és felelőségük kezdete még 2003-ra nyúlik vissza, amikor

a Medgyessy–Gyurcsány-érában a Magyar Tudományos Akadémia vezetése a frissen alapított archeogenetikai laboratóriuma élére Mende Balázst és Bálint Csanádot választotta, azaz egy régészt meg egy paleoantropológust. Egy molekuláris genetikai labor élére. (Azaz már önmagában a döntés is inkább politikainak, mintsem szakmainak látszik.) Ráadásul ez a döntés azzal járt, hogy az addig jól működő – Raskó István professzor vezetésével felépített – szegedi labort könnyörtelenül kivéreztek, ugyanis minden forrást a szakmaiatlan alapokon összeállított, de új csapathoz irányítottak.

Itt nincsenek hun sírok?

Esetünkben a két dudás jól megfér egy csárdában, hiszen a Szegeden sikeresen elindított archeogenetikai kutatások eredményei ingyen hullottak az ölükbe, s nekik csak jó pénzért sikeresen folytatni kellett volna ezeknek az eredményeknek a feldolgozását. Ehelyett azonban közösen és hangosan azt klarinétózzák minden nyilvános fórum közönségének a fülébe, hogy az archeogenetika tulajdonképpen nem jó semmire. Tudatos és kényelmes hozzáállással igyekeznek lecsillapítani a nemzeti érzelmű tudósok és közvélemény szólamait a mai napig. Azóta mondogatják is rólok, hogy a magyar archeo-genetikai kutatás legnagyobb kerékkötői, ráadásul hivatalból. A Munka Érdemrend arany fokozatával kitüntetett és az Aczél-féle tiltott, támogatott, túrt szocialista tudományos, illetve kulturális emlékün nevelkedett Bóna István professzor már ötven éve megmondta, hogy „itt nincsenek hun sírok, tehát nincs mit kutatni”.

Akkor úgy volt – és ez a jelek szerint a mai napig így maradt. Ebbe holmi archeogenetikai kutatások nem zavarhatnak bele!

Bóna István egyik tanítványa volt Bálint Csanád is, aki például 2008-ban a következő szakmai véleménnyel jellemezte saját munkáját, az őstörténet kutatását: „Az említettek tudatában és azok iránt érzett felelősséggel kezdem a jelen beszámolómat két bejelentéssel: a genetika segítségével sem fejtettük meg a magyar eredetkérdést, és az nem is fejthető meg.”

Abban azért talán egyet lehet érteni, hogy nehéz lehet úgy kutatni, hogy aki foglalkozik vele, az sem bízik saját munkájának eredményeiben, sőt mindenki mást is lebeszél arról, hogy ezt másképp gondolja.

Hadüzenet a tabugyárnak

Mende Balázs, a tanítványa is ezt a logikát követi, amikor azt mondja, nem lehet a hunmagyar kapcsolatot vizsgálni, mert nincsenek hun sírok, csak germán, szarmata meg gót sírok. Európai hunok igenis fellelhetők. Az pedig, hogy 4500 év olyan távlat, amit nem érdemes vizsgálni, szintén orbitális butaság, de időhúzásra alkalmas. Végül Bálint Csanád – elsősorban a germán sírok kutatásának erőltetésével, ezért pedig újabb német anyagi támogatások reményében – még áldást is kér kutatótevékenységükre: „Jó lenne, ha a magyar etnogenezis és honfoglaláskor iránti nagy társadalmi érdeklődés számolna a körülményekkel, ami által növekednék a múlt iránti tisztelet, egyszersmind a tudomány mibenlétének és a tudósok teljesítményének reális értékelése.” (Magyar Tudomány 2008/10.)

Nos, ebben az egyértelmű politikai és szakmai ellenszélben döntött úgy Kásler Miklós, aki akkor még az Országos Onkológiai Intézet főigazgatójaként dolgozott, hogy tudományos alapokra helyezi a magyarságtudományt, és a királycsontok genetikai azonosításával egyértelműsíti az addigi eredményeket. Hadat üzent tudós társaival együtt annak az áltudományos „tabugyárnak”, amely évente több száz milliós költségvetési támogatással, pazar körülmények között, akár milliós fizetések mellett sem képes meghallani az idő és a közvélemény sürgető szavát. Miért fogalmaznak ennyire egyértelműen? Mert a 2003-ban alapított laboratórium munkatársai a magyar honfoglalásról szóló első nemzetközi szakpublikációjukat csak 2016-ban, azaz fennállásuk 13. esztendejében születték meg nagy nehezen. Ennek ismeretében mindenkinek lehetősége adódik az ott „dolgozó tudósok” teljesítményének – Bálint Csanádot idézve – reális értékelésére.

A keleti származás tudata

Kásler Miklós – mert vannak még úriemberek – a kezdetektől fogva bevonta az általa vezetett vizsgálatokba Mende Balázst és laboratóriumát. De minek? Hiába kaptak mintát III. Béla vázcsontjából, illetve nyolc másik vázból is, igazából a mai napig nem kezdtek velük semmit. Teltek-múltak az évek, és az Országos Onkológiai Intézet a német göttingeni labor megerősítésével már 2018-ban eredményeket hozott nyilvánosságra, majd újabb kibővített vizsgálatokkal határozta meg az Árpád-ház férfiágú leszármazását, hogy aztán 2020-ban be is jelentse szigorúan tudományos, nemzetközileg is szenzációsnak számító kutatási eredményét. Mende Balázs a Magyar Narancsban most mégis – vagy még mindig – azzal próbálkozik, hogy többes számban, ki tudja, kiknek a nevében megszólalva arról beszéljen, hogy mit nem kellene csinálni. „Ha valamit el akarunk kerülni, az pontosan az, hogy a kapott és tudományosan megalapozott genetikai eredményekre soha nem bizonyítható, ergo tudománytalan következtetéseket építsünk; még akkor se, ha láthatóan erős igény mutatkozik az Árpádok minél keletebből, minél nemesebb helyről való származtatására” – nyilatkozza Mende. A Kásler-féle megállapítások természetesen nem tudománytalan következtetésekkel operálnak, ráadásul ezek minősítésére Mende és Bálint nem a legszakavatottabb szakember. Ők abban jók, hogy „láthatóan erős igényekre” célozgatassanak – de ez a politikai szándékú sanda célozgatás nyilvánvalóan nem vezet sehova.

Csak nem az lehet a valós bajuk, hogy ők ezeket a sikereket nem tudták, vagy megfontolt szándék alapján nem is akarták produkálni? Szerintük nyilván az lenne a jó, ha minden úgy maradna, ahogy volt: ha ragaszkodni lehetne a szerintük „sosem létezett magyar őstörténet” meséjének infantilis ismételtetéséhez. Akár azon az áron is, hogy ezenközben ellentmondának a magyar, a német tudósoknak, az intézeteknek, az egész modern genetikának. A magyar őstörténet tagadásának ékes bizonyossága az, ahogy a Magyar Narancs újságírója és Mende Balázs interjú közben egymással nagy egyetértésben arra jutnak, hogy a „honfoglaló magyarok” kifejezés már eleve prekonceptiózus – mert egy olyan címke, ami „félreviszi” gondolkodásunkat az eredetünkről. Mende Balázs így meg is mutatja a helyes irányt: úgy tartja, hogy inkább beszéljünk csak „honfoglalás kori népességről” vagy akár egyszerűen „a honfoglalókról”.

Így. Jól olvassák. Minden magyar jelleg megtagadásával és kiiktatásával.

Nemzetközi eredmények igazolják kutatóinkat

Ezek azok a tudósok, akik mindeddig úgy tervezték és úgy gondolták, elegendő lesz a nemzeti elkötelezettségű, ráadásul vallásos tudós minisztert, Kásler Miklóst folyamatosan támadni és gyalázni „pökhendi magyarkodásért”, de sajnos megérkezett a következő szög a balliberális nemzetellen tudomány koporsójába. Ugyanis július 30-án újabb kutatási szenzáció látott napvilágot a Human Genetics nemzetközi tudományos folyóiratban, amely egyértelműen megerősíti és alátámasztja a magyar őstörténet-kutatás eddig elért eredményeit. A kutatást vezető Christine Keyser publikációja ugyancsak szigorúan tudományos alapon rögzíti, hogy az ázsiai hunok férfiágú genetikai vonalai közősek lehetnek a honfoglaló magyarokéval és az Árpád-házzal. A szakember és tudóstársai összesen 52 maradványt vizsgáltak „Krisztus születésének ideje környékéről”, és az összevetéseket követően a szerző közös férfiágú haplotípust írt le az ázsiai hun minta és III. Béla Árpád-házi uralkodó örökítőanyagával.

A több mint fél évszázada politikai megrendelésre, illetve a nemzeti öntudat féken tartására kitalált és hangoztatott „magyar őstörténet pedig nincs” álságos teóriája mára megbukott. Köszönhető ez a Kásler Miklós vezette nemzetközi tudóscsapat eredményeinek, valamint az időközben létrehozott Magyarságkutató Intézet folyamatos, magas színvonalú tudományos munkájának. Afelől viszont, hogy akkor a bukott teória hirdetőinek is bukniuk kellene, már vannak kételyeim, hiszen a Mende Balázsok, Bálint Csanádok máris a régóta bevált bolsevik taktikához nyúlnak: ha valamit nem tudnak megakadályozni, annak igyekeznek az élére állni. Ennek jele az is, hogy az a Mende Balázs, aki most sem tartja valószínűnek, hogy megoldódnak a magyar őstörténet problémái, legutóbb azért azt nyilatkozta a Mandinernek: „Némi hazabeszéléssel és

büszkeséggel mondom, hogy az őstörténet-kutatás utóbbi pár évben bekövetkezett komoly sikerei sok mindenben az archeogenetikai kutatásokhoz köthetők.” Hát köszönjük, kedves Mende úr, ezt az őszinte beszédet. Így már csak az motoszkál a fejemben, vajon hogyan értékeli tudósi és emberi őszinteségét az Eötvös Loránd Kutatási Hálózat főnöksége, a magyar kultúra és tudomány honi vezetése, illetve tudóstársaik, no meg az istenadta nép.

Darai Lajos 2020. 08. 13. 3:50

Kedves Feri!

Már támadnák az Akadémiát is ennek az 'eredménynek' a nevében a lelkes Ázsia-hívők.

Ez régebbi: „Évtizedek óta lebzsel nálunk egy jól képzett magyargyűlölköböl és tehetségtelen kóklerekből összekotyvasztott kaszt, amelynek immár alanyi jogon jár a jólét és az elismerés. A magyar kormány gavallérosan hizlalja saját országa és nemzete gáncsolóit és gyalázóit. Zsebüket degeszre tömi az adóforintjainkkal, keblükre kitüntetésekkel plántál. A kitarítottak pedig beidegződött rutinnal söprik be a 'korlátolt, ostoba, náci-fasiszta-nacionalista magyaroktól' a 'jusukat'.” (Teleky József: Na, ezért kell kitakarítani végre a Magyar(?) Tudományos(?) Akadémiát(?). 2019. 06, 19. <https://nemzeti.net/na-ezert-kell-kitakaritani-veg-re-a-magyar-tudom-nyos-akademiat-14726163.html>.)

Ez mostani: „Az akadémián nagy takarítást kell végezni, valamint ki kell vizsgálni, hogy kik és honnan irányítják őket. Emellett a lehető leghamarabb a történelem és a magyar nyelvű tankönyvek azonnali lecserélése, ne tanítsák tovább a hazugságokat. Pont azt a civilizációt hagyják ki szándékosan a tanításból, ami minket a legjobban érint. Igaz, ezt a részét Kásler professzor és társai, már elkezdtek, de ez kevés, mert pl. az egyetemeken még mindig a régi szöveget nyomják.” (ATILA TÉNYLEG ÁRPÁD ÖSE. AVAGY A TURUL GÉN A XIONGNUBAN – MTA-T MEGSZÚNTETNI! BÖRTÖNT A CSALÓKNAK! <https://youtu.be/WKDApwFFiTI>.)

Írtam – Gyurka unszolására – egy hosszabb előszót Fábián-könyvéhez.²⁵¹ Mellékelem. Ebben azt írom, hogy Fábián felfedezése a Kárpát-medence mint Szkitia mindenekfelettsége, azaz hogy minden ókori szerző itteni dolgokról beszél – velünk kapcsolatban. Én úgy gondolom, hogy nemcsak velünk, hanem egyáltalán az akkori világgal kapcsolatban. Azaz el kell hagyni a magunk Keleten keresését. Fábián könyve, töri az utat a kemény tények előtt, ami a történelmi földrajzot illeti, ami még a katonáinkat is idekötí.

Cser Ferenc 2020. 08. 13. 5:18

Kedves Lajos!

Ahogy olvastam Franka ömlengését, bizonyára ez is nyomást gyakorol Káslerre, hogy fenntartsa, amit elképzelt. Várom, hogy mit válaszol a *Gyökerekre* - ha egyáltalán fog! – mert ott a minisztertanácsban nagyon nem csípi a megoldásunkat. Turk-tanács! A Kárpát-medence-i eredet esetén pedig konfliktusokat kellene felvállalni a szomszédokkal, amit nem akarnak. Érzésem szerint számára a legegyszerűbb megoldás az, ha úgy tesz, mintha semmit sem kapott volna.

Fábiánhoz: Sok mindenben igaza van. És ez talán elegendő a kesztyű bedobására onnan. De azért nem terjeszhető ki mindenre. Rengeteg a hamisítás, de vannak valódi események is, és azokról nem ellenőrzött, nem manipulált leírások, persze nem a latin érdekeltsgű területről.

Ha valaki hitének része a keleti eredet, azon nem lehet – vagy különlegesen nehéz – változtatni. Tudod, Lajos, van egy szociálpszichológiai fogalom: a kimondott szó. Vannak, akik miután kimondtak valamit, mint az életüket, úgy védik elhangzott szavaikat. Még akkor is, ha nyilvánvalóan tévedtek.

²⁵¹ Lásd Darai Lajos: [Előszó](#). – A szerk.

Darai Lajos 2020. 08. 20. 16:50

Az első fecske?

Kedves Feri!

A Mandineren megjelent írás mintha „első fecske” lenne a mi oldalunkon. Van ugyan benne közeledés álláspontunkhoz, de szerintem az alapvetése téves. E két dolgot próbálom áthidalni a hozzászólásomban, abban a szellemben, hogy érzékeltessem, remek az elmozdulás, de ha megállnak félúton, nem mégsem lesz az elmozdulás.

Kovács Gergő: Nem légüres térbe érkeztek a magyarok – Szenthe Gergely régész a Mandinernek. 2020. augusztus 20. https://mandiner.hu/cikk/20200820_ava-rok_magyarok_szenthe_gergely

Több – műveltségi, embertani, régészeti, nyelvészeti – tényezőt figyelembe véve már sok írásunkban rámutattunk, hogy „nem légüres térbe érkeztek a magyarok”, ha egyszer itt voltak, s nem kellett érkezniük sehonnan, legalábbis a népnek. De a történészeinktől annyira ajnározott írott forrásokból újabban következők tárulnak elénk: Szkitiát hegyek veszik körül, és csak egy bejárata van, így onnan, amint krónikáinkban áll, kijövetel (egressus) történt, és nem bejövetel (ingressus), sőt, másodszori visszatérés (conversio)²⁵² – a hatalomba, teszem én hozzá. Különbséget kell tenni a népvándorlás, lassú beszivárgás utáni hatalomátvétel és kisebb katonai alakulatok általi idegen területek megszállása között. Ezek pontosításával azonban mai napig adósok – a részletekben elvesző – történészeink, éppen a források ellentmondásainak eddigi feloldatlansága miatt. A feloldást a Kárpát-medencei magyar eredet és folytonosság adja meg. Van mit helyretenni, ha II. Pius 1460 körül még úgy tudta, hogy a Föld egy nagy sziget, amit az óceán vesz körül. De akkor mit ismerhettek a világból ezer évvel korábban, avagy épp a krónikák megírásának korában? Ám nemcsak az új írott források igazíthatnak el bennünket, hanem az általunk felhasznált műveltségi hagyomány is bizonyosságot ad. Ezt azonban a magyar történettudomány mellőzi valamilyen, általam nem ismert okból. A történettudományunk által rokonnak mondott népek műveltséget és nyelvet tekintve messze állnak tőlünk, míg szomszédaink, de még a távolra jutott földműveseink révén az európai népek is közel állnak hozzánk (lásd még Varga Csaba műveit nyelvünk kapcsolatairól). Több mint érdekes módon ezt az embertan, azon belül a genetika is alátámasztja. A cikk helyesen mutat rá a hatalmi elit és a nép különbözőségére, de ezt meg kellene tennie nyugat-európai vonatkozásban is. Mert az ottani leírások sem a népről szólnak. Helyes a Kárpát-medencei kerámia tárgyak folytonosságára hivatkozni, de nem elegendő csak a 7–11. század vonatkozásában, hanem a megelőző több ezer év tekintetében fennálló azonosságot is hangoztatni kell a hasonló mélységű népi azonosság felmutatásához (amint Bóna István: Die mittlere Bronzezeit Ungarns und ihre südöstlichen Beziehungen című könyve egyébként tartalmazza – a kerámia vonatkozásában). Ami után nem lehet kérdéses a 7-11. századi genetikai fennmaradás kulturális összetevője sem. Ha, amint a cikkből örömdetesen megtudjuk, ennek a kultúrának már szinte minden vonatkozását sikerül a mai kutatóknak a legnagyobb részletességgel feltárni. Mindenesetre teljes kép nélkül nem szabad átfogó következtetéseket tenni semmilyen területen, például a népesség tekintetében se. A fogalomhasználat megújítása sem állhat meg félúton, például a nomadizmus tekintetében, amely egész Európából hiányzott, nemhogy nálunk állami szintre emelkedett volna. Mert ha a fogalmakkal baj van, akkor az általuk lefedett tartalmak sem maradhatnak változatlanok, amint ezt Nyugat-Európán láthatjuk most,²⁵³ míg nálunk lényegében a hagyományos felfogás megtartására születnek az új feltevések. Ha ez a felemáság

²⁵² Lásd Fábrián Sándor könyvének fejezeteit: [V/1. Kárpát-medencei életünk, történelmünk](#), [II/3. A történelemhamisítás mestersége](#) és [III/1. Népvándorlás csak a krónikákban volt](#).

²⁵³ V. ö. Timaru-Kast Sándor: [A magyar nép és a kelták: eredetünk és környezetünk](#).

megszűnik, sokkal jobban megmutatja magát országunk és népünk távoli és közelebbi múltjának egysége, aminek európai kihatása ugyanolyan erős maradt később is, mint a korai időkben. Az írott források számunkra kedvezőtlen hamisításait azért kell nekünk szintén lelepleznünk, nem lemaradva a feldolgozásban a Nyugattól, nehogy továbbra is a hamis képet támassza alá rólunk a régészet, mint eddig történt, amitől éppen ebből az interjúból látszik az elmozdulási szándék.

Cser Ferenc 2020. 08. 21. 0:29

Kedves Lajos!
Jó, igaz, támogatom.
Az összetartozás nálam tegnap fellobbant a láng.

Darai Lajos 2020. 08. 24. 16:04

Kásler-válasz

Kedves Feri!
Megjött postai levélben Kásler Miklós válasza Budapest, 2018. 08.14-i keltezéssel.
„Tárgy: Köszönet
Tisztelt dr. Darai Lajos úr!
Köszönettel fogadtam közelmúltbeli postai küldeményét, amely Cser Ferenc „Gyökerek” című könyvének egy példányát, továbbá a Cser Ferencel közösen írt „Európa Mi Vagyunk” I-II. kötetét tartalmazta.
Köszönetem és elismerésem fejezem ki az írásokkal, valamint kutatómunkájukkal kapcsolatban, az összegyűjtött és rendszerezett információk hasznosak a magyarság őstörténetével kapcsolatos további kutatások során.
További sok erőt és jó munkát kívánok.”
A lényeg: befogadta a könyvtárába.
És papírunk van róla, hogy hasznos a munkánk a magyar őstörténet ezutáni kutatásához.

Cser Ferenc 2020. 08. 25. 0:11

Kedves Lajos!
'Az információk hasznosak...' – és ezzel a dolog le van zárva. De legalább válaszolt.

Darai Lajos 2020. 08. 25. 12:39

Kedves Feri!
Tudod, Kásler legalább következetes, ha megtevesztetten is. Azaz rá valamennyire lehet számítani, mert – talán – kicsit kételkedik is, és főként nem akarja eltiporni, ha valaki másként gondolja, mint ő. Különösen, ha fordul az ügy vonatkozásában a széljárás.
Még az is lehet, hogy elolvassa könyveinket, megmásul. Jó, hogy írtál neki levelet.

Cser Ferenc 2020. 08. 25. 13:27

Kedves Lajos!

Itt van ez a Szenthe Gergely. Szerintem kisgyerek korában találkoztam vele, a Börzsönyben. A Papp Ferenc csoport számára Mikulás-túrát (rejtvény-túra) szerveztem oda és ott volt Szenthe István geológus, aki akkor lépett le a Baradla barlang igazgatói posztjáról és jó barátunk volt. Ott volt a két lánya és a még iskoláskor előtt Gergely nevű fia. Ez 1985-ben volt, decemberben, ha jól emlékszem. A fiú akkor lehetett 5-6 éves.

Nos Szenthe munkájában az a poén, – ami a Gyökeeknek is az egyik alapvonala! – hogy a Kárpát-medence kulturális leletei folytonosak! Az ún. honfoglalás előttről évszázadokkal már ott vannak és átnyúlnak azon. Ez pedig már nem mellőzhető, ha egy ásató régész is ezt mondja. Erősebb alátámasztás, mint a genetika – bár ez utóbbi messzebbre köti a népünk helyét, mint a Szenthe által közölt néhány évszázadnyi kerámia és fémműves anyag.

Akkor hát jól van, várok a további fejleményekre Káslernél. Főnöke – O V – 2000-ben le-söpörte a dolgot az asztalról, sőt, leállította a könyv forgalmát – és egyetlen szóval sem válaszolt. Kásleré már haladás.

Darai Lajos 2020. 09. 31. 2:00

Kakukktojás

Kedves Feri!

Azért írok, mert van egy érdekesség. Fehér Bence tanulmánya – „LEGŐSIBB NYELVEM-LÉKEINK? Bajelhárító alakok és rovásfeliratok avarkori tütartókon”: https://mki.gov.hu/media/pdf/mki_2020_evkonyv_2019_2.pdf?fbclid=IwAR2VMFd6FKNp-pzVc9o5scGQJ2aghXbHQyiOB1ryOV2i3g5OtkJsbzXSdLg 111-141. oldal.

Ez a Magyarországkutató 2019-es évkönyvében található, és mintha kilógna az ázsiai érkeztési törekvésük sorából. Nagyon alapos, ugyanakkor keveset akar mondani szándékosan szerintem, azaz nagyon vigyázva, hogy ne sértsen ott senkit. De azért kimondja, „hogy volt egy magyarul beszélő nyelv-közösség a Kárpát-medencében, a későavarkorban, tehát Árpád honfoglalása előtt!”

És az a végkicsengése az írásának, hogy az avarkori tütartókon levő rovások kétfajta írással íródtak. A nagyszentmiklósi-szarvasi változat nem folytatódott a Kárpát-medencében, viszont a jánoshidai igen, és erősen egyezik a székely-magyar rovásírással. Azaz az avar korban is élt magyar nyelvű népesség a Kárpát-medencében. Sőt lehetőséget lát további leletek felbukkanásával a helyzetet a koraavarkorra is hasonlóan megállapítani.

Ez már a második Kárpát-medenceiségünkkel kapcsolatos közlés onnan. Az első a Szenthe-cikk volt.

Olyan, mintha elindult volna egy csendes lázadás a valóság felé. Tehát jó irányba is haladunk.

Bakayról meg majd csak kiderül egyszer számukra, hogy az oroszok által megállapított sztereotípiákban utazik. Nekik nagyon kellett az európaiság, ezért találták ki az eurázsiaiságot, és Bloknak volt verse a szkítákról, stb. Most a Fábrián-könyv is mutatja: van törekvés Fomenkóék részéről, hogy kezdjenek valamit a sztyeppe nagy kiterjedésű azonos műveltségével.

Cser Ferenc 2020. 08. 31. 5:37

Kedves Lajos!

Ez remek. A műveltség folytonossága hatalmas súly a modell mellett. A *Gyökerekben* is írtam Árpád és csapata bevonulása előtti időkből származó magyar nyelvű feliratokról – pl. Somogybúról. Meg ott van a bronzkori fejszetek, amelynek a felirata magyarul úgy olvasható el, hogy annak szerepével harmonizál („üt es, vág es...”).

Remélem, tényleg elindult ott valami és nem fojtják el Bakay-módon.

Nézem az amerikai eseményeket, amelyek tök megfelelnek a bolsevik lázadás kritériumainak. És az egész az 'egyenértékűség' jelszava alatt megy, miközben arra tesznek a leginkább! A felsőbbrendűség a hajtóerő.

Nos, többszörösen végiggondoltam a mellérendelő műveltség koncepcióját. Lajos, a hierarchia felsőbbrendűsége az, ami a mostani gondolkodást uralja és az amerikai bolsevik stílusú lázadás éppen ezt a gondolkozást segíti, mint ellentétet, mint védelmet.

Rossz érzés, mert a magam környezetében mégis ezt érvényesítem - és látom, a katolikus vonal keményen ellenzi azt, de több más is. A református pap is a hierarchia fontosságáról prédikál itt. A kurucosok aztán naná, még inkább.

Pedig ez a parázs, ami a magyar műveltség legfőbb jellemzője volt, nagyon fontos, hogy izzó maradjon.

Csak miként lehetne erről az elvakult hierarchiában hívőket meggyőzni, hogy a mellérendelés az nem anarchia! Az nem az, ami Amerikában most már polgárháborús jelleget ölt.

Ferenc Cser 2020. 09. 05. 11:59

Archeogenetikai áttörés: a magyar a „honfoglalás” előttiektől származik

Kedves Lajos!

A mellékeltben lévő cikk az MNO-ból származik.

Naperácziék lényegében kimondják, hogy nem volt honfoglalás, a modern magyar ember genetikailag az ún. honfoglalás előttiekkel egyezik.

Terján Nóra: Kabátot a gombhoz. Őskeresés – Szenzációs felfedezések tárháza vagy kémkedés terepe a genetikai alapú családfakutatás? <https://magyarnemzet.hu/lugas-rovat/kabatot-a-gombhoz-8611818/> 2020. szeptember 5.

Néhány kattintás, egy csepp nyál, és máris megtudhatjuk, honnan származunk. Az egyre olcsóbban kínált genetikai tesztek kockázat nélküli őskeresést ígérnek, a technológia és a folyamatosan épülő sokmilliós globális adatbázisok azonban tovább mutatnak a családfakutatás felhőtlen játékánál. A genetikai forradalom nem csupán az egészségügyet változtathatja meg, és segítheti a bűnüldözést, de beláthatatlan piaci értékkel is bír.

Megtudni, hány százalékban vagyunk lengyelek, polinézek, esetleg katalánok, felkeresni pár – ismeretlen harmad-unokatestvért – ez valóban jó heccnek tűnik.

A DNS-vizsgálatok ma már az átlagember számára is elérhetőek. Szeretnénk minél jobban meghatározni, kik is vagyunk, és honnan jöttünk: a családi múlt, a genealógia iránti megnövekedett érdeklődés és a genetikai adatelemzés fejlődése az elmúlt évtizedben fokozottan felgyorsult, az Amerikából induló trend pedig már mindenütt jelen van a világon. Az Egyesült Államokban a statisztikák szerint a 2018-as Fekete Péntek alkalmából az egyik cég például több mint másfél millió ilyen vizsgálókészletet adott el. A kereskedelmi célú értékesítés 2010-ben tizenötmillió

dolláros értéke 2017-re már csaknem százmilliós biznisszé nőtte ki magát, és a várakozások szerint 2022-ben már háromszázmillió dollár fölé is mehet az ágazat összbevétele.

Az elemzés egyre olcsóbb, ma már ötven dollárért megkaphatjuk a nyálmintánkból kielemezett DNS-ünket, a cégek „etnikai eredetvizsgálatot”, egészségügyi célú elemzést és ismeretlen rokonok felfedezését ígérik. Ennyi pénz igazán nem nagy ár azért, hogy árnyaltabb képet kapjunk például betegségekre való hajlamainkról, vagy villogjunk a tudományosan bizonyított ténnyel, hogy huszonhatod részben vikingek vagyunk.

A laborokban genotípusokat elemeznek, amelyekkel a DNS-ben rejlő tipikus kódsorokat keresik. A nyálminta alapján elvégzett teszt eredménye csaknem százszázalékos biztonsággal elárulja genetikai rokonságunkat másokkal, ám az tévhit, hogy hitelesen megmutatná eredetünket. Csupán azt képesek megmondani, hogy genetikai hasonlóságot fedeztek fel köztünk és mondjuk az Írországból vizsgáltak között. A vizsgálatok nem mutatnak ki betegségeket sem, pusztán arra világítanak rá, van-e olyan génünk, amely hajlamossá tesz minket valamilyen megbetegedésre. Ha pedig találnak is ilyet, az is meglehetősen változó, mekkora esély van ennek kifejlődni bennünk mutációk során. Egészen ritka esetekben vehetjük csupán biztosra, hogy a génvariáns jelenléte valós veszélyt jelent – ilyen például a Huntington-kór.

Varga Máté genetikus szerint – aki többek között a Covid-19-járvány genetikai vonatkozásait kutatja az ELTE TTK Genetikai Tanszékének adjunktusaként – fontos kiemelni, hogy amikor egy cég például azt az eredményt hozza ki, hogy száz százalékkal megnőtt a kockázata annak, hogy koszorúér-elmeszesedést kapjunk, az a legtöbb esetben még mindig apró érték: egy átlagos embernél 0,5, nálunk pedig egy százalék. A cégek viszont gyakran nem hívják fel a figyelmet arra, hogy az adott növekedés még mindig nagyon alacsony kockázatot fog jelenteni. Természetesen vannak olyan esetek, amelyeknél igencsak megnő a sansz egy adott betegségre. Klasszikus példa erre Angelina Jolie: a színésznő még 2013-ban hozott nagy port kavarázó döntést: kettős mell- és petefészek-eltávolításnak vetette alá magát, hogy csökkentse a mellrák kialakulásának esélyét a szervezetében. Jolie orvosai úgy vélték, hogy a színésznő esetében 87 százalék volt az esélye a mell- és ötven százalék a petefészekrák kialakulásának, és mivel Jolie édesanyja 56 éves korában hunyt el rákban évtizedes küzdelem után, a színésznő meg akarta előzni, hogy gyermekei hasonlóan fiatalon elveszítsék őt. A műtéttel pedig állítólag már csak öt százalék az esélye annak, hogy Angelina Jolie-nak mellrákja lesz. A családfakutató cégek által elvégzett tesztek viszont nem orvosi célokra vannak kitalálva, mint Varga Máté is fogalmaz: az a gombhoz szabjuk a kabátot klasszikus esete, ha túl nagy jelentőséget tulajdonítunk az egyszázalékos eltérésnek.

A Covid-19-járvánnyal kapcsolatban is folynak genetikai vizsgálatok, bizonyos emberek pedig jobban kitéttek a betegségnek másoknál. A szakemberek egyelőre kevés biztosat tudnak mondani, de Varga Máté szakértő tájékoztatása szerint brit, illetve spanyol és olasz betegek tanulmányozása alapján egyelőre úgy tűnik, hogy számít a vércsoport: a nullás vércsoportúak kisebb kockázatnak vannak kitéve. Nincsenek védve a vírus ellen, de gyengébb lefolyású lehet náluk a betegség, vagy kevésbé halálos.

– Nagyon értékes adatsorok születnek. Minél nagyobb a genetikai adatbázis az ország népességéhez mérve, annál pontosabbak lesznek az előrejelzések, és a rokonok megtalálása is sikeresebb. Hozzá kell tenni viszont, hogy ötöd-unokatestvér szintjén szinte napi rendszerességgel talál valakit számunkra az adatbázis, ám ez nem igazán jelent semmit. Azt mutatja, hogy ha kellő ideig visszamennénk, akkor mindenkinek közősek az ősei a családfáján – húzza alá a genetikai tanszék adjunktusa.

Ahhoz viszont, hogy valaki genetikailag azonosítható legyen, nem kell a teljes népességtől mintát venni. Egy populációgenetikai tanulmány szerint a teljes népesség genetikai feltérképezéséhez elegendő, ha minden ötvenedik embernek fenn van a DNS-e egy adatbázisban. A világ jelentős részén ez már az egészen közeli jövő: egyes előrejelzések szerint két éven belül százmillió ember genetikai mintái lesznek megtalálhatók ezeken az oldalakon. Az adatbázisokba felkerülő információkért viszont könnyen lehet, hogy komoly árat kell fizetnünk, hiszen géntérképünk

ezáltal mások számára is elérhetővé válik. Az adatlopás új korszakának küszöbére érkeztünk. A fiolában elküldött mintát a cégek ugyanis legtöbbször harmadik félnek adják ki elemzésre, ráadásul bonyolítja a jogi helyzetet vagy bármiféle számonkérést, hogy ezek a cégek nem Magyarországon vagy az Európai Unióban vannak bejegyezve.

– Amikor a tesztelés elindult, akkor a visszaélési lehetőségekre nem gondolt senki. Az adatok anonimizáltak, tehát nagyon bonyolult kriptográfiai algoritmussal van meghatározva az, hogy egy adott szekvenciaelemzéshez milyen személy tartozik – magyarázza Varga Máté. – Azóta ezek az adatbázisok viszont felnőttek ahhoz, hogy ha valaki megszerzi csak a genetikai információt, feltölti egy nyilvános adatbázisba – hiszen a cégeken kívül léteznek nyilvános családfakutató adatbázisok is –, akkor kellő információt tud leszűrni ahhoz, hogy meghatározza, kié volt a minta. Genetikai kódunk az egyik legszenzitívebb információ, amellyel nyilvánvalóan vissza lehet élni, ha mondjuk gyógyszeripari cégeknek akarják eladni azt. Korábban nem volt benne a családfakutató vállalkozások felhasználói szabályzatában, hogy például rendőrségi nyomozásokra is kiadhatják a feltöltött adatokat. Ez sokáig vitatott gyakorlat volt, végül pedig azért nem lett nagyobb ügy belőle, mert úgy tűnik, a szélesebb közvélemény elfogadta, hogy egyes eseteket csak így lehet megoldani – mondja Varga.

Eltitkolt adatok

Amerika egyik leghíresebb, negyven évig megoldatlan sorozatgyilkossági ügyét fejtették meg nemrég például úgy, hogy egy idős exrendőr DNS-e megegyezett a négy évtizede keresett, 1976 és '86 között működő rettegett gyilkoséval, a hetvenes-nyolcvanas években ötven nőt megérőszakoló Golden State Killerével. Az évtizedek óta sikeresen bujkáló bűnözőre egyik kíváncsi családfakutató rokona genetikai adatain keresztül találtak rá: a nyomozó feltöltötte a keresett DNS-adatokat a GEDmatch adatbázisába. Az Egyesült Államokban egyébként szövetségi és állami szinten több törvény is védi az embereket a genetikai megkülönböztetéstől, ezekben azonban vannak kiskapuk, ugyanis nem vonatkoznak például a biztosítókra. Életbiztosítás megkötése előtt tehát az adott cég akár le is kérheti ezeket az információkat, hogy azok alapján alkossa meg a szerződést, és kizárja a genetikailag „kockázatos” egyéneket. Az adatok a rendőrség számára is nyilvánosak lehetnek, ha bíróságon keresztül kérvényezik őket.

Neparáczi Endre, a Magyarországi Kutató Intézet Archeogenetikai Kutatóközpontjának igazgatója ugyancsak szívügyének tekinti a teljes hozzáférhetőség elvét, azaz hogy minden adatot mindenki számára láthatóvá kell tenni. A családfakutatóval foglalkozó cégeket azonban éppen ellentétes érdekek mozgatják, tehát ha egy mintát a magyarok elküldenek mondjuk a magyar nyelvű honlappal is rendelkező MyHeritage adatbázisába, azt a rokon cégeknek sosem fogja kiadni, de hozzáférhetővé sem teszi. Hiába van sok adat tehát például a másik népszerű óriásnál, a Family Tree-nél, az nem fogja nyilvánosságra hozni azokat, hiszen számára az adat a legnagyobb kincs. Az Archeogenetikai Kutatóközpont küldetése, hogy új információkkal járuljon hozzá a magyarság eredetének valóságon alapuló, egységes történeti képének kialakításához, ennek érdekében pedig egyre több archaikus adatot tesz elérhetővé. Könnyen lehet viszont, hogy a családfakutató cégek hamarosan száz dollárért olyan ajánlatokkal fognak egymásra licitálni, amelyek alapján a kliens megtudhatja, vajon királyi vér csörgedezik-e az ereiben...

– A kapott százalékos adatok izgalmasak, de azt látom, hogy az emberek nem tudnak azokkal mit kezdeni – vélekedik Neparáczi. – A cég nem magyarázza el, hogy mi mit jelent, kérdezni nem lehet, maximum angol nyelven válaszolnak, ha válaszolnak. Erős törvényi szabályozásra lenne szükség. Egy jól kiértékelt vizsgálat nem harmincezer, hanem háromszázezer forintba kerülne, az itthoni telephelyet, irodát, személyzetet és a szakembereket is meg kellene fizetni, ha egy orvos vagy egy biológus adná a tudását az adatok kiértékeléséhez. Egy betegségre való esetleges hajlamosságnál fontos lenne prevenció tanácsokat adni, ám Magyarországon a törvény szerint csak orvos genetikusok értékelhetnek ki humángenetikai adatot, noha biológusok csinálják ezeket a vizsgálatokat. Ők megírják a riportot, de a beteggel csak az orvos beszélhet. Ha

viszont jelentősen megrágulnának a tesztek, akkor az emberek úgyis az olcsóbbat választják majd – sorolja a rendszer buktatóit a genetikus.

A legnagyobb genealógiai adatbázisok az FBI-on kívül tehát biztosítókkal, gyógyszergyártókkal és az egészségipar más szereplőivel is együttműködnek, a két legnagyobb cég, a 23andMe és az Ancestry például összesen tizenötmillió ember adataival kereskedik. A vállalatok azt hangsúlyozzák, hogy felhasználóikat korrekten tájékoztatják adataik harmadik félnek való továbbadásáról. A statisztikák szerint a családfakutatók nyolcvan százaléka le is okézza ezeket a feltételeket – ám kérdés, hogy egyáltalán elolvasta-e az apró betűs részeket. Sok a bizonytalanság, és megjósolhatatlan, lehet-e hosszú távon anonimizálni ezeket a genetikai adatokat. A felhasználók zöme pedig egyáltalán nem gondol bele abba, vagy nem gondolja nagy ügynek, hogy adataival már nemcsak ő rendelkezik, hanem azok árúként keringenek olyan információs gazdaságban, amelynek jövőbeli működését és a rendszerben rejlő veszélyeket még talán a velük kereskedő cégek sem látják tisztán. Az adat hatalom, de ez a fajta átláthatóság vajon már privát szféránk megsértésének bizonyul, vagy ahogy a rendőrségi nyomozások esetében, szükséges lépés-e?

A technológia ebben az esetben jóval előrébb jár annál, mint hogy a társadalom megfelelő időben döntéseket hozhatna etikai szabályozásáról.

„Ha nálunk van az adat, mi leszünk a személyre szabott egészségügy Google-je” – jelentette ki Patrick Chung, az egyik legnagyobb családfakutató oldal, a nevében a kromoszómapárokra utaló 23andME egyik igazgatósági tagja. Az igazi üzlet tehát nem az ötven-száz dollárban van, amelyet a felhasználók kifizetnek az információért. Bár az kétségtelenül hab a tortán, hogy ezek a cégek úgy építik fel milliós adatbázisaikat, hogy az emberek ezért még fizetnek is nekik. Ahogy az internet böngészési előzményeink, kereséseink és kapcsolati hálónk alapján tolja arckunkba a különféle cégek termékeit, úgy a tömeges genetikai információk forradalmasíthatják az egészségügyet.

Hol vannak a besenyők?

A géninformációk birtoklása a politikában is fontos szerephez jutott: Kínában például milliárdokat öntenek az ilyen irányú tudományos fejlesztésbe, és nem restek amerikai szaktudást és technológiát is bevonni a genetikai szintű felügyelet tökéletesítésére. Az ázsiai országban persze nem csupán a tudományos fejlődés a tét, hanem a kontroll is: a húszmillió ujjur kisebbség tagjait például 2016 óta genetikai mintaadásra kényszerítik, az állampolgárok digitális megfigyelése mellett pedig Peking DNS-mintákat is gyűjt. Az állam azokba a nagy nemzetközi adatbázisokba tölti fel az adatokat, amelyekből az FBI és a gyógyszerfejlesztők is dolgoznak, ezzel a Nyugat is „jól jár”.

Varga Máté genetikus szerint a családfakutatók technológiája már nem nagyon tud hova fejlődni, legfeljebb még elérhetőbb lesz. Ugyanakkor más technológiák fejlődését előidézheti:

– Ma még hiába látni, ha valaki örökletes betegségben szenved, gyakran hónapokba, évekbe telik, amíg meg tudják határozni a mutációt, amely miatt a betegség kialakult. Ennek az idejét lehet egyre inkább leshorítani majd ezekkel a technológiákkal, de ez már független a cégek által kínált családfakutatótól. A genomok gyógyszeripari alkalmazásában lehet látni a jövőt – jósolja a szakember.

Varga Máté számára az elmúlt húsz év egyik legérdekesebb tapasztalata a mai magyarság genetikájának meghatározása. Úgy véli, a honfoglalás kori Kárpát-medencében élő avarok vagy a sokkal korábban, a vaskorban itt élő emberek genetikai állománya feltérképezésének tanulsága az, hogy jellemzően nem a honfoglalók populációjával mutatunk genetikai folytonosságot, hanem sokkal inkább azokkal, akik a megérkezésünk előtt is a térségben éltek.

A tudomány rácáfolt az elfogadott, XIX. század végére kialakult eredetelméletre. A genetikus szerint ma már a tudományos körökben közel konszenzus van erről, ebben pedig előrébb járunk, mint sok szomszéd nemzet, ahol a hasonló archeo-DNS-vizsgálatok eredményei még számos eredetmítoszt felülírhatnak, sokakat meglepve. Nem biztos ugyanis, hogy a történések

és a közvélemény készek arra, hogy a már meglévő elméleteket teljesen át kell írni, mert kiderül, hogy ezeknek a genetikai bizonyítékai egyszerűen megalapozatlanok.

Neparáczi Endre archeogenetikai elmondása szerint ezekben a kutatásokban nem sok teret engedtek a genetika tudományának egészen az elmúlt néhány évig:

– Az őstörténet- és magyarságtudományok berkeiben eddig nagy kerekasztal körül ültek a történészek, a történelmi nyelvészek, a régészek, a XXI. században pedig a genetika is szeretett volna odaülni, de nem akartak helyet szorítani neki. A genetika fel akarta ugyanis tenni erre az asztalra az eredményeit, amelyek el tudták dönteni, hogy melyik a valószínűbb két kérdéses hipotézis közül. A társadalomtudósok felismerték ennek a veszélyeit, de nem hagytuk magunkat, hiszen sokan látnak még lehetőséget abban, hogy a genetika világitótoronyként működhet a vakfoltokkal lyuggatott korai magyar történetünkben. Ma már kevés, de biztos pontra építkezünk, és utána állítunk fel hipotéziseket, nem pedig a hipotézisekhez gyűjtünk biztos pontokat, akár az adatokat megerőszkolva is, mint korábban. Sokáig elfogadott elmélet volt, hogy bejöttek a honfoglalók az üres Kárpát-medencébe, és üldözték őket a besenyők. Nem volt üres a terület, és a besenyőkre sem utalnak nyomok. A honfoglalás 896-os dátumát az 1896-os millenniumra találták ki, de ma történelmi forrásadatok vannak arra, hogy már 860-ban is megjelentek a korai magyarok a Kárpát-medencében. Ezeket a tényeket sokáig nem lehetett kimondani – mondja a Magyarságtudományi Intézet szakembere.

Közös fegyverzet

Neparáczi Endre elmondása szerint egyébként nem igaz, hogy mindenért a génjeink volnának a felelősek. Mindannyian kapunk örökítőanyag-készletet szüleinktől, és 99,6 százalékig minden Homo sapiens ugyanazzal a fegyverzettel rendelkezik. A fennmaradó hárommillió bázispárnyi különbség dönti el a nemünket, a bőrszínünket és egyéb különbözőségeinket, a környezet pedig befolyásolja a gének kifejeződését.

– Számos ikerkutatás bizonyítja, hogy a génállomány más környezetben máshogy fejlődik ki, egyetűjű ikreknél is. Az öröklődési indexek szerint a környezet durván ötven százalékban befolyásolja, hogy ugyanabból a génkészletből mi lesz – tudatosítja Neparáczi. – Hiába hajlamos tehát valaki genetikailag az alkoholizmusra, ez nem jelenti azt, hogy törvényszerűen alkoholistává lesz, csak azt, hogy nagyobb erőfeszítésbe fog kerülni neki, hogy ezt megakadályozza. Ez pedig igaz a stresszre, kövérségre való hajlamra is: lehet a genetikát okolni, viszont arról, hogy hogyan dolgozza fel valaki a hajlamot, egészségesebben próbál-e élni, többet mozog, arról kizárólag ő maga tehet – húzza alá a genetikus, aki szerint a környezeti tényezőt semmiképpen nem lehet elhanyagolni: az „önző gén” elmélete már nem állja meg a helyét, azaz hogy minden meg lenne előre írva. A tehetség és az intelligencia sem öröklődik automatikusan – hiszen az intelligenciát sem lehet objektíven mérni, ahogyan a boldogságot sem.

Darai Lajos 2020. 09. 05. 14:10

Kedves Feri!

Nagyon jó, beleillik a sorba.

Varga Máté szerint „a honfoglalás kori Kárpát-medencében élő avarok vagy a sokkal korábban, a vaskorban itt élő emberek genetikai állománya feltérképezésének tanulsága az, hogy jellemzően nem a honfoglalók populációjával mutatunk genetikai folytonosságot, hanem sokkal inkább azokkal, akik a megérkezésünk előtt is a térségben éltek.”

Darai Lajos 2020. 09. 05. 20:32

Avar kereszténység

Kedves Feri!

Ez már utóvédharc: „Mondókánk nem lehet pogány kori könyörgés, mert az ’én Istenem’ más vallásban sehol elő nem forduló kifejezés, jellegzetesen keresztény, akár a mi Atyánk, az édes Jézus”. Lásd itt: https://www.magyarhirlap.hu/velemenytutartorol?fbclid=IwAR125Qz_S5tZKtL3BD7kPQCTFbEm_kU19MXqfLwA7QZHtmfPoh_LZFmQTc.

Czakó Gábor máris reagált Fehér Bence: Legősibb nyelvemlékeink? (MKI Évkönyv 2019. https://mki.gov.hu/media/pdf/mki_2020_evkonyv_2019_3.pdf pp. 111-143.) című írására.

Fehér a 116. oldalon azt mondja, hogy „vékony olvasata pedig egyáltalán nem jöhet szóba”.

Azért kármentés ez Czakó részéről, mert látja, hogy még a kereszténység is veszélyben van, mármint a római vagy bizánci, mert az avar korban vagyunk. De aztán rátér a levegőben lógó hun-avar-magyar folytonosságra. Azért levegőben lógó, mert ugyan nem mondja ki, de érzékelteti, hogy akkor az avaroknak is jönni kellett ide, ha a hunok és a magyarok jöttek és azonosak. A finnugorok és a kínaiak emlegetése is erre akar hajazni. Népről szó sincs, aki keresztény lehetett, ha igaz az időrend (az avar és a krisztusi).

Cser Ferenc 2020. 09. 06. 0:39

Kedves Lajos!

Hja, bizony. Feltételezések hitté értek. Itt is volt egy fickó, aki vita közben kifejtette, hogy Attila és hunjai nem lehettek azok, aminek leírták őket, merthogy keresztényi erkölcsaik minde nek fölött álltak. Pont!

Magyarán mondva: csakis jót, erkölcsöt tettek, ölni nem öltek, stb.

Ez van.

A többit meglátjuk. Talán megérjük, hogy egyszer az igazság a végén kikristályosodik – mert egyszer fog, csak az idő kérdéses.

Bérczi Szaniszló, 2020. szept. 7. 12:09

Tisztelt Elnök Úr!

Egyetértek azzal, hogy a valósághoz hűségesebben illeszkedő történelemírás és -tanítás lenne a kívánatos. Most lapoztam végig Cser Ferenc Gyökerek c. könyvét (a világhálón). Nagyszerű alkotás. Már 2000-ben elkészült. Sehol sem lehet kapni kinyomtatva. Ez a könyv – csekély kiegészítéssel – szinte már tankönyv is lehetne. Kiegészítései lehetnének:

1. Rovásírással írt magyar történelem, a kaukázusi és mélyebb gyökerekkel. (Mandics György munkái nyomán.)

2. A magyar nyelv mélyszerkezetének a bemutatása. (Az eddig fölött munkák nyomán.)

3. Genetikai új eredmények.

Persze a Cser–Darai is – továbbra is – nagyszerű párja e könyvnek, de azt is ki kellene egészíteni a fentiekkel.

A Cser–Daraiban talán teljesebb a genetikai szál, ha jól érzekelem.

Mindenesetre az Elnök Úr kívánalmai szerinti történelemíráshoz közelebb kerülnénk e két könyvvel és a tervezett kiegészítésekkel.

Egy harmadik könyv lehetne az Oláh Zoltán által végzett adatbányászati munkák áttekintése. Ez talán egy egészen új stílusú könyv is lehetne. Kicsit talán hasonlítana Grandpierre Atilla térképes könyvére.

Javaslatom továbbra is az, hogy a sok szálon gyűjtött adatcsoportokat valódi időpontok szerint lehetne összekapcsolni egy „időfonattá”.

György Csihák 2020. 09. 07. 12:50

Kedves Szaniszló, kedves Többiek! Sajnos nem tudom, hogy jött-e javaslatodra, és ha igen milyen hozzászólás? Én semmit nem kaptam. Minden esetre kérdeztem Darai Lajost. Szerintem Ő, elsősorban mint filozófus, ő lenne leginkább alkalmas, „az időfonat elkészítésére”. Mandics György barátunk sajnos – legalább nálunk – még nem jelezte, hogy az általad kívánt elemző dolgozatot megírná. Erre viszont ő lenne a legalkalmasabb, és az ő dolgozata, meg a bemutatott eredetik alapján, talán lehetne továbblépni. Amit a nyelvi mélységről írsz, azt az elemzést viszont Neked kellene megírnod. Amit Oláh Zoltántól kérsz, azt pedig ő kellene megírja. Ha ez a három dolgozat a rendelkezésünkre állna, akkor azokat lehetne így, talán szélesebb körben vitára adni. Ezeket a leveleket feltennék a honlapukra, miáltal más, érdeklődő is bekapcsolódhat a munkába. Amíg a korona korszak tart, addig amúgy sem lehet komoly tanácskozást összehívni. Ezt mutatja a körkérdésem eredménye. A válaszoktól függetlenül is tudható, hogy külföldről ide nem lehet jönni. Akkor pedig ez a technika hasznos lehet, már próbáltuk. Szívesen venném minden címzett véleményét. Különösen örülnék, ha láthatnánk Csajághy György, Darai Lajos és Grandpierre Attila véleményét IS.

Oláh Zoltán 2020. 09. 07. 14:37

Kedves nyelvboncolók!

Az újdonság a molekuláris archeogenetikában az „oszcillogenom” felfedezése, és a mintegy 60-70 gén/kromoszómaterület összekapcsolása a beszéddel és annak megértésével, illetve a beszédhibákkal pl. diszlexia, autizmus és epilepszia.

A beszéd képzésben és értésben behatárolható kromoszómaterületek közelebb visznek a nyelvtechnológiánk megmaradásának és bábeli hasadásának téridő térképezéséhez, valamint a történetek népvándorlasi vagy épp helyben-maradási, gazdaságföldrajzi eseményekhez kötéséhez.

Ennek feldolgozását magamra vállalom.

Bérczi Szaniszló 2020. 09. 07. 14:53

Kedves Zoltán:

Ez az Általad jelzett „háttérgépezet” fölépítés biztosan tanulságos lesz.

De beszéd szorosan összefügg a megértéssel. A hangzó közlés evolúcióját semmiféle háttérgépezeti föltárás nem fejti meg, csak párhuzamosítja majd.

Az agyi, szöveti, sejti, molekuláris gépezetek az emberi közlő és közlést fogadó emberek evolúciós munkálkodása, beszédhasználata nyomán fejlődtek ki.

De amíg nincsen VALÓDI gondolkodás és beszédfejlődési evolúciós modell, addig jól jöhet egy „gépezeti” modell, ami a másik VALÓDit nem tudja helyettesíteni, de esetleg sarkallhatja az annak kifejlesztésére való igényt.

Oláh Zoltán 2020. 09. 07. 15:23

Kedves Szani!

Egyetértek, az oszcillogenom-mutációs bélyegek párhuzamosítják majd anyanyelvi nyelvtechnológiájának használatát: 1) kombinatorikus tovább nemesítését vagy 2) a rag-ragasztóból épp a szótárhasználó, hajlító, a szavak megállapodás szerinti jelentésű, de épp ezért törékeny indo-európai nyelvcsaláddá fajulást téridőben rögzítő genom dinamikai változásait.

A későbbiekben ezeket genom és beszédter elhagyási és/vagy megtartási központokat kell csak térképre rajzolni.

A gén-kapcsoltsági rajz vetülete a nyelvi és genomikai központjainknak, valahogy így: *41. ábra.*

Darai Lajos 2021. 09. 07.

Tisztelt Tudós Társaság!

Fel lettem szólítva, de nincs mire válaszolnom, amihez ne szóltam volna hozzá már korábban.

Például Bérczi Szaniszló írta, hogy Cser Ferenc 2000-ben, 20 éve megjelent Gyökerek című könyvét most átlapozta és nagyszerűnek, tanítandónak találja. Én magam már akkor, a megjelenés évében megvettem a könyvet a szerzőtől a felsőöri magyar őstörténeti találkozón, amint sokan, de senki nem jelezte rajtam kívül a véleményét azóta róla. Én viszont – Cser egyetértésével – már a következő évi szentendrei találkozónkon *A magyar és az egyetemes őstörténeti időrend összehasonlító módszertan*aként ismertettem ([Acta XVII/1](#), pp. 19-28.) és tettem ki magam miatta ott a helyszínen több órás plenáris vitának, ahol mindenki tőlem féltette az ázsiai eredetünket.

Mert valódi magyar távlatainkat Cser éppen azzal nyitotta meg, hogy népként magunkat – tehát nem a vezetőréteget – elhatárolta az ázsiai kapcsolatoktól. Mert ezzel az önálló létünk Kárpát-medencei alakulását több tízezer vagy akár több százezer éves összefüggésbe helyezhetővé tette. Annak minden közeli és távoli kapcsolatával: kihatásával és be- vagy visszahatásával. Ezt a régészeti műveltségekből addig is ismert összefüggést erősítette tényé az Underhill- és a Semino-csoport 2000. novemberi Nature- és Science-beli közlése, és nyitotta meg ezzel az utatmódot a Kárpát-medencei magyar eredet és folytonosság elméletének a természettudományos bizonyításához. És mi – ekkor már ketten – éltünk a lehetőséggel, elindultunk azon az úton, ahol összekapcsolhatók a génmutációs szintek a régészeti és embertani adatokkal, például Gábori Miklós kaukázusi, Maria Gimbutas kelet-európai és Gáboriné Csánk Vera Kárpát-medencei adatai alapján. Dél-Ázsiát a magyar őstörténeti kapcsolatból kizárhattuk, mert az M130 jelű csoportmutáció Afrikából átjőve a Levantinba, egyből délre kanyarodott, Indiáig. Az M89 érte el a Kaukázust. Az észak-ázsiait (kínait, mongolt) is kizárhattuk, mert az M9 ázsiai körútra indulását követő M45-M173-M17 jelű csoportmutáció az ázsiai emberekből hiányzik. Nemcsak az európai (és kaukázusi) moustieri műveltséget tudtuk a 'neandervölgyihez' kötni, hanem az aurignacit is, sőt az acheulit is oda kellett. Mely utóbbi miatt kiderült, hogy a 'Homo erectus' már modern ember volt; az előbbi pedig azt támasztotta alá, hogy a gravettit kell az M17-hez kötni. Mert ez a folyammenti műveltség nemcsak a Dontól nyugatra, hanem Közép-Ázsia felé is terjedt, egészen Észak-Indiáig, ahonnan származhat a 45-50 ezer éves kapcsolat. Ennek onnan lehet nyoma utána végig, akár tehát a mostanában erőteljesen vizsgálni kezdett 4500 évvel ezelőttiig is (de akár máig is, mert például ugyan miért alakulta volna az ő arcuk másként ott, mint a miénk itt). A 4000 éves TAT jelű csoportmutációnak a Bajkáltól a Lappföldre megismert előfordulása alapján sikerült kizárnunk az összes finnugor népnek a magyarokkal való, 4000 év utáni kapcsolatát, tekintve, hogy e mutáció belőlünk, magyarokból hiányzik. Foglalkoztunk azzal is, hogy az ázsiainak mondott hunok és az európai hunok feltűnése között ismeretes egy több mint két évszázados (221 éves) űr.

Mindennek a magját előadtuk Székesfehérváron, a Kodolányi János Egyetemen tartott KJF–ZMTE közös tudományos tanácskozáson 2004. november 6-án „Magyar folytonosság. Őskőkori eredetünk és a sejti tulajdonság-örökítő kutatás” címmel. Ott a KJF részéről csak én voltam jelen, míg a ZMTE részéről többen, akik itt most megszólalnak e vitában.

Újabb kutatásaim szerint pedig egy francia szerző (Joseph Deguignes) a XVIII. század közepén terjesztette el azt a hamis tézist, hogy a kínai xiongnuk hunok lettek volna, és Közép-Ázsiából jöttek Európa közepére ([Acta XXXIII/11. pp. 92-237](#)).

Legutóbb pedig Fábián Sándor kutatási eredményeit ismertettem elismerően az itteni vitázók felé arról, hogy az általa bemutatott, leleplezett történelemhamisítások azt mutatják, hogy mindaz, amit a hunokról az ókori történetírók – auktorok – írtak, a Kárpátokon belül történt.²⁵⁴ A hamisítási folyamat során az eredeti történelmi szereplőkhöz tartozó eseményeket mintegy felcserélték: a hódítókból ókori őshonos békés népeket és szent uralkodókat gyártottak, akik legfeljebb a magasabb műveltség áldásait terjesztik, a haladást viszik el a fejletlenebb területekre és népekhez, ezért győzelmük jutalma úgymond megérdemelt, utólag is elvitathatatlan. És aki az ő leszármazottjuk fejedelmi és népi körben, a jelenben is jogosan ül és uralkodik az ide később betörő, „bárdolatlan” és „kegyetlen” hódítókon, akiket végül nem véletlenül sikerült alávettett helyzetbe hoznia – mármint a hamisítás szerint.

Így a kutatási végeredmény az lett, hogy elődünk a Kárpát-medencei Szkítia és az itteni scita vagy szkita nép, valamint ennek a népnek a vezérlő eszmeisége, amelyből később az eredeti keresztény vallás lett. E tényvalóság középkor végi-újkor eleji - igen szűk érdekcsoport általi – meghamisítását tehát végképp fel kell számolnunk. (Fábián könyve megjelentetésének az elutasítása itt többek által, nem adott semmiféle cáfolatot a bizonyítékaira.)²⁵⁵

Én tehát ezeket képviselem azzal kapcsolatban, amikor Bérczi Szaniszló további kiegészítéseket javasol a Cser-könyvhöz. Mert egyrészt genetikai és abból fakadó kiegészítéseket mi már megtettünk több tucat közös írásunkban az elmúlt 16 évben. (Rövid összefoglalása: [A magyar nemzeti kincs világörökség. Tanuljunk együtt, milyenek vagyunk!](#)) Ezekhez lehet kapcsolódni újabb kutatással is természetesen, de ha az a mi tételeinkkel ellentétesen történik, azt én nem kiegészítésnek fogom venni, hanem cáfolandónak. Vagy meg sem szólalok, ha úgy mond ellent, hogy nem ad cáfolatot arra, aminek ellentmond. És ez részemről nemcsak az ázsiai genetikai kalandozásra vonatkozik, hanem a kaukázusi eredetünket sejtető közlésekre is az imént említett okok miatt.

De hogy teljesen világos legyen: Ha kapcsolódásról beszélünk Cser Ferenc *Gyökerek* c. műve kapcsán, akkor a Kárpát-medencei magyar eredet és folytonosság elméletéhez lehet kapcsolódni. És mint például Fábián-könyve mutatta, érdemes is, mert ott van mit feltárni és van eredmény. Aki ezzel ellentétes eredményre jut, nem feltétlen kell tehát ellentmondást megfogalmaznia, hanem megnézni, hogy a feldolgozott földrajzi, időrendi, ökológiai, ecológiai, etnikai, technikai, logisztikai adatai és így logikája helytálló-e az új kritikai fejlemények tükrében. Ezt az egyeztetést viszont mindenki maga végezheti el, senkit nem lehet kívülről kényszeríteni új belátásra, illetve ő tiltakozna legjobban, ha félreértelmeznék mondanivalóját. De a jövői irány szerintem mindenképpen ez, ha előre akarunk lépni igaz múltunk ügyében. Amely ráadásul nem csupán a miénk, tehát a magunk meggyőzése után jön az ilyen feladat a mostani szomszédok, együtt lakók felé. (Azután Európa és csak végül Ázsia a legnagyobb időbeli távolság miatt.)

Ugyanakkor magától értetődő, hogy nem kell minden kutatást a magyar őstörténethez kötni. Értékes lehet külön is vizsgálni a nyelvet, írást, embertant, s minden egyebet. De annak ősmúltja persze felvet olyan kérdéseket, hogy szabad-e távoli földrészeket ismertnek venni, csupán mert a gyarmatosítók a saját képükre igyekeztek alakítani minden leigázott nép és terület múltját.

²⁵⁴ Lásd Fábián (2021): [Előszó](#). – A szerk.

²⁵⁵ Ezért aztán meg is jelentettük: [Acta XXXVI/1](#). – A szerk.

És én ugyan szeretném, ha beláthatók lennének mindenkinek az érveim, de tiszteletben és mérlegelendőnek tartom mindenki saját véleményét, eredményét és meggyőződését is.

Mindezt pedig kétoldalú levelezéssel látom előre vivőnek. Ha itt ömlesztve írogatunk 53 tagnak, és esetleg csak a fele válaszol is, kezelhetetlen lesz. Viszont ha valami csípőset kap valamelyikünk a másiktól, biztosan rögtön válaszolni akar. Stb.

Oláh Zoltán 2020. 09. 07. 19:23

Tisztelt Együtt-gondolkodók!

A DEMOKRATA 2019. 01. 11. – <https://demokrata.hu/tudomany/itt-voltunk-mindig-112397/> – volt másik befejezése, amely egybecseng D. Lajos levelével, sőt kiterjeszti genetikai folytonosságunkat 12-13 millió év jelenlétre a Kárpát-medencében, mint "HANGFOGLALÓ":

„A magyarság kevert nép, de nem egy homogén oldat módjára, mint ahogyan a Kárpát-medence sem a népek olvasztótégelye. A genetikai folytonosság egyre nagyobb téridő felbontásban rajzolódik ki, ugyanakkor tudásunk genommozaikokból tevődik össze. Minden élő egy nem ember által írt nyelv szövegszerkesztésének köszönheti létét. A gének kapcsoltága és önszerveződő rendszerei az integrált áramkörök kapcsolási rajzaira emlékeztet. Avagy egy marék tranzisztort hiába rázok sohasem lesz abból maroktelefon. Ugyan úgy csak a gének kapcsoltágának, összeférhetőségének és rendszerszerű összeadódásának megfejtése lehet a hamarosan induló Magyar-ságkutató Intézet vizsgálódásának igazi célja. Csak ezzel az új tudományos módszertannal és látásmóddal volt felismerhető, az a DNS-olvasat, amely alapján bátran mondhatjuk, hogy számos más gén mellett Neandervölgyi ősrünk immunrendszere máig bennünk él, miközben embertani megjelenésünk rengeteget változott, mert kapcsoltága gyenge az immunrendszerrel. A nyelvhasználat az emberben a 'mémek' szöbokrain keresztül új, de egy gyökérből eredeztethető sarjadzással családfákat eredményezett. Ezért anyanyelvünk inkább hangfoglalói, mint honfoglalói minőségében érdemes tovább kutatni és megérteni.” (Ld. 33. *ábra.*)

Az az állítás, aminek eredetijét a „francia szerző (Joseph Deguignes) a XVIII. század közepén terjesztette el, tehát azt a hamis tézist, hogy a kínai xiongnuk hunok lettek volna (https://epa.oszk.hu/01400/01445/00053/pdf/EPA01445_acta_hungarica_2018_11_092-237.pdf) és Közép-Ázsiából jöttek Európa közepére, Török–Neparáczki legújabb vizsgálata szerint megdőlt! Noha a 7500 évvel ezelőtti AVK- Föld- Ész- Kéz- és Anyanyelvű Kárpát-medence „HANGFOGLALÓ”-i tértek vissza (ld. inzert), de az Ázsiában Sintastha származást felvett Xinognu „honfoglaló” lovon bevándorló népszerűség számossága a tizedét sem érték el a mindig is itt lakó ősökének (N1a1), így még az kétséges, hogy nem kellett újratanulni anyanyelvünket a baktriai Árpádházi „magyaroknak”. (Ld. 20. *ábra.*)

További, a genetika tudományos népszerűsítést szolgáló megjelenéseim:

Makói TV-híradó archeogenetika: <https://www.youtube.com/watch?v=hmDwd1RAbg4>

Archeogenetika Szeged: <https://www.youtube.com/watch?v=QCgexzN1hbM&t=2170s>

OZ és az etruszkok: <https://www.youtube.com/watch?v=M49OozEFgK8>

<http://www.vntv.hu/2015/01/birtokunkba-kerult-genek-evangeliuma-dr-olah-zoltan/>

Sejtszintű intelligenciától a tudatosodásig: <https://www.youtube.com/watch?v=H-s7DbnVlnw>

Kijavíthatók-e a gének: https://www.youtube.com/watch?time_continue=583&v=nK6eEZ6tqHM

A DNS írógépei: https://www.youtube.com/watch?v=3DsCL_qSZjY

Nyelvében vagy DNS-ében él a Magyar? https://www.youtube.com/watch?v=z_c1-s650_4

Czuczor Gergely, Fogarasi János 1862 gyökszótár: <http://osnyelv.hu/czuczor/>

Génebesztet kajával, imával: <https://www.youtube.com/watch?v=AywC4i0cHvY>

<https://mail.google.com/mail/u/0?ui=2&ik=9b165eb060&attid=0.1&permmsgid=msg-f:1677468475617321319&th=174790b0e3162167&view=att&disp=safe>
<https://www.youtube.com/watch?v=hmDwd1RABg4&authuser=0>
<https://www.youtube.com/watch?v=QCgexzN1hbM&t=2170s&authuser=0>
https://www.youtube.com/watch?v=3DsCL_qSZjY&authuser=0
https://www.youtube.com/watch?v=z_c1-s650_4&authuser=0

Oláh Zoltán 2020. 09. 08. 5:47

A listán szereplő 51 okos ember ma bőven elegendő lenne egy **hírportál és/vagy tudásközpont alapítás**ához, amely szerkesztőségként, digitális kiadóként és metronómikus telekonferenciák rendezésére, valamint távoktatásra is alkalmassá lehetne tenni az összeomlófélben levő hagyományos felsőoktatásunk leváltására felkészülve.

A Miskolci Egyetemen a BIONIKA és/vagy BIOGNOZIA 5 éves képzéséhez akkreditálására kész tananyaggal és hálótervvel rendelkezünk.

Így megalapíthatnánk a világ első digitális **DNS- és Természetes Nyelvészeti EGYETEM-@ A Vásárhelyi TájépítÉSZ (VÁTÉSZ) és a HUNGÁRIA TV összekapcsolódása az idén elindította a Nemzeti 11 adásait:**

alapítás - <https://www.youtube.com/watch?v=pKTkgOb1mu8>

Nemzeti 11/02. BIONIKA-TUDÁSKÖZPONT előzetes - <https://youtu.be/hJtwMQQmn1k>

<https://www.youtube.com/watch?v=pKTkgOb1mu8&authuser=0>

<https://www.youtube.com/watch?v=hJtwMQQmn1k&authuser=0>

<https://www.youtube.com/watch?v=waIxBUhLOCc&authuser=0>

<https://www.youtube.com/watch?v=h1og0zRLL6A&authuser=0>

<https://www.youtube.com/watch?v=neTr-5tQqN4&authuser=0>

<https://www.youtube.com/watch?v=7yHeSlS39CE&authuser=0>

Szekeres István 2020. 09. 08. 10:43

Tisztelt Hozzászólók!

Jelenleg két tanulmányom alapos javításán dolgozom:

1. „Amikor megszólalnak a régészeti leletek” – amelynek hálózati táblázatába a székely Níksburgi ABC betűinek, eddig összes kínai piktogram, és a hun Teknős jelcsalád piktogram/ideogramma előzményeit gyűjtöttem ki, a hunok, koraavarok („fehér hunok”) és Árpád népe régészeti leletein.

2. „Hím és nőnem jelölő uráli fejszimbólumok és más adatsportjai őstörténetünknek” – címmel, amely bővített hálózati táblázatával, és pontosítottabb fogalmazásával, a Budakalászi 31. Őstörténeti Találkozóra készített tanulmányom új változata.

Cser Ferenc 2020. 09. 10. 0:17

Kedves Lajos!

Oláh Zolihoz: Sajna, a nyelvnek elsősorban nem az agyat meghatározó génekhez, hanem a felvett, megtanult, átadott, elfogadott, megélt kultúrához van köze.

No de, ezt Zoli mikor fogja elismerni? Mikor fogja elismerni, hogy egy-azonos területen is egyidőben két kultúra létezhet – ahogy ez valamennyi kurgán-hódította területen jelen volt? És akkor a nyelv ötvöződött...

Sajna, a gyökerekben ezt is megemlítettem már.

A vitában nem óhajtok részt venni, így mindezeket – ahogy a korábbiakat is! – csak neked küldtem el.²⁵⁶

Darai Lajos 2020. 09. 10/a.

Tisztelt Tudós Társaság! Kedves B. Szaniszló, O. Zoli és Cs. Gyurka!

Jó, akkor több szemközt társalogjunk. Igaz, mindenki tud hozzátenni.

Cser Ferencről Tolcsvay Bélától is hallottam, aki a szomszéd faluban, Pázmádon lakik, és van egy '90 óta fennálló tóparti baráti körünk.

En nem szívesen nézek videót, tévém sincs, moziba se járok (mert régóta nincsenek művész-filmek).

Talán O. Zoli nem tudja, de az egyesületnek volt tizenhárom Magyar Történelmi Iskolája is, itt van az anyaga:

<http://mek.oszk.hu/06400/06488/06488.pdf>

<http://mek.oszk.hu/06300/06381/06381.pdf>

<http://mek.oszk.hu/06300/06365/06365.pdf>

<http://mek.oszk.hu/06500/06505/06505.pdf>

<http://mek.oszk.hu/06500/06503/06503.pdf>

<http://mek.oszk.hu/06800/06837/06837.pdf>

<http://mek.oszk.hu/06500/06536/06536.pdf>

<http://mek.oszk.hu/06800/06802/06802.pdf>

<http://mek.oszk.hu/06700/06799/06799.pdf>

<http://mek.oszk.hu/06700/06790/06790.pdf>

<http://mek.oszk.hu/05900/05943/05943.pdf>

<http://mek.oszk.hu/05900/05943/05943.pdf>

<http://mek.oszk.hu/06800/06824/06824.pdf>

<http://mek.oszk.hu/09100/09137/09137.pdf>

Akkreditáltattunk a minisztériummal kétéves, 120 órás közös KJF–ZMTE történelemtanár-továbbképzést és hatot tartottunk (Kassán, Marosvásárhelyen, Szabadkán, Magyarakanizsán, Zentán és Révkomáromban). Ehhez kettő oktatási segédkönyvet írtunk (636 és 1440 oldalon):

<http://mek.oszk.hu/05900/05939/05939.pdf>

https://epa.oszk.hu/01400/01445/00019/pdf/EPA01445_acta_hungarica_2016_5.pdf

és készült hallgató dolgozatokból is két kötet:

https://epa.oszk.hu/01400/01445/00004/pdf/EPA01445_acta_hungarica_2011.pdf

<https://epa.oszk.hu/01400/01445/00018/pdf/>

Volt tehát valóban oktatási kapacitásunk, igaz külsős tanárokat, kutatókat is meghívtunk előadni.

De most nem oktatásról kezdődött vita, hanem kutatási eredmények összegzéséről.

Nem véletlenül, és előző levelemmel talán sikerült rátapintanom, miért nem.

Azért merülhetett fel igény az összegzésre, – de hangsúlyozom, ez az én álláspontom, – mert, ahogy oktatni csak letisztult ismereteket lehet (az oktatásban tilos az ekleticizmus), a kutatás is eljut egy szint fölött az egységesítés állapotába. Korábban megvolt ez az egység, de igen elnagyoltan, és a finnugor nyelvészet sántítása miatt is, most azonban a genetika belevisz a részletekbe, tehát szint kell vallani, mert a genetika nem ismeri az őstörténeti összefüggéseket (bár

²⁵⁶ Cser Ferenc utólagos beleegyezésével tesszük közzé, közkinccsé. – *A szerk.*

elefántként vállalkozik a finomporcelán tisztogatására is akár, lásd a Semino-csoport híres közleményében az indoeurópai és a szláv gén emlegetését, meg az M168-hoz csatolt főemlőst).

És ez most azt jelenti esetünkben, az rajzolódik ki, hogy két út maradt a ZMTE előtt e téren: Vagy felcsatlakozik a Magyarságkutató Intézethez, akik a könnyebb ellenállás irányába mentek el, és az ugor–török vitát kívánják lezárni a genetika segítségével a török győzelmével (már nem beszél senki a mintavétel problémájáról III. Béla és a karosi lelet kapcsán, mert egyáltalán nem biztos, hogy azoknak köze lenne Atila, Álmos és Árpád családjához, sőt, köze inkább lehet azokhoz, akiknek a gyűrűje az ujján volt); vagy kiteljesítjük a Kárpát-medencei magyar eredet és folytonosság elméletét. A kiteljesítést azért írom, mert egyrészt az Acta szerkesztőinek és T. Sándornak, M. Zsoltnak elküldött Fábíán-könyv bőven tartalmaz olyan anyagot, ami mellett nem mehetünk el szó nélkül, másrészt sok más kutatási eredmény is létezik már, amit be lehet építeni. Én addig jutottam, mint már többször elmondtam, hogy csak a Kárpát-medencei mivoltunkat támogatom, azaz a katonai képességünket is ide kötöm, mert sok eddig figyelembe nem vett adat és szempont ezt kéri tőlem.

És a Fábíán-könyv jó példákat mutat arra, mint kell átforgatni a Kárpátokon belülre azokat az adatokat, amelyeket eddig kívül, esetleg messze távol képzeltek el, főleg persze keleten. Ilyen műveletre alkalmas adatokat tartalmaz szerintem például Z. Tóth Csaba nálunk megjelent kötete (<https://epa.oszk.hu/01400/01445/00017/pdf/>).

B. Szaniszló mostani felvetésére tehát azt kell mondanom, az eddigiek fényében, ha következetes akarok maradni, hogy véleményem szerint nincsenek kaukázusi magyar vonatkozású iratok. És ezt nem is lehet bizonyítani a későbbiekben sem. A Tordos-Vincsa írásról viszont üdítő újdonságokat láttunk nemrég Lippai Bertalantól az Acta Historica Hungarica Turiciensia lapjain: [Tatárlaka üzenete](#) és [Rovásírás hatása a nyelvre](#).

A mai magyar nyelv fogalmi elemzéséből visszamenni a nyelv születésére bátor próbálkozás. Hiszen az élő nyelv változása évszázadokban megragadható, nem évezredekben. Már ha szigorúan ragaszkodunk a következtetéses adatlánc minden szemének összekapcsolásához. Nehogy arra jussunk, mit kellett gondolnia a tízezer éve élt embernek, ha egyszer azt a fogalmi gyököt megalkotta, amit ma is használunk. Emlegettem és javasoltam figyelembe venni Varga Csaba gondolatát, hogy ha minden írás a magyar írásból ered (nemcsak a latin, hanem a görög, héber, arab is), és a görög a régi csángóhoz van közel, az etruszk magyar vonatkozását meg mindenki ismeri, akkor ez a magyar nyelvet még magasabbra emeli, mint természetes nyelvet. (Fábíán egyenesen azt mondja, hogy a görög, a latin és a szláv mesterséges, liturgikus nyelv, de még a héber is. Utóbbi a legkésőbbi – s nem az újhéberre gondol. A román pedig közelebb van a latinhoz, mint az olasz. Én is tapasztaltam, hogy a középkori német fele latin volt. Amikor egy rab leírását fordítottam, németországi magyar nem tudott segíteni, mert nem tud latinul. Nekem pedig végül sikerült.) Más kérdés, hogy Varga Csaba szerint a magyar nyelvet is igen okos emberek készítették hét gyökből indulva, de igen régen, azért annyira gazdag a nyelvünk. Van tehát mit kutatni, és a glottokronológia legfeljebb 20 ezer évig visszamenőleg működik, pedig egy-egy terület népességének a története az előtről ered, ami után már erős volt a keveredettsége. És itt utalnék a kurgán általunk részletesen leírt leegyszerűsítő nyelvi hatására, amit sajnos senki nem vesz figyelembe. O. Zoli is mást mond erről, mint mi, sőt azzal, hogy a kurgán hódításokat egyszerű gén terjedésnek, géncserének állítja be, bár valamiféle csatlakozást említ, lényegében felmenti a gyilkos hódítókat, akik csak annyi ember hagytak életben a meghódított földművesekből szolgánkat, ahányan ők voltak (még nem volt „hatékony” az elnyomás).

A hangfoglalás fogalma sem használható szerintem tudományosan. Erre egyébként mi is utaltunk, nem derült ki, O. Zoli látta-e azt. Arra, hogy a Rudapithecusnál az állkapocs emelkedés és függőlegessé válás már beszéd izmoknak adhatott helyet. De mi nem cifráztuk ki. Most a hun ázsiai eredetre is reagált O. Zoli, de nekem nem derült ki, hogy mit cáfol az adatával: Deguignes-t vagy engem (olyan genitivus partitivus szerű, amit írt).

Mindenkinek köszönöm a megértést.

Oláh Zoltán 2020. 09. 10. 7:55

Lajos, letöltöttem a pdf-eket, és belenéztem mindegyikbe. Deguignes-sel szemben Téged támogatlak, de csak most pontosítom, hogy mindenben egyetérték Veled, és a Kárpát medencén kívüli eseményeket inkább csak segédanyagként tekintem a HANGFOGLALÁS, anyanyelv-technológiánk alapjainak és beszédtereink hozzáadott értékeinek jobb megismerésében. A háttér 5500 évvel ezelőtti megszelídítése és használata a BABA-mária kor leváltását hozta a szkíta androkrácia kurgán kultúra vagyonosodás és nyelv hasadás terén. Ezek most rövid válaszaim, de a következő lépés a tudásszintézisben az infografikai összefoglalóm megszerkesztése lehet, amelyhez szívesen látok további új szempontokat.

Bérczi Szaniszló 2020. 09. 10. 9:01

Kedves Lajos:

Köszönöm az összefoglaló leveled.

Egy pontra válaszolok, ezekre: „A mai magyar nyelv fogalmi elemzéséből visszamenni a nyelv születésére bátor próbálkozás. Hiszen az élő nyelv változása évszázadokban megragadható, nem évezredekben. Már ha szigorúan ragaszkodunk a következtetési adatlánc minden szemének összekapcsolásához. Nehogy arra jussunk, mit kellett gondolnia a tízezer éve élt embernek, ha egyszer azt a fogalmi gyököt megalkotta, amit ma is használunk.”

Amíg nincsen módod a látására, ne becsüld le azt a kincsesbányát. De sokféle természeti törvényszerűséget meg kell ismerned ahhoz, hogy fölismerd az értékét.

Nem tudom, Cser Ferenc haza szokott járni? Mert egyszer szívesen beszélgetnék vele, vagy Veled is hármásban. Egy könyvnyi anyagot mégsem lehet leírni itt. A lényeg az, hogy igenis igaz van Németh Lászlónak. Igaz, hogy ő a mondatát a görögökre értette, de még nem tudhatta, hogy szélesebb körben is igaz.

Annyit azért pontosítok, hogy a gyök már egy csúcstechnológia a közlésben, tízezer évek fejlődése nyomán. Még két emeletnyi egymásbaágyazottsági (vagy hierarchia) szint van a gyökbe belesűrítve. Ennek a szintnek a „kopására” mutattam be a gyök-glottokronológiát. Annak a korszakolása az indoeurópai szétágazástól függően 10 000 és 20 000 év közé esik.

Továbbra is a Ti (Cser–Dara) áttekintéseket tekintem kiindulásnak majd. Miért is?

Mert az már a neandervölgyiig visszanyúlik.

Darai Lajos 2020. 09. 10/b.

Kedves Feri!

Igen, próbáltam egyértelműsíteni, hogy nem fogjuk hagyni meghamisítani a tételeinket, különösen, ah nem tudjuk, mihez. Zoli most távoktatást akar, de hát, ha nincs egységes tananyag, akkor nincs mit oktatni, hiába a szakembergárda. Vannak kaidványok, videók, de azok igen szerteágazók. Ha oktatásról van szó, ott tilos az ekleticizmus.

Szaniszló a mai magyar nyelv fogalmi elemzéséből akar visszamenni a nyelv születésére, de ekkor fennáll a veszély, hogy azt kell gondoltatnia az akkori emberrel, aki a fogalmi gyököt megalkotta, amit ő gondol ma arról. Ezt jól látod.

Zoli válasza nagyvonalú, ahogy szokott és ajánlja a dolgait, amit én már nagyrészt megnéztem akkor, amikor meghívtam Budakalászra tavaly. Egyrészt tarthatatlan például a hangfogalás fogalma tudományosan, amire mi is utaltunk mondván, hogy az állkapocs emelkedés és függőlegessé válás már beszéd izmoknak adhatott helyet. De ő ezt cifrázza a hívő hallgatóság szájíze szerint. Most a hun ázsiai eredetre is reagált, de nekem nem derült ki, hogy mit cáfol az adatával:

Deguignes-t vagy engem. A kurgán hódításokat is lényegében felmenti azzal, hogy egyszerű gén terjedésnek, géncserének állítja be, stb. Tehát hiába mondja, hogy csatlakozik hozzánk.

Nem beszélve a mintavétel problémájáról III. Béla és a karosi lelet kapcsán, mert egyáltalán nem biztos, hogy azoknak köze lenne Álmos családjához, sőt.

Légy szíves, nézd meg, amit Fábíán a latin nyelvről mond, mert szerinte gyatra munka. És a német fele is latin volt (ezt én is tapasztaltam, amikor Auer rab Csonkatorony-leírását fordítottam). A román szerinte közelebb van a latinhoz, mint az olasz (ami szintén a latin késői mivoltára utal). De a görög is mesterséges, mint a héber Fábíán szerint. Utóbbi a legkésőbbi. Ugyebár Varga Csaba is pedzegette, hogy a héber írás a magyar rovásírásból ered, a görög a régi csángóhoz van közel stb. Ez a magyar nyelvet még magasabbra emeli, mint természetes nyelvet. Más kérdés, hogy Varga Csaba szerint azt is okos emberek készítették hét gyökből indulva, de igen régen, azért annyira gazdag.

Cser Ferenc 2020. 09. 11. 1:26

Kedves Lajos!

Szaniszlótól érdekes fordulatnak láttam, hogy a Gyökereket végre kézbe vette.

Fábíán könyvében elakadtam. Hogy Jézust a jezsuiták találták ki, nekem nagyon idegen. Jézus fogalma évezreddel megelőzi a jezsuiták megjelenését, így legfeljebb a róla kialakított képet hamisíthatták, de magát a jelenséget nem. De azért megnézem. Hogy mindazok, amiket a biblikus szerzők róla leírnak – és illesztik a korábbi próféciákhoz – az nem jelenti azt, hogy azok az általam emlegetett hamisításoknak nem ősi formái: Tuthankamenre utalnak a dolgok, az ő történetét 'próféciálták' és annak egy részét aztán el is játszották, a többit hozzá tették.

De nem a jezsuiták!

A latin nyelv mesterséges – ahogy a szanszkrit is. A görögnek megvannak az ősi gyökerei és a biblikus görög csak a két évezredbeli távolságával különbözik a moderntől.

A héber nyelv – a biblikus – iszonyúan primitív. Ideális vallási nyelvnek, mert azt olvasol ki belőle, amit akarsz. A modern héber – bár az óhéber írásjegyeket használja – iszonyúan távol van a biblikustól. A biblikus héber nem alkalmas a mai élet kifejezésére. A biblikus görög, viszont igen. A modern görög alapvetően a pelagézen alapszik – és az azért az ősi európai kultúrkör része volt. A magyar nyelv a nyelvek között a kivétel, mert még évezred távlatából is megérthető. Más nyelvek már alig.

Darai Lajos 2020. 09. 11. 15:12

Kedves Feri!

Gyimóthy Gábor írja nekem, hogy bár a genetikához nem ért, de a mai nyelvhasználat bírálatához igen, s két megfigyelése van. Az egyik, hogy a géntechnika – amely most fölkavarja az eddig is kavargó álláspontokat – még nem tart ott, ahol kellene tartania a mérvadósághoz. Nem a technikai képességét tartja éretlennek, – bár az is még inkább gyerekcipős – hanem a megvizsgált minták rettentő ritkaságát. Mintha óriási tó vizéből kevés ponton kivéve egy-egy vödör vizet, mondanánk meg belőle, milyen halfajták élnek a tóban. A másik, hogy a magyarság Kárpát-medencei őshonossága melletti érv a nyelv hihetetlen mértékű egységessége olyan óriási területen, amelynek nem kis része hegység, és amelynek közepén sokáig maláriát okádó mocsarak voltak, s alig van eltérés a terület szélein beszélt nyelvek között. Ha ezt összehasonlítjuk a svájci helyzettel, ahol két szomszédos falu nyelvében is komoly eltérések lehetnek, noha nem hegyek választják el a falvakat egymástól, akkor ezt a tényt nem lehet figyelmen kívül hagyni. És szerinte a kulcsszó a vitában (a levelemben találta): letisztult ismeretek...

No, ez tiszta beszéd. A mintavételnél abban igaza van, hogy elég gyér még az egyéni minták által lefedett terület, s főként a történelmi idumáltság, de mint már mások felé hangoztattam, a

csoportmutáció vizsgálatánál a kevés minta is elegendő. A halfajtákra következtetés hasonlata teljesen jó, mert a hardvert még programozni kellett, amint most is írtad. Viszont it pedig az a helyes a meglátásban, hogy ha a tulajdonság hordozó géneket nézzük, abban már az eltérések nem nagyon adnak tájékoztatást a térbeli terjedésről az időbeliség ismeretlensége miatt.

Most láttam, hogy Varga Géza a legutóbbi könyvéről (*A magyar hieroglif írás*) szólva már majdnem kimondja, hogy a régieknek nem volt isten fogalma a mai értelemben („isten=élet”):

https://www.youtube.com/watch?v=CHD1DcHo6rI&feature=share&fbclid=IwAR2IL9_a348ntlLsgLzkDZsi4wgvmdLrTjQf4O-az0FjNdf8WUVxb877zCU 11:32.

Azaz én a későbbi felfogás visszavetítését érzem Géza munkássága ama részében, amikor mindent az istenfogalom tükrében ad elő (a kínai Tien nem istenség, amint az ausztrál bennszülötteknek sincs, stb.), amit talál (vallásos jelképekről beszél, amelyek valójában – szent – tudás őrzők), de amit talál az nagyszerű az írásunkról, nyelvünkéről. A könyvről e szellemben írt bírálatomat itt nézheted, ha még nem láttad, a 162-229. oldalakon:

https://epa.oszk.hu/01400/01445/00053/pdf/EPA01445_acta_hungarica_2018_11_092-237.pdf

Fábiánnál valójában arról van szó, hogy a fogalom igen régi, de azt mondja, hogy Krisztusként régi, és annak Jézus személyéhez kötése az új. Végigmenve minden mozzanaton látható, hogy maga Jézus a konstanzi zsinat végén merül fel először, és a korai képi bibliákon nincs rajta. Itt van a hibátlan változat: https://90006598-3cbe-4883-8f87-b2bca3dd4ed8.filesusr.com/ugd/55b554_0e68975088fb4821af9e7f1078dcd367.pdf.²⁵⁷

Igen, a hamisítás eredetije sokkal korábbi (Tuthankamen stb.), és éppen van műveltségi, vallástörténeti korlátozottságunk, ezen kellene segítenünk, kiegészíteni azokat, amiket ő feltárt és ezzel lényegében igazolni, azzal, ahonnan a hamisítók vették. Csakhogy itt felmerül persze egy gond, hogy az egyiptomi történeteket is a görögöktől ismerjük. De úgy nem gond, hogyha a görögök őrizték meg, és abból merítve orozták el pl. az Ószövetség számára, stb.

Darai Lajos 2020. 09. 11/c.

Tisztelt Tudós Társaság! Kedves Zoli!

Köszönöm a megerősítést, így szerettem volna, hogy Deguignes-nyel szemben egyetértsünk.

Az, hogy a Kárpát medencén kívüli eseményeket inkább csak segédanyagként tekintjük, szintén előrevivő gondolat, hiszen a nemzetközinek tekintett – valójában mindenütt keményen nemzeti – kutatás önti ránk az „eredményeit” és csurog a nyála egy kis elismerésért felénk részünkről, amit felelőtlenül egyesek korlátlanul osztogatnak számukra az onnan való magyar eredettel. Pedig, mint hangoztatni szoktam, a hasonlóságok embertani oldalát a gravetti kelet felé is fordulása okozhatta, a kulturális (esetünkben harcias) terjedés viszont nem járt együtt gyakori és nagy távolságokat legyűrő mozgásokkal, elég volt hozzá a gonoszság helyi feléledése.

Ha jól érzékelem, a mostani félmondatoddal a „HANGFOGLALÁS” ügyét a 13 millió évvel ezelőtti időből átteszed a ’csak’ 13 ezer évvel ezelőtti időbe, amikor „anyanyelv-technológiánk alapjai” és „beszédterei” a rénszarvas vadászok északra vándorlásával a lappokig jutottak, majd később a dombvidéki földművelést innen a Dnyeperig terjesztők a harciasok leigázás előli még északkeletre menekülésével az Urálig. Hogy ennek lennének „hozzáadott értékei”, azt eddig a finnugor nyelvészet állította, a mostani ábra szerint sikertelenül. Azaz ezek a Kárpát-medencén kívüli események jó segédanyagok a Kárpát-medenceiség jellemzésére megőrzött eredeti állapotai miatt, mert itt benn sok volt a továbblépés, gazdagodás. Ez utóbbit vették el tőlünk az ugor eredettel.

²⁵⁷ Azóta itt is: <https://epa.oszk.hu/01400/01445/00061/pdf/>. – A szerk.

Azzal viszont vitatkoznék, hogy „a hátslós 5500 évvel ezelőtti megszelídítése és használata a BABA-mária [sic!] kor leváltását hozta a szkíta androkrácia [?] kurgán kultúra vagyonosodás és nyelv hasadás terén”, mert ennek időrendi és térbeli lehetetlenségei mellett mindig hangoztatuk, hogy a Kárpát-medenceiek a magyar nyelvű, műveltségű többség miatt mindig megőrizték mellérendeléses életüket. A harmadik kurgán invázió és a sztyeppei szkítának hívtak fellépése között is van 2500 év, és a Babba Mária-kultusz helye és az andronovói kultúra között is 2000 kilométer. Mármost ha ilyen ’elnagyolt’ – valójában tudománytalan – kapcsolatokra hajaznak az ’új genetikai eredmények’ erről a területről, akkor az annyit is ér. Nem lehet mindent a génekből levezetni! Azok az élő mechanizmust határozzák meg, de nem a programját. Pláne nem a többszörösen áttételezett, a műveltséget. Nem elegendő az sem, hogy vannak a tagolt beszéd számára is elérhető izmok! Persze, a műveltségnek is vannak ’génjei’, de azok nem azonosak a DNS-sel. Mémekek nevezhetjük. Ezeket kapja meg az újszülött élete első éveiben, és teszi a szülő a személyiségébe. Jó hogy már van ilyen – részletes – genetikai modellünk, de meg kell szerezni hozzá azt a tudást, készséget, amivel a modellt a valósághoz kapcsolhatjuk. Utána lehet majd tanítani...

Tehát a „tudásszintézis” félrevezető lehet ilyen állapotok között. Egy idő óta már szinte örülök, hogy elmaradtam, például az „infografikai összefoglaló” használatában, sőt a ppt-s vázlatokat se szeretem, hanem a kerek mondatokban leírt mondanivalót, mert minden más megtévesztő lehet, megtévesztheti nemcsak a befogadóját, de magát a leíróját is, hiszen a gondolatlánc hézagain átsiklik a szeme.

Cser Ferenc 2020. 09. 12. 6:07

Kedves Lajos!

Kézbe veszem ismét Fábrián könyvét, de még nem ma, vagy holnap, mert még sok mindent ezzel a géppel kapcsolatban el kell simítanom.

Kedden meg elutazunk Penrose-parkba, a pálosokhoz, hogy a kápolnát kitakarítsuk, felkészítsük a nyárra.

A svájci nyelvi példa nem jó, mert ott egyes völgyekben a szomszédok nem változtak meg komoly mértékben, jóllehet, csakis a maguk területén működnek. A magyar műveltségben viszont ott vannak a táltosok, akik a szomszédokkal eszmeileg is tartották a kapcsolatot, akik a közösséget szellemileg is karban tartották. Ez az alárendelő társadalom magán gazdálkodása mentén nem jöhetett létre.

Mégis, regéink, meséink, népdalaink jól meghatározott körzetekben már eltérőek voltak, jelezvén, hogy nincs egységes karmester. Éppen ez a csodálatos bennük, hogy feldolgozott népdalaink mennyisége messze meghaladja Európa összes többi népének együttes népdal mennyiségét.

A mintavétel ritkaságára magam is hivatkoztam – még ha a csoportmutációt is vesszük alapul – 50 személynél elvégzett vizsgálati eredmények csak nagy bátorsággal vonatkoztathatók az egész népességre. Különösen, ha annak olyan nagy mértékű színességét is látjuk – láttatni akarjuk.

Egyiptomból nem csak a görögök révén kapunk információt, mert a sírkamrák falára vésett szöveget nem hamisították – legfeljebb kivakarták, ahogy pl. Ekhnatonnal kapcsolatban tették. A Benjáminban sokat foglalkozom az egyiptomiakkal, és azok az adatok nem a hamisítások utáni időkből erednek, hanem zömmel régészeti feltárásokból valók.

Skype-on lehet beszélgetni, megtehetjük még azt is, hogy egyidőben hárman ülünk mellette. Csak az időkülönbség azért átlagosan 9 óra (vagy tíz, vagy nyolc, attól függően, hogy melyikünkénél van éppen nyári, a másiknál téli időszámítás. Csak kétszer kb. két hét, amikor azonosban vagyunk és akkor van 9 órás eltérés).

Darai Lajos 2020. 09. 12/a.

Kedves Szaniszló!

Köszönöm a jó tanácsot, igyekszem a kincsesbánya természeti értékének közelébe jutni, ha már a gazdasági értéke elkerült, mivel 'csak' a valódi történeti értékét kutattam.

Cser Ferenc megírta itt nekünk, hogy nem jár, nem jön többet Magyarországra.

A vírus elintézte, hogy írásban kell beszélgetnünk. Nem lehetetlen, de a Descartes-féle *clare et distincte* módszert érdemes alkalmazni a vitatandó tételeknél.

Már én is több mindent felvettem itt.

A gyökről ezek szerint ugyanazt mondjuk.

Indoeurópai nyelvi szétágazást én nem ismerek, de az őslakosság és a rátelepülő első földművesek, valamint a kurgán hódítók hatása eredményezhette a maradvány (kelta) nyelvet, amelyet azért nem ismertünk jól (Tímár Sándor tevékenysége óta viszont igen), mert elnyomta azt a középkori és újkor eleji, a latint ráerőltető behatolás, végül a mai nyelveket eredményezve ott. De ennek csak annyi köze van a Kárpát-medencei magyar nyelvhez, mint amit és ahogy O. Zoli „segédanyagként” javasol használni, és a nem magyar „finnugorok” kapcsán láttuk is a használhatóság módját.

Hát, majd meglátjuk, hogy csupán kiindulás lehet-e, amit Cser Ferencsel írtunk. Mi mindenestre nem így gondoljuk, és nemrég például írtunk egy összefoglalást [A mellérendelő magyar társadalom kialakulása](#). De például a *Kárpát-medence, vagy Szkítia?* (Fríg Kiadó, 2008) című könyvünkben szinte megelőlegezve Fábián Sándor ezirányú felfedezéseinek figyelembevételét, „eredeztetési mítoszainkról” írtunk (214-284. oldal).

Oláh Zoltán 2020. 09. 12. 17:22

Fél liternyi emberi agy elvesztése

Az az állítás, hogy a Neander-völgyi valódi ősünk, – és akiknek 2000 köbcentiméteres agyuk mellett a teljes humán-genomját 2012-ben kezdtük megismerni – folytonos genetikai vérvonalunk, úgy érte a hagyományos tudományosságot, mint derült égből a villámcsapás. Az örökletes immungénjeik 1 millió éve beváltak. Ma is hordozzuk és használjuk a CoV-2 járvány alatt is. Viszont a „bukfenc”, amely új helyzetet teremtett, az az, hogy örökletes immungénjei alapján a legalább 1 millió éves Neander-völgyi ősünk soha sem járt Afrikában. Csak Ibériától Szibériáig – súlyozott genetikai középponttal a Kárpát-medencével – volt őshonos, és genomikailag a leg-sikeresebb jégkorszakálló génekkel felszerelve, fenotípusában is télálló.

Gyeniszova/Dénesfaly Szibériában már kerek fejű, és csodák csodája, nem külön faj a Neander-völgyi ősünktől, és nem is „öszvér”, hanem csak szaporodóképes hibridje Neander-völgyi ősünknek és a modern ember fél liter hiányos agyával gondolkodónak. Nincs H. Sapiens faj! Nem ölt ki senki senkit, és még csak új faj sem képződött, de kihalás sem volt, csak agytérfogat újratervezés. Hogy miért lehetett fél litert elveszteni lényeges hiánybetegség nélkül? – azt érdemes tovább vizsgálni populációgenetikai alapokon, de erre most nem térnek ki.

Ez a „modern” fenotípus Euráziából terjedt el és nem fordítva (csak nézzük meg milyen szűk a keresztmetszet az afrikai kontinensre!). Afrika az emberi minőségek vesztőhelye, nem pedig bölcsője (beszéd-értés és -képzés elvesztésének kezdete: i) gorilla 7 millió éve, ii) csimpánz/bonobó 5 millió éve, iii) orangután 2 millió éve). A főemlősök hangadószerve, minden korábbi híresztelés ellenére ma is alkalmas a beszédre, csak az emberi beszéd oszcillogenomja mutált el, és így némultak meg. Egyébként jelbeszéddel, MÍM-etikával el lehet velük „beszélgetni”.

Genetikailag minden fordítva történt, vagy más beszédterek mentén, mint azt 2012 előtt gondolták.

Darai Lajos 2020. 09. 12/b. Földtörténet és embertörténet

Tisztelt Tudós Társaság!
Kedves Zoli!

Örülök, hogy ezt most ilyen frappánsan összefoglaltad, mert amikor erről mi írtunk, sem országosan, sem az egyesületben nem vett bennünket komolyan senki. Talán túl hamar tettük a közlést, következtettünk arra, hogy a modern ember bizonyíthatóan félmillió éves (a Homo ergaster miatt több időt is lehetségesnek jeleztünk). Aztán jöttek is az elmúlt másfél évtizedben évente a leletek, amelyek miatt elismerték az egyre idősebb modern embert.

Mi mint az alábbi két ábrámon látszik, már az ismert mtDNS adatokból és az Y-kromoszóma mutációs sorból erre kellett következtessünk, de azt is hangoztattuk, hogy mivel semmi földfelszíni nyoma az afrikai ideköltözésnek és a Jumbo Jetet sem használták még akkoriban, a modern emberrévalás itt ment végbe a környékünkön, illetve a tágabb északi féltekén, mert azért pl. a würm elejéről észak-kínai hidegövi embert találtak, aki tehát legalább egy jégkorszakkal korábban szerezte hidegövi testalkatát, stb. A gyeniszoivaival nem foglalkoztunk, annak közlése későbbi volt. De most ezt a hézagot te pótolta.

A 77. ábrán Kretzói ábráját kiegészítettem, mert igen megtetszett nekem, hogy ábrázolja a zsákutcákat a rövid ujjakkal. Itt a Hispanopithecus 'félúton' van időben és térben a rudabányai és az olduvai lelet között, azért lehet érdekes. Aztán az is, hogy találtak ott olyan barlangot, amelyet évezredekig közösen felváltva használt a cromagnoni és a neandervölgyi, hidegben előbbi, melegben utóbbi. Éppen mint a szeletaiak keveredése, amit azzal szoktak cáfolni, hogy a szerszámaik nem keveredtek, de a szerszámok ma sem keverednek, mondjuk egy patkolókovács és egy cukrász esetében.

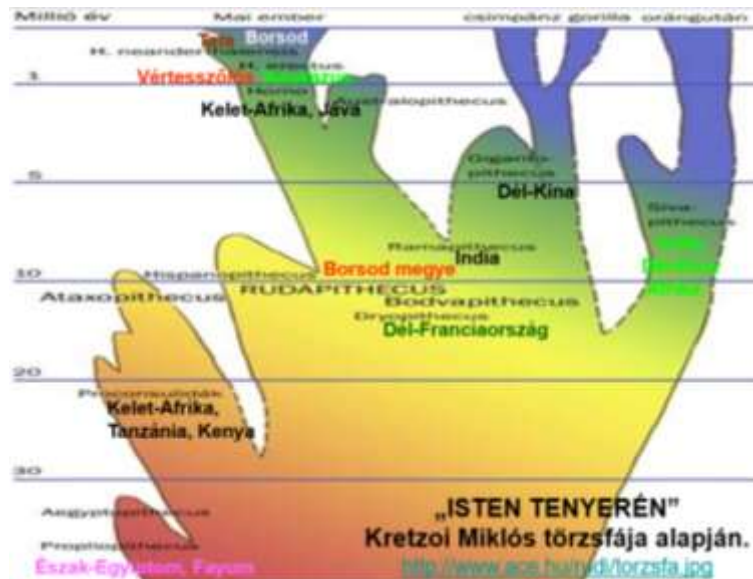

88. ábra.

Földtörténet és embertörténet

Az ember létrejöttének, kialakulása folyamatának korai szakaszai:

- együnetű embert mutatnak csak műveltségi különbséggel,
- mindern emberi korszakok: előemberi, neandervölgyi, cromagnoni.

Két irányzat az őstörténet kutatásban:

1. Az ember a Föld több helyén párhuzamosan alakult ki előemberből mai modern emberré. A régészeti leletek e többgyökerű emberiséget alapozzák.

2. Egyetlen őszanya és őszapa utódja az emberiség, és minden párhuzamos települési lánc vakvágány, csupán egyből vezetik le a mai modern embert – pl. bibéiai jhagyomány szerint. (Ennek hívei a genetikai vizsgálatok eredményét szeretnék felhasználni az egygyökerű modell alátámasztására. DE: a régészeti és a genetikai eredmények önmaagukban nem állnak meg, mert sok tényezőjük önkényes: az időskála, időkeret, amiben eredményeiket értelmezik.)



89. ábra.

Törzsfa: állatvilágból az emberszabásúakon keresztül a mai emberig:

- a legkorábbi biztos emberszabású leletek észak-egyiptomi Fayum 30-32 millió év körüli rétegből.
- 20 millió éve kelet-afrikai (tanzániai, kenyai) leletek nagyobb, fejlettebb emberszabásúakat mutatnak, se 12 millió éve ott kihaltak.
- ennek rokona a rudabányai csoport a miocén végén 13 millió éve és a Bécsi-medencében 12 millió éve.
- utána 7 millió évig nincs afrikai lelet, de Európában 1500-at találtak.²⁵⁸

A **kisméretű alakok** kategóriájába sorolható leleteket ismerünk a Pireneusoktól az Alpokon át a Kaukázusig.

A **középnagyságú** csoport tagjai *Ramapithecus punjabicus*, *Rudapithecus hungaricus*, *Bodvapathecus altipalatus*.

A **nagyméretű** csoport három félé:

a) 8 millió éves indai gorilla-méretű *Indopithecus* és 4-2 millió éves *Gigantopithecus* Dél-Kínából.

b) 8 millió éves görögországi *Graecopithecus*.

c) a mai afrikai emberszabásúak (gorilla, csimpánz és bonobó).

A 4,5–2,5 millió éves **afrikai emberszabásúak nem mutatják** az emberréválás legfontosabb jellemzőit: a kisebbedő fogazatot és az alsó arc rövidülését, az orr-rész kiemelkedését, a függőleges állású fogakat: **ami az emberi arc a beszédképesség alapja.**

²⁵⁸ Kretzói Mikjós tanulmány alapján: <http://www.ace.hu/rudi/torzfsa.jpg>.

Először a Rudapithecus arckoponya rövidült meg, az elülső fogak meredekebb állását adó rövid-magas csontos ínnyel, ami a mai emberfaj mássalhangzó-képzésének elősegítője.

Belőle jövő és hasonló alakot mutató a további emberelődök: Ardipithecus, Australopithecus, Plesianthropus, Paranthropus, Zinjanthropus.

A 2,5 millió éves kelet-afrikai ember (Homo) és a 2 millió éves jávai hasonló fejlettségű, de az Indiai-óceán két végén!

És az indiai emberszabásúak eltűnése és a jávai Homo között 5-6 millió éves úr van, amint Kelet-Afrikában is.

Kína déli felében ugyanebben a 7-8 millió éves idősávban az eddigi leggazdagabb ember-szabású-leletanyag került felszínre (több, mint az európai és az afrikai anyag együttvéve).

A **Homo-vonal** első eszközletei a **kelet-afrikai Oduvaiból**, illetve a **jávai Trinilből** és a **kelet-kínai Choukoutienből** kerültek elő.

Majd **Európa** alsópleisztocén-végi, s főleg középső pleisztocén (400.000-700.000 éves) képződményeiből (Mauer, Vértesszőlős, Petralona, Bilzingsleben, Atapuerca, stb.).

Létrehozója a helyi fajtákra elkülönülő **Homo erectus** gyűjtőnév alatt regisztrált csoport nagy agyüreg méreteivel.

Utolsó lépése a **Homo neanderthalis** ősember, amely 30.000–35.000 éve tűnt el az Óvilág mindhárom földrészéről.

Átadta a helyét a **ma emberének**, akinek agyürege azonos méretű, nem ritkán kisebb, és műveltségét tudjuk kutatni.

A modern ember európai őstörténetének megalapozása:

- Jégkorszakok időrendje.
- Legkorábbi betelepülés:
Homo ergatras ~1,5 millió év,
Homo erectus ~0.5 millió év.
- Eltűnt őseink: *Homo neanderthalis*.
- Végső fejlemények: *a mai ember*.
- Jégkorszak végi emberi szétterjedés: Y kromoszóma allélek.

Idő: év	Ember	Hely	Génmutáció
1,5 millió évtől	Homo ergatras	Afrika, Kaukázus	M168
1,5 milliótól több százezerig	Homo erectus	Dél-Ázsia	M130
	Modern ember: Homo erectus, acheuli, majd moustieri műveltség	Kaukázus	M89
		Kaukázus és Ázsia	M9
		Kaukázus és Európa	M45 M173
0,5 milliótól			
150.000- kb. 40-20 ezerig	Modern ember: Homo sapiens neanderthalis, moustieri, majd aurignaci műveltség	Európa	M173
Kb. 50.000-től	Modern ember: gravetti műveltség	(Ázsiában is)	M17
20.000-től	Későbbi pásztor műveltségek		M170, M172
Kb. Kr. e 2000.	Hal.-vadász, pásztor	Ázsia a Bajkálig, Északkelet Európa	TAT

90. ábra.

Az mtDNS helyre nem álló szakaszainak vizsgálata alapján felállított származási fa.

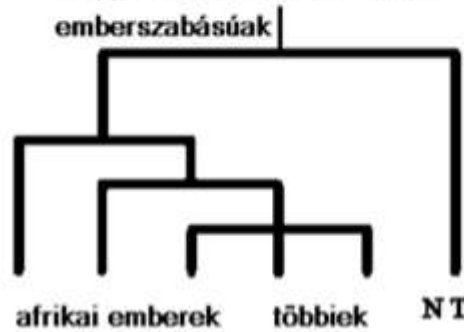

Szegmensbeli távolságok: csimpánztól 94 (5 millió év), egymástól a legnagyobb 36, neandervölgyitől 35, átlagos 11 (5-600 ezer év).
(Vö.: Bryan Sykes: *The Seven Daughters of Eve*, Bantam Press, London, 2001.) **Ezek bennünk lévő gének: a modern ember félmillió éves!**

91. ábra.

A másfél millió éves kaukázusi Homo ergastrasnak vannak afrikai leszármazási kapcsolatai (M168), a modern ember európai elterjedése félmillió éve kezdődött. Ezért a Homo erectus és a Homo sapiens neanderthalis műveltség Európában a modern embert jelenti, előbbi a több száz-ezer éves múltat, utóbbi pedig a másfélszázévezrest testesítette meg.

Nem találnak neandervölgyi leszármazókat, mert ők a szaporább déli emberrel keveredve kiavultak, nincs már közvetlen utódjuk, műveltségi folytonosságuk viszont töretlen.

A műveltség kiterjedése és a hatékonyság növekedés nyomán:

az „előemberi” **acheuli** műveltséget a **hegylábi moustieri**,
majd a **dombvidéki aurignaci** követte,
és végül a **síkvidéki gravetti** is megjelent.

A lehüléssel járó szárazság mozdította el az érintett európai embercsoportokat:

- délről északabbra a würm felmelegedése elején, és
- északról délebbi területekre a ’népvándorlás’ elején.

Ennek jelentősége az, hogy a korábbi alkalommal északra kényszerült, a déli éghajlati viszonyokhoz alkalmazkodott embertípus **keveredett** a mérsékelt égövi emberrel; ill. a kettő egyesítésének társadalmi kihatása is lett, ami ugyancsak elmondható a későbbi, északról délebbre húzódó ember esetében is (az elnyomó gyakorlat).

Míg a **keveredés** embertani következménye, eredménye lett a **cromagnon A és B** embertípus létrejötte, valamint az északi népeké és a mongoloké.

A jégkorszaki és egyéb **éghajlati, időjárási és földrajzi hatások** az emberi műveltségek alakulására igen nagy különbségeket okozóan veendő figyelembe. Ennek a jelentősége az, hogy a különböző jellegű műveltségek egymásutánját **nem új embertípus** megjelenése okozta, hanem ugyanazon embernek új életterületen történt **sikeres alkalmazkodása**:

- **hegylábi műveltség** a moustieri (Subalyuk, Szeleta I, Érd),
- **dombvidéki** az aurignaci műveltség (Istállóskő, Szeleta II),
- **síkvidéki** a gravetti műveltség (Bodrogkeresztúr, Árka, Szekszárd, stb.).

Később az időjárási eredetű munkamegosztási kényszer és a katasztrofális éghajlati-földrajzi hatások érvényesülése együttesen okozott **műveltségi torzulásként elnyomó társadalmi gyakorlatot**.

A jégkorszaki és egyéb **éghajlati, időjárási és földrajzi hatások** az emberi műveltségek alakulására igen nagy különbségeket okozóan veendő figyelembe.

A DNS változása: a mutáció.

Pont-mutáció: génmutáció az egyedben. Ha igaz lenne a 10 ezer évenkénti mutáció, már régen újra majmok lennénk!

Csoportos mutáció: elkülönült csoportban elterjedve. Év tízezrekig kell elkülönülten élnie ahhoz egy csoportnak, hogy ott megmaradjon és elterjedjen: csoportossá váljon egy mutáció.

Mi a DNS vizsgálatok művelődéstörténeti eredménye?

- 1) a génjelzők mutációs elkülönülési időrendje,
- 2) ezek egyeztetése a különböző műveltségekkel.

Mi a legkorábbi ismeretünk a modern emberről?

- egy csoportja 1,5 millió éve áramlott ki Afrikából,
- e 'Homo erectus' hordozhatta az M168 gén variánst,
- majd a Földközi-tenger keleti medencéjében terjedt,
- és felbomlott további csoportokra,
- ekkor leválhatott róla az M89-as variáns észak felé,
- és telepedett a Kaukázus akkoriban meleg völgyeibe,
- helyben marad az M130, a YAP és az RPS4 géncsoport,
- később M130 tovább vándorolt az Indiai kontinens felé,
- ma legtöbb Közép-Ázsiában, Szibériában és Új Guineában
- e terjedés lehetséges a 'Homo erectus' korában,
- de lehetetlen a genetikus szerinti 35-40 évezrede,
- hisz az ausztrál ősember legalább 60 évezrede megjelent,
- és testi fölépítése, műveltsége megfelel a modern embernek.

Mely haplotípusok tartoznak az első három géncsoporthoz?

- az M130, YAP, RPS4 ősi ágakhoz az Eu1-Eu6 haplotípus,
- ez a Mediterráneum keleti medencéjéhez köthető déli ember,
- akinek európai részesedése kb. 8 %, míg nálunk 8,8 %,
- betelepülése a mezőgazdaság első elterjedési idejére esik,
- würm után, 15–20.000 éve kialakult natufi műveltség embere,
- de délebbre Eu4-ként már sokkal korábban elkülönült,
- mai alakját az anatóliai Eu9-11-nél sokkal régebben kapta.

Mi jellemzi az Eu4 jelzőjű haplocsoportot?

- a YAP-4064 ágból az M35 mutáció eredménye,
- a Kaukázustól délre kialakult korábbi euró-afrikai ember,
- majd a würm végén elköltözött a szárazság miatt,
- ez lett a rézkori alacsony protomediterrán Eu4,
- a földművelőkkel jött a Balkánra, Dél-Európába,
- ez később Çatal-Hüyük szétvándorló népessége,
- a mezőgazdaságot hozta a Kárpát-medencébe,
- itt j. e. 8500-tól ez a Körös-Sztarcsevo műveltség,
- ám aztán még Afrikába is visszakanyarodott.

Mi jellemzi az M89 ágot?

- ez a kaukázusi ember génje, domináns Euráziában,
- az Eu7–Eu21 haplotípusok, azaz a többi számottevő ember,
- YAP és M89 közötti érintkezés kelet-nyugati géncserére utal.

M89 két főcsoportra oszlik:

I) M-170, M170-M26, M172, M201 az M89 maradványa, és M69 az M89-ből a moustieri kiáramlást követően a Kaukázus környezetében délen maradt csoport, tovább tagozódott déli és északi részre, az északi rész később a kurgánban jelenik meg, míg a déli a Kaukázus területein tovább szaporodott.

M170 az M89 ágból északi ágként igen régen különült el, az M9 és M172 elkülönüléssel azonos időszinten, és együtt maradván a Kaukázustól északra alakult ki, legalább 22 ezer éve nyerve el mai alakját, igen kis csoport válhatott el M170-ként, ezért annyira szűk az eloszlása, bár Anatóliától délre is lement.

Mi köthető az M170 mutációhoz?

- az M170-Eu7 haplotípus, illetve haplocsoport,
- és új mutációval az M170-M26-Eu8 haplocsoport,
- a Fekete-tótól északra kiáradó Jamna műveltség,
- majd pedig a későbbi kurgán műveltség,
- a gravetti kor előtt még a Kaukázus északi részén lehetett,
- a jégkor fölmelegedése után a Fekete-tónál a katasztrófaig,
- ez adja a Fekete-tó északi partján a későbbi kurgán embert,
- aki ugyanott éli meg a jégkor végét, amikor onnét a gravetti műveltséget hordozók távoztak,
- és a fölmelegedés után szétszóródott a sztyeppén,
- 7500 éve van a sztyeppén kurgán műveltségként,
- majd Európa korábbi lakóira települ kurgán hódításként,
- így történt 6-5000 éve az I., II., III. kurgán invázió nyugatra,
- megtörténik Nyugat- és Kelet-Európa indoeurópaizálása,

M89-M172-Eu9, M89-Eu10 és M89-M201-Eu11 haplocsoport:

- az M170 után különült el legalább 17 ezer éve,
- s 15-20 ezer éve állapotodott meg s nyerte el mai alakját,
- kaukázusi déli ági nem a gravetti embert jelent,
- a mai örmény és grúz területen élt, aztán a Fekete-tónál,
- majd a földművelőkkel jött főként Dél-Európába,
- s még szintén tovább ment az Indus-völgybe is.

Egy bizonyítatlan feltevés a sumérok származásáról:

- az Eu11 a Fekete-tói szétvándorlásból származó népesség,
- istenhívő kaukázusi ágak keveredése adta mellékágon őket.

II) Az M9 (Eu13–21) mutáció M89 ágból (M9 maga az Eu16):

- az Észak-Kaukázusba kiáramló moustieri műveltség embere,
- M9 is elzártan alakult ki, mint ahogy Eu7–12 egyben maradt,
- kaukázusi déli ágból ered, s aztán kettéválik,
- csak az M45 marad Európában,
- a többi elmegy Indiába, Malájföldre, s felkanyarodik Kínába,
- ahol meghatározó mértékben van jelen.

M45 az M9-ből szakadt ki

- és északi elkülönüléssel elvált a többitől,
- ekkor a Kaukázus északi völgyeiben tanyázhatott,
- belőle szakadt ki az M173 és kerülhetett a nyugati völgyekbe,
- ott továbbfejlődött, s egyik része Nyugat-Európába vándorolt,
- a hátrahagyott M17-es ág akkor került ki Kelet-Európába, amikor a würm első szakaszában a Kaukázusból északra kirajzott az ember és csoportokban elkülönült,
- majd a würm lehülése szétzavarta őket, ahonnan a gravetti népe is származtatható,
- ezután elkülönült sejti átörökítő állományt alkotott Európa középső zónájában,
- így M173 az európai ember zömét jellemző, több mint 40.000 éves állomány,
- s valószínű eme M173-ból alakult ki az aurignaci műveltség,
- előbb az M17 változást elszenvedve,
- M173 nyugatra terjedésével párhuzamosan M9 többi tagja Eurázsia északi s keleti területeire ment még a würm előtt,

- mindezt az adatok nem mutatják, de nem is cáfolják,
- M45 több ágra szakadt:*
- ezek közül számunkra az M173 a legfontosabb, mert ez adja Európa jelenlegi lakosságának a felét,
 - az M173 elágazás két alcsoportja kelet-nyugati megosztásban kiegyenlítően alkotja Európa szárazföldi lakosainak génjeit.
 - a gravetti mamutvadász embere Kelet-Európából a második würm lehűlésekor terjedt el nyugat felé j. e. 30.000 után,
 - az M17 ág hozzájuk rendelhető, ezért Semino és csoportja ez ágat hibásan azonosította az aurignaci műveltség emberével.
- M173-M17 mutációból az Eu19 jelző és a cromagnon B jött,*
- s a megmaradt M173 ágból a cromagnon A embertípus,
 - sikeres az alkalmazkodása, terjeszkedése nyugat felé,
 - majd a würm vége előtt a Dontól a Kárpát-medencébe jött,
 - ahol Bodrogkeresztúr 29 (35) ezer éves,
 - Gerecse barlangi eszkimó 12 ezer éves,
 - s északra ment vadászokból a szvidéri műveltség 8500 éves.
- Gravetti és aurignaci nem ütközött, mert más volt az életterük.*
- Az aurignaci műveltség és ember a günz-würm interstadiálisból:*
- nem zártan alakult ki: meglévő műveltségek kombinációjával,
 - az aurignaci Istállóskő műveltség létrejöttét megelőzte az M173(Eu18) kaukázusi génkiáramlás (ebből lett később a perigordi-chatelperoni, majd aurignaci Nyugat-Európában).
- Gravetti műveltség s ember Kaukázusban maradt M17(Eu19)-ből:*
- a Kaukázus nyugati völgyében és a Don-mentén fejlődött át neandervölgyi moustieriből a modernnek tekintett emberré,
 - ő vitte a gravetti műveltséget Közép- és Nyugat-Európába,
 - a helyi női ággal évezredek alatt uralkodó lett egész Európán.
- Mit jelent a TAT kérdés megoldása?*
- M89-M9-TAT mutáció egy fontos elágazás (Eu13),
 - és M89-M9-TAT-M178 egy másik, TAT-mutáció (Eu14).
 - a TAT tehát még M45 elválás előtti, közvetlen ág M89-ből,
 - s M9-TAT lett az uráli 'finnugorok' jellemző variánsa,
 - de nem az Urálból jöttek, hanem minden bizonnyal Ázsiából,
 - mert az M9 a Kaukázus keleti völgyeiből ázsiai körútra ment,
 - majd a TAT keletről jött vissza mongolid vonásokkal,
 - keveredett aztán az elkülönült északiakkal,
 - akik oda a gravetti népének kiszakadt részeként vándoroltak,
 - így TAT található a 4800 éve a III. kurgán invázió előtt az Urál környékére menekült szalagdíszes kerámia népének egy részében, és a szvidéri műveltség keleti része népeinél is,
 - mely visszaáramlás Ázsiából nyomon követhető a maláj embernek a TAT területekre való hatása nyomán, amint erre a vér globulinjának az összetétele utal.
- M3-Eu22 Amerika őslakosai génjeit jellemzi,*
- és nem a szibériai, kelet-ázsiai embert,
 - sokkal valószínűbben az északra került malajziaiból alakult ki,
 - párhuzamba hozható az északra szakadókból létrejött Tien-San és Kirgízia nem kaukázusi ázsiai moustieri kultúrájával.
- Amerika őslakosaira 0 vércsoport jellemző,*
- nem lehetnek a B vércsoportot dominánsan tartalmazó mongolid emberek utódai,

- nem eredhetnek tőlük,
 - de ugyancsak emiatt kétséges a dominánsan A vércsoportú kaukázusi emberektől való származásuk is.
Az Ausztráliát feltöltő népcsoport ugyancsak 0-s vércsoportú volt,
 - ezért a két település forrását is azonos helyen kereshetjük,
 - ez pedig Dél-Ázsia *Maguk is közvetlenül az M45 alágát jelentik,*
 - és M120, M124, M25, M43 és M03-M19 képviseli az Amerikában megtalálható Y változatokat.

Tudtommal a majmok beszélőkéjével gondok vannak.
 És az oszcillogenomhoz sem értek, jó lenne, ha elmagyaráznád.

Bérczi Szaniszló 2020. 09. 13. 6:32

Kedves Lajos és Zoli:
 Köszönöm az összevont válaszlevelet.
 A lényege ez:

„Nem lehet mindent a génekből levezetni! Azok az élő mechanizmust határozzák meg, de nem a programját. Pláne nem a többszörösen áttételezett, a műveltséget. Nem elegendő az sem, hogy vannak a tagolt beszéd számára is elérhető izmok! Persze, a műveltségnek is vannak 'génjei', de azok nem azonosak a DNS-sel. Mémeknek nevezhetjük. Ezeket kapja meg az újszülött élete első éveit során, és teszi a szülő a személyiségébe. Jó hogy már van ilyen – részletes – genetikai modellünk, de meg kell szerezni hozzá azt a tudást, készséget, amivel a modellt a valósághoz kapcsolhatjuk.”

„Ezeket kapja meg az újszülött élete első éveit során.”

Igen. A kész nyelvet kapja meg. Egyedfejlődése során. De a gondolkodás és a beszéd kialakulása 100 000 év nagyságrendű. (vagy több?) A kialakulásnak egy korai elemzése itt olvasható: https://www.researchgate.net/publication/312027126_Emlékek_a_gondolkodas_fejlodesenek_nehany_korai_lepeserol_a_magyar_nyelvben_Reminescences_of_the_early_steps_of_evolution_of_thinking_in_the_Hungarian_language

A cikk bemutatja, hogy a „nyelvi kincs” kiásásához természettudományos, általános rendező elvek ismerete szükséges.

Ezek közül az egyik a rendszerek egymásba ágyazottsági törvénye. A rendszerek egymásba ágyazott szerkezetűek. A másik törvény (rendező elv), hogy ez az egymásba ágyazottsági szerkezet hosszú idő alatt épült föl. Ez a beszéd (gondolkodás) fölépülésének evolúciós útja. Egy harmadik elv a tartalom és forma összetartozását azonosítja.

Mindezek kiolvasására a mai nyelvünk elegendő adatot ad. De nemcsak a mi nyelvünk, hanem a többi is. A miénkben lehetett ezt észrevenni (Emlékek...). Az észrevevés fokozatosan történt. (Kresznerics, Czuczor-Fogarasi, Lugossy J., Ballagi Mór, Imre S. (?), stb. A gyök a leglátványosabb „ősi zárvány” (azaz állandóság), de az is csak egy fokozat. Minél mélyebb a „fokozat”, annál ősből időkben járunk a visszaolvasásnál. Ezért is, minden korábbi fokozathoz „vissza kell egyszerűsödnünk”.

Gyimóthy Gábor 2020. 09. 13. 10:35 **Felegyenesedett járás 12 millió éve**

Kedves Lajos !
 Nem tudom hallottál-e „Udo”-ról? A felfedezés viszonylag új.

Az első nagy majom, aki egyenesen sétált, egy bajor volt

Az ember első egyenes ősei nyilvánvalóan Bajorországból és nem Afrikából származnak. A „Danuvius guggenmosi” csaknem tizenkét millió éves kövületét találták meg Allgäuban. Egyikük Udo Lindenberg nevet kapta.

A kétlábon álló egyenes járás Európából, és nem Afrikából származik – és többmillió évvel korábban, mint azt korábban feltételeztük. A Tübingeni Egyetem kutatócsoportja ezt az úttörő felfedezést az Ostallgäu legújabb felfedezéseinek köszönheti. A „Nature” folyóiratban megjelent tanulmány szerint a „Danuvius guggenmosi” nevű majom csaknem tizenkét millió évvel ezelőtt két lábon tudott járni.

„Ez egy nagyszerű pillanat a paleoantropológiában. Az a tény, hogy az egyenes járás folyamata Európában zajlott, megrendíti a paleoantropológia alapjait” – Madelaine Böhme, Tübingeni Egyetem és „Senckenberg Center for Human Evolution and Palaeoenvironment”.

Az eredmények alapvetően megkérdőjelezik a majmok és az emberek evolúciójának korábbi nézetét Böhme szerint. „Szinte lehetetlennek” tartja, hogy a majmok régebbi, egyenes formái voltak Afrikában. A függőleges járás eddigi legrégebbi bizonyítéka körülbelül hatmillió éves, Kréta és Kenya szigetéről származik.



92. ábra. A hím *Danuvius guggenmosi* 21 csontja.²⁵⁹

Fosszilis „Udo” Ostallgäuban található

2015 és 2018 között a csapat egy korábban ismeretlen főemlősfaj megkövesedett kövületeit fedezte fel az Ostallgäuban, Pforzen közelében, a „Hammerschmiede” agyaggödör patakjában. A *Danuvius guggenmosi* 11,62 millió évvel ezelőtt élt, és valószínűleg két lábon és mászással mozgott.

„Eddig a függőleges járás az emberek kizárólagos jellemzője volt. De *Danuvius* majom volt” – Madelaine Böhme.

A kutatók becézték a kövületet Udo-nak, mert Udo Lindenberg 70. születésnapján találták meg, és sok dala aznap rádióban volt.

Inkább emberekre, mint majmokra

²⁵⁹ <https://www.sueddeutsche.de/wissen/menschenaffe-danuvius-allgaeu-tuebingen-1.4671000>.

A paleontológusok 37 egyedi leletet nyertek elő az Ostallgäu agyaggödörből. Ide tartoztak a teljesen megőrzött kar- és lábcsonatok, csigolyák, ujj- és lábujjcsontok - a csontváz összesen 15 százaléka. Könyök, csípő, térd vagy boka segítségével sikerült rekonstruálni a kutatóknak a Danuvius mozgását. Ebben a korban egyetlen fosszilis csontváz több funkcionálisan fontos ízületét még soha nem vizsgálták. A tudósok meglepődve tapasztalták, hogy egyes csontok jobban hasonlítanak az emberekre, mint a majmokra.

Bizonyítás: Az első S alakú gerinc

Danuvius a S-alakú gerinccel függőlegesen tudta tartani a törzsét, míg a majmoknak csak egyszerűen görbült a gerincük. Kopogott térdé és stabil bokája is volt – mindkettő akadályt jelentene csak a majmok mászásában. Viszonylag hosszú karjai és megragadó lábai azonban azt mutatják, hogy ő is fákon élt.

A Danuvius körülbelül három láb magas volt, súlya 18 és 31 kilogramm között volt. A kutatók szerint a növény keményebb részeivel táplálkozott, mint a lágylevelekkel. A mai Kaufbeuren környékén ártéri erdők és sok csapadék volt, 20 fok körüli, tizenkét millió évvel ezelőtti éves átlagos hőmérséklet melegebb volt, mint ma.

Büszke Pforzen polgármestere

„Meglepődtünk, de örültünk is, amikor megtudtuk, hogy ilyen jelentős és szenzációs felfedezések történtek önkormányzatunkban, és természetesen valamennyire büszkék is vagyunk rá” – Herbert Hofer, Pforzen polgármestere.



93. ábra. *Danuvius guggenmosi* ilyen lehetett.²⁶⁰

²⁶⁰ <https://www.sueddeutsche.de/wissen/menschenaffe-danuvius-allgaeu-tuebingen-1.4671000>.

Oláh Zoltán 2020. 09. 13. 10:51

Gén-fén-mím

Három szóban összefoglalva [Bérczi Szaniszlónak]: gén-fén-mím.

A gének és mímek abban azonosak, hogy van i) hiteles önmásoló képességük, ii) ön-egészség-képük és ezért iii) önjavító képességük is. A túlbiztosítás ellenére a másolatba mégis csúszik sajtóhiba, amely sok esetben értelem torzító (információ veszteség), lényegesen ritkábban képesség bővítő.

Nem hiába DNS- és természetes nyelvészeti algoritmusokból áll az egész élővilág. Ami lenn GÉN abból FÉN lesz fenn, illetve MÍM azaz máris eljutottunk a 2300 etimontól álló gyökszótarunkhoz.

Az ős-gyökszavaink kigyűjtését Czuczor Gergelynek és Fogarasi Jánosnak köszönhetjük, akik már 1862 felismerték anyanyelvünknek ezt a sajátos, minden környező néptől elkülöníthető, megkülönböztető és idegen szavakat kirekesztő, ezért máig az ab originálisnak megmaradt, máig mindössze 2200 1-3 betűs/hangos tartalmi disztinkciót mutató/hordozó, az ősetimonjainkra alapozott nyelvtechnológiánkat – <http://osnyelv.hu/czuczor/>.

Cser Ferenc 2020. 09. 13. 13:06

Kedves Lajos!

Hát becsődöltem. Képtelen vagyok Fábián vallási részén végigmenni. Olyannyira kiabál, hogy rengeteg dologgal nincs tisztában és szó szerinti dolgokra utazik.

Ajánlanám neki, hogy olvassa el a Benjámint. Számátalan kétséges kérdése ott megválaszolásra kerülhet – feltéve, hogy meg akarja válaszolni.

Nem lehet itt mondatról, mondatra végigmenve kiemelni az értetlenséget.

Pl. Mani és manicheizmus. Az nem más, mint a gnosztikus felfogás és meggyőződés, hogy nem tud róla.

Nem ismeri a judaizmus szektáit, nem tudja, melyiknek mi volt a szerepe – egyszerűen a XVI. századi hamisítást vetít mindenre ott.

Jézus – azaz Joshue görög változata. Számos hasonló név kerül elő az I. századból. Az pedig a héber létigéből származik – ez pedig a gnoszticizmus alaptétele: az őslétező.

Sokat kellene pötyögnöm és minden oldalról legalább kettőt leírnom, hogy az miként értelmezhető anélkül, hogy mindenben utólagos, egységes megfontolás szerinti hamisítást tételeznénk fel.

Túl sok ez, Lajos. Mindamellet, hogy számos későbbi azonosságnak nem az az alapja, hogy az akkorit vetítik vissza a múltba, hanem éppen fordítva: a múltbelit játsszák, játszatják el akkor ismét – 'beteljesült a jóslat'. Igen, mert azt akarták, hogy beteljesüljön. Fábiánnak meg éppen fordítva látszik.

Szó szerint értelmezi a 'szent iratokat', holott azok tetemes része kódolt szöveg. Bemutatja és értelmezni látszik azokat a képeket. De pl. azok nem feltétlenül a katolikus hit képei, azok a jákobista, azaz nazareus hitvilágé is lehetnek. Egyáltalán nem tartható az a felfogása, hogy azokat a képeket pápai jóváhagyással hozták létre. Egyáltalán nem jelenti azt a létük. Ahogy a manicheizmus alapjait sem ismeri, így a nazareust sem.

Jézust illetően Barbara Thiering könyveire kell hivatkoznom. Az ő felfogásának az alapja a Holt-tengeri tekercsek olvasatán alapszik. Alapként a Habakuk-peshert szokta kiemelni, ahol a kódok megismerhetők.

Természetesen, nem voltak természeti csodák, és a későbbi hitelesítő – pl- Pál is – tisztában lehettek a valódi eseményekkel és nem hihette Pál a testi feltámadást és testi mennybe menetelt, amikor pl. Rómába együtt utazott el Jézussal. Leveleiből ez kiviláglik.

Hogy a hármasság valójában többistenhit, abban igaz van, de az csak a IV. század terméke. A korábbiak mást mondanak – és nem a katolikus a mértékadó hit ebben az értelemben véve.

Sajnálom, de nem tudok rajta tételesen végigmenni, mikor kiabál, hogy ismerethiánnyal küzd és emiatt dolgokat képtelen – vagy nem is akar – megérteni.

Darai Lajos 2020. 09. 13. 13:35

Kedves Feri!

Ez mind igaz, amit írsz, jeleztem is, hogy ő is tudja, hogy hiányosságai vannak. Ez a kritikád fontos, de sajnos ettől még az időrendi problémák és a történelemhamisítás egyéb mozzanatai fennállhattak, és amellet nem szabad elmennünk e most általad feltárt hiányosságok miatt. Ez a híres valóságelmélet: ha kevesebb a hamisság tartalma és több (súlyosabb) a valóságtartalma, akkor azt továbbra is fenn kell tartanunk. Úgy is fogalmazhatnánk, hogy Fábían nem Illig és nem Fomenko. Nézi a szövegeket és ellentmondásokat talál. Ehhez az, amit most írtál röviden, és ki tudnád fejteni hosszban is, adalék, kiegészítés, de azért mondjuk a tatárjárás körüli ügyeket nem dönti meg. Vagy az egész eretneküldözést. Vagy Zsigmond császár bűneit. Hacsak nem akarjuk a státuszkvó fenntartása érdekében a pápákat szerezcsenmosdatni. De akkor ugrik az egész Kárpát-medencei létünk értékessége és visszajön a római és német felsőbbrendűség. Ezért türelmedet kérem, és amíg az egészet egyben nem tudod mérlegelni, függeszd fel, kérlek, a végleges ítéletedet. Azért is mondom ezt, mert nekem meggyőződésem, hogy nemcsak a magyar krónikákat írták át teljesen a modern hatalmi leosztás alátámasztására (a Tarih-i Üngürüst is, mert Evlia Cselebi 10 kötetes Török Birodalom-leírásának hetedik köteténél, amely Magyarországról szól, Ferenc Jóska kiküldte Vámbéry Ármint a szöveg „gondozására” és 33 ezer aranyfrankot adott a kiadásra, aki aztán az ott talált „levelekből összerakta”), hanem a térképeken is a modern világ visszavetítését látjuk egészen pofátlan módon, amint minden városmetszet is ócska hamisítvány (a valósághoz képest, mert egyébként ördögien zseniális, hiszen máig tartja magát, nincs leleplezve – egyelőre). Itt már csak hab a tortán a DAI meghamisítása és egybek, ha annyi pénzük volt, hogy egész városokat tudtak átcsoportosítani az új világ szerint (és ekkor még nem Amerikáról beszéltem).

Cser Ferenc 2020. 09. 13. 13:47

Kedves Lajos!

Én nem azt állítom, hogy nincs hamisítás, mert van. És az zömmel a 'nagy birodalmak' körüli eseményekhez kapcsolódik. Én csak az időszámítás körüli eseményeket figyeltem és ott nem áll meg Fábían elemzése. Éppen a felsoroltak tükrében.

Az a gond ilyenkor, hogyha egy ekkora témában, fejezetben téved, akkor az egész gondolatmenetet teheti hiteltelenné – ami nagyon nem célszerű. Hiszen a középkori dolgokban igaz van.

Hangsúlyozom: amikre itt rámutattam, azoknál nem a középkori források adják az alapot, hanem korábbiak és a régészet együtt.

Illignél is azt mondtam: rendben van, az okiratok 2/3-a hamis, de 1/3-a nem, és az nem hagyható figyelmen kívül. Itt is az a helyzet, hogy számos hamisítás van – de nem minden hamis! Ez a lényege a gondolatomnak, azaz nem szabad mindenre kiterjeszteni ezt a gondolatot – még ha lehetnek ellentmondások ott is, de a megoldásnak esetleg más a módja.

György Csihák 2020. 09. 13. 21:32

Kedves Barátaim, most csak azoknak írok, akik érdemben bekapcsolódtak ebbe a beszélgetésbe (Részidézetek.)

Mesterházy Zsolt azt írta, hogy O. Z. azt írta, hogy „a nyelv tiszta genetika. Ha igaza lenne, a világ összes nyelvét értenem kellene”.

Szekeres Pista írta: „A genetika csak egyik adata őstörténelmünknek. Nyelvi adatokat önmagukban nem adhatnak részünkre. A 'genetikai adataink' alapján nekünk szláv, germán, vagy más nyelven kéne beszélnünk, nem magyarul. A genetikához igazából nem értek, tehát olyasmibe nem avatkozom, amiben nincsenek (másoknál) elmélyültebb ismereteim.”

Tímár Sándor: „A történelmet mindenki úgy írja, ahogyan neki jobban fekszik, természetesen én is! Sajnos a nagyon objektívnek ígérkezett archeogenetikát is, ki lehet csavarni, úgy beilleszteni, ahogyan a szerzőnek tetszik. A 'Fábián-könyvben' azt olvashattam, hogy manapság a történelem ismétli magát, hisz örökké ránkjöttek az afrikaiak, lásd: Caroberto (Károly Róbert) királyunk, az a ronda néger! Most meg azt olvasom, hogy Afrikából ide nem jött senki, sőt Afrikába ment mindenki lepusztulni. Mi (magyarok?) a neandertaler ember egyenes leszármazottai vagyunk. Cro-magnon csak egy mese. Bizonyára tudod, hogy a genetika kimutatta, hogyan lett Vlad Tepesből Prince Charles! És hogyan lettek a magyarok mind románok, illetve hogyan alakultak a román ősök magyar nemesekké a családfán.”

Oláh Zoltán: „Nem hiába DNS- és természetes nyelvészeti algoritmusokból áll az egész élővilág. Ami lenn GÉN abból FÉN lesz fenn, illetve MÍM azaz máris eljutottunk a 2300 etimonból álló gyökszótárunkhoz.”

Sipos György: „Nekem meglehetősen újszerű elképzeléseim vannak, amik nem biztos egyből érthetőek lesznek. Annyi azért biztató lehet, hogy OZ-val már tegnap egyetértettünk abban, hogy a mellérendeltségi viszonyokhoz másfajta készségek kellenek és ezt a témát a biológikummal meg lehetne fogni.”

Darai Lajos 2020. 09. 18. 2:26

„Szyepei ökológia”

Kedves Feri!

Csak két mondat a Török Tibor cikkből:

„A sivár, füves pusztán emberi megélhetést biztosító nomád életforma a bronzkorban alakult ki. Kevesen tudják, hogy a sztyeppén ekkor megjelenő Jamnaja-, Szintasta-, andronovói kultúra nemcsak a lovas nagyállattartás megteremtői, de a korai fémművesség mesterei is voltak, akiktől a letelepült civilizációk az ipari–technikai újítások sokaságát vették át. Ezen sztyepei – nyugodtan mondhatjuk – magaskultúrák egyenes ágú örökösei voltak a vaskori szkíták, majd a középkori hunok, avarok és magyarok is, akik szintén nem rablásból éltek, hanem a sztyepei ökológiához magas szinten alkalmazkodó mezőgazdaságból és fejlett kézműiparból.”

„Ma már azt is tudjuk, hogy az európai hunok egyáltalán nem a semmiből bukkantak elő, hanem az ázsiai hun (Xiongnu-) birodalom európai újraszületésének tekinthetők.”

https://magyarnemzet.hu/velemenymesterkelt-szenzaciokeltes-a-viasat-history-csatonan-8676108/?fbclid=IwAR3f_8--mFBBdgyRXEWTUmLYAGMLBnMuzdSc7xULI7ur-JvuRvG4RaIyh4Og

Szerintem megbánja még, hogy ilyen határozottan mond ennyi – bizonytalanságot.

Illetve ezért kesergék néha, falrahányt borsónak tertve, hogy foglalkozom ezekkel az őstörténetünkkel kapcsolatos dolgokkal. Hiszen mielőtt Török leírta ezt itt, meg kellett volna cáfolni a Derguignes-t leplezésemet, azaz Dobrovitsét is, amit én igyekeztem itt terjeszteni:

https://epa.oszk.hu/01400/01445/00053/pdf/EPA01445_acta_hungarica_2018_11_092-237.pdf

Cser Ferenc 2020. 09. 18. 2:48

Kedves Lajos!

Nem hiszem, hogy megbánná. Hit vezérli. Pedig egyértelmű, hogy a bronzkor nem sztyepei találmány, hiszen a sztyeppén nincsenek meg a kohósítás feltételei – de a nyersanyag sem. Gondolod, hogy ilyesmivel törődik egyáltalán? Biztosan nem.

Hitének alapja pedig egy szellemiség, amelynek számos támogatója van, hiszen így érzik magukat felsőbbrendűnek.

A fémkorszakoknak két központi fémforrása – fémeket előállító és feldolgozó – volt: az egyik a Kárpátok hegyes-dombos vidéke, a másik a Kaukázus belseje – Mecamor – és ezek egyike sem sztyepei. Később a Folyamköz is csatlakozott, de ott már a fémeket dolgozták fel, amelyeket kereskedelem révén szereztek be.

A középkorban (fémkorszakok) fémek előállításához, ugyanis, két valami kell: érc és a kohókat fűtő anyag, fa.

A sztyeppén egyik sincs. Ugyan a Donyec-medencében vasérc van, de annak bányászata és feldolgozása nem ekkor, hanem sokkal később kezdődött.

Re: sztyepei ökológia - és az újabb

Beérkező levelek

Cser Ferenc 2020. 09. 20. 8:26

Kedves Lajos!

Adalék a „sztyepei ökológiához” az alábbi mai ’hír’.

Makoldi Miklós: Fókuszban a teljes sztyepperégió. A magyarságkutatás régészeti lehetőségei – merre kutassunk, ha eredményt is akarunk? <https://magyar-nemzet.hu/velemenyl/fokuszbana-teljes-sztyepperegio-8686755/> 2020. 09. 20.

A magyar őstörténeti kutatás az elmúlt hetven évben leépült, elsorvadt, illetve rossz irányt vett. A Magyar Tudományos Akadémia kutatói ki merték mondani, hogy egyáltalán nem is érdemes kutatni a magyar őstörténetet, mivel a saját álláspontjuk szerint azt sem lehet tudni, hogy „kik voltunk a IX. században”, nemhogy azt, hogy hol alakult ki a magyarság, milyen körülmények között és hogy hogyan fejlődött, kikkel állt kapcsolatban.

A 2020-as évek új irányt hoztak, megalakult a Magyarságkutató Intézet 2019-ben, és fennállásának eddigi egy éve alatt több eredményt mutatott fel, több tabutémához mert hozzányúlni, mint az elmúlt évtizedekben a többi hasonló kutatóintézet összesen.

Vegyük hát sorra jelen írás keretében, hogy hol tart most a kutatás, mit tudunk a magyarság kialakulásának körülményeiről és ezen régészeti adatokból milyen következtetések vonhatók le. Hogy tisztán lássunk, induljunk ki a honfoglaló magyarok Kárpát-medencei leletanyagából, keressünk hasonlót keleten, és ne hagyjuk befolyásolni magunkat a korábban axiómaként meghatározott elméletek által.

Az első és legfontosabb tény, amit le kell szögezzünk: a honfoglaló magyarok a temetkezési mellékletek szerint egy lovas nép volt, ugyanis sírjaikban gyakori mellékletek a lószerszámok és a ló. Továbbá egyik legkedveltebb fegyverük az összetett reflexíj, másik nevén a visszacsapó íj, melynek a vezéri sírokban kiemelkedő szerepük van. Ezt jól példázza, hogy a Révész László által meghatározott legfontosabb fejedelmi jelkép a tarsolylemez után a készenléti íjtartó tegez, melybe az íjat felajzott állapotában tudták elhelyezni – tehát használatra készen. Mindebből levonhatjuk azt a tanulságot, hogy a honfoglaló magyar egy lovasíjász haremmodort alkalmazó nép volt, amely különösen tisztelte a lovat és az egyik legfőbb fegyvere az íj volt.

Miért fontos ez? Azért, mert a lovasíjász harcmódot alkalmazó népek kizárólag az Eurázsiai sztyeppevidéken éltek – a magyarok őseit tehát régészeti alapon, ezen népek között kell keresnünk. Kimondhatjuk: a magyarok ősei már háromezer évvel ezelőtt megismerkedtek azzal a harcmóddal, amit a Kárpát-medencébe érkezve is gyakoroltak.

Sokkal nagyobb kérdés, hogy Kr. e. 1000 előtt hol éltek a magyarok ősei? Az észak-uráli „finnugor területeken”? Kialakulhatott-e egy „finnugor” nyelvcsalád az Észak-Urál vidékén, ahol a tundra eltartóképessége olyan alacsony, hogy egy főre vetítve is több négyzetkilométer vadászterület szükséges a megélhetéshez? Élhetett itt olyan közösség a neolitikum előtt, amely nyelvcsaládot alapít?

Talán nem logikusabb az a verzió, hogy a nyelvcsaládok a megélhetésre sokkal optimálisabb sztyeppevidéken alakulnak ki és csak az megy északra – a sokkal zordabb vidékre –, akit a többiek valami ellentét miatt elűznek eredeti lakóhelyéről, a sztyeppéről? A régészeti és a néprajzi kutatások is arra utalnak, hogy a ma a tundrán-tajgán élő finnugor népek egykoron a sztyeppén éltek, lovat tartottak, délről vándoroltak északra, nem pedig fordítva.

Ezen okok miatt – és a régészeti leletek tanulsága szerint is – nagy a valószínűsége annak, hogy a magyarság eleve a sztyeppezónában alakult ki, és onnan tulajdonképpen ki se mozdult, egészen a Kárpát-medencébe érkezéséig. Az eurázsiai füves sztyeppe egyébként több mint tízezer kilométer hosszú, váltakozó, helyenként több száz kilométer széles, tehát elég nagy terület ahhoz, hogy egy olyan lovasnép, mint a magyar, akár több ezer évig éljen ezen a lőtartásra kiválóan alkalmas területen, mely a Koreai-félszigettől a Kárpát-medencéig tart. Nem meglepő tehát, hogy a honfoglaló magyar leletanyaghoz hasonló tárgyakat is leggyakrabban ebben a sztyeppezónában találunk.

Vegyük hát sorra, hogy jelenleg hol ismerünk olyan területeket, melyeken a Kárpát-medencei magyar honfoglalókhoz hasonló leletanyag kerül elő! Mely területeket érdemes tehát kutatni? Ha nyugatról keletre tartunk, akkor az első ilyen állomás Ukrajna területe, ahol a Fekete-tenger északi partvidékén, a Kárpátok keleti előterében és Kijev környékén számos olyan lelőhely található, ahol régebben és az elmúlt években is magyar jellegű leletanyag került elő. Ez lehetett a forrásokból ismert Etelköz, melyet a régészet Szubbotyiczi-horizontként tart számon, egyik leg szebb lelőhelyéről elnevezve.

A második érdekes terület a Kaukázus északi előtere, a Kubán folyó vidéke, ahonnan a magyarokéhoz nagyon hasonló tárgyak kerültek elő nagyrészt szórványként, de az utóbbi évek feltárásainak köszönhetően már „in situ” állapotban is. A kutatók egy része ide lokalizálja az írott forrásokban Levédiaként említett területet.

A harmadik és egyben talán legfontosabb körzet a Dél-Urál vidéke, melynek nyugati (Volga–Káma vidéke) és keleti (Cseljabinszk, Jekatyerinburg környéke) oldalán is olyan lelőhelyek sorakoznak, melyek egyértelműen arra utalnak, hogy a magyarság több száz évig élt ezen a területen. Fontos tudni, hogy a Dél-Urál egy ellaposodó, lankás hegység, melynek völgyei gond nélkül járhatók lóval és kocsival, így az Urál keleti és nyugati oldala között a füves sztyeppéhez szokott lovasíjász népek számára is biztosított az átjárás.

Ez a terület több szempontból érdekes. Egyrészt itt található olyan régészeti leletek, melyek modern, hiteles feltárásokból származnak (például az Uelgi-tó) és a Kárpát-medencei leletanyagra megszólalásig hasonlítanak, ráadásul nemcsak motívumkincsük, hanem technikai kivitelezésük is azonos – tehát letagadhatatlanul a magyar néphez köthetők. Másrészt az is látszik, hogy ebben a régióban a „magyar jellegű leletanyaggal rendelkező nép” – mondjuk ki tehát: a magyar nép – több száz évig élt. Ugyanis a tárgyak nagy része a honfoglalás előttre vagy környékére keltezhető, de vannak olyan sírok is, melyek X., sőt XI–XIII. századiak, tehát a magyar honfoglalás utániak. Ez azt bizonyítja, hogy a több száz évig itt élő népnek csak egy része vonult be a Kárpát-medencébe a magyar honfoglaláskor, de egy másik és elég jelentős része itt maradt, és legalább a tatárjárást is itt is élt. Minden bizonnyal velük találkozott Julianus barát, aki a tatárjárás előtt járt keleten és találta meg az akkor még ott magyarul beszélő népet, és aki a területet

Magna Hungáriaként vagy a régi Magyarországgént írja le. És talán az sem véletlen, hogy a legújabb archeogenetikai kutatások a ma is itt élő baskír népet kapcsolatba hozzák az Árpád-ház apai ágának őseivel.

Az újabb kutatások alapján viszont még keletebbre kell tekintenünk. 2016-ban Kínában volt szerencsém a Belső-Mongólia Autonóm terület több múzeumát is megtekinteni, melyek közül kiemelném a hahhoti (ejtsd: höhhot) és az ordoszi múzeumokat, melyekben világszínvonalú és az új régészeti anyagokat is bemutató kiállítások vannak. A legtöbb lelet az ázsiai hun korszakból és a szkíták időszakából való, illetve Dzsingisz kán idejéből, de azért elvéve találunk a hunok és a középkor közötti időszakból, a VI–XI. századból származó leleteket is, melyek között meglepő, de akadnak magyar jellegű tárgyak is: például övdíszek, nyeregveretek, lószerszámok, palmettás díszű fémedények. Sőt olyan X–XI. századi freskók is vannak Kínában, melyek zenére táncoló „nomádokat” ábrázolnak, akiken sztyepei nadrág, ing, csizma látható, övükről pedig a magyar tarsolylemezek formájával azonos bőrtársoly lóg. Lovaik is rajta vannak az ábrázoláson, melyek szerszámzata olyan, mintha csak egy VIII–IX. századi csótáros késő avar sírt néznénk a magyar múzeumok kiállításában.

A kínai leletek arra hívják fel a figyelmet, hogy a sztyepei két végpontja között nemcsak a szkíta vagy a hun korban közlekedtek a lovasok, hanem később is, a magyar honfoglalás korában is. Érdeemes tehát teljesen Kínáig, sőt akár Koreáig vizsgálódnunk, mert például Koreában a kora avar VI. századi gyűrűs markolatú kardoknak vannak kiváló analógiái.

Természetesen vizsgálnunk kell a Kína és az Urál közti sztyepei térséget is, Dél-Oroszországot, Kazahsztánt és Mongóliát is. Nem véletlenül figyelt már fel a kutatás a Minuszinszki-medencében található leletekre korábban, amelyek akár magyarok is lehetnek – érdemes lenne azokat is tovább kutatni, több évtized kihagyás után.

Az előbbieken leírtak alapján látható, hogy a magyar jellegű tárgytipusok lényegében az egész sztyepperégióban elterjedtek, ami arra utal, hogy a szkíták korában (Kr. e. V. sz.) fénykorát élő sztyepei civilizáció még a X. században is működött, és az Urál menti magyarok nemcsak nyugat felé indítottak katonai vagy kereskedelmi célú akciókat, hanem kelet felé is ugyanúgy jártak.

Összegzésképpen megállapíthatjuk tehát, hogy a honfoglaló magyar nép és a rájuk jellemző anyagi kultúra kialakulását érdemes kutatni a teljes sztyepperégióban, a Kárpát-medencétől Koreáig. Nem szabad csak az ukrainai, kaukázusi vagy csak a dél-uráli lelőhelyekre koncentrálni – minden olyan területet vizsgálni kell, ahol magyar jellegű tárgyak előkerültek. Tehát tanulmányozni kell a teljes sztyepperégiót, ahol nem mellesleg a lovaskultúrának több ezer éves hagyománya van.

A magyarságkutatásnak ez kell legyen a célja, a feladata és a küldetése is! Helyes irányba kell terelni végre a magyar őstörténeti kutatást, melyet az elmúlt évtizedek munkája rossz irányba vitt el. Igenis tudjuk meg – Bakay Kornél régészszakértőnk szavaival élve –, hogy kik vagyunk, honnan jöttünk! Azért, hogy megtudhassuk, hová tartunk, mivé leszünk! Múltját ismerő, büszke magyar vagy globalista világpolgár, akit csak a tőzsdeindex érdekel. Tisztelt hölgyeim, uraim, önök mit választanának?

A szerző igazgató, Magyarságkutató Intézet, Régészeti Kutatóközpont

Darai Lajos 2020. 09. 20. 11:54

Kedves Feri!

Gondolom, koreai telefonon küldte el a cikket a Magyar Nemzetnek. Ergo: a koreaiak is magyarok, mert a teló az ő kezében van, aki magyar.

Cser Ferenc 2020. 09. 20. 12:19

Kedves Lajos!

Így bizony!

A CRC-ben volt egy PhD kisasszony, Natalja, Oroszországból jött. Olyan 30 körüli volt. Amit a prof adott témát neki, ahhoz engem rendelt konzulensnek. Amikor először találkoztam vele, szinte minden második mondatát úgy kezdte, hogy 'Theoretically...' Én meg leintettem.

Azt magyaráztam neki, hogy tegye félre mindazt, amit elméletben ezekről tanult. Végezze el a vizsgálatokat, szerezze meg az eredményeket és aztán majd leülünk és megbeszéljük, hogy azok melyik elméletbe illeszthetők.

Csalódott volt, de aztán a 3 év alatt megcsinálta.

Amikor a végső beszámolója volt, az irodám melletti előadóteremben hallgatták meg, és előtte bejött, hogy miként is adná elő.

Kiigazítottam, mert még hajlandó lett volna letérni az objektív útról – és a végén megfogadta az utolsó tanácsokat is, és úgy adta elő a munkát.

Utána bejött hozzám, szinte a nyakamba borult és mondta: köszönöm! Valóban így kellett tennie.

Nos, ezt Makoldinak is el kellene mondanunk – persze, semmi foganatja nem várható, mert már eldöntötte, hogy mi lesz a vizsgálatuk eredménye.

Ugyanis a tudomány – még a műszaki is! – olyan, hogyha előítélettel nyúlunk a módszerekhez, akkor hozzák az elvárt eredményt. Persze, nem a valósat.

Ebben az esetben ez ennek a tökéletes példája – még pedig annak, hogy miként nem lenne szabad!

Hol van ebben a magyar népi műveltség? Hol van ebben a nyelvfejllettség? Semmi, csakis a ló, a nyíl, a feltételezett sztyeppe eredet. Semmi más nincs.

Naná, hogy be lehet bizonyítani.

Ahogy a Murphy-törvény mondja: 'Sikeresnek kell tekinteni azt a kísérletet, amely eredményként kapott adatoknak csak a kétharmadát kell kidobni, ahhoz, hogy az elméletet alátámasz-
szuk.' Hozzáteszi még: 'Sikeres kísérletet megismételni nem szabad!'

Hát a MKI-tól csakis ez várható – egyik igazgatója leírt eszmeisége alapján.

Darai Lajos 2020. 09. 20. 21:35

Kedves Feri!

Mivel hét évig az Egyesült Államokban kutattam, angolul biztosan tud (https://hu.wikipedia.org/wiki/Ol%C3%A1h_Zolt%C3%A1n_S%C3%A1ndor) és sok angol nyelvű publikációja van (https://doktori.hu/index.php?menuid=192&lang=HU&sz_ID=5684).

A gond a mondanivaló hiányával van, azt keresi lázasan és közben bedob ábrákat, szlogeneket. Neki túl nagy ugrás a magyar érzelmű oldal, mert előbb a természettudományos beállítódásától kell elrugaszkodnia (ami Török Tibornak nem megy), és aztán a ott a mindenütt jelenlévő liberális oldalról a magyarra. Amiben egyébként Vásárhelyen a régebbi ZMTE-ből való mentorai vannak, akik Ázsia-hívők.

Igazad van, de odaírta, hogy övé az a kiegészítés. Megkerestem az eredetét, illetve itt már megvan az alsó sorban a kiegészítése, hogy miért mondja a hettitát magyarnak: mert benne van a hét szó, ami csak magyarul értelmes:

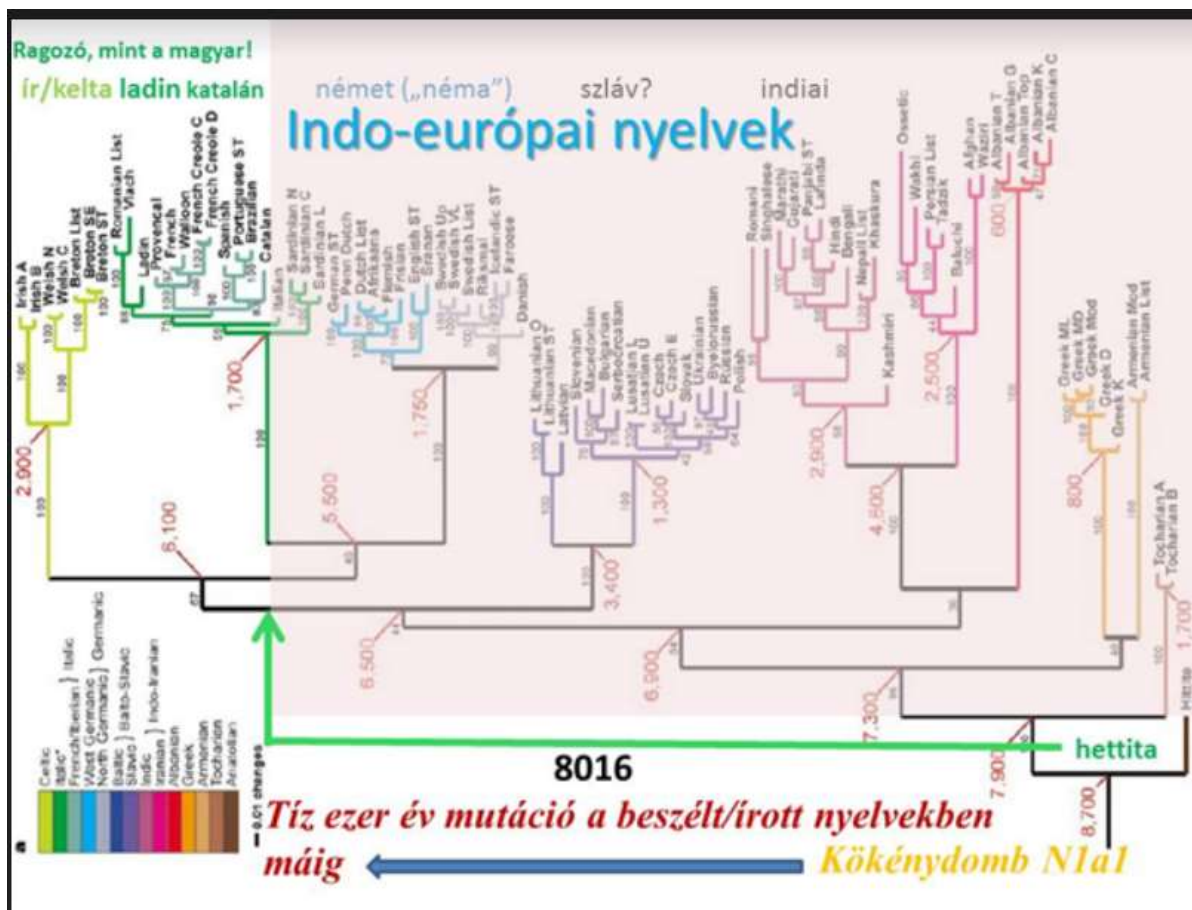

94. ábra.

Nógrády Mihály 2020. 09. 20. 22:37

A mellérendeltséget egyszerűen lehet bizonyítani: a magyar nyelvben nincs nemi megkülönböztetés. Ha lenne, akkor nálunk is volna he she it, der die das, etc.

Oláh Zoltán 2020. 09. 21. 8:44

A kombinatorikus 7-itáról szótárazó nyelvhasadásosra váltás 9 ezer éves családfája lehetne a nyelvi tájékozódás vezérfonala (Russell Gray után módosítva, ld. 94. ábra).

Oláh Zoltán 2020. 09. 21. 8:59

Kik is ezek a velünk együttélő románok középkori elitjei? „Individuals Bearing BASARAB name in Romania”.

Y-Chromosome Analysis in Individuals Bearing the Basarab Name of the First Dynasty of Wallachian Kings

Begoña Martínez-Cruz¹, Mihai Ioana^{2,3}, Francesc Calafell¹, Lara R. Arauna¹, Paula Sanz¹, Ramona Ionescu⁴, Sandu Boengiu⁵, Luba Kalaydjieva⁶, Horolma Pamjav⁷, Halyna Makukh⁸, Theo Plantinga², Jos W. M. van der Meer², David Comas^{1*†}, Mihai G. Netea^{2*†}, the Genographic Consortium[†]

1 Institut de Biologia Evolutiva (CSIC-UPF), Departament de Ciències de la Salut i de la Vida, Universitat Pompeu Fabra, Barcelona, Spain, **2** Department of Medicine and Nijmegen Institute for Infection, Inflammation and Immunity, Radboud University Nijmegen Medical Center, Nijmegen, The Netherlands, **3** Department of Genetics, University of Medicine and Pharmacy, Craiova, Romania, **4** Infectious Diseases Hospital and Clinic County Hospital, Braşov, Romania, **5** Faculty of Geography, University of Craiova, Craiova, Romania, **6** Western Australian Institute for Medical Research and Centre for Medical Research, The University of Western Australia, Perth, Australia, **7** DNA Laboratory, Institute of Forensic Medicine, Network of Forensic Science Institutes, Budapest, Hungary, **8** Institute of Hereditary Pathology of the Ukrainian Academy of Medical Sciences, Lviv, Ukraine

Abstract

Vlad III The Impaler, also known as Dracula, descended from the dynasty of Basarab, the first rulers of independent Wallachia, in present Romania. Whether this dynasty is of Cuman (an admixed Turkic people that reached Wallachia from the East in the 11th century) or of local Romanian (Vlach) origin is debated among historians. Earlier studies have demonstrated the value of investigating the Y chromosome of men bearing a historical name, in order to identify their genetic origin. We sampled 29 Romanian men carrying the surname Basarab, in addition to four Romanian populations (from counties Dolj, N = 38; Mehedinti, N = 11; Cluj, N = 50; and Brasov, N = 50), and compared the data with the surrounding populations. We typed 131 SNPs and 19 STRs in the non-recombinant part of the Y-chromosome in all the individuals. We computed a PCA to situate the Basarab individuals in the context of Romania and its neighboring populations. Different Y-chromosome haplogroups were found within the individuals bearing the Basarab name. All haplogroups are common in Romania and other Central and Eastern European populations. In a PCA, the Basarab group clusters within other Romanian populations. We found several clusters of Basarab individuals having a common ancestor within the period of the last 600 years. The diversity of haplogroups found shows that not all individuals carrying the surname Basarab can be direct biological descendants of the Basarab dynasty. The absence of Eastern Asian lineages in the Basarab men can be interpreted as a lack of evidence for a Cuman origin of the Basarab dynasty, although it cannot be positively ruled out. It can be therefore concluded that the Basarab dynasty was successful in spreading its name beyond the spread of its genes.

Citation: Martínez-Cruz B, Ioana M, Calafell F, Arauna LR, Sanz P, et al. (2012) Y-Chromosome Analysis in Individuals Bearing the Basarab Name of the First Dynasty of Wallachian Kings. PLoS ONE 7(7): e41803. doi:10.1371/journal.pone.0041803

Editor: Toomas Kivisild, University of Cambridge, United Kingdom

Received: March 15, 2012; **Accepted:** June 25, 2012; **Published:** July 25, 2012

Copyright: © 2012 Martínez-Cruz et al. This is an open-access article distributed under the terms of the Creative Commons Attribution License, which permits unrestricted use, distribution, and reproduction in any medium, provided the original author and source are credited.

Funding: The present study was supported by the Ministerio de Ciencia e Innovación, Spain (CGL2010-14944), Direcció General de Recerca, Generalitat de Catalunya (2009SGR1101) (both to DC), and a Vici Grant of the Netherlands Organization for Scientific Research (to MGN). The funders had no role in study design, data collection and analysis, decision to publish, or preparation of the manuscript.

Competing Interests: The authors have declared that no competing interests exist.

* E-mail: david.comas@upf.edu (DC); m.netea@iig.umcn.ro (MGN)

† These authors are joint senior authors on this work.

† Membership of the Genographic Consortium is provided in the Acknowledgments.

Bérczi Szaniszló 2020. 09. 21. 11:44

Zoltán:

Ez nem az a lépték, amit a genetikával párosítani lehet. Ezért én tartózkodom attól, hogy a Gray et al cikket vezérfonálnak tekintsem egy néhány 100 000 éves eurázsiai evolúciós léptéksor fölvezetésénél.

Másrészt ez a lépték, egy másik világ. Ez, a „tegnapi” dolgok történelme, a „győztesek” és a leigázók történelme. Ez csak Eurázsia egy részére használható. Ebbe mi nem vagyunk beszámítva. A győztesek a többiek történelmét is mindig átírták, s ezért nem „fért bele” – már több, mint 10 éve – a rováskronikákban rögzített, a Kaukázusból induló eseménytörténeti adatsor sem. Pedig az valódi, írott és eurázsiai léptékű.

Továbbra is a Cser-Darai vázat tekintem kiindulási pontnak. Abba jól beleillik a genetika is.

Cser Ferenc 2020. 09. 21. 12:10

Tisztelt Urak és Hölgyek!

Döbbenet nézem a nyelvi 'családfát'. Gray utáinak méltatja Zoltán, csak éppen, hol az az után? Ugyanis az indoeurópainak bélyegzett nyelveknél még holmi családfa kikényszeríthető – hiszen Swadesh és Lee módszerével mondjuk elfogadható szétválási évezredek nyerhetők velük kapcsolatban, de hogy kerül oda a 'hettita→etruszk→magyar' ág 9 évezreddel ezelőtti elágazással?

A *Gyökerekben* részletesebben elemeztem a nyelvi családfák mikéntjét és az alapszavak összehasonlításából pl. az ún. finnugor nyelvekre az jött ki, hogy az elmúlt 6 évezredben nem élhettek együtt, sőt, 9-14 évezred a távolság.

Már pedig a magyar nyelvhez legközelebb ezek a nyelvek állnak. Még hogy közben van az etruszk és a hettita is?

A hettita területen élnek a mai örmények. Lockwood szerint a Hettita Birodalmat a Kárpátoktól délről érkezettek döntötték meg és ők hozták azt a nyelvet, amelynek utóda az örmény: a nyelvtan onnan való, a szókészletet indiaira cserélték le.²⁶¹ Az örmény igeragozás a magyarral szinte teljesen megegyezik, nincsenek nyelvtani neveik sem.

Mindez 9 évezrede és abból nőtt ki az etruszk, majd a magyar?

A *Roots*-ban több tucat nyelv szókészletét hasonlítottam össze egymással – és természetesen a magyarral. Valóban a legközelebbiek az alapszókészletet tekintve az ún. ugor nyelvek, de még a finn a maga 14 évezredes távolságával közelebbi, mint akármelyik ebben a genetikai fában ábrázoltak közül.

Nyelvi családfa, ha még korlátozottan létezhet is, a glottokronológia alapján 20 évezrednél teljesen elveszíti jelentését. De közelebről sem számolhatunk vele. Itt van példának az angol nyelv. Három gyökér tartozna hozzá – gall, germán és latin. Fokozatosan pusztulnak ki a hármas szókészlet szavai, tűnik el a nyelvtan és válik izoláló nyelvvé – és hasad számtalan nyelvjárásra. Pedig mindez alig másfél évezredes történet. Családfa? Nem! Kölcsönhatások tömege.

Angela Merkantonio pl. már az ún. finnugor nyelveknél a magyar és ugor viszonylatban is levezeti, hogy az azonosságok sokkal inkább a statisztikus valószínűségnek felelnek meg, semmint családfa-jellegű viszonyoknak.

Götz is arra következtetett, hogy ezek leginkább nyelvláncok, de nem családfák.

Zoltán, neked, mint genetikával foglalkozónak kedvezőnek tűnhet a közös töről levezethető, DNS analóg családfamodell, de sajnos tévútra jutsz ezáltal. Különösen, ha még a nyelvtant is beszámítod, amely sokkal konzervatívabban őrzi a keveredésnél az eredetet, mint a szókészlet. Ezt itt élőben látom, Ausztráliában, ahol fél évszázada itt élő honfitársaink tetemes angol szókészlettel beszélnek magyarul – magyar nyelvtan szerint. Már pedig a magyar nyelvtan egyik következetes eleme a magánhangzó harmónia, ami az ábrán bemutatott nyelvek egyikének sem sajátja.

Szóval, Zoli, a nyelvtan!

György Csihák 2020. 09. 21. 12:32

Az etnikai embertani felméréssel foglalkozók egymás között élénken levelezték, hogy HA a mai románokat is lehetne – hasonlóan a magyarhoz – felmérni, akkor az sok meglepetést tartogatna. Ők csak fényképeket nézegettek és élő embereket láttak – de románt soha nem mértek. A románok összesen két dáki koponyát mértek és csak Münchenben, németül publikálták. Ez minden.

²⁶¹ Lásd Lockwood (1972), William Burley: *A Panorama of Indo-European Languages*. Modern languages 173. kötet. Hutchinson University Library, London. – *A szerk.*

Darai Lajos 2020. 09. 22. 13:35
„Árpád vezér nem az Árpád-kor része”?

Kedves Feri!

Oláh Zoli szakmai életrajzi adatai fenn vannak a világhálón: https://hu.wikipedia.org/wiki/Ol%C3%A1h_Zolt%C3%A1n_S%C3%A1ndor és https://doktori.hu/index.php?menuid=192&lang=HU&sz_ID=5684.

A Gray-féle ábrát (*1. ábra*) ő a legelső sorban ő egészítette ki (*94. ábra*), és azért mondja a hettitát magyarnak, mert benne van a névben a hét szó, ami csak magyarul értelmes.

E cikkekre hivatkozik, de nem tudom megnyitni, mert előfizetés kell hozzá: <https://www.nature.com/articles/nature02029> – mindenesetre az Abstraktból kiderül, hogy az anatóliai nyelvi családfa hívei, de az indoeurópaiaké, tehát a magyar bevétele ide rázós tényleg:

Gray, R. D., & Atkinson, Q. D. (2003). Language-tree divergence times support the Anatolian theory of Indo-European origin. *Nature*, 426(6965), 435-439. Retrieved from <http://www.ncbi.nlm.nih.gov/pubmed/14647380> . doi:10.1038/nature02029

Ezekre hivatkozik még:

Begun, D. R. (2003). Planet of the apes. *Sci Am*, 289(2), 74-83. Retrieved from <http://www.ncbi.nlm.nih.gov/pubmed/12884541> .

Dannemann, M., Andres, A. M., & Kelso, J. (2016). Introgression of Neandertal- and Denisovan-like Haplotypes Contributes to Adaptive Variation in Human Toll-like Receptors. *Am J Hum Genet*, 98(1), 22-33. Retrieved from <http://www.ncbi.nlm.nih.gov/pubmed/26748514> . doi:10.1016/j.ajhg.2015.11.015

Dannemann, M., Prufer, K., & Kelso, J. (2017). Functional implications of Neandertal introgression in modern humans. *Genome Biol*, 18(1), 61. Retrieved from <http://www.ncbi.nlm.nih.gov/pubmed/28366169> . doi:10.1186/s13059-017-1181-7

Deane, A. S., Nargolwalla, M. C., Kordos, L., & Begun, D. R. (2013). New evidence for diet and niche partitioning in *Rudapithecus* and *Anapithecus* from Rudabanya, Hungary. *J Hum Evol*, 65(6), 704-714. Retrieved from <http://www.ncbi.nlm.nih.gov/pubmed/24034983> . doi:10.1016/j.jhevol.2013.08.003

Deschamps, M., Laval, G., Fagny, M., Itan, Y., Abel, L., Casanova, J. L., . . . Quintana-Murci, L. (2016). Genomic Signatures of Selective Pressures and Introgression from Archaic Hominins at Human Innate Immunity Genes. *Am J Hum Genet*, 98(1), 5-21. Retrieved from http://www.ncbi.nlm.nih.gov/entrez/query.fcgi?cmd=Retrieve&db=PubMed&dopt=Citation&list_uids=26748513 . doi:S0002-9297(15)00485-1 [pii] 10.1016/j.ajhg.2015.11.014

Faria, M. A. (2015). Primitive Cranial Surgery-Scythian Trepanations (500-300 b.c.). *World Neurosurg*, 84(4), 1174. Retrieved from <http://www.ncbi.nlm.nih.gov/pubmed/26002532> . doi:10.1016/j.wneu.2015.05.014

Gaunitz, C., Fages, A., Hanghoj, K., Albrechtsen, A., Khan, N., Schubert, M., . . . Orlando, L. (2018). Ancient genomes revisit the ancestry of domestic and Przewalski's horses. *Science*, 360(6384), 111-114. Retrieved from <http://www.ncbi.nlm.nih.gov/pubmed/29472442> . doi:10.1126/science.aao3297

Goodrich, J. T. (2015). Early surgeons performing trepanation: an examination of Scythian trepanations in the Gorny Altai at Hippocratic times. *World Neurosurg*, 83(3), 305-307. Retrieved from <http://www.ncbi.nlm.nih.gov/pubmed/25463419> . doi:10.1016/j.wneu.2014.10.009

Lipson, M., Szecsenyi-Nagy, A., Mallick, S., Posa, A., Stegmar, B., Keerl, V., . . . Reich, D. (2017). Parallel palaeogenomic transects reveal complex genetic history of early European farmers. *Nature*, 551(7680), 368-372. Retrieved from <http://www.ncbi.nlm.nih.gov/pubmed/29144465> . doi:10.1038/nature24476

Sheehan, O., Watts, J., Gray, R. D., & Atkinson, Q. D. (2018). Coevolution of landesque capital intensive agriculture and sociopolitical hierarchy. *Proc Natl Acad Sci U S A*, 115(14),

3628-3633. Retrieved from <http://www.ncbi.nlm.nih.gov/pubmed/29555760> .
doi:10.1073/pnas.1714558115

Zahn, L. M. (2017). Ancient genomics of horse domestication. *Science*, 356(6336), 392-393. Retrieved from <http://www.ncbi.nlm.nih.gov/pubmed/28450616> . doi:10.1126/science.356.6336.392-g

Azért szólaltam meg másodszer, mert az elsőből mintha nem értették volna, hogy nem alkuszunk, mármint ami a kutatási irány meghatározását illeti. Nem nyugtat meg ugyanis, hogy „a Cser–Darai jó kiindulás”, mert nem derül ki: merre? hová? A Glatz Ferenc által kitalált sztyeppe-i finnugrizmusba kínai hun rabló-kalapban? Lásd beszámolómat egy bizonyos „Árpád”-konferenciáról:

Hova jutunk, ha „Árpád vezér nem az Árpád-kor része”?

A „honfoglalást lezáró pozsonyi csata” 1100. évfordulója alkalmából rendezett, *Árpád emlékezete* című tudományos konferenciára a meghívót, amely belépőül is szolgált, Szörényi Leventétől kaptam a *Turán* folyóirat szerkesztőbizottsági ülése után, akit pedig maga Glatz Ferenc tisztelt meg velem. A Magyar Tudományos Akadémia Történettudományi Intézetének Európa-történeti munkacsoportja rendezte az MTA Társadalomkutató Központ Jakobinus Termében 2007. november 13-án. A helyszínen hallottakat néha ámulva jegyzeteltem és reménytelennek ítélttem ott mindenre válaszolni, amire lehetőség sem volt, ezért kritikai megjegyzéseim kíséretében (*dőlt betűvel szedve azokat*) térek most vissza rá, hogy épülünk az egészből.

Glatz Ferenc az MTA Történettudományi Intézete nevében tartott köszöntőt és bevezetőt.

Előljáróban leszögezte, hogy őt a kíváncsiság hajtja, amikor áttekintésre törekszik az egész korszakról, és a tabutémák feszegetése. Politikailag ugyan visszaszorítva látja a tabukat, de szerinte az értelmezést a politika magához vonzotta: kisajátítás lett belőle, és szakadék van bal- és jobboldal között. Miközben a hagyományokat keresi mindkét oldal, új struktúrát állít fel. Az MTA azonban mindenre odafigyel, ami érdekes, nem ismeri el a két oldalnak a létezését, mert minden téma érdekes. Nem veszik tudomásul a politikai érvrendszer aktualizálását, a közhasznukat ők a szakma képviselőiben szolgáltatják. Attól függetlenül, hogy egyes kollégák pl. a nemzetközi kapitalizmust a Habsburgok elnyomásához hasonlítják.

Jól van, ha így van, vagy legalább erre törekednek. De ha ez így van, – fűzhetjük hozzá – akkor a politikai érvrendszert ki kell iktatniuk a múlt történetírásából is, ami esetünkben történelmünk meghamisításának felszámolását kell jelentse. Hamisított téma és terület van bőven. Szóval nem is annyira egyszerű ez a kérdés.

Ha a politikusok interpretálják, amit a történettudomány mond, az elfogadható. Például a honfoglalás tavalyi (2007-ben vagyunk) napirendre tűzése is kihasználható volt erre, sőt a szomszéd országokkal is vannak nézetkülönbségek. Nem baj, már nem kell kötelezően jóban lenni. Pl. a „Nagy Morva Birodalom” egy örgrófság volt a források alapján, de Dušan Kováč szlovák akadémiai elnök nem meri felvállalni.

Magyarán a szlovák történettudomány használja a „politikai érvrendszer aktualizálását” a történettudományban. Azaz amikor erre Glatz most rámutatott, – szerencsére – akkor szintén politizált, csak nem vitte végig, hogy ez milyen feladatot jelent számunkra a szlovák tudománytalanságokkal szemben.

Lejárt a nemzeti történeti álláspont ideje. A források beszéljenek, és a politika használja fel az eredményeket, a szomszédok is reagáljanak, ha akarnak. A politikusi allűröket – mosolyogva – vissza kell utasítani.

Vagy éppen ellenkezőleg: most kezdődik igazán „a nemzeti történeti álláspont ideje”, amire ez a tudományos tanácskozás is reményt nyújt – gondoltam az elején, illetve azért mentem oda,

ezzel a várakozással. A különféle hatalmi álláspontok kritikájával ugyanis helyre tehető a ferdtések, elérhető az igazság. Aki torzít, netán hazudik, úgysem hagyja abba, ha mi „cserébe” nem mutatunk rá az igazságra.

Egyébként a nemzet nemhogy kiment volna a divatból, most virágzik igazán a környékünkön, de mindenütt másutt is a gyakorlatban, Ázsiától és Afrikától az Amerikai Egyesült Államokig, ahogy már a szocialista országokban is a nemzeti volt az egyetemes irány, minket kivéve, akikre az 'internacionalizmus' lett erőltetve.

Am elméletileg is megalapozottá vált már a nemzeti lét. Van, aki erős nemzetekkel tudja csak elképzelni a jövőt, amikor az energia-problémát csak hatékony és fegyelmezett nemzetekkel lehet kézben tartani. Van, aki az emberiség helyettesítőjét látja a nemzetben, mert fiziológiailag képzelenség és lelkiileg-szellemileg is lehetetlen az egyközpontú, irányított, teljesen egységesre szabott emberlét a nagy távolságok, különbségek és embersokaság miatt.

Glatz szerint európai kitekintéssel kell vizsgálni például a honfoglalás történetét, mert új Európa-tudatra van szükség. Meg kell ismerni az európai struktúra felépítését és a térségek elhelyezését benne, az összetartó boltozatot is északtól-délig, és hasonlókat.

A hangsúlynak azonban eközben Európáról át kell kerülni a magyarságra, mert a szerepünk sokkal jelentősebb volt, mint amit a történelemhamisító korábbi történetírás meghagyott. A Glatz szavaiból kiérződő irányt, a nyálcsurgató Európára tekintést ebből a korból egy valóságos, egészséges önértékelésnek kellene felváltania, ahol nemcsak a katonai, politikai siker az eredmény, de a műveltségi, nyelvi előnyös jellegzetesség és a népi folytonosság is értékelve van.

De ez sokkal inkább megteremthető lenne az akkoriban átfogóan, azaz eurázsiailag érvényesülő folyamatok megragadásával, amihez az első lépés a kettős kultúra feltárása, a népi műveltség és a hatalmi, uralkodói ág megkülönböztetése lehet. Annál is inkább, mert az utóbbi érdekében állónak és érdemének lett beállítva szinte máig minden emberi eredmény. Sőt magát a hatalmat – annak kegyetlenségeit – azonosították a civilizációval, azaz a fejlett társadalommal. Hogy ez mennyire idejétmúlt, és ma már veszélyeket rejtő álláspont, mutatja, hogy a békés építés, alkotás, tevékenység szinte kimarad ebben a felfogásban a történelemből, ami nem mehet így tovább.

Ő maga (Glatz) is sokat szorult a *Magyarok Krónikája*-béli mondataiért ezzel kapcsolatosan. És igen, elismeri, talán nem volt igaza, mert hát bizony **miért is ne lehetne lehetséges, hogy nem az Urálon túlról, hanem éppenséggel a sztyeppéről kell a magyarságot eredeztetni.**

De vigyázzunk, mert ez helytelen megállapítás vagy javaslat, hiszen a magyar műveltség nem mutat sztyeppeti elemeket, csak lovas katonáink fordultak ott meg korábban. Emiatt fölöttébb gyanús előttem, hogy Glatz Ferenc szándékosan kelt fel egy számunkra még nagyobb veszélyt, mint a finnugor eredetelmélet volt. Azon kívül, hogy semmivel sem támasztja alá ugyanis az állítását, és azt sem mondja meg persze, hogy miért is kell felmondani a finnugor eredetelméletet, újabb valótlanságot zúdít őstörténetünk nyakába.

Azért veszélyesebbet, mert a helytelen finnugor eredetelmélet ellen már sikeresen felvette nemzeti tudományunk a harcot, míg a hamis sztyeppeti eredet ellen felkészületlenek vagyunk. Sőt, csábítóan hat sokaknak. A mindenféle többi hamis szirénhangról nem is beszélve, ami a legváltozatosabb ázsiai eredetünkről szól. Pedig a mi műveltségi eredetünk sem nem ázsiai, sem nem nomád, sem nem sztyeppeti, hanem földműves, fémműves-kézműves és állattenyésztői műveltség a Kárpát-medencéből, valamint annak keleti szomszédságából. A hatalmi ág is hozzáidomult ennek a műveltségnek a követelményeihez már a hun korszak óta.

Glatz üdvözölte végül, hogy a középkor kutatók e konferenciát létrehozták. Ugyan még a beigli megmaradt – mondta rejtélyesen – és az öregek még hadonásznak, de ezzel nem kell foglalkozni, dolgozni kell!

A levezető elnök Zsoldos Attila, az MTA Történettudományi Intézetének igazgatója ekkor Fodor Istvánt (Magyar Nemzeti Múzeum) szólította, az *Árpád és népe a régészet tükrében* című előadása megtartására.

Ő Györffy Györgyöt idézte az elején: „Nincsenek egykorú források, nyugati források Árpád nevét sem említik”. De legalább a népét kutatni kell és megmutatni, torzításmentes honfoglalás-képre kell törekedni. Hogy a köznép hogyan látta Árpádot.

Ez azért nem ilyen egyszerű, hogy „nincsenek”, hanem hangsúlyoznunk kell minden alkalommal, hogy a tatárjárástól kezdve folyik az országot és központját ért támadások során a források megsemmisítése. Már a török is szinte mindent megsemmisített, amit elért, majd pedig a Habsburg-hatalom nemcsak a lehetséges források rendszeres eltüntetésével, de az adatok meghamisításával is a korszakról való ismeretek felszámolására törekedett. Azaz ha tudjuk, hogy forrásainkat megsemmisítették, akkor e forrásokról mint megsemmisítettekről, és nem mint nem lévőkről kell ezután beszélni, és ehhez kell tartanunk magunkat, kiegészíteni az írott forrásokat egyéb, ma már természettudományos pontosságú technikai eszközökkel elérhető adatokkal, amelyek nagyrészt rendelkezésre állnak ott, ahol az írott források ritkák.

És illene egy 'Árpád népe' konferencián tisztázni a már László Gyula által felvetett „kettős honfoglalás” kérdését, amely valójában többszörös bejövettel takar ide, a Kárpát-medencébe a Dnyeperig tartó 'szomszédságból', – és nem a sztyeppéről – ameddig a földművelésre alkalmas löszös terület tart és azon túl kezdődik a kies sztyeppe, ahol csak fű, még fa se nő. Itt még egy Nagy-Magyarországnyi területen éltek a Kárpát-medenceiekkel azonos nyelvű és műveltségű elődeink, akik a földművelés népességnövelő terjedésével jutottak oda, és az eleinte erőszakos keresztény térítés elől menekültek később. A szarmatákkal, griffes-indásként és Árpád csapatainak a fedezetében költözhetek vissza, ha költöztek egyáltalán, s az itteniekkel egyesülve, magas fokú államisággal megvédve magukat több mint 1100 év óta.

1896-ban sok jó dolog született. Józsa András azt írta 1912-ben, hogy „kifigurázott honfoglalók”, amit az ábrázolási módra vonatkozóan értett. 1847-es jurátusi kard van Munkácsy Árpád-képén, és a harcosok kezében török szablyák. 1986-ban is hasonló: pl. Koltay *Honfoglalás* c. filmjében Franco Nero, mint egy karácsonyfa, stb. Vagy Szabolcs vezér szobra, mint kun tekint ránk, színházi kellékekkel. Bár a művész – ha használ vele – változtathat a valóságon, de Árpád esetében a változtatásnak nincs értelme.

Világos, hogy itt a régészetnek és a történettudománynak a szerepét kell növelni az oktatásban. László Gyula ezt is elkezdte, a nép életének szövegi és rajzi bemutatásával.

Nagy Géza és Nemes Mihály könyve inkább korabeli tudomány, de eklektikus: szkíták, avarok a nagyszentmiklósi kincs alapján. Györffy Sándor *Szabolcs Vezér* szobra pocakos. A kerek pajzsot akkor sehol sem használták. Tehát a tudomány nehezen megy be a köztudatba. Például Szőke András amatőr filmes humorista a „magyarok bejöveteléről” szóló filmje agyalágyultaknak ábrázolta a vezéreket.

Mindenesetre a magyar történettudomány nagy mulasztása, hogy az 1896-os szakszerűtlen bemutatást még száz év múlva is „hasonlók” jellemezhetik. Sehol egy tiltakozás, sehol egy helyreigazítás, vagy helyreigazítási per. Sőt a nemzetgyalázás kasszasiker lehetett. És mellékesen megélnék az olyan tehetségtelen, vagy szándékosan tudatromboló alkotásokkal is, mint a székesfehérvári Géza nagyfejedelem szobor.

Árpád halála 907 Anonymusnál, de neki nincs egy jó évszáma. Györffy szerint a pozsonyi csata hőse Árpád vezér. Thaly Kálmán és Csánki Dezső 1912: *Árpád és az Árpádok*. 1934-től gyarapodtak a leletek, pl. a benepusztai. 1900: *A magyar honfoglalás kútfoi* Hampel Józseftől, majd 1907-ben újabb kiadás gazdag anyaggal. Pl. nem nyeregben, lóháton temetkeztek, stb. – rendesen eltemették halottaikat, és ugyan a lovak csontját elhelyezték benne, de nem mindet, csak koponya- és lábszárcsontot tettek a sírba.

Hát igen, ideje lenne a tiszta képnek, de ki adja azt, ha nem a történetírók, akiknek a nézetei kellene, hogy az iskolai tankönyvekben szerepeljenek? Mert a közvéleményt leginkább a tanultak alakítják, s különösen az újságírók részéről közöltek.

Pulszky Ferenc lengyel származású Nemzeti Múzeum-igazgató (a rézkor kidolgozója, az avar régiségek felfedezője) szerint csak a fegyveres és gazdag sír a honfoglaló, az itt talált és a behurcolt szolgáké a többi sír. Ennek ugyan Hampel még ellenállt korábban, hogy a munkát kézművesek végezték, stb. A szórványleletekről azonban már azt hangoztatja, hogy csak a kis létszámúak a honfoglalók, a nagy létszámú temetőkből a szolganépek voltak: szláv nyelvűek. Hampel apósa egyébként Pulszky volt. De Fodor szerint mindez hamvába holt, mert rengeteg sír került elő, s akkor a szláv lenne itt a nyelv, az asszimiláció megtörtént volna.

Világos, hogy kimondatlanul, megnevezetlenül, de tartalmában itt a Kárpát-medencei magyar eredet és folytonosság elméletének előzményeire találtunk. Ezért a későbbi hozzászólások közt a Takács Miklós részéről elhangzó közlést az autópályák alatti régészeti feltárás egyik eredményéről, hogy semmilyen szláv leletet nem találtak, de a magyarok évezredekkel régebbiek, mint eddig vélték, határozottan figyelembe kell vennünk, mégha Fodornak erről nem is volt tudomása – Takács hozzászólásáig. Javára szól viszont, hogy a nyelvi beolvadás elmaradása mellett további ellenérveket is bemutatott.

Ezernyi, azóta elfeledett dolgozat szólt erről. Pl. egy Pósta Béla nevű nagy régész művét, aki szerint az S-végű hajkarikák egyáltalán nem a szlávokhoz tartoznak, még Szőke Béla sem ismerte, pedig az még franciául is megjelent. A pánszlávizmus nem vett róla tudomást: Trianonban ezt a Hampel-féle elméletet vették figyelembe, hogy már akkor szlávok voltak itt: „Hiszen a magyar történészek mondják, hogy itt nem voltak magyarok.” Az S-végű pántokat a szlovákok szlávoknak, a románok románnak tartották. Milleneum utáni történészi öngól volt a Hampel-féle 1907-es dolgozat.

Nemzetközi szinten és téren kell tehát – utólag – felvenni a harcot a téveszmék ellen. Hogy ne vádolhassanak tovább hamisan bennünket, amiért nekünk nagyon fáj még mindig a trianoni területablás, és teljes joggal követeljük a népgyilkos körülmények következményeinek felszámolását is, nemcsak megszüntetését a ma élőkre.

A bécsi szablya – „Attila-kard” néven – a X-XI. században készült.

Ezt a kérdést, mármint a hun–avar–magyar folytonosság kérdését is más színben tünteti fel a Kárpát-medencei magyar eredet és folytonosság elmélete, mert a három hatalom egy gyökerét, hasonló jellegét csak a mi végig itt élt elődeink ismerték, akiken azok a hatalmukat gyakorolták, vagy magyarul: akiknek a vezetését, hatalmát a magyarok uralták. Erre az is nagy bizonyíték, amire Makkay János a Walthari mondával kapcsolatban rámutatott, miszerint a nyugatiak az avarokról és a hunokról is csak annyit tudtak, amennyit a magyarokról; a magyar harcosokkal azonosították a korábbiakat is.

A régészetbe új szint László Gyula zseniális régész hozott: honfoglaló férfi és nő rajza a sírleletek alapján. A magyar társadalomról is rendkívül érdekes újat hozott. A honfoglaló magyarok nyerge: pásztornyereg (koroncói lelet alapján – kivétel: az előképén nem volt kápafej, a tiszafüredi nyergeken van). László a (huszártársolyhoz hasonl) a tarsolyokat is rekonstruálta.

Mindez természetesen Fodor részéről igen elnagyolt kép, illetve ugyanakkor feleslegesen merül el a részletekben, de legalább elismeri László Gyula érdemeit. Kár, hogy a 'kettős honfoglalás' elméletét nem érintette, amely a nagy előd legnagyobb érdeme – ideje lenne már elismerni. Úgy gondolom, hogy kettős honfoglaláson nemcsak időbeli kettősséget kell érteni, sőt, a nagyobb hangsúlyt a kettős műveltségre kell tenni, hogy Árpád magyar 'népe' kétféle összetételű volt: katonák hozzátartozóikkal, valamint az Anonymusnál leírt földműves 'kunok', akiket előbb Álmos

legyőzött és nagyrészt csatlakoztak a bejövételhez. Vagy ha a *conversio* szó akkori értelmét vesszük: a hatalomba visszatérő Árpád vezette magyar rezsimhez csatlakoztak.²⁶² A legnagyobb néprész tehát őket jelenti, így ez a társadalomszerkezeti kettősség időben többször előfordulhatott, hiszen a lakosság túlnyomó többsége azonos lévén, többször megtörténhetett, hogy lovas katonák a földművesek számára kedvető hatalmat teremtettek, ellenben a „nem kettős honfoglalás” a népteremtés – etnogenezis – kényszerét hordozza.

A tiszabezdédi temető (alapján is): társadalomrajz. Egyik oldalon férfiak, másikon nők. Az egész magyar társadalom a nagycsaládi rendszeren épült. Manapság erősen megkérdőjelezzük, – pl. Révész László – de igenis igazolható ennek léte külföldi példák alapján: nomád szervezet vérségi nagycsaládi rendszert, aulokat alapozott.

Kicsit zavaró érvelés ez: amire nincsen külföldi példa, az nálunk nem lehetséges. Mintha a magyarok nem az akkori (európai) világ csúcsteljesítményét adták volna. A nagyobb gond, hogy nomádokhoz mér minket. Mintha nomádok lettünk volna. Így csempészi be Fodor ugyanazt az állítást, bizonyítatlanul, egy mellékmonddal, amit Glatz is: sztyeppei nomádok voltunk. Csak-hogy az európai sztyeppén nincsenek nomádok, csak legelőváltó pásztorok. Kilóg a lóláb! A nomádság – esetleg kilátástalan – legelő keresése Ázsiára jellemző. A nagycsaládi rendszer nem a nomádságtól függhetett, hanem az általános emberi állapotoktól, színvonaltól.

Fejlettebb társadalom volt, mint László 1940-ben gondolta: sokkal több földműves volt, így a kiscsaládok szomszédsági rendszere, a faluközösség volt jellemző az Árpád-korban.

Nagyszerű megállapítás! Hozzá tehetne volna, hogy pontosan felmérte már a korábbi történelemtudomány, csak a mai agyonhallhatja, hogy a bentiek szervezettsége ment tovább a bejövétel után. Ahhoz alkalmazkodtak elhelyezkedésükkel a – hatalomba – be- vagy visszajövők, és a hatalom megtartotta az addigi politikai tagolást, tisztségeket. Lásd például a debreceni egyetemi tanár, Dr. Iványi Béla: Pro Hungaria Superiore. Felső Magyarországért (Debrecen, 1919.) című igen elfeledett, vagy feledésre szánt művét, amely világosan bemutatja a beköltözők elhelyezkedését az üres részekre,²⁶³ illetve Bátonyi Pál: [A magyarok letelepedése a Kárpát-medencében](#) c. tanulmányát, amely a bentiek korábbi önállósodási harcát mutatja be.

²⁶² Részletes bizonyítását lásd jelent kötet II/4. fejezetében a 66. lábjegyzetbe tartozó szövegtől.

²⁶³ A már megszűnt www.nemenyi.net honlapon Cser Fernc közzétette Iványi könyvét és ezt írta hozzá: „Munkájában a korában elérhető levéltárak, okmánytárak és feldolgozott adattárak anyagából szedte össze az akkor még csak feltételezett Csehszlovák állam számára eltulajdonítani szándékozott felvidék 15 vármegyéjének a legkorábbi elérhető helységi-, helyi- és személyneveit. Adatai a legkorábbi, Szent István korától kezdődnek és átfogják egészen a XIX. századi időkötet is. Ezekből egyértelműen kiderül, hogy a mai szlovákoknak a hajdani morvák (marahánok) nem az elődeik. A területnek csupán egy kis része tartozott a IX-X. századi ún. Morva Birodalomhoz, az sem több mint néhány évtizedig. A terület nagy része azonban gyéren lakott volt, – nem volt mezőgazdaságilag hasznosítható – majd a betelepítése elsősorban az Árpád-házi királyok idején kezdődik meg. A legkorábbi telepek azonban vagy németek, vagy magyarok, vagy vegyesen, a korábbi állítólagos szláv lakosságnak szinte semmi nyoma nincs. Számottevő szláv lakosság betelepítése – betelepítése – a tatárjárás idején elnéptelenedett területekre történik, de nem tömeges betelepítéssel, hanem északról délre hatoló lassú beszivárgással. Az ekkor beszivárgó szláv nyelvű, következképp szláv nyelven értelmezett nevű – lakosság nem lengyel (polonus), cseh (bohemus), horvát, sem marahán (morva), hanem a németeknél ‘windisch’ jelzővel illetett és a vendeket képviselő, korábban a Kárpátoktól északra élt népcsoport (nyelvének hangzói másak, mint a nyugati szlávoké). Ezek elszaporodása csupán a XIII-XIV. századot követően tapasztalható. Akkor sem ölelve fel a teljes felvidéket.

Ugyanakkor ez a népcsoport már a XVIII. században megkezdi önmaga sikerpropagandáját és lép fel az államalkotó magyarsággal szembeni mély, zsigeri gyűlölettel. Iványi könyvének első két fejezetében erre bőven nyújt tényanyagot. Az elmúlt évszázadok alatt – úgy látszik – semmi sem változott. Ma már a zsigerekből magyargyűlölő, sovén-nacionalista szlovák értelmiség utasítgatja a magyarokat. Ők szlovákok – mondják – és nem tótok, ahogy sok magyar nevezi őket. És ebben igazuk van – mármint abban, hogy nem tótok. A tót szó ugyanis a teutonot jelenti és a teutonok a honfoglalás idején már megjelentek a területen, elsősorban bányászatot, fémfeldolgozást folytattak – de jegyzőkönyveik, szabályzataik, belső törvényeik és neveik németek voltak, nem pedig szláv nyelvűek. Iványi könyvében erre is számtalan utalást és adatot találunk. Több várost ők alapítottak, ahol a tót lakosság vagy egyáltalán nincs, vagy csak sokkal később – esetleg évszázadok múltán – jelenik meg egyáltalán. Iványi szlávknak tekinti az iratokban a XIII-XIV. században sclavus szóval megnevezetteket, pedig ez a szó akkoriban egyáltalán nem jelentett szlávot. A szláv fogalom sokkal későbbi, és a szlovákok által is hangosan képviselt pánszláv rasszista mozgalom nevében

Nem szabad a kis temetőket a vikingek temetőjéhez hasonlítani, mert ott katonai táborok melletti temetők vannak, amik nálunk nincsenek. László Gyula zseniális felismerései azóta csak finomodtak. Pl. Szőke Béla leszámolt a szláv temetőikkel, s ezt elfogadja mindenki. 1970-ben Anton Tocsik régész a berlini régészkongresszuson kijelentette, hogy a köztemetők nem szlávok, meg kell vizsgálni egyéb adatok alapján az etnikumot.

Nagyszerű! És ezt a vizsgálatot a magyar akadémiai és egyetemi történettudomány miért mulasztotta el? Mit csinált helyette 40 évig? S ha a nemzeti történetírás megtette, magyarnak meghatározva azt az „etnikumot”, miért hallgatja agyon?

Nem látható régészetileg: a hitvilág, amiről sok apró adatot talált a régészet. Dienes István: életlélek (lélegzetlélek) és árnyéklélek: kettős lélekhit. Dienes: a művészet nem értelmetlen díszítés, hanem – László Gyula szerint is – mindig volt jelentése, jelentősége.

Ez finom oldalgóság a hitvilágunk meghatározásában mulasztók felé. Még jobban ki kell azonban emelni a saját hitvilág (lélekhit) jelentőségét, amely aztán a kereszténység felvételével ki is tudott teljesedni.

Az embertan, állattan, növénytan sokat segít. Pl. 170 cm volt a honfoglalás kori átlag testmagaság, mialatt a XIX. századi besorozottak alacsonyabban voltak. Azaz az Árpád-korban alacsonyabb lett – a táplálkozás következtében.

Sok-sok munka vár még a régészetre és az embertanra, hogy minden részletet jól megismerjünk, de fontos, hogy valódi sajátosságainkat értelmezzük is.

Az írott forrásokat korrigálni kell, pl. Biborbanszületett Konstantint, hogy a besenyők lekasabolták a nőket: de az antropológia szerint nálunk a férfi és nő azonos embertanilag.²⁶⁴ A Longobárdoknál viszont 200 cm-es férfi katonák és 160 cm-es nők a sírokban: tehát ott a beköltöző katonák a helyiekből vettek nőket.

Igen, az elején még arról beszélt, hogy nincsenek források. Szóval vannak, de hamisak. Ezt kell inkább tudatosítanunk. És azt melleleg, hogy másokról is hamisak – kedvező irányban – a források. A kettő – igaz – végeredménye minden bizonnyal számunkra kedvezőbb képhez vezet.

Aktívabbnak kell lenni a közvélemény formálásában: a tévék a tébolydáknek csinálják a műsorokat. Húsvét szigetről jött magyarság és a finnugort tagadó nem ismerte a finnugor népeket. Az elvetemült műsorokat a médiatörvény alapján le kell venni.

Helyes, le kell venni, de az évszázadok óta „elvetemült műsorokat” is! A kizárólagos finnugor eredetről éppúgy, mint a kizárólagos ázsiai, nomád, szkíta, türk eredetről szólókat.

Ezután Langó Péter (MTA Régészeti Intézete) Az ország határainak megállapítása. A 10. századi Magyar Fejedelemség határai kérdése régészeti leletek tükrében című előadása jött.

Már előadása címében kifogásolhatjuk, hogy nem Magyar Nagyfejedelemségről beszélt.

fordul elő. Maga a szláv szó dicsőt jelent, míg a sclavus szolgát, foglyot. A pánszláv mozgalom a XIX. század elején kapott erőre. A néhány előforduló utalás a XIII. században a sclavus, sclavi szóval megjelölt emberre fogoly-rabszolgát jelenthetett. Szláv értelmezése félrevezetően hibás. Nahát, akkor hogyan is állunk a pánszláv rasszizmus tükrében a szlovákok követeléseivel? Mai országuk őslakossága leginkább magyar volt, de a németeknek sokkal több joguk van hozzá, mint a később föléjük rétegződött vend-szlávoknak. Az általuk eltulajdonított országcímer alapvetően magyar volt, a terület, amelyet most magukénak követelnek és ahonnan az őshonos magyarságot a legszívesebben seprővel kergetnék ki – vagy tankkal, ahogy Budapestet is lerombolnák örült nacionalista képviselőjük szavai szerint – pedig valójában a magyarság őshazáját jelenti. Hiába tüntetik fel pl. a Times történelmi atlaszában a Bükk-kultúrát „szlovák” kultúrának, ettől az még nem lesz szlovák, hogy ők jogtalan igényt formálnak rá. Magyarország külügyi képviselőinek – és kormányának – nem kényszeresen kellene megfelelni a rasszista indíttatású, gyűlöletből fakadó megnyilvánulásoknak, hanem a még érvényes nemzetközi jog – és a magyar nép valós múltja – ismeretében és alapján határozottan fellépni vele szemben, és képviselni a rájuk bízott ország polgárainak, lakóinak, adófizetőinek az érdekeit... [Iványi könyvét] ajánljuk mindazoknak, akiknek bármi kétségük van/volt a magyarok jogait illetően és esetleg el is fogadták a szlovákok hangos követelődéseit.” (Idézi *patriote* 2009. 10. 20. *Benes örökösei a nyelvünkért büntetnek c. Index-fórum.* https://forum.index.hu/Article/showArticle?na_start=180&na_step=30&t=9196105&na_order.) – A szerk.

²⁶⁴ Azaz a katonáink is Kárpát-medenceiek. (Kivétel a pár %-nyi egyéb, jeketi gyökerű.) – A szerk.

Elmondta: 130 évig nem támadt a pozsonyi csata után a német, tehát sorsdöntő csata volt. Ehhez képest azonban a hainburgi kiállítás töredékes volt, nem jó képet nyújtott. Az osztrákok az összefüggő 10. századi leleteket sem állították ki. A Gnadendorfban talált sír már ismertebb. E terület és időszak régészeti kutatása eléggé marginális az osztrákoknál. Ennek fő oka politikai természetű: a XIX. századi millenium múltértelmezését a Monarchia osztrák és szláv történései ellenezték, mert az szerintük „sötét” évszázad volt, tönkretette, pusztította az ottaniakat. A magyarok is reagáltak erre, és az államhatárokat erősítették meg a köztudatban. És még azon túlra nem is ment a kutatás!

Szóval az osztrákoknak a körmére kell ütni, esetleg Hágában. Miért csak egy-egy történész siránkozása hallik, az MTA miért nem szólal meg és követeli a világ tudományos közvéleményétől, hogy ismerje meg az igazságot és ítélje el a hazugságot?!

Hibás álláspont volt tehát az S-végű hajkarikák szlávnak tekintése. Pl. a Bécsi-medence így „vált” szlávvá! A Keletről jötteket a központi részre tették a Kárpát-medencében. Aztán az osztrák és a szláv történészek a későbbieket vetítették vissza a X. századra, pl. a határ mentén élő szlávokét.

Ne engedjük tovább, hogy még a saját népünk se ismerhesse meg, hogy sokkal nagyobb volt a magyar korábban, mint ma tudni hagyják. Tessék kutatási megbízásokat adni, összefoglalókra pénzt adni. Tankönyveket írni erről és számítógépes játékokkal modellezni és a gyerekeink köztudatába bevésni, mettől-meddig tartott a magyar műveltség és nép területe, mikor és hol hatolt oda be idegen műveltség és hatalom és terjesztett ott mást. Miként segítettük aztán e nemzetiségeket önállósodáshoz, műveltségi épüléshez, amit az ő hazug vezetőik és a Habsburg hatalom aztán ellenünkre fordított, de ennek nem kell mindig így lennie: ma is sok előny származna a békés egymás mellett élésből, netán a nagyfokú egyenrangú együttműködésből.

Az első világháború után: téves elméletekre hivatkoztak a tárgyaló nem magyarok. Alsó-ausztriai, mai burgenlandi sírokat is németesítettek és nem a valóságnak megfelelően: a germánok korai jelenlétét akarták kimutatni.

A lényeg, hogy ennek mind aljas mivoltát, mind nevetségességét nyilvánossá kell tennünk mielőbb és mennél szélesebb körben. Lehetne indítani egy lapot, blogot „Európa tudja meg, a világ ismerje el” címmel ezekről a témákról.

László Gyula is, Fettich Nándor is keletebbre kutatott. A '45 utáni vasfüggöny is megnehezítette a kommunikációt. Szőke Béla felismerését újabban is alkalmazni kell, és figyelembe venni Kralovánzszy Alán műveit, a modenai katedrálisban találtakat a kalandozásokról, amire Bálint Csanád hívta fel a figyelmet, és Bakay Kornél elemzését a nyugati fegyverekről, valamint másoknak a felismerését, hogy az Őrség és a Várvidék kiegészítendő szerepkört látott el.

Van tehát magyar tudomány, csak valahogy elsikkad? Ki a bűnös?

A határok szerepét tehát átértékeltek. Még a német nyelvű cikkekben is. Egykori areális kapcsolatok ezt megerősítették: a mai Szlovákiában is. Köznapi tárgyakat is találtak ott – magyarokat, bár a politikai fennhatóság oda nem terjedt ki.

Magyarán: a műveltség azt mutatja, hogy az alapnépesség magyar volt. Hogy aztán mikor kinek a fennhatósága alá tartozott, nem az a mérvadó – amint reménykedhetünk: ma sem.

Tehát a tágabb régióra is nagy hatása volt a IX-X. századi magyarságnak: kulturális másolás, adaptáció látszik. Aspres-les-Corps lelőhelyen magyar sír. Ezzel szembe megy Mechthild Schulze-Dörrlaum: szerinte a magyar szállásterület a X. században még nem terjedt ki a Dunántúl nagy részére. Nagy magyar álomnak tekinti a magyar álláspontot, hogy a Kárpát-medencében magyarok éltek. Pl. Bóna István írt erről jól alátámasztott tanulmányt. A gadendorfi sír temető része is lehetett, nem szórvány, azaz a Magyar Fejedelemség hatalma kiterjedhetett oda.

De ha tudományosan megbukott, akkor miért hathat tovább az az álláspont? Ki a felelős? Hol van itt valamiféle európai vagy tudományos színvonal? Vagy az csak duma?

Eddig a nyílcsúcsok (rombusz alak) magyarnak voltak tartva. Sand földvárában is vannak leletek a 10. századból. A nyílcsúcsokat vitathatatlanul magyar régészeti tárgyak mellett találták

– bár máshol is találtak nyílcsúcsokat. Thorsten Kempe foglalkozott ezzel: nemcsak a kalandozóké a nyílhegy, hanem másként is oda juthatott. Jessop 1996-os tanulmánya egész Európát áttekintette. Bár régebbiek is lehettek szerinte, esetleg máshonnan. De hogy honnét és kitől, nem mondja meg.

Én tudom: cirkáló rakétákkal rakták oda le, mint a leningrádi határőröknek az amerikaiak annakidején a Mikulás-csomagot.

Nemcsak sztyeppe analógiákat, hanem a többi európaikat is figyelembe kell venni, és az archeometriát is. Körültekintő vizsgálat kell egy-egy lelet egész összefüggését figyelembe véve. Az anyagi kultúra mást tükröz, mint a hatalom kiterjedése: tudati elemeket csak következtetni lehet.

Noná, hogy mást tükröz! Végre egy értelmes gondolat, amelyet az itteni kettős kultúra kérdéskörében jól lehet kamatoztatni. Mindent tudunk, csak nem mondjuk, nem mondhatjuk? Kinek az érdeke, ki akadályozza? S ki válaszol végre e kérdésekre? Ki mutatja be a válaszlépéseket és mikor? Kinek a dolga? Akinek a dolga, miért nem végzi el?

Mende Balázs Gusztáv (MTA Régészeti Intézete) volt a következő előadó, és *Az Árpádok génjei nyomában: az archeogenetika lehetőségei és korlátai a honfoglalás kor kutatásában* címmel tartott előadást.

Szerinte a természet- és társadalomtudomány határterületéről van szó: antropológia, biostatistika, molekuláris paleontológia, stb.-ről. Először az mtDNS, másodsor az Y-kromoszóma, harmadszor az autoszómák: közvetlen vérségi kapcsolatok kimutatása. Az mtDNS maternális öröklésment: populációgenetika. Azonos: anyai rokonság – nem azonos: apai vagy nem vérségi kapcsolat. Y-kromoszóma: paternális öröklésment, családi és populációs leszármazás. Pl. apasági perben: autoszómális összehasonlítás, de 2-3 generáció után ezek megváltoznak, nincs lehetőség pontos eredményre. Az ásatag DNS tulajdonságai: fragmentált, limitált mennyiség, oxidált, hidrolitikus módosulás. PCR-inhibitorokban baktérium és savtartalom a talajból, s nehezen amplifikálható – ember vizsgál embert: fertőzhet, nagy a kontamináció veszélye, a DNS-prezervációra mikroökönyezet.

Eddig tehát a nehézségek bemutatása, ami azonban nem akadályozhatja meg az eredményeket, amint nem is akadályozta meg, viszont mutatja a hamis eredmények lehetőségét is.

Az mtDNS előnyei: több száz, ezer kópia sejtenként, D-loop régió magas mutációs rátájú, mutáció földrajzi megragadása: populációvándorlást is kimutat. Haplotípusok mintázatokat adnak a népességben, a változások népességtörténetet is mutatnak. Family Tree DNA: elterjedés a földön (bár nehézségekkel!). Európai törzsfák: Ursula, Xenia, Helena (47%), Tara, Velda, stb.

Mindez ismételt igen elnagyolt bemutatás, mintha mindenki szakértő volna. Ám tényleg mindenki megértheti a dolgot, ha ennyiből nem is. És: érdemes.

MTA szegedi Biológiai Központ Genetikai Intézet és MTA Régészeti Intézet két vizsgálata volt. X–XI. századi mintákból (68 minta volt) + hartai temető (19 minta). Előbbi: H 32% + N ázsiai 13-14%, utóbbi: N + A + D 32% + H 37%. Mosonszentjános avar temetője: 40-45 % mongolid – de kidobáltak mindent, csak a keletiek voltak érdekesek. Recens magyar (n=101): H 36%, recens székely (n=77): H 30%, ami egyöntetű minőségi eltérést mutat.

Tessék, itt a leleplezés, amit eddig is suttoztak a madarak: megrendelésre hamis eredményt produkálnak a magyarokról a saját adóforintjaikból. Kinek a megrendelésére? Miért nem bukna le, mint közönséges tolvajok vagy csalók?

X. századi populációmintában a távolság egymástól a többségnél nem nagy. Az európai csoport a legnagyobb, a földrajzi távolság csak szórványban van. De a 13%-os ázsiai adat nem elég nagy! Tehát kisszámú ázsiai népesség volt – inkább ez a jó eredmény, de nehéz megmondani, mert nincs adat.

Szóval, ha az igazságot nehéz elérni, akkor nyílik nagy tér a hazugságra?!

A hartai temetőben 20 darab csontból 90%-osan ki tudták vonni a gént. – 18-ból 16-nak nem volt anyai ági rokonsága! Tehát a kiscsaládi 10. századi temetkezést nem a vérségi rokonság

szervezi! Ám sok nő volt a temetőben – túlsúly: nők különbsége várható mtDNS-ben, ha nem rokonok.

Ez tehát azt jelenti, hogy egy sokkal régebbi, sokkal szervezettebb, magasabb színvonalú helyi népeiségről van szó, mint a kisszámú és egymásra utalt, vérségi kötelékekkel bíró örökösen vándorlók.

Apai és autoszomális vonal: TAT (T>C) N3 haplocsoportot határozza meg, ami uráli jellegzetesség, de a magyarban nincs, csak archaikus mintákban találtak.

Ugye akkor tovább kellene gondolni és a következményt is elmondani: nem onnan valók vagyunk.

Laktóz intolerancia a felnőtt korban, 110 fős random vizsgálat: 37% – CC, 48% – CT, 15% – TT. Két esetben archaikus adatban is.

Az ázsiaiaknál ez sokkal magasabb.

Seminoék palóc területéről származó adatbázist kaptak, a szegediek alföldi mintát vettek. A természettudomány kritériumainak megfelelő adatbázissal még nem rendelkezünk.

Ez így nem teljesen igaz, mert éppen hogy olyan az Y-kromoszóma mutáció természete: ritka, ami miatt bármely kis minta is jól rámutat annak leszármazására. Tehát nem csupán a kényelmes adatbázist kellene követelményként emlegetni, hanem a mutációs adatokat egyéb tényezők adatainak is meg kellene feleltetni, mint amelyet a régészet már elegendőt szolgáltatott, valamint az embertan maga, vagy a vércsoportok jellegzetességei. Ehhez jönnek még a műveltségi jellegzetességeket mutató leletek, adatok. Nem szabad tehát felülnünk az adatok körüli maszatolásnak, hazugságnak, mert igen gazdag, sokrétű anyag áll rendelkezésre, amit azonban természetesen csak genetikusok nem lehetnek képesek feldolgozni.

És a régészetben még kevesebbet tudunk a mintákról. Hiába van 10. századi adatbázis, ha még nem tudjuk, mi van előtte és utána.

Dehogynem tudjuk. Csak mintha nem szabadna tudni: nem szabadna összekötni a korábbi adatokkal, azaz a Kárpát-medencei műveltségi folytonossággal.

Építeni kell az Y-adatbázist: megnövelni például a fegyveres rész megragadásával.

Igen, de tudva lévő, hogy itt igen kis létszámú emberanyagról van szó, mégha minden lovascsapat ősei Nagy-Ázsia más-más messzi területéről erednek is. A nép zöme itteni.

Az mtDNS: közösségre, populációra vonatkozik. Itt avar- és Árpád-kori adatbázist kell létrehozni. Teljes temető-feldolgozások kellene, a környezet is figyelembe véve és időrendbe téve. A régészeti környezetet is részletesen fel kell tárnunk.

Nagyon üdvözlendő gondolatok. És alábbi kérdései jó részére mi már válaszoltunk korábban.

Kérdések: Van-e magyar kategória a biológia alapján? Mi az összehasonlítás alapja: család, nyelv, terület, politikai közösség, felekezeti közösség? Ki a magyar a honfoglalás korában? Kit kell bevonni a vizsgálatba? Mert ma nem értelmezhető a honfoglalás kori népesség egységnek. Mi a honfoglalás előzménye? El lehet-e különíteni férfiakat, nőket, rokonságot, stb? Hová vezethető a népesség karakter? A klasszikus honfoglalók kivetítése nem elég, az egész populációt meg kell nézni! Van-e kulturális jellegzetesség mögött genetikai összefüggés? Szervezi-e a genetika a kulturális területet?

Az eddigieket vita zárta volna, de csak Fodor István szól hozzá.

Ázsiai jelleg csak a hun-kortól van itt, mondotta. Nincs magyar faj. A nagyobb temetőket, a több generációsakat kell megvizsgálni. 100 sír a jellegzetes.

Az előadásból nem tudta meg jobban, hol volt a határ nyugaton. Ruttkai Erzsébet ástott ott. Orenberger múzeumigazgató a vallai temetőről írta: besenyők voltak, nem magyarok.

Magyar jellegű terület az államalapítás kora előtt – gyepű volt a nyugat.

Azaz a Kárpát-medenceieket békén hagyó hunok itteni uralkodásuk során még annyira elkülönültek, hogy kettős kultúrát találunk akkor itt. Csak Fodor nem emeli ki ezt, nem tudni, miért nem. Javaslati viszont megfogadandók.

Ettől kezdve a levezető elnök Fodor István volt és Tóth Sándor László (Szegedi Tudományegyetem) következett *A honfoglalás és nemzetközi háttere* című előadásával.

Kényszerű vagy tervezett volt-e a honfoglalás? – kérdezte. Véletlennek tekinthető, hogy éppen a 9. században kerültek ide? Etelközből kiindulva, de valamikor be kellett sodródniuk ide, mint a hódító hunok vagy a bekényszerülő avarok. Mert: 1. A magyarok csak nyugat felé térhettek ki támadás elől: északon nem jó az éghajlat, délen pedig a bizánciak voltak. 2. A Kárpát-medence politikai tagoltsága kedvező volt: keleti-frank, morva, bolgár.

A magyarok jártak erre zsákmányszerzés céljából korábban. Hadjárat tudatossága nem bizonyítható előtte. A Kárpátok védelme nem elég motiváció, klímaváltozás is volt a VIII–IX. században – aszály volt Etelközben. Volt egy nagy tél is. Nagy árvíz is volt 896-ban. És Etelköz jóval nagyobb terület a nomadizálásra. A krónikák mondják: alkalmas a föld – öszerinte: nomadizálásra.

No, akkor álljunk csak meg! Micsoda mai vélekedés-visszavetítés! Hogy lehetne véletlenről beszélni, ha tudjuk: szerződés szerint jöttek, ha egyszer behívták őket a bentiek. Ezt persze még a cáfolat szintjén sem említi az előadó, mintha óvakodna tőle. Illetve annyira köti magát az eddigelé hangoztatott lejárató hangvételezhez, hogy abba nem férhet semmi új gondolat, netán valóság, igazság. Még hogy besodródtak! Persze, az avarok is besodródtak, Szászországon és a Cseh-medencén keresztül, longobárd szövetségben. Bántó, hogy ilyesmit még elő lehet adni mostanában.

De az se semmi, ahogy három hatalmat kevesebbnek tart, mint egyet vagy kettőt. Azaz a Kárpát-medence szerinte három hatalomtól könnyebben elfoglalható volt, mint egytől vagy kettőtől. Ez se megengedhető. Amint az sem, hogy csak úgy kóvályogtak erre korábban, aztán meg bizonyíthatatlan a „hadjárat tudatosság”. De ha ők lettek a későbbi győztesek, akkor mit ér az ilyen érvelés? Semmit. Annyit, mint az etelközi nagy árvízre való hivatkozás, meg a nagy tél. Ezek után magát cáfolja: Etelköz alkalmasabb a nomadizálásra, mint a Kárpát-medence, mégis bejöttek, mégis nomádok voltak. Magyarán: nem nomadizáltak és másért jöttek, ha jöttek, illetve másként jöttek: új, jobb hatalmat szervezni.

A kései magyar krónikai hagyomány tudatos, ősi jogon történő honfoglalást mond. Regino és a korai nyugatiak kényszerűt mondanak, pl. a besenyők miatt. Bíborbanszületett Konstantin: a besenyők elüldözték őket a morvák földjére. Ez besenyő-komplexum: felnagyítottak egy támadást, pl. a fuldai évkönyvek. De hogy nem volt kényszer, azt sem lehet teljesen alátámasztani. Pl. a besenyőket nem szabad kihagyni – muszlim forrás szerint is elköltöztek. Pl. ilyen a Képes Krónika-béli sasok támadása is – sasok régi neve: bese – majd a vereség helyett istencsapást – természetit – láttak. Öszerinte kényszerű bemenekülés volt, amint az avaroké. Keleti volt a meghatározó népmozgás: Maszudi írja is az új támadást a besenyők ellen, akik kettészakadtak, és nyomták tovább a magyarokat. Az úzokat a besenyők ellen a szabírok segítették.

Egetverő tévedés, hogy összemoshatónak véli az avarok beköltözését a magyarok bejövetelel. Holott az avarok egy nagyobb lovas hadsereget jelentettek, amely ráadásul a Cseh-medencén át jött be szász uralkodói közreműködéssel, mert előtte nem tudta áttörni a gepidák védműveit a Kárpátokban. Míg a magyarok – a hagyományos honfoglaláshoz rahaszkodó felfogás szerint – hoztak magukkal félmillió földműves állattenyésztőt (akik a bentiekkel azonos nyelvet beszéltek, hiszen a Kárpátok Dnyeperig tartó keleti oldaláról jöttek). A bentiek pedig közel egymillióan várták a behívott Árpád-féle hadsereget, hogy tegyen rendet, amit meg is tett. Egyébként az avarok is azért jöttek (be), hogy azokon a bentiekben uralkodjanak és megigják a borukat – amibe aztán bele is gyengültek, mint a szkíták a görögök borába.

Öt forrás van az előadó szerint: 1. Regino. 2. Bíborbanszületett Konstantin 37. fejezet: besenyő támadás. 3. Bíborbanszületett Konstantin 38. fejezet: besenyő támadás: kürtök kettészakadtak 854, 862, stb. Feloldhatatlan ellentmondások: A besenyők elvesztik területüket, majd el-

foglalják a magyarokét, de ugyanoda mennek, ahol előbb voltak. Feloldás: Ugyanannak a témának, az egy forrásnak a két változata, amit később összeillesztettek. 4. Bizánci forrás: Simeon hadjárata ellenük, akit segítettek a türkök, és amíg a bolgárokkal voltak, addig besenyő támadás érte őket otthon. Négy különböző forrás van összerakva – mindegyik a besenyők sikeres támadásáról beszél, csak másként, különböző tévedésekkel is. Pl. a kalandozó besenyők, stb. Az úzok támadása után előbb Kazáriára támadtak a besenyők, majd a magyarokra – ezért mondták Bizáncban, hogy a magyarok nem tudják a besenyőket legyőzni. 5. Nyugati hatás: a Kárpát-medence a Frank Birodalom perifériája. Frankhon, Germánia, többi rész. Az új keleti frank király, Arnulf jó hadvezér. Támadták őket a normannok – őket 891-ben legyőzte. A morvák is ott voltak. 890-ben Arnulf átengedte Szvatopluknak a cseheket. Szvatopluk hűséget fogadott, de nem tartotta meg. 892-ben Arnulf megtámadta Moráviát, és a magyarok csatlakoztak, tűzzel pusztítottak. A magyarok portyáztak, raboltak – ez volt a díj. Keleti frank–bolgár szövetség: Arnulf újabb támadása, magyarok nélkül. 894-ben újabb magyar támadás, de morva szövetségben. Majd újabb támadás (Szvatopluk meghalt) és szövetségekötés a magyarokkal, s a keleti frankokat a magyarok pusztították, majd a magyarok a Tiszánál megvárták Árpádot – de ez nem bizonyítható. Arnulf Itáliában is harcolt 894-ben, támadása idején morva akció volt és magyar kalandozás. 894-ben bizánci követ a bolgárok ellen a frankok szövetségét kereste. Simeon támadott, de a bizánci sereg az arabokkal harcolt. Bölcs Leó a magyarokkal szövetkezett, két csatában Simeont megverték, aki békét kötött, és megtámadta besenyő szövetségben a magyarokat. 894-ben is lehetett bolgár–bizánci csata, 895 nyarán jöhetett a követ és a magyar kalandozás. Két fejedelem harcolt bizánci szövetségben. 895-ben Arnulf bevette Rómát és a pápa császárrá koronázta őt. 898-ban fordult a dolog, és két front: Berengár ellen a magyarok mennek és Arnulf a morvák ellen, és köztük is konfliktus támad. 899-ben Arnulf is meghal. A magyarok feldúlják Pannóniát, Bajorországot az Enns folyón túl. Magyar kézre kerül Pannónia. 902-ben a magyarok a morvák ellen harcolnak. Kurszán meggyilkolása a bajorok által.

Végig úgy beszél, mint aki a nyugati elnyomóknak drukkol. Még ma is nekik?

Az európaiak szívesen használták a magyarok katonai erejét – bár pogányokkal szövetkeztek, erkölcsileg helytelenül. Csak eszközt láttak a magyarokban, szüklátóköriek voltak, s a magyarok győztek a senkiföldjén és rendet raktak. Nem vették észre, hogy a kelet behatolt nyugatra, majd megvédte itt magát – de a honfoglalás ideje bizonytalan, nem látható pontosan a forrásokból, és lehet, hogy sose fogjuk megtudni.

Hát persze, a nyugati hatalom az ártatlan bárány, csak a rusnya magyarok nyilainak adódó segítsége miatt háborúzik, csak kihasználja ezt, és aztán igyekszik kihasználni őket utána is végig a történelem során, de helyesen, hiszen a magyarokkal „a kelet behatolt nyugatra, majd megvédte itt magát”. Szerencsére keveset tudunk minderről, és ezzel a bizonytalansággal le is lehet kicsinyíteni és jártni a magyarok teljesítményét. Eltakarni, hogy igazságos, felszabadító háború viseltek, ügyesen felhasználva a szövetségeket, hogy a három elnyomó hatalom igája alól felszabadítsák a Kárpát-medence lakosait, amint azt megtették előtte avarok és hunok.

Következett Veszprémy László (HM Hadtörténeti Múzeum és Intézet) A pozsonyi csata című előadásával.

Szerinte a 907-es pozsonyi csata helyét 1921 óta pontosan tudjuk: Pressburg vára, amin Pozsonyt értjük, amit amerikai történészek vitatnak. A humanista leírás is téves, a XVI. századi bajor humanista történetíró, Johannes Aventinus Turmair leírása. Aventinus szerint a csata 907. június 17-edikei, mert egyetlen forrása az ennsi oklevél a német sereg gyülekezéséről. Erre a magyarok a XVII. században reflektáltak először.

Torma Béla a 2007-es hainburgi konferencián részletes felvonultatást adott. Bruno Schell 1981-es értekezése a Lech-mezei csatáról is hasonló. Aventinust meghatározta műveltsége, hogy mit tartott hitelesnek, de mai eszközökkel rekonstruálni lehet a csatát.

Gyermek Lajos serege bajor fegyveresek három része: a Duna déli és északi partján és hajón a Dunán. Július elején is voltak halottak, ezért három napos lehetett a csata. De valószínűbb több csata sorozata, ami felőrölte őket. Naponta több összecsapás is letett. Meglepte őket a magyarok visszavonulása, sok volt a veszteségük. Lehet, hogy a hadjárat tervezésekor Nagy Károly 791-es avarok elleni csatáját vették mintának. Aventinus is olvasta a 791-es leírását, így átvehette a seregek tagolását, stb.

892-ben is több irányból támadtak magyar szövetségben a morvák ellen, hogy ne legyen hosszú a hadmenet. A szászok elleni frank csata is többlépcsős volt: gyalogosok, lovasok, udvari harcosok. Widukinék többen voltak, de a felszerelés a frankoknál jobb. Teoderik átgondolta a felderítők alapján a sánc ellen, stb, – lovasok a szászok hátába kerültek (a harapófogó). Nagy sebességgel támadtak, és nem tudták megfordítani, nem tudták megtörni az ellent – bonyolult hadmozdulatok ezek, ami minta lehetett később. Arianos kelta eredetűnek tekinti a színlelt megfutamodást, amit gyakoroltak a nyugatiak is, nem csupán nomád találmány volt, bár ezek tökéletesítették.

Az európai sztyeppéről eredő harcias lovasok nem nomádok, mert nomádok csak Ázsiában éltek.

A csatáról elmondható, hogy abban a bajorok katasztrofális vereséget szenvedtek. A magyarok nem kímélték az előkelők életét sem: megvannak a halotti névsorok. A fogolyszerzés ugyanis nem mindig lehetséges. 907-ben a bajor sereg nagyon erős volt. Főpapok voltak a hadvezérek. Kurszán 904-es megölése után leszámolás volt: sok a halott a pozsonyi csatában, és a harc is heves volt, az előkelők is az utolsó csepp vérükig harcoltak – a magyarok további erősítéstől is félhettek. Ennsburg és Pozsony 270 km-re van. A Fischa folyó torkolatánál június végén feltartóztatták őket, a július 4-edikei utolsó csatáig.

A bajor–magyar rossz viszony oka: morva területek elfoglalása és a nyugati terjeszkedés. 902-ben már lehetett egy magyar győztes csata a morvák ellen. A megelőző 906-os évben a magyarok a morvákon keresztül mennek a szászok ellen. Szilárd uralom a morvákon 907-ben. Kérdés: A mai szlovákiai területeken nincsen ellenállás, miért? Max. 80-100 km-es körzetben volt mozgósítás – esetleg morva területekről is! Meghatározó volt Közép-Európára nézve a pozsonyi csata. A gyepű kitolása nyugatra. A nyugati történetírásban is ekkortól jelenik meg a kelet-európai rész.

Akkor azért mégis elég sokat tudunk arról a csatáról! Sőt sokkal többet, mint pusztá feltételezéseket: ésszerű megfontolásokat, illetve a mai vezérkari tiszt következtetései igen életszerűek: Bányai Pál írja már idézett tanulmányának a vége felé, hogy „a magyarok 899-ben birtokba veszik a Dunától délre (Nyugat-Dunántúl) eső területeket, majd 902-ben megdöntik a morvák uralmát is. A Kárpát-medencét teljesen a birtokukba veszik a magyarok, de az osztrák és szlovák történészek adatai szerint új települések – a Duna mente kivételével – ekkor sem jönnek létre. A frankok újból birtokolni szerették volna az avaroktól elfoglalt területeket, ezért béketárgyalást színlelve előbb megölték Kurszán gyulát, majd hadjáratot indítottak. Árpád és fiai, valamint Szabolcs a nomád hagyományok szerint megszervezték a csatlakozott népeket és a legyőzött morvákat is. Nagy gondot fordítottak a felderítésre is és a nyugati vengerek, illetve a morvák révén értesülhettek a német csapat összevonásáról. Egyes bajor vezetők szimpátiájára is számíthattak, ismert, hogy korábban az avarok szövetségese volt Tasilo bajor gróf. Gyermek Lajos keleti frank király és csapatainak tevékenységét a német krónikák és évkönyvek adataiból többen, a magyarok tevékenységére azonban csak következtetni tudunk. Árpád és fiai Duna-menti csapatait Pozsony környékén vonták össze, míg Szabolcs Tisza-menti csapatai a hagyományok szerint a Zagyva-völgyében Pásztó környékén gyülekeztek. A német csapatok 907. június 7-ei indulását a mintegy 270 km-re lévő Pozsony környéki csapatok vezetése napokon belül megtudhatta, így az ugyancsak 270 km távolságban lévő Szabolcs vezette csapatok, kihasználva a tapasztalt, nagy létszámú lovasság előnyeit, időben egyesülni tudtak Árpád csapataival. Ellenséges területen 30-40 km/nap a magyar főszereg menetteljesítménye, a felderítőké 75 km/nap. A magyar csapatok

taktikájának lényege az lehetett, hogy a Dunán a bánok egy ideiglenes hajóhidat építenek, mely biztosítja a csapatok mozgását a két part között. (A nyugatról támadó morvák megkerülésére az un. keresztény vengerek déli irányba a Dunán átkelve települtek nyugatra, így a maradó lakosság többször építhetett hajóhidat az áttelepülés segítésére.) A terv a meglepetésen és az ellenség részenkénti megsemmisítésén alapult, ugyanakkor figyelembe vették azt is, hogy a hagyományos 'felperzselt föld' nomád taktika az avarok és a frankok közötti háborúban nem vezetett eredményre. A felderítés során pontosan megállapították a Duna északi és déli partján felvonuló seregek mozgását, illetve a hajóhad tevékenységét. Minden erővel megakadályozták a felépített hajóhid felderítését és a két parton haladó csapatok összeköttetését, illetve mozgásuk összehangolását. A Duna déli partján haladó csapatokat semmisítették meg először, majd az éjszaka a hajóhídon átkelve az északi parton lévő csapatokat semmisítették meg. A továbbiakban a két partról a hajóhadat támadták meg és az ellenséget üldözve Gyermek Lajos tartalék csapatait is szétverték. A győztes hadjárat eredményeképpen, visszaállították az avarok nyugati határát a Felső-Enns mentén. A magyar vezetés nagy áldozatokat szenvedett, így Árpád fiai a kiskorú Zoltán kivételével a harcban elesettek, majd hamarosan Árpád fejedelem is elhunyt. Szabolcs és Zoltán a tanácsadók javaslatára elrendelte a Kárpát-medence nyugati területeinek betelepítését és a Bécsi erdő, illetve Felső-Enns közötti gyepű kiépítését. ... A 907. évi győzelem biztosította a Kárpát-medencében a magyar törzsszövetség letelepedését és az egységes magyar nép kialakításának békés feltételeit. Ezzel megteremtve a magyarság megmaradását Európa közepén. A genetikai kutatások szerint a késő avar kori népesség és az Árpád-kori népesség hasonlósága kimutatható, míg a klasszikus honfoglalók nagy része nem hozható morfológiai kapcsolatba velük. A legközelebbi rokonainknak ezért a több mint 1100 éve nyugatra telepített és német nyelvűvé vált, magukat vengnek, családnevüket „Wengernek” a mai napig megőrző népesség tekinthető.

Ezt követően Szlovák Kornél (Pázmány Péter Katolikus Egyetem) adott elő *Árpád a középkori magyar történetírásban* címmel.

Legenda és valóság Árpádról. Györffy György a *Valóság*-béli tanulmányában kifejti, hogy Bíborbanszületett Konstantintól eltérően a magyar krónikák Álmost tették meg alapítónak. Györffy szerint Levedi vajda (Konstantin-féle) nemesi minősítése ment át az Árpádokra Anonymusnál! Erősítendő a Taksony–Géza dinasztikus vonalat, és a Kündü–Kurszán vonal háttérbe szorult (Fajsz kiejtése). Kálmánt is befeketítették a késői krónikák.

Az ősgeszta írójának célja: éles határt húzni a pogány és a keresztény kor között, ezért a pogány kort sötétté tette. Pogány őshaza és bibliai eleme: Mályusz Elemér kétszemléletű íróra következett: termékeny föld, ill. pusztaság az őshaza. Hun történet a szép, ősgeszta a csúnya.

Biblikus eredethagyomány: Teremtés könyve. Szent Jeromos: jafetiknek tekintette a szkítákat, mások kamita eredetűnek. Az ősgeszta viszont az előnytelen eredetet hangsúlyozza, amint megvetett eredet szerepel Reginónál is.

Mályusz elképzelése átment a köztudatba: mintha kamiták lennének. Gerics József cáfolta ezt, mert a kétféle leírás két szomszéd területről szól: *termékeny Őshaza, terméketlen szkítiai szomszéd*.

A bibliai eredetnek megfelelően a Képes Krónika 26. fejezetében kitalált a lista az Árpád-ház származásáról. Kézai pedig hasonlít Anonymusra és a Budai Krónikára: Tana, Ménrót fia, stb. Evilat, Enéh, Hunor, Magor. A Ménrót nevet a Budai Krónika Nimródra változtatta. Evilath: Arábiában volt, Egyiptom mellett. Nincs adat, hogy Nimród építette a bábeli tornyot. Tana nem illik be – Tanaus szkíta király vagy folyó? Némród, Ménmarót – Nimród (a nagy vadász) – a bibliai paradicsom mellé tette Evilathot. A szkíta Tanát is berakta: a Képes Krónika terjedelmesebben értekezik, részletez: Gomer, trójaiak, stb.

Magor Jafet fia, a szkíták őse. Kus leszármazottja: Nimród. A Képes Krónikából kiesett a *non* tagadószó: „azoknak *nincs* igaza ... Hunor és Magor Nimród fia volt, de Kus leszármazottak

a szkíták” stb. (Magóg Jafet fia!) Magor ment Evilatba: Hunor Magor fia lett, stb. A Képes Krónika nem tudta a saját elképzelését a bibliai történettel összehangolni. A vitatott helyre fikciót állított, bár hivatkozik történeti forrásra az elején. Historia scolastica idézet, Comestor vagy Glossa ordinaria.

Európai őshaza törekvés. Tarnai szerint már az Anjou-Magyarország idején kizárták a keletiséget!

Ezt a Habsburg-időkben ezek szerint csak tökéletesítették Kollár Ádám vezetésével.

Képes és Budai Krónika majdnem azonos, ettől Kézai tért el jobban – saját találmányokkal, mint pl. Nimród, Hunor, Magor, stb.

Volt-e a régi krónikában kamita hagyomány? Eredmény, mint Gericsnél – nincs említve Kám, de Noé–Jafet–Nimród szerepel (Ménrótnak nincs helye itt). Ménrótot akarták megmenteni Nimróddal.

XIV. századi párizsi tanulmányok hatása a magyar történet átalakításában: a régi geszta gyenge pontját átalakította, kiküszöbölte a bibliai és a krónikai ellentmondást. Nem elítélő véleménye miatt hagyott ki sok mindent, de annak oka a nagyfejedelmi hagyománnyal volt kapcsolatban.

Orseolo Péter lázadók általi megbüntetése is ok (I. András és Kálmán feketítése). – Még az Óbudai Prépostság alapítását sem hagyták meg.

*A budai prépostságot és káptalan alapításáért előbb Péter királynak, utóbb Szent Istvánnak tulajdonították.*²⁶⁵

Az ősgeszta írója nem volt elfogult a X. század ellen! Pl. Lél, Bulcsú veszte, amiért üldözik a keresztényeket: a magasságos isten bosszúja.

De azért az is benne van a krónikákban, hogy a másik két kinn lévő hadsereg aztán olyan bosszút állt, amit nem szokott megtenni, azaz üldözte és felkutatta az összes német csapatot és felkoncolta egy szálig, ami miatt a németek a következő ötven évben nem támadtak, mert nem volt hadseregük. (Nemhogy „nagy győzelmüket” kihasználva rögtön utána megjelentek volna a zsákmányért, az alárendelésért.)

A pogány magyarok üdvtörténeti beállítása Szt. István legendája írásakor is (1084 körül): szükséges a pogány előkor, de a magyarok akkor is elrendelt feladatokat végeztek.

Álmos Erdélyben megöletett – de nem rituálisan – a fejezet befejezése, kerete: az Úr úgy adta vissza a magyaroknak Pannóniát, mint Mózesnek Kánaánt. Álmos új Mózes – leendő keresztények: a magyarok is választott nép.

A XI. század második felétől korszakhatár: I. István koronázása pogány és keresztény kor között – akkortól háttérbe szorították István beárnyékolóit.

Ez majd csak újból a Habsburg-korban jön divatba, érdemei kisebbitésére szinte vérszomjasan kegyetlen és kemény diktátornak beállítva.

Mindenesetre érdemes ideállítani a Kucsera Ibolya középkori krónikáinkról szóló tanulmányai (Acta XXIII/1, pp. 60-76.) elé szánt írásomat:

„Bár ez alábbi írás itt tökéletes rendben és teljes körűen kifejtett, mégis előzetest írunk hozzá, pár gondolatot arról, ahogyan a tanulmány illeszkedik a Kárpát-medencei eredetünk és folytonosságunk elméletébe. Eszerint – emlékezzünk rá! – a magyarságnak kettős műveltsége, kettős kultúrája van: Az egyik, a régebbi és Kárpát-medencei eredetű ősi népi műveltség, amelynek hordozói itt jöttek létre, alakultak ki igen régóta, s ez hatott a többi európai műveltségre, és bizonyos korai európai szerteágazó hatáson túl (amikor a vonaldíszes kerámia népéből lettek a szlávok, germánok, görögök, etruszok) még a Kárpátokon túl is elterjedt ez az ősi magyarelőd népeesség. A másik az uralkodói vagy hatalmi műveltség, kultúra mely jóval későbbi e tájon, és

²⁶⁵ V. ö. Garádi Sándor: A budai (óbudai) káptalan alapítása.

http://epa.oszk.hu/02100/02120/00007/pdf/BPTM_TBM_07_070-091.pdf.

az uralkodó rétegé volt, s ez vette fel a keresztény jegyeket. Őhöz tartozott a keresztény középkorban a bibliai szereplőkhöz való mennél közelebbi viszony felmutatása, ill. ábrázolása. Az alsó réteg műveltsége viszont tartalmilag volt keresztény, és ezzel megvalósítva annak kettősségét is: a mellérendelő tant és az alárendelő egyházi hierarchiát polgári szinten. De akkor a kettő egybefonódott. Ugyanakkor csakis a hatalmi réteg nyúlt az Ószövetség felé, az alsóbb réteg nem. Nem volt rá szüksége, mert a vallása maga tanítás volt.

Akik, mint Kucsora Ibolya, beleásták magukat a bibliai hagyományba, amely a középkori keresztény eszmei közösséget, annak is irányítói feladatokat ellátó, azaz meghatározó réteget jellemezték, vele együtt észreveszik az eléggé zavaró késői fejleményt, ami nem a középkori keresztény felfogást, hanem az újkori nézőpontot érvényesíti, és már csak az ószövetségi önmagukban vett összefüggéseket vetíti vissza, adja a krónikáiróink szájába – meghamisítva ezzel a valószínű összefüggéseket. És e felfogás nem is tud mit kezdeni a magyar néprajzzal igazán, tehát Ipolyi Arnoldékkal, pedig az legalább annyira fontos, – tehát a népi műveltségi összetevő elemzése, – mint a hatalmi ág eredet-tudatának és hatalmat megokoló, törvényesítő magyarázatának ismerete.

A mellérendelő gondolkodású-nyelvű és műveltségű magyarság Kárpát-medencei eredete és folytonossága tehát megerősíti, hogy minden geszta, különösen az első változat, az Ősgeszta, annak idején a vezetők céljaira íródott, mert ők már a római katolikus egyházon keresztül megakartak felelni a követelményeknek, ha tetszik: a divatnak. Ezért a bibliai kapcsolódás, megerősítés. A Biblia azonban nem történeti forrás. Hogy azzá tegyünk, ahhoz külön szótárt kell alkalmazni, amint erről Barbara Thiering munkái beszámolnak. Nem könnyű, de nem is lehetetlen, s részletes Biblia-ismeret esetén érdemes ezt alkalmazni. S annál inkább, mert csak hasonló módon, azaz igen nagy megszorításokkal és átalakításokkal szabad az ősgesztát is történeti forrásnak tekinteni. S ugyanígy tettek a krónikáiróink is, akik ismerték ezt a szótárt, mivel benne voltak a hatalomban, ismerték érdekét és akkor bevett érvelési módját, eszközeit a történetírásban.

Az ősgesztát valójában tehát felkérésre írták, és ezért a meglévő neveket igyekeztek annak szellemébe beiktatni, — de ez nem jelent valóságot. Valóságot jelenthet Árpád katonáinak a származása, de nem a népé, amit Regino is úgy jellemez: 'nem nevezik meg magukat'. A székely név kelthet ugyan kánaáni és egyéb kapcsolatokat is, de ez nem azt jelenti, hogy valóban onnan van. Még számtalan etimológia is létezik, legvalószínűbb, hogy a sicle, a sarló neve, amivel ők arattak. A szkíta név szétterülésének az elemzése is egységes gondolattá sűríthető. S mindebből látható: ez az alábbi anyag hatalmas adathalmaz, amihez az átfogó szemléletet leginkább a magyar folytonosságunk kérdésköre biztosíthatja.

Kitekintéssel olyan további, életbevágóan fontos kérdéskörökre is, melyeknek a jelentőségére csak mostanában, a viszonylag szabad kutatás időszakában döbbenünk rá, megértve az elmélet terén régen ellenünk működők ki sem mondott hivatkozási alapjait.

Részleteiben szükséges tehát elemezni és meghatározni – amint a Kárpát-medencei magyar folytonosság elmélete javasolja, – a hódító katonanépet és a velük együtt beköltöző földműves állattenyésztőket, valamint a sokat emlegetett 'meghódított népet', amely utóbbi valójában a Kárpát-medence magyarul beszélő őslakosságát jelenti. Őket tehát nem hódították meg, hanem ők voltak, akik behívták a katonatörzset védelmül. Igen, igaz: azok a 'kunok' nem igazi kunok voltak, mert azok még egy évszázadig nem jelentek meg Európában, hanem azok valójában a uar-chonok (várkonyok), azaz a Kárpát-medencei őslakosok — avar fedéssel. Bár egyelőre még nem kell erőltetni más őslakosok megnevezését (pl. palócok, székelyek, esetleg jobbágyok stb), csak majd ha ez irányú további kutatások megerősítik ezt, akkor folytathatjuk erről a gondolkodást.

Ebben a körben hoz tehát az alábbi következő mű újat, nyújt új elméletet: ez vitathatatlanul beilleszkedik a magyarság valódi őstörténetébe. Ugyanakkor azok a bizonyára szintén nem kevésbé érdekes következmények, amiket ez az elmélet jelenthet, még ez utáni értelmezéseket igényelnek, és reményeink szerint majd kapnak is. Hiszen ezáltal a magyar királyi hatalom és a

magyar uralkodó réteg európai megkülönböztetett hatása és szerepköre tekintetében is sok minden a helyére tehető majd, megmagyarázható a szent királyaink hivatástudata, sőt még az ellenük megvalósított erőteljes ellenhatások, gyilkos hajlamok megnyilvánulásai is a nyugati uralkodói körök részéről. Továbbá a bibliai keresztény gyökerek illeszkedése a magyar eredet és történelmi fejlemények kérdéskörébe, sőt a kettős műveltség kérdéskörének az a vonatkozása is, hogy a mi kereszténységünk képes volt egyezésbe kerülni a népi műveltséggel.

Mindez a hatalmi kultúra jellegzetességeként kezelendő, és nem pontosan történelmi adatforrásként. Szinte kodifikált a magyar szöveg is, nemcsak a bibliai. A Biblia kódolása azt jelenti, hogy csak a beavatott szemnek nyújtja a történelmi forrás természetét. Azaz hasonlóan ahhoz, esetleg még magyar-magyar szótárt is lehetne készíteni, hogy megfejtsük, mi mit jelent a valóságban krónikáinkban. A kereszténység saját kodifikációja is érdekes persze önmagában. S különösen a kettő egyesülése, tehát a kódolt hatalmi és a keresztény információk együtt alkották a középkori történelmet, küzdelmet, és annak egyfajta eldőlését, megoldását jelentették az újkori fejlemények, amikor sikerült az információk birtokában előnyökre szert tenniük egyes embercsoportoknak, népeknek.”

Szabados György (MTA–SZTE–MOL Magyar Medievisztikai Kutatócsoport) volt a következő előadó, *Árpád fejedelem emlékezete a 16–19. században* címmel.

Elmondta: Hozott anyagból dolgoztak a történetírók. Szabálytalan időutazással lehet kideríteni a forrásokat, és hitelesíteni. Pl. a források ismertté válásának ideje eligazít. Középkori hagyatékból keveset tudunk Árpádról. Anonymus gesztája több mint 500 évig ismeretlen volt. A krónikás történetírás gerince: a fehér ló mondája – de nem cselekvő személy itt ő.

A szóbeli hagyomány persze fel sem merül. Az énekelt történelem se. Minek? Még megszólalnak a csak írott forrásokra felesküdtök!

Előidő szemlélet: a középkori Árpád-képben. Első hangsúlyváltás Kézaitól Thúróczyig: a régi múlt első személyisége Attila volt – háttérbe szorította Árpádot és Szent Istvánt is, ami Thúróczy nál tetőzött: Attila → Mátyás.

Csakhogy ez a magyar ókorról való ismeretek feltámasztását jelentette. Ezt kellene hangsúlyozni: volt magyar ókor. Amikor elő akartam ezt adni a Magyar Ókortudományi Társaság szegedi konferenciáján pár éve, kitiltottak onnan.

Ebből a hozott anyagból dolgoztak a XVI-XIX. századi történészek.

Az előadó le nem zárt viták helyzetét is ismertette most, bár nem akarta mindentudását fitogtatni a korábbi, mostohább körülmények között dolgozó kutatókkal szemben. Tévedéseik is tudományosak voltak, megdolgoztak érte.

Naná! Meg is fizették őket érte. Szóval megrendelt tévedések azok. De ezt is ki kellene már mondani minden félelem nélkül. A birodalmi szemlélet tudománya volt az, de annak a birodalomnak a központja sokkal nyugatabbra volt, vagy inkább akart lenni.

Árpád emlékezete: XVI–XVII. század során a hangsúlyhátrány tovább súlyosbodott, mert a XVI. századra Antonio Bonfini hatása kiteljesedett: a hun–avar előidőket hun–avar–magyar őstörténeté tette (ami a XVIII. századra Pray Györgynél teljesedik ki.)

No, most akkor Kézai „hun-történetét” – ahogy szeretik megbélyegezni – szintén Bonfini nyakába varrjuk? Tényleg olyan mulya volt ez a Mátyás király, hogy Bonfinius csak úgy egyszerű hízelgésből átverhette a bíróját és cserébe nem üttette le a fejét? Nem Mátyás mondta, hogy „Hungáriát a hunokról és avarokról nevezték el, noha tudjuk, hogy Pannónia és Dácia részeit foglalja magában”? Elmés mondásait se lejegyezték, hanem kitalálták helyette a „beszédírói” ügyebár, nemdebár?

Praktikus volt betömni a hunok és magyarok közti időt avarokkal, plusz Árpád háttérbe szorult, mert a hun–magyar dinasztikus szintet nem tudták összehangolni a népi hun–avar–magyar hármassággal: a külföldi kútfők nem személyekről, hanem népekről írtak (ellenszenvesen).

Ja, hát ez itt egy Illig kettő. Nem is volt itt semmi: még az idő sem volt jelen. A tér meg üres: ne is akarj ide magyar folytonosságot álmodni!

A kronológiában zűrzavar volt, és Thuróczy hatására (bár Bonfini leszólta a középkori krónikákat) és Bonfini nyomán 744-re tették Árpád bejövételét. Így Árpád korábbi lett, mint Nagy Károly. Ez 1693-ig így volt, amikor egyetemjárások hatására Ladányi János megírta, hogy avarokat győzött le Nagy Károly, nem magyarokat – s ettől kezdve számítják a X. századtól a magyarok bejövételét.

Mert a nem-létező Nagy Károlyt tanították szegénynek a „nyugati egyetemen”. De leszólni a mieinket kötelező.

Otrokócsi Fóris Ferenc új forrása 1693-ban: Regino prümi apát téved a besenyők támadásánál, mert arról görög és latin históriák hallgatnak. Ő még nem ismerhette Bíborbanszületett Konsztantin kézikönyvét, melyet 1610-ben adtak ki De administrando Imperium [DAI] címen). Otrokócsi bírálja a honfoglalás menekülési jellegét. A DAI-nak nagy szerepe lett a XVII. századi történetírásban: Árpád szerepe is növekszik.

Tényleg olyan nehéz a kettős műveltséget felfogni? Tudományos berkekben azért ez elvárható lenne. A DAI Etelköz (a honfoglalás) egyetlen kortárs írott forrása. 1610 óta kortárs?!

Jezsuita Borcsa Ferenc közzéteszi a DAI-t (1764?), Bél Mátyás szöveggondozásában megjelenik Anonymus, és ez a XI. század felé fordítja az emlékezést. Nem csupán Attila, hanem Árpád is érdekes lesz. Ekkor Szent István kritikai életrajz születik, és Attila háttérbe szorul az előidő szemléletében.

Ettől kezdve alig maradt valami is a magyar történelem forrásaiból, amit ne írtak volna át Bécsben vagy Prágában.

A DAI és Anonymus kemény forráskritikát kapott a magyar tudósoktól – személy, kor, hitelenség, tartalom vitája.

A XVIII. század második felében Árpádról: fejedelemként – 1. vagy 2. fejedelemsége. Pray György (1761-től) Árpád fejedelmi hatalmáról (és Kusánról, Kurszánról is): főhatalom az övé – helytelen Kurszánt a legfelső úrnak tenni (hadsereg főparancsnok vagy horka lehetett Kurszán). Árpád volt a kündü, és Kurszán a gyula! (Krisztó Gyula cáfolta Györffy Györgyöt ez ügyben.)

Nézzünk ennek még jobban utána és úgy tanuljuk meg!

A magyarok bevonulása: Pray szerint egyszerre több irányból jöttek.

Az első magyar nagyfejedelem: a DAI szerint Álmos volt (ez a mai álláspont is), és Anonymus (Pray, Szabó Károly, Hóman Bálint) szerint Árpád. Ez tehát vitatott. 1773-ban a jezsuita Pray még Árpád mellett, míg 1793-ban Katona István a legrégebbi magyar hagyományra utal Álmos mellett (neki van igaza). Katona nem vezeti be az Álmos-ház kifejezést. A fiak, ha az atyáiknál híresebbek, róluk nevezik el a házat, mert érdekesebb. De a Turul mondat felülírta Szent István koronázása, pl. Kézai Turul nemzetsége se jött be, és az Árpád-ház név lassan gyökeresedett meg. Pl. a sikertörténet Árpádhoz kapcsolódik, ő a szeri gyűlés levezénylője, stb.

Még jó, hogy nem a halott Álmos. Álmosnak korábbi érdemei vannak, Kijevnél.

Az előadó mostani véleménye: Álmos az első magyar nagyfejedelem, és Árpád az első Kárpát-medencei magyar nagyfejedelem.

Helyes! Nem kell ezzel görcsölni. Padányit mindenki olvasta. Akkor miért nem mond többet minderről a kedves előadó?

Latinul művelték a történettudományt: a köztudat formálást a művészet, régen a költészet művelte. Fordulat 1746 után a honfoglalási epikában: Ráday, Batsányi, Csokonai az Anonymus ihlette Árpádot énekelték. A nagy siker: a Zalán futása: 6683 hexameter. Feszty-körkép, Munkácsy-festmény, milleneumi szobor kordivat lesz: a kultikus hagyományból megértett Árpád vezérre került a hangsúly Árpád nagyfejedelem helyett.

Mindenesetre Árpádról ettől okkal többet tudunk.

Ezután Mikos Éva (MTA Néprajzi Kutatóintézete) következett „Árpád, az örök.” Árpád vezér 19. századi populáris ábrázolásának folklorisztikus elemei című előadásával.

Árpád néphagyományi, néprajzi megjelenésének szegényes a feldolgozása, felhasználása. Ezért a téma Árpád megjelenése a magyarországi populáris irodalomban.

A középkori toposzok váltak ismertté a nép körében a kalendáriumok, ponyvák keretében 1763-tól: 63 honfoglalási szöveg, folklorisztikus változatokkal; irodalom és történetírás sajátos változatai, olvadékai. Kiválogatott elemeket saját ízléssel rendezik el. Egymást és önmagukat idézik a kalendáriumi, ponyvai írók – szerzői jogok nem voltak. A népi olvasók identitását erősítették, de nem szélesítették a látásmódot.

Reformkori polgárok: a kora újkori szemléletet tették közzé.

A kalendáriumok részletesebbek, többet adnak: ismeretterjesztést folytatnak a felvilágosodás hatására; 1794-től Trattner rovatot indít: Magyar Nemzeti Pantheon, ahol Árpád 1799-ben jelenik meg. Benne a Nádasdy Mauzózeum királymetszetei 1664-ből.



95. ábra. Mausoleum Potentissimorum ac Gloriosissimorum Regni Apostolici Regum et Primorum Militantis Ungariae Ducum, written by Ferenc Nádasdy in 1664. Nádasdy III. Ferenc támogásával 1664-ben Augsburgban megjelent a Mausoleum Potentissimorum, amely a magyar fejedelmek és királyok életrajzát tartalmazza latin és német nyelven, valamint a róluk készült metszeteket. A metszetek mintaképpül szolgáltak a későbbi hasonló jellegű kiadványok és egyéb képzőművészeti alkotások számára. ²⁶⁶

²⁶⁶ https://commons.wikimedia.org/wiki/File:Arpad_I._capitaneus_hungar.jpg.

Az Árpád-ábrázolás tipikus jegyei: kezében buzogány, hátán párducbőrös kacagány, párducos Árpád az irodalomban (virág Benedek 1797-től), amit másfél évszázaddal előtte a képi ábrázolás megelőzött.

1850-től honfoglaló hősök bemutatása: Bacsánszky Alajos kalendáriumában, pl. Árpád-ábrázolások. Csoportképek is: pl. a vérszerződés ábrázolásai. A vezérek magyaros viseletben: lajbi, bőgatya, anakronizmus és időtlenség, nemesi nemzettudat.

Szövegek: Trattner új kalendárium 1797-1801 Bonfinit említi, de Heltai krónikája alapján dolgozik. Néha szó szerint követi, néha eltérve tőle önkényesen, de Heltai is eltér Bonfini fordításától.

Trattner Attila és a hunok szokásairól is ír, magyarokként említi őket: nyersbőr a viseletben, és hosszú szakáll, rövid haj, mord tekintet, pajzs, íj, kard, stb. – Heltainál is ilyen, plusz tigris is a kalendáriumban. Kevesli a szüzsét és önállóan alkot: pl. a fehér ló legenda két részre osztása, Emese–Álmos, Árpád és Szent István mint fordulópont.

A kassai kalendárium a reformkortól Anonymus kivonatolása reformeszmékkel kiigazítva: a nagybirtokos nemesség hatalmi legitimációja helyett a nemzet csinítása és polgárisítása.

1848 után óriási változás a szerkezetben, nemcsak történeti tablók, a kalendáriumok elmaradnak a képben a történettudománytól, a hivatalostól.

Ázsiából ki, Pannóniába be: narratív hálózat: 1. bibliai támaszkodás, zsidó honfoglalás mintára, Árpád: Mózes, új hon keresése: szakrális, Árpád isten akaratát hajtja végre. Pannónia az Ígéret földje. 2. Mondák előadása támasztja alá a mondanivalót, ezzel legitimálnak, mintha egységes mitológia lenne, pl. Csaba királyfi, hun-történet – mitikus narratíva. 3. Történelmi narratíva: történeti hódítók, tolerancia, szabadságot hoznak a hódítók, szelíd hódítás, megfontolt uralkodók, cseles csaták, tervezett honfoglalás. Mitikus és történeti keveredik, ellentmond, nehezen harmonizál, nincsenek rá eszközei.

Elemek: irodalmi toposz minden rögzített szöveg, és a koraújkori mellett későbbiek is: honfoglaló Árpád párducos – középkori krónikákból, felvilágosodási irodalomból átvéve. XVIII. század végén: Árpád pajzsra emelése: 1772, Hell Miksa (Cornides Dávid Anonymus-értekezése 1802-ben jelent meg) – de harcias germánok szokása volt a pajzsra emelés, ám Bíborban született Konstantin is írja a magyarokról. Köznemesi hatalom helyett a közhatalom jelképe lett a pajzsra emelés. Ez az elitben népszerű jelenet nem folklorizálódott.

Történeti mondahagyomány hasonlít egymásra is, és a szájhagyomány ezzel egyezik, jól szerkesztett, de a ponyvai, kalendáriumi nem ilyen!

Isteni sugallat és emberi erények, zseniális haza-találás – néhány szövegben mindez a vezérekkel együttes eredmény, családi: Árpád atyánk még csak ritkán jelenik meg a korai hagyományban. Heltai nyomán a díszes udvar, szép ruhák, stb. Attila-allúziók is a szövegekben. Statikus a szöveg, csak lassan változik.

Ehhez nem sokat lehet hozzáfűzni, mert nem a történettudomány, hanem a mindenféle forrásból töltekező történeti kép változását mutatja inkább. Kicsit kilóg innét a téma, bár önmagában érdekes lehet.

A következő előadó Zsoldos Attila (MTA Történettudományi Intézete) volt, előadásának címe: *Árpád és kora*.

Nem akar összegezni. Ő maga Árpád-kor kutató és nem Árpádé. Árpádot nem tekinti az Árpád-kor részének. 997-től van Árpád-kor szerinte, de nem szükségtelen az azelőttiek ismerete. Másként közelítenek Árpádhoz és Szent Istvánhoz: utóbbi az államalapító. Árpád-életrajz mutatóban sem akad, róla a honfoglalást leíró munkákban szólnak. Árpád személyéről még nem tudunk eleget egy életrajzhoz, Istvánról igen, bár Istvánról sincs több információ, mint Árpádról, de Istváné szilárd, Árpádé vitatott.

Tehát ha valami nincsen, akkor nem is lehetséges? Az 1920-as évek bécsi neopozitivistái szerint értelmetlenség beszélni arról, hogy a Hold túlsó oldalán, amely a földről nem látszik,

vannak-e hegyek, hiszen ezt sosem ellenőrizhetjük. – Azóta már lefényképeztük a Hold túlsó oldalát. Bizonyára Árpád-életrajz is készülhet, ha valamilyen oknál fogva eddig nem készült. Magyar történésznek jobban kellene ismernie a magyar lélek jellegzetességét, hogy nem isteníti, dicsóíti úgy az embereket, még a nagy vezéreket sem, mint a nyugatiak, akik még a kicsinységüket is felnagyítják, mindenáron nagyságukat hazudják, sőt még a felsőbbrendűségük fitogtatásától sem riadnak vissza. Akár istenkáromlást elkövetve.

Mindkettő apja ismert, és míg Géza nagyfejedelem, Álmos tisztsége vitatott (kende vagy gyula volt, stb). István az első keresztény király – Árpád előbb gyula, majd később, vagy végig kende, és hogy mióta, azt sem tudjuk pontosan. Más az évszám, ha gyula volt, más, ha kende. István felesége ismert – Árpád felesége ismeretlen. A gyerekek ismertek: Imre testvérei kisgyerekkorban mind meghaltak – Biborbanszületett Konstantin négy Árpád-fiút említ (máshol ötöt is), bár a fiúkról keveset tudunk (igaz, Imréről se sokat). 1038 a pontos István-halál ideje – a 907-es Anonymus-adatot Árpád halálára vitatják.

Láttuk, Veszprém azt ismételtette, hogy keveset tudunk a „pozsonyi csatáról”, de azért elég osk mindent és határozottan adott elő. Zsoldos szerint se tudunk semmit Álmosról, Árpádról, de nem veszi figyelembe Szabados iménti állítását, aki egyértelművé tette, hogy Álmos a magyarok első nagyfejedelme!

Szinte lehetetlen Árpád-életrajzot adni. Ez csak hipotetikus lehet, nem teljes.

Vesd össze az Illig-kör leleplezésével a nagy Károly-életrajt hamisításairól, sőt őszereintük: Nagy Károly-hamisításról. Félreértés ne essék: Illig és csapata miellenünk találta ki a 300 év kiesését, de az oklevél-hamisításokban, a „Nagy Károly” kép ellentmondásosságában, hamisságában igaza lehet.

Vannak életrajzi vázlatok: Árpád Álmos fia – ebben megegyeznek. De aztán ilyesmiket mondanak: „894-ben apja is gyula volt.” „Kurszán halála után lett kende, azaz nagyfejedelem.” „940 körül született a Duna mellett, 890-től kende, 899-ig élt.” És ami ebben a szomorú, hogy mindkét változat ugyanazt a forrást használja gondosan. A színes korrajz az üres foltokat hivatott pótolni. De a színes rajz nem hiteles. Pl. hogyan kapcsolódtak a kabarok, s hová lettek 950 után? Miért nem tudjuk a kabarok régészeti anyagát elkülöníteni a magyarokétól?

Anonymus szépen leírja, hogyan csatlakoztak a visszatéréshez, igaz, ő kunoknak mondja őket. Nem egyszerű ez, ha egyszer a be vagy átköltöző földművesek ugyanolyan nyelvű és műveltségű nép volt, mint azok, akik mellé mentek Árpád-hadseregének az oltalma alatt. Előbb lehet sikeresen megkülönböztetni a katonákat a földművelőktől – Bár Anonymusnál csak a vezérek házanépéről van szó, akik biztonságos helyen, a Csepel-szigeten várták a hadműveletek végét.

Esetleg a konstantini szóról, a nagyfejedelemről a kendét jelenti, vagy a kende és a gyula egyesítését. A gyula tisztség Etelköz óta változott, ott még ügyvezető szakrális hadvezér, de Konstantinnál a gyula mint bíró említették. De más bíró is van Konstantinnál: horka, ami nincs Etelközben. Gyula nagyobb, horka kisebb – de kik fölött bíraskodtak?

Ugyan-ugyan! Tessék végre a magyar hagyományt is használni.

A DAI az egyetlen forrás, de nem mindent világít meg, s nem lehet más forrásból ellenőrizni. Konstantin szerint Álmos nem volt fejedelem, de a magyar hagyományban igen. Szabadabb DAI értelmezés: első fejük az Árpád-nemzetségből, és horka és gyula is van, és a törzsek élén törzsfőnök. Ez 11 fejedelmi fő – de fejedelem, gyula és horka törzsfő is lenne: a DAI nem támogatja.

Jó lenne, ha az előadó az eredményeit adná elő, nem azt, hogy mit nem tud.

A törzsek létének tagadása – eltérés a DAI-tól, ahol meg is nevezik e neveket, s ilyenből 300 helységnév van a Kárpát-medencében. A krónikai hagyomány nem tartotta fenn a törzseket, nevek alapján történő rekonstrukció nem lehetséges a letelepedésre: régibb hagyomány a törzsnév. Vulgármárxizmus a DAI törzseit elfogadni! Esetleg azt jelként hordták a ruhán, s a krónikák nem azért nem említik, mert a törzsek régiek, – nem a DAI-ból nevezték a törzseket, hanem a hagyomány ismerte e neveket.

Na végre a törzsek létét megkérdőjelezi valaki! Már pedig tudjuk, hogy itt a türk hagyományok játszanak szerepet a hadveztében, amiket még sokáig tartottak. Csakhogy a kettős kultúra kimondhatatlan, mert még a kettős honfoglalást idézi fel... És ha már törzsneveket említ mint földrajzi neveket, a többiről, a korábbiakról is szólnia kellene.

A krónikák nem ismerik a kende–gyulát sem. Személynévként: Kende, Gyula, Horka. Hétmagyar, hét kapitány neve szerepel – hét törzsé, pl. Kürt-Gyarmat. A törzsek szállásterületeit nem kell rekonstruálni nem egy időben keletkeztek e helységek, pl. Veszprém megyében két Kér nevű falu. Törzsi területek ismerete segítene a X. századi politikai viszonyok megragadásában. – Ezt csak Pannónia bevétele után lehetne rekonstruálni. A gyula pl. Erdélyben lakott, bár bement Pannóniába is. Kézai utalása: a harcokban a gyula is részt vett.

Most légy okos Domokos! De hát ezekről már olyan sokat tudunk! Nem szabad elmondani? Miért? Ki tiltja, hogy a törzs-kérdést helyre tegyünk, amint mi helyre is tettük, hogy ekkor már nincs ilyesmi itt.²⁶⁷ Az emlékezet azonban hosszú. És több helyről jöttek a katonák. „Vállalkoztak.” A helynevek ismétlődése meg a feladat teljesítésre rendelést jelentette, mert akkor minden ember tudhatta, hova kerül két adója, a kilenced (ÁFA) és a tized (szja): ahová került, úgy hívták a faluját eleinte, stb. Aztán a XIX. század végén egységesítették a helyneveket, hogy ne legyen két azonos nevű helység a Magyar Királyságban: pl. Óriszentpéter, Sajószentpéter, Kemenesszentpéter, Úzdiszentpéter, Szentpéterfalva, Szentpéteralap, Botaljaszentpéter, Szentpéteregyháza, Szentpeterszege, Szántószentpéter, Szeptéperke, Szentpéterúr, stb.

Erdély nem volt alkalmas hely nomadizálásra, csak a földművelésre áttérve mentek oda, azaz a gyula is az Alföldön élt előbb.

Micsoda meglepő tájékozatlanság – már-már csökönyösség – azt hinni, hogy minden magyar legeltető pásztor volt, amikor köztudott, hogy házaik voltak még a kukutyiniaknak is, és hogy többségében földművelők voltak. Ráadásul nomádok csak Ázsiában fordultak elő, stb. De hát ezt már szinte az unalomig ismételtetjük. Viszont érdekes, hogy vannak, akik nem unják meg a teljesen tudománytalan megállapítást ismételtetni: a magyarok nomádok voltak. És itt ráadásul a nép egészére gondolnak. Még mindig deresen fekszik a magyarság, akit csak ütlelni szabad?

Életmód-váltás lehetett csak az Alföldön, de akkor miért mentek volna Erdélybe? Reálisabb alap a székelyek története párhuzamai, a XIII–XIV. században lótarítás, állattartás náluk (kőnyúlóvas harcmodor, mint a honfoglalóké). És ha a XII–XIII. században Erdély jó volt a székelyeknek, akkor jó volt korábban is.

Zavaros, amit előad. Pedig egyszerű: Őket mint szövetségeseket rakták a szélekre, végekre, a fő haderő segítőjeként. De az is lehet, hogy onnan – az őshazából – jött az egész megerősítés.

És a beköltözés nem légtüres térbe történt, így csak akkor jöhettek, ha ott rés volt, ahová mentek. Pl. Csaba magyarjai helyére csak, de az összes nem mozdult meg.

Bátonyi Pál fentebbi tanulmányában elmondja, hogy a székelyek fel voltak fogadva az aranybányák őreinek a bolgárok által, tehát amikor átálltak a magyarok mellé, igencsak megkönnyítették Árpád vezér dolgát. Amint a bánságok wengerei is (a fehér horvát későbbi lengyelektől nevezve), midőn a Győr–Balaton vonaltól a Partiumig már felszabadították az országot Bátorán vezetésével. Stb.

Életmód a honfoglaláskor: alapvető jellegzetesség, hogy a honfoglaló magyar köznépi temetők és az időrend miként viszonylik.

Folytonos, kérem, folytonos.

Ezután ismét vita következett, de már az egész napot lezáró.

Fodor István: Éghajlati hatás nem volt a honfoglalásra. 400 mm/év még jó az állattartásra, de a 200-nál már az állatállomány nem a felére csökken, hanem a tizedére. A szárazság miatt még nem jönnek el a nomádok (200 alatt, de még 150-nél sem). A nomádok számára a haza nagy

²⁶⁷ Lásd Csámpí Ottó, Cser Ferenc és Darai Lajos: [A magyar műveltségi és társadalmi egyedülállósága.](#)

kötöttséget jelentett (őseik sírjaival), csak végszükségben hagyták el. Pauler Gyula zseniális hozzászólása: napfogyatkozáshoz kötötte.

Tisztázzuk tehát, hogy a 'nomád' az elsősorban az arab, a félsivatagos terület berberje, mert az 'ázsiai' sem minden területen az (még ha Arábia már Ázsia is). A mongol, a sztyeppe lakója nem nomád, holott zömmel ázsiai. A kóborló 'nomád' ott van, ahol alig van zöld, fű. A 400-200 mm-es esőhöz: 200 mm körül van a sztyeppe – általában – mert annál kevesebb esőnél gabona nem termelhető csak öntözéssel. 200 mm-es évi csapadék felett nem szükséges öntözés a gabona-termesztéshez. A fű azonban még 200 mm-es évi csapadék alatt is. Határozott különbséget kell tenni a sztyeppei (legelőváltó) nagyállattenyésztők és a nomádok között – jóllehet, a nomád szó jelentése pusztán: pásztor. De a hozzá tapadó értelem miatt kell ezt megtenni.

895 volt a honfoglalás ideje, ma is így tudjuk (de nem ősszel, hanem tavasszal volt). Magyar hagyomány a Vereckei-szoroson bejövétel: de egyébként mindenki a Dunánál jött be. Oka volt Vereckének: a bolgárok. Hiába győzték le őket, a reváns veszélye megvolt. Több százezer ember jött igen lassan. Hosszú, elnyúló trén, nem mehetett ellenséges területen. A Dnyeszter völgyében jöttek. Több lelet is van ott, ahol sokat jártak előtte.

A Volga és a Don között akkor is elfértek volna, de tervezett volt a bejövétel. Az al-dunai települések (Nyugat-Etelköz) falvain 860 körül nincs pusztítás nyoma, de 20-30 év múlva – a besenyő támadáskor? – minden falu elpusztul.

Színlelt megfutamodás: közel kellett menni, hogy a nyilazást ne tudják kivédeni, de a dárdadobást el kellett kerülni – azaz visszafordulni, több hullámban, stb.

Takács Miklós (MTA Régészeti Intézet): Nem a sírok döntik el a vitát, hanem a települések feltárása. Száz öthektáros települést tártak fel az autópályáknál. Ezek egységes kultúrát mutatnak. Elképesztően gazdag leletanyag. Nagy a folyamatosság, nincs bennük törés. Szláv egyáltalán nincsen köztük, viszont minden magyar, és 3-4 ezer évvel régebbi minden, mint eddig tudtuk.

Ma már magleletek százai miatt nincs probléma a magyarázatban: szociális sztratifikáció. Azaz az elit más sztenderekben élt, mint a köznép: halálukban nomádabbaknak akartak mutatni, mint életükben.

Magyarán a régészeink, történészeink által elképzelték sem nagyon illenek 'nomádjainkra'.

Zsoldos Attila: A köznépet a nomád nem taszíthatta szolgasorba (Kristó szerint) – ezek voltak a Szent István-i kor stabil társadalmának emberei.

Hampel A és Hampel B: ez levihető-e a X. század elejére? Magyar köznép – és nem szláv. Ugyan miért jelennének meg 950 körül szlávok itt?

A meccs nincs lejátszva: a régészeknek igaza van. Szilárd régészeti keltezés kell: Hampel B a X. század elején kezdődött.

Takács Miklós: A Hampel B 950-es német régésztől való keltezését senki nem fogadja el itthon (de kint 975 körül rögzült). Erről Kovács László meggondolásai érvényesek ma is. A keltezés a régészek végzik – bár nehéz.

Langó Péter: Közép-Bizánc ismerete – a kostantini hagyományt másféleképp is lehet meghatározni, Bölcs Leó alapján is: az ő magyar említései irodalmi toposzok, felépítettek, de eddig úgy vélték: semmi valós jelentése.

Van-e kapcsolat bizánci és frank hadi gondolkodásban? Rómán keresztül: frank hatás Bizáncra a képekben. Keszi Tamás tanulmánya: a X. századi szakralitással szemben érvel – modern toposz a szakralitás akkor.

Tóth Sándor László: Moravcsik DAI-értelmezése óta alig történt valami. Tény, hogy Bölcse Leó a *Taktikában* átvett közhelyeket a VI. századból.

A régészek tudat alatt így gondolkodnak: nem szép dolog nomádnak lenni, mennyivel jobb földművesnek. Nem tudjuk a létszámot. Ha a Hampel B is magyar, magyar köznép, – de akkor üres területre érkeztek a magyarok, – marad-e valami szláv? A kronológia fontos kérdés – Bulcsú–Tormás követjárása, vagy korábbi-e a DAI hírforrása? – Mint a genetikában se lehet ennyi adatból következtetni.

Nem! Nem és nem! A sclau latin szó a meghódítottakat jelentette, akik az uralkodó réteg szolgálatát vállalták a védelemért cserébe. A szláv szó pedig dicsőséget, dicsőségest jelent a késői szlávban, és csak igen későn a különböző szláv népeket. A kettő ég és föld. Eleinte, amikor 622-től avar hadkötelékbe hozták le északról keleti és nyugati szláv népeket, azok mindig a saját nevükön szerepeltek (szlovén, szerb vagy szorb, horvát, stb), és majd Hérakleiosz császár ajánlja fel nekik, hogy ha keresztény hitre térnek, maradhatnak délen, amikortól aztán elkezdtek délen is a mai Bulgária felől nyugatra húzódní. Ideje lenne ezt már nemcsak az egyetemen, de a közoktatásban is tanítani. De mit szólunk, hogy a környező szlávok hamisítják a dolgot, ha a vezető történészek sincsenek tisztában alapvető dolgokkal?!

Veszprémy László: Késő antikot hasznosítottak (Bizáncban), de a frank hatást nem ismeri.

Zsoldos Attila: A X. századi szakralitás tényét alátámasztja pl. Szent István koronázásának időpontja, – a család későbbi története, keresztény korba áterjedő szakrális tisztelet, de csak egy királyunkat ölték meg – nem úgy, mint Bizáncban, a cseheknél, lengyeleknél.

Hááát: erről Grandpierre K. Endre Királygyilkosságok c. könyve egészen mást mond.

Fodor István: 100 év kevés az átalakulásra, a megtelepedés már 150 éve folyt Európában, amikor ide a magyarság bejött. Kristónak fogalma sem volt a nomadizmusról. Ez állapot volt, nem szégyen. A legnagyobb népek voltak a nomádok.

Téves ez tehát, és mindenesetre sajátos egyoldalú szemlélet, az uralkodó réteg dicsőítése minden áron, de majd rájövünk, hogy nem is a magyar uralkodó rétegre gondol igazából.

Parzinger sírjai Tuvában: aranyak. Zseniális találmány vad vidéken az állattenyésztés, de csak a Kr. e. VIII. századig. Aztán felváltotta az eke, feltörték a csernozjomot, és a szántás-vetés kiszorítja a nomádokat. Nálunk nem lehetett nomadizálni az alföldi mocsárvilág miatt.

Nem igaz, hogy nem tudja, hogy akkor már 7-8 ezer éve művelték a földet és természetették a gabonát — még az állatok számára is télen, bár a disznót makkoltatták is.

Itt mindenki megtelepült, szarmaták, magyarok. Településeik többsége X. századi – egymásra építették a házakat. X. századi temetők összekötve a tatárjárásig. Szegény temetők a honfoglalás után: nem lehetett keltezni őket, mert nincs bennük lelet. László Gyula is az előkelő sírok alapján rekonstruált. Köznép volt a honfoglalás pillanatában is.

Bár László Gyula volt a 'szegények régésze'.

De ezt már nem hagyhatta szó nélkül jó

Takács Miklós: *Századok* 1958. Váczi Péter: A félnomád fogalma – német etnográfia Észak-Afrika állapotaira. Magyarok nem lehetnek olyan nomádok, mint a berberék.

Toroczkai Gábor: Ő egy Kristó-tanítvány történész tanár. Szerinte le kellene írni a Kristó-ellenes álláspontot, hogy lehessen azt tanítani.

Elképzelhetetlen a szláv többség, mert beolvadtunk volna, mint a bolgárok. De igen sok a szláv jövevényező és egyházi szó, s az oklevelekben az említés, ezt meg kell magarázni.

Nem sok a szláv jövevénytő: már tudjuk, hogy fordítva történt az átadás-átvétel, sőt a szláv nyelvek alapja a magyar: a mi északkeletre ment olyan szalagdíszeseinkről van szó, akiket a harcias hatalom bedarált, míg minket itt Kárpát-medencében megőrzött a földműves erők.

Langó Péter: Pontosan kell tudni, mire tud válaszolni a régészeti anyag és mire nem.
És arra egyéb forrásból válaszolhatunk tehát.

Cser Ferenc 2020. 09. 22. 11:55

Meg kellett szólalnom.

Oláh Zolinak halovány minisztersegédi fogalma sincs a nyelvekről. Nem tudom, egyáltalán a magyaron kívül ismer-e más nyelvet?

Állítólag a *Gyökereket* olvasta. Nos, látszik, hogy nem. Legalábbis a nyelvi részt biztosan nem. Meggyőződésem, hogy Gray ábráját ő egészítette ki a hettita/etruszk/magyar vonallal.

Kíváncsi vagyok, hogy hosszú eszmefejtésedre lesz-e egyáltalán reakció. Az enyém itt van: egyetértek veled. Nem csak azért, mert a gondolataim is ott olvashatók, hanem mert a többiben is.

Timaru-Kast Sándor 2020. 09. 22. 14:35 **Magyarból kelta: igen – keltából magyar: nem**

Kedves Elnök Úr és Együttgondolkodók!

Igaz, hogy gondolataimat a magyar nép eredetéről és kialakulásáról most Írtam le, és jelent meg az Aktában,²⁶⁸ de örömmel leírhatom még egyszer rövidített változatban.

A vitát az időrenddel kapcsolatosan követem továbbá figyelmesen. Ha szükségét érzem, majd bele is szólok.

A neandervölgyiekről még csak annyit, hogy a mai ember génállományának 2-3%-át teszik ki a fenti népesség génjei, ami bizonyítja, hogy a mai ember őse keveredett neandervölgyivel, de csak így keveredtek a gének. Nincs bizonyíték, jel arra nézve, hogy a már keveredésből születettek, képesek voltak a szaporodásra, mert akkor a neandervölgyi génanyag nagyobb mértékben kéne jelen legyen a mai ember génállományában.

A magyar őstörténet szempontjából igen jelentőségteljesnek tartom a kelta–magyar nyelvi és népi rokonság felfedezését, de nem azért, mert ennek feltárására szenteltem életem jó részét,²⁶⁹ hanem a mutatkozó eredmények, valóságos, egyező tartalmi és formai jegyek miatt. Mondhatom, tudományos szempontból én magam a legkézenfekvőbb utat jártam be, azaz az általam tapasztalt furcsaságokból – nyugat-európai magyarosnak tetsző jelenségekből – indulva utánanéztem a dolgoknak: keltautód nyelvek szótárait beszerezve vizsgáltam e nyelvek és a magyar közötti kapcsolatokról, valamint a „terepre” többször visszatérve gyűjtöttem további adatokat. Az ókori leágazások miatt pedig másfelé is tettem kitekintést, jelesül a sumér és az etruszk kapcsolatok felé. Mindezt tehát a kelta felől haladva a magyar felé. Ugyanakkor az vált világossá számomra, hogy az eredeti úton fordítva történtek a fejlemények, azaz a Kárpát-medence volt a kiindulópont. Most pedig a tudomány következő fokozata, a következtető összegzési munka elvégzésére vállalkozom, hogy ennek logikus és gyümölcsöző menete szerint megpróbáljam újra járni az említett eredeti utat, tehát a keltává vált magyar hatás mint ősiség természetét, alakját. Tisztában vagyok veled, hogy mindez nemcsak a magyar ősmúltra, hanem egyúttal az emberiségére is vonatkozik.

²⁶⁸ Timár Sándor: [A magyar nép eredete és őshazája](#). – A szerk.

²⁶⁹ Lásd Timaru-Kast Sándor: [A magyar nép és a kelták: eredetünk és környezetünk](#).

Az A betűvel kezdődik ábécénk (talán tényleg így is kezdtük annakidején). Az A-hang kiejtése a legegyszerűbb, csak a szánkat kell kinyitni, majd egyszerűen kilélegezni. Ehhez kapcsolódtak mássalhangzók, vidékről-vidékre eltérően zöngés és zöngétlenek, feltehetően úgy, hogy a „zajos vagy hangos” tájakon (tengerparton, szeles pusztán, hegyekben) kemény hangok kerültek túlsúlyba, egyéb, „békésebb” területeken (nagy folyók mentén, mocsarak partján, berkek szélén, erdei tisztásokon, városokban) lágy hangok érvényesültek.

Minden egyes ember (nép) úgy kezdte, hogy nevet adott mindennek, ami őt körülvette. Ezek az első vagy kezdetleges földrajzi nevek mind egyszótagúak voltak, majd ezek összekapcsolásával több szótagú szavak alakultak ki és így újabb és újabb elnevezések.

Egyszerű, egyszótagú szavakkal kezdődött minden. Legősibb szavaink is ezt bizonyítják, mint a MA, TA, RA (úr), SU (ős), KA (kő), IL (élet), AN (hon) stb.

Ezen egyszerű szavak „kombinációja” indította el az emberivé válás nagy forradalmát, a beszéd kialakulását – így lett többek között TA+ÚR TARA és TÁR női, illetve TAÚR férfi változatában. Az ÚR (> ARA) szavunk nemtelen. TARA ma is gyakori név a Brit-szigeteken. TÁR a női istenséget jelölte: IS-TÁR, TER-RA (a Földanya); TA-ÚR volt a „vezér”, ő volt a nép MÉNe, BIKÁja. ÚR+TA lett ERDŐ (majd ÚR+ERDŐ=AR-ARÁT vagy ERDŐ+(H)ELY =ER-DÉLY és így tovább).

A szavak fejlődéséről, vagyis a szavak számtalan kombinációlehetőségéből származó, lényegében végtelen változatok láncáról teljes képet festeni lehetetlen, csak pár példával szeretném illusztrálni, hogy mégis megéri a szavakat (ezek „szálló relikviái” – verba volant – régmúlt időknek?) egy kicsit bonckés alá venni.

Kezdjük el, tehát, játszani (ős)szavainkkal. MA(M)/MAMA/AN/ANU/NIN/NANA (MAMA, ANYA), és ennek végtelen változatai, amellyel mi mindig a NU (= NÖ) rokont nevezük meg: MAMI, NAGY-MAMA, NÉNI, NAGY-NÉNI vagyis AN-GY(Ó). Az ANGYO-val kapcsolatosan érdemes egy kitérőt tenni: az angol is így hívja nagynénjét, vagyis ír AUNT (ánt), de még a német is a (ősmagyarból vehette (A)ZANGYÓ=TANTE, (TOZ/T=D<Gy) szavát. Fordított irányú átvételről szó sem lehet, mert ekkor ez magyarul „tántyó” lenne. Valamikor az „őskorban” magyarul is – feltehetően – „AN-D(O)” lehetett, az ángyó, vagyis a „nagynéni” a „kisanya” volt (szumír kicsinyítő képzővel), amolyan „pótmama”. Nem is beszélünk mi, magyarok, olyan csudabogár, rokontalan nyelvet!

„MAMI” és AN(U)” volt az „ŐS-ANYÁ”-nk is; ezért vált szükségessé a természetes anyánkat külön „ÉDES-ANYÁ”-nak nevezni, egyedül a magyar nyelvben ma is. Jézus nagyanyja (Mária édesanyja), tehát az „Ősanya” neve: ANNA (=ANYA) volt.

A szumírek „AN”-ja és a kelták „ANU”-ja ugyancsak az Ős-Anya (a „Föld-Anya”) neve. *Proinsias MacCana* a 'Kelta mitológia' című könyvének 86-ik oldalán a következőket írja: „Az ír irodalomban DANU-t gyakran összekeverik ANU-val, akit Cormac 'Glosszáriuma' az ír istenek anyjaként említ ('mater deorum Hibernensium'). Egy Kerryben található hegy neve még nyilvánvalóbban mutatja Anu azonosságát a földdel – Dá Chích Anann, azaz Anu Csecsei”, azaz az (Ős-)Anya Csecse. „Danu”, DÁ-NU (= kelta „JÓ ANYA”) a termékenység és bőség istennője. Ugyanebben a könyvben olvasható, hogy a kora-ír mesékben a túlvilág neve: ANNWN, azaz az „Asszonyok Országá” volt (ugyanott 80. és 86. oldal); vagyis helyes fordításban: ANN-WN (annún) = ANYA-HON.

Az Ős-Anya országa – tehát ahol mint „ember” megszülettünk, ahonnan elszármaztunk, ahonnan elkezdtek benépesíteni az egyre „bővülő” és még békességben élő világot – neve: MA (értelme: föld, ország, hon) = „Anya-Ország” összetett szavakban -AM/-EM (pl. a kelta „EM-HAIN” < „MA-HON”); szumír MA (hon, föld, ország), egyiptomi MAT (föld), ó-szíriai MOT (föld), manysi /vogul és hanti /osztják nyelven MA (hely, föld, vidék), észtül MAA (hon, ország, haza), finnül MAA (föld, lakóhely).

DAD/DADA/A(D)DA/ABA (ATYA, APA) szumírban ADDA, mint ÁDDÁMU (= ATYÁ-M) a bibliai „ŐS-ATYÁ”-nk. Innen származott a magyar ATYA (tata, nagytata, dédi), az ír

ATHAÍR (á(t)har) és DAGH-DA (Jóisten „JÓ-ATYA”), a welsh DAD (dád), ill. az angol DAD (ded).

Ahogy az ANYA (ANU) szavunk az „Istenséggel” fonódott össze, ugyanúgy az ATYA mindinkább az ŐS-ATYÁ-t nevezte meg (ATYAÚRISTEN, MIATYÁNK). Helyét átengedte „APU”-nak, amely Őt a mindennapi szóhasználatból kiszorította. A szumir „APSZU” (APA-ŐS?) azonos a magyar „APÁ”-val.

APA szavunkat más ural-altáji népek is használják (koreai, japán). Törökül ellenben „BABA”. A törökök valószínűleg az asszír ABU ból vehették. Igaz a nyelvészek azt állítják, hogy az ABU „sémita eredetű”, habár ez egyáltalán nem valószínű. Az „ó-héber” Jehova (JEHOVA) is „JÓ-/ÉG-ABA”. Az „ÉG” szó is szumir eredetű (lásd IGI-GIG a „nagy istenek”)! Az egyiptomiak két szóval jelölték papjaikat: ABU-/AB-/ABAS-nak és PAPA-nak (innen származ(hat)ik ABBÉ, PÁPA, PAP szavunk).

CERNE-ABBAS egy falu Angliában. Itt található a híres Fehér-Óriás „The White Giant” vagy másik nevén HELITH (= „ELŐD”). A domboldalra „festett” férfialak egy Herkules-féle ábrázolás, egyik kezében (bunkós)bottal. „Cernunos” (kernunos) – „Koronás” – neve egy töredékes ESUS-(„AZ ŐS”-t ábrázoló)-dombormű közelében, az ún. párizsi reliefen maradt fenn. A dombormű megmaradt része egy agancsos istent ábrázol, akinek az agancsán két oldalt egy-egy „TORQUES” („nyakperc” szokásos magyar fordításban – de ugyan miért ne lehetne „TARKÓperc”?) függ. Ismeretes, hogy a „torques” (franciául kiejtve: tork) a kelták jellemző viseleti tárgya volt. Hasonló kép látható a dániai (kelta) ún. Gundestrup-üst külső falán: „Istenség, aki mindkét kezében egy-egy szarvasbikát tart.” (*P. MacCana* 'Kelta mitológia': Cernunos, 39. oldal.)

TARANIS volt a kelták mennydörgés-istene (a „DURRANOS” – egyébként írül TORRAN [torrán] azt jelenti magyarul, hogy „zaj”, vagyis amolyan „durranás”) és róla azt mesélték, hogy a bunkósbotjával idézte elő a mennydörgést. Egy másik kelléke a kerék volt – a kelta CAR (=TAR-AN-IS „az égi kerekes”). Hasonlóan, a magyar népmesékben is, az Isten (néhánykor Szent Péter) a „Göncölszekeren” utazik, amikor dörög!

Az Ős-törzsről való leszakadás, a szétválás kisebb csoportokra (családokra), eredményezte a tovaköltözést, az új telepek (még nem kolóniák) létrehozását, a terjeszkedést. Így alakultak kisebb tájegységek – feltehetően már az „ATYÁK” vezetése alatt, de még szoros kötelékben az Ős-Anyával. Ezek feltehetően rokon (testvér) települések voltak, – nevük: TA (ház, haza, vidék – táj), mint HETI-TA ország, ÉGI-TA (Egyiptom), ELA-DA (Hellas), KEL-TA (Caldea); összetett szavakban -AT (pl. ZIGGURAT=aZ-ÉGÜR(H)ÁZa).

(H)ÁT – vagyis (T>Z) „HÁZ”, közös „finnugor” szó – egyébként szumirul is ÁSZ: innen (talán, kelta közvetítéssel) származhatott az angol (H)OUSE, a német (H)AUS, a latin és új-latin nyelvekben (C)ASA. Angolul HUT és németül HÜTTE házikót jelent.

Welshben TY (ta) – zárójelben a kiejtése – házat jelent, többeszámban TAI (táj); tehát, több „ház” az „táj”, azaz TANYA (=TA+HON) – mint az angol TO-WN (ta-un).

A kelták, településeiket (latinul „oppida”) DUN-nak nevezték: Da-HUN (az angol TOWN elődje) és nyelvükön feltehetően „erődöt” jelentett (*Bili McKenney* 'The Celts: Europe's People of Iron': 21. oldal), ami tulajdonképpen „tanya” értelemmel bír. A magyar OTT/OTT-HON hangtanilag nagyon közel áll az angol AT/AT-HOME (et/ et'houm) kifejezéshez, és mindkét nyelvben ugyazt fejezi ki.

AS/IS/US/OS – az ősök megjelölése: „ISA por és hamu...” (Halotti beszéd), magyarul OS, szumirul SU (legalább is annak olvassuk manapság). „OS” szavunkkal találkozunk OS-IR-isz egyiptomi vagy akár Z-EUS („(A)Z OS”) ó-görögök „fő” istene nevében is. Mindkettőjük jelképe a sólyom, a SU-LI(L)-OM (az „ŐS-LELke-hONa)! A magyar ŐS-ök a regékben (nép)me-

sékből, mondákban HŐS-ökké váltak. Az őseket nem csak lelkünkben őriztük meg, de kis szobrok-(az „isák” („izék”)-ként a házi, családi oltárokon is (*Dr. Padányi Viktor* 'Dentu-Magyararia' könyve nyomán).²⁷⁰

Később, az (h)ősök után (így az utolsó ír „honfoglalás” – összesen hat volt – utáni korban is, mikor a „zöld szigeten” megjelennek az ibériából származó, és már latinos kultúrával rendelkező, utolsó telepés hullámot képviselő kelt-ibérek, „gael”-ek, az (h)ősök-istenek a túlvilágba költöznek. Itt is felosztották egymás között a „világot”. Mindegyik „istennek” megvolt a saját területe, birtoka, SIDH-je = magyarul SÁG-/SZEG-je. A föld felszínéből kiemelkedő köralakú, művileg létrejött dombokat, „megaronokat” nevezték így. Az ír „SIDH”-nek Walesben „SIR” (az angol „SHIRE” [birtok] elődje) a megfelelője.

DAGHDHA „szó szerint a Jó-Isten” az, aki minden (h)ősnek „egy Sídhet, vagyis egy tündérdombot jelölt ki.”²⁷¹

Az ír SÍDH szótagolva „ŐS-TA”, akárcsak a magyar SZEG/SÁG „ŐS-KŐ” („kö” szumirul „ország”, azaz UR-SZEG) – ilyen Magyarországon: SZEG-ed/SZEG-halom/Barca-SÁG/ Maros-, Udvarhely-, Aranyos-, Csík-, ill. Három-SZÉK stb. Az „ŐS-ÚR-LÉ”, az Ősúr itala (= SÖR) volt a kelták „táltos” itala is. Ma welshül CWRW (kúru) ismeretes, hogy az S-hang a K-hang „lágyabb” változata csupán; ugyanaz Indiában SURA. Az angol „egyszerűen” A LÉ-(ALE – ejtsd: „éjl”)-nek nevezi. „ŐS” szavunkkal AS-ÚR (asszír), ES-UNNA (akkád), OR-OS-HÁZA (magyar) városok nevében is találkozunk.

RA/AR/UR/IR/ER – az Úr neve volt: RÁ – „Főisten” az ó-egyiptomiaknál, UR-AN-OSZ egy „ógörög” isten. RÁ-ból származik a magyar ÚR, ARA, ÁR-PÁ-D, ER-DŐ, AR-ANY valamint az ír RÍ („úr”) és a franciák ROI (keltáktól kapott „király”) szava; ugyanúgy a német UR-ALT (nagyon régi, ó értelemmel) vagy (H)ER(R), ami az Úr, ur, illetve (hím) ő megnevezése.

Ismerünk ÁRJÁ-kat, (H)URRI népet, valamint UR, UR-UK, AR-PA-D, AR-AD, MA-RI stb. várost a Régi Keleten (és Magyarországon). Az angol telepés is vitte városai nevét, vitte „York”-ját, „London”-át, „Manchester”-ét az „Új-világba”. UR-ARTU (AR-ARÁT), IR-ÁN, EUR-ÓPA földrajzi (és bibliai) elnevezés.

ÚR-ral kapcsolatosan igen fontos összetett szavak jöttek létre: a „fiatal” (törzs)közösséget, társadalmat szabályozó értelmek, szimbolikák. Vizsgáljunk meg egy néhányat („ÚR” szavunk nemtelen!): MA+RA=„MÁRIA”, értelme „Anya”, ha női személyt neveztünk meg, lehet férfi is, és ekkor „MAÚR”, vagyis az „Anyaföld (MA) ura”. TA+RA = női „TARA” (TA-ARÁja) és férfi „TAUR” (TA-URa) változatban:

TARA – ír istennő / TERRA – a latin Földanya / ISTÁR – folyamközi termékenységű istennő, valamint kánaáni föld- és termékenységű istennő (utóbbiban: ŐS+TÁR): ISTÁR-templom volt Babilonban is, de volt Magharet(a bibliai „Názáreth”)-ben is. ISZTER az AL-Duna neve, ISZTER-GOM pedig Esztergom. ESZTER egy „bibliai” név. Ugyanakkor TERRA latin „föld”,

²⁷⁰ A hivatkozás pontos helye dr. Padányi Viktor: Dentu-Magyararia, Turul, Veszprém, 1989. 255-256. oldal. A vonatkozó szöveg: „Mikor Ogurd Kr. u. 514-ben apja örökébe lépett, bizánci papokat hívott birodalmába, akiknek térítő munkájukban minden támogatást megadott, annyival is inkább, mert a birodalom Irnik óta Bizánccal barátságos viszonyban volt. Ogurd térítési politikája tragikusan végződött. Hogy a térítés műve sikertelennek bizonyult, annak magyarázata részben a bizánci körülményekben keresendő. A 'homousion' és 'homoiusion' körüli hosszú és szenvedélyes harcok után Bizánc is 'monophysitává' vált Athanasius császár uralkodása idején, és az Ogurd által behívott térítő lapok monophysiták voltak. Mikor azonban 518-ban Justinus trónra került s a monophysitizmust elvetve Bizánc visszaállította az orthodox keresztény tanítást, az Onogoriába érkező újabb térítő papok csúnya marakodásba kezdtek a 'monophysitákkal' és a keresztény tanítás gyorsan hitelét veszítette az ősei hitéhez amúgy is ragaszkodó hun, szabir, ogur, bolgár lakosság körében. Mikor aztán Ogurd elrendelte az ősök szellemeit jelképező kis arany és ezüst házi szobrocskák elkobzását és beolvasztását, nyílt ellenállás tört ki, amelynek igen tekintélyes vezére támadt a király öccsének, Muagyernek személyében. A fegyveres összecsapás-ban Ogurd is életét veszítette és ezzel Muagyer lett a birodalom fejévé, Kr. u. 518-tan, aki a bizánci papokat haza-kergette.” Padányi még láb-jegyzetben hozzáteszi: „Ezeket a szobrocskákat nevezi Gellért püspök majd 500 évvel később Magyarországon 'Szkitha bálványoknak (Gellért legenda).” – *A szerk.*

²⁷¹ MacCana, P.: Kelta mitológia (A Tuatha Dé Danann), Budapest, 1993, 63-64. old.

TÍR ír „ország” (vö. magyar TER-ület). A magyar TÁR, TÁRol, TERhes, TART (ölbe tart, törődik) szó is ezt az „összetett” fogalmat örzi.

TAÚR – a táj („tartomány”) / tanya ura, a nép méné (bikája) és ez a szimbóluma is (lásd latin nyelvekben a bika neve) – feltehetően még egy-egy bikával is meg kellett mérkőznie, ereje és bátorsága bizonyítékául. A bikaviadal szokása a Földközi-tenger partjain ma is élő hagyomány (baszk, spanyol és katalán földön).²⁷² THOR, a germánok – keltáktól átvett – egyik legfontosabb istene nevét innen kaphatta; egyébként is a mondában ő mindig mint egy Bauemhof (udvarház) főnöke, ill. mint családapa, mint a nagycsalád feje mutatkozik be – tehát mint egy valódi TAÚR (=ház ura). Európa közepén van egy TA-ÚR-(H)EL (Tirol).

Egy-egy ilyen kisebb település (TANYA)=„TA” (ház) élén az „Anyá” és az „Apa” állt, vagyis a: MA-TA-ÚR→MA-TÁR/MA-TER (mind szépen csengő „indogermán” szó?), a MAT-ARA: MA-T=Anyaföld (szumir MADA) UR(nő)-/ARÁ-ja.

BA-TA-ÚR→PÁ-T-ER, PÉ-T-ER (> rom. JU-PI-TER, felesége pedig a JU-NO). „Ba-Ta-Úr” hatalmának, erejének szimbóluma volt a „BOT” (FA-(d) szumir „fácska”), így ő a BOT-ÚR a BÁT-OR, az élenjáró (BÁTHORI, NYÍR-BÁTOR, ULAN-BATOR), a VIT-ÉZ (b = v), a BOT-OS. A bot (angol BAT) az „üt” (angol HIT) és férfiasági szimbólum – belőle származik, mássalhangzóromlással, a hímtag és a nemi aktus magyar neve (v. ö. BES(z) a kánaániak „termékenység és BŐség” istene).

Idővel az APA „egyeduralkodóvá” válik, ő lesz a település, a tanya „feje” (vezére): felesége(i), gyerekei és esetleg cselédei felett szeretettel őrködő „családapa”: ABA+ÚR= (A)BA-ÚR. Ebből az összetett szóból alakulhatott ki magánhangzótorlódással „BER” szavunk: BER,...mint a „hon” (MA) védelmezője és lakója, az EM-BER (→ spanyol (H)OMBRE, ill. kelta AMBERIC [„emberek”?]; AMBER gyakori családnév Walesben).

Az „ember” szavunk, kezdetől fogva a férfit jelenthette, ’az asszony nem ember’ – mondja a székely közmondás és valójában ebben semmilyen sovinizmus nincs, az asszony akkor még „Anyá” (ANU) volt.

Egy másik továbbfejlődése az „(A)ba-Úr” fogalmának a „BŐ-ÚR” szavunk: BŐ-ÚR: egyes családok meggazdagodtak, „földesurakká” váltak, hatalmas állatállománnyal, temérdek „holdak”-kal, cseléddel és rabszolgával és olykor saját hadsereggel „bírtak”. A magyar BÍRÓ, BÍRni (uralkodni), BIRodalom szavunk is ezt alátámasztja. A német „BUR” (> der Bauer = a paraszt) a „föld” ura és megművelője, de még a szláv „bojár” vagy akár a román „BO-ER” is mind erről a „magyar” töről fakad. Előfordulhat ugyan, hogy a „bőúr” fogalma az állattartással összefüggésben jött létre és később értelme bővült. A kelta BÓ (bó) szarvasmarhát jelent, a magyar BIKA ennek csupán becézése (BO-KA = BI-KA).

László Gyula leírja a 9. századi magyar társadalom felosztását: Nagyfejedelem és kísérete (táltos, tárnok stb.), ÚR-törzsfők, BŐ-nemzetségfők, nemzetségi ELŐKELOK.²⁷³

Hasonló felépítést mutat az ír társadalom is. „...a kora-ír társadalom druidákra, harcos nemesekre (flatha) és szabadokra (bó-airigh) való tagolódása, ...megfelel annak, ahogy Caesar a gallokat druidákra (druides), equites-re és plebs-re osztotta.”²⁷⁴

A kelta (ír) „BO-AIRIGH” (bóárak) akár csak a magyar „BŐ-URAK”, a gazdag (nem harcos) társadalmi csoport neve; nemcsak hasonló értelemmel bírnak, de mindkét nyelvben a kifejezés többszámú van!

Az ABA-ÚR, ill. „BŐ-ÚR” idővel kialakította a gazdag és hatalmas „FŐ-ÚR” fogalmát. Feltehetően az első „vezérek” is így kezdték: egy-egy, hatalomra és egyre több gazdagságra vágyó, saját hadseregének erejében bízó BŐ-ÚR lerohanja és elfoglalja a szomszéd településeket, és egy bizonyos vidéken ő lesz a FŐ-ÚR (az uralkodó = a „Fáraó”). Fáraó volt a neve a történelmi Egyiptom királyainak.

²⁷² De Arany János még beleírta a Toldi című elbeszélő költeményébe, mint „spontán motívumot”. – *A szerk.*

²⁷³ László Gyula: *Árpád népe*, Budapest, 61. old. és 39. ábra.

²⁷⁴ MacCana, P.: *Kelta mitológia*, Budapest, 1993, 60. old.

Az egyiptológusok a Fáraó fogalmát „nagy ház”-nak fordítják. Először azt hittem, hogy ez egy amolyan vicc, amilyenektől csak úgy hemzsegek a modern történetírások (pl. az Indiában használt „bierahnliche” indogermán „sura” stb-stb.). Idővel be kellett látnom, hogy (mint mindig) „igazuk” van – csak ennek nem felel meg a magyar hivatalos terminológia: görögül ugyanis PHARAON a neve, vagyis FO-ÚR-(H)ON, és ez valóban „Nagy Ház”. Talán helyesebb lenne egyszerűen magyarul FŐ-ÚR-ról beszélni!

A „FŐ-ÚR”-nak nem csak magyar etimológiája (eredete) van, de belőle egyéb magyar (és „nem-magyar”) szavak is tovább fejlődtek, kialakultak. Az ír FHIR (férfi), a magyarban még a (-fi) szótaggal is bővült; az angol „husband”-nek a magyar megfelelője ellenben a FÉRJ ((j) birtokos névmással), tehát észrevehető az összó, ami feltehetően magyarul is FÉR vagy FÍR volt, akárcsak az ír (kelta) nyelvben.

A Főúr színe lett a FEH-ER, a Főúr felesége(i) a FEH-ÉR-NÉP, a Főúr „széke” (vára) a FEH-ÉR-VÁR. A kelta eredetű angol „FAIR” szó jelentése (világos)szőke – vagyis (majdnem) fehér. Ó-keltául FAIR volt az „Ősanya” megjelölése is, a mai szóhasználatban Szűz-Mária címe, mint a walesi „Llanfair” (angolul „Saint Marys Church”) helyiség neve is bizonyítja (magyarul a város neve: „Fehér(nép)-Temploma”).

Az „angol” mesékben (Fairy Tales = Tündéri mesék) a FAIR a „jó” tündér megnevezése, öneki meg mindig gyönyörű szép (világos)szőke haja van (azaz majdnem fehér).

A „Főúr” utódlása fiú ágon honosodott meg, a férfiak társadalmi vezető szerepüket biztosítva. Ő vitte a FAJ-t tovább (ír PÁJ (paj) = FIÚ és így ő lett „fő”-gyerek, vagyis a „FI” (apafi, atyafi) – a „FIÚ” (lat. „FILIUS”).

Érdekes még elidőzni FIÚ szavunknál: FIÚ (= PIÚ = BIÚ) nagyon „egybecseng” az angol BOY-jal, amelynek alapját a kelta eredetű és a mai ír nyelvben is használt „PÁJ” (ejtsd : paj) szógyök képezi. Ugyanakkor a magyar BOJ-TÁR és az angol (amerikai, vagyis alapjában kelta) COW-BOY ugyanazt a mesterséget űzi! Még a román BAI-AT is kelta-magyar eredetről vall (a román nyelvészek pedig nem ismerik eredetét).

A Főúrak természetesen meggazdagodtak, Bőségben éltek, BÓ-ÚRak módjára. A szakáll viselete a „főúriság” szimbóluma lett (→ latin BARba / német BART), a „férfiak” ugyanakkor egyes tájakon fejdísz-(BER-ETT)-et is hordtak (Franciaországban – Galliában – ma is).

A magyar BAR-ÁT („bar” + szumir kicsinyítőképző, „-d”), akárcsak a kelta BAR-D szavunk is, a „férfi” jelentésű őszótőre (BER) vezethető vissza. Waddell szerint Britannia ősz neve a BARAT-HON: „The original form of this name Britain ... was Barat-ana or Land oft he Barats” – idézi őt Baráth Tibor 'A magyar népek őstörténete' című könyve 61. oldalán.

IL – szumírban „élet”: szumirul a „LU” a valamivé változás jele, (E)LU+IL=LIL – szumírban „lélek”: az „elő-élet”. ÉLettel és LÉLekkel gyönyörű magyar összetett szavak alakultak, mint például: IL+(H)ON→(ILON) lény (élőlény) – mint URAS-LÉNY (oroszlán), BŐ-LÉNY (BŐ kelta szarvasmarha); LIL+(H)ON→LILIOM (a „Lélek Hona”), Európában mindenhol a lelki „tisztaság” szimbóluma; IL+AN(U)→ILONA (az „Élet-Anya”): mint a mesebeli „Tündérlona” vagy a trójai „Szépilona”; TA-ÚR/AN+LIL→TURUL (magyar (A)TyA-ÚR-LIL=„Atyaúr-Lelke” / szumir Szentlélek ENLIL); ŐS/SU+LIL+(H)ON→SO-LY-OM (az ŐS lelke honol benne – emiatt „totem” madár); (A)BA+(L)IL→(BAAL) BÁL isten, a kánaáni „Ős-Atya”.

BÁL – a termékenység, a szerelem, a „BÁJ” és a BUJAság istene. „Valentine-Day” a „szerelemesek napja” a mai Nyugat-Európában és az angol nyelvterületen.²⁷⁵ „Valentin” a középkori „szerelem lovagja” Britanniában, Belgiumban és Észak-Franciaországban, vagyis a „kelta” vidéken. Írország közepén, a „tarai dombon áll Fái Köve, az a 'fállikus' kő, amely felsikoltott, ha az az ember érintette meg, akit királynak szánt a sors”, vagyis ez egy FÁLikus megalit, írja MacCana a 'Kelta mitológia'-ban, ahol a „szakrális” királyt megválasztották.²⁷⁶

²⁷⁵ Újabban Magyarországon is terjed a Bálint-nap megünneplése. (Idáig azt hittük, hogy a Valentinból lett a Bálint...) – A szerk.

²⁷⁶ MacCana, P.: Kelta mitológia (Szakrális királyság), Budapest, 1993, 114 -117. old.

A kelták egyik fő ünnepe, a november 1-jei „SAMHAIN” („ŐSÖK-HONA”) napja mellett, a másik a május 1-jei „BELTENE” (a tavasz, a szerelem, a termékenység) ünnepe volt.²⁷⁷ „BELTENE” a „BÁL-(EN)TEN”. ENTEN neve a Gilgames eposzban is fennmaradt: „Az egész föld számára életet adó víznek Enten a ’tudója’, mint az istenek gazdálkodója ő hozott létre mindent...”²⁷⁸ Tehát, ENTEN az „ÖNTÖ(N)”-zés mestere.

BÁL-ENTEN vagy „BÁJ-ÖNTÖN” nem lehet más, mint a „húsvéti” öntözés „istene”, egy tipikusan „fálikus” jelkép, a „Valentine-Day” meg az öntözés napja. Mikor és hogyan kapcsolták össze a „keresztény” húsvéttel, ezt ne taglaljuk, maga az ünnep – még a vallásos fátyol alatt is – mai napig egy „termékenységi” ünnep maradt. A húsvéti öntözés szokása Európában csak a „magyar” vidéken él ma is, a mi „életterünkbe” betelep(ed)ett más nemzetiségűeknél is (legyen az német, szláv vagy román, holott az ő „határon”-túli testvére ezt nem ismeri), ami annak bizonyítéka, hogy ez egy (nagyon !) ősi, a Régi „Keletről” (Kánaánból!) származó magyar szokás, a „BÁJ” isten, a „BUJA-ÖNTÖN” (Valentin?) napja. Hasonló az indiai, évente megtartott, a Gangesz szent folyóban való „megtisztuló” fürdés napja, és itt a nők (vederrel való) „lelocsolása”.

BÁL-isten nevéhez fűződik a szórakozást kifejező „BÁL” (meg „háziBULI”) szavunk, ugyanúgy, mint az olaszok CARNE-VALE-ja is: a kelta „koronás” (szarvas) (CERNUNNOS-BAL) Bál-isten ünnepe. Szexuális kicsapongásairól igen híres olasz „farsang” idején nem valószínű, hogy a „húst elhajtották”, hanem ellenkezőleg! Ma is azt a férjet, akit megcsalnak, „felszarvaznak” – ez a közmondás is a Szarvas-/Koronás-Isten, Cernunnos-Bál emlékét őrzi: az ő papnőivel („feleségeivel”) lehetett ilyen termékenységi ünnep alkalmával „szórakozni”. Mi ilyenkor „MURI”-zni is szoktunk („MAUR”-ozni?), mint ismeretes MAURIA (a szumir MARTU) volt a későbbi Szíria és Phönícia neve – ez volt „Bál-isten” őshona.

BÁL-isten nevéből alakulhatott egyéb (összetett)szavak: BÁL-NU (bálna = német WAL) / BAL-ÚR (az ír mitológiában a Man-szigeti „egyszemű” BALOR), DIEU-BAAL (francia „diable”=ördög), / BEL (kelta „csodálatos”), BEL-LE (francia „szép”) / szláv BALsoj (nagyságos), BjELO (fehér), BELgrád (Főúr-/Fehér-Vár) / BAL-TI tenger, BAL-AT-ON, BAÁL (Basel), BOL-OGNA, BEL-G(I)UM stb. földrajzi elnevezés / BÉLA, HANI-BÁL („Bál ajándéka”), DECE-BÁL név.

AN – „csillag” és „hon”; ugyanakkor „ég” = a „csillagok hona” (mint a középkorban „kitalált” UNiversum is). ANU feltehetően az Ős-ANYA fogalmából alakult ő (ANyA), aki „fentről” vigyáz ránk: AN – szumir ősi Isten – *David* és *Joan Oats* írásában olvashatjuk, hogy ő AN(U) „a legfontosabb sumér (szumér) isten, az Ég istene, eredetileg az ég”. (*David Oats, Joan Oats 'A civilizáció hajnala': 41. old.*).

Anu gyerekei, és egyben megjelenési formái: AN + KI (szumír „Ég-Föld”)→ENKI – „a Föld ura” és AN(U) fia, AN+LIL (szumír „Ég-Lélek”)→ENLIL – Anu lelke, vagyis a „Szentlélek”.

A Gilgames eposzban olvashatjuk, miként ENLIL, az „Isten előszülöttje, a Világ Világossága, egy napon emberi testet ölt és leszáll a Földre” (Jézus?) és „népével”, a Kos jegyében született EMBER-rel szövetséget köt (a „Szent”-Fokos története). ENKI „a bölcsesség Isten, szerzezi meg a földet és meghozza a törvényeket”.

Gilgames hősmeséje az „istenekről” is beszámol, valamint UR városról így szól: „A te urad megtisztelt úr, AN-nal ül a király az ég szentélyében / A te királyod a nagy hegy, ENLIL atya, mint... minden ország atyja, ... / Úrhoz érkezett ENKI, a mélység királya, elhatározza a sorsot, ... / Ó, te város, melynek sorsát ENKI rendelte el, / Ó, te, Úr szentélye, emeld föl nyakad az ég felé.”²⁷⁹

Egyéb AN-nal képzett összetett szók: IL+AN („Élet-Csillag”)→(LAN) – magyar LÁNY, kelta LEIAN(!), és „jány”, mint az ír „ÍNION” (jín). AN+ANNA („Ég-Any”)→INANNA –

²⁷⁷ MacCana, P.: Kelta mitológia, Budapest, 1993, 127. old.

²⁷⁸ Dr. Zakar A.: A sumér hitvilág és a Biblia (I. A világ teremtése / Emesh és Enten), Garfield (USA), 44. old.

²⁷⁹ Dr. Zakar A.: A sumér hitvilág és a Biblia (I. A világ teremtése / Enki és Sumér), Garfield, 45. old.

főistenség Urukban. AN+ABA („Ég-Apa”)→(NAB) magyar NAP („Napisten” / a „Napkirályfi”), szumír NAP (→ NIPPUR város a „Napkultusz” központja), ó-egyiptomi NEBU (→ NAPATA város Núbiában). AN+NAP > ÜNNEP (az „Isten” napja). NAP(O)-CA a Nap városa („Nap-Föld” – szumír „KA” = föld, ország, „KÖ”).

MA+AN→(MÉN) – talán a Ma-hon (őshon) „csillaga”, az anyajogú társadalom termékenységi istene, ANU társa: A-MUN a „Bika” képében ábrázolt Dél-Egyiptomi „Fő”-Isten, lásd: Amun-vallás.

MEN-ES az első (ismert) Dél-Egyiptomi „király”, MIN(O)-TA-ÚR-US az első „király” Kréta szigetén, MÉN-UR-SZÉKE: magyar „Mennország”, MÉN-HÍR a „kelta” világban az Úr nevét „hirdeti” (a menhir a nagyon magas és egyedül álló megalit). „Men” azt jelenti szumírul, hogy „társ” → magyar MENYasszony / germán MAN(N) „ember”. A germánokról azt írják a lexikonok, hogy nevük eredete bizonytalan, talán (?) a latin „germanus”-ból származik, ami azt jelentené, hogy „valódi rokon” („echt verwandt”). Kivel? *Bili McKenney* is, a 'The Celts: Europe's Peoples of Iron' című könyvében, felteszi a „nagy” kérdést: „kik voltak a germánok? Az ősgermánok, akiket a görög és a római ókor történetírói említenek, a mi egyenes ágú elődeink voltak?” – s ő maga megadja a választ is: „Aligha.”(!) Az amerikai történész így folytatja: „A Kr. e. I. századig minden észak-európa, a görögök és a rómaiak határozottan keltának és szkítának tekintettek”(!). Nem kelták voltak-e a germánok? – kérdezi a szerző. „Maguk a germánokkal kapcsolatba hozott szavak is kelta eredetűnek tűnnek: 'teutones' a kelta kifejezés általában emberre, míg 'germani' egyes szakemberek szerint egy kelta törzs neve volt” – fejezi be McKenney. (B. McKenney *The Celts: Europe's People of Iron: Wer waren eigentlich die Germanen?* 122-123. oldal.)

TA + AN → (TEN) (Ta-hon „csillaga”, az apajogú társadalom „Hon-Isten”-e). A-TON az „Egyisten” (a Napisten)-vallás Egyiptomban. Kánaánban (Egyiptommal való egyesítése után) gyakori isteni szimbólum a kis bika (TINÓ?), Phöniciában isten ISTÁR gyereke, A-DON-IS. Őt a „görögök” is majd átveszik és ő lesz a férfi szépség szimbóluma. Az ó-görögök egyéb „TEN” isteneket is ismertek, így a vizek ura POSEI(=VIZEI)-DON (a latin NEP-TUN). Az ó-görög mitológiában harcias istennőkkel is találkozunk: mint A-TEN-NE („a férfias [ten] nő” – aki „védőanya” és névadója az ókori nem-dór, ill. a mai görög fővárosnak) vagy DEM-E-TER. A kelta DON(N), a „Nagy-Apa”, akitől a legenda szerint „minden ír származik”, az avar IZ-TEN (szumír „íz”=„tűz”-ből), „Tűz-Ten” azaz „Hadúr”, a magyar IS-TEN („aki a Mindenható, Örök Isten, a Seregek Ura” [Biblia]) az „OS TEN” nevét őrzik, akár a germán (a keltától átvett) mondatkor főistene is O-DIN (aki ugyancsak a „hadak ura”).

A hun királyok címe TAN-HU (SANY-HU, Nimród TANA fia írja Kézai Simon Krónikájában (Endrei Antal 'A Nimród monda őstörténeti jelentősége') – ETANA meg egy sumér (h)ős, aki egy sas hátán elhagyja a földet és Anu égébe repül; ő az első földönkívüli utazás hőse. A japán „nap-császár” neve is TEN-NO (SANYO). Magyar „tenni”/„tanítani”/ „táncolni” szavunk a TEN-/„TEVŐ”-ből származik. Sok európai folyó (IS)TEN nevét viseli: DUNA, DON, TANAI (DONEC), TEMES, THAMSE (TEMZE). London: L(L)ON-DON(N) – keltául „Ten-Temploma”, mivel az angol főváros a „Ten-vizén” (Temze) fekszik. A magyar TEN-GER szónak az értelme, szerintem, a „(Nap)Isten Háza” – TEN-VAR (= GER, KER szumírul és keltául egyaránt VÁR). Az ír DON „háza” a tenger közepén áll (itt nyugszik le a nap a kelták számára!).

Ha az AN „égi” otthont is jelent, bizonyára volt egy „földi” hon is: a „TA-ÚR”-hona, vagyis a T(A)UR-AN=TÚRÁN. Itt „volt” a „Világ Közepe” a hun-magyar mitológiában – itt volt a „király” széke, trón-(TA-ÚR-ON)-ja, háttal mindig is pontosan a Sarkcsillag-(„EST-AN”)-nak. AN/ON (> ó-egyipt. lakóhely – a Napisten székvárosa, Heliopolis): „ON” / akárcsak a magyar HON (ház, otthon, haza) = észti HÖNE, finn HUONE, lapp HUONA és kelta HAIN (innen az angol HOME, német HEIM, francia OGNE, alpesi -ON/-IN).

„Honok”: (A)BA-BÁL-(H)ON (Babylon) > Bábolna kettő is van Magyarországon! IS-TÁR-(H)ON (Esztergom), (I)TIL-(H)ON (magyar Tolna és francia Toulon), BÁL-(H)ON (Belgium /

Valonia); „BEL-LOVACI” az itt élő, őstelepes kelták neve, BÁL-HON (Balánbánya – amely Bélbor, Balavásár, Bálványosvár vidékén található), BÁL-TÓ-(H)ON (Balaton), TO-HON (Tihany), PIS-(H)ON (Pozsony), HON(-D) (Hunyad és Hont vármegye) – „Kishon” sumérosan.

Egyéb „honok”: BIR-MIN-(G)HAM (Angliában – ősi kelta település), IN-GEL-HEIM vagy EDES-HEIM (Németországban – mindkettő ősi kelta település), BRET-AGNE, BOURG-OGNE, GASC-OGNE (Franciaországban), NEBIK-ON, RUBIK-ON, T-UR-IN (az alpesi térben).

A magyar (-NYE) rag is valószínűleg „hon”-t jelent, pl.: Er-NYE, Ger-NYE-szeg falvak nevében. Marosvásárhely környéke tele van ősi honokkal, ilyen a feljebb említetteken kívül: Bod-ON, Koron-KA, Sár-Omber-KE, Eger-SZEG, Pani-T, Berge-NYE, Agár-D, Csej-D, Kál, Bö, Mos-ON.

Átvitt értelemben is használjuk az „-any” (hon) ragot, mint pl.: ar-any, ásv-ány, bálv-ány, bizonyítv-ány, igazolv-ány, szerelv-ény, kötv-ény stb. szóban. Az „-any/-ány” ősi szórag, amelyet a „nyelvújítás” ismét életre keltett, „anyag” értelemmel (pl. „higany” = híg anyag).

„Honi” népek voltak az: UNNI-k Alsó-Egyiptomban, IONI-k a „szárazföldi” Görögország lakói, HUNI-k az ÚR+HON (= Ta-UR-ÁN / IR-AN / HUR(I)KANI-tó vidékek) (ős)lakói.

Az „ÚR-HON”-hoz hasonló fogalmakkal találkozunk más szóösszetételekben is: ÚR+MA → RÓ-MA (etruszk RU-MA vagyis az Úr-Hona, ezért „az örök Város”); MA+ÚR → MAURIA, a sumir MAÚR-háza = MAR-TU, a kelták „boldogságos túlvilága” MAGH MÁR; ÚR+TA („Úr-háza”) → ER-DŐ (ahol isten(ek), tündérek, szellemek laknak); ERDŐ+(H)ELY/(H)ON (ERDÉLY Magyarországon / ARDENNE Franciaországban), ÚR+ERDŐ – UR-ARTU (→ „AR-ARÁT”).

KI/KA/KO (szumírul „kő”, „ország”, „vidék”) (lásd: „SÁ-G” (ŐS-KŐ) (BARCASÁG) és „SZE-G” (SZE-GE-D), valamint UR-UK, JERI-KÓ, KÁ-NAÁN, ARVORI-KA (Bretagne), MÉN-KÓ (Monaco, München) nevét).

KI+(E)LU (szumír „LU” állítólag „urat” jelent, feltehetően helyesen „ELU” = élő / előkelő (→KÁL) – az „ország-elő”: KŐ-ELŐ vagy KŐ-ÚR-ELŐ („KI-RÁ-LY”), KŐ-ÚR KER, GER (=VÁR). Ilyen „Kál-(vezette)országok” voltak a „KÁL-HON”-ok, a „COL-ONIA”k: KAL(O)-TA (fővárosa „Hunyad”), KAL-ÁN (Hunyad (HUN-D) vármegyében), (A)B-ÚR-KÁL-(H)ONA („Habúr(Ibér)-Kolónia”) Barcelona, és egyéb „római” kolóniák.

A kálok között az első lett az ELŐ-KÁL (→LUGAL), a „király” UR város(á)ban / LUGH, írek vezére (királya) / LUGAS, vezér Britanniában – mindketten a Tuatha dé Danann („Isten törzse”) népének vezére / Árpád magyarjainak egyik vezéri osztályát a „nemzeti ELŐKELO”-k alkották! A sumerológusok „Lugal palotáját” É-GAL-nak hívják, értelme „nagy ház”. Ez egy magas (MAG NAGY), tehát nagy-az = mag-az = magas „épület” lehetett, az akkori ember számára egy amolyan „felhókarcoló” – vagyis egy „ÉG(nek)-ÁLL” (szumír–magyar közös szóalkítás: É-PÜL(-et) Ég-FELÉ „ÉGAL”?). EGAL „magas” értelemmel ma is használatban van a bretoniai kelta nyelvben; a bretonok hazájukat két részre osztják: egy „felső” BREIZH UHEL és egy „alsó” BREIZH ÍZEL (ír ÍSEAL „alsót” jelent) nevű vidékre. Itt egy „Laita” folyó is van. Ehhez hasonló, az „égalját” érő paloták nem is lehettek olyan ritkák. Nimród is épített egyet, a bibliai „bábeli” torony. Valamennyi sumér városban volt egy-egy EGAL. Innen származik az AKOL szavunk – „nagy ház” értelemmel (valamint a zsidó OHEL, német die HALLE, angol HALL vagy a latin SCOLA – és majd az egyéb „iskolák”). A „scola” egyébként nem más, mint mással-hangzótorlódással kimondott AZ AKOL (‘Z KOL[A]). Ismeretes, hogy még a 13. században is táltosaink körkápelnait IGAL-oknak hívták (lásd Theuton János főinkvizítor vezette inkvizíciós perek jegyzőkönyvét, 1265 -1272). Itt még titokban tovább élt ősvallásunk – a Nap-isten, a „Kör-Isten” hite.

Ezek után próbáljuk most röviden, kicsit logikusabban, mint ahogyan ezt a történelmi könyvek megírják, áttekinteni az ősidők történelmét!

Az első korszak a „Kezdet”, nevezzük úgy, hogy az „Őskor”: Adva volt egy Anyaföld” (MA), ahol megszülettünk és a „Földanya” (Ősanya) (MA-MA). Kialakult az „anyajogú” társadalom, a maga sajátos rendszabályaival. A vérrokonságon alapuló „nemzetség” élén a legidősebb NŐ – mindenki számára az ANYA – állt. Ezzel párhuzamosan kialakult a nőisten, vagyis az Ősanya: ANU tisztelete. A művészetben az „anyaság”, „terhesség” ábrázolása, jelkép értelemmel bíró bemutatása uralkodik. Az emberi közösség élete az ANYA körül zajlik.

A második korszak, nevezzük úgy, hogy a „Középkor”: Párhuzamosan a „belső” fejlődéssel, zajlik a „terjeszkedés”, az „élettér” kiszélesítése. Egy-egy család tovább, az Őstelep központjától távolabbra költözik és letelepszik („családi-telep”). Így jönnek létre a „tanyak” (TA), majd ezek köré kifejlődött „kiskirályság”, a (TA-TA)-k vezetésével. A döntési „hatalom” egyre inkább a férfiak kezébe csúszik, az „Ősanya” mindinkább csak „szakrális” szerephez jut. A férfi szaporodásban játszott szerepének felfedezése eredményezte, az Ősanya mellett, a férfi-„szex”-istenek („men” szumír „társ”, férfi-társ) és a phalusz-szimbólika megjelenését. Az ember- és állatállomány szaporodása állt a társadalom központjában.

A harmadik korszak, legyen ez az „Újkor”: A népszaporulat következtében szükségessé válik újabb és újabb területek – sokszor távoli vidékek, amelyek már a nép „életterén” kívül estek – felkeresése „letelepedés” céljából. Ezt a folyamatot a magyar népmesék mutatják a legjobban. Itt a „királynak” mindig három fia van. Az első kettő – különböző úton-módon – népével együtt tovább költözik, míg a harmadik, a legfiatalabb öröklí a család földjét (országát). Míg a nagyobbak apjukkal erre meg arra kóborolnak, vadásznak, harcolnak, kalandoznak... a legkisebbik fiú feladata a „ház tüzének” őrzése: „ez soha ki ne aludjon!” Ezt a szerepet viszi tovább később, a fivérek elköltözése után, a „haza” („hon”) gondviselésében és fejlesztésében. Ő – a harmadik – öröklí tehát a családi házat, ő tehát már születésétől fogva a „KISAPA” (> „KüSABA” > „ÜCSABA” > CSABA) vagyis az „Öcsi”.

A kelták „robbanásszerű” elterjedése Európában, hogy formálisan „ellepik” Európát pár száz év alatt, csakis a „kolonista” eszmével, életmóddal magyarázható. Őket, a KEL-tákat, KAL-ok vezet(het)ték újabb és újabb „ismeretlen” világrészek felé. Az ókori történészek és utazók egy kimondottan terjeszkedési-örületnek tekintik a kelták, a szélrózsa minden irányában történő, szétvándorlását (=a gyarmatosítás). A skótok az Ír-szigetről költöztek mai szálláshelyükre – itt „KLAN”-(KÁL-HON)-okba osztják fel országukat.

A magyar „világban” az elsőszülött fiú neve a KÁL (~KA-(L)IL / GU-IL >) lett, mint „GIL-GAMES” / „GÜL-BABA” / „GYULA” nevében is. Hányszor mondjuk szeretett gyermekeinknek ma is: „kis életem” KA-IL / „kicsi lelke” KA-LIL.

A kálok hozzák létre, tehát, a kálhonokat (kolóniákat). Ezek már nem családi / vérségi rokonságon alapulnak, ezek kizárólagosan politikai–gazdasági érdekközösségek. Így aztán szükség volt a „vezér” kiválasztására – a legjobb, legerősebb, legügyesebb kálok közül. Ez lett tehát az ELŐ-KÁL (LUGAL, LUGAS, LUGH).

Mint ahogyan már említettem, a „gyarmatok” a nép „életterén” kívül estek. Az élettér „határai” adva voltak. Vagy a természet szabott az élettérnek határokat – tenger, sivatag, magas hegyek – vagy az „összeütközés” más népekkel zárta el a terjeszkedés útját. Két „élettér” összeütközése vezetett az első háborúhoz. Az „állandó” határvillongás, a háborúk csak fokozták a közösség „polarizálódását” a férfi-vezérek köré. Kialakul a „férfijogú” társadalom. Ennek jelképe a katona-király és ezt a „katona-királyság” intézményét jelképező egyeduralkodó férfiisten (TEN), a „Mindent-Tevő”, a „Mindenható” Hadúr-ISTEN, bibliai megfogalmazásban a „Seregek Ura”.

Az őskelták nyelvéről semmit sem tudtunk korábban, illetve csak azt, amit a rómaiak feljegyeztek (és ellatinosítottak), valamint azt, amit a középkor hajnalán, a buzgó keresztényítés korában, egy-egy hazafias érzelmű pap vagy szerzetes összegyűjtött – vagyis természetesen az, ami ránk maradt ebből, a katolikus egyház mindent látó cenzúrája után.

A hat ír „honfoglalás” utolsójának főszereplői a Kr. e. 1. században az ibériai „kelt-ibérek”, a már ellatinosodás útját járó „gaelek” voltak. Erre következett Britannia római megszállása, és az ezt kiegészítő újabb (többé-kevésbé sikertelen) romanizálás és kolonizálás. Nemrégiben felfedezett angliai római kori temetők, szokatlanul sok, főleg leánycsecsemő „leletanyagot” tartalmaznak, mely arra a következtetésre juttatta a kutatókat, hogy ez egy amolyan „családtervezés” lehetett.

Kr. u. 5. században az ős-kelta nyelv már (szinte) kihalt. Az angol majdnem teljesen kiszorította, az évszázados elnyomás során, még az „új”-(római kor utáni)-őskeltát is. Az agyondicsért „francia forradalom” egyik „fő eredménye” a nemzetiségek „eltüntetése” volt, vezetőinek, intellektualitásának kivégzése. Ezt szolgálta majd, a bevezetett iskolatörvény is, a gyerekek „kötelező iskoláztatása”, természetesen kizárólagosan a „grand nation” nyelvén (és ezt a nemzetiségi még megítéltetésnek kellett hogy vegye!). Így sikerült a bretonok (Britanniából az angolszász bevándorlás elől menekülők) nyelvének elfeledtetése is.

De a modern kori nemzeti ébredés eredményeként megszületik a „kelta” összetartozás eszméje, valamint új életre kél a már majdnem teljesen elfelejtett gaelek nyelve. A „nyelvújítás” Wales-ben a franciára (mint a gall testvér nyelvre), Bretagne-ban az angolra (mint az „őshazában” beszélt nyelvre) támaszkodott. Ez, ami ránk maradt...

Ennek ellenére magyar ősi alapfogalmak őrződtek meg a mai napig, még az új(keletű)-keltában is. Nem csak ősi „istenségek” neve, mint például: ANU (az ŐS-ANYA neve) – az összes „kelta istenek Anyja”, DAGHDHA (Jóisten) „szó szerint JÓATYA” (vö. DIAGA = DICSŐ), DON (TEN) „akitől minden ír származott”, hanem olyan alapfogalmak is, amivel az ókor embere a mindennapi beszédét alkotta, közeli „rokonságot” mutatnak a magyar nyelvvel: ilyen a települést megnevező DUN (TANYA) és CAER (VAR), CARBANTU (kerekes jármű: KERék-VO-NAT), CÚ (Kutya), CATH (CSATA/HAD/KAT-ona), HARTHA (HARC), TUATHA (TES/törzs), BÓ-AIRIGH (BŐ-URAK), RÍ (ÚR), TÍR (TÉR – TERület, ország), BAILE (FALU), FALLA (FAL), TA (ház), családtagok neve BAN (nő, asszony – BANYA), FHÍR/GWR (FÉRFI, ember), LEIAN (LÁNY), MAC és PÁJ (FIÚ, PAJTÁS), MÁTHAIR (anya) és ATHAÍR (apa), vagy földrajzi elnevezések, mint UÍSCI (víz) vagy MAGH (NAGY, MAGas, MAGasztos, MÁGikus); még (h)őseinket is egyformán neveztük: ULaidh (öled) – ELŐD népe.

Ugyanakkor a kelták szokásai, hagyományai, az életvitelük, népművészetük, harcmódoruk, bátorságuk, vitézségük a magyarságéval könnyen azonosítható (összetéveszhető). Elvégre lovas nép voltak (FLATHA – LÓFŐ). Mi több, még a copfokba font haj mellé, a férfiak bajuszt is viseltek, nyakukban meg a torokpercec(„TORQUES”)-et. Zenéjük (ma is) „pentatonikus”, szent madaruk a Sólýom (a TURUL > vö. ír TUARÚL teremtő, sorsot meghatározó).

Tudom, ezt sokan megmosolyogják, és rögtön rávágják: ezek csak amolyan véletlenek. Ezekhez nekünk, finnugor bölcsőben született, majd törökök miatt az „orosz sztyeppére” kényszeredett, és a besenyők által a Kárpát-medencébe kergetett népek, semmi közünk nem lehet...

Vagy talán mégis?

Történelemírásunk tele van dogmákkal:

Az első és legfontosabb az, hogy minden, ami az emberiség számára fontos előrelépést jelentett, és mint maradandó ereklye ma is kiállítás tárgya a világ nagy múzeumainak, azt csakis kizárólagosan egy olyan emberfia tehette, aki a nagy indogermán néphez tartozott. Ezért minden figyelemre méltó nép (pár kivétellel a semiták) automatikusan indogermán kellett hogy legyen (így a hetita, az ó-görög, a szkíta, a mész, a kelta...).

A második dogma azt sugallja, hogy ha mégis a világcsodák más népek kéz- és észügyességét fémjeleznék, akkor ezen népek a történelem fergetegében eltűntek, elvesztek, kipusztultak – nyomuk veszett. Kivétel itt is van, a kínai meg az indiai (választ a könyvek nem adnak, hogy melyik „kínairól”, melyik „indiairól” van tulajdonképpen szó). Így töröltük ki a történelemből (és tudatunkból) a mezopotámiaiakat (a szumirokat), az egyiptomiakat, a kánaániakat, stb.

A harmadik dogma azt erőszakolja a történészekre, hogy „valahol Oroszországban”, ahol már a földrajzi és klimatikus viszonyok olyanok voltak, hogy ott megélni alig lehetett, ott egy „nép”, egy „nyelv” született, a finnugor. *Götz László* 'Keleten kél a nap' című könyvének második kötetében következőket írja: „...őstörténet-kutatásunk az uráli-finnugor népek őshazáját, ... olyan földrajzi térségekben keresi, amely területeken a régészeti kutatások jelenlegi állása szerint a Kr. e. 4000-et megelőző időkben nem éltek emberek, 4000 és 2000 között pedig csak gyér paleolitikus-mezolitikus csoportok mutathatók ki, amelyek száma az újabb etnográfiai kutatások egyértelmű tanúsága szerint nem haladta meg – jobban mondva nem haladhatta meg – a halász-vadász-gyűjtögető gazdasági foknak megfelelő 0,01-0,09/km²-es népsűrűségét.”²⁸⁰ Itt álljunk meg egy pillanatra...

Hogy is van ez tulajdonképpen ?

Ott születünk, ahol ez képtelenség, közös finnugor nyelvünk pedig úgy alakult ki, ahogy ez lehetetlen; az említett népsűrűségnél maximum havonta találkozhatott, szót váltani egymással, egy-egy ember. A félreértések elkerülése végett, szeretném máris leszögezni, hogy nem azzal van a baj, hogy mi egy „finn-ugor” nyelvcsaládba tartozó nyelvet beszélünk, hanem azzal, hogy ebből egy irányított és hamis „vándorlási” teóriát erőszakolnak ránk, valamint azzal, hogy maga az egész nyelvcsalád elmélete is félig sötétben hagyott (pl. szumir nyelv), egyenesen eltitkolt; és így zűrzavarok keletkezését előre kiagyalyva, a zavarosban jobban lehessen halászni a tudatlanság áldozataira.

Próbáljuk meg elvetni az agyunkat leláncoló dogmákat.

Kezdjük el inkább „játszózni” a szavakkal, a gondolatokkal – ezek talán szabadok – még akkor is, ha néha keményen melléfognánk. Első lépésben tegyük fel, hogy a „dogmák” hamisak. Nem építünk helyettük más, illúziókkal, kis huncutságokkal vagy nacionalista hazugságokkal körülbástyázott új elméleteket. Szófejtégetéseinkben abból az alapvető gondolatból induljunk el, hogy: sehol e földön, egy nép nem adott környezetének olyan nevet, amely saját nyelvén az ég-világon semmit nem jelent!

Erre az azonnali hivatalos válasz, hogy ma már nem tudjuk hogyan beszéltek az ős (közel-) keletiek, ős germánok, ős kelták, stb. Ez természetesen igaz. Ugyanakkor tény az is, hogy manapság Európában és peremén nagyon kevés az „értelmes” földrajzi elnevezés, de érdekes módon – „a véletlenek összejátszása úgy hozta”, hogy – az itteni helység-, víz- és hegyrajzi térkép zömével olyan neveket tartalmaz, amelyek magyarul értelmes gondolatokat fejeznek ki, és „a mai román, germán vagy szláv nyelvekből nem eredeztethetők” (A. Dauzat 'La toponymie française' – *Baráth Tibor* 'A magyar népek őstörténete' nyomán).

Kik alkották (Nyugat-)Európa legelső „civilizációját”? ... A KELTÁK!

A kelták krónikásaink előtt sem voltak ismeretlenek. A Képes Krónika, első részében a „Terepmés könyvé”-ben, Josephus Flaviusra és Ieronimusra hivatkozva Noé három fiáról ad rövid tájékoztatót: „...szétszéledtek három részébe a világnak, Sam Ázsiát, Cam Afrikát, Japhet Európát kapta osztályrészül.”²⁸¹ *Josephus Flavius* 'A zsidók történetéből' tudjuk, hogy ennek a Japhetnek hét fia volt („hetiták”), „akiknek országai az ázsiai Taurus és Amanus hegyeitől a Tanais folyóig és Gadiráig terjedtek Európában. Ezek a területek addig lakatlanok voltak, így az ott letelepedő népek saját neveiket adták.” A Josephus Flavius Japhet fiainak nevét is ismerteti: GOMAR, MAGOG, MADAI, JAVÁN, TUBÁL, MOSOCH és THYRAS. Népük tőlük kapta nevét: „Így hívták egykor a mostani galatákat gomároknak (kimmerek?) és a mostani Scythákat magogoknak, ősapjuk Magog után...” – mondja Flavius. A Képes Krónika a galatákat GALLOK-nak nevezve, a Trója eleste utáni időben az ókori Pannóniába helyezi, ahol 400 esztendőig töltenek, és onnan majd Franciaországba költöznek (irodalom: *Berenik Anna* feljebb említett könyve).

²⁸⁰ *Götz László* 'Keleten kél a nap', 23-25 oldal: [Az Első \(Szegedi\) Iskola Előadásai és Iratai](#).

²⁸¹ Berenik Anna: A félre-magyarázott Anonymus (I. rész. Magurától Lebediáig), 62. old.

Összegezve: Japhet fiától, GOMÁR-tól származtak a kelták (gallok, galaták) és testvérétől, MAGOG-tól a magyarok (magorok, szkiták). Lásd még: CYMRU (kimmer?) „Wales” kelta neve.

A keltákat *Ephorosz*, a Kr. e. 4 sz.-ban élő görög krónikás, a szkitákkal, a perzsákkal és a libyaiakkal együtt a világ legnagyobb népei közé sorolja. A kelták népesítették be Európát a Brit-szigetektől az Al-Dunáig és még azon is túl, Scythia és Kis-Ázsia felé. Kr. e. 500 körül egész Európa „kelta kézen” volt. Mint ismeretes, miután a rómaiak megpróbálták letelepedésüket Észak-Itáliába megakadályozni, szétverték az ellenséges légiókat, még Rómát is lerohanták, „kifosztották”) és elfoglalták. Pár hónap elteltével kénytelenek Rómát feladni, mivel (mint mindig kellő pillanatban) az Örök városban járvány robbant ki.

A kelták is (akár a szumirek, szkiták, hunok, avarok, magyarok) a Napistent tisztelték.

A kelták is (akár a szumirek, szkiták, hunok, avarok, magyarok) egy „ragyogó” kör, egy sugaras kerék formájában ábrázolták az (Nap)Istent, a KÖRISTENT. A „sugaras kerék” egy körbe helyezett függőleges „küllőn” egymást X-ben keresztező másik két „küllő”, vagyis az ÚR jele a szumiroknál. Ha ezt a szimbólumot kibontjuk, és az X-alakban álló léceket vízszintes helyzetbe hozzuk, egy körbe helyezett „kettős keresztet” kapunk (a Magyar Ország mindenkori jelképét), ami ugyanakkor a rovásírás GY-betűje (=egy, mint „Isten”) is, vagyis a „KÖR-ISTEN” jelét kapjuk. Az előbbi szimbólum továbbfejlődése a kelta „triskele” jele, amiből Írország mai jelképe, a „háromlevelű lóhere” is kialakult.

A magyar címerben is, a kettős kereszt értelme: (EGY)ISTEN, mely a hármashalmon („ország” jele) nyugszik. A „korona” a KÖR-t helyettesíti, vagyis a címer arról tudósít, hogy ez a „(KÖR)ISTEN ORSZÁGA”. A „négyyszervágott mező” a Gilgames eposzban leírt 'Teremtés' festői (vizuális) reprodukciója: „Telepedjete meg és gyarapodjatok a NÉGY FOLYO vidékein” – vagyis, „Ott, ahol zúg az a négy folyó...” (Erdélyi dal).

Mind az etruszk-római, mind a kelta, de még a hun-magyar „hitvilág” is az Isten (istenek) „honát” a fák koronájában, az öreg és erős fák törzsében, a nagyon magas fák tetején hitték. Réges régen, amikor „még tündérek, óriások és emberek laktak együtt a Földön”, s boldogságban éltek, a „Felső Világ ura, Arany Atyácska” a Világ Végén – „az Üveghegyen is túl, az Óperenciás-tengeren is túl, ahol a kurta farkú malac túr, de két bakarasszal azon is túl” – álló hatalmas, égigérő fán, a „Tetejetlen Fán” lakott. Arany Atyácska a „Tetejetlen Fa hegyéből” szemlélte minden reggel gyerekeit, az embereket, és vigyázott rájuk – olvasható *Komjáthy István* 'Mondák könyvé'-ben, Így alakult ki az „Életfa”, meg a „Tiltott Erdő” és a „Szent Hegy” fogalma. Életfák szimbolikája ismeretes a magyar, a kelta, a szumir, az indiai (szaka) művészetből, irodalomból.

A kelták minden egyes törzsének volt saját „istenfája” a település közepén. Rá csak a táltos (druida / torda) mászhatott, és mászott! – az Istennel való kapcsolat felvétele céljából. Minden más akkori néptől eltérően (római, semita), a kelta druidák, akárcsak a hun-magyar táltosok az „áldozati” gyógynövényeket nem megégették (tömjén), hanem üstben megfőzték (*Dr. Cey-Bert R. Gyula*). Ily módon készítettek erősséget, bátorságot adó „varázs”-italokat is. Ha egy törzs legyőzte a másikat, de főleg bosszúból, kivágta annak az „istenfáját”... Ma is, ha valakire haragszunk, akkor annak – s esetleg családjának – az „istenfáját” szidjuk és átkozzuk; az átok a „mi istenfánkat” nem érheti, ez egy „másik istenfá”!

A hun-magyar mondákban a Tetejetlen Fa (Arany Atyácska lakóhelye) mögött állt a „Nagy Hegy”, ott volt „Arany Atyácska erdeje” (=ÚR-ERDŐ > „URARTU”). Az erdőben laktak a tündér-(szumír „dingir”)-ek. Az erdőbe nem volt szabad bárkinek bemenni – főleg annak nem, aki „rossz fát tett a tűzre” – és nem volt szabad azt tönkretenni. Az „erdő” az Isten „háza” volt és ezt közösen használták az emberek. Ez így a mai napig fennmaradt a székelyeknél. Az erdőt mindig is a székely (akárcsak a kelta) falvak lakói közösen használták, mert senki emberfia tulajdonában nem lehetett. Az erdő az „ÚR”-é, az Úr „háza” ÚR-TA („TA” keltául ház). ERDÉLY Magyarországon / ARDENNE Franciaországban, mindkettő „erdő-táj”.

A kelták településeiket DUN-nak nevezték (latinul „oppida”), és értelme feltehetően „erőd”: DA-WN (daún) (TANYA), az angol „TO-WN” elődje (TY (ta) = ház).

A településeket, ha kinőtték a „tanya” stádiumot, védelem céljából körülvették egy fából, nádból sárral összeragasztott fallal. Ez lett, tehát, a „falas” – a FALU. „Fal” írül FALLA, „Falu” meg BAILE (egyformán kialakított b=p=f, ugyanabba a fogalomkörbe tartozó, ugyanúgy alkalmazott s hasonlóan kimondott szó!). Dublin Írország fővárosa – neve írül BAILA ÁTHA CLIATH (báljá kliát) – magyarul „Falu az átkelőnél (gázlónál)”, vagyis FALU (BAILA) ÁT(AL) (ÁTHA) (ÁT)KELŐ (CLIATH) *gázló*. A monda szerint, Dublin²⁸² ott keletkezett, ahol az „Ős-*atya*” átkelt a folyón / a gázlón (angol „ford”) és „falu”-t alapított.

Ha már eleve a tanya (a „town”) – a későbbi település magva – is fallal védve volt, ez megmaradt mintegy „belső vár” a falu közepén, ahol a „vezér” honolt. A „FALU” közepén állott tehát, a vezér „háza” (TA), ott, ahol a „faluközösség” fontos ügyeit is intézték: a „Falu-háza”, (kelta-) magyarul a „FALU-TA”. Ugyan ez (magyar-)keltául (írül) BAILE-TA (báljá-ta) és (bretonul) PLU-TA (plú-ta) lenne – vagyis „PALOTA”.

„PALOTA” (azaz „Faluháza”) szavunk átkerült más nyelvekbe is, és latin közvetítéssel öröklődött a mai „világ” nyelvekben (PALACE, PALAZZO, PALAST, stb.). „FALU” a megfelelője az ó-görög „POLIS”-, valamint a latin „VILLA”-nak. A mai „város”, ill. „falu” értelme későbbi keletű.

A kimondottan erődde kiépített helységek nevében megjelenik (mint későbbi toldalék is) a GAR/KER szótag: KARTHAGO, EGER, GYÖR, CAERDYDD (értelme: „Várad-hely”, angolul Cardiff – Wales fővárosa); szumirban „GAR” vagy „KER” várat jelent. A magyar VÁR megfelelője a kelta (welsh) CAER (ker) és (breton) KER (ker). Hasonló a „kör” és „kerék” neve is: CAR (kár vagy ker). A várakat, kezdetben mindig kör alakúra építették, mert csak így nyújtottak valóban védelmet („avar ring”). A vár közepén áll(ott) a „vár-úr”, a KER + URALU (= „Vár-uralója”, tehát KIR-ÁLY) háza is. Így alakult ki a „váras” fogalma, azaz a magyar VÁROS és a breton KER.

Bretonul „Városháza” TA KER (ta ker) – mai magyar sorrendbe téve: KER-TA. Ehhez hasonló, de más szolgáltatású házak (TA) mai is élő fogalmak a magyar nyelvben: „csár-DA”, „szálló-DA”, „író-DA”, „óvó-DA”, stb.

A szumir GAR-ból származ(hat)ott a magyar VÁR és a kelta CAER vagy KER. Bretagneban található egy híres kelta kori romváros, neve GÉR-VRAS (francia fordításban „Grande Ville”, magyarul az „Óriás Vár”).

A „GÉR” a mai KER, a magyar „VÁR” megfelelője; a VRAS egy latinos át(él)írás a latin írásban hiányzó U-betű miatt, vagyis itt „URAS”-t kell olvasni (lásd első részben). Tehát, GÉR-VRAS az magyarul URAS-VÁR. Az „ÚR”, „URAS” szóból alakul(hat)ott „ERŐS”, meg „ÓRIÁS” szavunk is.

Az avarok híres „vár”-építők voltak: GYÖR(ök), Vise-GRAD, Cson-GRAD, No-GRAD, Aranyos-GYERes, GÖR-gény, GYER-gyó („Jer(i)-kó”?), E-GER, stb. A hyksosok fővárosa „AVARIS” volt a Nílus-Delta vidékén. *Caesar* 'De bello Gallicojából' ismerjük a kelták önfeláldozó harcát a szabadságért. Egy galliai vezér, VERCINGETORIX vezetésével fellázadnak a rómaiak ellen, miközben a római légiók éppen a belga keltákat („Bellovacii”) sanyargatják. Vercingetorix keltáinak hadiszállása, egy magaslaton épült, bevehetetlennek tekintett „erőd” volt – neve „AVARICUM”(!), a későbbi „császárság” szavai szerint Gallia legszebb települése. Az „erőd” több hónapos ostrom után kerül római kézre, és Caesar katonai zsenialitása és kulturált, „européer” mivoltának köszönhetően 50.000 kelta lakos (menekült és felkelő) esik a „civilizált” latin mészárlás áldozatául. (*McKenney* 'The Celts: Europe's People of Iron': 128. old.) A kelta „Avaricum” erődnek szétrombolt maradványai ma is megtekinthetők. A helyében felépült város neve

²⁸² Az angol „Dublin” neve: DUBH-LINN, fekete tavat jelent.

– könnyű kitalálni – BOURGES, Burgundia fővárosa (a mai Franciaországban). A majdani be-települő germánok tudták, hogy valaha ott egy híres „VÁR” állott, és nevét le tudták fordítani! (német „BURG”). Budapest is egy ősi kelta település romjain épült fel. Nevében a “PÉIST” a kelta sárkányt (griffet) jelenti, ahogyan címerének egyik oldalát griff tartja.

A hunok „vezérük” vezetésével megostromolják az itteni, a Duna vonalát (limes-t) védő római őrséget, és talán, a helybeli kelta-pannonok segítségével is, fényesen győznek. „Győzelem” keltául „BOUDA”.

A győztes hun vezért „BUDA” néven ismeri meg az utókor.

Egy győzelem után magyar ember is „boudog” lehet.

Boldogok lehettek a szerencsétlen pannonok is, hogy végre felszabadultak a római iga alól, lehet, hogy még „BOUDA-BOUDA” örömkialításokkal is fogadhatták a bevonuló hun sereget. A hunok – már azért is felszabadítóan hatottak, mivel társadalmuk nem ismerte a kegyetlen „civilizált” római rabszolgatartást. Egyébként „szolga” keltául „GWAS” (ejtsd: GUASZ) – a magyarok egyik legjobb „szolgája” ma is a „KUVASZ” nevű kutya.²⁸³ Előfordulhat ugyan, hogy a kelta-pannonok és a hun-magyarok „megértették” egymást – egy pohár finom kelta MEDU = hun MEDOS (magyar „MÉZES”) mellett bizonyára igen,

Buda itt építette fel „szállás helyét” →BUDA VÁRA („A Győzelem Vára”?). AQUINCUM neve (a latinosan átírt kelta „VÍZ-HON” [UÍSCI-WN] – a kelta nevet én alakítottam, általam ismert kelta szavakból és névalkotási példákból: v. ö. ANN-WN [Anya-hon], természetesen más-képp is mondhatták-írhatták, kelta eredetét ellenben, ma már senki sem vonja kétségbe) is fennmaradt a mai napig: PES-T („VÍZ-TA”), csak a túlsó a parton.

A Kárpát-medence helység-, víz- vagy hegyrajza is tanúskodik a kelták (esetleg az ún. Honfoglalást is megérő ittlétéről. Ide tartoznak, elsősorban, a számos GÁL-falvak (pl. Bereg vm. és Maros vm.), GÁLOS(-fa / -háza) (Moson vm., Somogy vm., Bihar vm.), GALAC(-falva) (Fogarás vm., Hunyad vm., Beszterce-Naszód vm.), GALACS (Krassó-Szörény vm.), GALSA (Arad vm.), GÁLOCS (Ung vm.), GÁLSZÉCS (Zemplén vm.), GALVÁCS (Borsod vm.), GÁLYA (Temes vm.), GALÁNTA (Pozsony vm.), GAL(P)ONYA (Krassó-Szörény vm., Szilágy vm.). Hasonló kiterjedést mutat a KAL szógyökkel képzett helységek neve: KÁL (Heves vm.), SzékelyKÁL (Maros vm.), KALÁN (Hunyad vm.), BudaKALÁSZ (szerintem : „Buda-Kál-Háza”, Pest vm.), KÁLBOR (Nagy-Küküllő vm.), KÁLD (Vas vm.), KALENÓ (Zemplén KÁLLÓ (Máramaros vm., Nógrád vm.), KALLÓS(-D) (Zólyom vm., Zala vm.), KÁLNA / KÁLN-O / KÁLN-OK (Szolnok-Doboka vm., Nógrád vm., Háromszék vm.), KALOCSA (Pest-Pilis-Solt-Kiskun vm.), KALOTA(szeg) (mint GALATA Törökország egyik, a kelták emlékét őrző, része), stb-stb. Ugyancsak a keltákra emlékeztet: BADACSONY („Buadach” kelta vezér) Zala vm., BUDÁK (keltául „óriás”) Maros vm., vagy KOMÁROM („Gomár”-[Cymru]-hona. Folyóink közül, talán, a MAROS neve kelta eredetű, mivel a kelta mondákban „a boldogságos túlvilág” neve MAGH MÁR (mág mar) azaz „MÁGIKUS MAR” (a „magh” szó ugyanakkor: nagy, magas, magasztos). A „Maros” pedig „MAR-AZ”, vagyis A(Z) „MAR”:

Nem lehet a „rokonság” felmérését befejezni anélkül, hogy a szavak mondatba helyezéséről, a mindennapi élő beszédről ne essék szó.

A kelták is ragoznak, akárcsak mi magyarok, csak magyar szemmel nézve hibásan, „helytele-nül”, azaz nem ott, ahol kéne – mint pl. „Ar Bed Keltiek” fogalomban, ami mint ismeretes, ma-gyarul „A kelták földje”, szó szerinti fordításban „Az Fö(l)d keltáké”. A kelta nem azt mondja, hogy „a világ vége”, hanem azt, hogy „vége a világnak” (PENNARBED), PEN vég, fej (fenn), végvész (fenék), de kéz-/ láb- „fej”, AR az, és BED föld (világ). Ez az, ami sokunkat félrevezet, főleg azért, mivel többnyire ez mind egybe van írva, amolyan szumiros „szólánc”-ba: VÉGEAVI-LÁGNAK (és nem AVILÁGVÉGE) – micsoda különbség!

„Nyelvcsaládok” választanak el – mondanám: csupán ezért...

²⁸³ „Kuvasz” hettita nyelven a kutya neve.

Természetesen vannak különbségek. Elvégre, több mint 1000 éve elszakadtunk egymástól. A kelták elvesztették majdnem teljesen anyanyelvüket.

A 19–20. századi nemzeti ébredés eredményeképpen megszületett az új-kelta. A már elvesztett szavakat indogermán nyelvekből kölcsönöztekkel helyettesítették (a brit szigetiek a franciából, a bretonok az angolból, az írek meg egyenesen az olaszból), a „jó” eredet bizonyítása végett, jó „hírnevük” megőrzésére. Ezért nincs miért őket lenézni, vagy (ma már) esetleg kinevetni, akkoriban ez volt az egyetlen út a kék-vérűek klubjába bejutni, na meg akkoriban, mindenki az indogermán eredetet vall(hat)ta – és még sok helyen ma is – anélkül, hogy valaha ezt valóban valaki leellenőriz(het)te, vagy legalábbis megkérdőjelez(het)te volna. Ki tud(ott) kérem keltául? Írhattak a nyelv-„gyártók”, amit akartak – a fő az, hogy „indogermánul” jól hangzott. Így jöhetett a „sajátkezüleg-csinált” nyelvrokonság is, és Európa össz indogermánosságán senki sem csúfított (csak mi, magyarok, mert mertük megpofozni a Habsburg sást).

A mai „kelta” végre ébredszik Csipkerózsika álmából, és keresi buzgóan rokonait, mivel ő is rájött, hogy valami „nem stimmel”. Élni kéne a lehetőséggel. Ne beszéljük ezt is agyon, – „kelta módra” – mint sok minden mást. A német gyerek a suliban azt tanulja, hogy hunok-avarok-magyarok (majdnem) ugyanaz, és közben, mi belefáradunk és beleununk finnugorságunkba (mert azt sem tudjuk, hogy tulajdonképpen mi az).

Nem csak alapszókincsünk hasonló, de művészetünk is bizonyítéka a magyar–kelta rokonságnak. A kelták ismertető nyakéke az ún. „TORQUES” vagy TORC (torokperce) volt [$>$ v. ő. ótörök TARYQ-mag = szorossá válni]. Európa egyik népére sem jellemző ez, egy kivétellel: „A hun vezetőréteg keletről nyugatra vándorlását Belső-Ázsiából, a nyugat-szibériai Léna folyó egyik mellékfolyójának vidékétől egészen a Rajnáig a férfisírokban talált, igen súlyos arany torquesek / nyakpercecek előfordulásain keresztül követi a régészet. Igen jellemző, hogy e nyakpercecek majdnem egyharmada, s tegyük hozzá, a legsúlyosabbak, a Kárpát- és a Bécsi-medencéből került elő.”²⁸⁴

Az európai ötvösművészetről Csomor Lajos az 'Őfelsége a Magyar Szent Korona' című könyvében a következőket írja: „Nyugat-Európa ötvösművészetének a kora középkor tekintetében a legfőbb alapja a sumér és egyiptomi eredetű *kelta*.”²⁸⁵ „Az ilyen jellegű csüngőket először Mezopotámiában készítették. Innen a technika – módosult formában – eljutott a keltákhoz... Ez a művészei később a hunokkal és a magyarokkal együtt – Urartun és Iránon át – jut el Baktriába a Kr. e. II század és a Kr. u. II. század között, és jelen van a Turáni-alföldön a hunoknál – egészen az V. századig. Feltehetően ugyanitt sajátítják el az avarok, akik alkalmazzák mind kelet-európai szálláshelyükön, mind a Kárpát-medencében (Darufalvi lelet).”²⁸⁶

A druidák egy „nem-árja papság” – vélekedik Sir Jota Khys a kelták vallásáról Julis Pokorny véleménye szerint: „A Druidizmus olyan vallást képvisel, olyan jelleggel bír, ami az indoeurópai hitvilágnak idegen.”²⁸⁷ A kelta vallás „heroikus” (azaz hősből áll, és ezek ugyanakkor „istenek” → „ÍS” ŐS $>$ „GAS” HŐS): „A kelták az Isteneiket nem Teremtőiknek, hanem Őseiknek tekintették.”²⁸⁸

A kelták zenéje pentatonikus, és a magyarra nagyon hasonlít, az írek legszebb tánca a COR (= fordulni, forogni, pörögni a táncban), amely a DEAS szép, díszes értelmű szavukkal a magyar „CSÁR-DÁST” eredményezi ($>$ lásd: latin „CORDAX” díszes tánc). A „bekiáltós” ír dalokat, táncokat úgy hívják, hogy RÍL – ezeket a „bekiáltásokat” magyarul meg úgy, hogy RÉJA. Az ír zene: „ein uns fremd anmutender, beinahe orientalisch klingender Klagegesang” (ránk idegenen ható, majdnem keletiesen hangzó sirató) – olvasható Kabel Lars 'Irish-Gälisch Wort

²⁸⁴ Garam Éva, Kiss Attila 'Népvándorlás kori aranykincsek, a Magyar Nemzeti Múzeumban', 1992, 8. old.

²⁸⁵ Csomor Lajos: Őfelsége a Magyar Szent Korona, Budapest, 1996. 57. old.

²⁸⁶ Uo. 157. old.

²⁸⁷ Ellis, P. B. 'Die Druiden', 1994, 46-48. old.

²⁸⁸ Ellis, P. B. 'Die Druiden', 1994, 124, 129. old.

für Wort' című könyvében. A máig élő kelta (breton) népviselet, akár a zene gyökereit is, ma-guk a kelták a Turánban keresik, A breton népművészet a kalocsaival majdnem azonos, a breton népviselet, népszokások, táncok, lovas felvonulások, stb, a kalotaszegivel vetélkednek. Az ősi kelta írás a rovásírás volt, amit botokra róttak, amiről már Sebestyén Gyula is beszámol a 'Rovás és Rovásírás' című cikksorozatában, az „Ethnographia” folyóiratban (1903–1904): „Írország őslakói között az öregebb írek az imádságaikat nem ún. rózsafüzérről, hanem rovásbotról olvassák le.”²⁸⁹

Ami. a keltának FWNTACH, az a magyarnak is FONTOS kell, hogy legyen!

Nyugat-Európa legnagyobb és leghíresebb lótenyésztője Írország, ahol a 18. életévét betöltött fiú egy lovat kap ajándékba, hogy majd menyasszonyát [> MIONN *eskü*], akárcsak a breton vőlegény, lóháton vigye, maga mellé a nyeregbe ültetve, a templomi esküvőre, *menyegzőre*.

Kell-e még nagyobb bizonyíték népeink rokonságának, kelták és magyarok azonosságának?

Timaru-Kast Sándor 2020. 09. 22. 14:55

Kedves Elnök Úr és tisztelt Együttgondolkodók!

Ez így nem helyes. A táblázatból azt lehet kiolvasni, hogy az etruszkokból lettek a magyarok. A magyar (nyelv?) őse az etruszk.

A valóság (régészetileg is bizonyítottan) az, hogy az etruszkok ősei a Kárpát-medencéből indultak el, mint agathyrsek, és hogy majd Itáliába vándorlva, egyesültek a már régebből ide letelepedett, kis-ázsiaiból ide menekült „előetruszkokkal” és létrehozzák az etruszk népet. A Kárpát-medencéből vitték magukkal Toszkanába a szürkemarhát (maremmana) és a kuvaszt (maremmano).

Cser Ferenc 2020. 09. 23. 1:19

Kedves Lajos!

A hettitát megdöntő invázió vitte a nyelvtanát, majd fölvette – nem az indiai, hanem az iráni – szókészletet (Lockwood így írta).²⁹⁰

Éppen itt a bökkenő: az ír és kelta ág valóban ragozó, sőt, még részlegesen a magánhangzó harmónia is megtalálható bennük és csupán szókészletük alapján sorolják az indoeurópaiak közé. Azok ragozó nyelvek – ahogy az orosz is az, és zömmel a szláv nyelvek is azok. Nem változtatnak szótövet, amikor igeidőt, módot stb. fejeznek ki! Amennyi az oroszban van, ugyanannyi van a magyarban is – és valójában ugyanazon fogalom szavainál.

Igen, mindenáron nagyokat akar mondani, de hiányzik az alap. Ezért használ furcsa, értelmetlen, érthetetlen, összezavart szavakat. Ezért hivatkozik bőbeszédű videóira – amelyeket nem vagyok hajlandó megnézni, mert minek.

Igen, az alanti ábra valóban az indoeurópai nyelvek családfája és ehhez hasonlót akartak a finnugorhoz is rendelni, ahol a magyar egy levél, azaz egy elágazáslánc vége. Holott a finn- és az ugor-ág között a magyar jelenti a kapcsolatot, nincs közvetlen áthallásuk, azaz a magyar sokkal inkább gyökér semmint levél – ha egyáltalán ebben a kategóriában gondolkozunk.

De nem lehet, nem kell és nem szabad! A nyelvek alapszókészlete még kapcsolatokat jelent valamiféle gyökérhez – és ebből az egész emberiségre nézve sok van – de a kulturszavak már hálószerűen szétfeszítik az egészet.

Zoltán ezt tutti, hogy nem tudja – de föltehetően nem értve, ez nem is érdekli őt.

²⁸⁹ Magyar Adorján 'Ős Magyar Rovásírás', 1970, 22. old.

²⁹⁰ Lockwood (1972). – *A szerk.*

Gamble szerint a kb. 40 évezred előtti hirtelen műveltségi ugrás alapja, hogy az ember beszélni kezdett. Nem értek vele egyet, az ember sokkal korábban beszélt már, hiszen egy-egy nagyvad elejtése emberi összefogás, együttes cselekvés hiányában nem lehetséges. Ha a nyelvi készség kapcsolódik ehhez (szerinte a modern ember berobbanása), akkor annak nyelvtana tehető ezért felelőssé.

Hogy a szókészlet és a nyelvtan nem egyidősek, arra bizonyítékot szolgáltatnak az ún. izoláló nyelvek, ahol még kis szócskák jelzik, hogy a fogalomnak mely vonatkozására hivatkozik a beszélő. ezek a kelet-ázsiai nyelvek – és efelé halad az angol is.

Igen, Szaniszló hivatkozik ránk, de ő mit akar ahhoz tenni? Igen a kérdés, hogy hová akar elindulni? A 'minden magyar' elvhez? Sokan hisznek ebben és dagad a mellük ettől, hogy MI adtuk a világ műveltségét, stb. (lásd Mú, Arvisura). Ilyenkor szoktam mondani, hogyha így volt (nem volt), akkor szégyellhetjük magunkat, hogy hová 'züllöttünk' ebből! Az alárendelő szemlélet szerint a mellérendelés megalkuvás, meghunyászkodás, behódolás.

Cser Ferenc 2020. 09. 23. 4:46

Kedves Lajos!

Eolvastam OZ két válaszát. Hát rosszabb, mint gondoltam! Így hát nem csodálkozom, hogy a hettita vonal folytatásaként berajzolja az etruszk/magyar ágat – így, ebben a sorrendben.

Az etruszkok ugyanúgy neandervölgyi utódterületen alakultak ki, mint a baszkok és a magyarok. Kölcsönhatásban voltak a Dunántúl műveltségével, hasonló temetkezést folytattak, mint azok ott, és akikétől az Alföldtől északra és keletre élőké eltért. Mind vonaldíszes kerámia korából ered, de nem voltak akkor azonosak.

Hogy a hét csak magyarul értelmes? Csakhogy az nem hét, hanem het, vagy angolosan hit. Számos szó van, – nem magyar – amely het-ként hangzik. Pl. angolul a kalap is. Aztán a görögben a het-erogen, vagy (h)etologia, mert a görög szó elején gyakran lenyeli a h-t. Ezek közelebb is vannak Anatóliához, mint a magyarok.

Lajos! azért álljunk meg már! A tudomány az tudomány és nem hitmanipuláció! Hangfogalás, 7-iták, egyszerűen szörnyű. Ez már az elmebajt vetíti előre.

A Hettita Birodalmat a tengeri népek inváziójaként rombolták le a trák(?) területről érkezők és hozták magukkal a saját nyelvüket. A hettita név – föltehetően, már nem emlékszem a részletekre – a sumér ékírással lett leírva, vagy az egyiptomiaknál jelent meg. Az é bizonyosan mindkettőben ismeretlen volt, sőt, talán még az o és az u sem különbözött – legalábbis az ékírásban nem látszik a különbség. Mindamellet, hogy kettős t van a névben.

A hettiták nyelvét éppen az ékírási anyagból ismerik és bizonyos szókapcsolatok alapján nyilvánítják protoindoeurópai nyelvnek. Minthogy az esz(ik) evés alakban jelenik meg benne, sokan a magyarral próbálják azonosítani. De ennyi minden kapcsolat, több nincs.

Ha több részlet érdekel, akkor vissza kell nyúlnom az alapirodalmamhoz, ennyi maradt meg az agyamban erről.

Ez van. Ez a környezet és ez az ordibáló hang forrása is egyben.

Bérczi Szaniszló 2020. 09. 23. 11:09

Zoltán:

Idézlek (Zárójelben a megjegyzésem):

„A nyelv hasadás, és a szótározó indo-európai utódnnyelvek, a bábeli tudathasadás családfájának (csak nem az indoeurópai nyelvészetre gondolsz?, mert az használhatatlan, ha VALÓDI-t

akarsz) téridő vagy törzsi térképeit (mire alapozva térképezték?) és beszédtereinek kiterjedését és áthelyeződését eloszlását/besűrűsödéseit már sikerült vázlatosan felrajzolni,"

no ezt én kétlem. Miért?

Mivel nincsen VALÓDI beszéd és gondolkodás fejlődéstörténet. Nincsen valódi ismeretelmélet.

Valódi (beszéd) evolúciós alapozás nélkül nincsen mivel párhuzamosítani a genetikai eredményeket.

P.S. Önmagáért beszél Wittgenstein könyve: Filozófiai vizsgálódások. Az első 80 oldalt érdemes elolvasni, mert abban fölismeri, hogy a beszédben (nyelvjátékok), a nyelvben hasonlóságok tűnnek fel és tűnnek el.

Ez óriási teljesítmény egy IE nyelven beszélő gondolkodótól. Csak néhányan voltak képesek erre, a hasonlóság szerepének fölismerésére a mai IE beszédben (Ortega, Adorno, Benjamin). De tovább lépni nem tudtak, mert a nyelvükből kikopott, megközelíthetetlené vált az időbeli mélység. Megközelíthetetlen a visszaegyszerűsödés, ami a múltbeli élet föltárásához szükséges.

Németh László szellemesen írja meg azt, hogyan önti el egy német tudós agyát a fogalomörület, ha valamit elemezni kezd. („Dilthey, egy német tudós.” Esszé az Európai utas c. kötetben.) Az IE nyelvvel nem lehet visszaegyszerűsödni. Wittgenstein kínlását is nyomon követheted, ha az első 80 oldal utáni 200 oldalt végiglapozod. Csak végiglapozod, mert elolvasni nem bírod.

Cser Ferenc 2020. 09. 23. 12:07 **Gottokronológia és genetika**

Zoltán mondatát megpróbálom mindennapi nyelven, józan paraszti alakban újrafogalmazni – közben Szaniszló kérdésére is választ adni:

Az IE nyelveknél a családfamodellre alapozva alkalmazták Swadesh és Lee módszerét, amellyel az alapszavakat az egyes nyelvekben összehasonlítják és megszámozzák, hogy azok hány százaléka vezethető le, mint a vonatkozó nyelv kognátja.

Minthogy ezeknél a nyelveknél a családfa-modell nagyrészt érvényesül, ezért a régészeti adatokkal harmonizáló elválási időszakokat is számíthattak.

A módszer szerint, közös töre visszavezethető szavak számarányára alkalmazzák az exponenciális függvényt, amellyel évezredekben fejezhető ki, hogy mióta nem lehet a két nyelv együtt, azaz egy területen.

Mikortól nem közös a változásuk – feltételezve, hogy évezredenként a szavak egy bizonyos hányada kikopik mindkét utónyelvből – de nem azonosak kopnak ki.

Kivételt képeznek itt a kelta nyelvek és az örmény. Mert azok szótári anyaga ugyan nagy részben megfelel az indoeurópainak nyilvánítottak, de nyelvtanuk nem. Éppen ezért ezekre vonatkozóan az állítható, hogy az alapnépességre rátelepedettek szókészletét vették át, viszont eredeti nyelvtanuk megmaradt.

Hogy melyik népesség őrzi meg a saját szókészletét, vagy veszi át a rátelepedettét, az nagyrészt mennyiségi kérdés: mi a letelepedett és a hódító létszámaránya? Ha a hódítóé összemérhető a letelepedettel, sőt, mi több, a rátelepedéssel iskolát is visz magával (lásd a latinosított nyelvek Európa nyugati pereménél), akkor a szókészletének tetemes része is átkerül oda.

Éppen ezért az örökléstani fogalmak csakis nagyon korlátozottan alkalmazhatók a nyelvek és a nyelveket beszélő népek vonatkozásában, hiszen a keveredés nem jár az öröklési egységek vagylagosságával, vagy kizárólagosságával.

Európában a vonaldíszes kerámia műveltsége az őslakosságé volt, az terjedt el a mezőgazdasággal a Kárpát-medencéből, az ún. Öreg-Európa műveltségéből északra és nyugatra, majd erre telepedett rá a sztyeppéről beáramló inoeurópainak nyilvánított lovas, pásztor műveltség,

és a meghódítottakkal ötvöződve alakította ki a későbbi európai műveltségek láncolatát, hálózatát.

Erre utaltam, amikor azt írtam, hogy a fát hálóvá szélesíti ki.

Egyébként a szláv nyelvek szinte teljesen ragozó nyelvek, csakis a szókészletük alapján sorolhatók az indoeurópaiak közé.

Szaniszló, erre a törzsi 'térképre' és eloszlásra, 'besűrűsödésre' utalhatott Zoltán, csak hát a bonyolult gondolkozáshoz bonyolult megfogalmazás is kell, mert talán úgy hatásosabb. Igaz, kevésbé érthető is, de hát kérdés, hogy mi a megfogalmazó célja?

Bérczi Szaniszló 2020. 09. 23. 12:26

Kedves Feri: Köszönöm leveled. Köszönöm a glotto... magyarázatot is. Jól benne van a könyvedben, amit igen gyorsan elolvastam. Nagyszerű munka.

Sipos György 2020. 09. 23. 13:20

Kedves Sándor, Kedves ZMTE kollégák!

Mint molekuláris biológus, kifejezetten fontosnak tartom, hogy a humángenetika és „biológikum” témában tisztábban lássunk. Szeretnék egy kicsit most vitára provokálni itt mindenkit, mert nagyon fontosnak tartom, hogy a „magyar” témát ezen a terepen felfrissítsük.

Nekem döbbenetes szemléletbeni áttörést okozott a Doman intézettel (Philadelphia) való szorosabb szakmai kapcsolatom jópár évvel ezelőtt. Ők súlyos sérült gyerekek rehabilitálásával foglalkoznak sok területen nagyon hatékonyan. Elhívatott orvosi, szakmai közösség, akik a legújabb eredményekkel is naprakészek voltak.

Ami igazán a döbbenetet okozta, az, hogy a sérült gyerekek kistestvérei, akik ott spontán örömmel, játszva vettek részt a gyakorlatokban, rendkívüli képességekre tettek szert! Nagyon sokat beszélgettünk az orvosi stábbal és meggyőződésem, hogy adott egy olyan humángenetikai háttér mindenki számára, ami teljesen más dimenzió mint amit mi akár az egyetemi képzésben, akár az átlagos szakirodalomban is átveszünk, olvasunk.

Ez a „genetika” tökéletesen alkalmas arra, hogy a legkomolyabb környezet kihívásoknak megfeleljen, alkalmazkodjon. Nem matematikusként, úgy gondolom, hogy nagyon jól kontrollált „valószínűségi mezők” spontán alkalmazásával élnek nagyon kicsi korban már a gyerekek. Ott az intézetben erre rengeteg bizonyítékot tudtak felhozni.

Tehát a humángenetikának több szintje van!! Van, ahova már magasszintű bioinformatika kell.

Ami a további hozadéka volt ezeknek a beszélgetéseknek, hogy a gyerekeknél látható rendkívüli „intuitív” érzékenység és hatékonyság egyértelművé tette, hogy van egy mélytudati és egy ettől nagyrészt eltérő „felszínesebb” kommunikáció!! Az utóbbi domináns része a beszéd!! A beszéd sokkal inkább „epigenetika” mint „genetika”!!

Ha pl. csak a „szeretetre” gondolunk, a mélytudati belső élményre minden nyelv más szóval utal. De az élmény ugyanaz.

Ferenc Cser 2020. 09. 23. 13:39

Kedves Szaniszló!

Köszönöm a linket, letöltöttem a munkát.

A glottokronológiát a kaukázusi nyelvekre dolgozták ki és aztán alkalmazták az ún. indoeurópai nyelvekre. Csak hát – ahogy említettem – mechanikusan, csakis a szókészletüket vizsgálva.

Magam megkíséreltem az ún. finnugor nyelvekre alkalmazni és ennek eredményét jeleztem korábbi levelemben: messze régebbi időkben kellett elválniuk, ha mind a kikopási sebesség azonos a glottokronológiában alkalmazottakéval, mind pedig igaz a családfa modell.

Az eredmények mindenképp tagadják azt a családfát, amelyet pl. Lakó is a könyvében ábrázol, miszerint a magyar az ugor ág levele, holott a nyelvek összehasonlításában nincs szoros kapcsolat az ún. finn és az ún. ugor ág között – ha a magyart nem tekintjük. A kapcsolatot a két ág között éppen magyar nyelv adja, azaz nem levél, hanem inkább gyökér.

De a 9–14 évezredes távolságok is már az elmélet határa közelében vannak, ami kb. 20 évezred.

Gyökök kikopását nem érzem annyira jellemzőnek, mint komplett szavakét, különösen nem a magyar nyelvből kibonthatókat, hiszen azok zöme hangutánzó, mozgást utánzó, vagy gyerek-szó, hang, ezért a világ minden táján ugyanúgy jelenik meg az emberi tudatban. Ez nem bizonyítja az emberiség ősnyelvének a létét – amit egyébként a több helyszínen való kialakulás miatt nem is tartok igaznak.

Magát a glottokronológiát sem fogadom el 'törvénynek', 'szabálynak', mert feltételezi a nyelvi családfát, és az egyes ágak hirtelen, kapcsolat nélküli szétválást. Ezt a feltételt régészet nem támogatja.

De ezeket a gondolatokat és kritikát a *Gyökerekben* is megfogalmaztam. Ezért tartom én az európai nyelvek vonatkozásában a nyelvlánc fogalmát helyesebbnek – még ha az ún. indoeurópai nyelvekre alkalmazható is családfa modell, hiszen a szétköltözésük valóban az utóbbi 6-7 évezredben játszódott le. Ezt a régészet határozottan igazolja (természetesen a ¹⁴C-es abszolút kor-meghatározás segítségével igazolhatóan).

Elismerem, vonzó gondolat az egy-gyökérből kiinduló emberiség, de sajnós a valóság nem támogatja ezt az elképzelést, hitet. Különösen nem, mert bár az emberi beszéd mindenképp több százezer éves történetű, de a szétválások ennél sokkal régebbiek – gondolok itt a homo ergatras, homo erectus 1-1,5 millió évvel a jelen előtti szétszéledésére, majd a neandervölgyiekre, miközben pl. Kínában már a mongolid modern ember kialakulását lehetett nyomon követni (a würm első lehülését megelőző időszakban).

Cser Ferenc 2020. 09. 23. 13:59

Kedves Lajos!

Elővettem a könyvet: C. W. Ceram: *The Secret of the Hittites*. Phoenix Press, 1956.

Ennek IV. fejezetében bemutatja, hogy Hrozný miként fejtette meg az írást – és abban 'ez-zatenni' szerepel esszen (németül: evés) értelemben, stb. Egyértelműen indo-európainak nyilvánították akkor, 1917-ben.

Aztán megjelenik, hogy az ország neve Hatti. ill. Hattushash volt, merthogy az indo-európaiak meghódították és az eredeti népesség nem ezen a nyelven beszélt. Ezek mind a Boghazköyi ékírásos táblák alapján történt. Aztán voltak hieroglif írások is, de az a meghódítottak eredeti nyelvén vallásos szövegeknek bizonyultak – és ez a nyelv nem indo-európai.

Szóval a 7 egyszerűen baromság.

Cser Ferenc 2020. 09. 24. 0:40

Kedves Lajos!

Sipos Gyurihoz: a gyermek empátiakészsége óriási. Ha nincs, nem tanul meg beszélni. Miután megtanult, ez visszaszorult, sőt, az iskolai nevelés ki is veri belőle.

Aztán felnőtt korban van aki vissza tudja hozni – pl. grafológiai elemzés nélkül nem megy, viszont azzal igen – de a felnőttek zöme már alig-alig reagál a testbeszédre, nincs empátia-készsége.

Ennyit arról a misztikus térről, amit Gyuri 'észlelt'.

Cser Ferenc 2020. 09. 25. 3:33

Empátia

Kedves Gyuri!

Erre még nem válaszoltam.

Röviden: empátia.

A testbeszéd, a tagolt beszéd metakommunikációs háttére stb. mind nagyon fontos az emberi kommunikációban. Olyannyira, – ahogy ezt jeleztem is – hogy egy gyerek nélkül pl. képtelen lenne megtanulni beszélni. Erre számtalan példát tudnék felhozni. De ez a magyarázat arra is, amit Amerikában tapasztaltál gyermekek között, ez a magyarázat az állatokkal való kommunikációs lehetőségekre is (pl. hogy egy kutyát megtaníthatunk a tagolt beszéd bizonyos elemeinek a megértésére, szóval való parancsok megértésére).

A gyerek alapvetően úgy tanul, hogy a felnőttet, vagy a társát másolja. Ennek több módja és útja is lehetséges – és ezzel valójában bemutatja, hogy őseink miként is 'értekeztek' anno, amikor még a tagolt beszéd nem alakult ki a mai formájában.

Egyetértek azzal, hogy a beszéd nem az agyállapotok tükré, valóban nincs genetikai oksági háttére, hanem sokkal inkább társadalmi jelenség – és mint ilyen nem tartozik az örökléstan fogalomkészletéhez. Analóg módon feltételezhető annak is a 'génjei', de azok nem a biológiai gének és csak nagyon átvitt értelemben vonatkoztathatók egymásra (angol kiejtéssel mímek, magyarul én még mém-nek hallottam 3 évtizede).

A tagolt beszédnek akkor kezd jelentősége lenni, amikor az ember csoportos tevékenységet folytat. A metakommunikációs 'jelek' akkor nem föltétlenül érthetőek, válnak egyértelművé. Egy csoporttevékenység megszervezéséhez tudatos, digitális információs rendszerre van szükség. A jelképes kommunikáció az analóg, a beszéd digitális információs rendszer része – ahogy ezt vagy negyven éve valahol olvastam.

Ez a fajta tevékenység viszont a homo erectus korától – annak talán végső fázisát érve ez alatt – kimutatható: az akkori ember már szigorúan társas lény volt! Ez pedig 2-300.000 évvel ezelőttre tehető. Lásd a vértesszőlősi ősember 2. fázisát.

Darai Lajos 2020. 09. 25. 15:43

Gyök kiavulás?!

Kedves Feri!

Ha a gyök gyök, akkor nem avult ki. Ha kiavult, akkor azt nem ismerjük. Czuczor és Fogarasi azért tudta összegyűjteni őket, mert megvoltak. Ha csak származékaiban is, de igen. De nem ez a fő baj, hanem hogy arra a kijelentésedre, hogy nem tartod érvényesnek ránk az indoeurópai nyelvekre kidolgozott glottokronológiát, az a válasz, hogy a gyökökre alkalmava igen. Mintha elsikkadt volna az értelem annak, amit mondtál, hogy a magyar nyelv éppen a gyökei miatt, amelyet ragozunk nem érvényes a nem ragozó nyelvre kidolgozott módszer.

Sipos György 2020. 09. 25. 21:59

Kedves Feri!

Teljesen egyetérték a metakommunikációról írottakkal.

Ugyanakkor, nagyon fontosnak tartom a korai „intuitív” időszakot, mert amikor a metakommunikációs rendszer beindul, onnantól az „intuitív” állapot lekorlátozódik és átalakul a sztereotípiák befogadására.

Az utóbbi gyakorlatilag a szocializáció alapja de ezzel a manipulálhatóságnak is tökéletesen megnyitja a kapukat!

Az amerikaiak is hangsúlyosan elmondták, hogy 6-7 éves korban már a sztereotípiákra vagyunk fogékonyak és gyakorlatilag az iskolarendszer erre épül rá.

Ha a korai „intuitív” állapotot megerősíti a környezet, akkor jelennek meg azok a képességek életreszólóan, amik kiemelkedőek.

Sipos György 2020. 08. 25. 22:29

Kedves Feri!

Miért gondolod, hogy a beszéd többszázezer éves? Mit jelent a beszéd? Artikulált verbális kommunikációt?

Szerintem sokkal inkább a frontális agykérgi „beszédkészség” genetikai, idegrendszeri szabályozó alapjai lehetnek olyan régiek.

Aztán az erre kiépülő egyre árnyaltabb verbális kommunikáció sokkal későbbi.

A nyelvek sokkal inkább a szociális, környezeti kívánalmakhoz egyre jobban alkalmazkodó szoftver változatok, amiknek igazából nincsen genetikai oksági háttere.

Az eredendő kommunikáció a humanoidok közt valószínűleg nem artikulált verbális hanem döntően „élményalapú” lehetett.

A hagyományos szakrális szimbólumok, hieroglifák mind „élményalapúak”.

Ez a fajta kommunikáció Anna Breitenbach szerint most is működik ember és állat között.

Sőt ez a háttere a hétköznapi érzékeken túli érzékelésnek is és emberek közti kommunikációnak is.

Cser Ferenc 2020. 09. 25. 23:07

Kedves Gyuri!

Azért gondolom, mert egy mamut elejtése nem egyedi, hanem kollektív, szervezett feladat – és ezt kb. kétszázezer éve megtehették a vadászok. Ahhoz pedig, hogy egymást megszervezzék, nem elegendő a metakommunikáció, oda már elvont gondolkodás is szükséges – és azt tagolt beszéd nélkül nehezen tudom elképzelni.

További info, hogy a neandervölgyiek olyan 50 évezreddel ezelőtt már eltemették halottaikat és a tetem mellé életet tápláló eszközöket, tárgyakat tettek, azaz fogalmuk volt az élet mikéntjéről. Ez is elvont gondolkodás, igényli a beszédet.

Ugyancsak megfontolandó, hogy Ausztráliába az ember soha nem jöhetett lábon, legalább 90 km-es szabad vízfelületen kellett áthajóznia – kenu félékkel tehették, mint a mai bennszülöttek teszik – és ahhoz, hogy eldöntsék, oda érdemes menni, megint csak elvont gondolkodásra volt szükség, hiszen ’égi jelekből’ (felhők, madarak vándorlása) kellett következtetni arra, hogy ott életlehetőség van.

Az út, ugyanis, csakis egyirányú lehetett, mert az ázsiai részen volt olyan fa, amiből a több napos útra alkalmas szállító eszköz volt faragható, visszaútra ez nem érvényes, mert erre az ausztráliai fák alkalmatlanok. Hogy kritikus embermennyiség átjusson oda – legalább 25-nek, ahogy

egyesek ezt meghatározták – megint csak előzetes ’megállapodásra’ volt szükség, ami igényli a tagolt beszédet, metakommunikáció – szerintem – ehhez kevés.

Gyuri, ezek az indokok. Hogy erre milyen agylebenyi rétegek, stb. tették alkalmassá az embert, azt nem tartom lényegesnek, pusztán azt, hogy az elvont gondolkodás egyértelműen látszik a százezer éves, vagy korábbi embernél.

Ez a fontos – szerintem.

Darai Lajos 2020. 09. 25. 23:10

Kedves Feri!

Bérczi szerintem ellentmondást vagy paradoxont görget azzal, amiről beszél, mert ha egy gyök ma gyök, akkor nem avult ki. Ha kiavult, akkor azt nem ismerjük. Czuczor és Fogarasi azért tudta összegyűjteni őket, mert megvoltak. Ha néha csak származékaikban is, de igen. De ha a glottokronológiát (majdnem) az indoeurópai nyelvekre találták ki, akkor a magyar gyökökre se lehet alkalmazni.

Egy íráselemző hölgy, akivel párszor Siófokon találkoztam, sok mindent figyelembe vett az írásnál, mint elmondta nekem. Példaképpen említette a betűk dőlését, szálkasságát, teltséget, a sorok lefelé vagy felefelé tartását, a lap kitöltését, egyebeket. És bizonyára eredményesen csinálta, mert pénzt is keresett vele, amikor pl. a rendőrség elhívta szakérteni, a bíróság jellemi megállapításokra, sőt vállalatok is hívták (gondolom, munkafelvételnél, hogy az illető nem kamuzik-e a képességei, tapasztalati tekintetében). De erről is, és az egészről olyan zavarosan beszélt, hogy nagyon zavart és nem tudtam tőle meg sokat. Lehet, direkt csinálta, hogy őrizze a titkát? Vagy az empátiás képessége megvolt, de nyelvileg nehezen fejezte ki magát? Mindenesetre olyan gyógyításairól is beszélt, amikor motorbalesetes lebénultakat tudott lábra állítani, mert az idegeket, velőt összenyomó sérülést fellazította, helyreállította lelki téren indított segítséggel, mint mondotta. Nem tudom tehát pontosan idézni, de a lényeg, hogy ez működik valahogy, és nem nagyon halad efelé a tudományos feltárás, az orvosképzés, stb. Mert, – s lehet, ezeket már 15 éve letárgyaltuk, – világos, hogy a ’felvilágosult’ vagy ’liberális’ gondolkodás számára a bonyolult magyarázatok, vagy olyanok, mint amit a beleélés nyújt, elvetendő. Ők szeretik megmondani, mi hogyan van, és a kételyt erővel megoldják – megoldották eddig, sajnos. Ha kell kommunista forradalom formájában, stb. Ugyanakkor érdekes, hogy a katolikus vallást is elvitték ebbe a napi szintű magyarázat irányába, hanyatlik is tőle, mint Borbély Imre összefoglalja: „Miként vált a Katolikus Egyház a globális háttérhatalom eszközévé? A II. Vatikáni Zsinat mögöttesei.” *Borbély Imre szellemi öröksége.* <https://borbelyimre.blogspot.com/2017/03/mikent-valt-katolikus-egyhaz-globalis.html?fbclid=IwAR2uhsGQFnr312xEmLO2fBa2R4o798HjldIwqNIMwaUJo514qMiFct7Zr0>.

De ha végső magyarázatot kell adni, akkor bebújik az idealizmus, mint ahogy Lukács Györgynél ezt Joós Ernő kimutatta (a tudat mint nem epifenomenon), és nagy szerencsémre olvashattam idejében a Vigiliában.²⁹¹ Onnan van az az ismeretem is, hogy a teória felette áll a metodológiának. Ezt esetünkben is látjuk: a Kárpát-medencei magyar eredet és folytonosság elmélete, melyet volt szerencsénk együtt előadni, ellenáll a vele ellenkező tisztán genetikai módszertani kezdeményezéseknek. Aki tehát a módszert teszi főhelyre, elmulasztja az elméletet megadni, amelyet a módszer szolgál. Ahogy a materialistánál a tudat üres, de dialektikus ugrással mégis megjelenik benne a tudás – és Lukácsnál az ugrás lassú folyamat, úgy a Kárpát-medence is üres, de lassú folyamat végén történt ugrással lett beneépesítve, sőt újabban az ugrás az Urálból gyorsnak van feltételezve (ezeket nemrég ismertettük és cáfoltuk).²⁹² És ahogy nincs etika a lét

²⁹¹ Joós Ernő: [Lukács György Ontológiája](#). *Vigilia* 46. évf. 7. szám (1981. június). – *A szerk.*

²⁹² [A xionguk nem hunok, a hunok nem jöttek Távol-Keletről, a Kárpát-medence a keresett őshazánk](#). *Acta XXXVI/3*. – *A szerk.*

törvényeinek világos kifejezése nélkül, úgy a magyar mivolt sem vezethető le utólag, a hatalom gyakorlásának módjából és eszközeiből, hanem csak a valóságos magyar őstörténetből, azaz a régészeti műveltségekig visszamenő feltárából.

Cser Ferenc 2020. 09. 25. 23:18

Kedves Lajos!

Láttam az oldalra vitelt.

Sipos Gyurinak válaszoltam, hogy világosabb legyen az álláspont – és a vélemény, az esetleges tények ténysége. Sokakkal egyezően ő is ragaszkodik az agyfejlődés állapotához és a homloklebenyt a modern emberhez akarja kötni – aki, ugye, Afrikából jött (bár ezt nem mondja ki). Keresi ő is az egy tőre visszavezethető fonalat, pedig nincs, a modern ember nem százezer éve alakult ki egy helyen, hanem korábban és több helyen.

Az akkori népsűrűség minden nép-formában való elképzelést lehetlenné tesz, hiszen több mint 100 km² kellett egy kis család létéhez, a legközelebbiek 20-30 km-nél nem lehettek közelebb, sőt, talán még messzebb, hiszen folyóvölgyekben éltek.

Jó lenne, ha a genetikusok és fizikusok a régészeti, embertani adatokkal is tisztában lennének, mert akkor kevésbé hagyatkoznának a vágyálmaikra.

Cser Ferenc 2020. 09. 26. 0:23

Kedves Gyuri!

Köszönöm, most már tudom, hogy mire gondoltál. Erre is van válaszom. Danah Zohár: *The Quantum Self* c. könyvében megtalálhatod – kvantum rezonancia, azaz agyrezonancia.

Ez a telepátia, az emlékezés, a jövőbelátás stb. alapja.

Lényege, hogy az agy többszörösen átlapolt, felpumpált állapotrendszerű, azaz Fröhlich rendszer, és mint ilyen, más agyak állapotára kvantum szinten rezonálni képes. Így egy másik agy állapotát átvéve, azt elemezve, képes az abban rejlő információt azonosítani. A kvantum rezonancia sajátsága, hogy időtől független, így nem feltétel, hogy a két agy egyidejűleg és közel legyen egymáshoz.

Az adó agy beszédprocesszorát találtam magam sugárzónak, azt, amikor megfogalmazza a kimondásra szánt gondolatot, azaz digitalizálja. Erre vonatkozóan volt néhány spontán kísérletem – nem óhajtom itt közreadni, mert belső családi jellegű.

Az egészséges agyak védekeznek az ilyen jellegű információ forrás elhatalmasodása ellen, viszont éppen azok, akikre hivatkozol, ebben még nem feltétlenül sikeresek. A felnőtt emberek agya zömmel már lezárja ezt a forrást, nem engedi a tudatba az ott megjelenő infót.

Természetesen, agyrezonanciával elsősorban érzések, idegállapot, érzelmek és némi digitalizálható jel mehet át másokhoz – így pl. az oldalkép, amire hivatkozol. De ez a ritkábban megvalósuló lehetőség. Nekem ez adóként egyszer sikerült, vevőként is bizonyíthatóan csak egy alkalommal.

Természetesen, amit itt most leírok tudományosan nem bizonyított, de ajánlom Zahar könyvét, amiben erről a jelenségről bővebben – és biofizikusi kiegészítéssel – olvashatsz.

Cser Ferenc 2020. 09. 26. 0:55

Íráselemzés

Kedves Lajos!

Igen, ezek azok a[z írás] jegyek, amelyekből az ember – ráérzéssel – esetleg ítél. Van az írásnak egy sodrása, van az íróeszköz nyomása, van a felület kihasználtsága, a betűk szabályossága, szabálytalansága, a betűk magassága és alsó/felső szárainak magassági aránya és még sok minden. Fontos, hogy az m, n és az u, ü betűket hogyan fedi (alul, felül, hullámosan) aztán a szálkasság. Pl a szálkás betűkkel írok bizony fantázia nélküli bürokraták).

Ezekből önértékelést, intuitivitást, kiszámíthatóságot, szabálykövetési készséget, kifelé-, befelé fordulást, és főként intelligenciát, embertársakhoz való viszonyulást és hasonlókat lehet kiolvasni.

Amikor OV voltam és valaki állásra jelentkezett, azért kértem tőle kézírásos önéletrajzot, hogy megállapíthassam: a csoporttal, ahová kerül, az ő karaktere harmonizál-e, vagy konfliktusokra lehet tőle számítani. Akiket fölvettem akkor, azoknál nem tévedtem.

Az íráselemzésre legalkalmasabbak az üres, fehér lapok. De ha van sorvezetése, az ahhoz való tapadásból is lehet következtetni. Az önértékelés a betűnagyságból látszik, az alsó és felső szárákból az jön ki, hogy szellemi, vagy testi síkon élne ki magát. A betűk teltsége az önbizalommal és hasonló önértékeléssel kapcsolható össze. Az íróeszköz nyomása az életerőt jelzi, az írás sodrása a kifelé, befelé fordulást. A hajlásszöge – nem számítva, hogy melyik kézzel ír, mert azért az számít itt – az önzést, egoizmust ill. ellentétét jelezheti.

Szóval, bonyolult. Végig mehetsz az egyedi jeleken, de nagy gyakorlattal – és empátia készséggel – szinte első rátekintésre a főbb személyiségjegyek feltolulnak az érzéseidben, csak onnan ki kell olvasni.

Aztán mehetsz az egyedi jelekre, egyes betűknek különböző betűkörnyezetben való megjelenésére, az egész íráskép grafikai megjelenésére és így tovább.

Hogy az asszony titkolt-e valamit? Lehet, de nincs sok értelme, hiszen több könyv is elérhető – még a kádári és rákosi időkben magam is könyvtárból kölcsönöztem többet – amelyből a gyakorlat elemei elsajátíthatók.

Egyébként az írásképből sem feltétlenül lehet többet megkapni, mint amikor valakivel először találkozol és ránézve megkapod az érzéseket. Persze, itt is hagynod kell, hogy azok az érzések benned megjelenjenek, ne pedig a sajátodét kényszerítsd rájuk. Egoistáknak nem sikerülhet az ilyen elemzés.

Bérczi Szaniszló 2020. 09. 26. 6:01

Tisztelt ZMTE beszélgetők.

Zsoltnak ezt a következő szakaszát igen megfontolandónak tartom.

„Egyebekben feltűnt, hogy többen ma is a finnugor és indoeurópai nyelvészet kifejezéseit használva tárgyalják a nyelvi ügyeket. Ennek semmi értelme, hisz már régebben tisztáztuk, hogy egyik sem létezett. Hátra kell hagyni a nyelvészeti tolvajnyelvüket is a megújuláshoz. [valakí] a nyelvet genetikai adottságnak tekinti, de ennek nem sok köze lehet a valósághoz. Az újszülött a hardware, a szülei meg a társadalom beletölti a software-t húsz éven keresztül.”

„(Ilyenkor eszembe jut egy élő klasszikus, aki attól fél, hogy a finnugristák helyét a genetikusok akarják átvenni... Minden marad a régiben, csak a genetikusok lennének a főnökök – csöbörből vödörbe.)’

Ezért előbb föl kell építeni egy valódi beszédfejlődés-történeti modellt. Ez a modell lehetővé tesz egy új osztályozást.

A jelenlegi csak két, „visszabontott” hierarchiaszintet használ: ez a mondat és a szó. Vissza kell bontani a mélyebb hierarchiaszintekig. Ez a magyarban szervesen meg is van: gyök, hang (CzF-nél hangértemény), élethelyzet. Onnan épül föl a valódi beszéd-(gondolkodás)-fejlődéstörténet (lásd Acta cikkek). Az evolúciós modell lépéseit a nyelv belső hierarchiaszintjei őrzik. Hol lenne a kémia, ha az anyagokat még ma is pl. a színük alapján csoportosítanák? Ott, a kémiában természetes a molekulákra, majd atomokra bontás modellje. A nyelvkémia azonban nem engedélyezett?

Oláh Zoltán 2020. 09. 26. 8:39

Szaniszló fején találta a szöveget, de a szerves-kémiával analóg, amit javasol, ott ugyanis olyan „képletekben”/farmakoforokban gondolkodunk, amelyek atomi objektumokból kombinációs kapcsolási szabályok alkalmazásával építhetők fel, „bokrokká”/vázakká, amelyek taxonómia szerűen osztályozhatóvá teszik ezeket a szintugráson átesett összetételeket. Az összetett/szintetikus szerves-kémiai objektumok sorozatként és képként is egyértelműen leírhatók, kezelhetők, illetve ábrázolhatók. Kikövetkeztethetők keletkezésük mechanizmusa: pl. addíció, törlődés, fúzió, transzformáció, összevonás, egyszerűsítés és más keletkezési szabályok.



96. ábra.

Az olyan genetikusoktól kell csak félni, akik a magyarokat a népvándorlással próbálják, a finnugorizmus leváltásának képzetével, beköltöztetni a Kárpát-medencébe. Ez a mostani Török–Neparáczi próbálkozás azonban már 2017-ben Goldberg archeogenetikai vizsgálataival megbukott, mert a HANGFOGLALÓ népség ($X/Y \sim 1$) mindig túlsúlyban volt a visszaköltöző, kardcsörtető, csuvas vagy az Árpádok baktriai ágysaikkal visszaköltöző férfi Y-kromoszóma túlsúlyos „honfoglalókhöz” képest, akik így sem türk/kazár ősapáink, és különösen nem ősanyáink, igaz, finnugorok sem lehettek! Anyanyelvünket alig, vagy egyáltalán nem torzították, ahogyan a későbbi, a honfoglaló latin/germán-elit hatalmaskodó, haveri feudalista a korábbi mellérendelőt váltó nyelvhasználata, vagy a reformkori „nyelvújítási” törekvések sem.

Most, hogy magunk mögött tudjuk az elmúlt 1100 rontott évet, végre régi/új legjobb nyelvhasználati gyakorlatok gyűjteményei kellenének az egész Kárpát-medencének, ahhoz, hogy le-mossuk a „gyalázatot”!

Oláh Zoltán 2020. 09. 26. 10:59

Kedves Feri!

Amikor fél liter agyvesztésről beszélek, – a szakirodalmi adatbázisaink tükrében – magam is úgy gondolom, hogy ez egyben egy kis népsűrűség esetén, mint a neandervölgyi családok és nemzetségek esetében, még meg volt agykapacitás és kvantum rezonancia képesség, a nagy népsűrűség és beszédterek kialakulásával veszített jelentőségéből, illetve az ezt támogató idegsejtháló csökkent le fizikai valóságában is. Ugyanakkor az „adó agy beszédprocesszorát találtam magam sugárzónak, azt, amikor megfogalmazza a kimondásra szánt gondolatot, azaz digitalizálja”, ahogyan Te is leírod. A gondolkodásmód, világlátásváltás, csak így szerves egységben vezethetett a „szükséges és elégséges” optimalizált, testre szabott agy mérethez, annak gömbalakváltozásához, és a beégetett ideghálók beszéd képzés és értés mechanizmusaival kiváltásához, a korábbi magas-műveltség anyanyelvi folyton gazdagodó tudástárának kifejlődéséig, pl. előrelátó, a kötömbben eszközt látó agy kiváltása mester-tanítvány viszonyal, ahol pl. a mesterfogások átvételén van a hangsúly az utánzás helyett.

A rendszerbiológia és genetika kéz a kézben vezet el a beszéd alapú szerzett tudás szájról-szájra átörökítéséhez.

Valahogy így gondolom, hogy a genetikusok gondolkodnak az emberi beszédéről, beleértve a „kvantumrezonancia sajátságait” is, amelyet részben folyton alakuló, átépülésben lévő beszédtereink váltottak ki, máig így megújulva.

Szekeres István 2020. 09. 26. 11:08

T. Oláh Zoltán!

Előzetesen le kell írnom, hogy a most általam leírtak adatokként, adatcsoportokként dolgozataimban és könyvemben részletesen kifejtve (leírva) megtalálhatók.

— Ha „finnugorizmus” és a népvándorlás nem létezett nyelvünk (népünk) történetében, akkor (röviden összefoglalva), mégis hogyan lehetséges? — hogy: az uráli Irbit-parti neolit-korú (i. e. III. évezred!) hím és nőnemű jelölő fejszimbólumok a mai Finnországtól, az Altáj hegységén át Mongóliáig, s az ó-kínai szomszédság KU-WEN (ó-kínai képírás) képjelek (piktogramok) uráli nemeket jelölő fejszimbólumok időszakos használatáig léteztek (a kőrajzaik ma is léteznek) a mai Mongólia területén.

— Akkor hogyan lehetséges, hogy a székely betűk piktogram/ideogramma előzményei onnan régészeti leleteken (kísérve) a Kárpát-medencébe kísérhetők, mert jelentős részüket megkeresve megtaláltam a HUNOK, KORAAVAROK és ÁRPÁD NÉPE régészeti leletein, amelyekből a koraavarok három, általam vegyes rendszerűnek nevezett tárgyfeliraton a szótöveket kínai piktogramokkal, nyelvünk bővítményeit kínai piktogramokból és a TEKNŐS jelcsalád HUN ideogrammaiból képzett betűkkel jelölték? Ahogy a kínai írásreform kezdetétől (Kr. sz. e. 208-tól) a kínaiak a fonetikai elemeket is jelölték? Ahogy később a Nikolsburgi Ábécé összes betűjét ugyanezen régészeti leleteken is megtalált kínai képjelekből és a teknős jelcsalád ideogrammaiból képezték?

— Akkor hogyan lehetséges, hogy nyelvünk még létezett a mai Mongólia területén, mert a hun uralkodó (sen-jü) tamgájának ideogrammaiból képzett betűk hangértékeit: Nagy Ő/Széles éG nyelvünkön képezték Kr. sz. után a VIII században az orhoni, jenyiszeji, stb. ó-türk/>ótörök (kazáriai) feliratok ábécéibe. Az első orhoni feliratokban a ’széles’ ideogrammanak még Ő hangértéke van, mert ’széles’ szavunk szókezdő hangja még Ő volt! amely ’Sz’-re változott, s ezt jól

mutatja a betű orhoni hangértékváltozása. (L. még a TESZ-ben is szavunk történetét.) Szókezdő hangként az ó-türk nyelvben (s akkor még nyelvünkben sem) létezett G hang. De 'Ég' szavunknak csak véghangzó 'G' lehet a megkülönböztető hangértéke.

— Akkor hogyan lehetséges, hogy a 'Rét' jelentésű piktogramot és az 'Üst' piktogramot az ó-türk betűalkotók kínai/hun módon kettéosztották, s a felső felének a hangértéke nyelvünkön, alsó felének a hangértéke ó-türk nyelven lett képezve. (L. részletesen: No. 22. és No. 27. jelicikemben.) Akkor, hogyan lehetséges, hogy a HUNG FAN (Nagy Szabály) öt elem betűként is megjelenítették a magyar nyelvű betűk képzésében, de közmondásainkban ma is jelen vannak, mint a legismertebb: „Fából vaskarika!”; miként három (!) Sajó (sófolyó) nevünkben is, mert: „Ami folyik és lefelé halad, hozza létre a sósat.” (Szlovák átvétele: Szlaná = Sósolyó.) (Hivatkozásaim részletesen kifejtve számos tanulmányomban s könyvemben [2008] olvashatók.)

— Nos, a röviden felsoroltak egyetlen előfordulásával a Kárpát-medencében a HUNOK (a hun-kor) előtt nem találkoztam. S akkor marad még egy kérdés: Amennyiben csupán a genetika és a feltett (nyelvet nem bizonyító) korábbi ismeretlen tárgyú kultúrák határozták meg nyelvünket, akkor MI miért nem egy szláv, vagy germán nyelven beszélünk...?

Ezekre kérnék részletes válaszokat.

Bérczi Szaniszló 2020. 09. 26. 11:18

Tisztelt Kör:

Érdemes erre figyelni.

Cser Ferenc (Quenbeyan) és Darai Lajos(Kápolnásnyék): **ŐSTÖRTÉNETÜNK MEGÚJULT SZEMLÉLETE.** Acta Historica Turiciensia XXIII. évfolyam 1. szám A Zürichi Magyar Történelmi Egyesület 54. sz. kiadványa <http://mek.oszk.hu/06800/06849/06849.pdf> 31-39. oldal.

„A ma magyarnak mondott nyelv természetét jellemzi a szóalkotó, értelemalkotó gyökök egyedülállóan eredeti jelentése, a mássalhangzóig, magánhangzóig lebontott nyelvi kifejező erő. A sikeres mondatok szavakként rögzülnek. Ez olyan őskori emlékké nagyítja nyelvünket, és korai elődeink gondolkodását, ami mellett eltörpül minden véletlenül megmaradt tárgyi alkotás, mert benne a feladatmegoldó képesség táruul fel.”

+ értelmes jelenségtartalmú mássalhangzóink, a korai beszéd első szótára.

Németh L. „A nyelv élő geológia: megőrizte egy nép történeti korszakait.” In: *Európai utas.*

„Módszertani jelentőséggel bírt annak felfedezése és beigazolódása, hogy a magyar nép folytonos, közvetlen előde és nyelve igen korai Kárpát-medencei eredettel bír. Aztán az újkőkori forradalmat mintegy előkészítően, hosszú időn keresztül érvényesült a Kárpát-medencei a környezetéhez és korához képesen mért magas műveltségi színvonal, ami a megfelelő időjárási és talajviszonyok jelentkezésével az ételkészítés-termelő kultúra kialakulásához vezetett. Ennek a hatékonysága megmagyarázza a túlnépesedést és a több irányból való be- és kivándorlást.”

Darai Lajos 2020. 09. 26. 11:24

Mire jó a genetika?

Kedves Feri!

Úgy látszik, az a kérdés – nekik – még a levegőben lóg, hogy mire használható a genetika. Most már a képesség oldaláról válaszoltál rá, de a népességmozgással kapcsolatban még él bennük a mítosz. Én ugyan próbáltam jelezni, hogy erre a csoportmutáción kívül más vizsgálat (a helyreálló szakaszon tehát) sok tévedés lehetőségével terhelt, mert sem annak a tulajdonság örö-

kító (gén) szakasz létrejöttének az ideje, régisége nem állapítható meg egyértelműen (így bizonyos hasonlóságokat akár a gravetti műveltség embere is terjeszthetett Ázsiában), sem a hordozók valamilyen mozgásának megrajzolását nem lehet erre alapozni. Főként nem a létszámukból következtetni (a kisebb létszámúakra, akik ugyebár mi vagyunk szerintük).

Korábban elhangzott, hogy a genetika most olyan, mint volt a (finnugor) nyelvészet és most ez is hatalmi helyzetbe került, tehát lépnünk kell. Ha naiv lennék, azt mondanám, nem értem, hogy az miért nem érdekli a társaságot, hogy mi már léptünk, mégpedig annakidején, azaz jó időben, az elején. Talán az a baj velünk, hogy nem az ázsiai eredetre lyukadtunk ki? De hát oda nem lehet, sem a műveltségi, sem a genetiaki adatok alapján. Nekünk is újdonság volt ez az utóbbi. Azt sem értem, mit jelent a hatalmi helyzet, a kormányzati támogatást? De az le fog lohadni, ha majd nem jönnek a kívánt eredmények. És hát a tényállás szerint nem jöhetnek, mert nincsenek. Én nem szeretnék egy olyan megoldásban résztvenni, amely hangoztatja ugyan a Kárpát-medencei eredetet mint kiindulópontot, de aztán visszacsempészi Ázsiát is, hogy a kecske is jóllakjon és a káposzta is megmaradjon.

Darai Lajos 2020. 09. 26. 11:33

Kedves Feri!

Sipos Gyuri Kárpát-medencei felmérési újdonságot ígért, de arról nem beszél, hanem valamiféle genetikai kiterjesztésről.

Ezért az a kérdés még – nekik – a levegőben lóg, gondolom, hogy mire használható a genetika. Most már a képesség oldaláról válaszoltál rá, de a népesség mozgással kapcsolatban még él bennük a mítosz. Én ugyan próbáltam jelezni, hogy erre a csoportmutáción kívül más vizsgálat (a helyreálló szakaszon tehát) sok tévedés lehetőségével terhelt, mert sem annak a tulajdonság örökítő (gén) szakasz létrejöttének az ideje, régisége nem állapítható meg egyértelműen (így bizonyos hasonlóságokat akár a gravetti műveltség embere is terjeszthetett Ázsiában), sem a hordozók valamilyen mozgásának megrajzolását nem lehet erre alapozni. Főként nem a létszámukból következtetni (a kisebb létszámúakra, akik ugyebár mi vagyunk szerintük) és a mai nemzetre, népekre.

Mert innentől kezdve kettős játszmát lehet játszani: hogy kérem, a genetika most a nyelvészet és hatalmi helyzetbe került, tehát lépnünk kell. Pedig mi már másfél évtizeddel előtt léptünk, és máig úgy néz ki, hogy jó irányba. Most kikényszeríteni egy „válasz” tanulmányt a mai helyzetre, amit lényegében a genetika – célzatosan – állított elő, abba vissza lesz csempészve Ázsia, hogy a kecske is jóllakjon. Hogy a káposzta nem marad meg, mert az a Kárpát-medencei eredet és folytonosság, őket valamiért nem érdekli. Persze tudjuk miért: hisznek valamiben. És azt nem mérlegelik, mi a valódi tétje ennek az egésznek. Sőt nekik az a féltésük, hogy Ázsia nélkül elvész a magyar dicsőség. Nagy Kálmán honfoglalás-kötetére lehet hivatkozni, de azért annak adatait most már meg kellene feleltetni a mi adatainknak. Valójában fordítva történik, amin azt értem, hogy a honfoglalás adatait az új genetikaéval feleltetik meg – legalábbis arra gondolnak, hogy az kellene csinálni. Ebben pedig mi nem tudunk segíteni nekik, mert a nemzet halálos ítéletére nem bólinthatunk rá. Miközben bizonyára meg akarnak cáfolni is bennünket, hogy végre elhallgassunk.

Cser Ferenc 2020. 09. 26. 12:13

Kedves Lajos!

Az én megszólalásaimnak is vannak korlátai. Pl. nem megyek bele a gyök-csapdába, viszont behatároltam az idő- és területi kereteket azzal, hogy a nyelv eredetét az afrikai kiszivárgás utánra, de nem a ma hangosan dörömbölt modern emberi kijövetel utánra tettem.

Én beszélgettem egy 6-7 éves fiúval, ahol az volt a feladat, hogy előzetesen olvassak bele egy szabadon választott könybe és keressék számomra érdekes részleteket, és tegyék fel kérdéseket a kisfiúnak. A kisfiúnak odaadtam a könyvet, feltettem a kérdéseket, és 10 percen belül megtalálta a válaszokat és megmondta hol olvassak róla!! Ezt a feleségem külön egy másik kisgyerekekkel kommunikálva szintén megtapasztalta!

Az ottani szakemberekkel való beszélgetésekből aztán nyilvánvaló lett számunkra, hogy a kicsik nagyon korán egy teljesen másszintű megismerő rendszert kezdenek természetes körülmények közt aktíválni és használni. Ennek a rendszernek az eredendő „célja” azt az információ feldolgozó potenciált biztosítani, amivel a külső világot eredendő hitelességében le tudja követni és ehhez aztán alkalmazkodni tud. Ha ezt a rendszert a szocializálódás során hagyják az eredendő természete szerint beindulni, akkor megjelenik a „zseni”. Ott az intézetben találkoztunk 8-10 ilyen kisgyerekekkel, s az is evidens volt, hogy ez a potenciál ott van mindenkiben!

Szóval, mi is, amikor az intuíciónkra hagyatkozunk, erre az ősi rendszerre csatlakozunk.

Ennek az ősi rendszernek megvan a maga belső inherens morálja! Az egység élmény a természettel és az egyenlőség.

Nekem evidenciának tűnik, hogy a magyar nyelv lelkülete, a mellérendeltség, maga a magyar kultúra népmeséikkel, hagyományokkal ebből ősi időkben megjelent eredendő állpotból táplálkozik.

Azok a gyerekek, akiknél nincs beszéd, egótlan, boldog lelkek, viszont azonnal felismerik, ha valaki valami miatt nincs rendben.

De, megmagyarázni nem tudják. Én ezt sokszor átéltem és beszélgetnünk sosem kellett az okokról.

Cser Ferenc 2020. 09. 27. 9:32

Égbeemelés és egyébek

Kedves Lajos!

Letöltöttem Szaniszló 2013-as könyvét.

Afrikai modern ember, és 50 évezrede jött onnan ki, és szakad több részre, csak a magyar őrzi az eredeti gyökeket, a többiből exponenciálisan kikopik. Miért őrzi a magyar? Onnan miért nem kopik ki?

IE nyelvek, mint elvontan gondolkoztatók – és a magyar?

Hogy honnan az exponenciális függvény? Hát a Swadesh alapján és aztán az onnan merített felezési idő 8700 év.

Az égbeemelést a sámán lélekkel indítja.

Aztán mint a kémiában úgy kellene kezelni a gyököket is... (OZ mindjárt a szerves kémiával dicséri).

Ebből nem igazán köszön vissza az emberiség története – amit mi pl. a Kárpát-medence, vagy Szkítia? könyvünben adtunk közre. Vagy a nyelvekről az, amit pl. a Gyökerekben kifejtettem.

De a fantázia szárnyal, akár az égig is. Nem kell foglalkoznia a lélekelemekkel, azok megnevezésével, elkülöníteni a megszemélyesített lélekelemeket a hagyományostól és ígytovább.

De így hogyan tudnak kiállni a Kárpát-medence mellett? Inkább a sztyeppe a fontos.

Darai Lajos 2020. 09. 27. 11:17

Kedves Feri!

És hát, nem a mi, hanem az ő munkásságukat kellene folytatnunk a jövőben, a beszédfejlődés-történetet. Mert „vissza lehet bontani” a nyelvet a mondat és a szó előttre, és a gyök és a hang jelentését állítani a középpontba. Raig Mária Magdolna is főként a hangok jelentésével foglalkozik, a platóni ideákat a hangokkal helyettesíti. De már Arisztotelész óta tudjuk, hogy az állítás, a proposíció a lényeg, anélküli nyelvi megnyilvánulás nincs. (Ezért logikus minden mondat, ha valóban az.) A magyar nyelv jellegével, fejlődésével foglalkozó körök a budakalászi őstörténeti találkozón elég erőteljesen megnyilvánult. Fabó László szerint a hangok létmozzanatok. Az előadását itt megnézheted, és a végén a többiek érdekes hozzászólásait szintén: https://epa.oszk.hu/01400/01445/00057/pdf/EPA01445_acta_hungarica_2019_03_108-124.pdf. Ők nyelvünk különböző jellemzőit, de inkább részleteit vizsgálják – mintegy munkamegosztásban – jelenségként. Ezért én az egész vizsgálata felé tereltem volna őket. És itt van Bérczi Szaniszló általad említett magyar nyelvkiémiája is röviden, a 84. oldaltól olvasható:.

https://epa.oszk.hu/01400/01445/00057/pdf/EPA01445_acta_hungarica_2019_03_048-107.pdf.

A „közlés hangzóformájának evolúcióját” dolgozta ki.

Még egy fontos észrevételem: Szaniszló ugyan Mesterházy Zsolttól a „finnugor” és az „indoeurópai” kifejezés elvetését idézi, de előtte Zsolt ezt írta nekem: „Kedves Lajos, a lenti mondatoddal [erről a mondatomról van szó: „És amikor arra utalok, hogy sok kis ország volt itt, azt a logisztika miatt teszem, mert a Padányi-féle hatékonyságot el kell felejteni, amint a mai Irakból a Turáni-alföldre való sumér kiáramlást is.”] kapcsolatban, megjegyzem, hogy nem tudom elfelejteni a sumér kiáramlást. Ha Khorezm területén sumér városokat ástak ki az oroszok zikkuratostul, az nem támogatja fabsánya agyemenéseit [tehát hogy Scitia a Kárpát-medencében volt]. Ezek a városok 2400 után menekültek északra. De hát én szoltam már egyszer. Ez a Khorezm amúgy Baktria is a Hindukus és a Pamír ölelésében, a szkíta törzsszövetség kellős közepe. Most már azt is megtudtuk, hogy Árpád-házi királyaink vérében is csörgedezett szkíta vér. Onnét származik a szkíták aránya meg a sumérok lapislazulija. (Ellenpróba a guglival: Baktria gold.) Így az sem igaz, hogy a sztyeppén nincsenek hegyek. A vaskor elejére művelésbe vették a donyecki bányákat is, azzal jöttek be a Kárpát-medencébe, és lett itt is vaskor.”

Így áll össze a Kásler vonal követése.

Cser Ferenc 2020. 09. 27. 12:24

Kedves Lajos!

Visszatérve a gyök-kikopásra: úgy áll össze, hogy megnézi, mennyi kopott ki az egyes nyelvekből és a mesterkéltn exponenciális alapján aztán elhelyezi időben a szétválást. Hogy akkor mi történt az emberiség életében? Lényegtelen.

Aztán a szavak, ahol Szaniszló megtalálja a gyököt, külön mesét érdemelnek. Az idegen szavaknak ahhoz a jelentéshez zömmel semmi köze sincs! Pl. az 'izgotovity' értelme megcsinálni és nincs benne a kifelé mozdulás értelme. De 'iz', azaz megmaradt.

Oláh Zoli beszél angolul, de nem ismeri a nyelveket. Létezik olyan, hogy fogalmi nyelv. A távol-keletiek ilyenek. Egy-szótagú szavaik vannak, a magyarhoz képest harmad annyi hangzóval és így akarnak modern gondolatokat kifejezni. A kínai ezt úgy oldja meg, hogy az 5 magánhangzót megnégyszerezzi az énekléssel (állandó, csökkenő, növekvő ill. hullámvölgyes hangmagasság). A vietnámiak ezt nem teszik, és amikor egy vietnámi srác hozzánk jött tanulni (egyetem), majd a diplomamunkáját a mi laborunkban végezte, akkor elmondta, – magyarul! – hogy egy intellektuális világ tárult fel előtte, ahogy megtanult magyarul.

Az ő nyelvük is fogalmi nyelv.

Arra figyelmeztetnem kell a népet itt, hogy a farkasok farka-vadászata más szintű szervezettséget igényel, mint egy vadászok testtömegének többszörösét kitevő mamutot vadászóké. Most olvastam, hogy a patkányok csapatban könnyebben oldanak meg kereső problémákat, mint egyénileg, mert a csapatban alkalmazzák a követő/egyéni akciókat. Ellesik a másiktól, követik a másikat és aztán egyénileg cselekszenek.

A farkasoknak módjuk van a heti rendszeres nyúl-, vagy őzvadászattal megtanulni a csapatmunkát, de egy mamutra vadászó emberi közösségnek nem elég csak látni, hogy a másik mit tesz. Eleve csapdába kell csalni a mamutot és aztán a tűzzel megedzett végű lándzsákkal biztos területre való szúrásokkal kivégezni.

Szóval, nem ugyanaz. Ez utóbbi igényli a tervezést, és nem elég a végrehajtáskor egymásra figyelni.

Sipos Gyurinak ajánlottam Zohar és Marshall Quantum Selfjét. Egyébként a munkámban használtam is ezt a fajta intuíciót, többször előfordult, hogy valamelyik külföldivel egyidőben oldottunk meg valami kényes problémát.

Ami pedig a finnugor és az indoeurópai kifejezést illeti, a fogalom ezen a néven ismert. Hogy tartalmilag kiürült? Igen. Mégis, a fogalom létezik és 'ún.' alakban a neve is egyértelművé teszi, hogy üres fogalomról van már szó.

Ferenc Cser 2020. szept. 27. 23:51

Kedves Lajos!

Még Szaniszló elméletéhez adalékok – ugyan ezeket tudod, hiszen a Kárpát-medence, vagy Szkítia? könyvben ezekről már írtunk.

Ausztráliába az ember legalább 60 évezreddel a jelen előtt jött és vízen, nem gyalog, mert sohasem volt szárazföldi híd AU és Ázsia között.

Ez az ember vékony csontú, lapos arcú, hidegövi volt – ahogy a je 36 évezredes Mungoleletek mutatják. Azaz chinoid, pontosabban: mongolid ember volt, aki a würm első rövid lehűlési szakaszában – azaz legalább 90 évezreessel ezelőtt – jelent meg Kínában, mint a homo erectus folytatása.

Hogyan tehette ezt az utat meg, amikor még 40 évezredet kellett volna Kínában várnia ahhoz, hogy Afrikából kijöjjön? Szaniszló innen indítja a gyök-kikopási elméletét.

Semmi adat nincs arra vonatkozóan, hogy melyik nyelvből mikor és mennyi 'közös' gyök kopott volna ki. Mégis, számolgatja és aztán egy tetszőlegesen exponenciális függvénybe illeszti, aminek felezési idejét a Gray szókikopási modellből 8700 évre teszi.

Nála a teljes kikopás az a bizonyos 50 évezred, amikor Afrikából szerinte kijött a modern ember.

Nem tud sem a kínai, sem a kaukázusi, sem a Don-völgyi, sem a Dordogne-i átfejlődésről. De arról sem, hogy a bükki ember – Istállóskő – már ott élt a würm első keményebb lehűlését követő fölmelegedéskor – azaz kb. 50 évezrede.

De ha a magyar gyökök száma megmaradt, akkor a forrásnak, az afrikainak is meg kellett maradni. Vizsgált afrikai nyelveket? Nem!

Nem beszélve arról, hogy miként számolta a megmaradt gyököket, mi azok jelentése. Azt sem világos, hogy miért a szavak kikopási sebességével számol, hiszen a szavak mögötti fogalmak változhatnak, a gyökök eredete pedig természetes. Miért kellene azoknak kikopniuk? Miért csak a 'leszakadt' nyelvekből kopnak ki? Miért maradtak meg a magyarban? És legfőképp: mi a helyzet a szerinte forrásnak számító Afrikában?

Cser Ferenc 2020. 09. 28. 0:19

Még az afrikai kijövetelhez

Az emberiség alap-vércsoportja a nullás. Az ausztrál bennszülöttek vércsoportja nullás, az amerikaiaké kis B mellett nullás.

A kaukázusi embereknél 35-40% az A, a chinoidoknál uralkodó a B. Az AB mutáció legnagyobb mértéke a Kárpát-medence-i embereknél észlelhető és az a nulla rovására történt. Mind a három helyszínen (plusz a Dordogne-i) a modern emberré válás helyszíne – Afrikától függetlenül, azzal párhuzamosan.

A mungo-ember vércsoportja ismeretlen, de őt je. kb. 36 évezreddel felváltotta a melegövi, vastagcsontú, hihetetlen nagy fogú jávai ember. Ő hozhatta ide a nullás vércsoportot, hiszen a mostani bennszülöttek testileg velük harmonizálnak.

Mint hogy sem A, sem B nem jellemző ezekre a bennszülöttekre (ausztrál, amerikai), az idejövetelük föltehetően megelőzte a kaukázusi és a kínai mutációt.

Az afrikaiak vércsoportja zömmel nulla, úgyszintén.

Mindezekről szó van a Kárpát-medence, vagy Szkítia? c. könyvünkben. Nem tudom, olvasta-e Szaniszló vagy Zoli azt a könyvet, illetve a Gyökereket, és megértették-e, meg akarták-e érteni, ami benne van. Mert a vitának velük – az Ázsia-hívőkkel egyetemben – akkor nincs sok értelme, ha semmit se olvastak tőlünk, vagy nem hagyták, hogy megértsék, amit olvastak.

Cser Ferenc 2020. 09. 28. 23:20

Szókikopás

Kedves Lajos!

További éjszakai gondolatok – válaszolva előző levelemben fölített kérdésre: miért kopnak ki szavak egy nyelvből?

A válasz egyszerű: mert ötvöződnek egy másikkal.

Ez a fogalmaknál rendben van, de a gyököknél nem. Miért felejtene el valaki az alapszavak bármelyikét? Csakis azért, mert a környezetében ugyanarra a fogalomra más szót használnak!

Ez a lényeg.

Éppen ezért a szókikopás elméletének a határa a jégkorszak fölmelegedése, amikor megindultak embertömegek (jó, nem népek, de mozgás volt) és vitték magukkal a MÁS szót!

Na, most: ha az emberiség egyetlen közös nyelvvel rendelkezett volna anno, a beszéd elkezdődésekor, akkor mivel ötvöződhetett volna a nyelve, hiszen mindenki ugyanazt beszélte volna?

Itt a bizonyíték arra, hogy nem létezett egységes emberi nyelv és az etimonok is bizonyos mértékben környezettől és klímától függően kerültek bele az emberi beszédbe. Ennek eredménye, hogy jelentős emberi mozgásoknál, egymásra településnél, amikor a műveltség ötvöződött, akkor a nyelv is ötvöződött: lehetőség teremtődött más forrásból származó szó használatára.

Erre ragyogó példa az angol nyelv 3 évezredes 'fejlődése' – pontosabban alakulása.

A gall, a germán és a latinosodott forrásból hajdan mindhárom nyelvi szó rendelkezésre állt és azokat használhatták. Manapság ezek száma rohamosan csökken, hiszen az angol számos helyen már csak tanult nyelv, nem anyanyelv.

Következtetés: a szókikopás mértékéből legfeljebb, ha egy tucat évezredig lehet visszakövetkeztetni (addig sem), mert korábban a feltételek arra nem álltak fenn!

A gyökök kikopása ennek megfelelően értelmetlen kérdés.

Gondolj bele: hány ember élt a jégkorszak vége felé a Földön? Mekkora távolságban voltak akkor szétszórva? (Afrika déli pontjától, a teljes kontinensen és Eurázsia teljes hosszában, zömmel a déli félen). Milyen mértékben élhettek együtt, telepedhettek egymásra akkor az emberek?

Az egyetlen akkori időkből ismert ilyen mozgás a csiszolt kőpengés és a csiszolt csontú műveltségek találkozását, keveredését hozta a würm lehülés mélypontján (gravetti és arignaci). A finn és a magyar nyelv ennek a tanúja. A sztyeppe a Fekete-tó feltöltődését követően népeseedett be újra és onnan más nyelv került oda – eredmény a kurgán műveltség és az a későbbi néptömeg, amelyik aztán szétszóródva a vonaldíszes kerámia népességére rátelepedett és vitte a maga szokásait, ötvöződve az alapréteggel.

Kivéve a Kárpát-medence keleti, északi löszös területeit, ahol nem volt műveltségi ötvöződés – és megmaradt a Medence ősnyelve.

Lajos, ez állt össze éjjel az agyamban. Alkalomadtán majd célszerű lehet közreadni. Ha úgy gondolsz, te is megteheted.

Oláh Zoltan 2020. 09. 29. 7:22

Tisztelt KÖR!

Október 16-án 18:00-tól Gellértegyházán (Orosháza mellett) tartok előadást. Többek között az immunológiai önazonosságunk mellett (ld alább) a beszéd-/írás-képzést és értést is beleértve – az „archo-oscillo-genomikai mutációk értelmezéséről” az elsőt.

Bérczi Szaniszló 2020. 09. 29. 13:52

Tisztelt kör:

Tegnap volt egy nagyon jó előadás Mandics Gyuritól a Petőfi Irodalmi Múzeumban. Ezt találtam a világhálón, a tegnapi kapcsolódva.

http://www.leventevezer.extra.hu/Kozep_azsiai.pdf

Itt lehet folytatni a Közép-Ázsiai rovasolvasásokat.

Darai Lajos 2020. 09. 29. 15:32

Közép-ázsiai „magyar” rovasok

Kedves Feri!

Nincs a „még mindig folyó vitában” – tudományos – következetesség, vagy semmilyen. Valaki, mint egy karmester, mindig bevezényeli témákat a „vitába”.

Most éppen Mandicsot ajánlják figyelmünkbe újra, aki tudod talán, a Kaukázusban keresi a magyar nyomokat

És még a Felső-Jenyiszej-i rovasfeliratokat is nézegetnünk kellene: Delibeli József okl. építőmérnök fejti meg KÖZÉP-ÁZSIAI ROVÁSAINK című dolgozatában: http://www.leventevezer.extra.hu/Kozep_azsiai.pdf. A szerző a rovasfeliratokat már Szibéria közepéről is „magyarul” olvassa. Korábban feldolgozta a kelet-európai „magyar nyelven olvasható rovasfeliratokat” is.

Ott vagyunk tehát megint, ahol a part szakad.

Szekeres István 2020. 09. 29. 18:37

Tisztelt Kör!

Sajnos, nem tudtam elmenni az előadásra. Szakadt az eső, és a járvány is...

Delibeli József „olvasatait” már ismerem: — II. Varga Géza.

Rövid, pár soros véleményem az Acsiktaszi rováspálca betűösszevetéseivel küldöm.

Cser Ferenc 2020. 09. 29. 22:58

Pánmagyar elmélet

Kedves Lajos!

Félek, hogy amint mondogatni szoktam, az még mindig érvényes, hogy sokaknak csak a szenzáció a fontos, meggyőződésük nem változik attól, hogy velünk társalognak. Esetleg saját célra akarják használni a mi dolgainkat is. Hogy mire, azt nem tudom, de nem is érdekes. Lehet, hogy éppen a 'minden magyar' gondolat a cél, hogy a Kárpát-medencét is bevonják a felsőbbrendűség üdvös csapatába – Mú, Arvisura, Szíriusz stb.

Darai Lajos 2020. 09. 30. 9:32

Az új hivatalos irányzat

Kedves Feri!

Ez nagyon valószínű, azaz hogy csak erre kellünk, a pánmagyar elmélethez.

Mert egyébként páran gondoskonak róla, „van itt minden, mint a bucsuban”. És jó tudni, hogy a gumicsónakokon érkező négerök ki fognak halni, és a lefogyáshoz meg elegendő egy jégverembe befeküdni.

Szekeres viszont becsülettel elvégezte a feladatot (félig), és kizárta, hogy magyarul olvasható lehetne a szibériai betűhalmaz. Persze a kínai vargabetűvel igen.

Lassan már mulatságos lenne az egész, ha nem lebegne ott mögötte, hogy ebből új hivatalos irányzat lesz.

Cser Ferenc 2020. 09. 30. 10:31

Kedves Lajos!

Pontosan!

Cser Ferenc 2020. 10. 01. 0:10

Kedves Lajos!

Na, erre varrj gombot!

Magasabb a súlyos koronavírus-fertőzés kockázata azoknál, akik a neandervölgyi ember génjeit hordozzák? https://alfahir.hu/2020/09/30/neandervolgyi_ember_koronavirus_kutatas 2020. szeptember 30.

Magasabb a súlyos Covid-19 kialakulásának a kockázata azoknál, akik a neandervölgyi ember génjeit hordozzák – állapították meg német kutatók. „Aki ezt a génváltozatot örökölte, háromszor nagyobb valószínűséggel kerül lélegeztetőgépre koronavírus-fertőzés esetén” – közölte Hugo Zeberg, a lipcsei Max Planck Evolúciós Antropológiai Intézet kutatója.

Svante Pääbo vezetésével a német intézet tudósai voltak azok, akik több mint tíz éve a neandervölgyi ember teljes genetikai állományát megfejtették egy 38 ezer éves, Horvátországban előkerült neandervölgyi csontból nyert DNS-ből. A tudósok azt is kimutatták, hogy az Európában, Ázsiában és Amerikában élő mai emberek DNS-ének mintegy két százaléka a neandervölgyi embertől származik, azóta azt is bizonyították, hogy az afrikaiak DNS-ében is van valamiféle neandervölgyi örökség.

A Nature című tudományos folyóiratban szerdán bemutatott tanulmányban Zeberg és Svante Pääbo azonosította a gének azon csoportját, amelynek megléte növeli a kórházi kezelés és légzési elégtelenség kockázatát koronavírus-fertőzés esetén. Megállapították hogy ezek a gének egy olyan csoporthoz tartoznak, amelyek a neandervölgyi embertől öröklődtek. Ez a géncsoport megtalálható az európai népesség 16 százalékánál, a dél-ázsiai populáció felénél, míg Afrika és Kelet-Ázsia lakói esetében egyáltalán nincs jelen.

„Kiderült, hogy ezeket a génváltozatokat a modern ember a neandervölgyiektől örökölte, amikor mintegy 60 ezer éve keveredett velük” – magyarázta Zeberg.

A kutatók azt azonban nem tudták feltárni, hogy a gének ezen csoportja miért okoz komplikációkat Covid-19-betegeknél. „Nyugtalanító, hogy egy ilyen genetikai örökségnek a neandervölgyi embertől ilyen tragikus következményei vannak a mostani világiárványban. Ezt a lehető leggyorsabban meg kell vizsgálni” – mondta Pääbo.

A kutatók szerint a géncsoport nem egyenlően van jelen a különböző földrajzi térségekben. Miközben megtalálható a dél-ázsiaiak, különösen a bangladesiek mintegy felének a genomjában, az európaiaknak csak 16 százaléka hordozza. A legnagyobb az előfordulása a bangladesieknél, 63 százaléka hordozza. Az Egyesült Királyságban végzett kutatások például kimutatták, hogy az általános népességhez képest a bangladesi eredetűek esetében mintegy kétszer nagyobb a kockázata annak, hogy a beteg meghal koronavírus-fertőzés esetén.

A mai ember Afrikából származik, és a Közel-Keleten keveredett a neandervölgyiekkel. A két emberfaj mintegy 60 ezer éve találkozott, és majd 30 ezer évig élt egymás mellett. A neandervölgyi ember genetikai öröksége innen indult vándorútjára Európába és Ázsiába. Azóta számos kutatás bizonyította a neandervölgyi ember genetikai örökségét. (MTI)

Cser Ferenc 2020. 10. 01. 9:39

Kedves Lajos!

Az anyaghoz csak annyit jegyeznek meg, hogy mantrázzák, hogy a modern ember Afrikából jött ki 50 évezrede és akkor keveredhetett a neandervölgyivel.

Csakhogy ennek ellentmond, hogy a legnagyobb arányban Bangladesiekben van a neander gén.

Ugyancsak ellentmond ennek, hogy az európaiak 16%-ban van ilyen gén. Afrikában és Távol-keleten viszont nincs.

Az a gond, hogy a 38 évezredes, a horvát barlangban talált neandervölgyi már keveredett lehetett és akkor amit belőle izoláltak gént az nem föltétlenül a neandervölgyieké, hanem lehetett a keveredési összetevőé.

De ha nem, akkor még inkább zűrösek a következtetések.

Egyébként Dél-Ázsiába az M130 jutott el, ugye?

Magyarán mondva: a dolgok nem olyan egyszerűek, ahogy beállítják és a régészeti adatok nélkül a genetika igen leveset ér.

Darai Lajos 2020. 10. 01. 14:28

Kedves Feri!

Köszönöm. Tehát akkor jól gondolom-e, hogy a bonyodalmat az emlegetett tulajdonság örökítő génszakasz azért okozza, mert annak most csak a földrajzi eloszlásával találkozunk a vírus okozta nehézség nála fokozottabb veszélye miatt, miközben annak a szakasznak nincsen más, időrendet meghatározó összefüggése, mint az Y-kromoszóma vagy az mtDNS helyre nem álló szakaszain lévő csoportmutációknak, amelyek egymáshoz képesti sorrendje egyúttal tényező az időmeghatározásban is.

Cser Ferenc 2020. 10. 01. 23:08

Kedves Lajos!

Jól gondold. Ez nem a helyre nem álló szakasz, ez aktív gének szakasza. Ez egyáltalán nem köthető valamelyik spéci felmenőhöz (apa, anya), de ott van. Zoli ilyenre hivatkozott, amikor a betegségek elleni védelem genetikai örökségét említette.

Ilyen jellegű örökség pl. a pápuáknál a tengerpartiaké, akik a maláriával szemben genetikailag védettek, de a hegyiek nem.

Ennek ismeretében állt nálam elő az a gondolat, hogy megszerzett tulajdonság a génekbe visszairható – és erre kizárólag az apa képes, hiszen az anya átörökítendő génjei a születésével rögzítettek, szerzett tulajdonság oda nem írható be, maximum pontmutáció miatt esetleg az utód életképtelen. De a hímnél a szaporítás előtt készülnek el a sperma sejtek és ezért oda be lehet írni a megszerzett tulajdonságokat!

A múlt század utolsó éveiben a Science-ben talákoztam is egy cikkel, amelyik a cisz-tin/cisztein tartalmú fehérjék egy csoportjáról állította, hogy azok segítségével (enzimek) fehérjeláncokról mRNS készíthető – azokból viszont már DNS is és ez beilleszthető a génállományba.

Ez a csoportmutáció alapja.

Ilyen esetet is felhoztunk a Kárpát-medence, vagy Szkítia? kötetünkben, bemutatva az egér és csak génpárhuzamait, ahol ugyanaz a gén nem ugyanott van – azaz az egyik utód átrendezte azokat.

Nos, ez a cikk, amit tegnap neked megküldtem nem mondja, de elképzelhető, hogy a neander-géneket tartalmazók esetleg ritkábban fertőződnek meg, de ha igen, akkor az súlyosabb. Itt ez utóbbi állítás hangzik el, de, hogy gyakrabban, nagyobb arányban fertőződnek-e meg, arról nem beszél.

A lényeg viszont az, hogy ez, amit itt leírtak önmagában cáfolja az afrikai kiáramlást, amit ráadásul mégis felhoz, és a Közel-Keleten történt keveredésről ír, ami egyáltalán nem igazolt, sőt, a keveredést leginkább Dél-Európában (Spanyolország, Portugália, Észak-Balkán) találták meg – de a Dordogne-i körzetben is van rá utalás (közösen használt telephely). A Közel-kelet egyetlen ilyen utalása az izraeli barlang, de ott 90 évezreddel ezelőtt élt együtt a két embertípus, nem az elmélet szerinti 45-50 évezrede.

Az emberi ősnyelv így fölöttébb kétes – én tagadom is, – hiszen a vadászó embernek már beszélnie kellett. A Homo erectus még nem vadászott! Már pedig a szétterjedés ekkor történt.

Egyben azonban kételkedem: van-e annyi teljes genom vizsgálati eredmény, ami szerint a neandervölgyi gének világszintű elterjedését így százalékosan meg lehet adni? Ezt a kétséget alátámasztja az is, hogy egyszer afrikai százalékot ad meg, aztán közli, hogy Afrikában nulla.

Magyarán mondva: óvatosan kell fogadni a cikk információit!

Darai Lajos 2020. 10. 02. 4:38

Kedves Feri!

Köszönöm. Mindenesetre elgondolkodtató minden szenzációhajhászása ellenére, hogy a cikkben emlegetett hajlam által mennyire összekötődünk a felfoghatatlan régmúlttal.

És ez nem kevesebb, mint a jelennel való összeköttetés, bár ez sokakat meglep, viszont arra megfelelő terep, hogy ne kelljen semmi ellenőrizhetőt mondani.

Az viszont engem lep meg, hogy ha valaki nem tudja, hogy a kinyilatkoztatást a protestánsok kijelentésnek mondják.

Cser Ferenc 2021. 01. 24. 2:03 **Cser Ferenc a Duna TV műsorában**

Kedves Lajos!

Vladucz Zoltán készített velem egy riportot a Duna TV számára, amely az alábbi linken meghallgatható műsorban hangzott el tegnap:

<https://mediaklikk.hu/video/ot-kontinens-2021-01-23-i-adas/>

A 26 perces műsor utolsó 6 perce szól rólam.

A lényeg az volt, hogy az átlagos TV-néző számára mutassák be a diaszpórában élő magyarokat. Az elején az röviden meg is történt – mármint a szakmai jellemzésem. Az átlag néző számára sokkal izgalmasabbak a fényképeim. Pláne, hogy éppen a kanadai másik fotóssal kerültem párhuzamba. Ő ugyanazt mondta a fényképezés lényegéről, mint én.

Vladucz Zoli viszont jó munkát végzett! A rövid időben azért a lényeget megmutatta. Közel egy óras felvett anyagból és utólag még csatolt fényképekből – no, meg a életrajzomból – dolgozott. Az albumom is nála volt PDF-ben.

Oláh Zoltán 2021. 02. 04. 16:04

Kökénydombi ácsok, Eger 2018. 11. 19. – <https://www.youtube.com/watch?v=7yHeSIs39CE>.

Révész Péter 2021. 02. 06. 22:10

Kedves Zoltán!

Köszönöm a videót. Jó előadást tartottál, de jó lenne több adat.

Például, három gén típust találtak Kökénydombon és/vagy Szalkaháton, de melyik hármát? Mi volt a Kökénydombiak genetikai eloszlása?

Oláh Zoltán 2021. 02. 06. 23:57

Péter, most csak egy rövid infografikai válaszra futja (ez lehetne egy közös magas IF cikk vázlat?) + mellékelek egy kéziratot, amely nem publikus, de a Te véleményedre különösen számítok, illetve javításaidat és bármilyen jobbító észrevételedet szívesen venném, hogy végre legyen egy közös alap a Kárpát-medence (gén)központú „HANGFOGLALÓ” archeogenetikai tudásszintézishez, amely a jelenlegi egyoldalú honfoglaló szemléletet végre helyi értéke szerint kezeli, és a kettős honfoglalás dogmáját leváltja, valamint a több százezer éves anya- és formanyelvi egységünket tudományos módszertannal megközelíthetővé teszi.

Révész Péter 2021.02. 07. 11:58

Kedves Zoltán!

A véleményem szerint a cikked sok mindennel foglalkozik, ami érdekes, de jó lenne különválasztani az ember fejlődését az újkőkorig, és a magyarság kialakulását az újkőkortól Árpádig. Sajnos nem látom még, hogy hogyan illene bele a cikkbe a minózi és a sumér kapcsolatok.

Oláh Zoltán 2021. 02. 08. 1:21

Kedves Péter!

Az alapvető gond hogy a mindenkori honfoglalók akasztották ránk, HANGFOGLALÓ népre a „magyar/Megyer?” törzsnevet. Az angolszász/latin hunoknak nevez. És avarok sem vagyunk, mert azok meg bajorok (b-avar!). A kunokon keresztül törkök is lehetnénk, de egyik nevezéktani állítás sem állta ki az archeogenetikai próbát.

A sumer, SZEM_ÚR, minózi, nimródi, korszak formanyelve, akárcsak a beszélt nyelv hordozói, csak fenotípus a genetikus szemében.

Az új kapcsoltság, amelyet az archeogenetika sziklaszilárdan megalapozott, és DNS-nyelvi eszközökkel most már rendszer szerűen vizsgálat tárgyává tehet pl. az Alföldi Vonajjelölő Kézműves AVK/LBK) genotípus és fenotípus népeisége, mert az utolsó jégkorszakot követően, mintegy „alapítójaként” az N1a1, N2, W DNS-motívumot és Föld-, ÉSZ- és kézműves tudását, forma- és anyanyelvét elterjesztette a később déli „selyemútnak” nevezett eurázsiai folyosóban (ld. minózi és a sumér kapcsolatok).

Ezért az eddig feltárt archeogenetikai adatok alapján vetem el „az ember fejlődését az újkőkorig, és a magyarság kialakulását az újkőkortól Árpádig”.

Ilyen „fejlődésnek”/evolúciónak egyszerűen semmilyen nyomát sem látni mai DNS- és/vagy természetes-nyelvészeti tudásunk szerint. Babilonban, a Kárpát-medencei génközpontunktól távol 5-6 ezer évvel ezelőtt, valószínűsíthetően a vagyoni olló szétnyílásával hirtelen szétesik nyelvjárásokra/utódnyelvekre az addig EGY-gyökerű és egy anyanyelvű „7-ita/hetita/HITTIT” „HANGFOGLALÓ” világunk. Megjelennek az AKKÁD/görög és a minózi formanyelvi örökségünk is, ott és akkor, köddé válik, de a Kárpát-medencében tovább él máig, csak már sok esetben eltorzulva, eredeti jelentését elvesztve díszítéssé silányul.

Ehelyett az AVK/LBK az első olyan népesség, amely máig nyomon követhető, mint nemzetközi tudományosság által elfogadott, általam egyszerűsítve bevezetve a „HANGFOGLALÓ”-genom burkoló fogalmat az így szerkeszthető archeogenetikai taxonómiára/családfára, amely 4D/téridőben egyezik az ugyancsak a legújabb archeogenetikai adatokra alapozott nyelv és tudathasadási térképekkel (Russell Gray munkacsoportja nyomán).

Révész Péter 2021. 02. 09. 05:33

Kedves Zoltán!

Szerintem is valahol a KM-ben alakulhatott ki az ősmagyarság az európai ősvadászok és az újkőkori telepések keveredésével Kr. e. 5000 körül. Lehetne-e onnan lépésről-lépésre követni a gén eloszlást a KM-ben, azaz mondjuk 200 évenként? Ezt érdekes lenne bemutatni.

Jó lenne hallani másokat is hozzászólni ehhez a gondolatmenethez.

Bérczi Szaniszló 2021. 02. 09. 10:41

Kedves Péter:

A gyök-glottokronológiáról itt olvashatsz, a könyvnek a második részében:

https://www.researchgate.net/publication/312655316_Egberagadas_foldreszalas_az_osi_eurazsiai_diszitomuveszetben_kitekintessel_a_nyelvfejlodestortenetre_Snap_ping_up_to_ascension_and_landing_down_in_the_Eurasian_decorative_arts_with_overview_to_the_evo

Oláh Zoltán 2021. 01. 10. 12:01

Péter és Szani, a legnagyobb gond, hogy a nyelvészek, de egyes genetikusok is (pl. Török Tibi), még mindig Afrikából próbálják származtatni az embert és nyelvét, pedig ott 6 millió év előtti emberszerű leletet senki sem talált eddig.

Rudabánya viszont, a 12-13 millió éves *Rudapithecus Hungaricus* leleteit csak néhány külföldi antropológus, és pl. a hazai Kordos László próbálja bevinni a szakirodalomba, de ő inkább a földtan területén ismert, vagyis egy olyan határterületen, amely nem különösen van ma a reflektorfényben, azaz agyonhallgatott.

Ezért most az archeogenetika irányából kell megerősíteni hídfeállításainkat, pl. a neandervölgyi őseink, akiknek teljes genomját ismerjük, soha sem jártak Afrikában. Inkább a Kárpát-medencei súlyozott génközpontú (pl. Vértesszöllősy Sámuel?), mérsékeltövi Euráziában, Ibériától Szibériáig találunk leleteket.

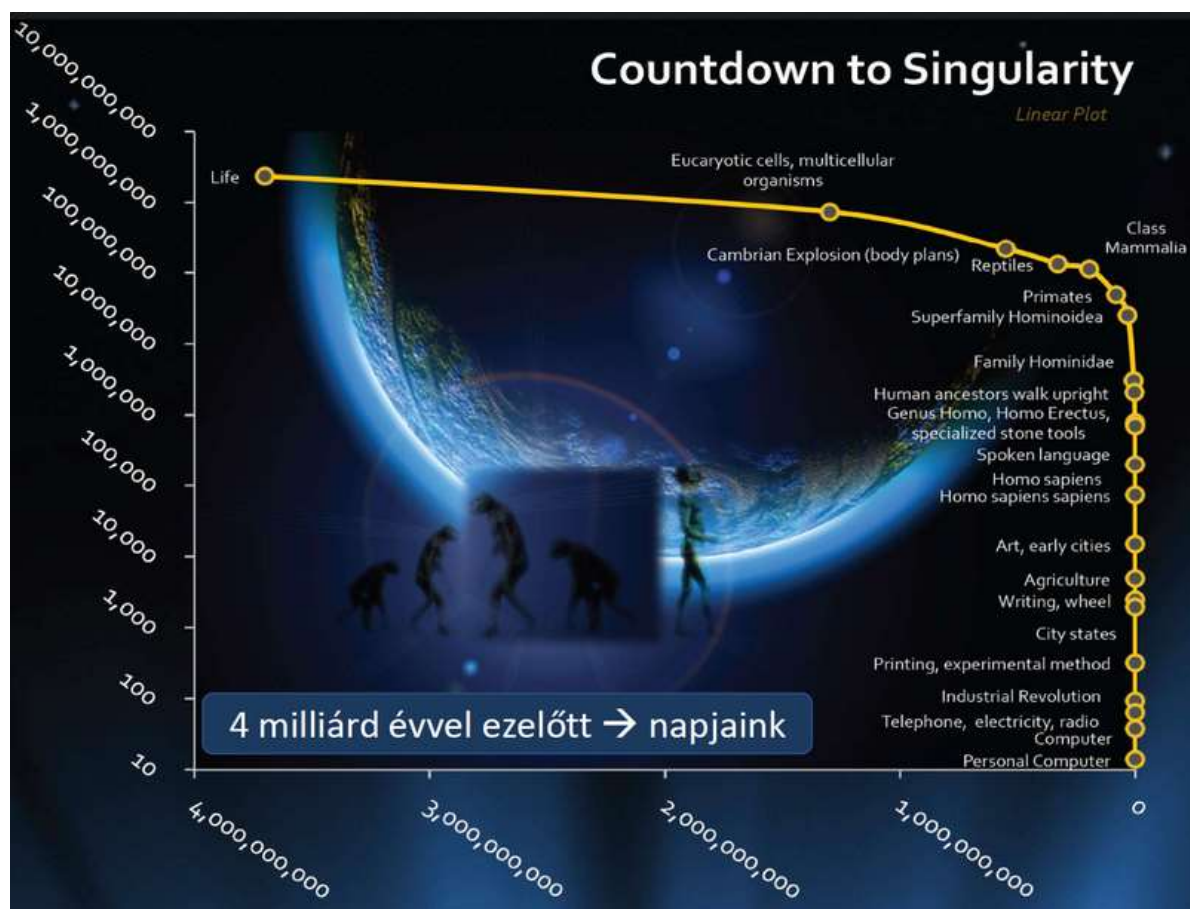

97. ábra.

Az eddig folyamatosnak hitt „kiegyenesedés” itt léket kap! Afrika nem a bölcső, hanem a végek, 7 millió éve gorilla és 5 millió éve csimpánzzá és bonobóvá lett a *Rudapithecus Hungaricus* HANGFOGLALÓ egyik oda elszármazott vérvonala, ahogy a delfin sem hal, csak annak látszik, felületesen nézve – van alaki azonosulás a cápa és a gyilkos bálna között, de a „gének nem hazudnak”.

Révész Péter 2021. 02. 11. 4:22

Kedves Mindenki!

Itt az USA-ban úgy vélik, hogy Cann R. L, Stoneking M, Wilson A. C. (1987), „Mitochondrial DNA and human evolution”, *Nature*, **325** (6099): 31–36,

[Bibcode:1987Natur.325...31C](#), [doi:10.1038/325031a0](#), [PMID 3025745](#), [S2CID 4285418](#)

[c. közleménye] bebizonyította hogy „all current human mtDNA originated from a single population from Africa, at the time dated to between 140,000 and 200,000 years ago”. Ha ezt valaki megkérdőjelezi, akkor nem lesz könnyű dolga itt sem publikálnia egy cikket. Szeretném tudni, hogy van-e cáfolata ennek a cikknek.

Darai Lajos 2021. 02. 11. 10:59

Genetikai jel-káosz

Kedves Feri!

Meg tudnád nekem mondani, hogy ebben a cikkben a jelölések mire vonatkoznak?

<https://korkep.sk/cikkek/mindennapjaink/2020/01/18/genetikailag-a-szlovakok-jobban-kotodnek-a-magyarokhoz-mint-egyes-szlav-nepekhez/>

Haplocsoportokat emleget, meg genetikát. Nem világos nekem, hogy a Semino- és Underhill-csoport mutáció elemzéséről van-e szó, csak más jelölést alkalmaznak, vagy másról van szó. Ráadásul ha az előbbi az eset, akkor az arányok igen mások. Honnan veszik? És hát ott van még az mtDNS-é is.

Komjáthy Lóránt: Genetikailag a szlovákok jobban kötődnek a magyarokhoz, mint egyes szláv népekhez. A szlovákok genetikai szempontból kevertebbek mint a többi szláv nép – a földrajzi közelség miatt. Körkép.sk. 2020. január 18.

<https://korkep.sk/cikkek/mindennapjaink/2020/01/18/genetikailag-a-szlovakok-jobban-kotodnek-a-magyarokhoz-mint-egyes-szlav-nepekhez/>

Érdekes cikk jelent meg a Hospodárske Noviny szlovák gazdasági lap kultúra rovatában (<https://style.hnonline.sk/kultura/2073168-nic-take-ako-slovansky-gen-neexistuje-odkazuje-odbornik-z-genetickeho-hladiska-sme-domiesani-ako-malokto>) szombaton. Alžbeta Pňáčková bátor témaválasztásban a szlovák genetikai hovatartozást vette górcső alá. Cikkében, még ha csak említés szintjén is, de leszögezte, hogy a szlovákok genetikai értelemben közelebb állnak ma a magyarokhoz, mint a más kelet-európai szláv nemzetekhez.

Nem ez az első ilyen témájú írás a szlovák sajtóban. A cikk érdekessége (és értékessége) abban rejlik, hogy a szlovák sajtó által a témában korábban közölt cikkekkel ellentétben nem csak azt szögezik le, hogy „nincs magyar gén”, hanem azt, hogy nincs szlovák sem. Merthogy a nemzet genetikailag nem behatárolható. És ezzel azért egyet lehet érteni, hiszen a mai értelemben vett nemzetfogalom sem több néhány száz évesnél.

Haplocsoport: az azonos haplocsoporttal rendelkező embereknek (a történelem egy adott pontján) közös ősanja vagy ősapja volt.

A cikk nem győzi leszögezni, hogy a nemzetet nem a genomja határozza meg, hanem a közös történelem, nyelv és kultúra. Az, hogy a történelem folyamán milyen genetikai behatások (népvándorlás, betelepítések, kitelepítések, háborúk, migráció, stb.) érték az adott népet, mind kihatással volt a genetikájára.

R1a és H

A szlovákok férfi ágon eszerint tehát Európa legelterjedtebb haplocsoportjába tartoznak, ez pedig az R1a (más néven balti-szláv és mükénéi-görög). A HN (*Hospodárske Noviny*) írása szerint ez a csoport 18500 évvel ezelőtt jött létre Közép-Ázsiában (vagy a Közel-Keleten). Arra viszont már nem térnek ki, hogy ma hol található a legtöbb ilyen haplocsoporttal rendelkező ember. Az Eupedia térképe szerint az R1a-sok ma Lengyelországban, Fehéroroszországban, Oroszországban, Ukrajnában élnek a legnagyobb arányban. Egészen pontosan az északi népek nagy vándorvonalán, az Észak-európai-síkság keleti felében a leggyakoribbak, gyakorisága a Kárpát-medencében és tőle délre egyre csökken.

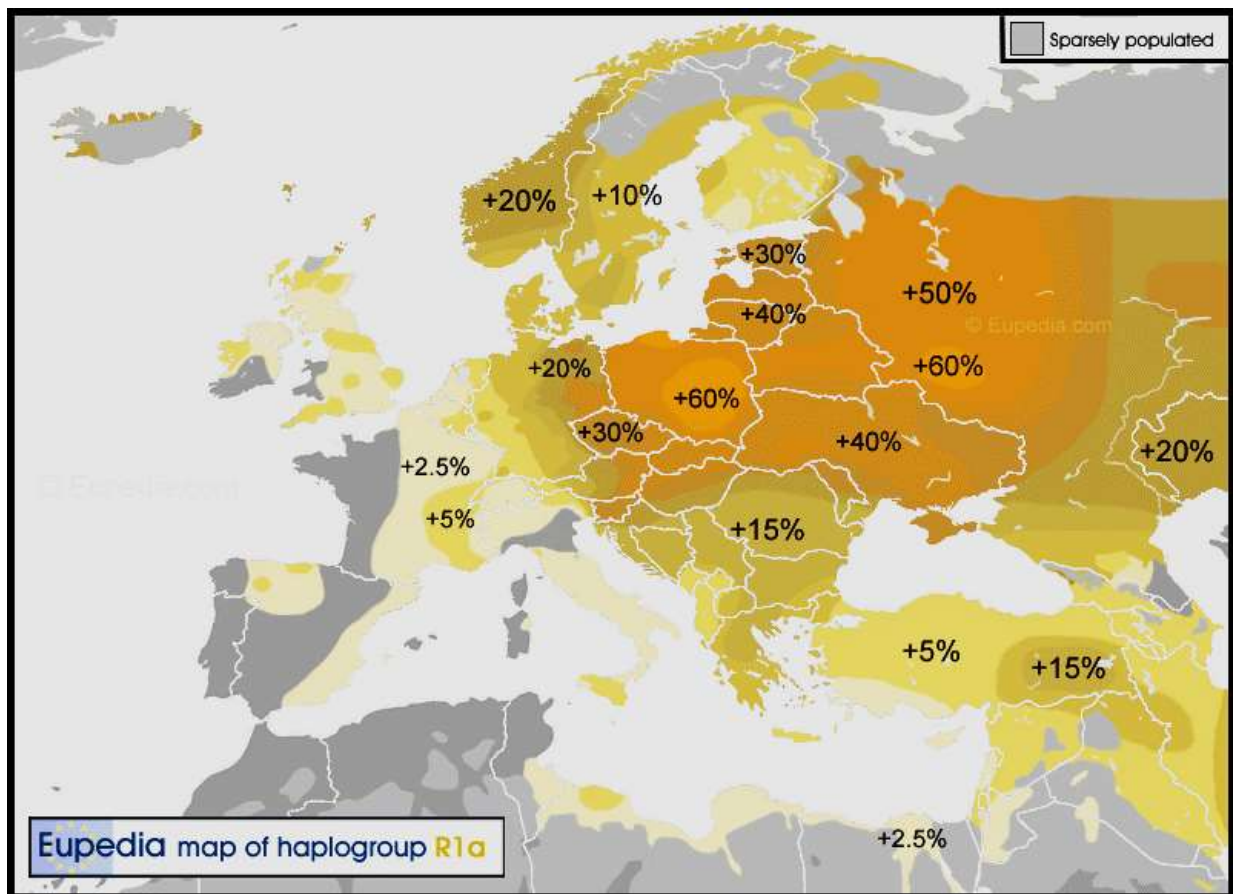

98. ábra.

Szlovákiában apai ágon a lakosság 42 százaléka rendelkezik ezzel a haplocsoporttal. A női ágon a H haplocsoport a domináns, amely a Közel-Keleten jött létre 25-30 ezer évvel ezelőtt, és a szlovák lakosság 45 százaléka tartozhat ide. Persze itt vannak alcsoportok, és a H1 és H3 haplocsoportok például Magyarországon gyakoribbak, mint Szlovákiában.

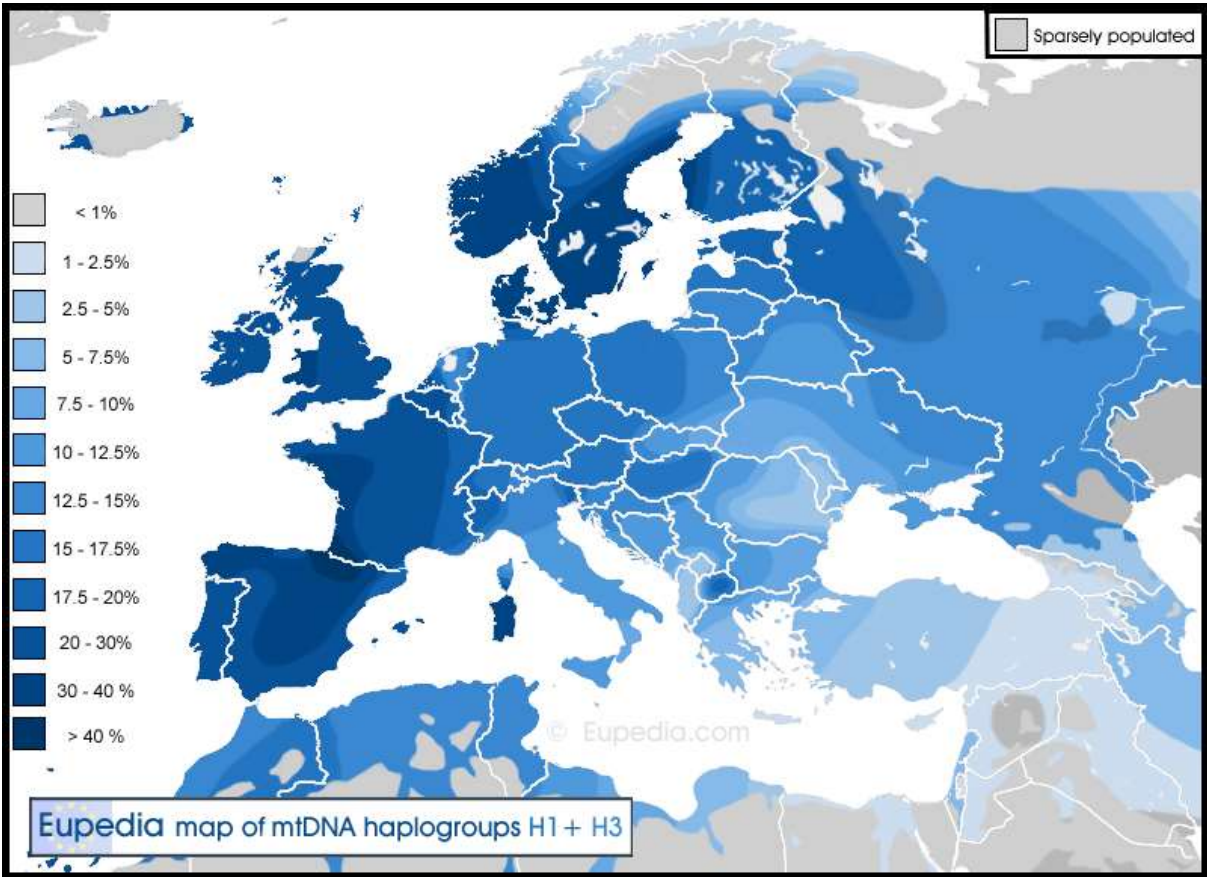

99. ábra.

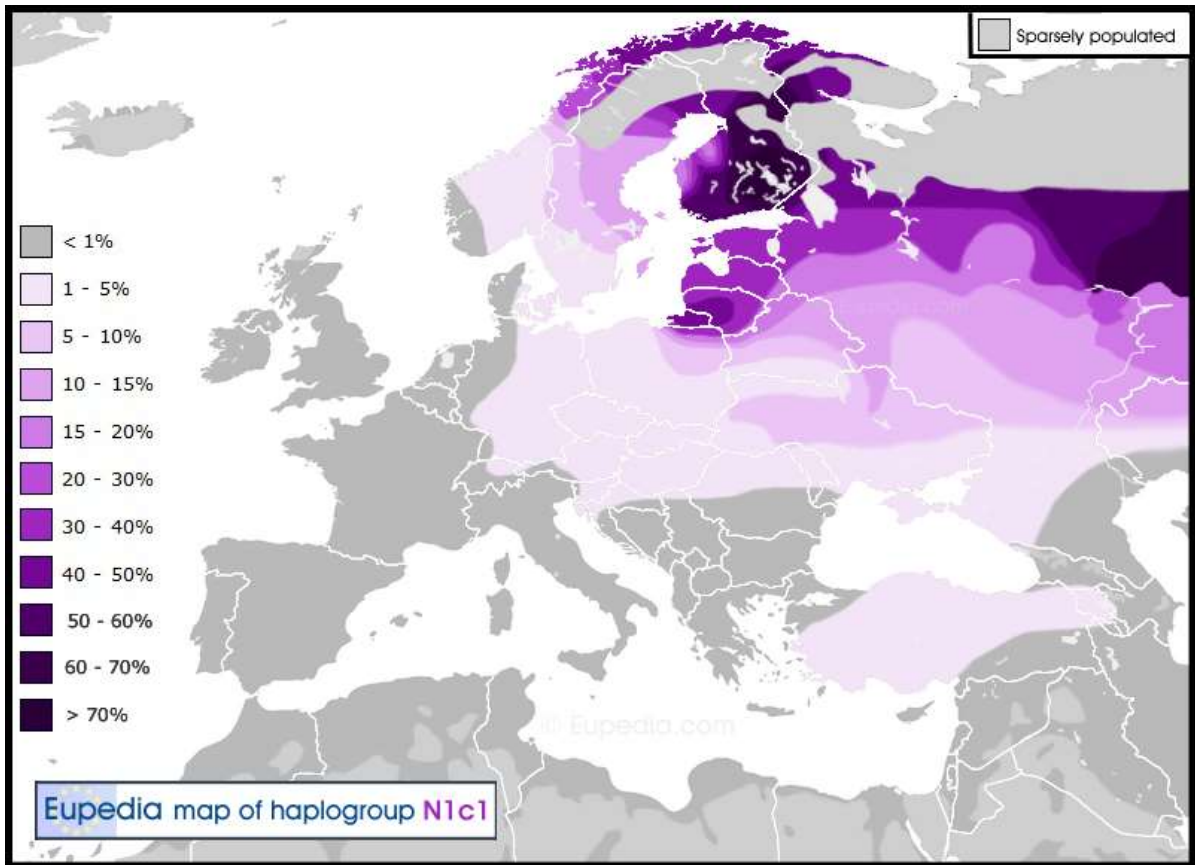

100. ábra.

Aztán ott vannak egzotikusabb csoportok is, mint az N1c1 (uráli-finn, balti-szibériai), ami távol-keleti gyökerű és 15-20 ezer évvel ezelőtt alakult ki. Ez a haplocsoport egyébként a legtöbb finnugor nyelvcsaládhoz tartozó népnél gyakori (komik, marik, mordvinok, finnek, lappok, vogulok, észtek).

Mindezek után a cikk szerzője kénytelen levonni a következtetést: „*Genetikánk keverékét a földrajzi közelség határozza meg, sokkal inkább, mint a kulturális és nyelvi kapcsolat. Például a magyarokhoz közelebb állunk genetikailag, mint egyes szláv népekhez, például a bolgárokhoz, vagy a szerbekhez*” – olvasható a cikkben. (Megjegyezzük, a bolgárok eredetileg török népcsoportként érkeztek Európa délkeleti csücskébe, csak ezután szlávósodtak el). Ennek oka a Kárpát-medence elhelyezkedése, amely a délkeleti irányból érkező népvándorlások főútvonalán helyezkedik el. Rengeteg nép találkozott itt, ráadásul az olyan kataklizmák, mint a tatárdúlás vagy a török uralom, és az utánuk elinduló betelepítések, alaposan átírták a történelmi Magyarországon élő népek genetikáját.

A több nagy szláv nemzet is erősen kevert

Mindazonáltal a többi szláv nép sem túl egyöntetű genetikai szempontból. Az Eupedia szerint a szlovákok mellett a lengyelek, az ukránok, az oroszok és beloruszok is rendelkeznek uráli, germán szkíta (mai Irán) génekkel, a szlovákok, csehek és lengyelek ráadásul még keltával is. Az R1a ugyan domináns a szlovákok körében, de igazából arányuk messze nem akkora, mint a nagy szláv nemzetekben (60-80 százalék).

Az írás valószínűleg sok vitát vált majd ki a közösségi hálón. Főleg azért, mert alig pár hét van hátra a választásokig, Magyarország pedig a különböző fórumokon állandó téma. Rendszerint a magyar revíziótól való félelmek kapcsán kerül elő az az okfejtés, hogy *magyar nemzet nincs, mert nincs magyar gén, és egyébként is, a magyarok mind szlávok, akik megtagadták a szláv nyelvet.*

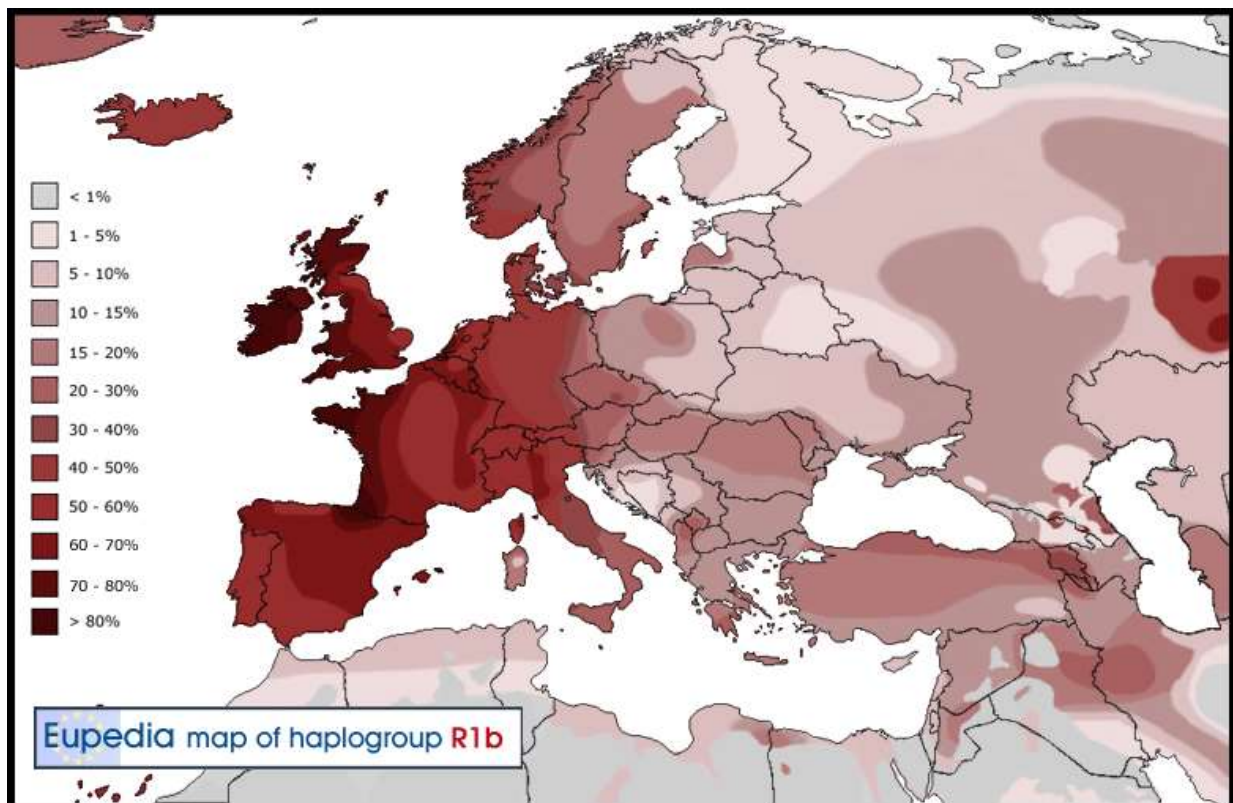

101. ábra.

Elnézve a beszélgetések színvonalát, lényegében nem is lehet csodálkozni, hogy Szlovákiában lehetetlen érdemi közvitát kezdeményezni olyan kérdésekben, mint a történelemoktatás, az autonómia vagy a szlovák–magyar Kárpát-medencei szintű együttélés. A szlovák–magyar közös történelmet, pláne genetikát firtató írások ezért nem is túlságosan gyakoriak.

Magyarország

De hogy ne hagyjuk ki Magyarországot sem a sorból, kiegészítésképp utánezünk, mely haplocsoport a domináns az anyaországban. Magyarországon a férfilakosság 30 százaléka R1a, 18,5 százaléka R1b haplocsoportba tartozik. Az R1b Nyugat-Európára jellemző csoport, az ír, a skót felföldi, a nyugat-walesi, az Atlanti-óceán partján élő francia, a baszk és katalán lakosság 80 százaléka R1b haplocsoportos.

A magyarországi lakosok anyai ágon szlovákiai társaikhoz hasonlóan a H haplocsoportoz tartoznak, némileg kisebb arányban (40 százalék). A H haplocsoport gyakorisága egyébként viszonylag egyenletes egész Európában.

Cser Ferenc 2021. 02. 11. 12:14

Kedves Lajos!

Nem tudom biztosan, az R/N és hasonlóknak az M... és Eu rendszerrel való kapcsolatát nem ismerem pontosan.

Az R1 – szerintem – az M45, vagy M89 lehet – azaz egy főág, amiből ágaztak le a többiek. Ugyanígy az uráli ág az M9, vagy TAT lehet.

Mindenesetre a lényeg számunkra fontos: a nemzetet nem a génjei határozzák meg, hanem a kultúrája és ennek szerves része a múltja.

Magam is ezt vallom.

Sipos Gyuri tudna erről inkább érdemben nyilatkozni. Ők is az R1... rendszerrel dolgoznak. Semino és Underhill ezeket keresztelte át a saját céljainak megfelelően érthetőbb alakká – de ezzel a származás elveszett. Az Árpád-háziak R1a1a1 alághoz tartoznak – ha jól emlékszem.

Oláh Zoltán 2021. 02. 11. 12:39 :

Péter, egy 1987-es mtDNS-cikket könnyű cáfolni a több száz azóta született, pl. 2008, első teljes genom, neandervölgyi teljes genomom DNS-olvasat, majd a 2018-as Dénesfalvy Dániel (Denny-genom) tükrében, hogy genomfolytonosság van az eurázsiai neandervölgyi és Denisova között, az afrikaiakkal viszont nincs.

A mintegy 90 ezer évvel ezelőtt a szibériai Denisova-ban élt Denny rokonunk nem új faj, hanem genom-hibrid, azaz mozaikosan jelen van mindkét távol élő emberfajta mintázata az ott és akkor élőkben.



102. ábra.

Elsősorban a sejtszintű, **saját-nem saját felismerő rendszer közös az örökletes immungénjeink mit sem változtak a több százezer éves eurázsiai kirajzás óta**, és nem keveredtek trópusi betegségek ellen védő immungénekkal, mert ott más támadó vírusok, baktériumok, férgek gombák ellen kell az oda kirajzó embertípusnak védeni magát, immár több százezer éve.

Ha észrevették a névváltozást, ma már nem Homo sapiens-ről ír az archeogenetikai szakirodalom sem, hanem „Anatomically Modern Human” (AMH)-ről, ugyanis szó sincs kihalásról, nem képződött új faj, csak a megjelenésünk változott meg, + elvesztettünk fél litert az agytérfogatunkból. A népsűrűség jóval alacsonyabb volt a mostaninál, így a népszerű – korábbi – egymás „kiirtása” is kezd kimenni a divatból, mivel populáció-genetikailag értelmezhetetlen. Volt bőven gyűjtögethető, halászható, vadászható étel. A közeli rokonok közötti házasság a tiszta vérvonalak kialakulásának kedvezett. A halmozottan mutáns egyedeket az ivarérettség előtti kihalás „eltüntette” a helyi népességből.

Ugyanakkor a cikk állításával ellentétben szó sincs új, „superior”/választott faj megjelenéséről, amelyik ráadásul valahonnan melegebb égtájakra pl. Afrikából jött volna, ahol a banán amúgy is a szádba esik, miért jöttél volna el? Szerencsétlen ez a kiválasztottsági mítosz vezérelt, tudománytalan magyarázata az amúgy statisztikailag kiértékelhetetlenül kevéske eredménynek.

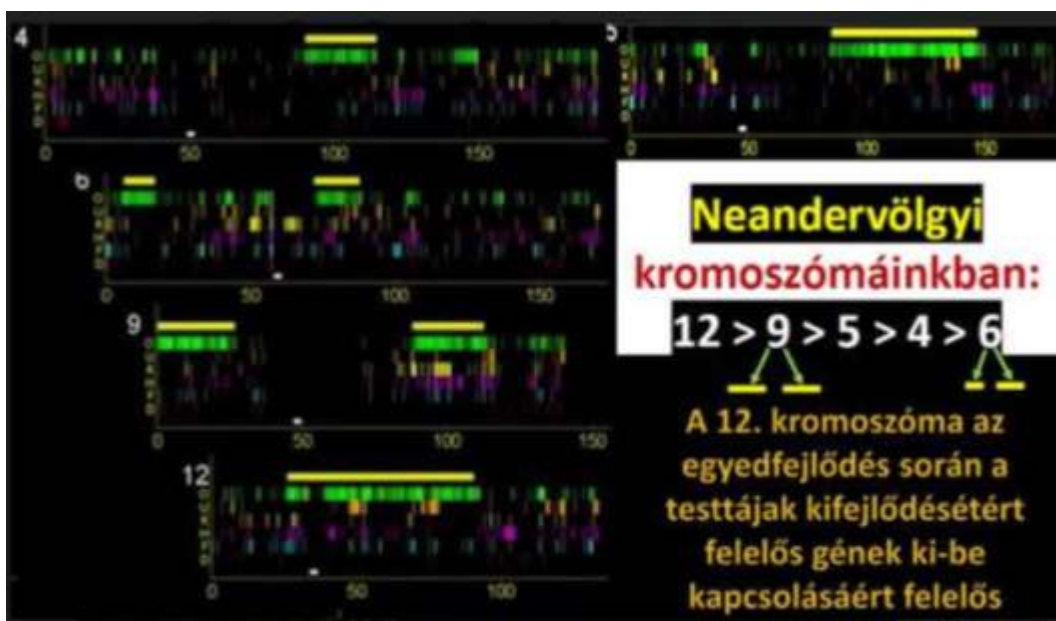

103. ábra.

Inkább a jégkorszaki menedékhelynek számító, mérsékelt égövi, kelet-nyugati irányban kiterjedt, de súlyozottan Kárpát-medence központú folyosóban a Helyi Együttműködés Rendszerének (HER) kialakulása okozta az agytérfogat fenntarthatatlanságát és így szükségtelené válását, valamint az ezzel járó küllemváltást AMH-ra.

A világ a leghűvösebb, bizonyíthatóan a legnépesebb génközpontja, jégkorszakokon át soha el nem néptelenedő menedékhelye a Kárpát-medence az egyhelyben élésnek és anyanyelvünk használóinak kedvezett. Az utolsó nagy 7500 évvel ezelőtti kirajzás is ennek a nagy népsűrűségnek köszönhető. A családok egymást érő mellérendelt kapcsoltságú falvakban éltek, de elfogyott az egy családban születő 8-10 utódra örökíthető közbirtok földterület. Ezért kezdtek el kézműves családok főleg a nagyobb kiterjedésű keleti folyamközi területekre, de a német-lengyel alföldre vándorolni és ott újra letelepedni 7000 évvel ezelőtt. Az Eurázsiai mérsékeltövi folyosó nyitva állt, és nem kellett az időjáráshoz sem alkalmazkodni.

Révész Péter 2021. 02. 14. 5:54

Kedves Zoltán!

Ezek a hírek nem újjak nekem. Azt kérdeztem, hogy van-e, ami cáfolja az mtDNA közös származását az összes mai emberben, avagy a közös mtDNA ős feltételezett afrikai eredetét. Ezek az idézett 1987-es cikk fő állításai.

Oláh Zoltán 2021. 02. 14. 07:00

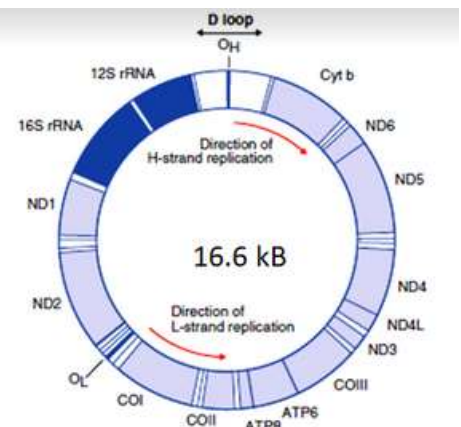
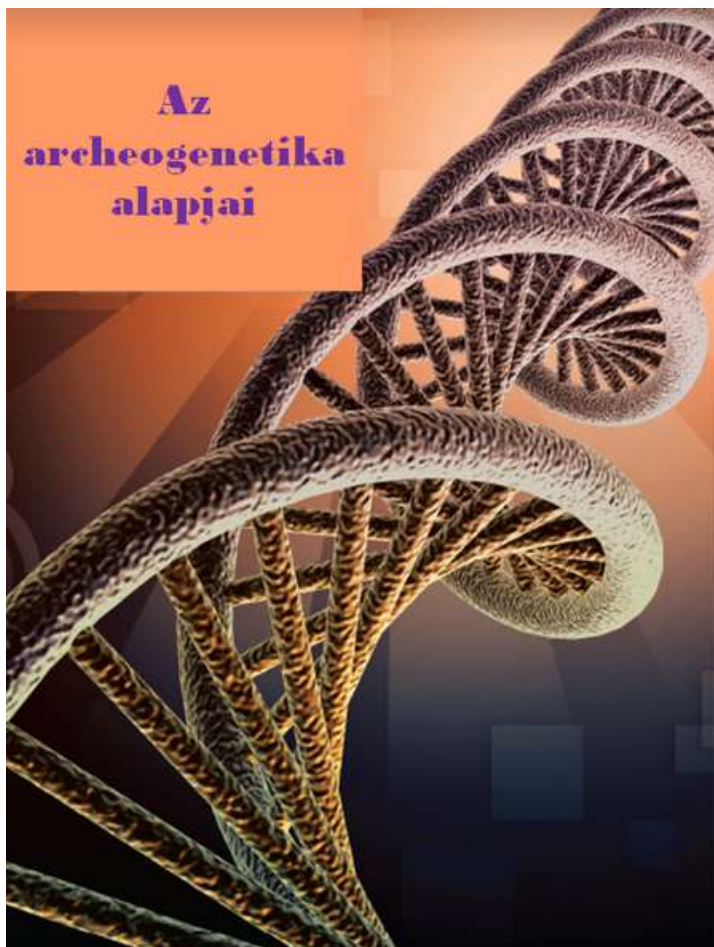

Anyai *mtDNS* és *Y* apai vonalak

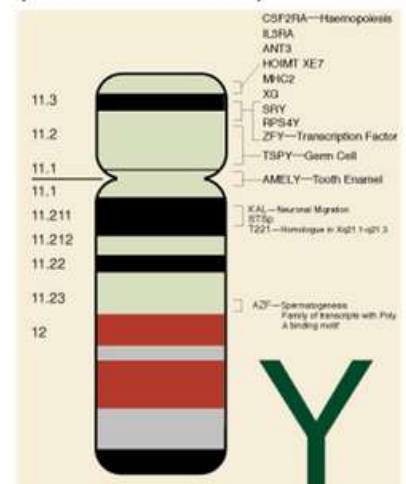

104. ábra.

A genetika nem ismer olyat, hogy „magyar”, ezért szakmai berkekben az agglutináló anyanyelvünkön beszélő őst használnám, megkülönböztetésül a „szótárazó anyanyelvűektől”

Péter, a mtDNS lehet közös eredetű akár a 160 millió éve élt kacsacsőrű emlőssel, ennek cáfolatát ezért senki sem firtatja, de ezen a DNS-en tudtommal semmilyen, szelektíven az emberi minőséget érintő kód nincs.

A mito-DNS bakteriális eredetű, plazmid szerű DNS-öskövület, amelynek hipervariábilis régiója alkalmas családfák felállítására, kormeghatározásra, de funkcionális, az emberi minőség formálódására pl. agytérfogat, oszcillogenom, beszédértés és készség-felbontású következtetésekre nem.

Mivel mt-DNS-ből akár 100 db is lehet egy sejtben, így könnyű volt „olvasni”, a durva genetikai néptérképezést, pl. AVK/LBK (N1, N2/W) vagy lovaspásztor kurgán-királyok (R1b, pl. Árpádház!/kazár-türkök!) ezekre alapozták. Ma ez már kevés...

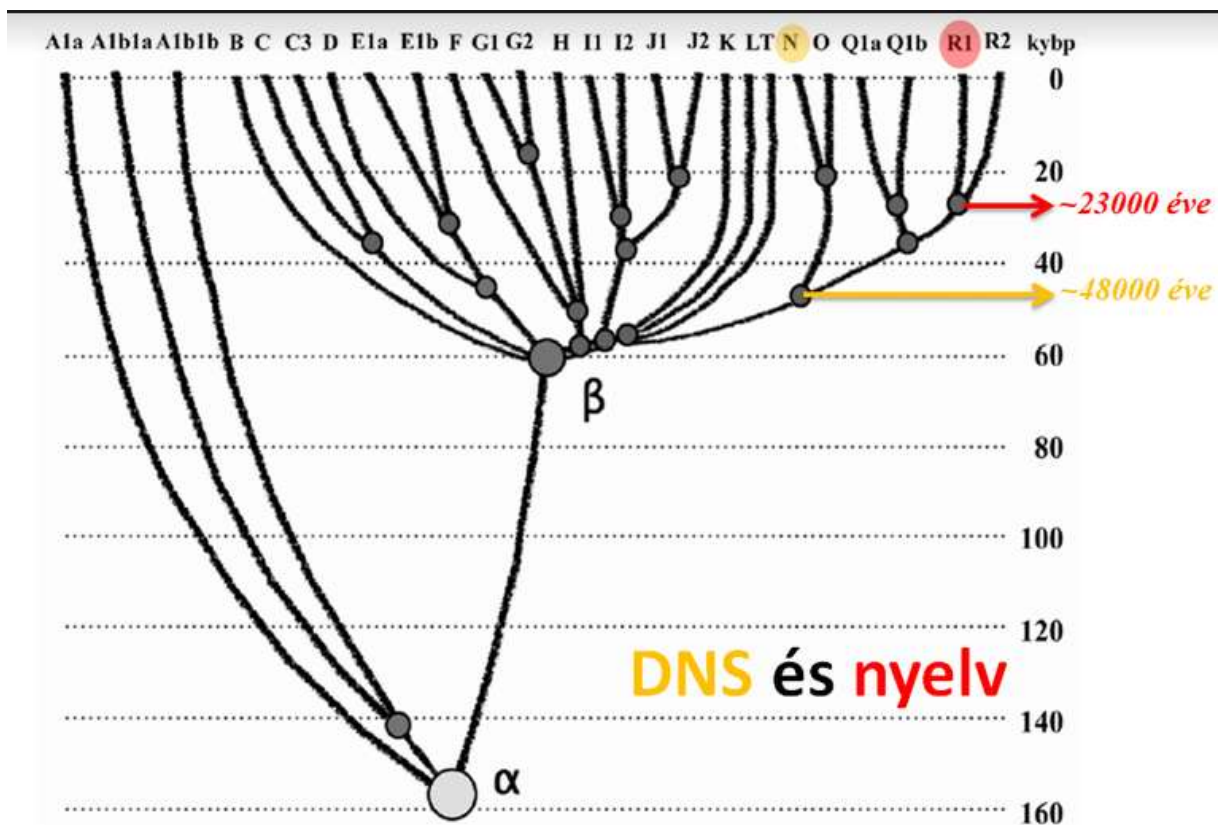

A H. sapiens Y-kromoszóma haplocsoport családfája haplotípusokból 7415 altípust használva (Klyosov & Rozhanskii, 2012). Az afrikai ág balra a többiek jobbra. Elágazási pontok 1000 évvel napjainkhoz képest.

105. ábra.

Már ettől fényévekre vagyunk a teljes genom előtti 1987-2012-ben lezárult korszaktól, bár a Karosi temetőben is csak mtDNS markereket használtak azonosításra 2016-ban, amely akkorra már elavult. A teljes genom a testi sejtek magjában található 2 db 22+X/Y kromoszóma olvasatokkal, amely ~3.300.000.000 (ATGC) betű összehasonlítható soraiból áll, már olyan állításokat is megenged, amely az örökletes immungén-csoport Neandervölgyivel nagyfokú azonosságra és biztos afrikaiaktól elválasztó határvonalakra utal, és ezekből egyre több funkcionális, pl. AVK/LBK nyers-tej érzékenysége vö. R1b lovaspásztor a frissen fejt tejet el tudja fogyasztani hasmenés nélkül, így nem csak egyszerű mtDNS-marker értékű.

Ezeknek a genetikai változatoknak/mutánsoknak az összehasonlító DNS-nyelvészetével derült ki, hogy a neandervölgyi genom nem egy másik fajtól, de nem is Afrikából származik, hanem olyan közös őstől, aki a mérsékeltövi Euráziában él most is, és biztos, hogy a Kárpát-medencéből rajzott ki több jégkorszakkal ezelőtt, annak ellenére, hogy a mtDNS-e közös lehet 1.000.000 éves más kontinensen élőkkal. A „lila sűrűsödések” MA mtDNS-térképezett, de 100.000 év mélységű *ab originális* anyanyelvi HANGFOGLALÓ térképünk, egybeesik a déli selyemúttal, és a jégkorszakokon át túlélést eredményező nyelvi, máig énekelt népdallamaink határaival, miközben az unokanyelvek elfedték még azokat a csúcokat is, amely a Kárpát-medencében a székelyekben és csángókban kimérhető (N1!, amely finnugor markerként is megmaradt, csak fordítva történt nem azok jöttek ide, hanem egy részünk ott is ragadt!):

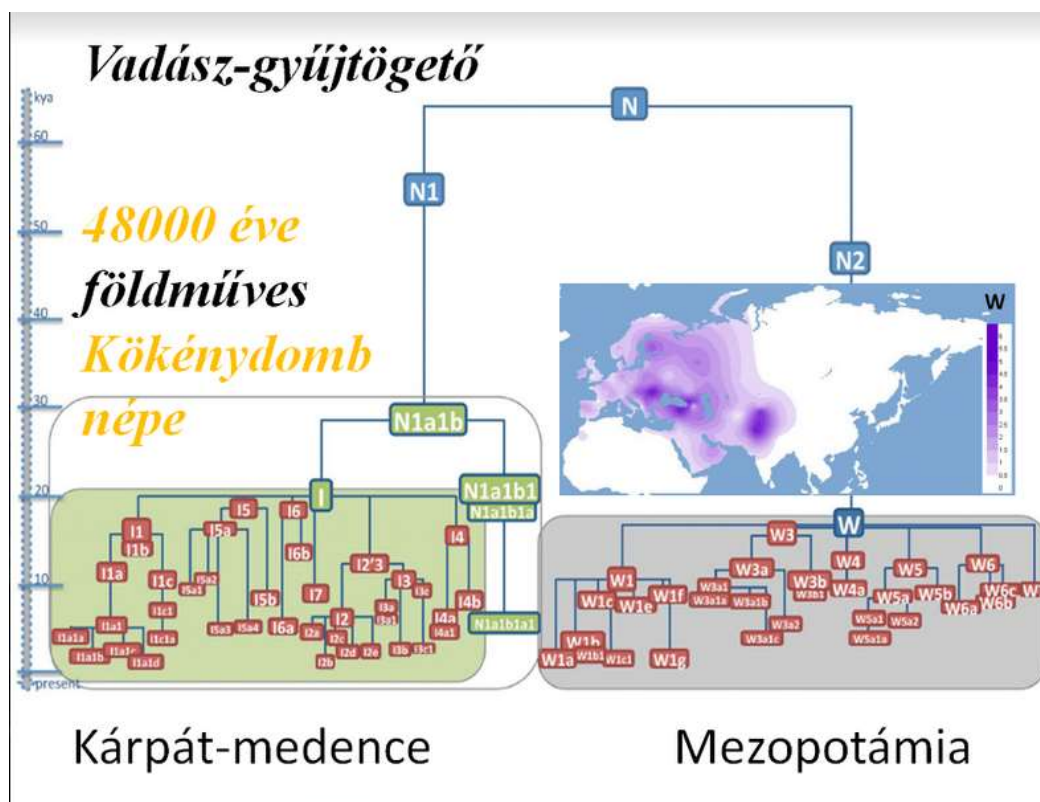

106. ábra.

Oláh Zoltán 2021. 02. 14. 7:32

Péter, a több százezer évre visszamenően megismert neandervölgyi immunogénsoport egyezés nyilván csak egy a számos más földrajzi- és most már genom-térképészeti elhatárolódás megerősítésére. A trópusokra sodródás, magával hozta az immungenom kicserélődését, és lényeges a Kárpát medencében ismeretlen mikrobiom ellen kialakult örökletes ellenállás génjeinek ma is kimérhető minőségi különbségét. Ez sem fejlődés, sem hanyatlás, egyszerűen alkalmazkodás a környezeti feltételekhez.

Természetesen a beszéd képzés és értés nem az örökletes immungenommal, hanem a oszcillogenomot befogadó és működtető 2000 cm³-ről → 1500cm³-re átlag térfogatra csökkenő emberi agy az, ami Kárpát-medencei központtal Ibériától Szibériáig az elmúlt 1 millió évben 200ezertől 40ezer között lezajlott, az, ami anyanyelvünk szempontjából fontos. És ebből Afrika biztos kijelhető, mint helyszín, bár a mtDNS közel hasonló/végleges a pontmutációktól eltekintve.

A mtDNS-sel ellenben, az apai Y-kromoszóma alkalmas az alfa- és béta-halmaz létezésének kimutatására (lásd alább!). Sőt az N-haplotípus 40-60 ezer éve egyenesen vezet/mutat a Dél-Alföld Kökénydombi Föld-, Ész- és Kézműves (FÉK/AVK) génközpontunkhoz, amelynek részbeni kirajzását megismertük az elmúlt évtizedben a termékeny félhold területére, Anatóliába és Mezopotámiába. Ez lezárja azt a hibás vélekedést, hogy az utóbbi helyekről jött volna ide valaki is, megalapítani az AVK/LBK formanyelvünket vagy a rovás ábécét, mert az jégkorszakokon át ott van kőbe vésve.

something you recognize as an epigrapher immediately, such as long linear patterns."

As to the brevity of inscriptions, Wells says averages can be misleading. The longer Indus inscriptions, he says, can't be explained as magical symbols. Vinča symbols, for example, rarely are grouped in numbers greater than five. "And you don't get repetitive ordering" as with Indus signs, he adds. "The Indus script is a highly patterned, highly ordered system with a syntax—it just looks too much like writing." Wells also says that a mere 30 signs are used only once, rather than the 1000 Farmer postulates, because many of the "singletons" transform into compound signs used repeatedly.

Parpola agrees that the pattern of symbols argues for an organized script. "There are a limited number of standardized signs, some repeated hundreds of times—with the same shape, recurring combinations, and regular lines," he says. But Wells and Parpola, like most linguists in the field, agree on little beyond their opposition to Farmer. Wells rejects Parpola's method of deciphering the signs, and Parpola dismisses Wells's contention that there are significant differences between the signs of upper and lower Indus.

Wells and some other scholars believe that the attraction of Farmer's idea has less to do with science than with the long history of decipherment failures. "Some have turned to this idea that it is not writing out of frustration," he says.

But many others are convinced that Farmer, Witzel, and Sproat have found a way to move away from sterile discussions of decipherment, and they find few flaws in their arguments. "They have settled the issue for me," says George Thompson, a Sanskrit scholar at Montserrat College of Art in Beverly, Massachusetts. "We have the work of a comparative historian, a computational linguist, and a Vedicist," he adds. "Together they have changed the landscape regarding the whole question." In a forthcoming book on South Asian linguistic archaeology, Frank Southworth of the University of Pennsylvania calls the paper an "unexpected solution" to the old troubles with decipherment.

Meanwhile, Farmer is injecting a bit of fun into the melee. "Find us just one inscription with 50 symbols on it, in repeating symbols in the kinds of quasi-random patterns associated with true scripts, and we'll consider our model falsified," he wrote on a listserve devoted to the Indus. And he is putting his money—or, rather, that of a donor he won't reveal—where his mouth is, prom-



Sign or script? Farmer says Indus seals (left), like Vinča signs (right) are not writing.



Literacy promoter. J. Mark Kenoyer, on the dig at Haraj thinks Indus signs are script.

ising the winner \$10,000. The orthodox dismiss the prize as grandstanding, whereas Farmer boasts that "no one is ever going to collect that money."

Retrenching

Each side clearly has far to go to convince its opponents. "I'm not sure the case is strong enough on either side," says linguist Hans Hock of the University of Illinois, Urbana-Champaign. "Let each side of the controversy make their case."

Yet there already is a retreat from earlier claims that the Indus symbols represent a full-blown writing system and that they encoded speech. Many scholars such as Possehl now acknowledge that the signs likely are dominated by names of places, people, clans, plants, and gods rather than by the narratives found in ancient Sumer or Egypt. They say the script may be more similar to the first stages of writing in those lands. Harvard archaeologist Carl Lamberg-Karlovsky

COURTESY: UNIVERSITY OF PENNSYLVANIA; ILLUSTRATION: MICHAEL WITTE; PHOTO: KEVIN PHILLIPS

De 7500 évvel ezelőtt az AVK/LBK cserepes/gölgöncsér/korongozó már saját maga készítette jelvényként nyakba akasztható és hordozható rovás- és kép-írott viselhető korongjait és tábláskáit, amely az akkor már fejlett beszédterekről és azokhoz a közösségekhez tartozás büszkén vállalható önazonosság-tudatáról árulkodik. **"MIND_ÉN_KI, aki vagyok, aki vagyok, egy közületek..."**

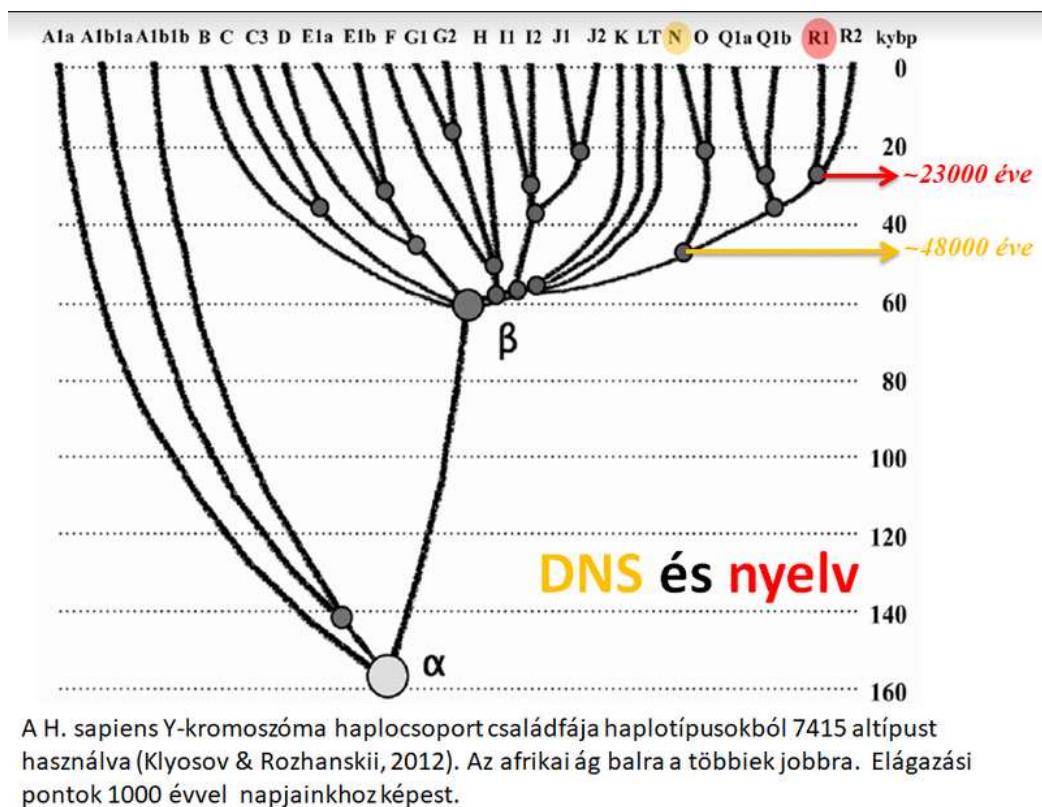

108. ábra.

Cser Ferenc 2021. 02. 12. 1:42

Kedves Lajos!

Itt is találsz azonosítást: https://en.wikipedia.org/wiki/Genetic_history_of_Europe

Összehasonlítottam Semino és Underhill ábráját a neked elküldötttel. A következő azonosítás látszik igazoltnak: R1a - M17 és R1b - M173

Bizonytalan, de valószínű még: R - M45 és NO – TAT és N - M09 és H - YAP és CF - M89 és BT - M168 és AT - M39 (csak Underhill)

Az időskála azonban abszolút rossz. A Wikipedia is írja, hogy az időskála bizonytalan. Itt 150 évezredtől indul, de szerintem az AT elágazás a Homo erectus leágazása az afrikai állományról – azaz ekkor jött az ember Európába. A kaukázusi leletek 1–1,5 millió évre teszik ezt.

Cser Ferenc 2032. 02. 12. 7:52

Kedves Lajos!

Az Underhill-ábrával a 109. összehasonlítva látható: R1 az egyik európai fő ág (M173) része.

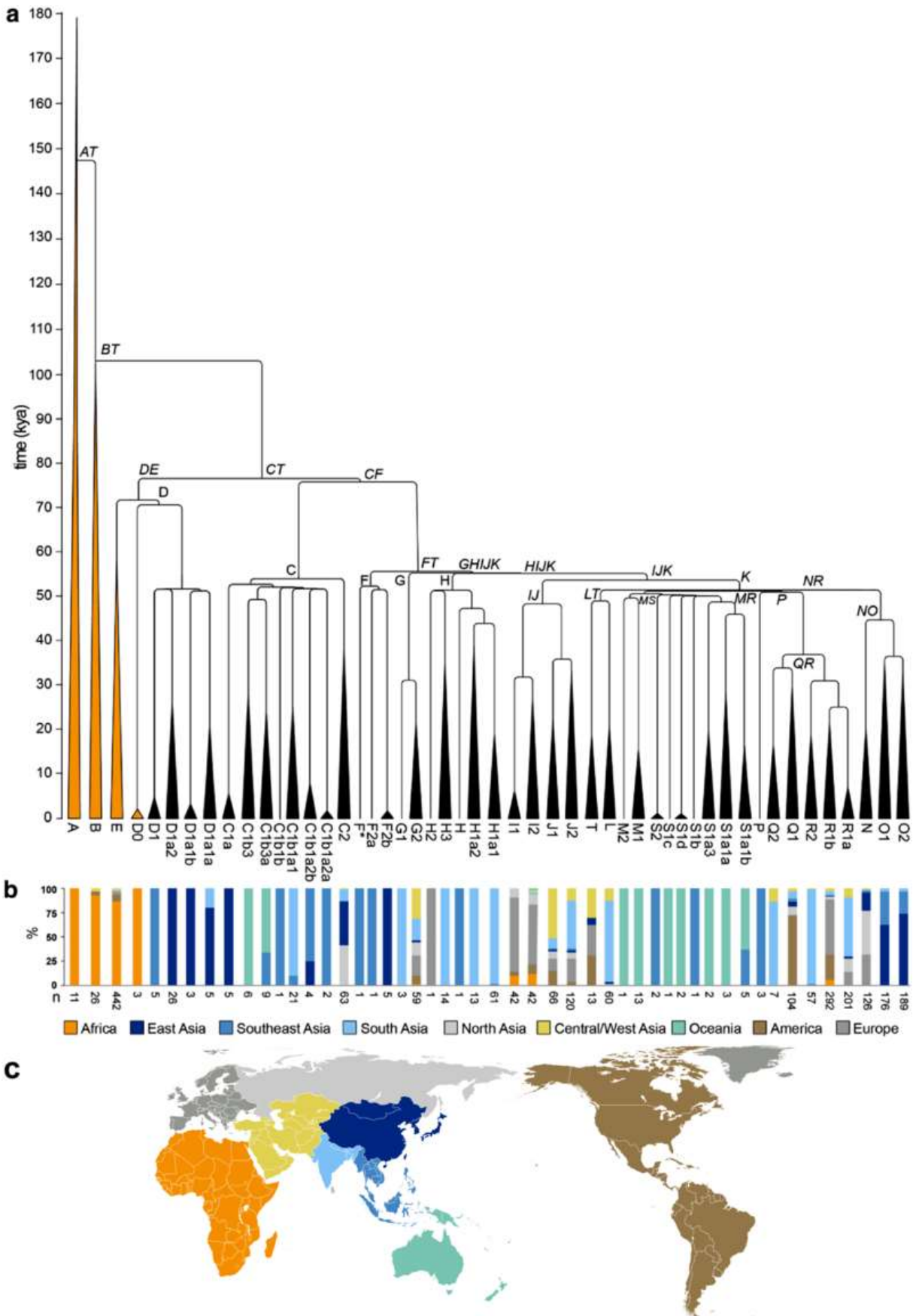

109. ábra (https://en.wikipedia.org/wiki/Human_Y-chromosome_DNA_haplogroup).

Oláh Zoltán 2021. 02. 14. 8:12

A lényeg a „magyar nyom” szakirodalomba bevezetése lenne. De ezt el is kellene tudnunk magyarázni, pl. mit értünk „magyar” alatt? – azoknak, akik soha sem fognak megtanulni anyanyelvünkön, és még az agglutináló, képes beszédünk/rovásunk szabályait, betűit, és/vagy szóbokraink visszafejthetőségét gyökérszavakra – sem értik és nem is akarják megtanulni, pedig nyelvészeknek tartják magukat itthon és külföldön egyaránt.

A finneken kívül a körülöttünk élő testvéreinknek sem árultuk el, milyen magánhangzót szoktunk használni anyanyelvünkben két mondanivaló tartalmat hordozó mássalhangzó között! Sebaj, segít az önazonosság-tudat ébresztésében az ős-gyökszavaink kigyűjtését elindító Czuczor Gergely és Fogarasi János! Nekik köszönhetjük azt, hogy már 1862-től tudjuk anyanyelvünknek ezt a sajátos, minden környező néptől elkülönülő sajátosságát. Az idegen szavakat előbb vagy utóbb kirekesztő, ezért máig az ab originálisnak megmaradt, mindössze ~2200 db, 1-3 betűs/hangos tartalmi disztinkciót mutató/hordozó, az ötetimonjainkra alapozott nyelvtechnológiánk máig őrzi a józan paraszti észjárásunkat és világlátásunkat. Kár, hogy erről szomszédjaink olyan keveset értettek meg eddig, de az igazság előbb vagy utóbb felszínre hozhatja ezt a HANGFOGLAÓ anyanyelvi megértéshiányt és kiköszörülhetjük a csorbát, a mássalhangzó torlódásokat a szláv, anglo-saxon és indo-európai nyelvjárásokban is – <http://osnyelv.hu/czuczor/>.

Oláh Zoltán 2021. 02. 14. 12:35

Genetikai folytonosságunk, és a most felfedezett 180 millió éves családfánk, a kacsacsőrű „ÉVA” anyánktól származtatva, egy ős vérvonal, amely Ausztráliában maradt fenn, de biztos, hogy az emberi minőségünk nem ettől a „szépségtől” olyan, amilyen, mert számos leágazás történt az elmúlt 180 millió évben, ld. alább és a teljes cikk <https://www.nature.com/articles/s41586-020-03039-0>.



110. ábra.

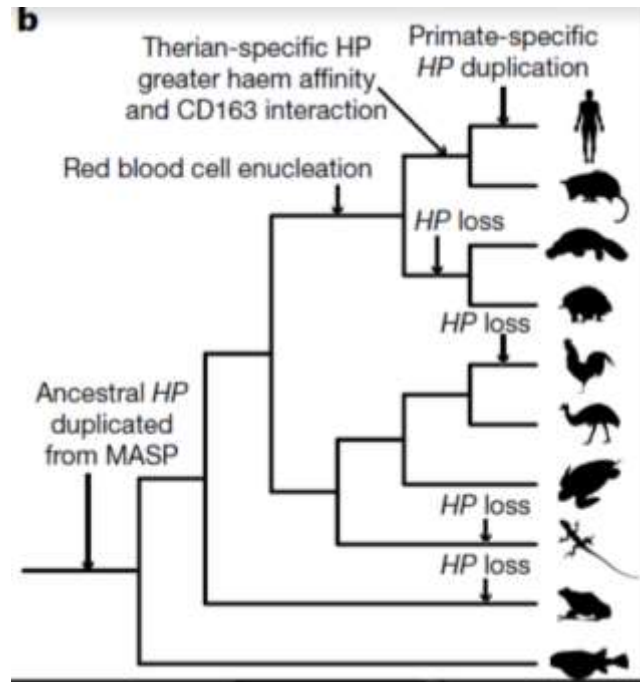

111. ábra.

Sipos György 2021. 02. 14. 12:43

Kedves Péter és Zoli!

A csatolt legfrissebb Nature cikk alapján nagymértékben változik a szemlélet. Az abstract utolsó mondata evidens!!

„We argue that no specific point in time can currently be identified at which human ancestry was confined to a limited birthplace, and that patterns of the first appearance of anatomical or behavioural traits that are used to define *Homo sapiens* are consistent with a range of evolutionary histories.”²⁹³

Most kezdődik ezen a szinten a tényleges felfedezői munka, ez a cikk nyitja a kapukat !!

Nagyon fontos lenne a „magyar” nyomot lekövetni, mert nagymértékben keverni akarják a populációkat mindenhol!!!

Révész Péter 2021. 02. 14. 14:03

Kedves Zoltán!

Köszönöm a platypusos²⁹⁴ cikket, de nem értem, hogy mi köze ennek a Kárpát-medencéhez vagy az emberi mtDNA-hoz. Ez nem cáfolja az 1987-es cikk fő állítását.

Valami cáfolatot szeretnék látni.

²⁹³ „Azzal érvelünk, hogy jelenleg nem azonosítható konkrét időpont az emberi ősök számára, amikor behatárolhatók lennének egy szülőhelyre, és hogy a *Homo sapiens* meghatározására használt anatómiai vagy viselkedési jellemzők első megjelenési mintái összhangban vannak az evolúciótörténet hatókörével.” – *A szerk.*

²⁹⁴ *A platypus magyarul kacsacsőrű emlős.* – *A szerk.*

Darai Lajos 2021. 02. 15. 1:03

Csak üzlet a genetika?

Kedves Feri!

Problémásnak látom, hogy Oláh Zoli talán nem szándékosan, de kihasználja a társaság genetikában járatlanságát. Nem véletlen, hogy amit én korábban, amikor még leveleztem velük, feszegettem, arra nem jött semmilyen válasz. A tagok nem fogták fel, hogy miről van szó, Zoli meg bolond lett volna magát leleplezni. Nem véletlen tehát, hogy a legutóbb általam küldött cikk kapcsán kérdeztelek a jelekről, hogy mit jelölnek a régiekhez viszonyítva. Ezúton is köszönöm a válaszokat. De nem vagyok biztos, hogy ilyen ügyekben nekem kell cikket írnom. Éppenséggel Zoli is írhatná, ha valóban a magyarságról szólna, amit képvisel. A csoportmutációra kérdeztem rá, hogy azzal foglalkoznak-e, mert egyéni genom részletekkel foglalkozni a bármit be lehet vele bizonyítani esetet jelenti, illetve olyan visszafelé bizonyítást, mint most a Mátyás király körüli genetikusi felhajtás. De azt egy jó antropológus akár koponya alapján is megtehetné, ha adva lenne neki az apa-fiú-unoka koponyája. A feladat genetikusi oldalról való kiváló finanszírozás befogadását mutatja, hogy az összes összehányt állítólagos fehérvári király csontot is meg kell vizsgálniuk. Lesz munkájuk pár évre és állandóan az érdeklődés középpontjában állhatnak. Zoli aztán tájékozódik a nagy nyugati genetikai eredmények között, és azokat bedobja, mint módszert az általa kitalált történeti összefüggések vizsgálatára. Nem akarom itt megismételni a dolgait a nyelv és egyebek vonatkozásában, de inkább parasztkívítás. Rajtunk teszteli, hogy bele merje-e írni a pályázatába az ötleteit? Egyébként itt már mindenki lemarad, mert a MKI már újabb egész napos konferenciát produkált, egészen más szereplőkkel: <https://fb.watch/3B1yxU8sZG/> és majd az egészet feltöltik a honlapjukra: www.mki.gov.hu. (A gov.hu kormányzati portálok tárhelye egyébként.)

1985-ben a napokban elhunyt Dr. Fehér Márta tudományfilozófus, a Műegyetem Filozófia Tanszékének tanára azzal a megdöbbentő hírrel tért haza New Yorkból, a Rutgers Egyetemen végzett vendégoktatói munkájából, hogy az Amerikai Egyesült Államok egyetemén a hallgatók által választott nem európai kultúrtörténeti kurzusok abban a tanévben többségbe kerültek. Ezt azzal magyaráztuk már akkor is, hogy a diákok által „a világ szeme” a Föld többi térségére irányulva, azoknak nagyobb jelentőséget tulajdonít, mint az európainak. Sokkal-sokkal később derült ki számomra ennek valós oka, amikor veled a magyarság Kárpát-medencei eredete és folytonossága elméletén dolgoztunk, s bár megdönthetetlen bizonyítékokkal alátámasztottuk, de az szinte teljesen hatástalan maradt. Akire hatással volt, az is félreértette és a turáni eredetelmélet szolgálatába állította. Tovább kutatva derült ki számomra, mint jeleztem neked, hogy az általunk most ismert emberi történelem, valójában a magyarságtól és a Kárpát-medencétől ellopott világról szól, azaz hamis. Ne érts félre, Európa, Ázsia és Afrika többi része is létezett, működött, de hogy miként, arról az újkor előtti időről szóló beszámolók hamisak vagy hiányosak, újkori birodalmi szempontok szerint táltak. Főként egy vérengző múlt bemutatására törekszenek.

De a valóság lassanként diadalt arat a hazugság fölött és törekszik a világ minden más részének történeti teljesítményét feltárni, amit a gyarmatosítás háttérbe szorított. Így már érthető az 1985-ös kultúrtörténeti fordulat. S lelepleződik az is, hogy az annak túlzásaként éppen manapság világméretűvé válni szándékozó társadalmi mozgalom (BLM, stb.) indítói és haszonélvezői feltehetően ugyanazoknak a folytatói, akik az európai világhegemóniát – a magyarság és a többi közép-európai nép kárára – végbevitték. Elég V. Gordon Childe vagy tanítványa Stuart Piggott könyveit elővenni erről.

De ha a genetikusokon múlik, akkor a sokévezredes és sokezer kilométeres távolságok és időjárási szakadékok is könnyen áthidalhatók, mintegy egyidejűségben szemlélhetők a modern Föld-térképre rajzolt ábrák alkalmazásával. Elég hozzá valamilyen, eredetét tekintve nem egyértelműen tisztázott, de megnevezhető kapcsolat. Ez ábrák többnyire körök, íves vonalas alakzatok,

hatóköröket szemléltetve, ahol a színezés élénkségének csökkentésével jelzik a genetikai előfordulás és arány csökkenését. És a legsötétebb árnyalat, a legnagyobb arányú vagy számú előfordulás helyét tekintik egyúttal kiindulási, származási, keletkezési pontnak. Ebben az esetben is figyelmeztetnünk kell a leegyszerűsítő szemlélet nagy tévedési veszélyeire, mert a műveltség terjedésének, a kultúra vándorlásának folyamata igen bonyolult módon történt meg a valóságban, annak sem népesedési, sem hatalmi, sem egyéb vonatkozása nem egyértelműen jön elő a hozzáférhető nyomokból, így a genetikai adatokból sem. Az összes földtörténeti, időjárástörténeti, növény- és állattörténeti, régészeti, embertani, néprajzi, nyelvtörténeti és történeti vonatkozás figyelembe vételével lehet róla igaz megállapítást tenni.

Cser Ferenc 2021. 02. 15. 1:57

Kedves Lajos!

OZ utóbbi időbeli megszólalásaiból egyértelmű, hogy sem a fizikához, sem a kémiához, de a régészethez sem ért, nem is konyít.

Nagy szavak, nagy durrogások – és lehet a háttér a pénz.

De ő arra nem kap majd, hiszen nem áll be a sorba! Hogy a Kárpát-medencét tekinti forrásnak, ez nagyon nem PC (polcorrect), nagyon nem felel meg sem az MTA, sem a kormányzat igényeinek. Három szék közül a földre talál majd huppanni. Amit pedig ezzel kapcsolatban előhoz, az egyértelműen baromság, azt a másik oldal zsinórból cáfolni tudja – igazolva OZ hozzá nem értését.

Ezért is szólaltam meg immár kétszer is az utóbbi időben.

Sipos Gyurival volt egy közel 4 órás Skype beszélgetésem. Talán hat rá, hogy a gondolkodásunk több szinten is hasonló. De ő is a pénztől függ, ezért nem állhat ki egy attól idegen ügy mellett. De legalább odafigyel. OZ nem. Neki is hasonló a meglátása OZ aktivitását illetően.

Ahogy kezembe akadnak a legújabb régészeti – és archeogenetikai – hírek, egyre inkább úgy látom, hogy a *Kárpát-medence, vagy Szkítia?* könyvünkben jó nyomon jártunk, valójában az a történések rendje. A most hivatkozott cikk azt nem mondja ki, de a megrögzött hitvallást – 'a modern ember kizárólagos afrikai eredetét' – már döngeti. Már pedig a PC modellben annak kell szerepelnie, azaz, hogy valamennyiünk forrása a fekete afrikai, azaz ő a magasabb rendű. Már pedig ez nem igaz!

Korábban hivatkoztam rá, hogy mindazokat a könyveket, amelyek ennek nem feleltek meg, a Monash Egyetem könyvtára leselejtezte és magam is az egyetem könyvesboltjában találtam meg azokat – és vettem meg, használtam is fel azok adatait.

Bérczi Szaniszló 2021. 02. 15. 6:32

Kedves Péter: Azért a nyelvi emlékek is mondanak valamit.

Pl. ez: Emlékek a gondolkodás fejlődésének néhány korai lépéséről a magyar nyelvben (Reminiscences of the early steps of evolution of thinking in the Hungarian language.) August 2016. In book: *World Congress of Hungarians IX*. Vol. 1. (pp.175-214.) Edition: 1st Chapter: Chapter 14. Publisher: Magyarok Világszövetsége Editors: Bottyán Z., Drábik J.
https://www.researchgate.net/publication/312027126_Emlékek_a_gondolkodas_fejlodesenek_nehany_korai_lepeserol_a_magyar nyelvben_Reminiscences_of_the_early_steps_of_evolution_of_thinking_in_the_Hungarian_language

Oláh Zoltán 2021. 02. 15. 7:57

Péter, a logaritmikus időskálán sokkal jobban bemutatható 100 millió éves vagy a 100ezer éves „genetikai sodródás” következményeit szeretném megértetni a korszerű archeogenetikai bizonyítási eljárások tükrében. Mivel anya- és formanyelvünk ilyen téridőben érhető meg a legújabb DNS-adatolással, amelyek a legkülönbözőbb és legfejlettebb molekuláris biológiai laboratóriumokból özönlének mindenki számára elérhetően. De csak a szakmában valamennyire járatosak számára értelmezhető DNS-adatbázisokba, amelyekről írt cikkek száma > 5-6 ezer 2000-óta. Cáfolatra nem fecsérelném az időmet, mert akkor nem fogjuk naprakészen követhetővé tenni a teljes genomok megismeréséből fakadó 2008-óta tartó archeogenomikai adatrobbanást.

A 180 millió éve máig túlélő emlős ős Ausztráliában átvészelte a 65 millió éve történt hüllőkihalást, csak mint példa azért hoztam most föl a genetikai folytonosságunk szemléltetésére. De reflexeinket máig az erre elégséges „hüllőagyunk” szolgáltatja..., örökletes immunrendszerünk a neandervölgyi őszünké, nyilván most az oszcillogenom az, amely alaposabb megértésre vár, de ehhez szükséges az ab originális anya-, jelelő- és formanyelvünk, JEL_KÉP rendszerünk mély rétegeinek ismerete.

Csihák György 2021. 02. 15. 10:35

Feri ügyelj! Oláh bizonyítja, hogy mi soh'se voltunk Afrikában...

Cser Ferenc 2021. 02. 16. 2:11

Gyurkám!

Csak akarja, de ahogy teszi, azzal csak nevetségessé válik. Ugyanis a Rudapithecus és a Homo erectus ideje között eltelt több évmillió alatti időszakban Európában hominid leletek, hominid tevékenységre utaló jelek nincsenek.

Az alanti ábrán mutatok (Lajossal írt könyvünkből)²⁹⁵ egy lehetséges kapcsolatot a genetika és a régészeti adatok között. Láthatod, hogy az erectus idejét követően a kézi balta és a kaparó műveltség elválnak és ez utóbbi az, amelyből az északi félteke több pontján is a modern ember létrejött. Dordogne völgye, Kárpát-medence, Kaukázus, és Kína ezek forrása. De ez mind a Homo ergatras Afrikából való kijövetelét követő esemény (annak ideje kb. 1–1,5 millió év).

²⁹⁵ Cser Ferenc, Darai Lajos: *Kárpát-medence, vagy Szkítia?* Frig Kiadó, 2008. p. 79.

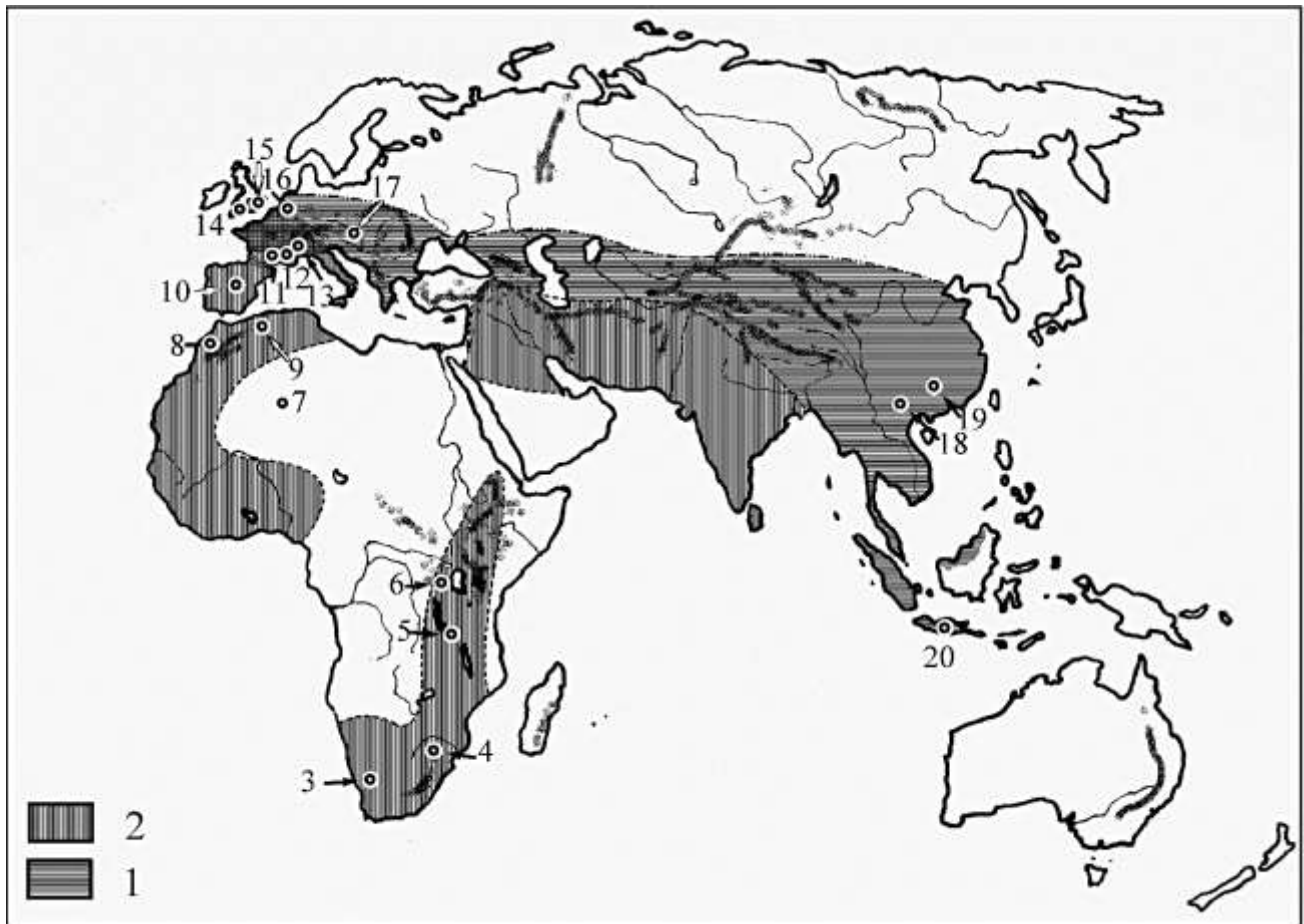

112. ábra Az archaikus ember szerszámfajtái. 1: hasítók ipara (az eurázsiai ember), 2: kézibalta használat (az eredeti afrikai ember), 3: Montague cave, 4: Cave of hearths, 5: Kalambo Falls, 6: Orduvai Gorge, 7: Tazazmout, 8: Sidi Abderrahman, 9: Temifine, 10: Torralba Ambrona, 11: Escale, 12: Terra Amata, 13: Vallonel, 14: Pitdown, Swanscomb, 15: Hoxne, Clacton, 16: Mauer, 17: Vértesszőlős, 18: Lant'ien, 19: Choukoutien, 20: Trinil Sangiran.²⁹⁶

Igen, a modern embernek nem Afrika a forrása, mert párhuzamosan a világ legalább 5 helyén történt meg az átfajlás. Afrikába a modern ember szerszámjai csakis a würm jégkorszak felmelegedését követően jutottak el, addig a modern emberrel ott – eszközeit tekintve – nem találkozhattunk.

Gyurkám! Nem ártana, ha Oláh Zoli mind a nyelvekhez, mind a régészethez - de akár a fizikához is – valamicskét értene. Nem elég nagy szavakkal dobálódzni, azzal a Kárpát-medencei eredetet ő nem fogja bizonyítani, legfeljebb hitelteleníteni mások gondolatait.

Ez a baj Zolival!

Záhonyi András 2021. 03. 16. 7:36

Ezt találtam a lin. A-ról:

<https://www.scribd.com/doc/164204554/Mellar-Mihaly-A-minoszi-Linearis-A-iras-meg-fejtese-magyar-2009>

Véleményetek?

²⁹⁶ Bordes (1968), Francois: *The Old Stone Age*. World University Library, London. p.: 139. és Fagan (1974), Brian M.: *People of the Earth; An introduction to world prehistory*. VI. kiadás. Scott, Forshman, London. p.: 86. alapján.

Révész Péter 2021. 03. 16. 16:47
„A lineáris A írást megfejtettem (2017)”²⁹⁷

Kedves András!

Kérdésedre alább válaszolok. Miután megfejtettem a lineáris A írást:

<https://www.wseas.org/multimedia/journals/information/2017/a605909-068.pdf>, Mellár Mihály munkája is előkerült, amikor valaki más is kérdezte, hogy a mi a véleményem róla.

Mellárnak már a fő feltételezése is rossz. Nem szótagírásként próbálja megfejteni a lineáris A írást, hanem rébuszírásként, miszerint a jeleket mássalhangzóvázként értelmezi és ahhoz mássalhangzókat tesz hozzá teljesen önkényesen. Például, a módszerével a KR mássalhangzóvázból a következő szavakat lehet gyártani :

KaR, KÁR, KÉR, KÓR, KÖR, KŐR, KÚR, aKaR, aKÁR, KaRó, iKeR,
iKRA, KÓRó, öKÖR, KaRa, KÁRa, KöRe, KÉRe, öKRe, oKRa, KúRa, stb.

Továbbá még sok más szó is lehetséges attól függően, hogy az előző vagy a következő jelnek mi a mássalhangzóváza. Például, ha a következő jel mássalhangzóváza K-val kezdődik, akkor kaphatunk:

KeReK, KeRÉK, KöRÖK, KeRka (patak neve), stb.

ha pedig S-sel, akkor kaphatunk:

KeReS, KÖRös, KaRoS, KÁRoS, KóRoS, stb.

A kombinatorikus lehetőségek nagy száma oda vezethet, hogy valamilyen értelmes szöveget találhatunk szinte minden alkalommal. Ebben az esetben az értelmesnek tűnő szöveg nem bizonyít semmit.

Szótagírással egyértelműen le lehet írni a magyar/minőszi hangzást, tehát minden olvasó egyértelműen ugyanazt a szöveget kapja. Ez az egyértelműség a bizonyítéka, hogy a Lineáris A írást jól fordítom.²⁹⁸

Darai Lajos 2021. 02. 16. 20:34

Kedves Feri!

Pataki Tamás: *Honnan ered az Árpád-ház és más történelmi érdekességek* + videók. *Magyar Nemzet* 2021.02.15. <https://magyarnemzet.hu/kultura/2021/02/honnan-ered-az-arpad-haz-es-mas-tortenelmi-erdekesssegek-videok>

Ez az általam említett konferencia a 22 előadás videójával:

Dr. Török Tibor tudományos főmunkatárs: **Az archeogenetikai kutatások eredményei és lehetőségei**

Dr. Horváth Ciprián tudományos munkatárs (MKI, Régészeti Kutatóközpont): **Honfoglalás kori régészeti kutatások az MKI Régészeti Kutatóközpontjában 2019–2020**

Dr. Neparáczi Endre igazgató, tudományos munkatárs: **Honfoglalás kori köznépi temetők anyai vonalainak jellemzése**

Makoldi Miklós igazgató (MKI, Régészeti Kutatóközpont): **A magyarságkutatás régészeti lehetőségeinek perspektívái**

Dr. Ringer István tudományos munkatárs (MKI, Régészeti Kutatóközpont): **A sárospataki erdőuradalom Árpád-kori emlékeinek régészeti-történelmi kutatása**

²⁹⁷ Az egész nemzetközi tudományos élet utolsó 100 évének legnagyobb eredménye a területen. – *A szerk.*

²⁹⁸ V. ö. Darai Lajos: Révész szerint a Kárpát-medencei őshaza összeegyeztethető a finnugor nyelvészettel. https://epa.oszk.hu/01400/01445/00063/pdf/EPA01445_acta_hungarica_2021_3_139-158.pdf. – *A szerk.*

Dr. Németh Zsolt tudományos főmunkatárs (MKI, Eszmetörténeti Kutatóközpont): **A fények mozgásának vizsgálata Árpád-kori templomainkban**

Dr. Fehér Bence igazgató, tudományos tanácsadó (MKI, Klasszika-filológiai Kutatóközpont): **Kíséret a legősibb magyar nyelvű rovásírástól a nyelvemlékek körének bővítésére**

Dr. Pomozi Péter igazgató, tudományos főmunkatárs (MKI, Magyar Nyelvtörténeti Kutatóközpont): **A tapasztalás nyelvtana. Igeidők az ősmagyartól az ómagyarig**

Dr. Kovács Péter tudományos tanácsadó (MKI, Klasszika-filológiai Kutatóközpont): **Hunok Pannóniában**

Dr. Tóth Anna tudományos főmunkatárs (MKI, Klasszika-filológiai Kutatóközpont): **Az államok hierarchiája a mítoszban és a bizánci diplomáciában**

Dr. Teiszler Éva tudományos munkatárs (MKI, Történeti Kutatóközpont): **Elbeszélő források a középkori Magyarországról – a lengyel „Bonfini”**

Németh Dániel tudományos segédmunkatárs (MKI, Magyar Nyelvtörténeti Kutatóközpont): **Királykoronázástól a személyes imádságig. A Te Deum laudamus a magyar hagyományban**

Dr. Szabados György igazgató, tudományos főmunkatárs (MKI, László Gyula Kutatóközpont és Archivum): **Miért nem volt III. Béla Könyves Kálmán?**

Kanász Viktor tudományos segédmunkatárs (MKI, Történeti Kutatóközpont): **Pázmány Péter családjának történetéről**

Dr. Tóth Sándor Máté tudományos munkatárs (MKI, Klasszika-filológiai Kutatóközpont): **Nándorfehérvár hagyománya Pray Györgynél II. József török háborújának idején**

Dr. Nagy-Luttenberger István tudományos főmunkatárs (MKI, Történeti Kutatóközpont): **Magyarok a császári-királyi hadseregben a francia háborúk idején 1792–1815**

Dr. Vizi László Tamás igazgató, tudományos főigazgató-helyettes (MKI, Történeti Kutatóközpont): **A párizsi Órateremtől a Grand Trianon kastélyig. Helyszínek, ahol Magyarországról 1919–1920-ban döntöttek**

Dr. Gulyás László tudományos tanácsadó (MKI, Történeti Kutatóközpont): **A 20. századi magyar történelem vitakérdései és új kutatási irányai. Félúton a kánonképzés felé**

Dr. Borvendég Zsuzsanna tudományos munkatárs (MKI, Történeti Kutatóközpont): **Pacifikáló hálózatok, avagy lehetett-e szerepe Magyarországnak abban, hogy a hidegháborúból nem lett világháború?**

Dr. Eöry Vilma tudományos tanácsadó (MKI): **Magyarul tanulni a Kárpát-medencében – Az anyanyelven való oktatás identitásformáló ereje**

Katona József Álmos igazgató (MKI, Nyelvtervezési Kutatóközpont): **A közérthetőség mint alapvető nyelvi jog – a hivatalok szerepe a magyar nyelvi norma alakításában**

Dr. Bódi Zoltán tudományos főmunkatárs (MKI, Nyelvtervezési Kutatóközpont): **„A médium maga az üzenet” – A média nyelvhasználata és nyelvi hatásai a magyar beszélőközösségre**

Fehér Bencét néztem meg, aki egyértelműen előrelép. Bár szerény és óvatos marad:
<https://www.facebook.com/watch/?v=257907499279259&ref=external>.

Cser Ferenc 2021. 02. 16. 23:30

Kedves Lajos!

Add mellé Szenthe Gergelyt²⁹⁹ és a vonal máris egyértelmű.

²⁹⁹ Kovács Gergő: Nem légüres térbe érkeztek a magyarok – Szenthe Gergely régész a *Mandiner*nek. 2020. aug. 20.
https://mandiner.hu/cikk/20200820_avarok_magyarok_szenthe_gergely V. ö. e kötetben e három levéllel: Darai

Mi volt rá a válasz? Mit szólnak a 'hívők' ahhoz, hogy a magyar nyelv megelőzhette az ún. honfoglalást?

Na, erre lennék kíváncsi.

Örülök ennek az adatnak, beleillik a gondolatmenetünkbe – amelynek alapja valójában László Gyula, majd Mellaart,³⁰⁰ akik kifejezetten kijelentették a kettős műveltség létét. De a keltákkal foglalkozó angol kiadású könyv is ezt véli.³⁰¹

Bérczi Szaniszló 2021. 02. 18. 10:56 **Beszéd fejlődéstörténeti szál a genetika mellé**

Tisztelt kör:

Zoltán írja: nyelvünk... alaposabb megértésre vár, de ehhez szükséges az eredeti anya-, jelölő- és formanyelvünk, JEL_KÉP rendszerünk mély rétegeinek ismerete (lefordítottam az idegen szót).

Ez elkészült. De senki sem küldött visszajelzést róla.

Azt azért megjegyezném, hogy az *archeogenetikai szál* és a beszéd *fejlődéstörténeti szál* két egyenrangú, egymástól független szál. Sőt van még egy hézagos *eszközkészítési szál* is.

(Papp Mária (szerk.) (1974): A nyelv keletkezése. Kossuth, Budapest.)

Amit még hiányolok az összegzésekből, az a Rováskronika (Mandics). Az ugyanis a legrégebbi, írott eurázsiai őstörténet.

Érdemes ebbe is beleolvasni, az egyik (eddig hiányolt) független fejlődési szálhoz kapcsolódóan: Bérczi Szaniszló: Ósfogalom alkotás. April 2018. In book: Körösi Csoma Sándor Kötdések (pp. 347-385) Publisher: Körösi Csoma Sándor Közművelődési Egyesület.

https://www.researchgate.net/publication/337103282_Az_osfogalom-alkotas.

Lajos 2020. 08. 20. 16:50 Az első fecske? és Ferenc Cser 2020. 08. 25. 13:27, valamint Darai Lajos 2020. 09. 31. 2:00 Kakukktójás.

³⁰⁰ Mellaart (1981), James: *The Neolithic of the Near East*. Thames and Hudson, London. – A szerk.

³⁰¹ Chadwick (1971), Nora: *The Celts*. Penguin Books, London. – A szerk.