



ÖRÖKLŐDÉSTAN ÉS TÖRTÉNETTUDOMÁNY

TUDOMÁNYOS VITA

A KORAI MAGYAR TÖRTÉNELEM KUTATÁSÁRÓL
VILLÁMPOSTAI ÚTON LEVELEZVE - VILÁGJÁRVÁNY ALATT

Szerkesztette: Rihmer Aurél és Darai Lajos

ACTA HISTORICA HUNGARICA TURICIENSIA
XXXVI. évfolyam 4. szám

Sorozatszerkesztő: Csihák György

A ZÜRICH MAGYAR TÖRTÉNELMI EGYESÜLET 123. SZ. KIADVÁNYA
ISSN 2297-7538*



**Zürich, Budapest, Adelaide, Athén, Bangkok, Beijing, Beregszász, Boulogne
Sur Mer, Brno, Carrigmore, Csikszereda, Felsőőr, Heidelberg, Helsingborg,
Honolulu, Koppenhága, Lendva, London, Pozsony, Szabadka, Vancouver**

* Lévén svájci egyesület kiadványa, svájci az ISSN-szám is.

Szerkeszti **a ZMTE Tudományos Tanácsa**

- BÉRCZI Szaniszló** C. Sc. fizikus csillagász, ny. egyetemi docens, Eötvös Loránd Tudományegyetem, bercziszani@caesar.elte.hu
- CSÁMPAI Ottó** C. Sc. etnopszichológus, ny. habilitált egyetemi docens, Nagyszombati Egyetem, csottoster@gmail.com
- CSIHÁK György** dr. univ. közgazdász, történész, ZMTE elnök, zmte@freemail.hu
- DARAI Lajos** C. Sc. filozófus, professzor emeritus Kodolányi János Egyetem, darai-lajos@gmail.com (főszerkesztő)
- FRISNYÁK Sándor** D. Sc. földrajztudomány, professzor emeritus, Nyíregyházi Egyetem, drfrisnyaksandor@gmail.com
- GEDAI István** C. Sc. történész, numizmatika, ny. főig. Magyar Nemzeti Múzeum
- HARAI Dénes** C. Sc. katonapedagógus, ny. ezredes, egyetemi tanár, Nemzeti Közszolgálati Egyetem, harai.denes@uni-nke.hu
- JÁVOR Miklós** történész doktorandusz Pázmány Péter Katolikus Egyetem, javor-miklos1@gmail.com
- J. ÚJVÁRY Zsuzsanna** Ph. D. történész, egyetemi docens, Pázmány Péter Katolikus Egyetem, zsujvary@gmail.com
- KÖLTŐ László** dr. univ. régész, mérnök, ny. múzeumigazgató Somogy Megyei Múzeumok Igazgatósága, koltolaszlo48@gmail.com
- NYÁRI Gábor** Ph. D. történész, főigazgató, Rendszerváltás Történetét Kutató Intézet és Archívum, nyari.gabor1986@gmail.com
- PANDULA Attila** D. Sc. történettudomány, habilitált egyetemi docens Eötvös Loránd Tudományegyetem, attila.pandula@gmail.com
- SZEDERKÉNYI Tibor** D. Sc. földtudomány, ny. egyetemi tanár, Szegedi Egyetem, Pécsi Egyetem, szedertib@gmail.com
- SZEKERES István** írástörténet kutató, szekeres_istvan@t-online.hu
- RIHMER Aurél** történész, iskolaigazgató, granasztói@yahoo.com
- VIZI László Tamás** Ph. D. történész, tszv. főiskolai tanár, általános rektorhelyettes, Kodolányi János Egyetem, lvizi@kodolanyi.hu
- ZÁHONYI András** mérnök, íráskutató, azahonyi@freemail.hu

Kapcsolat kizárólag elektronikus levelezéssel. A szerkesztőség levélcíme:
zmtehu@gmail.com

Kézirat alakja: Word, 16-os lapszélesség, 12-es betű, simla sorköz.

Tartalom

ELŐSZÓ	26
<i>Csifák György (Zürich):</i>	26
Egy vita lapszélére	26
I. rész	28
ELŐZETES VITA	28
1. fejezet	28
A ZMTE 31. Magyar Őstörténeti Találkozóján 2019. április 28-án Budakalászon	28
1. Hozzászólások	28
2. Hozzászólások.....	33
2. fejezet.....	45
A találkozó és a vita utózöngéi	45
Cser Ferenc 2019. 07. 27. 08:24	45
Kérdések a román történészekhez	45
Darai Lajos 2019. 07. 29. 1:27	46
Cser Ferenc 2019. 07. 29. 3:56.....	47
Darai Lajos 2019. 07. 29. 14:07.....	47
Cser Ferenc 2019. 07. 29. 23:25	47
Darai Lajos 2019. 08. 01. 14:45.....	48
Cser Ferenc 2019. 08. 02. 13:46	49
Darai Lajos 2019. 08. 03. 0:49	51
Cser Ferenc 2019. 08. 03. 3:22	52
Cser Ferenc 2019. 08. 19. 3:16.....	53
Darai Lajos 2019. 08. 20. 15:39.....	54
Cser Ferenc 2019. 08. 21. 1:20	55
Darai Lajos 2019. 08. 21. 11:12.....	56
Cser Ferenc 2019. 08. 22. 1:29	61
Darai Lajos 2019. 08. 22. 14:30.....	62
Cser Ferenc 2019. 08. 23. 2:38	63
Darai Lajos 2019. 08. 25. 23:24.....	64
Az ima sikere	64
Cser Ferenc 2019. 08. 26. 1:01.....	68
Cser Ferenc 2019. 08. 26. 3:32	68
A Nagy Bumm helyett	68

Darai Lajos 2019. 08. 26. 12:03.....	72
Cser Ferenc 2019. 08. 26. 14:45.....	74
Cser Ferenc 2019. 08. 27. 0:15.....	75
Magyar ősvilágkép	75
Darai Lajos 2019. 09. 03. 23:24	77
Cser Ferenc 2019. szept. 4. 1:02.....	78
Darai Lajos 2019. 10. 13. 13:19	78
Cser Ferenc 2019. 10. 13. 13:44	79
Cser Ferenc 2019. 10. 17. 23:58.....	79
Darai Lajos 2019. 10. 18. 1:07.....	80
Cser Ferenc 2019. 10. 18. 2:16.....	80
Darai Lajos 2019. 10. 21. 22:09.....	81
Chemoton?	81
Cser Ferenc 2019. 10. 21. 23:52	81
Darai Lajos 2019. 11. 11. 18:39	82
Görög heroizmus	82
Darai Lajos 2019. 11. 18. 0:57.....	82
A klíma-ügy	82
Ferenc Cser 2019. 11. 19. 8:25	83
Darai Lajos 2019. 11. 21. 23:38	83
A három mellérendelő filozófiája	83
Cser Ferenc 2019. 11. 21. 23:45.....	92
Darai Lajos 2019. 12. 13. 13:12	92
Cser Ferenc 2019. 12. 14. 0:27.....	94
II. rész	97
A VITA FOLYTATATÁSA	97
1. fejezet	
A vita elindulása	97
Csihák György 2019. 10. 01.....	97
MEGHÍVÓ a ZMTE Minden Tagjának – egyformán!	97
Dr. Olah Zoltán: Mi, a Kárpát-medence magyarjai...	98
Csihák György 2019. 08. 09. 13:25 EMLÉKEZTETŐ	100
Emlékeztető a ZMTE első „genetikus megbeszéléséről”	100
Oláh Zoltán 2019. 08. 11. 8:07.....	101

A „vásárhelyi gondolat”	101
György Csihák 2019. okt. 22.....	103
Történelemtudomány és genetika. ZMTE TÁJÉKOZTATÓ	103
Oláh Zoltán 2019. 10. 29. 7:33.....	103
Csihák György 2019. 10. 30. 0:30	103
Oláh Zoltán 2019. 10. 30. 8:08.....	104
Csihák György 2019. 11. 01. 11:14	104
GENETIKUS EMKLEZTETŐ II.	104
Csihák György 2019. 08. 08.	107
Kálmánbácsi	107
Bérczi Szaniszló 2019. 11. 06. 13:52	108
Bérczi Szaniszló 2019. 11. 06. 13:55	109
Oláh Zoltán 2019. 11. 06. 17:32.....	109
Csihák György 2019. 11. 06. 22:20	109
Bérczi Szaniszló 2019. 11. 07. 16:33	109
Csihák György 2019. 11. 07. 18:48	109
Bérczi Szaniszló 2019. 11. 07. 19:35	109
Bérczi Szaniszló 2019. 11. 08. 12:50	110
Csihák György 2019. 11. 08. 13:58.....	110
Darai Lajos 2019. 11. 08. 14:42.....	110
2004-es Science-fórum	110
Bérczi Szaniszló 2019. 11. 08. 21:54	130
Bérczi Szaniszló 2019. 11. 08. 22:00	130
Bérczi Szaniszló 2019. 11. 09. 5:27.....	130
Olah, Zoltan 2019. 11. 11. 8:26	130
Bérczi Szaniszló 2019. 11. 11. 13:56	130
Oláh Zoltán 2019. 11. 11.	131
Bérczi Szaniszló nov. 11. 14:28	131
Oláh Zoltán 2019. 11. 12. 08:04	131
György Csihák 2019. 11. 12. 9:57	132
Haraszi Zsuzsanna 2019. 11. 12. 10:33	132
Bérczi Szaniszló 2019. 11. 12. 11:59.....	132
Csihák György 2019. 11. 19.	132

Bérczi Szaniszló 2019. 11. 19.....	133
2. fejezet.....	134
Az álláspontok kifejtése	134
Török Tibor 2019. 11. 15. 13:06	134
Oláh Zoltán 2019. 11. 15. 16:37.....	134
Haraszti Zsuzsanna 2019. 11. 19. 23:24	136
Oláh Zoltán 2019. 11. 20. 8:07	136
Szekeres István 2019. 11. 20. 10:25.....	136
Török Tibor 2019. 11. 20. 11:00.....	137
Sipos György 2019. 11. 20. 14:24.....	137
Sipos György 2019. 11. 20. 17:14	137
Török Tibor 2019. 11. 20. 17:57.....	138
Rihmer Aurél 2019. 11. 20. 19:04	138
Szekeres István 2019. 11. 20. 21:49.....	138
Török Tibor 2019. 11. 21. 7:52	139
Török Tibor 2019. 11. 21. 8:04	139
Oláh Zoltán 2019. 11. 21. 09:25	139
Oláh Zoltán 2019. 11. 21. 9:50.....	140
Bérczi Szaniszló 2019. 11. 21. 10:12.....	141
Valódi történelem, valódi nyelvfejlődéstörténet nélkül?	141
Haraszti Zsuzsanna 2019. 11. 21. 10:40	142
Genetika és valódi történelem.....	142
Bérczi Szaniszló 2019. 11. 21. 12:22.....	142
Valódi történelem, nyelvfejlődéstörténet, régészet és időlépték.....	142
Grandpierre Attila 2019. 11. 21. 12:24	143
Oláh Zoltán 2019. 11. 21. 13:23	144
Sipos György 2021. 11. 21. 14:27	144
Költő László 2019. 11. 21. 17:41	145
Bérczi Szaniszló 2019. 11. 22. 10:46	145
Az evolúciós modell-rendszer valódi, sokágú, megkerülhetetlen.....	145
Török Tibor 2019. 11. 22.	145
Mesterházy Zsolt 2019. 11. 22. 21:35.....	146
Szekeres István 2019. 11. 23. 0:42	147
Csihák György 2019. 11. 23. 2:04.....	147

Egy megjegyzéssel.....	147
Raig Mária Magdolna 2019. 11. 23. 3:04	149
Oláh Zoltán 2019. 11. 24. 8:17	150
Szekeres István 2019. 11. 24. 13:07	151
Amikor „megszólaltatnak” a régészeti leletek.....	151
Oláh Zoltán 2019. 11. 25. 8:07	153
Csihák György 2019. 11. 27. 10:16.....	154
Csihák György 2019. 11. 30. 11:31	154
Oláh Zoltán 2019. 12. 01. 9:17.....	155
Raig Mária Magdolna 2019. 12. 01. 10:19.....	155
Szekeres István 2019. 12. 01. 11:53	156
Csihák György 2019. 12. 01. 12:11	157
Csihák György 2019. 12. 01. 12:15.....	157
György Csihák 2019. 12. 01. 12:33	157
Raig Mária Magdolna 2019. 12. 01. 13:31	157
Raig Mária Magdolna 2019. 12. 01. 19:49	158
Oláh Zoltán 2019. 12. 01. 21:18	159
Költő László 2019. 12. 01. 23:03.....	161
Csihák György 2019. 12. 02. 0:46.....	161
Csihák György 2019. 12. 02. 0:53.....	162
Török Tibor 2019. 12. 02. 8:32.....	162
Raig Mária Magdolna 2019. 12. 02. 10:03.....	162
Raig Mária Magdolna 2019. 12. 02. 18:15.....	164
Bérczi Szaniszló 2019. 12. 02. 20:26	166
Csihák György 2018. 12. 03. 0:51	166
Török Tibor 2019. 12. 03. 9:52.....	167
Raig Mária Magdolna 2019. 12. 03. 10:05.....	167
Oláh Zoltán 2019. 12. 03. 14:07	168
Oláh Zoltán 2019. 12. 03. 14:17	169
Tetralógia – próbálkozás szintézisre – 2019.....	169
Tamási Krisztina 2019. 12. 03. 17:31	169
NÉGY ELEM	169
Oláh Zoltán 2019. 12. 03.	170

Raig Mária Magdolna 2019. 12. 03.	171
Timaru-Kast Sándor 2019. 12. 03.	172
Bérczi Szaniszló 2019. 12. 03. 19:49	172
Bérczi Szaniszló 2019. 12. 03. 20:38	173
Bérczi Szaniszló 2019. 12. 03. 22:17	173
Darai Lajos 2019. 12. 03.	173
Csihák György 2019. 02. 04. 0:41	174
Csihák György 2019. 12. 04. 2:49.....	174
Török Tibor 2019. 12. 04. 15:36	174
Genetikai összefoglaló	174
Sipos György 2019. 12. 04. 16:07.....	182
Bérczi Szaniszló 2019. 12. 04. 16:34	182
Csihák György 2019. 12. 04. 18:56	183
Cser Ferenc 2019. 12. 04. 22:07	183
Csihák György 2019. 12. 05. 10:11	184
Csihák György 2019. 12. 05. 11:29	184
Cser Ferenc 2019. 12. 05. 21:02	184
Csihák György 2019. 12. 06. 1:46	185
Török Tibor 2019. 12. 06. 14:23.....	186
Rovásírás konferencia	186
György Csihák 2019. 12. 07. 0:44.....	187
Harasztí Zsuzsanna 2019. 12. 07. 13:15	187
Szekeres István 2019. 12. 07. 20:32.....	188
Csihák György 2019. 12. 08. 0:03	188
Csihák György 2019. 12. 08. 0:22.....	188
Raig Mária Magdolna 2019. 12. 08. 7:47	188
Raig Mária Magdolna 2019. 12. 08. 8:52	189
Oláh Zoltán 2019. 12. 08. 10:02.....	189
Itt voltunk mindig	189
Nógrády Mihály 2019. 12. 09 1:11.....	190
Bérczi Szaniszló 2019. 12. 09.11:11	190
Meghívók a jövő hétre	190
Harasztí Zsuzsanna 2019. 12. 09. 11:18.....	191

Záhonyi András 2019. 12. 09. 11:19	191
Szekeres István 2019. 02. 09. 11:45.....	191
Szekeres István 2019. 12. 09. 13:31.....	191
Török Tibor 2019. 12. 10. 11:43	192
Timaru-Kast Sándor 2019. 12.10. 17:23.....	193
Oláh Zoltán 2019. 12. 10. 17:57	193
Bérczi Szaniszló 2019. 12. 10. 19:38	194
A történeti fejlődés áttekintése a kiegészített Cser–Darai Rendszerrel	194
Raig Mária Magdolna 2019. 12. 13. 11:22.....	195
A tudományosokodó okoskodókról	195
Bérczi Szaniszló 2019. 12. 13. 12:50.....	199
Raig Mária Magdolna 2019. 12. 13. 15:49.....	199
Oláh Zoltán 2019. 12. 14. 10:28	202
Csihák György 2019. 12. 14. 11:15	204
Oláh Zoltán 2019. 12. 15. 7:55.....	205
Csihák György 2019. 12. 15.	205
Csihák György 2019. 12. 15. 11:44.....	206
Együttműködési (genetika/hun/szkíta) lehetőség a Soproni Egyetemmel	206
Bérczi Szaniszló 2019. 12. 15. 11:53	207
Tamási Krisztina 2019. 12. 15. 16:16.....	208
Haraszi Zsuzsanna 2019. 12. 15. 20:38	208
Grandpierre Atila 2019. 12. 15. 19:08	208
Honfoglalás vagy hazajövetel? A magyar őstörténelem kulcsfogalmai.....	208
Szekeres István, 2019. 12. 16. 5:52	212
Záhonyi András 2019. 12. 16. 8:28.....	213
Oláh Zoltán 2019. 12. 16. 7:11.....	213
A Kárpát-medence őstörténeti körei.....	213
Cser Ferenc 2019. 12. 22. 2:27	217
Szkíta-hun-stb.....	217
Darai Lajos 2019. 12. 22. 21:05	217
Cser Ferenc 2019. 12. 24. 0:29	217
Kiss Irén 2020. 01. 03. 12:29	218
Cser Ferenc 2020. 01. 03. 23:38	218

Cser Ferenc 2020. 01. 4. 11:41.....	218
Csihák György 2020. 01. 07. 10:54.....	218
3. fejezet.....	220
Az egyik szerkesztő álláspontja	220
Rihmer Aurél 2020. január	220
A tudományos beszélgetés	220
4. fejezet.....	238
A másik szerkesztő álláspontja	238
Darai Lajos 2020. június	238
III. rész.....	255
A VITA UTÓZÖNGÉI	255
1. fejezet	255
Szórványos közlések a vita lefolyása után	255
Oláh Zoltán és Kocsis Éva 2020. 01. 08. 5:48.....	255
Emberi gén és kultúra koevolúció	255
Cser Ferenc 2020. 01. 09. 4:04.....	272
Oláh Zoltán 2020. 01. 09. 9:18	274
Cser Ferenc 2020. 01. 09. 21:48.....	279
Cser Ferenc 2020. 01. 15. 23:51	279
Darai Lajos 2020. 01. 16. 15:00	283
Cser Ferenc 2020. 01. 16. 23:55	283
Darai Lajos 2020. 01. 19. 13:49	284
Hun-avar-magyar katonanyelv	284
Cser Ferenc 2020. 01. 20. 2:58	285
Darai Lajos 2020. 01. 21. 9:59.....	285
Darai Lajos 2020. 01. 23. 20:32.....	285
5G	285
Cser Ferenc 2020. 01. 23. 22:43.....	285
Darai Lajos 2020. 01. 22. 16:20	286
„Azték” karc-alakzatok.....	286
Cser Ferenc 2020. 01. 22. 23:07	286
Darai Lajos 2020. 01. 23. 18:25	286
Cser Ferenc 2020. 01. 23. 22:50	287
A magyarázat: kvantumrezonancia	287

Oláh Zoltán 2020. 02. 01. 10:53.....	287
Csihák György 2020. 02. 01. 11:56	289
Oláh Zoltán 2020. 02. 01. 12:09.....	289
György Csihák 2020. 02. 02. 21:59.....	289
Raig Mária Magdolna 2020. 02. 03. 21:28	290
Cser Ferenc 2020. 02. 04. 22:33	290
Czeglédi, Horváth Csaba-Barnabás és a nemzet	290
Darai Lajos 2020. 02. 05. 18:04.....	292
Cser Ferenc 2020. 02. 06. 1:32	292
A nemzet fogalma	292
Darai Lajos 2020. 02. 12. 15:18.....	294
Raig Mária Magdolna 2020. 02. 12. 16:37.....	294
Darai Lajos 2020. 02. 21. 0:30	295
Égett halcsont és kagyló	295
Cser Ferenc 2020. 02. 21. 1:04.....	295
Cser Ferenc 2020. 02. 21. 9:34.....	296
Darai Lajos 2020. 02. 21. 12:27.....	296
Több helyen kialakuló modern ember	296
Cser Ferenc 2020. 02. 21. 13:05	296
Ember és nyelv viszonya	296
Csihák György 2020. 02. 23. 8:50.....	297
A magyar ősök genetikus és fizikus szemmel	297
Cser Ferenc 2020. 02. 23. 12:14.....	298
Cser Ferenc 2020. 02. 23. 23:05.....	300
Nyolc krónikánk együtt nézve: nem a magyarul beszélő nép emlékeit őrzik.....	300
György Csihák 2020. 02. 24. 1:51	319
Darai Lajos 2020. 02. 25. 2:07	320
Fábián Sándor és Harsai Mária Magdolna írása	320
Cser Ferenc 2020. 02. 25. 22:30.....	320
Cser Ferenc 2020. 02. 26. 2:07	321
Darai Lajos 2020. 02. 26. 15:22	322
Cser Ferenc 2020. 02. 26. 22:48	324
Cser Ferenc 2020. 02. 26. 23:57.....	325

Rováskrónikák?	325
Darai Lajos 2020. 02. 27. 0:49.....	325
Cser Ferenc 2020. 02. 27. 4:04	325
Darai Lajos 2020. 02. 28. 15:01.....	326
Darai Lajos 2020. 03. 02. 22:25	326
Raig Mária Magdolna 2020. 02. 02. 19:48.....	327
Cser Ferenc 2020. 03. 03. 7:29.....	327
Az állatok „beszéde” (és a Rudapithecus?)	327
Cser Ferenc 2020. 03. 03. 10:02	328
Mutációk fajtái és a vírusok	328
Darai Lajos 2020. 03. 03. 11:33.....	329
Csoportmutáció: igen, pontmutáció: nem	329
Cser Ferenc 2020. 03. 03.11:50.....	330
Csihák György 2020. 03. 09. 0:12.....	330
Csihák György 2020. 03. 09. 0:24	331
Darai Lajos 2020. 03. 10. 7:51.....	332
Darai Lajos 2020. 03. 10. 7:52	332
Darai Lajos 2020. 03. 10. 8:02.....	332
Grandpierre Atila 2020. 03. 10. 9:55.....	333
Farkas László 2020. 03. 10. 10:59.....	333
Darai Lajos 2020. 03. 10. 11:30	333
Mesterházy Zsolt 2020. 03. 10. 16:40	334
Mesterházy Zsolt 2020. 03. 10. 18:02	334
El nem küldött levél	334
Darai Lajos 2020. 03. 10. 20:19.....	335
Cser Ferenc 2020. 03. 10. 23:16	335
Darai Lajos 2020. 03. 11. 10:50	335
Nógrády Mihály 2020. 03. 13. 1:17.....	337
Timaru-Kast Sándor 2020. 03. 13. 14:33	338
Nógrády Mihály 2020. 03. 16. 2:02	338
A vérszerződés szokása	338
Darai Lajos 2020. 03. 16. 3:26	339
Cser Ferenc 2020. 03. 16. 3:50	340

Timaru-Kast Sándor 2020. 03. 16. 16:11	340
Cser Ferenc 2020. 03. 17. 0:06	341
Nógrády Mihály 2020. 03. 18. 19:06	342
Cser Ferenc 2020. 03. 18. 22:31	342
Darai Lajos 2020. 04. 03. 12:56	342
2 millió év!	342
Cser Ferenc 2020. 04. 03. 23:51.....	343
Darai Lajos 2020. 04. 21. 20:44	343
Bérczi Szaniszló könyve	343
Cser Ferenc 2020. 04. 22. 2:57	345
Csihák György 2020. 05. 01. 15:05.....	345
119. Acta Historica Hungarica Turiciensia	345
Cser Ferenc 2020. 05. 03. 12:12	346
Darai Lajos 2020. 05. 03. 20:48	346
Cser Ferenc 2020. 05. 04. 3:29.....	347
Hunok, avarok lehettek a Kárpát-medencében letelepedettek rokonai, részei. ..	347
Timaru-Kast Sándor 2020. 05. 07. 17:23	347
Darai Lajos 2020. 05. 08. 19:47.....	348
Cser Ferenc 2020. 05. 14. 13:49.....	349
Darai Lajos 2020. 05. 14. 22:13	349
Csihák György 2020. 05. 14. 23:56	350
Cser Ferenc 2020. 05. 15. 14:24	350
Az igazság	350
Cser Ferenc 2020. 05. 15. 14:30	351
Darai Lajos 2020. 05. 15. 14:53	351
Cser Ferenc 2020. 05. 15. 15:00	352
Cser Ferenc 2020. 05. 15. 15:15	353
Magyar őstörténet	353
Cser Ferenc 2020. 05. 16. 0:34	353
Cser Ferenc 2020. 05. 16. 0:54	353
Maróth Miklós-interjú	353
Cser Ferenc 2020. 05. 16. 1:34.....	354
Csihák György 2020. 05. 18. 12:59.....	354

Cser Ferenc 2020. 05. 18. 20:38	354
Révész Péter 2020. 05. 22. 13:36.....	354
Cser Ferenc 2020. 05. 22. 14:43.....	355
Darai Lajos 2020. 05. 23. 2:24	355
Hunok és más hamisítások	355
Cser Ferenc 2020. 05. 23. 3:35	356
Darai Lajos 2020. 05. 23. 9:54.....	357
Cser Ferenc 2020. 05. 23. 10:26.....	357
Sipos György 2020. 05. 28. 5:52.....	358
Magyar genomika Sopronból	358
Cser Ferenc 2020. 05. 28. 13:26.....	359
Darai Lajos 2020. 05. 28. 14:01.....	360
Sipos György 2020. 05. 28. 16:24	360
Sipos György 2020. 05. 28. 20:22.....	361
Darai Lajos 2020. 05. 28. 22:08.....	361
Önmagában nem elég a teljes genomot vizsgálni	361
Cser Ferenc 2020. 05. 29. 0:45.....	362
Cser Ferenc 2020. 05. 29. 1:20	362
Nincs magyar genom, ahogy más se	362
Darai Lajos 2020. 05. 29. 15:18.....	363
Génkorlát.....	363
Sipos György 2020. 05. 29. 15:49	385
Sipos György 2020. 05. 29. 22:40.....	386
Cser Ferenc 2020. 05. 30. 1:57.....	386
Sipos György 2020. 05. 31. 23:20	387
Kutatási nehézségek	387
Cser Ferenc 2020. 06. 01. 0:44.....	389
Cser Ferenc 2020. 06. 02. 1:24	390
Agyrezonancia.....	390
Sipos György 2020. 06. 02. 12:38	392
Cser Ferenc 2020. 06. 03. 1:31.....	393
Révész Péter 2020. 05. 03. 6:05	393
Milyen ősi a magyar nyelv a Kápat-medencében?	393

Csihák György 2020. 06. 03. 6:55	393
Cser Ferenc 2020. 06. 03. 11:29.....	394
Cser Ferenc 2020. 06. 03. 12:33	394
Cser Ferenc 2020. 06. 03. 13:24	394
Csihák György 2020. 06. 03. 21:11	394
Cser Ferenc 2020. 06. 05. 1:34	395
Sipos György 2020. 06. 05. 8:22.....	397
Postagalambjaim, kutyám és Rákóczi.....	397
Cser Ferenc 2020. 06. 08. 1:39.....	399
Sipos György 2020. 06. 11. 8:51.....	400
Cser Ferenc 2020. 06. 12. 2:05	400
Cser Ferenc 2020. 06. 11. 9:34.....	400
Ősi szobbrocska Kínából	400
Darai Lajos 2020. 06. 11. 13:39	401
Darai Lajos 2020. 06. 11. 14:09.....	402
Révész Péterről	402
Cser Ferenc 2020. 06. 12. 1:04.....	403
Cser Ferenc 2020. 06. 12. 1:17.....	403
Cser Ferenc 2020. 06. 12. 1:22	403
Cser Ferenc 2020. 06. 12. 3:14.....	404
Sipos György 2020. 06. 13. 0:28.....	405
Cser Ferenc 2020, 06. 13. 1:48.....	406
Sipos György 2020. 06. 23. 6:39	407
Cser Ferenc 2020. 06. 24. 0:50	407
Sipos György 2020. 07. 10. 23:27	407
Új archeogenetika cikk.....	407
Cser Ferenc 2020. 07. 11. 1:00	408
Cser Ferenc 2020. 07. 11. 1:04	409
Darai Lajos 2020. 07. 11. 1:41.....	409
Cser Ferenc 2020. 07. 11. 1:56	409
Darai Lajos 2020. 07. 11. 9:44.....	409
Cser Ferenc 2020. 07. 11. 10:35.....	410
Sipos György 2020. 07. 11. 22:38.....	410

Cser Ferenc 2020. 07. 11. 23:05	411
Cser Ferenc 2020. 07. 12. 11:43.....	412
Darai Lajos 2020. 07. 12. 17:15.....	413
Sipos György 2020. 07. 12. 19:13	414
Sipos György 2020. 07. 12. 21:43	414
Cser Ferenc 2020. 07. 13. 0:50	415
Darai Lajos 2020. 07. 13. 14:36.....	415
A mai technikai civilizáció forrása a Kárpát-medence.....	415
Cser Ferenc 2020. 07. 14. 0:38	416
Darai Lajos 2020. 07. 15. 6:41.....	416
A Fábrián-fordítások.....	416
Cser Ferenc 2020. 07. 15. 8:23.....	417
Darai Lajos 2020. 07. 15. 11:56.....	417
Cser Ferenc 2020. 07. 15. 13:15	418
Darai Lajos 2020. 07. 05. 19:02	418
Cser Ferenc 2020. 07. 16. 1:19	419
Sipos György 2020. 07. 16. 21:06	419
Darai Lajos 2020. 07. 16. 21:48.....	419
Darai Lajos 2020. 07. 16. 21:10	420
Sipos György 2020. 07. 16. 21:20	420
Cser Ferenc 2020. 07. 16. 22:35.....	420
Cser Ferenc 2020. 07. 17. 1:21.....	420
A hajdúk is őslakosok.....	420
Darai Lajos 2020. 07. 17. 11:51	421
Cser Ferenc 2020. 07. 17. 12:40	423
Sipos György 2020. 07. 18. 21:25	423
Cser Ferenc 2020. 07. 20. 2:11	424
Az „új” magyar korai történelem – maradt a régi	424
Darai Lajos 2020. 07. 20. 11:51.....	424
Cser Ferenc 2020. 07. 25. 8:10	424
Kásler-riport az Árpád-ok génjeiről és a magyar néphez való kapcsolatáról	424
Darai Lajos 2020. 07. 25. 11:49	428
Cser Ferenc 2020. 07. 25. 15:21.....	428

Cser Ferenc 2020. 07. 25. 16:17	428
Darai Lajos 2020. 07. 25. 21:24	429
Cser Ferenc 2020. 07. 26. 4:33	429
Levél és könyv a kultuszminiszternek	429
Darai Lajos 2020. 07. 26. 12:00	429
Cser Ferenc 2020. 07. 26. 13:12	430
Darai Lajos 2020. 07. 26. 13:46	430
Darai Lajos 2020. 07. 28. 14:11	431
Mesterházy Zsolt 2020. 07. 28. 22:35	432
Darai Lajos 2020. 07. 29. 9:07.....	433
Cser Ferenc 2020. 07. 31. 1:13.....	433
Mesterházy Zsolt 2020. 07. 31. 17:41.....	434
Darai Lajos 2020. 07. 31. 13:25	434
Cser Ferenc 2020. 07. 31. 13:34	434
Cser Ferenc 2020. 08. 13. 1:18	435
Darai Lajos 2020. 08. 13. 3:50	438
Cser Ferenc 2020. 08. 13. 5:18.....	438
Darai Lajos 2020. 08. 20. 16:50.....	439
Az első fecske?	439
Cser Ferenc 2020. 08. 21. 0:29	440
Darai Lajos 2020. 08. 24. 16:04.....	440
Kásler-válasz.....	440
Cser Ferenc 2020. 08. 25. 0:11.....	440
Darai Lajos 2020. 08 25. 12:39.....	440
Cser Ferenc 2020. 08. 25. 13:27.....	441
Darai Lajos 2020. 09. 31. 2:00	441
Kakukktojás.....	441
Cser Ferenc 2020. 08. 31. 5:37.....	442
Ferenc Cser 2020. 09. 05. 11:59.....	442
Archeogenetikai áttörés: a magyar a „honfoglalás” előttiektől származik... 442	
Darai Lajos 2020. 09. 05. 14:10	446
Darai Lajos 2020. 09. 05. 20:32.....	447
Avar kereszténység	447

Cser Ferenc 2020. 09. 06. 0:39	447
Bérczi Szaniszló, 2020. szept. 7. 12:09.....	447
György Csihák 2020. 09. 07. 12:50	448
Oláh Zoltán 2020. 09. 07. 14:37	448
Bérczi Szaniszló 2020. 09. 07. 14:53	448
Oláh Zoltán 2020. 09. 07. 15:23	449
Darai Lajos 2021. 09. 07.....	449
Oláh Zoltán 2020. 09. 07. 19:23	451
Oláh Zoltán 2020. 09. 08. 5:47	452
Szekeres István 2020. 09. 08. 10:43	452
Cser Ferenc 2020. 09. 10. 0:17	452
Darai Lajos 2020. 09. 10/a.	453
Oláh Zoltán 2020. 09. 10. 7:55	455
Bérczi Szaniszló 2020. 09. 10. 9:01	455
Darai Lajos 2020. 09. 10/b.	455
Cser Ferenc 2020. 09. 11. 1:26	456
Darai Lajos 2020. 09. 11. 15:12	456
Darai Lajos 2020. 09. 11/c.	457
Cser Ferenc 2020. 09. 12. 6:07	458
Darai Lajos 2020. 09. 12/a.....	459
Oláh Zoltán 2020. 09. 12. 17:22	459
Fél liternyi emberi agy elvesztése.....	459
Darai Lajos 2020. 09. 12/b.....	460
Földtörténet és embertörténet	460
Bérczi Szaniszló 2020. 09. 13. 6:32	467
Gyimóthy Gábor 2020. 09. 13. 10:35.....	467
Felegyenesedett járás 12 millió éve	467
Oláh Zoltán 2020. 09. 13. 10:51.....	470
Gén-fén-mím.....	470
Cser Ferenc 2020. 09. 13. 13:06.....	470
Darai Lajos 2020. 09. 13. 13:35	471
Cser Ferenc 2020. 09. 13. 13:47.....	471
György Csihák 2020. 09. 13. 21:32	472

Darai Lajos 2020. 09. 18. 2:26	472
„Szttyeppei ökológia”	472
Cser Ferenc 2020. 09. 18. 2:48	473
Cser Ferenc 2020. 09. 20. 8:26	473
Darai Lajos 2020. 09. 20. 11:54.....	475
Cser Ferenc 2020. 09. 20. 12:19.....	476
Darai Lajos 2020. 09. 20. 21:35	476
Nógrády Mihály 2020. 09. 20. 22:37	477
Oláh Zoltán 2020. 09. 21. 8:44	477
Oláh Zoltán 2020. 09. 21. 8:59.....	477
Bérczi Szaniszló 2020. 09. 21. 11:44.....	478
Cser Ferenc 2020. 09. 21. 12:10.....	479
György Csihák 2020. 09. 21. 12:32	479
Darai Lajos 2020. 09. 22. 13:35.....	480
„Árpád vezér nem az Árpád-kor része”?	480
Cser Ferenc 2020. 09. 22. 11:55	504
Timaru-Kast Sándor 2020. 09. 22. 14:35.....	504
Magyarból kelta: igen – keltából magyar: nem	504
Timaru-Kast Sándor 2020. 09. 22. 14:55.....	520
Cser Ferenc 2020. 09. 23. 1:19.....	520
Cser Ferenc 2020. 09. 23. 4:46.....	521
Bérczi Szaniszló 2020. 09. 23. 11:09.....	521
Cser Ferenc 2020. 09. 23. 12:07.....	522
Gottokronológia és genetika	522
Bérczi Szaniszló 2020. 09. 23. 12:26	523
Sipos György 2020. 09. 23. 13:20	523
Ferenc Cser 2020. 09. 23. 13:39	523
Cser Ferenc 2020. 09. 23. 13:59.....	524
Cser Ferenc 2020. 09. 24. 0:40	524
Cser Ferenc 2020. 09. 25. 3:33	525
Empátia	525
Darai Lajos 2020. 09. 25. 15:43.....	525
Gyök kiavulás?!	525

Sipos György 2020. 09. 25. 21:59	526
Sipos György 2020. 08. 25. 22:29	526
Cser Ferenc 2020. 09. 25. 23:07	526
Darai Lajos 2020. 09. 25. 23:10	527
Cser Ferenc 2020. 09. 25. 23:18.....	528
Cser Ferenc 2020. 09. 26. 0:23.....	528
Cser Ferenc 2020. 09. 26. 0:55.....	529
Íráselemzés.....	529
Bérczi Szaniszló 2020. 09. 26. 6:01	529
Oláh Zoltán 2020. 09. 26. 8:39	530
Oláh Zoltán 2020. 09. 26. 10:59.....	531
Szekeres István 2020. 09. 26. 11:08	531
Bérczi Szaniszló 2020. 09. 26. 11:18	532
Darai Lajos 2020. 09. 26. 11:24	532
Mire jó a genetika?	532
Darai Lajos 2020. 09. 26. 11:33.....	533
Cser Ferenc 2020. 09. 26. 12:13.....	533
Sipos György 2020 09. 26. 18:52	534
Zseniképződés	534
Cser Ferenc 2020. 09. 27. 9:32	535
Égbeemelés és egyébek	535
Darai Lajos 2020. 09. 27. 11:17.....	536
Cser Ferenc 2020. 09. 27. 12:24.....	536
Ferenc Cser 2020. szept. 27. 23:51	537
Cser Ferenc 2020. 09. 28. 0:19.....	538
Még az afrikai kijövetelhez	538
Cser Ferenc 2020. 09. 28. 23:20	538
Szókikopás.....	538
Oláh Zoltan 2020. 09. 29. 7:22	539
Bérczi Szaniszló 2020. 09. 29. 13:52.....	539
Darai Lajos 2020. 09. 29. 15:32.....	539
Közép-ázsiai „magyar” rovások	539
Szekeres István 2020. 09. 29. 18:37.....	540

Cser Ferenc 2020. 09. 29. 22:58	540
Pánmagyar elmélet	540
Darai Lajos 2020. 09. 30. 9:32	540
Az új hivatalos irányzat	540
Cser Ferenc 2020. 09. 30. 10:31.....	540
Cser Ferenc 2020. 10. 01. 0:10.....	540
Cser Ferenc 2020. 10. 01. 9:39	541
Darai Lajos 2020. 10. 01. 14:28	542
Cser Ferenc 2020. 10. 01. 23:08.....	542
Darai Lajos 2020. 10. 02. 4:38	543
Cser Ferenc 2021. 01. 24. 2:03	543
Cser Ferenc a Duna TV műsorában	543
Oláh Zoltán 2021. 02. 04. 16:04	543
Révész Péter 2021. 02. 06. 22:10	543
Oláh Zoltán 2021. 02. 06. 23:57.....	543
Révész Péter 2021.02. 07. 11:58	544
Oláh Zoltán 2021. 02. 08. 1:21	544
Révész Péter 2021. 02. 09. 05:33	544
Bérczi Szaniszló 2021. 02. 09. 10:41	545
Oláh Zoltán 2021. 01. 10. 12:01	545
Révész Péter 2021. 02. 11. 4:22	546
Darai Lajos 2021. 02. 11. 10:59	546
Genetikai jel-káosz	546
Cser Ferenc 2021. 02. 11. 12:14	550
Oláh Zoltán 2021. 02. 11. 12:39 :.....	550
Révész Péter 2021. 02. 14. 5:54	552
Oláh Zoltán 2021. 02. 14. 07:00.....	552
Oláh Zoltán 2021. 02. 14. 7:32	554
Cser Ferenc 2021. 02. 12. 1:42	556
Cser Ferenc 2032. 02. 12. 7:52	556
Oláh Zoltán 2021. 02. 14. 8:12.....	558
Oláh Zoltán 2021. 02. 14. 12:35	558
Sipos György 2021. 02. 14. 12:43.....	559

Révész Péter 2021. 02. 14. 14:03	559
Darai Lajos 2021. 02. 15. 1:03.....	560
Csak üzlet a genetika?	560
Cser Ferenc 2021. 02. 15. 1:57	561
Bérczi Szaniszló 2021. 02. 15. 6:32.....	561
Oláh Zoltán 2021. 02. 15. 7:57	562
Csihák György 2021. 02. 15. 10:35.....	562
Cser Ferenc 2021. 02. 16. 2:11	562
Záhonyi András 2021. 03. 16. 7:36	563
Révész Péter 2021. 03. 16. 16:47	564
„A lineáris A írást megfejtettem (2017)”	564
Darai Lajos 2021. 02. 16. 20:34	564
Cser Ferenc 2021. 02. 16. 23:30	565
Bérczi Szaniszló 2021. 02. 18. 10:56.....	566
Beszéd fejlődéstörténeti szál a genetika mellé	566
2. fejezet.....	567
Egyéb témák felvetése, megbeszélése	567
Szekeres István 2019. 09. 05. 11:57	567
Felkérés budakalászi előadások tartására	567
Bérczi Szaniszló 2019. 09. 05. 12:03.....	567
Faragó Károly 2019. 09. 05. 14:30	567
Záhonyi András 2019. 10. 27. 9:46	568
Cser Ferenc 2020. 02. 11.....	569
A szómágia újabb „mestere”	569
Darai Lajos 2020. 02. 13. 16:41	599
Cser Ferenc 2020. 02. 13. 23:23	600
Darai Lajos 2020. 02. 14. 13:52	600
Cser Ferenc 2020. 02. 14. 23:22	601
Darai Lajos 2020. 02. 15. 0:21	601
Cser Ferenc 2020. 02. 16. 2:08	601
Darai Lajos 2020. 02. 19. 16:58.....	602
Cser Ferenc 2020. 02. 19. 22:24.....	602
Magyaródy Szabolcs 2020. 05. 08. 1:00	603
A „tisztelt Nyugat” tájékoztatása magunkról	603

Cser Ferenc 2020. 05. 09. 0:37	603
Darai Lajos 2020. 05. 09. 15:56	603
Cser Ferenc 2020. 05. 10. 12:38	606
Darai Lajos 2020. 05. 10. 21:11	606
Cser Ferenc 2020. 05. 11. 0:05	606
Cser Ferenc 2020. 05. 12. 3:54	606
Hungarian people with a very long history	606
Darai Lajos 2020. 05. 14. 11:09	609
Csihák György 2020. 10. 01. 23:52	609
Robotizálás	609
Oláh Zoltán 2020. 10. 02. 6:27	611
Oláh Zoltán 2020. 10. 02. 6:28	612
Zuckerberg-galaxis	612
Erdélyi Géza 2020. 10. 02. 13:36	614
Csihák György 2020. 10. 02. 13:49	614
Csihák György 2020. 10. 10. 22:17	614
Cser Ferenc 2020. 10. 10. 23:12	621
Kritikai megjegyzések az M-moddal kapcsolatban	621
Csihák György 2021. 03. 08. 11:43	
Imaterápia	624
Sipos György 2021. 03. 08. 12:13	626
Cser Ferenc 2021. 03. 08. 23:40	626
Oláh Zoltán 2021. 03. 09. 9:09	626
3. fejezet	628
A vitában résztvevők hozzászólása e kötet végső lezárásaként	628
Darai Lajos 2021. 08. 19.	628
Összegzés	628
Cser Ferenc 2020. 10. 08. és 2021. 11. 07.	645
Harsay Mária Magdolna 2021. 10. 17.–11. 17.	649
Történelemhamisítás az I. évezredben és hipotézis a magyarság eredetéről	649
Timaru-Kast Sándor 2021. 10. 27. 14:35	741
Mit ér az ember, ha génvadász? – más szóval: Mit ér az ember, ha arheogenetikus, de semmi máshoz nem ért.	741
Haraszi Zsuzsanna Karolina 2021. 10. 30. 22:44	743

Javítások helyett kérdések	743
MesterházyZsolt 2021. 28. 18:38 és 11. 03. 16:51	751
Történelemet történészek írnak.....	751
Cser Ferenc, Darai Lajos 2021. 11. 02. 03:00	754
Kik, hol és mettől-meddig voltak etruszok? Az archeogenetika csak régészeti- történeti segédtudományként segíthet.....	754
Révész Péter 2021. 11. 22. 23:08.	789
Az eszmecsere	789
<i>E SZÁMUNK SZERZŐI.....</i>	791
<i>FÜGGELÉK.....</i>	793
A ZMTE előadássorozatai Budapesten és Budakalászon	793
Kiadványaink jegyzéke	797

***Nem fél a szó, mert amíg száj és fül lesz a világon,
lesz mindig egy, aki kimondja és egy, aki meghallgatja őt.***

Karinthy Frigyes

ELŐSZÓ

Csihák György (Zürich):

Egy vita lapszélére

Némileg szokatlan olvasmányt talál itt az olvasó – ha felkeresi ezt a kiadványunkat. Egy, az interneten lefolytatott vitát foglalt keretbe Rihmer Aurél történész tagtársunk, és segített megszerkeszteni Varga Dóra friss PhD-s és Darai Lajos főszerkesztőnk tett hozzá kiegészítéseket. Ez a vita lényegében elkezdődött 2019. áprilisában a Budakalászon lefolyt a [Zürichi Magyar Történelmi Egyesület A korai magyar történelem és a ZMTE barátai című 31. Magyar Östörténeti Találkozóján](#), és máig sem végződött – éppen csak elkezdődött.

A tárgy az, hogy amennyiben az archeogenetika eredményei elfogadhatók, akkor mennyiben befolyásolják, alakítják a korai történelmünkről eddig kialakult elképzeléseinket?

A genetika, mint természettudomány, eleve rendezett keretben született és alakul. Összességében is fiatal tudományág, ezért nem kérhető számon, hogy a történelemtudomány területén való alkalmazásának, nincs még tudományos módszertana. Minden esetre, így tehát sok az új meglátás, sok az új eredmény, de sok a vita is.

Például a korai történelmünk – egyébként is mindmáig sok vita területe – a genetika beavatkozása következtében egyre bonyolultabb, és egyre összetettebb kérdések elé állítja a kutatókat. Számos kérdésére a genetika igen határozott választ ad, ami sokakban ellenállást vált ki. A kételkedésnek tág teret nyit az a körülmény, hogy szinte mindazt, amit az emberi *szellem* alkot, azt a genetika érintetlenül hagyja, hiszen természetére nézve anyagi. Az öltözködés, a szokás, a művészet, a nyelv – nem tárgya a genetikának. Újabb kétségekre adhat okot, hogy a genetikusnak a régész mondja meg, hogy melyik sírban nyugszik, például a honfoglaló és melyikben az őslakos. Minthogy ennek megállapításában a régészet is további segédtudományokra szorul, szűkül érvénye és esetleg teret enged az egyéni megítélésnek.

László Gyula őstörténetünk helyett, gyakran használta a „korai történetünk”, az általánosnak hangzó, esetleg újabb keletű „honfoglalásunk” helyett az „Árpád népének bejövetele” kifejezést. Ő volt az, aki újabb időben kétségeit hangoztatta a „honfoglalás” olyan meghatározása ellen, mintha az egyszeri, nagyobb művelet lett volna és helyette a többszöri honfoglalás mellett állt ki, amit ő „kettős honfoglalásnak” nevezett. Ezzel egyidőben kezdett megerősödni az a tudományos feltételezés, hogy a Kárpát-medence abban az időben nem lehetett üres terület, a népek folyamatos beköltözése vált egyre ismertebbé: szkíták, kelták, hunok, avarok, velük egy sor más nép, mint a szarmaták, úzok, langobárdok, gótok, rómaiak és így tovább.

A Kárpát-medence emberi megtelepülésre igen alkalmas terület volt, talán már az utolsó jégkorszak alatt, de még inkább után is, ami nyilván vonzotta a letelepedni vágyókat. Így tehát időszerű kérdés: Árpád népének bejövetelkor mekkora lehetett az akkor már ittlévő lakosság és Árpád népének mekkora lehetett a szerepe az új – és máig élő – állam kialakításában? Mindazok a neves kutatók, akik a Kárpát-medence népességével eddig foglalkoztak, arra a megállapításra jutottak, hogy a Kárpát-medence akkori lakóinak a száma mintegy egymillió-egyszázezer fő lehetett, aminek a fele bennlakó, őslakó volt.

Ez utóbbi kérdés, további kérdéseket vet fel. Miként sikerülhetett ily történelmileg rövid idő alatt, egy, az európai történelemben páratlanul álló alkotás, az apostoli magyar – kétezeröttszáz kilométer átmérőjű (nagyjából a Duna forrásvidékétől a torkolatáig és a mai Ukrajna déli részéig tartó) – királyság megteremtése? A nyugati kereszténység minden más európai államnál rövidebb

idő alatt lett ennek az államnak elszakíthatatlan alkotórésze, mégpedig úgy, hogy itt egyetlen vértanú sincs. Ez az állam a korszak két és szomszédos nagyhatalmát (a kelet- és német-római), bő százötven év alatt, minden háborúban megverte, mindkettőt túlélte, máig fennáll és évszázadok alatt fenntartotta e világrész két széle között az egyensúlyt. Végül megpróbálták két világháború alatt tönkretenni, de nem sikerült, pedig minden, ami itt mozdítható volt, idegen hatalmakhoz került, és napjainkban is, kifosztva, szétverve európai jelentőségű állam.

Még bonyolultabb a nyelv ügye. Semmi írásos emléke nincs annak, hogy Árpád bejövetelekor milyen nyelvet, vagy nyelveket beszéltek a Kárpát-medencében. A kutatók feltételezik, hogy Árpád-népe sem volt egynyelvű. Erősíti a kételkedést is, meg ezt a feltételezést is, hogy bölcs első keresztény királyunk Szeplény, a későbbi I. Szent Istvánnak nevezett királyunk bölcs parancsára alapított királyi kamara hivatalos nyelve az akkor kihaltnak számított latin lett – ami meg is maradt 1844-ig. Ma mégis egy olyan nyelvet beszélünk, amelynek kialakulásához és mai szinten megjelenő formájához sok ezer évre volt szükség. Ezt a nyelvet és népünk nevét magyarnak mondjuk, de pontosan nem tudjuk megmondani, hogy miért és mióta? Ugyanakkor rendelkezünk Európában legrégebb írott alkotmányunkkal, de ebben az alkotmányban a nevünk „hun”, és a többi nép bennünket mindmáig hunnak nevez – és ez ellen soha nem tiltakoztunk.

Napjainkban a genetikusok azt állítják, hogy a mai, a Kárpát-medencében élő magyar nép hordozza Európa legrégebb haplotípusát, mégpedig Európában a legnagyobb arányban, 60 százalékban, és ez 40-35 ezer éves. Ugyanakkor azt is állítják, hogy Árpád „honfoglalói” – eddigi, még elégtelen számú és terjedelmű méréseik alapján – a mai lakosságban szinte teljesen feloldódtak, és talán 2-10 százalékban lehetnek kimutathatók. *Miáltal Árpád népe egy igen kis lélekszámú, harcos férfiakból álló sereg lehetett, talán valami csekély kísérettel.*

Megítélés szerint ez egy elég nagy ellentmondás a történelemtudomány és a genetikusok mostani álláspontja között. Mindaddig, amíg ezt az ellentmondást nem sikerül feloldani, addig legalábbis ez a dolog eldöntetlen marad.

Természetesen reméljük, hogy a vita a magyarság javára fog eldőlni, hiszen az egész ügynek napjainkban is – éppúgy, mint állami életünk sokszáz borús éve alatt – államunk fennmaradása a tét.

Zürich/Budapest, 2020. január 23.

I. rész

ELŐZETES VITA

1. fejezet

A ZMTE 31. Magyar Őstörténeti Találkozóján 2019. április 28-án Budakalászon

Két, kifejtetten az öröklődéstörténet tudományi szempontból taglaló előadáshoz szóltak hozzá többen. Ezek leírt anyagát, amely megjelent a konferenciakötetben, itt megismételjük, s ellenőrizhető a közzétett videófelvételen: https://www.youtube.com/watch?v=Oupl3P_6wS0.

1. Hozzászólások

Oláh Zoltán: [Genetikai folytonosság Rudapithecus hungaricustól napjainkig](#) című előadásához, hozzászóló Boór Ferenc, Darai Lajos, Költő László, Oláh Zoltán, Paál István, Rátki Zoltán, Török Tibor

Darai Lajos

Gyerekkoromat ugyanazon az egykori Pannon-tengerbe nyúló félszigeten töltöttem, ahol ma Rudabánya van. Nem is gondoltam, hogy négy milliós éves elődeimnek a lábnyomában járok, ami kimondhatatlanul hosszú idő.

Török Tibor

Én egy kicsit megijedtem a címtől, meg kell hogy mondjam. Attól féltem, hogy a Rudapithecus is magyarul beszélt, az fog kisülni. Azt gondolom, hogy az őstörténetünk keresésében semmiképpen sem kellene ilyen messzire visszamenni, mert akad nekünk problémánk a közelmúlttal is. És azt gondolom, a Rudapithecus világos, hogy közös ősünk, amint teljesen helyen mondta [Oláh] Zoli. Közös ősünk a majmokkal, de elfelejtette, én jobban örültem volna neki, hogyha egy nagyívű bevezetőt tart abból az exponenciálisan növekvő szakanyagból, amit az elején fölvetített, hogy tényleg rohamléptékben szaporodik a régészeti genetikai munkák száma. Ezeket a munkákat azért jelentős részben mi elolvassuk, mert műveljük a szakmát. Lehetett volna egy nagyívű előadást tartania abból, akkor kiderült volna például az, hogy valóban, – ő a vonaldíszes kerámiára teszi a kezdeteket, indíthatott volna onnan is, az is sokkal kellemesebb előadás lett volna szerintem, és talán érthetőbb is. De ha már ott tartunk, akkor tudjuk, hogy a Homo sapiens tényleg Afrikából jött ki. És a Kárpát-medencében mikor a vonaldíszes kerámia megérkezett, akkor itt már halász-vadász Homo sapiensek laktak, nem Neandervölgyiek. Azok is laktak sokkal régebben, de odáig sem érdemes visszanyúlnunk az őskeresésben, azt gondolom. Tehát az egy kis népsűrűségű népesség volt, habár nagyon fontos, hogy a Kárpát-medence a jégkorszaknak mindig refugium területe volt. Tehát itt túléltek növények, állatok, emberek is. És akkor már a Homo sapiens is élt itt, halász-vadászok. De a genetikai adatokból éppen azt tudjuk, hogy a Közel-Keletről beáramló földműves népesség,

aki egyébként tényleg hozta az állatait is, fölülrétegezte ezt a halász-vadászokat. Jelentős arányban, több mint 80% arányban. Változóan, de fokozatosan fölülrétegezte. És azt is tudjuk ráadásul, hogy ide se nyúlhatunk vissza. Illetve ez a legelső terület, ahol legyökerezhetünk, hogy az őskeresésünket elkezdjük. Körülbelül a földművelés kezdete. A Kárpát-medence tényleg nagyon fontos volt és ahogy [Grandpierre] Attila is említette, magas kultúrájú, nagy népsűrűségű terület alakult itt ki. De itt sem zárhatjuk le a történetet. Sajnos én az előadásomban nem készülhettem egy teljes áttekintéssel, mert ahhoz 2-3 óra hosszú előadással kellett volna készülnöm, csak a saját munkánkról tudok beszámolni, de az a bevezetés hiányozni fog, amit [Oláh] Zoli megadhatott volna, amit nagyon sajnálok. Ehelyett egynéhány tévedést hallhattunk, mint például, hogy a kunfakót az Ördögh András a..., ezzel a, nem arab, tudom, hogy arab telivér és konyi keverék...

Oláh Zoltán

Erre szeretnék válaszolni rögtön, mert igazából ez egy véletlen tévedés volt, nem úgy akartam...

Török Tibor

Tehát az konyikot és az arab telivért keresztezi, tehát nem azt, amit te bemutattál, az az akhal-teke, ami türkmén ló. Részletkérdés. Az már viszont nem részletkérdés, hogy az R1-gyel hogy tolja az E1b-t, és hogy összekötjük-e a laktóztoleranciát és így tovább. A honfoglalók nem tudták megemészteni a tejet. Azt már itt találták, a Kárpát-medencében már itt találták a tejbontás képességét. Tehát az a földművesekhez köthető.

Oláh Zoltán

De hát ez fordítva van az irodalomban is. Tehát a bejövők...

Török Tibor

És az a szomorú hírem [Grandpierre] Attilának is, bár ezt vele korábban már elbeszéltek, hogy nem állhatunk meg, nem állhatunk meg ott, hogy innen kiterjesztjük a Kárpát-medencéből a nyelvet, a kultúrát, mindent az egész eurázsiai térképre, térségre, aztán majd visszahozzuk, mert ez egy abszurdum. Genetikai értelemben is abszurdum, nyelvi értelemben is abszurdum, és minden értelemben az. Igen, tehát az igazságot nem tudjuk, tehát ilyen nagyívű szintézist az biztos, hogy nem engedhetünk meg magunknak, hogyha ragaszkodunk a tényekhez. És ha azt akarjuk, hogy a nemzetközi tudományban valahol helyünk legyen. De én ezzel körülbelül be is fejeztem ezt a hozzászólásomat. Aztán majd utána beszélek a saját ügyeinkről. Köszönöm.

Oláh Zoltán

Tehát nyilván itt a legfontosabb a nyelv kérdése. És hát pontosan, éppen a szakterületeket akarjuk éppen úgy felszámolni, hogy az valamilyen tudományos módszertant kövessen. Most a tudományos módszertan, ami a DNS nyelvet kezelhetővé tette, a legújabb összehasonlító genetikai algoritmusoknak a megszületése. Kiderült, hogy ezek az algoritmusok alkalmasak több ezer nyelvnek a szimultán összehasonlítására. Nyilván, ez eddig nyelvészekkel nem volt megoldható. A legismertebb nyelvész, aki ki volt küldve, hogy az indoeurópai nyelveket tanulmányozza, és mondja meg már, hogy hogyan történt ez a nyelvhasadás, [Mario] Alinei volt. Aki 30 nyelvet valamennyire ismert, de pont a magyar nyelvben nem volt [jártas], [a magyar] nyelvnek nem volt mestere. Tehát ilyen értelemben ezt a nyelvcsaládfát

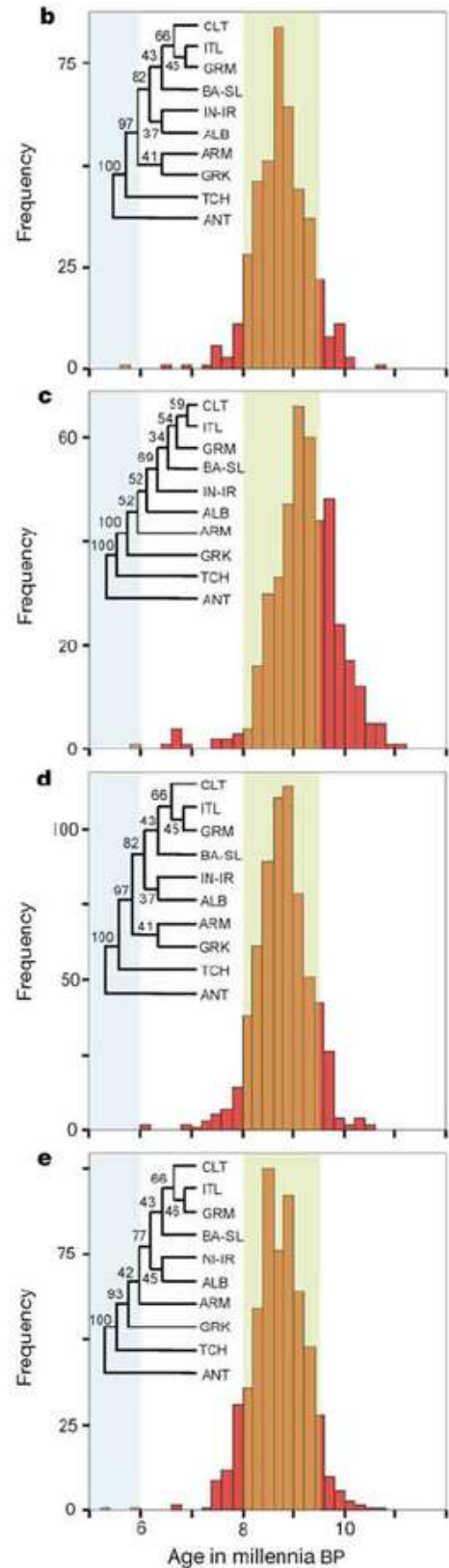
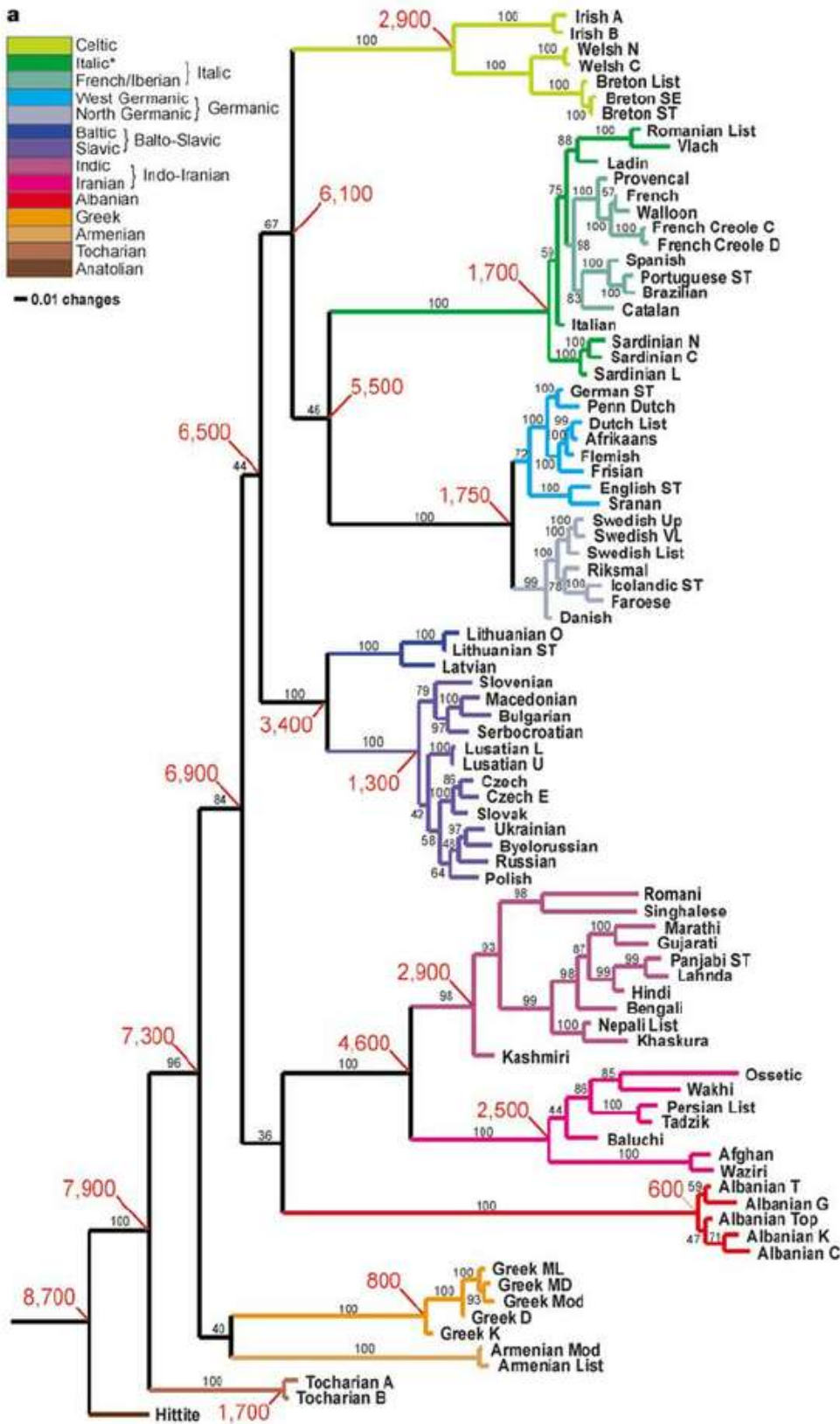

1. ábra. Az Oláh Zoltán által elemzett Russel Gray-féle nyelvi családfa. Legalul a hettita: Hittite.

Russel Gray közölte le a Nature-ben 2003-ban.¹

¹ Russell D. Gray & Quentin D. Atkinson: „Language-tree divergence times support the Anatolian theory of Indo-European origin” *Nature* **426**, 2003. November 27. 435–439.

Azóta is finomítja ezeket a nyelvhasadási térképeket. Itt látszanak évszámok, hogy hova teszik a nyelvek családjának, családfájának a hasadási pontjait. Nos, ezen például a magyar nyelv nem található. Azért nem található meg, mert az utolsó agglutináló nyelv a hettita ezen. És a hettiták fővárosa Hatos [Hattusa] volt. Két olyan számnév, ami csak a mi anyanyelvünkben létezik. Tehát biztos, hogy csak véletlen, de én azt gondolom, hogy a nyelvészeti alforritmusokkal olyan dolgok is megszólaltathatók, amihez lehet, hogy nem vagyunk szakemberek, de még lehetünk.

Darai Lajos

Teljesen világos, hogy minden követelménynek eleget kell tenni, tehát annak is, hogy nagyívű legyen, előbb-utóbb nagyívű lesz, de annak is, hogy pontos legyen és részletes, részletekbe menő.

Paál István

Tavaly nyáron, Magyarországon járt Révész Péter professzor, aki Amerikából jött haza, és a Lineáris A megfejtését a magyar nyelvre [vonatkoztatta] és a székely–magyar jelekkel kapcsolatban... Elnézést kérek, nem szeretnék szerepelni, csak szerettem volna felhívni a figyelmüket, hogy egy amerikai informatikus professzor... Ha jól emlékszem, Oregon államból, nem vagyok benne biztos. Ismerős a dolog? Akkor átadom a szót [Oláh Zoltánnak].

Oláh Zoltán

A szakirodalomból ismerős.² Igazából 2003-mat tekintem a számítógépes természetes nyelvelemzés alapító dátumának. Tehát ekkor világosodott ki, főleg a Russel Gray körül működő [újabbán a Max Planck Intézetben³], de van egy Tóth nevű is egyébként, és sok olyan ember van ezen a területen, akik számítógépes algoritmusokkal próbálják ugyanolyan módon, összehasonlító nyelvészeti alapokon megteremteni a kapcsolatot a mai magyar nyelvvel. Nyilvánvaló, hogy ez egy ragozó nyelvnél sokkal nehezebb, mert nem szóegyezésekről van szó, hanem a szó alatti kategóriák kombinálódnak. És emiatt mélyebbre kell menni a gyökerészetben. Tehát hogy a gyöknyelvészet egy külön tudomány, de ezt is számítógéppel lehet legjobban intenzívebbé tenni. Úgyhogy most úgy kb. 6000 nyelvet lehet szimultán összehasonlítani. S ezeknek az eredményeit még nem tudjuk. Volt egy korai, amit valószínűleg mindenki ismer, a Sorbonne-on végeztek egy ilyen nyelvgyökerészeti [vizsgálatot] – még a számítógép hős-korában – és hát ez is arra utal, hogy a gyökök voltak a legfontosabbak. Amik aztán továbbépültek különböző algoritmusok mentén. Szerintem az anyanyelvi algoritmusok jobbak voltak, mint az apanyelvi.

Darai Lajos

Tegnap egyébként itt volt szó gyöknyelvészetről.

https://www.researchgate.net/publication/8984201_Language-Tree_Divergence_Times_Support_the_Anatolian_Theory_of_Indo-European_Origin – *A szerkesztők.*

² Azóta tartott ő előadást a ZMTE Régi magyar írások c. munkacsoportjában Budakalászon 2019. június 29-én. Előadásának anyagát lásd: <https://www.youtube.com/watch?v=qZZOHWqRHfQ>. Vesd össze Darai Lajos: A magyar őshaza helyére vonatkozó összefüggés Révész Péter felfedezésében. *Acta Historica Hungarica Turiciensia XXXVI/3.* – *A szerk.*

³ A Max Planck Intézet jénai embertörténeti részlegét 2014-ben alapították, az emberi történelem vizsgálatára az őskőkortól kezdve, három interdiszciplináris kutatási részleggel: archaeogenetikai (igazgató Johannes Krause), régészeti (igazgató Nicole Boivin) és nyelvi és kulturális evolúciós (igazgató Russell Grey). <https://www.shh.mpg.de/en> – *A szerk.*

Rátki Zoltán

Jó, és tegnap is mondtam, hogy a gyöknyelvészet is egy fokozat, a végső megoldás a hajszálgyök nyelvészet, egy kicsit viccből. És annyit, hogy 2004 óta megvan a megoldás. Számítógéppel nem megoldható, mert nincs bevívve számítógépbe, rendszerbe a megoldás, de megvan a megoldás.

Költő László

Énnekem egy rettenetes meglepő kérdésem lenne. A DNS-ben van-e olyan szakasz, amelyik a nyelvért felelős?

Oláh Zoltán

Van. A foxtoo-ról [FOX-2 fehérje] gondolták azt, de énszerintem ez szétszórva van a genomban különböző helyeken. Valószínűleg, mert ilyen dolgokból lehet a nyelv eredetére, vagy a nyelv genetikai természetére következtetni, hogyha beszédhibákat próbálunk letérképezni a kromozónák bizonyos pontjaira.

Török Tibor

Mi volt a kérdés? Arról van szó, hogy egy konkrét nyelv beszélésére vonatkozó készség, vagy általában a beszédképesség?

Költő László

Egy konkrét nyelv. Tudniillik, akkor a következő megjegyzésem lenne. Ugyan eddig harcoltunk azért, hogy a nyelvészek ne csináljanak genetikát. Most – bocsánatot kérek, nagyon sarkosan fogalmazok, de azért ez a Tibornak a hozzászólásában is benne volt – a genetikusok pedig ne csináljanak nyelvészetet.

Oláh Zoltán

Én kikérem magamnak, hogy genetikus lennék. Nem születtem annak. A tudás nem genetikai kérdés, hanem arról van szó, hogy van-e olyan algoritmus vagy eljárás, amivel vissza lehet... Nyilván, hogy van.

Költő László

Végülis a genetika is olyan tudomány, ami kapcsolódik egy másikhoz. Tehát az adatait, az ismereteit...

Oláh Zoltán

Az összes élőhöz.

Költő László

De ami elhangzott, időhorizontok és minden egyéb, az a régészettel nagyon szoros kapcsolatban van. És amennyiben ott vannak időrendi problémák, akkor ezek átszűrődnek az összes többi tudományba is. És azonkívül, mondjuk ez egy más kérdés, nekem régi vesszőparipám, hogy most a genetika mennyire adhat meg az egyes típusok kialakulására, tehát az egyes defektusok, – hogyan mondjuk ezt, most hirtelen [nem jut eszembe], bocsánat, – mutációk kialakulására tízezer esztendő. Tehát ennek alapján állít fel időrendet, holott a genetika is gyakorlatilag ugyanolyan módszerekkel dolgozik, mint a régészet. Tehát gyakorlatilag relatív időrendet tud megadni.

Oláh Zoltán és Török Tibor

Abszolút időrendet.

Oláh Zoltán

Mindenben tévedni tetszik. Elsősorban tehát csak egy dolgot, hogy nyelvészet az egész világ. Ebből ki lehet következtetni hogy mindent, amit tudni akarunk, azt nyelvészet[el] és nyelven fogunk megtudni. Ami nem nyelvészet, az nincs is.

Darai Lajos

Jó, és az ismeretelmélet és még sok minden.

Boór Ferenc

Énnekem egyik sem a szakterületem, gépész[mérnök] vagyok. De hadd hívjam fel a figyelmet, hogy mi különbözteti meg az embert az állattól. Attól tartok, hogy a fogalomalkotó képessége, és evvel már magyarul el is mondtam, a képi kifejező képessége. És hogy ez hat-e a genetikára vagy sem, ebben hadd ne nyissak vitát, mert én biztos vagyok benne, hogy minden hat a genetikára is, ahogy a nyelvre is hat a genetika. Tehát ezt elvitatni csak axiomatikus kijelentés alapon, amikor nem bizonyítható, ez eléggé meredek lenne. Tehát a genetikus is szólhat hozzá a nyelvészethez, anélkül, hogy azt mondaná, hogy ő egyébként a nyelvészet szokásos tudományos algoritmusában nem jártas. Ahogy gondolom, itt senki nem jártas a gépészettudomány algoritmikus szabályaiban, vagy aki gépész, az esetleg. Tehát azért mondom, hogy ne zárjuk ki a lehetőségét, hogy a nyelv hat a genetikára, vagy a genetikában felfedezhetők párhuzamok a nyelvfejlődéssel.

Török Tibor [előadása elején előbb még válaszol Boór Ferencnek és Költő Lászlónak]

[Boór] Ferihez kapcsolódnék. Több szempontból is kapcsolódnék hozzá. Az egyik az, hogy tökéletesen el tudnám mondani a gén-kultúra koevolúciót, tehát ez tényleg egy [ismert terület]. Sokat tudok róla, tehát majd beszélgethetünk róla. Mindenképpen a génekre visszahat minden. Az embernek a kultúrája, ez teljesen külön kérdés. De egy konkrét nyelvet soha nem fog beleírni a génekbe. Soha. A másik pedig, valóban a gyenyiszovai [ember] is egy nagy tévedése volt [Oláh] Zolinak. A gyenyiszovai a neandervölgyivel egyenrangú nagyon távoli elágazása az embernek. Nem Homo sapiens, tehát ő a Kelet-Ázsiában van benne. Ez csak egy másik kitérő volt.

2. Hozzászólások

Török Tibor, Neparáczyk Endre: [Az öröklődéstan alkalmazásának lehetőségei és eredményei a magyar történelemtudomány számára](#) című előadásához (melyet Török Tibor egyedül tartott meg, de Neparáczyk Endre jelen volt), hozzászóló Bányai Pál, Cséfalvai Gusztáv, Darai Lajos, Gáspár Róbert, Neparáczyk Endre, Oláh Zoltán, Török Tibor

Darai Lajos

Szeretnék pár megjegyzést tenni, csupán kiegészítésként, hogy jelezzem, ezek valós problémák, és a megoldás hosszú távon mégiscsak az lesz, hogy több tudomány össze fog fogni, össze fog folyni. Így például a régészetből lehet tudni, hogy a kurgáninvázió 50 %-ban hagyta meg csak a népességet, illetve annyi embert hagytak életben, ahányan ők voltak. Tehát ilyen módon az a bizonyos 50 % Észak-Európában [amiről Török Tibor beszélt] megmagyarázható. És az első kurgán invázió még bejött a Kárpát-medencébe, de a második már északon elkerülte. S a harmadik pedig valójában innen indult, tehát a harangedényesek. Tehát ezek nagyon érdekes dolgok.

Török Tibor

Nem innen indult.

Darai Lajos

A régészet tud róla pontos információt adni.⁴ És ilyen módon a régészet sokkal pontosabbá válik, hogyha a genetika emgerősíti.

Török Tibor

Elnézést, erre hadd reagáljak. Először is északon amit mondtál, igaz. Tehát ott durva pusztítással járt. A Kárpát-medencében nincs nyoma, hogy a jamnaják pusztították volna a badenieket. Erről az időszakról beszélünk. Nincs nyoma.⁵

Darai Lajos

De várjunk, itt arról van szó, hogy ez a három kurgán invázió között ezer–ezer év különbség van. Tehát hat és félezer éve indul, és négy és félezer éve fejeződött be. Tehát itt ilyen összefüggések is vannak. Ez az egyik.

A másik, hogy nagyon fontos lenne, megkülönböztessük a kettős kultúrát, kettős műveltséget. Tehát van a hatalmi műveltség és van a népi műveltség. Nagy valószínűséggel mindenkit, még a népművészetet is [érintette], tehát a népviselet az mindig a felsőbb körök viseletéből jött le, aztán millió módon elszaporodott és nagyon sokfélévé vált, és szebb lett, mint az eredeti. De mindenki fölfelé néz egy idő óta és szeretnek a hatalom módosulataival foglalkozni, és nem a néppel. László Gyula volt az első, aki a népet is [régészetileg] „megásta”, sírjait ásta és kutatta. Tehát valószínűleg ezek a népnevek, amikor népnevekben gondolkodunk és népekről beszélünk, akkor bizonyos hatalmi csoportoknak módosulásait, vándorlásait, egyebeket emlegetjük, csak mi nem tudunk róla, és azt hisszük hogy népeket vizsgálunk.

Török Tibor

Ez igaz.

Darai Lajos

A következő a nyelv. Olyan problémáink vannak a nyelvvel, hogy a nyelv nagyon időtálló. Az is lehet, hogy hatvanezer éves nyelvi maradványokban utazunk, ugyanúgy, mint modjuk az immunrendszerünk, a neandervölgyi [korszakból való]. Hogy csak egy példát mondjak: Egy németországi magyar férfi eljött az egyik őstörténeti találkozóra, és mondta, hogy ő levelezéssel a Fülöp-szigetéről hozott feleséget. Aztán kiderítették egy idő után, hogy van 500 azonos jelentésű és hangzású szó a hölgy Fülöp-szigeteki visayan nyelve és a magyar között.⁶ A finnugorban 200-at mondanak és nagy rokonságról beszélnek. Tehát azért mondom, hogy itt még lesznek meglepetések. Tehát a nyelvtudomány is, hogyha megtudja, hogy a genetika mikkel rukkolt elő, akkor valószínűleg azt a 150-200 éves lemaradását [lassan behozhatja majd]. Mert nemcsak a magyar nyelvtudomány van lemaradva ilyen módon, a finnugraszat miatt, hanem valószínűleg a nemzetközi tudomány is lemaradt, pontosan, különböző, most nem részletezendő hatalmi célok elérése érdekében, ami még 1848 után is folytatódott.

⁴ A bronzkorszak elején, Kr.e. 3000 körül indul meg az orosz sztyeppéről a 3. kurgán invázióknak nevezett hódító hadjárat Európa középső és nyugati területei felé. Ehhez sorolható az évezred közepén az, amikor már maga a Kárpát-medence nyugati területe is újabb hódítóval szolgál: a harangedény műveltség inváziója, a Vinkovci-Somogyvár műveltségéből, a dunántúli területről veszi kezdetét. A harmadik invázió már annyira legyengült és a medencei lakosság annyira megerősödött, alkalmazkodott és védekezett, hogy ekkor a támadók beolvadtak a megtámadottakba. Azaz mivel sokkal kevesebben voltak, könnyen felszívódtak, miután a legeltetési területeken letelepedtek, ill. innét további hódításokat indítottak (harangedényesek). – *A szerk.*

⁵ Darai is azt mondta előtte, hogy a második kurgán invázió a Kárpát-medencét kikerülte. – *A szerk.*

⁶ Lásd Kovács János, Perie Alkorán: „A visayan Fülöp-szigeteki nyelv magyar eredetű?” *Acta Historica Hungarica Turiciensia* XXXIII. évf. 11. sz. Pannon Kultúrákötés Kutató és Képzőközpont Folyóirata 2018/B. pp. 21-33. http://epa.oszk.hu/01400/01445/00053/pdf/EPA01445_acta_hungarica_2018_11_021-033.pdf. – *A szerk.*

Török Tibor

Lehetséges.

Darai Lajos

A következő, hogy a karosi lelet alapján, hogy azok a burjátokkal kapcsolatosak stb. Honnét tudjuk, hogy a karosi leletnek van-e egyáltalán bármilyen köze Árpádékhoz. Tehát valaki a fővárost, amit Árpád fővárosának tett, vizsgálta? Találtak ott valamit? Azt se tudjuk, hogy hol volt az a főváros. És lehetne sorolni.

Török Tibor

Ez ügyben egyértelmű a régészek álláspontja. Nem szakterületem.

Darai Lajos

Jó, jó. Azok a régészek, akik nem biztos, hogy az összes [összefüggő] tudományágot, tehát néprajz, nyelvészet stb, ugyanúgy, ahogy mi most magunktól elkezdjük megkövetelni, hogy több tudományt, vagy 12 tudományt hasonlítsunk össze, ők nem biztos, hogy ezt megtették már.

Török Tibor

Korszakolják elég pontosan, természettudományos adatokkal. Most már azt is meg lehet mondani, mit ettek azok a népek. Azt is meg lehet mondani, ott születtek, vagy oda mentek.

Darai Lajos

Jó, tehát akkor valószínűleg hosszútávon, vagy középtávon már a szintézis meg fogja változtatni az eddigi megállapításokat.

Tehát akkor az utolsó, amit szerettem volna mondani, hogy Európában nincsenek nomádok, nomád azt jelenti, hogy amikor tönkremegy a terület, akkor [a népcsoport] elindul kényszerűségből és keres magának valamilyen helyet, ahol meg tud élni. Itt [Európában] legelőváltó, transzhumán pásztorkodás folyt. Tehát azok a vándorlások, amiket népvándorlásnak hívnak, azok hatalmi központok áthelyeződései, hatalomváltások. Tehát itt is még pontosítsra van szükség.

Török Tibor

Ez így igaz, ahogy mondod. A nomád szót azért szoktam használni, mert a nemzetközi szakirodalomban ezt ismerik. Amúgy teljesen igaz.

Neparáczy Endre

Üdvözlök mindenkit. Neparáczy Endre vagyok. Török Tiborral együtt dolgozunk. Igazából nagyon sokan, bár többször az én nevem szerepel [közben az előadás vetített diaképeréjmutat] kint, de egy csoport munkájáról beszélünk. És én csak pár dolgot szeretnék hozzáfűzni. Ez a tudományok közötti párbeszéd, ami gyakorlatilag nagyon sokszor vitába torkollik, inkább elbeszélések [egymás mellett], mellé megy, és még talán a saját tudományokon belül is. Nincs meg a tisztelet, és azt látom, hogy amikor beszélünk, ha genetikáról beszélünk, akkor genetikáról beszéljünk, ha régész vagyok, akkor régészetről beszéljek. És maximum kérdéseket teszek fel. Vagy összhangba igyekszem hozni. És ha én tartok egy genetikai előadást, akkor a genetikai eredményeket bemutatom, és azokról beszélünk. Ezzel tudjuk kivívni azt a tiszteletet a többi tudomány felé, hogy ő is elkezd majd velünk beszélgetni. És én úgy gondolom, hogy erre nagyon-nagyon szükség van. És itt azt látom, hogy ez nem minden esetben fordul elő, és majd efelé kellene elmennünk. Köszönöm szépen.

Darai Lajos

Nyitott kapukat döngetsz, azt gondolom.

Gáspár Róbert

Köszönöm szépen [a szót]. Pár rövid kérdésem lenne.

Az Árpád-kori magyarság és a mai magyarság kapcsolatáról bármilyen adat vagy sejtés van-e már genetikai kapcsolatok tekintetében? Azt láttuk, hogy 5-10 % lehet a honfoglalók [aránya] a mai magyarságban.

Török Tibor

Egyértelmű, hogy itt van az Árpád népe bennünk. Ami hiányzik, az a mai magyarságnak egy szisztematikus fölmérése. Nem random mintákon, mint ahogy eddig történt. Főleg nem városiakból származó random mintákon, hanem kis falvakból származó, néprajzilag kicsit utánabányászott mintákon. Ezt egyébként a kulturállamokban nehezebben tudnák megoldani, mint nálunk, ott nagyobb a mozgás. Angliában ezt úgy oldották meg, hogy csak akkor vettek mintát valakitől, ha azt mondta, hogy mind a négy nagyszülője 50 km-es körzeten belül élt. Mind a négy. Ez is lehet, hogy elég lenne, de mi azért kicsit mélyebben szeretnénk [megvizsgálni], hogy ki a jász, ki a kun, ki a székely. Mondjuk, a székelyekről tudunk a legtöbbet eddig. Tehát akkor tudjuk összehasonlítani az igazi magyar mintához, de a mai magyar mintához is elég jól stimmel.

Gáspár Róbert

Van esetleg valami sejtése, hogy mennyi lehet az arány?

Török Tibor

Én az ázsiai gének arányából mondtam ezt az 5-10 %-ot. Az ázsiai gének arányából. De egyébként az apai vonalakat nem írtam föl [a vetített képre mutat], mert hogyha szakmabeli valaki, akkor érdekelhette volna. Azért az apai vonalak is nagyon idegenek ám. Tehát ugyanolyan.

Gáspár Róbert

Bocsánat, másik kérdés az az apai vonalakkal kapcsolatos, hogy az uráli marker esetleg felbukkan?

Török Tibor

Van, pontosan, van uráli marker, de az az uráli marker nagyon sajátosan viselkedik, mert a baskírokban leggyakoribb. Tehát nem az a legbelsőbb marker, amelyik a finnugor népeknél van.

Gáspár Róbert

Ez az L ezer nulla harmincnégy esetleg?

Török Tibor

Tehát az L tíz harmincnégyesre gondolsz, ami egy manysi-khanti marker?

Gáspár Róbert

Igen.

Török Tibor

A honfoglalókban állítólag – nem mi – a Fóthi Erzsébet talált egyet. Mi nem találtuk csak az egyet fölött, aki viszont a baskírokra jellemző, meg a volgai tatárokra jellemző. Megint csak ugyanoda mutat. Csak mellékesen mondok egyet: III. Bélának ha ismerjük a genomját, – itt most elmondhatom, több részletet nem mondhatok, mert nem én csináltam, tehát igazából adatoknak kikotyogása, de – a legközelebbi rokonai a mai baskírok között vannak III. Bélának... Tehát az is ugyanoda visz.

Gáspár Róbert

Köszönöm. Akkor a következő, hogy másik kutatásban felvetették, hogy a Karos II-es temetőben valószínűleg ősi ugor elemek is fellelhetők lesznek. Ezt akkor ezek szerint nem tudják önök megerősíteni, mert a részletes vizsgálat alapján, nem igazán...

Török Tibor

Az ellentétben lehet vitatkozni. Tehát én olvastam például olyan kritikát, mert most reprintben már felraktuk ezt a szerverre és már vitatja a nemzetközi szakma, már rég vitatja ezeket az eredményeket, amiket most elmondtam. És én mindig elolvasom, hogy mit kommentálnak hozzá. Van olyan kommentelő, aki, – egyébként nem hülye, tehát szakmabeli, egyedül áll a véleményével a legtöbb dologban, de ő – azt mondja, hogy az a legtöbb marker, amit mi találunk, az uráli marker. Tehát csomó olyan marker, amit mindenki a szlávoknak tulajdonít, mert rengeteg szláv markert találtunk az apai vonalban, egyébként szláv markert, jakut markert és baskír markert. És egyébként meg európai markereket is. Tehát az Y-ról beszélek most csak. Jakut volt a másik, ami úgynevezett, de ez csak 17 % volt. Ez a jakut marker azért jakut marker, mert ott a leggyakoribb, de ez szintén jelen van a mansyknál is. Tehát ez az Y kromoszóma kicsit közelebb mutat bennünket a nyelvrokonainkhoz, mint az anyai vonalak. Elsőre, de nem közvetlen oda visz. 17 %-ban van olyan marker, ez az ázsiai marker, de mondom, ez a kommentelő azt mondta, hogy annál több. Mert egy csomó olyan marker, amit szlávoknak ítélünk, meg az egész szakma annak ítél, az szerinte a finnugor marker.

Gáspár Róbert

Tehát amit ugor markernek feltételezhetünk, az közvetlenül a finnugor népességből származhat, vagy esetleg egy közös haramdik őstől, mondjuk, keletről, a Bajkál-tó környékéről, Burjátiából?

Török Tibor

Most én azt mondom, én nem vagyok hajlandó kihátrálni az alól a véleményem alól, ami itt eddig még nem hangzott el, hogy ezt a finnugor rokonságot én úgy képzelem el, és ezt kezdetektől fogva hangsúlyoztam, mint ahogy azt Johanna Nikols nyelvész felvetette [a vetített képre mutat]. Tehát volt egy többségi, zömében nomád életmódú, bronzkori népesség, aki otthagya a nyelvi lenyomatát a finnugor népeknél. És nyilván részben genetikai lenyomatát is. Tehát leszármazottjai a finnugor népeknek nem lehetnek – tízezer létszámú népek – ősei milliós létszámú népeknek. Hát ezt csak a hülye tudja elképzelni, már bocsánat! Ez teljesen világos, hogy ha még a nem a tízmilliós magyarsággal számolunk, hanem csak a százezres nagyságrendű nomád bevándorlásokkal, akik esetleg hozhatták a nyelvet, még akkor is fordított kell legyen a viszony.

Oláh Zoltán

Ez ilyen egyszerű.

Török Tibor

Ez ilyen egyszerű. Tehát hogyha markereket keresünk, lehet, hogy fogunk találni. Ez a válaszom erre [a Gáspár Róbert legutóbbi kérdésére]. De a viszony biztos fordított.

Gáspár Róbert

Köszönöm, és az utolsó [kérdés] lenne: Másik kutatásban a Baraba-sztyeppe népességet és a Krotovo kultúrát emelték ki.⁷ Önök találtak ide vezető nyomokat, ehhez a kultúrához?

Török Tibor

Hát sajnós náluk van az összes ilyen minta. Majd ezt ők leközik, ha [úgy] találják, mert mi nem tudjuk ezeket vizsgálni. Mi nem kaptunk még onnan anyagot.

Gáspár Róbert

Da amit önök vizsgáltak, ott nem találtak ide vezető szálakat ezek szerint.

Török Tibor

Én nem olvastam, hogy ők ott mit találtak. Tehát apai vonalat nem közöltek.

Gáspár Róbert

Ez anyai.

Török Tibor

Bocsánat, de vannak PCR eredmények, tehát ez a... – mondjad már, segíts ki Endre [Neparáczy Endrére tekint].

Neparáczy Endre

HVL.

Török Tibor

HVL szekvenciák vannak egyrészt, teljes mitogenomok is akadnak, de ami a legfontosabb, [hogy] az apai vonalakban nincsenek.

Neparáczy Endre

STR-ek.

Török Tibor

STR-ek vannak, avarokból, de az avarok stimmelnek a mi adatainkra. Bocsánat, hogy szaknyelven beszélünk, de ő [Gáspár Róbertre mutat] érti. És gyakorlatilag ez az N1a mélyvonal, – amit a Zoli bemutatott és én nem mutattam be, – honfoglaló specifikusnak tartjuk, olyan nagy gyakoriságú ez az anyai vonal a honfoglalókban. Azt a Régészeti Intézet azokban a temetőkben nagy létszámban találta, vagy aránylag nagy gyakorisággal találta, csak nem tudjuk, melyik alágat, mert én azt nem láttam, az eredményeket, nincs leközölve. Tehát nem tudom megmondani a választ.

⁷ V. ö. Németh Endre, Csáky Veronika, Székely Gábor, Bernert Zsolt és Fehér Tibor: Új filogenetikai mértékek és alkalmazásuk. – Új nézőpontok a magyarok korai története kapcsán. *Anthropológiai Közlemények* 58. (2017), pp. 3-36. http://real.mtak.hu/71183/1/Nemeth_AK2017.pdf. – A szerk.

Oláh Zoltán

Ja, hát, több dologban tudok hozzájárulni a mondandóhoz. Igen, azt mutattam, csak nyilván az én hibám, hogy túl nagy spannt vettem. De ez szándékos volt. Tehát igazából, hogy tényleg meg akarjuk érteni a nyelvet, a nyelvnek sincs fejlődése, hanem az alkalomhoz alkalmazkodása.

Török Tibor

A nyelv változik, bocsánat. Én nem vagyok nyelvész, de ezt az egyet elhiszem nekik és tudom, a nyelvek változnak.

Oláh Zoltán

De ezt mondom, csak nem akarom, hogy valaki azt mondja, hogy az egyik nyelv az fejlettebb, vagy kevésbé fejlett. Itt szó sincs ilyesmiről. Tehát az, aki nyelv és nyelv között bármilyen fejlettségi különbséget próbál tenni, az rossz úton jár. Mert.

Török Tibor

Nem biztos. Ezzel meg nem értek egyet.

Oláh Zoltán

De rossz úton jár. Hagy mondjam akkor végig. No, most én is végighallgattam, amit mondtál. Én is.

Török Tibor

Jó.

Oláh Zoltán

Én is szeretnék hozzájárulni. Az utolsó ragozó nyelv [lapok közt keresgél], amiről az irodalom tud, azt úgy hívják, hogy hettita. Ez az a Nature-cikk, amitől én számítom a [felmutatja a fénymásolt anyagot] valódi nyelvészetet.⁸ Ami előtte volt, azt nyugodtan be lehet dobni a kukába. Ebben rengeteg nyelv van, amit ma is beszélnek, csak egyetlen nyelv nincs, a magyar.

Török Tibor

Ez mind indoeurópai nyelv, azért.

Oláh Zoltán

De hát a magyar nem az.

Török Tibor

Hát akkor hogy lenne ott?

Oláh Zoltán

A magyar ma is hettita nyelv, mert nem hozta senki sehonann sem. Illetve, pontosan fordítva, elvitték. Hát, hogyha valaki figyelmesen hallgatta az előadásomat, [látta, hogy] megvoltak, [látta] azokat a géncentrumokat, amiket 8000 évvel ezelőtt létrehozottak a Kárpát-medencéből elvándorlók, családok.

⁸ A már idézett cikkről és ábrájáról van szó: Russell D. Gray & Quentin D. Atkinson: „Language-tree divergence times support the Anatolian theory of Indo-European origin” *Nature* **426**, 2003. November 27. 435–439. https://www.researchgate.net/publication/8984201_Language-Tree_Divergence_Times_Support_the_Anatolian_Theory_of_Indo-European_Origin. – A szerk.

Török Tibor

Nem volt ilyen, Zoli.

Oláh Zoltán

Hát ott van, megadom az irodalmat.

Török Tibor

Nem volt, Zoli, ilyen. A Kárpát-medencében ott van. 6000 éve jöttek be abból a géncentrumból, amit te kiáramlásnak, pont fordított irányban.

Oláh Zoltán

Hányszor írtak le köröket. Hát most például ezeket nem tudod, nem tudod eleve ilyen anti-kanti logika nélkül. A kört a kanti logika nem engedi.

Török Tibor

Zoli, a Kaukázus vidékére raktad a harmadik népvándorlást.

Oláh Zoltán

Rengeteg kör lehet. Tehát egyetlen, egyetlen kört sem hallottam a te előadásodban, holott emlegeted an N1a1-et, amelynek a mozgó – a helyben maradó része az N1a1 – a mozgó része a W. A W az több körben visszatér. Tehát gyakorlatilag a visszatérésnek a fölgyorsulását a ló háziasítása okozta. S ugyanakkor történt, hogy ugyanis nem egyforma a nemeknek a visszatérése, hanem, hanem ahogy Marija Gimbutas mondta, meg [Darai] Lajosék is [Cser Fernccel együtt], inekvális. Tehát andokrácia kezdődik el, a hátasló nemesítésével. Ugyanis a férfi nem tér vissza a családi tűzhelyhez. Ennek ez szociológiai következménye.

Török Tibor

Hanem mit csinál? Hanem mit csinál? Elmegy és otthagyja a családját? Ugyan már!

Oláh Zoltán

Elmegy, igen. Tehát ez ki van mérve.

Török Tibor

Ugyan már, ez akkora butaság, hogy ennél nagyobbbat nem is mondhattál volna.

Oláh Zoltán

Ne engem. [Egy másik közbeszólásra:] Hát persze, hát most is, mivel csajoznak a férfiak, Porschével, ahogy, ami lóerővel működik szintén. Tehát tulajdonképpen.

Török Tibor

Addig meg gyalog ment át a szomszéd sátorba.

Oláh Zoltán

Nem, nem igazából. Tehát, ugye, genetikai tényeknek mondasz ellent. Ugye az N1a1 a földhöz ragaszkodó, egyhelyben élő földműves, észműves, kézművesnek a markere, amit a világ szakirodalmja elfogadott. Ezt a markert hozzák vissza lovon a férfiak.

Török Tibor

Nem azt a markert hozzák vissza, Zoli.

Oláh Zoltán

Hát, meg egy csomó mást.

Török Tibor

Annak az ükunokáját.

Oláh Zoltán

Így van 400 nemzedék telik el. 4000 év alatt, vagy 5500 év alatt rengeteg nemzedék van, és amikor visszatér, akkor érti az itt élőknek a nyelvét.

Török Tibor

Zoli, te csinálsz három géncentrumot. Egyet itt, egyet itt, meg egyet itt. (A vetített Eurázsia térképen mutatja). Ez genomra három különböző népeiséget takar. Ezt hogy lehetne ugyanannak a géncentrumnak a körzése? Sehogy.

Oláh Zoltán

Azért, mert valóban kicserélődnek a népek, de még ha emlékszel, itt is van egy, meg itt is van [a térképen a Közép-Keletet mutatja] egy ötödik, hatodik. Nyilván a Kaukázusnak a két oldala az két különböző nép.

Török Tibor

Zoli ezt már az archeogenetika felvázolta, ezeket a mozgásokat. Pontosan tudjuk.

Oláh Zoltán

No jó, de hát akkor ebből kellene főzni. Nem abból [amiből ti].

Török Tibor

Mi ebből főzünk. Remélem, te is ebből szeretnél főzni.

Oláh Zoltán

Én ebből.

Török Tibor

Azt mondtad, nem vagy genetikus, akkor mért kezded el.

Oláh Zoltán

Ezek genetikai tények. Ha ezeknek a markereknek a frekvenciáját rávetíted a térképre, akkor kapsz olyan géncentrumokat, amiről pontosan tudjuk, hogy mikor jöttek létre. Tehát téridőben a legegyszerűbb térképezni a genetikai markereknek a mozgását vagy helybenmaradását. Ennél egyszerűbb a világon nincs. Közben hogy milyen szociológiai változások történnek, és azt hozzátársítani ezekhez a dolgokhoz, na, itt kezdődik az egymás tisztelete, hogy mindenféle tudománnyal szembesíteni kell az adott genetikai találmányokat.

Török Tibor

Jó én azt mondom...

Oláh Zoltán

Te is szembesültél olyan genetikai találmányokkal, amit először nem értettél meg, aztán később más mellékes [dolgok által igen].

Török Tibor

Nekem ez a szakmám, tehát azon igyekszem, hogy megértsem a legújabbakat is.

Oláh Zoltán

Igen, de a Magyarságkutató Intézetnek nem szakmai jellegű tevékenysége van, hanem szintetikus. Ez azt jelenti, hogy a szakmát egyenlően...

Török Tibor

Akkor jaj a Magyarságkutató Intézetnek. Hogy ha nem szakmai az a...

Oláh Zoltán

Hát szakmai, de szintetikus. Bioinformatikai a színvétel.

Darai Lajos

Lehetne egy év múlva folytatni? Tehát én azt ajánlom, hogy dolgozzunk rajta, hogy egy év múlva újra ugyanitt. Hátha addig rengeteg minden változik.

Bátonyi Pál

Bátonyi Pál vagyok, nyugállományú honvéd ezredes és történelemmel foglalkozom, hadtörténelemmel elsősorban. Néhány dolgot az utolsó részekkel kapcsolatban [a vetített képre mutat]. Tehát a magyarok egyértelműen genetikailag is, meg valóságban is arról a vidékről jöttek, és valószínűleg török nyelvet beszéltek, a többsége. Azzal is egyetértek, hogy a MA szó, ami kínaiul lovat jelent, az esetleg fontos volt a magyar nép megalakulása szempontjából. Ez azt jelenti, hogy a magyarok nem egy, hanem két népcsoportból alakultak. Egy MA, ami MAD és MAGY végződést kapott, és egy AR népcsoportból. A MAD és MÁD település ugyanúgy megvan, mint az AR az ország[ban], és KISAR és NAGYAR és ARAD is megvan. Tehát ezeket bizonyítani lehet. Az, hogy a Kárpát-medence keleti részén települtek le ezek a magyarok, akik bejöttek, az is bizonyítja, hogy Álmosd település is ott van. A magyarok a betelepüléskor –d végződést alkalmaztak. Tehát Árpád, Előd, Ond, Kond magyar volt. Akkor ki a Tas, Huba és Töhötöm? A Tas az avar népesség maradékának a vezetője volt. Töhötöm – a másik neve Tétény – volt a fehér hunoknak, más néven kónyoknak a vezetője. A Huba volt a középő, a főnök. Huba a nagy HU, ha máshogy ejtjük, akkor GUBA. Szeretet hangzóson GUBACS. Gubacs, Tas és Tétény mind itt van Budapest mellett. De nincsen Árpád, Előd, Ond, Kond település, mert ők újak voltak. A másik hármat pedig ismerte az itteni lakosság. Tehát egyértelműen bizonyítható, hogy döntő többségben az avar kori népesség volt a Kárpát-medencében, és csak egy kis népesség volt [a betelepülő], de ez egy katonailag jól szervezett népesség. Most hogy honfoglalás volt-e? Olyan nem volt. A magyarok betelepülése volt. Mégpedig, – és akkor menjünk előre, – 805 és a magyarok betelepülése között volt egy állam, amiről nem beszélünk. Ezt az államot különböző szóval illették. Vangar, Venger államnak is hívták. Annak vangar része a fehér hunok voltak. A fehér hunok a Balaton keleti sarkától nyugatra lévő avar állam vezető népessége volt. Ez a fehér hun népesség, más néven kóny népesség megtalálható volt Indiában is, meg a törököknél is tehát. És a törököknél kónya néven ismerjük. Ezt a fehér hun népességet valóban Nagy Károly csapatai verték meg. Az avar népességet pedig a bolgárok verték meg, méghozzá a bolgár Krum kán, aki elfoglalta az egész Kárpát-medencét, ellentétben Nagy Károllyal. Budán sokáig, még az 1400-as években is Krumfürdeje nevű település nevet megkülönböztettek. És a mai Rum is Krum volt, és Krumbach ott van Bécs mellett, és Krumai és Cseski Krumlov, és Moravszki Krumlov és Krumwirt is. Tehát a Krum név meghatározó volt, mert ő foglalta el a Kárpát-medencét, míg Nagy Károly nem. A másik fontos dolog, hogy az avar népesség keresztény volt. A bejövő pogány népességet 670 táján a Kaukázusból idetelepült őskeresztény papság megkeresztelte.

És ők építették a kerektemplomokat vagy rotundákat. A Kárpát-medencében több mint 200 rotunda van. A nyugati országokban 20-20 van, és Örményországban 80, illetve Grúziában 70 rotundát ismerünk. A kövel való építkezést tehát a rómaiak után ezek a Kaukázus nyugati részéből idetelepült szerzetesek hajtották végre. Központjuk Eger volt. Ők -g végződést alkalmaztak. Mit kell tudni még ezekről a népekről? Hogy velük együtt bolgárok is bejöttek, és a bolgárokat 805 után, miután Krum elfoglalta a Kárpát-medencét, áttelepítette a mai Macedónia területére. A macedón vezetők ugyanúgy az őskeresztény vallás alatt voltak, mint a Kárpát-medenceiek. Ezért a székelyek ugyanúgy, mint a macedónok, az ószövetségből kapták a nevüket, amíg a macedónok el nem szlávosodtak. Tehát a székelyek már itt voltak a Kárpát-medencében. Ugyanígy itt voltak a palócok és a csángók is. Valamint a salszal népesség. A salszal népesség nyugatról, Salzburg környékéről települt be. A székely és palóc népesség a Kárpát-medence északi és attól északra lévő területéről települt be, míg a csángó népesség keletről. Ezek a népességek az egységes venger név alatt voltak. Ezért van a venger nevünk Svájcban. Több mint 150 család, ma is a venger nevet viseli. De venger néven van lengyelországi és ukrajzani népesség is. És ez lehet a mai nyelvünknek a lényege, hogy az az ősnépesség hozta be, illetve tartotta meg a mai nyelvünket. Köszönöm szépen.

Cséfalvai Gusztáv

Cséfalvai Gusztáv vagyok. Egy tudományos ismeretterjesztő filmből veszem a következő állítást. A legnagyobb genetikai változatosság a világban Afrikán kívül a Kárpát-medencében van. Ezt az állítást egy Nationa Geographic Chaneles egyórás filmből vettem, amely az európai ember genetikai összefüggéseiről és változatosságáról szól. Most én azt hiszem, – nem vagyok genetikus – hogy ez az archeogenetikának a legnagyobb fölismerése ránk magyarokra nézve. Ha valaki meg tudja ezt magyarázni valahogy, genetikus, lehetőleg genetikus legyen, hogy ez hogy elhetséges, hogy a Kárpát-medencében van a legnagyobb geentikai változatosság Afrikát kivéve, akkor én mindent elhiszek neki. Ezért jöttem ide, hátha itt hallok valamit. Most, mivelhogy nem sikerült ezt itt úgy igazán, szeretném értelmezni azt, hogy mit hallottam, egy mondatban: Ha jól értettem Grandpierre Attila előadását, akkor ő úgy értelmezi ezt a kardinalis tudományos tényt, hogy ez nem lehetséges másként, csak úgy, hogy innen a Kárpát-medencéből eláramlottak, népkiráramlások majdnem az egész világba, és ide vissza is jöttek emberek, népek. Oláh Zoltán, ugyanezt mondta el más szavakkal. Kérdésem az, hogy – ha megengeded továbbra is a tegezést – szerinted csak az a folyamat érvényes, hogy a Kárpát-medencébe bejöttek gének, innen kifelé nem ment ki gén soha? Tehát csak azt a folyamatot ismered el, hogy ide bejöttek gének. Kifelé nem mentek semmit. Jól értettem ezt az előadásodban?

Török Tibor

Jó, tehát Attila teljesen jól mondta, hogy a vonaldíszes kerámiának a földműves népeisége a Kárpát-medencéből lakta be egész Európát. Mielőtt rájuk ment a jamnaja nomád nép. Tehát ment kifele is, igen. Sőt, hát mi.

Oláh Zoltán

Én is ezt mondtam. Genetikai...

Török Tibor

De ezek bejöttek előtte. Ezek átmentek rajtunk, úgymond.

Oláh Zoltán

Nem mentek át.

Török Tibor

Istenem, nem itt laktak előtte, a Termékeny Félhold területéről érkeztek.

Oláh Zoltán

Ez egységes nyelvű terület volt.

Török Tibor

Melyik?

Oláh Zoltán

A Kárpát-medence volt a leginkább.

Török Tibor

Ezt ki mondta? Ki dokumentálta? Hol van ez leírva?

Oláh Zoltán

Egy csomó genetikai cikk erről szól.

Török Tibor

Ugyan már! Kérem szépen, ide bejött egy népesség, aki itt elidőzött, elkeveredett a helybeliakkal, majd tovább kiáramlott.⁹ Kiáramlott egyébként balra is, jobbra is. Ebben igaza van az Attilának. De én, az én tudtommal nem ment tovább a Don vonalánál, Donyeck vonalánál. Mert ott teljesen más népek éltek. Azok jöttek aztán visszafele rá Európára.¹⁰ Tehát igen, zömmel a befele jövetel volt a jellemző. De mentek innék ki is. De zömmel a rárétegződés volt a jellemző. És hogyha igaz, – én ezt az állítást nem ismerem, genetikus létemre, – hogy a Kárpát-medence, hogy itt a legnagyobb a genetikai változatosság Európában, de el tudom hinni emiatt a rengeteg, sokrétű beáramlás miatt. Jöttek ide be egyébként nyugatról is, nem igaz, hogy a harangedényesek egyébként innen mentek ki, nem igaz, ide jöttek be azok is. A harangedényesek is bejöttek ide nyugatról, bejöttek még a kelták is, még Attilaék előtt. Tudjuk. Tehát nyugatról is jöttek ide be jócskán. Délről több beáramlás volt, még a vondaldíszesek után is jöttek be délről is népek. A Kárpát-medence egy vonzó zóna volt, olyan, mint a Minuszki-medence. Népek befele áramlása. És az egyveleggé képződése. Aztán lehet gondolkozni, hogy ki mit, milyen stabilan hozhatott, meg tarthatott meg, meg beszélhetett.

Darai Lajos

Köszönöm szépen, és tényleg fenntartom a javaslatomat, hogy találkzzunk egy év múlva, és innét folytatjuk.

Az ígért folytatás – lényegében – alább, A VITA FOLYTATÁSA című részben következik.

⁹ A Semino-féle jelentés táblázata szerint a betelepülő földművesek (féradiak) aránya 8,9%, mialatt az általuk itt talált népeességé 73,3% a mai lakosságban. (Semino [2000], Ornella–Passarino, Giuseppe–Oefner, Peter J.–Lin, Alice A.–Abruzova, Svetlana–Beckman, Lars E.–De Benedictis, Giovanna–Francalacci, Paolo–Kouvatsi, Anastasia–Lim-borska, Svetlana–Marcikiæ, Mladen–Mika, Anna–Mika, Barbara–Primorac, Dragan–Sanatachiara–Benerecetti, A. Silvana–Cavalli-Sforza L. Luca–Underhill, Peter A.: The Genetic Legacy of Paleolithic Homo sapiens sapiens in Extant Europeans: A Y Chromosome Perspective. *Science* 290 [2000 Nov. 10]). – *A szerk.*

¹⁰ Az európai kurgán hódító nép (M170–Eu7 mutáció) a Kaukázusból ment a sztyeppére Semino (2000) szerint. – *A szerk.*

2. fejezet

A találkozó és a vita utószövege

Cser Ferenc 2019. 07. 27. 08:24

Kérdések a román történészekhez

Kedves Lajos!

Lehet, hogy ismered, de ha nem, akkor érdemes megőrizned:

Dr. Kazár Lajos: Kérdések a román történészekhez

– 1. Feltételezve, hogy a románok állandó lakosai voltak azon földnek, melyet ma Erdélynek hívnak, s ahonnan a római telepeseket és légiókat Kr. u. 270 körül kivonták, és tekintve, hogy a rómaiakat ott követő népek: a gótok, hunok, gepidák, avarok, bolgárok mind elsöprődtek a nép-vándorlás sodrában, miközben – a dáko-román elmélet követői szerint – a románok elei ugyanott „barlangokban élve” megmaradtak, jó lenne tudni, pontosan mely barlangokban éltek túl észrevétlenül a háborúkkal teli hat évszázadot a magyar honfoglalásig?

És hol vannak az idevágó régészeti bizonyítékok: hálófülkék, edénytöredékek és egyéb háztartási eszközök, szemétdombok és más leletek, amelyek tanúsítják a „dáko-román” tömegeknek ilyen barlangokban folytatott állandó életét? (U.i. ilyen leleteket még nem talált senki).

– 2. Minthogy a dáko-román elmélet követői azt állítják, hogy a románok a IV. vagy V. században vették fel a kereszténységet a ma Erdélyként ismert földön, tudni szeretnénk a románok „dáko-román” őseinek olyan lehető alkotásairól, amelyek jól rejtett barlangokban fennmaradhattak volna, például – vallásos alkotások az állítólagos megkeresztelkedés előtti időszakból; – vallásos alkotások a megkeresztelkedés és a románoknak a Magyar Királyság okmányaiban a 13. század elején először történt említése között. Különösen érdekelnének bennünket feliratok (akár dákok, akár latin nyelven az első időszakból és latin vagy új-latin nyelven a másodikból) barlangtemplomok falain, sírköveken vagy egyéb kultikus tárgyakon? U.i. a római civilizáció ilyen tanújelei nem hiányoznak más területeken, amelyek valaha a rómaiak birtokai voltak.

– 3. Mi a magyarázat arra, hogy a románok nyelvében Erdélynek sem a dákoktól származó neve (ha ilyen egyáltalán volt), sem a tartomány római neve (Provincia Dacia) nem maradt meg? Miért volt szükséges a románok őseinek az ómagyar Erdei nevet kölcsönözniük, amit némi hangtorzítással mindmáig Ardeal-nak neveznek?

– 4. A 19. században élt Alexandra de Cihac román nyelvész elemzése szerint (Dictionnaire étymologique de la langue roumaine) a román nyelv szókincse akkor a következő összetételű volt:

45,7% szláv, 31,4% latin, 8,4% török, 7,0% görög, 6,0% magyar, 0,6% albán, és valamelyes ismeretlen eredetű, de dákok eredetű egy sem. Hol vannak a dákok maradványai?

– 5. Mivel lehet magyarázni, hogy számos, feltűnően közös vonás van az albán és a román nyelvben? A történettudomány nem tud arról, hogy az albánok elei Erdélyből vándoroltak volna a történelmi Albánia területére, viszont Albánia szomszédságában már a 10. században nagy terjedelmű oláh (vlach) szállásterületek léteztek. Arumun és Megleni románok ma is élnek ott jelentős számban.

– 6. Miért volt a románok liturgiája (egyházi szertartási nyelve) Erdélyben még a 19. században is szláv (tehát sem latin, sem görög, de még oláh/román sem), és miért volt az oláh/román papság olyan sok tagja évszázadokon át szerb vagy bolgár eredetű?

– 7. Mi a magyarázat arra, hogy a rómaiak állítólagos leszármazottai között még a papok is nem a latin írást, hanem a cirillt használták még a 19. században is? Ha a románok dákok-román ősei a tőlük elvárható latin betűket később cserélték fel a cirillel – amely csere nem történhetett a 9. század közepe előtt (mert korábban cirill írás nem létezett) –, akkor miért történt ez a csere Erdélyben, a Magyar Királyság területén, ahol semmilyen más népcsoport nem használt cirill írást a törökök elől menedéket kérő szerbek és oláhok előtt? Mi értelme lett volna egy ilyen cserének Magyarországon?

– 8. A Regestrum Varadiense (Váradi regesztrum) a nagyváradi püspökségnek istenítéletek pere egész Kelet-Magyarországra kiterjedő illetékességi területén 1205 és 1238 között lefolyt perekre vonatkozó hivatalos feljegyzéseit tartalmazza, melyekből kb. 600 helységnevet és kb. 2.500 személynevet gyűjtöttek ki. Egyik lista sem tartalmaz egyetlen olyan nevet sem, mely oláh/román eredetű volna. Mi ennek a magyarázata?

– 9. Mi a magyarázata annak, hogy az állítólag dák és római ősöktől származó oláhok/románok – jöllehet a dákoknak voltak megerősített városaik, a rómaiak pedig messze földön híresek voltak nagyszerű városok építéséről – egyetlen város nem létesítettek Erdélyben, sem a magyar honfoglalás előtt, sem azután? Mi több: az oláh/román nyelvben az órás (város) szó az ómagyar waras kölcsönzése?

– 10. Erdély településtörténete azt mutatja, hogy a 13. század végén 511 falunévből csak 3 volt román eredetű. Talán csak a 13. században kezdtek a románok Erdélybe bevándorolni?

– 11. Mi az oka annak, hogy Erdélyben egyetlen folyó vagy nagyobb patak neve sem román eredetű?

Darai Lajos 2019. 07. 29. 1:27

Kedves Feri!

Kazár Lajost volt szerencsém megismerni, mert a ZMTE elnöke elhívta a Tudományos Tanács egyik ülésére. Sajnos Kazár Lajos rosszul járt itthon, mert a katolikus egyetem japán tanszék vezetését ígérte neki, amire ő Piliscsabán házat vett, oda költöztette a könyvtárát, majd kiderült, hogy taníthat japán nyelvtanfolyamon, ha lesz jelentkező. Végül a református egyetem japán tanszékén kötött ki, de ezt a csalódást nem heverte ki és belehalt. Korán elment. Úgy emlékszem, már megbeszéltük, hogy nagy japán és ázsiai kultúrtörténeti ismeretei mentén ő is az Ázsiáhitet hordozta a magyar eredetről, amint ezt Csapó Endrénél is tapasztalhattuk, aki szintén nemrég meghalt, mint bizonyára tudod.

Kazár Lajos kérdéseire a román történészekhez, igen, érintettség folytán kötelességünknek tartottuk a válasz adni az egyesület részéről, amikor tavaly december 1-ére [tudományos tanácskozást](#) szerveztünk a 100 éves marosvásárhelyi román nyilatkozat miatt, ahová én is készültem előadással: [Cui prodest? Miért szervesen Erdély román állami fennhatóság alá erőszakolása?](#) A kérdések mindegyikére talán sikerült olyan választ adnom, amit a román történészek nem nagyon akarnak, azaz igazat, és még sok mindent feltárni. Sokan gondolják, hogy elég gyalog elmenni a trianoni palotához, és majd visszajön Erdély. Annál valamivel bonyolultabb a kérdés, de nem reménytelen végsőleg, amire a tanulmányban jutottam.

És hát, már több ezer éve ott van a bölcsőnk, mi tudjuk. Viszont nemcsak ennek ismerete van letiltva számunkra, hanem a románok számára is a saját eredetük. Így aztán a tiltók szándéka szerint fojtogatnak ők bennünket. Undorító aljasság! Pedig, ahogy Bartók látta, a parasztnak nincs baja egymással, akármelyik néphez tartozik.

A tanácskozás linkjén láthatod, hogy végre sikerült összeraknom a decemberi konferencia anyagot. A NKE előadói nem adták le írásban az előadásukat. Elégé botrányosnak tartom, hogy az előzetes rövid összefoglalót kellett a nevükhöz tennem. Szerencsére kép- és hangfelvétel készült az előadásokról és hozzászólásokról, s onnan is szedtem le diákat: 2018. december 1. délután: <https://www.youtube.com/watch?v=Wnxk3sBUjA&t=6573s>, 2018. december 1. délután:

<https://www.youtube.com/watch?v=-oSh57Pp7ZM&t=4413s>, 2018. december 2. délelőtt:
<https://www.youtube.com/watch?v=MA9ZqwKJJU&t=3s>.

Aztán a május végi tanácskozáson is megnézheted, hol tartanak a szegediek a genetikában: sehol. Íme a link: <https://epa.oszk.hu/01400/01445/00057/pdf/>, és itt is készült kép- és hangfelvétel: 2019. április 27. délelőtt: <https://www.youtube.com/watch?v=LtQR-44R7II&t=19s>, 2019. április 27. délután: <https://www.youtube.com/watch?v=vt1wh13Ya08>, 2019. április 28. délelőtt: <https://youtu.be/eJdsg0-WKS0>. 2019. április 28. délután: https://www.youtube.com/watch?v=Oupl3P_6wS0.

Cser Ferenc 2019. 07. 29. 3:56

Kedves Lajos!

Igen, Kazár Lajos adta közre a Ko-dzsi-ki-t – én meg föltettem a www.nemenyi.net-re. Ebben a középázsiai lovasok adják a két oldal közös forrását és Kazár azt a teljes népességre vonatkozóan értelmezte. A könyvben azonban több hasonlóságot talál az obi 'ugorokkal', semmint a magyarokkal – és ez érthető. De Kazár ezt nem vette észre – legalábbis nem utal rá. Mellékelem a művet.

Ő a japán/magyar közös eredet híve volt.

Csapó Bandi halálhírét én továbbítottam neked, azaz, tudok róla. Ő is a hun eredetet részéltette előnyben. Beszélgettünk is erről, és úgy tűnt, hogy hajlik a Kárpát-medencei eredet elfogadására, de a végén erről nem nyilatkozott nekem.

Köszönöm a linkeket.

Darai Lajos 2019. 07. 29. 14:07

Kedves Feri!

Közben kiderült, felállt egy őstörténet kutatócsoport is a Magyarságtudományi Intézeten belül: <https://magyarnemzet.hu/kultura/pontot-tehetunk-a-hun-vitara...>

De hát ő ettől még nem lett régész. [A nyilatkozó Neparáczky Endre archeogenetikusk.]

Cser Ferenc 2019. 07. 29. 23:25

Kedves Lajos!

Láthatod, merre megy az agyimosás: hun eredet! Közép-Ázsia! Egységes népesség, nista telepés és betelepédő, a 'honfoglalók' alkotják a Medence 'teljes' népességét.

Régészeti leletek? Műveltségi adatok? Nyelv? Hagyományok? Nem! Most a laza mitokondriumi eredet – és már megelőlegezi az Y-kromoszómára is ugyanazt! Punktum!

Egyre inkább úgy látom, hogy a politika ismét rátelepszik a tudományra – ebben a vonatkozásban is, akár a műszaki- és természettudományra, akár az embertanra.

A lényeg, hogy a keletiekkel rokonok vagyunk, legyenek bár kazahok vagy üzbégek.

Szaktámából tudom, hogy nincs nagyobb veszély a tudományban, semmint egy előítélethez keresett és talált adatokkal bizonyítani! Sokan teszik, de valójában ezzel a tudományt ütik agyon.

Olvashattad Csajághynál [[Magyar ősiség a Kárpát-medencében?](#)]: mi leszakítjuk a népet a nemesekről! Szörnyű bűn!

Ő előítélet rabja. Ténylegesen nem írtuk azokat, amiket kritizál. Vérlázító! Lehet, hogy csak átfutotta a munkánkat és úgy írt róla kritikát – felháborodva, hogy nem valljuk a keleti eredetet?

Nem tudom.

Viszont jellemző! Hogy kőkori harcosokat vízionál. Hogy az alárendelést állatvilági általános nézetnek tartja. Úgy látszik, nem járt a szavannákon szárazság idején és nem látta, hogy a ragadozók is inkább pusztulnak, de nem írtják ki a legelészőket – holnapi táplálékukat.

Darai Lajos 2019. 08. 01. 14:45

Kedves Feri!

Nálunk a természettudományhoz biztosan sokan értenek, de a társadalomtudományhoz alig van, aki ért. Még a könnyebbnek látszó politikatudományi részt sem veszik figyelembe, hanem a szekértáborok logikája szerint gondolkodnak mindenről. Azaz a tudomány kiszorult, vagy csak mint felhasználható eszköz kap szerepet a mai világban, és nemcsak nálunk. Nem tudom, mennyire van így a természettudományokban, de hát éppen a mérnöki feladatok, különösen a hadmérnöki esetében bizonyosan. Éppen ezért írtuk, alapműnek az E-T-E tanulmányt, hogy valamilyen tudományos alapvetéssel szolgáljunk a különböző tudományágak számára. Szerencsének tartom, hogy végül a MEK révén elérhető lett: <http://mek.oszk.hu/18100/18165/>. A fogadtatása, azaz a nem fogadtatása mutatja, hogy ilyesmire az igényt fel sem ismerik ma magukban, akiknek segítségükre lehetne. (Emlékszel talán, hogy négy kiadónak küldtem el egy-egy példányt. A Gondolat nem válaszolt. Az Akadémiai azt írta, hogy kiadták lektorálásra, és ha az meglesz, akkor válaszolnak. Azóta sem válaszoltak. A Századvég vezetője, aki ismertem, azt mondta érdeklődésemre, hogy éppen akkorról filozófiát már nem adnak ki, ami perszen nem igaz. Az Atlantisz tulajdonosa, aki a filozófai szakon egy évvel utánam végzett, túl sok mindenről szólónak találta az előszót ahhoz, hogy komolyan foglalkozzon a művel.)

És ennek az az egyoldalúság az oka, hogy amint a természettudományokat a maguk alapkuatása jó alapra helyezi, a társadalomtudományt ilyen módon a történettudomány igazíthatná el, láthatná el alappal a múltból fakadó tapasztalat jövőre vonatkoztatott alkalmazásával. Csakhogy amíg a természet esetében van emberi közmegegyezés az érdek-semleges mérőeszközök és egyéb érzékelést meghosszabbító és beavatkozást lehetővé tevő eszközök, eljárások eredményességét elismerve – a világ egységessége és megismerhetősége tekintetében, addig a történettudomány nem tudta függetleníteni magát a kialakulásakor érvényesült megrendelői érdektől, és egy fejlettnak tekintett vagy annak kikiáltott részemberiség, vagy még annak is elkülönült elvont tulajdonosi rétege számára sajátította ki az emberi történelmet, önmagára annak csúcsaként tekintve, aminek eredményeképpen a sokkal később harmadik világgént emlegetett emberi világ túlnyomó részének történelme valójában még fel sem lett tárva, nemhogy az emberiség múltjába beépítve. Csak a fejlettnak tartott világhoz való viszonyuk, azaz annak alárendeltségük szerint foglalkoztak velük.

Így aztán azok a tudományok is ilyen felemás szemléletűek máig, amelyek valójában a történelmet mint olyat élénk tárták és tárják, nem vesznek figyelembe alapvető időrendi, műveltségi, embertani, földrajzi, gazdasági és egyéb tényezőket. Az alapvetésen van a hangsúly, mert így levegőben lóg, vagy alap nélkül dülöngél a világ rendszere, ami korábban nem mutatkozott meg ilyen nyilvánvalóan, ameddig a Föld erőforrásai végtelenítetten szolgálták ki a viszonylag kiscsímű emberiséget, amelynek tagjai elérték volna a Balaton jegén (mint egyetemi előadásimban szoktam a dolgot szemléltetni a hallgatók megdöbbenésére). Mostanában, amikor már bolygónyi méretűvé vált az eszközi hatékonyság beavatkozása a természeti folyamatokba és a mérhetetlenül megnövekedett embersokaság együttélésének kell megvalósulnia, az eddigi labilis, nem az egész emberiség múltját figyelembe vevő alapképzés elégtelennek bizonyul, összeomlással fenyeget. Az a kicsiny emberiség részérdek, amire a modern kor magát vonatkoztatta, nem lehet megfelelő e beláthatatlanul megnövekedett emberiség számára, még ha azt kiterjesztették is az egész Földre.

De amikor ott is fejleszteni kellett volna, kitalálták a növekedés határait, és magukra hagyták a világ nagyobbik felét. Legalábbis a tőke és a fejlesztés nem áramlott megfelelő arányban felénk (Kínába mentek, azt határtalan növekedéshez segíteni saját hasznukra), és persze nem történt meg az ő történettudományi újra vizsgálatuk és felemelésük, beemelésük az emberiség valóságos történetébe, értékelésük a régészeti műveltségek tekintetében és az ő őskoruk és ókoruk, középkoruk tekintetében. Ezt éppen az egyiptológia, a sinológia vagy az assziológia kellene hogy elkezdje, ezt az újra értékelést, értékelés szempontú feldolgozást. Egész Afrika, különösen a Szahara kimaradt a vizsgálatból, de az amerikai kontinens is csak lenézést, legyilkolást kapott. Ázsia valamiféle vágyott hatalmi jellegű példatár lett stb.

Tehát még azt is mondhatnám, ha a mi szemléletünket és tudásunkat bírná, mert elfogadná erről, az MTA elkezdhetné példa értékűen és a régi magyar felfogásnak megfelelően, azaz a maga saját értékén vizsgálni a múltat, amiből kinőhetne a biztos jövőnk: nekünk is és az emberiségnek. Persze nem fogja, és akár az egyiptológusok, akár a sinológusok és egyéb történészek kinevetik ezt a gondolatmenetet. Így aztán lehet, nemcsak a magyar tudománynak van vége, azaz kell a megújuláshoz az áttörés a szemléletben, amit csak a hamisítás teljes leleplezése indíthat el. De az nemcsak jól megalapozott hamisítás, – Heribert Illig például hiába próbálkozott a leleplezésével, mert a téridő rossz végénél próbálta megragadni, – hanem olyannyira beágyazott a tudományiskolába, hogy csak a hívei jutnak tudományos állásba, és kinevethetnek minket, s megy minden tovább a maga eddigi útján. Hogy az eddig se sokat vagy semmit nem eredményező munkatársak széke most meginog, nem tudok rajta segíteni, és remélem, hogy azoké megújul, akik képesek eredményt elérni.

Cser Ferenc 2019. 08. 02. 13:46

Kedves Lajos!

Köszönöm az eszmefuttatást. Bevallom, nehéz volt követni, de megpróbáltam.

Hogy így van-e a természettudomány területén? Igen, ott vannak bizonyos megalapozott rendszerek, de a szekértáborok, a mindenáron új elméletet alakító kényszer ott is meg van. Nem annyira jellemző az ideológia, mint a társadalomtudományok területén, de ott sem könnyű talpon maradni. Különösen manapság, amikor a tudományt igyekeznek csakis az egyetemi tanszékekhez kötni és ott bizony a követelmények kezdenek az egekbe szökni.

Hogy értsd, miről van szó: az egyetemen dolgozó minősítetteknek tanítaniuk kell, publikálniuk kell, az iparnak technológiát kell fejleszteni és – ekkor léptem ki onnan! – befektetőknek hasznot termelni. Ez van itt, de valami hasonlóról értesültem otthonról is.

Ez volt a kritikus pont, amit már nem lehetett bevállalni.

Ugyanis a befektető az év elején letett pl. 100 000 dollárt és nekem, aki ezt megkaptam, az év végén 125 000-t kellett volna visszafizetnem.

Egy év alatt valami újat kellett volna találnom, azt kidolgozni, megtalálni a gyártót és neki eladni. Mindezt az egyébként 2000 órára tervezett egyéb feladatok mellett úgy, hogy a befektető pénzéből munkadíjat nem fizethettem.

Képtelenség.

2000-ben találtam valamit, ami érdekes és új volt. 2002 végére bemutattam, hogy működik, de a technológia még nem volt a kezemben.

Akkor visszaemlékeztem a kezdő mérnöki munkámon megismert valamire, azt alkalmaztam és látszott, hogy azzal technológia megteremthető.

A megbízó műszaki igazgatói státusba vett – nem kaptam fizetést érte! – és Szingapúrban a SIMTECH laboratóriumaiban és kapcsolt ipari részeken közösen megbíztak a technológia kidolgozásával. Egy év alatt ezt egy post.doc. fickóval kettesben a SIMTECH-nél ki is dolgoztam. Az első kettő mellé ez a 3. szabadalom lett.

De az élettartam nem volt megfelelő és én kiszálltam a játékból, mert a megbízó nem teljesítette az ígéretét és az élettartam növelő megoldáshoz nem kezdtem hozzá. Ez 2005-ben volt.

A megbízó folytatta másutt a munkát, és most, 2019-re lett belőle eladható termék. 18 évvel az alapgondolat és hosszas kísérleti munka eredményeként, miután a 'hogyan?' Szingapúrban valóban sikerült kidolgoznunk és a terméket bemutatnunk.

Ez természet- és műszaki tudományos munka volt.

Harcolnom kellett a kereskedelemmel, a fals szabadalmak tulajdonosaival, akik szabadalom alakjában lefoglaltak tudomány területeket, hogyha ott eredmény születik akkor a jog nekik zsozsót eredményezzen. A kereskedelmi monopóliumok jogait kellett kereszteznem és úgy anyagot beszerezni, hogy a gyártót nem vontam be a munkába (adtam át neki a gondolatot, ötletet), szóval volt mit kínlódni a technológiai paraméterek kialakításán felül.

Egy év alatt mindezt átfuttatni?

Képtelenség.

Még a CRC-s koromban elektronmikroszkóppal is dolgoztam. Jött a menedzser, hogy itt van egy anyag, kellene róla elektronmikroszkópos kép, de holnaputánra.

Mondtam neki, hogy ez lehetetlen.

Erre azt mondta, vegyek fel rá embert és holnap után legyen a felvétel az asztalán.

Merthogy a pénz forgása, a pénz haszonképlete azt kívánja. És ugye, számos ember sétál az utcán, aki elektronmikroszkóppal tud dolgozni és csak úgy fölveszek valakit, mert, ugye, a munkaerő az arctalan.

De, hogy a felvétel elkészítéséhez nekem először nanométeres szeletkéket kell készítenem (több éves tapasztalat kellett hozzá), aztán az elektronmikroszkópba helyezve elkészíteni a felvételeket (ezt is meg kellett tanulnom), azokat kidolgozni, elkészíteni a másolatot és csak az után írhatom meg a jelentést, azaz ez a folyamat egymást követő szakmailag igényes lépésekből áll, nincs párhuzamosság és ha 10 embert veszek fel rá, akkor sem készül el az egész 2 nap alatt, ezt a menedzser képtelen volt megérteni.

Na, most ez a gond otthon, hogy vannak ugyan az MTA részéről társadalomtudománnyal foglalkozók, míg az MTA intézeteinek zöme természet- és műszaki tudománnyal foglalkozik. Az állam támogatja az önvezető autózás fejlesztését, és ehhez kell a G5 rendszer. Csakhogy az azon a frekvencián működik, amelyet a meteorológia használ a levegő páratartalmának mérésére és erre épülnek a meteorológiai előrejelzések – ez már nem kerül a szemük elé, ez érdektelen. Ez ellen morogni politikai hisztéria és utasítják a kutatókat, hogy a rendszer létrehozásával foglalkozzanak és ne hisztérizáljanak, a meteorológusoknak meg kuss, adjanak megfelelő előrejelzést így is.

Lajos, itt a bibi! Hogy a történettudományban, vagy a különféle ideológiák gittrágásában mi történik, az az MTA intézeti hálózatának a kisebb, gyakorlatilag költségeit elenyésző részét érinti. De a marxista tudomány az tutti, hogy marad, abba nem fognak beleszólni, ellenben a műszaki érintettségű intézeteket kézi vezérléssel a nem föltétlenül legígéretesebb ipari kezdeményezések tudományos és műszaki alátámasztására utasítják majd.

Ez volt a kádári rend utolsó két évtizedében, ebben szenvedtem magam is és abba buktam bele – és emiatt jöttem el –, hogy megpróbáltam értelmes kutatói munkát teremteni, ahol nem a munkaidőt adjuk el, hanem a szellemi terméket.

Ma a szekértáborokba fog a műzaki- és a természettudományos kutatás belerokkanni.

Ahonnán szabadalmak tömegét várják...

Semmi jó nem származik abból, ha valami olyasmibe tenyerel bele az ideológiai alapokra épülő politika, aminek nem lenne szabad az ideológiaához kapcsolódnia. Már pedig most erről van szó.

Darai Lajos 2019. 08. 03. 0:49

Kedves Feri!

További mondanivalóm a természet- és társadalomtudományok helyzetének alakulásáról, hogy nem látok gondot abban, ha egyes képviselői átnyergelnek a politikai pályára, és ott is elindul a szekerük. Az sem lenne baj, ha valaki elkezdené a marxista nihilizmus helyett irányítani, hogy valami alapos keresztény eszmeiség felé mozduljon el a szellemi életünk. Most, hogy bő évtizede etikát is tanítok (tanárok továbbképzésében), és kidolgoztam a tananyagokat, láttam, valójában az egyetlen komolyan megalapozott etika a keresztény etika. A liberális olyan, hogy a mondat végére mindig vissza is vonódik, amit a mondat eleje állít. Mintha a szerzők félnének állást foglalni. A keresztény etikusok meg úgy vannak vele, hogy megpróbálják a maximumot, azaz az isteni szigort, mármint a következtetésekben, következetességben.

Ha a futtatott szakértőink valóban értenének a dologhoz, tudnák, hogy hamis az egész írnosdi meg mezopotámosdi. Már abból rá kellett volna jönniük, amit a sok kutató a perzsa–magyar és a sumér–magyar kapcsolatok ügyében letett az asztalra. Ami tehát nem különítheti el annyira nagy távolságra őket. De helyette bizonyára elragadta őket turanizmus, ha már magyarodni támadt volna kedvük.

Annakidején a természettudományi és műszaki kutatásokban annyira nem szóltak bele a folyamatokba a Műegyetemen, hogy KK volt a neve a költségvetésen kívüli pénzeknek, amikből még mi is kaptunk egy bizonyos százalékot jutalomként a Filozófia tanszéken. Mármint a minisztérium nem szólt bele, hogy az egyes tanszékek kivel szerződnek, kinek mit adnak el. Csak végezze el az oktatási tevékenységet is. Néha a tanársegédek panaszkodtak, hogy oly sok a munkájuk, mert a többiek kutatnak és KK-t végeznek. Aztán külföldre jártak szakmai utakra, nyitva volt a szemük és hozták, amit el lehetett adni a vállalatoknak. Nem tudom, mi maradt ebből mára, és miért nem ebbe az irányba mennek. Már akkor ('95-ig voltam a Műegyetemen), a nyolcvanas évektől azt bizonygattuk (nem marxizmust, hanem sokféle társadalomtudományt és szakfilozófiákat tanítottunk), hogy nyugaton is 60% a társadalomtudományi képzés a jobb műszaki egyetemeken és csak 40% az echte szakmai, mert a jövő mérnöke nem műszaki felfedezéseket fog tenni zömében, hanem kiszolgálja a társadalom és az emberek igényeit, és ehhez az embereket kell inkább ismerni, hogy mit szeretnének, mire kell törekednie a megvalósításnak. És igen, efelé ment minden, ma felhasználóbarátnak mondják. Akkoriban jött a be a pc, és aztán a mobil, és mára az okostelefon és a sok-sok alkalmazás (pl. a GPS, Google Earth stb). Ezért nem értettem sosem, hogy az ELTÉ-s tanszékvezetők és tanárok hogy tudtak – máig – hótt marxisták maradni.

És a diákság lobog, sok a találmány, a verseny nyereség, start-up stb. Tehát biztos, hogy az akadémiai megcsontosodás nagy gátló tényező volt. Egyik ismerősöm nyugdíjas lett már pár éve. Technikusként ő rakta össze abban a bizonyos kutató intézetben az izotóp kísérleteket. Hát, mit mondjak, ha nyernek egy-egy pályázatot, még mindig szólnak neki, behívják és segít. Nem értem: nem tudják pótolni, illetve hogyhogy egy technikuson múlik a kísérlet. No, mindegy, nem értek hozzá.

A lényeg, hogy azzal a hozzáállással, amit bíralsz, tényleg nem lesznek eredmények. Amikor Francis Crick Az élet mikéntje (magyarul) című könyvét írta, meglátogatott több amerikai intézetet és kikérdezett sok tudóst. Nem felejttem el, hogy azt írta, azok az intézetek hozták a legtöbb eredményt, ahová nem volt a tagoknak kötelező bejárni, de azért úgy 10-11 felé mindenki be ment, mert igen jó volt büfé, ahol finoman meg lehetett reggelizni, ebédelni és közben a többiekkel jókat társalogni. Merthogy ott jönnek az ötletek a beszélgetéses érintkezésben, nem parancsra, nem tervszerűen. (Egyébként a legjobb büfék a Műegyetemen voltak, éppen a nagy forgalom miatt. A Főépület alagsorában vagy 8-10-en szolgáltak ki, mégis sorok voltak. A legjobb szendvicsek ott voltak, a mi nem félbevágott zsemle közt valamit jelentett, hanem a molnárka szeletre helyezett aszpikos finomságokat.)

No, szóval, az jó lenne, ha végre a dialektikus materializmust kivenné az MTA a tudomány nomenklatúrából, meg felszabadítaná az erőket az eddigi tespedtségéből. Annakidején a Filozófia Intézetben dolgozóknak félévente kellett leadni egy 30 oldalas tanulmányt, de senki nem ellenőrizte, leadták-e.

Ugyanakkor azt is látom, például a szakképzés átalakításánál, hogy nem igazán kommunikál a kormány, hanem adja a pénzt és elvárja az eredményt. Azzal nem törődnek, hogy ezt az eredményt közzé is tegyék. Még az ott eredményesen dolgozók is úgy tudják az újságokból, hogy ők rosszul dolgoznak rosszul, mert a rossz a miniszteriális irányítás. Pedig valójában sokszor csak az igazgató kiskirály és terrorizálja az embereit. Mivel van pénz, boldog-boldogtalant beiratnak továbbképzésre. Már 3-4 diplomával rendelkezik a tanerő, és leginkább oktatásra nem marad erő.

De azért várjuk meg az eredményt, mert a kutatókon múlik a dolog, és nem akarják, hogy eltávozzanak, tehát bizonyára rugalmasabb lesz a rendszer.

Cser Ferenc 2019. 08. 03. 3:22

Kedves Lajos!

Vannak látványos, szép eredmények, egyes kórházakban szép fejlesztés, de a népegészségügyet a verseny sporthoz szorítják vissza, az oktatás színvonala meg a fizetőképességgel arányosnak alakul. Sajnos.

A dialektikus materializmus – mint eszmerendszer – valóban haldoklik, de a dialektikát azért nem lenne szabad feladni. A materializmus és az idealizmus, mint filozófiai alapállás ma is él és jó lenne, ha belegondolnának a gondolkodó emberek, hogy miért is emelik az egyiket őseredetre és a másikat a teremtettre, holott van a harmadik megoldás is, amit az E-T-E-ben fejtettünk ki.

De hát számos más gondolat hasonló sorsra jut, mármint arra, hogy egyáltalán nem vesznek róla tudomást, mert – ahogy korábban írtad! – vannak a szekértáborok és van az a rohadt előítélet.

Hogy a dialektikus materializmus még sokáig virulni fog kishazánkban, arról a régi-új érdekcsoportok tesznek. Teljesen mindegy, hogy igaz-e, vagy hamis, ha ők találták ki – már pedig ez így történt – akkor az nem elutasítható. A hangadó budapesti (inkább pesti) értelmiségnél ez alaptétel.

Most olvastam Bulányi atya 2007-es eszme-futtatását az Ószövetségről, amit ő nem tart Isten szavának. Igaza van, nem is az, azt a Benjámiban korábban magam is bemutattam, mégis, ez a gondolat éppen a dialektikus materializmust hirdető, magukat mégis Isten kiválasztott népéhez tartozónak vélők között felháborodást kelt. Materialisták, nem hisznek Istenben, de az ószövetség nekik mégis szent, isteni irat. Még pedig akkor, ha azt mások elvetik, az aktív zsidóellenességet, sőt, mi több: antiszemitizmust jelent..

Lajos, szekértábor!

A BME-n a doktori védésem ideológia tárgya a filozófia volt. Akkoriban járattak éppen a Foxi-maxi-ra is, de nem azért választottam. A mérnök doktoranduszok a politikai gazdaságot választották zömében, mert azt hitték, hogy ahhoz értenek. Pedig egy frászt értettek hozzá és a vizsgáztató prof már eleve ideges volt, amikor a doktori szigorlatra hívták. Hozzám a tanszékvezető jött, aki boldog volt, hogy vizsgáztathat és ezért a vizsga is kellemes légkörben zajlott. Meg is kaptam a 'summa cum laude' minősítést – és ezzel a két évvel később indított kandidátusi vizsgám szakmai részét máris teljesítettem (az ideológiát az addig megkapott Foxi-maxi vizsga helyettesítette, két nyelvvizsgám már korábban megvolt, ezért csak a védést kellett abszolválnom, ami sikerült).

A BME doktori szigorlatom 1970-ben volt, gondolom, akkor még távol voltál tőlük.

Amit én most az ügyködésből érzékelek, az az, hogy az MTA-t kizárnák minden természettudományos és műszaki kutatásból és az alaputatást kizárólag egyetemi tanszékekre irányítanák. Ott már a politikai fennhatóság kiépült. A természettudományos intézetek – kémiai, fizikai,

biológiai, metallurgiai stb. – csakis technológiai fejlesztéssel fogalalkozhatnának, alapkutatások nélkül – és ez jelenti majd a halálukat, de ők ezt nem látják.

Saját tapasztalatom meg éppen az, hogy alapkutatás nélkül nem lehet technológiát fejleszteni – nemhogy újat kidolgozni, hanem adaptálni sem. Már pedig az ipart birtoklók körének csakis technológiai fejlesztésre van szüksége – és lesz pénze – no meg arra a magas szintű egészségügyre és oktatási polcra, ahol saját köreiket látják el, mert akinek nincs semmije, az annyit is ér alapon.

A jelek efelé mutatnak. Remélem, hogy tévedek.

Még annyit, hogy lehet, a már meglévő világbeli technológiák megvételével és alkalmazásával az akadémiai intézetek egyfajta összeszerelő üzemekké válnak majd.

Ahogy az ipart is azzá alakították, a tudományt is azzá fogják. Nincs szüksége gondolkodó emberekre, csak gyorsan, fegyelmezetten mozgó kezekre. Ezt igényli a német ipar, ezt igényli a mögöttes erő, ezt építik ki most már teljes vertikumban. Kiabál itt a monopól hatalomra törő politika. Ha ugyan nem uszítok, de a döntést helytelenítem, akkor már felelőtlen elem vagyok. Sajnos.

Még az etikáról. Lajos, emlékszel, a keresztény etika lényegét tekintve a lélekhit etikájával azonos. Az egyiptomi Halottas könyvben megtaláljuk az Ószövetség 10 parancsolatát, de nem csak azt, mert abból csak 7 vonatkozik az etikára, hanem a halottas könyvben 33 vallomás van.

Nem parancs alakjában, hanem úgy, hogy Ozirisz előtt a lélek megvallja: ezt nem tettem!

A kereszténység előtti magyar műveltségnek volt etikája, ezt a népmesékből, dalokból, régekből egyértelműen kiolvashatjuk. A lényege azonos azzal, amit a kereszténység is tanít, de a lélekhit etikája mellérendelő jellegű volt és ebből a kereszténység – az isten parancsa szerint – alárendelő parancsolatot alakított ki. A magyar erkölcs lényege az volt, hogy légy jó, mert az a jó. Ne azért légy jó, hogy megjutalmazzanak, vagy elkerüld a büntetést, hanem azért, mert az a természetes emberi magatartás alapja.

Cser Ferenc 2019. 08. 19. 3:16

Kedves Lajos!

Azt hiszem, hogy nem tévedtem korábban a hivatalos állásfoglalást illetően. Itt az MTI jelentése.

MTI: Kásler Miklós: A rokonok megbecsülése a magyarok jövőjének záloga
[Magyar Nemzet 2019. AUGUSZTUS 17. SZOMBAT 18:32](#)

A magyarok származástudata, önazonossága, egymás iránti tisztelete és szeretete, rokonaik megbecsülése egyben a jövőjük záloga – mondta az emberi erőforrások minisztere az V. Ősök Napja ünnepélyes megnyitóján mondott beszédében szombaton, a Bács-Kiskun megyei Bugacpusztán.

Kásler Miklós emlékeztetett: Álmos küldetése az volt, hogy összegyűjtse a rokon népeket és erőszövetséget kovácsoljon. Művét vitte tovább az utolsó fejedelem, Vajk – az első magyar király, István –, aki ezt a küldetéstudatot új dimenzióba emelte. Úgy alakította ki keresztény államát, hogy az ősök hagyományára, hagyatékára építkezett. A szuverenitásra, az integritásra, a függetlenségre, a hagyományok és az ősök tiszteletére – tette hozzá.

Hangsúlyozta, ez volt az a biztos alap a magyar nép sanyargatásainak és véráldozatainak időszakában, amire újra és újra új hazát építhettek.

Lezsák Sándor, az Országgyűlés alelnöke kiemelte: nincs olyan szeglete a történelmi Magyarországnak, ahol a helyi érték tudatos feltárásakor ne jelent volna meg az ősök értéket, minőséget teremtő tudása, egészséges gondolkodást és életmódot közvetítő példázata. Hangsúlyozta,

újra és újra bizonyosságot nyer, hogy a magyarok múltja több évezredes gyökérzete sebezhetetlen. Hiába rombolták várait, hiába pusztították falvait, fosztották ki sírjait, hiába hamisítják történelmét és eredetét.

Az Országgyűlés alelnöke szerint, „a közeli és a távoli magyar múlt ellenáll”, és nemcsak a magyar hit- és mítoszvilág éltető ereje vagy a hagyományokat különféle formában feltárók miatt, hanem a fiatal tudósnemzedék is rendre megkísérli az „évtizedek bűnös mulasztásait pótolni.”

Mint mondta, „a múlt ugyanis nincs magától, újra és újra meg kell hódítani”, ezt bizonyítja immár Bugac is sokadik alkalommal.

Bíró András Zsolt antropológus, humánbiológus, a Magyar-Turán Alapítvány elnöke, az V. Ősök Napja főszervezője beszédében kiemelte: a magyarok és testvéreik a Kárpát-medencei magyar összefogás legnagyobb közös ünnepén méltón tisztelegnek történelemformáló nagy őseik előtt.

Hangsúlyozta: méltók a magyar névre mindazok, akik büszkén vállalják és képviselik azt az ősi hagyatékot, amit a honszerző és honmegtartó, a Kárpát-hazát felvirágoztató nagy őseik hagytak rá.

A főszervező szerint a sajátos magyar nemzeti kultúra kialakulásához és „a megmaradás nemzetévé váláshoz” szükség volt a magyarság katonai erejére, szervezettségére, államalapító és -vezérlő képességére is. Az erő mellett azonban kitartás is kellett, de szükség volt a magyar nemzet szellemi erejére is – tette hozzá.

Az idei, sorrendben ötödik Ősök Napja rendezvényei már pénteken megkezdődtek és vasárnap estig tartanak Bugacon.

Újdonság az idei rendezvényen, hogy először tartanak nagy nomád felvonulást, amelyen több száz lovas szekerekkel, tevékkel, bivalyokkal és családtagjaikkal korhűen idézik meg a magyarok bejövetelét. Az Attila sátrában rendezendő antropológiai és régészeti kiállításon arc, fegyver és ékszer rekonstrukciókat láthat a közönség, de a sátorban mutatják be az első, Erdélyben megtalált lovas hun temetkezés eredeti maradványait is.

Először tartanak bemutatót a korabeli sírleletek alapján, az eredetivel azonos anyagokból készült újrekonstrukciókból. Emellett több nomád sportversenyt is rendeznek. Koraközépkori harcokat és csatajeleneteket is bemutatnak, de kézműves foglalkozás és -bemutató, valamint vásár is várja a látogatókat.

A háromnapos program az ősökre való megemlékezéssel, a szertűzzel ér véget.

Darai Lajos 2019. 08. 20. 15:39

Kedves Feri!

Ezért mondtam korábban, hogy a Kárpát-medencei magyar eredetet négyzetre kell emelni. Azaz a katonai erőt is innen kell származtatni, számítani. Ha a sztyeppe nem alkalmas embertömegek eltartására, ami azokhoz a káprázatosan nagy létszámú hadseregekhez, hadi mozgásokhoz kellő, amit emlegetnek, akkor máshol kell keresni a forrást. De még a sokkal kisebb létszámhoz is. És nemcsak az emberét, hanem a szellemiségét is. Éhségzónában nem fog sohasem mellérendelő világvallás születni. Sem leigázó hatalmi ténykedés közepette.

Csak hát meg kell találni a módját a szemléletben, hogy ne a perzsából származtassuk az azonosságokat, mint Padányi, hanem valami fordított módon. S ez még a sumerra is vonatkozik, vagy sok minden másra.

Olyan romokat ásnak ki Szibériában, Közép-Ázsiában és Kis-Ázsiában, amelyeket értelmezni sem tudnak, nemhogy megegyeznének a középkor végére tett városábrázolásaikkal, amelyek elérhetők mind a világhálón.

És ha a beköltözésnek mondott folyamatot nézzük, semmi sem támasztja alá a kívülről érzékelést ama hivatkozásokon kívül (pl. VII. Konstantin, Deguignes, Pray György), amelyek eredetijének kérdéses mivoltára szintén [mostanában mutattam rá](#).

De még veled is félek ezt feszegetni, félve a félreértéstől, eltávolodástól, illetve hiába mondogattam, hogy a Tarih-i Üngürüş egészen más képet mutat a múlttól, mint a többi krónika, talán köszönhetően annak, hogy nem „dolgozták fel” annak idején, mint a többit, bár majd te azt mondogod, hogy igen, hiszen az uralkodó számára készült a fordítás. Utalok csak Nagy Sándor Kárpát-medencei szereplésére, amiről nem tud a mai történettudomány. Nem tudom felfogni, hogy senkit nem érdekel.

Ugyanez vonatkozik a jelképekre. Ezért próbáltam az [utóbbi tanulmányokban](#) egyrészt a jelképeket sajátunkként és folytonosként beállítani, cáfolni a távolról eredeztetést. De nem nagyon akarom én magam ajánlani neked. Mindenesetre ha nem is vagyok egy nagy felfedező – eddig legalábbis – és feldolgozó (ez már inkább), azért a szimatom jó. A [te művedben](#) is felismertem a zseniálist. És elmondhatom, hogy jó sok művet, irányzatot gondozgattam, igazítottam ki a háttérben, és azok eddig mind abba az irányba mutattak, legalább is számomra, amerre most is megyek. Más kérdés, hogy ők maguk nem nagyon ismerik, vagy ismerik el ezt az irányt, mint-hogy a mindenkori hatalom igen jól terelgeti a nézeteket, és most meg már pénzt is szór arra a hamis útra. És más kérdés, hogy semmi tekintélyt nem szereztem sehol, ami most már hiányzik, mert ha csak mtDNS-t vizsgálnak és Y-kromoszóma vizsgálat nélkül nyilatkoznak, akkor könnyű lenne őket helyreigazítani, ha lenne hol, ahol el is jut az olvasó tömegekhez, vagy az egyetemekre stb. És ebben persze mélyen érintett az egyesület is, mert azzal, hogy kihagytak bennünket a mártélyi kötetből, megakadályozták a gondolat elterjedését. Így már Szabó István Mihálynak tulajdonítják a maiak a genetika-gondolatot, és hát láttuk, hogy ő merre kalandozott el botorul.¹¹

S még valami. Már többször emlegettem a nagy méreteket az ókorból, amit abszolút nem fogadok el, és ebben már messzire jutottam. Mármin a kicsinyítésben, és akkor minden kisebb lesz, a Nagy-Magyarország matrica is az autók hátulján. Illetve sokkal nagyobb jelentősége lesz a bűvópatak szerű megmaradásnak és a kettős kultúrának. Bizony, itt is. Hogy aztán ezt az etruszk és latin, és más egyéb együttéléseken eddig nem ismertük fel, annak legfőbb oka az a déli nagy és igen magas műveltség, amit beemltek abba a múltba, amiben nem volt benne, de alkalmasnak találták, hogy mindenre ráöntsék, mint a német generálszószt. Sőt az északit abból növesztették, de hát azt 100 %-ig cáfolja akár csak a te Gyökerek c. könyved is. És hogy ez utóbiból (amiről a könyved szól) ne kelljen levezetni minden ismertet, arról az a történelemhamisítás gondoskodott, amely nem csak az okleveleket ritkította meg szinte a nullára, hanem lerombolt minden várat, várost, építményt mindenütt, ahol az előbb említett hatásra utalhatott volna.

Ha ágyúval lőttek „királyuk” (Mária Terézia) nevében a falvakra, akkor minden sokkal szigorúbb és kiterjedtebb méretű intézkedés is bizonyított. A cenzúra pedig kigyomláta az emlékezések közül a „nem odavalókat”. Itt tartunk most, az „odavalók” szinte mind hamisak, s olyan nehézségekkel lehet csak igazságokhoz jutni, amikkel te találkoztál, vagy együtt tapasztaltuk, vagy még ennél is nehezebben, ha a most feszegetettekre utalok.

Cser Ferenc 2019. 08. 21. 1:20

Kedves Lajos!

Ne félj, nem kerülsz velem szembe, mert a lényegét tekintve egyetértünk: a hatalmas birodalmakat, a minden kontinensre átívelő azonosságot magam is tagadom.

A többi részletkérdés.

¹¹ Lásd „Vezérfonal a magyar és az uráli népek őstörténetének áttekintésére.” [Acta XVIII/2.](#) pp. 69-104. – A szerk.

A kőkorszakban is volt már némi-nemű kerskedelem, akkor is eljutottak cuccok több száz km távolságra – de nem ezerre! A mértéke viszont a helyi kultúrához képest elenyésző volt, mégis a régészek ebbe kapaszkodnak, amikor az azonosságokra vadásznak. Ahogy a nyelvészek is 90 szó hasonló hangzásából kemény genetikai következtetésre jutnak.

Mégis, nézd meg: az Istállósközi-kultúra azért nyugatra kiterjedt és onnan kapta a nevét: auri-giaci.

A Kárpát-medence jégkori műveltsége nem hatott – legalábbis a jelek szerint – az Aral-tó környékére, viszont, onnan érkeztek elemek a Kárpát-medencébe – ahogy az azokat kifejező szavak is, zab, marha, stb. Ez nem olyan 'honfoglalás'-szerű mozgás volt, ahogy elképzelik, hanem évszázados, lassú 'szivárgás'. Ugyanakkor a fémművesség visszafelé terjedt – ahogy ezt Dalton bemutatta.¹²

Ugyanígy Catal Hüyük gabonatermelő műveltsége is beszivárgott ide – eleve nem itt alakulhatott ki, hiszen a mag nem itt őshonos.

A 'nagy birodalmakkal' kapcsolatosan egyetértünk. Amikor III. Tuthmozid behódoltatta a Folyamközt, azt legfeljebb néhány ezres haderővel tette. Egy-egy királyságot (várost) néhány száz fő meg tudott ostromolni és el tudott foglalni, hiszen ott sem ezredek éltek és védekeztek.

De ilyenek voltak! Nagy Sándor – szerintem – a Kárpát-medencében nem járt, a Tárihi Üngürüsz a török szultán igénye szerint komponálta a szerző, ne tekintsd őt sem teljesen igaznak. Az is hatalmi szemléletet tükröz és pont olyan rokonsági alapokra utazik, mint amire most a kormányzati támogatottaink utaznak. Akik hódoltatni akartak a Kárpátok között, azok sokkal inkább sztyeppeiek voltak és nem turkok – kurgán. De nekik sem sikerült ez a Medence egészében.

A Dunántúlról induló harangedéymes műveltség az sokkal inkább a Pó-völgyiekkel rokon – még ha annak alapjait is a maradék neandervölgyiek jelentették. A Dunántúltra a magyar nyelvű kultúra csakis a rómaiak összeomlása után jutott el. Az adatok, az 'események' – még ha torzítottak is! – erre utalnak.

Az ún. 'honfoglalással' kapcsolatban sem az a véleményem, hogy azt több százezres tömeg hajtotta végre: egyetlen katonatörzssel szövetkeztek Kievet alatt az őslakókkal elegyedett avar maradványok és az a maximum 20 ezer katona, akkoriban iszonyatos haderőt jelentett. Egy katonatörzs még tudott mozogni – no nem úgy, ahogy a honfoglalást elképzelik, hogy a Kárpátok egy szűk hágóján egy-két hónap alatt átrobog százezer ember és egymillió állat. Ez baromság.

20 000 Padányi-szerint is. Nem 7x20, ahogy sokan elképzelik.

Amit következetesen tagadok, hogy ezek a kultúrák, még akkor sem adhattak kifelé menő tömeget, hogyha kulturális tárgyaik messze megjelentek – pl. az erdélyi arany a folyamközben, vagy Egyiptomban.

A műveltségi elemek valóban nagy távolságra terjedhetnek – és szerintem terjedtek is – de néptömegek nélkül. Azt hiszem, ez a lényeg és ebben egyetérthetünk.

Darai Lajos 2019. 08. 21. 11:12

Kedves Feri!

Örülök, hogy a leglényegesebben egyetértünk. Ennek tehát azt a részletét emelném ki, hogy a német-római vagy szent római birodalom utólagos megalapozású. És ezt azzal takarják el, hogy kelet-rómaiakat mondanak, meg bizáncit, de kiderült, hogy Bizánc belekeverése is késői: „Bizánci Birodalom egy viszonylag újkeletű kifejezés, amit maguk a bizánciak nem értettek volna meg. 1557-ben (több mint száz évvel a Birodalom bukása után) született meg a kifejezés Hieronymus

¹² Dalton. Some Points in the History of Inlaid Jewellery (Archaeologia no.58, 1902) pp 237-274. – *A szerk.*

Wolf német történetíró tollából, aki munkájában (*Corpus Historiae Byzantinae*) új rendszert alakított ki az ókori római és a középkori görög Római Birodalom megkülönböztetésére. A kifejezés általánossá válása egyébként a XVII-XVIII. században következett be, amikor híres francia írók (pl. Montesquieu) kezdték népszerűsíteni. Wolfot a kilencedik századra datálható frank-római (azaz bizánci) konfliktusból eredő szakadás befolyásolta: Nagy Károly frissen kiépített birodalmában (a pápákkal teljes egyetértésben) az új hódításokat azzal kívánták igazolni a frankok, hogy magukat a rómaiak örökösének nyilvánították. Ebből következően a Keletrómai Birodalomban élőket már nem tekintették igazi rómaiaknak. Ebben a történelem egyik legnagyobb hatású hamisítványa, Constantinus adománylevele is nagy szerepet játszott. A nyugati államokban elterjedté vált, hogy a Konstantinápolyban székelő uralkodókat nem a frank uralkodóknak fenntartott *Imperator Romanorum* (a rómaiak császára), hanem az *Imperator Graecorum* (a görögök császára) címmel illették. Ezzel párhuzamosan a területet is *Imperium Graecorum* (a görögök birodalma), *Graecia* (Görögország), *Terra Graecorum* (a görögök földje) sőt akár az *Imperium Constantinopolitanus* (konstantinápolyi birodalom) néven nevezték. Ebből táplálkozhatott Wolf, aki újfajta megvilágításba akarta helyezni a történeteket. Az általa kitalált név egyébként az egykor Konstantinápoly helyén álló, jelentéktelen görög gyarmatváros, *Büzantion* (latinosan *Byzantium*) nevéből ered. Esetében azonban ekkor még nem feltételezhetünk lealacsonyító szándékot, hiszen változtatásával csak a történetírást, nem pedig a történelemtudományt befolyásolta.” (<http://tortenelemcikkek.hu/node/382>).

De a kelet-római kifejezéssel is baj van, mert ők magukat csak egyszerűen rómaiaknak mondták. Nyugat-római egyszerűen nem volt, mert a római birodalom megbukott, megszűnt a leigázásával. Ami lett helyette, az volt akkor a római. De ezt keletinek se kellene mondani, mert Ravenna is hozzá tartozott, még főváros is volt. És Jusztiniánusz igen sok „nyugati” területet visszaszerzett, pl. Afrikát is. Közben pedig a pápa kénytelen Avignonba száműzni magát, mivel Rómát elfoglalják más vallásúak. De az egész kereszties hadjárat sorozattal is gondok vannak, mert minek kellett másért Konstantinápolyt elfoglalniuk, mint nyugati hatalmi örületből. És aztán a hadjáratok részletei is sokat elárulnak, mindenféle vargabetűs utazásokról, amikor egy távoli területen át mennek a közelebbibe. Meg aztán a Jeruzsálem melletti hideg és hóvihár, ami kegyetlenül próbára teszi Oroszlánszívű Richárd seregét 1192. január 3-án, ami miatt vissza is fordultak. (Ismerték a telet, tehát annál nagyobb hidegnek kellett lennie ott, ahol voltak.)

Az arabokat, a bolgárokat is bekeverik a „bizánci” történetbe, meg még a szeldzsuk és oszmán törököket is. Sőt oroszok is ostromolják Konstantinápolyt kétszer is. Aztán török segítséggel marad fenn egy bizánci császár hatalma. Ez mind nagyon európainak tűnik fölöttem. Mátyás király még úgy nyilatkozott, hogyha Dzsem trónörököszt a pápától megkapta volna, és török trónra ülteti, akkor felszámolja az egész iszlám vallást (2. *ábra*).¹³ Miért volt jó a pápának az iszlám illetén megmentése? Nincs új a Nap alatt.

Erről még bővebben: „A 11. és 12. században a keresztiesek és az itáliai normannok folyamatosan zaklatták a bizánci területeket, melyek lakossága hamarosan nyugatellenes lett. Az Alexiosztól kapott előjogokat élvező itáliai városállamok (főleg a görög flotta bázisát nyújtó *Venice*) kereskedői váltak a ’frankok’, a ’latinok’ ellen érzett gyűlölet célpontjává. A folyamatos kereszties hadjáratok ellenére a szeldzsukok továbbra is fenyegetést jelentettek a Bizánci Birodalomra: 1176-ban Müriokephalonnál vereséget mértek Mánuel hadaira. A legsúlyosabb csapást a negyedik kereszties hadjárat mérte a császárságra. Bár az expedíció célja Egyiptom elfoglalása volt, a lovagokat pénzelő *veneciek* hatására azok egy belviszályba beavatkozva Konstantinápolyt vették be (ld. Konstantinápoly a kereszties hadjáratokban). Ekkor jött létre a rövid életű *Latin Császárság*, illetve az elkövetkező években megalakultak a többé-kevésbé független hűbéres területei (*Akháj Fejedelemség*, *Athéni Hercegség*, *Thesszalonikéi Királyság*). A zűrzavart

¹³ †Váralljai Csocsán Jenő megállapítása *A magyar monarchia és az európai reneszánsz* (Kráter Egyesület Kiadó, Budapest, 2005.) című könyvében.



2. ábra. A 115. levél hátoldala. Ironikus ábrázoláson Mátyás ellenei. Balra középen **VIII. Ince pápa**, és vele szemben a Mátyással hadban álló Habsburg-házi **III. Frigyes német-római császár**, mellette az **udvari bolondja**. Ugyancsak a pápa mellett a főveges kalapú lánya, **Teodorina Cibo** áll, és testvére, **Franceschetto Cibo**, s előttük **Lorenzo Cibo bíboros**, pápai ügyintéző. Ők akkor születtek, amikor még apjuk nem volt pap, és a nápolyi udvarban Giambattista Cibo néven jól ismert volt **Beatrix** által, aki nekünk háttal térdel. A pápa épp most akarja megfosztani apját a királyi címétől. A bolond mögött hegyes süvegben **Palaiologosz János**, mellette a fehér turbános testvére, a török szolgálatba állt **Manuel**, s köztük a páncélos vitéz **Palaiologosz András**, aki közvetített Mátyás és a nyugat között. Ők a fiai Palaiologosz Tamás címzetes bizánci császárnak. A zöld sapkás profil fej **Dzsem** szökött török trónörökösé, aki Mátyás király unokatestvére (mert a nagynénje szultáni hárembe került fogságban) és Ince pápa nem adta át Mátyásnak, pedig vele akart támadni a törökre. (Mátyás az össze iszlám hívő áttérítését remélte annak nyomán, ha török trónra juttatja.) **Dzsem herceg** jobbján a turbános testvére **II. Bajazid szultán**. A pápa előtt kék kalapban térdelő **Beatrix királyné** mellett balra **Mátyás király** áll egyedül koronásan. Háttal pálos és szemben ferences szerzetes, és fekete ruhában domonkos apáca.¹⁴

¹⁴ †Váralljai Csocsán Jenő (2005).

kihasználva megerősödtek a bolgárok és a szerbek, akik mind a latin, mind a görög utódállamokra is jelentős fenyegetést jelentettek. A Bizánci Birodalomnak három görög nyelvű utódállama jött létre, a később Konstantinápolyt visszaszerző Nikaiai Császárság, az Epiruszi Despotátus és a Trapezunti Császárság. A Palaiologosz-dinasztia császárai legyőzték Epiruszt és a balkáni keresztéseket, azonban nem szenteltek elegendő figyelmet a keleti veszedelemnek, mely sokáig a muszlimok széttagoltsága miatt nem érkezett el. Azonban a 14. században megalakuló Oszmán Birodalom néhány kikötőváros kivételével az összes itteni területet elragadta, sőt Európában is megvetette a lábát. A birodalom többször kért segítséget nyugatról, ahonnan csak az egyházak egyesítése fejében voltak hajlandóak pénzt és hadakat küldeni. Ez formálisan és jogilag többször is megtörtént, ám a görög lakosság sohasem ismerte el az egyházak unióját. Nyugatról is csak kevés zsoldos érkezett, a többi országot nem igazán érdekelte Bizánc további sorsa. Kezdetben úgy tűnt, hogy Konstantinápolyt nem éri meg megostromolni, hiszen bevehetetlen hírében állott. Azonban az évezredek falak (melyeket csak a keresztések voltak képesek áthágni) már nem nyújthattak elégséges védelmet az oszmán ágyúk tüze ellen (bővebben ld. Konstantinápoly eleste). A végső bukás 1453. május 29-én következett be, és II. Mohamed 1460-ban Misztrát, 1461-ben pedig az utolsó görög területet, az addig fennálló Trapezunti Császárságot is elfoglalta. Mohamed és utódai magukat a keletromai császárok örökösének vallották és címezték magukat.” (<http://tortenelemcikk.hu/node/382>)

„A Fekete-tengert és a Márvány-tengert összekötő Boszporusz partján, az Aranyszarv-öböl mentén húzódó félszigeten alapították meg Byzantion városát görög (megarai) telepések Kr. e. 660 körül. Jelentős várossá a Kr. u. 4. században vált: 330-ban Constantinus császár a kereszténnyé váló római birodalom fővárosává tette Konstantinápoly néven. 395-ben Nagy Theodosius császár halála után elszakadt Rómától és megszületett az önálló Kelet-Római birodalom, mely kezdetben a Balkánt, Kis-Ázsiát, a Levantei partvidéket és Egyiptomot foglalta magában.

476-ban, a Nyugat-Római birodalom bukásakor a bizánci birodalom maradt a római hagyományok és szokások hordozója, aminek szimbolikus megerősítése volt, hogy Odoaker elküldte Rómából a császári jelvényeket Zénónnak, Bizánc akkori uralkodójának, és ennek is köszönhető, hogy Bizánc a középkor folyamán végig a római birodalom egyedüli örökösének tekintette magát.” (<http://www2.szepmuveszeti.hu/hyperion/lexikon.php?s=biz%C3%A1nc>)

„Bár terminológiailag el szoktuk különíteni, de valójában Bizánc a Római Birodalom továbbélése, mindössze a birodalom székhelye változott meg, (de Rómából a székhely már a birodalom fennállása idején átkerült máshová), illetőleg a területe csökkent le. A birodalom szakadásával nem változtak meg lényegesen a viszonyok a keleti részben, a kezdeti időszakban a Kelet Római Birodalom továbbra is latin birodalom maradt, csak a 7. század elején vált görög nyelvűvé. De minden változás ellenére, egészen a Birodalom megszűnéséig minden bizánci uralkodó mint római császár uralkodott (császári cím csak egy lehet, míg királyból több), és általában a külvilág is így tekintett rá, a birodalom lakossága pedig magát rómainak definiálta. Bizánc lényegében sosem ismerte el a Német-Római Császárságot, mint vele egyenrangú államot, ugyanis ez magát szintén Róma örökösének tartotta. A Frank Birodalom, majd annak örököseként a Német-Római Birodalom saját magát tekintette Róma örökösének, és a létező Római Birodalmat (=Bizánc) nem római, hanem görög birodalomnak kezdték tekinteni. Wolf munkája tehát mindössze ezt a kuszaságot igyekezett tisztázni, és ezért kreált új elnevezéseket. Vagyis mikor bukott el a Római Birodalom? A Római Birodalom bukása lényegében a Bizánci Birodalom bukásakor következett be. Az, hogy ezt a nyugati és ennek hatására a legtöbb európai történetírás nem így kezeli, az a fenti dolgok következménye. Azonban a bukás időpontja sem teljesen egyértelmű, mert bár Konstantinápolyt az oszmán állam 1453-ban foglalta el, de két terület még független tudott maradni pár évig, amelyek magukat Bizánc (és ezáltal Róma) örökösének tartották: A moreai despotátus a Peloponnészoszon, és a Trapezunti Császárság. Ráadásul, hogy a történet még cifrább legyen, az oszmán uralkodók ez után mint Rum (=Róma) császárai uralkodtak, magukat tartván a birodalom örökösének. Ezt persze európai hatalmak már nem ismerték el, mint ahogy az orosz

cárok (cár=császár) ama deklarációját se, hogy a dinasztikus kapcsolataiknak köszönhetően Konstantinápoly elestével ők lettek Bizánc örökösei.” (https://toriblog.blog.hu/2008/03/18/a_bizanci_birodalom)

Azaz bizánci helyett mindig konstantinápolyit kell mondani!

„Bizánc [Konstantinápoly] legnagyobb vetélytársa a nagyra törő Bolgár Birodalom lett, amelynek uralkodói felvették a cári, azaz császári címet és Bizánc [Konstantinápoly] elfoglalásáról álmodoztak. A végső összecsapásból Bizánc [Konstantinápoly] került ki győztesen (1014). A bolgár sereg megsemmisítő veresége után a fogságba esett 15 ezer bolgár katonát a bizánci [konstantinápolyi] császár parancsára megvakították, és egy ép szemű bolgár harcos vezetésével, összeláncolva hazaküldték. A bolgár cár a borzalmas menetet látván szörnyethalt. A bolgárok legyőzése után Bizánc [Konstantinápoly] ismét a térség leggazdagabb és legerősebb államává vált: a keleti kereszténység és a bizánci kultúra nagy hatással volt a környező szláv népekre. Később a kijevi fejedelmet is Bizánc [Konstantinápoly] keresztelte meg, ezzel megindult a keleti szlávok (a későbbi orosz, ukrán, belorusz stb nép) ortodox hitre térítése.” (<http://tudasbazis.sulinet.hu/hu/tarsadalomtudomanyok/tortenelem/a-kozepkor-tortenete-476-1492/europa-ujjaszuletese/a-bizanci-keresztenyseg>)

A másik kérdéses terület, hogy a jégkor végi és kőkor végi fejleményeket még vizsgálják valamennyire a helyi adatokból kiindulva, de aztán az utóbb bekövetkezőket mindig a modern világ állapotának visszavetítésével. És ehhez nem volt nehéz hozzáigazítani azt a pár iratot, amit aztán kikiáltottak forrásnak. Beszéltünk sokat a kultúra régiségéről, és a nagy idő alatti terjedéséről, egységességéről az egész földön. Ezt keverik össze aztán úgy, hogy kijöjjön belőle ez a modern kori állapot visszavetítés. És ehhez jól jönnek a mítoszok és az elmaradott területek hiedelmei. Azaz nem különböztetik meg a mellérendelő világot és az alárendelőt. És a mellérendelő régi korszak kultúrájának az egyetemességét rávetítik az alárendelő világra. És ha itt is felbukkan az alárendelés utólag, akkor az onnan jön, stb. Pedig esetleg védelmi reakcióként itt született meg. A békés szerszámok felhasználásával hadi célra.

Az Üngürüsztörténetében olyan részletességgel van leírva a Nagy Sándor-i hódítás, és nem csak az egyedül, hanem Atila hadjáratai is, hogy azt nem tudta volna a szultán szája ízére alakítani egy szövegfordító. Ugyanakkor vannak jó egyezései a többi krónikákkal. És olyan hivatkozás, amit Wass Előd az előszóban mond, hogy Nagy Sándor tetteit kívánta felülmúlni a szultán az összehasonlításban, nem megy, mert mivel a Tarih-i Üngürüsztörténet szerint Nagy Sándor Pannónia és Sicambria elfoglalása után még elfoglalta az olasz, a francia, a német, a cseh, a lengyel és a tatár tartományokat is, amit a szultán sosem tett meg. Atila viszont igen, sőt még a spanyolba is eljutott. Ezért aztán az egész hódítási területet másként kell szemlélni, olyanként, amit a logisztika megenged, azaz nem a krónikát kell kidobni, hanem a modern történelemhamisítást. Tudom, hogy ez kényelmetlen, mert beidegződött már mindenki a modern térképeken ábrázolt világ, de azért mégiscsak megengedhetetlen, hogy háromszáz éves érdekrendszer szerint menjünk tovább – a régmúlt tekintetében – a világűr meghódításának korszakában, mert a műhold már nemcsak a csillagok felé veszi a figyelési irányt, hanem minden részletet megmutat körülöttünk is.

Ennek megfelelően a keleti országrészünkben született vagy tovább élt magyarság éppen elegendő indok kell legyen számunkra, különösen ha sumért is megelőző műveltsége van, hogy ne menjünk messzebb, ha őshazát keresünk. Azt pedig egyenesen hazaárulásnak tartom, amit tegnap este a tűzijáték kezdetén a bemondó Horváth Szilárd mondott a Duna TV-n (aki végigasszisztálta a Nemzeti nagyvizit című műsort annakidején abban a tévében), hogy Árpád sztyeppei államot, alapított, István meg keresztényt. Óriásiak az ellentmondások ugyanis, de [találtam megoldást](#) (még Györffy György is vallott nekem). Ha már Atila adóztatta a keresztény római császárokat, akkor ő sem állhatott távol ettől a vallástól, nemhogy Árpád vagy Álmos. Utóbbiról a krónikák gyakorlatilag mint szentről beszélnek. Ja, hogy ez nincs megengedve nekünk? Mert

akkor élne a hun-magyar folytonosság és ugrana a nyugati felsőbbrendűség? Árpád már 862-ben Ravennánál csatázott az első Arnulf szövetségében. Utána visszament a Kijev mögé? Helikopterrel járt haza aludni a sztyeppére? Padányi csak a józan ész próbálta alkalmazni – a logisztikát – arra a körülményre, amit Kelet-Európa berendezése teremtett, többek között VII. Konstantin hamis betelepítési leírásával. Most nem akarok végigmenni az összes ellentmondáson, de kezdődik azzal, hogy az ázsiai hunok és az európaiak nem azonosak, de ha nem azonosak, akkor nem is jöhetnek onnan, ahol megszakadni vélik az azonosságot, különösen, ha kiderül az összes hivatkozás hamissága, mint ezt [próbáltam összefoglalni](#) (ebben igen nagy szolgálatot tett nekem Dobrovits Mihály tanulmánya).

Ugyanakkor talán már emlegettem, hogy ez a történelemhamisítás, amiről szó van, nemcsak tőlünk vett el mindent, hanem gátlástalanul megfosztotta eredetiségétől akár Európa többi részét is. Főként a szélein, mert nekem feltűnő az a késői kereszténység terjesztés, vértanúk áldozatával is, amit látunk ezeken a részeken. És ha a köveknek nincs koruk, akkor minden építményt vissza lehet dátumozni 200-300 évvel. Miért nincsen német reneszánsz építészet? Miért olyan a nyugati gótika, mint a nekünk utólag megengedett neogótika? Gondolom, voltál a bécsi Szent István dómban és a prágaiban, meg a Mátyás templomban? Láttál 700 év különbséget az előbbi kettő javára? Én nem. A kelták valójában meddig éltek? Mikor verték le őket, hogy ne lehessen modern hatalmuk? De a nép átalakította az új parancsnokok nyelvét? A magáéhoz igazította. Mikor? Honnan a sok egymást nem értő német nyelvjárás? A középkori német fele latin. Fordítottam. A latin miatt le tudtam, előtte egy németországi magyar nem tudta lefordítani. Szerintem a múltat mindenütt, nemcsak nálunk átalakították, és megfosztották eredetiségétől a kultúrahordozó népeket, hogy a hódítóinak rendeljék alá, amint aztán a többi földrész is így járt. Azzal a különbséggel, hogy ott több maradt a régiségből, míg itt közelebb szinte semmi. Ezért mondja Illig, hogy Nyugat-Európa szinte üres. De az ázsiait is meghamisították, amint az ausztráliait is: isteneket fordítottak a szövegekbe, ahol nincs is isten-fogalom a bennszülötteknél.

Egy mesterséges szerkezetű múltat látunk ma már szervesnek, ez a baj. Kevesen, de azért érzékelik, hogy ez a művi múlt sokkal gazdagabb volt, nemcsak istenek imádatából állt, hanem az isten helyén a tudás állt, legalábbis nálunk, amit csak a modern kornak engednek meg újabban. És ha egyiptomi magas matematikai vagy kémiai ismereteket talál valaki, kinevetik.

Sorolhatnám a gondokat, amelyek között sajnos csak egy, bár minket erősen érint, hogy a Góbi- vagy a Kazah-sivatagból akarnak ide vándoroltatni bennünket – majd aztán oda vissza?

Cser Ferenc 2019. 08. 22. 1:29

Kedves Lajos!

Nem vitás, hogy komoly utólagos átírások történtek bizonyos ideológiai és hatalmi célok érdekében, ám nem minden hamis, ami akkor keletkezett.

A X. század utáni eseményekkel csak érintőlegesen foglalkoztam, a [Benjámiban](#), az azokban elemzettekre a hamisításoknak nem sok hatása lehetett. Alapvetően a régészeti anyagra támaszkodtam – ez főleg a Gyökereknél volt így, nem számítva a kulturális és nyelvi elemzést.

A birodalmi szemléletet sohasem kedveltem, mindig idegen volt számomra. sokan ellenben abban élnek, azt éltetik, azt csodálják. Császár, birodalom, hatalmas területek monopol uralma – és természetesen az íráskor értelmezése is efelé tendál.

A címek hajkurászása meg általában jogos tulajdonlást szolgált. Így éreztem, amikor Álmosról írják, hogy Attila örökségként jogos utódlás igényével hjött a Kárpát-medencébe. És, akik ott éltek?

Darai Lajos 2019. 08. 22. 14:30

Kedves Feri!

A birodalom kiszolgálására rendelt tudomány tehát nem tudomány (a kutatás, valódi alkalmazkodás értelmében), hanem csak szolgálat, a valahol elért szint megrendelt alkalmazása. Csak-hogy a rabszolgát nem vonták be annak idején a termelőmunkába, mert nagyobb kárt tudott tenni egy-egy eszköz tönkretételével, mint amennyi hasznot hozott. Ez itt is elég könnyen elképzelhető, mert a kárt a tudomány mai (finanszírozási monopóliumából fakadt) kemény elitizmusa szenvedné meg, azaz nem az eredmény terjedne, ami eladásából a profit jön (nem beszélve az új utakról, megoldásokról és azok élvezőiről), hanem az eljárásmódhoz férne hozzá előbb a szolgált nemzet (mondjuk mi), aztán tőle meg a többi. Ezért nem tudjuk érvényesíteni az isolai és egyetemi oktatásban, kutatásban, de még a „magyar érzelműek” körében sem a magyar őstörténettel, a magyar jellemmel, természettel kapcsolatos eredményeinket, se a filozófiai téren nyilvánvaló előrelépést jelentőt. A falakat a kontraszelekció (marxizmus és csatolmányai) jelenti az egyetemi szférában még mindig, ami a másik területen pedig úgy néz ki, hogy mindenki nagyon okosnak hiszi magát, ha ellenáll a hamisnak mondott (finnugor) elméletnek, és aztán rágja a másik hamis (turáni) csontot vagy gittet, de arra már nem terjed ki a figyelme, hogy azt is kritikával illesse. Így aztán egy sosem volt, csak elképzelt világot istenít. De nem ítélem el őket, mert még az úgynevezett magas tudomány képviselői is ezt teszik tudatlanul, és megvannak a tudományiskolai eszközök, hogy kiiktassák közülük az ellentmondót.

Illusztrálásul csak egy példa Rudolf Drössler: Amikor a csillagok istenek voltak (Kossuth, 1986) című könyvéből: „Hemenu-Hermupolisznál is nagyobb hírnévnek örvendett Héliupolisz, a nagyváros, ahogy a görögök hívták. Héliupoliszt, mint Hemenut is, a későbbiek során kirabolták és lerombolták, romjait ma méter vastagságú termőföld fedi. De az oklevelekből és útleírásokból jól ismerjük az egykori várost. Néhány jel arra utal, hogy a történeti forrásokból ismert első birodalomalapítási kísérletek előtt egy ideig az egyesült birodalom fővárosa lehetett, később az alsó-egyiptomi birodalom politikai és kulturális centruma volt, de óriási befolyást gyakorolt egész Egyiptom vallási és művészeti életére is.” (85. oldal). És utána leírja, milyen világkeletkezési mítoszban hittek az ottaniak, máshol talált leletek és a történeti források összeegyítéséből kialakított „egyiptológiai” szabvány változat szerint. A lényeg, hogy semmi régészeti nyom, mert a város „elpusztult”, méteres föld fedi, de mindent, azaz mindent tudunk róla, hiszen nagyszerű tudományunk van, az egyiptológia, amely képes ennek a nagyvárosnak a teljes körű rekonstrukciójára - a semmiből (no jó: írott anyag és analógiák). Ezt csak annak kedvéért hoztam fel, hogy érzékeltessem, a világbirodalmi szemlélet mögött annyi pénz van, volt már régóta, hogy egész tudományterületeken igazítottak hozzá a modern szemlélethez a múltat. Ami után már senki nem tette fel a kérdést, – mert kiiktatta volna magát vele a tudományból, – hogy miként lehet az ókori Egyiptomban ekkor görög kultúrfőlény, miközben a fáraót meg istenítették, stb. Nincs itt semmi ellentmondás? Egyáltalán ez a nagy görög kultúra-terjedés Dél-Itáliától Chorezmig sok ezer km-en át. Aminek egyébként pár oszlopon kívül, ami azért szállítható dolog, semmi nyoma, mert az a sok mozaik meg „rómainak mondott”, amit lépten-nyomon találnak, hogy még egy vitatásra méltó területet nyissak. És akkor a hab a tortára, ha egyáltalán szeretnéd ezt a tortát, amit itt felszolgáltam, hogy ha ezt a görög Héliupoliszt a szerző Heliupoliszra egyiptomosítja. Máshol is százsámra előfordul, hogy ugyanígy leírják a területet, a helyet, ezzel az írott hagyományból való rekonstrukcióval, sőt még ábrázolják is már a XVI. század elejétől, csak hogy nem világos, miként jutott oda a rajzoló, ezekre az egzotikus helyekre. Mert kérdéses még a közelebbi, európai helyek sokasága is. De megvan a megoldás: ezek nem hiteles ábrázolások, hanem képzeletbeli rajzok, meg sablon szerinti, meg egymást utánozzák. Bár egyáltalán nem azonosak, mindegyik más, sőt sok esetben egyetlen helyre is több rajz van, mint például Fehérvárra legalább tucatnyi.

Aztán ezzel a hamisítási problémakörrel Heribert Illig és csapata próbált kezdeni valamit, de csak addig jutott a „tudományuk”, hogy a hamis nyugati oklevelek miatt kitörtölték az ottani üres

időszakkal együtt a mi itt „keleten” virágzó avar korszakunkat is a történelemből (és a krónikáinkból is?). Pedig ez a korszakunk legalább olyan meghatározó jelentőséggel bírt a későbbiekre, mint a hunoké előtte és az Árpád-házé utána.

Így hát ahogy Illigék se, úgy a mi „nemzeti oldalunk” se tudott kikecmeregni a történelmi mélyútból, ahol ma terelgetve jár az egész emberiség.

Ugyanakkor mintha Pap Gábor megtért volna a Kárpát-medencei eredetünkhöz. Kárpát-medencei őshazát emleget a videójában, amelynek beharangozója így szól (de persze nála az ellenség elítélése a hangsúlyos): „Valami rejtélyes oknál fogva mind a mai napig úgy tanítják, hogy a Kárpát-medencében elődeink Árpád vezér vezetésével 895-896-ban alapítottak hazát. E nézet azt jelenti, hogy őseink csak ekkor kerültek a Kárpát-medencébe, előtte pedig még csak itt sem voltak. Mindezek ellenére azonban számtalan bizonyíték szól arról, hogy elődeink már lényegesen korábban is itt éltek. A magyarságot a Kárpát-medencei őshazában több alkalommal is megpróbálták teljes egészében kipusztítani és itt létének idejét folyamatosan megmászítani. Magyar gyűlölő, pusztító paraziták régóta élnek közöttünk, akik gátlástalanul mindent megtettek és megtesznek annak érdekében, hogy a lehető legnagyobb pusztítást végezzék a magyar nép és haza ellen. Teszik ezt politikai pártokként, különböző szervezetekként álcázva, vagy történelmet meghamisítva, de a lényeg ugyanaz. Bomlasztani és pusztítani a magyarság között ott, ahol és amilyen módon csak lehet. Fontos, hogy tudjuk. Bizonyos érdekkörök feltett szándéka, hogy a magyarság helyébe lépjen, ami szándék a sok más egyéb aljasság mellett sem mai keletű. De ne felejtjük a mondást. Aki embernek hitvány, az magyarnak alkalmatlan. Mai műsorunkban a 895-896-os eseményekről lesz szó. Az igazság megismerése történelmünket illetően elengedhetetlen ahhoz, hogy tisztában legyünk múltunkkal, jelenünkkel és e sátáni erők által a nekünk és utódainknak szánt jövőnkkel is.” Lásd: <https://www.youtube.com/watch?v=7tRanmTUz1Q>.

Cser Ferenc 2019. 08. 23. 2:38

Kedves Lajos!

Igen, ez a szomorú helyzet. Van a Hatalom – így, nagy betűvel kezdve, mint tulajdonnév – és azon csüng a kiszolgálók hada. Ezt tételeztem fel a Tárih-i Üngürüsz-nél is, de ez látható manapság minden téren.

A hatalom eszmeisége – de általában az eszmeiség mindenhatósága – lebeg számos egyébként talán még gondolkozni is képes ember szeme előtt – és akkor már a gondolkozásnak annyi.

Ahogy a magyar tudománynak is, hiszen már nem csak az Akadémiát, hanem az oktatást is a haszon-elve alá rendeli a hatalom, mondván, legyen innovatív, azaz szolgálja az autó- és más kurrens ipart.

De ez nem csak a régmúlt és a jelen megnyilvánulása, ezt éreztem még hazai szakmai körökben is. Eredetileg nem akartam címetet szerezni (dr., kandidátus, DSc), mert címkorságnak véltem. Aztán egy akadémiai munkabizottsági tanácskozáson Tüdős Ferenc akadémikus úr akkora baromságot mondott, hogy fel kellett szólalnom.

A baromság meg az volt, hogy ők a szilárd fázisú polimerizációt azo-bisz-izo-butiro-nitrillel inicializálták és gyors lehűtéssel a monomerhez (akrilamid) képest hatalmas méretű iniciátort a kristályrácsba mono-molekulárisan beültették – azaz érvényes rá a koncentráció fogalma.

Magam azt mondtam, hogy ez lehetetlen, mert a hűtés – lett legyen az akármennyire gyors – nem elegendő ahhoz, hogy a kristályrácsban maradjon az ottani egységeket meghaladó méretű molekula, mert az üveges rendszer kritályosodásakor diffúzióval az idegen molekula a kristály szemcsék felületére megy. Ugyanazért, amiért az üveges rendszer kristályosodni képes.

Nos, a hallgatóság leintett, sőt, fenyegetően, hogy hogy merek én, a kis senki, a Nagy Akadémikua Úr szava ellen fellépni?!

Na, ekkor döntöttem úgy, hogy megszerzem a címeiket, hogy egyáltalán a szavam hallhatóvá váljék. Egyébként nem vált azzá.

Tüdős akadémikus úr beült a DSC védésemre és – szerintem – a hiányzó 3 pontból kettőt ő tartott vissza (21 helyett 18 ponttal végeztem).

Igaz, közben volt egy másik malőr is, ugyanis akkori főnököm felkérését kapott az Izrael Journal of Chemistrytől, hogy a szilárd fázisú kopolimerizációról írjon összefoglaló cikket. Ő pedig rám osztotta a feladatot.

Megírtam, és abban kimutattam, hogy az egyes monomerek reakcióképessége elsősorban attól függ, hogy milyen erővel 'tapadnak' a növekvő lánc környezetéhez és leveztettem egy egyenletet, ami megfelelt Tüdős akadémikus úr 'forró gyök' elméletének – amelynek az volt a rákfenéje, hogy miért csak hideg és forró gyök létezik, mért nincs langyos is – és abban a modellben, amit leveztettem igen/nem döntés volt: ott van-e a reakció helyén a monomer molekula, vagy nincs?

Nahát, Tüdős úr – ismerve a csoportunkat, hisz a főnököm haverja és egyben konkurens is volt – biztosan tudta, hogy a megjelent cikket ki írta meg. A fogalmakból. Ugyanis néhai főnököm akkoriban már azt hangoztatta, hogy képtelen követni engem – és nem is engedtek ki az után nemzetközi konferenciákra.

Lajos, ez a természettudományos megfelelője annak, amit felvázoltál.

Papp Gábor megtért volna? Nem hiszem. Ugyan nem mentem még a link-re, de majd megkísérlem. De teljesen érdektelen az ősrégészetünk tekintetében, hogy megtért-e, vagy sem. Ugyanis, a politika döntött: Közép-Ázsiából jöttünk ide, minden Istvánnal kezdődik itt. Passz. És ahogy annakidején a Jobbik régészeti koncepciójában sem jutott hely számunkra, itt se fog, sőt, éppen ellenségesként kezelik majd az elgondolásunkat.

Magam állok elébe! Igaz, ezt könnyen megtehetem, hiszen senkitől sem függök – de senki nem is figyel arra, amit írok, mondok. Ez bebizonyosodott az előző választási ciklus végén, amikor a Jobbik lapja egyszerűen nem vett tudomást a Tekintélyelv c. írásomról. Csak egyszerűen letiltott a levelezéséről.

Pilitika, eszmék, ideológiák! A tudomány halálát jelentik! Amelyet egyébként is tapasztalok a saját szakmai területemen, ahol még évente néhány (tucatnyit is) cikk referálást végzem el és látom az 'eszme uralmát a józan ész felett' – amit a szocializmus minősítésére vonatkoztattunk anno.

Darai Lajos 2019. 08. 25. 23:24

Az ima sikere

Kedves Feri!

Látod, a sikert felsőbbrendűségi érzés nélkül milyen nehéz elviselni?

Vagy másként mondva: megmagyarázni.

Bodnár Dániel: „Kilégzésre Jézus, belégzésre Krisztus” – Csókay András a szíami ikrek szétválasztásáról. [Magyar Kurír](#) – 2019. augusztus 25.

A Cselekvés a Kiszolgáltattakért Alapítvány magyar orvoscsapata – Csókay András, Patkai Gergely és Csapody Marcell vezetésével – nemzetközi figyelmet kiváltó beavatkozással augusztus 1-jén és 2-án Dakkában, 33 órás műtéttel szétválasztotta a fejüknél összenőtt hároméves bangladesi szíami ikerpárt, Rabeyát és Rukayát. A műtét idegsebészeti részét Csókay András végezte, vele beszélgettünk.

– *Jelenleg hogy van a két kislány?*

– Ahogy az alapítványunk honlapján is olvasható, egyikük javuló állapotban van, a másik kicsi még nem ébredt fel, csak szemet nyitott, de ez nem jelenti azt, hogy tudatánál lenne. Nyilván reménykedünk és imádkozunk, de sajnos még messze vagyunk attól, hogy nyugodtak legyünk. Bármi lehet még. Imatámogatóinknak van miért fohászzkodniuk, amit nagyon köszönünk.

– *A bangladesi sziámi ikrek szétválasztását a műtét rendkívüli kockázata miatt a világhírű külföldi idegsebészeti klinikák nem vállalták. Először Önök is így gondolkodtak, de aztán történt valami. Ön imádkozni kezdett, és ekkor bevillant, hogy esetleg mégis lehetne tenni valamit.*

– Menjünk vissza kicsit az időben, hogy lássuk a folyamatok lelki alapját. Pataki Gergely barátommal 2002-ben Teréz anya sugallatára megalapítottuk a Cselekvés a Kiszolgáltatottakért Alapítványt. Kórházi ágyakat szereztünk, test-lelki egészségnevelő előadásokat tartottunk. Gergely 2010 körül elindította a bangladesi helyreállító plasztikai és égési sebészeti missziókat. A harmadik világ országaiban rengeteg a megégett gyerek. Én 2016-ban Međugorjében hívást kaptam a Szűzanyától, és ennek hatására elindítottam Afrikában egy idegsebészeti missziót. Még abban az évben elhívtam Gergelyt Afrikába, ő pedig 2017 novemberében elhívott engem Bangladesbe. Ott találkoztunk a sziámi ikrekkel, akik már fent voltak a tudományos világhálón, de a rendkívül bonyolult közös vénás érhálózat miatt egyetlenegy klinika sem jelentkezett be a műtetre. A gond ugyanis mindig a közös nagy vénákkal van.

– *Ekkor kezdett el imádkozni?*

– Hadd tegyek egy kis kitérőt. Sokat beszéltem az imádság erejéről eddig is. Tékozló fiúként huszonegy évvel ezelőtt tértem vissza a katolikus hitemhez. Attól kezdve naponta akár több rózsafüzért is elimádkozom. Ez a Szűzanya segítségével közelebb vezet Jézus Krisztushoz.

– Mit jelent ez pontosan?

– Azt, hogy közelebb kerülhetünk az élő igazsághoz, amely nem csak hitigazságokat jelent, hanem mindenkinek a saját küldetése igazságait. Ne lepődjön meg a mélyen imádkozó ember, ha fohászkozás közben eszébe jut egy-egy kreatív ötlet, ami a szakmájával, a hivatásával kapcsolatos! Egy ilyen indíttatás hatására mentem el 12 évvel ezelőtt Kopp Máriaéhoz azzal, hogy *Istenhit és orvostudomány* címmel szeretnék kurzust indítani a Semmelweis Egyetem Magatartástudományi Intézetében. Most ősszel már a tizenegyedik szemesztert kezdjük. Az előadók élő tanúságot tesznek arról, mennyire segíti az istenhit az orvostudományt. Én megéltem ezt: a rózsafüzér imádsághoz kötődik két találmányom felfedezése is, amelyek nemzetközi díjakat nyertek, hasznosságuk tudományosan is beigazolódott. Ezeket nem magamnak köszönhetem.

Az más kérdés, hogy az orvosok nem szeretnek arról beszélni, milyen szerepe van a Krisztus-hitnek a tudományban. Hallani sem akarnak róla. Amikor egy konferencián valaki erről beszél, már az is eredmény, ha nem mennek ki a teremből. Pedig Isten létét maga a tudomány bizonyítja a legjobban, azzal, hogy elismeri: a lényegi kérdésekben egy tapodtat sem jutott előre. A misztérium előtt csak letérdelni lehet, tudományos válasz nincs.

Gondoljunk csak arra, hogy az ősrobbanás előtt a semmiből lett valami, ami robbanni tudott. Nincs tudományos magyarázat arra, hogyan keletkezett az első sejt az élettelen anyagból. Ugyanakkor a feltámadásnak is megvannak a természettudományos bizonyítékai, például a turini lepel vagy az eucharisztikus csodák.

Még mélyebb igazságokra jutottam mindezzel kapcsolatban, amikor a kisfiam tragikus halála után egy nagyon nehéz időszak következett az életemben. A hitem megmaradt, mindent tudtam a hit igazságáról, de hiányzott a szívbeli tapasztalás.

Akkor tanultam meg a kontemplatív – szemlélődő – imádságot, Mustó Péter és Jálics Ferenc atyák könyvein, lelkigyakorlatain keresztül. Rádöbbentem, hogy ez az imádság még közelebb visz Istenhez. Meg kell említenem a nagybátyámat, Csókay Károly jezsuita szerzetest, aki a lelkipap, és Barsi Balázs atyát is, akiknek sokat köszönhetek.

– *Mi adott erőt a kint töltött időben?*

– Amikor most négy hétig kint voltam Dakkában, az interneten keresztül mindennap meghallgattam Balázs atya legalább két homíliáját. Óriási erőt és világosságot merítettem belőlük.

Amikor nehéz helyzetben vagyok, mindig segít a szemlélődő ima. Ez történt 2017 végén is, Dakkában, amikor láttam a szíami ikerpárról készített képeket. Magamban mondani kezdtem a Jézus-imat: kilézésre Jézus, belézésre Krisztus. Közben a bűnbánatban átadom magam neki, megpróbálok kapcsolatot teremteni vele. Jézus jelzett nekem, hogy lehetséges más út is, mint ami eddig felmerült, az érpályán belüli katéterezés. Ki kellene próbálni, mi történik, ha egy időre lezárjuk az érpályát, kibírják-e a gyerekek. Mivel én nem katéteres sebész vagyok, kellett egy olyan szakember, aki meg tudja csinálni ezt. A Honvéd Kórházban dolgozik velem egy jó barátom, az ugyancsak mélyen hívő, görögkatolikus Hudák István, aki világhírű az agyi katéteres (endovascularis) ellátásban, beleértve a vénákat érintő beavatkozásokat is, amelyeket egyedülállóan képes elvégezni. Azonnal felhívtuk őt Dakkából, és átküldtem az MR-felvételeket, melyeken az erek látszódnak. Két nappal később visszahívt: figyelj, András, ezt meg lehet csinálni.

Tavaly februárban, majd augusztusban már ott voltunk Dakkában. István egy hat- és egy háromórás műtéttel, majd augusztusban egy újabb, ötórás beavatkozással lezárta a közös érszakasz nyolcvanöt százalékát. Ezzel megteremtette az alapot arra, hogy el lehessen végezni a szétválasztó műtétet a szíami ikreken. Igen ám, de hol, mikor és miként? Számptalan kérdés merült fel. Például az is, hogyan lesz elegendő bőr a fedésre. Erre Gergely adott választ a következő évben. Ő nemcsak plasztikai sebészként és az egyes szakmák közötti munka összehangolása révén járult hozzá a műtét sikeréhez, hanem szervező koordinátorként is. Sok ezer e-mail és telefon segítségével megszervezte a műtétsorozatot, a helyszíneket, a műtétek időzítését, a 35 fős magyar orvos- és egészségügyi szakdolgozói csapat kiutazását, kint tartózkodását és biztonságát.

– *A szülők és a gyermekek utaztatásáról is gondoskodni kellett?*

– Nem csupán egy egyszeri utazásról volt szó. Az ikrek és a szüleik, valamint az egészséges testvérük hosszas szervezés után idén január 5-én érkeztek Budapestre, és hét hónapon keresztül Magyarországon laktak. Az egész család ellátása mellett ez idő alatt az alapítvány szervezésében két bangladesi szakembert is kiképeztünk a műtét utáni időszakra. Ittlétük során negyvennégy alkalommal műtötte a gyerekeket Gergely. A bőr alá ültetett, növelhető méretű expanderrel elvégezte a szövettágítást, hogy a szétválasztás után le tudjuk fedni ezt az óriási sebet, a koponyát. Mivel Gergely nem tudott hét hónapra kimenni Bangladesbe, ezért kellett Magyarországra hozni a szülőket és a gyerekeket. Nagyon köszönjük a Semmelweis Egyetemnek, hogy befogadta ezeket a műtétekre az ikreket. A nagyműtétet, a szétválasztást különböző okok miatt már Dakkában végeztük el. Július 21-én indult el a csapat Bangladesbe. Ezzel egy technológiai transzfer is megvalósult, hiszen kivittük a know-how-t egy fejlődő országba, ami szintén egyedülálló dolog az ilyen típusú műtétek esetében. Közben a szintén mélyen hívő Czeibert Kálmán és Valálik István képalkotók több száz órányi munkával feltérképezték az összenőtt agyat. Kálmán a 3D-modellekkel, István a pályavizsgálatokkal járult hozzá az előkészületekhez. Én pedig a kora reggeli órákban mindennap gyakoroltam a boncteremben, „ahol a halál örvendve siet az élet segítségére”. Ehhez is a Jézus-ímából merítettem erőt, mindig megköszönve elhunyt magyar testvéremnek, hogy lehetőséget adott a tanulásra. Jäckel Márta patológus főorvos asszony és Pejko József boncmester óriási segítséget nyújtott mindehhez.

– *Óriási lelki támogatást jelenthettek a közbenjáró imák, amiket kértek.*

– Nagyon érdekes dolog ez. Felmerült, hogy ne beszéljünk a műtétről előtte, majd inkább csak utána, mint ahogyan hasonló esetekben a külföldi orvoscsoportok teszik. De számolnunk kellett azzal, hogy akkor kizárjuk a nyilvános imafelhívás lehetőségét, s ezzel egy nagyon erős támaszt veszítünk el. Én azt mondtam: nemcsak azt tapasztaltam meg, hogy a mély egyéni imában közelebb kerülök az Úr Jézushoz, hanem azt is, hogy mit jelent a közbenjáró ima. Sok katolikushoz hasonlóan nagyon sokáig én sem tudtam ezt. Persze sokan imádkoznak, elmondanak gyorsan egy Üdvözlégyet, aztán mennek tovább. Nem gondolják végig, milyen hatalmas ereje van az őszintén, lélekből elmondott állandó közbenjáró imának.

Itt visszatérek a kisfiam halálához: annak körülményei segítettek hozzá ennek felismeréséhez. Amikor megfulladt, elfogadtam a tudomány megállapítását, hogy ez a gyermek meghalt. A

feleséggel odatettük a rózsafüzért a kis melléhez, és Boldog Batthyány-Strattmann László imáját imádkoztuk: amikor a családja elvesztette a huszonegy évesen elhunyt Ödönt, megköszönték Istennek, hogy addig velük lehetett. Egyedül ez adott nekünk megnyugvást akkor.

Utána sokat gondolkoztam. Ott van a Bibliában Jairus lánya, a naimi fiú és Lázár... Persze a halottak feltámasztásához Jézus kell, vagy a szentek, mint amilyen Bosco Szent János volt, aki visszaimádkozott a halálból egy gyereket. Írva van az evangéliumban: „Kérjétek és kaptok.” Tavaly Marosvásárhelyen egy kedves kármelita nővér elmondta, hogyan hat a kérő, közbenjáró imádság: az ima felszáll, mint a vízpára, a Szentlélek pedig odafújja a sivatagban szomjazó fölé, s ott kicsapódik eső formájában. A szívemmel láttam meg, mennyire fontos ez. A mi esetünkre visszatérve: már az elutazásunk előtt egy héttel közzétette a Mária Rádió, a Magyar Kurír, az Új Ember és a 777.blog, Sajgó Szabolcs atya tolmácsolásában pedig [a Szabadság hídon bemutatott szentmisén](#) is elhangzott, és sok plébánián is kihirdették a felhívást, hogy a hívek imádkozzanak augusztus 1-jén és 2-án, mert akkor lesz a műtét. Hatalmas háttéríma indult meg, és ennek erejét végig éreztem a műtét alatt. Voltak nagyon nehéz pillanatok, amikor azt hittem, elveszítjük a gyerekeket, de a háttéríma lelkierőt adott, vitt előre, jó értelemben vett sebészi bátorságot adott a döntési helyzetekben.

– *Érezték, hogy sikerült a beavatkozás?*

– Messze nem lehetett még akkor sikerről beszélni, és most sem lehet. Egy keresztény orvosnak nem a technika sikeres alkalmazása jelenti a sikert, hanem az, ha a beteg azt mondja, jobb így, mint ahogyan előtte volt. Sajnos a médiában sikeres szétválasztásról írtak, beszéltek. Ez rossz volt, mert lehűtötte az imádkozókat. Minek fohászkodjanak tovább? És akkor jöttek a nehézségek. A műtét igénybe vette a gyerekeket, egy nagyon nehéz vegetatív periódus következett, majd fertőzések szövődvények léptek fel, nem a seb miatt, hanem más módon, végül pedig jött a vírusos láz. Borzalmas volt. Újra és újra mozgósítottuk a katolikus hírforrásokat, amelyek végig mellettünk álltak. Rengeteg plébánián közösség imádkozott itthon és Szlovákiában, és a nigériai misszió is, ahol tízezer ember van együtt egy misén. Csak Magyarországon közel egymillió ember imádkozott ezért a két gyerekért, ezért az ügyért. Sajgó atya Mindszenty bíboros égi közbenjárását is kérte. Csodálatos összefogás jött létre.

A helyzet talán augusztus 14-én volt a legkritikusabb; másnap Nagyboldogasszony napja, addigra beért az újabb imaroham, és javult a gyerekek állapota. Ez hatalmas bizonyosság számomra. Sokan megmosolyognak ezért, de hát Istenem, legyen így.

A gyerekek állapota javult. Itt meg kell említenem Csapody Marcell erőfeszítéseit. Ez a kiváló intenzív szakember a műtét kezdetétől egészen 18-ig éjjel-nappal a gyerekek mellett volt, irányította a kezelésüket. Volt, hogy már ő is csak Jézushoz fohászkodott, ahogyan én is a műtét során a 20. órától, miközben tettük a dolgunkat. Két kiváló pécsi aneszteziológus, Ezer Erzsébet és Szenohradzki Katalin augusztus 8-ig segítette őt.

– *Ha jól tudom, keresztények, muszlimok és buddhisták együtt imádkoztak a két csöppségért.*

– Így van. Bangladesben békés az iszlám, egészen más módon, mint amitől mi félünk. A műtét előtt együtt imádkoztunk, ők Allahhoz, aki Ábrahám Istene. A mennyei Atya számukra is ugyanaz, mint nekünk, csak ők nem ismerték meg Isten belső természetét, a Szentháromságban áramló végtelen szeretetet. Gergely elment egy menekülttáborba is, hindukat, buddhistákat buzdított imára, akik szintén segítettek.

– *Ez a két kislány embereket, vallásokat hozott össze. Az értük való aggodalom erősebb az ellentéteknél?*

– Vélhetően emberek százazreit kovácsolta egybe a két beteg kislány és az értük való küzdelem. Ez óriási spirituális élmény és bizonyosság a kiengesztelődés fontosságáról, ami által működni tud a Jóisten szeretete.

Cser Ferenc 2019. 08. 26. 1:01

Kedves Lajos!

Igen, ez a riport szinte teljesen alátámasztja azt az isten-modellt, amiről az [Emberiségben](#) filozofáltunk.

Az 'ima' – avagy 'meditáció' és a hasonló eljárások – éppen közelebb visznek a kollektívizálódott tudathoz és teremtenek alkotó gondolatot a fejedben.

Ezt magam többször megtapasztaltam, jóllehet, a hitem nem azonos Csókayéval. Csakhogy berendezkedtem arra, hogy ebből a forrásból merítsek. Életem, munkám során ezt gyakran megtettem – nem nyomattam el mindenféle zajjal, előítéllettel a tudatomban 'ébredő' gondolatot, hagytam feltörekedni a tudatig. Nem könnyű, ez kéteségtelen, de hasznos.

De nem ez a lényeg, hanem az, hogy igenis ennek van értelme. Van értelme a közösségi gondolkodásnak, mert az ember lényegét tekintve közösségi és ebbe a közös meditáció szervesen illeszkedik.

Ezt egy durván istentagadónak képtelenség megmagyarázni. Ugyanúgy, ahogy a snóblidíjas agytudósnak is, aki mindent molekulákkal akar megoldani, azt, hogy van egy kvantumrezonancia, ahol nem az anyag közvetlen kapcsolata teremti a megoldást, hanem állapotok rezonanciája. Messze van a forrás a céltól és mégis átkerül az információ.

Node, ezt nehéz elmondani – különösen nem is érdemes azoknak, akiket a hitük éltet és ezt a hitet valóban eredményesen élik meg – ahogy Csókay is.

Remélem, a két kislány helyrejön, és emberi életet él majd. Ez egy másik kérdés, ami még megoldásra vár.

Ferenc Cser 2019. 08. 26. 3:32

A Nagy Bumm helyett

Kedves Lajos!

Minthogy a riportban elhangzik ez a fogalom is, mellékelem az erről szóló gondolatmenetemet. Nem régen hoztam össze.

Érdekel a véleményed – és ha van fizikus ismerősöd, barátod, az övé is.

Cser Ferenc:

Big Bang – a Nagy Bumm

Kritikai megjegyzések az M-moddal kapcsolatban – avagy, lehetséges lenne, hogy ennyire félreértem a fizikát?

Mindenekelőtt, kvantummechanika.

Balogh Sándorral vitakoztam az ő negyedik dimenziós eléletéről, amellyel kapcsolatban kifejtettem, hogy a fizika ismerete nélkül könnyű olyan elméleteket gyártani, amelyek megfelelnek egy ember hitének.

Sándor ellenezte a kvantummechanikát. Einsteinre hivatkozott, aki szerint 'az isten nem szerencsejátékos' – ugyanis nem tudta elfogadni a determinisztikus világszemlélettől idege valószínűségi függvények létezését. Ugyanis, a kvantummechanika állapotfüggvényekkel manipulál és azokból adja meg valószínűségi számítások alapján, hogy egy jelenségnek mik lehetnek az okai, alapjai, változások mikéntjét és mértékét, anyagi részecskék sűrűségeloszlását, stb.

Így, egy elektron tartózkodási helye egy adott időpontban nem határozható meg tetszés szerinti pontossággal, az elektron nem jelenik meg, mint egy határozott méretű golyóbis, hanem az atommag körül egy határozott pályán bár, de elkent formában van jelen. Az elektron tartózkodási

valószínűségét hullámfüggvényekkel írja le a kvantummechanika – és itt a lényeg: határozott pályaelemhez tartozó hullámfüggvények álló függvények és ezért csakis akkor értelmesek, ha a pálya az illető tartalom hullámhosszának egész számú többszöröse.

Következésképp, nem zárt pályák esetén a kvantummechanika nem alkalmazható. Ezért pl. a gravitációra sem célszerű ráerőltetni, hiszen az nem zárt pályás energiamennyiség, erő – függvény – hanem az adott tömegtől távolodva végtelenig tart. Ahogy a fény sugár is – azaz a foton pályája – sem zárt pálya, értelmetlen kvantálni. Annak ellenére, hogy az anyagi világban, ahol atomok, molekulák vannak, ahol az atommag körül elektronburok létezik, az elektronok pályaváltozása – gerjesztés, kisülés – éppen a forrás határozott energiájú, állóhullámszerű léte miatt a kibocsátott illetve elnyelt fény energiája (hullámhossza, hullámszáma) meghatározott – kvantált. Erre bizonyítékok a vonalas színeképek.

Térjünk át az M-elméletre.

Ennek lényege, hogy valamikor, – a világegyetem életkorát a vörös eltolódás alapján, a Hubble állandó alapján becsülve – 13,8 évmilliárd előtt a semmiből pattant ki és fúvódott fel a mai méretére és tágul azóta is.

Az alapfeltevés, hogy valamikor a nulla idő körül a semmiből kipattant egy nagy sűrűségű, nagy nyomású, nagy hőmérsékletű energia csomag úgy, hogy olyan kis méretű volt, hogy az annak megfelelő tömeg saját gravitációs energiája azonos lehetett az akkor kipattant energiacsomagnak megfelelő tömegnek a kis méretből származó értékével, azaz az összenergia zérus maradt.

Ez a valami éppen innen eredően a nagyon kis térfogatba sűrűsödött igen nagy mennyiség, következésképp nagyon forró volt, és a térben szétterjedésével – magával víve magának a tér és az idő egységének tágulását is – lehűlt. 10^{-37} másodperccel később hirtelen mintegy 300 nagyságrenddel nagyobbra tágult (Hix-bozon-tér kikristályosodott belőle). Majd egy adott állapotban – 10^{-11} másodperc körül – az addig folytonos valami kvarkokká, elektronokká, majd később protonokká és neutronokká – következésképp hidrogén és hélium atommagokká – kondenzálódott, jóllehet, a teret ekkor még zömmel fotonok töltötték ki. Majd egy még későbbi időpontban – immár 379 ezer évvel később – tovább tágulva, következésképp hűlve, befogták az atommagok az elektronokat és attól kezdve semleges atomok tömege jött létre. Addig a rendszert egységes állapotban tartották az ionokkal, elektronnal kölcsönhatásban lévő elektromágneses sugarak, a fotonok, és amikor a semleges atomokká való kondenzáció megtörtént, attól kezdve ezek a sugarak befagytak – és ez szolgáltatja a világmindenség minden pontjáról néhány ezred K szórással érkező 2,6 K-es háttérsugárzást.

Mindezekhez időket is rendel az elmélet, ami szerint a protonok és neutronok keletkezése a nagy robbanást követő másodperc környékén zajlott le.

A többi már csillagfizika, már a megtapasztalt fizika területére tartozik, így érvényes rá a makrofizika számos tétele, köztük az, hogy természeti folyamatokban az entrópia mindig csak növekedhet. Az entrópia a rendezetlenséget fejezi ki, a tökéletesen rendezett állapotban az entrópia zérus – és amikor a semmiből kipattant a világegyetem, akkor ez jellemezte. A tökéletesen rendezett állapotra pedig a kvantummechanika egyik tételét alkalmazzák, miszerint létezik statisztikus ingadozás és ez bontja meg az addig tökéletesen egyforma állapotú részek egyenlőségét és indítja el a lokális sűrűsödéseket, amelyek aztán napok, galaxisok kialakulásához vezetnek.

Az alaptétel tehát: létrejött egy igen kis méretben de nagyon nagy sűrűségű és hőmérsékletű világmindenség, amely aztán szétágult, következésképp lehűlt.

Klasszikus fizikai fogalmak

A klasszikus fizikából ismert a hőmérséklet fogalma, amely a fizikai rendszer összetevőinek termikus energiáját fejezi ki. Ennek nagysága $k*T$, ahol k értéke $1,380062 \cdot 10^{-16}$ erg/K.

Csakhogy, a hőmérséklet fogalma kizárólag részecskékre vonatkozatható, az alaptételben pedig nem szerepelnek részecskék, azaz annak hőmérséklete, mint makroszkopikus tulajdonság értelmezhetetlen. A fotonnak határozott energiája van – ami a Planck-féle állandó, a \hbar és a fény hullámhosszának a szorzata: $\hbar*\nu$, ami a fenti tétel értelmében hőmérsékletté átszámítható, de ez nem jelenti azt, hogy a fotonnak létéből származóan hőmérséklete lenne.

A modelltől aztán különböző feltételezésekkel levezetnek egy folyamatot, amely a gőzök kondenzálódásának, illetve egy kikristályosodásnak megfelelő fázisátalakulást modellez, aminek során létrejön a Hix-bozon tér. A tömeget aztán úgy értelmezik, hogy az a Hix-bozon térben az energia egységek gyorsulásával szembeni ellenállásának a mértéke, azaz nem a tömeg, hanem az energia az alapvető, és a tömeget abból lehet az Einstein-egyenlet megfordításával értelmezni: $m=E/c^2$.

Gondok

De nem ez az alapvető gond, hanem az, hogy a tágulással miért hül le a rendszer?

A hőmérséklettel kapcsolatosan már jeleztem, az itt értelmezhetetlen. Most a tágulás miatti hőmérséklet csökkenéssel kapcsolatosan is értelmezhetetlen tételre bukkanunk. Ugyanis a gáztörvények tulajdonsága, hogy a gáz nyomás és térfogata határozza meg az energiatartalmát, és ez az ideális esetben: $P*V=k*T$. De az ősrobbanás állapotában nincsenek részecskék, amelyekre akár a hőmérséklet, akár a nyomás fogalma értelmezhető lenne.

A tágulással kapcsolatban is van egy gond: a tér tágul és benne a már kialakult galaxisok mérete nem. A 10 milliárd fényévre lévő galaxis mérete ugyanakkora, mint az 1 milliárd fényévre lévő, azaz még inkább értelmetlen a gáztörvények alkalmazása az ősállapotra.

További gond a 0 időpont. A fizika téregyenletei ugyancsak értelmüket veszítik a 0 időpontban. Ugyanez a helyzet a végtelenekkel kapcsolatosan. Ez a két fogalom a fizikai matematikában értelmetlen.

De ha belegondolunk, akkor ez nagyon is világossá válik: 1/végtelen az 0, 1/0 az végtelen. Bármely szám, érték nullaszorosa ugyancsak 0 és a végtelenhez bármit adunk, abból bármit elveszünk, azt bármennyire megtöbbszörözzük, az végtelen marad. Nos akkor mi a nulla szor végtelen értéke? Értelmetlen.

Az Einstein által számon kért hiányzó determinisztikus felfogás szerint, ha ismerem egy rendszer kezdeti állapotát, akkor a fizikai törvényszerűségek (matematikai egyenletek) alapján kiszámíthatom tetszés szerinti idővel későbbi állapotát. Ebbe rondított volna bele a kvantummechanika? – Ám mégsem.

Ugyanis ahhoz, hogy egy tetszés szerinti időpontban tetszés szerinti pontossággal ismerjem a rendszer állapotát, az szükséges, hogy a nulla időpontban (ami az egyenleteket már eleve értelmetlenné teszi) tetszés szerinti pontossággal ismerjem annak állapotát.

A kvantummechanikában ismert Heisenberg határozatlansági reláció szerint azonban egy időben egy rendszer adott terében az ottani részek mozgásának jellemzőit nem ismerhetem tetszés szerinti, teljes pontossággal, hiszen ahhoz, hogy megismerjem, be kell avatkoznom (pl. az elektron helyzetét foton segítségével felmérni) és ezen közben beavatkozok a rendszerbe. A $\Delta v*\Delta l > \hbar$, illetve az energia és idő vonatkozásában a $\Delta E*\Delta t > \hbar$ egyenlőtlenség ezt fejezi ki.

Magyarán mondva nem a determinizmus tűnik el, hanem elvileg sem ismerhetem tetszés szerinti pontossággal a rendszer kezdő állapotát, ezért a jövőre vonatkozó megállapítások is az idő távolságnak növekedésével egyre pontatlanokká válnak. Ám valószínűséget megállapíthatok – és ezt teszi a kvantummechanika.

Az anyag hullám természetete

Akkor most térjünk ide vissza. Az elektronnal, a neutronnal diffrakciós kísérleteket hajthatók végre és abból nyert eredményeket a számítások igazolják is. Ezek a picinyke golyóbisnak felfogott 'részecskék' valójában maguk is hullámcsomagok, álló hullámok, igazolván a fenti felfogás értelmét, miszerint maga a tömeg – és az ebből származó határozott méret – nem az elsődleges, az a másodlagos. A világegyetem ezért valami meghatározhatatlan értelmű energiából és annak komplex téridőbeli kiterjedéséből áll össze.

Egyenletben kifejezve, egy m tömegű részecske hullámhossza az $m \cdot c^2 = \hbar \cdot c / \lambda$ egyenlet alapján számítható, ami viszont megfeleltethető a $k \cdot T$ alapján T hőmérsékletnek. Matematikai alapon. Valójában egy m tömegű, λ hullámhossznak megfelelő anyagi részecske energiája nem feleltethető meg egy adott hőmérsékletnek. De a Nagy Bumm energiacsomagja sem, hiszen ha megfeleltethető lenne, akkor egy adott energiájú foton a térben terjedve folyamatosan veszítene energiájából, ami a fizika szerint nem lehetséges. A foton energiája csakis kölcsönhatások során változhat meg.

Javasolt megoldás

Az M-elmélet egyenletei akkor adnak állítólag értelmes megoldást, ha abban 10, ill. 11 dimenziós téridővel manipulálnak. A három tér koordinátán felüli 6-7 térkoordinátára azt mondják, írják, hogy azok felcsavarodottak.

Akkor most innen induljunk el.

Az M-modell alapja a húr-elmélet, amely szerint vannak egydimenziós rezgő húrok, és azok rezgésére vonatkozó egyenletekkel megadható azok energiája. Ezekhez tartozik a komplex tér-idő, amelynek tér összetevőit mint valóságos, az idő összetevőt, mint képzetes komplex-szám összetevőt foghatjuk fel.

Minthogy egydimenziós húrokkal manipulálnak, óhatatlanul felmerül a gondolat, hogy nem csak rezegnek, hanem a másik húr terébe fordulva rotációt is végezhetnek és ennek három alapeseete képzelhető el: tér a térbe fordul és az eredő vektor térbe mutat (a), tér a térbe fordul, az eredő vektor az időbe mutat (b), és a tér az időbe fordul, illetve fordítva és az eredő vektor a térbe mutat (c). Az elfordulás jellemzője pedig a \hbar állandó, amelynek dimenziója erg.cm.

Alapvetően három különböző jelenséggel állunk szemben és ha az egész számú spinnel rendelkező fizikai jelenségekkel hasonlítjuk össze és abból a jelenséget a \hbar dimenziójára átszámító konstans vezetünk le, akkor az (a)-hoz a spin, (b)-hez a tömeg és (c)-hez az elektromos töltés, a három megmaradó jelenség rendelhető – következésképp a két utolsó a Hix-bozonnal, illetve a fényvel azonosítható.

Mindezek nem állóhullám jellegűek, hanem folyamatosan kicserélődnek a környezetük tér-idejében, és a mozgásuk a c konstanssal, a fény vákuumbeli sebességével jellemezhető.

Ismert a fizikából, hogy a szuperfolyékony (nagyon kis hőmérsékletű) hidrogénben megjelennek tórusz formájú kvázi-részecskék, amelyek \hbar nagyságú spinnel, forgató nyomatékkal rendelkeznek. Ha most a fenti három jelenséget kombináljuk, akkor egy tórusz felületén c sebességgel terjedő (b) és (c) kombinációjából immár feles spinű részecskét alkothatunk, kettőt is – és ezek megfeleltethetők a protont és a neutron felépítő kvarkoknak. Kettő, attól függően, hogy (c), vagy (-c) vesz-e részt az összegzésben, azaz a tér koordináta fordul az időbe, vagy negatívként jelölve a fordítottját. A kombinált részek megint csak meghatároznak egy térdimenziót, amelyre $\hbar/2$ spin jellemző.

Az (a) és (c) kombinációjából megint csak létrejöhet két ismert részecske: elektron és pozitron.

Az (a) és (b) kombinációjából létrehozott részecskében nem szerepel az elektromágnesesség összetevője és ez alkothatja a világegyetem ún. sötét (fényel kölcsönhatásba nem lépő) részét.

Az (a) és (a) kombinációja jelentheti a neutrínót.

A 4 alapidimenzió mellé immár 7 újabb dimenzió keletkezett és a 'visszacsavarodást' imitáló rotációs jelleggel rendelkezik.

Ezekre a kombinációkra – minthogy állóhullámok – már vonatkoztatható a kvantummechanika. A gravitáció pedig nem állóhullám, hanem a két részegység kombinálódásából eredő állóhullám helyi sűrűsödést, az átlag sűrűségnél nagyobb létrejöttét eredményezi, amely így szingularitássá válik: A sűrűség a szingularitás lábánál lecsökken és a távolság növekedésével onnan simul bele ismét az átlagba. Ennek a besimulásnak a gradiense arányos a gravitációs erővel.

Zéró idejű kezdő állapot

A semmiből való kipattanásnak azonban még mindig sok hátulütője van. Jó, elképzelhető, hogy a világmindenség tömegének és egy rendkívül kicsiny térbeli sűrűségének az energia összege zérus (két neutron esetében a számítható távolság 10^{-53} cm, messze a Planck távolságot alulmúlóan), de a tágulás miatt lecsökkent gravitációs energia miatt jelenleg az energia összeg nem nulla. Honnan van a tágulást szolgáló energia?

A másik gond, hogy miért keletkeznek a kontinuumból részek – egyedi húrok –, amelyek rezgése adja az energiájukat? Miért pont annyi, amennyi a mai világmindenséget – ismert, 13,6 milliárd fényéven belülit – alkotja és kitölti?

Következtetés

Megint csak oda jutunk, hogy a nullához érkezni és onnan indítani a képet értelmetlen. Még akkor is, ha a jelent értelmezni tudjuk. De minthogy nem ismerhetjük a múltat tetszés szerinti pontossággal, ezért a jövőt sem ismerhetjük tetszőlegesen pontosan. Hogy a makroszkopikus fizikai törvényeit – pl. gáztörvények, entrópia, hőmérséklet – próbálják az elméletek a valóságra ráhúzni és az érvényességüket kitolni arra a tartományra (pl. kvantummechanikát nem álló hullámokra, a gáztörvényt energiatérre), ahol nem érvényesek, ugyan a fantáziát megmozgathatják, de a valóságértékük meglehetősen csekély.

Darai Lajos 2019. 08. 26. 12:03

Kedves Feri!

Nagyon tetszett a Csókay Andrásához fűzött kommentárod.

Ami az M-elméletedet illeti, valószínűleg, kevesen fogják fel ennek a kérdésnek a lényegét, mélységét, egyáltalán az értelmét és jelentőségét. Én sem biztos.

Az elején említett kvantummechanikai állapotfüggvénnyel párhuzamos elméleti megközelítés azonban van a társadalomtudomány esetében is, mégpedig a szituációs logika, amely hasonlóan nem egy eleve meghatározott külső viszonyból vezeti le a helyzetértékelést, hanem az éppen vizsgált terület saját(os) összefüggéseiből. Ezért aztán „bármi lehet” az eredmény, azaz a valóság arra megy, amerre „akar”, míg ha eleve és kívülről határozza meg a (világ)diktatúra a helyzetet, akkor az eredmény olyan lesz, amit ő akar. Ezért nem szeretik a kvantummechanika szerinti valódi természet természetet, és nincs is saját szabadsága szerint rendeződve a föld népe. De ennek tömeges észrevétele nem érdeke a meghatározóknak, ezért nem terjedt el a szituációs logika, és van helyette a determinizmus, a kormányzati szükségességek, az isteni mindenhatóság stb. Einstein hangzatos tétele is ezt erősíti. Ugyanakkor könnyű lenne beláttatni már gyerekkortól, hogy sem a világmindenség bármelyik pontja, sem az emberösszesség egyetlen tagja sem független a többitől. Sőt az meghatározza, annak részeként, a nélkül nincs is, stb. És a két terület is összekapcsolható. Sajnos most csak tragikus példa jut eszembe. Amikor a motoros fiatalember elfe-

ledkezik szeretteiről és duplára növeli a sebességet, és már nem tudja bevenni a kanyart és szét-trancsírozódik. Nem tiltotta meg neki a sebességnövelést a belátás, hogy a dupla sebességnél a becsapódáskor már négyszeres lesz a hatás, mert ő a repülést, a lebegést élvezve van kiképezve, különben nem áldozná arra a gyilkos motorra (a szülei) pénzét, ha mindig elsődleges lenne benne a tudat, hogy mennyire része ő motorostul a környezetének és az egész helyzet mennyire labilis, veszélyes.

No, mármost, amit az M-elmélet részben leírsz a világkeletkezésről, az szintén megjelenik valamennyire a társadalomtudományban, mint a civilizáció egy központból való szétterjedése. Amit tehát az M-modell is erősít mint általános jelenséget. Más kérdés, hogy valójában az elterjedési területeken már voltak ottani saját civilizációk és azokat leverte a terjedés, és a terjedő civilizáció keletkezésére a Mezopotámia–Egyiptom–Görögország–Római Birodalom–Nyugat-Európa séma is hamis, mert minden a Kárpát-medencéből indult.

Ami a gondokat és azok általad adott megoldását illeti, szerintem ezt megfelelő előképzettség nélkül már nem lehet érteni. Tehát a modelledhez nem tudok hozzászólni. Látom, hogy logikus, de a szereplő fogalmak, összefüggések, képletek biztos értése hiányában az értelmezés nem megy, bár ezt, gondolom, sokan nem vallják majd be, és hozzászólnak neked.

De az egész üggyhöz azért van mondanivalóm, mégpedig a gondolkodásunk meghatározottsága tekintetében. Mert a kvantumfizikusok se nagyon bújtak ki a bőrükből, úgy gondolom. Azaz ha a világ kezdeti állapotának meghatározására törekednek, hogy a végállapotot kiszámíthassák, akkor nem sokban térnek el Szent Ágoston vagy Szent Tamás álláspontjától, hogy csak két elég részletesen kidolgozott és máig meghatározó elméletre gondoljak. Descartes ettől annyiban tért el, hogy az isteni akarat és tudattartalom mellé helyezte a az anyagi világ működését. De a Kezdet és Vég, Alfa és Omega, Teremtés és Végítélet mint gondolkodási meder, nagyon előjön akár az Ősrobbanás elméletből, akár a kvantumállapotok kiszámításából *-tól, -ig* céllal, ha az a két végpont. Egyáltalán: nem a világ végtelensége szorul bizonyításra, hanem a végeessége. Ennek belátása a mikrovilág irányába már eléggé belátott, de még kapaszkodnak a makrovilág felé való elképzelhetetlenségébe. Pedig elgondolható, hogy csak ember mivoltunk, azaz a nem felfoghatatlan, de összeszámolható, felmérhető valódi világteremtés, amit az emberi gondolkodási képesség az összes ember együtteseként, különösen a millió éves időt tekintve létrehoz, csak ez az ember mivolt korlátozottsága a világmindenséghez képest okozza a kezdet- és végszámítás igényét. Hogy a világ csak úgy van, amúgy se nagyon érhető nekünk, ha körülöttünk térben és időben szinte semmi sem volt, lett csak úgy, magától. Mindig kellett alkotó munka, létrehozó akarat és tevékenység, folyamat. Pedig azért a túlnyomó nekünk is adott.

Innen van aztán, hogy teljesen megalapozatlan, azaz tapasztalati téren elérhetetlen területre teszünk következtetési kiterjesztést, bár az egyre fejlettebb mérőeszközök persze már szintén képzetileg beláthatatlan méretűre növelték elérési hatékonyságunkat.

No mármost, hangsúlyozva, hogy a részletösszefüggéseket a részalkotók nem teljes körű ismerete hiányában nem tudom megragadni az írásodban, ezért azt gondolom, hogy akkor jártál el helyesen, ha azokat az ismereteket, amit a kvantummechanika terén te megragadtál, afelé terelgetted, hogy kiderüljön belőlük a határozott álláspontok kevésbé megalapozottsága, mint amennyire határozottnak adják elő magukat, valamint lehet tehát utalást tenni arrafelé, hogy a gondolkodásunk meghatározottsága esetleg még mindig, a kvantumfizikai teljesítményekkel együtt is a régi mederben sínylődik, amit mesterségesen, a birodalmi szemlélettel igyekeznek fenntartani, mert még mindig jobbnak vélik ezt a világ urai, mintha nem (ők) lennének a világnak urai.

Csak azért merek az egységes (mindenki számára értelmezhető) elmélet felé igényt támasztani (persze csak kettőnk között, mert ezt – ennek tartalma mélységeit – még kevesen bírják elviselni és nem is hagyják magukhoz közel érni), mert a világ is egységként jelenik meg számunkra az érzékeink szűkössége miatt, amit gondolkodással pótolunk eddig. De most mintha a dolog visszafordulna, és a gondolkodást már a tudomány kezdi gúzsba kötni a bonyolultságával és azt öncélúnak vagy szükséges sajátosságnak véelve nem is foglalkoznak vele, és ezért már csak

a jól megfizetett, azaz kiképzett kör érti, és a pénzt meg azok adják rá, akiknek céljaikat fentebb érintetem, tehát majd jól megnézik, mire is adnak egyáltalán. Stb. De ezt a csontot már lerágtuk mi ketten.

Cser Ferenc 2019. 08. 26. 14:45

Kedves Lajos!

Köszönöm az észrevételeidet, de mindjárt szeretnék ki is igazítani: a kvantummechanikusok nem foglalkoznak a világ eredetével, nulla időpontjával, azt a húr elmélet, az egyesített húr-elmélet, azaz m-elmélet hívei teszik. Éppen arra utaltam, hogy az akkorra feltételezett körülmények között a kvantummechanika nem használható, hiszen arra már nem érvényes.

Einstein egy másik mondata: 'Csak két dolog végtelen: a világmindenség és az emberi butaság. A világmindenségében már nem vagyok annyira biztos.'

Hogy kezdet és vég áll elő minden genetikai elméletben, azon nem csodálkozom: minden, ami megszületik, él, az egyszer el is pusztul. Csak a forma, az élő rendszert alkotó anyag azonban nem pusztul el, csak más formába kerül.

Csak éppen itt a kérdés: a világmindenség született-e? Térben és időben véges-e?

Ha térben véges lenne (önmagába forduló három dimenziós valami, mint a felfújtt gumigömb, véges, de határtalan) – akkor a gravitációs hatásoknak lenne egy centrum felé mutató összetevője – ami nincs. A rá kidolgozott egyenletek azonban mind a nulla, mind a végtelen időben és helyen elveszítik értelmüket, azaz csakis véges megoldásokkal kísérletezhetnek.

Most azt mondják, hogy a világmindenség kiterjedése meghaladhatja a 13,6 milliárd fényévet – 48 milliárdot dobott be valaki –, de minthogy az ideje 13,6 milliárd, az azon túli részről nem lehet információnk, még nem érkezett hozzánk. Mondjam-e, hogy ez is ellenőrizhetetlen tétel, baromság?

A másik elv, hogyha végtelen a világegyetem, akkor az éjszakai égboltnak fényesnek kellene lenni, mert valahonnan csak-csak érkezne fény ide.

Hogy ennek van-e értelme? Szerintem nincs.

Az én felfogásom szerint a világegyetem térben és időben végtelen, azaz nincs nulla pontja. A tágulást ugyan az einsteini egyenletek leírják – kozmikus állandót tett bele – de még ez sem biztos, mert vannak egymás szomszédságában lévő galaxisok, amelyeknek a vörös eltolódása akár a másik kétszerese is lehet. Nem biztos, hogy a vörös eltolódás (itt atomi színek vonalairól van szó) az a tőlünk távozó tárgy sebességét jelzi – ahogy a vonat sípolása is emelkedő hangú, ha közeledik és süllyedő, ha távolodik a vonat.

A kvantummechanika anyagi rendszerek állapotát írja le. Alapja az elektron és a proton elektromosan ellentétes töltése és az elektron mozgási energiája, sebessége és ebből származó impulzusa. Az ún. Heisenberg mátrixban ezek a függvények kerültek be és az egyenletek véges megoldása akkor lehetséges, ha kvantumszámokat tételeznek fel. Ugyanis a megoldás hullámegyenleteket eredményez.

A H-atom esetében ez egyszerűen megoldható egyeletrendszert eredményezett és az elektron kötési energiája pontosan az a 13,6... eV jött ki a számításból, mint amit mérni is lehet (vonalas színek alapján – és ez az a vonal, ami a távoli galaxisokból érkező fényben a távolsággal arányosan a kisebb energia (vörös) felé tolódik el.

Teljes mértékben egyezik a véleményünk, miszerint az ember lényege a közössége és attól elválaszthatatlan. Mind a cselekedetei, mind a gondolatai összefogják. Sőt, néhány 'kísérleti' eredményem szerint az agyak kollektivizálódása éppen a nyelvi generátor miatt jön létre, azaz amikor valaki egy gondolatot szavakká fogalmaz meg, ez a művelet 'sugároz', ez az, amire rezonálni lehet. Ennek alapján pl. ha vallatnak és belőlem valamit ki akarnak szedni, akkor a fölött kérdésre még gondolatban sem válaszolok, mert a megfogalmazásakor a válasz átkerülhet a valató agyába. – Pszichológia!

Innen ered az az elképzelkéssem is – azaz ezért gondolom –, hogy a népeknek van istenük, a magyarul gondolkozó agyak magyarul képesek rezonálni egymásra. Most azok, akik több nyelvének és a gondolkodásuk már nem nyelvi, hanem gondolat-képi, azok alkalmasabbak arra, hogy máshonnan érkező gondolatot befogadjanak – természetesen, azon a nyelven megfogalmazottakat, emlyeket kellő szinten értenek, beszélnek.

Amikor legutóbb Pesten jártam, akkor kifejezetten zavart a rengeteg gondolat. Itt csend van. Persze, nincs kizárva, hogy ez az érzésem már hamis.

Most, amit írsz a hatalmi technikákról, amelyekkel emberi tudatot mosatnak át, irányítanak, erőszakolnak meg, ennek ideális eszközei a képi hírközlők – manapság elsősorban a TV. A képi – nem nyelvi! – információ leköti az agyat és a nyelvire már nem marad energiája, egyszerűen, amit a kép mellé tesznek, az ragad ott meg. Hogy ezt kishazánkban a médiamogulok tudatoan használják-e, vagy csak rutinból, azt nem tudom, csak azt, hogy ebben eléggé eredményesek.

Még otthon voltam, amikor Kerekes, az MSZMP oktatási bizottságának elnöke az intézetünkben szabad párnapot tartott és arra engem is odahajtottak (nem voltam párttag). Azért jött ki, mert az igazgatónk egyben egyetemi tanár is volt és a Kerekes felesége nála dolgozott.

Kerekes akkor arról beszélt, hogy a Párt mennyire büszke a tudósainkra, akiknek az élete egyáltalán nem kiemelkedően könnyű, akik alulfizetettek és mégis, a magyar tudomány a nemzetközi élvonalban van.

Felszólaltam, és elmondtam, hogy lehetséges, hogy az a tudós, akinek a munkájára most hivatkoznak, már nincs a tudomány területén, hiszen valamiből élni is kell, és pl. a belügműnisztérium épületének a falát vakolja kötéltechnika segítségével (konkrétan tudtam ilyenről) – mert abból sokkal nagyobb a jövedelme.

Mert ugye nincs pénz az oktatásra (már akkor sem volt) és erre azt mondtam, hogy egy oktatási rendszert lebontani könnyű és gyorsan megy, de amikor már előteremtenének rá pénzt, az újjáépítése már nem megy gyorsan. Mert először azokat a tanárokat kell kiképezni, akik majd az ifjúság oktatásába bevetendőket képezik ki a munkájukra.

A válasz az volt, hogy 'de hát, elvtársak, nincs rá pénz'.

És ez a helyzet ma is. Most rombolják le azt a szintet, amelyiknek az általános szellemi szintet biztosítani hivatott oktatás lenne a feladata.

Hát ez jutott még eszembe, az M-elmélet kapcsán.

Dolgoztam kvantummechanikával, ismerem és tudom, mire képes. A világ kezdete és vége nem tartozik bele.

Cser Ferenc 2019. 08. 27. 0:15

Magyar ősvilágkép

Mellérendelés – de nem mondja ki.

Czakó Gábor: **Magyar ősvilágkép.** [Magyar Nemzet](#) 2019. augusztus 26.

Meséinkben az Égig Éró Fa gyökere az Alvilágban ered, ahol sárkányok uralkodnak. A Középső Világ a miénk, embereké. Az Égig Éró Fa – a Tejút? – teteje maga a Felső Világ. Uralkodója, ha asszony, akkor királynő, olykor istennő. Mivolta kitetszik abból is, hogy nem kell megkérni a kezét valakitől, tehát még vagy már nincsen fölötte szülői hatalom. Férfjének is ő parancsol. A jelzett tényekből nem anyajogú rendszer, vagyis nem úgynevezett matriarchátus következik, hanem inkább a nemek egyenrangúsága: a trónon ülhet férfi is, nő is, ha joga van rá, és a szükséges képességekkel rendelkezik. Erről őskori írások természetesen nincsenek, de ókoriak vannak bőven egyiptomi, babiloni stb. királynőkről.

Meséink mennytana szerint a madarak és apróbb állatok uralkodója rendszerint vénséges vén öregasszony. Ő is istennő, ám nem mindentudó, mert alattvalói jelentése alapján igazítja útba a mesehőst, továbbá nem mindenható, mert hatalma nem terjed túl az előző mondatban jelzett körön.

A gondok, kalandok, próbatételek megélése mindkét nem számára közös. Lehetetlen baj nélkül megúszni az életet. A testi küzdelem, a harc, a nehéz munka elvégzése férfidolog, ám a titkok, az ellenség gyöngéinek, elrejtett tárgyak, hadicselek, jövő-menő hírek és a rejtélyes dolgok kifürkészése, a gyermeknevelés, a jövő megérzése, ismerete az asszony dolga.

Ezért a madarak úrnőjét a pletyka istennőjének is nevezhetnénk.

A gonosz legyőzése után ősidők óta sok mesében hangzik el a szeretők csudaszép, sírig tartó önátadása: „Édes szerelmem, én a tiéd, te az enyém vagy!” Másutt: „Te az enyém, én a tiéd, ásó-kapa válasszon el bennünket!” Ekkor még tán ókori értelemben vett templom sem létezett, eskető pap még kevésbé – csak a szerelem. Vagyis ezek a szerelmesek a kereszténységet, a világvallásokat megelőző, mondhatjuk, a történelem előtti időben éltek ugyan, de ismerték a jó házasság örök titkát.

Ismerték a fél gyökszó értelmét is, amelyet feleség szavunk máig őriz: felek vagyunk. Legyünk bár férfiak vagy nők. Hajdanában néhol, például Csángóföldön a férjet is feleségnek nevezték, mivel csak a nászban, egymás által (!) válhat a férfi és a nő egygyé, egésszé, azaz teljessé, köznapi szóval emberré. A Merényi László gyűjtötte Eredeti népmesék (1861) első darabjában állapítja meg a főhős Kígyóbőr: „mi most egygyé lettünk”.

Őskori eleink házassági fogadalmának súlyos szavait hol nő mondja elsőnek, hol férfi. Ilyenformán a döntést bármelyikük kezdeményezhette! Életre szólt. Tehát az „ásó-kapa” a sírásás, a temetés tapintatos megnevezése, jelentése, a „holtomiglan-holtodiglan” kereszténység előtti találmány, maga a lét eredeti normalitása, mondhatni, a természetes és hűségességében magasrendű élet kiteljesítése. Kedélye a duhaj buli, a kocsmá oldalának kirúgása helyett a derű. A derű az élet csöndes öröme, a szeretet ápolása, megszentelése, a rend, az igaz és normális emberi élet.

A szeretet a világ legmagasabb rendű, köznapi, mégis isteni megnyilvánulása – még az állatok is sóvárognak rá. Különösen az „lelkes állatok”, amelyek, esetleg: „akik?” a bajba jutott hősök segítői a mesékben.

Az elrabolt feleségét kereső kiskondás történetéhez visszatérve láthatjuk, hogy az Égig Éró Fa teteje maga a teljes Felső Világ hegyekkel-völgyekkel, élő vizekkel, boszorkányokkal, vándorokkal, pásztorokkal, táltos lovakkal, sárkányokkal, óriásokkal, királyokkal és országokkal. Szóval mindennel, aminek egy világban lennie kell. Megjegyzendő, hogy Középső Világ, sőt Alsó Világ is létezik. Ezek istenkirályai sárkányok, akiket a hős Fehérlófia legyőz.

A magyar mesék sárkányai – ellentétben a nyugatiakkal – nem hullők; bolondok volnának gyönyörű lányokat falni, amikor nőül is vehetik őket. A sárkányság mibenléte nálunk nem biológiai, hanem lelki: jellem, őskarakter, örületig burjánzott férfierő, nekivadult féktelenség. A többfejűség – az elszabadult képességek torzulása – ennek megnyilvánulása. A sárkányok és az emberiség közötti szerves kapcsolat magyar emléke, hogy sárkányaink nem gyíkféle hullókkal házasodnak, hanem az emberektől rabolnak feleséget maguknak. Hajdan leginkább királylányokat.

Ma is léteznek, de nem barlangokból lesik zsákmányukat, hanem korunk mocsara, a semmiipar – szórakoztatás, azaz szétszórás: álművészet és áltudás, világháló, divat, tőzsde stb. – posványában ólálkodnak. Zsákmány mindenütt kínálkozik, ahol álság terjeng.

A Középső Világ szülötte, Fehérlófia lemegy az Alvilágba, ahol legyőzi az ottani három sárkányt, egyúttal kiszabadítja az elrabolt királylányokat. Az Alvilágban fészkel a griffmadár, aki fiókái megmentéséért, hálából, fölviszi a Középső Világba Etana-Fehérlófiát.

Etana és Fehérlófia – jelenlegi föltételezésünk szerint – talán egy hős két neve. Sajnos az Etana-eposz csonka, népmeséink szintén, hiszen a mesélők és közönségük emlékezése, figyelme, teherbírása mindenkor korlátozott. Az idő is!

Ha belegondolunk, rájövünk arra, hogy régi meséink nem egyszerűen honfoglalás előttiék, megeshet, hogy sokkal, de sokkal korábbiak! Tudjuk, hogy a hosszú, többestés elbeszélést kívánó történetek néha megcsönkulnak, máskor némely darabjuk hajlamos önállósulni. Egy példa: a Ludas Matyi eredetileg mezopotámiai, mai tudásunk szerint akkád eredetű, mert legrégebbi írott változata ezen a nyelven maradt ránk. Két változata került át az európai népek mesevilágába. Ebben Matyi csak kétszer torolja meg sérelmét. Kivéve a csángókat és rajtuk keresztül minket, mert a Moldvában katonáskodott Fazekas Mihály főhadnagy úr az ott tanult változat nyomán helyreállította az elbeszélés ősi, szent, hármass szerkezetét!

Honnan s hogyan került Moldvába a csángó változat?

Népmeséink folyamának eredeti egysége némileg széttöredezett az idő örvényében. A történetek ősalakját megtalálni és kibogozni a különböző változatokból, aztán leválasztani a rájuk gubancoló idegen szálakat, ráadásul szétszedni a megtévesztésig hasonló elemeket, majd visszaterelni az elcsatangolt mozzanatokot nem gyerekjáték.

Miért fontos ez? Leginkább azért, mert a mese az őskor egyelőre alig földerített hitvilágának, emlékezetének, mostani szóval történelmének, világszemléletének és lelki törekvéseinek művészi foglalata. Szikárabban: a hajdanvolt világ gyökere. A mondák pedig a mesék határát még át nem lépő, tehát irodalmi értelemben éretlenebb csírák, vagy ha így világosabb: az őskor történelmének magocskái, amelyeket manapság divatos angol kifejezéssel kell elnevezni, de ameddig szabad, ragaszkodunk eredeti magyar beszédünkhöz. S miután már nem engedik, akkor is.

Darai Lajos 2019. 09. 03. 23:24

Kedves Feri!

Neparáczy sorra [nyilatkozgat](#) (most, hogy kitüntették), ami jó csak hogy részeredményekből a nagy egészre következtet: „Az eddigi kutatásaink alapján a szállási honfoglaló magyarság etnogenezise az eurázsiai sztyeppezonában történt, és nem a sztyeppezonától északra található erdőzónában. Ezen belül két főbb geolokalizációs pontot írtunk le: Kelet-Belső-Ázsiát és a Kaukázus lábától északra elterülő pontusi-kaszipi sztyeppe területét.”

És hát megerősíti a hagyományos „honfoglalás” tézisé: „Megjelenés előtt áll a hun, avar és honfoglalás korból származó leletek férfiágon öröklődő Y-kromoszóma-vizsgálatának eredménye. Ebben többek között ki-mutatjuk, hogy a honfoglalás kori leletek apai és anyai vonalai ugyanabból a régióból származtak. Azaz a férfiak és a nők együtt érkeztek a Kárpát-medencébe, ez azért jelentős, mert ezt korábban többen vitatták.”

Szekeres Pista üdvözölte és igazolta, amit Endre mondott (neked nincs FB-od, ezért idézem): „Már a 90-es évek első felében az általam alkalmazott ’történeti összehasonlító jeltörténet’ módszerével, a székely Nikolsburgi ábécé, és az orthoni és jenyiszeji ó-türk betűket a rajzuk (grafémájuk) és hangértékük (fonémájuk) segítségével piktogram előzményükben helyreállítva, és a kínai írástörténeti szakirodalomban No. 1.-től No. 63.-ig rendre piktogram előzményükben azonosítva (egyeztetve) – megállapítottam, hogy mindkét betűírás előzménye a kínai piktográfiából, a kínai írástörténeti kultúrkörből származik. (L. a SZÉKELY ÉS ÓTÖRÖK ÍRÁS JELTÖRTÉNETE Bevezetés a történeti összehasonlító jeltörténet módszertanába. Mundus Magyar Egyetemi Könyvkiadó, 2008. c. könyvben.) 2018-2019-ben több tanulmányom összegzéseként írtam meg a ’Uráli, nemeket jelölő fejszimbólumok történeti összefoglalása, és ami körülöttük van’ c. tanulmányomat, melyben a hím és nőnemű jelző ős-uráli fejszimbólumok Finnországtól az ős-kínai írásban is időszakosan megjelenő uráli fejszimbólumokkal bizonyítom az ’urálinak nevezett’ ősnép szétvándorlását életterük földrajzi sávjában. Valamint a kínai Hung-fan (Nagy szabály) filozófia öt elemének kivonását (rajzrészeken kiemelését) a nőnemű teknős (ku-wen) piktogramból, amelyekből két tájolt elem, az ’északi’ ’víz’ és a ’déli’ ’tűz’ ideogramma pár az az

Aluchaideng helység közelében megtalált gazdag hun aranykincs fejdíszét is észak-dél 'fő-irányba' tájolja. De minden más, ősi kulturális hagyatékunk is az ős-kínai szomszédságba vezet. Így 'magyar > Megyer' nép és törzsnevünk is, amely a kínai 'ma' (ló) névből lett két módon is képezve, az eurázsiai útvonalon feljegyzett településnevekkel és a Kárpát-medencei helyneveink bizonyossága alapján. Így a genetikai vizsgálatok sem mutathatnak mást, csak azt, hogy miként keveredett egy ős-uráli eredetű és ős-nyelvű nép, több részre szakadva, és különböző török és más nyelvű népekkel is keveredve, míg (erős) ázsiai hun utódnépekként, nyelvüket és kultúrájukat megtartva, megjelentek a Kárpát-medencében. – Mert egy nép hiteles adatai, ha valóban hitelesek: Nem zárhatják ki egymást. Csak egymást erősíthetik.”

Egyébként – talán még nem láttad – Pista itt fejt ki bővebben, hogy egy helsinki butikban látott pelerin rajz és az uráli sziklarajzok Kínába visznek, illetve onnan hoznak minket:

https://epa.oszk.hu/01400/01445/00055/pdf/EPA01445_acta_hungarica_2019_01_086-090.pdf

Cser Ferenc 2019. szept. 4. 1:02

Szomorú! De lovat kap a maga alá a mostani politikai irányvonalról.

Darai Lajos 2019. 10. 13. 13:19

Kedves Feri!

Ehhez a szenzációhajhász íráshoz: [1 millio éves, emberiség előtti földalatti templom – senki sem tudja, kik és miért alkották?](#) a hozzászólások között Mészáros Béla mondanója eléggé öszszangban van a miénkkel: „Több ellentmondást és hamis adatot véltem felfedezni az írásban, ezért úgy gondolom, némi helyesbítésre szorul... Eleve ott nem kerek nekem a dolog, hogy száraz barlangról beszélünk, amit nem igazán érnek eróziós hatások, a cikk mégis arról számol be, hogy az erózió nyomán tudták kiszámolni nagy pontossággal, hogy ez a földalatti struktúra egymillió éves is lehet. Én itt a lehetre tenném a hangsúlyt, mert lehet, hogy csak pár-százezer, vagy pár-ezer(!) éves... A mai tudomány és a történelemmel foglalkozó szakemberek egyöntetűen állítják: a rendelkezésre álló információk alapján a valaha élt legkorábbi emberi civilizáció és közösség alig 10-12 ezer éves. Az ilyen szakeberek nyugodtan adják vissza a diplomájukat! A 10-12 ezer évvel ellentétben az is érdekes tény, hogy a mi 12 millió éves Rudink (Rudapithecus hungaricus) arckoponyája már rendelkezik azzal a tulajdonsággal, amelyik a mai emberfaj (homo sapiens) mássalhangzó-képzését, így beszédképességének és mai bonyolult kommunikációs képességének kifejlődését tette lehetővé. Ezután kb. 7 millió éves hiány mutatkozik afrikai ember-szabású leletekben. Európában és Ázsiában viszont óriási mennyiségű (több ezer darab!) maradványt tártak fel a rudabányai proconsulid utáni időkből. Visszatérve Afrikába: a közvetlen emberösként elkönyvelt leletek közül a 2,5-4,5 millió év közti időkből egyik sem mutatja a Rudinkhoz hasonló, az emberré válás legfontosabb, közvetlen jellemvonásait. Bár ezt még évmilliókra tehető fejlődés választja el az előemberektől, elképzelhető, hogy az európai előemberek nem Afrikából származtak, hanem magán az eurázsiai kontinensen fejlődtek ki! ... Még mindig a 10-12 ezer éves civilizációs megállapítás tarthatatlanságára reagálva, csak egyetlen, szintén hazai példa: Érdén, az érdi fennsíkon 1961-ben egy 50-60ezer évesre becsült 7000 (hétezer!) kg hús tárolására való jégvermet találtak 37 állatfaj csontjaival. Csak laikusként tűnődünk el rajta, hogy mekkora populáció az, aminek 7000 kg húsról van szüksége! Azonkívül, ha letárolták az élelmet, az azt jelenti, hogy már réges-régen leszoktak a halászó-vadászó-gyűjtögető életmódról, csak az állatok vonulási idején vadásztak, aztán egész évre le volt a gond, bőven maradt idejük kulturálisan fejlődni... Nos, ha ilyen ismeretek birtokában vagyunk, akkor miért hülyítjük egymást a XXI. században badarságokkal???”

Nem is ezért küldöm el, hanem mert úgy látom, ez arra mutat, amit már korábban pedzegettem neked, hogy a szóban forgó területeken és máshol is Ázsiában, de Afrika északi részén is, sorra találnak civilizációs emlékeket, és én inkább arra gondolok, hogy a gyarmatosítással elvetették ezeknek a területeknek a saját múltját és csak egy európai hatalmának megfelelő, azokhoz köthető, azoktól függő múltat engedélyeztek nekik, nem elismerve a saját jogú utat, ami azért egyre másra felbukkan újabban.

Cser Ferenc 2019. 10. 13. 13:44

Kedves Lajos!

Nagyon könnyű kimondani, hogy 1 millió éves. Hogyan állapították meg? Erózió? Tudom, hogy mi az, de abból nem lehet ekkora időléptékre következtetni.

Ugyanilyen gondom volt a Boszniai ún. piramissal kapcsolatosan is. Mert találtak benne egy 36 évezreddel ezelőtt élt famaradványt – amit akárhonnan a hasadékba kerülő víz is bemoshatott évezredekkel annak élte után. Ahogy a Vass Imre barlang egyik omladékjában is találtunk 10 évezredes gyapjasorrszarvú csontot – de ez nem jelenti azt, hogy az üreget akkor vájták ki. Még kevésbé, hogy a falán lévő rovasjelek is akkor kerültek oda.

Persze, az ezotériának ez nagyon jó.

A valós kormeghatározás nehéz feladat. Hogy egy barlangba, a már kialakult üregbe pl. mikor rakódott le valami képződmény, annak korát több módszerrel is meg lehet saccolni, de egy-egy módszernek igenis vannak meghatározható határai.

A ¹⁴C-gyel kb. 35-40 évezredig lehet viszonylag kis tűréshatárral kort meghatározni, de nem az akkori kultúra korát határozzák meg ezzel, hanem, hogy az ott található tárgy mikor élt, ill. halt meg (fa).

A mészkövek, képződmények korát U/Th módszerrel lehet meghatározni, de azzal 100 évezred előtti korokat, illetve 1 évmilliónál nagyobb korokat már nem. A meghatározás pontossága is elég laza.

A K/Cs módszerrel szilikátos kőzetek képződési korát lehet meghatározni, de pl. azt már nem, hogy az abba vajt üreget mikor vették oda.

Gyanítom, hogy az eróziós módszerrel is a kőzet korát határozhatják meg – ha... – és nem a kivésését.

A leírásban persze már az szerepel, hogy mikorra 'hazudták' a tudósok az emberiség múltját. Azonnal állást foglal, holott az egész a levegőben lóg – a kormeghatározás miatt.

Cser Ferenc 2019. 10. 17. 23:58

Kedves Lajos!

Na, mit mondtunk?

Itt van:

[Az őseimbek hamarabb telepítettek be a Földközi-tenger térségét a korábban véltnél.](#)

Nem pontosan ezt mondtuk, de itt van az a megoldás, hogy miként is jutottak el szerte Európába őseink (sőt már a Neandervölgyi ember Afrika déli csúcsáig).

Darai Lajos 2019. 10. 18. 1:07

Hát igen, Kantot se szeretik modernék, mert rámutatott az ember – örök – korlátaira, és ők meg mindentudók. Egyébként ezt írtuk a [Folytonosság](#) 23. fejezetében: „A Riss jégkorszak ideje alatt, 150 ezer éve megjelent Európában és Nyugat-Ázsiában, majd Afrika déli csúcsáig elterjedt a – valószínűen az európai Homo erectusból kifejlődött – robusztus testfelépítésű Homo sapiens neanderthalis ősember, a modern ember egyik elődje. Nagy teste, hosszú feje, zömök törzse és rövid lába a hideghez alkalmazkodott. Fejlett társadalmi életet élt, etikával rendelkezett. A specializálódott vadász kultúrájú moustieri műveltséget tulajdonítják neki, amelyet hosszú idő alatt továbbfejlesztett. Ez az ősember azután sokáig együtt élt az Európába a Kaukázusból érkező – ott a Mindel–Riss átmenet óta szubtrópusi éghajlaton hosszú idő óta kifejlődött – meleg égövi testalkatú, hosszú lábú és vékony testű ősemberrel, a modern ember közvetlen elődjével. Aztán keveredett vele, ezért 30 ezer éve eltűnt, azaz kikopott, feloldódott az új embertípusban. Ez pedig – a keveredés eredményeként – a cromagnon embertípus lett, s a keveredés egyik helyszíne a Kárpát-medence volt.”

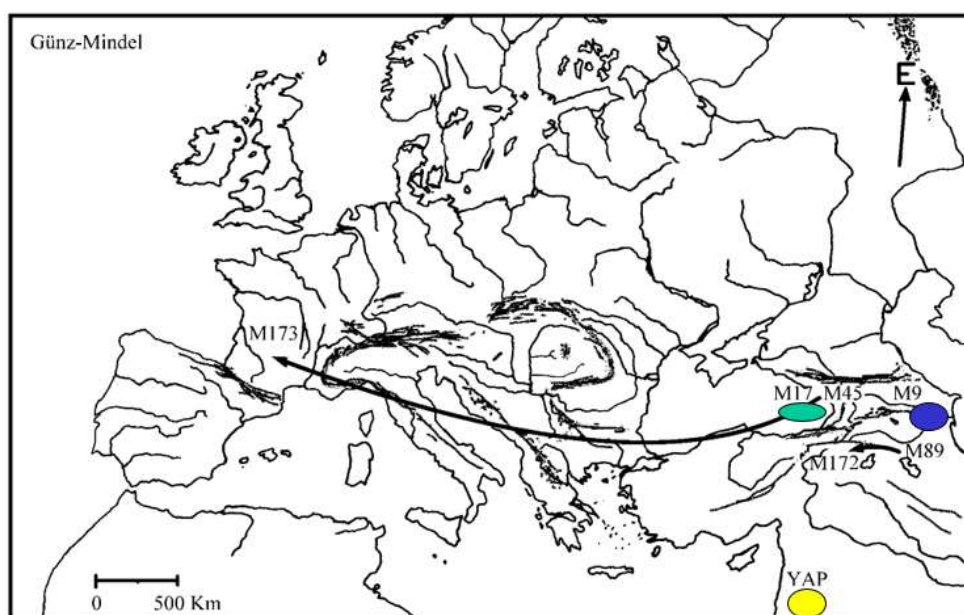

3. ábra. Génáramlás a günz végén (j. e. 660-500.000).

Az Európa mi vagyunk II. kötet 46. oldalán pedig közöltünk egy ábrát, amelyen a Günz–Mindel átmenet korában az M173 Kis-Ázsián át terjed nyugatra (3. ábra):

Cser Ferenc 2019. 10. 18. 2:16

Ugye? Az akkori logikus elemzésekkel a korabeli heves tagadás – egygyökerű modern ember! – ellenére eljutottunk a valósághoz. Az utóbbi idők adatai sorra alátámasztanak minket. Ahogy a genetika is alátámasztotta a Gyökerekben megfogalmazottakat – és az újabban államilag támogatott törekvéseknek hiába akarózik azt átírni, átértelmezni, sajna nem megy ellentmondásmentesen. (Ja, alant elírtam: szinkro-ciklotronról volt szó).

A kettős társadalom képe meg valahogy nem megy a fejükbe. Ahogy az is nehezen, hogy a neandervölgyi már ember volt! Ember a javából, erkölccsel és logikus, társadalmi összefogással. Hidegömben másként egyszerűen nem maradhatott volna fenn – már pedig több százezer éven át létezett.

A világmindenség nem fehér és/vagy fekete!

Olvasom a CocaCola válaszban, amit a melegpropaganda miatti büntetésre adtak, hogy szentül hiszik, hogy az emberek egyformák.

Abszolút tévedés! Nincs két egyforma ember! Még akkor sem, ha azt kell mondanunk, hogy megszületése előtt egyenértékűnek kell kezelnünk – azaz nem szabad a jogrendszerbe származás szerint differenciálni – ámde a megszületés pillanatától kezdve minden ember más, másként alakul, másként éli életét, másra képes, más kultúrához másként alkalmazkodik és tudatát elsősorban a születés utáni kulturális hatások határozzák meg.

Még akkor is, ha az ideghálózatára, annak működési paramétereire hat a genetika. Nincs magyar gén! Nincs zsidó gén! Nincs ilyen, vagy olyan kultúrát befolyásoló és meghatározó gén!

Van viszont mém, kulturális gén. Erről gagyogunk az *Emberiségben*.

Lajos, nagyon elszaladt a ló a mostani uralkodó elittel! A másikkal is, de ez most a látványosabb. Sajna, ennek bukás lehet – és nagy valószínűséggel lesz is – az eredménye és annak következményei még riasztóbbak. A bosszúállás ideológiai képviselői jönnének vissza a hatalomba és ettől mentse meg az Isten Magyarországot!

Dagad a mellük a nagyobb mértékű növekedés láttán. Pedig Jánosi Ferenc eléggé egyértelműen kimutatta, hogy a gazdasági növekedés trendje állandó és a látszólagos gyorsabb növekedés semmi más, csak helyreállítási szakasz! A trend meredeksége meg éppen azoktól a beruházóktól függ, amelyeket a korábbi és a mai hatalom sem igyekszik megtenni: oktatás, egészségügy!

A magyar gyerekek olvasási, matematikai és természettudományos készsége látványosan romlott 2014-hez – és a környezethez – viszonyítottan. Már pedig a jövőbeli gazdasági növekedés mértéke ettől is függ!

Sajnos. Te ezt az oktatásban magad is bizonyára jól érezheted.

Darai Lajos 2019. 10. 21. 22:09 **Chemoton?**

Kedves Feri!

Ez nem a chemoton maradványa véletlenül?

[Párizsban egy olyan organizmust mutattak be, ami óránként 4 centimétert növekszik, nincs agya, de emlékszik és képes percek alatt meggyógyítani önmagát](#)

Cser Ferenc 2019. 10. 21. 23:52

Kedves Lajos!

Nem, önmagában ez nem chemoton, de lehet, hogy mindegyik sejtje az. Chemoton-szervezet – ami több, mint az alap. Érdekes.

Gánti [Tibor] beszélt nekünk a gondolkozó chemotonról, és amikor – végig gondolva a vegyi alapokat – belekérdeztem, akkor megrémült: valaki megértette! És talán akkor ő is.

Ugyanis a gondolkozó chemoton olyan chemoton, amely nem képes szaporodni, de növekedni igen – és ehhez nagy energiára van szüksége, azaz sok-sok koleszterinre. Abból nyúlva nyok képződnek, azaz nem örzi meg az optimális térfogat/felszín arányt.

De ez annál több, ez már szervezet. Jogos az észrevételed! Köszönöm!

Darai Lajos 2019. 11. 11. 18:39

Görög heroizmus

Kedves Feri!

Beérett az egyik gyümölcs: a mellékelt szakdolgozat-íróm megérteni látszik az alárendelés természetét. Amikor kérdezte, írhat-e nálam szakdolgozatot a görög héroszokról, azt váéaszoltam, hogy igen, ha figyelembe veszi, amit veled a mellérendelés-alárendelés viszonyáról írtunk. És megadtam az elérési linkeket. Megtette és a mellékelt tanulmány született. Azt írtam most neki, hogy örülök ennek a nagy munkának, mert tudom, mit jelent több mint két és félezer éves szövegből tartalmat kivonni. Még ha Devecseri fordítása jobb, is mint az eredeti, de azért elég kacifántos ez a nyelv, még ha annyira élvezetes is. Mert egyébként meglátásait, elemzését a két eposzból vett idézetekkel támasztotta alá minden esetben.

Azt mondta, miután elkészült a munkával, hogy addig nem nagyon tudott mit kezdeni a témával, bár irodalom tanár létére nagyon szereti az Iliászt és az Oddüszeiát tanítani, amíg el nem olvasta az általunk írtakat, nwer nwgéerwrrw Z Aláewnselés lényegét, és aztán vezérfonalként használta a szakdolgozat írásban. Azaz észrevette, hogy a mellérendelés és alárendelés szempontja micsoda heurisztikus erővel bír.

Egyébként igen érdekes jellehetességeket tárt fel a héroszoknak a görög közösségben érvényesített kiválttságairól. Harcosok, tehát emberek voltak, mégis szinte félisteneknek tekintették őket, hiszer rájuk nem vonatkoztak a szokásos erkölcsi szabályok. Például a harcban nem segítették ki egymást a bajban, mert fontosabb volt a zsákmány megszerzése. Azaz amikor egy ellenséget legyőztek, megöltek, összeszedték a fegyverzetét, javait, kincseit, és elszaladtak vele a csatatér mellett felállított sátrukhoz, ahol e relikviákat gyűjtötték. Mert nemcsak a harci győzelem volt a fontos, hanem a zsákmány nagysága is, amivel aztán kivívták a közösség csodálatát.

Érdeemes e mellérendelés–alárendelés (és a kettős társadalom) szempontja szerint a történelem további alakulását is megtekinteni, azzal a különbséggel, hogy ezt a heroikus éthoszt felváltotta később és bizonyos helyeken a szimpla felsőbbrendűség tudata és érzete egyre kevesebbeknél, amitől még a modern világ is nehezen szabadul (mert a javak túlnyomó többségét ők bitrolják).

Darai Lajos 2019. 11. 18. 0:57

A klíma-ügy

Kedves Feri!

Annyit változott nálunk a helyzet, hogy Trump-barátság ide vagy oda, O V kijelentette nemrég, hogy aki a klímaváltozást (vagy globális felmelegedést mondott-e, nem emlékszem, de ilyen volt a hangsúly) tagadja, annak elment az esze. Ezek szerint őt is megtévesztette Al Gore, illetve nem látta A Nagy CO² Svindli-filmet, vagy nem akarja elfogadni, vagy látja, hogy jó üzlet zöldnek lenni egy kicsit.

Amint ma már láttam egy írást arról, hogy csak minket vettek be az Ázsiai Török Tanácsba Európából. Lehet, az egész keleti eredet támogatás csak a gazdasági nyitást célozza nála. Mert a Folytonosság-könyv ott van nála 2005 nyara óta, és akkoriban volt ideje olvasni, mert bukta 2002-t (azzal dedikáltam neki, hogy félmillió éve itt vagyunk, ő is tegyen róla, hogy a következő félmillióban is itt legyünk – a gárdonyi polgármester vitte el neki).

És talán mondtam, hogy az „Európa mi vagyunk!” mondat is elhagyta a száját most március 15-én. Ami csak azért érdekes, mert 2018. október 23-án még úgy mondta, hogy „Európa ma mi vagyunk”. Közben talán megtudta, hogy be van bizonyítva eredet-ügyben a dolog.

Csak azért mondom persze ezt, hogy lásd, lehet, tudja ő az igazságot, mégsem azt képviseli, ha a politikai érdeke úgy kívánja.

Ferenc Cser 2019. 11. 19. 8:25

Kedves Lajos!

Klímváltozás van – ez kétségtelen. Csak az okokkal van baj. Nem a CO₂, hanem a Nap és Föld pályaviszonyok és a Nap-aktivitás okozzák. A würm is azzal kezdődött, hogy az átlag klíma fölmelegedett – akkor 5 C°kal. Aztán hűlt le. A fölmelegedés olyan 5 évezredig tartott akkor.

Másrészt egyértelműen kimutatták, hogy a CO₂/átlag hőmérséklet viszonyban mindig a hőmérséklet változott először és azt követte a nagyobb CO₂ koncentráció. És ez szolgált az aktívabb növényi élet alapjául, ami aztán korlátozta a további melegedés mértékét – hűtött.

Orbán megkapta a Gyökereket 2000-ben. Hazatérve az olimpiáról – kezében a Gyökerekkel! – Pokornival letiltatta annak a forgalmát. Mindkettőre van tanúm.

Darai Lajos 2019. 11. 21. 23:38

A három mellérendelő filozófiája

A mellékelt bemutatót próbáltam ma Veszprémben az MTA VEAB Gazdaság-, Jog- és Társadalomtudomány Szakbizottság és a Stratégiakutató Intézet „Az életminőség-fejlesztés új paradigmái a 21. században” c. tanácskozásán előadni „Hogyan foglalkozhatunk a (jól) léttel a posztmodern filozófia szerint: építve, vagy leépítve? A három mellérendelő filozófiája” cím alatt.¹⁵ Ugye, csak 20 percem kett volt, és úgy gondoltam, a közepén csak pörgetem a képeket, fordított sorrendben adom elő az írott változathoz képest, és kevésbé foglalkozom a posztmodernnel, de persze az a kiindulópont és szóban részletesebben mondom. Ezért a címet is kibővítettem.

Hát, nagyon nem sikerült elmondanom, amit szerettem, viszont fergeteges sikerem volt így is. Lényegében azonnal belekérdeztek, mert kiderült, hogy 10 oldal fér majd a kötetbe, mert 65 előadást fog tartalmazni. Ezért én felírtam a ppt-re az e-mail címem, és mondtam, hogy már készen van a leírt változat is, de 37 oldal, ezért szívesen elküldöm, aki kéri levélben. Kaptam három névjegykártyát is és többen jelezték, hogy majd írnak. Erre fel ismerttem a tartalomjegyzékét, és lényegében erre el is használtam az időt. Utána azonban még kérdeztek, és az még hosszabb volt, mint az előadás, mert amúgy bőven volt idő két hiányzó előadó miatt. Ekkor sok mindent elmagyaráztam, és akkor még jobban tetszett nekik. És azt is kérdezték, hogy akkor a sok pénz miatt arra megy, amerre (Kurultaj, Dél-Urál, Kaukázus, stb.) Említettem nekik a hősi magyar múltba vetett hitet, és hogy ezért fontos a kettős kultúra, kettős társadalom megkülönböztetése, amit előadtam. Ez is tetszett.

A három mellérendelő filozófiája. Hogyan foglalkozhatunk a (jól) léttel a posztmodern filozófia szerint: építve, vagy leépítve? Veszprém, 2019. nov. 21.

Tartalom

Bevezetés

A filozófia vége?

Az igazság, sőt a valóság vége?

A nyelv és az értelem vége?

Kitekintés a posztmodern állapotból

¹⁵ A teljes írott változat: [A magyar elv a posztmodern korban.](#) – A szerk.

Kidobjuk-e a valós történelmet az ablakon, amely feltárul a tudomány és a technika eszközeivel?

*Korszerű időmeghatározó eljárások és a jégkorszakok időrendje
Régészeti műveltségek időrendje és a genetika kapcsolata
Helyszín-pontosítás távérzékeléssel*

És a jelen valósága

A posztmodern lemondani látszik a világ megismerhetőségéről, a világ egységes magyarázatáról. De ezt az emberfelfogást nem mindenki vallja, más meggyőződésüket viszont kevesen tudják alátámasztani.

Tegyünk erre tehát kísérletet most.

Az embertörténet, az ember felépítése és társadalommal elért eredménye mind azt mutatja, hogy nem a természet vagy a szellem, hanem a kettő együtt meghatározónk, azaz a három=egy elv: †.

A formalizált nyelvhasználat – saját elvi síkon – átértelmezi a megelőző elméleteket emberről, világról. A formalizált nyelv velejáró káros előnye:

- olyan követelményt támaszt a múlt felé, amit az visszamenőlegesen nem tud teljesíteni,
- nem kell foglalkoznia a jövővel, ha az elvi alapállásból tiltott,
- divatos látványosságával eléri minden más típusú mai elmélet lejáratását.

A mai filozófia vagy társadalomtudomány felléphet ez ellen, mert nincsen szüksége segédnyelvre, mint a fizikának a részecskefizikához a matematikára volt az érzékelhetetlenek kifejezésére. Ugyanis az emberi vélekedések és törekvések érzékelhetők, és ha nem, annak nem lehet helye az egészséges – erkölcsi – életben: lásd összeesküvés-elméletek tiltása a magyarázatokban.

A formalizált egyennyelv ránk eröltetése ilyen érzékelhetetlen szándékot és erőt mutat a háttérben, ami a régi világból örökölt kettős társadalomba zárhat újra bennünket, pedig már a nyitottság elindult.

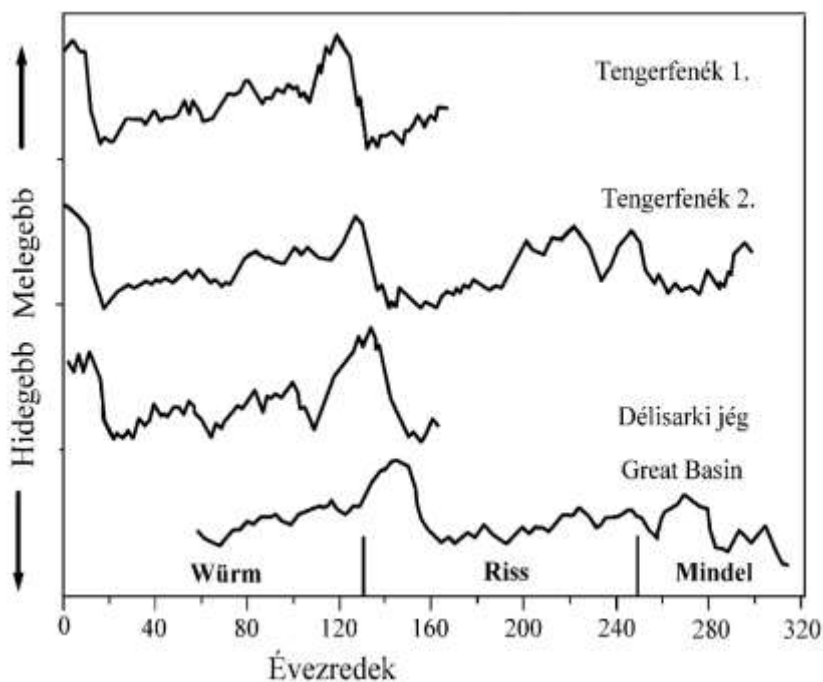

4. ábra. A mai tudomány és technika igen eredményessé teszi a világ megismerését, például az időrendet a Föld globális hőmérséklete és a jégkorszakok ideje alapján, ahol a hőmérséklet jelzők a jégkorszakoknak a jelen előtti évezredekét mutatják (a déli sarki jég, valamint az óceánfenéki és talajvízi mészklerakódások oxigén izotóp aránya alapján).

Emberi eredettörténet és eseménytörténet kapcsolata

Jelen előtt 7500 év től indul a kettős társadalom és kettős kultúra:

- e fölötti idő nem mutat erőszakot és rangbeli különbséget.
- ekkortól a Kárpát-medencei földművelés terjedése keletre, nyugatra és délre (vonaldíszes kerámia – LBK, M17-Eu19).
- majd hatalmi jellegű hódítás rombolással, elnyomással (M170- Eu7).

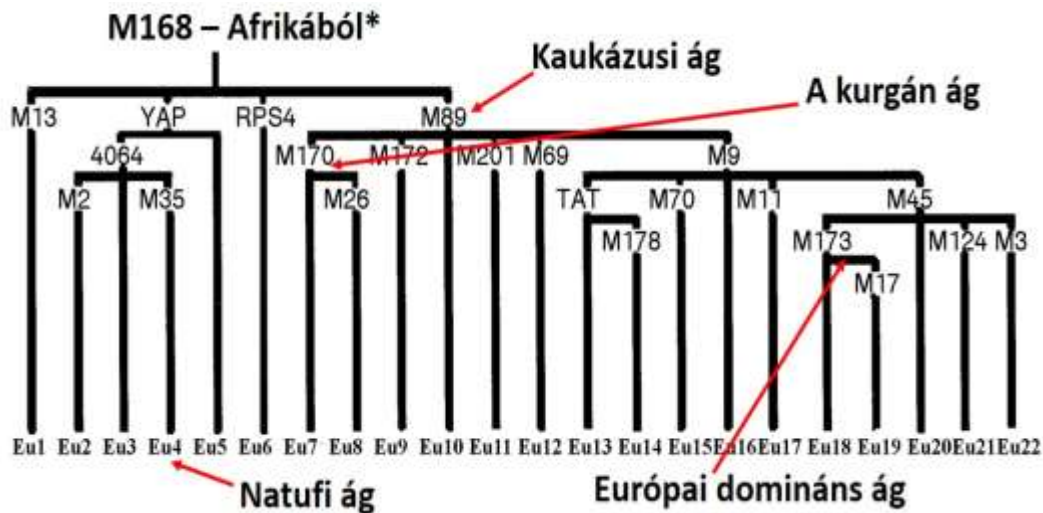

5. ábra. Az európai férfi lakosság származástani fája (* – a főemlős) Semínóék szerint.



6. ábra. Homo erectus vándorlás – Vértes László ábráján kiegészítve a férfi tulajdonságörökítő mutációk megfelelő jelével. 1: Olduvai, 2: Koro-Toro, 3: Temifine, 4: Sidi Abderrahman, 5: Swartkrnas, 6: Ubeidiya, 7: Karain, 8: Borda balka, 9: Soan, 10: Guler, 11: Chaukau-tien, 12: Lantian, 13: Dushanbe, 14: Vértesszőlős, 15: Buda.

Kettős műveltség és alárendelő ókori és középkori „birodalmak”:

Szvidéri kultúra – szlávság.	Germán alföld – kelta.
Közép-Kelet-Európa – szkíta.	Nyugat-Európa – harangedényes műveltség, majd kelta.
Dél-Európa – görög, etruszk (pelagéz).	
Közép-Európa – fegyverkovács(a mi népünk): önállóan megmarad.	

A hódítók (társadalmi és szellemi) elnyomó hagyományaiból származó:

- ókori perzsa, görög és római, bizánci és szent római birodalom,
- újkori birodalmak: angol, német, francia, spanyol, orosz, török,
- újkori gyarmatbirodalmak (Amerika, Ázsia, Afrika).

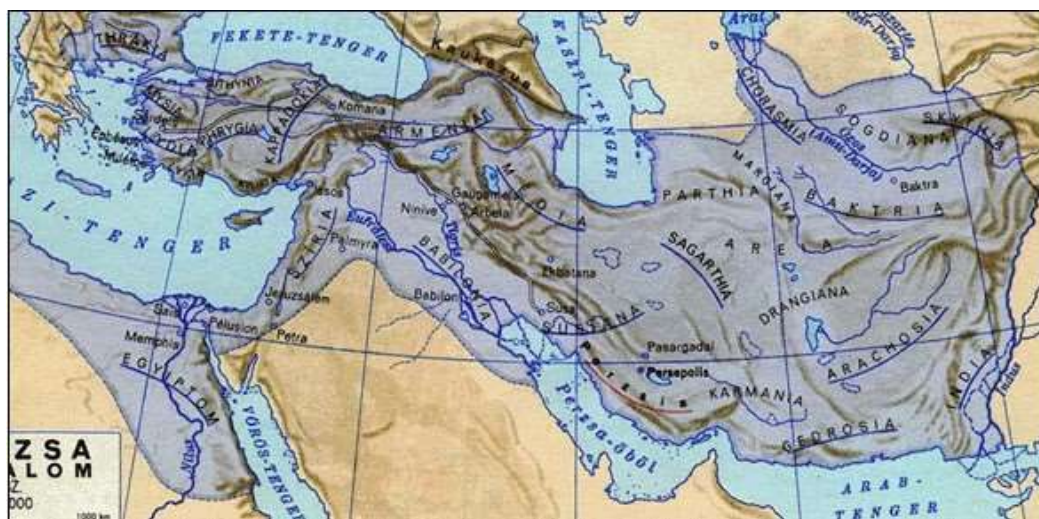

7. ábra. Az óperzsa birodalom Kr. e. 486.



8. ábra Nagy Sándor birodalma Kr. e. 326.



9. ábra. Nagy Sándor hadmozdulatai.



10. ábra. A római birodalom legnagyobb kiterjedése Kr. e. 117.



11. ábra. Európa a X. században.

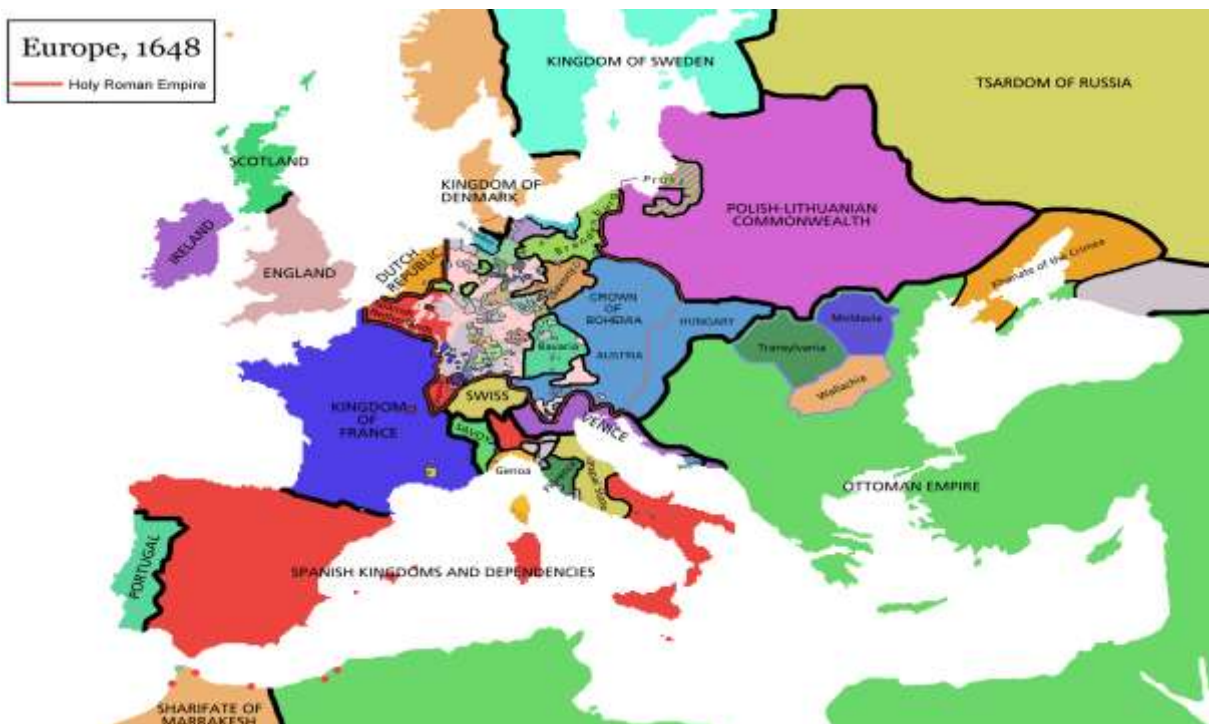

12. ábra. Európa a XVII. században.

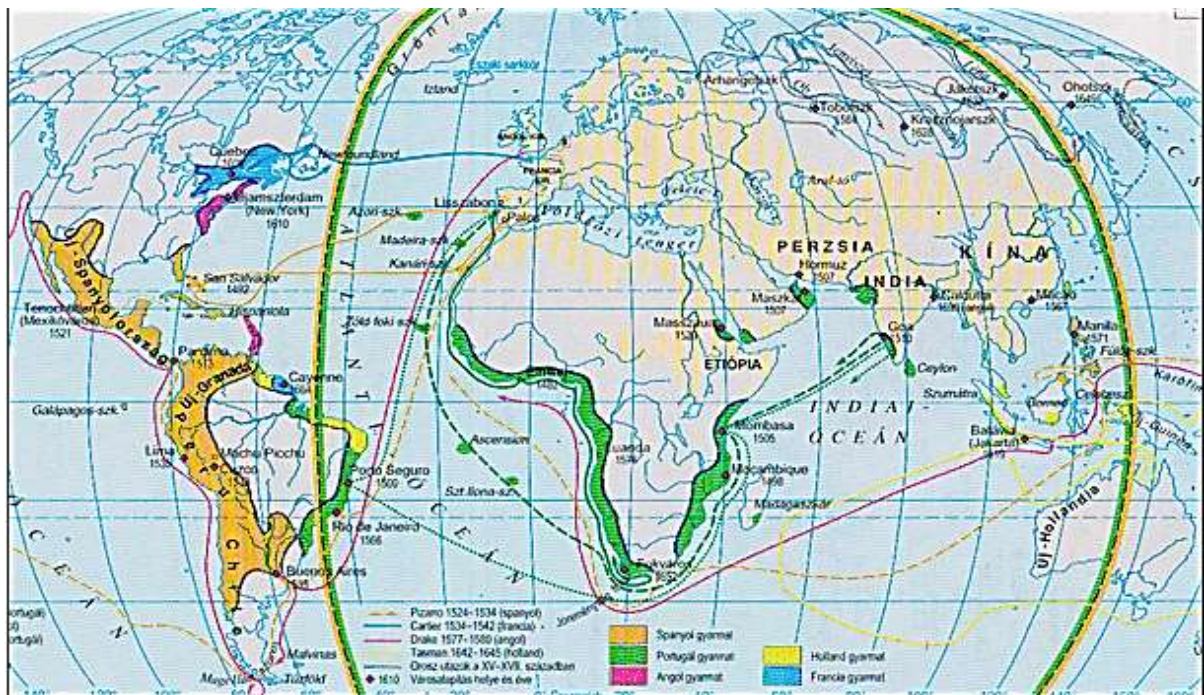

13. ábra. A világ felosztása a XVI-XVII. században: „földrajzi felfedezések”, azaz gyarmatosítások: **Gyarmattartó ország:** Belgium, Hollandia, Portugália, Spanyolország, Olaszország. **Félgymarmat:** Perzsia, Kína, Törökország. **Egyéb:** Ausztria, Svédország.



14. ábra. **Gyarmattartó nagyhatalmak 1898-ban:** Anglia, Oroszország, Franciaország, Németország, Egyesült Államok, Japán.

Kettős társadalom, kettős kultúra

A kereszténység létrejöttének eszmei gyökere: a mellérendelés.

Mi a mellérendelés gyökere?

- a földművelő állattenyésztés javai által: nagyszámú népesség,
- nagyszámú népesség: nem enged kettős társadalmat, megőrzi saját műveltségét,
- a mi nyelvünkben, műveltségünkben a mellérendelő jelleg máig megmutatkozik,
- mintegy párhuzamban keresztény elvekkel,
- ezek ezért a jövőben is üdvözítőek lehetnek (lesznek!) az emberiség számára,
- mégis értetlenséggel találkozunk a nyugati világban: ott a siker alárendeléses.



15. ábra. 1000 évvel a kínai előtt „jin-jang” jel a kukutyini műveltségű, ugyanonnan és Hódmezőcsásárhely-Kökénydombról arcnélküli írásos figura (az írás nem kereskedelmi jellegű feljegyzés, de nem is vallási értelmű, hanem emlékezet segítő).



16. ábra. A vonaldíszes kerámia európai elterjedése.

Két tényező mellérendelt kapcsolatából származó **harmadik** eredmény

Minden tapasztalat a világ egységét mutatja:

- hullám és részecske egysége az anyag,
- vezérlés és elemek, vegyületek egysége az élet,
- tudat és agy egysége az egyén,
- lélek és test egysége: emberi személy,
- műveltség, erkölcs és társadalmi élet egysége a történelem.
- ember és társadalom egyesül emberiséggé.

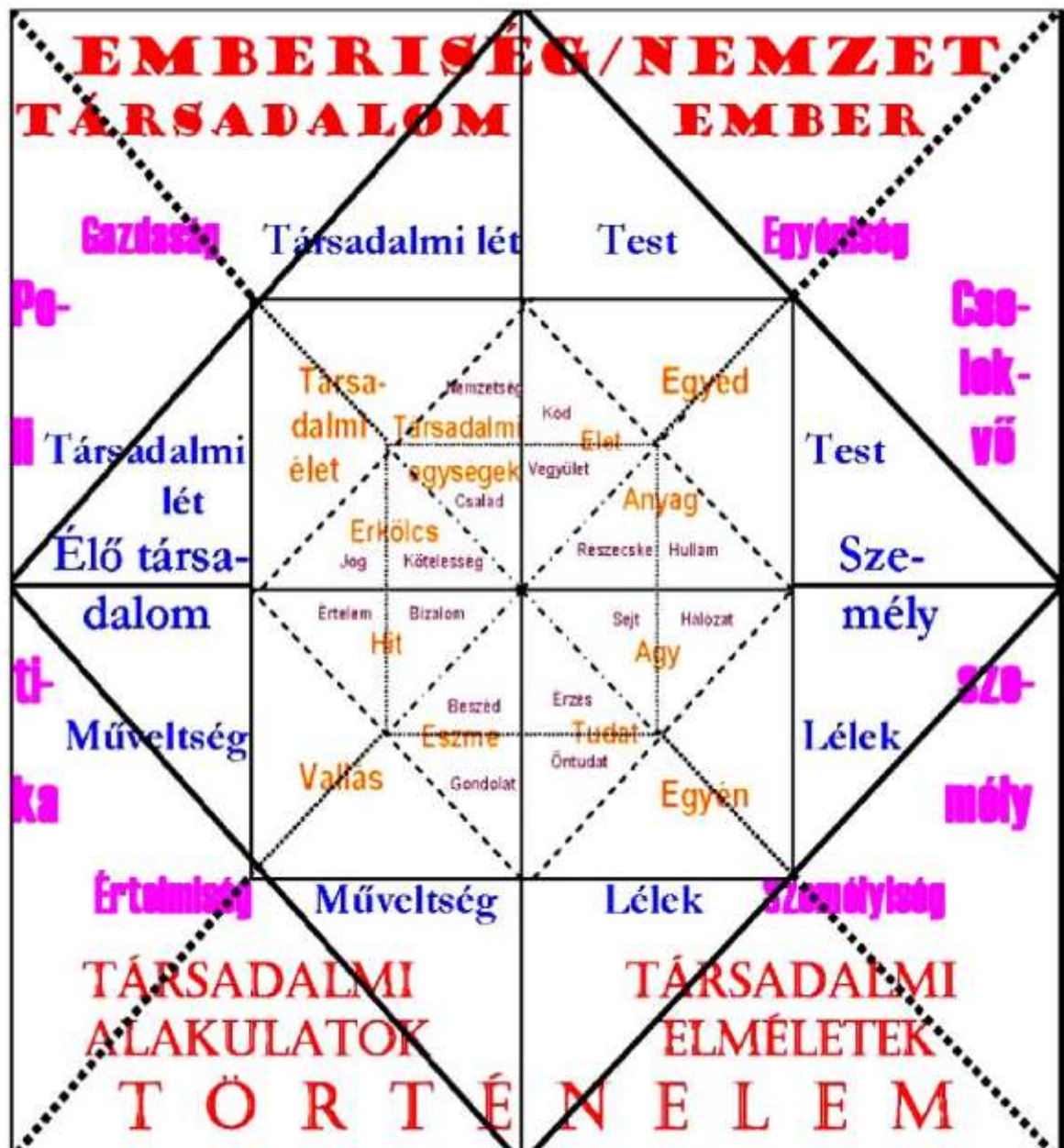

17. ábra. Részecske+hullám=anyag. Vegyület+kód=élet. Anyag+élet=egyed. Sejt+hálózat=agy. Érzés+öntudat=tudat. Agy+tudat=egyén. Test+lélek=személy. Egyéniség+személyiség=cselekvő személy. Beszéd+gondolat=eszme. Bizalom+értelem=hit. Hit+eszme=vallás. Család+nemzetség=társadalmi egység. Kötelesség+jog=erkölcs. Társadalmi egység+erkölcs=társadalmi élet. Társadalmi lét+műveltség=élő társadalom. Gazdaság+értelmiség=politika. Társadalmialakulatok+társadalmi elméletek=történelem. Ember+társadalom/nemzet=emberiség.

A világegyetem egysége nem lehet pusztán anyagi, azaz a kvantumfizika nyelvén korpuszku-láris egység, mert a pusztán anyagi hatásként a mutatkozó jelenségek megragadhatatlanok. Megragadható anyagi jellegű élettelen és élő szereplők – logikai alapozású – szellemi, vagy/azaz hullámjelenségek hatása, egyfajta rendezettség és rendszerszerűség.

A magyar mellérendelés modern kori megléte és példája

Kocsis István szerint „rég korokban azért majdnem mindenki törvénytisztelő, mert a **Szent Korona-tan nem alattvalói tudatot**, hanem a Szentkorona-tagságot nyújtotta, ez közjogi érzetet, felelősségvállalást adott, egyenrangúságot és méltóságteljes magatartást, országglakosi mellérendelés elvét segítette elő”.

Karácsony Sándor szerint „a mellérendelő magyar nyelv és műveltség **együttműködésre** serkentő, míg a környező népeké **alárendelő**, hierarchikus, és az alárendelésből nem lehet a mellérendelést megérteni, így századok óta szerveződik küzdés a magyar szemlélet ellen – hódoltatni bennünket”.

Ma már nyilvánvaló szemléletünk előnye: nagyobb nyeresi esélyt ad a résztvevőknek.

A **magyar észjárás** nyelvi különlegessége: „mindig reláció a formája a magyar nyelv grammatikai jelölésmódjának”. Őseredeti a gondolkodásunk: „az egyiket mint egyiket, a másikat mint másikat tekintem relációban, nem mint egyenlőt”. A kettőből új harmadikat teremt a gondolkodás: igazi szillogizmus! De ha alárendelően gondolkodom: valamelyiket alárendelem, azaz ugyanazt mondom a mellékmondattal is.

A mellérendelő magyar népművészetben két szempont érvényesül egyszerre: a közeli és a távoli – látóhatár alá és fölé helyezve a rajzon (Lükő Gábor).

A hagyományos mellérendelő felfogásnak a magyar műveltségben a mai napig történő túlélése azt mutatja, hogy ebben a kérdésben nincs fejlett, meg elavult.

A modern emberiség túlélésének a záloga, hogy ismét vissza tud térni a mellérendelő szemléleten alapuló műveltség társadalmi gyakorlatához, és tovább építi társadalmi és szellemi építményét.

Cser Ferenc 2019. 11. 21. 23:45

Kedves Lajos!

Örülök és gratulálok. Szerencséd volt a hiányzókkal, hogy jobban ki tudtad fejteni a gondolatot. Nagyon nem könnyű, mert egy gondolkozási korlátot kell ezzel áttörni. De örülök, hogy ez sikerült és esetleg lesznek, akik megértve azt, mellé állnak.

Darai Lajos 2019. 12. 13. 13:12

Kedves Feri!

Csak bizonyos értelemben szabadítottad te ki a szellemet a palackból, mert bizonytalan, hogy a „nagy” magyarságtudarat ki honnan vette, amely mint pán-magyar nyilvánul meg. Közvetve, azt nem is olvasva, de a Gyökerek is inspirálhatják őket, mert akik hallottak valamit a magyarság Kárpát-medencei eredetéről, szemrebbenés nélkül rávágják, mintegy a pán-magyar felfogásukkal egyezően, hogy persze, mindenütt ott voltunk, és ha innen indultunk, hát akkor innen, de aztán visszatértünk többször is, már mint hatalmasok. Ennek a felfogásnak az egyik „genetikai alátámasztója” volt Szabó István Mihály, akivel érintkezésben voltunk, adtunk neki teljes anyagot a valósághoz valószínűleg a legközelebb álló – mert a régészeti, történeti, néprajzi és embertani adatokra épülő – értelmezésből, de vak és süket volt rá. Sokat beszélgettem is vele a Gellért Szálló teraszán, de csak moslygott azon, amit mondtam, vitte őt a látványosra sikeredett meggyőződése, aminek genetikai alapjaiban természettudósként nem kételkedett, de arra hiába figyelmeztettem, hogy abban nemcsak tudományos szempontok és eszközök szerepelhetnek, hanem azon kívüli elfogultságok, történelemhamisítási maradványok is. Ezt az irányt viszi most Oláh Zoli.

Tartottam Pesten a Magyar Akadémián a Megújulás Szemináriumi Napokon 2010/11-ben az Artkatakombában előadásorozatot, (amint 2011/12-ben az MVSZ Szent László Akadémiáján, amit interneten bárki nézhetett a világon). De túl nagy hatással, éreztem, nem voltam a szervezőkre, a közönségre inkább. És a szociológus Varga Csaba, aki a Nemzetstratégiai Intézetet alapította és vezeti (és aki nemrég a veszprémi konferencia egyik nyitóelőadásán éppen az isten által elhozott boldog jövőről szónokolt, mert megint talált egy falut, ahol ki tudja próbálni a boldogságfalu kísérletét), no, szóval nála meg, felkérésére szerveztem a kutatócsoportot, ahol áttettük volna a mai szélesebb tudományos gyakorlatba a Kárpát-medenceiség vonatkozásait, de hát hiába írtam meg (kettőnk nevében) a bevezető tanulmányt és küldtem el neki – sokakat bevonna abba – a részletes kutatási tervet, még csak választ se kaptam Csabától. A megbeszéléseken abban a csoportban is voltak fafejűek, akikkel nem tudtam elismertetni, bár elég hosszasan próbálkoztam, hogy hasbeszélést folytatnak. Lehet, a főnök megtudta tőlük, hogy nem vagyok elég ezoterikus, azért ejtett válasza se méltatva. De ez még 2006 tavaszán volt. Most azonban látszik, hogy nekik mindegyiküknek bejött az üzlet: Ezért miért is változtatnák meg a nézetüket? Csak mert tudományosan másként van a valóság? Ugyan már! Hiszen már a miniszter is ázsiázik.

De mindezt nem írtam volna le, ha nem lenne további mondanivalóm vele. Már írtam neked párszor, mennyire becsülöm azokat, akik ha tudományosan valamit belátnak, ragaszkodnak hozzá, mégha a látszat teljesen ellenükre van is. Ilyen a sumér–magyar sok-sok egyezés, aminek tudóit nem zavarja a hatalmas távolság, ha egyszer látják az egyezést. És ez sokminden másra is vonatkozik, az etruszk, a görög, az egyiptomi, a perzsa stb esetében. A mi magyarozatunk erre az ember neandervölgyi korszaktól való nagy fejlettsége, hiszen körbement a Földön, azaz annak a nagy régiségnek a hangoztatása, amióta a kulturális egyezéseket látjuk, és aztán a gravetti népes is vitte ugyanazt a kultúrát keletre, valamint a szalagdíszes korszak kiáramlásai sok irányba. És ez mind sokkal régebbi, mint a harcias és alárendelő korszak és terjedés.

De lassan kirajzolódik, mint újabban szoktam már mondogatni neked, hogy amint a szkítázást sem ítéltük el, mert sok benne a magyar elem, és akár még Hérodotosz is meg van hamisítva, amennyiben ránk vonatkoztatják, amiket a sztyeppei szkítákról írt, illetve fordítva. És aztán VII. Konstantin a DAI révén előadja nekünk a modern korban szokásos értelmezések, beállítások visszavetített változatát a saját korára. Heribert Illigék szerint a császár írnok serege azáltal hamisított, hogy amikor a majuszkula szövegeket átírták minuszkulára, a régít megsemmisítve, az újba az került, amit akartak és a változtatás nem ellenőrizhető. Illig az időbeszúrással vélte megmagyarázni a hamisítást, mármint hogy Nyugat-Európa és Kis-Ázsia is üres római és középkori emlékektől stb, holott a magyarozat más, nem időbeli, hanem térbeli szerintem. Azaz ha a Kárpát-medencét még kitűntetettebb helynek vesszük, amiről a középkori és ókor írásos emlékek szólnak, mert még a középkor végén is fehér folt minden további terület, amit például ott a keresztény térítők rendszeres kiirtása mutat, akkor azért üres az a kor, mert máshol történtek az ismert események, épültek a valamennyire ismert épületek, várak, városok, templomok, egyebek. És ennek kell vennünk, a Medencét, azaz azonosnak az akkori ismert világgal, mert minden más nagy közlekedési távolság messzemenően csak visszavetítés. Ha volt is kapcsolat a távoli helyek között egymással, ahhoz az európaiaknak sokáig nem volt közük. (Például sziámi rubintot találtak a mai Irak területén, és az a bányá messzebb van oda, mint mi.)

Csak a modern terjeszkedéssel, a közlekedési és haditechnológiai fölényrel váltak nagy területek elérhetővé, meghódíthatóvá. Akár ez még a római birodalomra is vonatkozik, amelynek az első terjeszkedései nem szárazföldi kapcsolattal bíró helyekre irányultak a mai beállítás szerint. Holott a haditengerészet szintén modern találmány. Lehet beszélni kilenc evezősoros hajókról, de rajzon én még csak egysorosot láttam. És hogy 500 harcos lakott volna a hajókon, az is csak a messze múltra mindent lehet mondani kategória, mert azt olvastam, hogy a tengerhajózást a vikingek találták föl, és max. 50 ember fért a hajóra, és part mentén hajóztak többnyire, s a parton, sátrakban aludtak. De ha minden sokkal kisebb volt az írott ókorban és középkorban, akkor nagy a valószínűsége, hogy a kettős társadalom sokkal jobban elérte a Kárpát-medencét,

mint amire eddig gondoltunk. Azt eddig is tudtuk, hogy a Dunántúlon volt templomgazdaság, de azzal kevésbé foglalkoztunk, hogy például a Nyugat-római Birodalom megdöntése után a Kelet-római majdnem ugyanott létezett, és csak a később kitalált Német-római kedvéért nyomták keletre, hogy a nyugati részt maguknak adják.

És az uralkodók családi, dinasztikus jellegével se nagyon törődtünk eddig, de azért világos volt, hogy például a Habsburg családi birtok egyre nagyobb mivolta miatt lehettek ők nálunk aztán királyok. De hogy ez európai viszonylatban mit jelentett, ahhoz megint csak a nagy birodalmakból és a modern nagyhatalmakból szokás kiindulni. És ami nem római, azt lenézik, sőt inkább mint nem létezőt (nem) mutatják. De a lényeg, hogy a Kárpát-medence nagy részén is uralkodtak uralkodó családok, és ha a világból hiányoztak a birodalmak, akkor azok helyén itt családi vállalkozásokként működő, de a történelemben királyságoknak, hercegségeknek beállítottként szerepeltek. Attól még a nép, aki kiszolgáltatta őket, lehetett a földműves alapnépesség, hogy a vezető réteg és a papság különböző nyelvi és etnikai jelleggel és azonos vallási azonossággal rendelkezett. Előbb a római vallás, majd a kereszténység volt uralkodó a területen, de a latin nyelvi közigazgatás mindig egységesítette. Így a középkori nem idézőjeles kiskirályság, mert igen kis területekről van szó a mai nagy országokhoz képest, egyetemesnek is mutatkozott, azaz utólag is rá lehetett fogni, hogy Nagy Károly-i birodalom, hogy német-római császárság, stb. Kitaláltak kelet felé is nagy birodalmakat Kis-Ázsiára és a sztyeppére, de Ázsia többi részére is. Többek között azért, hogy ne kelljen szembenézni az ariánus kereszténység olyannyira elterjedtségével, ami nemcsak vallási irányzatot jelentett természetesen, hanem katonai fellépést is, gondoljunk csak a képromboló mozgalomra. És aztán még harciasabbá vált az iszlám a kalifák által, aki már szinte csak a harccal és hódítással törődtek, szultáni vezéréri alakot öltve.

És miközben így egy igen strukturált és bonyolult világ volt leírva és köztudatba emelve, ez elegendő volt a modern kor fejleményeit is kezelni, amikor kitágult a világ a mai méretre, hogy mindenre jusson régi elnevezés, könnyen megoldották. Amivel aztán Illigék most birkóznak, mert azért néha mégsem volt olyan sűrű a hálózat, hogy a tízszer-hússzor nagyobb területre mindenüvé jutott volna név és esemény. Hiszen azok a régi világ történetileg leírt eseményei, amit odaraktak, és ami ott volt eredetileg, arról nincsen beszámoló. Ami van, az újkori kreálmány, az újkori érdekeknek megfelelően.

No, és akkor innen lehet visszatérni az elején említett azonosságokra, amelyek forrása tehát egyrészt a tényleges műveltségi azonosság a régiség tökéletességének kevésbé változása folytán, másrészt a modern világ, amely kézben tartva az ókori és középkori leírásokat, az új feltárásokra ezeket a régi neveket terjesztette ki és el, illetve a régi hasonlóságokat is ellátta ezekkel az új elnevezésekkel, de a távolság hihetetlenül való megnövekedése mindkét kapcsolatot ellehetetlenítette, és ma már csak megszállottként lehet rá hivatkozni, azaz ha nem érdekli a hivatkozót, hogy az egyezések állítása miatt őt meg fogják bélyegezni, mind délibábos álmodozót.

Cser Ferenc 2019. 12. 14. 0:27

Kedves Lajos!

Köszönöm leveled, időbe tellett, amíg feldolgoztam – nem is biztos, hogy teljes mélységéig.

Én is ismertem személyesen még Melbourneből olyat, akivel keményen vitáztam, de mivel megszállott volt, feladtam a vele való beszélgetést. Többször találkoztunk, de neki 'meggyőződése' volt. Maradt is. A másé nem nagyon érdekelt.

A 'hasonló' – tehát 'azonos' elvet ismerem. Elég 90 szó hasonló kiejtése és máris megvan a származtatás! Általában a 'hívők' alapvető módszere az azonosságok keresése, azon adatok, jelek felkutatása, amelyek igazolják az elgondolást.

Már pedig ez teljesen félrevezethető lehet. Ugyanis hiába van 99 támogató adat, ha van egy, amely kizárja az elgondolás érvényét, – és esetleg egészen mást támogat – az elegendő az elgondolás tagadásához. Az igazságot tekintve nincs demokratikus döntési mechanizmus!

Nem véletlen, hogy a Gyökerekeben azt az elvet követtem, hogy kerestem az ellentmondásokat és olyan megoldást próbáltam felvezetni, amely a rendelkezésre álló adatok egyikével sincs ellentmondásban.

Ezzel nő az elgondolás realitásának valószínűsége.

Nos, akikre hivatkozol, azoknál nem ez a módszer!

Áttérve a leveled második részére.

Hangsúlyozom: egyetértek azzal, hogy hatalmas birodalmak nem léteztek, azokat visszavetítik éppen azok, akikre az előbb is hivatkoztam. Jellegzetes példa erre Dárius, aki a szkítákat akarta meghódítani és a leírások szerint félmillió sereggel sétált el a Don kanyarhoz, megostromolt egy várost és 60 napon belül vissza is tért a Dunához – ahol odafelé átkelt, frissen ácsolt hídon. Mire visszatért, a hidat mások vették birtokba.

Vajjon miért a Duna torkolatig ment hajókkal, miért nem a Dnyeper torkolatához? 1300 km-t gyalogoltak és szamaragoltak oda és vissza, élelem és egyéb felszerelés nélkül az üres sztyeppén – hiszen a szkíták visszavonultak előlük! – és átkeltek legalább két vagy három folyón, ostromoltak, visszatértek vereséggel és mindezt 60 nap alatt.

Ha volt is ilyen 'invázió', akkor nem több, mint fél ezer – és nem millió – emberrel és nem a Don, hanem a Szeret vüölgyében próbálkozhattak. Pont.

De, Lajos! Fontold meg: kereskedelem volt már a kőkorszakban is! Európa belsejében találtak olyan obszidiánt – a megfelelő korban! – amely pl. az Égei-tenger egyik szigetének a vulkánjából származott.

Ez nem jelenti azt, hogy az pillanatok alatt, vagy egyetlen személy ide/oda utazásának eredményeként került oda! Ahogy a multkori levelemben is írtam, szomszédok kapcsolata révén, több lépcsőben, hosszabb idő alatt.

Így jutott el pl. erdélyi arany Sargonhoz is. A sumérok létfeltétele volt a széles távú kereskedelem – elsősorban csónakokkal, de szárazföldön is számárvontatta szekerekkel – mert monokulturások voltak. Sem fa, sem fémekhez való alapanyag nem található a városaik közvetlen környezetében, azokat több száz km-ről hozták be. Adtak helyette gabonát és birkahúst, bőrt, szőrt.

Erdélyi arany található Tuthankammen sírjában is.

Említettem neked Tim Cope útját Mongóliából a Kárpát-medencébe. Egyedül, 3 lóval és egy kutyával jött végig és egy rövid idejű megszakítást követően 2 év alatt tette meg az utat.¹⁶ Napi 40 km-t lovagolhatott. De megtette!

A letelepedett, ekés földművelés idején – újkőkorszak! – egy-egy település négyzetkilométerként 30-40 embert volt képes eltartani – és minthogy a település központból gyalogosan, számárháton, ökrökkel max. 10 km-re lehetett elmenni, a településen élők létszáma a 10 ezret nem nagyon haladhatta meg. Általában sokkal kisebb volt.

Nos, Lajos, egy ilyen települést, ahol zömmel földművesek laktak, még ha megerősített volt is, néhány 10 katona simán elfoglalhatta. Különösen a későbbi időkben, azokban, amelyekre hivatkozol. Nem kellett százezres haderő egy-egy 'hódításhoz', mert az nagyrészt annak tudomásulvétele volt, hogy a közösség védelmi 'pénzt' fizetett valakinek, aki odajött és fenyegetett.

Ma ennek, holnap esetleg másnak.

Fontold meg ezeket, Lajos. Kereskedelem nagyon nagy távolságokra eljuttatott cuccokat, pl. a dániai tengerpartok borostyánját füstölték el az Egyiptomi 'Biradalom' papjai! Több ezer km-t ment a borostyán odáig! Önt sem lehetett minden körzetben bányászni. Ön, a réz fontos ötvöző anyaga is ezer kilométereket utazott, míg valahol felhasználták.

¹⁶ Valójában több mint 31 hónap alatt: [Belovagolt az Alföldre az ausztrál kalandor \(origo.hu\)](http://Belovagolt%20az%20Alfoldre%20az%20ausztral%20kalandor%20(origo.hu).). – A szerk.

A Villanova-kultúra (etruszk) erdélyi bronzot használt. Erdélyiek utaztak oda szekérral, viték a kész alapanyagot és ott készítettek belőle tárgyakat. Aztán hazamentek. Az is 500 km!¹⁷

Óriás tömegek nem mozogtak, az biztos. De a lovas pásztorok igen nagy távolságokba eljutahattak – különösen, ha a legelőik kiégtek, vagy más balhé volt. Nem egy-két nap alatt, hanem évek során.

A hun időkben egy lovas harcos hatótávolsága – magával vitt élelemmel, a lovaknak kellett csak fű és víz – 1200 km-re mehetett el a bázisától anélkül, hogy a ló szükségletein felül bármire szüksége lett volna (természetesen vízre neki is szüksége volt).

Azt, hogy egy-egy uralkodó százjára szerint írtak, teremtettek 'írott történelmet' a hívek, arra a legjobb példa a Tárih-i ngürüsz. Ebben is egyetértünk.

¹⁷ Valójában 1000. – *A szerk.*

II. rész

A VITA FOLYTATATÁSA

1. fejezet

A vita elindulása

Csihák György 2019. 10. 01.

MEGHÍVÓ a ZMTE Minden Tagjának – egyformán!

Időpont: 2019. október 7, hétfő, pontosan 18.30-tól 21.30-ig
Helyszín: ELTE Matematikai Múzeum, 1117 Bp., Pázmány Péter sétány 1/a (földgömbös portánál)

Tárgy: prof. Oláh Zoltán javaslata

Egész jövőnket meghatározó, fontos megbeszélés. Oláh Zoltán ismerteti javaslatát abban a tárgyban, amit korábban már egyszer továbbítottam. Most ezt írja:

„Kedves György!

Egy 5 milliárd Ft költségvetésű könyvtár és TUDÁSKÖZPONT tervezése és korszerű megvalósítása forog kockán szülővárosomban, Hódmezővásárhelyen.

Én ebben képzelném el akkreditálni a jelzett 29 dimenziós MKI (Magyarságkutató Intézet) felé is jelzett tudástartalmat.

Ennek bioinformatikai, archeogenetikai és egyéb MKI-tel egybevágo egyeztetését szeretném elkezdni, egy új tantervű (digitális kurátor, adattó építő, polihisztor) 5 éves képzés akkreditálásával, amely valódi, a Kárpát-medence műveltségi köreinek felölelésével, és anyanyelvünk teljes munkabírásának kihasználásával a most „szürke mezővárosi főiskolákat” a felsőoktatás és posztgraduális, PhD. képzés teljes palettájával váltja le (részleteket illetően ld. vezetői összefoglaló).

Mert városaink vagy „okosak” lesznek vagy elvesznek!

A „modern városok” címkéjén elkölthető mintegy 3400 milliárdból megmaradt morzsákat a fiatal magyar emberi erőforrás újratermelésére kellene fordítani. Ehhez szeretnék világlátottsággal hozzájárulni.

Üdvözlettel: -oz”

(A levél folytatását mellékelem)

Barátunk, Oláh professzor szerepelt a legutóbbi (Budakalász) Magyar Őstörténeti Találkozónkon. [Előadása](#) megtekinthető a találkozóról készült filmünkön, honlapunkon és a youtube-on, továbbá olvasható a 116. sz. kiadványunkban ([Acta XXXIV/3](#)).

Ezen a napon szeretném, ha minél több kérdést intéznénk Oláh professzorhoz. Ezt követően egy alkalommal, megbeszéljük, talán rendkívüli taggyűlésen. Érdekes minden kérdés, minden megjegyzés, minden gondolat. *Tehát egyformán kérem most minden címzettet: szíveskedjék eljönni.*

Budapest, 2019. október 1.

Mellékletek: Dr. Oláh Zoltán küldeményei (2019. szept. 29. és október 1.)

Dr. Olah Zoltán: Mi, a Kárpát-medence magyarjai...
Hódmezővásárhely, 2019. szeptember 29.

We, nowadays Hungarians in the Carpathian basin, are only descendants of those tribes called "conquerors", in between 5–8%. That is among the "unearthed new facts", can be concluded from fresh archeogenetic's DNA-readings of Karos cemetery (2016-). In this respect the question how many tribal blood lines have mixed in that particular period does not count in linguistic point of view. Cuman Turkic tribal invasion has been finished in XIII century with complete assimilation of "Kurgan People" (40 thousand kurgans counted in nowadays Hungary). Our ab original living stone language was spread with domestication of animals, even reindeer in the North, in the end of last ice age. That is why misleadingly determined by conventional linguists as Finnish-Ugric, instead of agglutinating, as it is Ugric-Hittite (modified after Russell Gray's computational linguist, + see N1a1a1, W stone age genetic markers in tribe members, R1a1 horse man pastoralist elite of the X-th century, Karos Hungary), since the 9–8000 YBP archeogenetic dating -> 7000 -> 4000 Babylon (branching Ind-European) -> Partus -> Celtic/Etruscan (Mario Alinei, comparative linguist) nowadays Hungarian, still different from every other, so called "modern", but speaking distorted version of the *ab original* agglutinating Ugric-Hittite language technology.¹⁸

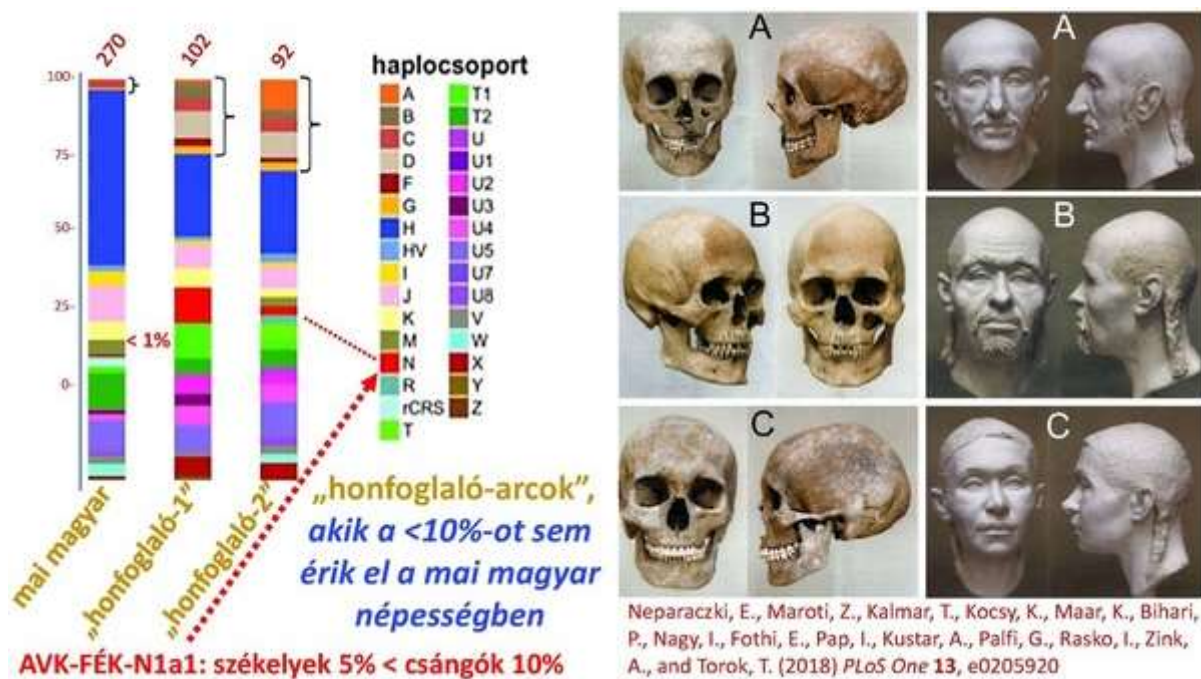

18. ábra.

¹⁸ Mi, a Kárpát-medence mai magyarjai, a csak „hódítóknak” nevezett törzsek leszármazottai vagyunk kb. 5-8% közötti arányban. Mármost az „előkerült új tények” szerint erre következtethetünk a karosi temető friss (2016-os) archeogenetikai DNS-olvasataiból. E tekintetben viszont ama kérdés, hogy hány törzsi vérvonal keveredett az adott időszakban, nyelvi szempontból nem számít. A kurtörök törzsi invázió a XIII. században a „kurgán nép” teljes beolvadásával befejeződött (napjaink Magyarországon 40.000 kurgánt számoltak össze). A kőkor óta őshonos nyelvünk az állatok háziiasításával együtt terjedt, még északra is a rénszarvasokkal a legutóbbi jégkorszak végén. Ez indokkal a hagyományos nyelvészek félrevezetően finnugornak határozták meg, az olyan ragozó mivolta helyett, amilyen az ugor-hettita (módosítva Russell Gray számítógépes nyelvész szerint, + lásd a törzstagok N1a1a1, W kőkori gőzjelzőit, a X. századi magyarországi karosi lovaspásztor elit R1a1 gőzjelzőit) a jelen előtt 9–8000-től, archeogenetikailag datálva 7000-től, 4000-től Babilon (elágazó indoeurópai), majd pártus, majd kelta/etruszk (Mario Alinei összehasonlító nyelvész), mai magyar, még mindig különbözik minden más, az eredeti ragozó ugor-ettita nyelvtechnika úgynevezett „modern”, valójában torzítva beszélt változatától. (Ford. Darai Lajos.)

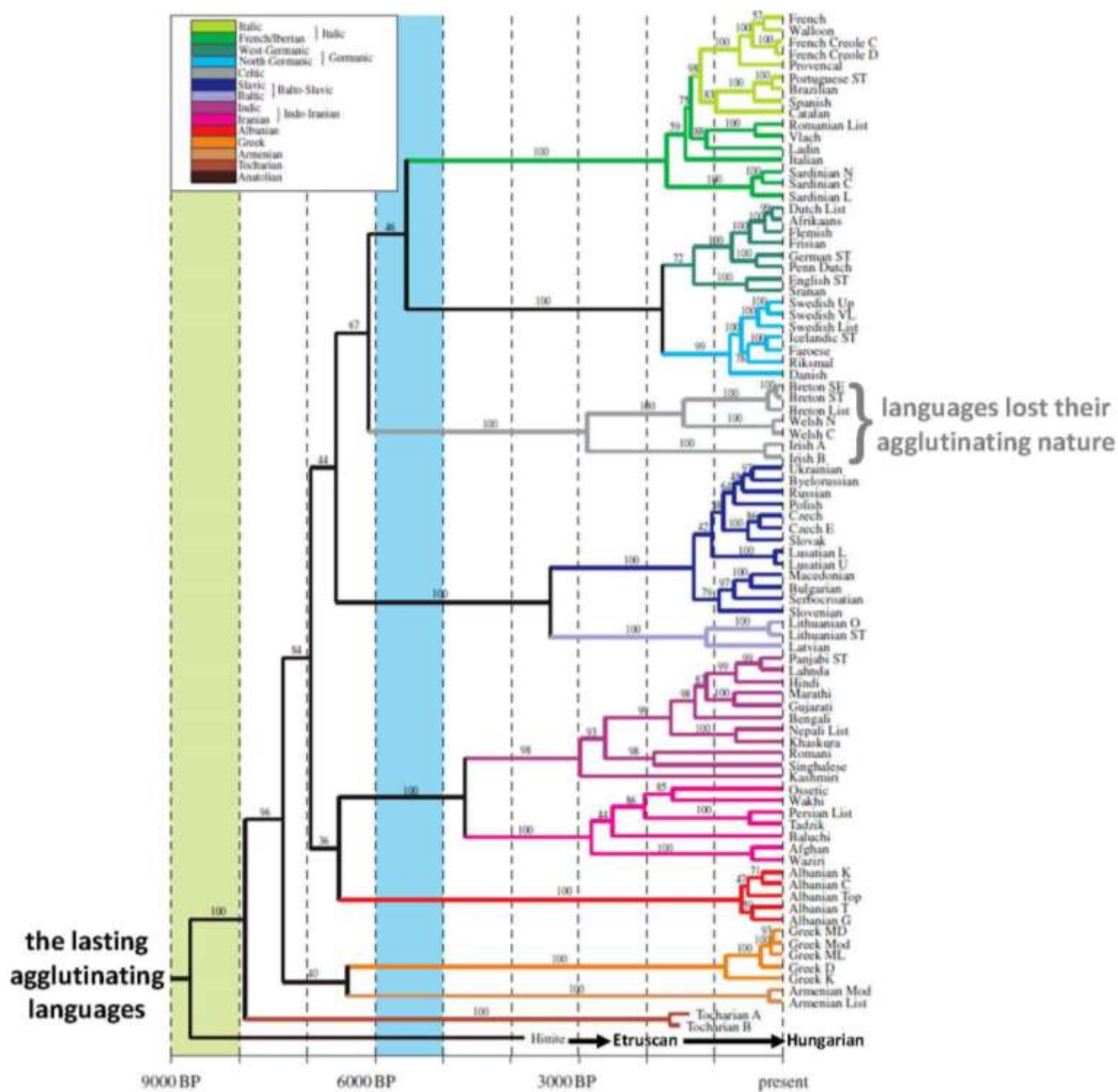

19. ábra. Azonos az 1. ábrával, de Oláh Zoltán kiegészítéivel.

JAVASLATOM. Ez egy valódi kihívás, amiben meg kell találnunk a helyünket. A rendkívül szívélyes házigazdák felajánlották, hogy náluk mindenkor helyet találhatunk a további összejöveteleinkre, amit köszönettel elfogadunk. Oláh prof. szívesen eljön további megbeszélésekre. Szerintem a mi dolgunk, hogy bevezessük a történelemtudományba a genetika eredményeit. A területen az első az un. „Semino jelentés” volt (Science vol. 290, 2000. november 10. 244-248. old. Honlapunkon eredeti angol szöveg és három fordítása: Dudás Rudolf, Cser Ferenc és Gáspár Róbert; znte.org.hu), amit két teljes napon át elemeztünk. Az akkori alapvető megállapításunk – szerintem – máig érvényes: mivel nem vagyunk genetikusok, el kell fogadjuk a genetika, mint tudomány eredményeit. Viszont kritikusan kell szemléljünk, ami azt jelenti, hogy alaposan össze kell vetni, a tudomány eddigi eredményeivel és a kettőt „össze kell vezetni”. Ez azt jelenti, hogy a genetikusokat figyelmeztetnünk kell ahol szükséges, a tudomány eddigi eredményeit pedig esetleg igazítanunk kell. Próbáljuk elkerülni elődeink hibáját: amikor a történelmet a korai iratok alapján tanították, akkor a régészet eredményeit tudták csak nehezen elfogadni. Ezt követően a nyelvtudomány vette át a vezetést és csak nehezen adja fel a hatalmát. Természetesen mind a régieknek, mind pedig az újaknak meg volt a maga gyarlósága, amit az érintettek mindég nehezen láttak és látnak be. Ne legyen most a genetika egyedül üdvözítő és ne akarjon mindent átírni. Legyenek a tények az irányadók. Amint egész tevékenységünk, úgy ez is legyen nemzeti és tisztességes. A feladat jelentős és szép, egyelőre nem foglalkozik vele senki. Budapest/Zürich, 2019. október 9.

Kapja a ZMTE minden tagja, továbbá Oláh Zoltán, Holló-Szabó Ferenc és Kovács Bence

Oláh Zoltán 2019. 08. 11. 8:07

A „vásárhelyi gondolat”

Kedves Gyuri!

Vásárhelyet javasolnám színhelynek, ahol 5 milliárd Ft TUDÁSKÖZPONT-ba fektetése a cél, inkább ÉSZ-be (4 milliárd), mint MÉSZ-be (1 milliárd). A kormány-döntnökök meggyőzése a cél, ebben kérem a Ti és más szervezetek tudástöbbletének nyomását, mert eddig a „MODERN” városok címkén járó 3400 milliárd (!) Felzárkózási Alapok EU-pénzének elköltésében a „kőművesek” álltak nyeresre. Mentsük ami még menthető!

A Nektek megfelelő legközelebb alkalmas időpontban le kellene ülnünk itt a VÁTÉSZ Olvasókörben, Vásárhelyen, a tett színhelyén, mert egy 2,7 milliárdból felépített Makovecz ihletésű könyvtár már áll (ADAT-kori tartalom nélkül), amelyhez a Vásárhelyi TUDÁSKÖZPONT szakmai radikalizmussal kapcsoltságban épülhetne meg, mint kiegészítő, de szellemiségében eleve új és felsőoktatási és távoktatási, akár nemzetközi hálózati TUDÁS-szintetizáló kezdemény (pl. Magyarország Kutató Intézet, SUMCULA), amely az egybenyitott világ magyarságát mindennél jobban egybe tarthatná.

A ZMTE lehetne a VÁTÉSZ mellett a további támogatója a "vásárhelyi gondolatnak":

Egy könyvtár, amely oktat, kutat és még profitot is termel a városnak – Ki hallott már ilyet?

Ötletgazda: **Dr. Oláh Sándor**, docens, molekuláris biológus, bioinformatikai cégtulajdonos

Megmutathatnánk, hogy az EU 4 milliárd közpénzét a hagyományos könyvtározás mellett sokoldalú, közhasznú az ultramodern adatbázis építési módszerek bevezetésére, oktatására alkalmassá lehet tenni – szaktudással. Emellett a megvalósított könyvtár-, informatikai- és konferenciaközpont (KIK) a város hírnevét öregbítő többnyelvű, felsőfokú adatbázis építő digitális kurátor diplomásképzéssel hosszútávon is kamatoztathatná az egyszeri befektetést, illetve nemzetközi megbízásos szakadatbázis (DB) építő szolgáltatást folytathatna. A megrendelt DB-k piaci bevételeiből, a felsőoktatási fejkvótából Vásárhely folyamatos bevételhez jutna, a befektetés ~5 éven belül megtérülne, majd folyamatosan hasznot hajtana, önálló KFI és piaci projektekkel, akár

egyetemekkel konzorciumban folyamatosan további bevételhez/támogatáshoz juthatna, amely Vásárhelyen válna iskolapéldává.

Hódmezővásárhelyről az egybenített világhálón a hagyományos könyvtár nem, a témákra/személyekre szabott informatikai adatnázis építő szolgáltatás viszont jelentős profit mellett értékesíthető. A könyvtár a beszerzési, fenntartási költségeit kigazdálkodhatja. A megrendelésre gyártott DB-k tudományos kutatóhelyeknek, gyógyszergyáraknak, klinikáknak és kórházaknak, rengeteg ma ablakon kidobott KFI költséget takaríthatnak meg, illetve az interaktív DB-k személyre szabott gyógyításhoz adna kulcsfontosságú tudást (pay/view). Helyben (bio-) informatikus életpálya modellben lehetne gondolkodni, amely a szakosodást, a diplomások városban tartását/hazaköltözését és a digitális élettudományokban a PhD képzést is támogatná:

- gyógyszerhatóanyag felfedező molekuláris biológus
- HLA-ID, őssejt-bankár molekuláris sebész informatikus
- archeogenetika, molekuláris patológia és igazságügyi orvos
- digitális diagnosztika és személyre szabott gyógyítás
- digitális DNS- és természetes nyelv-összehasonlító filológus (egyedülálló!)
- eDemokrácia, tájépitészet, város- és vidékfejlesztő informatikus (SIMULCA)

Emberi erőforrás: Szegeden évente több száz molekuláris biológust, orvost és klinikust képeznek, de állás többségüknek nem akad. A friss diplomások TraimTrain-en könnyen be tudnának járni Szegedről, illetve akár végleg letelepedhetnek azok is, akik nem helyben végzik a kétéves bio-informatikai DB építő kurátor képzést.

A digitális élettudományokban és adatbázis építésben jártas kurátorokkal szemben a hagyományos könyvtárszakmát nem értékeli túl a friss diplomások piaca. Sőt ilyen tudással rendelkező kurátorok angol nyelvterületen bárhol megállják a helyüket és átlagon felül keresnek itthon (kb. 300 000 Ft/hó nettó) és külföldön.

A 4 milliárd Ft-ból:

- 1,5 milliárd a 3x1000 m²-es befogadó épület, multi-funkciós olvasó, konferencia és tantermekkel, tetején trópusi gyógyszernövények üvegházával és hő-csapdával (fűtés/hűtés), napelem egyéb, épületgépészet az önfenntartó működéshez.
- 0,5 milliárd hagyományos könyvtár hordozható számítógép kapcsolathoz és WIFI.
- 2,0 milliárd eBOOK és elektronikus folyóirattár, elektronikus oktató számítógépes munkahelyek, szerver, oktató genetikai és látványlaboratóriumok a digitális élettudomány életpálya „élőben” történő bemutatására és gyakorlati szemléltetésére.

Piackutatás:

Mára a szerves-kémiában az orvos- és élettudományokban jártas klinikusok számára is nyilvánvalóvá vált, hogy a genomikai orvos-biológiai adatrobbanás hagyományos könyvtári szakirodalmazással nem, csak a bioinformatika eszközeivel épített adattárakkal kezelhető. Különösen váratlanul és felkészületlenül érte a felsőoktatást, a feltörekvő nagy hozzáadott értékű előállító egészségipart, de jobbára csak a hagyományosan a szerves-kémiához értő vagy alkalmazott gyógyszerkutatást végző biológus és klinikus közösségeket az új gyógyszer-célpontok és célfehérjék atomi-szintű megismerése. A digitális élettudományokat naponta elárasztó sejt és molekuláris biológiai szakirodalmi és szabadalmi újdonságkínálat ma már robbanásszerű, amely az orvosképzésben és a gyógyításban hasznosítható lenne, ha erre maradna ideje a kutatóknak és a klinikusoknak.

A kormányok, az orvosok, a gyógyszergyárak, a biztosítók és a betegek tehetetlenül állnak a molekuláris medicinák KFI-költségeit illetően. Inkább drága műszerigényes képalkotó eszközparkra költenek az erre váró beteglisták láttán, mint a jóval szelektívebb molekuláris diagnosztika-

kára vagy az erre alapozott gyógyászati eljárások klinikai bevezetésére, mert ehhez a bio-informatikus képzést, ilyen tudást és tapasztalatot felhalmozó szürkeállományra lenne szükség. A gyógyulni vágyók, így a sejt és molekuláris biológia posztgenomikai hasznából alig részesülhettek eddig. Ezen tudna változtatni egy 4 milliárd Ft költségvetésbe besűrítendő, a hagyományos és a digitális információs könyvtárat is megtartó, de önfenntartó, sőt a városnak profitot termelő bioinformatikai orvos-biológiai központ megépítése.

György Csihák 2019. okt. 22.
Történelemtudomány és genetika
ZMTE TÁJÉKOZTATÓ

Prof. Oláh Zoltán javaslata:

„A másik lehetőség nagy képernyős SKYPE telekonferencia hétfőnként, amely az ottani és itteni eszközökkel költséghatékonyan megoldható lenne.”

Csihák György válasza:

Barátaim, érdemes ezen gondolkodnunk. Ezzel a technikával be lehet vonni olyanokat is, akik tőlünk (földrajzilag) távol vannak. A tárgy olyan, amihez csak igen kevesen értenek, azok közül pedig jó lenne minél többet bevonni. Őszintén szólva, minket (ZMTE tagok) az érdekel elsősorban, ami a legutóbbi Őstörténeti Találkozókon is tárgy volt: a genetika, mint új tudományág, bevonult a történelemtudományba. Igen fontos és beláthatatlan még a jövője. Mivel természettudomány, egy igen fegyelmezett diszciplína. Igen hasznos lehet, DE ügyelnünk kell, és segítenünk kell, hogy a (történelem)tudomány területén megmaradjon. Oláh prof. úr szóhasználatával élve, mi egy adattó vagyunk. Amikor Semino-ék jelentését elemeztük, akkor abban maradtunk, hogy a genetika eredményit el kell fogadni, mert igazából MI nem értünk hozzá. Viszont segítenünk kell a genetikusoknak, hogy a tudomány eredményeit a genetika eredményeivel sikeresen hozzuk össze.

Oláh Zoltán 2019. 10. 29. 7:33

Ha, és amennyiben egyetértetek, a VTK és ZMTE tagsága is csatlakozhatna ehhez a VÁTÉSZ-i (www.vateszmag.hu), Vásárhely-Miskolc, digitális élettudomány-igenlő, szintetikus felsőoktatási tengelyhez, amelyet 2015-ben indítottunk be a BIONIKA akkreditálására szegedi kémikusokkal, bioinformatikus munkatársakkal, a prototípus kiterjesztésének igényével Kárpát-medence szerte, ifjú hallgatók megnyerése érdekében, mint vonzó tudományos szemlélet- és tananyagváltó JÖVŐKÉP, amelyet mind Miskolc, mind Vásárhely önkormányzatával/közgyűléssel egyeztetni szándékozom, de más „szabad magyar települések”, kicsik és nagyok is csatlakozhatnak, mert nem a „méret vagy a LÉ”, hanem a magyar LÉT a TÉT!!

Csatolva „Miskolci jövőkép vásárhelyi bionikus szemmel 2019-10-28”.

Várom szíves kritikái megjegyzéseiteket, elsősorban Vásárhely Városi Egyetemének, annak BIONIKA JÖVŐKÉP-ügyében, amelyet a közgyűlés elé vinnék, amint erre lehetőséget kapok.

Csihák György 2019. 10. 30. 0:30

Kedves Zoltán,

ismétlem: szeretnénk tudni, hogy mi hogyan tudnánk ebben segíteni – azon kívül, amit már írtam? Viszont, nagyon érdekelték lennénk abban, hogy – mondjuk – a szereplő oktatási terv keretében, miként gondold a magyar történelem beépítését. Kérdezem – mert csinálod! Nekünk fontos lenne, ha lehetne a genetikusokkal a beszélgetés. Máris kezdhető az ELTE-n. Erre tettünk

javaslatot, még a Te javaslatod is szóba kerülhet, a videón keresztül való érintkezés, mivel az tényleg megoldaná azt, hogy mindég pl. Bp-re kelljen utazni – nem csak Szegedről, de New York-ból is! Hogyan gondolod, a lényegét? Ez pedig a véleménycsere és beépítés a tudományos anyagba – na és az oktatás?

Oláh Zoltán 2019. 10. 30. 8:08

Kedves Gyurka!

A tantárgyleírás, oktatók személyi adatlapjaik begyűjtésével kezdtük a molekuláris BIO-NIKA tárgyakat jegyzők összeállítását, amelyeket csatoltam hogyan megy az új tanszék akkreditálási folyamata, mert az új tananyag és kulcsembereinek akkreditálásának ördöge valóban a részletekben rejlik.

Gellértnek és Laurának is cc, hogy lássák ennek az oktatási terv valóra váltásának mérföldköveit.

Csihák György 2019. 11. 01. 11:14

Kedves Zoltán,

ezekhez az iratokhoz mindég ugyanaz a hozzászólásom: nincs bene a történelem. Minket főleg az érdekel. Tapasztaljuk, hogy a genetikusok előszeretettel foglalkoznak a történelemmel, minket elsősorban az érdekel. A katonai kutatásoknak is mindég van polgári haszna – ugyanígy – nyilván – a genetikai kutatás hoz és hozhat sok érdekességet a történelemtudomány számára is. Ezt keressük, és ebben szeretnénk segíteni – a történelemtudomány oldaláról. A mi egyesületünk bő harminc éve teszi azt, amit Ti hangsúlyoztok: a különféle tudományágak összedolgozását.

Csihák György: GENETIKUS EMLÉKEZTETŐ II. (az első, 2019. október 7-i folytatása) 2019. 11. 01.

Eljutottunk odáig, hogy az ELTE Matematikai Múzeumában lehetne havonta összejövetelünk, „értelmes beszélgetésre”. Annakidején a Semino jelentés kapcsán már megegyeztünk abban, hogy a genetikusok adatait nem vitatjuk, részint mert nekünk nincsenek saját genetikai adataink, részint pedig azért, mert nem vagyunk genetikusok. Azt is elhatároztuk, hogy az adatokból levont következtetésekhez hozzászólunk. Azóta sok víz lefolyt a Dunán, a genetikusok világszerte állandóan újabb és újabb adatokat közölnek és ezek között igen sok érinti történelmünket. Adott tehát a helyzet, hogy ebbe az „értelmes beszélgetésbe” bekapcsolódjunk. Ennek általunk gyakorolt és legjobban ismert módja, hogy havonta egyszer, egy-egy meghatározott tárgy megbeszélésére összejövünk.

Lehetne tehát ez most a Matematikai Múzeumban. Szükség lenne valakire, aki ezt rendszeresen szervezi, amint ez történik az Aranytízben és Budakalászon. A forma az lenne, hogy minden alkalommal egyesületünk egy tagja elnököl (ennek rendje kialakult) és meghívunk egy szakelőadót, lehetőleg olyan személyt, aki az új genetikai adatokat jól ismeri, és azoknak a történelem területén való alkalmazásával szakértő módon foglalkozik. Egyben kitűzünk egy meghatározott magyar történelmi tárgyat is. Hasznos lenne, ha az előadás írásban is rendelkezésre állna, esetleg az előadást filmre is lehetne venni. Felteszem azt is, hogy valamelyik TV is érdeklődhet. Felvehető annak gondolata is, hogy talán meg lehetne szervezni az előadást videó közvetítővel, ami lehetővé tenné, hogy egyszerre akár többen is, és a távolból is bekapcsolódjanak. Ebben a munkában különösen számítok azokra, akik a mi „Régi magyaryelvű rovásírásos szövegek” munkacsoportunkban tevékenykednek – mivel ott is ilyen mélységben végzik a kutatást. A rendezvény házirendje adott.

A dolog természeténél fogva a genetikával a korai magyar történelmünk áll szorosabb kapcsolatban, ezért már foglalkoztunk ezzel a tárggyal alaposabban a XIX. Magyar Őstörténeti Találkozókon (Mártély 2006, [Acta XXII/1](#)).

Bemutatom a következő ilyen beszélgetést – ahogyan én a dolgot a jövőben elképzelem. *Feladat a tisztességes nemzeti történelem adatainak a genetika tudománnyal való összeházasítása – ahogyan ezt a genetikusok is szeretnék.*

Kiválasztunk egy tárgyat, például a *honfoglalást*. Árpád népének bejövetelét a Kárpát-medencébe most én is így nevezem, mert egyenlőre így ismerik ezt a történelmi eseményt, a legtöbben. A továbbiakban feltételezem, hogy mindenki alaposan ismeri Nagy Kálmán: „A honfoglalás hadtörténete” című, honlapunkon a 118. számú kiadványt ([Acta Historica Hungarica Turicensia XXXIV/5](#)). Ez a munka ebben a tárgyban eddig minden bizonnyal az eddig megjelent legjobb, és joggal tekinthető egyesületi álláspontunknak is. Főleg azért, mert Kálmánbácsi, noha már egyesületünkhöz való csatlakozása alkalmával, ennek a tárgynak az akkor élő összes magyar közül a legalaposabb ismerője volt és már komoly szakírói múltja is volt, mégis ezt a tárgyat nálunk dolgozta ki ily alaposással, igen sok esetben a kor legjobb szakértőinek bírálata segítségével.

Ezt a tárgyat azért választom, mert a Semino-jelentés szerint a földművelést hozó (M35–Eu4 jelű) népesség délkeleti irányból jött Európába, de akkor már itt volt a Kárpát-medencében az Európa legrégebbi génmutációját (M173–Eu18) hordozó népesség, valamint a 40-35 ezer éves (M17–Eu19 jelű) mutációé, mely utóbbi haplotypus legnagyobb arányban a mai magyar népben található (s utánunk közvetlen szomszédaink jönnek a sorban: ukránok, lengyelek, macedónok, horvátok, szlovákok). A genetikusok újabb eredményei szerint Árpád honfoglalói, valamikor Kr. u. 895 táján, a Kárpát-medence lakóinak mintegy 3-5 százalékát tették ki és a mai népességben 1-2 százalékban mutathatók ki. Vannak, akik azt is jelzik, hogy szerintük néhány tízezer katonáról van szó, akik családjuk nélkül érkeztek – ami igen közel áll Kristó Gyula álláspontjához. Szerintem – ezekkel a százalékokkal a genetikusok egy igen nagy követ dobta a tóba – ezért szükségszerű ezzel a tárggyal igen alaposan foglalkoznunk. Leginkább azért, mert a Kr. utáni ezredik év körüli események mindmáig döntően befolyásolják nemzeti történelmünket.

Fontos a tárgy mindenekelőtt azért, mert tudni kellene, hogy mekkora volt akkor a Kárpát-medence népessége és mi volt a nagyobb: az itt lévő, vagy a bejövő? *Az itt felvetett genetikusi álláspontot és Kálmánbácsi dolgozatát egy világ választja el egymástól. Márpedig két egymásnak teljesen ellentmondó dolog egyszerre nem lehet igaz.* Ezért is lehetne ez egy nagyobb megbeszélés tárgya. Álljon alább, csak emlékeztetőül néhány adat. Mit lehetett erről tudni, a genetikusok előtt?

Árpád népének bejövetele idején a Kárpát-medence népe, mintegy egymillióegyszázezer ember lett. Nagyjából fele-fele arányban lehettek az őslakók és a bejövők (Bartuz Lajos, Györffy György, Kiszely István; [Acta XIV/1](#)). Lényegében ugyanerre a magállapításra jutott a mi Kováts Zoltánunk is, egy OTKA által támogatott kutatása eredményeként ([Acta XVIII/1](#)).

Sok régész által támogatott megállapítása volt Éry Kingának, az MTA Őstörténeti Munkaközössége titkárának, hogy a honfoglalók temetőiben nagyjából ugyanannyi férfi és nő található, miáltal a honfoglalók egynejűek lehettek. Tehát a honfoglalók magukkal hozták családjukat. A nők és a férfiak egyazon embertípushoz tartoztak.

A honfoglalók aligha lehettek csak férfiak, katonák és néhány tízezren. Ennek ellentmondanak a tények, hogy igen hamar létrejött egy hatalmas királyság, nagyjából a Duna forrásvidékétől a torkolatáig és a mai Ukrajna déli részéig: gyepükkel, őrhelyekkel, bánságokkal. Bő kétszáz éven keresztül a kor két nagyhatalmát minden háborúban megvertük, a két világegyházat is jelentő birodalmuk közé szorulva őket túléltek, sőt az emberi történelem egyetlen apostoli királysága lettünk.

Nehezen elképzelhető, hogy a nemrégén szétvert avar birodalom, főleg földműves és pásztorkodó maradék népe és egy – talán? – menekültként érkezett, néhány ezer fegyveres ellen indította volna a Reich a százeres sereget a Kárpát-medencébe, amit azután ez a népség három nap alatt szétvert és üldözte hazájáig.

Gondolom, volna itt mit megbeszélni.

Egy újabb példa. Névelemzés.

„Saját tapasztalatomat ajánlom fel, mint példát. Én tulajdonképpen névelemző vagyok, vagyis visszavezetem a személy és tárgyneveket ahhoz a nyelvhez, amelyből származnak. A név tökéletes feldolgozásához, vagyis bizonyításához történelmi és nyelvi adatokra feltétlenül szükség van. Sajnos ahol én élek (Kanadában) mind a három tantágnak számít, nem tudománynak. Itt csak a természettudományokat ismerik el döntő tényezőnek.

Névelemzésen, történelmi és nyelvi adatokon keresztül arra a megállapításra jutottam, hogy a hunok, avarok, honfoglalók mind a török nyelvcsaládba tartoztak, mert neveik kivétel nélkül a török nyelvből származnak. A magyarok viszont a Kárpát-medence őstelepes népe, mert a szolgál- és a jobbágynevek a magyar nyelvből lettek képezve.

Kanadában nincs Tudomány Akadémia. Ezt a feladatot a Congress of the Social Sciences and Humanities látja el (Bölcsészeti és Társadalomtudományi Kongresszus). A Kongresszus úgynevezett societykből (társaságok) áll, amelyek tagjai előadásokat tartanak az évi kongresszuson. A society, amelynek tagja vagyok (vezetőségi tag is voltam sokáig, az Onomastica Canadana szerkesztője) a Society for the Study of Names. A tagok főleg nyelvészek és történészek, én okleveles térképész vagyok. Ezen a társaságon keresztül értem el, hogy előadásaimra több egyetemi tanár felfigyelt. Meggyőztem őket, de szerintük, mivel nem tudományos, hanem bölcsészeti téren dolgozom, nem lehet semmit sem kezdeni vele. Elismerés igen, de tett vagy változtatás nem.

Ezért örültem 2000-ben a Semino- és Passarino-féle genetikai felmérésnek, ugyanis a genetika elismert tudomány. Ha a genetika ki tudja mutatni, vagyis alátámasztani, amit én a bölcsészet terén értem el, akkor óriási lépést tettünk a magyarság kilétének a kiderítése terén. A genetikának is szüksége van más tárgyterületek eredményeire. A végeredmény csak így lehet összefüggő, megtámadhatatlan. A VÁTESZ is csak így tudhat eredményesen működni.

Ezért javasolom, hogy el kellene döntenie a kitűzött célt, amihez mi nem-genetikusok is hozzá tudnánk járulni. A genetikusoknak viszont azt ajánlom, hogy érthetőbb módon írjanak, mert rajtuk kívül senki sem szakértő az ő tudományágukban. Induljanak ki mindenki által értett alaptól és arra építve magyarázzák újonnan az elért eredményeiket.

Befejezésül: a szó elszáll, az írás megmarad.

Üdvözlettel, Nógrády Mihály.”

Álljon itt egy újabb gondolatsor.

„Én is pont a történelmet hiányoltam a genetikai kutatásokban. A genetika nem azonos az identitással!

Egy nép azonosításához kevés a genetika, mert az nem mutatja meg kultúráját, művészetét, vallás- és hiedelemvilágát, stb. Tehát pont azt nem, ami egy kultúrát, egy népet meghatároz. Szerintem a genetika hatalmas tévutakra vezeti a kutatókat. Lehet két nép genetikailag azonos, mégis lehet egymás gyilkosa, lehet teljesen különböző kultúrájú és identitású társaság. Erre jó példa a Csendes-óceáni szigetvilág benépesítése. Ezt azonos genetikájú törzsek végzik, mégis lemészárolják egymást, és teljesen különböző identitású törzsek jöttek létre.¹⁹ A genetika nem tud meghatározni egyetlen népet sem, maximum a közös múlt bizonyos pontjait mutathatja meg. Ma a szerb utálja a bosnyákokat, noha mindkettő eredetileg szerb etnikum volt.²⁰ Genetikában azo-

¹⁹ Ezt azért jó lenne még pontosítani, adatokkal, nehogy az „értelmezők” csapdájába essünk, mint az ausztrál bennszülöttek „isteneinél” (az angol fordításban), pedig ők az isten-fogalmat nem ismerték. – *A másik szerk.*

²⁰ Nem biztos: Tímaru-Kast Sándor pl. boszniai és dalmáciai morlákokról beszél. Acta XXXVI/2. – *A másik szerk.*

nos, de mivel egy térség áttért az iszlámra, míg a másik nem, létrejött két önálló identitású, egymást gyűlölő népcsoport. A genetika nem mutathatja meg az ellentét okát, és azt, hogy miért is beszélünk ma két ellenséges népről.

Barátsággal Rihmer Aurél történelemtanár. [2019, 11. 01. 22:22]”

Gondolom, ennyi elég a példákából, mindenki értheti, miről van szó. A genetikusok is kérik és remélik a párbeszédet. *Teremtsük meg ennek egy rendezett és rendszeres, szakszerű, tárgyilagos helyét, – amint ezt egyszer már tettük, bő harminc évvel ezelőtt, nagyon hasonló indítással.*

Melléklet: 2019. augusztus 8-ai levelem.

Csihák György 2019. 08. 08.

Kálmánbácsi

A feladat világos. A fény és a sötétség választó útján állunk.

Mindenki maga dönt arról, hogy melyik oldalon áll.

G. K. Chesterton

Kálmánbácsi

Nálunk mindenki csak így nevezte – és ez neki teljesen megfelelt. Érdekes, hogy közvetlenül 101 éves korában bekövetkezett halála előtt, mennyi mindenkinek eszébe jutott! Lehetett körülötte kiöltözni, vonulgatni, szép beszédet mondani és mindent fel lehetett venni filmre, lehetett szerepelni rádióban, televízióban. Ő volt a sárvári huszármúzeumban is az ünnepelt rendező, de az első huszártörténeti találkozó rendezésére mégis minket kért. Meg is rendeztük 2004-ben, Nyíregyházán ([Acta XIX/1.](#)) – ahol ugyancsak ő volt a rendszeres huszártalálkozó fő szervezője. Ő kísérte Mindszentyt 1956. november 4-én az Országházból a budapesti amerikai követségre, amiért Kálmánbácsit nyolc évi börtönre ítélték, ahonnan 62 hó múltán, amnesziával szabadult – de a Mindszentyről szóló hivatalos életrajzokban Nagy Kálmán neve nem szerepel. Politikailag rehabilitálták 1999-ben és kinevezték ezredesnek – soha nem láttam ezredesi egyenruhában. És mint hadtörténészt – újra el is felejtették

Ő volt az a hadtörténész, aki a Ludovika Akadémián végzett, már diákkorában tudományos kutatómunkát folytatott és írt az Akadémia szaklapjában. Élete későbbi szakaszaiban is időnként fontos tudományos tisztségeket is betöltött. Huszár kapitány – azaz huszárhadnagy – volt a második nagy háborúban és a háborút lóháton végigharcolta Nyíregyházától a Dnyeperig és vissza Sopronig, majd a stájerországi Radkersburgig.

Árpád népe honfoglalása feltételezett egész útján.

Ausztráliában élő Ákos öccsétől tudta meg, hogy mi magyar őstörténeti találkozókat rendezünk és a soron következőre azonnal jelentkezett. Így találkozott velünk 1989-ben a Felsőöri (Oberwart) Negyedik Magyar Őstörténeti Találkozókon. Életének ez nagy találkozása volt azért is, mert itt találkozott negyven év után először – szerológus – öccsével.

Ez az az időpont, amikortól élete utolsó pillanatáig hadtörténész lehetett. Mint egyesületünk örökös dísztagja és Tudományos Tanácsunk tagja, Egyesületünk keretében és egyesületünkben rendszeresen előadott Zürich-től Csikszeredáig és Beregszászig, nyilvánosságra hoztuk több mint huszonöt dolgozatát – és végül: rávettük ennek a könyvének a megírására (Nagy Kálmán: [A Honfoglalás hadtörténete](#)). Nem volt nehéz, írt ő már könyveket azelőtt is. Hanem Árpád népének honfoglalását már sokan megírták – ezért ez egy különösen fontos munka. A tárgyat több részletben nálunk előadta, és volt olyan igen kiváló szakember, aki azt mondta, hogy ebben a tárgyban már sok előadást hallott, de ilyen jó még soha. És ezt kell itt kiemelnem.

Munkája nem azért kiemelten jó és fontos, mert leírt olyanokat, hogy Modenát nem kellett megostromolnunk – megadta magát magától; nem lehetett a folyón úgy átúsztatni, hogy az ember a ló farkába kapaszkodott – mert az bő fél méterrel mélyebben a víz alatt volt. E féle dolgokat kifogásolt a „szakmunkákban”. Kálmánbácsit, előadásait és egész tudományos tevékenységét

hangszerelése okán kell különösen kiemelnem. Akkoriban még életben voltak néhányan, a nagy öregeink, akikhez tartozónak ma már csak Váralljai Csocsán Jenőt említhetem.²¹ Henkey Gyula, Herényi István, Juba Ferenc, Kováts Zoltán, Nagy Ákos, Nádas T. Jenő, Érdy Miklós, Kazár Lajos, Takács József, Aradi Erik, Balás Gábor, Blaskovics József, Bölöny József, Endrey Antal, Ferenczi István, Dudás Rudolf, Gonda Ferenc, Sárkány Kálmán, Götz László, Simon Endre, Kovárczy István, Lukács József, Radványi/Zichy Irén, Rojkóné Bakos Ibolya, Sebestyén László, Vass Ferenc, Zachar József – és még halálában is elnézést kérek attól, akit hirtelen kifelejtettem. Ők voltak azok, akik úgy fogalmaztak, tehát egész munkájukat úgy hangszerelték, hogy mintája lett annak, amit tisztességes magyar nemzeti történelemnek nevezünk. Ami alapja és fenntartója a tisztességes nemzettudatnak – ami mai életünkben nagyon hiányzik, és ami nélkül mindannyian elveszünk.

A kor körülményeitől ő sem tudta magát teljesen függetleníteni, no meg azóta a Föld is megfordult néhányszor a tengelye körül. Ez oknál fogva tenni kell néhány megjegyzést, ami semmit nem von le könyve értékéből, hiszen amit leírt, az igen pontos és valódi. Így például már ő is felváltva írja, hogy „Árpád népe” meg „a magyarok”. Ugyanis, ahogyan a tudomány, az ember őstörténetét időbelileg meghatározza, ami tehát tartott a nyugat-római birodalom bukásáig – abban a korban még senki nem bizonyította a „magyar” népnév létezését. Vagy: a latin nyelvű, történelmi alkotmányunkban, de az egész korabeli irodalomban a „magyar” népnév nem jelent meg. A magyar király „Rex Hungarorum” – ami „Hunország királyát” jelenti. Országunkat jelképező koronánk neve „Sacra Regni Hungarici Corona” – ami „Hunország Megszentelt Országkoronája” jelentéssel bír.

Egy másik igen fontos dolog a létszám kérdése – amit Kálmánbácsi igen jól kezel. A kérdés az, hogy mennyi lehetett a honfoglalás idején a Kárpát-medence lakóinak és mennyi lehetett Árpád honfoglaló népének a létszáma? A dolgozat jó, noha a mai genetikusok egy része a honfoglalók létszámát lényegesen kisebbre teszi.

A korai magyar történelemírás egyik hibáját Kálmánbácsi is elköveti, mert sokat idézi a Bíborbanszületett írását, amiről maga a császár írja az előszóban, hogy az egy pseudo (hamis) történelem. Tehát, nem szabad teljes értékű történelemírásnak venni. Konstantinos csak azért írta, hogy tisztségviselői megismerjék a birodalma környékén élő lovas népek szokásait, viselkedési módját, harci taktikáját és a többit. Az onnan vett idézet, vagy tartalom lehet jellemző, de nem biztosan történelem.

Kálmánbácsit ezek után is mindenkinek ajánlom, aki Árpád népének honfoglalását (hon visszafoglalását) szeretné megismerni a tudomány mai szintjén. Nem azért, mert nincs más – van sok! – hanem azért, mert nincs jobb. Csak a mi digitális helyeinken található (Acta [VII/1](#), [VII/3](#), [VIII/2](#), [IX/1](#), [IX/2](#), [X/1](#), [XI/1](#), [XII/1](#), [XIII/2](#), [XIV/1](#), [XVI/1](#), [XVIII/1](#), [XVIII/2](#), [XIX/1](#)).

Zürich, 2019. augusztus (újkenyér, nyárutó) hava 8.

Bérczi Szaniszló 2019. 11. 06. 13:52

Tisztelt Elnök Úr!

A ZMTE-nek van egy már elkészült anyaga erről. Cser-Darai: Kárpát-medencei magyar folytonosság (több ilyen témájú könyvben részletesen).

Ha valódit akar Oláh Zoltán doktor, akkor először már ezt a kész anyagot kell részletesen áttanulmányoznia és a számítógépes rendszer első közelítésének tekinteni.

²¹ Azóta sajnos ő is eltávozott az élők sorából. – *A szerk.*

Bérczi Szaniszló 2019. 11. 06. 13:55

Kedves Zoltán!

A ZMTE-nek van egy már elkészült anyaga erről. Cser–Darai: Kárpát-medencei magyar folytonosság (több ilyen témájú könyvben részletesen)

Ha valódi rendszert gondolsz építeni, akkor először már ezt a kész anyagot kell részletesen áttanulmányozni és a számítógépes rendszer első közelítésének tekinteni.

Oláh Zoltán 2019. 11. 06. 17:32

Igen ezzel már számoltam és Budakalászon része lettem idén a rendszernek, ennek tovább építése a feltörekvő archeogenetikai közleményekkel (2000-től napjainkig több ezer cikk) lenne a következő lépcső. Ezzel a bölcsészet az élettudományi adatolással összefonható.

Csihák György 2019. 11. 06. 22:20

Nagyon helyeslem.

Bérczi Szaniszló 2019. 11. 07. 16:33

Akkor akár már december közepén lehetne az első „térképező sorozat”. Tartana egy indító előadást Darai Lajos, majd mindenki hozzászólhat 5 percben s elmondja, hogy ő milyen részét végzi, vagy viszi oda, vagy illeszti... stb.

Pl. milyen terve van a párhuzamos szálak ábrázolásával, egymáshoz kapcsolási pontokkal.

Csihák György 2019. 11. 07. 18:48

Szívesen egyetértek! Kérem, hogy mindenki írja alá az írását, és fogalmazzon pontosan. Pl. Jelen esetben – HA JÓL ÉRTEM – Szaniszló javasolja, hogy legyen az ELTE-n az első ilyen összejövétel és Lajos legyen az előadó – ebben az esetben Lajos még nem nyilatkozott, ezért pl. kedves Szaniszló, jó lett volna, ha előtte beszélsz Lajossal. Légy szíves pótolod.

Telefonja a TT jegyzéken található. Kit kérsz, vagy javasolsz elnöknek? Én Téged javasolalak. Köszönöm, hogy minden egyesületi tagunknak írtad!

Bérczi Szaniszló 2019. 11. 07. 19:35

Kedves Lajos:

Nem tudom, hogy követted-e a levelezést.

Most Csihák elnök úr jelezte, hogy személyesen is meg kellene beszélnünk a részleteket.

Én azt javasoltam, hogy a Ti rendszeretek legyen az első, amelyet ebben a tervezett együttműködésben, az egyesülettel és Oláh Zoltánnal áttekintünk.

A Cser–Darai könyvek közül a Magyarságtudományi füzetek sorozatban megjelent az, amelyet ma is mindenki meg tud venni és fölkészülésül használni tudja.

Kérdésem az, hogy támogatod-e ezt a bevezetést az elnök úr által támogatott Oláh Zoltán együttműködésben első lépésként.

Kérésem pedig az, hogy egy Mat. Múzeumban tartandó ilyen ülésen szívesen lennél-e az előadó, aki mintegy 3/4 órában áttekinti a témát, vezérfonalként a Cser–Darai könyvre gondoltam, de bármilyen új változat is érdekes lenne. Sőt, talán még érdekesebb is azoknak, akik ismerik a Ti könyveteket.

Azt a bizonyos ZMTE Mat. Múzeum előadó ülést december egyik hétfőjére tervezzük. Ez lényegében 9-e, vagy 16-a lehetne.

Bérczi Szaniszló 2019. 11. 08. 12:50

Elképzelhető, hogy a ZMTE az induló megbeszélés anyagát, ami abból kerekedik, a következő Acta... számban meg is jelenteti? .

Csihák György 2019. 11. 08. 13:58

Igen – ha az film és valaki megcsinálja. Igen, ha valaki leírja.

Darai Lajos 2019. 11. 08. 14:42 **2004-es Science-fórum**

Kedves Szaniszló!

Meg lehetett volna spórolni ezt a levélváltást, ha Csihák György elnök úr közli veled, amit a kérdésre válaszoltam, hogy részt veszek-e ebben a valamiben: „Más dolgom van.”

Mivel nem látom, hogy ez a valami mi lenne és önkéntes a részvétel, más irányú és fontos elfoglaltságom miatt döntöttem így.

Egyébként jönnek a körlevelek és már tele van a fiókom, kell állandóan ürítenem és elolvasom, nehogy valami fontos is megsemmisüljön.

Ezért is mondtam a valamire, hogy nem látom, az mi. Oláh Zoltán Sándor akkreditáltat egy szakot a Miskolci Egyetemen és ismeri tucatnyi szaktudományág angol nevét.

Ez látszik, de az már kíváncságot kelt, amit mi Cser Ferencsel elvégeztünk 15 éve és elő is adtuk „Magyar folytonosság. Őskőkori eredetünk és a sejti tulajdonság-örökítő kutatás” címmel a KJF–ZMTE közös tudományos tanácskozásán, Székesfehérváron 2004. november 6-án, ahol én voltam az egyetlen a KJF-ről és a termet is én szereztem. (Ott akkor az előadás tartalmának bő írásos kéziratát minden résztvevőnek kiosztottam.²² Az ottani mondanivaló alapját adó valódi újdonságot pedig még előtte három évvel a szentendrei őstörténeti találkozón adtam elő: [Acta XVI/1](#), pp. 19-28).

Sajnos nem szabadalmaztattam a már akkor elért eredményt, amit később még részleteztünk, de hogy máig nincs hatása, azt a szóban forgó kíváncságot jelzi. Pedig még sok előadást tartottam az egyesületben róla (Budakalász, 2018. március 23. Szabadka, 2016. december 9. Budapest, 2016. május 19. Észak-Komárom, 2015. december 19. Budapest, 2015. szeptember 17. Komárom, 2014. január 25. Szabadka, 2012. október 12. Budapest, 2012. szeptember 21. Magyaraknizsa, 2011. november 17. Topolya, 2011. augusztus 11. Pilisszántó, 2010. június 6. Szabadka, 2009. január 23. Zenta, 2009. január 31. Budapest, 2008. május 19. Budapest, 2008. június 16. Esztergom, 2008. október 3. Esztergom, 2007. nov. 16. Hódmezővásárhely, 2007. július 3. Hód-

²² Mivel azóta sem jelent meg sehol, e levél végén elolvasható. – A szerk.

mezővásárhely, 2007. július 2. Magyarkanizsa, 2007. január 20. Mártély, 2006. július 11. Mártély, 2006. július 10. Budapest, 2006. április 1. Pécs, 2006. március 11. Pécs, 2006. március 10. Budapest, 2005. november 17. Alsóbodok, 2005. szeptember 17. Budapest, 2005. július 9. Hódmezővásárhely, 2005. július 7. Budapest, 2005. június 3. Tiszadob, 2005. május 15. Tiszadob, 2005. május 14. Tiszadob, 2005. május 13.), ám az érdektelenséget mutatja, hogy mind az őstörténeti fogalmak megújított változatához ([Acta VII/2.](#)) adott módosításaim, mind a mártélyi előadásaim kimaradtak a kötetből ([Acta XII/1](#)). (Ezért kellett megkeresnem a Fríg Kiadót.) De Török Tibor tavaszi budakalászi előadásából megtudhattuk, hogy az Y-kromoszómát még nem is vizsgálták, hanem az mtDNS-ből vontak le – minket Cser Ferencsel megerősítő – következtetést.

Vizsont amit tudunk és előadtuk, leírtuk, rendelkezésre áll az Internetről elérhetően is. Nem kell hozzá sem könyvet vásárolni, sem nekem előadást tartani:

A magyar nemzeti kincs világörökség.

https://epa.oszk.hu/01400/01445/00060/pdf/EPA01445_acta_hungarica_2020_01_118-168.pdf

Az egység magyar jelenléte és jelképe az eurázsiai történetben és műveltségben.

http://epa.oszk.hu/01400/01445/00008/pdf/EPA01445_acta_hungarica_2013_1.pdf pp. 27-114.

Kárpát-medencei magyar ősiség. http://www.magtudin.org/Cser_Darai_Karpat-medencei_magyar_osiseg.pdf és http://www.mvsz.hu/mtf/mtf_12.html

Magyar folytonosság a Kárpát-medencében, avagy Kőkori eredetünk és a sejti tulajdonságörökítő kutatás. <http://www.leventevezer.extra.hu/folytonos.pdf>

„Árpád Atila örökén – a magyarok őseik útján.”

http://epa.oszk.hu/01400/01445/00053/pdf/EPA01445_acta_hungarica_2018_11_092-237.pdf

„A magyar állam jelleme: képviselet, nemzet.”

http://epa.oszk.hu/01400/01445/00019/pdf/EPA01445_acta_hungarica_2016_5_0320-0426.pdf

„A mellérendelő magyar társadalom kialakulása.”

http://epa.oszk.hu/01400/01445/00019/pdf/EPA01445_acta_hungarica_2016_5_0153-0297.pdf

„Műveltségünk és nyelvünk titka, írása.”

http://epa.oszk.hu/01400/01445/00019/pdf/EPA01445_acta_hungarica_2016_5_0427-0581.pdf

„Ami az előadásokból kimaradt.”

http://epa.oszk.hu/01400/01445/00018/pdf/EPA01445_acta_hungarica_2016_4_004-010.pdf

„Szlovák délibáb-vadász magyar nyulat ugrat ki a bokorból. Házat, hazát, és adjuk írásunkat is?”

http://epa.oszk.hu/01400/01445/00015/pdf/EPA01445_acta_hungarica_2016_1_160-204.pdf

„A magyar tudatot építő tények történelmi sorsa és igazsága.” http://www.bbk.alfa-net.eu/userspace/6bbk2015_minden/6BBK2015_Tanulmany_kotetek/6BBK_konyv-1.pdf

„A körgánok hatalmi párhuzama: erődített lélettér.”

http://epa.oszk.hu/01400/01445/00013/pdf/EPA01445_acta_hungarica_2015_2_156-204.pdf

„A magyar közjog elvi mélysége, emberi magassága.”

http://epa.oszk.hu/01400/01445/00007/pdf/EPA01445_acta_hungarica_2012_2.pdf

„Nemzeti mítoszaink: A magyar hatalom- és uralomeszme eredete.”

http://epa.oszk.hu/01400/01445/00003/pdf/EPA01445_2010A.pdf pp. 18-62.

„Kárpát-medencei azonosságunk, távoli rokonaink és katonai segítőink.” <https://maghon.weebly.com/uploads/2/0/0/3/20035969/cser.ferenc.darai.lajos.bosztoni.eloadas.2010.pdf>

„Valós eredet: a Kárpát-medence.”

http://epa.oszk.hu/01400/01445/00002/pdf/acta_hist_01445_2009_2_032.pdf

A nemzeti önismeret csapdái: közbevetés a nyelvtudományról. A magyarság Kárpát-medencei eredetét bizonyító érvek összefoglalása”

http://epa.oszk.hu/01400/01445/00002/pdf/acta_hist_01445_2009_2_082.pdf

„Embertermészet vizsgálatok magyar őstörténete.”

http://epa.oszk.hu/01400/01445/00002/pdf/acta_hist_01445_2009_2_032.pdf pp. 39-48.

„Östörténetünk megújult szemlélete.”

http://epa.oszk.hu/01400/01445/00002/pdf/acta_hist_01445_2009_2_032.pdf pp. 31-28.

„Kárpát-medencébe gyökérző magyar ókor.”

http://epa.oszk.hu/01400/01445/00010/pdf/EPA01445_acta_hungarica_2008_4_080-104.pdf

„Östörténetünkről röviden.” <http://epa.oszk.hu/01400/01445/00001/pdf/016-017.pdf>

„Műveltségi adalékok Kárpát-medencei eredetünkhöz.”

<http://epa.oszk.hu/01400/01445/00001/pdf/018-038.pdf>

„A magyar műveltségi és társadalmi egyedülállósága.”

<http://epa.oszk.hu/01400/01445/00001/pdf/039-049.pdf>

„A Kárpát-medencei magyar folytonosság elmélete.”

<http://epa.oszk.hu/01400/01445/00001/pdf/083-085.pdf>

„A magyar és az egyetemes östörténeti időrend összehasonlító módszertana.”

<http://mek.oszk.hu/06700/06790/06790.pdf> pp. 19-28.

Csak el kellene olvasni, de ezt lényegében nem tette meg még senki, még a munkacsoporthoz sem – észre kellett vennem és tudomásul is vettem. Nemhogy tehát valamilyen ellenérv elhangzott volna bármilyen állításunk ellen, viszont a teljes figyelembe nem vételét mutató kijelentéseket hallottam legutóbb is. Szintén Záhonyi András is „miskolci véleményt” mondott az egyik ülésünkön velünk kapcsolatban, de ha megnézed azt a két írást onnét, ott olyan kijelentéseket cáfolnak velünk kapcsolatban, amit sosem mondtunk. Most pedig, hogy még a kormányzat is általunk, általam többszörösen cáfolt irányba ösztönzően osztogatja a milliárdokat, természetesnek veszem, hogy kimaradok belőle.

Cser Ferenc és Darai Lajos:

SEJTI TULAJDONSÁG-ÖRÖKÍTŐ KUTATÁS KÖKORI EREDETÜNKRŐL²³

I. Közölt eredmények összefoglalása:

1. Rangos, de nálunk eddig még kevésbé feldolgozott tudományos közlemény jelent meg²⁴ tizenhét, több ország tudományos műhelyében kutató (nem magyar) tudóstól²⁵ az ember sejti

²³ A Kodolányi János Főiskola és Zürichi Magyar Történelmi Egyesület székesfehérvári, 2004. november 6-7-én tartott Tudományos tanácskozása alkalmából készült és kézbe adott (handout) anyag.

²⁴ "Ornella Semino, Giuseppe Passarino, Peter J. Oefner, Alice A. Lin, Svetlana Abruzova, Lars E. Beckman, Giovanna De Benedictis, Paolo Francalacci, Anastasia Kouvatzi, Svetlana Limborska, Mladen Marcikiae, Anna Mika, Barbara Mika, Dragan Primorac, A. Silvana Sanatachiara–Benerecetti, L. Luca Cavalli–Sforza és Peter A. Underhill: The Genetic Legacy of Paleolithic Homo sapiens sapiens in Extant Europeans: A Y Chromosome Perspective." *Science* 290. évf. 2000. november 10. 1155–1159, (www.sciencemag.org). Az első két szerző közösen dolgozta ki azt a részletet, amivel hozzájárult a cikkhez. A szerzők semino@ipvgen.univp.it levelezési címen érhetőek el. A cikket 2000. április 5-én zárták le, s 2000. szeptember 25-én fogadták el közzésre.

²⁵ A szerzők az alábbi neves genetikai kutatóintézeteket képviselik: Dipartimento di Genetica e Microbiologia, Università di Pavia, Via Ferrata 1, 27100 Pavia, Olaszország (*Ornella Semino, A. Silvana Sanatachiara–Benerecetti*), Department of Genetics, Stanford University School of Medicine, 300 Pasteur Drive, Stanford, CA 94305–5120, Amerikai Egyesült Államok (*Ornella Semino, Giuseppe Passarino, Alice A. Lin, L. Luca Cavalli–Sforza és Peter A. Underhill*), Stanford Genome Technology Center, 855 California Avenue, Palo Alto, CA 94304, Amerikai Egyesült Államok (*Peter J. Oefner*), International Medico–Genetic Centre, Hospital Nol, 57 Artem Str, 340000 Donetsk, Ukrajna. (*Svetlana Abruzova*), Department of Oncology, Pathology and Medical Genetics, University of Umeå, S-901 85 Umeå, Svédország (*Lars E. Beckman*), Dipartimento di Biologia Cellulare, Università della Calabria, 87030 Rende, Olaszország (*Giovanna De Benedictis*), Dipartimento di Zoologia e Antropologia Biologica, Università di Sassari, Via Regina Margherita, 15, 07100 Sassari, Olaszország (*Paolo Francalacci*), Department of Genetics, Development and Molecular Biology, Aristotle University, 54006 Thessaloniki, Macedonia, Görögország (*Anastasia Kouvatzi*), Institute of Molecular Genetics, Russian Academy of Science, Kurchatov Square 2, Moscow 123182, Oroszország (*Svetlana Limborska*), Clinical Hospital Center Osijek, Department of Pathology Medical School, J

tulajdonság-örökítője²⁶ legújabb módszerekkel történt vizsgálatának eredményeiről, valamint ezek őskőkori eredetünkkel való összefüggéseiről.²⁷ A természettudós szerzőcsapat a helyre nem álló sejti férfi tulajdonság-örökítőnk²⁸ huszonkét jelzőkettőséből²⁹ következtet az európai emberi történet fontos öröklődéstanai összefüggéseire. A megvizsgált, huszonöt körzetből származó ezerhét európai és közel-keleti sejti férfi tulajdonság-örökítőnek több mint a kilencvenöt százaléka – e vizsgálat szerint – tíz származási vonalat alkot. A sejti tulajdonság-örökítő szalag azonos helyén lévő egyező tulajdonság-meghatározó tényezők³⁰ földrajzi eloszlása és életkora – megállapításuk szerint – megfelel a korunkbeli európai öröklődő tulajdonságokat hordozó sejti tulajdonság-örökítő részegységek³¹ állományának kialakulásához vezető, két felső őskőkori és egy újkőkori elvándorlási eseménynek. Szólnak arról is, hogy összefüggés található a helyre nem álló sejti férfi tulajdonság-örökítő együtt öröklődő szilárd sorainak³² adatai és a kilencvenöt fehérje jelzón alapuló fő összetevők között, — ezzel bemutatva egyúttal a helyre nem álló sejti férfi tulajdonság-örökítő kettős többalakúsága³³ alkalmasságát az emberi népesség összetételének s történetének jellemzésére.

A szerzők szerint több különböző nyilvánvaló tényből és egyéb kutatási eredményekből³⁴ arra lehet következtetni, hogy a mai európai népesség helyi csiszolatlan kőkorszaki vagy őskő-

Huttlera 4, 31000 Osijek, Horvátország (*Mladen Marcikiæ*), Regionalne Centrum Krwiodawstwa i Krwiolecznitwa w Lublinie–Oddzial w Zamosciu, ul Legionow 10, 22400 Zamosc, Lengyelország (*Anna Mika*), Samodzielny Publiczny Szpital Wojwodski im. Papieza Jona Pawla II w Zamosciu, ul Legionow 10, 22400 Zamosc, Lengyelország (*Barbara Mika*), University Hospital Split, Department of Pediatrics, Laboratory for Clinical and Forensic Genetics, Spinèaeva 1, 21000 Split, Horvátország (*Dragan Primorac*).

²⁶ Azaz kromoszómája. Eddig is ismert volt, hogy a nemzedékről–nemzedékre átadódó génállomány – megfelelő módszerekkel feltárhatóan – őrzi a történelmi léptékkal mért hosszú időn át együtt élő emberi közösségek múltját. A feltárás egyik humánbiológiai eszköze volt korábban az immunglobulin génjelzők kutatása, minek révén már akkor megpróbálták feltárni az emberiség közös családfáján valamennyi nép helyét és rokonsági viszonyait. (Vö. Matsumoto [1988] Hideo: Characteristics of Mongoloid and Neighbouring Populations on the Genetic Markers of Human Immunglobulins. Review article. *Human Genetics Journal of the Anthropological Society of Japan*. Tauszik [1990] Tamás: Genetikai vizsgálatok és a magyarság történelme. *Magyar Tudomány* 1990/8. Nagy [2000] Ákos: *A kor halad, a vér marad. A vércsoportok jelentősége a magyar őstörténet kutatásában*. Magyar Őstörténeti Kutató és Kiadó, Budapest.)

²⁷ Örökségünk: azaz főleg rólunk, magyarokról, s a lengyelekről és ukránokról van szó, valamint a mordvinokról, macedónokról és horvátokról. A tanulmányt a magyar közönség előtt a vonatkozó magyar tudományosságban eddig gyakorlatilag eltitkolták, egy mély hallgatással róla. Illetve erre az elhallgatási szándékra utal Szabó István Mihály akadémikus küzdelme a téma felvetéséért, ismertetéséért. Lásd utóbbiról az ő 2003. januári fellépésének körülményeit a Magyar Tudományos Akadémia keretében, illetve lábjegyzetes nyilatkozatát „Vezérfonal a magyar és az uráli népek őstörténetének áttekintésére. (A szakirodalom kritikai összefoglalása)” c. tanulmányában és lábjegyzeten (a 75–76 oldalon), amely tanulmány megtalálható: *Tizenhetedik Magyar Őstörténeti Találkozó és Tizenegyedik Magyar Történelmi Iskola előadásai és iratai, Budapest 2003*. A Zürichi Magyar Történelmi Egyesület és a Heraldika Kiadó közös kiadványa, Budapest—Zürich 2004. 69–104. [Acta XVIII/2](#).

²⁸ Azaz Y kromoszómánk.

²⁹ Azaz bináris markeréből.

³⁰ Azaz allélek.

³¹ Azaz gének.

³² Azaz haplotípusainak. Az egymással szoros kapcsolatban lévő öröklődő tulajdonságokat hordozó sejti tulajdonság-örökítő részegységek (gének) meghatározta egyes, a faj egyes egyedeiben fellelhető, másokban nem Gm–ellenfajta (Gm–allotípusok) egymáshoz kapcsoltnak öröklődnek, s együtt öröklődő stabil sorokat (haplotípusokat) eredményeznek.

³³ Azaz polimorfizmusa.

³⁴ A következő öt publikációra hivatkoznak (a folyóiratcikkek címe nélkül): (1) P. Menozzi, A. Piazza, L. L. Cavalli-Sforza (1978), *Science* 201, 786. (2) A. J. Ammerman, L. L. Cavalli-Sforza (1984): *The Neolithic Transition and the Genetics of Populations in Europe*. Princeton Univ. Press, Princeton, NJ. (3) C. Renfrew (1987): *Archeology and Language; the Puzzle of Indo-European Origin*. Jonathan Cape, London. (4) M. A. Ruhlen (1987): *Guide to the World Languages*. Stanford Univ. Press, Stanford CA. (5) L. L. Cavalli-Sforza (1994), P. Menozzi, A. Piazza: *The History and Geography of Human Genes*. Princeton Univ. Press, Princeton NJ.

kori csoportok és a termékeny félholdi földművelés feltalálása után közel–keletről érkezett újkőkori földművesek összeolvadásából jött létre. Ámde az őskőkori európai csoportok származása, valamint hozzájárulása a jelenlegi sejti tulajdonság-örökítő részegységek állományához, eddig vita tárgyát képezte.³⁵ Az ő feltevésük szerint sem kiválasztódás, sem helyi elkülönítés nem fordult elő elszigetelt kis őskőkori csoportokban elsodródás miatt.³⁶ És az őskőkori végi jelentős hatótávolság növekedést és népesség csomósodást a megjavult időjárás és az új termelési eljárások segítették elő, és a máig átöröklődött jellegzetességeket kiterjesztették a környező területekre.³⁷ Ugyanakkor a helyre nem álló sejti férfi tulajdonság-örökítőnek a nemi jelleget közvetlenül nem befolyásoló sejti tulajdonság-örökítőknél kevésbé hatékony népesség nagysága (hiszen nőket nem vizsgáltak) felfokozza a sodródó és megfeneklő hatás következményeit, a helyre nem álló sejti férfi tulajdonság-örökítő változást a népesség-összetétel lehetőség szerinti érzékeny mutatójává téve. Ám az őelöttük vizsgálódók is utaltak már a szűkített szakasztörödékek több alakúság mutatók eloszlásából a csiszolatlan kőkori és az újkőkori közreműködésre az európai sejti tulajdonság-örökítő részegységek állományának kialakításában.³⁸ Viszont az embertörténet örökletes tulajdonságokat ugrásszerűen megváltoztató³⁹ eseményeiben egyedülálló szerepű helyre nem álló sejti férfi tulajdonság-örökítő jelzőkettősök⁴⁰ általuk elvégzett vizsgálatától az európai eredettörténet megbízhatóbb összeállítását remélik. A különböző európai és közel-keleti régióból származó vizsgált sejti férfi tulajdonság-örökítőkből huszonkét összefüggő jelzőkettős öröklődéstani típusát különítették el. Négyet a szakirodalomból vettek, és tizennyolcat nagyfelbontású vegytani folyadékelemző eljárással⁴¹ felfedeztek fel. A vizsgált minta több mint kilencvenöt százalékát éppen tíz legfőbb – örökletes tulajdonságokat ugrásszerű megváltozással meghatározott – együtt öröklődő szilárd sorhoz, illetve együtt öröklődő szilárd sor osztályhoz látták sorolhatónak.⁴²

2. Az itt feltárt sejti férfi tulajdonság-örökítő együtt öröklődő szilárd sorainak gyakorisági eloszlását meghatározónak tartják a korai és máig fennmaradt európai népesség férfi összetevőjének alapvető szerkezetére, és bizonyítékkal szolgálnak a népességtörténetre, a felső őskőkorszakot is beleértve. Két – örökletes tulajdonságok ugrásszerű változásával fémjelzett – származási vonalat⁴³ tehát az őskőkorszaki időktől kezdve megszakítás nélkül jelenlétnek találtak Európában, a többi maradék ág pedig szerintük valószínűleg később lépett Európa földjére, a Közel-Keletről és az Urál-hegységből történt független elvándorlások során, ahol nagyobb gyakorisággal és a hozzájuk kapcsolt kísérők több változatával találhatók meg.⁴⁴ Az általuk vizsgált és itt bemutatott⁴⁵ törzsfajlásban közreműködő huszonkét együtt öröklődő szilárd sorból, leszármazási ágból kettő,⁴⁶ amely az európai sejti férfi tulajdonság-örökítők mintegy felét jellemzi, bár

³⁵ Itt a következő két tanulmányra hivatkoznak: (1) M. Richards és mások (1998): *Ann. Hum. Genet.* 62, 241. (2) L. Chiki és mások (1998): *Proc. Natl. Acad. Sci. U. S. A.* 95, 9053.

³⁶ Az itt hivatkozott két tanulmány: (1) L. L. Cavalli-Sforza, P. Menozzi, A. Piazza (1993), *Science* 259, 639. (2) M. M. Lahr, R. A. Foley: *Am. J. Phys. Anthropol. Suppl.* 27, 137.

³⁷ Az itt hivatkozott tanulmány: L. L. Cavalli-Sforza, P. Menozzi, A. Piazza (1993), *Science* 259, 639.

³⁸ Az itt hivatkozott tanulmány: O. Semino, G. Passarino, A. Brega, M. Fellous, A. S. Santachiara-Benerecetti (1996), *Am. J. Hum. Genet.* 59, 964.

³⁹ Azaz mutációs.

⁴⁰ Az itt hivatkozott tanulmány: P. A. Underhill és mások (2000), *Nature Genet.* 26, 358.

⁴¹ Azaz folyadék kromatográffal. Az itt hivatkozott tanulmány: P. A. Underhill és mások (1997): *Genome Res.* 7, 996.

⁴² Ezt mutatja az 21. ábra és az 1. táblázat. Lásd e fejezet végén.

⁴³ Az M173 és az M170.

⁴⁴ Az itt hivatkozott öt tanulmány: (1) O. Semino, G. Passarino, A. Brega, M. Fellous, A. S. Santachiara-Benerecetti (1996), *Am. J. Hum. Genet.* 59, 964. (2) P. A. Underhill és mások (2000), *Nature Genet.* 26, 358. (3) P. A. Underhill és mások (1997): *Genome Res.* 7, 996. (4) M. F. Hammer és mások (2000), *Proc. Natl. Acad. Sci. U. S. A.* 97, 6769. (5) M. F. Hammer és mások (2000), *Proc. Natl. Acad. Sci. U. S. A.* 97, 6769.

⁴⁵ Az 21. ábra felső részén.

⁴⁶ Az egyik az Eu18 és a másik az Eu19.

osztózik az egyik őskőkori leszármazási vonalon,⁴⁷ szembevetően különböző földrajzi eloszlást mutat. E kettőből az egyik⁴⁸ leszármazási vonal – magában foglalva az előzően már mások által leírt⁴⁹ elő-európai ágat⁵⁰ – a leggyakoribb a Baszkföldön,⁵¹ és nyugatról–keletre csökken az előfordulása. A másik⁵² viszont gyakorlatilag nincsen meg Nyugat-Európában, és előfordulása kelet felé nő, s a legnagyobb mértékben Magyarországon és Lengyelországban, valamint Ukrajnában van jelen, ahol pedig gyakorlatilag az előző hiányzik. E két együtt öröklődő szilárd sor⁵³ vagy leszármazási ág közös leszármazási vonalán ellenben felfelé haladva, hasonló sejt tulajdonság-örökítők ugyanazon helyén lévő, szintén közös tulajdonság meghatározó tényező⁵⁴ szerepel. S ebből ered egy másik leszármazási vonal⁵⁵ is, amely az amerikai bennszülöttek között⁵⁶ és pár szibériai népnél⁵⁷ gyakori. Ezért úgy látják, hogy az itt elemzett leszármazási vonal⁵⁸ olyan ősi eurázsiai jelző, amelyet a mai, teljesen kialakult emberös⁵⁹ csoportja hozott magával, vagy abban jött létre Európába érkezve és keletről nyugatra szétáradva úgy 40000–35000 évvel ezelőtt, az aurignaci műveltséget terjesztve.⁶⁰ Ezzel majdnem egy időben bukkant fel ez a műveltség Szibériában,⁶¹ ahonnan szerintük néhány csoport végül Amerikába vándorolt.

Az eddig elemzett két együtt öröklődő szilárd sor⁶² nyugat-keleti, illetve kelet-nyugati megoszlása és eloszlása két elszigetelt népesség szétterjedését jelenti tehát az Ibériai-félszigetről, illetve a jelenlegi ukrainai területről az utolsó jégkorszak legnagyobb lehülését követően. Valójában a tanulmány szerzői szerint e jégkorszaki időben, azaz 20000–13000 évvel ezelőtt az embercsoportok kénytelenek voltak kiüríteni Közép-Európát, az észak-balkáni menedék kivételével.⁶³ Az európai növény- és állatvilág hasonló elkülönüléseit szintúgy a jegesedés kiváltotta, az éghajlatilag védett helyekről való szétszóródással járt elszigetelődésnek tulajdonítják.⁶⁴ S e forogatókönyvüket az Európa keleti felére helyezett leszármazási ág⁶⁵ – a mai Ukrajna területén csúcsosodó – apró elágazásaival támasztják alá,⁶⁶ és ugyancsak a nyugati térfélen meghatározott

⁴⁷ Mégpedig az M173-on.

⁴⁸ Az Eu18.

⁴⁹ Az itt hivatkozott tanulmány: O. Semino, G. Passarino, A. Brega, M. Fellous, A. S. Santachiara–Benerecetti (1996), *Am. J. Hum. Genet.* 59, 964.

⁵⁰ Melyet a 49a,f 15-ös együtt öröklődő szilárd sor jellemez.

⁵¹ Lásd az 1. ábrát alul és az 1. táblázatot.

⁵² Az Eu19 leszármazási vonalról van szó, mely ugyan az M173-ból ered, de az M17-tel megkülönböztetett.

⁵³ Még mindig az Eu18 és az Eu19-ről van szó.

⁵⁴ M45-tel jelölve.

⁵⁵ Az M3.

⁵⁶ Az itt hivatkozott tanulmány: P. A. Underhill és mások (1997): *Genome Res.* 7, 996.

⁵⁷ Az itt hivatkozott tanulmány: J. T. Lell és mások (1997), *Hum. Genet.* 100, 536.

⁵⁸ Az M173-ról van szó.

⁵⁹ A *Homo sapiens sapiens*.

⁶⁰ Az itt hivatkozott két tanulmány: (1) M. Otte (1990), in *The World at 18000 BP I.* Szerk. O. Soffer, C. Gamble, Unwin Hyman, London. 54–68. (2) R. Klein, *Evol. Anthropol.* 1, 5.

⁶¹ Az itt hivatkozott tanulmány: R. Klein, *Evol. Anthropol.* 1, 5.

⁶² Még mindig az Eu18-ről és Eu19-ről van szó.

⁶³ Az itt hivatkozott tanulmány: M. Otte (1990), in *The World at 18000 BP I.* Szerk. O. Soffer, C. Gamble, Unwin Hyman, London. 54–68.

⁶⁴ Az itt hivatkozott tanulmány: K. J. Willis, R. J. Whittaker (2000), *Science* 287, 1406.

⁶⁵ Amely az Eu19 ághoz van kapcsolva.

⁶⁶ És A. S. Santachiara–Benerecetti kiadatlan adataira hivatkoznak.

elágazási ág⁶⁷ apró elágazásaival, azok Ibér-félszigeti csúcsosodásával. Ez utóbbi, nyugati leszármazási vonalat⁶⁸ és ágat⁶⁹ összefüggésben állónak tartják menedékükről való szétterjedésükkel az utolsó jégkorszak legnagyobb lehülését követően.⁷⁰ És beszámolnak a másik, a keleti európai leszármazási ág⁷¹ tekintélyes észak-indiai és pakisztáni, valamint közép-ázsiai gyakoriságának megfigyeléséről is.⁷² Ennek elterjedését szerintük fölerősítette a Jamna műveltség európai és keleti irányú kitágulása a "kurgán kultúra" (mai dél-ukrajnai) területéről, az indoeurópai nyelv terjedését eredményezve.⁷³ Hozzáteszik, hogy volt is ezért vagylagos felvetés a régészeti adatok alapján az indoeurópai nyelvek közép-keleti eredetére.⁷⁴ Az eddig vizsgált leszármazási vonal⁷⁵ korát három apró elágazás⁷⁶ alapján becsülték meg.⁷⁷ S noha e kb. harmincezer becsült évet óvatosan kezelik,⁷⁸ az egybevág feltételezésükkel, hogy az eddig vizsgált leszármazási vonal az aurrignaci telepeket jellemzi Európában, vagy legalább megelőzi az utolsó jégkorszak legnagyobb lehülését.

⁶⁷ Amely, mint láttuk, a 49a,f 15-ös együtt öröklődő szilárd sorához (és így az Eu18 ághoz) kapcsolódik.

⁶⁸ Az M173 jelzésűt.

⁶⁹ Az Eu18-at tehát.

⁷⁰ És jól megfelelni látják ezt az állításukat a mások által előzően kutatott légzésben és anyagcserében résztvevő sejt-szervecske sejt tulajdonság örökítője (mitochondriális DNS [mtDNS]) V együtt öröklődő szilárd sor csoportjával (haplocsoportjával) és néhány H ágával. (Az itt hivatkozott tanulmány: A. Torroni és mások (1998), *Am. J. Hum. Genet.* 62 1137.)

⁷¹ Az Eu19-et.

⁷² Az itt hivatkozott tanulmány: P. A. Underhill és mások (1997): *Genome Res.* 7, 996.

⁷³ Az itt hivatkozott tanulmány: M. Gimbutas (1970), in *Indo-European and Indo-Europeans*. Szerk. G. Cardona, H. M. Hoenigswald, A. M. Senn. Univ. Of Pennsylvania Press, Philadelphia, PA. 155–195.

⁷⁴ Az itt hivatkozott tanulmány: C. Renfrew (1987): *Archeology and Language; the Puzzle of Indo-European Origin*. Jonathan Cape, London.

⁷⁵ Az M 173-ról van szó.

⁷⁶ A DYS19, az YCAIIa és az YCAIIb jelű.

⁷⁷ Az M173 és M170 leszármazási ág keveredési idejét a 209-es és a 73-as Y sejt tulajdonság-örökítőből (kromoszómából) számították ki, illetőleg az YCAIIa, az YCAIIb és a DYS19 apró elágazási helyek változásait felhasználva. (Az itt hivatkozott tanulmány: L. Quintana-Murci (1999) és mások: *Ann. Hum. Genet.* 63, 153.) Ezen apró elágazási adatokból kapott változatokat Goldsteintől és társaitól vett két egyenlet segítségével számították ki. (Az itt hivatkozott tanulmány: D. B. Goldstein (1996) és mások: *Mol. Biol. Evol.* 13, 1213. [A javított változat: D. B. Goldstein (1997) és mások: *Mol. Biol. Evol.* 14, 354.]) A CA ismétlődéseknél nem volt kezdő szórási megfigyelhető. 4500 fős állandó népesség méret és 27 éves nemzedéki idő tételezést javasoltak. (Az itt hivatkozott tanulmány: D. B. Goldstein (1996) i. m.) $5,6 \times 10^{-4}$ örökletes tulajdonságok ugrásszerű megváltozása (mutációs) arány az YCAII helyek számára, és $1,1 \times 10^{-3}$ a DYS19 számára. (A mutációs arányokra lásd: R. Chakraborty (1997), M. Kimmel, D. N. Stivers, L. J. Davison, R. Deka: *Proc. Natl. Acad. Sci. U. S. A.* 94, 1041.)

⁷⁸ A sejt férfi tulajdonság-örökítő apró elágazásaira alapozott kettős örökletes tulajdonságok ugrásszerű változása (mutációja) korának megbecslését sok tényező akadályozta. Az első az apró elágazásokban az örökletes tulajdonságok ugrásszerű változása (mutációs) arány bizonytalansága, különösen mivel ez nem egyforma minden apró elágazás esetére. (Az itt hivatkozott tanulmány: R. Chakraborty (1997), M. Kimmel, D. N. Stivers, L. J. Davison, R. Deka: *Proc. Natl. Acad. Sci. U. S. A.* 94, 1041.) Különbőség van azonban a származásban mért örökletes tulajdonságok ugrásszerű változása (mutációs) aránya és a nem közvetlenül, a több öröklődő tulajdonsághordozó sejt tulajdonság-örökítő részegységi (poligenetikus) elemzés által mért között. (Az itt hivatkozott tanulmány: F. R. Santos (2000) és mások: *Hum. Mol. Genet.* 9, 421.) A korbecslés viszonylagos (ha nem abszolút) értékét védendő a jelenleg legáltalánosabban elfogadott örökletes tulajdonságok ugrásszerű változása (mutációs) arányát használták. (Az itt hivatkozott tanulmány: R. Chakraborty (1997), M. Kimmel, D. N. Stivers, L. J. Davison, R. Deka: *Proc. Natl. Acad. Sci. U. S. A.* 94, 1041.) Hozzátevé, hogy úgy látszik, hogy pár népesezési és fejlődéstani mozgásrend (mechanizmus) csökkenti a sejt férfi tulajdonság-örökítő változatait az emberben. (Az itt hivatkozott tanulmány: P. Shen (2000) és mások: *Proc. Natl. Acad. Sci. U. S. A.* 97, 7354.) Végül, de nem utolsó sorban, az érték semmi más, mint a népesség korával nem megegyező, a sejt tulajdonság-örökítő szalag azonos helyén lévő egyező tulajdonság-meghatározó tényezők (allélek) kora, bár az ilyen becslés szolgálhat némi betekintéssel.

3. Egy másik leszármazási vonal⁷⁹ többalakúsága számukra más vélelmezett őskőkori örökletes tulajdonságok ugrásszerű változását mutatja, aminek becsült kora 22000 év.⁸⁰ Ez a leszármazási vonal az egyéni beállítottságú eloszlások kivételével a jelenlegi öröklődő tulajdonságokat hordozó sejt-tulajdonság-örökítő részegység folyamnak Európára korlátozott mutatója.⁸¹ Ez az örökletes tulajdonságok ugrásszerű változása Kelet-Európa központjában a leggyakoribb, és szintén előfordul a Baszkföldön és Szardínia szigetén, amely felhalmozott egy további ugrásszerű örökletes tulajdonság változást,⁸² ami elkülönít egy újabb leszármazási ágat.⁸³ Azután a legközelebbi több öröklődő tulajdonsághordozó sejt-tulajdonság-örökítő részegységi előd egy korábbi ugrásszerű örökletes tulajdonság változás,⁸⁴ amiből a legfontosabb közép-keleti leszármazási vonal eredt. Úgy gondolják ezért, hogy az e bekezdés elején elemezni kezdett leszármazási vonal⁸⁵ Európában a Közép-keletről 20000–25000 évvel ezelőtt érkezett férfiak hagyatéka-ként jött létre a gravetti műveltséggel kapcsolatban állóan.⁸⁶ Ez a bevándorlás szerintük egybeeshetett a légzésben és anyagcserében résztvevő sejt-szervecske sejt-tulajdonság örökítője egyik együtt öröklődő szilárd sor csoportjának⁸⁷ Európába érkezésével. Föltételezik, hogy a gravetti és aurignaci műveltségű csoportok együtt éltek pár ezer évig, az alkalmi kapcsolatok ellenére megőrizve azonosságukat. Az utolsó jégkorszak legnagyobb lehülése során pedig Nyugat-Európa elszigetelődött Közép-Európától. S itt a mai ausztriai, csehországi és észak-balkáni területen kitarított egy gravetti-szerű műveltség.⁸⁸ Az éghajlat kedvezőbbé válása után e műveltség északra és keletre terjedt.⁸⁹ E megfigyelésüket most alátámasztja a kelet-európai, baszkföldi és szardíniai együtt öröklődő szilárd sor⁹⁰ mai elterjedése. Ennek az ő forogatókönyvük szerint az imént elemzett leszármazási vonal⁹¹ helyi megoszlásaként az utolsó jégkorszak legnagyobb lehülése alatti nyugati őskőkori népességből kellene származnia. S a légzésben és anyagcserében résztvevő sejt-szervecske sejt-tulajdonság örökítő egyik említett együtt öröklődő szilárd sorának⁹² gyakorisága és eloszlása Európa szerte alá is támasztja a gravetti s a nyugat-európai aurignaci csoportok közti áramlást, valamint nemek szerint különböző vándorlási folyamatot jelez.⁹³

4. A harmadik, szempontunkból érdekes leszármazási vonal négy időben és térben folyamatosan változó gyakoriságú⁹⁴ leszármazási ágra⁹⁵ oszlott, s az együtt öröklődő szilárd sorokra vonatkozóan Közép-Keletről Európa felé csökken az előfordulása. Ezek közül az egyik együtt öröklődő szilárd sor⁹⁶ a törzsfajlás tekintetében elkülönül a másik háromtól, és meghatározza

⁷⁹ Az M170-es.

⁸⁰ Lásd az 54. és 55. lábjegyzetet!

⁸¹ Az M170-hez tartozó Eu7-ről van szó.

⁸² Az M26 mutációról van szó.

⁸³ Az M26-hoz tartozó Eu8-ről van szó.

⁸⁴ Vagyis az M89 mutáció.

⁸⁵ Az M170.

⁸⁶ Az itt hivatkozott tanulmány: M. Otte (1990), in *The World at 18000 BP I*. Szerk. O. Soffer, C. Gamble, Unwin Hyman, London. 54–68.

⁸⁷ A H haplocsoportról van szó.

⁸⁸ Az itt hivatkozott tanulmány: M. Otte (1990) i.m.

⁸⁹ Az itt hivatkozott tanulmány: M. Otte (1990) i.m.

⁹⁰ Azaz Eu8 haplotípus.

⁹¹ Az M170-ről van szó.

⁹² A H haplotípusról van szó.

⁹³ Az itt hivatkozott tanulmány: M. T. Seielstadt (1998), E. Minch, L. L. Cavalli-Sforza: *Nature Genet.* 20, 278.

⁹⁴ Azaz cline-gyakoriságú. O. Semino, G. Passarino, A. Breglia, M. Fellous, A. S. Santachiara-Benerecetti (1996), *Am. J. Hum. Genet.* 59, 964.

⁹⁵ Az M35 (Eu4), M172 (Eu9), M89 (Eu10) és M201 (Eu11) jelzésű leszármazási vonalról (és ágról) van szó.

⁹⁶ Az Eu4 haplotípus.

egy bizonyos fajta⁹⁷ európai sejti tulajdonság-örökítőnek a többségét. E meghatározó sejti tulajdonság örökítő megfelelteni látszik egy korábbi vizsgálatban leírtnak,⁹⁸ amiből egy másik leszármazási vonal⁹⁹ hiányára következtetnek.¹⁰⁰ E másik öröklési osztályozás összehasonlítása a sejti férfi tulajdonság-örökítő szűkített szakasztöredék többalakúságokkal¹⁰¹ számukra most azt mutatja, hogy a négy leszármazási vonal két középsője¹⁰² osztozik az imént másodiknak említett¹⁰³ együtt öröklődő szilárd sorból származtatott sejti tulajdonság-örökítő szalag azonos helyén lévő egyező tulajdonság-meghatározó tényezőn,¹⁰⁴ miközben a negyedik leszármazási vonal¹⁰⁵ ugyanazon együtt öröklődő szilárd sor¹⁰⁶ eredeti sejti tulajdonság-örökítő szalag azonos helyén lévő egyező tulajdonság-meghatározó tényezőt¹⁰⁷ tartalmazza. Abból pedig, hogy ez utóbbi három együtt öröklődő szilárd sor¹⁰⁸ osztozik az imént első helyen említett¹⁰⁹ nyolc együtt öröklődő szilárd soron vagy annak származékain, amelyeket nem találunk meg az általuk vizsgált többi tizenhat együtt öröklődő szilárd sorban,¹¹⁰ e leszármazási ágak közös ősiére következtetnek. Ezért e három együtt öröklődő szilárd sor, illetve leszármazási ág¹¹¹ egyesített gyakoriságát tüntették fel az 1. ábrán.¹¹² S a korábbi öröklési vizsgálati és a saját eredmények közti e három párhuzamból¹¹³ e leszármazási vonal eredetét kb. 15000-20000 évvel ezelőtre teszik.¹¹⁴ Hasonló időtávot (17000 év) becsültek a negyedik együtt öröklődő szilárd sor¹¹⁵ számára. Az örökletes tulajdonságok ugrásszerű megváltozásának és a neki megfelelő együtt öröklődő szilárd sornak a vegyi tulajdonságokat őrző legkisebb anyagi részére vonatkozó¹¹⁶ kora – magától értetődően – meg kell előznie a vonatkozó népesség elvándorlását. Ezen együtt öröklődő szilárd sorok – csupán megközelítően – becsült kora¹¹⁷ miatt nem tudják eldönteni, hogy e férfiak az utolsó jégkorszak legnagyobb eljegesedése előtt vagy után érkeztek-e Európába. Mégis úgy gondolják, hogy a négy együtt öröklődő szilárd sor¹¹⁸ időben és térben folyamatosan csökkenő mintája a Közép-Keletől Európáig nem feleltethető meg az ezen sejti férfi tulajdonság-örökítőket hordozó embereknek az utolsó jégkorszak legnagyobb eljegesedése alatti menedékeken való elhelyezkedésének. Hiszen ha ezek az együtt öröklődő szilárd sorok már az utolsó jégkorszak legnagyobb eljegesedése előtt jelen lettek volna Európában, az időbeli és térbeli elszigetelődés miatt különbséget kellene találnunk az európai és a közép-keleti leszármazási ágak között. Még nem kiadott adatok az egyik származási rendszerről¹¹⁹ és hét rövid szakaszú ismétlődésről e helyre nem álló együtt öröklődő

⁹⁷ A YAP+ kromoszóma többségét.

⁹⁸ A Ht 4-ről van szó.

⁹⁹ Az M2-ről van szó.

¹⁰⁰ Az itt hivatkozott tanulmány: M. F. Hammer (1997) és mások: *Genetics* 145, 787.

¹⁰¹ A 49a,f és 12f2 öröklési haplotípus. Az itt hivatkozott tanulmány: O. Semino, G. Passarino, A. Brega, M. Fellous, A. S. Santachiara–Benerecetti (1996), *Am. J. Hum. Genet.* 59, 964. Valamint az e tanulmányban idézett irodalom.

¹⁰² Az Eu9 és az E10.

¹⁰³ A 12f2 öröklési haplotípusról van szó.

¹⁰⁴ A 8Kb allélról van szó.

¹⁰⁵ Az Eu11.

¹⁰⁶ Tehát szintén a 12f2 öröklési haplotípusról van szó.

¹⁰⁷ A 10Kb allélt.

¹⁰⁸ Az Eu9, Eu10 és Eu11 haplotípusról vagy leszármazási ágról van szó.

¹⁰⁹ A 49a,f öröklési haplotípusról van szó.

¹¹⁰ Azaz Eu haplotípusban. (És itt A. S. Santachiara–Benerecetti kiadatlan adataira hivatkoznak.)

¹¹¹ Az Eu9, Eu10 és Eu11.

¹¹² Piros színnel jelölve őket.

¹¹³ A Ht4-nek az Eu4-gyel, és a 12f2-nek és 8Kb-nek az Eu9-el és Eu11-el való párhuzamáról van szó.

¹¹⁴ Az itt hivatkozott tanulmány: M. F. Hammer (2000) és mások: *Proc. Natl. Acad. Sci. U. S. A.* 97, 6769.

¹¹⁵ Az Eu11 haplotípusról vagy leszármazási ágról van szó. (Lásd az 54. és 55. lábjegyzetet!)

¹¹⁶ Azaz molekuláris.

¹¹⁷ Lásd az 54. és 55. lábjegyzetet!

¹¹⁸ Az Eu4, az Eu9, az Eu10 és az Eu11.

¹¹⁹ A 49a,f-ről van szó.

szilárd sorok nagy európai és közép-keleti mintamennyiségében feltárták¹²⁰ előttük, hogy majdnem az összes megfigyelt európai összetett együtt öröklődő szilárd sor benne volt a közép-keleti kisebb mintában.¹²¹ Hasonló eredményt kaptak a légzésben és anyagcserében résztvevő sejt-szervecske sejt tulajdonság örökítője egyik együtt öröklődő szilárd sori csoportjának,¹²² öröklődés-tani vizsgálói.¹²³ S noha ők azt őskőkornak tekintették, a jelen tanulmány szerzői úgy gondolják, hogy az újkőkorból honosodott meg Európában. E megfigyeléseikből arra következtetnek, hogy annak a négy helyre nem álló együtt öröklődő szilárd sornak¹²⁴, amint a légzésben és anyagcserében résztvevő sejt-szervecske sejt tulajdonság örökítője imént vizsgált együtt öröklődő szilárd sori csoportjának¹²⁵ is, volt elegendő ideje a Közép-Keleten az elkülönülésre, és aztán elegendően nagy számban vándorolt Európa felé ahhoz, hogy a legtöbb létező változat visszavezethető legyen rá. Ezért a négy együtt öröklődő szilárd sor¹²⁶ a földművelők Közép-Keletről Európába szétterjedésének férfi közreműködését mutatja. Az újkőkori földművesek hozzájárulása az európai öröklődő tulajdonságokat hordozó sejt tulajdonság-örökítő részegységek állományához a Földközi-tenger partja mentén sokkal kifejezettebb, mint Közép-Európában. Nyilvánvalóan mutatja ezt a 22. ábra, ahol a szóbanforgó négy együtt öröklődő szilárd sor¹²⁷ gyakoriságának ábrázolását a Közép-Kelettől való földrajzi távolság függvényében tervezték meg minden egyes összes népesség számára. A visszavezetési vonal a Földközi-tengeri népesség tekintetében ereszkedést mutat, azaz jelentősen különbözik más népességektől, jelezvén, hogy az újkőkori földművesek vándorlása a dél-európai részt sokkal erősebben érintette, mint a közép-európaiat.

5. És mialatt a négy együtt öröklődő szilárd sor közül az elsőhöz¹²⁸ vezető leszármazási vonalat¹²⁹ nagyfelbontású vegytani folyadékelemző eljárással sejt tulajdonság-örökítő szalag azonos helyén lévő egyező tulajdonság-meghatározó tényezői osztályba sorolták,¹³⁰ rábukkantak egy másik leszármazási vonal¹³¹ sejt tulajdonság-örökítőinek kilencvenöt százalékában meglévő korábban ismeretlen ugrásszerű örökletes tulajdonság változásra.¹³² E leszármazási vonalról kb. 4000 évesként számoltak be, és az újabb keletű Észak-Európára korlátozódott uráli elvándorlással lett azonosítva.¹³³ Sem e leszármazási vonalat, sem a most felfedezett ugrásszerű örökletes tulajdonság megváltozást nem fedezték fel az uráli nyelvet beszélő Magyarországon.

Az első táblázat adataiból levezetett első két alapvető összetevőt a 3. ábrán mutatják be. Az udmurtokat, marikat és lappokat kizárták innét, mert, mivel bennük e szóbanforgó leszármazási vonal és ugrásszerű tulajdonság megváltozás előfordulása magas, olyannyira túlnyomó náluk az első alapvető összetevő, hogy összenyomták volna a másikat, a változat maradékát, illetve az ábrát. A vázlatrajzon három határozott földrajzi és műveltségi csoport fedezhető fel. Az első baszkokból és nyugat-európaiakból a második kelet-közép- és a harmadik kelet-európai népességből áll Horvátországból, Ukrajnából, Magyarországról és Lengyelországból. Ez a három földrajzi csoport megfelel a nagyobb eljegesedési menedékhelyeknek és a földművesek elterjedése eredeti területének.

¹²⁰ Itt A. S. Santachiara–Benerecetti kiadatlan adataira hivatkoznak.

¹²¹ Itt is A. S. Santachiara–Benerecetti kiadatlan adataira hivatkoznak.

¹²² Az mtDNS J haplocsoportjára.

¹²³ Az itt hivatkozott tanulmány: M. Richard (1998) és mások: *Ann. Hum. Genet.* 62, 241.

¹²⁴ Az Eu4-nek, az Eu9-nek, az Eu10-nek és az Eu11-nek.

¹²⁵ Az mtDNS J haplocsoportjának.

¹²⁶ Az Eu4, az Eu9, az Eu10 és az Eu11 haplotípusok.

¹²⁷ Tehát az Eu4, az Eu9, az Eu10 és az Eu11.

¹²⁸ Az Eu4-hez.

¹²⁹ Az M35.

¹³⁰ Azaz allél-tipizálták.

¹³¹ A TAT.

¹³² Az M178 mutációra.

¹³³ Az itt hivatkozott tanulmány: T. Zerjal és mások (1997), *Am. J. Hum. Genet.* 60, 1174.

6. Az európai öröklődő tulajdonságokat hordozó sejt tulajdonság-örökítő részegység állomány korábbi legátfogóbb felmérése a kilencvenöt nem nemi sejt tulajdonság-örökítő által meghatározott¹³⁴ fehérje többalakúság alapvető összetevő elemzése volt.¹³⁵ Ők pedig összehasonlították a nagyobb sejt férfi tulajdonság-örökítő együtt öröklődő szilárd sorok gyakoriság eloszlását az első három európai alapvető összetevővel.¹³⁶ Mivel a szardíniaiakat nem vonták be az eredeti alapvető összetevő vizsgálatba, mert a törzsfajlódésen kívülállónak nyilvánították őket,¹³⁷ most szintén kizárták őket az összefüggés elemzésből. Az első alapvető összetevő, amiről feltételezték, hogy az újkőkori földművelők vándorlására utal,¹³⁸ a harmadiknak vizsgált négy leszármazási ágnek¹³⁹ felel meg. A második alapvető összetevő, aminek a jelentése eddig még nem lett teljes körűen megállapítva,¹⁴⁰ megfelel az elsőnek vizsgált leszármazási vonal¹⁴¹ Spanyolországból Közép-Európa felé terjedő ágának,¹⁴² az ellentétes végén pedig az uráli leszármazási vonal és ugrásszerű örökletes tulajdonság változás¹⁴³ terjedésének. A harmadik alapvető összetevő, aminek jelentése eddig vita tárgyát képezte,¹⁴⁴ az elsőnek vizsgált leszármazási vonal¹⁴⁵ ugrásszerű örökletes tulajdonság változásával¹⁴⁶ van összefüggésben. S a fehérje alapú alapvető összetevők s a helyre nem álló sejt férfi tulajdonság-örökítő adatok egyezése arra enged következtetni, hogy az elvándorlás sokkal nagyobb hatással volt a helyre nem álló sejt férfi tulajdonság-örökítő minta megfigyelt változására, mint a természetes kiválasztódás.

7. S mint már volt szó róla, korábban az európai népességben elvégezték a légzésben és anyagcserében résztvevő sejt-szervecske sejt tulajdonság örökítő¹⁴⁷ szakaszok elemzését.¹⁴⁸ Ennek adatai azt mutatják, hogy az öröklődő tulajdonságokat hordozó sejt tulajdonság-örökítő részegység állomány nyolcvan százaléka őskőkori és húsz százaléka újkőkori eredetű. Ezt az eredményt az itt ismertetett vizsgálat adatai alátámasztják, mert a harmadiknak vizsgált négy együtt öröklődő szilárd sorra¹⁴⁹ az európai sejt férfi tulajdonság-örökítő állomány huszonkét százaléka vezethető vissza. Így a légzésben és anyagcserében résztvevő sejt-szervecske sejt tulajdonság örökítő és a férfi¹⁵⁰ adatok megerősítik a korábbi megfigyelést, hogy a kilencvenöt hagyományos

¹³⁴ Azaz autoszomál.

¹³⁵ Az itt hivatkozott két tanulmány: (1) L. L. Cavalli-Sforza, P. Menozzi, A. Piazza: *The History and Geography of Human Genes*. Princeton Univ. Press, Princeton NJ. (2) L. L. Cavalli-Sforza, P. Menozzi, A. Piazza (1993), *Science* 259, 639.

¹³⁶ Lásd a 2. táblázatot.

¹³⁷ Az itt hivatkozott két tanulmány: L. L. Cavalli-Sforza, P. Menozzi, A. Piazza: *The History and Geography of Human Genes*. Princeton Univ. Press, Princeton NJ.

¹³⁸ Az itt hivatkozott két tanulmány: (1) L. L. Cavalli-Sforza (1994), P. Menozzi, A. Piazza: *The History and Geography of Human Genes*. Princeton Univ. Press, Princeton NJ. (2) L. L. Cavalli-Sforza, P. Menozzi, A. Piazza (1993), *Science* 259, 639.

¹³⁹ Az Eu4, Eu9, Eu10 és E11 elterjedésével tehát.

¹⁴⁰ Az itt hivatkozott két tanulmány: (1) L. L. Cavalli-Sforza (1994), P. Menozzi, A. Piazza: *The History and Geography of Human Genes*. Princeton Univ. Press, Princeton NJ. (2) L. L. Cavalli-Sforza, P. Menozzi, A. Piazza (1993), *Science* 259, 639.

¹⁴¹ Az M173.

¹⁴² Az Eu18-ról van szó.

¹⁴³ A TAT leszármazási vonalról és Eu13 leszármazási ágról, valamint előbbi M178-as mutációjáról és Eu 14 leszármazási ágról van szó.

¹⁴⁴ Az itt hivatkozott három tanulmány: (1) C. Renfrew (1987): *Archeology and Language; the Puzzle of Indo-European Origin*. Jonathan Cape, London. (2) L. L. Cavalli-Sforza (1994), P. Menozzi, A. Piazza: *The History and Geography of Human Genes*. Princeton Univ. Press, Princeton NJ. (3) L. L. Cavalli-Sforza (1993), P. Menozzi, A. Piazza, *Science* 259, 639.

¹⁴⁵ Az M173.

¹⁴⁶ Az M17 mutációval, illetve az Eu19 leszármazási ággal.

¹⁴⁷ Azaz mitokondriális DNS (mtDNS).

¹⁴⁸ Az itt hivatkozott két tanulmány: (1) M. Richard (1998) és mások: *Ann. Hum. Genet.* 62, 241. (2) A. Torroni és mások (1998), *Am. J. Hum. Genet.* 62 1137.

¹⁴⁹ Az Eu4, Eu9, Eu10 és Eu11 leszármazási ágra.

¹⁵⁰ Y.

többallakúság első alapvető összetevőjére az összes származástani változás huszonnyolc százaléka vezethető vissza.¹⁵¹ Mindazonáltal van némi különbség a légzésben és anyagcserében résztvevő sejt-szervecske sejt tulajdonság örökítő és a férfi adatok között a létezőnek vélelmezett őskőkori összetevők vonatkozásában. A korábbi vizsgálatok feltételezték, hogy egyik együtt öröklődő szilárd sori csoportja 45000 évvel ezelőtt érkezett a Közép-Keletről.¹⁵² Ők viszont nem mutattak ki egyetlen ennek megfelelő férfi együtt öröklődő szilárd sort sem. Továbbá legtöbb európai leszármazási vonala, amire az európai változás hatvan-hetven százaléka visszavezethető, a Közép-Keletről érkezett az őskőkor idején, úgy 25000 évvel ezelőtt.¹⁵³ Következésképp az itt másodikként elemzett ugrásszerű örökletes tulajdonság változással¹⁵⁴ jellemzett jelenkori férfi leszármazási vonalak kb. húsz százaléka ered a mély törzsfajlódási származásból,¹⁵⁵ a közép-keleti őskőkori örökségnek megfelelően. Azonfelül az elsőnek elemzett ugrásszerű örökletes tulajdonság változáshoz¹⁵⁶ kapcsolódó a férfi leszármazási ágak maradék ötven százaléka egy nagyobb befolyást jelez a Közép-Ázsiából kb. 30000 év óta fennmaradt öröklődő tulajdonságokat hordozó sejt tulajdonság-örökítő részegység állományra. Ezzel szemben a közép-ázsiai a légzésben és anyagcserében résztvevő sejt-szervecske sejt tulajdonság örökítő vizsgált együtt öröklődő szilárd sori csoportjainak¹⁵⁷ csak a jelenkori összetétel hét százaléka felel meg.¹⁵⁸ Ezek az ellentmondások részben talán a sejt férfi tulajdonság-örökítőknél a vegyi tulajdonságokat őrző legkisebb anyagi részére vonatkozó,¹⁵⁹ más helyekhez viszonyított nyilván fiatalabb voltának köszönhetőek,¹⁶⁰ a korábbi sejt férfi tulajdonság örökítő sokkal gyorsabb lecserélését feltételezve. A nemi alapú különböző népeség-vándorlási magatartások szintén befolyásolni fogják a légzésben és anyagcserében résztvevő sejt-szervecske sejt tulajdonság örökítő és a sejt férfi tulajdonság-örökítő változás megfigyelt mintáit.¹⁶¹

8. A korábban osztályozott szardíniai, baszk és lapp kívülállók¹⁶² alapvetően ugyanazokon a férfi kettős összetevőkön osztoznak, mint más európaiak. Az ő sajátos gyakorisági helyzetük valószínűleg a származástani sodródás és elkülönülés következménye. Ezenfelül az itteni elemzők előtérbe állítják az gravetti szerű népeség szétterjedését az Észak-Balkánról.

9. Majdnem mindegyik – jelen tanulmányban elemzett – európai sejt férfi tulajdonság-örökítő egyszerű kettős sejt tulajdonság-örökítő szalag azonos helyén lévő egyező tulajdonság-meghatározó tényezők ugrásszerű örökletes tulajdonság változásaival¹⁶³ jellemzett tíz leszármazási vonalhoz tartozik. Továbbá az európai öröklődő tulajdonságokat hordozó sejt tulajdonság-örökítő részegység állomány jelentős része felső őskőkori eredetűnek látszik, de az utolsó jégkorszak legnagyobb lehülésének végén áttelepült, amikor Európa legnagyobbbrészt benépesedett.

¹⁵¹ Az itt hivatkozott két tanulmány: (1) M. Richard (1998) és mások: *Ann. Hum. Genet.* 62, 241. (2) L. L. Cavalli-Sforza (1994), P. Menozzi, A. Piazza: *The History and Geography of Human Genes*. Princeton Univ. Press, Princeton NJ.

¹⁵² Az itt hivatkozott két tanulmány: (1) M. Richard (1998) és mások: *Ann. Hum. Genet.* 62, 241. (2) V. Macaulay ((1999) és mások: *Am. J. Hum. Genet.* 64, 232.

¹⁵³ Az itt hivatkozott tanulmány: M. Richard (1998) és mások: *Ann. Hum. Genet.* 62, 241

¹⁵⁴ Az M170-es mutációról van szó.

¹⁵⁵ Az M89-ről van szó.

¹⁵⁶ Azaz az M173-as mutációhoz.

¹⁵⁷ A mtDNS 16223-C I, X és W haplocsoportjairól van szó.

¹⁵⁸ Az itt hivatkozott tanulmány: V. Macaulay ((1999) és mások: *Am. J. Hum. Genet.* 64, 232.

¹⁵⁹ Azaz molekuláris.

¹⁶⁰ Az itt hivatkozott tanulmány: P. Shen (2000) és mások: *Proc. Natl. Acad. Sc. U. S. A.* 97, 7354.

¹⁶¹ Az itt hivatkozott tanulmány: M. T. Seielstadt (1998), E. Minch, L. L. Cavalli-Sforza: *Nature Genet.* 20, 278.

¹⁶² Az itt hivatkozott tanulmány: L. L. Cavalli-Sforza (1994), P. Menozzi, A. Piazza: *The History and Geography of Human Genes*. Princeton Univ. Press, Princeton NJ.

¹⁶³ Azaz biallél mutációkkal.

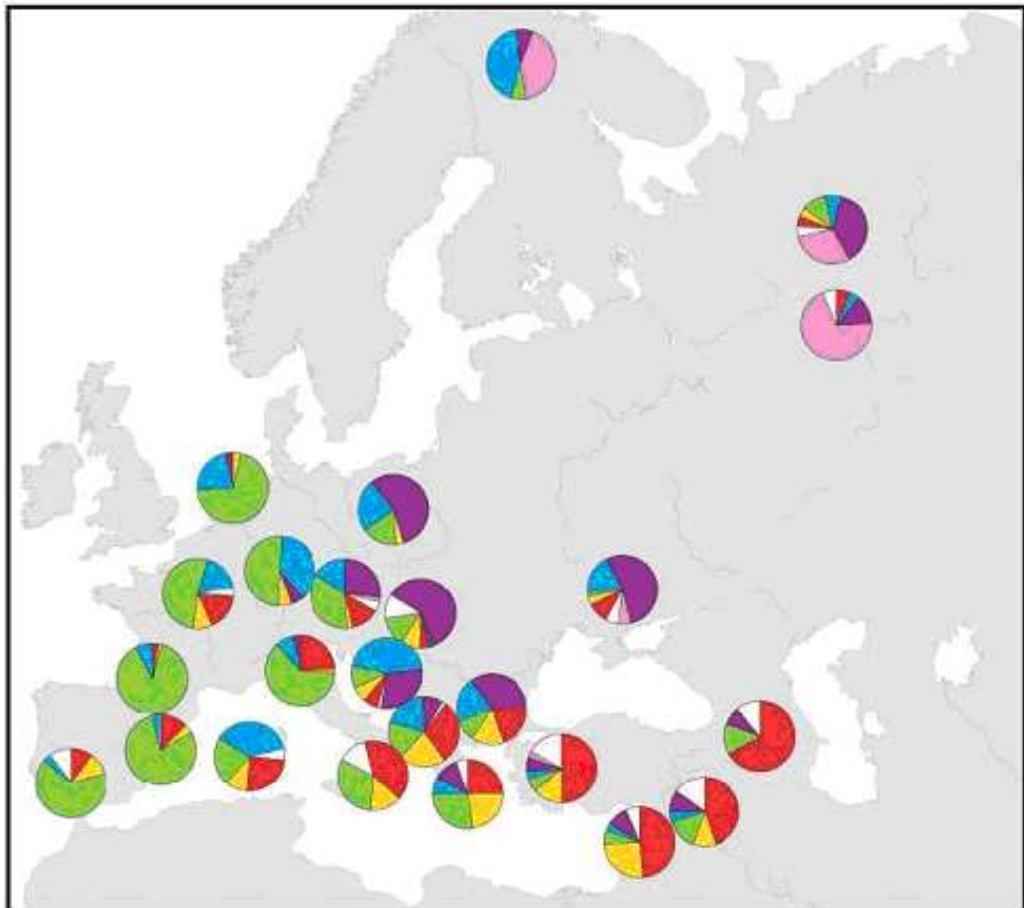
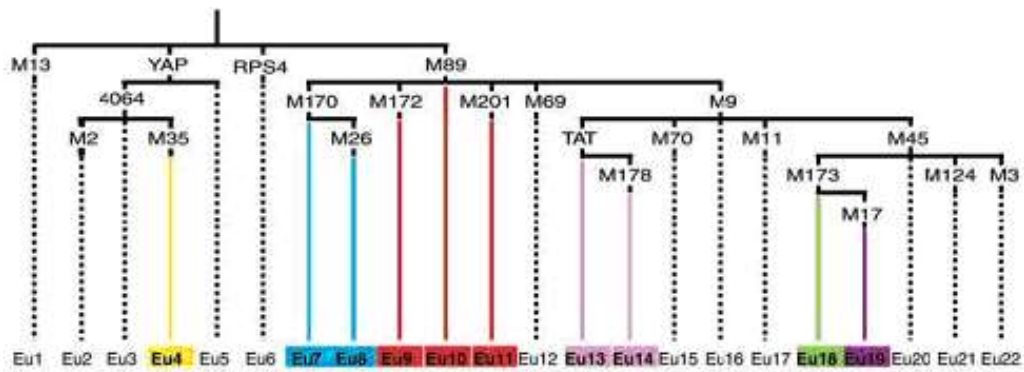

21. ábra fent: Az Európában és másutt talált helyre nem álló sejtí férfi tulajdonság-örökítő (NRY) jelzők legtakarókosabban ábrázolt törzsfajlódése. Ebből korábban le lett írva a YAP (M. F. Hammer [1994], *Mol. Biol. Evol.* 11, 749), a TAT (T. Zerjal és mások [1997], *Am. J. Hum. Genet.* 60, 1174), az RPS4 (azaz RPS4YC711T, L. S. Whitfield, J. E. Sulston, P. N. Goodfellow (1995), *Nature* 378, 379) és a 4064 (azaz SRY4064, L. S. Whitfield, J. E. Sulston, P. N. Goodfellow (1995), *Nature* 378, 379). A maradék polimorfizmust nagyfelbontású vegytani folyadékkelemlő eljárás (DHPLC) segítségével azonosították (P. A. Underhill és mások [2000], *Nature Genet.* 26, 358, P. A. Underhill és mások (1997): *Genome Res.* 7, 996 és P. Shen és mások [2000], *Proc. Natl. Acad. Sci. U. S. A.* 97, 7354) és letétbe helyezték a National Center for BioTechnology Information (NCBI) dbSNP adatbázisba (www.ncbi.nlm.nih.gov/SNP). A törzsfajlódés elmélyítése az emberszabású majom szekvenciák felhasználásával történt.

Lent: A megfigyelt 19 haplotípus hat osztályba gyűjtve (lásd: 1. táblázat), külön színnel jelölve. Sárga: Eu4, kék: Eu7 és Eu8 együtt (a M170 mutációból), vörös: három haplotípus egyetlen családban, rózsaszín: Eu13 és Eu14, (a TAT mutációból), valamint zöld: Eu18 és bíbor: Eu19 (M173-on osztozva Európa törzsfajlódási földrajzában két külön osztályt jelentenek). A maradék 9 haplotípus – a teljes mintamennyiség 5%-a – fenn fekete pontozott vonallal jelölve, a tortadiagramon pedig a fehér területet. Három haplotípust, az Eu2, Eu5 és Eu21 jelűt nem találták. A tortaszeletek nagysága minden népességnél arányos a haplotípusok vagy haplotípus osztályok viszonylagos gyakoriságával. A két baszk mintát egybevették.

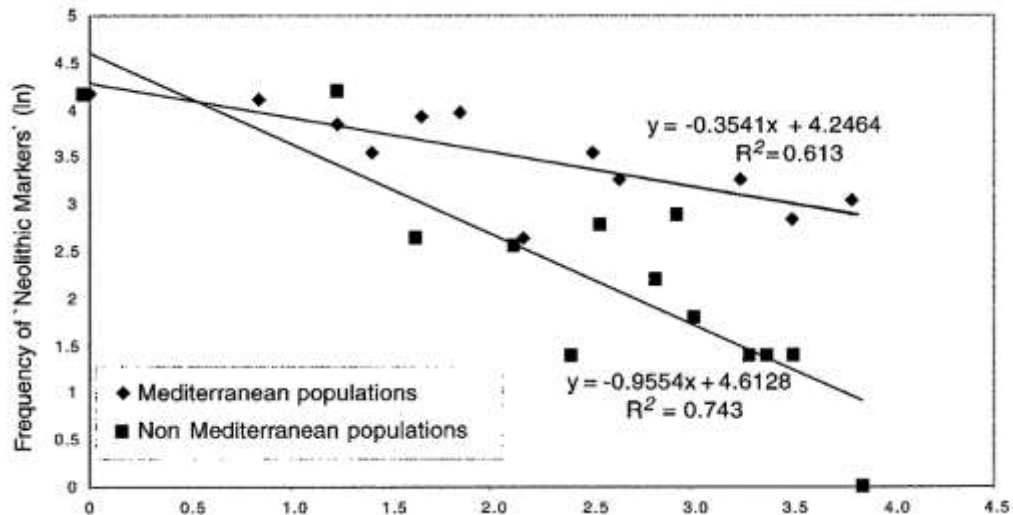

22. ábra. Abszcissza: Az egyes népségek távolsága a két közel-keleti (libanoni, szíriai) népesség átlagtól, ezer kilométerben kifejezve. Ordináta: az újkőkori jelzők gyakoriságának a logaritmus (Eu4, Eu9, Eu10 és Eu11 összege) a Földközi-tengeri és a nem Földközi-tengeri népségekben. A közép-keleti pont (x=0) a pontok mindkét sorát figyelembe vette. A két visszavezetési vonal jelentősen eltérő ($p < 0,01$).

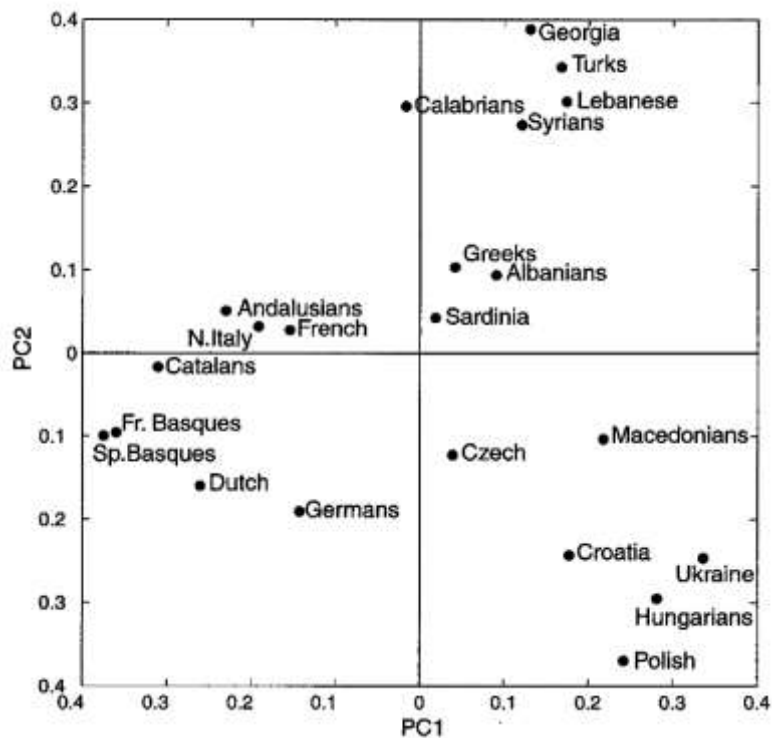

23. ábra. Az 1. táblázat adatainak alapvető összetevőkre vonatkozó elemzése. A első alapvető összetevőre a szórásnégyzet 46.24%-a vezethető vissza, míg a másodikra 34.69 %-a.

S a szerzők a tanulmány végén köszönetet mondanak mindenkinek, aki sejt tulajdonság örökítő (DNS-t) adományozott, K. Kyriakounak a szíriai mintákért, H. Cann-nak a franciákért, A. Piazzanak a néhány olaszért és G. Brumatnak, aki segített nekik bizonyos vérminták összegyűjtésében. Szintén hálásak a névtelen szemlélőknek építő kritikájukért és az egyéb (az eredetiben részletezett) szervezeti és állami támogatásért.

1. táblázat. A megvizsgált európai népeiségekben talált haplotípusok gyakorisága (százalékban).

Population†	n	Haplotypes*																			
		Eu1	Eu3	Eu4	Eu6	Eu7	Eu8	Eu9	Eu10	Eu11	Eu12	Eu13	Eu14	Eu15	Eu16	Eu17	Eu18	Eu19	Eu20	Eu21	
Andalusian Spanish	29			10.3		3.4		6.9	3.4					6.9		3.4	65.5				
Basque French	45			2.2		2.2	4.4		2.2								88.9				
Basque Catalan	22						9.1	4.5									86.4				
French Dutch	24			4.2		4.2		4.2	8.3								79.2				
Dutch German	23			8.7		17.4		13.0	4.3								52.2		4.3		
German Czech and Slovakian	27			3.7		22.2											70.4		3.7		
Czech and Slovakian	16			6.2		37.5											50.0		6.2		
Central-northern Italian	45			2.2		15.6		8.9	4.4				2.2	2.2	2.2		35.6		26.7		
Calabrian Sardinian	50			2.0		8.0		14.0	10.0								62.0		4.0		
Sardinian Croatian	37		2.7	13.5				21.6	10.8	8.0					2.7	5.4	32.4			2.7	
Croatian Albanian	77	1.3		10.4	1.3	2.6	35.1	5.2	5.2	14.2				1.3			22.1			1.3	
Albanian Greek	58			6.9		44.8		5.2	1.7						1.7		10.3		29.3		
Greek Macedonian	51		2.0	21.6		19.6		23.5	4.0	2.0							17.6		9.8		
Macedonian Polish	76		1.3	22.4	1.3	7.9		21.0	1.3	2.6				1.3		1.3	27.6		11.8		
Polish Hungarian	20			15.0		20.0		15.0	5.0								10.0		35.0		
Hungarian Ukrainian	55			3.6		23.6											16.4		56.4		
Ukrainian Georgian	45			8.9		11.1		2.2	2.2							2.2	13.3		60.0		
Georgian Turkish	50			4.0		18.0		6.0	4.0	2.0			6.0	2.0			2.0		54.0	2.0	
Turkish Lebanese	63							33.3	3.2	30.1				1.6	1.6	1.6	14.3		7.9	6.3	
Syrian Saami	30		3.3	13.3		3.3		40.0	3.3	6.6				3.3	3.3	3.3	6.6		6.6	3.3	
Udmurt Mari	31			25.8	3.2	3.2		29.0	16.1	3.2						3.2	6.4		9.7		
Udmurt Mari	20		10.0	10.0		5.0		15.0	30.0		5.0						15.0		10.0		
Udmurt Mari	24					41.7							41.7				8.3		8.3		
Udmurt Mari	43			4.7		7.0			4.7				2.3	27.9		4.6	11.6		37.2		
Udmurt Mari	46					4.3			6.5				4.3	65.2		6.5			13.0		
Total	1007																				

*The haplotypes are defined by the following markers and the respective derived alleles: Eu1, M13-C; Eu3, YAP⁺, 4064-A; Eu4, YAP⁺, 4064-A, M35-C; Eu6, RPS4-T; Eu7, M89-T, M170-C; Eu8, M89-T, M170-C, M26-A; Eu9, M89-T, M172-G; Eu10, M89-T; Eu11, M89-T, M201-T; Eu12, M89-T, M69-C; Eu13, M89-T, M9-G, TAT-C; Eu14, M89-T, M9-G, TAT-C, M178-T; Eu15, M89-T, M9-G, M70-C; Eu16, M89-T, M9-G; Eu17, M89-T, M9-G, M11-G; Eu18, M89-T, M9-G, M45-A, M173-C; Eu19, M89-T, M9-G, M45-A, M173-C, M17(delG); Eu20, M89-T, M9-G, M45-A; Eu21, M89-T, M9-G, M45-A, M124-T. Haplotypes Eu2, Eu5, and Eu22 were not observed. †Several samples were previously described (10, 11, 28). Samples not previously examined included 23 French, 16 Germans, 39 northern Italians, 45 Sardinians, 58 Croats, 20 Macedonians from northern Greece, 55 Poles, 50 Ukrainians, 20 Syrians, 24 Saami, 43 Udmurts, and 46 Mari.

A haplotípusok a következő jelzők által vannak meghatározva és a nekik megfelelő allélek levezetve: Eu1, M13-C; Eu3, YAP⁺; 4064-A, M35-C; Eu6, RPS4-T; Eu7, M89-T, M170-C; Eu8, M89-T, M170-C, M26-A; Eu9, M89-T, M172-G; Eu10, M89-T, M201-T; Eu12, M89-T, M69-C; Eu13, M89-T, M9-G, TAT-C, M178-T; Eu15, M89-T, M9-G, M70-C; Eu16, m89-t, m9-g; Eu17, M89-T, M9-G, M11-G; Eu18, M89-T, M9-G, M45-A, M173-C; Eu1869, M89-T, M9-G, M45-A, M173-C, M17(delG); Eu20, M89-T, M9-G, M-45-A; Eu21, M89-T, M9-G, M45-A, M124-T. Az Eu2, Au5 és Eu22 haplotípust nem észlelték. Számos mintát már korábban leírtak (O. Semino (1996), G. Passarino, A. Brega, M. Fellous, A. S. Santachiara-Benerecetti: *Am. J. Hum. Genet.* 59, 964; P. A. Underhill (2000) és mások: *Nature Genet.* 26, 358; L. Quintana-Mirzi (1999) és mások: *Ann. Hum Genet.* 63, 153). Korábban nem vizsgáltak közül való 23 francia, 16 német, 39 észak-olasz, 45 szardíniai, 59 horvát, 20 észak-görögországi makedón, 55 lengyel, 50 ukrán 20 szír, 24 lapp, 43 udmurt és 46 mari példány.

2. táblázat. Az első három, nem nemi kromoszóma által meghatározott fehérje jelzőkön alapuló alapvető összetevő összefüggése (L. L. Cavalli-Sforza (1994), P. Menozzi, A. Piazza: *The History and Geography of Human Genes.* Princeton Univ. Press, Princeton NJ.) és a fontosabb európai Y kromoszóma haplotípusok gyakorisága.

Table 2. Correlation between the first three PCs based on autosomal protein markers (5) and the frequency of the major European Y chromosome haplotypes.

	Eu4	Eu9+Eu10+Eu11	Eu7	Eu18	Eu13+Eu14	Eu19
PC1 (28%)†	0.6806**	0.7939**	-0.4450*	-0.3004	-0.3644	-0.1673
PC2 (22%)†	-0.1415	0.0626	0.0594	-0.6967**	0.7570**	0.2074
PC3 (11%)†	-0.3385	-0.1248	0.0924	-0.3836	0.0438	0.7270**

*P < 0.05. **P < 0.001. †Portion of variation accounted for by each PC based on autosomal protein markers (5).

† A változás résznek megfelelő nem nemi kromoszóma által meghatározott fehérje jelzőkön alapuló egyes alapvető összetevő.

II. A közölt eredmények s más hozzászólások kiegészítése, értékelése:

Az Y kromoszóma az ember hím nemét jelzi. A kromoszómák általában párban vannak, és így jön össze az emberi 42 a 21 párból. Nőknél nincs gond, ott valamennyi kromoszóma pában van, és ezért a mutáció esélye kisebb, mert annak a valószínűsége, hogy a pár mindkét felében megtörténik a mutáció, nagyon kicsi, így a 'hibákat' az új egyed fejlődés közben kijavítja: a hibás párt kiiktatja.

Ellenben a férfiaknál az egyik kromoszóma, az X formájú nem rendelkezik párral, mert annak egyik lába hiányzik, azaz Y formájú. A kettő nem azonos. Ennek egyetlen szerepe van, a kifejlődő egyedet férfi nemiséggel látja el. Úgy néz ki, hogy semmiféle más feladata nincs, a rajta lévő gének üresek.

Minthogy ez férfiről férfire öröklődik – ahogy a női petesejt mitokondriuma is csakis a női utódnak adódik át – ezért a férfiág elemezhető vele. Minthogy nincs párja, ezért a mutációra érzékenyebb, a változás sebessége nála sokkal gyorsabb, hisz nincsen korrigáló tükörkép. Innen is jön az, hogy a nő a genetikus információt megőrzi, s a férfi az, aki annak változásait serkenti. A női petesejt ugyanis a születéstől ott van a petefészekben, azaz az anya még beleírhat, de a továbbadója már nem, ugyanakkor a férfi ondó akkor képződik, amikor fel is használódik (nem sokkal korábban, talán néhány nappal), ezért az egyed életébn bekövetkező változásokat beleépíti, azaz a tapasztalatot átörökíti.

A meglepő az, hogy az Y kromoszóma elemzése nem ugyanoda visz, mint a mitokondriumé, azaz a férfi és a női emberős nem ugyanazon területről való. Az Y kromoszómával a Távol-Keletre vezet a sor vissza, a mitokondriummal pedig Afrikába. És erről talán azért nem szeretnek túl hangosan beszélni, mert az Ős Ádám—Ős Éva modell ezzel nem áll össze. S ha például az Y követésével a Palesztinába menő középponti találkozást szeretnék és vélik kimutatni, de akkor bizony az európai Y elemzés nem ad középponti helyzetet Levantinnak, csak leágazást.

Cunnliff tanulmánya a jégkorszak felmelegedését követő növényi előnyomulásról nem engedi meg az északi nagy népesség koncepciót, mert a jégkorszak lehűlő szakaszában a folyók mellé települtek fokozatosan délre húzódtak, és előtte sem voltak, még a Volga–könyök magasságában sem. Az Ural túloldalán a Tien–San mellől jelenhettek meg, de az Uráltól délre áthatolhatatlan mocsarak voltak a Káspi–tengerig. Csakis a jégkorszak fölmelegedésének utolsó szakaszát követően tudott ember átmenni az Ural és a Káspi-tenger között, azaz a Kurgán mozgás idején, a j. e. 5000 után. Ezért van baj bármiféle uráli őshaza elmélettel.

Az emberiség őstörténetét tekintve nem lehet egyszerűen pusztán a természeti környezet egyes állapotaiból kiindulni. Azaz ha a jég a kérdéses időszakban ki is került az Uralt végig, északon is, egyáltalán nem lehet oda szükségszerűen feltételezni emberek nagy tömegeinek az átvonulását. Mert már az is feltételezés, hogy nagy tömegek északra kerültek volna a mamut után menve, mert a mamut követte volna az északra húzódó kedvező életfeltételeit, majd midőn azok ott is megszűntek, átment volna az Ural keleti oldalára. Az emberek meg utána jó nagy tömegben, mert arra kényszerültek.

Ez tehát elvileg is lehetetlen volt Cunnliff szerint. Ugyanakkor azt is tudjuk, hogy a jégkorszak lehűlő szakaszában a mamutvadászok a mamut után jöttek be a Kárpát–medencébe és itt halt ki a mamut. E vadászok itt tértek át a szarvas vadászatára a leghidegebb időszakot megelőző 5–6 évezredben. Nem kellett vagy lehetett tehát sehová sem követniük a mamutokat. Nem áll meg a társadalom északra költöztetése. Ehelyett azt kell hangsúlyozni, hogy sem Afrika, sem a Kaukázus nem az egyedüli tényező ebben a folyamatban, hanem a Kárpát–medence inkább az elsődleges, a bükki kultúra. Északon ugyanis semmiféle földművelés nem volt lehetséges és így a letelepedéssel is bajok lettek volna, még csak kezdetleges állattenyésztésre sem nyílt ott ekkor semmi lehetőség. Azaz a feltételek a nagy népesség eltartására ekkor csak a Kárpátok környékén voltak meg továbbra is, tehát itt kellett maradjanak, azok, akik majd a később magyarnak nevezett nyelvet már ekkor beszélték.

Majd a szarvas–vadászok a fölmelegedés után követték az északra vonuló szarvasokat, amit viszont nem lehet nem figyelembe venni, hiszen ezután jelenik meg Észak–Kelet–Európában a szvidéri műveltség és a később finnugornak nevezett jelenség. A mamutok már azelőtt kihaltak, hogy az Ural túloldalára lehetett jutni. Ha az Ural túloldalán is voltak mamutvadászok, azok tehát a Tien–San lejtőről ereszkedtek le, amire Gábori Miklós könyve kifejezetten és határozottan utal. Mert Gábori könyve nem csupán útleírás, hanem komoly régészeti anyag előadása. S ha a túloldali mamutvadászoktól áterjedt is keletre, egészen Amerikáig a technika, ahhoz csak egyes szavak tartozhattak, nem a nyelv egésze. De a globális értelmet tekintve, azaz a műveltségi azonos jegyeket értelmezve nem kell feltétlenül emberek tízezreit mozgatni, költöztetni a magyarázathoz. Lehetséges ugyanis a párhuzamos értelmezés, minek lényege, hogy akkor az emberi alapfelfogás mellérendelő volt és sok jelenségre az azonos módon működő emberi elme azonos választ adott, amint ad azóta is.

25–30 évezrede tehát valóban bejött a Kárpát–medencébe a mamutvadászok népe, mint a gravetti kultúra népe. De ez persze még nem nép, mert akkor még nem volt néppé szerveződés, de ők mindenesetre a Kaukázusban kialakult embertípust hozták be. Velük ötvöződött a helyi lakosság és hozta létre a cromagnont. Gábori könyvében erre igen komoly adatok vannak, amint Cser Ferenc könyvében is. Azok is a mousteri kultúra utódai, akik átfejlődésének a Donnál találták meg tárgyi leletét. Ebben a régészek számára azért kellemetlen, mert nem támogatja az Ős–Éva modellt. Európa népessége a hajdani homo erectus közvetlen utóda és az erectus három helyen fejlődött modern emberré: tömegében a Kaukázusban, majd Európában a Dordogne és a bükki ember alakult azzá. A mamutvadászok azonban még mellérendelő szemléletűek voltak. A neandervölgyi utódok ugyancsak.

A mezozoikum, amely időszokról alig van hiteles lelőhely, 12 ezer éve kezdődött, de nem 7 ezer éve, mint a hagyományos kormeghatározás véli, hanem a C14 szerint 8–9 ezer éve volt a váltás a neolitikumra, de inkább 9 ezer éve. A Körös–Tisza műveltség jelen előtt 8500 körül jelent meg, j. e. 7500 évvel pedig már a Vinca volt jelen. S közben ott van még a Lepenski–Mir műveltség j. e. 10000-ből a Duna alsó folyásánál, valamint ott van az egyik bükki barlang gyermek csontváza, amely 11 évezredes.

A többágú őstörténet meghirdetése nagy teljesítmény, miáltal minden korábbi írás, kutatás igen jól megállja a helyét, időszerű és igaz marad, mert az idő nem lövi ki fölüle a főnökelméletet, aminek alávetette magát, mind a legtöbb irányzat a modern tudományban. Páran igen régtől képviselik Kárpát-medencei eredetünket, s hogy bizonyítottan igen régtől védjük, tartjuk eme Magyar-medencét. Az idei nyári MVSZ-konferencián is a "Kelet" csak alibi volt végül, mert a Kárpát-medencei eredet vált áttörő gondolattá. Bár azt is központi gondolatként elfogadni látszottak, hogy minden innét ment valahogy ki minden irányba, s aztán nem véletlen, hogy kint is megmaradt és később kicsit másként, de visszatért.

Szabó István Mihály más (220 amerikai) irodalmakra is építve felépített egy mamutvadász elméletet az ugor népre, amely átment a mamut után az Uralon északon annakidején, majd Amerikába is átment, szétáradt egész Euráziában, s végül Árpádékkal, az Urál felől nem sokkal korábban indulva, bejött, hogy Európa közepén a magyarságot megalkossa. Nohát itt tartunk, a Science-hatására.

De tarthatatlan, hogy 30 ezer éve népről lehessen beszélni. Ráadásul félmillióról, a Sarkkőrön túl. Ő ugyan természettudományi adatokra hivatkozik, de csak úgy nagy általában. Szóval ez így nem maradhat. De nem igazán vele van a baj, mert ő csak hüen ismerteti a vonatkozó nagyszámú amerikai irodalmat. Valamiért az amerikaiaknak fontos ez a tévedés, téves értékelés. Vagy csak tudatlanok. Mert ha nincs adat, akkor jönnek a feltételezések. Azok meg mindig a régi beidegződések mentén jönnek.

De az is baj, hogy mindenki kritika nélkül megy az 'amerikai után', és nem súlyoz mások alapján. Ha rendelkezésemre áll az amerikai, de jobb mondjuk a francia, akkor komolyabb súllyal kell használni a franciát.

A Pecsora környéke eléggé üres volt akkor. Ezt Götz László is erősen hangsúlyozta, mert az általa bírált finnugorizmus oda köt mindent, az Ural két oldalára.

A Cunliff könyvében lévő komoly tanulmány a jégkorszak fölmelegedését követő növényi előrenyomulásról nem enged ilyesmit leírni. Vagy ugyanilyen Gábori Miklós korrekt könyve. Útleírásnak tűnik, pedig a legkomolyabb régészeti anyag.

Költő Laci (kaposvári régész) ősidői rendje szerint: 1. A 12 millió éves Ramapithecus és kultúrája. 2. Az alsó paleolitikumi, 800-220 ezer éves, Paleohungaricus és kultúrája. 3. Középső paleolitikumi 70-30 ezer éves, mousteri Érd, Tata, Subalyuk, Szeleta kultúra. 4. Felső paleolitikum, 30-12 ezer év, aurignaci Istállósók, gravetti Szeleta, Ságvár kultúra. 5. A mezolitikum 12-7 ezer éve, mely időszakról alig van hiteles lelőhely. — De az itteni váltóidőpont hibás, még a hagyományos és nem a C14 kormeghatározás szerinti. Ez a határ 8-9 ezer év, inkább 9, mint 8. A Körös-Tisza műveltség jelen előtt 8500 körül jelent meg. Jelen előtt 7500 évvel már a Vinca volt jelen. Közben azért ott van a Lepenski-Mir műveltség a Duna alsó folyásánál, ami jelen előtt 10 évezredes és ott van az egyik bükki barlang gyermek csontváza, ami 11 évezredes. 6. Neolitikumi 7-5 ezer éves Körös, alföld-dunántúli vonaldíszes, tiszai, lengyeli kultúra. 7. 5-4 ezer éves kora, közép és késő rézkor: Tiszapolgár, Bodrogkeresztúr, Pécel kultúra. 8. 4 ezer évtől kora bronzkori Zók, Nagyrév, Makó kultúra. 9. Középső bronzkori Füzesabony–Gyulavarsánd, mészbetétes edények, Vátya kultúra. 10. Késő bronzkori halomsíros, urnamezős, Gáva kultúra. 11. Ókor-kora vaskor, 2900-2700 éves kimmer, sigynna, preszkíta, (Hallstadt) kultúra. 12. Vaskori 2700–2500 éves szkíta kultúra. 13. Késő vaskori 2400 éves kelta (La Tene) kultúra. 14. Római kori kb. 2000 éves dák, jazyg, szarmata kultúra. 15. Kora népvándorlás kori markomann, quad kultúra. 16. Kora középkor—népvándorlás kori hun, gót, gepida, longobárd, avar, magyar kultúra. 17. A népvándorlás kort záró magyar államalapító kultúra. 18. 1000–1303, Árpád-kori, Árpád-házi királyok kori bevándorló kun, román kultúra. 19. Középkor—későközépkori-kora-újkori török kultúra.

Viszont Szabó István Mihálynál is azt látom, hogy a természeti környezetből indul ki automatikusan. Tehát ha a jég az Uralt kikerülte, és volt ott egy lakható sáv, akkor szükségszerű volt, hogy odamenjenek, akik előtte már északra húzódtak és szorult helyzetbe kerültek onnan (az Uraltól) nyugatabbra. Tehát még az elvi lehetőséget is ki kell zárunk, őt (őket) csak az győzi meg. Ez a kemény kizárás pedig az északra felköltözéssel, felköltözőkkel lehet kapcsolatos. Szabó István Mihály nem is akarja behozni szinte őket a Kárpát-medencébe, hanem a Kaukázusból (afrikai érkezéssel) egyenes ívben viszi őket északra. De ha sem Afrika, sem a Kaukázus nem egyedüli tényező ebben a folyamatban, hanem a Kárpát-medence inkább az elsődleges, a Bükki kultúra, akkor nem áll meg a teljes társadalom északra költözése. Hiszen ott földművelés nem volt lehetséges. A letelepedéssel is nehézségek voltak. A feltételek a nagy népesség eltartására csak a Kárpátok környékén voltak meg továbbra is, tehát itt maradtak, akik a későbbi magyar nevű nyelvet beszélték.

Cunliff könyvét kezébe kellene venni, mert nagyon fontos Európa régészetét tekintve. Az a baj, hogy a jégkorszak lehűlő szakaszában a folyók mellé települtek fokozatosan délre húzódtak, és előtte sem voltak a Volga könyöknél sem. A Tien-San mellől jelenhettek meg az Ural túloldalán, de az Uraltól délre áthatolhatatlan mocsarak voltak a Kaspi-tengerig. Csakis a jégkorszak fölmelegedésének utolsó szakaszát követően tudott ember átmenni az Ural és a Káspi között, azaz a Kurgán mozgás idején, a jelen előtt 5000 után. Ezért zűrös az urali őshaza elmélete.

Viszont, mi van, ha abban mégis a mamut után északra kullogók azt mindenüvé követték, s amikor átmentek utána az Ural túloldalára, nem álltak meg. Illetve talán maga a kultúra áthúzódhatott egészen Amerikáig. (Nem kellett ahhoz oda költöznie az uráliaknak, de a technikát átadhatták - amihez a nyelv is hozzátartozott.)

De nem mehettek át, mert a jégkorszak lehülő szakaszában a mamut után jöttek be a Kárpát-medencébe, és itt halt ki a mamut. Itt tértek át a szarvas vadászatra a leghidegebb időszakot megelőző 5-6 évezredben, aztán a fölmelegedés után már a szarvasokat követték. Erről nem tudni, igen a legnagyobb tévedés. És szavak tartoznak a technikához, nem a nyelv egésze. A mamutok kihaltak, mielőtt az Ural túloldalára lehetett jutni. Ha a túloldalon voltak is mamutvadászok, akkor azok a Tien San lejtőiről ereszkedtek le északra. Gábori könyve erre kifejezetten és keményen utal!

Azért is igen észnél kell lennünk, mert mások mindent kisajátítanak. Pazirikról, a 'paziriki leletről' orosz és francia régészfilmje arról szólt, hogy az szláv volt (indoeurópai). Ebben az a rossz, hogy a márt vetítik vissza, azt igazolják. Ezért nekünk meg azt kell hangsúlyoznunk, ha az nem hozzánk tartozik, hogy miért nem a mi tömbünk még akkor sem, ha ahhoz hasonló kisebbség többször költözött is hozzánk onnét is, a Kárpát-medencébe. Ezért a Kárpát-medencei magyar eredetről szóló könyveket¹⁶⁴ angolul és más nyelveken is ki kell adni.

A Science azonos számában, de néhány oldallal előbb van egy másik cikk, Anna Gibbons riportja néhány népesség-régésszel. Ebben a dolgok sokkal érthetőbbek, az ebben elhangzottak sokkal inkább megérthetőek, és lényegében a másik cikket csak adatforrássá teszik. Arra a cikkre reagálnak, szóval szoros a kapcsolatuk. Akinek az Science szám a kezében volt, annak a másik, a magyarázó riport cikket is látnia, olvasnia kellett. Tehát aki csak a Semino és társai cikkét idézni, mivel az kevésbé érthető, jobban tud manipulálni vele. Nem feltétlenül akar persze szándékosan bárkit is félrevezetni, hanem arra áll az agya, hogy már sajnos magától (a választott anyag-tól) félre megy.

Amikor a genetikusok megtagadták a finnugorságot, akkor sokan azonnal ugrottak keletre. Egyébként a Semino munkában az ott felhozott közép-ázsiai gén eredetet rosszul interpretálták. Az azt jelenti, hogy egy korábbi részből való leágazást ott találnak, de nem a forrást. A forrás föltehetően a Kaukázus volt. Gábori ír erről a könyvében, de a régészek elhallgatják. Talán meg kellene tanulni grúzul és örményül, hogy a munkáikat feldolgozhassuk.

A Fejes-cikk a Seminoékra reagál. Persze ő a mennybe megy, s hasonlókat mond, mint Szabó István Mihály. Van egy harmadik személy is, Gulyás István, akinek Isten diktálja a történelmet, és úgy gondolja, 50000 éve Kína területére telepítette vissza az Isten a magyarokat, amikor azért vitte el őket a Földről, mert közben a földet egy méter mélyen kiégette, hogy megtisztítsa. Aztán ő ugyanarra viszi őket, mint Szabó István Mihály, tehát Amerikába, Equadorig, hogy a géntisztítást népkeveredéssel elvégezzék, ami isteni feladat. Ugyanúgy vissza is jönnek, északra bejutnak Európába, de a Kárpát-medence foglalt, ezért lemennek Etiópiáig, majd igen későn a Kaukázusok keresztül aztán, mint honfoglaló árpádiak érkeznek be. Fejes pedig, szintén ugyanabban az időben Kínából India felé viszi ezeket a szerencsétlen ősokeket. Mármost szerintem érdemes lenne elgondolkozni ezen a hármasságon. Nem tudtak egymásról biztosan. Ez tehát lehet olyan közös eredmény, rezonancia is, aminek kell legyen valami valóságos eredete, talán legfőképpen valami eszmeáramlat, amire ők különböző utakon eljutottak: természettudomány, írástörténet és a szellemtörténet útján. Mert ha nincs is igazuk, talán van valami lehetőséget általuk valami eredményre jutni.

Bár szörnyűek és gőzük sincs a földtörténetről, az időrendekről, a megfelelő korok régészeti anyagáról, de a fantáziájuk szabadon jár. Nem kell telepátia ahhoz, hogy összehangolódnak, hiszen ezek a kérdések már újságírók szintjén kerengenek, — de nem a korrekt, a tényekre alapuló megoldások.

A három azonos gondolatmenethez nem kell rezonancia, mert az ősnyelv, az ősnép gondolata a levegőben van, a Mú is azzal foglalkozik. Nem kell egymásról tudniuk, hogy ugyanarra a

¹⁶⁴ Például Cser (2000) Ferenc: gyökerek. Töprengések a magyar nép és nyelv Kárpát-medencei eredetéről. Szerzői kiadás, Melbourne.

világot behálózó magyar kalandozás gondolatára jussanak. Pedig tévedés. Amerikába nem akkor ment az ember, hanem akkor, amikor Ausztráliába is, és föltehetően vizen. Ausztráliában a Würm lehülési szakaszának nagyon az elején ment át az ember, és legalább 90 km-t kellett nyílt vizen mennie, hogy odaérjen. Nem tudott visszajönni, mert a tutaj csak egy irányba ment, mire odaért, újabb útra már használhatatlan volt, elázott, Ausztráliában meg egy útra való tutajt sem tudott készíteni. Legalább 30 embernek kellett oda menni közel egy időben, hogy szaporodni képesek legyenek és valamiféle elvont gondolkozással kellett rendelkezniük, hogy a horizonton lévő felhőkből rájöjjenek: ott szárazföld van! 60 évezrede ott él az ember, és 60 évezredes szikla kőarcai, majd festményeivannak.

Fejes cikke különösen elszomorító, mert értelmes ember nehezen hozhat össze ilyet. Olyan, mintha csak játszana, s nem hinné komolyan, amit ír. Több oldalról, kapásból lehet cáfolni, hiszen sem a földtörténetet, sem területek éghajlati és növényi viszonyait, sem a régészeti emlékeket nem ismeri. Az egész egy fantáziadús mese, valóságalapja szinte nulla. Ahogy belekeveri a valóságos dolgokat, az azonban arra utal, hogy az olvasókat tökéletesen bugyutának fogja fel. Sajnálatos, mert az ilyen munkák a valódi alternatívák hitelét is rontják.

És aki e tévedéseket követi, visszatér az 'ösi hitvilágához'. A szkíták ugyanis nem voltak szumirok, nem beszéltek azon a nyelven. Amit róluk tudni lehet, néhány név alapján, csupán annyi, hogy indoeurópai isteneket imádtak. A sumérok nem lovagoltak, nem kerültek ki a sztyeppére, csakis a nagy sűrűségű városi életmódra voltak alkalmasak. Városból nem vezet az út a sztyepei élethez, nem értenek hozzá, ott elpusztulnak.

A középázsiai hivatkozást sokan félreértik és magyarázzák. Annak az európaival közös gyökere a Kaukázus. Innen mentek keletre és nyugatra. Innen rajzolt ki a gravetti népe, és az átalakulás a Don mellett tettenérhető, amikor a mousteri szerszámok átalakulnak gravettivé. Ez a forrás, azaz nem Szíria és nem Afrika. Közép-Ázsiában, amire sokan gondolnak (turk területek, Aral-tótól keletre) nem volt emberi települési forrás, a korai ember kizárólag dombos, hegyvidéken élt. Kirgizia embere nem fejlődött se aurignacivá, se gravettivé, azokat ezek fölváltották, később. Ideje Gábori könyvét elolvasni¹⁶⁵

Az urali embereket a TAT jellemzi, és a Semino cikk külön ki is emeli, hogy magyaroknál TAT-utód gént nem találtak! Ez a fontos, mert nem az Uraltól jött a magyarság.

A gravetti népe valóban Ukrajnában és a Kárpátokon belül vészelt át a jégkorszak leghidegebb részét. Gáboriné könyvében minden világosan le van írva.¹⁶⁶ Erről a nemzetközi régészet nem akar tudni: igenis, a leghidegebb időszakban a Kárpátok között volt emberi élet, és nem is akármilyen, és ez nem vonult Észak-Balkánra. Hacsak a Kárpát-medence nem Észak-Balkán!

A Semino cikk leglényegesebb mondanója az, hogy az európai népesség döntő mértékben európai eredetű. S hogy az M45-ös gén közép-ázsiai, az azt jelenti, hogy kaukázusi és nem azt, hogy urali. Délen élt az ember, a jégkorszak lehülő időszakában sem nagyon talál sz az Urál környékén emberi telepeket. Gábori bemutatja, hogy a Káspi-tenger fölött mocsaras volt a terület, ott ember a lovas kultúrákig nem tudott áthaladni az Urál egyik oldaláról a másikra. A keletnyugati mozgás csakis a Kaukázus vonalában, a Káspi tengertől délre történt. Ez a góc az A vércsoport mutációját jelenti, ami Európában 35%-ban van jelen a 25-30%-os ősi 0-ás vércsoport mellett. Ami keletről jött, az a B vércsoport, ami a Kárpátok között alakult ki, az meg az AB. A neandervölgyi génjét főntebb kell keresni, az ág eredeténél, ami a magyarságnál talán 5%.

Egyébként a főemlősök közös pontjától indították a gén-családfát. És akik nem értik a genetikai törzsfejlődést, megették a szlávokra utaló lehetetlen állítást is.

¹⁶⁵ Gábori Miklós: Ala Tau Ararát.

¹⁶⁶ Gáboriné (1980) Csánk Vera: Az ősember Magyarországon. Gondolat, Budapest.

Bérczi Szaniszló 2019. 11. 08. 21:54

Kedves Lajos:
Köszönöm a válaszod.
Így akkor elmarad ez a kezdeményezés és javasolom mindenkinek az irodalom földolgozását.

Bérczi Szaniszló 2019. 11. 08. 22:00

Tisztelt Egyesület:
Darai Lajostól kapott válaszlevelem alapján visszalépek ettől a kezdeményezéstől.
A Cser–Darai könyv olyan hatalmas anyagot dolgozott föl, hogy azt áttekinteni kevés ember tudja. Ezért a tovább lépéshez mindenkinek egyénileg kell hozzáfognia az átolvasáshoz.

Bérczi Szaniszló 2019. 11. 09. 5:27

Kedves Lajos:
most reggel újra olvasva leveled, megakadt a szemem a következőn: „hogy máig nincs hatása, azt a szóban forgó kíváncsúság jelzi”.
Egyrészt van hatása, mert én sokat forgatom az említett könyvet. A szóban forgó kíváncsúság pedig éppen azt jelezte, hogy ha valaki új „ismeretcsoportosítást” kezdeményez, mint Oláh Zoltán és Csihák György, akkor a már elkészült hatalmas rendszer (Cser-Darai) áttekintésével kezdjük.

Olah, Zoltan 2019. 11. 11. 8:26

Csihák György
a Zürichi Magyar Történelmi Egyesület elnöke
„A kérdés az, hogy mennyi lehetett a honfoglalás idején a Kárpát-medence lakóinak és mennyi lehetett Árpád honfoglaló népének a létszáma? A dolgozat jó, noha a mai genetikusok egy része a honfoglalók létszámát lényegesen kisebbre teszi.” – Különösen itt érhető tetten és ez jól szemléltethető az archeogenetika (vö. 270 versus 102 és 92) bizonyító erejével.
Nem mi lettünk a lovaspásztor királyainkból, hanem ők belőlünk AVK-kéz-, ész- és földművesekből (FÉK), akiknek egy kis hányada 7500 évvel ezelőtt a nagy népsűrűség okán kezdett kelet felé, a dél-kaukázusi folyamközi élőhelyeket is sűrűn belakva – a termékeny félhold területén oda-vissza vándorolva sokasodni. Ezzel a Kárpát-medencét folyamatosan feltöltött állapotban tartani évezredek át. Ezt csak DNS-olvasatok térképezésével lehetett az elmúlt 19 évben (Semino 2000, 1000 genom projekt) hitelesen bizonyítani. A „honfoglalók”, a hullámokban visszaérkező szarmaták, hunok, avarok az itt tartósan letelepedett FÉK-népség 10%-át sem érték el soha a népvándorlás 1000 éve alatt, de kétségkívül vérrokonaink (lásd: 18. ábra).

Bérczi Szaniszló 2019. 11. 11. 13:56

Mik a rövidítések? [A 2. ábrán?]

Oláh Zoltán 2019. 11. 11.

GENETIKA (ez egy a 15-20 történeti evolúciós szál közül, s a G csak néhány ezer éves szál a Kárpát-medencében)

Bérczi Szaniszló nov. 11. 14:28

Tisztelt ZMTE:

Indító javaslatom elhárítást kapott. Ezért visszaléptem.

Ebben a H-val kezdődő munkában nem tudok részt venni, csak az eddigi díszítőművészeti megközelítéssel. De ez ismert, leközölt, nem kíván mást és egy morzsa csak a javasolthoz képest. Morzsa meg van épp elég, új is akár. Meg a H-is morzsa csak, a történelem 1 %-a. (A valódinak persze). Aki államot szervez, annak természetesen az 1100 év a 100 %. De aki valódi fejlődéstörténetet szeretne látni, annak az 1 % (vagy még kevesebb, mert pl. a Cs–D alapján azt mondhatjuk, hogy csak 0,3 %).

Ha nincsen rendszerbe foglaló kép, a ca. 15 párhuzamosan futó szál elemzéséről, belső rendjének bemutatásáról, a kész könyv (Cs–D) újra földolgozásáról, végig gondolásáról, akkor néhány új adat vagy akár új szál nem köthető semmihez (ami valódi áttekintést nyújt). Egyszerűen a jelenlegi (hivatalos) fogalmi készlet alkalmatlan arra, hogy új adatok mellé helyeződhessenek.

A legfontosabb pedig a természettudományok sok tartományában már régóta tisztázott belső idő szerinti „rétegsor”. Ennek csak egy, utolsó néhány 1000 évre kiterjedő szála a genetika, annak is csak az mtDNS vagy Y-DNS szála. Hol van még a világ átszálazása. A Kárpát-medencéből sincsen talán 8000 évesnél idősebb adat, de lehet hogy csak 3000-4000 éves? Az a szál tehát nem köthető a 300 000 éves Vértesszőlősitől elkezdődő valódi Kárpát-medencei szálhoz. DE még az utolsó jégkorszakok szálához sem.

Javaslatom tehát továbbra is az, hogy a Cs–D könyvet kell rendszerbe foglalni. Mert az egy kész alkotás. Sokszálú. De ezt a rendszerbe foglalást ki-ki egyénileg végzi majd. Beszámolhat róla kéthavonta valaki.

Mert továbbra is tarthatunk 2 havonta megbeszélést a Mat. Múzeumban.

P. S.

A Mat. Múzeumban előadás lesz december 16-án, amit egy fiatal ötvösmester tart. Nagyon izgalmasnak ígérkezik.

Az előadás nem a ZMTE vonalhoz kapcsolódik, de szívesen látjuk a ZMTE érdeklődő tagjait is.

Az előadás után lehet beszélgetni, akár H-ról is. Vagy Cser–Darai Rendszer áttekintésében való kezdő lépésekről és a kiegészítő Kárpát-medence–Kaukázus-i kapcsolatokról a Rováskronikák fényében (5000 éves lépték), vagy más, pl. nyelvi zárványok témakörében (5000–20 000 éves lépték), vagy másban (kérem mindig bejelölni a vizsgált időtartamot, s akkor sokkal kevesebb lesz a félreértés. Pl. a H-hoz tessék odaírni, hogy csak 1000 éves a léptéke. Sőt, az lenne a legjobb, ha a térbeliségét is jelölnénk. Pl. a Kárp.-med.–Kaukázus kapcsolathoz azt, hogy 2000-3000 km-es lépték. No, ez egy fontos újítás lesz. A sok összevisszaság egyből kibukna. Erről is beszéljünk, mert kell majd az új munkákhoz.

Oláh Zoltán 2019. 11. 12. 08:04

<https://qubit.hu/2019/10/22/10-millio-euros-palyazat-kereteben-kutadjak-a-kora-kozepkori-karpat-medenceben-elok-genjeit>

https://mta.hu/tudomany_hirei/europa-a-romai-birodalom-bukasa-utan-2019-ben-is-magyar-kutatok-a-legrangosabb-europai-palyazat-nyertesei-kozott-110033

György Csihák 2019. 11. 12. 9:57

Kedves Zoltán, örömmel fogadom gyors válaszaid és remélem, hogy a többiek is. Kérem szépen, hogy a nagyobb címlistára írd. A MAT Múzeumban december közepén, egy hétfői napon lehetne egy ilyen összejövetelünk, és szívesen venném, ha Te lennél az előadónk. Belátom, hogy Bérczi Szaniszló, mint egyetemi tanárember, valami magas szinten szeretné ezt a folyamatot indítani és sajnálom, hogy úgy ez egyelőre nem megy. Belátom, hogy az én javaslatom földhözragadt, viszont remélem, hogy onnan alulról azért indítható. Jelen esetben lehetne azt a bizonyos honfoglalást alapul venni. Természetesen lehet akárhány koponyára szobrozni, lehet a számítógépbe szép diagramokat szerkeszteni, sőt – amint ezt legutóbbi küldeményed példázza – lehet európai pályázatokon szépen szerepelni. Ez mind lehet, mi mégsem kerülhetjük azt meg, hogy ezeket az eredményeket egybevetjük a tisztességes nemzeti történelemtudomány adataival. Pontosan erre kérek. Az előbbiek nem adnak választ a felvetett kérdésekre, vagy legalább nincsenek teljesen összhangban azzal, amit most ténynek veszünk. Darai Lajos is sokat kínlódik velünk. Ő, egy magasan képzett szakember, Cser Feri éppígy a természettudomány világában. Ők ketten előttünk járnak. Lehet, hogy a genetikusok is – de senki nem veszi a fáradságot, hogy bennünket meggyőzzön. Így pedig nehéz lesz, mert akkor úgy járunk ezzel is, mint a nyelvtudomány. Bízom abban, hogy ezt mindenki megérti. Még egy gondolat. A Kárpát-medencei gondolat ma legalább száz éves és én is odacsatlakoztam, úgy negyven évvel ezelőtt. Cser Ferit én hoztam ebbe az egyesületbe –lett is mindkettőjüknek elég irigye. Amint a mi egyesületünknek is. Mert az nagy bűn, hogy „nem én találtam ki”.

Haraszi Zsuzsanna 2019. 11. 12. 10:33

<https://www.quora.com/Are-Hungarians-white>

Nem is gondolnánk, hogy ilyen kérdést fel lehet tenni – de még ez is kérdéses!

A szerző nem egy újságíró, hanem a torontói egyetem történeti szociológus, egyháztörténész professzora – de nem is genetikus.

A nyelvünkkel kapcsolatos tévedése dacára (a magyar vezérek nyelve volt a magyar!), ez egy új hang a mai pc világában.

Bérczi Szaniszló 2019. 11. 12. 11:59

Köszönöm.

Kár, hogy nem létezik valódi nyelvfejlődéstörténeti törzsfa.

Csihák György 2019. 11. 19.

Kedves Szaniszló and Co., panaszkodni bizonyára könnyebb lehet, mint új fát ültetni. Minden esetre: újra és újra kiderül, hogy a „Régi magyar nyelvű rovásírások” munkacsoportunk – legyen az bármely szerény, ami a „méreteit” illeti – a dolog lényegében vág. Itt Szekeres Pista vezet, mert ő már ültetett egy törzsfát. Ennek a fának lehetnek torz kinövései, lehet az ágait szagatni - de VAN. A TÖBBIEK TÖRZSFAÜLTETÉSE MÉG VÁRAT MAGÁRA. Oláh Zoltán is egy nagy fa ültetését szervezi – mi többiek egyelőre csak nézzük.

Bérczi Szaniszló 2019. 11. 19.

Kedves György:

Köszönöm. Én nem panaszkodtam, ha a megszólításnak ez a része nekem szólna.

Jómagam a valódi nyelvfejlődéstörténeti törzsfán dolgozom.

Ami OZ munkássága nyomán formálódik, az az utolsó 8000 év történelme – de az IE nyelvészettel összekuszálva. (Ha az nem lenne benne, talán kijönne valami.) Hiába van tengernyi pontos adatirodalom a régészettől kezdve bármiről, ha a rendező szál kusza.

Az utolsó 8000 év történelmében igen kicsi a nyelvfejlődés szerepe.

Az IE nyelvi irodalom csak a felülről való bontását tartalmazza a nyelveknek.

Hiába van tengernyi IE hivatkozás az adattóban, ha az a visszabontásos rendszer hibás eredményeket ad.

Tájékoztatásul: jómagam a Gray, R. D., Atkinson, Q. D., Greenhill, S. J. (2011): Language evolution and human history: what a difference a date makes. *Philos Trans R Soc Lond B Biol Sci.* 2011 April 12; 366, (1567): pp. 1090-1100. cikket már 2013-ban is hivatkoztam.

Továbbra is a Cser–Darait ajánlom vezérfonalul, annak is, aki OZ programját választja.

Én maradok a valódi nyelvfejlődéstörténet és nyelvrendszertan kutatása mellett.

Ebből már sok elérhető az érdeklődők számára.

2. fejezet

Az álláspontok kifejtése

Török Tibor 2019. 11. 15. 13:06

Tisztelt Csihák György!

Az archeogenetikában az elkövetkező években áttörések várhatók.

Egyfolytában dolgozunk, így nagyon kevés időnk van arra, hogy a nagyszámú meghívás mindegyikének eleget tegyünk. A pillanatnyilag kirajzolódó képet eddig számos alkalommal összefoglaltam, ami nem változik havonta, legfeljebb évek során csiszolódik. Pontokba szedve a következőképpen látom a honfoglalók kérdését:

1., A helyben lakókhöz képest viszonylag kevesen voltak, nem hiszem, hogy meghaladták a 10-20 %-ot (mind történeti mind régészeti mind genetikai adatok alapján).

2., Genetikailag nagyon heterogének voltak, ami egy sokféle etnikumból frissen szerveződött csapat benyomását kelti.

3., Az antropológiai, genetikai és történeti adatok is törökös népnek mutatják őket (baskír, tatár, kazah jelleg).

4., Nem volt honfoglaló köznép. A köznépi temetők a korábban helyben lakókat rejtik (még nem publikált adatunk). Egy katonai elit jött be, akik újrászervezték a helyben lakókat. Ez nem volt nehéz, mert a korábbi avar állam katonai technológiáját azok már jól ismerték.

5., Nem hoztak új életformát, társadalomszervezési módot, sem új technológiát. Államuk a megelőző késő avar állam egyenes folytatásának tűnik (bányák, felvak, agrokultúra, stb.).

6., Tegyük fel, hogy az összes honfoglaló magyarul beszélt, miközben a helyben lakók egy tőlük idegen nyelven. Fentiek alapján semmi realitása annak, hogy a helyben lakókat el tudták volna magyarosítani.

7., Viszont tudjuk, hogy a 11. században a Kárpát-medence túlnyomó többsége magyarul beszélt (Kniezsa térkép, tihanyi alapító levél helynevei).

8., Ergo, a magyar nyelvet majdnem biztosan itt találták.

9., A vezető rétegük szinte biztosan török nyelvű volt, de természetesen nem zárható ki, hogy a honfoglalók között is volt magyar nyelvű (kétnyelvű?) csoport.

10., Én jelenleg úgy gondolom, hogy a magyar nyelv elődjét korábban széles körben beszélték a pontuszi-kaszpi sztyeppén, és a népvándorlás korában bejövő népesekkel több hullámban érkezett. Akár már a szarmatákkal, hunokkal, de legkésőbb az avar hullámokkal. Utolsó hullámban jöhetett Árpádékkal egy kisebb kontingens.

Oláh Zoltán 2019. 11. 15. 16:37

Tisztelt Magyarország Kutató Intézeti értékközösség!

Ahhoz, hogy a legújabb archeogenetikai eredményeket naprakészen szintetizálhassuk – egy interdiszciplináris, ugyanakkor sokoldalúan visszakereshető, didaktikailag áttekinthető, oktatható formába hozható formába kell hoznunk. Ehhez elengedhetetlennek tartom a témában megjelenő összes archeogenetikai tudományos közleményben feltalálható, statisztikai kiértékelésére érdemes számszerű adatainak egy adattóba mentését.

Amint korábban prof. Kásler Miklóst (EMMI) és Horváth Lugosi Gábort (MKI) értesítettem (csatolva „Archeo DB szövegbányászat”) szövegbányász munkatársaim megkezdték a 2000-tól

(Semino – 1000 genom projekt) napjainkig megjelent mintegy ~3000 cikk gyűjtését, és az archeogenetikai DB építő taxonómiájának, a meta-adat feltöltő rendszer/interface megalkotását, a majdani oktathatóság igényével (ld. „Egy könyvtár, amely oktat, kutat és még profitot is termel a városnak – Ki hallott már ilyet?”

A korábban gyűjtött cikkek feldolgozottsága alapján az alábbi tudományágak (eltérő színeljölve) 29 listázott területe között mutat erősebb vagy gyengébb (vonalvastagság az együtt előfordulás gyakorisága és kapcsoltsága) tudásszintézisre okot adó összefüggést.

Messzemenően egyetértve Török Tibor és munkatársainak kutatásai eredményeivel az archeogenetikai adatok nem támasztják alá anyanyelvünk import jellegét.

Igaz viszont, hogy ugor, de nem finn, hanem a hettita kor előtről származó, máig agglutináló technológia, mintegy 2200 gyökszóból építkező, a Czuczor Gergely, Fogarasi János 1862 gyökszótárban felsorolt – <http://osnyelv.hu/czuczor/> /ab originális/ „HANGFOGLALÓ” (DEMOKRATA 2019 1. – <https://www.demokrata.hu/hir/tudomany/itt-voltunk-mindig>

Minden bizonnyal a Kárpát-medencében kiterjedve használtban volt a termékeny félhold, az állat- és növény háziiasítás területét beleértve, a folyamázi népeket az Tigristől a Nílusig.

Russell Gray és mtsai számítógépes összehasonlító elemzése (2003-2018) alapján

Ezek az előzetes eredményeink, amelynek el kell vezetni a történelem legújabb krónikáig, amelyet nem a győztesek és nem a megrendelők írnak, hanem a feltárt DNS adatok.

Magyarság Kutató Intézet, 2019Q1

- mondák-mesék-krónikák
- tudomány népszerűsítő audiovizuális média – digitális jólét
- oktatás - NAT
- társadalomszerveződés - tájépitészet
- műveltség – hagyományaink megélese
- felfedező-kutatás
- magyar észjárás – anyanyelv stratégia és technológia
- összetettség - szintelmélet
- számítógépes összehasonlító algoritmusok - szövegbányászat
- történelemtudomány – archeogenetika - rendszerelmélet
- tudásmegosztás – bioinformatika – „-omix”
- kutatás-fejlesztés és innováció (KFI)
- együttműködés - NER
- megoldás - gyökérkezeléssel
- az egybenyitott világ vélemény-visszhangja
- Divat - kultúra
- jogállam - törvényhozás – természettörvények követése
- kormányzás - nemzetstratégiai tanácsadás
- törzsszövetség – véd és dacszövetség – ellenállási záradék
- gazdaság - KFI – „coopetició”
- környezeti hatások kezelése - kormányzás
- közösségépítés – műhelymunka –legjobb gyakorlatok
- genetikai algoritmusok – kiválasztási szabályok
- tudományterületek elkülönülésének feloldása - együttműködés
- evolúció helyett alkalmazkodás – ragaszkodás hagyományainkhoz
- szerves fejlődés - műveltség
- közös nyelv – elhatárolt szaktudományok összefésülése
- elméletek rendszerbiológiai elvetése/megerősítése
- beszédterek egybenyitása – visszahívható szövívő

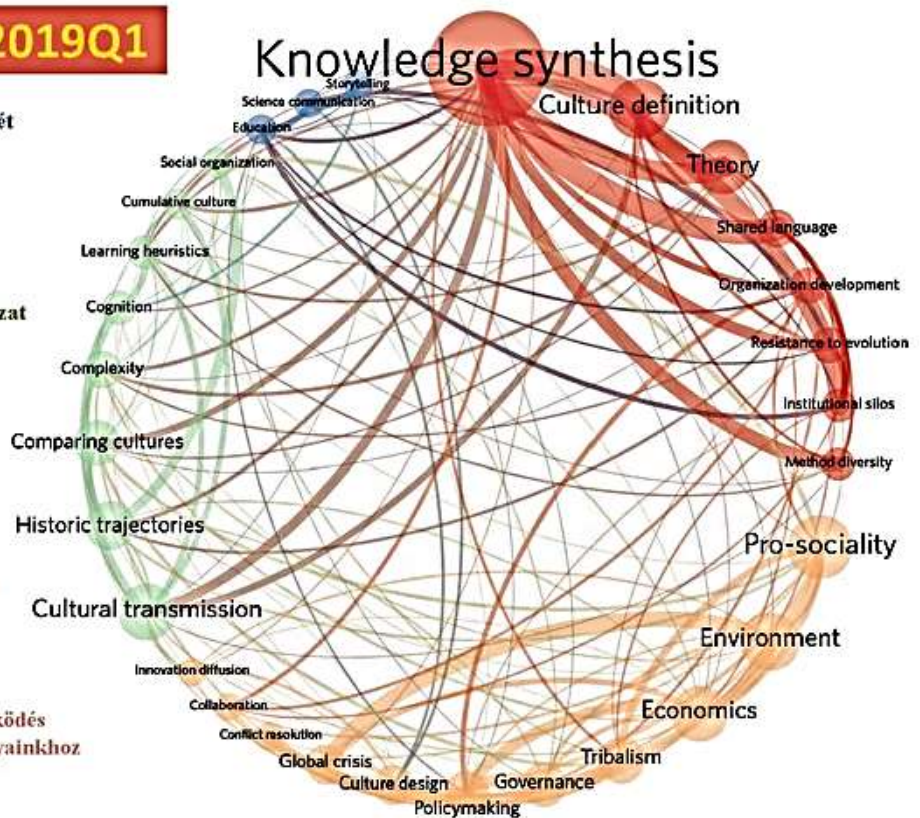

Tudományterületek együtt előfordulási gyakorisága a szakirodalomban

24. ábra.

Haraszti Zsuzsanna 2019. 11. 19. 23:24

A tisztelt genetikus urakat szeretném támogatni az alább következő három idézettel és egy Cser–Darai könyvvel: [Kárpát-medencei magyar ősiség](#).

GROVER S. KRANTZ: Geographical Development of European Languages c. (1988) könyve hasonlót állít, mint Török Tibor az alábbi 6. pontjában. – A könyv magyarul is olvasható: <https://mek.oszk.hu/02600/02612/02612.pdf>

A 107. oldalon írja: „Az uráli nyelvcsalád a magyar Alföld mezolitikus lakóitól ered. A legtöbb szakértő szerint e nyelvcsalád az Urál-hegység térségéből származott és terjedt el, beleértve a Kr. u. 9. századbeli végső benyomulást Magyarországra. Ez a legvalószínűtlenebb, mert nincs magyarázat arra, hogy mi alakíthatta ki a pásztorkodást a kiinduló helyen. Ha kívülről jött a térségbe, akkor olyan nép kellett volna hozzá, melynek nyelvi rokonsága máshová kötődik. Másrészről persze lehetséges, hogy néhány viszonylag egyszerű uráli nomád be tudott hatolni Kelet-Európa szívébe, de erre nincs elfogadható ok. Különösen nehéz megmagyarázni, hogyan tudtak etnikailag kicserélni egy körülsáncolt, őket számbelileg akár több mint 10:1 arányban túlszárnyaló parasztságot. E problémák egyedüli megoldása az, hogy Magyarországot tekintem az uráli kiindulási helyének, és onnan terjesztem szét őket észak és kelet felé. Itteni rekonstrukcióm szerint ezek az északi térségekben elhelyezkedő három fő alosztályba különülhettek el. Ebből az is következik, hogy a legkeletebbre eső alosztály áll a legközelebbi rokonságban a magyar forrással. Az Urál-hegység térségében feltételezett korai uráli népesség régészeti bizonyítékai éppoly jól illenek az itt javasolt új értelmezéshez, mint a hagyományos nézethez. Egyszerű megfontolás kérdése, hogy ki, mely irányban, mely időben és melyik nép ellen volt képes a mozgásra és ez dönti el a kérdést. Az egyetlen fennmaradó probléma a nyilvánvalóan fennálló nyelvészeti idő-mélység. Mivel ez az egész rekonstrukció közös és egyedüli fontos problémájaként jelentkezik, e tekintetben általános korrekcióra lenne szükség.”

A fentiekkel ellentétben, a mai hivatalos álláspontot a finn nyelvész JUHA JANHUNEN fogalmazta meg az MTA Nyelvtudományi Intézetének folyóirata 110. kötetében – Nyelvtudományi Közlemények 2014. <http://real-j.mtak.hu/1907/1/onelargepdf.pdf>

Két idézet Janhunentől: „A török nyelv sikere Anatóliában és Közép-Ázsiában azzal van kapcsolatban, hogy az erős török nyelvű hadseregek stratégiai központokat foglaltak el, és ezekből a központokból a környező vidékek lakosságát befolyásolták és nyelvileg asszimilálták. Ezt a stratégiát alkalmazták a honfoglaló magyarok is. A mai 13-15 milliós magyar népesség nem egyszerű népességnövekedés, hanem inkább egy évszázadokon át folyamatosan végbemenő nyelvcsere eredménye, ami a szomszédos török, szláv, román, germán és más nyelvű elemeket és néptörödékeket magyar nyelvűvé tette” (13. oldal).

„Az uráli nyelvekkel kapcsolatos ’új’ és ’forradalmi’ nézetekről csak azt mondhatjuk, hogy nincs semmi okunk sem a történeti, sem az összehasonlító nyelvtudomány hagyományos paradigmáját feladni (Honti 2012)” (15. oldal).

Oláh Zoltán 2019. 11. 20. 8:07

Kik a magyarok, és hogyan értékeli ezt mások a legújabb Neparáczi–Török archeogenetikai eredmények magyarázata alapján? – csatolva angol válaszzal együtt.

Szekeres István 2019. 11. 20. 10:25

Tisztelt Címzettek!

Szerényen megjegyzem, hogy egy nép genetikája és nyelve nem egy és ugyanaz!

Nyelvhasználatot viszont az általam direkt e célra létrehozott történeti összehasonlító jeltörténeti módszerrel (és az alkalmazásához szükséges írástörténeti felkészültséggel) bizonyítani lehet, ahogy azt a dolgozataimban teszem. – Mert bizonyítani lehet, hogy egy olyan írástörténeti kultúrkörből néprészenként eljött nép, amely a régészeti leletein is igazolja a kínai szomszédságból elhozott kínai piktogramok és hun ideogrammak ismeretét, – amelyekből (korabeli) rajzuk és jelentésük alapján betűrendszert alkotott, – az egyben a betűképző nyelvét is igazolja.

Mert a betűk rajza s hangértéke alapján rekonstruálni lehet a betűk piktogram előzményeit, amelyeket egybevetve, azonosítani lehet annak a piktográfiának a szakirodalmi adatrendszerében, amelyből a piktogramok rendre származtak. Ez pedig egyértelműen: az ó-kínai (ku-wen).

Nyelvünk első hiteles igazolását a Kárpát-medencében azon a három vegyes rendszerű ko-raavar tárgyfeliraton látjuk, ahol a szavakat még kínai piktogramokkal, de a toldalékokat a ligatúrásan hozzájuk kapcsolt, kínai piktogramokból első fokon nyelvünkön képzett betűkkel látjuk. Ez nyelvünk első igazolható jelenléte a Kárpát-medencében!

Miként 'magyar' népnevünk is a kínai MA (ló) szó főnévi képzésű származéka.

Kérem tisztelettel elolvasni a 31. kalászi nagyrendezvényünkre írt tanulmányom: [Uráli, ne-meket jelölő fejszimbólumok történeti összefoglalása, s ami körülöttük van.](#)

Török Tibor 2019. 11. 20. 11:00

Tisztelt Együtt Gondolkodók!

Szeretném felhívni a figyelmet arra, hogy a Szekeres István modellje ellentmond a Kárpát-medencei nyelveredet modellnek. Az teljességgel kizárható, hogy a hunok nyelve ugyanaz lehetett, amit a bejövetelekkor vagy korábban már itt beszéltek.

Én egyelőre nem tudom a választ, de valószínűleg senki más sem. Egyelőre annyi tűnik biztosnak, hogy Árpádék már itt találták a nyelvet, és köztük is lehettek magyarul beszélő csoportok.

A nyelvtudományok eddigi eredményeiből az tűnik legvalószínűbbnek, hogy a magyar nyelv keletről érkezett ide a népvándorlás korban, leghamarabb a szkítákkal-szarmatákkal, legkésőbb az avarokkal.

Sipos György 2019. 11. 20. 14:24

Kedves Tibor,

milyen nyelvtudományi eredmények valószínűsítik, hogy a magyar nyelv keletről került a Kárpát medencébe?

Az etruszkokkal való írás–nyelv kapcsolat hogyan illeszthető ide?

Sipos György 2019. 11. 20. 17:14

Mit is mond Marác László:

<https://www.magyaridok.hu/kultura/lehet-magyarul-gondolkodni-2-1161334/>

Az etruszk témához nem kell feltétlen tudományosnak lenni, mert a laikus is látja a hasonlóságot.

Ha pedig van kapcsolat akkor, sokkal inkább vissza kell menni az időben és el lehet felejtetni a „nagy népvándorlási” időszakot.

Török Tibor 2019. 11. 20. 17:57

A finnugor, török és mongol nyelvi kapcsolatok. Tudományosan ezek igazoltak. A finnugor kapcsolat tagadhatatlan, nagyszámú nyelvész többféle eszközzel igazolta, nincs nyelvész, aki ezt tagadná, beleértve Marác Lacit és Angela Marcantoniot. Ők csak az altáji török-mongol vonalat látják erősebbnek, de az is keleti. Nyelvészeti szinten csak az a kérdés merülhet fel, hogy mekkora a finnugor elem súlya, és az hogyan viszonyul az altáji elemhez. Sajnálom, de az összes többi nyelvészeti teória tudományon kívüli. Mondom ezt kívülállóként, mint aki nem ért a nyelvészethez.

Rihmer Aurél 2019. 11. 20. 19:04

Tisztelt Együtt Gondolkodók!

Én úgy vélem, hogy jó volna végre elfelejteni a finnugor elméletet. Ez köti gúzsba a nyelvészeti és egyéb eredetkutatásunk. Már László Gyula kimutatta, hogy az erdő öv határa nem ott volt, ahol feltételezték. Ahol a pollenanalízis szerint volt, ott nem éltek az őseink. De hiányzik a finnugor ősnép régészeti alapja is. Arról nem beszélve, hogy teljesen más kultúrájú népekről beszélünk. Kodály Zoltán szerint, minden nép megőrzi dallamvilágát. Szerinte a magyar és finnugor dallamvilág köszönő viszonyban sincs egymással. László Gyula veti fel a központi nyelvtől való távolság alapján történő nyelvátadást. Eszerint a magyar fő, avagy alap nyelv, és ebből kerülnek át szavak, kifejezések az alacsonyabb kultúrájú, elmaradottabb népekhez. Tudom, a finnugor nyelvésznek hatalmas irodalma van. Kiváló a nyelvhasználat elmélet. De semmi megfogható alapja, mivel hiányoznak a finnugor nyelvemlékek. Ezek hiányában pedig bárki bármit kitalálhat. A finnugor elmélet teljesen ellentétes népünk saját mondavilágával és eredetmítoszaival. Amíg nem tudunk átlépni a finnugor ködfüggönyön, addig nem fogjuk megismerni népünk őstörténeti múltját. Talán nem véletlen, hogy a finnugor elméletet számos finn oktatási intézményben, mint elavult, idejét múlt elméletet emlegetik. Talán ők már átlátnak a mindent elhomályosító ködfüggönyön. Ha valaki megnézi az orosz és kazah tudományos munkákat a sztyeppe világáról, akkor rá kell jönnie arra, hogy mekkora nyelvi és etnikai keveredés ment ott végre évezredekken keresztül. Csak nagy létszámú népesség hagyhatta ott etnikai és nyelvi nyomát. A finnugor népesség pedig még a középkorban is elhanyagolható, halász-vadász társaság. Hiányzik a finnugor népesség ahhoz, hogy nyomot hagyhatott volna a sztyeppe népek világában. A magyar egy egyedülálló nyelv, ami hatalmas népességet tételez fel, ami magas kultúrával bír. Ha nem így lett volna, a magyar nyelv elveszett volna. Hiszen hány nép vesztette el nyelvét, pl. bolgár, jász, kun stb. Létezik tehát a nyelvcsere, de népünk nyelve fennmaradt. Tehát nagy létszámú népességet kell keresnünk.

Szekeres István 2019. 11. 20. 21:49

Tisztelt Együtt-gondolkodók!

Rihmer Aurélnak a választ (válaszokat) már [A székely és az ótörök írás jeltörténete](#) c. könyvemben (2008) leírtam, de a budakalászi áprilisi, 31. Magyar Őstörténeti Találkozó nagyrendezvényünkre készített, [Uráli, nemeket jelölő fejszimbólumok történeti összefoglalása, s ami körülöttük van](#) c. tanulmányomban ismét összefoglaltam az eredeti finnugornak nevezett eredeti nyelvcsalád alkotóinak nemeket jelölő fejszimbólumokkal igazolt szétvándorlását a mai Finnországtól az ó-kínai szomszédságig, amely keletre valóban csak egy erős katonai, és más népeket asszimiláló képességgel mehetett csak végbe.

Csak el is kéne olvasni a tanulmányom, mert a magyar > Megyer neveket is adatok csoportjaival igazolva levezettem.

Török Tibor 2019. 11. 21. 7:52

Tisztelt Rihmer Aurel!

Amit leírt, többnyire rendben van, de a finnugor elméletet nem szabad elfelejteni, mert attól még, hogy a mansik-hantik átvették a magyarok nyelvének egy részét, a kapcsolat valódi, és kijelöli azt a földrajzi régiót, ahol elődeink egykor éltek. Magam sem vagyok nagy híve a finnugor nyelvészetnek, de ismételten felhívom a figyelmet arra, hogy kívülről NEM LEHETSÉGES egy tudományterület irányát befolyásolni. Ezt sajnos csak nyelvészek tehetik meg és pont. Tudomásul kell venni, hogy ez nem magyar nyelvész elmélet, hanem nemzetközi. Amerikától Afrikáig senki nem vonja kétségbe. Az, hogy finomítani kellene nyilvánvaló.

Török Tibor 2019. 11. 21. 8:04

A magyar nyelvtörténet inkább érintkezésekre alapszik, minden nyelvnek van egy magva, és nyilván – főleg közép-ázsiai sztyepei területen – sokat érintkezett más nyelvekkel. Én az obi-ugor–vogul–magyar kapcsolatokat jellemzően ilyen nyelvi kapcsolatoknak tekintem. Az obi-ugor jellemzően paleo-szibériai nyelv, de érintkeztek olyan népekkel, akik a magyarhoz közel álló nyelvet beszéltek.

Vagyis a finnugor nyelvi kapcsolatot nem tagadja, csak a jelentőségét másként látja. Ugyanezt mondtam.

Oláh Zoltán 2019. 11. 21. 09:25

Valójában nincs több nyelv, csak egy gyökérzetű, a hangfoglaló népesség anyanyelv technológiája, amelyet a Kárpát-medencéből családostól kirajzók terjesztettek el. Annak valószínűségét, hogy az emberi beszéd többször, több helyen jött volna létre, lassan ki lehet archeogenetikai téridőben szintetizált archeogenetikai térképekkel zárni.

Ráadásul az egynyelvűséget még a Nibliában, Babel után sem sikerült meghamisítani. A mai magyar nyelv ugor, de nem obi vagy finn, hanem hettita, az egyetlen korábban az egész termékeny félhold területén kiterjedt/beszélt, és máig fennmaradt, 1-3 értelemmel bíró, mintegy 2200 etimon-szótárból, szóbokrokot építő agglutináló világnyelv a mai magyar is, ahogyan az elődje, az etruszk-kelta, breton, baszk-hun, az (H)ispánok, katalánok nyelve, hiszen a lovaspásztorokat két dolog állította csak meg: vagy az asszonyok vagy a tenger!

Russell Gray ebből az „utolsó mohikánok nyelvéből”, a hettitából (ld. HITTITE) vezeti le, 2003-tól napjainkig finomítva, az IE nyelvhasadás családfáját, amelyen sem az etruszk, sem a hun, sem a magyar nyelvtechnológia nem szerepelhet, hiszen az /ab originális/ ön-javító nyelvtechnológiát követi máig, és nem a gyorsan avuló/IE-memoriter nyelvekét (ld. Grandpierre A. számításai), amelyek megállapodás alapján hajlítgatják a jelentést, az etimont többször eltemetve a szótáraikban listázott szavak közepén, majd fragmentálódással amortizálódás útján kikopva a hétköznapi használatból. További részletek: Dr. OZ és az etruszkok – <https://www.youtube.com/watch?v=M49OozEFgK8>

Mario Alinei – <https://www.youtube.com/watch?v=fGLctziOc3w>

Alinei – <http://s155239215.onlinehome.us/turkic/34Etruscans/EtruscanAndHungarianEn.htm>

Bár TT-vel ellentétben Alinei összehasonlító nyelvészként igazolt, de számítógép nélküli tudományos módszertannal kutatta egész életén át az IE nyelveket és lehetséges eredetüket, mégis unortodox módon a magyar–etruszk nyelvrokonságban vélte felfedezni az igazságot. Sőt,

finnugor nézetekből kiindulva mégis tudott újat mondani, de ezt a megélhetési nyelvészek nem vették jó néven Tőle. Ám mégis megírta részletesen a nyelvészeti összehasonlításainak szintézisét az Etruszk magyar kapocs könyvében.

(„A magyar embereket tanulmányaim révén ismertem meg, és megdöbbentett kreativitásuk, intelligenciájuk, valamint különleges képességeik, amelyek ugyancsak /tükröződnek /nyelvükben és kultúrájukban. Azt a felfedezésemet, hogy a mai magyarok azon kurgános /temetkezésű /népek örökösei, akik Magyarországot a bronzkorban árasztották el, és örökösei az /ősi /etruszk civilizáció megalapítóinak, a hivatalos tudomány még nem fogadta el. Ám nincs kétségem /a felől,/ hogy végül el kell fogadnia, és a magyarokat el fogják ismerni, mint a bronz- és vaskori Európa egyik legeredetibb és /legjelentősebb /civilizációjának megalapítóit” Mario Alinei).



25. ábra. Mario Alinei a fenti etruszk rovást anyanyelvünkkel fejti meg.

Idézet Sipos Györgytől: „Mit is mond Marác László: <https://www.magyaridok.hu/kultura/lehet-magyarul-gondolkodni-2-1161334/>? Az etruszk témához nem kell feltétlen tudományosnak lenni, mert a laikus is látja a hasonlóságot. Ha pedig van kapcsolat akkor sokkal inkább vissza kell menni az időben és el lehet felejteni a 'nagy népvándorlási' időszakot.”

Oláh Zoltán 2019. 11. 21. 9:50

Minden, a számítógép operációs-, a DNS kémiai – nem különben az ember által beszélt vagy írott – nyelv mono-filetikus, EGY-gyökerű/fraktálszerű/öntörvényű, és ezért nem is lehet utólag „belepiskálni” a nyelvépítési algoritmusokba, legfeljebb átnevezni (pl. latin – ki is halt!). Ahogy pl. a számítógépes operációs rendszereknél tisztán nyomon követhető (ld. illusztráció: 20. ábra), erre ma is van élő analógia.

Nem utolsó sorban épp ezért kellene olyan innovatív számítógépes adaptációk/változtatások, amelyek a DNS-összehasonlító nyelvészeti algoritmusainkat természetes nyelvek összehasonlítására a mostani próbálkozásoknál is jobb alkalmazott nyelvészeti eszközökké fejlesztik (pl. l/r, k/h/g „köhögő”-mutációs szabályok stb. kezelése).

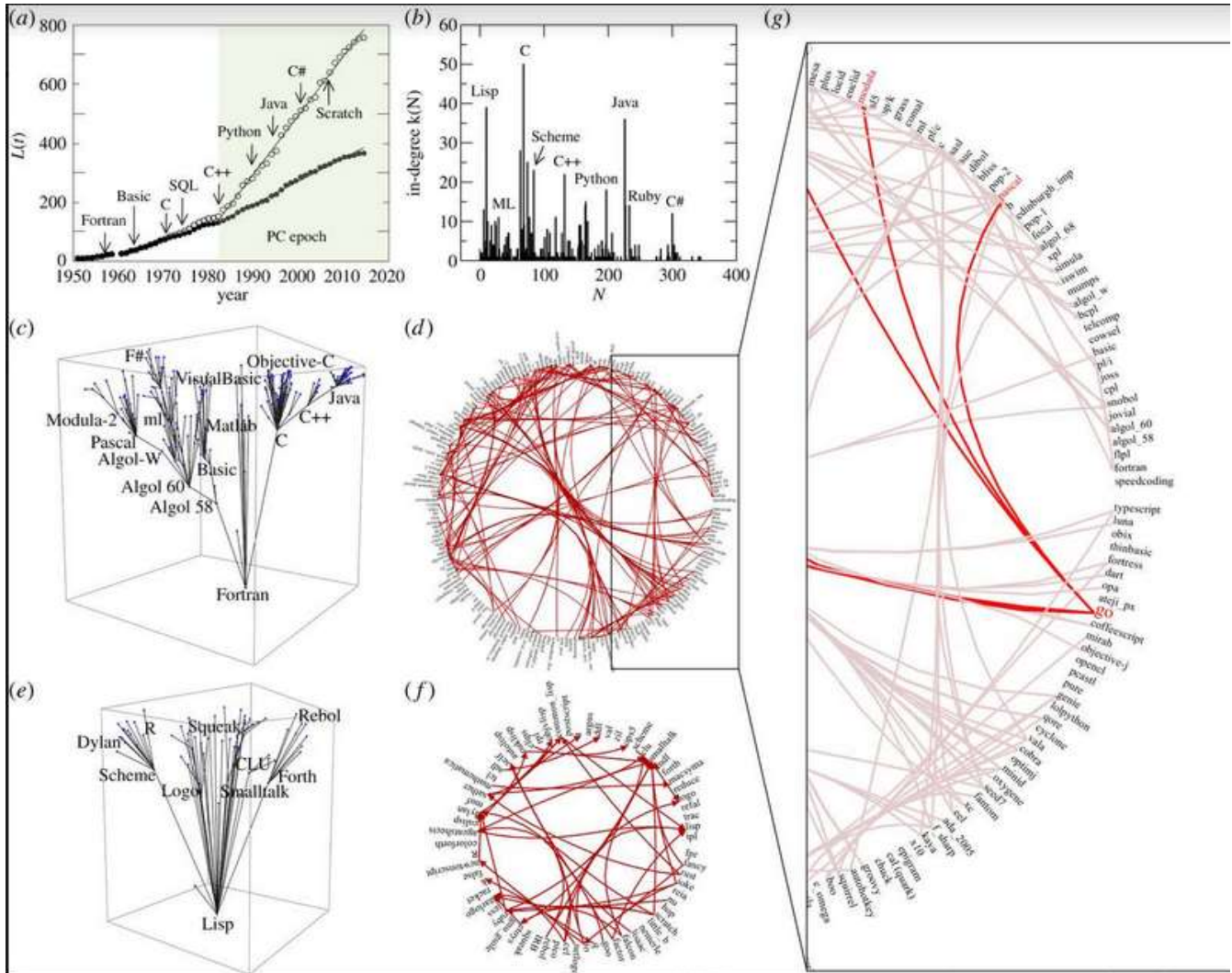

26. ábra.

Bérczi Szaniszló 2019. 11. 21. 10:12

Valódi történelem, valódi nyelvfejlődéstörténet nélkül?

Tisztelt Kör:

Fizikus vagyok, beszéljünk pontosan.

A FU elmélet az IE elmélet egy leágaztatása. (Benne a változás – a mozgásegyenlet – a hangváltozás törvénye.)

Az IE/FU elméleteknek a lényege az, hogy a mai kész nyelveket szerkezetükben visszabontották.

A visszabontás során a hang-változásokat figyelték, nem az állandóságokat.

Ezzel az utóbbi ca. 8000 éves nyelvi átalakulásokat modellezték. Erre a modellre készítettek egy nyelvi osztályozást.

Természetesen ez hibás, hiszen nincsen benne figyelembe véve az az evolúciós folyamat, amely a nyelv kialakulása és fejlődése szempontjából 100 000 éves léptékű. Ezért bármi, amit a 8000 évre szóló modellel hasonlítanak össze, hibás, ha a 100 000 éves léptékű folyamatról van szó.

Hiába egyezik meg a világ és a külföldi szakirodalom az IE/FU dolgokban, az téves, amikor a 100 000 éves léptékű folyamatra vetítik. (Hasonlat: Egy ember életét nem lehet az utolsó két, betegágyban eltöltött hónapja alapján rekonstruálni.)

A valódi nyelvfejlődés modell, amely a kezdetektől indulva értelmezi a mai világot, még várat magára.

Haraszti Zsuzsanna 2019. 11. 21. 10:40 **Genetika és valódi történelem**

Tisztelt Együttgondolkodók!

A nyelvészet körüli vita is mutatja, hogy a magyar őstörténet, sőt a népek eredete is túl szorosan kötődik a nyelvészethez. Nem lévén nyelvész, csak leegyszerűsítve tudom ezt megközelíteni. Eleinte indogermán nyelvcsaládokról tanultunk, nem véletlenül! A nyelvtudomány az egyetlen a tudományok között, amelynek rögzített know-how-ja van (tisztelt elnökünk többször is említette), amilyen elvek alapján, hogyan kell a nyelveket kutatni: etalon a német nyelvre alapozott összehasonlítási módszerrel. Angela Mercanto tökéletesen beszél magyarul, de még ő sem említi könyvében a ragozó és toldalékoló (agglutináló vagy flektáló stb.) megkülönböztetéseket. Hivatalos nyelvész nem beszél Czuczor-Fogarasi csodálatos szótáráról, szómagyarázatairól, pláne a magyar gyök-rendszerről.

Ennek fontosságát pedig mi sem mutatja jobban, hogy már Goldziher Ignác kereste írásában: Adalékok a sémi gyöknyomozáshoz (1896).

Egyetértve Török Tiborral – a finnugor nyelvrokonság nem vitatható, mind agglutináló nyelv, ide számítva elődeit: sumer, etruszk, baszk, koreai, japán stb.

A genetika sok évi hallgatás után végre zöld utat nyert és a többi tudományág, régészet, antropológia, vallástörténet, helytörténeti nyelvészet, zene stb. eredményeivel együtt fogja kirajzolni, kik is vagyunk mi magyarok. Azért a genetikának is van Achilles-sarka, a mintavétel! Az archeogenetika is nagyban támaszkodik a régészet elfogulatlanságára.

Szép jövőt várok az ősi hegyek-folyók-helységnevek nyelvi kutatásában – bár a finnugristák már ezt is előre diszkvalifikálták (Janhunen).

Most olvasom Oláh Zoltán új írását, azzal egyetértve innen ajánlom dr. Marác László legújabb könyvét (2019. május), amit a Török Tudományos Akadémia ajánlásával adott ki:

<http://twesco.org/en/2019/05/18/267/>

Bérczi Szaniszló 2019. 11. 21. 12:22

Valódi történelem, valódi nyelvfejlődéstörténet, valódi régészet, ... valódi időlépték

Hibás az időlépték. A mai modellek az elmúlt néhány ezer év léptékén vett nyelvi modellen alapulnak. De a beszéd, ősi állapotától tekintve, legalább 100 000 éves időléptékű folyamat eredménye. Persze, a végét tisztázni is már eredmény (Alinei), de igazolni csak az evolúciós előzményekkel lehetne. Azt pedig minden szálon először a saját fejlődéstörténeten át lehet majd. Először kell a VALÓDI – tehát hibás történeti értelmezéssel nem kavart – eseményszálakat rekonstruálni. Ezt meg lehetne tenni, ha lesz elég mérés, a DNS szálon is. Meg a csontanyagon, meg iparok kifejlődésén, tehát a régészetben stb. VALÓDI kell, hogy legyen, mert jelenleg pl. a Vértesszőlőst (az egész sorozatot) nem kezelik a valódi időskála szerint. A régészeti megnevezések is félrevezetők, mert műveltségeket, amik korábban már föl vannak tárva máshol, nem az első lelőhelyről

nevezik el.¹⁶⁷ Az IE/FU szál is csak egy 8000 éves eseményszál, de addig még ezt sem lehet illesztésre használni, amíg a többi szál föl nem sorakozik mellé.

Grandpierre Attila 2019. 11. 21. 12:24

Tisztelt ZMTE, tisztelt Török Tibor!

Azt hiszem, sok igazság van abban, amit Török Tibor írt előbbi levelében. Sajnos a tudományos élet manapság többnyire így működik, különösen azon szerzők esetében, akik sikeresek, elismertek szeretnének lenni. Érthető ez, és szükséges is lehet a sikerhez, az elismeréshez, sőt egyáltalán állásunk, pályafutásunk biztosításához. Eközben jelentős és a nép számára rendkívül értékes felfedezéseket is tehetünk, erre jó példa Török Tibor és csapata. A sikernek azonban a mai világban többnyire bizonyos ára is van, ha a szemléletünket is módosítja. A történelem- és tudomány-szemlélet alapvető jelentőségű, mert meghatározza kutatásaink útjának alapvető irányát. Itt csak az előbbi levélben rejlő szemléleti kérdéshez szeretnék hozzászólni, amit ez a kitétel váltott ki Tibor leveléből: „Ismételten felhívom a figyelmet arra, hogy kívülről NEM LEHET-SÉGES egy tudományterület irányát befolyásolni. Ezt sajnos csak nyelvészek tehetik meg és pont. Tudomásul kell venni, hogy ez nem magyar nyelvész elmélet, hanem nemzetközi. Amerikától Afrikáig senki nem vonja kétségbe. Az, hogy finomítani kellene nyilvánvaló.”

Alapvető kérdések merülnek fel, ha a mai világ működését tekintjük a tudományos tevékenységünkben irányadónak. Ezen az alapon egy politikus azt mondhatná, hogy el kell fogadni, hogy a politikai pártok pénzből élnek, hogy pénzre megy ki a játék, tehát ehhez kell alkalmazkodni, ez az első szempont, minél több pénzre kell szert tenni, így működik a politika. Mi lenne akkor a néppel, ha minden politikus így gondolkodna? Bár nyugaton ez az általános, ez mégsem törvényszerű, és nekünk magyaroknak más szempontok is elsődlegesek lehetnek.

A tudományban elsődleges szempont lehet az igazság keresése, pontosabban, hogy a mai tudományos „konszenzust”, magyarul: közmegegyezésen alapuló nézeteket is kritikával szemléljük, a legmélyebb megértés szándékával. S ha ezt az utat járjuk, ahogy én tettem, és megtehettem (lásd *Ósi Magyarország* c. könyvem, amelynek genetika fejezetét Török Tibor lektorálta – ezúton is köszönetemet fejezem ki Török Tibornak), akkor a valóság keresése az első szempont. A valóság viszont történetesen egy nagy egész. Az egyes népek történelmi valósága a népek életének folyama. A népek életfeltételei az őstörténelemben elsősorban természetföldrajzi feltételek. A népek történelme a népek életének története, s ennek az élet egyes területei csak következményei, megnyilvánulásai. Így a természetföldrajzi feltételek, az embertan, a genetika, a nyelv, a vallás, a régészet, a népzene kutatás, a népmese kutatás a valóságban szorosan összefüggnek, és a valóságos történelem ezen tudományágak közötti összefüggésekből rajzolódik ki. Ebből a szempontból az egyetlen tudományágra támaszkodás bármennyire is érthető, módszertani hibának tekinthető. A kép nem a részlete, hanem a részletek egysége. Ahogy a vakok országába érkező elefánt esetében, az elefánt az egyes emberek által tapasztalt részletek közötti összefüggésben rejlik. Az elefánt nem a körme, nem a füle, nem a farka – az elefánt az ilyen részletek összefüggéseinek egésze.

Két idézettel szeretném befejezni hozzászólásomat: „Óriási divat a szaktudományokba zárkózva védeni a gondolatnélküliséget... Divat dilettantizmusnak minősíteni olyan törekvéseket, amelyek azt próbálják megvalósítani, ami számunkra a legfontosabb lenne: hogy tudniillik a különböző szaktudományok, szakterületek, szakmák elzárkózottságát, elszigeteltségét leküzdjük.” (Tőkei Ferenc 1974).

Tartalmi idézet: Az egyes tudományágak csak részleges ablakot nyitnak az őstörténelemre, és e szakterületek specialistái a többi szakterület szakértőinek eredményeit rendszerint figyelmen

¹⁶⁷ Az acheuli→vértesszőlősi, a moustieri→subalyuki, az aurignaci→szeletai és istállóskői, stb. – *A szerk.*

kívül hagyják. Ezért adódnak a látványos előrejutás számára különösen fényes távlatok, ha a különálló történetek összeszövésével egységes kép születik meg. Ennek egyik kulcseleme, hogy a régészeti és nyelvészeti adat-együttesek csakis a megfelelő körzetben, időszakban és a megfelelő ok, indok alapján kapcsolhatók össze, de akkor viszont rendkívül hatékonyak a begyökerezett mítoszok leküzdésében. (Paul Heggarty, David Beresford-Jones, 2009.)

Oláh Zoltán 2019. 11. 21. 13:23

Nincs evolúció a földön, csak élet és beszédterek kitöltése a legjobb gyakorlatokkal/túlélőképességgel. Az evolúció látszatát az élő rendszerek összetettsége, a hibák és az ebből adódó önjavító képessége kelti. És ez igaz a nyelvekre is! Amely nyelvnek, beleértve a DNS-t is, nincs ilyen sajtóhiba/mutáció javító rendszere – az ahogyan Szaniszló, de Grandpierre A. is említi, néhány száz év alatt avulni kezd, majd elveszti szókészletének javát, ahogyan az angol is ebben az irányban „fejlődik”, annak ellenére, hogy egyre többen beszélnek, egyre sekélyesebbé válik.

Marx ebben is tévedett: a mennyiség mégsem csap át minőségbe!

Lásd a 3. ábrát.

<https://www.youtube.com/watch?v=M49OozEFgK8&authuser=0>

<https://www.youtube.com/watch?v=fGLctziOc3w&authuser=0>

Sipos György 2021. 11. 21. 14:27

Kedves Zoli,

de hát, a rendszerek specifikusan szelektálnak a jobb, gyakran közös, túlélő képességek kialakítására, enélkül nem lett volna szárazföldi élet, nem tűntek volna el pl. a karbonkor után a kőszéntelemek sem.

Rengeteg példát tudnék hozni erre. Mi most épp ilyen témájú cikkeken dolgozunk ahol az „evolúciós folyamat” tökéletesen azonosítható nem véletlenszerű genomszintű változások lekövetésével.

Nagyon jó eséllyel az élő környezethez történő tökéletes adaptációhoz is kellett illeszkednie, kialakulnia egy kommunikációs rendszernek és ennek részeként az „ősnyelvnek”, mindezek intuitív mélytudati gyökerekkel.

Magát a beszédet és a mélytudati mezők kialakulását nyilvánvalóan a környezeti kihívások hozták létre, és ezek szoros interakcióban „evolúciós folyamat” részei .

Nyilvánvalóan az evolúció szónak mára már kialakult egy sematikus, mechanisztikus értelmezése.

De ez a szó azért lefed nagyon finomhangolt epigenetikai szintű folyamatokat, amelyek például lefedhetik, hogy pl. miért is lettek szép színesek a madarak.

A humán fenotípus spektrumnak is van már egy nagyon finoman hangolt, leírás előtt álló „eszköztára”, ami a humán genetikát a közeljövőben látványosan előbbre fogja majd vinni.

Teljes genomszintű marker analízisekkel nagyon nagy potenciál nyílhat meg, mert akár nyelvi eszköz használati, szóhasználati tudatossági szintig is eljuthat a genomikai analízis!!

Ez utóbbi nem kevésbé merész állítás, de az ókorban sem tudták elképzelni, hogy valamikor lesz majd okostelefon is.

Költő László 2019. 11. 21. 17:41

Bár most már eléggé összefolyik ebben a „levélben” minden, de mégis itt válaszolok Szaniszlónak a régészeti kultúrák elnevezése ügyében. Az etnikumokhoz (még) nem köthető régészeti kultúrákat igenis, alapvetően az első lelőhelyről szokás elnevezni (kivéve, amikor nem... 😊). Igaz, hogy ez az „első” nem a kultúra időrendileg első megjelenését jelenti, hanem az első felfedezett(!) lelőhelyét. Amikor pedig más elnevezést kapnak, az valamilyen, a többitől megkülönböztető kulturális, technikai jellemző alapján történik! (Temetkezési szokás, edény-, eszközforma, technika, stb.) Ezeknek sem etnikai, sem időrendi jelentése nincs önmagában! Az időrend a régészeti párhuzamok és a stratigráfia alapján kialakuló relatív(!) időrend, amelyet a természettudományos módszerek eredményei tesznek abszolúttá (a saját hibahatárait beszámítva, olykor a hibákat kommulálva...).

Bérczi Szaniszló 2019. 11. 22. 10:46

Az evolúciós modell-rendszer valódi, sokágú, megkerülhetetlen

Az evolúciós modell összefoglalása az összetett rendszerek csoportjairól nyert ismeretek elrendezésének. Az összetett rendszerekről származó ismeretek régóta gyűltek. A modell alapozása 350 éve történt Nikolaus Steno által, aki a földtani axiómák első csoportját mondta ki. (Később Lyell, Smith és mások, stb.) Első nagy összefoglalását Darwin és Wallace alkották meg. Ennek lényege, hogy a közzettestek települési sorrendjével időben elrendezett állat és növényalakok leszármazási és leágazási sorba voltak illeszthetők. Idővel más tudományági összetett rendszerek belső szerkezeti hierarchiájának kiépülését is hozzá lehetett kapcsolni az eredetileg csak a megkövesedett alrendszerekből rekonstruált „törzsfához”. Az evolúciós gondolat fokozatosan terjedt ki a földtudományokon, az Univerzum evolúcióján át (fizika), pl. legutóbb az ásványvilág evolúciójáig. E tudományágakat az egymást követő eseménysorok, és a hozzájuk kapcsolódó belső hierarchikus szerkezetek összekapcsolásával, rendszerbe foglalásával fejlesztették ki. Olyan sok szálon futó, összetett és hierarchikusan egymásra épülő rendszernek, mint az ember (akár a Kárpát-medencében, akár Euráziában, akár az egész Földtekén) fejlődéstörténetének az áttekintéséből az evolúciós modellt lehetetlen kihagyni. Ez a modell kutató generációk során erőfeszítését öntötte formába. Ha ezt az egymáshoz sokszorosán illesztett gondolkodás-stratégiai rendszert, az Evolúciós modellt kihagyod az Általad jelzett „adattavak” ismeretrendszeréből, akkor én azt nem értem, de nem is tudok „olyanul” gondolkozni. Én ugyanis megalapozottnak tartom és kutatásaimmal megerősítem azoknak a tudományágaknak az eredményeit, amelyekben az evolúciót, a szerkezeti hierarchiát, s e rendszereknek az illeszkedését látom. Az evolúciós modellhez egyedül a ma elfogadott nyelvészet nem illeszkedik, s azt is leírtam már, hogy miért.

Török Tibor 2019. 11. 22.

Genetikusként, akinek kutatási területe most épp az emberi populációk vándorlása és keveredése az őskortól napjainkig, mélységesen megdöbben, amikor valaki biológusként – Oláh Zoltán – azt írja, hogy evolúció nincs is. Az összes genomelemző módszer, amelyeket használunk, a genetikai evolúció jelenségére épül. A molekuláris órákkal látjuk, milyen sebességgel ketyegnek a változások, a bennünk lévő neandervölgyi gének eltérő szelekciójából látjuk, hogy melyik változat hasznos, ezért szelektálódott, – melyik káros, ezért kiszelektálódott. Az Y- kromoszóma és mitokondriális DNS filogenetikai leszármazásai vonalai nem mások, mint a makro és mikro evolúció termékei. Az összes elemzés a csimpánzt használja legtávolabbi viszonyítási pontként. HÚÚÚÚ! Az ember esetén a biológiai evolúció egy újabb csavarral egészül ki, amelyet kulturális

evolúciónak nevezünk. A legtöbb emberi tulajdonság a biológiai-kulturális koevolúció terméke. Erről kurzusom van.

Mesterházy Zsolt 2019. 11. 22. 21:35

Tisztelt beszélgetők, ha már valaki a finnugorokat védi, szólnom kell.

Ha jól emlékszem, ez a beszélgetés a genetikai téma miatt alakult ki. Lassan jóval szélesebbnek tűnik már. Van néhány megjegyzésem a felhozottakkal kapcsolatban.

Hivatkozási alapként ideteszem két könyven elérhetőségét:

Mesterházy Zsolt: Honfoglalások kora 2005 <http://mek.oszk.hu/15200/15244/>

Mesterházy Zsolt: A magyar ókor 2002 <http://mek.oszk.hu/15600/15646/>

Ápr. 28. De. <https://youtu.be/eJdsg0-WKSO> 2019. Budakalász konferencia 1.38-tól 1.52-ig.

November végén, Budakalászon tervezzük összejönni újra az írásügyben. Ott szeretném elmondani, szerintem mi lehet az oka annak, hogy Eurázsia sok szegletéből kerülnek elő mindazon írásjelek, melyeket ismerünk. Mert az eurázsiai műveltség központi eleme, a sztyeppe Le Havre-tól Ordosig egységes műveltséget mutat évezredek óta. A népesség innét áramlik szét a peremterületekre, amelyek viszont nem népességkibocsátók. A hunok legalább 2000 évig uralkodnak Kínában, de onnét senki nem vonul ki, hisz a sztyeppén nem élnek kínaiak. Indiából sem vonult ki soha senki északra, ezért a sztyeppeiek nem barna és kerekfejű emberek. Iránból sem jöttek ki, viszont évezredek át északról kaptak sztyepei népséget.

Vagyis a sztyepei nép részben Kárpát-medencei származású nép (még a kőkor vége előtről), részben a 8000 évvel ezelőtti Fekete-tengeri események miatt. A sztyeppe tehát az eurázsiai fehér ember műve, amely körös-körül gondoskodott népessége szétesztásáról.

Ha Szekeres István egy Kínából származó írásjelet talál, és elemez, akkor egy hunoktól odavitt és onnan hazatalált eurázsiai írásjelet faggat, ugyanígy a sztyeppe bármely szegletéből származó írásjelet is a sajátunkként ismerhetünk fel.

Ezen túlmenően ejtsünk szót a finnugorokról is.

Évekkel ezelőtt találtam egy ausztrál honlapot, ahol egy Majlath T. nevű szerző etruszk–magyar szótárát tett közzé. Sorolván a szavakat, mind mögé teljes eurázsiai nyelvi szórokonságokat helyezett el. Még ezelőtt, sokkal korábban részt vettem egy internetes vitában a magyar nyelvről. Mivel nem vagyok nyelvész, az érdeklődő szerepét vettem fel. Egy idő után a vita „főnöke” kiszúrt a köztöködéseim miatt, végül sikerült felbosszantani. Vélhetően profi finnugrista lehetett. Amikor kellőképpen ideges lett, elkezdte betenni a finnugor nyelvekben talált közös szóbokrokat 8-10 nyelven, amelyek valóban szemmel láthatóan egymás rokonai voltak kinézésre. Nos, amikor évekkel később megláttam Majlath T. etruszk–magyar szótárát, egyből leesett a tantusz. A finnugorok lekanyarították az eurázsiai nyelvi koiné egy kis darabkáját maguknak, és azóta is azt ismételtetik maguknak és nekünk is. De Eurázsia összes többi nyelvében ugyanolyan szóbokrok vannak, mint emezeknek. Mert ugye, ha a szanszkritban meg még vagy 20-ban is ugyanúgy néz ki a szóbokor, az már nagyon érdekes. Részemről úgy vélem, sikerült leleplezni a nagy finnugor csalást. A magyar finnugristák kifejlesztettek egy sajátos nyelvi rendszert maguknak, hogy senki se értse a tolvajnyelvüket. Így előnybe kerültek, hisz ekképpen bárkit megbélyegezhettek, aki veszélyes lehetett volna a maffiájukra. Meg is tették, sőt addig folytatják, amíg meg nem hálnak. Jellemző amúgy, hogy a leghíresebb magyar finnugristák nyugaton dolgoznak, mint pl. Gulya és Honti, és onnét gyűlölködnek a hazaiak felé. Ott számították el magukat, hogy Hollandiába keveredett egy magyar, – Marác László – aki nem volt bandatag... A nyugaton működő finnugristák tartják életben az ún. nemzetközi elméletet, hogy legyen mire hivatkozniuk.

Marác nyelvészként tette tönkre a finnugor elméletet, magam ugyanezt a régészetre alapozva 20 éve megtettem. Hozzáteszem, ugyanezt az indoeurópai elmélettel is megtettem, hisz a

kettő édes testvére egymásnak. Mindkettő politikai elmélet, amihez ún. tudományt kreáltak. Emiatt szemben több hozzászólóval, javaslom e két elképzelés törlését, elfelejtését, mivel még ráadásul létünkben is veszélyeztet bennünket. Újra kell kezdeni a magyar nyelvészetet, és nem lehet megalkudni a csalókkal. Az a legkevesebb, hogy a magyar kormány hazahívja Marác Lászlót, és rábíz egy katedrát a magyar nyelv művelésére.

Pár mondat az indoeurópai elméletről. A német romantikának köszönhetjük ebbéli hányattatásainkat. Ők erőre kapván, hősi korba képzeltek magukat, ahol mindenképp ura a germán nép. Ennek igazolására majd minden sztyeppe néptörténelmét maguk felé kanyarították. Így lett indoeurópai mindenki, akinek volt aranya, harci kocsija, erős fegyvere, tudása, írása és csupa olyasmi, ami a más népek feletti uralkodáshoz szükséges. Erről szól az indoeurópai elmélet, ezzel nyilvánították mindent Egyiptomtól a szkítáig magukénak, ami a történelem tejszínhabja volt szerintük. Richard Wagner és sok más germán művész ennek szolgálatába állt. Így történt a nyugatiak felsőbbrendűségének kialakulása idealisztikus elméletekre építve.

<https://www.youtube.com/watch?v=eJdsg0-WKS0&authuser=0>

Szekeres István 2019. 11. 23. 0:42

Kedves Zsolt!

Megleptél e késői órán, mert nem egy kínai írásjegyet találtam, hanem történelmi összehasonlító módszerrel, az összes székely és koraavar betű előzményét az ó-kínai (ku-wen) képirásban, és a hunok által a nőnemű teknős piktogramból tájolt rajzrészekként kiemelt Hung-fan öt eleme, és más kiemelt ideogramokban találtam meg hosszas kutató munkával, amelyek átvétellel részben jelen vannak (a keleti) ó-türk betűkké képezve, jelentésük ó-türk szavának szókezdő hangjának hangértékeivel. – Kérlek, hogy olvasd el a ZMTE honlapjának Digitális könyvespolcán a [A székely és az ótörök írás jeltörténete](#) című könyvem (2008), melyben megtalálod No. 1.-től No. 63.-ig a Nikolsburgi Ábécé betűinek, és az ó-türk betűk történelmi összehasonlító levezetéseit, sok más adattal. Amit kéziratként a megjelenés előtt dr. Bartos Huba sinológus lektorált. – De, kérlek! hogy olvasd el a ZMTE Elektronikus könyvtárában (vagy a honlapomon) az [Uráli, ne-meket jelölő fejszimbólumok történelmi összefoglalása, s ami körülöttük van](#) című tanulmányom. Mert úgy vélem, hogy eddig még nem tetted meg, s így nehéz írástörténetről beszélni. – Mert kár, hogy nem voltál október 25-én Kalászon, amikor ismertettem az említett tanulmányom folytatásaként összeállított: „Amikor ’megszólaltatnak’ a régészeti leletek” tanulmányom. Amelyben a Nikolsburgi Ábécé betűinek piktogram/ideogramma előzményeit egy táblázatban, szintén megtalálási helyük regisztrálásával jelölve, a mongóliai kőrajzoktól kezdődően, a hunok, koraavarok és Árpád népe régészeti leletein és Árpád-kori templomainkban, stb. a táblázat függőleges oszlopaiban Nr. számokkal jelölt sorrendben jelölöm, majd „vízszintes celláinkban” is összevetve vizsgálom adataikat. S ezekből a „ténycsoportokból” teszek fontos történelmi megállapításokat. Ezen tanulmányom anyagának mondatait még most is javítgatom.

Csihák György 2019. 11. 23. 2:04

Egy megjegyzéssel

Tisztelt Együtt Gondolkodók!

Köszönöm annak, aki ezt a megszólítást ide kitalálta! Amit most írok, arra a címjegyzékre írom, ahová kérem, hogy a továbbiakban mindenki írjon. Ha valaki használ egyéb jegyzéket és abban olyan személy is szerepel, aki nálam nincs, az kérem éppen így hívja fel a figyelmet. Első rangú dolog, hogy így tudunk együtt gondolkodni. „Nagy az én szívemnek ögyönyörűsége!”

Szerénységemre jellemzően egy írásomat mellékelem annak bizonyságául, hogy a világ hogyan ismer minket. Például arra is volt már néhány sikertelen! próbálkozás, hogy lexikonjaikban írjanak tisztességesebben rólunk.

Egyebekben fenntartom, hogy a történelem egyenlőre nem igazolja több genetikus állítását, ami szerint Árpád honfoglaló népe, a Kárpát-medence akkori lakosságának 2-3-10 %-a volt (lásd Nagy Kálmán: [A Honfoglalás hadtörténete](#)).

MEGJEGYZÉS

Országunk neve ma, nemzetközileg is elismerten: Hungaria – ami annyit tesz, mint „Hunország”, illetve „Hunok országa”. A bizonyára több mint 1000 éves és írott történelmi alkotmányunkban a magyar király „Rex Hungarorum” és országunkat jelképező koronánk neve „Sacra Regni Hungarici Corona” – ami annyit tesz, mint „Hunország (vagy Hunok Országának) Királya, illetve „Hunország (vagy) Hunok Országának Megszentelt Országkoronája”.



27. ábra.

A kínaiak számára a „hun” az „sziongnu” (sun nu), ami nagy rabló bandát jelent, akiknek az eurázsiai hatalmas területen, évezredekken keresztül kialakult és felbomlott államait és népeit illették ezzel a névvel. Írott kínai forrásból tudható, hogy ezek a népek önmagukat „hunnak” nevezik, az ujugrok szerint ez azt jelenti, hogy a nap fia. Magyarország neve ma kínaiul „sun ja li” és ennek fordítását vették át az európaiak, miáltal a „Hungaria” – magyarok által is használt! – ország név az ő nyelveiken „rablók (gonoszok) országát” jelenti (tessék nézni a lexikonjaikat és a szótáraikat). Lehet, hogy ezért neveztük mi át magunkat „magyarnak”?

Ki tudja? Mióta? Miért?

Álljon itt például:

„The AMERICAN HERITAGE DICTIONARY OF THE ENGLISH LANGUAGE”. Published by AMERICAN HERITAGE PUBLISHING CO., INC. and HOUGHTON MIFFLIN COMPANY Boston/New York/Atlanta/ Geneva, Illinois/Palo Alto. A 642. oldala akkora betűkkel, mint egy hangya lába, két oszlopon át csupa „hun”. Alább néhány idézet. Nem mind fordítom – a benne álló és érthető, fontosabb szavak alapján az is érti, aki nem tud angolul, a címszavak szövegében dőlt betűvel áll a fordításom:

Hun. 1. One of fierce barbaric race of Asiatic nomads who, led by Attila ravaged Europe in the fourth and fifth centuries A. D. *Egy ádáz, barbár ázsiai nép, amely Attila vezetésével feldúlta Európát a Kr. utáni negyedik és ötödik században.* 2. Any savage, or destructive person. *Valami barbár, vagy destruktív személy.* 3. Slang. A German soldier. Used derogatorily. From Late Latin Hun, from Turki. *Közbeszédben egy germán zsoldos. Lekicsinylő értelem-ben. A késői latinból hun, a törökből származik.*

Hun-gar-i-an. Hun., Hung. Of our relating to Hungary, its people, language or culture. 1. A citizen or native Hungary; especially, a Magyar. *Született hungar, különösen a magyar.* 2. The Finno-Ugric language spoken in Hungary: Magyar. *A Hungary-ban beszélt finn-ugor nyelven: magyar.* Hungarian goulash.

Hun-ga-ry. Hungarian. Mag-yar-or-szág.....(Medieval Latin Hungarian, from (H)ungari, U(n)gri, name of the people, from Old Russian Ugre. See Ugrian. *A középkori latin Hungarian, származik a (H)ungari, U(N)gri-ből, a régi orosz Ugre-ből. Lásd: Ugrian.*

hun-ger 1. A strong desire for food. *Nagy étvágy.* 2. a) The weakness, debilitation, or pain caused by a prolonged lack of food; starvation. *Gyengeség, erőtlenység, vagy büntetés az étel rendszeres elvonásával; éhínség.* b) Mild discomfort or an uneasy sensations caused by a lack of food. 3. A strong desire or craving for anything: a hunger for affection – v. hungered, -gering, -gere. a) To have a need for food. *Étel iránti vágy.* b) To have a strong desire or craving for anything. *Erős vágy bármi iránt.* Used with after or for Reduced to poverty, he hungered for his old life. To cause to experience hunger; make hungry *éhessé tesz.* Middle english hunger. Old english hungor, hungur.

hunger strike A refusal to eat or a voluntary fast undertaken as a method of protest.

hun-gry 1. Experiencing weakness, pain, or other discomfort from lack of food. 2. Desiring or craving food. 3 Strongly desiring or craving anything: hungry for recognition. 4. Characterized by or expressing hunger, greed, or craving. 5. Lacking richness or fertility: Hungry soil. *Gazdagság, vagy termékenység hiánya: éhes föld.*

Hun-nish 1. Of or pertaining to the Huns. 2. Of or pertaining to the language of the Huns. 3. Sometimes small Barbarous. *Néha kicsit kegyetlen.* The language of the Huns, variously classified as Turcic or Mongolian. *A hunok nyelve – néha töröknek, néha mongolnak minősítik.*

És így tovább, és így tovább. Nagyon szépen be van épülve – például – az angol nyelvbe. Így ismert minket az egész nyugati világ – amikor Trianonban bölcs vezetőik döntöttek.

Arra is álljon itt egy példa, hogy mindebből mit tanultunk. Napjaink nagy reklámötlete a „Hungaricum”. Indogermán nyelvészeink megtanították, hogy azokon a nyelveken, az előljárót (prepozíciót) gyakran hátra teszik. Így lett – mint a nyelvészek mondják – Óbuda római neve Aquincum – ami annyit tesz, mint aqua quinque cum, azaz „öt vízzel” – amiben a -cum a -val, -vel, tehát világos utalás, az akkor is már élvezett jó budai fürdőkre. Ha tehát a -cum a -val, akkor a „Hungaricum” szó már jól érthető – és kérdés, hogy mennyire tekinthető jó ötletnek, ezzel a kifejezéssel igyekezni hírnevünket növelni a világban. No comment.

Raig Mária Magdolna 2019. 11. 23. 3:04

Tisztelt Együtt Gondolkodók!

Miért nem tudatosítjuk a világban a HUN gyök eredetét?

Egyiptomi nyelvben az ún. M2 hieroglifa jelentése „égi áldás”, tehát ami inkább bőséget, termékenységet hoz. Részemről innen eredeztetem a HUN gyököt. Különösen azért, mert a „hnw” hangzósításnak az egyiptológusok „pihenőhely”/„belül” jelentést adnak. Tehát amikor az égi áldás következtében lepihenhetünk, meg van mindenünk.

A „hnt” jelenti a mohóságot, amikor valaki falja az életet. Mivel a T hang rendszerint valaminek a „tárgyi” megjelenése, számomra értelemszerűen adódik a fentiek alapján:

HUN gyök jelentése: égi energia, aminek elődje HUH, azaz mint létezés előtti létformák közül a végtelenség.

HUN gyök jelentése: égi energia, aminek elődje HUH, azaz mint létezés előtti létformák közül a végtelenség.

December 3-án tartok egy előadást „Szkíta tudás a Szent Koronán” címmel <https://www.facebook.com/Maria.Magdolna.Raig/photos/3162139631642/?type=3&theater>, amelyben az elemek magyarázatához az egyik diám: 28. ábra.



Nun és Nannet, az ósvíz megszemélyesítői,
 Kuk és Kanket, a sötétség,
 Huh és Hanbet, a végtelenség,
 Amon és Amanet, az elrejtettség,
 „et” ünneplő/művelhető képze
 (cieng-et, ken-et, ont-et, ver-et, ker-et...)
 Forrás: Dendera_Deckenrelief_02.JPG

MINŐSÉG: Létezés előtti „struktúra”

EGY isten: az isteni nyolccasság megteremtője (aki lehetett Ptah, Thot, vagy Ámon)

• **Nyolccasság:** OGD0_AD a **teremtés előtti létforma** jellemzői:

• **Ós-víz** (NUN: „Nu”): szellemiség → tudatosság → **levegő minőség:** PANTOKRÁTOR
 Nu: égi segítség, azaz a "születés – virágzás - halál" ciklusának fennmaradását az égiek irányítják

• **Sötétség** (KUK: „Qg”): stabilitás → anyag → **föld minőség:** FÖLDANYA
 Q ill. K: kifelé kitérkedés, ki kukucskálás a sötétségből: „a fény befogadása”

• **Végtelenség** (HUH: „Hh”): napfény → energia → **tűz minőség:** HUNOR
 H (ejtése KH): az "átalakítási, átlenyegülési folyamat, „védelem és támadás küzdelme”

• **Rejtettség** (AMON: „Im”) lélek, forrás/mag, áramlás → **víz minőség:** MAGOR
 Lmu: isteni közvetítés az ég felé (másik világba)(M hang) az égiek segítségével (N hang)

• Az ósállapot fogalmakra „a helynélküliség” („tumu”: TEN_EM_U) a jellemző.

Istenek: a legősibb elvont fogalmak (ideák) megszemélyesítései.

A fizikai erők szimbólumai az egy jegyű számok, amelyek nunt égi erők megszemélyesítései: istenek → égitestek nevei

Kilencesség: ENNE_AD („psdt”: *pepsdit*) istenei nem feltétlenül kilencen vannak

Az ideák, mint isteni formák megjelenése a természetben → „hprw”: THEPER 

2019. 11. 24.

Huazs/Általa Magdolna: Szóltás tudás a Szórt Koinónia II. évf. 11. sz. 2019.

11

28. ábra. A létezés előtti azon formák, amelyek egymásra hatásából keletkezett a világ.

Van tehát logika a nyugati értelmezésben, jól érződik az eredeti jelentés negatív irányú eltorzítása. Ez teljesen természetes, nem feltétlenül rosszindulatot jelent. Hiszen Noé bárkájánál is képesek keresni, vajon hol kötött ki. Csak mi magyarok értjük, hogy a BÁ gyök a belső lélek valamilyen állandósítása: BÁ-BU, BÁ-TOR, BÁ-RÁNY... stb, tehát BÁRKA szavunk lélekmen-tőt jelent.

HUNOR+MAGOR együttesen valójában Nyilas zodiákus jelentésének tömör megfogalmazása.

Oláh Zoltán 2019. 11. 24. 8:17



I	Y	E	△	∟	△	✕
Z Zayin Weapon	W Waw Hook	H He Window	D Daleth Door	G Gimel Camel	B Beth House	A Aleph Ox
∩	∪	∟	∟	∟	⊕	∟
N Nun Fish	M Mem Water	L Lamedh Ox-Goad	K Kaph Palm of Hand	Y Yodh Hand	T Teth Unknown	H Heh Fence
†	W	∟	∟	∟	∟	∟
T Taw Mark	SH Shin Tooth	R Resh Head	Q Qoph Monkey	S Sadhe Fishhook	P Peh Mouth	A Ayin Eye
						∟
						S Samekh Support

The Phoenician Alphabet ~ 1250 BC

29. ábra.

Az EGYÜTT-GONDOLKODÓK figyelmébe ajánlom az egyik híres kőrovást (29. ábra), amelynek szövegével többen próbálkoztak korábban. A használt ábécé hasonlósága vitathatatlan a székely-magyarral és a punnal.

Itt egy olasz megfeleltetés (30. ábra), de gondolom ez is hasonló okot adhat az érintettek hozzászólására, mint az „evolúció” látszólagossága, a mellett, hogy a mutációs ráta valóban biológiai kormeghatározás alapjává vált, és pontossága közelíti a ¹⁴C-re alapozottat.

Az archeogenetika jelentős mérföldköve lehetne, ha jelenleg helyben járó kultúr-antropológia területén is meghaladhatnánk jelenlegi önmagunkat, üdv. -oz

„Sajnálom, de az összes többi nyelvészeti teória tudományon kívüli. Mondom ezt kívülállóként, mint aki nem ért a nyelvészethez.” (TT)¹⁶⁸

ALFABETO ETRUSCO

alfabeto modello	trascrizione e valori fonetici	alfabeto modello	trascrizione e valori fonetici
A	a	Ϝ	Ϝ
ϝ	(b)	⊕	(s)
γ	c (=k)	○	(o)
ϝ	(d)	γ	p
ϝ	e	M	ś
γ	v	Ϝ	q
γ	r	γ	r
⊕	h	γ	s
⊗	ϝ (=th)	T	t
γ	i	Y	u
γ	k	X	ś
γ	l	Ϝ	Ϝ (=ph)
Ϝ	m	Y	χ (=kh)

30. ábra.

Szekeres István 2019. 11. 24. 13:07 Amikor „megszóllaltatnak” a régészeti leletek

Tisztelt Oláh Zoltán!

Azonos, vagy hasonló rajzú (grafémájú) betűk rengeteg helyen, feliraton előfordulnak! Ez a laikusok (sajnos: nem közismert) vesszőparipája. Betűknek (ábécéknek) csak akkor, és csakis akkor van (lehet) közük egymáshoz, ha egyazon piktográfiából (és többnyire azonos piktogramokból) képezték betűiket. Épp úgy, mint bármilyen „rokonságban”.

¹⁶⁸ Azaz ez egy Török Tibortól vett idézet. – A szerk.

Majd három évtizedig, csak a világ egyetemes írástörténetét olvastam, tanulmányoztam, s csak 1987-ben kezdtem hozzá az ó-türk és a székely írás betűtörténetének feltárásához, amikor már a világ írástörténetének összefüggéseiből (és összefüggéstelenségéből!) levontam azokat a szükséges megállapításokat és tanulságokat, amelyek után hozzáfekttem a világon is teljesen új módszerű kutatáshoz, amelyet (nyelvészeti „alapismereteim” után), könyvem eredeti címe-ként: „Bevezetés a történeti összehasonlító jeltörténet módszertanába” – neveztem el. Mert a 2008-ban megjelent könyvem főcímének is ezt szántam, de kiadóm (javaslata alapján) felcserélte az eredeti főcímet az alcímmel ([A székely és az ótörök írás jeltörténete](#)), amely szerinte „ütősebb” cím, — mert kit érdekelnek új írástörténeti kutató módszerek. S azóta nap-nap után megtapasztalom, hogy mennyire igaza volt! Hiszen a magyar (és a világ) írástörténetével foglalkozó írárok tele vannak laikus ráfogásokkal (neveket nem említek), akik csak betűrajzokat hasonlítanak, vagy laikus magyar utánzóimmal, akik a hangértékek alapján találnak ki a székely betűk piktogram előzményeinek. Amelyek nyelvünk mai szavaival azonosak nyelvünk hangtörténete szempont-jából, vagy (igazolhatóan) nem is léteztek még az Árpád-korban. S engedje meg (engedjék meg, hogy ide másoljam legutolsó tanulmányom (még mindig javítgatott) bevezetőjét:

Amikor „megszólaltatnak” a régészeti leletek

Bevezetés

Sírokból előkerült törött cserépedények és más használati tárgyak, – bár nagyon fontos következtetéseket lehet belőlük levonni, de: – nem tudnak alkotóik és tulajdonosaik nyelvén megszólalni. –

– Mégis: – Léteznek (létezhetnek?) olyan vizsgálati lehetőségek, – amikor teljes biztonsággal tudjuk a régészeti leletek alkotói és tulajdonosai nyelvét megszólaltatni? –

– Léteznek! – de csak akkor, ha az írás egyetemes történetének már olyan jelentős (és jól feltárt) piktográfiájából származó betűfeliratokat, vagy olyan piktogramokat (ideogrammákat) hagytak rajtuk, amelyekből hagyományozóik betűket is képeztek.

Mert egykori alkotóik és használóik, a nyelvükön megnevezett piktogramokat (ideogrammákat) véstek, rögzítettek íráshordozóként használati tárgyaikra. Ezért csak hagyományozó utódaik ismerték a nyelvükön megnevezett piktogramok (ideogrammák) jelentéseinek szavát, amely szavak szókezdő hangjával betűk képzésekor a betűknek hangértéket adtak. Mert vannak olyan esetek is, például a keleti ó-türk betűk képzése esetében, amikor szókezdőként a hang még nem fordult elő, s ilyenkor a piktogram ó-türk nyelvű jelentése szavának véghangzójával kapott a betű hangértéket. Vagy a székely betűk képzésekor, amikor az egy szótagú jelentés szavának a másalhangzója adta a hangértéket, min a 'b' betű az 'eb' piktogramból, vagy a 'g' betű az 'eg' (ég) ideogrammból, stb. S ez rámutat arra is, hogy a kiejtést segítő magánhangzók, miért vannak még a másalhangzók előtt a Nikolsburgi Ábécében!

Ezért az első fokon képzett betűk akrofonias (szókezdő) hangértékei, olyan nyelvi (nyelvészeti) adatok, amelyek a betűképzők nyelvén túl, még a betűképző nyelv hangértékadó szava szókezdő hangjának történetét is adatolják, a nyelv hangtörténetének betűképző időrendjében.

– A régészeti leleteken előfordulnak (előfordulhatnak) betűfeliratok, és magányos írásjelek: piktogramok.

A betűfeliratok egyértelmű olvasatához ismerni kell – a betűk képzésével ellenőrzött – elsőfokú hangértékeiket. Mert, ha vitathatók, akkor a Dr. Herényi Istvántól hallott adoma juthat eszünkbe: „És mondd: – El is tudod olvasni? – El én! Milyen nyelven, milyen tartalommal parancsolod?”

– A képjeleknek (piktogramoknak) rajzuk és jelentésük van, amit sziklákra, régészeti leletekre, vagy bármire bármilyen módon rögzítők, egykor a saját nyelvük szavával neveztek meg!

Ennek ellenőrző, azonosító írástörténeti művelete a betűképzéssel ellenkező irányú, amikor a betűk rajzával (grafémájával) és szókezdő (akrofoniás) hangértékével a betűk piktogram, ideogramma előzményét helyreállítjuk, és írástörténeti szakirodalmuk (azonosított) piktográfiájában rendre megkeresve, rajzunkkal és jelentésükkel egybevetve, azonosítjuk.

S ily módon, a sziklákra és régészeti leletekre piktogramokat, ideogrammákat rögzítők nyelvét, a helyreállított piktogramok jelentésének hangértékképző szavaival – megszólaltatjuk.

Oláh Zoltán 2019. 11. 25. 8:07

Kedves István!

A kombinatorikus kép-nyelvvesztés (Czuczor Gergely, Fogarasi János 1862 gyökszótár - <http://osnyelv.hu/czuczor/>), a JEL-KÉP-ek, szóbokrok, a szavak egymásból keletkezése, IE-nyelvekben a gyökérszóig visszafejthetetlenség, a hangsúly élről átterülésével a „félszavakból is értés” helyét a „fejtlenység” veszi át a Kárpát-medencei génközpontokon kívül.



31. ábra.

Anyanyelvünk ma is ragasztó nyelvtechnológiájának hajlítóra módosulása a zömében hasonlevű, „hajdúi” feladatok ellátására szakosodott lovas-pásztor királyságok szétvándorlása okozhatta a látszólagos többnyelvűséget, „apanyelveket”. És a határok kitűzésével valamint azok védésével az „apaföldfoglalásokat”, királyságokat korábbi jogarhordozói-közbirtokosságokból, amelyek ősi, mellérendelő élénjáró választási közigazgatással működtek még 7500 évvel ezelőtt is a Kökénydombon (Hódmezővásárhely AVK/LBK, N1a1 → W genetikai jelölővel meghatározott, letelepedett, növény állat-háziasító, de időszakonként kirajzással a Föld-, Ész- és Kézművességet a termékeny félhold területén elterjesztő népesség). A Kárpát-medencét nem alá-fölé sorolt osztályok KÖZPONTI ERŐTÉR vezérelte REND-ű nép lakta a népvándorlás kezdetéig és lakja most is nehezen tűrve a megújult, ismét csak az „ANDROKRÁCIA”-hajtott megélhetési férfi inváziót.

A Russell Gray 2003-óta csiszolgotott nyelvhasadás családfáin szemléletessé tehető a hajlító, de inkább töredezésre hajlamos IE-változatokból milyen időbeliséggel alakultak ki 8-9000 évvel

ezelőtti, a tudományosság által is agglutináló "7-ita"/HITTITE-ből kiindulva napjainkig a többnyelvűség látszata: 19. ábra.

Az írás nyilván e nyelvhasadást tehetetlenségénél fogva nehezen tudta csak lekövetni. De nem csoda, hogy gondot okozott a nyelv, mint „hasadóanyag” felezési idejének, élettartamának lerövidülése, a mutációs ráta/sajtóhibák számának emelkedésével, a kiháló változatokból az élő nyelvekbe átmentése. Ahogyan az evolúció tagadásával sikerült termékeny gondolatokat felszínre hozni, ugyanúgy gondolom, hogy bár nem vagyunk nyelvészek, e hátrányból előnyt kívácsolni, új nézőpontokból innovatív együtt-gondolkodást kiprovokálni akár a JEL-KÉPÍRÁS-unk újra- és újra-gondolásával.

Ebben lenne hasznos segédeszköz egy naprakész archeogenetikai/DNS-olvasatokban és meta-adatokban gazdag, a szövegbányászati elemzés alapján vázolt 29 tudományterület (lásd: 24. ábra) átjárhatóságát végérvényesen megoldó, „adatkori” egybenyitását megvalósító szakirodalmi adattó kimélyítése, amelyet aztán mindenki saját szűrőjével/hálójával halászna a magyarság tudásszintézisének érdekében, hiszen mi megtehetjük, mert megúsztuk a nyelv- és tudathasadások korát önjavító ragozó-kombinatorikus nyelvtechnológiánknak köszönhetően.

Mert nem mi őriztük meg anyanyelvünket, hanem annak rendje tesz bennünket máig azzá, akik vagyunk, önazonosak a nyelvhasadásosak között.

Csihák György 2019. 11. 27. 10:16

Kedves Barátaim a ZMTE-ben!

A vita láthatóan kifulladás: mindenki leírta a magáét – itt és ott megjelent egy-egy hozzászólás. Most kellene a havonta összejövétel, ahol ezt lehetne komolyan folytatni. Helye lenne, de nincs, aki szervezze az előadásokat. Magam ugyan kezdeményeztem, de már nem lenne tiszteséges az élére állnom – amint ezt teszem, csak ebben az egyesületben 35 éve. Az eddig leírtak is kitenne egy fél Pannont – de nincs, aki szerkessze. Lajos barátunk letette a lantot. Ha a dolog így marad, akkor ezt, részünkről be is fejezhetjük.

Csihák György 2019. 11. 30. 11:31

Tisztelt Együtt Gondolkodók!

Összegyűjtötte Rihmer Aurél barátunk az eddigi hozzászólásokat, rendezi és – talán segíséggel? – összeállít ebből egy kis gyűjteményt. Ez lehetne az első olyan kiadványunk kezdete, amit esetleg a következő „genetika” összejövetelelünk anyagával kiegészíthetnénk. Szeretném tudni, hogy – csak úgy elvileg – kinek a megjelenésére számíthatunk, a következő összejövetelelünkön? Természetesen a rendezvény nyilvános, helye az ELTE Matematika Múzeuma, idén december közepén és számítok arra, hogy az érdeklődők meghívják odaillo ismerőseiket. Kellene egy előadó (genetikus) és legalább egy fő vitatárs.

A tárgyra nézve több javaslat is leíródott. Magam kiállok amellet, amit első alkalommal javasoltam és aminek a genetikusok ellentmondtak. **Ha ez maradna(?)**, akkor szívesen venném, ha valaki (genetikus) kiállna amellet, hogy Árpád honfoglaló népe egy kis katona csapat (esetleg hozzátartozókkal) volt, ami a Kárpát-medence akkori lakosságának 1-4-10 százalékát tette ki (genetikusok). Ez Kálmánbácsi igazsága ([Acta XXXIV/5](#)) ellenében csak akkor állhatna meg, ha az a lakosság akkor legalább ötmillió lett volna, ami biztosan nem lehetett. Ennek a kis, katona csapatnak lenne a teljesítménye (maradványával némi fennállónak) néhány évtized alatt egy háromezer kilométer átmérőjű birodalom megszervezése, amely 907-ben szétvert egy százezres sereget (amihez pl. legalább hatvanezer harci ló kellett), két világbirodalmat százötven év alatt

minden háborúban megvert, túlélte, néhol adófizetőjévé tett. A történelem egyetlen apostoli királysága lett és évszázadokon át fenntartotta az egyensúlyt Európa két széle között. Hogy csak a legfontosabbakat említsem.

Kérem, hogy erre a címre mindenki mielőbb jelezze részvételi szándékát – akkor is, ha a tervezett rendezvény mihamarább közzétett időpontjában esetleg nem érne rá. Igyekszem megszervezni, hogy minden érdeklődő valamilyen formában tudjon az esemény lényegéről. Abban is bízom, hogy ebből készülni fog egy újabb kiadványunk.

VÁROM SZÍVES ÉRTESÍTÉSÜKET.

Oláh Zoltán 2019. 12. 01. 9:17

A DNS-nyelven írott bizonyítékokból épp a népesség szám becsülhető a legjobban. TT és mtsai elsősorban abban szolgáltattak perdöntő genetikai bizonyítékot, hogy „Árpád honfoglaló népe egy kis katonai csapat (esetleg [ázsiai] hozzátartozókkal) volt, ami a Kárpát-medence akkori (évezredek óta [pl. AVK/LBK] letelepedett Föld-, Ész- és Kézműves [FÉK]) lakosságának” 10%-át sem érte el.

A Kárpát-medence az I. században szarmatákkal megindult tömeges beözönlésével „művelési területté” vált. A korábbi békésebb FÉK-életmódból „átjáróházzá” váltunk. A pusztából az AVK-FÉK + R1b génjelölőket is hordozó lovaspásztor királyságok elitjei, a „köbüki” fokozottan vérokonaink hullámokban kezdtek visszaérkezni távol-keleti (pl. szeldzsuk türkök) nyomásra. Így semmilyen értelemben sem lehettek honfoglalók a Kárpát-medencében, mert a „HON” foglalt volt. Sőt, „HANGFOGLALÓ” anyanyelvi őseink csak a szabad területeiket bocsájtották szálláshelyként a hazlátogatók/átutazó őrző-védők, a marha-vagyont terelő „hajdú” csapatok rendelkezésére.

De ez a közel ezeréves jövés-menés 1000-re befejeződött, illetve az „államalapítást” lekéső kun elitnek élén az archeogenetikailag 2012-ben betérképezett Vasd-Tepes/Drakula nemzetségnek „már csak a füle jutott”, az Al-Duna és Havasalföld.

A „tejuton” érkező „néma gyerekek az anyja sem érti a szavát” „német”/„germán”/„GYEP”-ida-lovagok kora leáldozott, a selyemút végleg felszabdaldott és járhatatlanná vált. Az Álmos alapította Kijev „elruszosodott, és/vagy elkazárosodott”! Míg a déli útvonal, (Szkítia, MEZŐ-PATAKA majd Anatólia) véglegesen „eltürkösült” és megindult a „-tánok” muszlimizálódása, egészen Újghuriáig.

Itt a Római, majd Német-római birodalmak határán soha sem volt idegenuralom azelőtt, csak közbirtokosság, AVK-FÉK falvak, jogarhordozó TEL-epÜLÉSEK, amelyek méltán az archeogenetika – helyben lakó gazdálkodók/farmer populációk hiteles archeogenetikai azonosítóiként váltak világhíressé (pl. AVK-FÉK [N1a1, W] farmer-ecsegfalviak).

Az elmúlt 8000 év DNS-nyelvi szakirodalmi adatolását 2000-től több mint ezer archeogenetikai közlemény, köztük TT és mtsai X. századi vagy avar népvándorló részletes leírása biztosítja.

Raig Mária Magdolna 2019. 12. 01. 10:19

Kedves Együtt Gondolkodók! Kedves Dr. Oláh Zoltán!

Részemről nem nagyon tudom elfogadni a hivatalos történetírásnak azon vonalvezetését, hogy „betörték” gepidák, hunok, gótok, avarok... stb. aztán eltűntek. A régészeti leletek is nehezen azonosíthatók be, inkább az a jellemző, hogy a történelmi „mesékhez” ragasztják a leleteket, és nem azok jellemzői alapján határozzák meg a kultúrát.

Néhány mostanában felmerült kérdés: Kik voltak azok az üldözött keresztények, akiknek sírhelyeinek száma a katakombákban sok millió? Szent István királyunk vajon miért éppen az

első vértanu nevét vette fel? Stefano Rotondóban a freskók miért a keresztényüldözésről szólnak? Miért ajánlotta a népet a Szűzanya védelmébe? Annak van bizonyítéka, hogy a kereszténység tűz gyorsasággal elterjedt az egész Római Birodalom területén, a hunoknak is van régészeti nyoma Nyugaton is, de gót ókereszténységről tudtommal csak írásos emlékek vannak, amelyek akár utólag is készülhettek, mert minden csak másolatban van meg.

Avarokat miért nem említették krónikásaink?

Úgy vélem, legalább olyan fontos a történelemhamisítás, a közel 300 év ide-oda csúsztatott betoldásának tisztázása, mint a genetika. Ez csak párhuzamosan végezhető munka. Nagy hibának tartok avarnak titulálni egy csontvázat, ha valójában egy hun csontvázzról van szó.

SŐT!!! Nem tudom elhinni, hogy egy csapat hun elindult valahonnan keletről (Ordos vidékéről) és úgy felszaporodott, hogy meghódította az egész világot!

Elméletem szerint a Pártus Birodalom szétesése után újjászerveződött védelmi céllal egy új birodalom, amely éppen azért terjedt szét szélesebben, mert a szerveződésének az alapja a kereszténység terjesztése volt. Csak ezzel magyarázható, miért lettek apokrif iratok Jézus tanítványainak írásai. Amikor Theodosius császár megölette Valens császár gyermekeit, ezzel valójában egy vallási háborút indított a hataloméért. Az elméleti alapokat Jeromossal dolgoztatták ki (Vulgata), és minden üldözendő lett, ami hun, pártusi gyökerekhez köti a kereszténységet.

Összefoglalva: szerintem a HUN egy fontos jelzője egy kornak, genetikailag nem azonosítható be, mert nem csak egy népre utal. MAGOR szimbóluma a rejtett népnek, amely átmenti az ősi tudást az utókornak, nem csak a nyelvünkben, kultúránkban hanem a genetikánkban is, de ez bizonyára nem bizonyítható, és ez így van jól. HUNOR annak szimbolikája, hogy az ősi tudást szét is kell terjeszteni, hogy áldásként termékenyítse be az emberiséget (Kereszténység).

Kárpát-medence folyamatosan lakott volt. A nagy fagy idején innen költöztek délebre a vadászok követve a vadak útját, és megtelepedtek ott (Van-tó környékén), ahol szintén volt a nyilakhoz obszidián. Ezért olyan fontos gyökereink tekintetében Urartu, Arménia, Tigris és Eufratesz vidéke, ahonnan mint kereszténység bölcsőjéből terjedt szét a hunok segítségével a korai kereszténység, amit bár üldöztek, de részben át is vettek az üldözők. A torzítások aztán egy öntisztulási folyamaton mentek keresztül. Nem véletlen így, hogy ma is a legüldözöttebb vallás. És azt is megmagyarázza, miért gyűlöl minket annyira a földi hatalomra törekvő Nyugat. Az ún. honfoglaló magyarok nyilván egy kisebb betelepülő csoport, ami akár segítségnyújtásként is érkezhetett a keresztényüldözések megfekezésére a Kárpát-medencébe. Nem szükséges feltétele nélkül valamilyen külön genetikájú népet sejtetni velük.

Szekeres István 2019. 12. 01. 11:53

Tisztelt, Kedves Együtt Gondolkodók!

Kezdem azzal, hogy a nyelvészek által urálinak és finnugornak elnevezett nyelvlánc létezett, létezik. De a mai Mongólia területén és a kínai szomszédságban már nem, mert eljöttek onnan a hunok és avarok.

Ennek összefoglaló bizonyítására egy egész tanulmányt írtam a ZMTE 31. budakalászi Nagyrendezvényére. (A ZMTE Elektronikus könyvtárában és a honlapomon is olvasható: [Uráli, nemeket jelölő fejszimbólumok történeti összefoglalása, s ami körülöttük van.](#)) Melyben kellő részletességgel vezetem le az (uráli) Irbit-parti sziklarajzok nemeket jelölő fej-motívumaival a ma Finnországtól a kínai szomszédságig, az ó-kínai (ku-wen) képírásig igazoló egykori jelenlétüket, sok más egyéssel, így a három vegyes rendszerű koraavar tárgyfelirat (még kínai módon) történő olvasatáig, s a 'magyar' népnév kínai 'ma' (ló) szóból, képzőkkel, eurázsiai és Kárpát-medencei helységnevekkel, s az ismeretlen eredetűnek tekintett 'mén' és 'makacs' szavunk etimológiájának levezetéséig.

Folytatom előző tanulmányom az „Amikor ’megszóltatnak’ a régészeti leletek” (még most is javítgatott) tanulmányommal, amelyben a megtalált hun, koraavar és Árpád népe régészeti leleteire bontva külön és összefüggéseikben vizsgálom nyelvüket és műveltségüket, amellyel teljesen asszimilálták a már korábban itt élőket. Tanulmányom (módszertani ismertető) bevezetését lásd itt a 2019. 11. 24-ei hozzászólásom végén.

Csihák György 2019. 12. 01. 12:11

Kedves Zoltán: köszönjük szépen. Sajnálom, hogy a fő kérdésre nem válaszolsz.

Csihák György 2019. 12. 01. 12:15

Kedves Pistám köszönöm szépen. A fő kérdésre nem válaszoltál.

György Csihák 2019. 12. 01. 12:33

Kedves Raig Mária, köszönöm szépen. Korábban már jelezte részvételi szándékát. Csak egy kisebb megjegyzés: nincsen „hivatalos történelem”. Az MTA még soha nem hozott ebben a tárgyban határozatot. Nekem legjobban Götz László fogalmazása tetszik: „hivatalosított történelemírás”. Noha ez is nehezen követhető, mert ez kinek a véleménye lenne? De talán ez a legjobb kifejezés. Egyébként bővebben írtam arról, amit megemlít: a hun az egy önmegnevezés is (mert a „szkíta” nem az). De a hun birodalmi megnevezés is, miként a szkíta is, csak a szkíta az görög, a hun pedig tényleg hun. Birodalmi megnevezés a csehszlovák – szét is esett. Birodalmi megnevezés a „jugoszláv” – szét is esett. Birodalmi megnevezés a Deutsch is – mert nincsen egyetlen ilyen nevű állam se, csak a szövetséget nevezik így. German nép sincs, és még sorolhatnám. Birodalmi megnevezés a magyar is. Ilyen nevű „törzs”, vagy más hasonló sincs. Történelmi alkotmányunk nem ismeri ezt a nevet. Nincs „magyar” az egész korai történelemírásban sem. Nekem még senki nem tudta megmondani, hogy mióta és miért ez e népvénk? Magyarázkodás van, magyarázat nincs. Szekeres barátunk írástörténeti eszközökkel fejtegeti, de az is csak egy magyarázkodás.

Raig Mária Magdolna 2019. 12. 01. 13:31

Kedves Elnök Úr, köszönöm szépen.

Valahol régen olvastam, hogy tudomány az, amit a hatalom igazságként elfogad. Hivatalosnak azt a történelmet nevezném, amit a hatalom hozzájárulásával az iskolákban oktatnak, azaz azt, ami mint egy viszonyítás alap a gondolkozásunkat meghatározza. Igaza van, hogy valóban helyesebb a „hivatalosított” jelző használata.

„Álmos pajzsra emelése” – úgy vélem – lehet a magyar nép születése, amikor több törzs egy szövetségben egyesült. Az egyiptomi Y1 hieroglifa kiejtve szerintem madzsat/magyat, ami könyvtekercset jelent, azaz egy olyan tárgyat, amin a szellemi értékeket átmentik. Szó elején MA: ami átment a múltból a jövőbe. Szó végén a T hang gyakran a tárgyiasult forma megjelenésére utal. A népvénk végén az R névképző gyakran előfordul. A „magyar” szó értelmezésem szerint ónyelven jelenti azt, hogy a szellemi értékek átmentőjének a népe. (GY kb. visszatérés a gyökerekhez.) Tehát nem birodalmat jelent, hanem belső rejtett tartalmat, funkció szerinti önazonosságra ébredést (amire hivatva vagyunk). Így nem is hívhatnak minket mások így, mert ezt

nem érthetik. A HUN is minden bizonnyal, ahogyan írja, önmegnevezés, csak ez a másik feladatunkra, kötelességünkre utal, hogy terjeszteni is kell az igazságot, és ha kell harcolni, ahogy a koronánkon lévő két szent katona is tanítja: ha kell támadni, ha kell védekezni, mert csak így lehet fixálni bármit. Megjegyezve, hogy e küzdelem által nem csak értékmentés a feladatunk, hanem az értékek gazdagítása is.

Minden népnek meg van a maga küldetése, azonban nem hinném, hogy ez genetikai kérdés lenne, valóban inkább valamiféle közösségi szerveződési formára való utalás. Minden közösségnek megvan a maga fejlődésének a ciklusa, aminek a végén bár ott van a szétesés, de a lényegi tartalmak átmentődnek egy újonnan alakuló közösségbe. Nekünk, magyaroknak ez az átmentési funkció jutott, ezért oly nehéz a sorsunk, mégis szellemi értelemben oly nemes.

Raig Mária Magdolna 2019. 12. 01. 19:49

Kedves Együtt Gondolkodók!

Véleményem a genetikáról: Október 6. az aradi vértanúk ünnepe. Hány volt közülük magyar anyanyelvű? Mégis magyar hősök voltak.

Egy közösséghez tartozást sokminden befolyásolhat, a genetika, bár fontos, de nem meghatározó. Erre vonatkozó elemzések az alacsony mintaszám okán nagyon félrevezethető lehet.

Evvel nem azt állítom, hogy a genetikai öröklődés ne lenne fontos! Olvastam tanulmányt arról, hogy a megszerzett tudás legalább anyai ágon képesség formájában öröklődik. Van olyan gén, ami örökíti a megszerzett tapasztalatokat, szellemi ismereteket. Magam is tanúsíthatom, hogy amit tisztességesen megtanultam annak idején, azt lányom szinte pillanat alatt elsajátította az iskolában. Ez az oka, hogy egyre többet képesek a fiatalok befogadni, legalábbis azok, akiknek a szülei, nagyszülei, stb. becsületesen tanultak. Továbbá ezért reménytelen a migránsok integrálása. Például egy nigériai kiváló nyomolvasó lehet, mert ez biztosította a túlélést a szüleinek az őserdőben, de mire megy evvel a tudásával itt egy európai városban?

Ugyanakkor van egy nagyon fontos feladat, amit nekünk magyaroknak vizsgálni kellene. Neandervölgyi emberek itt éltek Kárpát-medencében és keveredtek, ha jól tudom a cro-magnoni emberekkel. Míg a cro-magnoni emberek a fagyok idején kipusztultak, a Kárpát-medencében a keverékek nem csak túléltek, hanem genetikailag igazolható, hogy a fehér emberek változó arányban hordoznak ősi géneket. Azt valószínűsítem, hogy itt a Kárpát-medencében ezeknek a géneknek az előfordulása gyakoribb. Homo sapiensnek nincsenek ilyen génjei. Csak azoknak lehet, akik keveredtek a fagyokat átélő emberekkel.

A nagy fagyok idején a vadak délre vándoroltak, és a vadászok innen a Kárpát-medencéből is követték őket. Obszidián lelőhely a Zempléni-hegységben biztosította a vadászoknak a nyíl-hegyeket. Az obszidián régészeti leletek információt szolgáltathatnak a kivándorlás útjáról, ami ismereteim szerint a Van-tó környéke felé történt, ahol újabb obszidián lelőhelyre leltek. A fentiek alapján a magyarok közeli rokonait Urartu-Arménia, illetve Mezopotámiában keresném, ha onnan nem üldözték volna el a lakosság nagy részét.

Úgy vélem, a Hun birodalmat Arméniában, az első keresztény államban szervezték meg, amikor a függetlenségét még tartani tudta. Ekkor készíthették a Szent Koronát, és innen eredhet a HUN nevünk is.

A neandervölgyi gén örökítésének következménye, hogy egy megelőző civilizáció értékeit átmentették. „Istennel való hálás”, a nefilimek létezése ismert a Bibliából is. Ez onnan eredhet, hogy igen magas szintű szellemi intelligenciát hordozunk a génjeinkben. A magyarokra általában nem jellemző a világhatalomra törekvés, inkább valamiféle szolgálat, azaz mi nem akarunk istenek lenni, hanem inkább Istent szolgáljuk. Ez leglényegesebb különbségünk a folyamatosan rendteremtésre törekvő Nyugattól. Ők akarják megmondani mi a REND, mi magyarok inkább alkalmazkodnánk a természet rendjéhez. Nekünk ez a szabadság, míg a nyugati ember úgy

véli, akkor szabad, ha ő szabhatja meg a szabályokat, uralva a természet ősi rendjét. Feltehetően ez a lényeges különbség, azaz az istenélményre való képességünk eltérései genetikailag igazolhatók. Az ateisták nem képesek istenélményre, mert nincs olyan génjük, ami lehetővé teszi.

A fentiek genetikai vizsgálatát tartanám igen fontosnak a magyarok eredetének tisztázása érdekében. Ez megmagyarázná nyelvünk ősi jellegének megőrzését is.

Oláh Zoltán 2019. 12. 01. 21:18

Tisztelt Együtt-gondolkodók, kedves Mária!

A „gepidák, hunok, gótok, avarok... stb. aztán eltűntek” – valóban furcsa lenne eltűnésük, de épp erre való az archeogenetika „DNS-vonalkód olvasási” módszertana, utóbb minden nép beazonosítható egyedeiből csak eleget kell beazonosítani a statisztikai hitelesség érdekében. Lovon közlekedő törzsek férfi harcosai nagy területet voltak képesek bejárni kelet–nyugati irányban, és ahol 30-40 síros temetőt, esetleg kurgánt találnak a régészek, ott kell keresni a génpontjaikat. A jelenlegi DNS-olvasási technológiák egyre olcsóbbak, így nagy területeket lehet mechanisztikusan térképezni génjelölők előfordulási gyakoriságát szintvonalakkal megjeleníteni. A „mesét” a DNS-olvasatok bizonyító ereje fokozatosan kiszorítja a történelemírás területről. Elkezdődött a krónikák és a DNS-adatbázisok összevetésének ideje.

A vatikáni kereszténység csak egy a tudathasadással szaporodó egyházak közül, amely már nem az aranykor, az AVK-FÉK sikeres népességének KÖR_OSZT_ÉN, hanem a Nyugat-Római Birodalom polgárainak krónikamásoló üzemekben megrendelésre legyártott ego-centrikus világnézetét hirdeti. „Szentírások, tanítások, vallások és tudományok? Nem jól értelmezzük, vagy valóban nem a nihilbe vezető út térképeit tartjuk a kezünkben?” (Ki írta a Bibliát? – Dr. Oláh Zoltán, Jakab István – https://www.youtube.com/watch?v=M-ymGcJ_ZTc.)

[Raig Mária Magdolna:] „Kik voltak azok az üldözött keresztények, akik sírhelyeinek száma a katakombákban sok millió? Szent István királyunk vajon miért éppen az első vértanú nevét vette fel? Stefano Rotondóban a freskók miért a keresztényüldözésről szólnak? Miért ajánlotta a népet a Szűzanya védelmébe? Annak van bizonyítéka, hogy a kereszténység tűz gyorsasággal elterjedt az egész Római Birodalom területén, a hunoknak is van régészeti nyoma Nyugaton is, de gót ó-kereszténységről tudtommal csak írásos emlékek vannak, amelyek akár utólag is készülhettek, mert minden csak másolatban van meg. Avarokat miért nem említették krónikásaink?” – hát nem mindegy ma már? Nem miattuk vagyunk, akik vagyunk. Sőt, inkább túlélői vagyunk ezeknek a hibás tanításoknak, és mégis itt vagyunk a Kárpát-medencében.

A hunok ősei voltunk mi, nem azok a mi őseink. Még anyanyelvüket, a rovást is tőlünk kapták, az AVK-FÉK népességéből a Kárpát-medencéből gyalog kirajzó családoktól, még 8-9 ezer évvel ezelőtt, legalább is a legfrissebb DNS-olvasatokat az eurázsiai térképre vetítve. Megvannak ma már a fehér hunok genetikai epicentrumai India észak-nyugati csücskében, csak úgy a mezopotámiai és pártus, a Kaukázus északi és déli oldalán hátrahagyott rokonaink (32/a-b. ábra). Sokkal érdekesebb a vatikáni keresztényeknél, hogy kik azok a titokzatos ukránok, aki sem magyarnak, sem oroszoknak nem tekintik magukat... Ki vagy mi volt a „Ciril-módszertan/métód” – talán a vesztes Csaba-királyfi és bujdosó társai találták ki, hogy ne kelljen az istentiszteletet görögül hallgatni?

A genetika és az informatikus látásmód kiiktatja a hibás időszámítást (pl. Illig kitalált 300 év betoldás, Tóth Gyula – Kitalált középkor a Kárpát medencében 1. rész <https://www.youtube.com/watch?v=HDWEjuWduK4>), a győztesek trükkjeit, mert csak magát a DNS-szöveget nézi, ráadásul objektív, referencia szekvenciákkal dolgozó összehasonlító számítógépes algoritmusokkal, amelyet független megfigyelő bármikor ellenőrizhet.

Pakisztán és észak-nyugat India

ma

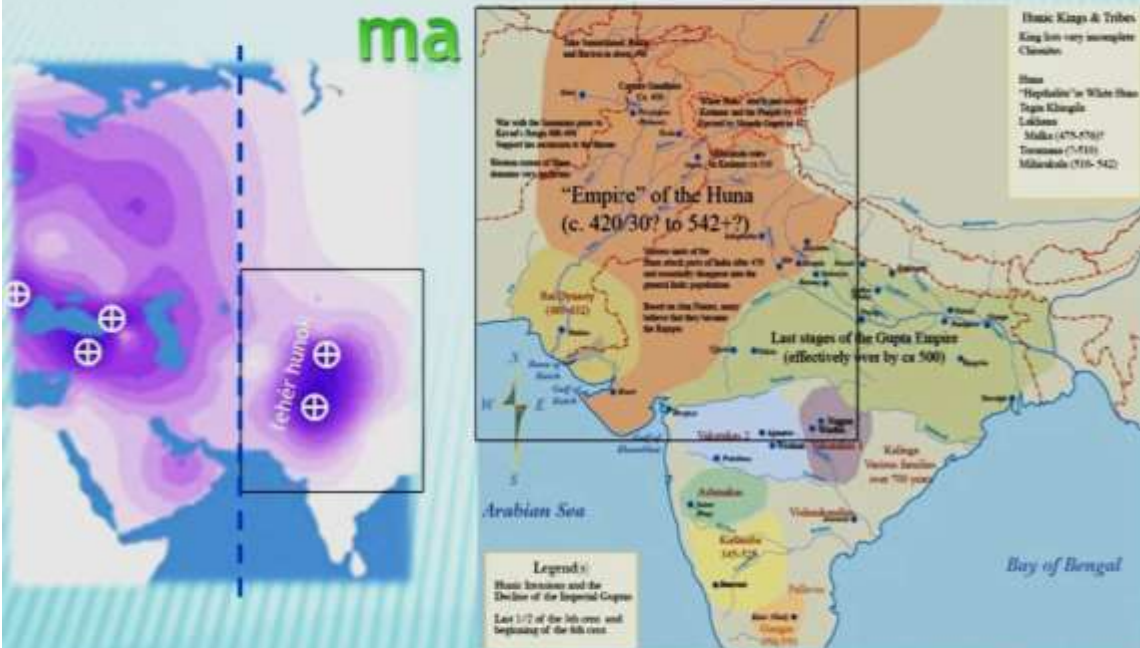

N1a1 AVK kézművesutódok - a fehér hunok

32/a. ábra

A Fekete tenger és a Kaukázus

ma

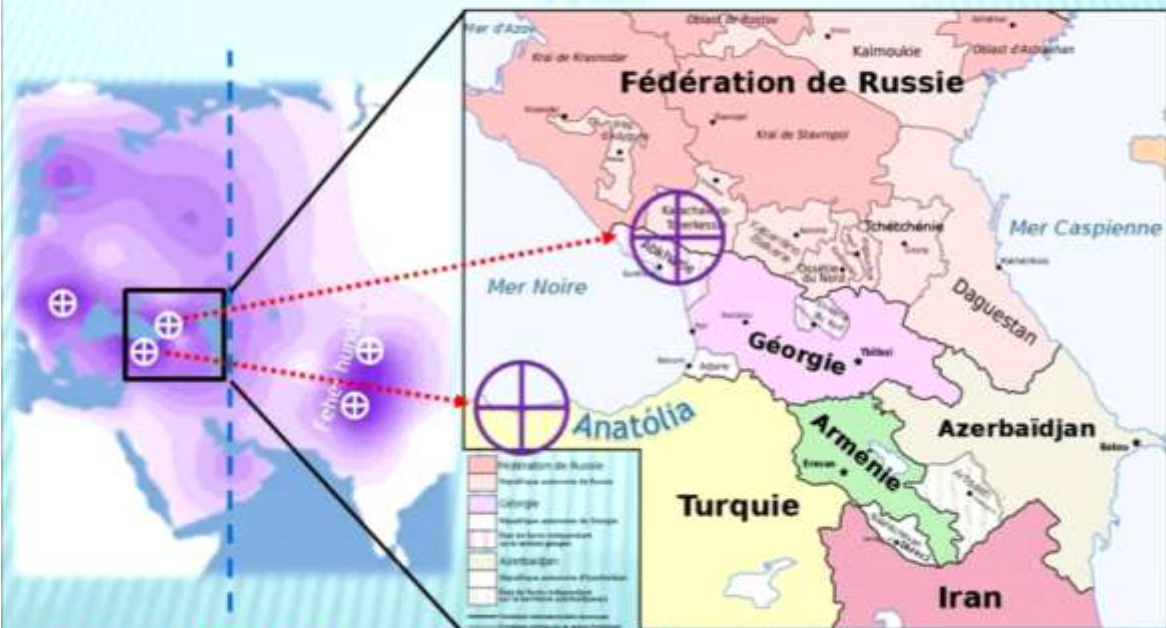

N1a1 AVK kézművesutódok

32/b. ábra

[Raig Mária Madolkna:] „Elméletem szerint a Pártus Birodalom szétesése után újjászerveződött védelmi céllal egy új birodalom, amely éppen azért terjedt szét szélesebben, mert a szerveződésének az alapja a kereszténység terjesztése volt.” – A keleti „kereszténység” ugyan úgy tudathasadásos volt, csak másképp – messze a Kárpát-medencétől, melegágya a „HÁT_ASZ-TÁN”-okat eredményező iszlámnak, amely elfogadja ugyan tanításait, de nem Jézus isteni eredetét...

DNS-szövegbányászata teljesen új téridő dimenziókat nyit meg. Akár ezer km távolságban talált sírok között is fel tudunk tárni rokoni kapcsolatokat, ha vannak vagy kizárni/megerősíteni korábban krónikákból vélt származási elméleteket.

Csihák Gyuri, melyik fontos kérdésre nem válaszoltam?

Költő László 2019. 12. 01. 23:03

A felvetett javaslat értelmében válaszolva: szívesen részt vennék egy személyes találkozón, mert érzéseim szerint kissé elfajult ez az „együtt gondolkodás”. A múltkoriban küldtem egy mindenkinék szóló, bizonyára eléggé sutára sikerredhetett, körválaszt a valódi régészeti szempontoknak a vitában(?) kialakult teljes negligálása miatt, azonban Török Tibornak az abban felvetett gondolataim egy részére történt (valószínűleg privát) válaszában kívül, semmi reagálást nem kaptam... Sajnos azonban ebben az évben már nem tudom besuvasztani az időmbe.

(Zárójelben, ismét) Azt senki sem tagadhatja, hogy aki egyszer ebben a Kárpátokkal ölelt földrajzi egységben bármikor megjelent, annak a ma itt élő (és bizonyára bizonyos korábbi) népességben igen nagy valószínűséggel szerepelnie kell a genetikai örökségének. Akár mert itt maradt, akár mert akármikor visszatért, de ennek a genetikai örökségnek van (relatív!!!) időrendje, statisztikai eloszlása, biológiai törvényszerűsége, amiktől nem lehet önkényesen eltekinteni, kinek-kinek a saját szája íze szerint magyarázni, a koncepcióba nem illő részleteket, és főként a régészeti tényeket figyelmen kívül hagyni! Hiszen a nyelvek vándorlásának később önálló elméletei is a régészeti kultúrák vándorlásainak valós, vagy elméleti, tényein alapulnak. Hozzáteve, és ebben a kérdésben, Szekeres Pistával teljesen egyetértve, sajnos a nyelv nem mindenkor és mindenhol azonosítható a genetika, és valljuk meg őszintén, a régészeti kultúrák folyamatoságával. Óvatosan, és az összes tudományterületet együtt vizsgálva, kell a problémát kezelni, megvizsgálva, hogy ha az egyik állítás igaz lenne, akkor az igaz választ indukál-e a másik, következményeiben vele szorosan összefüggő tudományterületen is...

Csihák György 2019. 12. 02. 0:46

Kedves Zoltán, arra nem válaszoltál, hogy benne vagy-e a decemberi találkában?

MÁS. Török Tibor is ragaszkodik ahhoz, hogy Árpád népe pár ezres bejövele egyezik a történelem adataival – éppen csak elfelejti azt igazolni. Itt egyelőre sok minden csak állítás. Éppen az lenne a feladatunk, hogy amit ma tisztességes történelemnek tartunk, azt hozzuk összhangba azzal, amit a genetikusok állítanak. Sok az ellentmondás – de ez kétségtelenül a hibás történelemszemléletből is adódik, amit remélhetőleg a genetika segít kijavítani. Sokan ebben komolyan reménykedünk. Egyelőre Árpád népének honfoglalása és a genetika homlokegyenest ellentmond egymásnak, akkor is, ha Török Tibor mást állít. De Te, kedves Zoltán, még másabbat állítasz – hiszen ezen összevitakoztatok nálunk¹⁶⁹ is Török Tiborral. Márpedig, ha Ti ketten ebben nem értetek egyet, akkor egyelőre a Ti térfeleteken pattog ez a labda. Felteszem, hogy egyiktek sem olvasta [Kálmánbácsit](#). Pedig ő sok igen jó szakembernek tetszik és tetszett. Amíg

¹⁶⁹ A ZMTE budakalászi 31. Magyar Őstörténeti Találkozóján. Lásd itt az ELŐZMÉNY c. részben.

ő igen megbízható tényekkel nincsen megcáfolva, addig nincsen Bartuz, Kiszely, Herényi, Henkey, Nemeskürty, Kováts, László, Györffy se. Ez pedig nehéz diónak ígérkezik. Ezt nem lehet azzal elintézni, hogy „a genetikát igazolják a történelem és a régészet adatai” (Török Tibor).

Csihák György 2019. 12. 02. 0:53

Lacikám, lehet, hogy ez a találka már nem fér a karácsonyi készülődés közé – nem az én ötletem, noha származhatna tőlem is. Amit Török Tibor Neked válaszolt, az bizonyára érdekelne engem is, mást is. Észrevételed többi része nekem is tetszik.

Török Tibor 2019. 12. 02. 8:32

Tisztelt Csihák György!

De igen, olvastam Kálmán bácsi dolgozatát, és nem találtam benne semmit, ami perdöntő bizonyítékul szolgálna a „sokan voltak a honfoglalók” érv mellett. Egyetlen érve az, hogy „ha kevesen lettek volna, nem érhetek volna el ekkora katonai sikereket”. Egyébként a közismert Györffy György és társai adatokat ismételteti, mert ADATAI neki sincsenek. Mi az adatokból indulunk ki, és nem tudunk mást mondani, mint amire az adatokból következtetni lehet. Nem állítjuk, hogy igazunk van, mert a tudományban csak valószínűségekről beszélhetünk. De a Györffy-féle érvelés méregfogát a régészet már rég kihúzta, mert bebizonyította, hogy nem volt megsemmisítő a Frank támadás, mert egy sor avar települést tártak fel a frank támadás útvonalán, amelyek a pusztítás látható nyoma nélkül éltek túl a frank vereséget, és egyre nő az avar leletek száma. Ma már minden régész tudja, hogy igen nagyméretű avar népesség fogadta a honfoglalókat, akik NEM szlávok voltak, mint azt Kristó Gyula gondolta, – mert Sztálin parancsára minden régi nép csak szláv lehetett, amit az idegenszívű Kristó és társai boldogan hirdettek. Mivel Árpád népe mindig szövetségi rendszerek része volt, a korábbi sikereiket ez könnyen magyarázza (amellett, hogy vitéz harcosok voltak). A Kárpát-medencei sikereiket pedig azon avar utódnép újra-szervezésével és integrációjával érték el, akiknek nem volt ismeretlen az életmódjuk és harcmodoruk. Mi több, valószínűleg rokonként és megmentőként/felszabadítóként fogadták őket bármely nyelvet beszéltek is.

A decemberi megbeszélésen nem tudunk részt venni, mert mint korábban írtam, a tudományban nem születnek havonta új eredmények. Amit jelenleg tudunk, már több helyen elmondtam. Annyit tudok tenni, hogy egy tömör összefoglalót küldök kitekintéssel. Jelenleg a legnagyobb felbontású genomikai vizsgálatokat végezzük, ebből jövő év végére sokkal többet fogunk tudni arról, hogy kik mikor hányan voltak.

Raig Mária Magdolna 2019. 12. 02. 10:03

Kedves Együtt Gondolkodók!

Gazdaságmatematika szakon végeztem az egyetemen, és mint bonyolult rendszerek informatikai támogatásával foglalkozó rendszerszervező, munkám során aktívan használtam a matematikai statisztikát és az arra épülő ökonometriai modellezést.

Az Egyetem legelső előadásán arra hívták fel a figyelmünket, hogy egy jó közgazdász mindent ki tud mutatni. Minden állításnak kimutatható az ellenkezője is. Ez abból a tényből ered, hogy mindennek van árnyoldala, és minden magában hordozza a megszűnésének is feltételeit. Minden állítás csak az adott feltételek mellett igaz, azon múlik a kimutatás eredménye is.

DNS vizsgálat csak egy a sokféle módszer közül, ami nyújthat jó kontroll lehetőséget. Azonban az állításaihoz neki is meg kell határozni valamilyen feltételrendszert. Sőt bizonyára ez a vizsgálat is, mint általában minden módszer, csak valamilyen részletet helyez a központba. Csak Isten „bír” a teljes tökéletességgel.

Például: Geológiai vizsgálatok bizonyítják, hogy az Oxus folyó medrét egy hatalmas föld-rengés más irányba terelte, és az öntözéses földművelésnek nem lett víz utánpótlása, a környék elsivatagosodott. Onnan tehát (Észak-India nyugati csücskének közeléből) a népesség elköltözésre kényszerült. Feltételezésem szerint ők a gepidák, akik Dáciától a Visztuláig letelepedtek. Tehát valóban „érkeztek gének” azokról a területekről, amelyeket szokás fehérhunokként is említeni. Az utódjaik a Hun birodalom szerves részét képezték, és bizonyára itt éltek az ezredforduló idejében is. Tán ez a magyar–lengyel barátság gyökere.

Kérdésem: DNS vizsgálat a IX. században itt élő emberről hogyan lehet kimutatni, hogy elődei gepidák voltak vagy „avarok”? Elvileg útmutatást ad a történelemírás, ahol egyszercsak eltűnt a gepida-hunok említése és helyettük jött az avar csoda. Oláh Zoltán azt szeretné sugallni, hogy nincsen tévedési lehetőség, amiben részemről erősen kételkedem.

Ezért mennék vissza egy biztos ponthoz: a Nagy fagy előtti olyan gének követéséig, amelyek itt a Kárpát-medencére és a közvetlen környékére (pl. Kaukázus vidékére) voltak jellemzőek. E mellett természetesen hasznos útmutatást nyújthat minden más vizsgálati tapasztalat is, azonban mindig fontos a feltételek rögzítése is.

Az ún. honfoglaló magyarok genetikája milyen volt, számuk mennyi lehet? – érdekes és tanulmányozandó kérdések, azonban nagyon óvatos lennék bármilyen következtetéssel. Attila fia, Csaba genetikája Attila szüleitől függ, akik feltételezhetően nem Kárpát-medencében éltek, hanem inkább valahol a Kaukázus vidékén, vagy éppen korábban Oxus vidékéről érkeztek. Csaba a bizánci udvarban nevelkedett. Kérdés, miután elhagyta az udvart, kik (milyen géneket hordozó emberek) tartottak vele, leszármazottaik vajon részét képezték-e az ún. honfoglaló magyaroknak? Könnyen lehet, hogy valóban csatlakozott hozzájuk néhány távol-keleti őssel rendelkező is, de az is lehet, hogy innen a Kárpát-medencéből korábbi gepidák is tartottak vele, stb.

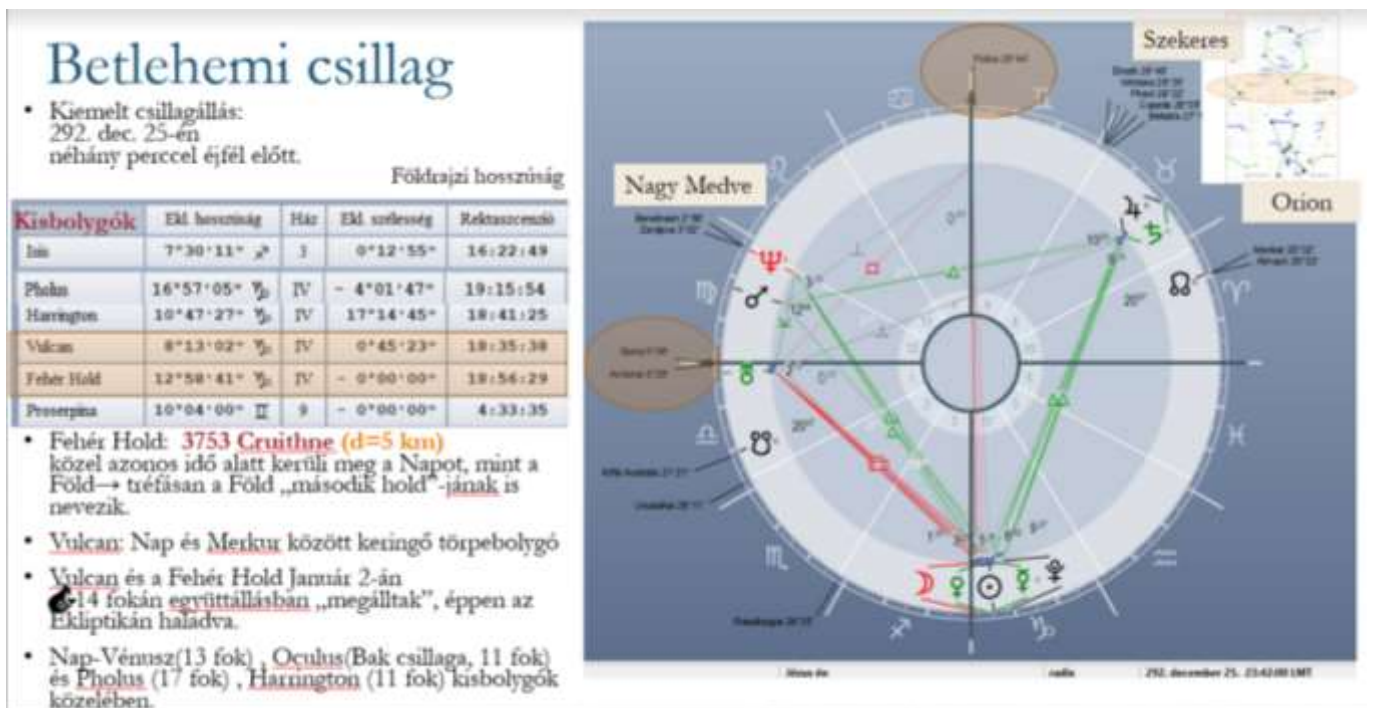

33. ábra.

Be kell látni, hogy közösségek nem csak a genetika alapján szerveződtek, az utólagos vizsgálatok eredményei pedig attól függenek, hogy éppen kik kerültek a mintába. Az eredmények erősen a mintavételezéstől függenek, és könnyen vezetnek tévútra.

Helyes következtésekhez szükség van a józan észre, mint mankóra!!! Népek nem vándorolnak csak úgy, minden ok nélkül! Ugyanakkor a kereskedők vándorolnak, és nem csak árucikkeik kerülhetnek egymástól távoli helyekre, hanem a génjeik is!!!!

Minden releváns tudományágat bevonva lehet csak közel megbízható állítást megfogalmazni, amihez segítséget nyújthat akár még az asztrológia is.

Kiegészítésül Jézus születése szerintem (33. ábra), ami egyben meghatározza, hogy 292 évet ide-oda csúsztatva, igenis betoldottak az I. évezred történelmébe.

Megjegyzések a fenti horoszkóphoz:

A 120 fokos sugárzások olyan égi áldás szerű támogatást jelentenek a szülöttre, ami nem függ az egyéntől.

Itt most nem akarok elemzést végezni, de szívesen megteszem valahol egy előadás keretében.

Tudom, a Nap fénye a Bak jegyében elvileg elnyomja az összes többi bolygó fényét, sőt talán még a Hold sem látszik, azonban figyelembe véve a Fehér Hold közelségét is, lehetett olyan visszavert fényjelenség néhány napig, ami mint Bethlehemi csillag fennmaradhatott. Továbbá a Jupiter, Szaturnusz is együttállt, igaz különböző magasságban, de közel egymáshoz, sőt az Orion övének csillagai is valamint a Szekeres csillagai is egy csillagcsoportosulásként jelenik meg a 9-ház csúcán, ami legelább olyan jelentőségű, mint az Uránusz az ascendenzen.

Raig Mária Magdolna 2019. 12. 02. 18:15

Kedves Együtt Gondolkodók!

1.) Augustus császár születésének időpontja: „Spica a Napban” pl. 279. szeptember 23.

Történelmi tény: Jézus születése idején ő volt a császár.

Bár több éven át a Spica Mérleg 0 foka körül áll

→ de **3 évszázaddal később**,
mint ahogy ma azt nyilvántartják.
Megj: állócsillagok 72 év alatt mennek 1 fokot



[1.] Augustus
CAESAR DIVI FILIVS AVGVSTVS
* Kr. e. 63. szeptember 23.
† Kr. u. 14. augusztus 19.

Julius-
Claudius

Kr. e.
27 – Kr. u.
14
I. 27. VIII. 19.
(41 év)

Caius Iulius
Caesar unokahúgának a
fia.



34. ábra.

Ha valakit zavarna, hogy használom asztrológiai lehetőségeimet a gondolkodáshoz, itt egy másik példa meggyőzéshez: 34. ábra.

Csak úgy van értelme a genetikai megállapításokat eseményekhez kötni, ha legalább azokat időben nagyjából helyre rakjuk.

Nagyrabecsülök minden kutatót, aki az eredetünk feltárásán dolgozik, és valóban a genetika nyújt lehetőséget arra, hogy a sokféle állítás között egy kis rend kezdjen kikerekedni. DE továbbra is fenntartom azon állításom, hogy szükség van ehhez *egy független viszonyítási rendszerhez*, azaz egy viszonylag helyes időskálára. Tudom, a genetika maga is szolgáltatja a leletekre vonatkozó időbeliséget, de ennek értelmezéséhez szükségesek a korra vonatkozó helyes történelmi adatok, amit vizsgálunk. Elvethetjük vagy elfogathatjuk az írásokban foglaltakat. Azonban könnyen elkövethetünk olyan hibát, hogy például tévesen fogadunk el az avarokra való állítást, miközben a lelet nem avar, hanem hun vagy magyar. Elfogadva, hogy ezek az elnevezések nagyobb népcsoportra vonatkoznak, genetikailag vélhetően nem különíthetők el, mint teljesen homogén közösségek. Bizonyára a feltételezett avarok sem különíthetők el, csupán a lelet időbelisége fogja jelezni az avar létét. Nagyon nagyszámú vizsgálatra lenne szükség megbízható megállapításokhoz, különösen akkor, ha még az időskála történelmi értelmezése is vitatott. Ennyi biztosan nem fog rendelkezésre állni, és a megállapításokat jogosan meg lehet majd kérdőjelezni.

Az Illig-féle betoldást *nagy hiba úgy kezelni, hogy egy adott időszaktól származó létező régészeti adatok cáfolják a betoldást*. Logikusan adódik, hogy a betoldások más-más időszakban az események duplázásával, néhol elhagyásával ide-oda csúsztatással történt. Amennyiben volt betoldás (erről magam is meg vagyok győződve), Jézus nem születhetett a mai időszámításunk kezdete környékén, hanem három évszázaddal később. Ezt igazolja, hogy a kora keresztény régészeti leletek tudtommal csak a 6. századtól datáltak a tudományos vizsgálatok alkalmazása után. Márk evangéliumának is a legrégebbi példánya a 4. századból származik.

Ismert egy római császár lista, meg egy pápák listája. Először ezek uralkodásának ellenőrzését kellene elvégezni genetika segítségével! Úgy vélem igen meglepő eredményekhez vezetnének ezek a listák. Eredménye az lehetne, hogy a bizánci történetírás és egyéb kódexek kontrollja lehetne, el lehetne vetni a fiktív uralkodókhöz kapcsolódó betoldott meséket, és beindítana további tisztázási láncokat. Ezt követően látom értelmét a magyarok eredetére vonatkozó genetikai vizsgálatokat értelmezni (természetesen a vizsgálatok folyhatnak párhuzamosan). Valószínűsítem, hogy az ún. üldözött keresztények, a gnosztikusok is genetikailag elég nagy arányban kapcsolhatók a hunokhoz, illetve az ariánus keresztény egyházhoz. Az iszlám meseszerű elterjedése ugyancsak betoldás. Erre utal az alábbi kép (35. ábra).



35. ábra. Kéziratos Codex Vergilius romanus illusztrációja *Áriusról* (Biblioteca Apostolica Vaticana, Vatikán).

Továbbá, továbbra is fenntartom, hogy legalább olyan fontos lenne az ún. neandervölgyi gén típusok vizsgálata a magyarok eredetének vizsgálatához, mint az ún. honfoglalási problémák tisztázása.

Bérczi Szaniszló 2019. 12. 02. 20:26

Tisztelt Uraim:

Egy megbeszélési lehetőség: 2019. december 17. kedd este 7-től 9-ig a Mat. Múzeumban.

Csihák György 2018. 12. 03. 0:51

Kedves Török Tibor!

Írása meglepett – mert pont ezt vártam. Tehát, mint aki az irodalmat jól ismeri, ismeri Kálmánbácsit is. Renben, örülök neki. Azért írtam több nevet, mert amikor az ő írása született, a létszám aránylag tisztázottnak számított, de mivel igen fontos volt, Kálmánbácsi már a „Bevezetésben” **felsorolta adatai forrását**. Az egy komoly érv a létszámra, hogy azokat a feladatokat egy kis csapat nem láthatta el. Ezt egy hadtörténész írta (Nagy) és egy másik hadtörténész (Zachar) megerősítette. Szándékosan nem írtam Kristót, de ő is egy kis menekülő férfi csapatra tette Árpád honfoglalását. Viszont írtam a szintén szegedi Kováts Zoltánt, aki demográfusként, népszámlálási adatokkal és matematikai modellezéssel is dolgozott, ő pedig egyezik Lászlóval. Írtam Herényit, akitől Nagy Kálmán vette a *sereg nagyságából* számított lakossági adatokat. Amit egyes magyar régészek a pozsonyi csatával kapcsolatban „kiderítenek” – már említettem, hogy nem tekinthető perdöntőnek. A nyugatiaknak nem kellene akkora veszteségről beszámolniuk, ha az esemény tényleg jelentéktelen lett volna. Nem tudom, tudja-e, hogy a nevezetes évfordulón Magyarországon csak mi rendeztünk jelentősebb tudományos rendezvényt. Viszont az osztrákok is Hainburgban. Kiadványuk címe: „Schicksalsjahr 907” – ez nem arra utal, hogy ma jelentéktelenek tartják.¹⁷⁰ Szerepel benne két magyar kiválóság írása is – írhatták volna ellenségeink is. Egy nagy kiállítás is volt, több héten át meg kellett hosszabbítsák. Gondolom, nem tekintik adatnak, hogy a honfoglalók felhasználták az avarokat – mert erre én nem tudom, talált-e valaki ADATOT. Viszont a galleni valódi „napijelentésben” olvasható, hogy a „vendégek” egy halottukat elégették. Erről Erdélyi István az állítja, hogy nyilván szláv volt, mert akkor a Kárpát-medencében csak a szlávok égették el a halottaikat. Tehát lehetett közöttük szláv *harcos*. Arról viszont nincs hír, hogy avarok is harcoltak közöttünk – akik előzőleg a Dalmát birtokukra menekültek – legalábbis a harcok rész. Erre viszont Dümmerth Dezső talált adatot az Annalista Saxoban, 908-ból. (Nem pontos a fordításom:) „A magyarok (Hungar, Ungar) éppen mentek kifelé, amikor szembetalálkoztak egy avar (Avar) sereggel, amely hazafelé ment Dalmátiába...” stb. Nem véletlen, hogy Árpád is leküldött oda egy hadosztályt Kadocsa vezetésével, aki népével ott is maradt. Egyébként nem viccből említettem a szükséges harci lovak számát. Csak nem találták Árpádék azt is a Kárpát-medencében? Mert azt is lehet tudni (az ellenség történetírójától), hogy hány szekér aranyat vittek el a betörők, de, hogy harci lovat ott nem hagytak – azt és csak feltételezem, de igen erősen. Kedves Török Úr, pont ilyenek miatt javasoltam ennek a megbeszélését, mert a genetika itt több sebtől vérzik. Nekem – és feltételezem, hogy mindannyian, akik itt ebben a levelező oktatásban részt veszünk – igen fontos, hogy a genetika győzzön. Kezdet óta minden eddigi jel arra mutat, hogy ez érdekünkben áll. Ha pedig van hézag, akkor **MI** kell kitöltésük.

¹⁷⁰ Schicksalsjahr = Sorsszerű év. – *A szerk.*

Török Tibor 2019. 12. 03. 9:52

Tisztelt Mária Magdolna Raig!

Az Illig-féle elméletet már sokan cáfolták, ezzel nem érdemes foglalkozni. Ma már természettudományos módszerrel (C14) is keltezük a sírokat. Az avar valóban lehet hun vagy magyar, de genetika szempontjából teljesen mindegy minek nevezik, mert ha volt kapcsolat, látszani fog, és annak mértéke, sőt kora is. Nagyon nagyszámú vizsgálatot végzünk, mely lefedi az adott korszak népességét. Ez elég lesz a megbízható megállapításokhoz.

Raig Mária Magdolna 2019. 12. 03. 10:05

Kedves Török Tibor,

Nem érdekelnek a cáfolatok egyszerű oknál fogva: megszámlálhatatlan bizonyítékom van a betoldásra.

Egy-két cáfolatot olvastam, azok egyértelműen félreértelmezték a betoldás módját!

Illig felfigyelt jónéhány hamisításra, és valóban elhamarkodottan vonta le azt a következtést, hogy egy adott időszak a hamis. Ez valóban nincs így! Hol itt, hol ott vannak duplázások. Csak egy oldal egy tervezett előadás anyagomból (36. ábra):

6.) Klaus Weissgerber: Az ún. átfolyásos hamisítási módszer

- Uralkodó fiktív (fantom kor)
 - Valós eseményeket datáltak azon időszakra, amikor az uralkodó fiktív
- Beszöttek „mesék”
- Népek történetírásai, ahol nem hamisítottak, lerántja a leplet a hamisítások tényéről
- Bolgárok „megnyújtással” kezelik a régészeti problémájukat
- Írásos emlékek megsemmisítése, módosítása

Vajon mikor élhetett III. Konstantin?

III. Kónsztantinosz **612. május 3. †641. május 24. (29 évesen)	Constantinus Konstantin	641 (pár-hónapig)
[75.] III. Constantius FLAVIVS CONSTANTIVSAVGVSTVS **370 körül †421. szeptember 2.	Theodosius	421 II-8. század (~7-hónap)

Valós és fantom események összekapcsolásával előre-hátra lehet tologatni eseményeket.

36. ábra.

Hosszú lenne részletesen elmagyaráznom, most nincsen is rá időm, ma délután előadást tartok a Szent Koronáról.

Ajánlom, hogy ne a hamis cáfolatokkal foglalkozzon, hanem hallgasson a józan eszére!

A téridő azért hibás rendező elv, mert nem mutatja be/szemlélteti egyúttal melyik párhuzamos, melyik pedig kapcsolt, esetleg ma is folyamatban lévő esemény (pl. nyelvkihalás/tovább élés,) a múlt és jelen megértésében a szakirodalom egymásra hivatkozási viszonyait lehet tudománystatisztikai eszközökkel kezelni és legalább 29 szempont szerint szintézis céljából (ld. 24. ábra), EGY, adattóba tölteni, naprakészen összevetni a feltörekvő archeogenetika legfrissebb eredményeivel.

Az evolúció is ilyen értelemben alkalmazhatatlan, mert inkább alkalmazkodásról, kiválogatódásról, mint fejlődésről van szó, pl. a főemlősök az ember vérvonalából alkalmazkodtak az afrikai életkörülményekhez, s nem fordítva, ahogyan hibásan ábrázolni szokták (37. ábra). Attól, hogy csak 5 millió évvel ezelőtt különült el az „alma a fá(a)jától”, még jogos a csimpánzét human-referenciagenomként alkalmazni összehasonlító DNS-szövegbányászatban.

Nem a gorillából/csimpánzból lettünk, de közös őseinkből lettek majmok!

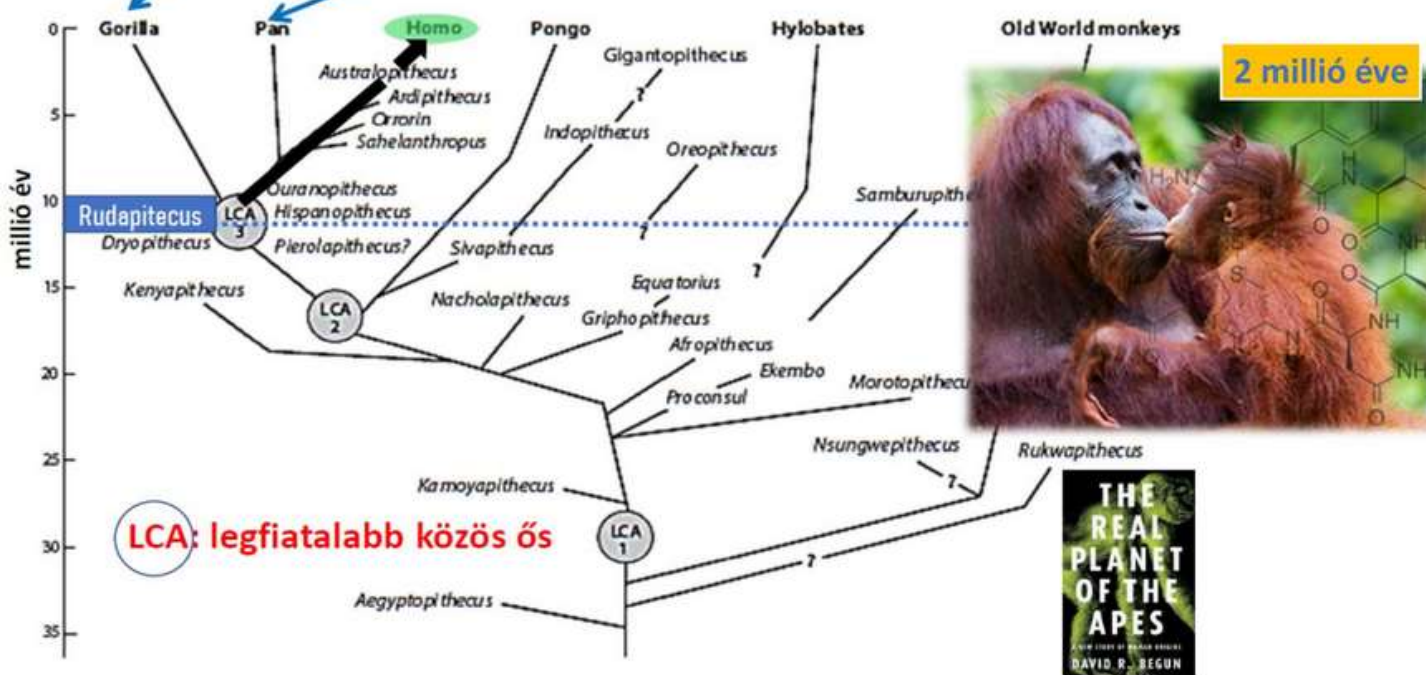

37. ábra.

Az Illig-iskolát ugyancsak nem lehet lesöpörni ^{14}C ide-vagy oda, mert politikai és nem természettudományi szempontok vezérelték a történelemírást. Mi nem akarunk leírói lenni megtörtént vagy meg nem történt eseményeknek. Mi azt szeretnénk megérteni és tanítani: Mi történik a magyarsággal, és miért?

Ha a finnugristáknak igaza lenne, a tőlünk keletre vélt nyelvközpontig mindenki e most ~15 milliós sikernép anyanyelvét beszelné (38. ábra). De az ellenkezője történt, és történik a Kárpát-medencében, egy a finnek által ma meg nem értett nyelven beszélő nemzet él és virágzik, a finn-ugorok meg csak fogynak. A jelzett vidékekre az utolsó jégkorszakot követő – EGY területen, a termékeny félholdon – gazdálkodók és EGY ugor-7-ita nyelven beszélők, az AVK-FÉK N1a1 →W kirajzása adhatja meg a választ.

DEMOKRATA 2019 1. – <https://www.demokrata.hu/hir/tudomany/itt-voltunk-mindig>



38. ábra.

Oláh Zoltán 2019. 12. 03. 14:17
Tetralógia – próbálkozás szintézisre – 2019

Kijavíthatók-e a gének https://www.youtube.com/watch?time_continue=583&v=nK6eEZ6tqHM

A DNS írógépei – https://www.youtube.com/watch?v=3DsCL_qSZjY

Az anyai szeretetről – <https://www.youtube.com/watch?v=HpHJO0-Edgw>

Hangfoglalás – <http://www.vntv.hu/2019/03/nem-honfoglalas-hanem-hangfoglalas-tortent/>

Átistenülés – <https://www.youtube.com/watch?v=EXSv0rguKTQ>

Tamási Krisztina 2019. 12. 03. 17:31
NÉGY ELEM

Sziasztok

Miután Kiszely tanárunk nincs már, így Nektek küldöm, hátha ismertek valakit aki hozzá tudna szólni a témához!

Részletek a mellékletben.

NÉGY ELEM

Az első elem a Kárpát-medencében a föld. Ezek azok a szarmaták, akik iráni eredetű sztyeppei nép volt, és legelőször jött be a nagy hegyek koszorúta medencébe, mivel a szülő-hazájában túlságosan elszaporodtak. Ők a tulajdonképpeni országalapítók!

A második elem ugyanitt a hun, azaz a víz. A hunok ugyanis úgy folytak szét Európában, mint egy nagy folyam, de nem tudtak megmaradni a Kárpát-medencében. Erdélyben nagy bőségben élnek.

A harmadik elem az avar, a levegő. Ezek Irán és India határáról érkeztek, és birodalmuk összeomlása után látszólag úgy elpárologtak a Kárpát-medencéből, mint a kámfor. Persze, ma is itt vannak, csak alig észrevehetően. Még cigányokká is lettek!

Mégis ez a levegő volt az, ami lehetővé tette, hogy fellobbanjon benne a tűz, a magyar. Nem kevésbé, csak közvetettebb módon az előző két elem megléte. A magyar is Iránból jön, jóllehet hosszabb belső-ázsiai állomáshelyek alapításával. Utoljára Kazária uralkodó népe volt. Szinte mindenki Iránból jött Magyarországon! Hátha a kaukázusi csontleletek ezt igazolni is tudják! Ha már a Szent Korona tanúságtételére, vagy az Árpád-házi királyok csontleletére vagy sírmelékleteire senki nem kíváncsi.

A tüzes magyar elem, amelyiknek végre sikerült tartósan országot alapítani a Kárpát-medencében, természetéből eredően vakmerő. Olykor éget, máskor elevenít. Ha a jövőben is megakarna maradni választott hazájában, akkor bátorságát meg kell őriznie, és tisztító hatását is újra és újra ki kell fejtenie a környező népekre.

Oláh Zoltán 2019. 12. 03.

Apró helyesbítést tennék: nem az irániaktól származunk, hanem épp fordítva: ők tőlünk. A 7500 évvel ezelőtt bekövetkezett túlnépesedést követően a „déli selyemúton” a termékeny félhold irányába kirajzó/sokasodó Kárpát-medencei, korábban ott „HANGFOGLALÓ” családok keletre vándorlásukkal más folyamközi élettereket is benépesítettek, és 7-ita/HITTITE nyelvüket, tudásukat, Föld-, Ész- és Kézműves (FÉK) tapasztalatukat (AVK/LBK) Indiáig vitték.



39. ábra.

Hogy megerősítsük ezt a korábbi archeogenetikai megfigyelést/térképezést, rendelkezünk hat DNS-mintával az illusztrációként mutatott falusiaktól. Sőt, szeretnénk mihamarabb teljes genom analízis tárgyává tenni ezeket a perdöntő bizonyítékokat, és végleg bedönteni a korábbi finn-ugor „őshaza” hipotéziseket, egyben felhívni a figyelmet arra, hogy a Kárpát-medence emberlelkezet óta folytonosan lakott volt, jégkorszakokon át, így ebből a nézőpontból is érdemes újraértékelni a most feltáruló DNS-nyelven írottakat, összevetni/szembesíteni a természetes nyelvű forrásokkal, krónikákkal, szótárakkal az új számítógépes összehasonlító nyelvészeti algoritmusokat, mesterséges intelligenciát is látva vetve, ahogyan ez a nyelvhasadással szaporodó hajlító technológiai indo-európaiakkal elkezdődött (Russell Gray és munkatársai 2003), de az alapító ab originális HITTIT-ugor agglutinálókkal eddig soha sem lett elvégezve, leszámítva az „etimonjaink” más nyelvekben előfordulási valószínűségének becslését a Sorbonne-on, az összehasonlító számítógépes nyelvészet hajnalán, évtizedekkel ezelőtt, + Czuczor Gergely, Fogarasi János (1862) gyököszótár.

Raig Mária Magdolna 2019. 12. 03.

Elnézést kérek a határozott tiltakozásomért a „NÉGY ELEM” írással kapcsolatosan, de szerintem ily módon tálalva az egész egy nagy marhaság. Olyan nézőpont természetesen létezhet, hogy az egyes népek itt a Földön olyan jellemzőkkel rendelkeznek, amelyek megfeleltethetők egy-egy asztrológiai szimbólumnak, hiszen a Föld népei ugyanúgy egységet alkotnak az emberiség vonatkozásában, mint például, a növények vagy az állatok. Ily módon elvileg mondhatjuk, hogy lehetnek jellemzően például tüzes népek, vagy vizes népek. A magyar nép valóban tüzes, de egyben szellemi is, hiszen a Nyilas jegy alá sorolják az asztrológusok, és a Nyilas, mint 9. mundánház (ezt szokás értelmezni népek esetében) a magasabb szellemiség és távoli kapcsolatokat is jelent egyben.

A magyar nép minden bizonnyal korábbi népek gyűjtő neve, ahogy a hun is az volt.

Amennyiben elfogadjuk, hogy a hunok folytatása, akik távoli területeket kötöttek össze, minden bizonnyal már őket is Nyilas jegyébe kell sorolni.

A víz elem az érzelmeket és a rejtettséget jelöli és semmi köze a szétfolyáshoz, inkább valamilyen ősforrásként értelmezhető. Így a víz elemet részemről inkább a táltosokhoz, a T hanghoz, a 9-es számhoz kötném. A HUNOR-MAGOR testvérek éppen azt jelenti, hogy a tűz és víz ellentétes elemek összefogtak közös zászló alá egy adott cél elérése érdekében (7-es szám, Z hang, marsi erő) mit szimbolizál a 7 törzs. Vagyis a MAG-ban rejtőzködő titkokat a táltosok feltárják (9-es, T hang, nepuni erő), és a hunok védik és terjesztik, így megtermékenyítve az emberi szellemiséget. A föld elemet Babba anya (a befogadó anya, az anyaföld nyújtja) a Kárpát-medencében, az anya tisztelete a kultúránkban a levegő elemet pedig az Atya (Vízöntő – Uránusz). Az atya és anya egymás mellé rendeltsége azt jelenti, hogy a teremtő erőnek (a fénynek) szüksége van a befogadó sötétségre (anyaméh), ahonnan kifejlődés után (miután felvett egy anyagi ruhát) megjelenhet a világ előtt a gyermeki szellemiség, aminek duális jellegét képviseli az Ikrek jegye, ami szemben áll a Nyilassal. Nyilas szimbóluma annak a státusznak is, amikor az "elrongyolódott ruhákat" már levetettük, és csak a valódi értékek kerülnek átmentésre a MAG-ban. Magyar név eredete minden bizonnyal az egyiptomi könyvtékercs szimbólum, aminek kiejtése kb. MAGYAT lehet, aminek jelentése: szellemi értékek átmentését szolgáló tárgy. Mivel az R névképző jeleníti meg azt, hogy egy „ruháról” van szó, a népnevek végén általában R található, ahogy HUNOR, MAGOR, az ember nevében is.

A magyar nép eredetének kutatásában elsődlegesnek azt a vonalat tartom figyelemre méltónak, amelyen keresztül az előző civilizációból a szellemi értékek átmentése történt.

Ezért tartanám fontosnak a neandervölgyi gének kutatását. A „marhaság” jelzőt azért érzem megengedhetőnek a "NÉGY ELEM" c. írással kapcsolatosan, mert egyrészt meggyőződésem, hogy az avar korszak nem létezett, ezért sem fordult elő krónikáinkban. Az avarok azonosak a

magyarokkal. Lehagyva nevükből az R hangot, marad a V mássalhangzó, aminek jelentése analóg a Nyilassal (világ, van, stb.). A magyarok eredetének vizsgálatában különös figyelmet érdemes fordítani a VAN tó környékére, ahol a Nimród hegye is található.

Az ún. Nagy Fagy idején az állatokat követve a vadászok a Kárpát-medencéből (ahol korábban éltek neandervölgyiek) délre vándoroltak, és letelepedtek olyan helyen, ahol szintén volt obszidián a nyílhegyhez (Tokaj környékén – Nimród hegy környékén egyaránt van). Másrészt Baktriából és környékéről az Oxus folyó katasztrófája okán (azaz az elsivatagosodás okán) nagy tömegek elvándorolni kényszerültek. Minden bizonnyal ők telepedtek le egyrészt a Duna alsó folyásától Erdélyen át a Visztuláig (magyar lengyel-barátság eredete), másrészt minden bizonnyal India felé is, ezért mutatható ki rokonság a magyar és indiai mesék között. Bár valóban érkezhettek innen szarmaták, azonban tudtommal szkíta gyökerek is kimutathatók a vidéken. A szarmaták tudtommal vándorló életmódot folytattak (mitől föld elem?), a szkíták viszont tudásközpontokban éltek. Pártus birodalom összekapcsolta Baktria vidékét a mai Iránon át a Kaukázus vidékétől délre eső területekkel fél évezreden át. Természetes, hogy felismerhetők kulturális kapcsolódások. Hun birodalomnak a megalakulásakor része volt Örményország, ami a Pártus birodalomnak is korábban tagja volt. Teljesen természetes, hogy a táltosok (szkíták) magas szellemisége elterjedt, vélhetően erre a tudásra alapoztak az Athéni Iskolában is, amelyet Justitiánus császár a Római birodalom területén betiltott. MIÉRT?

Timaru-Kast Sándor 2019. 12. 03.

"Mi mind Iránból jöttünk." Természetesen így van, ezt vallják a magyar mondák (lásd: Nimród, Csodaszarvas mondája, stb). CSAK, el kell dönteni mettől-meddig tart Irán. Hol van ez az Irán? Hová tért haza a „sabartoi asphaloi” nép? És még valami: mi a bizonyítéka annak, hogy a szarmaták, akár a szkíták is, „iráni” népek. A maistreamos (*főáramlat*, „*hivatalos*”) történészek közmegállapodásos (közfelkiáltásos) alapon álló tudományos meggyőződésén kívül semmi. Mert hát: A történelemírás az a hazugsággyűjtemény, amivel többnyire mindenki egyetért (közmegállapodással) – ahogyan oly helytállóan állította Napóleon Bonaparte.

Bérczi Szaniszló 2019. 12. 03. 19:49

Tisztelt Uraim:

[Oláh Zoltán:] Genetika - az csak egy szál. Önmaga idősorát kellene fölépítenie. De legalább 15 szál együttes futása pontosítja majd.

Az evolúció nem az, aminek O. Z. megnevezi. Az evolúció egy mozgásforma, amely összetett rendszerek változásait írja le. A leírásban fontos szerepet játszanak a különféle sokaságok, amelyek egymással kölcsönhatásban, fokozatosan alakulnak át. Ezért is szerveztünk konferenciát 1993-ban *Csatolt szerveződési szintek együttes evolúciója* címmel.

Egy másik észrevételem: addig nem érdemes szálakat összekapcsolni, amíg nincsen VALÓDI evolúciós szál a különféle tudományágakban. Két tudományágban biztosan nincsen, s még az időlépték is ködös abban, ami ma létezik.

Az egyik a gondolkodás (beszéd, fogalomalkotás, stb.) fejlődéstörténete.

A másik az eseménytörténet. Egy egyszerű példa. Már 10 éve ismert a rováskronikák anyaga, s máig nem építették be az eurázsiai történelembe.

P. S. Ha a Társaság össze akar jönni dec. 17-én, akkor kérem, hogy időben jelezze.

A Matematika Múzeumban este 7-től 9-ig tudunk összejövotelt tartani.

Javaslat: mindenki 5 percben összefoglalja, hogy ő mit csinál.

Tegyük fel, hogy 7 ember teszi ezt. Akkor 35-40 perc alatt körvonalazódik valami. Utána ismét kap minden olyan résztvevő, aki saját munkát vázolt föl, újabb 5 percet. Ezt követően, 10 perc szünet után,

jöhet egy beszélgetés, vagy vita. (Aki amennyivel túllépi a maga 5 percét az első periódusban, annyival rövidíti azt a másodikban.)

Az 5 perces összefoglalás kizárja a parttalan ismételtetéseket és részletbe menéseket, és a lényegnek egy-két ábrás összefoglalására készíti a résztvevőket.

Javaslat: A jelzett hiányosságok miatt mindenki a saját kutatási időrendjét mutassa be. Nem érdemes ebben a korai fázisban hibás leképezéseket csinálni. Van azonban egy szál, amihez lehet egy-két pontot kapcsolni.

Ez egy több szálú bemutatás a Cser–Darai könyvben. Valószínűleg Mesterházy Zsolt eseménysora is fölhasználható. Mindkét említett idősort azonban ki kell egészíteni a Rováskronikák anyagával.

Bérczi Szaniszló 2019. 12. 03. 20:38

Tisztelt Uraim:

Ez a „leképezés” (t. i. a genetikai szál egy elfogadott, de hiányos történelmi szála) igen hasznos. De nem teljes, mert erőteljesen hiányzik belőle a Rováskronikák alapján megismert történelmi szakasz.

Mandics György értékes lehetőség arra, hogy ezt az eseményszálat az utolsó ca. 4000 évről kiegészítsék.

Bérczi Szaniszló 2019. 12. 03. 22:17

Kedves Lajos:

Most olvastam végig ezt a cikket. Nagyon tetszett és fölmerült bennem egy kérdés: Te ismerted akkor már a magyarországi körárkokat? Ezek persze mások, békések, csillagászatiak. Korukat a Lengyel kultúra korára teszik. Tehát mintegy 7000 évesek. A legtöbb Baranyában van, de vannak Zalában is, s persze Közép-Európában is. A melléklet a körgan.pdf dokumentum volt.

Darai Lajos 2019. 12. 03.

Kedves Szaniszló!

Gondolom, erre a tanulmányra utalsz, hogy ez volt ott a mellékletben: [Acta XXX/3 156-204.](#)

Ami azt illeti, hogy ismerem-e a körárkok „intézményét” a Kárpát-medencében, csak nem tudok felelni, mert én csak különböző szempontokból szólok róluk, felhasználva, amit már tudni lehet róluk. Például Andrásfalvy Bercitől (fokgazdálkodás, amelynek nyomai pl. a mai Erdélyből kijövő folyók áradó vizének síkvidéki csatornába szétvezetésével is történt, amit aztán misztikus Csörsz-árkokként kapott fel a szenzációra éhes közönség), vagy az alföldi kerek állatkaramok és kerti telekföldek, legelőkerítés, vagy a kerek erdők, hogy felégetéskor a tűz ne terjedjen tovább, körül kellett árkolni, s a köralak a leggazdaságosabb. Vagy nagyon sokat mondó Tóth József: *Épített tájak* c. könyve. És sok újabb feltárás van, több-kevesebb helyes értelmezéssel, mert a nyugatról terjedő, ezekben kizárólag szakralitást látó szemlélet nálunk nem tudja kiszorítani a józan ész a régészek értelmezéseiből.

De még Dudás Ruditól is lehet tanulni, mert a lényegben igaza van, amit ő csak érzett, és amit tudott és megfogalmazott, az látszik elfogadhatatlannak. Ezért azt meg kellene tanulni átértelmezni. Amint szinte mindent, amit eddig tudunk. Például Nagy Kálmán művét, mert a II. világháború szovjet invázióját az Urál mögül indulva Berlinig nemcsak a modern kor harcokcsijai, gépfegyverei és embertömege (kommunista állami tökefelhalmozással) tette lehetővé, de az egész akkori Amerikai Egyesült Államok is dolgozott rajta (például a sok-sok teherautó rendelkezésre bocsátásával stb). Majdnem ugyanilyen – logisztikai – arányokat kellene visszavetíteni ezer évvel korábbra a „klasszikus honfoglaláshoz”. És ha

a nyelv, az írás olyan régi, mint amilyennek végre már lassan fel van fogva, akkor a műveltség is, és annak sokkal korábbi elterjedtségével kellene számolni és nem népmozgásokhoz kötni.

Ezt a pár utóbbi mondatot csak azért írtam le, hogy igazoljam: egyéni munkálkodásra van most szükség. Hogy a dolgokat nem lehet megbeszélve tisztázni, a korábbi munkacsoporti ülésekből, levelezésekből világosan látszik. Amire most hivatkoztál, az is 4 évvel ezelőtti levelem. Csoportban egymást „tanítva” továbbra is vak vezet világtalant lenne a helyzetem. DE: nem ezért nem veszek most részt a 80 főnek küldözgetett levelezésben, bár hivatkozhatnék korábbi falra hányt borsó jellegű tevékenységekre, hanem mert megfogadtam a tanácsom magamnak legalább, hogy egyénileg gondolkodva és kutatva kell most a gondolat erejével tovább lépni. Az pedig igen nehéz, különösen nekem most, sorscsapások közepe.

Csihák György 2019. 02. 04. 0:41

Kedves Együttgondolkodó Barátaim!

Javaslom, fogadjuk el Bérczi Szaniszló javaslatát, kérjük fel őt erre a következő alkalomra levező elnöknek és jelentkezzen nála mindenki arra a bizonyos ötpercesre, december 14-ig – függetlenül attól, hogy ebben a „levelező oktatásban” részt vett-e. Kérem, hogy minél többen jelentkezünk, kifejezve ezzel azt is, hogy a dologban érdekeltek vagyunk. Külön örömmre szolgálna, ha Darai Lajos és Mesterházy Zsolt is jelentkezne, akkor is, ha nekik nem okvetlenül szükséges öt percben összefoglalniuk mondanivalójukat, hiszen az ismert és elismert, de a vitában őket nehezen nélkülöznénk. A genetikusokra viszont igen számítunk, nekik sem fontos összefoglalót mondani, hiszen – szerencsénkre! – jól ismert. Jó lenne az egészhet legalább hangrögzítőre venni, hogy az egész így, az interneten, legalább ebben a körben megismerhető lenne, ami egyúttal jó felkészülés lehetne a következő alkalomra. Valaki jelezte, hogy talán egy TV is megnyerhető lenne.

Csihák György 2019. 12. 04. 2:49

Ferikém, elkezdjük egyesületünkben az új genetikai (archeogenetika) adatait a tisztességes nemzeti történelemírás eredményeivel szembevetni és összehangba hozni. Tartok tőle, hogy hamarosan kialakul egy genetikai hatalom és úgy járunk vele, mint a nyelvészettel. Akik itt együtt levelező oktatásban részt veszünk, a kettőtök munkáját irányadónak tekintjük. Ezért is szeretném, ha te is bekapcsolódnál.

Török Tibor 2019. 12. 04. 15:36 **Genetikai összefoglaló**

Csatolom azt, amit ma a genetikai, történeti, régészeti és nyelvi adatok alapján látok.

Hogyan illeszthetők a honfoglalók genetikai adatai az eddigi történeti képbe?

A honfoglaló magyarokról felhalmozódott társadalomtudományi ismeretek legjobb összefoglalását Takács Miklós 2006-ban íródott dolgozatában találtam, amely [Három nézőpont a honfoglaló magyarokról](#) címmel jelent meg. Takács Miklós úgy találja, hogy az elmúlt 150 évben 3 egymásnak ellentmondó elmélet született a honfoglalókról, és a tudomány berkein belül mindegyik elméletnek van egykori vagy mai képviselője. Ez a 3 elmélet kissé leegyszerűsítve a következőképpen hangzik:

1., Viszonylag nagy létszámú magyarul beszélő nomád fegyverforgató elit érkezett, és a bevándorlók a Kárpát-medence korabeli népességének legalább ~30%-át tették ki. (Hampel József, Szekfű Gyula, Pauler Gyula, Kristó Gyula)

2., **Viszonylag kis létszámú katonai elit érkezett, amelynek egy része beszélhetett törökül is, de nagy létszámú magyarul beszélő köznépet hoztak magukkal, így együttesen többséget (legalább 60%) alkottak az új hazában.** Ezt az álláspontot azért emeltem ki pirossal, mert ma talán ez számít legelfogadottabbnak. (Kniezsa István, Hóman Bálint, Győrffy György, Molnár Erik, Szőke Béla, Bóna István, Fodor István, Róna-Tas András, Bálint Csanád)

3., Kisebbségi létszámú katonai elit érkezett, amely szintén beszélhetett törökül, vagy több nyelven, de a nagyszámú magyarul beszélő köznépet helyben találták, és a bevándorlók létszáma nem haladta meg a 10%-ot. (Vámbéry Ármin, Nagy Géza, Csallány Dezső, Marjalaki-Kiss Lajos, László Gyula, Engel Pál, Vékony Gábor, Makkay János)

A felsorolt kutatók jegyzéke nem teljes, és a részletekben is komoly eltérések vannak az álláspontjaik között, de a legfontosabb kérdés a létszám körül forog. Takács Miklós ezt így foglalja össze: „Az egymást kizáró elméletek kiindulópontja egy kérdésben foglalható össze: vajon a Kárpát-medencében a honfoglaló magyarság egy kis lélekszámú, fegyveres elitként talált-e új hazát 894 és 900 között, vagy pedig a honfoglaló magyarok egy – a korabeli mércével mérve – legalább közepes nagyságú etnikai közösségként, azaz népként vándoroltak-e ide?”

Az archeogenetikai kutatások a kezdetektől a honfoglalókra összpontosultak. Az első adatok Raskó István szegedi laborjából kerültek ki, és 2008-ra kb. 68 anyai ágon öröklődő mitokondriális DNS rövid szekvencia darabját azonosították, nagyszámú temetőből, amelyből következtetések vonhatók le a földrajzi származásra. [Raskó] Pisták régészeti melléklet alapján 2 csoportra osztották a mintákat; a jellegzetes gazdagabb mellékletű „klasszikus” sírokra, amely az elithez tartozhatott, és a szegényes mellékletű sírokra, amely a köznépet képviselhette. Összehasonlításként mai magyarokat és székelyeket is vizsgáltak, és az eredményeiket így foglalták össze: „A gazdag leletanyagú sírok csontleleteinek 23%-a ázsiai típusú genetikai csoportokhoz tartozott, a köznépi temetők, valamint a hozzájuk hasonló összetételű ma élő magyar és székely emberek mintái azonban csak mintegy 1–5%-ban hordoztak ázsiai eredetű anyai vonalakat. Az úgynevezett klasszikus honfoglalók genetikai hozzájárulása a mai népesség genetikai mintázatához jelentéktelen.”

A következő adatsort szintén nagyszámú temetőből válogatott mintákból 2016-ban publikálták a Régészeti Intézet laborjából a Scientific Report lapban ([Csósz et al.](#)). Ebben a vizsgálatban is többségben voltak a „klasszikus” sírok, és röviden szólva nagyjából ugyanazt találták. Az ázsiai csoportok aránya kb. ugyanaz volt, mint a szegedi vizsgálat elit sírjaiban, és ez az összetétel jellegzetesen a közép-ázsiai népekre jellemző. A populációs vizsgálat oda is helyezte a mintasort; legközelebb a mai törökökhöz, türkménekhez, üzbégekhez. A szerzők így összegezték az eredményeiket: „Az átfogó elemzés azt mutatja, hogy mind a nyelvészetileg igazolt finnugor gyökerek, mind a történetileg dokumentált közép-ázsiai türk hatások nyomot hagytak a honfoglalók genetikai összetételében.”

A következő évben jelent meg a mi dolgozatunk ([Neparáczi és mtsai., 2018](#)), amelyben immár teljes temetők népességét kívántuk jellemezni, ezért a minták többsége a 3 károsi temetőből származott. Az elemzés felbontását is jelentősen emeltük azzal, hogy a teljes mitokondriális DNS szekvenciáját vizsgáltuk, és új elemzési módszereket is bevezettünk. Röviden összefoglalva ugyanazt találtuk mint az előző két vizsgálat. Az anyai vonalak 30%-a a sárgával jelzett ázsiai haplocsoportokba tartozik, és azok eloszlása is nagyon hasonlít ahhoz, amit a Régészeti Intézetből publikáltak (*40. ábra*).

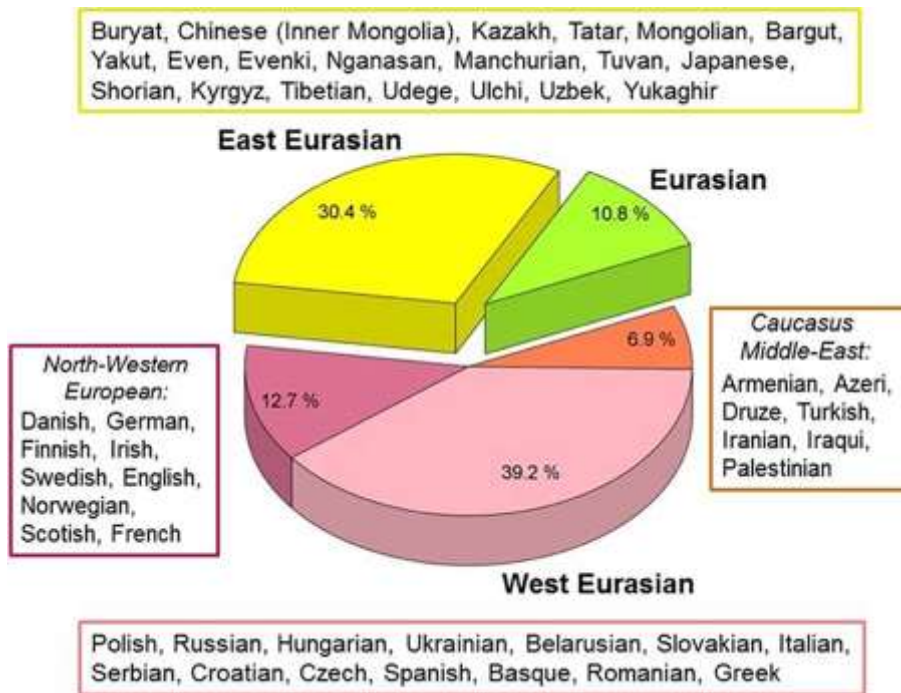

40. ábra.

A nagyobb felbontású elemzés azonban lehetővé tette a földrajzi származás finomabb meghatározását, amit térképre vetítve ábrázoltunk (41. ábra). Az ázsiai vonalak a pirossal jelölt területről származtak, majd a mai Tuvai Köztársaság zölddel jelölt területén keresztül Közép Ázsiába, onnan pedig a Pontuszi-Kaszpi sztyeppére kerültek, ahol európai vonalakat hordozó népséggel keveredtek, mielőtt bejöttek a Kárpát-medencébe. Egyéb archeogenetikai adatok alapján úgy gondoljuk, hogy ez a korábban kevésbé hangsúlyozott belső-közép-ázsiai szál az ázsiai szkítákhoz, hunokhoz, avarokhoz, onogurokhoz kapcsolódhat.

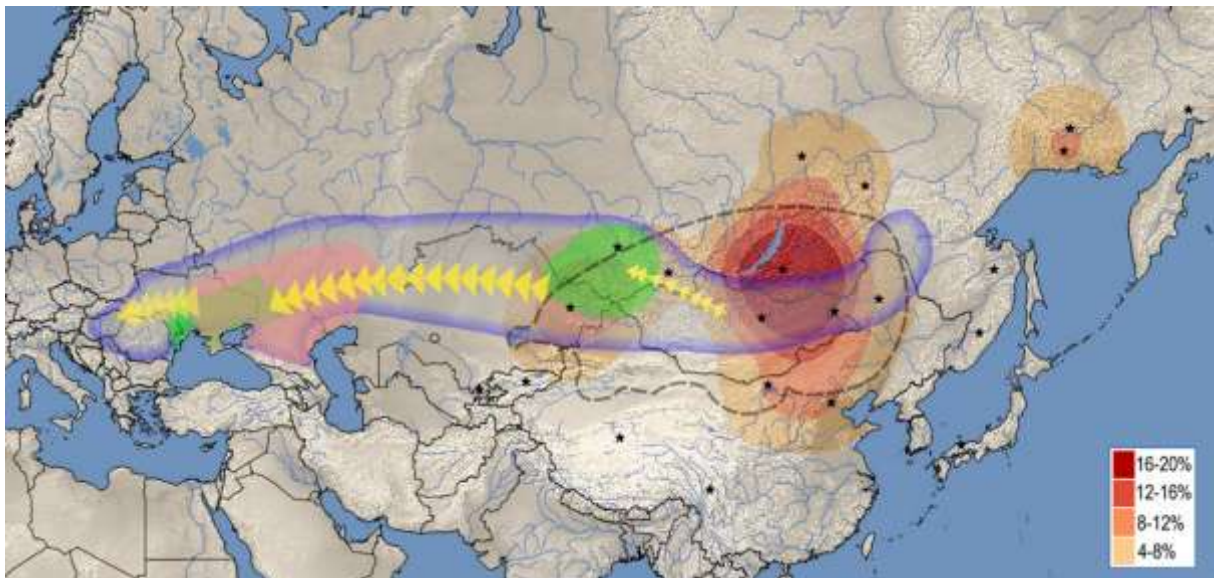

41. ábra.

Az anyai vonalak eloszlása alapján kétféle létszámbecslést is adhatunk a vizsgált honfoglaló elitre: 1., Az ázsiai vonalak aránya tízszerese a mai magyarokénak, ez alapján kevesebb mint 10%-ban járultak hozzá a mai magyar génkészlethez, hisz más idejött népségek is hoztak ázsiai vonalakat. A másik egy számítógépes szimuláció, amely a meglévő teljes adatbázisból próbálta

minél optimálisabban kikevenni a mai magyarok összetételét, és ezt adta: A mai magyarokhoz leghasonlóbb elméleti populáció a következő keverékből képezhető: 32% belga-holland, 18-22% dán, 16-18% baszk, 8-11% horvát, 6-8% Baltikum bronzkor, 5% szlovák, 3% honfoglaló. A következtetés ugyanaz.

Ezt követően az apai vonalak, vagyis az Y-kromoszómák eredetére voltunk kíváncsiak ugyanazokból a temetőkből, és erről szóló cikkünk nemrég jelent meg a Scientific Reports lapban ([Neparáczi és mtsai., 2019](#)). Az apai vonalak származás szerinti összetétele jó egyezést mutatott az anyai vonalakéval, és összességében a mai baskírok Y kromoszóma összetételéhez állt legközelebb. Ez végképp igazolja az eddig is sejtett tényt, miszerint teljes népesség jött ugyanolyan származású és összetételű férfiak és nők együtt. Az Y adatok tehát nem cáfolják az anyai vonalából levont következtetéseket. Legutóbbi munkánkban nem csak az Y-kromoszómát vizsgáltuk, hanem a genomból is azonosítottunk néhány informatív szakaszt, Ancestry Informative Markert, AIMs-t ami az egyének földrajzi származásról ad információt. A Karosi és Kenézlői temetőben meglepően vegyes származású társaságot találunk. Vannak teljesen keletiek, teljesen európaiak, valamint a kettő keveréke, akik egyik ágon ázsiai másik ágon európai felmenőkkel rendelkeztek. Ez azt jelzi, hogy a népesség nem túl régi keveredésből származott. Ha ez egy régi keveredés lenne, akkor mindenki egy kiegyenlített keveréket mutatna. Mint a magyarhomorogi 3 minta, amely valószínűleg csak az alacsony mintaszám miatt ilyen kiegyenlített, hisz azt is tudjuk, hogy a 3 egyénből 2 testvér volt. A szemszín-hajszín eredmények ugyanezt a következtetést erősítik, mert az ázsiai genom a várakozásnak megfelelően sötét színekkel jár együtt.

Egy most folyó munkában a 10. századi köznépi temetők anyai vonalait vizsgáljuk, és ebből már nagyszámú előzetes eredményünk van. A Magyarhomorog, Püspökladány, Sárrétudvari-Hízóföld, Homokmégy-Székes, Ibrány-Esbóhalom, valamint Vörs-Papkert temető népessége túlnyomórészt európai vonalakat hordozott. A ritka ázsiai vonalak egy része is olyan, amely hiányzott a szállási temetők anyagából, vagy elenyészően ritka volt, vagyis valószínűleg korábbi keleti beáramlásból származott. Ezen temetők Y kromoszómáiról is vannak előzetes adataink, amelyek ugyanezt a képet mutatják. Ez alapján azt gondoljuk, hogy a köznépi temetők korábban helyben lakó népességet rejthetnek. Ezt az előzetes elemzés is alátámasztani látszik, mert a köznépi temetők népessége mai európai populációk összetételére hasonlít legjobban, olaszokra, lengyelekre, horvátokra, dánokra, és mai magyarokra. Az elit összetétele ettől eltérő, és a volgai tatárokéhoz áll legközelebb.

Összefoglalva elmondhatjuk, hogy az összes genetikai adat egységesen ugyanazt a képet festi a honfoglalókról: – Ázsiai és európai eredetű nomádok keveredéséből származtak, és minden lehetséges őstük sztyeppei eredetű. 30-40%-uk Belső-Közép-Ázsiából származott, a mai Burját és Tuvai Köztársaság, Észak-Mongólia területéről, ázsiai hun, ázsiai szkíta elődök valószínűsíthetők. 60%-uk a bronzkori Pontusi–Kaszpi sztyeppe potapovka–poltavka–szrubna nomád kultúrák leszármazottja, akiknek utódai az európai szkíták és szarmaták voltak. Genom és fenotípus adataik legalább kétféle eredetű népesség nem túl régi keveredésére utalnak. Ez alapján több etnikumból állhattak, ami megfelel a vérszerződésnek. A három szomszédos karosi temető népessége is eltérő lehetett. Mai török nyelvű népességekhez (tatár baskír) hasonlítottak legjobban, ami megfelel a történeti forrásoknak. Közvetlen elődeik az onogurok lehettek, ami megfelel az antropológiai, régészeti és nyelvi adatoknak. Csekély mértékben, 3-5%-ban járultak hozzá a mai magyarok összetételéhez, tehát genetikailag nem azonosíthatók a mai magyarokkal. A 10-12. századi köznépi temetők az elitől eltérő népességet rejtenek. A mai európaiakhoz, magyarokhoz hasonlíthatnak, és helyben lakók lehettek. A genetikai eredmények a Takács Miklós féle három hipotézis közül az elsőt cáfolják, mert a honfoglaló elit biztosan nem volt nagy létszámú. A második hipotézis csak akkor lehet igaz, ha az európai összetételű 10. századi köznépi Árpádékkal együtt érkezett, nem pedig a korábbi itt lakók leszármazottja. A meglévő adatokból egyelőre egyik lehetőséget sem lehet kizárni, de egy éven belül a teljes genom adatokból ezt is tisztázni fogjuk. Azonban mivel a köznépi temetők népesség összetétele nem tőlünk keleti népekhez

(orosz, ukrán, belorusz, stb.) hanem olasz, horvát, lengyel, magyar hasonlóságot mutat, azt gondolom, hogy az adatok alapján a 3. hipotézis a legvalószínűbb, miszerint kisszámú katonai elit érkezett és a magyarul beszélő köznépet itt találták.

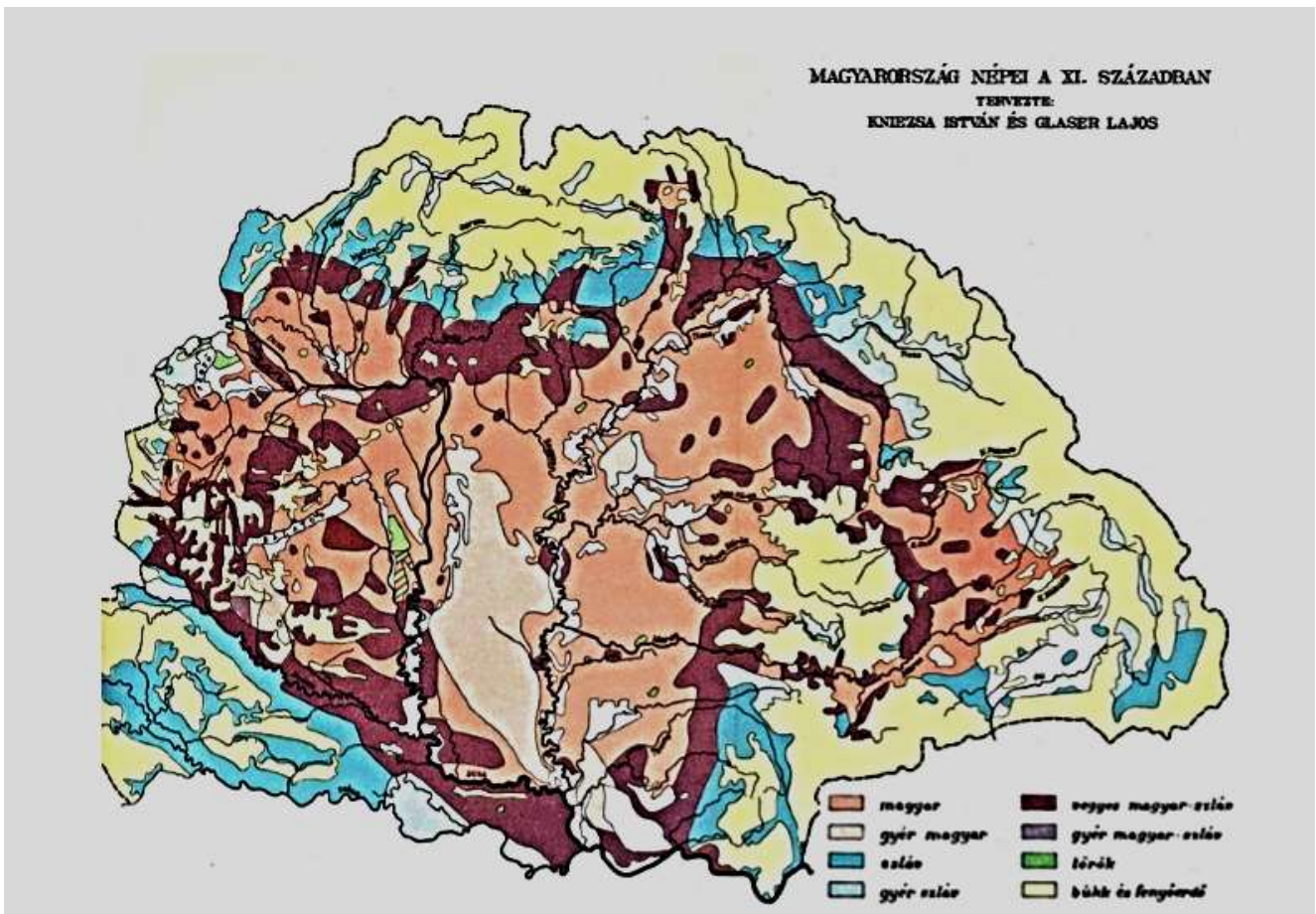

42. ábra. Színes téglplok mlletti feliratok, első oszlop: magyar, gyér magyar, szláv, gyér szláv, második oszlop: vegyes magyar-szláv, gyér magyar-szláv, török, bükk- és fenyőerdő.

Most azokat a nyelvészeti, régészeti és történeti adatok fogom bemutatni amelyek szintén a 3. hipotézist támogatják. A létszámkérdés tényleg kritikus, mert mint Takács Miklós írja, „egy kis lélekszámú fegyverforgató elit nem lehetett képes fenntartani anyanyelvét egy többségi, idegen nyelvi közegben. ...egy államilag irányított asszimiláció 11. század eleji feltételezése a kora középkor viszonyai között egyértelműen anakronisztikus, ellene mond a kor szellemiségének.” A 10. századi Kárpát-medence teljes lélekszámát 0,5-1 millióra becsülik, ezt az adatot két demográfus kutatótól Kovacsics Józseftől és Kováts Zoltántól vettem. A történészek által adott legfrissebb becslést Juhász Péter PhD dolgozatában olvastam, aki a „kalandozó” csapatok adatai alapján próbálta pontosítani a korábbi becsléseket és ezt írta: „Összefoglalóan megállapíthatjuk tehát, hogy a honfoglaló magyarok összlétszáma 30 ezer és 100 ezer fő közötti lehetett. A Vékony által megadott 14 ezres lélekszám (1%) legfeljebb a haderő létszámának felelhet meg.” Révész László a régészeti leletek alapján hasonló következtetést vont le: „Általánosságban elmondható, hogy a honfoglaló magyarság még a Kárpát-medence letelepedésre alkalmas területeit sem tudta létszámánál fogva teljesen kitölteni.” Tavaly azt nyilatkozta a témáról, hogy „viszonylag kis létszámú népesség érkezett, régészeti adatok alapján a létszám becslések alsó értékei reálisak (80-100 ezer).”

Az, hogy a többség átvegye egy kisebbségi katonai elit nyelvét, korántsem magától értetődő dolog, mert ahhoz bizonyos feltételek kelljenek. David Anthony azt írja, hogy ezt az teszi lehetővé, ha az elit teljesen új életformát, társadalomszervezési módot, technológiát honosít meg. A honfoglalók azonban nem hoztak magukkal a korábitól jelentősen eltérő új társadalmi, katonai gazdasági-technológiai rendszert. Életmódjuk nem különbözött az avarokétól. A késő avar államhatárokat állítják vissza. Folytonos az avar településrendszer, vasbányák, fémfeldolgozás. És azt is tudjuk, hogy nem jellemző rájuk az etnikai alapú államszervezés, mi több hivatalos nyelvként a latint vezették be. Még ha megtörténik is a nyelvváltás, ahhoz hosszú időszak kell. A kunok közül például sokan még 300 évvel a bejövetelük után is beszélték a kipcsák nyelvüket. A magyar nyelv azonban igen gyorsan, mondhatni gyanúsán uralkodóvá vált a Kárpát-medencében. Hoffmann István 2010-ben, az egyik legelső írott forrásunkból a tihanyi alapítólevélből ki-mutatta, hogy „az alapítólevél anyaga alapján elemezhető csaknem 100 helynév között mindössze kettő olyan található, amelynek keletkezését nem a magyarból, hanem valamely más nyelvből magyarázhatjuk meg.” A dokumentum 1055-ben, íródott, alig több mint 100 évvel az után, hogy a magyarok megjelentek a Dunántúlon! Elképzelhetetlennek tartom, hogy 100 év alatt ilyen mértékben eltűnhetnek a korábban ott lakók helynevei. Kniezsa István (1938) hasonlóképpen a legkorábbi írott forrásaink helyneveit vizsgálva azt találta, hogy 1400 előtti okleveleink helyneveinek többsége magyar vagy szláv. Ezek elterjedését térképen rekonstruálja. Ugyanitt a szolgák neveit túlnyomórészt magyaroknak találja, a nemeseket töröknek, németnek, szlávnak vagy magyarnak. Teljesen valószínűtlennek tartom, hogy ilyen mértékű helynévváltás végbe mehet ilyen rövid idő alatt. Tudható, hogy a helynevek jelentős részét az újonnan érkezők a helybeliektől szokták átvenni.

Hogy kik voltak a helyben lakók – ma már nem kérdés, az ismeretlen nyelvet beszélő avarok nagy tömegei. Ezek túlélését ma már mind történeti, mind régészeti kutatás bizonyítja. Olajos Terézia (2001): Görög és latin források szerint a Dunántúlon legalább a 870-es évekig, a magyar Alföldön Árpád honfoglalásáig, Horvátországban pedig a 950-es évekig éltek avarok... Jelentősen megnőtt a késő avar leletanyag. ...amelyek alapján jelentős lélekszámú késő avarkori népességgel kell számolnunk. Takács Miklós (2014): Az utóbbi két évtizedben számos, 8–9. századra keltezett telep részletét sikerült feltárni a frank, illetve a bolgár haderő felvonulási útvonalának közvetlen közelében – a háborús pusztítás legcsekélyebb régészeti nyoma nélkül. Ez alapján a Kárpát-medence 9. századi elnéptelenedési elméletének (Györffy György) már a kiindulópontja is megkérdőjelezhető.”

Östörténetünk ide kapcsolódó másik sarokpontja a székelyek származásának kérdése. A jelenlegi modellek egyértelműen Árpád népéhez kapcsolják a székelyek származását, ezzel tagadva saját eredet mondáikat, miszerint ők már a magyarok előtt itt voltak. Révész László így ír erről a kérdésről: „A marosszéki, valamint a sepsi–orbai–csiki–kézdi székelyek nyelvészeti alapon feltételezett, történészek által elfogadott és régészek által hallgatólagosan ugyancsak valószínűsített korábbi Ny-DNy-Dunántúli szállásterülete nem több, mint pusztai fikció. Az Őrségben és az Őrvidéken, Göcsejben a 10. század első felében magyar etnikum nem lakott, sőt a terület túlnyomó részén még a 11. században sem. Amennyiben a székelyek 10. század végi – 11. század első felében történt, az említett területről való áttelepítésével számolunk, figyelembe véve az embertani eredményeket is, akkor elődeiket csakis a karoling peremkultúra vegyes, bár zömmel avar eredetű etnikumában kell keresnünk. A Zala folyótól nyugatra ugyanis a telepítés bázisát adó magyar népesség vagy nem létezett, vagy éppen csak akkoriban települt oda.” Ehhez hozzá kell tennem, hogy ő maga sem fogadja el ezt a logikus feltételezést, hanem további kutatásokat javasol a székelyek eredetének kiderítésére.

A magyarság külső Hungarus megnevezése szintén kérdéseket vet fel, mivel korabeli bizánci források a magyarokat „türknek”, hazájukat pedig „turkiának” nevezik. A magyar törzs és vezér nevek jelentős része szintén egyértelműen törökből magyarázható, egyértelmű jeleként annak,

hogy a türk származás és nyelv, jelentős súlyt képviselt Árpádék vezető rétegében. Ezzel szemben a Hungarus megnevezésnek korábbi nyomai látszanak a Kárpát-medencében: Király Péter (2006 A magyarok népneve a történeti forrásokban...) Nyugat Európai kolostori jegyzőkönyvekben 731-től 60 olyan személynevet talált, mint Ungri, Ungari, Ungar, Unger, Ungarus, Ungerus, Onger, Wanger, Hunger, Hungaer, Hungeri, or Hungarius.¹⁷¹ Sőt állítólag hungarusok határa és országa földrajzi megnevezéseket is. Olajos Teréz (2013): Német Lajos 860-as Regensburgi adománylevelében ezt találta az adományozott karintiai birtok egyik hataraként megjelölve: „Uuangariorum marcha” azaz a „Wangarok határa” elnevezésű hegy... Ezek a megnevezések minden valószínűség szerint avar etnikai csoportok elnevezéséül szolgáltak. Makkay János (2004. Korai szláv kölcsönszavaink keltezési kérdései és a honfoglalás) című munkájában kifejti, hogy a vallási élettel és a mezőgazdasággal kapcsolatos szláv kölcsönszavaink jelentős részének átvétele jóval a honfoglalást megelőző időkre datálható. Róna-Tas A. (2004. Néhány megjegyzés faneveinkről I-II.) ezt írja: A paleobotanikai elemzést figyelembe véve négy terület jöhet számításba az átvétel (török eredetű növény nevek) lehetséges helyszíneként: 1) Kubán–Don közötti terület, 2) Krím félsziget, 3) Dnyesztertől nyugatra, azaz Etelköz, 4) Kárpát-medence. Utóbbi területre vonatkozó hipotézist azonban nem fejti ki. Végül egy másik természettudomány az antropológia volt az, amely adatai alapján a kezdetektől megkérdőjelezte az elfogadott őstörténeti modellt. Lipták Pál 1983-ban így foglalta össze az embertani vizsgálatokból kirajzolódó képet: A magyarok valódi ősei az 5. századtól a 9. századig több hullámban érkeztek a Kárpát-medencébe, de túlnyomó többségük az avar korban. A honfoglaló elit antropológiailag jelentősen különbözött a társadalom többi részétől. Ezzel összhangban Éry Kinga ezt írja az avar maradványokról: Az Avar Birodalom népességének túlnyomó többsége az európai antropológiai típusba tartozott. Ezek az antropológiai típusok egyértelműen megélték a honfoglalást, majd beolvadtak az Árpád kori népességbe. Az Árpád-kori embertani típus ugyanis jobban hasonlított a megelőző avar korra, mint a honfoglalókhoz köthető 10. századi sírokban talált típusokra. Árpádék embertani típusáról ezt írja Fóthi Erzsébet (2014): A honfoglaló minta... fegyveresen, lóval eltemetett népessége nem rendelkezik szignifikáns analógiával az európai anyagban, csupán az eurázsiai kontinens Urálon túli részén. ... a Karos típusú honfoglalók legnagyobb hasonlóságot a tiensani hunokkal mutatják. ...a következő legközelebbi minta a 8–9. századra keltezett tuvai ujguroké. Ez erősen összecseng azzal, amit az eddigi genetikai adatok alapján kiderítettünk.

Végül szükségesnek látok egy megjegyzést a magyar-obi-ugor nyelvrokonsággal kapcsolatban is. Az elfogadott őstörténeti modellnek ezzel kapcsolatban két óriási hibáját látom: az első az, hogy Árpád népével hozatja be a nyelvet, és ezzel elvágja a magyar őstörténet gyökereit a 10. századot megelőző Kárpát-medencei népességtől, akik nyilvánvalóan elődeink voltak. A másik az, hogy a honfoglalók őseit a tajga zónából eredezteti a manysi hanti nyelvrokonság alapján. Ez utóbbi elképzelésnek már a kezdetektől parázs vita tárgyát kellett volna képeznie, mivel a tajga övezet mindig alacsony népsűrűségű volt, miközben az alatta húzódó erdőssztyepp–sztyepp-zóna sokkal magasabb népsűrűségű, és fejlettebb technológiájú. Ennek megfelelően az emberek és a technológiák mozgása az egész eurázsiai zónában a neolitikumtól a történetileg dokumentált korokig mindig délről észak felé történt. A 8-9. században így kerültek mai helyükre a finnek a délebbi észti területekről (ez genetikailag is igazolt), ezzel északra szorítva a lappokat, mivel a finn-permi népeket is a baltoszlávok észak felé mozgása szorította északabbra. Keleten a török nyelvű jakutok ugyanígy kerültek mai északi lakóhelyükre az Altáj vidékéről, valamint a mandzsu nyelvű evenek és evenkik így kerültek Mandzsúriából mai északi lakóhelyükre, ezzel még északabbra szorítva a paleoszibériai nyelvű jukagír és jenyiszeji populációkat, miközben a mandzsu nyelv az eredeti lakóhelyén kihalt (44. ábra).

¹⁷¹ V. ö. Bátonyi Pál: [A magyarok letelepedése a Kárpátmedencében.](#)

A tajga zóna alkalmas menedék egy korábbi nyelvi állapot megőrzésére, de teljesen alkalmatlan nyelvi kiáramlás feltételezésére. Teljesen nyilvánvaló, hogy a magyar–manysi nyelvrokonság is csak így magyarázható. Egykori „ős magyar” népesség kiszakadásával, északra költözésével, és paleoszibériai genetikai réteggel történő bekeveredésével. A további kutatások tárgyát ennek ideje, mértéke és forrása kellene hogy képezze. Az időlépték pedig a bronzkortól indítható, és a vaskori szkítáktól a hunokon keresztül Árpádék őseivel bezáróan tárgyalandó. Ezzel a gondolattal teljesen egybevághat Johanna Nichols amerikai nyelvész hipotézise, aki szerint az uráli nyelvek és népek valószínűleg NEM az erdő övezetből származnak, hanem az erdősztyeppéről. Modellje szerint: 1., Ős-uráli nyelv terjedése a sztyeppe északi sávjában történt, mint közvetítő szörmekereskedő. 2., Innen nyelv-átvétellel presztízsnnyelvként kerül északra az erdei vadászokhoz a folyó völgyek mentén. 3., Később az eredeti nyelv kiszorult a sztyeppéről (török, később orosz). 4., Az átvett uráli nyelvek az erdőzónai „nyelvi menedékekben” fennmaradtak, de mostani helyzetük másodlagos (43. ábra és 41. ábra).

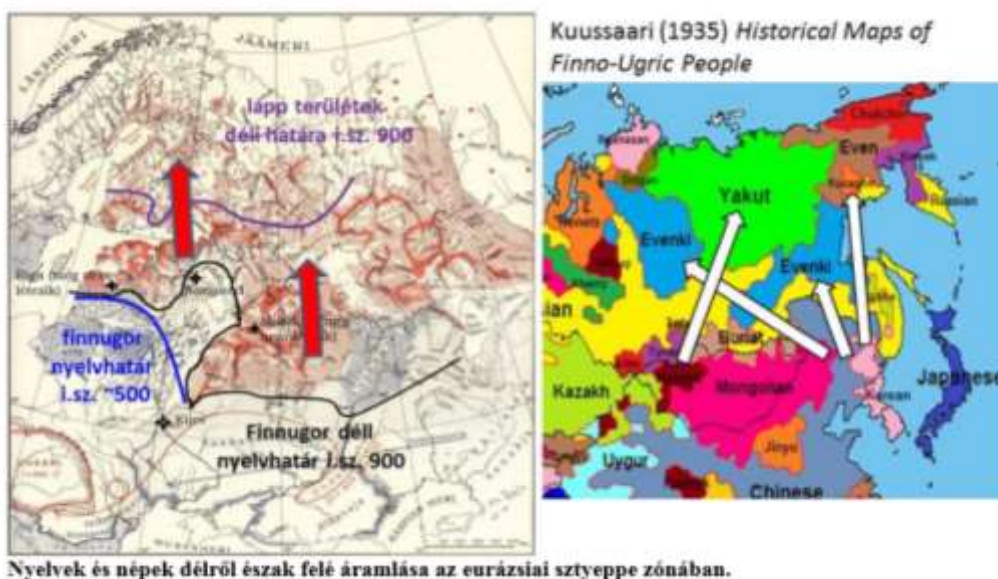

Nyelvek és népek délről észak felé áramlása az eurázsiai sztyeppe zónában.

43. és 44. ábra. Nyelvek és népek délről észak felé áramlása az eurázsiai sztyeppe zónában.

Fentiek alapján kijelenthető, hogy a magyar őstörténet biztosan nem szűkíthető a honfoglaló magyarokra, még a nyelvi szempontból sem! Népünk kialakulásában egészen biztos, hogy meghatározó szerepet játszottak a keletről bejövő úgynevezett „lovas nomád” kultúrák, amelyek a következők: szkíták (i. e. 800-100), szarmaták (jazigok i. sz. 50-400), hunok (i. sz. 400-453) és a hunokkal együtt érkező alánok, avarok (567- 900), majd Árpád népe (860-). Elvileg bármelyik fenti csoport hozhatott magával magyarul beszélő csoportokat, de valószínűleg több is. Épp ezért jelenleg az összes népvándorlás-kori Kárpát-medencei régészeti kultúra teljes genom vizsgálatát végezzük. A teljes genomok alapján rekonstruálható lesz a korszak demográfiai története. Kik, mikor és honnan jöttek, mikor, kivel és milyen arányban keveredtek.



Johanna Nichols modellje (2017) a finnugor nyelvek terjedéséről.

45. ábra.

Sipos György 2019. 12. 04. 16:07

Kedves Tibor,

Köszönet az összefoglalóért!

Kaphatunk referencia szakirodalmat is, ami alapul szolgál a genomszintű vizsgálatoknak?

Bérczi Szaniszló 2019. 12. 04. 16:34

Köszönjük a nagyon részletes, igen friss adatokat is tartalmazó összefoglalást.

A genetikai szál bemutatása így mintát állít a résztvevők számára, milyen legyen az 5-10 perces [bemutatkozás].

A genetikai összefoglaló: mintaszerű, de két szállal majd ki kell egészíteni:

A történeti szál illesztése sajnos nélkülözi a legújabb eredményeket, amelyeket a Rováskronikák képviselnek, melyek részletesen szólnak a Kaukázusi szétvándorlásokról. A Rováskronikák eseménytörténete számos pontot megvilágít és pontosít az itt fölhasznált történeti szálakból. (Mandics György: SARGY I., II., III., IV. kötet). Különösen a SARGY III. lesz hasznos a bemutatott genetikai szálak számára.

A szerző azonban nem tehet arról, hogy ezt a kincset nem vette munkába a hivatalos magyarországi történeti kutatás.

A nyelvhez illesztés azért kérdéses, mert nincsen VALÓDI nyelvfejlődés-történet. (Ez nem a genetikai szál hibája. Az IE nyelvek mintájára végzett FU levezetés közös hiányossága, hogy csak a mai nyelvből visszabontott szerkezetben végzett részleges elemzést. Nem ment a szavaknál mélyebbre és kizárta a fogalmi kapcsolatokat. Ennek eredményeként szétosztályozta a közös gyökérből leágazó fogalmakat. Nem vette figyelembe a nyelvek belső fejlődését, a kezdetektől, a legmélyebb fogalmi szintek kialakulásától kezdve. Ez a szál ma már több nyelvben is nyomon követhető. De ezen a hibán segíteni fog a VALÓDI, rendszerszemléletű nyelvi [beszéd, gondolkodás, fogalomalkotás, ismeretek elrendezése] modell.)

A szerző nem tehet arról, hogy ezt a kincset még nem vette munkába, sőt, 150 éve tagadja a hivatalos magyarországi nyelvészeti kutatás.

Csihák György 2019. 12. 04. 18:56

Kedves Török Tibor! Köszönöm szépen az értékes összefoglalóját. Közreműködése igazán példa értékű.

Cser Ferenc 2019. 12. 04. 22:07

Gyurkám,

Köszönöm a megtisztelő kérést. Igyekeztem elolvasni az anyagot, nem feltétlenül sikerült mindent befogadnom.

A mellékelt [Török Tibor-féle] összefoglalót érdekesnek vélem és valójában a Darai Lajossal közösen készített és az azt megelőző munka [[Gyökerek. Töprengések magyar nyelv és nép Kárpát-medencei szármauásáról](#)] a 3. megoldást támogatja.

Ennél ma sem tudok többet, hiszen már több mint egy évtizede szinte minden szellemi forrástól elzártan élek, nincs újabb információ, nincsenek újabb adataim. A korábbiakról többször is kifejtettem a véleményemet, amit most is fenntartok.

A hozzászólásokban több olyan motívum is megjelent, amelyeket bizarnak, légből kapottnak vélek. Itt Mária azon fejtegetését is, amivel az ő megszerzett tudását a lányáéval támasztotta alá, mint genetikailag átörökített valamit.

Vegyész kutatóként alaposan megismertem a gének lényegét, kémiáját, szerkezetét és egyet ezer százalékos biztonsággal állíthatok: a gének semmiféle szellemi, lelki, értelemtartalmi információt nem kódolnak, azok csupán fehérjék összetételét kódolják. A fehérjék szerepe aztán az élettani reakciókban számos lehet – nagyon kis hányaduk a szervezet váz fehérjéit jelenti, zömük azonban élettani vegyi reakciók katalizátorait jelentik. Vagy a DNS-ről első lépésben készült ún. RNS maga, vagy pedig az RNS közvetítésével felépített fehérjék.

A két biológiai nem szerepe az átörökítésben eltérő. Az anya (nőstény) alapvetően a mechanizmust adja az átörökített tulajdonságok egy részének biztosításával és ez konzervatív, hiszen az egyed megszületésétől kezdve a petefészkekben lévő sejtek beágyazottan védettek, azok gén anyagába beírni nem lehet, oda megszerzett tulajdonság nem épülhet be.

A hím ivarsejtek viszont a megtermékenyítés előtt legfeljebb néhány héttel keletkeznek és ezekbe a szerzett tulajdonság beírható (találtak rá megfelelő mechanizmust).

De ezek a 'tulajdonságok' mind az élettani lehetőségeket, a környezethez való alkalmazkodást jelentik, ezeknek szellemi, tudati stb. vonatkozása nincs – még ha az agyi idegsejtek felépítésére, azok működési jellemzőire pl. érzékenységére vonatkozó befolyásuk kétségtelen is!

Ami valóban van – és ez látszólagos örökösítésként értelmezhető – a magzatot növekedése, majd a születés utáni időközben ért társadalmi hatások, amelyeket mémeknek, a társadalmi géneknek nevezhetünk és amelyeknek a biológiai génekhez, az DNS-hez az égegyvilágon semmi köze nincs.

Innen kaphatta meg Mária lánya is azt az információt, azt a késztetést, amely a tudása átvételét segítette.

Mindezekről az [Ember–Társadalom–Emberiség](#) c. Darai Lajossal közös munkánkban olvashatsz.

Gyurkám, ennyit tudok most a kérdéshez tenni. Török anyagát korrektnek tartom, a hozzászólások tekintélyes részénél a hajam szála az égnek állt. Nagyobb a hit-tartalmuk, mint a valódi információs értelmük.

Ezt a levelet Lajosnak is megküldöm. Ő sokkal inkább képben van, mint én, hiszen másfél évtizede kiestem a vonalból.

Csihák György 2019. 12. 05. 10:11

Ferikém, ismét az eszedet keresem és kérem. Tudod, hogy Lajost is testvéremként szeretem, de ő is csak egy filozófus (amint én is csak egy közgazda vagyok). Te a rendezettebb gondolkodásra nevelő természettudós vagy, mi csak földhöz ragadt társadalomtudományi ismeretekkel rendelkezünk. Az archeogenetika még nagyon új valami és fejembe vettem, hogy megpróbálom a mai, tisztességes, nemzeti történelemtudományunkkal összehozni. Tartok tőle, hogy ez nem fog sikerülni, és akkor majd ez veszi át a nyelvészet mai szerepét. Pedig úgy tűnik, hogy a genetika a kezdettől fogva nekünk hasznos tudomány. Te hívtad fel a figyelmemet a Semino-cikkre – és azóta a dolog lelkes (de kevésbé szakértő) híve vagyok a dolognak. Viszont: a szakmában a kettőtök által írottak igen súlyosak és tiszteletben is tartják. Jó a megérzésed – és ezért, csak most kapcsoltalak ide: Török barátunkat tartják ma a legjobb archeogenetikusként, én is – és igen jó fej. Örülnék, ha velünk jönne. Ám ő is az iskolában tanulta a történelmet... Kérlek, segíts. Néha írhatnál magadról is pár sort – amint már többször kértem.

Csihák György 2019. 12. 05. 11:29

Ferikém, köszönöm a leveled. Figyeld itt a fejleményeket és szólj közbe (a teljes címjegyzékre, valami olyasmit is, ami a mostani leveledben erről áll), ha gondolod. Szívvel kívánok minden jót.

Cser Ferenc 2019. 12. 05. 21:02

Gyurkám, megtisztelő az 'ítéleted'. Az eszedet kéred? Hm. Az azóta már elvált nejem mondta, amikor a Gyökerekkel foglalkoztam: „Elment az eszed? Ahelyett, hogy pénzszerzéssel foglalkoznál, ilyen baromságokkal töltöd az idődet?!” Nahát, szerinte elment az eszem. 😊

Amiben én Török Tiborra hatni tudnék, az elsősorban a Gyökerek c. munka, másodjára meg azok az írások, amelyeket már Daraival társszerzőségben közöltünk, benne a genetikai ismeretekkel.

Van egy előadásom a genetikáról. Azt mellékelném, ha megtalálnám. Ha rábukkanok valahol az archívokban, akkor elküldöm Neked.

A Gyökerekben az a mértékadó, hogy négy tudományág eredményeit foglaltam benne össze és próbáltam azok eredményeit ellentmondásmentesen értelmezni. Az ötödik lenne a genetika – de a későbbi írásokban éppen a genetikát is sikerült talán az ellentmondásmentes gondolatmenetbe illeszteni.

Török nem ismeri a Gyökereket, sem a későbbi munkáinkat, amelyekben az archeogenetika is megjelent. Talán érdemes lenne azokat eljuttatni neki. Ebben számítanék én Lajosra, hiszen nála ezek kézben vannak.

Magamról? Mit írhatnék? Nyuggerként minimális ausztrál nyugdíjon élek, nevelgettem lányaimat, akik most már felnőtt asszonyok. Még most is csöpögtetem beléjük a magyar műveltséget, vevők rá, különösen a kisebbik, a Kata.

Nyocvan föléltem már magam is, koromhoz képest jól vagyok. Már túléltem egy melanómát – 10 éve távolították el, már meg kellett volna akkorra ölnie, de nem tette. Aztán két évvel később prosztata rákomat kezelték ki sugárzással. 7 évvel később a PSA-m jó, azaz eredményes volt.

Aztán veserákkal diagnosztizáltak, de minthogy évek óta nem mozdul, nem növekszik, egyelőre ad-acta tettek, de figyeltetik.

Amivel foglalkozom, az komplex valami. Van egy fényképezőgépem – amikor utoljára találkoztunk, akkor is volt egy, ma már korszerűbbel kattogok annál – és emiatt naponta, ha tehetem, kimegyek slattyogni. A napi 3-5 km séta határozottan kedvez az egészségemnek – állítólag, de magam is ezt vallom. Elértem már a 250 ezer képet.

Munka? Ilkey Csabának készítek el évente egy-egy kötetet – néha kettőt is – amiben a cikkeit rendezem el könyv alakban. Ezek az OSZK-MEK könyvtárból letölthetők.

Az ő unszolására tavaly készítettem az akkor még csak 190 ezer képemből egy albumot – elsősorban didaktikus igénnyel. Ezt is befogadta a MEK, ha érdekel, innen letöltheted:

<http://mek.oszk.hu/18600/186660/>

A www.nemenyi.net technikailag összeomlott 2013 elején, még pénzért sem találtunk tisztességes programozót, aki egy újabb rendszert teremtett volna meg, Így egy ideig a Leleplezőnek írtam egy-egy (avagy 2-3) esszét számonként. Két éve decemberben küldtem el nekik az utolsót, azóta nem írok, mert most sem vagyok képes a hatalom ülepét fényesíteni, a kritikai írásokra meg már nem vevők (féltek a lapot – és ebben igazat adok nekik).

Sydney Trianon Társaság rendezvényein tarottam rendszeresen emlékbeszédet. Az idei eseménynél már nem kértek fel rá, ellenben kértek egy írást a magyar történelem negatívumainak zsidó eredetét bemutató. Nem vállaltam, mert nem értettem egyet a felkérés eszmei tartalmával, majd kidolgoztam az elutasító válaszomat és ezt a [Szilaj Csikóban](#) Lajos megjelentette.

Egyébként tavaly április óta ezen írást megelőzően még csak egyet írtam, amiben a nyílt társadalom lehetetlenségét fejtegettem (sehol sem jelentettem meg).

Szerintem a társadalom félig zártan létező valami, a teljesen zárt társadalom élete rövid (kommunizmus, nácizmus), a nyitott pedig már nem társadalom. Ehhez az Ember-Társadalom-Emberiség c. Lajossal közösen írt könyvünk filozófiai alapelvét használtam fel (az élet lényegét kifejtő filozófia, a három mellérendelő filozófiája, ez is letölthető a MEK-ről erről a linkről: <http://mek.oszk.hu/18100/18165/>).

Gyurkám! Mihez lenne szükséged az értelmemre, a mérnöki logikámra? Hitvitára nem vállalkozom és Török írásához kapcsolódóknál sajna ezt érzékeltem. Azért is írtam le neked mindazt röviden, amit a génekről tudok.

Csihák György 2019. 12. 06. 1:46

Kedves Török Úr! Beszámolóját már nem csak én tartom igen értékesnek. Ismét köszönöm szépen. Engedjen meg néhány észrevételt. Megadott forrásai között nem szerepel egyetlen hadtörténész sem. Amíg élt, Zachar József volt a legszebben kitüntetett magyar történész, és hadtörténész. Nagy Kálmán pedig, az adott tárgyban a legfelkészültebb szakember. Addig, amíg az ő munkájukat a genetikusok nem tudják munkájukkal összhangba hozni, addig a nyitott helyzet fennmarad. A magyar hadtörténeti lexikon is tele van hibával. A létszám ügyében a másik két szakember, a demográfus Kovacsics és Kovács az ő álláspontjukon van, amit László Gyula is támogat. Abban nincs semmi meglepő, hogy Árpád népe mennyire hasonlított a benntlévőkhöz – azt a felhozott példái is igazolják, és Seminóék is 40-35ezer évről írnak. Egyébként pedig a mai népesség is nagyon hasonlít mindezekhez (Henkey) – bő ezer év után. A korabeli népnéveink felsorolása elég hiányos, amit említ mind a „hunból” származik, aminek nyugati fordítása a kínai megfelelője. A bő ezer éve meglévő írott történelmi alkotmányunkban, de a korabeli írott forrásokban is kivétel nélkül a „hun” szerepel. Ott sehol nincs „magyar” – legalább eddig senki nem tudta bemutatni. Amint azt sem, hogy népnévünk miért és mikortól a „magyar”. Egyedül Keletről ismert a „Magyarisztán” név, de (csak) ÉN nem tudtam meg, hogy mióta?

Kérem, ne vegye rossz néven, de amíg az archeogenetika a fennálló kérdésre nem tud válaszolni, addig a kérdés fennmarad – és sajnos ez nemcsak Kálmánbácsi és az én kérdésem, hanem

legalább még a történelemé. Ismétlem a kérdést: egy néhány tízezer (menekülő /Kristó) fegyveres miként tudott megszervezni történelmileg rövid idő alatt, egy háromezer kilométer átmérőjű birodalmat, amely (legalább) két másik birodalom közé ékelve, mindkettőt minden háborúban megverte, mindmáig túlélte, apostoli lett és évszázadokon át fenntartotta az egyensúlyt Európa két széle között?

Török Tibor 2019. 12. 06. 14:23

Rovásírás konferencia

Tisztelt Érdeklődők!

Úgy tűnik, mégis foglalkoznak a rovásírással. Csatolva íme egy konferencia, akit érdekel, látogassa meg.

MEGHÍVÓ

*A Magyarságkutató Intézet Nyelvtervezési Kutatóközpontja
tisztellel meghívja Önt Ősi írásaink a Kárpát-medencében
című tudományos konferenciájára*

2019. december 12–13-án. Helyszín: Budapest V., Alkotmány u. 25.

A rendezvény előzetes regisztrációhoz kötött, kérjük, részvételi szándékát 2019. december 5-éig bezárólag jelezze a feher.bence@mki.gov.hu emailcímen, egyúttal (az épületbe való beléptetés érdekében) megadva személyazonossági igazolványszámát/útlevélszámát, és a rendezvényre a megadott igazolványt feltétlenül hozza magával!

Kezdés: december 12. 10,00. A konferencia részletes programja csatoltan megtekinthető.

Műsor:

2019. 12. 12. 1. nap, csütörtök

9:00 – 10:00 Érkezés, regisztráció

10:00 – 10:20 Megnyitó

10:20 – 11:20 1.szekció: Nagyszentmiklós Szekcióvezető: Zelliger Erzsébet (ny. egyet. docens, ELTE)

10:20–10:40 Prof. Erdélyi István DSc, egyet. tanár: A nagyszentmiklói aranykincs rovásfeliratai és a történelem

10:40–11:00 Vékony Gábor CSc †: A nagyszentmiklói kincs történeti értékeléséhez (publikálatlan kézirat, részletek)

11:00–11:20 Prohászka Péter PhD (SzTA Nyitrai Régészeti Intézete): Új adatok a nagyszentmiklói kincs történetéhez

11:20 – 11:40 Kávészünet

11:40 – 13:00 2.szekció: Ős- és ókori írásaink – Írott kövek Szekcióvezető: Fehér Bence DSc (tud. tanácsadó, MKI)

11:40–12:00 Szabó Géza PhD (WMM – Szekszárd): A kontinuitás változatai a regölyi grafémák tükrében

12:00–12:20 Szabó Ádám DSc, főmuzeológus (MNM): A Magyar Nemzeti Múzeum Barbaricum Gyűjteménye

12:20–12:40 Prof. Kovács Péter DSc, egyet. tanár (PPKE): Görögök Keszthely-Fenekpusztán

12:40–13:00 Kolozsvári-Puskás Frederic (TMM – Gyergyószentmiklós): A Tászkok-tető írott köveinek lehetséges párhuzamairól, különös tekintettel a moldvai területeken lévőkre

13:00 – 14:00 Ebéd

14:00 – 15:50 3.Szekció: A székely írás – Íráselmélet Szekcióvezető: Szabó Ádám DSc (főmuzeológus, MNM)

14:00–14:20 Fehér Bence DSc, tud. tanácsadó (MKI): Benedek Illyés graffitiző és műkincsrongáló, XV. század?

14:20–14:40 Zelliger Erzsébet CSc, ny. egyet. docens (ELTE): Hangtörténet és rovásábécék
14:40–15:00 Hosszú Gábor PhD, egyet. docens (BME): Evolúciós számítások írásinformatikai alkalmazása
15:00–15:20 Szentgyörgyi Rudolf PhD, adjunktus (ELTE): Rovás emlékeink és a magyar nyelvtörténetírás
15:20–15:40 Teszler Vendel (KATEDRA, felnőttképzési vezető): A rovásírás kibontakozása napjainkban
15:40 – 16:00 Kávészünet
16:00 – 16:30 A Magyarorsággkutató Intézet Rovás – magyar nyelvtörténet – művelődéstörténet (szerkesztette: Zelliger Erzsébet) c. tanulmánykötetének elektronikus bemutatója
16:30 – 17:30 Szakmai megbeszélések
18:00 – 20:00 Vacsora
2019. 12. 13. 2. nap, péntek
10:00 – 11:40 4. Szekció: Honfoglaláskor és koraközépkor Szekcióvezető: Kovács Péter DSc (egyet. tanár, PPKE)
10:00–10:20 Langó Péter PhD (PPKE): Rovásjelek vagy a keresztény térítés emlékei. A 11. századi falusi sírokban talált gyűrűk értelmezései a magyar régészeti kutatásban
10:20–10:40 Medgyesi Pál, igazgatóhelyettes (MMM – Békéscsaba): Rovásjelek egy sarkadkeresztúri, 10–11. századi íjvégsonton
10:40–11:00 Péntek Attila (független kutató): Rovásfeliratos szalaggyűrű Veresegyház-Göbölös lelőhelyről
11:00–11:20 Haramza Márk PhD (MKI–JPM): „Vérszomjas betűk” – a fegyverfeliratozás hagyománya a koraközépkorban
11:20–11:40 Fehér Bence DSc, tud. tanácsadó (MKI): Aminek létében senki nem hitt: a káposztásmegyeri rovás emlékek
11:40 – 12:00 Kávészünet
12:00 – 12:40 Szakmai megbeszélések
12:40 – 13:00 A konferencia összegzése, zárása Fehér Bence DSc, tud. tanácsadó (MKI)

György Csihák 2019. 12. 07. 0:44

Kedves Török Tibor! Köszönöm szépen a meghívót – már előzőleg én is megkaptam, de nem küldöm senkinek. Szívesen odamennék, már azért is, hogy hátha megtudhatom, hogy milyen írásaink ismertek a Kárpát-medencében? Örömmel látom, eltanulták tőlünk (például Erdélyi Pista barátunk is), hogyan kell ezt csinálni. Remélhetőleg nem fog ennyi idő eltelni addig, amíg az ilyen tudományos rendezvényünk nyelve is a mi szép magyar anyanyelvünk lesz (konferencia, program [egy M-mel! - vö. kilogramm, dekagramm stb.], regisztráció, szekció). Szabad legyen kérnem, ezt, az új címjegyzéket használni. Köszönöm szépen.

Haraszti Zsuzsanna 2019. 12. 07. 13:15

Csihák elnök úr kíváncsiságát könnyen kielégítheti a Török Tibor által említett rovásírás-konferencia egyik előadójának könyvéből : https://www.magyarmenedek.com/products/7461/Heritage_of_scribes_-_Hosszu_Gabor.htm.

A könyvet méltató szövegből kiemelés: „A Heritage of Scribes (’Írástudók öröksége’) c. monográfia ismerteti a rovásírás-család három tagjának, a Kárpát-medencei rovásnak, a kazáriai rovásnak és a székely-magyar rovásnak a történetét és fejlődését.”

A székely-magyar rovás abc nemzetközi digitális szabványosítása 2010 táján nagy vitákkal, végül megegyezéssel, de megtörtént. Michael Everson amerikai nyelvész beadványa alapján, Old Hungarian Rovas Script néven. Everson úr betűtervező (legalább 200 betűrendszert szabványosított) – szerinte a székely-magyar rovás az ótörökből származik.

2013-ban a konferencia mostani előadói visszavonatták a Rovás Szabványosítását, töröltették az Old Hungarian és a Hungarian Runic nevek használatát – <http://rovas-szabvany.blogspot.com/>.

Talán kiderülne ezen az előadáson, hogy most 2019-ben, valóban rendelkezik-e nemzetközi UNICODE szabvánnyal a Székely-Magyar Rovás ABC – vagy nem. Mint tudjuk, a „Khazarien Empire” nem sokkal azután, hogy a magyarok elhagyták a térséget, felbomlott, megsemmisült.

Remélhetőleg a közel jövőben a régészet és genetika azt is ki fogja deríteni, kik voltak a rovást használó kazárok! Onogúrok, szabírok, heftaliták, avarok vagy magyarok?

Szekeres István 2019. 12. 07. 20:32

Kedves Haraszi Zsuzsa!

A könyvet megjelenése óta jól ismerem. Vannak benne használható részek, de teljesen elavult hagyományokra épül. Pl a „székely-magyar” rovásírást az igazolhatatlan föníciai > arámi > pártus > kazáriai > székely leszármazással vezeti le, amit tételesen soha, semmivel nem igazol Hosszú Gábor, de rajta kívül senki sem. A kazáriai írást igen jól ismerem, [A székely írás három ábécéjének történeti összehasonlító összevetése](#) c. tanulmányomban is foglalkoztam (részben) vele, a hun eredetű Teknős jelcsalád kapcsán. (Honlapomon is olvasható.)

A székely–magyar rovásírás szabványba is romlott-rontott betűk kerültek be, így hamisan félrevezetők.

Az pedig, hogy az ótörök írás nem származhat az arámiból, cáfolására egy teljes tanulmányt írtam: „Az arámiból az ótörök írás nem származhat” címmel. Olvasható a honlapomon: <http://www.szekeresistvan.hu>.

Csihák György 2019. 12. 08. 0:03

Köszönöm szépen! Csak azt nem tudom: miért bizonygatják a magyarok IS, hogy a székely nem magyar.

Csihák György 2019. 12. 08. 0:22

Pistám, rajtad kívül eddig még senki nem mutatta be ebben a tudományágban a tudományos módszertanát. Nem véletlen, hogy még a Harvard-ról is érdeklődnek utánad. Ott ismerik ezeket a „munkákat”.

Raig Mária Magdolna 2019. 12. 08. 7:47

Kedves Együtt Gondolkodók!

Most kezdem nézegetni az elmúlt időszak levelezését (más elfoglaltságom okán vannak időszakok, amikor be sem kapcsolom az internetet).

Szeretném jelezni, hogy 17-én nem érek rá, bár a téma nagyon is érdekel. Mivel nem vagyok genetikus, érdemben csupán annyit tudnék hozzászólni, ami a leveleimből is remélhetőleg egyértelműen már eddig is kiderült. Előbb tisztázni kell a legfőbb események kronológiáját, aminek hiányában minden genetika vonalán tett feltárás téves következtetésekhez vezet. Önmagában

egyetlen tudományág sem áll meg a lábán, csak mások viszonylatában értelmezhető. Nem szabad azokat a tudományágakat sem kihagyni, amelyekről ismeretek hiányában könnyen elhatárolja magát az ember. Tiszteletet érdemelnek azok a szakemberek is, akik nem a ma divatos módon közelítenek a témához.

Raig Mária Magdolna 2019. 12. 08. 8:52

Kedves Együtt Gondolkodók!

Dr. Oláh Zoltán előadásainak egy részét most hallgattam meg. Nem tudom mennyit számít a véleményem egy ilyen tudós társaságban, de azért szeretném elmondani, hogy nagyon tetszik az elmélete. Egész más úton – tulajdonképpen, a lényegét tekintve – ugyanide jutottam. Ennek alátámasztására csatolom a dec. 3-i, „Szkíta tudás a Szent Koronán II. rész: Gnosztikus keresztény szimbólumrendszer a Szent Koronán” című előadásom pdf-ét, ha netán valakit érdekelne.

Oláh Zoltán 2019. 12. 08. 10:02

Itt voltunk mindig

Rövidített összefoglalóm a kérdésről: DEMOKRATA 2019. 01. 11. Ágoston Balázs interjúja – <https://www.demokrata.hu/hir/tudomany/itt-voltunk-mindig>

Az archeogenetika képes a már megismert és bizonyított tények alapján előrejelzéseket adni arra nézve, hogy mely földrajzi területen érdemes régészeti ásatásokat folytatni. Ez a tudományág minden bizonnyal már a közeljövőben teljesen új megvilágításba helyezi az eredettörténetünket, ám ehhez rendszierbiológiai tudásra is szükség van – mondta a Demokratának dr. Oláh Zoltán Sándor molekuláris biológus, bioinformatikus.

– *Hol ér össze a nyelvészet a biológiával?*

– Elsőre talán furcsa lesz, amit mondok. 12-13 millió évvel ezelőtt hangfoglalás történt, nem honfoglalás. Ez azt jelentette, hogy volt már elegendő hominida, azaz emberféle ahhoz, hogy az őket körülvevő dolgokat, bár kezdetlegesen, de valahogy megnevezzék. Ha elfogadjuk, hogy a Kárpát-medence az őshaza, akkor a magyar nyelv is itt alakult ki a kezdetleges kifejező hangoktól indulva, szerves fejlődés útján. Anyanyelvünk hasonlóan fejlődött ki a DNS-nyelvhez, ami szintén ragozó elven működik. Ha például föl kell venni egy atomot a külvilágból, az genetikailag két gén összekapcsolódása útján történik. Nyelvünk máig ugyanezt a ragasztási technológiát követi. Képes két ismert szóból egy harmadik jelentést létrehozni, amely más nyelvekből kiveszett.

– *Nem túl merész feltételezés ez az őshazaelmélet?*

– A régészet és ma már az archeogenetika is igazolja, hogy létezett egy kelet–nyugati irányú eurázsiai folyosó, amelyen folyamatos volt az oda-vissza forgalom. Ezt bizonyítja, hogy néhány évvel ezelőtt megtalálták egy 50 ezer éve élt kislány maradványait az altáji Gyenyiszova-barlangban. A külleme modern európai, a génállománya a neandervölgyi ősünkhöz nagyon hasonló, de attól génbélijegekkel megkülönböztethető. Az ebből levont feltételezéseknek megfelelően az idén fölfedezték a Neander-völgyi és a Gyenyiszovai embertípus első hibridjét. A neandervölgyi örökletes immunválasz tovább él bennünk, minél közelebb vagyunk a Kárpát-medencéhez, annál inkább. És ha mindezt összevetjük a már említett Semino-jelentéssel, akkor egyre több genetikai tulajdonságunkról kiderül, hogy annak Kárpát-medencei gén áll a központjában. A kirajzás és visszatérés több hullámban történt, csak nem mindegy, hogy mikor merre mutat a vektor eredője. Az eddigi embertant az archeogenetika a mutációk időrendjének meghatározásával váltja le, a mindenkor irányokat térképezni tudja, és kockáról kockára vetítve képes ábrázolni. *A korábbi „állóképhez” képest a „film” folytonossága a tudománypolitikát is lépéskényszerbe hozza. Az archeogenetika ugyanis képes a műveltségünk elemeinek minden eddiginél jobb téridő behatárolására, vagyis a már megismert és bizonyított tények alapján előrejelzést tud adni arra,*

hogy hol érdemes további régészeti ásatásokat folytatni, ha például a nyugat-szibériai Andronovo-kultúra magyar archeogenetikai vonatkozásaira lennének kíváncsiak.

– Kevert nép létünkre sokféle gén[készlet, pl immunrendszer, magyar JEL-KÉP rendszer, agglutináló anyanyelvünk stb.] van bennünk; honnan tudhatjuk, mit kell összehasonlítani az emberősök genetikájával?

– **A magyarság kevert nép, de nem homogén oldat módjára, és a Kárpát-medence sem a népek olvasztótégelye.** A genetikai folytonosság egyre nagyobb téridő-felbontásban rajzolódik ki, ugyanakkor tudásunk genommozaikokból tevődik össze. Minden élő egy nem ember által írt nyelv szövegszerkesztésének köszönheti létét. **A gének kapcsoltsága és önszerveződő rendszerei az integrált áramkörök kapcsolási rajzaira emlékeztetnek. A gének kapcsoltságának, összeférhetőségének és rendszerszerű összeadódásának megfejtése lehet az induló Magyarságkutató Intézet vizsgálódásának igazi célja.** Csak ezzel az új tudományos módszertannal és látásmóddal volt felismerhető az a DNS-olvasat, amely alapján bátran mondhatjuk, hogy számos más gén mellett Neander-völgyi ősrünk immunrendszere máig bennünk él, miközben embertani megjelenségünk rengeteget változott. **A nyelvhasználat az emberben a szóbokrokron keresztül új, de egy gyökérből eredeztethető sarjadzással családfákat eredményezett. Ezért anyanyelvünket inkább hangfoglalói, mint honfoglalói minőségében érdemes tovább kutatni és megérteni.**

Nógrády Mihály 2019. 12. 09 1:11

Kedves Bérczi Szaniszló!

Levélben fordulok Önhöz mert szóbeli érintkezés számomra elérhetetlen, ugyanis, Ottawában élek immár 63 éve. A Magyar történelemmel kb. 45 éve foglalkozom. Kutatásom fő területe a névelemzés, amely eredményeit hiteles nyelvészeti, régészeti, genetikai és történelmi adatokkal támasztom alá.

Könnyebb lenne együttműködni ZMTE tagokkal, ha Magyarországon élnék. Részt tudnék venni a találkozásokon, mint a december 17. összejövetel is a Matematika Múzeumban és tartani öt perces előadást eddigi eredményeimről.

Mivel ezt nem tudom megtenni, volna-e valaki aki felolvasná öt perces írást amelyben kifejteném a magyarság őstelepes jelenlétét a Kárpát-medencében. A hunok, avarok és honfoglalók török voltak is, amit pontos adatokkal bizonyítok.

Nem én vagyok az egyetlen aki erre az eredményre jutott. Cser Ferenc, Darai Lajos ugyanezt vallják, de nem tudunk egymásról, amikor eredményeinket kidolgoztuk. Nemrég a Szegedi Tudományegyetem Archeogenetikai Kutatóközpontjának tagjaival bővült a létszám, akik közül legismertebb Török Tibor.

Kutatásomat angolul végeztem, úgy is írtam és előadtam a Carleton Egyetemen 2009-ben a Congress of the Humanities and Social Sciences keretén belül. Magyarra való fordítása is megtörtént ([A nevek bizonyítanak. A magyarok nevei, kilétük és őshazájuk](#)). Ez komoly téma és megérdemli komoly kutatók tüzetes átvizsgálását.

Remélem kérésemet fontolóra veszi. Szíves válaszát várva üdvözlöm.

Bérczi Szaniszló 2019. 12. 09.11:11
Meghívók a jövő hétre

MINDENKINEK!

Tisztelt ZMTE:

Küldöm a jövő heti programot:

December 16. Matematika Múzeum, este fél 7-kor: Hujter Mihály tanár úr előadása: Kereszt és szorzásjel: ősi szimbólumok.

December 17. Matematika Múzeum, este fél 7-től ZMTE gyülekezés. 7-től megbeszélés: Ki mit kutat az eurázsiai adathorizontokon. (5 perces bemutatókkal indulunk, utána beszélgetés, körvonalak kialakítása.)

December 18. Matematika Múzeum, 11 óra. Az MTA Geonómiai és Planetológiai Albizottságának ülése. Vizi Pál Gábor előadása.

December 19. ELTE Fizika Intézet, Anyagfizika Tanszék Évvégi összejövetele.

Mindenkit várunk szeretettel a neki címzett (és megfelelő) programokra.

Haraszti Zsuzsanna 2019. 12. 09. 11:18

Kedves Szekeres István,

Köszönöm a hozzászólást az általam írottakhoz, elolvastam a tanulmányát a (hun) Teknős jelcsalád értelmezéséről – gratulálok, nagyon alapos, lépésről lépésre magyarázó, összehasonlító munka.

A regisztrált rovás jelkészletet, a székelyek neve nélkül egyszerűen Old Hungarian script-nek nevezik, a jelek furcsa hangzósításával, pl. a ZS – ezs, t-et, ty-ety ? (Range: 10C80–10CFF) <https://www.unicode.org/charts/PDF/U10C80.pdf>

A Wikipédián: [https://en.wikipedia.org/wiki/Old_Hungarian_\(Unicode_block\)](https://en.wikipedia.org/wiki/Old_Hungarian_(Unicode_block))

A történelmi háttérét, ősiségét el nem ismerve jellemzik: elavult jelkészlet, amivel magyarul írtak a középkorban.

Kérdésem is lenne, az Issyk-köl-i ezüstesésze (i. e. 4 század) feliratát szkíta-kushán jeleknek vélik – lehetséges a kapcsolata a székely-magyar rovással?

Záhonyi András 2019. 12. 09. 11:19

A Harvard érdeklődése [Csihák György 2019. 12. 08. második levele szerint] Pista munkái után: hol olvasható – mi lett a történet vége?

Mandiccsal a Magyar Művészeti Akadémián: <https://www.youtube.com/watch?v=i32XG3fO05Q>.

Sándor Klára előadása a Nikolsburgi ábécéről: <https://www.youtube.com/watch?v=7kjYIn7p-Lsggg>.

Áldott karácsonyi ünnepeket!

Szekeres István 2019. 02. 09. 11:45

Kedves Zsuzsa!

Kérem, olvassa el a ZMTE [Digitális könyvespolcán](#) lévő könyvemet, amely kutatásaim alapmunkája. Ha még nem olvasta.

Szekeres István 2019. 12. 09. 13:31

Kedves Zsuzsa! és Együtt-gondolkodók!

Az unikódba megadott székely betűk grafémái teljesen hamisak, mint már a székely-magyar elnevezés is. Magyar elnevezésű ábécé nem létezik.

A legrégebbi hiteles székely ábécé, a Nikolsburgi. Ami ettől eltér, az már romlott, RONTOTT!

– Miért?

Azért, mert egy piktoagramokból, ideogrammákból első fokon képzett ábécé betűk hitelességének ellenőrzése, a betűképzéssel ellentétes írástörténeti művelet, amit nem végeztek el! Alapművelete a következő:

Az ábécé legbonyolultabb rajzú betűinek rajzával megkeressük azt a piktoográfiát, amelyben előfordulnak piktoagramok, ideogrammák rajzaként, a jelentésükkel együtt. Ekkor már tudjuk, hogy melyik piktoográfiába lehet a többi, egyszerűbb rajzú betű piktoagram előzményét is megkeresni.

Ez után a betű rajzával és (többnyire szókezdő hangértékével) rendre megkeressük a betűk rajzát a piktoográfiában egyeztethető (időrendjében is egyeztethető) azon rajzával, ahol rajzaik egyeznek. S ha az ott megadott jelentések egyeznek a betűk szókezdő hangértékeivel a betűképző nyelven, – vagyis: a jelentések hangértékadó kezdőhangjával, – akkor az egyeztetés, az azonosítás sikeres!

De ez csak egy írástörténeti alapművelet, ami már minden eldönthet.

Mert, ha már a betűk rajzai sem kereshetők meg forrásadatként piktoográfiájukban, a betűk létező piktoagram előzményeivel, mint az unikódban (!!!) megadottak jelentős része, – akkor azok épp oly kitalált betűk rajzai, miként a Vargák (és más epigonjaim is) adtak a székely betűk piktoagram előzményeinek olyan ma létező hangsorokból szavakat, amelyeknek semmi közük sincs a valósághoz. Mert még az sem jutott eszükbe, hogy az általuk megadott jelentésű szavaknak, az általuk meg sem adott időpontban, nyelvünk hangtörténete szerint milyen szókezdő hangja volt! Hiszen elég csak belelapozni a Történeti Etimológiai Szótárba egynémely régi szavunk szókezdő hangjának változásaira, amihez, persze, ismerni kell a latinbetűs hangjelöléseink változó módjait is.

– Nos, ha ránézek az unikód táblázatra, olyan idegesség fog el, hogy végig sem tudom nézni! – mert a magyar írástudomány (ha létezik ilyen), teljes lejáratása! Erősebben fogalmazva: Viccgyűjteménye.

S nem tudom, hogy miért nem kérték ki a véleményem, vagy olvasták el a már 2008-ban megjelent könyvem, ahol alcímében épp a módszertanra helyeztem a lényegét. A pontos, hiteles azonosítás műveletére! Hiszen, fél évszázada elmúlt, hogy írástörténettel foglalkozó irodalmat is olvasgatni kezdtem, és bizony, sok minden eszembe jut olykor...

Most, erről csak ennyit, mert nincs több időm.

Török Tibor 2019. 12. 10. 11:43

Tisztelt Együttgondolkodók!

Azt hiszem, utoljára írom le: Az Oláh Zoltán szövegei összefüggéstelen, értelmetlen és tudománytalan zagyvaságok. Életében nem végzett archeogenetikai kutatásokat, és láthatóan a szakirodalmat is képtelen összefüggésében áttekinteni, ezért félrevezeti a naiv jóindulatú érdeklődőket.

Ezt már korábban próbáltam finoman jelezni, de sajnálom, elszakadt a cérna. A tudományok művelésének sajátos, szigorú szabályai vannak. Elnézést, de ha egy tudományosság igényével fellépő párbeszéd során ezektől a szabályoktól eltekintenek, akkor a legcsekélyebb előrelépés nem remélhető.

Timaru-Kast Sándor 2019. 12.10. 17:23

Tisztelt Elnök Úr! Tisztelt Együttgondolkodók!

Török Tibor úr csodás írást közölt. Ez azért bővült el engem annyira, mert igazamat bizonyítja a genetika módszerével. Harminc éve fújom, hogy magyar (szkíta) műveltség, nyelv, és most már bizonyítottan gének is vándoroltak Nyugat-Európa felé. És vajon kik lehettek a „hordozók”, az „átadó”? Hát nyilván a kelták! Esetleg, kisebb mértékben, még az etruszkok is.

Gratulálok kedves Mindnyájuknak, további jó munkát minden szorgos kutatónak.

Oláh Zoltán 2019. 12. 10. 17:57

TT minősítését határozottan és nyugodt szívvel visszautasíthatom, mivel nem az archeogenetikából élő kutató vagyok, mint Budakalászon ő saját magáról állította. Így magam önérdék nélkül, és nem közlési kényszer alatt gyűjtöm, olvasom, és kritikusan értelmezem napra készen a 2000-tól megjelent archeogenetikai cikkeket azok számára is, akik a genetikával nem kerültek szoros kapcsolatba az egyetemen, illetve jelenleg űzött tudományterületükön.

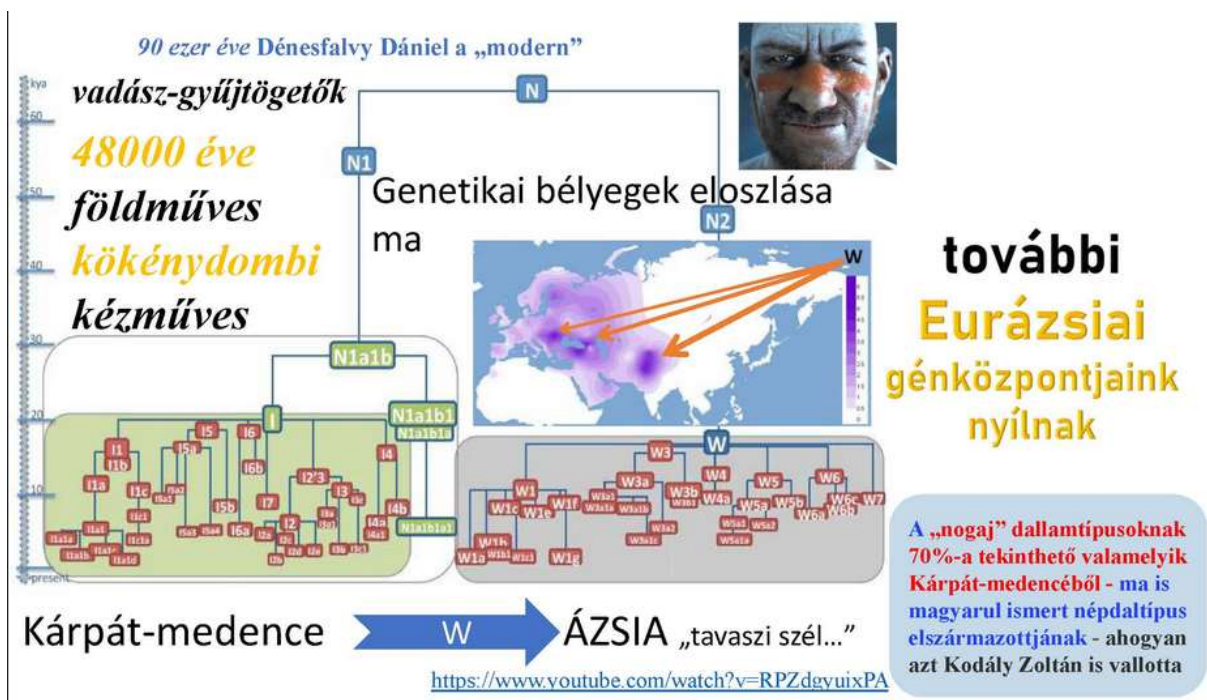

vagy kottában írt pentatonhangjegyek sorozata. A szövegegyezésből/sajtóhibákból, dallamok egyezéséből, mutációiból perdöntő kultúr-antropológiai következtetésre lehet jutni (46. ábra).

A magyarságkutatás sokoldalú kiszélesítését biztosítaná, ha a korábban már szemléltetett, 29 jelenleg kiegyénült tudományterület (24. ábra), most már tudományos eszközökkel kimutatható kapcsoltságát vennénk alapul, és a TT által emlegetett, viszont Grandpierre Atilla fizikus által gyakorlattá tett tudományos módszertannal bontanánk le a korábban mesterségesen, első-sorban megélhetési szempontokból épített falakat.

Bérczi Szaniszló 2019. 12. 10. 19:38

A történeti fejlődés áttekintése a kiegészített Cser–Darai Rendszerrel

Tisztelt Uraim: Én is küldök egy tervezetet, olyan szellemben, ahogy eddig is jeleztem a kutatási szálak kapcsolódási lehetőségeit. Ez is csak egy 5-perces.

A kiegészített Cser-Darai Rendszer fölhasználásra és az időszerű fejlesztésekre a történeti fejlődés áttekintésében

1. Szerveződési és működési hierarchia (B. Sz.)
2. Idősorok (időmérés, átfedő idő-rendszerek) (B. Sz.)
3. Evolúció: Csatolt szerveződési szintek együttes evolúciója (B. Sz.)
4. Geológiai rétegsorok,
 - a jégkorszakok előre haladása (Cs-D)
 - Kárpát-medencei régészeti leletekkel (Cs-D)
5. Ember-öslénytani eredmények
 - csontozat, régészeti leletek (Cs-D)
 - vércsoport, RH faktor (Cs-D)
 - DNS vizsgálatok (Cs-D)
6. Élővilágból származó öslénytani párhuzamok
 - állatvilág (Cs-D)
 - növényvilág (Cs-D)
7. Régészeti szálak az együtt élő emberi közösségekről
 - előemberek, emberek, stb. (Cs-D)
 - neandervölgyi, gyenyiszovai, stb. (Cs-D)
8. Művelődéstörténetre utaló szálak
 - együtt talált eszközök (Cs-D) pl. háromlyukú csontsíp
 - a közlési formák által hagyományozott szálak
- 9: A beszéden át megismert múltbéli vívmányok
 - a beszéd (a közlés, a gondolkodás, az ismeretredezés kialakulása)** (B. Sz.)
 - zárványok a beszédben** (B. Sz.)
 - a beszéd által közvetített közszellem (mellérendelő szemlélet) (Cs-D)
 - a zene (Juhász Zoltán)
 - a tánc
 - a népmesék
 - összetett hiedelemvilági hagyomány, néprajzi hagyomány, élő hagyományok
10. Iparok, összetett műszaki alkotások
 - fazekasipar
 - fémipar (Cs-D)
 - díszítőművészet (B. Sz.)
 - rovásírás (Mandics György)
11. Források a történetírásban

Magyar nyelvű rováskrónikák (Mandics György)

Keleti nyelvű krónikák

Közel-keleti eredetű emlékek

Nyugati történetírási emlékek

12. Földrajzi elhelyezkedésből adódó esemény-rendszertani elemek

Kárpát-medence-Kaukázus-i kapcsolatok

Eurázsiai kapcsolatok

13. A szálak illesztése (idővel ez lesz a közös munka, ha már lesznek egyéni szálak)

14. Kapcsolatok térképre vitele

Raig Mária Magdolna 2019. 12. 13. 11:22

A tudományoskodó okoskodókról

Tisztelt Együtt Gondolkodók!

Mit is jelent az ún. „tudományos megállapítás”?

TUDOMÁNY a bennünket körülvevő világ megismerésére irányuló tevékenység és az ezen tevékenység során szerzett IGAZOLT (tesztelt vagy bizonyított) ismeretek gondolati rendszere.

Ki adja ki ezt az igazolást? Hogyan szabályozott az igazolás kiadhatósága? Nézzünk egy kicsit mélyebbre!

Kiváló gimnáziumi tanárain nagy hangsúlyt fektettek arra, hogy minden probléma megoldása előtt definiálni kell a feltételeket és a megoldáshoz felhasználni kívánt módszert, majd a kapott eredmények értelmezése során kötelezően ki kellett térni ezen körülményekre. Az egyetemen aztán megértettem, miért olyan fontos ez. Nem csak arról van szó, hogy sem a feltételek, sem az alkalmazott probléma megoldó módszerek leírása nem tükrözheti tökéletesen a környezetet (általuk jelentős torzítások vihetők be a problémamegoldás folyamatába), hanem maga a világunk természete is olyan, hogy általában nem ismétli meg önmagát. Inkább az ÖNHASUNULÁS jellemzi (geometriában: fraktál).

Vegyünk egy példát: Amikor az utcán közlekedünk, akkor számtalan megtanult szabályt kezel a tudatalattink. Mindent képtelenség tudatosan felfogni, ezért az agyunk úgy működik, hogy a „rendkívüli helyzetekre koncentrálna” tájékozódik. Ezen elvet felhasználva igyekeznek a „liberális” kulturális alkotók is hatást gyakorolni (ők ezt nevezik művészinak), aminek aztán lesznek követői. Itt éppen a szabálytól való eltérésnek valamely tevékenységre való befolyásolásáról van szó.

Összességében megállapítható, hogy NEM igazolható a természetben a megismétlődés, a természet folyamatai nem lineáris jellegűek. Ugyanakkor a rendelkezésre álló módszerek jellemzően vagy lineáris jellegűek, vagy linearizálnak. Egész tudományágak fejlődtek e módszerek torzításának csökkentésére (pl. ökonometria), és ezek segítségével is csak egy-két évre lehet megbízhatóan becsülni. Minél nagyobb az időtáv attól a szakasztól, ahol tapasztaltgyűjtés folyt, annál nagyobb a torzítás valószínűsége.

Vegyünk egy másik példát: A növekedésnek jellemző függvénye a logisztikus trend, ami egy középső szakaszban megközelítően lineáris, de ez nem jelenti azt, hogy maga a növekedés folyamata lineáris jellegű, hiába van erről tapasztalat akár hosszú időszakokra vonatkozóan is.

A tudományosságot hangoztatók hajlamosak arra, hogy primitív gondolkozásának feltételezik az ősembereket, akik még nem is tudtak kezdetben beszélni. Bérczi Szaniszlót idézve: „A hallásnál is, a látásnál is, és a mozgásnál is bizonyos ismétlődő élethelyzetek, **mozgási vagy alakzatba rendeződési mintázatok** azok, amelyek fokozatosan beíródva az agyba, **emlékképeket** hozhattak létre. A már bevéssett emlékképek azután összehasonlítási alapot adtak a későbbi élethelyzetekre. Ezek közül kétféle közlés volt lehetséges **a hangzó közlés előtti világban**: a földre, falra rajzolt képé, és a mozgással megismételt mozdulatsorozaté.”

Számomra kérdések: mikortól beszélhetünk emberi fajról? Vajon embernek tekinthető-e az, aki nem képes beszélni? Vajon a kiejtett hangoknak volt-e eredeti hatása az agyra, azaz van-e arra bizonyíték, hogy a hangértelmezés feltételes reflexként a környezeti hatásokra fejlődött ki, vagy az emberi LÉLEK érzékel, értelmez hangokat függetlenül a tapasztalásoktól? Göbekli Tepe egyik kövén számomra egyértelműen kirajzolódik a lélekadás folyamata. BÁ lélekmadár megtalálható az egyiptomi kultúrában, ugyanúgy, mint a BÁBA, BÁBU, BÁTOR, BÁRKA, BÁRÁNY, BÁLVÁNY, BÁTOR, BÁNAT, BAJ... stb. szavak elején felismerhető a szavak jelentésében. Ezek szerint kb. 10-12 ezer évvel ezelőtt az ember már értelmezte, hogy van lelke, tevékenységeire tehát a lélek folyamatai is hatással voltak. Bérczi Szaniszló írásában nem találtam utalást a LÉLEK hatásáról. Vajon ettől el lehet tekinteni az emberi beszéd fejlődésének vizsgálata során?

Talán nem véletlen, hogy a tudományosságot hangoztatók éppen az ember tudatalatti érzékelés jelentőségétől akarják lecsupaszítani az igazság értelmezését. Akkor lenne igazuk, ha az utcán közlekedő ember minden pillanatban tudatosan feldolgozná a szinte végtelen számú környezeti elemet, és ennek kiértékelése határozná meg döntéseit. E helyett éppen a fordítottja az igaz, a számára NEM megszokott jeleket értelmezi ki tudatosan. Szaniszló elmélete lenyűgöző tudományos jellegű alkotás, de az én gondolkozásom szerint már az első lépcsőjében megkérdőjelezhető. Úgy vélem, a hangok képződését nem az embert körülvevő természetes környezet határozta meg, hanem azok az elemek, amelyek a „lelket megrázók” voltak. Ilyen például, ha valamire rásüt a Nap, azt meglátja, és mi van azzal, amit nem lát; vagy a születés–virágzás–halál folyamata... stb. Inkább az „istenekhez” kapcsolnám a hangok kialakulásának folyamatát olyan értelemben, hogy a „nem természetes tapasztalásokhoz” kapcsolható az ISTEN fogalmának kialakulása is. A rendkívülit jelezték hangképzéssel, hogy a lélekben megfogalmazódó gondolatait kifejezze.

Egy érdekes kérdés: Vajon Göbekli Tepén dolgozó emberek primitívnek tekinthetők? Kb. 12 ezer évvel ezelőtt elindítottak egy közel 2000 éves projektet az állócsillagok mozgásának meghatározásához. Tudniuk kellett, hogy a Regulus éppen a Nappályán mozog, és abban az időben közel a Tavaszponthoz járt, és ezáltal megfigyelhető volt az ún. állócsillagok sebessége. Tisztában kellett lenniük azzal, hogy nem a Föld van a középpontban. Középkorban a tudomány emberei Galileit elítélték. Azt hiszem, ez önmagában bizonyítja, hogy a tudományos jelzöt mindenkor a hatalom határozza meg az ő érdekének megfelelően.

Egy saját tapasztalat: 2001-ben azt a feladatot kaptam, hogy dolgozzak ki egy olyan informatikai rendszert, amivel az ellenőrzésre történő kiválasztást támogatni lehet. Korábbi gyakorlatban az adóbevallások kerültek kiválasztásra. Számomra nevetséges volt, hogy egy bevallás lenne kockázatos (a formai hibáktól eltekintve), inkább az az adózó a kockázatos, aki a bevallást kitölti. Hatalmas harcok révén sikerült elérnem, hogy az adózókról fessünk képet. Ehhez összehasonlítható adatokra volt szükség, ebben tudott segíteni az informatika. Azonban mivel az a kockázatos adózó, akinek a gazdálkodása a szabályoktól eltér, és ennek definiálása eleve kizárna az újszerű csalások kimutatásának lehetőségét, azt javasoltam, hogy ún. strukturális képelemzéssel értékeljük az adózókat. Természetesen ismét nagy ellenállásba ütköztem, de lehetőséget kaptam a bizonyításra. Döbbenetesen hatalmas olyan csalások kerültek a felszínre szinte minden nap, amire senki sem gondolt, így aztán politikai okokból *megvonták* tőlem a lehetőséget, erre eljöttem 2010-től nyugdíjba. A szűrési szempontom (kockázatos adózó felszínre hozatala érdekében) mindenkor egy gazdasági képtelenség volt, és a fennakadt adózó adatainak strukturális elemzése már rendszerint támpontot adott az ellenőröknek. Nyugdíjazásom után a „rendszeremet” kissé áttranszformálták egy franciák által elnyert projekt keretében, akik miután rövid időn belül a saját ötletükkel csődöt mondtak a rendszer bonyolultsága okán, így kénytelenek lettek átvenni az általam kidolgozott módszert.

Ezt a tapasztalatomat azon oknál fogva írtam le, hogy bonyolult rendszereket nem lehet az ún. tényeken alapuló részadatok függvényeként kezelni. Szükség van a kutatónak természetes

józan eszére, sőt a lelki megérzéseire is annak érdekében, hogy helyes következtetésre jusson. Dr. Oláh Zoltán biológus gondolkodása nekem azért nagyon szimpatikus, mert kialakít egy képet az olvasmányai, munkái alapján, és ezek alapján von le következtetést. Erről lehet vitatkozni, hogy helyes-e, és az ilyen viták vezetnek az igazság megközelítéséhez.

Ugyanakkor számomra felháborító Török Tibor következő levele: „*Azt hiszem utoljára írom le: Az Oláh Zoltán szövegei összefüggéstelen, értelmetlen és tudománytalan zagyvaságok. Életemben nem végeztem archeogenetikai kutatásokat, és láthatóan a szakirodalmat is képtelen összefüggésében áttekinteni, ezért félrevezeti a naiv jóindulatú érdeklődőket.*”

Egy ilyen megállapítás számomra azt sugallja, hogy az archeogenetikai kutatások eredményeit (amelyet magam is tudomány nagy eredményeinek tartok) elvakultan, minden torzító lehetőséget figyelmen kívül hagyva értékeli a kutató. Vajon a C14-es vizsgálatok minden környezetben bármilyen időtávban torzításmentesek? Vajon az uralkodókhoz kötött történetírás abban az időszakban, amikor az eseményeket még különböző időpontokhoz viszonyítva határozták meg, valóban nem kérdőjelezhető meg a józan ész tapasztalati által? Akkor mi értelme a kronológia tudományának, ha minden olyan egyértelmű? Azért kíváncsi lennék arra, hogy Török Tibor hogyan tudja a megkérdőjelezhető külső feltételek elhagyásával önmagában a saját tudományára támaszkodva egy összefüggő, tévedésektől mentes magyarságeredet történetet felvázolni!

Befejezésül még ideteszem azt az összefoglalót, amelyet a napokban állítottam össze a Szent Korona előadásomhoz kapcsolva, egyben helyet követelve azoknak az ún. „dilettánsnak” tartott gondolkodóknak, akik nem rabjai valamely szakterületnek, hanem szélesebb körűen tájékozódva olyan szempontokat vetnek fel, amelyeket nem ártana az ún. tudományos világnak megvizsgálni. Ők ugyanis kívülről tekintenek mások munkáira. Bölcs gimnáziumi tanáraink arra oktattak, hogy minden dolog lényege egy A4-es lapra összefoglalható. Miért kellene Dr. Oláh Zoltánnak sokezer oldalas szakirodalmat összefüggéseiben áttekinteni, ez miért nem a szakterület feladata? Egy ún. „dilettáns” mindig arra épít, amilyen információhoz hozzájut. Következtetéseit meg lehet kérdőjelezni rámutatva a tévedésekre, de nem ártana a tudomány területének előbb önvizsgálatot tartani. Vajon az általa képviselt nézőpontoknak hol lehetnek torzított területei, hol lenne célszerű egyéb megközelítésekkel pontosítani megállapításait.

Összefoglaló

Szent Korona a teremtett világ tökéletes modellje nem csak formai értelemben (amelyről Dr. Fehér András tart majd előadást), hanem tartalmában is tükrözi világunk működési rendjét.

Dr. Oláh Zoltán biológussal készített riportban <https://demokrata.hu/tudomany/itt-voltunk-mindig-112397/> Ágoston Balázs ezt így foglalja össze: „*A gének kapcsoltsága és önszerveződő rendszerei az integrált áramkörök kapcsolási rajzaira emlékeztetnek. A gének kapcsoltságának, összeférhetőségének és rendszerszerű összeadódásának megfejtése lehet az induló Magyarországi Kutató Intézet vizsgálódásának igazi célja. Csak ezzel az új tudományos módszertannal és látásmóddal volt felismerhető az a DNS-olvasat, amely alapján bátran mondhatjuk, hogy számos más gén mellett Neander-völgyi őszünk immunrendszere máig bennünk él, miközben embertani megjelenésünk rengeteget változott. A nyelvhasználat az emberben a szóbokrokon keresztül új, de egy gyökérből eredeztethető sarjadzással családfákat eredményezett. Ezért anyanyelvünket inkább HANGfogalói, mint honfoglalói minőségében érdemes tovább kutatni és megérteni.*”

Szent Koronáról tartott előadásaimmal éppen azt szeretném igazolni, hogy a 34 jelű rovás ábécé olyan hangok jelei, amelyek hangkörei mint „integrált áramkörök” értelmezhetők „a hangok csigolyaábrájában”. Egy-egy csigolyaelem egy-egy hangkör.

A csigolya elemekből épül fel a csigolya, és a csigolyákból a GERINC... stb.

A magyar szavak végén az NC képző arra utal, hogy valami még nem teljes (pl. tanonc, kilenc, fegyenc... stb., de tart afelé). Ahogy a gerinc sem teljes önmagában, csak az aggyal együtt alkot egy működő egységet (a további kapcsolódó rendszerekkel együtt bővülve).

Elméletem szerint a szellemi fejlődés egy csigavonal mentén tágul, amelynek közepén ott van a „HANG-FOGLALÁS”, azaz az egyes hangoknak olyan stabil jelentése, amelyek segítségével aztán leírható az egész világunk működése. A tágulás során 2-3 betűs gyökök, majd szavak, mondatok szövegek... tudományágak alakultak ki.

Eszembe jut a most 100 éves születésnapját ünneplő Varga Tamás komplex matematika oktatásról alkotott nézete, miszerint már az óvodában el kell kezdeni akár a valószínűségszámítás elemeinek az oktatását is, amely tapasztalatokra építve lehet fejleszteni a matematika gondolkodást. Ez jelentheti a „SZÁM-FOGLALÁS” gyakorlatát a matematika fejlődésének történetében is.

Max Tegmark matematikus – többekkel együtt – abban hisz, hogy a fizikai objektumok végső soron nem részecskékből vagy energia-hűrokból állnak, hanem számokból – ez megmagyarázná a matematika világleíró hatékonyságát.

Nem az a lényeg, hogy igaza van-e Max Tegmarknak, dr. Oláh Zoltánnak vagy bármely kutatónak, mert mindegyik csak egy adott szemszögből szerzi a tapasztalatait. A lényegnek azt tartom, hogy a fenti állítások alapján adódik: a hangok és számok jelentései között kell lennie valamilyen analógiás kapcsolódásnak, amellyel már az [antik] athéni iskolákban is foglalkoztak, és ezek a jelentések mind a világ működési rendjének leírásához járulnak hozzá, annak egyes rendszerelemeit tükrözik vissza.

Hitem szerint, annak bizonyítása, hogy a Szent Korona egyben a teremtett világ működésének nem csak a formájában, hanem a tartalmában is tükre, úgy igazolható, ha be tudom láttatni, Szent Korona a szimbólumai által a magyar ábécé hangjait megszólaltja.

Facebookon már többször vádoltak azzal, hogy zsidó nézeteket vallok ezzel a felfogással (és elküldenek a ...). Ez történt éppen december 3-án is, ami aztán nem is kicsit rányomta bélyegét az aznapi hangulatomra.

Meggyőződésemmel, hogy a Szent Korona a jézusi tanítások tömör összefoglalója, egy gnosztikus keresztény ereklye. Mivel a gnosztikus jelző a GNÓZIS (igaztudás tana) szóból alakult ki, és Jézus tanítványainak írásait is jellemzően a gnosztikus jelzővel illetik, indokoltnak tartom a magyarság eredetének feltárásához a korai kereszténység vizsgálatát is.¹⁷² Ezt támasztja alá, bár Arménia volt az első keresztény állam, mégis a korai kereszténységet ábrázoló térképeken mindenütt csak a Római Birodalom van, aminek annak idején még nem volt része Arménia.

Tigris és Eufrátesz forrásvidéke talán már elfogadottan is a kereszténység igazi bölcsője. A szemiták csupán kisajátították, a hatalom eszközévé tették a keresztény tanokat, miközben Jézus tanítását is kissé átszabták. Nagy hibának tartom, ha az ókeresztények gondolkodásának megismerése érdekében nem vesszük figyelembe azt a gondolkodásmódot, amelyről az athéni iskolák tanításán keresztül alkothatunk képet. Mivel Justitianus császár az Athéni iskolákat bezáratta (VI. század), ami nyilván a kereszténység üldözésének folyamánya, úgy vélem, helyesen járok el, amikor a számok és hangok analógiáján alapuló numerológia módszertant alkalmazom a Szent Korona megismeréséhez, és visszautasítok minden olyan vádat, hogy valamilyen szemita módszert alkalmaznék.

Való igaz, hogy a Tarot kártya szimbólumait felhasználják a Kabbala értelmezéséhez is, de ezek a szimbólumok ősi keresztény templomban, ANI ősi örmény fővárosban is fellelhetők. Vegyük azonban észre, hogy az Ószövetségnek több története már előfordult a suméroknál is.

A lényegi különbség szerintem az, hogy míg Jézus tanításának középpontjában az isteni idea áll: „*Én vagyok a világ világossága; aki engem követ, sosem jár sötétségben, hanem övé lesz az élet világossága*”, addig a szemiták szerint az „*ember az Isten képmására és hasonlatosságára teremtett*” (1 Mózes 1:26–27).

¹⁷² V. ö. Harsay Mária Magdolna: [A magyar ősvallási örökség és a keresztény hitvilág kapcsolata.](#) – A szerk.

Jézus azonban megkülönböztet: „*Aki Istentől van, az hallgatja Isten beszédét. Ti azért nem hallgatjátok, mert nem Istentől valók vagytok.*” Nem az a gond tehát, ha valaki felismeri a természetben, a hangok és számok rendszerében az önhasonulások révén ismétlődő logikai kapcsolatokat (azaz megvilágosul), hanem az, aki meg sem akarja hallgatni az igazságot.

Jól megfigyelhető, a neoliberaisok milyen erőszakkal igyekeznek ma is felülírni az istenteremtette világ rendjét (magukat istennek képzelve), és így volt ez korábban is, amikor uralkodók történelmet írtak a saját dicsőségük fényezésére. Az ember úgy „csinál magából istent”, hogy mindent, amit nem birtokol, el akar nyomni. (Kirekesztés, kettős mérce.) Ez áll a keresztényüldözések háttérében, jó példa erre Giordano Bruno esete is.

Nem attól leszünk szabadok, hogy függetleníjtük magunkat az istenteremtette világ rendjétől, hanem ha azt megismerve, azaz a természet rendje szerint az isteni ideákat követve élünk. Szent Korona rendszere segít megismerni a teremtett világ működési rendjét, amiről aztán érdemes beszélgetni.

Megjegyezném, míg a Göbekli Tepe kutatói csillagképekkel azonosítgatják az ábrákat, nem veszik észre, hogy valójában egy olyan ősi gondolkodással van dolguk, ahol a lélekmadár ad lelket az újszülöttnak. Sőt 10 ezer évvel ezelőtt az alkotók tisztában voltak azzal, hogy Tavaszpont az Oroszlán jegyében járva, lehetőséget nyújt egy a közel 2000 éves projektre, az állócsillagok mozgásának meghatározására. Szerintem ez megcáfol minden tévképzetet az ember szellemi fejlődésének evolúciójáról.

Göbekli tepe körei utalnak a Nappálya felosztásának ősi gyökerére, a zodiákusok kialakítására, és egyben sugallják a csigatrend elméletem helyességét is. Ezek szerint az asztrológia tudománya sem köthető a szemitákhoz. Tudom, az ezoterikus tanokat a mai kereszténység üldözi, de tán éppen azért, mert ezek segítségével lerántható a lepel az ókereszténységet üldözők hazugságairól.

„Ti az ördög atyától vagytok, és atyátok kívánságait akarjátok teljesíteni, aki emberölő volt kezdetől fogva, és nem állt meg az igazságban, mert nincsen benne igazság. Amikor hazugságot szól, a sajátjából szól, mert hazug ő, a hazugság atyja.”

Az ezoterikus tanokkal való foglalkozás azért veszélyes, mert könnyen lehet a hazugság eszköze. Azonban vegyük észre, hogy táltosaink is bizonyára kapcsolatban álltak a szellemvilággal, és szakrális jellegű életbölcseletükben jelen volt akár a természet feletti művelése is. Ezzel való megismerkedés nem lehet bűn, csak annak olyan jellegű gyakorlása a bűn, amivel az istenteremtette rendet meg akarja valaki változtatni (pl. napjainkban a gender mozgalom).

Bérczi Szaniszló 2019. 12. 13. 12:50

Tisztelt Raig Mária Magdolna:

Meglátásai nélkülözik a tudományos háttérrel.

Megkérem, hogy ne jöjjön el a ZMTE történelemről szóló beszélgetésére 2019. december 17-én.

Raig Mária Magdolna 2019. 12. 13. 15:49

Kedves Szaniszló, Tisztelt Együtt Gondolkodók!

Már korábban írtam, hogy nem megyek el a keddi beszélgetésre, mert nem érek rá.

Utólag kissé nevetséges az eltanácsolása kedves Szaniszló, de ne higgye, hogy meghátrálnék, vagy a véleményem megváltozna a tudományoskodó okoskodókról, akik képtelenek figyelembe venni a világunk bonyolult többszinten működő jellegét. Olvastam tanulmányát, igen dicséretes munka, őszintén mondom. Azonban részemről képtelen vagyok elfogadni azon induló

feltételét, hogy a beszéd a „környezetben tapasztalt formák lemásolásával” (kicsit leegyszerűsítve az axiómáját) alakult volna ki, sokkal meggyőzőbb érv számomra, hogy a beszéd azon vágy következménye, hogy az ember közölni akarta lelkében megfogalmazódó gondolatokat.

Mivel nem vagyok genetikus, eszem ágában sincs ilyen jellegű munkákat véleményezni. Csak szerettem volna élettapasztalatom megosztani, hogy fontosak a feltételek is, melyekből kiindulva, melyekre alapozva vonjuk le a következtetéseinket, akármilyen kiváló is a módszer.

Továbbá szeretném megvédeni Dr. Oláh Zoltánt, aki képes felülemelkedni azon anyagi szinten, amelybe kedves Szaniszló, maga nagyon beleszáradt. Legalábbis a múltkori beszélgetésünk után ez volt a tapasztalatom. Tulajdonképpen ez ihlette a Szent Korona előadásom végéhez fűzött összefoglalómat is, ezért csatoltam az előző levelem végéhez. Köszönöm, hogy gondolkodásra, alkotásra késztetett.

Aki elolvassa előző levelem, véleményt alkothat, milyen utat követ a magyarság eredetének kutatása során.

Minden jóindulatú információt mindenkor köszönök. A vicc az egészben az, hogy azért nem Sirmiumot írtam, hogy hangsúlyozzam, magyar területről van szó.

Tennék néhány kiegészítést a kissé nehezen érthető előző két levelemhez, igyekszem rövid lenni.

Még a 60-as években kerültem kapcsolatba az asztrológiával, amelyet mint erősen reál gondolkodó igyekeztem megcáfolni. Idővel a fogalmai a gondolkodásom középpontjába kerültek, és a cáfolat helyett arra a felismerésre jutottam, hogy egy fantasztikus rendszer a világunk működésének leírására. Hangsúlyozni szeretném, nem vagyok asztrológus, csupán rendszerekben gondolkodó. Ma már tudom, hogy Platon akadémiájához köthető a ma használatos rendszer írásban történő lefektetése (*Knidoszi Eudoxosz, Platon tanítványa, i. e. 4. század*)), aminek célja: **Általános és egyetemes ismeretek a világ működéséről**. Kozmikus erők működnek az emberben is, ennek „önhasonult képe” a horoszkóp, aminek kiértékeléséhez belső látás képessége szükséges. (Ebben van egy picit tapasztalatom). Alapelve: *Hermész Trismegisztoz* nevéhez kötődő Smaragd-tábla tétele: **Lélek és az anyag erőinek analóg kölcsönhatásai** „amint fenn úgy lenn”. Tehát ez minden területen felismerhető.

Giordano Bruno vélhetően ezeket a tanításokat tartotta igaznak, és ezért kellett meghalnia a 17. században, sőt Newton is a legterjedelmesebb és egyben utolsó művét is e témában írta. Ugyanakkor a keresztény egyházak tiltják e témával való foglalkozást. Justinianus császár közel 1000 éves fennállása után a 6. században bezáratta az athéni iskolákat. MIÉRT? Ezt követően számomra szinte összemosódik e tanítások üldözése az eretnekséggel szembeni fellépéssel.

Természetesen a fentiekről igen sokáig nem tudhattam, még avval se voltam tisztában, hogy az a rendszer, amelynek működését az élet szinte minden területén felismerni vélem, valójában maga az üldözött eretnokség. Tulajdonképpen csak nem olyan régen szembesültem vele, amikor egyesekből oly nagy ellenkezést váltott ki, hogy a Szent Koronában és a rovásjeleinkben is egyértelműen felismerem az analógiás kapcsolatokat. Facebookon gyakran lezsidóznak. Számomra döbbenetes, hogy a mássalhangzók közé tetszőlegesen magánhangzók behelyezése, vagy a hangok ide-oda cserélgetése a nagy tömeg számára jobban elfogadható, mint annak az elméletnek érvényesítése, ami az üldözések ellenére több ezer éve tartja magát. Gnózis jelentése: **igaz tudás tana** (ismeret), innen a gnosztikus jelző → eretnokség, ami tiltott.

Szaniszlóval abban egyetértünk, hogy a hangoknak van saját jelentésük. Azonban azt már neveltségesebben vélem, hogy az F hang a „fogaink közül kifújó hang”, azaz amikor formai, anyagi jellegű jellegzetességekre igyekszik visszavezetni a hangok jelentésének kialakulását. Véleményem szerint a beszéd lényege, hogy gondolatokat közöljön, amelyeket az ember a lelkében él át. Ezt sokkal magasabb rendűnek vélem, mint valamiféle „formai képek” sorozata, azaz mélyebb tartalmat vélek indokoltnak a hangok jelentéseinek meghatározásánál. Szaniszló egyértelműen elutasította azt, amit csinállok, mondván, ezek a meghatározások csupán 2000 évesek,

míg ő sokkal régebbre nyúlik vissza. Az Athéni Iskolában az örök igazságokat keresték (IDŐTLEN), míg Szaniszló az elméletét az evolúció időben történő változásának függvényében vizsgálja.

Kérdés tehát az, hogy a hangoknak a jelentése időben változik-e? A magyar gyökök időben őrzik jelentésüket, ami az időtlenséget igazolja. Szerintem a hangok tekinthetők ősgyöknek, értelmezésük a beszéd megjelenésével egyidejűen kialakult. Azonban nem minden típusú ember lehetett képes a beszéd közvetlen megértésére, csak azok, akik az előző civilizációval keveredve magasabb szintű gondolati intelligenciával rendelkeztek. (Akiknek leszármazottai pl. képesek voltak egy 2000 éves projektet megszervezni Göbekli Tepén). Voltak olyan emberek, akiket meg kellett tanítani a beszéd megértésére és alkalmazására, amely tanítások során megjelentek a jelentéseket magyarázó képjelek. Ugyanakkor a jelentések is kezdtek eltorzulni, sőt megjelentek a képjelek értelmezését magyarázó képjelek stb.

Úgy vélem, a hangok, mint ősgyökök jelentése időben nem változhat, mert akkor a magyar gyökök sem őrizhetnék jelentésüket. Ami változik az, ahogyan szakaszoljuk a teljes hangskálát, amilyen formátumokat használunk a jelölésekre. A rovásjeleink formái szoros kapcsolatot mutatnak a számokkal. A héber írásjelek egyben számok is, vélhetően ezért zsidóznak le sokan. Platon tanításainak lényege, hogy minden dolgok kulcsa a számokban rejtőzik.

Úgy vélem, hogy az ember mindig csak valaminek viszonylatában képes állításokat megfogalmazni, ezért a végtelent véges ideákba vetítette. Az idő fogalma sem független a tértől, annak függvényében lehet csak értelmezni. Platon a számokat (azaz a tértől és időtől független ősfogalmakat) nevezte ideáknak, amit összekapcsolt a hangok jelentésével, azaz örök igazságként értelmezte.

Ezáltal Szaniszlónak azon állítása, hogy ezek a jelentések csupán 2000 évesek, értelmét veszíti. Hiszen mennyivel lennének igazabbak Szaniszló időbeni változásban értelmezett meghatározásai azoknál, amelyek immár 2000 éve tartják érvényüket és időtlenség feltétele mellett kerültek meghatározásra?

Idézve a mottót: „Minden igazság három fokozaton megy keresztül. Először kicsúfolják. Másodszor haragosan ellenzik. Harmadszorra magától értetődöttként elfogadják.” (*Schopenhauer Arthur.*)

Úgy vélem, engem most néhányan haragosan elleneznek, különösen Bérczi Szaniszló. Pedig nem csinállok mást, mint az ősi tudást (aminek eredete vélhetően a táltosok) alkalmazom az élet legkülönbözőbb területén. Ez igaz a történelmi folytonosságot kereső gondolkodásomra is. Mindig ott kell lennie valamilyen átörökített lényegre vonatkozó információnak, ami folytonos. Nevetségesnek tartok a szinte a semmiből kialakult hatalmas népeket, amelyek aztán ráadásul néhány év alatt eltűnnek úgy, hogy semmilyen önazonosságukat igazoló megkülönböztető régészeti jelet nem hagynak hátra. A genetika fantasztikus tudomány, azonban ugyanakkor hatalmas manipulációs eszköznek is tartom. Néhány lelet és a hamisított történelmi iratok alapján könnyen tovább lehet erősíteni téves elméleteket. Feltételezem, az ún. gepidák Baktriából érkeztek, de vajon melyik jelzővel fogják majd illetni: gót?, hun?, szaka?, ázsiai?, szarmata?, alán?, avar?, székely? ... stb.

Duális világban élünk, természetesen az ellentmondások. Egyrészt az ellentétek felülnézetből gyakran egy egységként jelennek meg, másrészt attól is függ az igazság, hogy mihez viszonyítunk. Nyilván a jellemzően udvari történetírás mindenkor az adott hatalom érdekét szolgálta. Elcsépelet téma, példa, hogy a hunok milyen vadak és kegyetlenek voltak, de nem mindegy, ki írta és MIKOR. Jordanes *Getica*-ja megteremtette a gótok történetét, azonban alaposan olvasva Hudák Krisztina doktori disszertációját, kiderül, hiába igyekszik feltárni a gót kereszténységre jellemző régészeti leleteket, gyakorlatilag csak ott jut eredményre, ahol nagy valószínűséggel a gepidák éltek, a Délvidéken, ahol ma is magyarul beszélnek. Ezután vettem a fáradságot és el kezdtem olvasni a *Getica*-t, és sokszor nem tudtam, nevessek vagy dühöngjek, mit vesznek be a történészek, mire építenek. Innen ered az ötletem, hogy érdemes lenne megnézni, vajon mindaz,

amit a gótoknak tulajdonítanak, nem lehet-e, hogy tán hunokhoz köthető? Természetesen ilyen vizsgálatokat a magam erejével nem tudok elvégezni, lehet rám fogni, hogy dilettáns örült vagyok, azonban túl sok ilyen jellegű kérdés merült fel bennem, amelyek figyelmet érdemelnének.¹⁷³ Lehet, hogy egyik-másik feltételezésem téves, azonban összességében biztosra veszem, hogy jó úton járok. Például Jézus születésének időpontjában 99,99%-ig biztos vagyok, asztrológiai programcsomagom segítségével határoztam meg az időpontot (néhány perc alatt adódott), amit meg tudok védeni.

Részemről a magyarok eredetét kulturális kapcsolatok feltárásán keresztül tartom értelmezhetőnek, mivel meggyőződésem, hogy genetikailag több nép összefogásáról van szó azon cél érdekében, hogy az ősi szellemi értékeket átmentsük. A hunok (szintén gyűjtőnév) feladata volt a terjesztés.

Számomra nem kérdéses, hogy Jézus 292. december 25-én valamivel éjfél előtt született és feltehetően 325. április 17-én fél 11-kor halt meg. Ennek figyelembevételével igyekszem feltárni a magyarok eredetét, ami azt jelenti, hogy nem létezett avarok kora, sőt feltehetően az ún. gót kereszténység is inkább nevezhető „hun” terjesztés eredményének, mint gótnak. Tudom, állításaim a mai történészek számára dilettáns képzelgések, azonban ezekre a következtetésekre nagyon logikus úton jutottam, miközben igyekeztem feloldani a feltárt ellentmondásokat.

Szaniszló is ki van akadva rám, hogy nem hiszek az általa elképzelt evolúcióban. Szerintem ugyanis a világ fejlődése egy olyan tágulási és gyorsulási folyamat, ami inkább a csiga házának növekedésére hasonlít. Kívül a felszínen egyre több megmagyarázandó kérdés merül fel, míg időben visszamenve belül az információk nagyon besűrűsödnek. Egy-egy hieroglifa, írásjel jelentése ma már csak körülményesen körülírható, azonban néhány ezer évvel ezelőtt azok jelentései képezték a gondolkodásuk elemeit. Számomra nevetséges a több ezer évvel ezelőtt élt embereket olyan primitívnek elképzelni, ahogy Szaniszló gondolja. Igazamat egyértelműen bizonyítja Göbekli Tepe, ahol egy kb. 2000 éves projekt keretében meghatározták, hogy az állócsillagok kb. 72 év alatt tesznek meg 1 fokot.

A fentiekért írtam le, hogy jelezzem, szívesen veszem, ha fennmaradok a levelező listán. A megállapításokat igyekszem értelmezni a saját szemüvegemen keresztül, és hangot adok észrevételeimnek, még ha ez egyesekben erős tiltakozást kiváltva megkapom, dilettáns vagyok. Számomra azonban semmivel sem dilettánsabbak azok a tudományosnak nevezett munkák, amelyben az alapfeltételek, amelyekre a szép tudományos módszerüket építik, erősen megkérdőjelezhetők. Természetesen szükség van hipotézisekre, amelyek mentén kutatásokat végeznek az egyes szakterület szakemberei/tudósai, azonban a tapasztalatok összevonásához is szükség van olyan keretrendszerre, amelynek viszonylatában értelmezni lehet a tapasztalatok kapcsolatait. Igen fontos tényező tehát a kronológia.

Oláh Zoltán 2019. 12. 14. 10:28

Érdekes összevetni azt, mit írunk mi „HANGFOGLALÓ” archeogenetikuskok magunkról az új DNS-olvasatok tükrében: DEMOKRATA 2019 1. – <https://www.demokrata.hu/hir/tudomany/itt-voltunk-mindig> és e videót: <http://www.vntv.hu/.../nem-honfoglalas-hanem.../>

És mit írt a csikágói [szabadúszó újságíró] rólunk:

The abuse of science for politics

“[Netanyahu’s] ‘preventive strike’ is typical of politicians trying to use genetic data for their contemporary purposes”, commented Patrick Geary, professor emeritus of medieval history at the Institute for Advanced Study in Princeton, NJ, USA. “In the same way, there are Palestinians who have argued that Ashkenazi are not the biological descendants of first-century Jews, and

¹⁷³ Csihák György szóbeli közlése: Németország múzeumai tele vannak hun emlékekkel – szinte valamennyit gótnak minősítenek. – *A szerk.*

thus, unlike Palestinians, have no right to the territory of the modern state of Israel. This is a typical game of ‘who came first’”. He added that contemporary governments can subvert researchers and twist research to promote a national origin myth. “The situation in Hungary in terms of the misuse of genetic information is particularly acute”, he added, “We see the instrumentalization of science by Hungarian politicians”.

This controversy relates to a 2019 study of DNA from remains identified with King Béla III,¹⁷⁴ who was one of the most prominent kings in the Árpadian Dynasty at the end of the 12th century. Viktor Orbán, the Prime Minister of Hungary, has held the Árpáds as genetic evidence of the true origins of the nation, tracing them back to the warriors of Attila the Hun. “Now that seems incomprehensible to anyone who doesn’t know Hungarian history, but since the Middle Ages historians have debated whether the Hungarians were descendants of Attila and his Huns”, Geary explained. “However, since the early 19th century, linguistic evidence shows that Hungarian is part of the Finno-Ugaritic [sic!] group that includes Finnish, Estonian and various languages spoken in Eastern Russia and Siberia, a finding that has long bothered some Hungarian nationalists who confuse linguistic, cultural, and genetic identities”.

The study was conducted by the Department of Pathogenetics at the Hungarian National Institute of Oncology and the Department of Historical Anthropology and Human Ecology of the University of Göttingen in Germany. The corresponding author was Miklós Kásler, a head-and-neck surgeon and Director of Hungary’s National Institute of Oncology and a close associate of Orbán. The researchers sequenced the hyper-variable region of the mitochondria and found that Béla [III.] belonged to haplogroup R1a, which is widely distributed across Europe and Asia and the most common haplogroup in populations speaking Slavic, Indo-Iranian, Dravidian, Turkic, and Finno-Ugric languages. But Kásler told Magyar Idők, a newspaper closely aligned with the ruling party, that the study showed that the members of the Árpád House were Eurasian and not Finno-Ugric.

Orbán apparently used Kásler’s interpretation to shore up his vision of Hungary linked to the warriors from the East. During a state visit to Kazakhstan, he said, “In the EU they treat us politically as equal partners. But based on our origins, we are alien when we travel to Brussels. [. . .] We have relatives in Kazakhstan. This is a strange feeling when one has to travel east when one wants to feel at home”. Orbán subsequently appointed Kásler Minister of Human Resources in his government, and Kásler has created a new Institute for Hungarian Studies, which has raised concern that this institute is designed to “prove” the origins of Hungarians in the way that politicians want.”¹⁷⁵

¹⁷⁴ Olasz J, Seidenberg V, Hummel S, Szentirmay Z, Szabados G, Melech B, Kásler M: DNA profiling of Hungarian King Béla III and other skeletal remains originating from the Royal Basilica of Székesfehérvár. *Archaeol Anthropol Sci* (2019) 11: 1345-1357.

¹⁷⁵ *A politika visszaél a tudománnyal.*

„[Netanjahu] ’megelőző csapása’ jellemző a politikusokra, akik genetikai adatokat próbálnak felhasználni kortárs céljaikra” – jegyzete meg Patrick Geary, a Princeton[Egyetem]i Kutatóintézet (New Jersey, USA) középkori történelem emeritus professzora. „Hasonló módon vannak olyan palesztinok, akik azzal érveltek, hogy az askenázi nem az első századi zsidók biológiai leszármazottja, és így a palesztinokkal ellentétben nincs joguk a modern Izrael állam területére. Ez tipikus ’ki volt az első’ vetélkedés.” Hozzátette, hogy a jelenbeli kormányzatok eltéríthetik a kutatókat és elferdíthetik a kutatásokat a nemzeti eredetmítosz népszerűsítése érdekében. „A magyarországi helyzet a genetikai adatokkal való visszaélés tekintetében különösen heveny. Látjuk, hogy a magyar politikusok eszközként használják a tudományt” – tette hozzá.

Ez a vita egy 2019-es, III. Béla királlyal azonosított maradványok DNS-vizsgálatához kapcsolódik, aki az Árpád-kor egyik legkiemelkedőbb királya volt a 12. század végén. Orbán Viktor, Magyarország miniszterelnöke az Árpádokat a nemzet valódi eredete genetikai bizonyítékának tartja és a hun Attila katonáira vezeti vissza őket. „Ez most érthetetlennek tűnik mindazok számára, akik nem ismerik a magyar történelmet, de a középkor óta a történészek vitatkoznak arról, hogy a magyarok Attila és hunjai leszármazottai voltak-e” – magyarázta Geary. „A 19. század

Csihák György 2019. 12. 14. 11:15

Szívesen elolvasom, de azt máris kifogásolom, hogy Árpád népe „conquering”¹⁷⁶ lett volna. Ennek nincs ezidáig semmi bizonyítéka – még akkor sem, ha a genetikusok is úgy gondolják. Már azért is kifogásolható, mert a tudomány már feltárta ezen állítás ellenkezőjét. Kérem megérteni: HA létezik egy tudományos álláspont, akkor az mindegy, hogy azzal szemben mennyi és milyen genetikai mérési adat áll; tudományos tétel kizárólag a tudomány által cáfolható. Ismét hangsúlyozni kívánom: nagyon szeretném, ha a tudomány állításai összhangba kerülnének a genetika feltárásaival. Ez az egész itt¹⁷⁷ ennek a szellemében folyik.

Valaki elküldött nekem egy TV beszélgetést (M5 "Ez itt a kérdés". 2019. dec. 12.), amit élvezettel végignézttem. Kedves Barátunk elmondta, hogy a régész mondja meg a sírt és utána követik a krónikákat. Tehát megértettem korábbi kijelentését, amely szerint eredményeiket igazolja a régészet és a történelem. Nem tudom, miként kellene jobban csinálni, nem képzelek be magamnak semmit, de ez így elég faramuci.

Ismétlem, mivel a régészet nem rendelkezik tudományos módszertannal, ezért minden régész állít valamit, és minél nagyobb a hatalma, annál inkább meghatározó amit mond. Erről pedig Fodor István is megállapította, hogy hajmeresztő – pedig akkor ő volt az „országos fő régész”. Igen szépen hangzik az is, hogy „követik a krónikákat”. Ugye sokáig kellett ezért harcoljunk, mert „akik megmondták”, azok igyekeztek a krónikákat lebecsülni. Ma viszont minél nagyobbat mond valaki valamely krónika alapján, annál jobban tapsolnak. Hiába fordította a Tarih-i Üngürüş-t a világhírű Blaskovics József (egyesületem tagja) – itt-ott máig nem számít tudománynak. Egyesületem egy másik tagja¹⁷⁸ 1975-ben csak saját kiadásban jelenthette meg vitairatát „Kézai Simon védelmében”. Ma már senki sem emlékszik rá, mert csak a MÜAK tagok számítanak, ő pedig már rég elment az ismeretlenségben.

Minden esetre, Kováts Zoltánnal Csikszeredából hazafelé vonatozva mondtam neki, hogy korai történelmünk talán legfontosabb kérdése most az, hogy Árpád népének bejövetelekor mennyi lehetett a Kárpát-medence népessége és melyik lehetett nagyobb: a benntlévő, vagy a bejövő? Erre készült az ő OTKA dolgozata – ami igazolta a szakértők korábbi álláspontját.

eleje óta azonban a nyelvi bizonyítékok azt mutatják, hogy a magyar a finnugor csoport tagja, amely magában foglalja a finn, az északi és a Kelet-Oroszországban és Szibériában beszélt különböző nyelveket, amely megállapítás régóta zavarja a magyar nacionalistákat, akik keverik a nyelvi, a kulturális és genetikai azonosságot.”

A vizsgálatot a magyar Országos Onkológiai Intézet Onkológiai Kutatóközpontjának Pathogenetikai Osztálya, valamint a németországi Göttingeni Egyetem Történelmi Antropológia és Humánökológiai Tanszéke végezte. A levelező szerző Kásler Miklós fej-nyak sebész, a magyar Országos Onkológiai Intézet igazgatója és Orbán közeli munkatársa volt. A kutatók szekvenálták a mitokondriumok hipervariábilis régióját és megállapították, hogy [III.] Béla az R1a haplocsoporthoz tartozott, amely széles körben elterjedt Európában és Ázsiában, és a leggyakoribb a szláv, indoíránai, dravida, török és finnugor nyelvet beszélő népességben. Kásler azonban a Magyar Időknek, a kormánypárthoz szorosan kötődő napilapnak azt mondta, a tanulmány kimutatta, hogy az Árpád-ház tagjai eurázsiaiak és nem finnugorok.

Orbán láthatóan Kásler értelmezését használta, megerősítendő vízióját a keletről jött katonákhoz társított Magyarországról. Egy kazahsztáni államlátogatáson azt mondta: „Az EU-ban politikailag egyenrangú partnerként kezelnek minket. De származásunk alapján idegenek vagyunk, amikor Brüsszelbe utazunk. [...] Vannak rokonaink Kazahsztánban. Furcsa érzés ez, amikor valakinek keletre kell utaznia, ha otthon akarja érezni magát.” Ezt követően Orbán kormányában kinevezte Káslert az Emberi Erőforrások Minisztériuma miniszterévé, és Kásler létrehozta az új Magyarságkutató Intézetet, ami olyan aggályokat kelt, hogy ezt az intézetet arra tervezték, hogy úgy „bizonyítsa” a magyarok eredetét, ahogy a politikusok akarják.”

(Howard Wolinsky: Ancient DNA and contemporary politics: The analysis of ancient DNA challenges long-held beliefs about identity and history with potential for political abuse. *EMBO Reports* 20: e49507 Published online 7 November 2019. <https://www.embopress.org/doi/epdf/10.15252/embr.201949507>. – Ford. Darai L.

¹⁷⁶ A conquering jelentése: hódító, honfoglaló. – *A szerk.*

¹⁷⁷ Azaz a genetika történettudományi felhasználása. – *A szerk.*

¹⁷⁸ Sebestyén László. – *A szerk.*

Erre is épül Kálmánbácsi könyvében is a számszerűség – és itt van egy nagy úr a történelem és a genetika között. Ezért tömök állandón ebbe a sebbe sőt – mert szeretném én is tudni a jó eredményt.

Oláh Zoltán 2019. 12. 15. 7:55

Gyuri, ahogy Török Tibor fogalmazott idén nyáron Budakalászon: ha Árpád népét nem „conqueringnek” írod, akkor a kéziratodat még olyan közepszerű folyóiratban sem fogadják el, mint a Scientific Report (IF: 4-5a SCIENCE ~30-ához képest).

Épp ezért érdekes ez az EMBO Journal-ban (lásd IF alakulása 2010-2019 között) megjelent tudománypolitikai recenzió, amely messze nagyobb visszhangot fog kapni, mint az eredeti Kásler vagy Török-Neparáczi friss archeogenetikai közlemények:

Be kellene látni a BIG-DATA korban, hogy borítékolható, hogy így nem tudja majd ellátni az MKI a küldetését, mert TUDÁSSZINTÉZIS nélkül nem fogja tudni még az USA-vélemény-terroristáival sem felvenni a harcot, akik a BIG-IF-fegyverekkel szétlövik a már most megosztott újonnan hadba állt szittyá lovaspásztorkirályok vezette hadseregeinket, akik ráadásul fordítva ülnek a lovon és megpróbálnak visszafelé mászni az időskálán, és nem hátsólovon.

Ahogy korábban fogalmaztam az MKI megalapítása napján, amelyből végül kihagytak, <https://demokrata.hu/tudomany/itt-voltunk-mindig-112397/>: *Itt voltunk mindig. Az archeogenetika új megvilágításba helyezi az eredettörténetünket [anyanyelvünk technológiáját, amelyet rajtunk dilettáns használók helyett, azt nem is beszélő nyelvészek fejtenék meg].*

A magyarság kevert nép, de nem homogén oldat módjára, és a Kárpát-medence sem a népek olvasztótégelye. A genetikai folytonosság egyre nagyobb téridő-felbontásban rajzolódik ki, ugyanakkor tudásunk genommozaikokból tevődik össze. Minden élő egy nem ember által írt nyelv szövegszerkesztésének köszönheti létét. A gének kapcsoltsága és önszerveződő rendszerei az integrált áramkörök kapcsolási rajzaira emlékeztetnek. A gének kapcsoltságának, összeférhetőségének és rendszerszerű összeadódásának megfejtése lehet az induló Magyarságkutató Intézet vizsgálódásának igazi célja. Csak ezzel az új tudományos módszertannal és látásmóddal volt felismerhető az a DNS-olvasat, amely alapján bátran mondhatjuk, hogy számos más gén mellett Neander-völgyi ősrünk immunrendszere máig bennünk él, miközben embertani megjelenésünk rengeteget változott. A nyelvhasználat az emberben a szóbokrokon keresztül új, de egy gyökérből eredeztethető sarjadzással családfákat eredményezett. Ezért anyanyelvünket inkább hangfoglalói, mint honfoglalói minőségében érdemes tovább kutatni és megérteni.

Anyanyelvünk valóban ugor, de sem finn sem török, hanem a 7-itaké (angolul HITTITE), az egyetlen ragozó sikertörténet.

Az R1a haplotípusról pedig a szakirodalomnak is más a véleménye, igaz a magyar/türk? királyaink is hordozzák, de nekünk és ÓRAPÁNK is a mindig is itt élők, a legalább 7-8000 éve Kárpát-medencét kinövő, abból kirajzó AVK-Föld-, Ész- és Kézműves (FÉK) jogarhordozó közösségeinkkel (N1a1b, → W), jelenlegi műveltségünk megalapozóinak geno- és fenotípusát megalapozók archeogenetikájával kellene már rég foglalkoznunk nem pedig az újonnan nemesített hátsólovukon visszatérő férfiakkal (R1A).

Csihák György 2019. 12. 15.

Kedves Zoltán, közel hatvan éve élek a tudomány világában. Tisztában vagyok azzal, amit ez a világ „terminus technikusnak” nevez. Ma, a magyar egyetemeken elbuktatják azt a diákot, aki magyarul mer beszélni. Magyarországon, például, hosszú évekig voltam egy országos vizsgabizottság elnöke. Utóbb több nyugati egyetemen voltam vizsgabizottsági tag. Ahol beleszólam volt, ott egyetlen diákot sem buktattak meg. Volt, ahonnan tisztelettel elköszöntem, mert

nem voltak hajlandók lemondani arról, hogy a diákok engem minősítsenek. (Ott, ahol én minősítetek! Ha engem professzorok megválasztottak professzornak, akkor engem egy diák nem minősít. Még akkor sem, ha magam, sokat adok arra, hogy a tanulók hogyan vélekednek rólam.) Ezt mind azért írom, mert mi igen alaposan megdolgoztunk azért, hogy a korai magyar történelem tárgyában fogalmakat formázzunk, még hozzá magyar, német, angol, francia és orosz nyelven. Aki ebben a munkában részt vett, az tudja, hogy ez milyen nehéz dolog. Van ÍGY fogalmunk a „honfoglalásról” is, meg a „magyarról” is. Senkit nem próbálok most valamiről meggyőzni, de a tudomány mai szintjén az nem állítható, hogy Árpád népe (ezt a kifejezést is mi javasoltuk) a Kárpát-medencében nem nevezhető conqueror-nak. Aki nálam vizsgán ezt nem tudná, annak ajánlanám, hogy ezt a részt még nézze át.

Csihák György 3019. 12. 15. 11:44

Együttműködési (genetika/hun/szkíta) lehetőség a Soproni Egyetemmel

Kedves Barátaim,

ez nem egy karácsonyi üdvözlés, hanem egy igen komoly felhívás. Csak az olvassa el, aki érez még magában erőt ilyesmihez. A melléklet egyoldalas vázlat, amit a Soproni Egyetem adott be, amiben az „archeogenomikai” munkaterv nyelvészek és néprajzosok közreműködésével egészült ki. Vezetőjük felajánlja, hogy a történelemtudomány oldaláról, vegyünk részt az ügy továbbvitelében. A pénzügyi kérdések rendezése folyamatban van, de lehetséges, hogy ennek is lehet köze ahhoz, hogy ez a terv milyen komoly? A munkában részt vesznek szegedi és miskolci szakemberek is. Minden esetre: ez lenne az első eset, amelyben az ügyet ellenségeskedés nélkül, a szakmai szempontok szerint hajtánák végre – amit a mi szerepvállalásunk is biztosítana. Első lépésként figyelmükbe ajánlottam Henkey Gyulánk eredményeit, aki a hun birodalom sok népének maradványait megkereste és megtalálta a Kárpát-medencében, majd tudományosan felmérte és annak adatait szakszerűen nyilvánosságra hozta (hoztuk). Nem ismerik és igen figyelemre méltónak találják. **A következőkben kérem, hogy ezzel foglalkozunk.** A mellékletet kérem menteni, mert a levelezésben el szokott tűnni. Ebben az évben jelezze nálam a most címzettek közül az, aki ebben részt kíván venni, mert levelemmel a továbbiakban csak azt fogom zavarni. A közreműködés lehet e-mailban is, és összejövetel formában is. Megítélésem szerint ez a magyar történelem kutatásának ismét egy döntő szakasza lehet. Ez NEM a génkutatás eredményeinek összeházasítása a történelemtudománnyal – mivel a genetika még nem tart ott. Ellenben egy lehetőség arra, hogy komoly genetikai eredetkutatásunkra hatás gyakoroljunk.

Magyar archeogenetika és a néphagyományok vizsgálatának új lehetőségei *Soproni Egyetem, Archeogenetika Munkacsoport*

A modern molekuláris biológiai módszerek genomszintű humán genetikai alkalmazása és az eredmények rendkívül hatékony számítógépes, bioinformatikai feldolgozása eddig soha nem látott lehetőségeket teremt az orvostudomány mellett a népi, nemzeti eredetkutatások számára is. A genetikai, genomikai adatok egzaktasága térben és időben rendkívüli, földtörténeti szintű távlatokat nyit meg az őstörténeti vizsgálatokban, és szilárd támpontokkal szolgálhat azon történet- és társadalomtudományok számára is, amelyek forrásai már a történeti léptékű időkben elfogytak.

Az Árpád-kori, kárpát-medencei temetők legújabb, mitokondriális DNS-en és Y-kromoszómán alapuló archeogenetikai vizsgálatainak eredményei egyértelművé tették a magyar „honfoglalók” hun-szkíta genetikai kapcsolatait, megnyitva ezzel a kapukat a hiteles magyar őstörténeti

munkák előtt. Alapvető az elvárás nemcsak a Kárpát-medencei népesedés eredetének a vizsgálatára, hanem a magyarság korábbi eurázsiai élettereinek, és a korábbi magas civilizációkkal való lehetséges genetikai kapcsolatainak a felderítésére is.

Munkacsoportunk genomikai és bioinformatikai szakmai háttere lehetővé teszi a teljes emberi genomokkal való munkát, és kromoszómaszintű funkcionális hálózatok (klaszterek) – ún. markermodulok – azonosítását. Ezen eszközök nagyobb földrajzi léptékekben és nagyobb humán őstörténeti időintervallumokban egyaránt lehetőséget teremtenek árnyalt összehasonlító populációgenomikai vizsgálatok futtatására. Az eddig használt markerek mozaikszerű analízisével szemben a nagy genomikai adatbázisok mesterséges intelligencia eszközeivel (gépi tanulás, neurális hálózatok) történő rendszerbiológiai vizsgálata lehetővé teszi az adatok többszempon-tú osztályozását és a komplex marker mintázatok hatékony, célzott és szelektív vizsgálatát.

Archeogenetikai munkaterv:

1. Részvétel a kárpát-medencei és eurázsiai magyar-hun-székita archaikus minták genomikai feldolgozásában.

2. Az archaikus DNS-mintákkal való munkát nehezíti a DNS-minták fragmentáltsága, ezért tervezzük olyan teljes humán genomok szekvenciáinak azonosítását, amelyek elzárt falusi közösségekben (Eurázsia) még elérhetőek, és ahol az adott populációk a történeti és fenotipikus jellegek alapján kapcsolatban lehetnek korábbi hun háttérű népekkel. Ezen genomok jelentős mértékben segíthetik az archaikus minták összerakását, értelmezését.

3. A már meglévő archaikus és teljes humán adatbázisok vizsgálata az azonosított genetikai markerek és genomikai markermodulok segítségével, mesterséges intelligencia eszközeinek a felhasználásával.

4. A magyar háziállatok genomikai adatbázisának elindítása, teljes élő genomok és archaikus DNS-minták feldolgozása.

Kulturális és történeti emlékezet munkaterv:

A cél az interdiszciplináris együttműködés, szinergiák keresése, a természettudományos, laboratóriumi munkák segítése a bölcsészet- és társadalomtudomány eszközeivel.

1. Népszokások, hagyományok motivikus-strukturális összehasonlító vizsgálata az archeogenetikai kutatások figyelembevételével, a lehetséges népi-kulturális-etnikai kapcsolatok tartama és irányai (műveltség, hitvilág, népköltészet, zenei világ és a tárgyi emlékek).

2. A történeti nyelvészeti megközelítés megújítása az archeogenetika eredményeinek és kulturális-történeti antropológia összefüggéseinek alapján. A látásmód szélesítése és pontosítása új terminológiák létjogosultságának vizsgálatával a hálózatosodás nemzetközi gyakorlatához illesztve. A nyelvi változások és állandók vizsgálata a jelentés-természeti adottságok-életmód összefüggéseiben, valamint az archeogenetika kapcsolódási pontjaira fókuszálva. Az ősnyelvi kapcsolatok feltárása a nyelvszerkezet, szókincs-változás és jelentéstan vizsgálatával.

Dr. Sipos György, Vezető kutató

Soproni Egyetem, Funkcionális Genomika és Bioinformatika Divízió

Bérczi Szaniszló 2019. 12. 15. 11:53

Tisztelt Elnök Úr! Én, amivel foglalkozom, szívesen elmondom a soproniaknak. (Ez lett volna a terv kedd estére is, a ZMTE beszélgetésre: mindenki mondja el, 5 percben, mivel foglalkozik.)

Tamási Krisztina 2019. 12. 15. 16:16

Tisztelt Elnök Úr!

Én szeretnék maradni a levelező listán, bár sokat érdemben nem tudok a témához hozzátenni, mivel más a szakterületem, de a levelezés alakulása és az eredmények is, mindenképpen érdekelnek! Már csak azért is, mert munkámban (idegenvezetőként) elég jól fel tudom majd használni a végkifejlődést.

Haraszti Zsuzsanna 2019. 12. 15. 20:38

Kedves Elnök úr,

A soproniakkal való együttműködéshez jó lenne küldeni nekik egy összefoglaló Acta Historica Hungarica Turiciensia füzetet. Abból könnyebben tájékozódhatnak a tanulmányok között és név szerinti gyűjtésben is megtalálják Henkey Gyula 13 tanulmányát.

u.i. Ez egy nagyon szokatlan levelező lista, nem a Cser F.-el végződőt kellene használni ? Itt én hozzá írtam Öt is...

Grandpierre Atilla 2019. 12. 15. 19:08

Honfoglalás vagy hazajövetel? A magyar őstörténelem kulcsfogalmai

Kedves Csihák György!

Teljesen egyetértek Veled abban, hogy az elnevezések a történelemben fontosak. Édesapám, Kolozsvári Gradpierre Endre nyomán én is úgy látom, az ilyen elnevezések kulcsfontosságúak, mert egyfajta történelemszemléletet, történelem-értelmezést és értékelést foglalnak magukban. Ennek megfelelően rendkívüli figyelmet kell fordítanunk kulcsfontosságú történelmi eseményeink valóban helytálló elnevezéseire. Leveledben állást foglaltál a „honfoglalás” elnevezés mellett, jelezve, hogy „igen alaposan megdolgoltunk azért, hogy a korai magyar történelem tárgyában fogalmakat formázzunk”. Kérlek, közöld velem, illetve velünk érveidet, amelyek szerinted a ‘honfoglalás’ elnevezést Árpád népére vonatkozóan indokolják.

Ellenérveimet ide másolom az „Ősi Magyarország. A Kárpát-medence és a Selyemút népeinek felemelkedése” című könyvemből idézve.

Remélem, érveim és várt ellenérveid alapján közelebb juthatunk e kérdés tisztázásához.

További jó munkát!

A „honfoglalás” elnevezést az 1848-49-es magyar szabadságharc után vezették be a köztudatba

Krónikáinkban a következő kifejezések szerepelnek Árpád népének a Kárpát-medencébe költözéséről: „Miképpen jöttek be Pannóniába?” (Anonymus: Gesta Hungarorum, 11–13. század); „visszatérők” (Kézai Simon krónikája, 13. század); „bejövetel” (Képes Krónika 1358), „bevonulás” (Chronica Hungarorum, 1473); „visszatérés” (Thuróczy János: A magyarok krónikája, 1488/1978, 78). Ahogy erről a *Nyelvünk a reformkorban* (1955, szerk. Pais Dezső) című munka beszámol, a nyelvújítás alkotta meg valamennyi „honnal” kapcsolatos szavunkat. **Grandpierre K. Endre kimutatta, hogy a „honfoglalás” elnevezés egyetlen krónikánkban sem fordul elő (Grandpierre K. E. 2005). Krónikáink visszatérésről, bejövetelről beszélnek.** Ez az újkeletű műszó minden bizonnyal az 1848-49-es magyar szabadságharc leveretése után, a Bach-terror korszakában született, azért, hogy a magyarságtól elidegenítse őshazáját (u.ott). **„Nem egyetlen szó ez, nem pusztán fogalom, hanem egy fogalomra épített történelmi szemlélet, egy vesztünkre kiagyalt, ellenünk fordított elmélet” (u.ott).** S hozzáteszi: „Világosan át kell látnunk az Ausztrián diadalmaskodó magyar szabadság által Bécsben keltett pánikot. Ferenc József, a császár a

lealázkodásig süllyedve könyörögte ki a 'minden oroszok cárjától' a katonai beavatkozást, amelynek aztán, a hazai nemzetiségek föllázításával és osztrák segítséggel végül is sikerült eltipornia a magyar szabadságharcot. A Habsburg-ház kénytelen volt végleg fölismeri, hogy nem bír a 'fékezhetetlen magyarokkal'."

A magyar „fékezhetetlenség” alapját a magyar hazaszeretet, szabadságszeretet, virtus, vitézségszeretet, a nemzeti hagyományokra épülő büszkeség, a nemzeti öntudat jelentette. Ahogy a hóhérszakas irányítója, maga Bach fogalmazta meg Radetzky marsallnak küldött 1850. március 4-i jelentésében: „*A német és az olasz a sok szenvedéstől és szerencsétlenségtől, még inkább a vénítő időtől megtörik. Nem így a magyar, fékezhetetlen kevélységét és makacsságát nem lehet meghajlítani.*” **Feltehető, hogy a Bécsi Titkos Kamarilla ennek a törhetetlen nemzeti öntudatnak a megtörésére hozta létre a „honfoglalás”, vagyis a magyarság kései és dicstelen, gyökértelen eredetének és a Kárpát-medence erőszakos elfoglalásának elméletét. Ez az újkeletű, magyarságvesztő fogalom eredeti történelemszemléletünk egészével összeférhetetlen lévén végzetes következményekkel járhat, ha további használatának veszélyeire nem figyelünk fel.**

Látnunk kell, hogy a „honfoglalás” és a hozzá kapcsolt finnugor eredet elméletében „*a magyar szellemi élet egészére kiterjedően, a magyar lét, a magyar történelem minden elemét sorra döntögették és meghazudtolták*” (Grandpierre K. E. 2011, 21). Grandpierre K. Endre külön könyvet szentelt e kérdés végérvényes tisztásának (Grandpierre K. E. 2005).

Az erőszakos foglalás cáfolata – A honfoglalás elmélet tarthatatlanságának főbb bizonyítékai

Most pedig lássuk, milyen érvek cáfolják hazánk erőszakos elfoglalásának tételét!

Az árpádi hazajövetelről krónikáink közül Anonymus krónikája adja a legrészletesebb képet. *Az Avar Birodalom 807-re tehető végleges felszámolása után keletkezett hatalmi űrt kihasználva hazánk felségterületét hatfelé darabolták, és a keletrómai és bolgárszláv hatalom a hat mesterseges tartomány élére hat helytartót állított. Ezeket a fejedelemségeket két világhatalom: a bolgárszláv erővel együttműködő Keletrómai Birodalom és a nyugati Német-római Birodalom frankoszláv egységei támogatták anyagi és hadi erejükkel.* Éppen ezért meghökkentő és érthetetlen, hogy ilyen hadi viszonyok közepette úgyszólván lépten-nyomon sor kerülhet a napokig vagy éppen hetekig tartó lakomákra, áldomásokra, már az első hadi esemény, Munkács visszavétele után, összesen 12 esetben. Ráadásul Munkács esetében *40 napig tartottak az ünnepek.* Az események így kezdődnek: Munkácsot említésre méltó hadi esemény nélkül foglalták el. „*Ott aztán, hogy fáradalmaikat kipihenjék, negyven napot töltöttek*” (Anonymus kb. 1200/1975). Ezután „*Álmos vezér és főemberei (...) Hung várához lovagoltak, hogy elfoglalják azt. Miközben táborot ütöttek a fal körül, a várnak Laborc nevű ispánja (...) futóra fogta a dolgot, és Zemplén vára felé sietett. A vezér katonái üzőbe véve őt, egy folyó mellett elfogták, és mindjárt azon a helyen felakasztották. Attól a naptól kezdve ezt a folyót az ő nevére Laborcnak hívták. Aztán Álmos vezér és övéi bevonulva Hung várába, a halhatatlan isteneknek nagy áldozatokat mutattak be, és négy napig tartó lakomát csaptak*” (Anonymus 13, Hung vára; a '13' az 1975-ös kiadásban szereplő szakasz száma, a 'Hung vára' a szakasz címe). Felakasztották, mint egy bűnözőt! Mit tekinthettek a bűnének?

Anonymus gesztájának egészén – a kezdettől a befejezésig – végighúzódik az atillai örökség történelmi tudata. A Tisza és a Bodrog közé eső terület visszafoglalása után Árpád a következőket üzeni a görög és bolgár katonai segítséggel fenyegetődő bolgárszláv helytartónak, Zalánnak: „*Az én ősapámé, a nagyhatalmú Atilla királyé volt a Duna–Tisza-közén elterülő föld egészen a bolgárok határáig, ami most uratoké*” (Anonymus 14, Árpád vezér). Az árpádi honvisszavétel csupán azért nem teljesen vértelen, s csupán azért nem minősülhet békés visszaköltözésnek, mert Árpádnak meg kellett szüntetnie a Kárpát-medence bolgárszláv–bizánci megszállását. Elfogulat-

lan, tárgyilagos szemlélő előtt a leghatározottabban úgy bontakoznak ki az árpádi bejövetel eseményei, hadműveletei – eltekintve a vazallus helytartók katonáival való jelentéktelen csetepatétól és a segítségükre siető görög-bolgárszláv hadsereg szétzúzásától –, mint a *boldog hazatérés* határtalan örömi ünnepsorozata.

A megszálló vazallus katonákat elfogásuk után különös módon nem ölték meg, hanem, ahogy Anonymus írja, Árpád „*Zalán (Salán) vezér katonáit, akiket ott talált, bilincsbe verve Hung várába vezettette*” (Anonymus 14), Mén-Marót katonáit, akiket ott kaphattak, vasbilincsbe verték és undok tömlöcfenekre vetették (...)” (Anonymus 21, Szabolcs). Miért e kegyetlen büntetés? A katona, aki szolgálatára felesküdt (hacsak nem kényszerítették a szolgálatra), köteles helytállni ott, ahova állították. Bűnt akkor követ el, ha feladatát nem teljesíti. Miért verették hát vasra ezeket a katonákat? A választ – közvetetten – maga Anonymus adja meg: a súlyos büntetés azért sújt rájuk, mert *hűtlenné váltak*. Kihez? Saját nemzetükhöz. Magyarok voltak és a megszállók táborába sodródva saját népük, a magyarok ellen fordították fegyverüket. Ezért került rájuk a vasbilincs, ezért bántak velük úgy, mint holmi bűnözővel, gaztevővel.

Anonymus Gesta Hungarórumának egy mind újra ismétlődő mozzanata: „épen és sértetlenül”, „veszteség nélkül”, „háború nélkül”. Árpád vezérei, Tas, Szabolcs, Tétény: „nem kicsiny sereggel nekiindultak, és a Tiszát úgy úsztatták át, hogy semmiféle ellenség nem szállt szembe velük”. (Anonymus 20, Miképpen mentek Bihar ellen?) „Szabolcs meg Tas seregükkel egyetemben épen és sértetlenül visszatértek, sőt már a Drogma-réven egész hadakkal átkeltek. Midőn Árpád vezér meghallotta, hogy Tas meg Szabolcs egész hadakkal együtt épen és sértetlenül visszatértek (...) nagy lakomát csapott.” (Anonymus 29, Visszaérkezésük.) Bulcsú, Lél és Botond a Száva folyón átkelve Zágráb, Valko és Pozsega elfoglalása után a Dunán a Gerec-réven átkelve „nagy diadallal, épen és sértetlenül visszatértek Árpád vezérhez” (Anonymus 43.) Szovárd, Kadosa meg Huba látták, „hogy az a sok nép minden háború nélkül meghódolt nekik” (Anonymus 33, Nógrád és Nyitra vára). „Háború nélkül” (sine bello): így áll ez fehéren feketén Anonymusnál több ízben is. Úgy hisszük, ez világos beszéd.

A Gesta egyik megállapítása ez: „senki sem mert kezét emelni rájuk” (Anonymus 34, Garam folyó és Bors vára). Meghökkenítő kijelentés. Miféle „erőszakos behatolás”, miféle „honfoglalás” zajlott le itt, ha az itt élő lakosság még a kezét sem merte rájuk emelni? **Belharcok teljes hiánya jellemzi az eseményeket.** Anonymus beszámolója alapján teljesen világos, hogy a Kárpát-medencei őslakosság sehol sem ragadott fegyvert Árpád hadai ellen. Éppen fordítva: teljes tömegében csatlakozott hozzájuk. Anonymus négy árpádi vezér – Szovárd, Kadosa, Huba és Bors – Garam menti táborozásáról szóló beszámolójához a következő különös szavakat fűzi: „Akkor ez a négy úr egymás között tanácsot tartott és a hozzájuk hű lakosok kérésére (per petitionem incolarum sibi fidelium) megállapodott abban, hogy a sereg harmada a föld lakosaival együtt a Zólyom erdőbe megy...” stb. (Anonymus 34). Miféle hűségről és hűtlenségről lehet itt szó? És egyáltalán: miként vetődhet fel a hűség kérdése? Hűségesek csak ahhoz lehetünk, aki a miénk vagy a miénk volt, csak ahhoz, aki hozzánk tartozik vagy tartozott, akihez valamilyen szálak kötnek, kötöttek bennünket.

„A révet, ahol az átkelést végrehajtották [Árpád vezér meg összes főemberei], Magyar-révnek nevezték el azért, mert a hét fejedelmi személy, akit hétmagyarnak mondtak, ott hajózott át a Dunán. Mikor odaát voltak, tábort ütöttek a Duna mellett a felhévizekig. Ennek hallatára a Pannónia földjén lakó összes rómaiak futással biztosították életüket. Másnap pedig Árpád vezér meg minden főembere, Magyarország valamennyi vitézével együtt, bevonult Attila király városába. (...) Ott lakomáztak mindennap nagy vígan Attila király palotájában, egymás mellett ülve. Mind ott szóltak szépen összezengve a kobzok meg a sípok a regösök valamennyi énekével együtt. Az ételt-italt a vezérnek meg a nemeseknek arany-, a közrendűeknek meg a parasztnak ezüstedényben hordták fel, mert hiszen a körül fekvő egyéb országok összes javát az Isten az ő kezükbe adta.” (Anonymus 46, A Magyar-rév). A „közrendűek” (servientes) megjelölés itt nem

katonákra, hanem közrendű polgárookra vonatkozik. A „paraszt” (rusticis) megnevezés pedig félreérthetetlenül földműveseket jelöl. Mindezek a „közrendűek meg parasztok” – meghívott vendégek, vagyis a hazánkban élő lakosság, a magyar őslakosság képviselői. Az Attila udvarában személyesen megforduló bizánci Priscos rhétor ugyanerről számol be: „A többi barbárnak (szkítának) és nekünk ezüsttálcákon raktak finom ételeket (...) A vendégeknek ugyanis arany meg ezüstserlegeket adtak” (Priscos töredékeiből). Árpádék ebben is az ősi hun-magyar hagyományt követték.

„Mindjárt eleinte nagy örömmel voltak. Senki sem adta magát elé, ki velök ellenkezni mert volna” – írta néhai jó Dugonics András a Szittyai történetekben (II. 4.) „Mikor Szabolcs és vezértársai jelentik sikereiket, Árpád és főemberei szerfölött meg örülnek” s „a vígságnak ilyen okáért egy egész héten át ünnepet ülve lakomáztak, hogy az a nagy öröm beteljesedett” (Anonymus 22, A Nyír). Szabolcsot és Tast a vezéri tábor „nagy örvendezés közepette fogadta” (Anonymus 29, Visszaérkezésük). „A vezér és nemesei igen nagyon örültek, és az örömhír hozóinak sok ajándékot adtak” (Anonymus 33, Nógrád és Nyitra vára). „Nagy öröm támadt a vezér udvarában” (Anonymus 37, Árpád vezéreinek harca). Atilla király városába érve „kimondhatatlanul felvidultak, mivel érdemessé váltak arra, hogy elfoglalják – méghozzá háború nélkül – Attila király városát, kinek ivadékából származott Árpád vezér” (Anonymus 46, A Magyar-rév). „Öröm és öröm mindenütt, lelkesedés, vigadozás, ünneplés. Ámde mit ünnepeleltek Árpádék már a hadműveletek kezdetén, már akkor, amikor a Vereckei-hágón át beléptek a haza területére? A vigadozás időnként olyan mértéket ölt, mintha nem ország és nép sorsát eldöntő eseményekről volna szó, hanem országos vigalomról, lakodalomról, holmiféle országos vőfélyjárásról, menyegzőről” (Grandpierre K. E. 1998).

A hazajövetel során Árpád népe, ahogy tetteiben lépten-nyomon feltűnik, Atilla hun király nyomdokain jár. A hazajövetel alapvetően békés jellegének fő oka, hogy az itt élő nép túlnyomó része Árpádékban saját népét látta, és ezért Árpád népével összetartozóként fogadta a hazajövőket.

„A 'honfoglalás' műszó kialakítása tehát késői fejlemény, s ha tán nem is a Bach-kor leleménye, kétségkívül a nemzetgyilkos Bach-korszak áruló írástudói terjesztették el a hatalmi hivatalos tudomány és köz-féltetűjékoztatás minden erejével, s ragasztották rá holmi mérgező lepedékként a magyar- és világ-közvéleményre, és tették ellentmondást nem tűrő, kizárólagos elméletté a magyarság szellemi leigázásának jegyében” (Grandpierre K. E. 1998). Amíg ettől a méregtől nem szabadulunk meg, addig őseinktől, hazánktól és eredeti nemzeti önazonosságunktól elidegenedettek maradunk.

Az Anonymus krónikájában elmondottak, fentebbi érveink és krónikáink szóhasználatára véleményünk szerint egyértelműen igazolják az árpádi hazajövetel alapvetően békés voltát, ezzel pedig a „honfoglalás” műszó tartalmának valótlanságát.

A „honfoglalás” műszó történelmi jelentőségének értékelése

Tekintsük át röviden, és foglaljuk össze, hogy a „honfoglalás” műszó tartalma mit állít és mit tagad. Az elének táruló látvány elképesztő. *A „honfoglalás” műszó egyszerűen a szóhasználat elterjesztésével minden kritika és vita nélkül viszi be a köztudatba a következőket:*

– nem a magyarság volt a terület őslakója, nem vagyunk őshonosok itt, s előttünk más népek birtokolták hazánkat; ráadásul

– jogcím nélküli foglalók vagyunk, fegyveres erővel törtünk rá az itt élő békés népekre. Ennek a 19. században született elnevezésnek jelentős szerepe lehetett a trianoni diktátum előkészítésében. Románia a trianoni szerződés előkészítése során Erdélyre vonatkozó jogigényét arra az állításra alapította, hogy ez a terület i. u. 104-től, midőn Trajánus római császár azt meghódította, román terület volt s a magyarság 894-ben mint ilyet, vagyis mint román területet jogos tulajdonosától vette el s vette birtokába (Dr. Endres Miklós 1935, 10); ráadásul

– fegyveres hódítókként ragadtuk el tőlük a területet, és erőszakkal kényszerítettük rájuk uralmunkat.

Mindez, amint fentebb is vázoltuk, éles ellentétben áll a történelmi valósággal (részletesebben lásd Grandpierre K. E. 1998, 2005, 2011).

Itt említjük meg, hogy *Árpád és utódai magukat a Turul-nemzetség tagjainak nevezték.* Mivel a Turul Atilla hadseregének is hadijelvénye volt, a Turul-nemzetség elnevezés a hunok és a magyarok folytonosságát is hirdette. Az elmúlt évszázadokban ezt az eredeti elnevezést is kiiktatták s helyette bevezették az „Árpád-ház” elnevezést, így hozták létre utólag az Árpád-ház újkeletű, Atilla- és hun-mentes elnevezését.

A magyar őstörténelem kulcsfogalmai

Ha a magyarság történelmének kulcselemeit áttekintjük krónikáink tükrében, és ezeket összevetjük az 1848-49-es szabadságharcunk leverése után uralomra jutott finnugor elmélettel (lásd 2/1. táblázat), arra az eredményre jutunk, hogy *a magyar történelem összes kulcsfogalmát ellenkező előjelűvé változtatták.*¹⁷⁹

A történelemszemlélet és a történelem leírásában szereplő elnevezések egyaránt arra szolgálnak, hogy észrevétlenül egy szemléletváltást juttassanak érvényre gondolkodásunkban. A tét magas: embermilliók és a következő nemzedékek embermillióinak életének formálása, a hatalom vagy a nép, illetve e kettő összhangja esetén mindkettő javára fordítása. Lehet-e ennél nagyobb tétje a gondolkodásnak?

Úgy tűnik, az elnevezések terén éppúgy zajlott a küzdelem, mint a csatatereken, a szellemi hadműveletek éppúgy hozzátartoztak a történelemhez, mint a háborúk. Csakhogy a háborúk lezárultak, a szellemi hadviselés eszközei, az elnevezések megmaradtak, és meg is maradnak mindaddig, amíg nem figyelünk fel szemléletünket kisiklató jelentőségükre, és nem térünk át a valóságnak megfelelőbb, korhű elnevezésekre.

Szekeres István, 2019. 12. 16. 5:52

Tisztelt Munkatársaim!

Én a közreműködők és a levelezők között egyaránt szeretnék „bent maradni”, mert egyedül az írástörténeti (betűképző) adatokkal lehet már az ó-kínai szomszédságban és a Kárpát-medencébe vezető „útvonalakon” nyelvünk jelenlétét hitelesen és tagadhatatlanul bizonyítani, „magyar népnévünk” etimológiájával együtt. Utolsó tanulmányomon („Amikor megszólaltatnak a régészeti leletek”) még jelenleg is dolgozom, mert írástörténeti kutatásaim egyik legfontosabb összefoglalója az előző „Uráli, nemeket jelölő fejszimbólumok...” tanulmányommal együtt, ahol külön-külön, a hunok, koraavarok és Árpád népe régészeti leleteire bontva, írástörténeti adatokkal bizonyítom („honfoglaló”) néprészeink betűképző nyelvét. Mert a régészeti leleteiken lévő piktogramok/ideogrammak bizonyítják, hogy mind a három, külön-külön is az „ős-uráli eredetű” nyelvünket beszélte. Mert úgy az ó-türk sziklarajz feliratok betűinek képzésében, mint a Nikolsburgi Ábécében azonos hangértékű, csak nyelvünkön képezhető betűk vannak. Valamint az uráli, nemeket jelölő fejszimbólumok és a teknős piktogram időszakos ó-kínai írástörténeti megjelenésével bizonyítom az ős-uráli népesség közreműködését a kínai állam megszervezésében. Könyvem (2008) kéziratából ehhez idézek:

„Wolfram Eberhard írja a teknősről:

¹⁷⁹ V. ö. II/3. A történelemhamisítás mestersége, III/1. Népvándorlás csak a krónikákban volt, III/2. Őstelepesekből hódítók, a krónikák által c. fejezettel Fábíán Sándor könyvében: [Történelmi „szürreál”. Az Igazság Kálváriája.](#) – A szerk.

„Teknős kui A teknős a kínaiak szemében mindig is titokzatos és meglehetősen szimbolikus teremtmény volt. A mondás [mely szerint a teknős] ’→ menny és → föld titkait rejtegeti’ még mindig elterjedt Kínában. Továbbá: „A rá vonatkoztatott legrégebbi utalásokban páncélját a boltíves mennyhez, alsó felét pedig a föld lapos korongjához hasonlították. A kozmosz hasonmásaként valamint páncéljának mintája miatt a korai ókorban jóslásra használták.” Valamint: „Ezen kívül a teknős sok legenda hőse is. Ő segítette az első → Uralkodót a Sárga-folyó megszelídítésében;”⁽⁴⁰⁾

Végül: „De a teknős erkölcstelen teremtménynek is tartották. Mivel — elgondolásuk szerint — nem léteznek hímnemű teknősök, a nőtények kénytelenek kígyókkal párosodni. Így a teknőst egy kígyóval együtt, mint észak teremtményét ábrázolják.”⁽⁴¹⁾

Az idézetből több, lényeges dolgot tudtunk meg a „kínai” teknősről:

1. Nőtény teknősről van szó. 2. Együtt van ábrázolva a kígyóval. 3. Mása a kozmosznak. 4. Észak teremtménye. (A német nyelvű változatban: „So wird sie auch als Tier des Nordens.” — vagyis: „észak állata”.) Tehát nem (feltétlenül) kínai.

W. Eberhard: „Lexikon chinesischer Symbole” (Kínai szimbólumok lexikonja) c. könyvében még bővebb ismereteket nyerhetünk a teknősről. Ez lehet az előző angol változat alapműve: „A „teknős” szót még tabunak is nyilvánították, helyette azt mondták „a sötét harcos”.⁽⁴²⁾”

Záhonyi András 2019. 12. 16. 8:28

Bérczivel, Mandiccsal egy közös álláspont előkészítésében (nyelv- és írástörténeti oldal) képelem a feladatunkat.

Henkey fiatalkoromban engem is felmért...

Javaslat: a címlistát – Csihák kivételével, ő a fő címzett – a „Titkos másolat” rovatba tegyék. Előnyei:

1. Rövidebb a levél.

2. Kevesebb spam-levelet (reklámot) kapunk majd, ugyanis a címtolvajok nem látják, s „ellopni” se tudják a sok címet.

Javasolom a „moderátor” szint bevezetését. Minden levél pl. Cs. Gyuri (vagy D. Lajos, Rihmer A.) engedélyezése után jut el a listatagokhoz. Ezt a levelet csak néhány munkatársnak küldöm el.

Csak egy levelezési lista legyen!

Áldott Karácsonyt!

Oláh Zoltán 2019. 12. 16. 7:11

A Kárpát-medence őstörténeti körei

Sipos Gyuri említett teljes-genom genetikai módszertanával messzemenően egyetértve ismét felajánlom Bioinformatikai és Molekuláris Sebészeti Egységemnek azt a tudáselemét, amellyel 2004, USA-tudományos karrieremet itthon folytatva elkezdtünk szakadatbázisokat építeni molekuláris biológus munkatársaimmal. Elsősorban gyógyszerfejlesztői céllal tömörítünk szaccikkek szövegtörzsből olyan számszerű mérési eredményeket és DNS-olvasatokat, amelyek újra felhasználhatóak összehasonlító statisztikai kiértékelésre, DNS-ID-vel eldönthető munkahipotézisek alátámasztására vagy elvetésére. De ezzel együtt az ipar-jogvédett adattavak létrehozásához, új összefüggések felismeréséhez, innovatív elméletek felállításához és tudományos alátámasztásához, röviden az eddig technikailag is lehetetlen tudományterületek közötti átjárhatóság feltételeit meg kell teremteni, ahhoz hogy újra EGY nyelven tudjunk beszélni, amelyre a ZMTE korábban is nagy erőket fektetett. Az újdonság a számítógépes nyelvészet legújabb algoritmusai,

amelyek mind a genom-, mind a természetes nyelvek "szöveggyűjteményeit", sőt Juhász Zoltán és csapatának köszönhetően a kottázott dallamokat is adatbázis-kezelői módszertannal tudják kutatni.

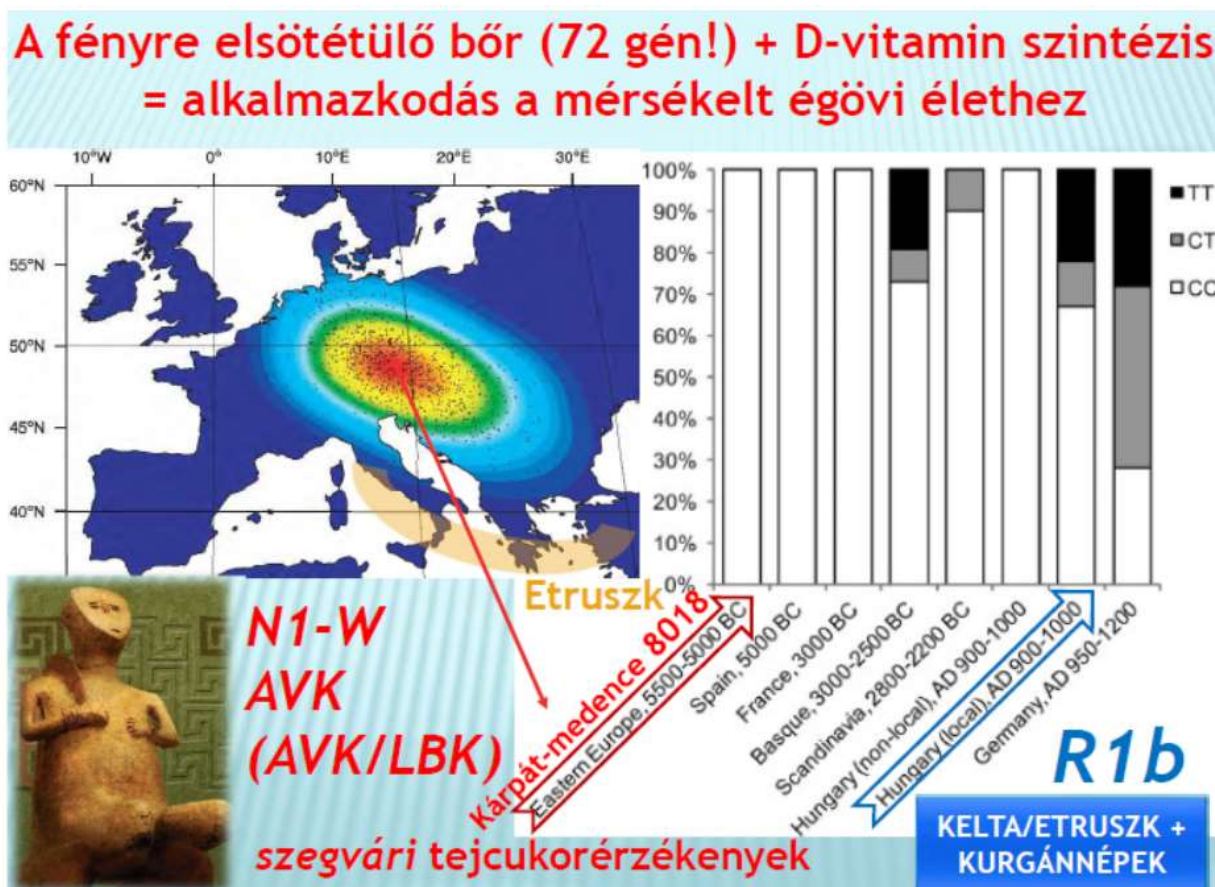

47. ábra.

Mi ezzel a nem csak a DNS-szekvenciákat befogadni képes adatbázis építői tudással tudnánk hozzájárulni az egységletáshoz és tudásszintézishez, adattavak építéséhez, és a tudományterületek közötti falak lebontásához, a genomikai szakirodalomból és hivatkozott tudományágakból megépített adattavaink, akár több tízezer szakcikk, tetszőleges kutatói szempontok szerint megfogalmazott keresőmotoros lehalászásához.

Csak példaként csatolom - "Cannabis DB terv 2019-12-15", azt az adattó tervünket, amelyet a Nemzet Stratégiai Intézetnek, a nem narkotikus "kender növény termesztéséhez és sokoldalú, beleértve a szántóföldi termesztéstől a klinikai rázorultig hasznosításához" ajánlottunk fel. A kenderről a NSI készítette film: <https://vimeo.com/375446409/288031280>

A Kárpát-medence őstörténeti körei röviden az új archeogenetikai adatok tükrében

A Kárpát-medence túl népesedése miatt (ekkor még MIND_ÉN_KI - TEJÉRZÉKENYEK!) Keletre, így Iránba is gyalog családostul kirajzó AVK/LBK őseink 7500 éve, elvitték népdalkincünket (a világon a legnagyobb, most 250000-re tehető) mondavilágunkat magukkal, majd mint marha hajcsár/hajdú/őrző-védő szolgálatot teljesítő férfi had tért vissza a pusztai-nomád életmódból vagyont szerezve, nőhiányosan vagy többnejű vezérként (kurgán temetkezések, ld. első hullám, R1b Baszk földig jut, "magyar" földön 900-1000 körül jelennek meg a "tejcukorra - nyers

tejre rezisztensek, R1a, Árpád-ház is ilyen!). Ez a visszatérő lovas ág ma már szinte kimutathatatlan a magyar népességben (Neparaczki, Juhasz et al. 2017, Neparaczki, Kocsy et al. 2017, Neparaczki, Maroti et al. 2018, Neparaczki, Maroti et al. 2018).

Felhasznált hivatkozások összefoglalói:

Neparaczki, E., et al. (2017). “Genetic structure of the early Hungarian conquerors (TESSEK ÉSZREVENNI! Csihák György) inferred from mtDNA haplotypes and Y-chromosome haplogroups in a small cemetery [A korai magyar honfoglalók/hódítók kis temetőkből való mtDNS haplotípusokból és Y-kromoszóma haplocsoportokból következtetett genetikai szerkezete].” *Mol Genet Genomics* **292**(1): 201-214.

“We applied ancient DNA methods to shed light on the origin of ancient Hungarians and their relation to modern populations. Hungarians moved into the Carpathian Basin from the Eurasian Pontic steppes in the year 895 AD as a confederation of seven tribes, but their further origin remains obscure. Here, we present 17 mtDNA haplotypes and four Y-chromosome haplogroups, which portray the genetic composition of an entire small cemetery of the first generation Hungarians. Using novel algorithms to compare these mitochondrial DNA haplogroups with other ancient and modern Eurasian data, we revealed that a significant portion of the Hungarians probably originated from a long ago consolidated gene pool in Central Asia- South Siberia, which still persists in modern Hungarians. Another genetic layer of the early Hungarians was obtained during their westward migrations by admixing with various populations of European origin, and an important component of these was derived from the Caucasus region. Most of the modern populations, which are genetically closest relatives of ancient Hungarians, today speak non-Indo-European languages. Our results contribute to our understanding of the peopling of Europe by providing ancient DNA data from a still genetically poorly studied period of medieval human migrations.”¹⁸⁰ Neparaczki, E., et al. (2017). “Revising mtDNA haplotypes of the ancient Hungarian conquerors (TESSEK ÉSZREVENNI! Csihák György) with next generation sequencing [Az ősmagyar honfoglalók/hódítók mtDNA haplotípusainak vizsgálata Következő Generációs Szekvenálással].” *PLoS One* **12**(4): e0174886.

“As part of the effort to create a high resolution representative sequence database of the medieval Hungarian conquerors (TESSEK ÉSZREVENNI! Csihák György) we have resequenced the entire mtDNA genome of 24 published ancient samples with Next Generation Sequencing,¹⁸¹ whose haplotypes had been previously determined with traditional PCR based methods. We show that PCR based methods are prone to erroneous haplotype or haplogroup determination due to ambiguous sequence reads, and many of the resequenced samples had been classified inaccurately. The SNaPshot method applied with published ancient DNA authenticity criteria is the most straightforward and cheapest PCR based approach for testing a large number of

¹⁸⁰ „Az ősrégi DNS módszeres vizsgálatával kívánjuk megvilágítani az ősmagyarok eredetét és viszonyukat a modern lakossághoz. A magyarok az eurázsiai-pontuszi pusztákról költöztek a Kárpát-medencébe a Kr. u. 895-ben, hét törzs szövetségként, de további származásuk homályos. Itt 17 mtDNS haplotípust és négy Y-kromoszóma haplocsoportot mutatunk be, amelyek első generációs magyarok egészen kis temetőjének genetikai összetételét ábrázolják. Új szabályszerűségek segítségével hasonlítottuk össze ezeket a mitokondriális DNS-haplocsoportokat más ősi és modern eurázsiai adatokkal, és feltártuk, hogy a magyarok jelentős része valószínűleg egy régen állandósult közép-ázsiai-dél-szibériai génállományból származik, amely ma is megvan a modern magyarokban. A korai magyarok egy másik genetikai rétegüket nyugatra vándorlásuk során szerezték be, különféle európai származású népességekkel összekeverve, és ezek fontos összetevője a Kaukázus régiójából származik. A legtöbb modern nép, amely genetikailag legközelebbi rokona az ősi magyaroknak, ma nem indoeurópai nyelvet beszél. Eredményeink hozzájárulnak ahhoz, hogy jobban megértsük Európa népeit, mivel a középkori emberi vándorlások genetikailag még gyengén tanulmányozott időszakából származó ősi DNS-adatokat szolgáltatunk.” *Ford. Darai L.*

¹⁸¹ A Következő Generációs Szekvenálás (NGS) – tömeges vagy mély szekvenálás – rokon olyan DNS-szekvenálási technológia, amely forradalmasította a genomkutatást. Az NGS használatával egy teljes emberi genom szekvenálható egyetlen napon belül. Ezzel szemben a korábbi Sanger szekvenálási technológia, amelyet az emberi genom megfejtésére használtak, több mint egy évtizedet igényelt a végleges vázlat elkészítéséhez. – *A szerk.*

coding region SNP-s, which greatly facilitates correct haplogroup determination.”¹⁸² Neparaczki, E., et al. (2018). “Correction: Mitogenomic data indicate admixture components of Central-Inner Asian and Srubnaya origin in the conquering (TESSÉK ÉSZREVENNI. Csihák György) Hungarians. [Helyesbítés: A mitogenomiai adatok a honfoglaló magyarokban közép-belső-ázsiai és szrubnajai eredetű kevert összetevőket mutatnak.]” *PLoS One* **13**(11): e0208295. (This corrects the article DOI: 10.1371/journal.pone.0205920.) Neparaczki, E., et al. (2018). “Mitogenomic data indicate admixture components of Central-Inner Asian and Srubnaya origin in the conquering (TESSÉK ÉSZREVENNI! Csihák György) Hungarians. [A mitogenomiai adatok közép-belső-ázsiai és szrubnajai eredetű keveréket mutatnak a honfoglaló magyaroknál]” *PLoS One* **13**(10): e0205920.

“It has been widely accepted that the Finno-Ugric Hungarian language, originated from proto Uralic people, was brought into the Carpathian Basin by the conquering (!!!!) Hungarians. From the middle of the 19th century this view prevailed against the deep-rooted Hungarian Hun tradition, maintained in folk memory as well as in Hungarian and foreign written medieval sources, which claimed that Hungarians were kinsfolk of the Huns. In order to shed light on the genetic origin of the Conquerors (!!!!) we sequenced 102 mitogenomes from early Conqueror (!!!!) cemeteries and compared them to sequences of all available databases. We applied novel population genetic algorithms, named Shared Haplogroup Distance and MITOMIX, to reveal past admixture of maternal lineages. Our results show that the Conquerors (!!!!) assembled from various nomadic groups of the Eurasian steppe. Population genetic results indicate that they had closest connection to the Onogur-Bulgar ancestors of Volga Tatars. Phylogenetic results reveal that more than one third of the Conqueror (!!!!) maternal lineages were derived from Central-Inner Asia and their most probable ultimate sources were the Asian Scythians and Asian Huns, giving support to the Hungarian Hun tradition. The rest of the lineages most likely originated from the Bronze Age Potapovka-Poltavka-Srubnaya cultures of the Pontic-Caspian steppe. Available data imply that the Conquerors (!!!!) did not have a major contribution to the gene pool of the Carpathian Basin.”¹⁸³

A csillagképek valójában őseink tapasztalatainak „kincses kalendáriumaként” rögzített, tűz körül kifejezhető/lehozható adatbázisaként szolgált, mint pl. a Nyilas (a forma és funkció egy- sége!) a Nimród vadász legendája, amelyeket évezredek át meséltek finomítottak, egy-gyökerű

¹⁸² „A középkori magyar honfoglalók/hódítók nagy felbontású reprezentatív szekvenancia-adatbázisának létrehozására tett erőfeszítések részeként 24 közzétett ősi minta teljes mtDNS-genomját újraszekvenáltuk Következő Generáció Szekvenálás segítségével, amelynek haplotípusait korábban hagyományos PCR-alapú módszerekkel határozták meg. Megmutatjuk, hogy a PCR-alapú módszerek hajlamosak a téves haplotípus- vagy haplocsoport meghatározásra a kétértelmű szekvenancia-leolvasások miatt, és az újraszekvenált minták nagy része pontatlan volt. A közzétett ősi DNS hitelességi kritériumokkal alkalmazott SNaPshot módszer a legegyszerűbb és legolcsóbb PCR-alapú megközelítés nagyszámú kódoló régió SNP teszteléséhez, ami nagyban megkönnyíti a haplocsoport helyes meghatározását.” – Ford. Darai L.

¹⁸³ „Széles körben elfogadott, hogy az ős-uráli népből származó finnugor magyar nyelvet a honfoglaló magyarok hozták be a Kárpát-medencébe. A 19. század közepétől ez a nézet érvényesült a mélyen gyökerező magyar hagyományokkal szemben, amelyek a népi emlékezetben, valamint a magyar és külföldi írásos forrásokban is fennmaradtak, amelyek azt állították, hogy a magyarok a hunok rokonai. Annak érdekében, hogy megvilágítsuk a hódítók genetikai eredetét, 102 mitogenomot szekvenáltunk a korai honfoglaló temetőkből, és összehasonlítottuk az összes rendelkezésre álló adatbázis szekvenciájával. Új populációs genetikai algoritmusokat – Shared Haplogroup Distance és MI-TOMIX – alkalmaztunk, hogy feltárjuk az anyai törzsek korábbi keveredését. Eredményeink azt mutatják, hogy a honfoglalók az eurázsiai sztyeppe különböző nomád csoportjaiból álltak össze. A populációgenetikai eredmények azt mutatják, hogy a legközelebbi kapcsolatuk a volgai tatárok onogur-bolgár őseivel volt. A törzsfelbontási eredmények azt mutatják, hogy a honfoglaló anyai vérvonal több mint egyharmada Közép-Belső-Ázsiából származik, és legvalószínűbb végső forrásuk az ázsiai szkíták és ázsiai hunok voltak, támogatva a magyar hun hagyományt. A többi vonal nagy valószínűséggel a Pontuszi–Kaszipi-sztyeppe bronzkori Potapovka-Poltavka-Srubnaya kultúráiból származik. A rendelkezésre álló adatok azt sugallják, hogy a honfoglalók nem járultak hozzá jelentős mértékben a Kárpát-medence génállományához.” – Ford. Darai L.

változatokká, ahogyan ma is ismerjük az eurázsiai maradvány népeknél feltalálhatóan. Az archeogenetikai műhelymunkák naprakész adatbázisba töltése olyan tudásszintézisre ad lehetőséget, amely a Kárpát-medence mindenkori téridő leírása mellett megerősíthető/elvethető következtéseket enged meg az élet-, gondolkodásmódra és a kézműves hagyaték feldolgozásával (KÉP)írásra, rovásra, észjárásra, őseink „tanyagazdaságtanára”.

Cser Ferenc 2019. 12. 22. 2:27
Szkita-hun-stb.

Kedves Lajos!

Dagad a szellem a ZMTE vitaműsorában. Csak ámulok, csak bámulok és nem kapok levegőt: igen, szkíták és hunok népe vagyunk – és sorban állnak a 'bizonyítékokkal' a 'nagyok'. Hogy mi már erről vélekedtünk? Kit érdekel az? De maradjunk a listán és – Gyurka szavai szerint – alkalomadtán szólaljak meg. Nem fogok. Nincs értelme ebben a társaságban a beszédnek, a gondolatnak. Hát ez van!

Most viszont az év vége közeledik és megragadom a billentyűzetemet, hogy áldott karácsonyt, kegyelemteljes ünnepet, és szerencsés, egészségben teljes, sikerekben gazdag Újesztendőt kívánjak neked és szeretteidnek, a hozzád közelállóknak.

Darai Lajos 2019. 12. 22. 21:05

Kedves Feri!

Köszönöm a jókívánságot, én is kívánok neked boldog karácsonyt és áldásos Újévet.

Szintén úgy ítélt meg, nem kell részt venni ebben az igen alacsony szintű levelezésben, és tenyérköpködésben, hogy no, akkor aztán most mi akkorát kutatunk, hogy csak na! Nincs helyem köztük, ha el sem olvasták, vagy ha igen, nem vették figyelembe eddig egyetlen mondatunkat sem. Nem fogok segédkezni az ázsiai eredethez, ha a Kárpát-medenceit bizonyítottuk.

Cser Ferenc 2019. 12. 24. 0:29

Gyurkám!

Szenteste elé nézünk ma már. Ma lesz a canberrai evangélikusoknál gyertyafényes szentestemi mise – Szabó Gábor magyar pap celebrálja. Peter evangélikus templomában.

Elmegyek, mert mostanra már lányaim is távolra költöztek tőlem, így egyedül maradtam. Lelki felfrissülésre pedig nekem is szükségem van még – hála Istennek.

Az este szeretettel gondolom rátok és kívánom, hogy karácsonyotok legyen áldott, ünnepek meghitt, kegyelemtelejes, majd az Újesztendő legyen sikeres, szerencsés, legyen hozzá jó egészség.

A jövő évben kiterbélyesedő szkíta-hun-eredet 'vitában' részt aligha veszek, látván az eddigi megszólalókat és olvasván a konfirmációikat. Amit a magyarság eredetéről tudtam, véltem, – immár a genetika árnyékában is! – azt elmondtam, leírtam és továbbra is fenntartom. Lajossal többször is leírtuk, bemutattuk és meg kellett tapasztalnunk, hogy az eddig megszólalók hitével szemben és az ő értelmükben, az általunk bemutatott gondolatok legfeljebb haragot váltottak ki, megértést nem.

Gyurkám! Az elmúlt közel két évtized alatt, mióta a gondolatot megfogalmaztam, semmi olyan adat nem került elő, ami abba a meggondolásba ne lenne beilleszthető, ami azt cáfolná. A

gondolatot komplex adatelemzésre építve alakítottam ki és a mai megszólalók mindegyike egyetlen kicsi, nyúlfarknyi ismerete alapján kardoskodik a szkíta–hun – de talán még sumér – eredet elve mellett.

Figyelem a vitát, kérem a levelezését továbbra is, de nem sok esélyt látok rá, hogy megszólaljak, mert az eddigiek alapján annak értelmét nem találom.

Még egyszer áldott karácsonyt, békés ünnepet kívánok - és az ünnepek alatt felejtse el mindazt, amit föntebb írtam. De csak az alatt!

Kiss Irén 2020. 01. 03. 12:29

Egy egyszerű észrevétellel szeretném alátámasztani a „*NÉGY ELEM*” írását [lásd Tamási Krisztina 2019. 12. 03-ai levelében] az „iráni származásról”: eddigi idegenvezetői tapasztalatom alapján, kimagaslóan hasonlítanak ránk, kinézetben! Annyira, hogy például az egyik vendégem úgy hasonlított a nagynénémre, mintha egy fiatalabb kiadásban lenne!! Nem bírtam levenni a szememet róla, alakban és arcban is egyaránt!! Kénytelen voltam beavatni a hölgyet, mert kezdett már kínos lenni a döbbenetem, miért is nézem ennyire! Ez az apai ágam, akiről pontosan tudjuk, hogy hun-származásúak.

Cser Ferenc 2020. 01. 03. 23:38

Gyurka, ez szörnyű!

A négy elemmel kapcsolatos anyagról van szó. [Kiss Irén hozzászólása és a „*NÉGY ELEM*” irat.] Úgy tudom a ZMTE nevében a T átvitt értelemben tudományt jelent. Vagy nem? (A történelem elvileg tudomány). Az írás meg szinte egy hit megvallása. BUÉK!

Cser Ferenc 2020. 01. 4. 11:41

Gyurkám!

Köszönöm a soproni munkatervet. Meglátjuk majd, mire jutnak.

Egyébként még mindig nem érzem, hogy meg kellene szólalnom, pontosabban, hogy érdekes lenne megszólalnom a vitában.

Csihák György 2020. 01. 07. 10:54

Tisztelt Együttgondolkodók!

Amint előre jeleztem, Rihmer Aurél barátunk remekül összeállította a levelezésünket és készített egy bő, 70 oldalas összeállítást. Benne van minden felszólalás, kihagyva belőle azt a néhány sort, ami esetleg személyes, vagy túlfűtött volt. Én kiválónak tartom és egy egészen érdekes, egyben új műfaj. Szeretném egy kiadványunk formájában és módján összeállítani és megjeleníteni. Felsorolom a szereplőket és ha ezek közül idén január 15-ig nálam nem tiltakozik senki, akkor a szokásos formában a honlapunkra tesszük.

A vitában részt vettek:

Dr. Csihák György ZMTE elnöke közgazdász, történész

Dr. Bérczi Szaniszló fizikus-csillagász, a földtudomány kandidátusa ELTE TTK Fizikai Intézet, Anyagfizikai Tanszék egyetemi docens

Dr. Oláh Zoltán Sándor molekuláris biológus, biológiai tudományok kandidátusa

Dr. Török Tibor Archeogenetikai Labor, Szegedi Tudományegyetem Genetikai Tanszék

Raig Mária Magdolna közgazdász – gazdaságmatematikus

Dr. Költő László régész, vegyészmérnök

Dr. Sipos György vezető kutató, Soproni Egyetem, Funkcionális Genomika és Bioinforma-
tika Divízió

Timaru-Kast Sándor keltakutató, Ingelheim, a ZMTE alelnöke

Tamási Krisztina idegenvezető

Rihmer Aurél történész, tanár

Szekeres István írástörténet kutató

Dr. Grandpierre Atila csillagász, kandidátus, az MTA intézeti kutatója

Haraszti Zsuzsanna magánkutató

Mesterházy Zsolt ókorkutató

3. fejezet

Az egyik szerkesztő álláspontja

A vita kötettség szerkesztésére Rihmer Aurél vállalkozott, de aki olyan megoldást választott, hogy inkább a vita összefoglalóját nyújtsa (bár aztán elég következtlenül, szó szerint, ám nem időjel között hozta a hozzászólók szövegeit), és így a hozzászólások időpontja elveszett, azaz nem mindig derült ki, ki mire, mikor válaszolt, ki volt a kezdeményező egy-egy felvetésnél stb.

Közben azomban Rihmer egyúttal saját nézőpontját előtérbe helyezte, talán észre sem véve ezt, és legtöbbször éppen a vitát gerjesztő elavult álláspontokról bírálta a hozzászólókat, hozzászólásokat. Mindezt úgy, hogy ők persze nem válaszolhattak. Sőt az történt végül, hogy a levelek ratalma egyfajta beállítást szenvedett, úgy tünnek már fel, mintha képviselőik nem ütnék meg a szükséges színvonalat, amit a hagyományos, az iskoláinkban és az ismeretterjesztő művekben közkézen forgó szakirodalom megkövetelne. Pedig hát az a régebbi szakirodalom – kevés kivételtől eltekintve¹⁸⁴ – még nem is tartalmazzza sem a genetikai fejleményeket, sem azoknak történettudományi alkalmazási mutatóit, ami itt a vita tárgyát képezte, vagy képezte volna. Más szóval a szakterületen jártas és ott kiválóan működő kutatók érvei nem lettek igazán figyelembe véve, netán kiemelve, az átlagos felkészültségű megítélés által. Még ha Rihmert a jószándék vezette is. Majdhogynem magánvélemény szerinti megítélést szenvedett a tudományos vélemény, amely a tudományos közvélemény helyzetére szeretett volna pályázni.

Eredeti írásához képest itt a tehát a leveleknek inkább tartalmi jelzése van csak, azok teljes szövegét a tartalomhőjegyzékből a megfelelő dátumra kattintva lehet megtalálni.

Rihmer Aurél 2020. január A tudományos beszélgetés

Már az ókori embert is foglalkoztatta, hogy ősei honnét valók. Strabon Geographica-ja, Livius a Római nép története stb. mutatja ezt. A magyarság is igyekezett számon tartani múltját mondáin keresztül. Mondáink szerint Szkítiából jöttünk, őseink a hunok stb.

A vérszerződéssel megőrzött szkíta szertartás szerint pedig őseink különböző népek szövetségként érkeztek a Kárpát-medencébe. Fel kell tennünk azonban a kérdést, hogy mi a nép, a nemzet? Kazinczy Ferenc szerint „nyelvében él a nemzet”. Mások szerint a nemzet lényege a leszármazás, míg Szent István szerint a nemzet az, ami a hazában él. Ezekből is látszik, hogy mily nehéz a nemzetfogalmat meghatározni. Hiszen a vérszerződés alapján, több különböző népesség érkezett a Duna-Tisza völgyébe. Van, aki magyarul, van, aki türkül beszélt. Ennek ellenére nyelvészeink finn-ugor származástudatot igyekeznek levezetni, valós ősnyelv nélkül, mivel ezt az ősnyelvet nyelvemlékek hiányában csak kikövetkeztetni lehet. A nyelv sem minden. Hiszen a türk nyelvű bolgárok pár száz év alatt elszlávosodtak, ősi nyelvüket elfeledve. De ugyan így ki beszéli ma a jazigok, a kunok nyelvét itt a Kárpátok ölelte vidéken? Mások a kulturális emlékekben vélnek felfedezni a nemzet alapjait, és azokat visszakövetve keresik az ősokeket. De ez is egy ingatag út. Ma azt lehet mondani, hogy az „igazi magyarok”, mind-mind olyan népcsoportok, amelyek a magyarsághoz csatlakozott népek. Hiszen ma „igazi magyar” a kun, a jász és a székely is, noha ők eredetileg nem voltak magyarok. De átvették a magyar nyelvet, kultúrát, és mivel elszigetelten éltek, nem keveredve a környező népekkel, mint tették honfoglalóink utódai

¹⁸⁴ Ilyen régi szakirodalomnak lehet tekinteni Cser Ferenc és Darai Lajos közös műveit, hiszen már több mint másfél évtizede sorozatosan jelentek meg. – *A szerk.*

– szlávok, törökök, németek – ma ők őrzik a magyarság nyelvét és kultúráját. Ha megnézzük felmenőiket, akkor láthatjuk elszigeteltségüket. Ellenpéldaként vegyünk engem, aki Budapesten születtem és anyanyelvem magyar. Apai családom német, egyik nagymamám családja kun, anyai részről van bennem német, lengyel és elmagyarosodott szerb. Több dédszülöm jobban beszélt németül, mint magyarul. Feleségem családja szláv– magyar, de van benne számos német és németalföldi, valamint francia felmenő. És ekkor csak az 1700-as évek végéig, 1800-as évek elejéig néztem a felmenőket. Ha ezt az időszakot nézem, akkor gyermekeimben a legkevesebb a magyar felmenő. Mégis magyarok, és ezt a keresztény kultúrát, ősmondavilágot vallják magukénak, és magyar nyelven, magyarul gondolkodnak, noha beszélnek a német és az angol nyelvet is.

Röviden, igen nehéz meghatározni, hogy honnét is jöttek őseink. Még az sem biztos, hogy az emberiség egy helyen alakult ki, és mai őseink egy emberfajta leszármazottai. Hiszen nincsenek meg az evolúciós átmenetek. Genetikailag pedig a sertés közelebb áll hozzánk, mint a majomszabásúak világa. A genetika pedig nagyfokú keveredést mutat, például a Neandervölgyiek és a Homo Sapiens Sapiens között. Pedig ez a két emberfaj eredetileg eltérő génkészlettel élt. És minden valószínűség szerint kommunikációjuk, nyelvük is eltérő lehetett. És ekkor még nem beszéltünk a kínai pekingi ősemberről. Az sem véletlen, hogy a mai emberiség több rasszban létezik. Tudvalévő, hogy a különböző rasszok eltérő génkészlettel és tulajdonságokkal rendelkeznek. De most ne menjünk ebbe bele. Elég, ha azt látjuk, hogy amikor őseinket keressük, igen ingoványos talajra lépünk, és közel sem biztos, hogy ki tudunk lépni a nyelvemlékek nélküli időbe, vagy el tudjuk hagyni a tárgyi emlékek időszakát. Mert a genetika nem tudja megmondani, mire is gondolt az az adott személy. Hiszen egy szerb és egy bosnyák genetikája azonos, noha két egymást háborúig gyűlölő népről van szó stb. Meglátásom szerint a nyelvi és tárgyi időn túl, nem lehet követni egy népet visszafelé az időben. Az emberiséget igen! – de a népet nem, mivel nem rendelkezünk tárgyi és nyelvi emlékekkel, amiből következtetni tudnánk arra, hogy mire is gondolhattak, hogy élhettek azok az emberek. A genetika népmozgásokat megmutathat, de a népesség a ráépülő kultúra ismerete nélkül nemzetként nem határozható meg. Az orosz, a kazah és a kínai kutatók kiválóan bemutatják például a sztyeppe vidékét. Ebből látszik, hogy mekkora népkeveredési hullám zajlott ott le. Mivel kevert népekről beszélünk, az adott „nemzet”, pl. a hunok is kevert nép. Felvesznek egy kultúrát, talán nyelvet is és kívülről hunnak néznek ki. Hun néppé lesznek. Erről írnak a krónikák. Miközben a genetikus csak különböző csoportokat lát. Ha pedig csak a különböző csoportokat látja, egyéb külső, megfogható ismeret hiányában honnét tudhatná, hogy a különböző csoportok ott és akkor hun kultúrájuk? Sehonnét! Csak onnét tudható az etnikai identitás, ha van régészeti emlék, nyelvemlék, vagy külső szemlélő által készített feljegyzés.

A Zürichi Magyar Történelmi Egyesület berkein belül nemrég lezajlott egy tudományos vita az interneten, amelynek célja a különböző álláspontok ismertetése volt arról, miképp próbálhatunk meg kultúrákat és népeket meghatározni a különböző módszerekkel. A vitában megszólaltak genetikusok, történészek, nyelvészek és egyéb tudományág művelői. Most megpróbálom bemutatni a lezajlott vita főbb pontjait, noha nem egyszerű, mivel egyes felvetésekre, lehet, hogy napok múltán született válasz, miközben mások már tovább is haladtak az adott témában. A vitát az robbantotta ki, hogy az újabb genetikai kutatások művelői igyekeztek átvenni a többi tudományterület felett az irányítást az őskutatás terén. Szerintük a genetika alapján feltárhatók az egyes népcsoportok és kultúrák mozgásai, vándorlásai. Az elmélet alapja, hogy a genetikailag kimutatható népesség mindig önazonos. Tehát, ha egy nép létezik egy helyen a genetika szerint, például a Kárpát-medencében, és az onnét kivándorol, majd visszatér, és visszatértekor magyarul beszél, akkor az a több tízezer évvel ezelőtt élt népesség a magyarság őse, noha semmit sem tudunk valódi korabeli önazonosulásáról.

A kialakult vita több szálon futott, attól függően, hogy az adott kutatók miben látják az elődök felkutatásának módját. Így előkerültek nyelvészeti érvek, mint például **Bérczi Szaniszló 2019. 11. 19-ei** hozzászólása: „Én maradok a valódi nyelvfejlődéstörténet és nyelvrendszerteran

kutatása mellett.” Ő Cser–Dara kutatásait ajánlotta az érdeklődők figyelmébe. Szerinte a valódi nyelvfejlődés Oláh Zoltán Sándor docens, molekuláris biológus munkássága alapján kezd kialakulni. Ez a munka az utolsó 8000 év történelmét öleli fel. Megjegyezi viszont, hogy a visszabontás, visszakövetkeztetés hibákat rejthet magában. Ezért Bérczi Szaniszló Gray, R. D., Atkinson, Q. D., Greenhill, S.J. (2011): Language evolution and human history: what a difference a date makes. *Philos Trans R Soc Lond B Biol Sci.* 2011 April 12; 366, (1567): pp. 1090–1100. ajánlotta az érdeklődők figyelmébe.

Történészként megjegyzem, hogy számomra minden nyelvi visszakövetkeztetés a találgatások kategóriájába esik, ha azt írott, vagy rögzített hanganyag nem támasztja alá. Márpedig az írás körülbelül csak 5000 éve jelent meg.

Már a vita elején felvetődtek a genetikai érvek is. A magyarság genetikáját legújabba Ne-paráczki–Török archeogenetikai eredményei mutatják be.

A genetikai érveket **Haraszti Zsuzsa 2019. 11. 19**-ei levelében három tanulmányrészlettel igyekezett alátámasztani. GROVER S. KRANTZ: *Geographical Development of European Languages* (1988) c. könyve ezt írja a 107. oldalon: „Az uráli nyelvcsalád a magyar Alföld mezolitikus lakóitól ered. A legtöbb szakértő szerint e nyelvcsalád az Urál hegység térségéből származott és terjedt el, beleértve a Kr. u. 9. századbeli végső benyomulást Magyarországra. Ez a legvalószínűtlenebb, mert nincs magyarázat arra, hogy mi alakíthatta ki a pásztorkodást a kiinduló helyen. Ha kívülről jött a térségbe, akkor olyan nép kellett volna hozzá, melynek nyelvi rokonsága máshová kötődik. Másrészt persze lehetséges, hogy néhány viszonylag egyszerű uráli nomád be tudott hatolni Kelet-Európa szívébe, de erre nincs elfogadható ok. Különösen nehéz megmagyarázni, hogyan tudtak etnikailag kicserélni egy körülsáncolt, őket számbelileg akár több mint 10:1 arányban túlszárnyaló parasztságot. E problémák egyedüli megoldása az, hogy Magyarországot tekintem az uráliak kiindulási helyének, és onnan terjesztem szét őket észak és kelet felé.

Itteni rekonstrukcióm szerint ezek az északi térségekben elhelyezkedők három fő alosztályba különülhettek el. Ebből az is következik, hogy a legkeletebbre eső alosztály áll a legközelebbi rokonságban a magyar forrással. Az Urál-hegység térségében feltételezett korai uráli népesség régészeti bizonyítékai éppoly jól illenek az itt javasolt új értelmezéshez, mint a hagyományos nézethez. Egyszerű megfontolás kérdése, hogy ki, mely irányban, mely időben és melyik nép ellen volt képes a mozgásra és ez dönti el a kérdést. Az egyetlen fennmaradó probléma a nyilvánvalóan fennálló nyelvészeti idő-mélység. Mivel ez az egész rekonstrukció közös és egyedüli fontos problémájaként jelentkezik, e tekintetben általános korrekcióra lenne szükség.”

Haraszti Zsuzsa a témában figyelmünkbe ajánlotta Cser Ferenc és Darai Lajos Kárpát-medencei magyar ősiség című kötetét (*Magyarságtudományi Füzetek, Kisenciklopédia 12.* Budapest 2010.), amely mű 93 oldalon keresztül foglalkozik a magyarság eredetének kérdésével. A kötet az interneten: http://maghon.weebly.com/uploads/2/0/0/3/20035969/cser_ferenc_darai_lajos_-_karpát-medencei_magyar_osiség.pdf

Megjegyzem, hogy itt a klasszikus finn-ugor nyelvelmélet köszön vissza. Viszont az uráli nyelvek közelségéről a magyar nyelvhez, már László Gyula leírta, hogy úgy alakulhatott ki, hogy a magyar volt a kultúrahordozó nép és nyelv, és ebből vették át az adott nyelvben ismeretlen kifejezéseket a környező népek. Meglátásom szerint, ez a nyelvátadás nem feltételezi a magyarság Kárpát-medencei őseredetét. A lovas kultúra kialakulhatott messze a Kárpát-medencétől. Így a Kárpát-medence nem szükségszerűen kiinduló pont, hanem lehet épp a végcél, a végső állomás is.

A fenti nyelvészetileg „támogatott” elméletben a magyarság Kárpát-medencei keletkezése köszön vissza, amit a genetikusok vetettek fel.

A fentiekkel ellentétben, a mai hivatalosított álláspontot a finn nyelvész JUHA JANHUNEN fogalmazta meg az MTA Nyelvtudományi Intézetének folyóirata 110. kötetében – Nyelvtudományi Közlemények 2014.

Idézet Janhunentől: „A török nyelv sikere Anatóliában és Közép-Ázsiában azzal van kapcsolatban, hogy az erős török nyelvű hadseregek stratégiai központokat foglaltak el, és ezekből a központokból a környező vidékek lakosságát befolyásolták és nyelvileg asszimilálták. Ezt a stratégiát alkalmazták a honfoglaló magyarok is. A mai 13-15 milliós magyar népesség nem egyszerű népességnövekedés, hanem inkább egy évszázadokon át folyamatosan végbemenő nyelvcsere eredménye, ami a szomszédos török, szláv, román, germán és más nyelvű elemeket és néptöredékeket magyar nyelvűvé tette” (13. oldal).

A fenti cikk alátámasztja László Gyula elgondolását és megfelel a sztyeppe népek népkeveredésének is, amire fentebb már hivatkoztam. Előttünk áll a kérdés, hogy a genetika meg tudja-e magyarázni az identitást?

Haraszti Zsuzsa harmadik idézett cikkében ez áll: „Az uráli nyelvekkel kapcsolatos ’új’ és ’forradalmi’ nézetekről csak azt mondhatjuk, hogy nincs semmi okunk sem a történeti és összehasonlító nyelvtudomány hagyományos paradigmáját feladni (Honti 2012)” (15. oldal).

Haraszti Zsuzsa 2019. 12. 07-ei levelében a következő könyvet ajánlotta a figyelmünkbe: A Heritage of Scribes (Írástudók öröksége) c. monográfia ismerteti a rovásírás-család három tagjának, **a Kárpát-medencei rovásnak, a kazáriai rovásnak és a székely-magyar rovásnak** a történetét és fejlődését. Továbbá Hosszú Gábor kutatásait ajánlotta figyelmünkbe.

A fenti írás ragaszkodik a régi finn-ugor nyelvelmélethez, noha erről már sokszorosan kiderült, hogy elavult elmélet. Se kulturálisan, se zeneileg, se életmódban, se genetikailag nem állja már meg a helyét. Kodály Zoltán mondta, hogy a finn-ugor és a magyar népzene ég és föld. Orosz pollenkutatások bizonyították, hogy a sztyeppe és erdőövezet határa nem ott volt, ahová a nyelvészek feltételezték. Ahol volt valójában, ott nem éltek finn-ugor népek. De az állítólagos finn-ugor túlnépesedésnek, ami a szétvándorlást indokolta volna, sem találták eddig régészeti nyomait. Arról nem is beszélve, hogy az adott nyelvcsalád legrégebbi nyelvemlékei az írott magyar nyelvemlékek az Árpád-korból. Velük párhuzamos finn-ugor nyelvemlék nem igazán létezik. De egy megrögzött és „tudományos” nézetet nehéz feladni, és belátni, hogy az tévút volt. Arról nem is beszélve, hogy a magyarság önazonosulása, mondavilága egyáltalán nem utal a finn-ugor feltételezett rokonságra.

Szekeres István 2019. 12. 07-ei levelében Haraszti Zsuzsanna előző levelére úgy reagált, hogy a könyvet megjelenése óta jól ismeri. Szerinte vannak benne használható részek, de teljesen elavult hagyományokra épül. Pl. a „székely-magyar” rovásírást az igazolhatatlan főníciai>arámi>pártus>kazáriai>székely leszármazással vezeti le, amit tételesen soha, semmivel nem igazol Hosszú Gábor, de rajta kívül senki sem. A kazáriai írást igen jól ismeri, „A székely írás három ábécéjének történeti összehasonlító összevetése” c. tanulmányában is foglalkozott (részben) vele, a hun eredetű Teknős jelcsalád kapcsán. (Honlapján olvasható.) A székely–magyar rovásírás szabványba is romlott-rontott betűk kerültek be, így hamisan félrevezető. Annak pedig, hogy az ótörök írás nem származhat az arámiból, cáfolására egy teljes tanulmányt írt: „Az arámiból az ótörök írás nem származhat” címmel.

Haraszti Zsuzsa 2019. 12. 09-én válaszolt Szekeres Istvánnak. Köszönte a hozzászólást az általa írottakhoz, elolvasta a tanulmányát a (hun) Teknős jelcsalád értelmezéséről – gratulált a nagyon alapos, lépésről lépésre magyarázó, összehasonlító munkához. Elmondta, hogy a regisztrált rovás jelkészletet, a székelyek neve nélkül egyszerűen Old Hungarian scriptnek nevezik, a jelek furcsa hangzósításával, pl. a ZS–ezs, t-et, ty-ety. (Range: 10C80–10CFF) <https://www.unicode.org/charts/PDF/U10C80.pdf>. Ugyanez a Wikipédián: [https://en.wikipedia.org/wiki/Old_Hungarian_\(Unicode_block\)](https://en.wikipedia.org/wiki/Old_Hungarian_(Unicode_block)). A történelmi háttérét, ősiségét el nem ismerve jellemzik: egy elavult jelkészlet, amivel magyarul írtak a középkorban. Kérdése, hogy az Issyk-köl-i ezüstcsésze (i. e. 4 század) feliratát szkíta-kushán jeleknek vélik – lehetséges-e a kapcsolata a székely-magyar rovással?

Oláh Zoltán Sándor 2019. 11.21-ei levelében messzemenően egyetért Török Tibor és munkatársai kutatási eredményeivel, de szerinte az archeogenetikai adatok nem támasztják alá anyanyelvünk import jellegét. Igaz viszont, hogy ugor, de nem finn, hanem a hettita kor előttről származó, máig agglutináló technológia, mintegy 2200 – a Czuczor Gergely, Fogarasi János (1862) gyökszótárban felsorolt – gyökszóból építkező. Minden bizonnyal a Kárpát-medencében kiterjedve használtban volt a termékeny félhold kultúrája, az állat- és növény-háziasítás területét beleértve, ami jellemezte a folyamközi népeket az Tigristől a Nílusig. Ezt láthatjuk Russell Gray és munkatársai számítógépes összehasonlító elemzése (2003-2018) alapján. Ezen előzetes eredményeknek el kell vezetni a történelem legújabb krónikáig, amelyet nem a győztesek és nem a megrendelők írnak, hanem a feltárt a DNS adatok.

A fenti hozzászólás egyik érdekes eleme: „Igaz viszont, hogy ugor, de nem finn, hanem a hettita kor előttről származó”, amiből azt látom, hogy a kutatók nem beszélnek egy nyelvet az ugor kérdés meghatározásában. Talán új fogalmakat kellene bevezetni és ezáltal szétválasztani a fogalmi kavargásokat. A hozzászólás feleleveníti a már régóta felvetett folyamközi és magyar kulturális kapcsolatokat.

Török Tibor 2019. 11. 15-ei levelében álláspontját pontokba szedve adta meg. Az archeogenetikában az elkövetkező években áttörések várhatók. Egyfolytában dolgozunk, így nagyon kevés időnk van arra, hogy a nagyszámú meghívás mindegyikének eleget tegyünk. A pillanatnyilag kirajzolódó képet eddig számos alkalommal összefoglalta, ami nem változik havonta, legfeljebb évek során csiszolódik. Pontokba szedte, hogy látja a honfoglalók kérdését (lásd ott).

Ez az elmélet újra felveti László Gyula kettős–többes honfoglalás elméletét. Itt én azt látom, hogy alig mutatható ki települési folytonosság az avarok és magyarok között. Továbbá, az avarok nyelvéről semmit sem tudunk. Ha elfogadom a helyben lakó népesség elméletét, akkor azok a rómaiak alatt is itt élhettek. De a római feljegyzésekben semmi utalás sincs a magyar nyelvre. Maguk az avarok is összetett népesség volt, amit a kutatás is avar és ál-avar néven emleget. Az avarok leírások alapján pedig keletről jött népességnek tűnnek, lásd a kínai források zsuán-zsuán népét. Tehát, az avarok is keletről jött betelepülők lehettek. Ismerve a rómaiak felperzselt föld területfeladási, kiürítési technikáját és a népvándorlás mozzanatait, nehezen tudok elképzelni egy folyamatosan helyben maradó népességet. Egy olyan népességet, amin átrohannak az évszázadok hódítói. Viszont a többes nyelvi és kulturális beáramlás igen is elképzelhető.

Szekeres István a kialakult vitához **2019. 11. 20-**ai levelében szólt hozzá azzal, hogy „egy nép genetikája és nyelve nem ugyanaz... Nyelvünk első hiteles igazolását a Kárpát-medencében azon a három vegyes rendszerű koraavar tárgyfeliraton látjuk, ahol a szavakat még kínai piktoqramokkal, de a toldalékokat a ligatúrásan hozzájuk kapcsolt, kínai piktoqramokból első fokozaton nyelvünkön képzett betűkkel látjuk. Ez nyelvünk első igazolható jelenléte a Kárpát-medencében! Miként 'magyar' népvnevünk is a kínai MA (ló) szó főnévi képzésű származéka.”

Szekeres István hozzászólására **Török Tibor 2019. 11. 20-**ai levelében válaszolt. Felhívta a figyelmet arra, hogy a Szekeres István modellje ellentmond a Kárpát-medencei nyelveredet modellnek. Az teljességgel kizárható, hogy a hunok nyelve ugyanaz lehetett, amit a bejövételükkor vagy korábban már itt beszéltek. Ő egyelőre nem tudja a választ, de valószínűleg senki más sem. Egyelőre annyi tűnik biztosnak, hogy Árpádék már itt találták a nyelvet, és köztük is lehettek magyarul beszélő csoportok. A nyelvtudomány eddigi eredményeiből az tűnik legvalószínűbbnek, hogy a magyar nyelv keletről érkezett ide a népvándorlás korában, leghamarabb a szkíták-kal-szarmatákkal, legkésőbb az avarokkal.

Ez az elgondolás azt feltételezi, hogy a Kárpát-medencét fokozatosan népesítették be keletről érkező népek. Így Árpád népe itt már magyarul beszélő népekkel találkozhatott. Itt visszaköszön László Gyula egykori elgondolása az ál-avar népességről.

Mivel több szálon futott a vita, történetesen genetikai és nyelvészeti síkon, így a hozzászólások sem mindig egymást követő témában érkeztek. **Én 2019. 11. 20-**ai levelemben a finn-ugor

eredeztetés elvetése mellett érveltem. Úgy véltem, hogy jó volna végre elfelejteni a finnugor elméletet. Ez köti gúzsba a nyelvészeti és egyéb eredetkutatásunkat. Már László Gyula kimutatta, hogy az erdő öv határa nem ott volt, ahol feltételezték. Ahol a pollenanalízis szerint volt, ott nem éltek az őseink. De hiányzik a finnugor ősnép régészeti alapja is. Arról nem beszélve, hogy teljesen más kultúrájú népekről beszélünk. Kodály Zoltán szerint, minden nép megőrzi dallamvilágát. Szerinte a magyar és finnugor dallamvilág köszönő viszonyban sincs egymással. László Gyula veti fel a központi nyelvtől való távolság alapján történő nyelvátadást. Eszerint a magyar fő-, avagy alap-nyelv, és ebből kerülnek át szavak, kifejezések az alacsonyabb kultúrájú, elmaradottabb népekhez. Tudom, a finnugor nyelvészetnek hatalmas irodalma van. Kiváló a nyelvhasznulási elmélet. De semmi megfogható alapja, mivel hiányoznak a finnugor nyelvemlékek. Ezek hiányában pedig bárki bármit kitalálhat. A finnugor elmélet teljesen ellentétes népünk saját mondavilágával és eredetmítoszaival. Amíg nem tudunk átlépni a finnugor ködfüggönyön, addig nem fogjuk megismerni népünk őstörténeti múltját. Talán nem véletlen, hogy a finnugor elméletet számos finn oktatási intézményben, mint elavult, idejét múlt elméletet emlegetik. Talán ők már átlátnak a mindent elhomályosító ködfüggönyön. Ha valaki megnézi az orosz és kazah tudományos munkákat a sztyeppe világáról, akkor rá kell jönnie arra, hogy mekkora nyelvi és etnikai keveredés ment ott végre évezredekken keresztül. Csak nagy létszámú népesség hagyhatta ott etnikai és nyelvi nyomát. A finnugor népesség pedig még a középkorban is elhanyagolható, halász-vadász társaság. Hiányzik a finnugor népesség ahhoz, hogy nyomot hagyhatott volna a sztyeppei népek világában. A magyar egy egyedülálló nyelv, ami hatalmas népességet tételez fel, ami magas kultúrával bír. Ha nem így lett volna, a magyar nyelv elveszett volna. Hiszen hány nép veszítette el nyelvét, pl. bolgár, jász, kun stb. Létezik tehát a nyelvcseré, de népünk nyelve fennmaradt. Tehát nagy létszámú népességet kell keresnünk. Itt természetesen a klasszikus finnugor elméletre gondoltam, és nem az ugor, de nem finn, hanem a hettita kor előtti elméletre.

Levelemre **Szekeres István** reagált először, **2019. 11. 20**-ai levelében, hogy nekem a választ (válaszokat) már 2008-as könyvében leírta, de a budakalászi áprilisi, 31. Magyar Őstörténeti Találkozó nagyrendezvényünkre készített, „Uráli, nemeket jelölő fejszimbólumok ...” c. tanulmányában ismét összefoglalta az eredeti finnugornak nevezett eredeti nyelvcsalád alkotóinak nemeket jelölő fejszimbólumokkal igazolt szétvándorlását a mai Finnországtól az ó-kínai szomszédságig, amely keletre valóban csak egy erős katonai, és más népeket asszimiláló képességgel mehetett csak végbe. S ott a magyar > Megyer nevet is adatok csoportjaival igazolva levezette.

Nagy kár, hogy Szekeres István a hozzászólásához nem mellékelte legalább kivonatossan az általa feltételezett eredeti finnugor nyelvcsalád kiterjedését, alapjait. Nem vagyok biztos abban, hogy nem egy harmadik finn-ugor elmélettel állunk-e szemben. A fenti eredeti finnugor nyelvcsaládról Szekeres Istvánon kívül kevesen beszélnek.

A nyelvészeti kérdéshez **Török Tibor** két **2019. 11. 21**-ei levelében is hozzászólt. Szerinte a finnugor, török és mongol nyelvi kapcsolatokat tudományosan igazolták. A finnugor kapcsolat tagadhatatlan, nagyszámú nyelvész többféle eszközzel igazolta, nincs nyelvész, aki ezt tagadná, beleértve Maráczt Lászlót és Angela Marcantoniot. Ők csak az altáji török-mongol vonalat látják erősebbnek, de az is keleti. Nyelvészeti szinten csak az a kérdés merülhet fel, hogy mekkora a finnugor elem súlya, és az hogyan viszonyul az altáji elemhez. Az összes többi nyelvészeti teória tudományon kívüli. Elismeri, hogy mondja ezt kívülállóként, mint aki nem ért a nyelvészethez.

Sipos György 2019. 11. 20-ai levelében azt kérdezte, hogy milyen nyelvtudományi eredmények valószínűsítik, hogy a magyar nyelv keletről került a Kárpát medencébe? Az etruszokkal való írás-nyelv kapcsolat hogyan illeszthető ide?

Haraszti Zsuzsanna 2019. 11. 19-ei levelében – mint láttuk – **Török Tibor** kutatási eredményeit külső forrásra való hivatkozással erősítette meg, **Grover S. Krantz** *Az európai nyelvek földrajzi kialakulása, c. könyvéből vett idézettel. Ha megnézzük a hozzászólás második részét, akkor ismerte a Kárpát-medence történetét, a nyelvi asszimiláció igen is jelen volt. Lásd a kunok, jászok, besenyők magyar nyelvre térését. Árpád honfoglalóiról is tudott, hogy kétnyelvűek voltak,*

de már a XIV. századra feltételezhető, hogy a honfoglalás kori kétnyelvűségünk megszűnt. De ugyanígy asszimilálódott sok betelepült germán is. És ekkor még nem beszéltünk a szláv nyelvű csoportok feltételezett nyelv váltásáról. Lásd például a szlovákok máig meglévő identitásavarát.

Oláh Zoltán 2019. 11. 21-ei első levelével egy már régóta felvetett teóriát hozott be a vitába. Eszerint nyelvünknek jelentős mezopotámiai kulturális gyökerei vannak. Erről már az 1980-as évek elején sokat hallottam az iglói származású nyelvésztől, Anderlik Andrástól, aki egyébként a szláv nyelvek kutatója és fordító-tolmacsa volt. Régészeti feltételezhető egy jelentős sumer kiáramlás a Kaukázus irányába. Így ha etnikai nem is, de kulturális áthagyományozás elképzelhető. Ehhez viszont fel kell tételezni, a magyarság huzamosabb jelenlétét a Kaukázus vidékén. Ennek eldöntésében talán segíthetnének az eddig alig tanulmányozott örmény források. Jómagam hajlok arra, hogy a magyar nyelv a Kaukázus vidékén alakult ki. Népünk egyik része innét vándorolt északi irányba, ahol találkozott a keletről érkező türk, szkíta, hun népekkel. A magyarságot én a vérszerződéstől tekintem egy népnek, míg előtte minimum két-három történelmi főágat képelem el. Ezek egyesültek Etelköz–Levédiában a vérszerződés által. Szerintem a magyarság egyik ága a Kaukázus, másik ága a szkíta vonal, míg harmadik ága a keleti türk irány. Hogy ezek térben és időben mikor találkoztak, hogy hatottak egymásra, annak kiderítése a történelemtudomány és egyéb tudományterületek feladata. De, hogy előrébb lehessen lépni, fel kell adni az Urál vidéki klasszikus finn-ugor elméletet. Népünk eredet kutatását teljesen új alapokra kellene helyezni. Tehát én történészként vitatkozom Szekeres István kutatásaival. Talán a genetikai kutatások adhatnak egyfajta áttörést, és e tudományág fejlődéséről szólt Török Tibor 2019. 11. 15-ei levelében: az archeogenetikában az elkövetkező években áttörések várhatók.

Török Tibor összefoglalása támogatja a korábban felvetett, kevert népességű Árpád vezette honfoglalók frissen kialakult szövetségét. Pontusz vidéke pedig kapcsolódó terület a Kaukázus-hoz. Innét valóban elképzelhető magyarul beszélő népcsoportok folyamatos beáramlása a Kárpát-medencébe. Mivel a bolgárok példáján kézzelfoghatóan látható, hogy a nők adták tovább a nyelvet, szerintem a Kárpát-medencei női sírokat kellene leginkább származás tekintetében genetikailag megvizsgálni a kérdés eldöntéséhez. Különösen Árpád honfoglalásának időszakában. Árpád, egy harcos csoport élén érkezett. Ezt a nézetet támogathatja a honfoglalás gyors katonai sikere, illetve a Magna Hungáriában maradt népesség jelenléte. Szerintem azonban Árpáddal jelentős köznép is érkezhettek hazánkba, noha a honfoglalók száma mindmáig vita kérdése.

A nyelvészeti kérdéshez szólt hozzá Bérczi Szaniszló 2019. 11. 19-ei levelében. Ő felvetette, hogy kár, hogy nem létezik valódi nyelvfejlődéstörténeti törzsfá. Fricskát dobva ezzel a megjegyzéssel a nyelvészek felé. Ez bennem felveti kérdést, hogy a mai nyelvek egy helyen alakultak-e ki, vagy több helyen. Ugyanazt a „beszédet” használta-e a Homo erectus, a neandervölgyi, vagy épp a pekingi ember. Persze nagy kérdés, hogy mikortól beszélhetünk emberi nyelvekről. Az ausztrál őslakosok nyelvéből kiindulva, szerintem a mai nyelvek különböző helyeken alakultak ki, és csak a népesség, fajok keveredése által vált eggyé. Ezért nehéz egy nyelvfejlődési törzsfát felállítani, kivéve a már kései nyelvi állapotokat. Például latin, szláv stb. nyelveket. Ráadásul írott források hiányában nehéz a dolga annak, aki nyelvészeti törzsfát kíván felállítani. És akkor még nem beszéltünk a beszélt nyelv hanganyagának hiányáról, avagy a holt nyelvek hiányzó hangzóvilágáról. Mert ugye a nyelveket nem csak írták, hanem beszélték is. És itt sajnós a hangzóváltozások gyakran vezetnek zsákutcába, lásd épp a finn-ugor nyelvek terén. A nyelvészet egyik hiánya például, hogy igazából mindmáig alig ismerjük a sumérok nyelvét.

Bérci Szaniszló utóbb, 2019. 11. 19-ei levelében kibontotta, hogy mi áll a megjegyzése mögött: Valódi nyelvfejlődéstörténeti törzsfán dolgozik. Oláh Zoltán munkássága nyomán formálódik az az utolsó 8000 év történelme, de az indoeurópai nyelvészettel összekuszálva. Hiába van tengernyi pontos adatirodalom a régésztől kezdve bármiről, ha a rendező szál kusza. Az utolsó 8000 év történelmében igen kicsi a nyelvfejlődés szerepe. Az indoeurópai nyelvi irodalom csak a felülről való bontását tartalmazza a nyelveknek. Hiába van tengernyi indoeurópai hivatkozás az adattóban, ha az a visszabontásos rendszer hibás eredményeket ad. Ő Gray, R. D.–Atkinson,

Q. D.–Greenhill, S. J.: Language evolution and human history: what a difference a date makes (Philos Trans R Soc Lond B Biol Sci. 2011 April 12; 366, [1567]: pp. 1090-1100.) c. cikkét már 2013-ban is hivatkozta. Továbbra is a Cser–Darait ajánlja vezérfonalul, annak is, aki Oláh Zoltán programját választja. Ő marad a valódi nyelvfejlődéstörténet és nyelvrendszertan kutatása mellett, amiből már sok elérhető az érdeklődők számára.

Amikor **2019. 11. 21**-ei levelében a nyelvészeti kérdéshez **Török Tibor** is hozzászólt, hangsúlyozta, hogy a finnugor elméletet nem szabad elfelejteni, mert attól még, hogy a manysik–hantik átvették a magyarok nyelvének egy részét, a kapcsolat valódi, és kijelöli azt a földrajzi régiót ahol elődeink egykor éltek. Ő sem nagy híve a finnugor nyelvészethez, de ismételten felhívja a figyelmet arra, hogy kívülről NEM LEHETSÉGES egy tudományterület irányát befolyásolni. Ezt sajnos csak nyelvészek tehetik meg és pont. Tudomásul kell venni, hogy ez nem magyar nyelvész elmélet, hanem nemzetközi. Amerikától Afrikáig senki nem vonja kétségbe. Az, hogy finomítani kellene nyilvánvaló.

Az együtt gondolkodás egyik nehézségére mutatott rá Török Tibor. Másképp gondolkodnak a történészek, a genetikusok és a nyelvészek. Ráadásul mind hozzák magukkal saját tudományáguk múltját, amin nagyon nehéz változtatni. Hogy mennyire elfogadott a finn-ugor elmélet, az már kérdéses. Ha jól tudom, akkor épp a finn oktatásban vonják kétségbe a finn és magyar nyelv és nép rokonságát.

Oláh Zoltán 2019. 11. 21-ei levelében folytatta a nyelvészeti vitát. Itt vitatja a korábbi kommentáromban írt, több helyen kialakult emberi beszéd létjogosultságát. Szerinte valójában nincs több nyelv csak egy gyökérszerű, a hangfoglaló népesség anyanyelv technológiája, amelyet a Kárpát-medencéből családostól kirajzók terjesztettek el. Annak valószínűségét, hogy az emberi beszéd többször, több helyen jött volna létre, lassan ki lehet zárni archeogenetikai téridőben szintetizált archeogenetikai térképekkel. Ráadásul az egynyelvűséget még a bibliában, Babel után sem sikerült meghamisítani. A mai magyar nyelv ugor, de nem obi vagy finn, hanem hettita, az egyetlen korábban az egész termékeny félhold területén kiterjedt/beszélt, és máig fennmaradt 1-3 értelemmel bíró, mintegy 2200 etimon-szótárból, szóbokrokat építő agglutináló világnyelv a mai magyar is, ahogyan az előde az etruszk-kelta, breton, baszk-hun, az (H)ispánok, katalánok nyelve, hiszen a lovaspásztorokat két dolog állította csak meg: vagy az asszonyok vagy a tenger! Russell Gray ebből az „utolsó mohikánok nyelvéből”, a hettitából (ld. HITTITE) vezeti le, 2003-tól napjainkig finomítva az indoeurópai nyelvhasadás családfáját, amelyen sem az etruszk, sem a hun, sem a magyar nyelvtechnológia nem szerepelhet, hiszen az *ab originális* ön-javító nyelvtechnológiát követi máig, és nem a gyorsan avuló/indoeurópai-memoriter nyelveket (ld. Grandpierre A. számításai), amelyek megállapodás alapján hajlítgatják a jelentést, az etimont többször eltemetve a szótáraikban listázott szavak közepén, majd fragmentálódással amortizálódás útján kikopva a hétköznapi használatból. További részletekre ajánlja:

Oláh Zoltán etruszkok - <https://www.youtube.com/watch?v=M49OozEFgK8>

Mario Alinei - <https://www.youtube.com/watch?v=fGLctziOc3w>

Alinei- <http://s155239215.onlinehome.us/turkic/34Etruscans/EtruscanAndHungarianEn.htm>

És ide tette az *5. ábrát*.

És hozzátette még: Bár Török Tiborral ellentétben Alinei összehasonlító nyelvészként igazolt, de számítógép nélküli tudományos módszertannal kutatta egész életén át az IE (indoeurópai) nyelveket és lehetséges eredetüket, mégis unortodox módon a magyar–etruszk nyelvrokonságban vélte felfedezni az igazságot. Sőt, finnugor nézetekből kiindulva mégis tudott újat mondani, de ezt a megélhetési nyelvészek nem vették jó néven Tőle. Am mégis megírta részletesen a nyelvészeti összehasonlításainak szintézisét az *Ósi kapocs. A magyar-etruszk nyelvrokonság* (Allprint, Budapest, 2005.) című könyvében. Ezt idézte tőle: „*A magyar embereket tanulmányaim révén ismertem meg, és megdöbbentett kreativitásuk, intelligenciájuk, valamint különleges képességeik, amelyek ugyancsak tükröződnek nyelvükben és kultúrájukban. Azt a felfedezésemet, hogy a mai magyarok azon kurgános temetkezésű népek örökösei, akik Magyarországot a bronzkorban*

árasztották el, és örökösei az ősi etruszk civilizáció megalapítóinak, a hivatalos tudomány még nem fogadta el. Ám nincs kétségem afelől, hogy végül el kell fogadnia, és a magyarokat el fogják ismerni, mint a bronz- és vaskori Európa egyik legeredetibb és legjelentősebb civilizációjának megalapítóit.”

És ide tette a 8. ábrát.

Oláh Zoltán értelmezése szerint a magyar nyelv a Kárpát-medencében alakult ki, és innét áramlott szét a környező területre. Eszerint a hettita–sumer térségbe a nyelv a Kárpát-medencéből került át, és nem fordítva, mint sokan feltételezik. Ehhez viszont ki kellene tudni mutatni a Kárpát-medencében Kr. e. 10-12 ezer évvel élt jelentősebb népességet, ami ráadásul magas kultúrával is birt. Én ilyen népességről nem tudok, noha a Kárpát-medence már kb. 35 000 évvel ezelőtt lakott hely volt. A Bibliára mint tudományos forrásra hivatkozni ez esetben szerintem helytelen dolog. Ráadásul megint felvetődik a kérdés, genetika és nyelv nem biztos, hogy átfedi egymást, pláne, ha fogalmunk sincs milyen nyelven beszéltek az itt élő ősi kultúrák pl. Szeletea, aurignaci, gravetti kultúrák népei. Hiszen ők semmiféle nyelvemléket nem hagytak hátra! Viszont Mario Alinei egy újabb származáselméletet vezet be. Ez az etruszk–magyar származás- és nyelvelmélet. Szerinte az etruszkok kb. a Kr. e 9. században tűnnek fel. Ők vándorolnának be a Kárpát-medencébe. Csakhogy ez már kései időpont ahhoz, hogy innét kerüljön át a kultúra a mezopotámiai térségbe. Az etruszk-magyar elméletet igen kevesen fogadják el.

Török Tibor 2019. 11. 21-ei második levelében még azt is kifejtette, hogy a magyar nyelv-történet inkább érintkezésekre alapszik, minden nyelvnek van egy magva, és nyilván – főleg közép-ázsiai sztyeppe területen – sokat érintkezett más nyelvekkel. És az obi-ugor–vogul–magyar kapcsolatokat jellemzően ilyen nyelvi kapcsolatoknak tekinti. Az obi-ugor jellemzően paleo-szibériai nyelv, de érintkeztek olyan népekkel, amelyek a magyarhoz közel álló nyelvet beszéltek. Vagyis a finnugor nyelvi kapcsolatot nem tagadja, csak a jelentőségét másként látja.

Sipos György 2019. 11. 20-ai második levelében megjegyezte, hogy az etruszk témához nem kell feltétlen tudományosnak lenni, mert a laikus is látja a hasonlóságot. Ha pedig van kapcsolat akkor sokkal inkább vissza kell menni az időben és el lehet felejteni a „nagy népvándorlási” időszakot. Sipos hivatkozik Maráczy László írására: <https://www.magyaridok.hu/kultura/lehet-magyarul-gondolkodni-2-1161334/>.

Oláh Zoltán 2019. 11. 21-ei első leveléhez hozzáfűzte még, hogy minden, a számítógép operációs-, a DNS kémiai- nem különben az ember által beszélt vagy írott nyelv mono-filetikus, EGY-gyökerű/fraktálszerű/öntörvényű, és ezért nem is lehet utólag „belepiszkálni” a nyelvépítési algoritmusokba legfeljebb átnevezni (pl. latin – ki is halt!). Ahogyan pl. a számítógépes operációs rendszereknél tisztán nyomon követhető, erre ma is van élő analógia. Nem utolsó sorban épp ezért kellenek olyan innovatív számítógépes adaptációk/változtatások, amelyek a DNS-összehasonlító nyelvészeti algoritmusainkat természetes nyelvek összehasonlítására a mostani próbálkozásoknál is jobb alkalmazott nyelvészeti eszközökké fejlesztik (pl. l/r, k/h/g "köhögő"-mutációs szabályok stb. kezelése).

Bérczi Szaniszló vitte tovább a vita fonalát **2019. 11. 21**-ei első levelében, fizikus létere pontos beszédet kérve. Azaz a finnugor elmélet az indoeurópai elmélet leágaztatása. Benne a változás: a mozgásegyenlet a hangváltozás törvénye. A finnugor és indoeurópai elméletek lényege az, hogy a mai kész nyelveket szerkezetükben visszabontották. A visszabontás során a hang-változásokat figyelték, nem az állandóságokat. Ezzel az utóbbi ca. 8000 éves nyelvi átalakulásokat modellezték, s e modellel készítették nyelvi osztályozást. Persze ez hibás, hiszen nem veszi figyelembe azt az evolúciós folyamatot, amely a nyelv kialakulása és fejlődése szempontjából 100 000 éves léptékű. Ezért bármi, amit a 8000 évre szóló modellel hasonlítanak össze, hibás, ha a 100 000 éves léptékű folyamatról van szó. Hiába egyezik meg a világ és a külföldi szakirodalom a finnugor és indoeurópai dolgokban, az téves, amikor a 100 000 éves léptékű folyamatra vetítik. Az ember életét sem lehet az utolsó két, betegágyban eltöltött hónapja alapján

rekonstruálni. A valódi nyelvfejlődés modell, amely a kezdetektől indulva értelmezi a mai világot, még várat magára.

Haraszti Zsuzsanna hozzászolt ehhez a **2019. 11. 21**-ei levelében. Szerinte a nyelvészet körüli vita is mutatja, hogy a magyar őstörténet, sőt a népek eredete is túl szorosan kötődik a nyelvészethez. Nem nyelvészként csak leegyszerűsítve tudja megközelíteni. Eleinte indogermán nyelvcsaládokról tanultunk, nem véletlenül! A nyelvtudomány az egyetlen, a tudományok között, amelynek rögzített know-how-ja van, hogy milyen elvek alapján, hogyan kell a nyelveket kutatni: etalon a német nyelvre alapozott összehasonlítási módszer. Angela Mercantonio tökéletesen beszél magyarul, de még ő sem említi könyvében a ragozó és toldalékoló (agglutináló vagy flektáló stb.) megkülönböztetéseket. Hivatalos nyelvész nem beszél Czuczor-Fogarasi csodálatos szótáráról, szómagyarázatairól, pláne a magyar gyök-rendszeréről. Pedig fontosságát mutatja, hogy Goldziher Ignác is kereste írásában: Adalékok a sémi gyöknyomozáshoz (1896).

Egyetértve Török Tiborral, a finnugor nyelvrokonság nem vitatható, mind agglutináló nyelv, ide számítva elődeit: sumer, etruszk, baszk, koreai, japán stb. A genetika sokévi hallgatás után végre zöld utat nyert és a többi tudományág, régészet, antropológia, vallástörténet, helytörténeti nyelvészet, zene stb. eredményeivel együtt fogja kirajzolni, kik is vagyunk mi magyarok. Azért a genetikának is van Achilles-sarka, a mintavétel! Az archeogenetika is nagyban támaszkodik a régészet elfogulatlanságára. Szép jövőt várok az ősi hegyek-folyók-helységnevek nyelvi kutatásában – bár a finnugristák már ezt is előre diszkvalifikálták (Janhunén).

Bérczi Szaniszló vette vissza a szót **2019. 11. 21**-ei második levelével. Szerinte hibás az időlépték. A mai modellek az elmúlt néhány ezer év léptékén vett nyelvi modellen alapulnak. De a beszéd, ősi állapotától tekintve, legalább 100 000 éves időléptékű folyamat eredménye. Persze, a végét tisztázni is már eredmény (Alinei), de igazolni csak az evolúciós előzményekkel lehetne. Azt pedig minden szálon először a saját fejlődéstörténeten át lehet majd. Először kell a valódi – tehát hibás történeti értelmezéssel nem kavart – eseményszálakat rekonstruálni. Ezt meg lehetne tenni, ha lesz elég mérés, a DNS szálon is. Meg a csontanyagban, meg iparok kifejlődésén, tehát a régészetben stb. Valódi kell, hogy legyen, mert jelenleg pl. a Vértesszőlöst (az egész sorozatot) nem kezelik a valódi időskála szerint. A régészeti megnevezések is félrevezetőek, mert műveltségeket, amik korábban már föl vannak tárva máshol, nem az első lelőhelyről nevezik el. Az indoeurópai/finnugor szál is csak egy 8000 éves eseményszál, de addig még ezt sem lehet illesztésre használni, amíg a többi szál föl nem sorakozik mellé.

Költő László **2019. 11. 21**-ei levelében válaszolt Bérczi Szaniszló felvetésére a régészeti kultúrák elnevezése ügyében. Az lett a szokás, hogy az etnikumokhoz (még) nem köthető régészeti kultúrákat alapvetően az első lelőhelyről szokás elnevezni (kivéve, amikor nem... 😊). Ám ez az „első” nem a kultúra időrendileg első megjelenését jelenti, hanem az első felfedezett lelőhelyét. Amikor pedig más elnevezést kapnak, az valamilyen, a többitől megkülönböztető kulturális, technikai jellemző alapján történik: temetkezési szokás, edény-, eszköz-forma, technika, stb. Ezeknek sem etnikai, sem időrendi jelentése nincs önmagában. Az időrend a régészeti párhuzamok és a stratigráfia (rétegtan) alapján kialakuló relatív időrend, amelyet a természettudományos módszerek eredményei tesznek abszolúttá (a saját hibahatárait beszámítva, olykor a hibákat kommulálva).

Grandpierre Atilla **2019. 11. 21**-ei levelében Török Tibor mellett foglalt állást, mert igaz, hogy a tudományos élet manapság többnyire így működik, különösen azon szerzők esetében, akik sikeresek, elismertek szeretnének lenni. Érthető, mert ez szükséges a sikerhez, az elismeréshez, sőt egyáltalán állásunk, pályafutásunk biztosításához. Eközben jelentős és a nép számára rendkívül értékes felfedezéseket is tehetünk, erre jó példa Török Tibor és csapata. A sikernek azonban a mai világban többnyire bizonyos ára van, ha a szemléletünket is módosítja. A történelem- és tudomány-szemlélet alapvető jelentőségű, mert meghatározza kutatásaink útjának alapvető irányát. Szerinte alapvető kérdések merülnek fel, ha a mai világ működését tekintjük a tudományos tevékenységünkben irányadónak. Ezen az alapon egy politikus azt mondhatná, hogy

el kell fogadni, hogy a politikai pártok pénzből élnek, hogy pénzre megy ki a játék, tehát ehhez kell alkalmazkodni, ez az első szempont, minél több pénzre kell szert tenni, így működik a politika. Mi lenne akkor a néppel, ha minden politikus így gondolkodna? Bár nyugaton ez az általános, ez mégsem törvényszerű, és nekünk, magyaroknak más szempontok is elsődlegesek lehetnek. A tudományban elsődleges szempont lehet az igazság keresése, pontosabban, hogy a mai tudományos közmegegyezésen alapuló nézeteket is kritikával szemléljük, a legmélyebb megértés szándékával. S ha ezt az utat járjuk, mint én az *Ősi Magyarország* c. könyvem (genetika fejezetét Török Tibor lektorálta), akkor a valóság keresése az első szempont. A valóság viszont történetesen egy nagy egész. Az egyes népek történelmi valósága a népek életének folyama. A népek életfeltételei az őstörténelemben elsősorban természetföldrajzi feltételek. A népek történelme a népek életének története, s ennek az élet egyes területei csak következményei, megnyilvánulásai. Így a természetföldrajzi feltételek, az embertan, a genetika, a nyelv, a vallás, a régészet, a népzene kutatás, a népmesekutatás a valóságban szorosan összefüggnek, és *a valóságos történelem ezen tudományágak közötti összefüggésekből rajzolódik ki*. Ebből a szempontból az egyetlen tudományágra támaszkodás bármennyire is érthető, módszertani hibának tekinthető. A kép nem a részlete, hanem a részletek egysége. És Két idézettel zárta hozzászólását: „Óriási divat a szaktudományokba zárkozva védeni a gondolatnélküliséget... Divat dilettantizmusnak minősíteni olyan törekvéseket, amelyek azt próbálják megvalósítani, ami számunkra a legfontosabb lenne: hogy tudniillik a különböző szaktudományok, szakterületek, szakmák elzárkózottságát, elszigeteltségét leküzdjük.” (Tőkei Ferenc 1974). És: Az egyes tudományágak csak részleges ablakot nyitnak az őstörténelemre, és e szakterületek specialistái a többi szakterület szakértőinek eredményeit rendszerint figyelmen kívül hagyják. Ezért adódnak a látványos előrejutás számára különösen fényes távlatok, ha a különálló történetek összeszövésével egységes kép születik meg. Ennek egyik kulcseleme, hogy a régészeti és nyelvészeti adat-együttesek csakis a megfelelő körzetben, időszakban és a megfelelő ok, indok alapján kapcsolhatók össze, de akkor viszont rendkívül hatékonyak a begyökerezett mítoszok leküzdésében. (Paul Heggarty, David Beresford-Jones, 2009.)

Oláh Zoltán 2019. 11. 21-ei harmadik levelében furcsa evolúciós megjegyzést tett, reagálva Bérczi Szaniszló mondanivalójára. Eszerint nincs evolúció a földön, csak élet és beszédterek kitöltése a legjobb gyakorlatokkal/túlélőképességgel. Az evolúció látszatát az élő rendszerek összetettsége, a hibák és az ebből adódó önjavító képessége kelti. És ez igaz a nyelvekre is! Amely nyelvnek, beleértve a DNS-t is, nincs ilyen sajtóhiba/mutáció javító rendszere – az, ahogyan Szaniszló, de Grandpierre A. is említi, néhány száz év alatt avulni kezd, majd elveszti szókészletének javát, ahogyan az angol is ebbe az irányba „fejlődik” annak ellenére, hogy egyre többen beszélnek, de egyre sekélyesebbé válik. Marx ebben is tévedett a mennyiség még sem csap át minőségbe.

Erre a felvetésre elsőként **Sipos György 2021. 11. 21**-ei levelében válaszolt. Hogy de hát rendszerek specifikusan szelektálnak a jobb, gyakran közös, túlélő képességek kialakítására, enélkül nem lett volna szárazföldi élet, nem tűntek volna el pl. a karbonkor után a kőszentelepek sem. Rengeteg példa van. Ők most a Soproni Egyetemen épp ilyen témájú cikkeken dolgoznak, ahol az „evolúciós folyamat” tökéletesen azonosítható, nem véletlenszerű genomszintű változások lekövetésével. Nagyon jó eséllyel az élő környezethez történő tökéletes adaptációhoz is kellett illeszkednie, kialakulnia egy kommunikációs rendszernek és ennek részeként az „ősnyelvnek”, mindezek intuitív mélytudati gyökerekkel. Magát a beszédet és a mélytudati mezők kialakulását nyilvánvalóan a környezeti kihívások hozták létre, és ezek szoros interakcióban „evolúciós folyamat” részei. Nyilvánvaló, hogy az evolúció szónak mára már kialakult sematikus, mechanisztikus értelmezése. De azért ez a szó lefed nagyon finomhangolt epigenetikai szintű folyamatokat, amelyek például lefedhetik, hogy miért is lettek szép színesek a madarak. A humán fenotípus spektrumnak is van már egy nagyon finoman hangolt, leírás előtt álló „eszköztára”, ami a humángenetikát a közeljövőben látványosan előbbre fogja majd vinni. Teljes genomszintű

marker analízisekkel nagyon nagy potenciál nyílhat meg, mert akár nyelvi eszköz használati, szóhasználati tudatossági szintig is eljuthat a genomikai analízis. Tudja, ez utóbbi nem kevésbé merész állítás, de az ókorban sem tudták elképzelni, hogy valamikor lesz majd okostelefon.

Bérczi Szaniszló válasza **2019. 11. 22**-ei levelében érkezett: Az evolúciós modell összefoglalása az összetett rendszerek csoportjairól nyert ismeretek elrendezésének, s az összetett rendszerekről származó ismeretek régóta gyűltek. A modell alapozása 350 éve történt Nikolaus Steno által, aki a földtani axiómák első csoportját mondta ki (később Lyell, Smith és mások is.) Első nagy összefoglalását Darwin és Wallace végezte el, melynek lényege, hogy kőzettestek települési sorrendjével időben elrendezett állat és növényalakok leszármazási és leágazási sorba voltak illeszthetők. S idővel más tudományági összetett rendszerek belső szerkezeti hierarchiájának kiépülését is hozzá lehetett kapcsolni az eredetileg csak a megkövesedett alrendszerekből rekonstruált „törzsfához”. Az evolúciós gondolat fokozatosan terjedt ki a földtudományokon, az Univerzum evolúcióján át az ásványvilág evolúciójáig. E tudományágak az egymást követő eseménysorok, és a hozzájuk kapcsolódó belső hierarchikus szerkezetek összekapcsolásával, rendszerbe foglalásával fejlesztették. Az olyan sok szálon futó, összetett és hierarchikusan egymásra épülő rendszernek, mint az ember (akár a Kárpát-medencében, akár Euráziában, akár az egész Földtekén) fejlődéstörténetének az áttekintéséből az evolúciós modellt lehetetlen kihagyni. Ez a modellkutató generációk sorának erőfeszítését öntötte formába. Ha valaki ezt az egymáshoz sokszorosán illesztett gondolkodás-stratégiai rendszert, az evolúciós modellt kihagyja, mint Oláh Zoltán, az általa jelzett „adattavak” ismeretrendszeréből, akkor Bérczi azt nem érti, de nem is tud „olyanul” gondolkodni. Ő ugyanis megalapozottnak tartja és kutatásaival megerősítem azon tudományágak eredményeit, amelyekben az evolúciót, a szerkezeti hierarchiát, s e rendszereknek az illeszkedését látja. Az evolúciós modellhez egyedül a ma elfogadott nyelvészet nem illeszkedik, s azt is leírta már, hogy miért.

A gondolatsort **Török Tibor** vitte tovább szintén **2019. 11. 22**-ei levelében. Ő genetikusként, akinek kutatási területe most épp az emberi populációk vándorlása és keveredése az őskortól napjainkig, mélységesen megdöbben, amikor valaki biológusként, mint Oláh Zoltán, azt írja, hogy evolúció nincs is. Az összes genomelemző módszer, amelyeket ők használnak, a genetikai evolúció jelenségére épül. A molekuláris órákkal látják, milyen sebességgel ketyegnek a változások, s a bennünk lévő neandervölgyi gének eltérő szelekciójából látják, hogy melyik változat hasznos és ezért szelektálódott, és melyik káros, azért kiszelektálódott. Az Y- kromoszóma és a mitokondriális DNS filogenetikai leszármazásai vonalai a makro és mikro evolúció termékei. Az összes elemzés a csimpánzt használja legtávolabbi viszonyítási pontként, a az ember esetében a biológiai evolúció újabb csavarral egészül ki, amelyet kulturális evolúciónak nevezünk. A legtöbb emberi tulajdonság a biológiai-kulturális koevolúció terméke, amiről egyetemi kurzust vezet.

A gondolatfolyamhoz **2019. 11. 22**-ei levelével **Mesterházy Zsolt** is csatlakozott, aki azért szólalt meg, mert látta, van, aki a finnugorokat védi. És támadtak további észrevételei, mivel a beszélgetés ugyan a genetikai téma miatt alakult ki, de lassan jóval szélesebbé vált. **Teljes levelét lásd a VITA FOLYTATÁSA című résznek Az álláspontok kifejtése című fejezetében az e bekezdés elején lévő dátum alatt.**

Mesterházy Zsoltnak **Szekeres István** még az éjjel, **2019. 11. 23**-ai levelével válaszolt. **Teljes levelét lásd...**

Csuhák György **2019. 11. 23.** levelében megismételte álláspontját, hogy a történelem nem igazolja – egyelőre – genetikusok azon állítását, hogy Árpád honfoglaló népe, a Kárpát-medence akkori lakosságának csak 2-3-10 %-át tette ki. Nagy Kálmán könyvére hivatkozott, majd csatolta egyik kis írását arról, miként ítélnék meg minket a nagyvilágban, éppenséggel nemzetközi nevünk alapján. **Teljes levelét lásd...**

2019. 11. 23-ai levelével **Raig Mária Magdolna** vitte tovább a hun gondolatot. Miért nem tudatosítjuk a világban a HUN gyök eredetét? – tette fel a kérdést. **Teljes levelét lásd...**

2019. 11. 24-ei levelében Szekeres István az írástörténeti vonalat vitte tovább, és végre adott egy kis támpontot kutatási módszeréről azok számára is, akik nem olvasták könyveit. Leveléhez csatolta készülő írása bevezetőjét **Amikor „megszólatatnak” a régészeti leletek** címmel. **Teljes levelét lásd...**

Oláh Zoltán 2019. 11. 24-ei levelében az írástörténeti vonalhoz fűzött hozzá érdekes megjegyzést. A vitázók figyelmébe ajánlotta az egyik híres kőrovást, amelynek szövegével többen próbálkoztak korábban. Szerinte a használt ábécé hasonlósága vitathatatlan a székely-magyarral és a punnal. **Teljes levelét lásd...**

Oláh Zoltán itt az etruszk irányultságot kívánta erősíteni, majd **2019. 11. 25-ei** levelében a utalt korábbi nyelvfejlődéssel foglalkozó megjegyzésének 5. ábrájára, aztán a tudományterületek 7. ábráját ismételte meg, és új ábrát is közölt (31. ábra). **Teljes levelét lásd...**

Oláh Zoltán 2019. 11. 15-ei levele a nyelvészeti vitát összekötötte a DNS kutatások jelentőségével. Szerinte ahhoz, hogy a legújabb archeogenetikai eredményeket naprakészen szintetizálhassuk, olyan alakra kell hozni, hogy interdiszciplináris, ugyanakkor sokoldalúan visszakereshető, didaktikailag áttekinthető, oktatható formába hozhatók legyenek. **Teljes levelét lásd...**

Csihák György 2019. 11. 30-ai levelében megjegyezte, hogy szívesen venné, ha valaki (genetikus) kiállna amellett, hogy Árpád honfoglaló népe egy kis katona csapat (esetleg hozzátartozókkal) volt, ami a Kárpát-medence akkori lakosságának 1-4-10 százalékát tette ki. Ez csak akkor állhatna meg, ha az a lakosság akkor legalább ötmillió lett volna, ami biztosan nem lehetett. Ennek a kis katona csapatnak lenne a teljesítménye néhány évtized alatt egy háromezer kilométer átmérőjű birodalom megszervezése, amely 907-ben szétvert egy százezres sereget, két világbirodalmat százötven év alatt minden háborúban megvert, túlélte, néhol adófizetőjévé tett. A történelem egyetlen apostoli királysága lett és évszázadokon át fenntartotta az egyensúlyt Európa két szélé között. **Teljes levelét lásd...**

Csihák György hozzászólása igen elgondolkodtató. Népünk vagy itt élt már a Kárpát-medencében, például avar maradványként – bár róluk tudható, hogy régészeti nyomaik alapján alig páran élhették meg Árpád bejövetelét –, vagy pedig Árpád népe nem csak katonai elit, hanem jelentős köznép is. Ha Árpád népe nem csak katonai elit, hanem például Györffy György által feltételezett 600 ezer fős népesség, – amit a bizánci források is alátámaszthatnak – akkor nyelvünket nem a Kárpát-medencében találtuk, hanem valahol azon kívül. Ez nem zárja ki, hogy korábban egy erős katonai csoport, rátelepedett egy másik népességre. Hiszen a Hunor és Magor monda, igaz az alánok esetében, de arról szól, hogy foglalóink asszonyai gyakorta kerülhettek ki más népességből. És ne feledjük, hogy népünk a vérszerződéssel jött létre, ahol különböző népek gyűltek egybe. A Nyék és Megyer törzs „finn-ugor”, szerintem pedig magyar törzs, míg a Kürt-Gyarmat, Tarján, Jenő, Kér, Keszi türk eredetű törzs. Talán a Nyék és Megyer törzs volt a legnépesebb, de katonailag a türk törzsek dominálhattak. A kabarok szerintem szintén türk népesség lehetett. Levedi lehetett a magyarok vezére, aki átadta a hatalmat Árpádnak. A két népesség pedig szkíta módon, vérszerződés által vált eggyé. Tehát a köznép hozhatta a magyar nyelvet, míg a katonai elit a türk nyelvet. Mivel pedig a Nyék és Megyer törzs lehetett a legnépesebb, az ő nyelvük dominált végül. De nem akarom gondolataim senkire sem ráerőltetni.

Iménti gondolataimat **Oláh Zoltán 2019. 12. 01-jei** levele látatlanban is cáfolta hozzászólásával, minthogy szerinte a A DNS-nyelven írott bizonyítékokból épp a népesség szám becsülhető a legjobban. Török Tibor és munkatársai elsősorban abban szolgáltattak perdöntő genetikai bizonyítékot, hogy Árpád honfoglaló népe egy kis katona csapat (esetleg [ázsiai] hozzátartozókkal) volt, ami a Kárpát-medence akkori letelepedett földművelő lakosságának a 10%-át sem érte el. **Teljes levelét lásd...**

De szerintem a DNS vizsgálatok buktatója a vizsgált egyedszám. Mivel a Kárpát-medencében több kultúra is hamvasztásos temetkezést használt, illetve a népesség is igen alacsony volt, nem biztos, hogy a vizsgált egyedszám elégséges végső következtetések levonására. Korábban a vita folyamán felmerült, hogy igen csak vegyes népesség élt hazánkban Árpád korában.

Raig Mária Magdolna 2019. 12. 01-jei első levelében szólt hozzá a Kárpát-medence népeségi kérdéséhez, levelét Oláh Zoltánnak címezve. Kiemelem pár mondatát: „Néhány mostanában felmerült kérdésem: kik voltak azok az üldözött keresztények, akiknek sírhelyeinek száma a katakombákban sok millió? Szent István királyunk vajon miért éppen az első vértanú nevét vette fel? Stefano Rotondóban a freskók miért a keresztényüldözésről szólnak? Miért ajánlotta a népet a Szűzanya védelmébe? Annak van bizonyítéka, hogy a kereszténység tűz gyorsasággal elterjedt az egész Római Birodalom területén, a hunoknak is van régészeti nyoma Nyugaton is, de gót ókereszténységről tudtommal csak írásos emlékek vannak, amelyek akár utólag is készülhettek, mert minden csak másolatban van meg. Avarokat miért nem említették krónikásaink? Úgy vélem, legalább olyan fontos a történelemhamisítás, a közel 300 év ide-oda csúsztatott betoldásának tisztázása, mint a genetika. Ez csak párhuzamosan végezhető munka.” **Teljes levelét lásd...**

Igen érdekes gondolat a történelemhamisítás. Ez szerintem a 18-20 századra igaz is lehet sok esetben. De a kereszténység védelmére érkező magyarság elméletét a korabeli krónikák, szentek legendái pl. Cirill és Metód legendák, Szent Gellért élete, Sankt Galleni Évkönyvek, Ekkhard, Szt. Gallen-i története stb. nem támasztják alá a fenti elgondolást. Márpedig az Árpád-kori források még nem igen vádolhatók vallási téren történelemhamisítással. Uralkodói és hatalom-öröklési téren igen, lásd a pozsonyi csata emlékezetét, de vallási téren helytálló.

Raig Mária Magdolna felvetésére **Oláh Zoltán** válaszolt **2019. 12. 01-**jei második levelében. **Teljes levelét lásd...**

Költő László szintén **2019. 12. 01-**jei levelével próbált lenyugvást hozni az egyre inkább elkalandozó régészeti–genetikai vitába, és jelezte, hogy szívesen részt venne az újonnan javasolt személyes találkozáson, mert érzése szerint kissé elfajult ez az „együtt gondolkodás”. **Teljes levelét lásd...**

Szekeres István 2019. 12. 01-jei levelében a vitafolyamot visszavezette a nyelvészeti kérdések területére. Leszögezte, hogy a nyelvészek által urálinak és finnugornak elnevezett nyelvlánc létezett, létezik. De a mai Mongólia területén és a kínai szomszédságban már nem, mert eljöttek onnan a hunok és az avarok. Ismét csatolta leveléhez az **Amikor „megszóllaltatnak” a régészeti leletek** című bevezető jellegű írását. **Teljes levelét lásd...**

Az uráli és finnugor nyelvlánc mai létezéséről szóló állítása, és hogy a mai Mongólia területén és a kínai szomszédságban már azért nem létezik e nyelvlánc, mert eljöttek onnan a hunok és az avarok, azt jelenti, hogy a finnugor és az uráli nyelvcsalád kapcsolódik a hun és az avar nyelvekhez. Sajnos azonban az avarokról mindmáig nem tudni, hogy milyen nyelven beszéltek, a hunokról viszont tudni, hogy türk nyelvcsaládba tartozott a nyelvük. De azt is lehet tudni, hogy a hun egy gyűjtőfogalom, amibe igen sok nép belefér. Elolvasva Szekeres István gondolatmenetét, számomra zavaró a finnugor nyelvcsalád elnevezés, mivel mást tartalmaz, mint amit a köztudatban ismerünk ezen elnevezés mögötti tartalomról. Tehát, már másodízben futunk bele a vita során úgy a finnugor elnevezésbe, hogy a mögött az elsődleges értelmezéshez képest, jelentős tartalmi változás van.

Csihák György 2019. 12. 01-jei első és második levelében kifogásolta, hogy se Szekeres István, se Oláh Zoltán nem adott választ az általa előző nap feltett kérdésre, hogy részt vennének-e a személyes találkozón. **Teljes levelét lásd ...**

Raig Mária Magdolna 2019. 12. 01-jei első levelében használta a hivatalos történetírás kifejezést. Erre válaszolt **Csihák György 2019. 12. 01-**jei harmadik levelében, hogy nincs olya, hogy „hivatalos történelem”. **Teljes levelüket lásd...**

Erre válaszul Raig Mária Magdolna 2019.12. 01-jei második levelében a tudományról közölt egy hosszabb eszmefuttatást, valamint szólt a magyar szó egyiptomi eredetéről, a genetikáról, a hun birodalomról, a magyar Szent Koronáról és a nefilimekről. **Teljes levelét lásd ...**

A nefilimek a héber Bibliából ismert lények, az „Isten fiai” és „emberek lányai”, akikre először Mózes I. 6:1-4-ben találunk utalást: „Lőn pedig, hogy az emberek sokasodni kezdének a Föld színén, és leányaik születének. És láták az Istennek fiai az emberek leányait, hogy szépek

azok, és vevének magoknak feleségeket mind azok közül, kiket megkedvelnek vala. És monda az Úr: Ne maradjon az én lelkem örökké az emberben, mivelhogy ő test; legyen életének ideje száz húsz esztendő. Az óriások valának a földön abban az időben, sőt még azután is, amikor az Isten fiai bemenének az emberek leányaihoz, és azok gyermekeket szülének nékik. Ezek ama hatalmasok, kik eleitől fogva híres-neves emberek voltak. Az óriások valának a földön abban az időben, sőt még azután is, mikor az Isten fiai bemenének az emberek leányaihoz, és azok gyermekeket szülének nékik. Ezek ama hatalmasok, kik eleitől fogva híres-neves emberek voltak.” A Károli Gáspár féle fordításban nincs direkt utalás a nefilimekre. Ez a fenti bibliai idézet kétértelmű: nem derül ki, hogy a nefilimek Isten fiai vagy az ő leszármazottaik.

Mint korábban írtam, én őstörténeti bizonyítékként a Bibliát nem tekintem megfelelő forrásnak. Ezért a nefilimektől való „származást” én a mesék világába utalom, bár ettől még lehet benne hinni. A magyar Szent Korona készítési módja körül is sok a legendás elem, az okoskodás. Lényegében annyi biztos, hogy egy egybefüggő, tehát nem utólag összeszerelt ötvösremekről beszélhetünk a Szent Korona esetében. Ezen a Szent Koronán utólag végeztek módosításokat. Készítésének kora pedig Szent István idejére tehető. Csomor Lajos: Magyarország Szent Koronája című könyve még a valóság talaján járt e téren. A későbbi könyve, az Ófelsége a Magyar Szent Korona viszont már a találgatások és legendák világába merül el. Ez a legendárium köszönt vissza a fenti hozzászólásban is.

Csihák György 2019. 12. 02-ai első levelében ismét a történelmi vonalat erősítette és feltételezte, hogy egyik genetikusunk sem olvasta Nagy Kálmán könyvét. [Teljes levelét lásd...](#)

Erre válaszolva **Török Tibor 2019. 12. 02-**ai levelében azt mondta, hogy olvasta, de nem találtam benne perdöntő bizonyítékot a „sokan voltak a honfoglalók” állítás mellett. [Teljes levelét lásd...](#)

Török Tibor e levelének utolsó mondata: „Jelenleg a legnagyobb felbontású genomikai vizsgálatokat végezzük, ebből jövő év végére sokkal többet fogunk tudni arról, hogy kik mikor hányan voltak.” Ha régészetileg alátámasztható a nagyszámú avar népesség a Kárpát-medencében a honfoglalás idején, akkor új távlatok nyílhatnak meg a magyarságtudomány előtt. Mivel az avarokat a kínaiak már leírták, mikor még határaik közelében éltek. De már László Gyula felvetette az avarok és ál-avarok kérdéskörét. Maguknak az avaroknak az etnikai összetétele is igen zavaros. Mivel feltehetőleg Kína határából indultak el a „szuanzsuan nép”, amíg eljutottak a Kárpát-medencébe, számos népet olvaszthattak magukba, hasonlóan a hunokhoz.

Csihák György 2018. 12. 03-ai levelében válaszolt Török Tibornak, felsorolva a nagy beköltöző létszám mellett érveket. [Teljes levelét lásd...](#)

Raig Mária Magdolna 2019. 12. 02-ai első levele genetika lehetőségeit feszegette. [Teljes levelét lásd...](#) **2019. 12. 02-**ai második levele pedig az időskála lehetséges csúsztatásairól szólt. [Teljes levelét lásd...](#)

Török Tibor 2019. 12. 03-ikái levelében azt válaszolt, hogy az Illig-féle elmélet már megvan cáfolva. [Teljes levelét lásd...](#)

Történészként nézve Illig elméletét, azt kell mondanom, hogy tele van csúsztatásokkal és nem veszi figyelembe például az írott anyagokat. Illig elméletét én a Da Vinci kódhoz teszem hasonlatossá. Tetszetős elmélet, de nem helytálló.

Raig Mária Magdolna 2019. 12. 03-ai levelében saját gondolatmenete mellett állt ki, mondván, „nem érdekelnek a cáfolatok egyszerű oknál fogva: megszámlálhatatlan bizonyítékom van a betoldásra”. [Teljes levelét lásd...](#)

Miközben **Raig Mária Magdolna a 2019. 12. 13-**ai levelében a tudományoskodó okoskodókról, **Bérczi Szaniszló 2019. 12. 13-**ai levelében megkérte őt, hogy „ne jöjjön el a ZMTE történelemről szóló beszélgetésére 2019. december 17-én”. Amire **Raig Mária Magdolna 2019. 12. 13-**ai második levelében nevetségesnek mondta a letiltást, mert korábban már jelezte, nem tud elmenni. [Teljes levelüket lásd...](#)

Ezen levéllel le is zárhattuk volna Raig Mária Magdolna hosszú hozzászólásainak sorát, de Csihák György kérte, hogy még két hozzászólásának adjunk helyet.

Oláh Zoltán 2019. 12. 03-ai levelében hozzászolt az Illig-kérdéshez. „Az Illig-iskolát ugyancsak nem lehet lesöpörni 14C ide-vagy oda, mert politikai és nem természettudományi szempontok vezérelték a történelemírást. Mi nem akarunk leírói lenni megtörtént vagy meg nem történt eseményeknek. Mi azt szeretnénk megérteni és tanítani: Mi történik a magyarsággal, és miért? [Teljes levelét lásd...](#)

Tamási Krisztina 2019. 12. 03-ai levelében érdekes mellékletet csatolt a beszélgetés fonálához. [Teljes levelét lásd...](#)

Oláh Zoltán 2019. 12. 03-ai levelében „egy apró helyesbítést” tett iráni eredetünkhöz. [Teljes levelét lásd...](#)

Raig Mária Magdolna 2019. 12. 03-ai levelében a **NÉGY ELEM** gondolatkörre igen hevesen reagált. [Teljes levelét lásd...](#)

Timaru-Kast Sándor 2019. 12. 03-ai levelében szintén hozzászolt a „NÉGY ELEM” című íráshoz. [Teljes levelét lásd...](#)

Bérczi Szaniszló 2019. 12. 03-ai levelében Oláh Zoltán egyik felvetésére reagált: „Az evolúció nem az, aminek O. Z. megnevezi. Az evolúció egy mozgásforma, amely összetett rendszerek változásait írja le.” [Teljes levelét lásd...](#)

Török Tibor 2019. 12. 04-ei levelében Genetikai összefoglalóval rukkolt ki. Összefoglalta, amit ma a genetikai, történeti, régészeti és nyelvi adatok alapján lát. Azaz hogy hogyan illeszthetők a honfoglalók genetikai adatai az eddigi történeti képbe? [Teljes levelét lásd...](#)

Erre **Timaru-Kast Sándor 2019. 12.10-**ei levelében Azt írta: „Török Tibor úr csodás írást közölt. Ez azért bővölt el engem annyira, mert igazamat bizonyítja a genetika módszerével. Harminc éve fűjöm, hogy magyar (szkíta) műveltség, nyelv, és most már bizonyítottan gének is vándoroltak Nyugat-Európa felé. És vajon kik lehettek a „hordozók”, az „átadó”? Hát nyilván a keltek! Esetleg, kisebb mértékben, még az etruszkok is.” [Teljes levelét lásd...](#)

Csihák György 2019. 12. 04-ei levelében köszönte Török Tibor értékes összefoglalóját és a példaértékű közreműködését, **2019. 12. 06-**ai levelében viszont kifogásolta, hogy forrásai között nem szerepel hadtörténész, de ameddig az ő munkájukat a genetikusok nem tudják munkájukkal összhangba hozni, addig a nyitott helyzet fönmarad. [Teljes levelét lásd...](#)

Bérczi Szaniszló is reagált **2019. 12. 04-**ei levelével a szerinte részletes összefoglalásra, de mintaértékűnek tekintette a saját kutatás 5 perces bemutatásához. De a történeti és nyelvi szálát hiányolta, amihez a kaukázusi kapcsolatot adó rováskrónikákat ajánlotta Mandics György kutatásaiból és a rendszerszemléletű nyelvi modellt. [Teljes levelét lásd...](#)

A jubiláló EMI-táborban Mandics György nyitotta meg a történelmi előadások sorát a magyar rováskrónikákról szóló kutatásainak ismertetésével.¹⁸⁵ A Somogyi-gyűjteményként ismert rovás emlékek – amelyek hitelességéről heves vita zajlik – a magyar nép eredetére, a honfoglalás korára, illetve középkori történetére vonatkozóan tartalmaznak érdekes felvetéseket. Az író 1981 óta foglalkoztatja a rovott krónikák története. Eleinte a Bánátban, majd Szegeden is folytatott kutatásokat, ahol 164 db rovásírással írt versszöveget talált, és ezek közül 125-126 teljesen eltérő kontextusban íródott. Az 1760-as évekből származó, rovás emlékekről szóló levelezésekre is ugyanígy bukkant rá. 1871-ből már egy név szerint ismert forrás, Somogyi Antal révén vannak ismereteink a rovásírásról. A Somogyi-gyűjteményből, amely 1890-ben 11 kötetet tett ki, később szótár is készült. Ezek az írásos források olyan érdekességeket tartalmaznak, mint például a magyar ősapára való utalás, akit Kám néven említenek (erre van latin betűs történelmi forrás is Hunyadi Mátyás korából).

¹⁸⁵ Erdélyi Magyar Ifjak 15. nyári tábora, Gyergyószentmiklós, 2019. augusztus 7. <https://eszm.ro/2019/08/08/kezdetet-vette-a-15-emi-tabor-gyergyoszentmikloson/> – A szerk.

A Kus névre szintén van korabeli latin, görög, arab, örmény írásos forrás; legrészletesebben utóbbi nyelvű források beszélnek a kusitákról, akik a latin és a rovás források szerint is vízben szegény, meleg, száraz vidéken éltek, amit az utólagos kutatások Kazahsztán vagy a Dél-Kaukázus vidékeként azonosítottak. A hun népmozgás a 4. században a mai Kirgizisztán, Belső-Ázsia területéről sodorta át a kusitákat a mai Kazahsztán vagy inkább a Dél-Kaukázus vidékére. A kusiták, azaz a rováskronikák szerint a korai magyarok a 4. századtól feltételezhetően a 7-8. századig éltek a Dél-Kaukázusban, hozzávetőleg a mai Azerbajdzsán és Grúzia területén. A rováskronikákból sok részletre fény derül őseink ezen éveiről. Az előadó kiemelte például a szőlőtermesztés és egyéb mezőgazdasági ágak elterjedtségére utaló számtalan adatot. Az említett krónikák szerint a korai magyarok Szava szavárd királynő hatására, egy háború során hagyták el a Kaukázus déli felét, és átkelvéen ezen magashegységen, a Kaukázus északi részén éltek tovább. Itt egy Madzsarváros nevű hatalmas település volt ismeretes 1100 körül, amelynek a vezetősége egy Gyertyán nevű király vezetésével több követet küldött a római pápához, hogy küldjenek főpapot számukra. Egy főpap el is indult, de amire elért volna a korai magyarok ezen területére, addigra a mongolok inváziója a 8. század elején teljesen megsemmisítette a volgai Bolgár-Magyarországot, amelynek a létét nem csak a rováskronikák bizonyítják. A rováskronikák további részei Álmos és Árpád népének a Kárpát-medencébe való beköltözése kapcsán nagyon sok párhuzamot mutatnak a Csiki Székely Krónikával. Mindkét mű azt írja, hogy a Hun Birodalom 458-as összeomlása után a Kárpát-medencében maradt hunok voltak a későbbi székelyek ősei, és ők nem Erdélyben, hanem a moldovai Szeret-folyó partján éltek, s a magyar honfoglalás kezdetével bevezették a rokon népet Atilla örökébe. A rováskronikák a magyar történelem ezen legfontosabb eseménye kapcsán sok más újdonságot is közölnek, például Álmos fejedelmet természeti királynak tartják, és nincs utalás arra, hogy feláldozták volna úton a Kárpátok gerincén, hanem megélte a magyarság letelepedését az új hazában, és ezután vonult el egy barlangba, ahol jóval később holtan találták. Az előadó ennek kapcsán kiemelte, a rováskronikák szerint az Álmos vérvonalát továbbvivő Árpád-házban vagy Turul-házban az alkalmasság volt a fő szempont a következő uralkodó személyét illetően, az első fiúszülött nem lett automatikusan trónörökös, mint a germán kultúrákban és mint Magyarországon is Géza fejedelem után.

Az Árpád-házi királyok történelmével kapcsolatos részletek közül az egyik legérdekesebb a Kálmán király által szerkesztett ébresztőóra, amelynek pontosan leírják a szerkezeti felépítését, működési elvét. A rováskronikák több más rejtélyre is tudni vélik a választ, nevezetesen hogy III. Andrást szifilisszel mérgezték meg, illetve hogy Hunyadi Mátyást Beatrix királyné mérgezte meg. A legutolsó király, akiről szólnak a rováskronikák, az II. Lajos, aki fiatalon halt hősi halált a mohácsi csatában. <http://www.emitabor.hu/erdely/a-rovaskronikak-magyar-tortenelemkepe/>

Meglátásom szerint a rováskronikák igen későn keletkeztek ahhoz, hogy népünk őstörténetére bármiféle tényleges forrásértékkel bírjanak.

Oláh Zoltán 2019. 12. 08-ai levelében ismét a genetikai kérdéshez szolt hozzá, egy a Demokrata című folyóiratban 2019. január 11-én „Itt voltunk mindig” címmel megjelent riportjának részleteit kiemelve. **Teljes levelét lásd ...**

Török Tibor 2019. 12. 10-ai levelében igen kritikus hangot ütött meg Oláh Zoltán tudománytalannak és félrevezetőnek tartott írásaival kapcsolatban. **Teljes levelét lásd ...**

Oláh Zoltán 2019. 12. 10-ai levelében visszautasította a minősítést, mint aki nem archeogenetikából élő kutató, hanem önérdék nélkül, nem közlési kényszer alatt gyűjti, olvassa és kritikusan értelmezi napra készen a 2000-tól megjelent archeogenetikai cikkeket azok számára is akik a genetikával nem kerültek szoros kapcsolatba az egyetemen, illetve jelenleg üzött tudományterületünkön. **Teljes levelét lásd ...**

E levélben Oláh Zoltán ábráján (46. ábra) szereplő felirat szerint „a 'nogaj' dallamtípusoknak 70%-a tekinthető valamelyik Kárpát-medencéből ma is magyarul ismert népdaltípus elszármazottjának, ahogyan azt Kodály Zoltán is vallotta.” A nogajok egy török népcsoport Dagesztánban, Karacsáj és Cserkeszföldön.

Oláh Zoltán védelmében szólalt meg **Raig Mária Magdolna 2019. 12. 13-ai**, a tudományos-kodó okoskodókról szóló levelében. [Teljes levelét lásd...](#)

Bérczi Szaniszló 2019. 12. 10-ai levelében a nyelvészeti vitához szól hozzá, amennyiben vázlatát adta kutatásának „A kiegészített Cser-Darai rendszer fölhasználásra és az időszerű fejlesztésekre a történelmi fejlődés áttekintésében” címmel. [Teljes levelét lásd...](#)

Csihák György 2019. december 15-ai, karácsonyi leveléhez mellékelte Sipos Györgynek a Soproni Egyetem archeogenetikai munkacsoportjától jövő együttműködési kezdeményezését a Zürichi Magyar Történelmi Egyesülettel. [Teljes levelét lásd...](#)

Grandpierre Atilla 2019. 12. 15-ai levelében kifogásolta a honfoglalás elnevezés használatát és mellékelte a *Honfoglalás vagy hazajövetel? A magyar őstörténelem kulcsfogalmi* című tanulmányát az ellenérvekkel. [Teljes levelét lásd...](#)

Csihák György 2019. 12. 15-ai első levelében Oláh Zoltánnak válaszolt a történelmi fogalmak használatával kapcsolatban. [Teljes levelét lásd...](#)

Csihák György 2018. 12. 04-ai levelében kifogásolta, hogy Árpád népe „conquering”, vagyis „hódító” lett volna. [Teljes levelét lásd...](#)

Oláh Zoltán 2016. 12. 16-ai levelében egyetértett Sipos Gyuri teljes-genom genetikai módszertanával és felajánlotta szakadatbázis építő cégkapacitását. [Teljes levelét lásd...](#)

Szekeres István 2019. 12. 16-ai levelében együttműködéséről nyilatkozott, mert . szerint egyedül az írástörténelmi (betűképző) adatokkal lehet már az ó-kínai szomszédságban és a Kárpát-medencébe vezető „útvonalakon” nyelvünk jelenlétét hitelesen és tagadhatatlanul bizonyítani, „magyar népvünk” etimológiájával együtt. [Teljes levelét lásd...](#)

4. fejezet

A másik szerkesztő álláspontja

A vita sokszínűségének elsikkadásától félve, a vitában felbukkanó sokféle álláspont leegyszerűsítő bemutatását ellensúlyozandó Darai Lajos is kifejtette álláspontját. Éppenséggel a vita elején sokat hangoztatott, a genetikusok egyoldalúságát bíráló történettudományi érvek mentén, de egyéb fontos szempontokra is figyelmeztetve. A kötetnek abban az állapotában való megjelentetését nem javasolva.

Darai Lajos 2020. június

Korábban azért *nem tartottam feladatomnak* az itt közlésre szánt beszélgetésben részt venni, mert minden érintett kérdésben megnyilatkoztunk már jóval korábban a Cser Ferencsel közösen írott és itt az Acta Historica Hungarica Turiciensia sok-sok számában is közölt tanulmányainkban, ami mindenkinek elérhető, és ezért – talántán – figyelembe veendő lenne. Továbbá szerintem valódi vitára lett volna szükség, érvek ütköztetésére, nem beszélgetésre, csupán a mondandó, néha ismételt előadására. A vita és a beszélgetés különbségeit és a készülő kötetre vonatkozó észrevételeimet írom most le alább.

A vita annyiban különbözik a beszélgetéstől, hogy szándéka szerint jobban megfelel a tudomány követelményeinek, ami a ZMTE kiadványaiban is cél,¹⁸⁶ a beszélgetés inkább csak a tudomány előszobája lehet. És azt hihetnénk, hogy a beszélgetés a lazább, a vita a kötöttebb. Ez igaz lehet annyiban, hogy beszélgetés közben például nem mutogatunk ábrákat, legfeljebb hivatkozunk közismert képekre, de a vitában, különösen az írásbeli vitában már igen. De a vitában nem lehet odalökni ábrát, táblázatot csak úgy hozzá írt szöveg nélkül, hanem azzal együtt kell még jobban kifejteni az álláspontot. Nem lehet elvárni valakitől, hogy ugyanazt a gondolatmenetet létrehozva nézze az ábrát, a táblázatot, mint a közlő. Ezzel ugyanis már eleve elfogadottnak vettük azt a megközelítést, ami a miénk, holott a vita éppen a megközelítésről szól leginkább. Megközelítésen most mindazt értve, ahogyan egy kérdést felvetünk, ahogyan jelentőségét bemutatjuk, ahogyan kezelését javasoljuk, sőt ahogyan eredményre jutunk. Már ha van észlelésünk, képünk saját részletes utunkról a feltárás közben, mert sokszor ez nem világos, csak a felfedezés égeti a nyilvánvalóságát, világosságát a szemünkbe. Ugyanez vonatkozik az idegen nyelvű anyagok beszüntetésére, de akár ilyen közlemények és eredményeik hivatkozására tartalmi összefoglaló nélkül. A fordítás, az értelmezés szintén félreveheti, s már a kiindulásnál, a vitát. Mert például ha nagyvonalúan csak annyit mondunk, úgy emlegetjük őket, fontos közleményüket, hogy Semino-csoport, Semino-cikk a 2000. novemberi Science-ben és ugyanakkori az Underhill-csoport, Underhill-cikk Nature-ben, akkor hagyatkozunk e két nagyírú kiadvány tekintélyére, s azt sugalljuk, a két cikkel is minden rendben. Mert már a kiindulásnál érintetlenül hagytuk azt a szarvashibát, amit elkövetett a 17 és a 21 főből álló szerzőgárda, melyben 6 fő közös volt (mégpedig a legnagyobb nevek: L. Luca Cavalli-Sforza, Paolo Francalacci, Alice A. Lin, Peter J. Oefner, Giuseppe Passarino, Peter A. Underhill), Az történet ugyanis, hogy az előbbi cikk Európa-táblázatán az Y-kromoszóma mutációknak a kiindulópontjánál a főemlős szerepel, míg a másik cikknek az európai is magában foglaló világ-táblázatán ugyanott az M168 jelű emberi mutáció, mely fölött még továbbiak voltak. Azaz tehát ez a második közlés az igaz, az előbbi hamis. De ha ennyire felületesek a genetikai anyagban, akkor hogy lehetne nekik hinni, mikor átmennek a történeti területre

¹⁸⁶ Azért a ZMTE Tudományos Tanácsának egésze szerkeszti, és azért követünk a tárgykörnél Rovatrendet, amint azt az induláskor megadtuk: <https://epa.oszk.hu/01400/01445/00001/pdf/rovatok.pdf>.

és indoeurópai és szláv gént emlegetnek? Azaz a természettudományos eredményeket komolyan kell vennünk, de amikor genetikusok a történettudományba is be akarnak avatkozni, a körmükre kell nézni.

Tudományos vitában szükséges és elégséges feltétel, hogy a vitázó felek ismerjék egymás álláspontját. Itt ellenben, a beszélgetésben ez nem volt elvárás, bárki belekotkodácsolhatott a nagy magyar őstörténeti éjszakába. Mert egyébként szerintem ott még sötét van, igaz egy-két csillag az égről oszlatja a homályt.

Valamennyire vitahelyzetnek gondolva a májusi budakalászi találkozó tanácskozásunkat, annak előkészítéskor végignéztem Török Tibor jól elérhető és elég hosszú videóit, de Oláh Zoltántól is láttam vagy fél tucatot. Ennek megfelelően aztán mint levezető elnök, én is módot találtam véleményem kifejtésére egy hozzászólásban. Ezt és a választ rá láthatóvá tettem a konferenciakötetben, amint a többi vitázó hozzászólását (egyszerűen a mozgóképes felvételtől begépeltem mindet Török Tibor és Neparáczi Endre előadása változatának végére, szögletes zártójelben az utólagos beszúrásaim). Ezt a vita-közlést szerintem most meg kell ismételnem mint kiindulást, mert jól érzékelhetően kiderül belőle Török Tibor és Oláh Zoltán köz az alapvetően ellentétes álláspontja.¹⁸⁷

Ott egyébként megígértük hogy találkozunk egy év múlva, és ott folytatjuk, ahol abbahagytuk, illetve elmondjuk azóta mire jutottunk, csak hogy közbeszólt a világijárvány és ebbe a levelezési módba szorultunk kényszerűen. Ám itt az elektronikus levelezőrendszer sajátossága miatt igen hosszú és már-már követhetetlen levélfolyam alakult ki, mert alig vette valaki a fáradságot, hogy saját levelet indítson, megnevezve, hogy kinek válaszol, hanem csak az éppen olvasott levél aljára kattintott és úgy kezdett bele. Amivel tehát iszonyatos mennyiség halmozódott föl, mert szinte minden állandóan újra ismétlődött. Rihmer Aurélnak bele is tört a bicskája, hogy pontosan visszaadja a hozzászólás folyamatot, azaz hogy ki kinek a szövegére írt, stb, hanem csak hozzávetőlegesen rendezte a szöveget, mármint az egymásra következőket tekintve.

A budakalászi vitából látszik egyébként, hogy mennyiben értett velem egyet Török Tibor, illetve mennyire szükség lenne a közte és Oláh Zoltán közötti vitapontok tisztázására bármilyen további lépés előtt. S ha ez az itteni beszélgetőknek nem akasztotta meg a torkán a szót, annál inkább szóvá kell most tennem. S lassan eltelik az említett egy év, tehát e kötet lehet a folytatás.

Török Tibor bizonyos történeti álláspontját én úgy vitatom, hogy közben Oláh Zoltánét is, de ettől még egyetértek velük genetikai kutatási eredményeik túlnyomó részében, tisztelem és megköszönöm azokat, ha vannak, és igyekszem beépíteni a saját álláspontomba a közös cél érdekében. De ahol nem lehet egyetérteni, vagy amiben kiegészítést, további gondolkodást, megfontolást javaslok, ott szólok. Viszonosságra is szükség lenne, amit csak Oláh Zoltánnál látok egyelőre, de nem elégedetlenkedek egyébként, mert világos számomra, hogy Török Tibornak miért nem fülük a foga a Kárpát-medencei (népi és nyelvi) eredetünkhöz.

Mindez összefügg két dologgal: 1. A 2000-es híres Science-beli kettő és Nature-beli egy, egyaránt novemberi közlés óta, amint azt az azóta végzett kutatások összefoglalásában láthatuk,¹⁸⁸ semmi olyan eredmény nem született, amiért nekünk Cser Ferencsel alapvetően módosítanunk kellene a 2006–2008-ig közölt kutatási eredményeink irányát. 2. Azért nincsen igazán módosítandó, mert a kutatás maga más irányt vett: a csoportmutációról áttért az egyéni gének és

¹⁸⁷ Lásd jelen kiadványban az *ELŐZMÉNY* című részének *Előzetes vita a ZMTE 31. Magyar Őstörténeti Találkozóján 2019. április 28-án Budakalászon* című fejezetét. – A szerk.

¹⁸⁸ Rasmus Nielsen, Joshua M. Akey, Mattias Jakobsson, Jonathan K. Pritchard, Sarah Tishkoff & Eske Willerslev: Tracing the peopling of the world through genomics. *Nature* 541. 2017. január 19. pp. 302-310. https://www.nature.com/articles/nature21347.epdf?shared_access_token=Yg2PZfXqedP-wL7YBPeydRgN0jAjWel9jnR3ZoTv0PAhlo4jpiEVdmf6H1DrJ3qUlg4JpTmLhHiUAIHhzAQFi7pBHXRMxAx-TXmJKBx8H8aQ_Zuc1aqobx9uNb3aMBIE4SZDvtzWv_BEAmTmCACAzKIH-C0HYwIlg8hGol419hAa9ojLC7Rhs9UzZxjoBPSI2IbpfDHbNIhdJc9wsrtJoMw%3D%3

mutációk vizsgálatára, ez pedig ugyan a részleteket tekintve gyümölcsöző, de a nagy őstörténeti összefüggéseket kevésbé alkalmas szolgálni.

Utóbbinak az az oka, hogy az Y-kromoszóma helyre nem álló szakaszának csoportmutációi igen hosszú idejű csoport-elkülönülésben keletkeztek, ezért képesek jelezni a (csoportkénti) terjedésüket is. Ugyanakkor, ha részleteket feltáró – valamilyen tulajdonsághoz kötött – géneket vizsgálnak, azok nem utalhatnak ilyen általános érvénnyel csoportokra és elhelyezkedésükre. Mert létrejöttük egyedi, és terjedésük esetleges. Újabban viszont ez lett nálunk a kutatási irány, sok-sok bizonytalan, sőt kétséges következtetéssel. Mert például az Y-kromoszóma kutatást mellőzve, a jóval kisebb eligazító érvényű mtDNS-ből vonnak le – igaz, csak a 2-3 százalékunkra – közép-ázsiai eredetet a magyarság számára.¹⁸⁹ És ha nem génmutációt vizsgálnak, – amely egyrészt csoportmutációként keletkezve garantálja a hosszú idejű csoportos elkülönülést, tehát az egyforma sajátos műveltségi (nemzeti) jelleget, másrészt a hordozott mutációk sorrendjéből fakadóan megállapítható más csoportokhoz való földrajzi és történeti viszonya – akkor semmi eligazítás nincsen (vagy nagyon kevés: törzsfajlódási, ami a műveltség vizsgálatoknál már alig összefüggő) a vizsgált gén tulajdonság keletkezésének idejére és helyére: következtetést csak a kapcsolat jelen állapotából lehet levonni, ami a fentiek miatt teljesen hamis is lehet. Erre példa a TAT génmutáció eurázsiai keresése, ahol kis arányban valamilyen oknál fogva a mai magyar népesség keleti szélén élő székelyeknél is előfordul már.¹⁹⁰ Erre még alább visszatérek.

A modern ember félmillió éves történetének csak öt lényeges Y-kromoszóma mutációja volt a helyre nem álló szakaszon, ami bennünk magyarokban mind megtalálható, ezért vagyunk egyöntetűek, ezért nem számítanak ebben olyan eltérések, amelyeket ma önazonossági hivatkozásra használnak, például távol-keleti eredetet hangoztatva – az egész népre vonatkoztatva. De mi Cser Ferencsel műveltségéből, nyelvből is levezettük a magyar és a szláv népek különbségének eredetét (a sztyeppei harciasok döntő mértékű befolyása a Dnyeperen-inneni terület földműveseire), (a szalagdízses nép odáig terjedése miatti) azonosságának kereteit, amint a többi indoeurópaival is, a kurgán-hatásnak (alárendelés) a mi (mellérendelő) műveltségünkben való lényegi hiányzása figyelembevételével. A genommozaikoknak a mutációk mellé tételével nem szabad egy kalap alá hozni ezeket, jelentőségüket, azaz embercsoportok ilyen jellemzésére csak a csoportmutációk alkalmasak, ezért a genom jellegzetességeit is ennek fényében kellene értékelni.

Tehát csakis a csoport mutációk értelmezhetők népességgenetikai szempontból. A mitokondriumban a teljes emberiségre nézve 35 helyen van pontmutáció. Nem alkalmas finomabb összefüggések megfogalmazására, mert abban az az 5 millió év van benne, amióta elvált a csimpánz és az ember a törzsfajlódásban. Az újabb hazai vizsgálatok azért kapaszkodnak az egyénekbe, mert akkor az előzetes elképzelésüknek vagy a hitüknek megfelelőbb leírást adhatnak.

Az a helyes megközelítés, ahol mind a kulturális, mind a nyelvi, mind az embertani adatok is benne vannak a kalapban, amelyek mellé kerülnek a genetikai adatok, és mindezeket a régészeti eredményekkel karöltve értelmezzük, az adhatja tehát a legvalószínűbb megoldást.

Amikről mostanában olvasunk, azok egy-egy szálát ragadnak meg és azon próbálnak az előzetes elképzeléseknek megfelelően felkapaszkodni. Ebben aztán már ketten sem jutnak egyezésre, nemhogy mindenki. Legfeljebb aztán kevésbé érthetően fogalmazva látszatra eltakarják ezt a bizonytalanságot.

¹⁸⁹ V. ö. Neparáczy Endre, Török Tibor: A honfoglalók genetikai származásának és rokonsági viszonyainak vizsgálata archeogenetikai eszközökkel. *Kelet Kapuja* 1. évf. 2. szám, 2017. október–december pp. 4-18. Török Tibor: Honfoglalók genetikai származása. *YouTube* Debrecen, 2018. április 11. 1. rész: <https://youtu.be/qGuDmLA6rMw>, 2. rész: <https://youtu.be/OIDDoP6MI-M>. Neparáczy Endre, Zoltán Maróti, Tibor Kalmár, Klaudia Kocsy, Kitti Maár, Péter Bihari, István Nagy, Erzsébet Fóthi, Ildikó Pap, Ágnes Kustár, György Pálfi, István Raskó, Albert Zink, Tibor Török: Mitogenomica indicate admixture components of Central-Inner Asian and Srubnaya origin in the conquering Hungarians. *PLOS ONE* 13[11] October 18, 2018. <https://journals.plos.org/plosone/article...>

¹⁹⁰ Németh Endre–Fehér Tibor: Az N3 haplocsoport alcsoportjai. http://www.regulytarsasag.hu/fv_xxi_3_nemeth_feher/

Az nem vita, ha eleve el kell fogadni, aminek a legjobban vitatottnak kellene lennie. Itt is, és a budakalászi vitában is láttuk, hogy a genetika mit ad a történelemtudománynak. Amely remek eszközzé vált számunkra és Cser Ferencsel felhasználtuk eredményeit a Kárpát-medencei magyar eredet és folytonosság további alátámasztására. Azóta folyik viszont az a „genetikai” erőlködés is, hogy az ázsiai elvándorlás elméletének és a heroizmusnak megfelelővé tegyenek vizsgálati eredményeket. Elegendő ennek cáfolatára megnézni, mit írtunk mi a TAT-ról vagy az M9-ről mint mutációs szintről, illetve annak őstörténeti következményéről. Egy évvel a budakalászi tanácskozás előtt új tanulmányban¹⁹¹ a kínai hamis eredeztetést leleplező adatokat adtam elő, de attól még az álláspontján senki nem változtatott, aki addig annak a híve volt. Nem várhattam el, hogy a genetikusok figyelembe vegyék, ha még az egyesület tagjai sem vették fontolóra a közlést. Szekeres Pistát sem ingatta meg munkássága végeredményében, azaz hogy még az írásunkat is a kínaiából vettük, nemcsak a szavainkat. És itt máris van egy tisztázatlanság, mert a nyilvánvaló különbség miatt testi megjelenésünkben az ázsiai eredetünk képviselői valamiféle sztyeppei egyetemes kultúra átadásáról, terjedésről gondolkoznak, miközben a genetikai vizsgálatok igen vékony szálú közvetlen kapcsolatról, aminek forrásgócát a jelenbeli előfordulási sűrűségből veszük.

Hogy milyen egyéb társadalomtudományi módszertanokat működtetnek még szerte a világban, nem sorolom fel, mindenki tájékozódhat. Amit pedig nem ismerünk, arról hallgatni kell.

Mindenestre a hiányolt alkalmazási módszertannak tartom a következőt, amely a régészeti műveltségekkel megegyeztetett Y-kromoszóma mutációk időbeli és földrajzi mozgását összegezi (5. ábra):

Az M168 mutációs réteg embere jön ki Afrikából (oda előbb átmehetett, mert a Homo Ergatrasnak vannak 1,6 millió éves nyomai a Kaukázusban), és a Levante keleti végén az M130 elválik tőle és később egész Indiáig, Indonéziáig elér. A Kaukázusban pedig az M89 mutáció jelenik meg és lesz az alapja jóval később az Ázsiába és Európa menő, további mutációkat hordozó embereknek. A következő szint, amikor az M9 elindul és Észak-Kínáig jut. Az M9-ből már elindulása előtt leágazó M45 lesz azután az európai mutációk kiindulópontja. Ezért sem jöhettek tehát a Közép-Európaiak Kínából. Az ebből az M9-ből leágazó korábbi ág az M173 lehet, amely legkorábban indulhatott el, mert egészen Nyugat-Európáig jutott. És lehet, nem úgy haladt, amint azt például Szabó István Mihály– bizonyára Vértes László ábrája (lásd a 6. ábrát) nyomán – bemutatta,¹⁹² hanem Kis-Ázsián át, mert akkor még a Boszporusz-szoros zárva volt. Az M173-ból származó M17 később indulhatott, a Donig jutva, majd a Kárpát-medencét is betöltötte, és terjedt Közép-Ázsia és Észak-India felé is a gravetti műveltség idején. Nyugat-Európába valószínűleg majd csak a földművelés terjedésével, a vonaldíszes kerámia népe viszi e mutációt (17. ábra), ezért ritkább ott, és mert a kurgánhódítók rátelepedtek. Az M170 ugyan az M89-ből származik közvetlenül, de ez is mutatja, hogy jóval fiatalabb mutáció, mint az M17, melynek távozta után jóval később indul észak felé, előbb a Kaukázuson belül, majd pedig a szteppére. Belőle lesz a gyilkos kurgánhódítók hada. Az M172 igen sokáig a Kaukázusban maradt és csak Dél-Európában terjedt később. Az afrikai kiáramlás maradványaként a natufi műveltséget létrehozó M35 aránya is csak ott, azaz Dél-Európában éri el a 20 %-ot, míg nálunk 8,9 % (48. ábra).

¹⁹¹ Darai Lajos: Árpád Atila örökén – a magyarok őseik útján. [Acta XXXIII/11.](#)

¹⁹² Lásd Szabó István Mihály: Vezérfonal a magyar és az uráli népek őstörténetének áttekintésére. (A szakirodalom kritikai összefoglalása.) In: *A Zürichi Magyar Történelmi Egyesület Tizenhetedik Magyar Őstörténeti Találkozó és Tizenegyedik Magyar Történelmi Iskola Előadásai és Iratai (Budapest 2003)*. Budapest-Zürich, 2004. ISBN 963 9349 06 2 Acta Historica Hungarica Turiciensia XVIII. évf. 2. szám. pp. 69-104. <http://mek.oszk.hu/05900/05943/05943.pdf>. Szabó István Mihály: *A magyar népe eredete Az uráli népek eurázsiai-amerikai őstörténete*. Mundus, Budapest, 2004.

EU18 (M173):	13,3 %	A Vértesszőlősi ember óta.
EU19 (M17):	60,0 %	A gravetti műveltség óta.
EU4 (M35):	8,9 %	A földművelés kezdete óta.
EU7 (M120):	11,1 %	A kurgán inváziók óta.
EU9 (M172):	2,2%	
EU11 (M201):	2,2%	
EU17 (M11):	2,2%	

48. ábra. Az Y-kromoszóma helyre nem álló szakaszának mutációi a mai magyarságban.¹⁹³

Azaz a jégkorszak végén az ezt a mutációt hordozó bevándorlók csak közvetítették Közép-Európába a földművelést, átadva az itteni bükki kultúra emberének, aki elterjedt Erdélybe és a Cseh-medencébe is. Aki a földművelés kultúráját kiteljesítette és majd a szélrőzsa minden irányába elvitte az európai legtávolabbi területekre is. Az M17-é a gravetti műveltség tehát, míg az M173 az acheulit, a moustierit és az aurignacit egymás után létrehozta. Ezért mind modern ember, függetlenül attól, hogy Homo erectusnak vagy Homos sapiens neanderthalinak vagy gyenyiszovainak nevezik-e. Ezt az elnevezést ama korszakok nevéként lehet tovább használni. A gravetti emberét Homo sapiens sapiensnek vagy Homo cromagnonnak nevezik és a modern embert csak tőle számították korábban. Ám a genetikai vizsgálatok egyértelműsítették, hogy a modern ember félmillió éves, mégha ezt a genetikusok nem is hangoztatják. Viszont mindezt embertani és vércsoporti adatok is alátámasztják. És van még a TAT mutáció, amely csak 4000 éves és minden finnugornak mondott népben van, de bennünk nincs. Ez mutatja, hogy ha van is a nyelvben gyér rokonság, az a 6000 éve keletre kivándorolt földműveseink (csak a Dnyeperig, mert addig volt művelhető a föld, azon túl művelhetetlen szeppe, és csak a harciasok elől menekülve érték el az Urált bizonyos részeik) és a 14000 éve északra ment rénszarvasvadászok (finnek, lappok elődei, akik követték a felmelegedés miatt északra vándorló rénszarvasokat) miatt van, akik innen vitték pl. a lombos fák nevét. E két adatot a glottokronológia is alátámasztja.¹⁹⁴

Minthogy az Y-kromoszóma helyre nem álló szakaszának csoportmutációi igen hosszú idejű csoport-elkülönülésben keletkeztek, ezért képesek jelezni a terjedésüket is. Ugyanakkor, ha részleteket feltáró – valamilyen tulajdonsághoz kötött – géneket vizsgálnak, azok nem utalhatnak ilyen általános érvénnyel csoportokra és elhelyezkedésükre. Mert létrejöttük egyedi, és terjedésük esetleges. Újabban viszont ez lett a kutatási irány, sok-sok bizonytalan, sőt kétséges következtetéssel, mert például az Y-kromoszóma kutatást egyelőre még mellőzve, a jóval kisebb eligazító érvényű mtDNS-ből következtettek – igaz, csak 2-3 százalékunkra – közép-ázsiai eredetet a magyarság számára.¹⁹⁵

¹⁹³ Az összeg 99,9% – az eredeti Semino-cikkben.

¹⁹⁴ Lásd Cser Ferenc: Gyökerek. Töprengések a magyar nép és nyelv Kárpát-medencei származásáról. Melbourne, 2000. <http://www.leventevezer.hu/gyokerek.pdf> p. 69-117. és angolul: <https://nemzeti.net/contents/library/01-ROOTSOFT.pdf>. V. ö. Swadesh, M.: *Int. Journ. of Amer. Linguistic* 16. 1952. p. 157. Swadesh, M.: *Proc. Amer. Philol. Soc.* 96. 1950. p. 457. Lees, R. B.: *Languages* 29. 1953. p. 113.

¹⁹⁵ V. ö. Neparáczy Endre, Török Tibor: A honfoglalók genetikai származásának és rokonsági viszonyainak vizsgálata archeogenetikai eszközökkel. *Kelet Kapuja* 1. évf. 2. szám, 2017. október–december pp. 4-18. Török Tibor: Honfoglalók genetikai származása. *YouTube* Debrecen, 2018. április 11. 1. rész: <https://youtu.be/qGuDmLA6rMw>, 2. rész: <https://youtu.be/OIDDoP6MI-M>. Neparáczy, Endre, Zoltán Maróti, Tibor Kalmár, Klaudia Kocsy, Kitti Maár, Péter Bihari, István Nagy, Erzsébet Fóthi, Ildikó Pap, Ágnes Kustár, György Pálfi, István Raskó, Albert Zink, Tibor Török: Mitogenomic data indicate admixture components of Central-Inner Asian and Srubnaya origin in the conquering Hungarians. *PLOS ONE* 13[11] October 18, 2018. <https://journals.plos.org/plosone/article?id=10.1371%2Fjournal.pone.0205920&fbclid=IwAR00zEYLLWlgXd68iTvMSRFol6MFggMIT-cuSR8HQI2RdR8DAIUGdH24JzjY>.

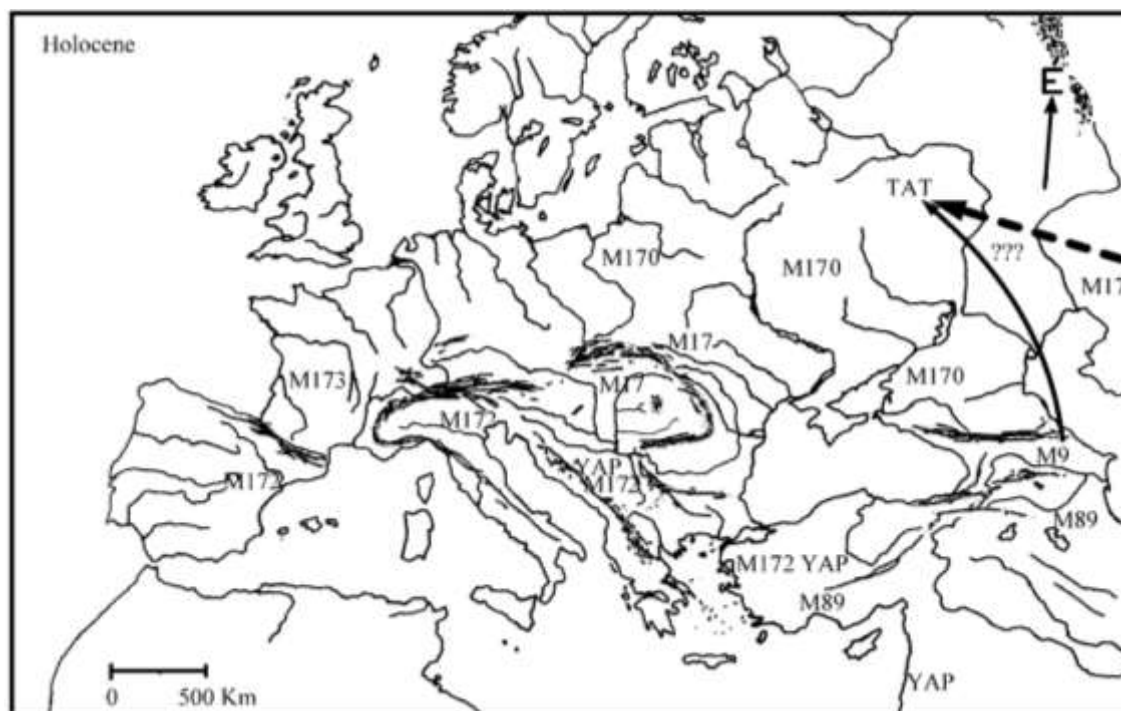

49. ábra. Az Y-génmutációs áramlás a würm után (TAT) és eloszlása a jelenkorban.

De Neparáczky és Török nyelvünk Kárpát-medencei eredetét tagadó helytelen nézetéhez cáfolatként hivatkozhatunk a Nagy Sándor könyvében¹⁹⁶ foglaltakra is: Az Árpád-háziak idejéből származó levéltárakban a letelepedett földművesek neve magyar. Nagy határozottan kijelenti, hogy mindig a hódító veszi át a meghódítottak nyelvét és nem fordítva. Ez alól annyi a kivétel, hogy ahová iskolákat vitt a hódító, ott az ő nyelve rányomja a meghódítottak nyelvére a bélyegét. Ez csakis a latinnal fordult elő: latinositották az ottani nyelveket (még az angolt is, s a középkori németnek a fele latin), de nem az ő nyelvüket beszélték a meghódítottak. A Magyar Királyság nemesi rétege – rátelepedettek, hódítók, szerződéssel bejött katonák – tolmács nyelven keresztül érintkezettek egymással, hiszen több forrásból, több különböző nyelven beszélhettek, és erre jó volt az egyház által behozott latin is. Az államnyelv latin volt, de a paraszt azt nem tanulta meg, maradt a saját anyanyelvénél – és a végén nem a latin maradt meg, hanem a magyar. Pedig a hitélet, a bíróságok, a törvényhozás és az iskolák nyelve is a latin volt. Még sem maradt meg. Pedig akkor már a germánok is törekedtek annak kitörlésére. Nem sikerült.

Ennyit most a módszertanról. S nézzük meg a megszerkesztett kötet téves, vagy ilyen egyértelműen nem állítható kijelentéseit, mint ahogy itt szerepelnek.

A félmillió bevándorlási létszám a Kárpátokon túlról, tarthatatlan állítás. Különösen annak fényében, hogy a hunok már előtte jóval benn voltak a Medencében, illetve Árpád is sereggel harcolt 863-ben Ravennánál Arnulf oldalán, stb.

A 3000 km átmérőjű királyság állítása is megalapozatlan, bizonyítása sosem várható.

A kereszténységhez nem kapcsolódó vértanúságot erősen cáfolja a Kézai-krónika (amint az Raig Mária írásából kiderül): Miért vették fel a magyarok az „egy igaz hitet”? Kézai Simon szerint Géza „küldte azért követeket a keresztyén tartományokba, hogy óhajtasát mindenkinek hirteljenek. ...sok gróf, vitéz és nemes jöve hozzá... isten szerelméből, ...mások, hogy ... üldözőiktől szabaduljanak: mert ez a nemzet, míg pogányságban élt, kegyetlen üldözöttje vala a keresztyéneknek.”¹⁹⁷ Azaz: „constituta crudelis persecutio fuerat Christianis”.¹⁹⁸ A mai fordításokban

¹⁹⁶ Dr. Nagy Sándor: *A magyar nép kialakulásának története*. Transsylvania, Buenos Aires, 1968.

¹⁹⁷ Lásd Harsai Mária Magdolna: [A magyar ösvallási örökség és a keresztény hitvilág kapcsolata](#). p. 229.

¹⁹⁸ https://kupdf.net/download/simon-de-keza-gesta-hunorum-et-hungarorum_58d53d77dc0d607f33c34693_pdf.

azonban nem „a keresztények „üldözöttje” hanem „üldözője” szerepel.¹⁹⁹ Raig szerint a magyarázat szerint a magyarok arianizmusa miatt üldözték a „pogányságunkat”.

A konstantinápolyiak néha győztek is. És a magyarok sokszor kitértek a harc elől, kímélve az embereiket, ami megfutamodásnak is látszott, de békéhez is vezetett.²⁰⁰

Van a nyelvre utaló más korábbi emlék is, például a Nibelung-ének (lásd Magyar Adorján: A Nibelung-ének magyar eredete) és a Waltharius-legenda (lásd Fehér Máttyás Jenő: A "Waltharius manu fortis" hősköltemény avar vonatkozásai). De maga a magyar nyelv a döntő bizonyíték, amely vándorlások közepette nem jöhetett volna létre olyanná, amilyenként ismerjük, csak itt, a Kárpát-medencében. Nyelvünk rendkívül fejlett ragozó ősnyelvi és – a magyar ábrázoló művészet jellegével párhuzamosan – mellérendelő jellegű. A Kárpát-medencében évezredekig létezett egy zárt, nagy sűrűségben telepedett folyamatos műveltség, amely fejlett utódnyelvet igényel és ugyanakkor ugyanitt található egy rendkívül fejlett, ősi gyökerű nyelv, a magyar, amely éppen ilyen hosszú ideig nagy sűrűségben telepedett műveltséget igényel. A kettő itt találkozik, mindkettő létezése ide kötődik tehát. Vannak egyéb nyomok is, például a törvényeink rováspálcákon volt létére.²⁰¹

Tévedés, hogy M17–Eu19 lenne Európa legrégebbi haplotipusa, hanem az az M173–Eu18.

Nem világos sem a történettudomány, sem a genetikusok álláspontja a szövegből, amit azért kellene pontosítani, mert utána egy erős állítás jön, miszerint a genetikusok álláspontjának győzelme kívánatos a magyar állam fennmaradása érdekében.

A szerkesztői felvezetés rögtön az elején kérdéses, avagy hibás, mert egyrészt a krónikáink nem népmondáink, másrészt nem minden krónika szerint „Szkítiából” és nem „jöttünk”. Mintha Szkítia lenne az őshaza, és ez közmegegyezés lenne még most is. De még ha az is lenne, itt egy tudományos vitaanyagról van szó, ahol ez vita tárgya. Nem engedhető meg, hogy a szerkesztő esetleg téves vélekedésével már az első bekezdéssel eldőlni látszódjék a vita. És ez így az olvasó meg nem engedhető befolyásolása. Eredetünket a szkíta rokonság felé tereli, de nem különbözteti meg a Kárpát-medencei Szkítiát²⁰² és a Kárpátokon túlit, amely a késői térképeken már Szibériába rajzolt, egészen a Bajkál-tóig, amint a lekésőbbi, már Deguignes művét is feldolgozó krónika mutatja.²⁰³

Egyébként újabban divatba jött a „jöttünk” helyett a „visszajöttünk” használata, amivel a honfoglalás jogosságát kívánják jelezni, illetve hogy nem Árpád-vezérlete alatt történt honfoglalásról volt szó, hanem a jogos hun örökség visszavételéről. Ezzel, mint fentebb említettem Szabó István Mihály kapcsán, az a gond vagy baj, hogy de akkor el is kellett menni, hogy visszajöhesse, esetleg olyan távolra, mint a Távolság-Kelet. S ekkor felmerül az idő kérdése is. Grandpierre Attila a 2019. december 15-ei levelében a honfoglalás kifejezés tarthatatlansága és ezen új fogalomhasználat mellett érvelve írja: „Krónikáinkban a következő kifejezések szerepelnek Árpád népének a Kárpát-medencébe költözéséről: 'Miképpen jöttek be Pannóniába?' (Anonymus: Gesta Hungarorum, 11–13. század); 'visszatérők' (Kézai Simon krónikája, 13. század); 'bejövétel' (Képes Krónika 1358), 'bevonulás' (Chronica Hungarorum, 1473); 'visszatérés' (Thuróczy János: A magyarok krónikája, 1488/1978, 78).

Ezzel kapcsolatban a következőket találtam, illetve tettem közzé korábban:

„Az Anonymustól ránk maradt latin szöveg Alba Ecclesia vonatkozásában, és igen érdekes a félremagyarázás és hamisítás szempontjából: *'Post hoc anno dominice incarnationis d. Cccc. vii. dux dux arpad migravit de hec seculo. Qui honorifice sepultus est supra caput unius parvi fluminis qui descendit per alveum lapideum in civitatem atthile regis. Ubi etiam post*

¹⁹⁹ V. ö. Kézai Simon: *A magyarok cselekedetei*. Fordította Bollók János. Osiris, 2004. (76.) p. 120.

²⁰⁰ V. ö. Moravcsik Gyula: *Az Árpád-kori magyar történet bizánci forrásai*. Budapest, 1984, második kiad. 1988.

²⁰¹ Lásd Darai Lajos: Műveltségünk és nyelvünk titka, írása. *Acta XXXI/5*. p. 435.

²⁰² V. ö. Fábrián Sándor könyvében: *Történelmi „szürreal”*. *Az Igazság Kálváriája*. I/3, III/1, 2. stb. fej.– *A szerk.*

²⁰³ Szekér (1808) J. Aloysius: *Magyarok Eredete; A régi és mostani Magyaroknak nevezetesebb Tselekedéivel együtt*. Hartleben Konrád Adolf kiadás, Pest.

*conversionem hungarorum edificata*²⁰⁴ est ecclesia que vocatur alba sub honore berate²⁰⁵ Marie virginis.²⁰⁶ Paizs Dezső fordítása szerint: 'Ezután az Úr megtestesülésének kilencszázhetedik esztendejében Árpád vezér is elköltözött ebből a világból. Tisztességgel temették őt el egy kis folyónak a forrása felett, amely kőmederben folyik alá Attila király városába. Egyszersmind ott a magyarok megtérése után a Boldogságos Szűz Mária tiszteletére egyház épült, amelyet fejrnek hívnak.'²⁰⁷ Veszprémy László fordítása szerint: 'Árpád fejedelem ezután az Úr megtestesülésének 907. esztendejében elköltözött e világból. Tisztességgel temették el egy patak forrása felett, ahonnan az kőmederben folyik Attila király városába. A magyarok megtérése után azon a helyen egy Fehérnek nevezett templomot emeltek a szent Szűz, Mária tiszteletére.'²⁰⁸ Ez a mi fordításunkban: 'Ezt követően Kr. u. 907-ben Árpád vezérlő fejedelem eltávozott ebből a világból. Akit kitüntető módon temettek el ama kis folyó forráségyesítő feje fölé, amely teknős kőmederben folyik le Attila király városa felé. Ahol is a magyarok visszatérése után fehérnek nevezett templom épült a Boldogságos Szűz Mária tiszteletére.'²⁰⁹

Azért 'Attila király városa felé', mert az in 'tárgyesettel valami felé való mozgást v. irányt jelöl. 1) térben, -ba, -be belé, -ra, -re, -nak, -nek: ire in illam urbem, mittere in ultimas, gentes, (-hoz, -hez); ascendere, suspicere in coelum, ég felé föl, confugere in aram, az oltárra; spectare, vergere in orientem, keletnek, kelet felé.'²¹⁰ És azért 'a magyarok visszatérése után', mert a *conversio* elsődlegesen visszatérést jelent, vallásváltó értelme (konverzális) inkább csak a protestantizmus elterjedése után vált közkeletűvé: 'conversio, onis, nn. [converso] 1) fordulás, forgás, coeli. 2) körforgás, koronkénti visszatérés, mensium. 3) átv. ért. felforgatás, elváltoztatás, c. et perturbatio rerum. 4) a szónoklatban A) áttétel, egyik beszédnemből másba. B) ismétlése ugyanazon szónak a mondat végén. C) körmondati kerekdedség. D) mint alakzat: megfordított szembe tétele ugyanazon szóknak, pl. esse oportet ut vivas, non vivere ut edas. 5) valamerre térés, fordulás. 6) jelentősben átváltozás, megváltozás, küln. a) daganat vagy seb gyógyulásba átváltozása, fekélyesedés. b) **politikai változás, fordulat**. c) vélemény-változtatás, más véleményre térés'²¹¹ (az én kiemelésem).

Ha a berate (helyesen beate) szóban lévő -r- szándékos hiba, az esetleg jelzi a protestáns szerkesztő tiszteletlenségét a Szent Szűz iránt (berate = szid): Szűz helyett Szidalmazott Mária.²¹² Azután Alba Ecclesia templomáról némely krónikánk azt állítja a téves fordítások szerint, hogy Szent István emeltette nagy elődje, Árpád nagyfejedelem sírja fölé. Ám az is ismert, hogy Hunyadi Mátyás viszont a pápának azt írta, hogy a templom a térítés idejéből való,²¹³ azaz a frank támadás idején épült, mint Bonfini kifejezetten állítja: (Nagy) Károly Sicambria, azaz Óbuda elfoglalása után a magyarok közül 'keveset talál, aki az igaz hitre térne; látva a nemzet pogány és megátalkodott gondolkodását, rájön, hogy inkább szigorral, mint szelídséggel kell élnie vele szemben. Ezért először is leromboltatja a városfalakat,²¹⁴ hogy ne egykönnyen lázadhassanak, aztán megparancsolja, hogy fizessék meg a megállapított adót, adják át minden fegyverüket, és

²⁰⁴ E szó *aedificata* alakja régibb, közismertebb, ezért itt késői szövegrontásra gondolhatunk.

²⁰⁵ Az a szó *beate* lenne helyesen. A berate = szidott értelme cinikus beavatkozást mutat a szövegbe.

²⁰⁶ Anonymus: *CHRONICON Anonymi Bele Regis Notarii GESTA HUNGARUM*. 53 fejezet: De usubuu, veluc. http://la.wikisource.org/wiki/Gesta_Hungarorum. 2012. október 17.

²⁰⁷ Anonymus: *Gesta Hungarorum*. Fordította Pais Dezső. Magyar Helikon, Bp. 1977. 52. Ösbő meg Velek.

²⁰⁸ Anonymus: *A magyarok cselekedetei*. Fordította Veszprémi László. Változatlan utányomás. Osiris, Budapest, 2004, p. 45. (52.) Ösbő és Velek.

²⁰⁹ Anonymus (2004). p. 74.

²¹⁰ Finály Henrik: *A latin nyelv szótára. in* címszó. Franklin Társulat, Budapest, 1884. <http://latin.oszk.hu/cgi-bin3/index.cgi?function=index>. 2014. április 2. 10:53:05.

²¹¹ Finály (1884), *conversio* címszó.

²¹² Tehát akkor mikori is az „Anonymus-szöveg”?! – *A szerk.*

²¹³ *Hunyadi Mátyás király levelei 1460-1490*. Szépirodalmi Könyvkiadó, Budapest, 1986. p. 109.

²¹⁴ Azóta Fábrián (2021) [Az Anjou legendárium és Piccolomini Gétikája](#) és [A poszádai ütközet: a cél szentesíti az eszközt](#) c. fejezetben felveti a lehetőségét, hogy (a Budára eleinte nem beengedett) Károly Róbert (Caroberto) adta az utólag gyártott „Nagy Károly” alak mintáját. – *A szerk.*

rombolják le az összes régi templomot bálványostól; akik a szentséges hitet felvették, azokkal jól bántak, azok adómentességet kaptak, és hogy tudják, hol misézhetnek keresztény szertartás szerint, a város külső részén a hegy alján templomot állított Mária istenanyának, ahova a mi időnkben a környékbeliek mindenfelől összesereglenek ájtatos könyörgésre, és mint egy vésett kő ma is mutatja, ezt a fehér Mária kápolnájának nevezik, amelyet Magyarországon először szenteltek keresztény istenségeknek. A város lecsendesítése és az államügyek elrendezése után a város élére egy igen okos és nagyszerű embert állított, a vallás terjesztése végett papokat hagyott hátra, jól tudván, hogy e vad lelkeket nem egykönnyen lehet az igaz hitre téríteni.²¹⁵

Ez pedig azt jelenti, hogy mivel Nagy Károly léte és a frankok pannóniai hadjárata igen kétséges, a Fehér Templomot még Árpád építtette Atila városában a magyarok visszatérésekor, és az nem épülhetett Árpád sírja fölé. Árpád fejedelmet viszont egyedülálló, kitüntetett módon temették el, mint amiről Atila esetében is tudunk. Anonymus bizonyára azért szűkszavú ezzel kapcsolatban, mert e magas rangú temetés az ő idejében nyilvánvaló és közismert volt. Vagy ami még felmerül, hogy az 1746-ban Bécsben megtalált, ill. Bél Mátyás közreműködésével, J. G. Schwandtner által kiadott és Veszprémy László szerint még a XIII. század közepén átmásolt szöveg egyes lapjait kicserélhették. Anyagvizsgálattal eldönthető lesz, hogy a (kecske- vagy juh- bőr) pergamen minden lapja azonos korú-e. És hogy gyanúnk nem egészen alaptalan, mutatja Jakubovich Emilnek *Az Ambrasi Gyűjteményből való-e Béla király névtelen jegyzőjének kódexe?* c. tanulmányában közölt adata: 'Nagyon könnyen juthatott a kódex később, 1610 és 1636 közt is az Udvari Könyvtár birtokába, vagy esetleg azon nagyszámú kódexek közé is tartozhatott, melyeket Tegnagel, 13.546. sz. katalógusának Ia lapjára írt jegyzete szerint Rudolf császár és király számára időlegesen Prágába küldött.'²¹⁶ Rudolf császár a magyaroknak kedvezőtlen szándékai közismertek.

A 'magyarok visszatérése után' (post conversionem hungarorum) kifejezés, illetve szókapcsolat viszont nem feltétlenül jelenti Árpád és vezéri rokonsága, azaz katonanépe első bejövetelet, amit Kézai Simon pedig második bejövetelnek mond. Hanem sokkal inkább jelentheti a magyarok visszatérését a hatalomba (a conversio körforgás, koronkénti visszatérés, valamint politikai változás, fordulat értelmében), jelentheti a Vérszerződéssel egyesült és ezzel magyarrá lett, ettől kezdve magyarnak nevezett Kárpát-medencei népet. A korábbi időkben kiterjedt földműves-állattenyésztő nép egyesítését, nagy valószínűséggel a szkítának nevezett Székely hadosztályok által. Ami után lehetővé vált még további vissza-, ill. átköltöztetés, mely utóbbi népmozgás lehet a besenyő kapcsolat. Valójában Árpád maga és serege a közelben kellett tartózkodjon, mert korábban többször járt a tág értelemben vett Pannóniában, hadi vállalkozással, katonai szövetségben a Kárpát-medencében érdekelt hatalmak közül valamelyikkel: 'Az első magyar csapatok 862-ben jelentek meg, mint Karlmann keleti frank (Ostmark) határgróf szövetségesei, aki föllázadt apja, Német Lajos (ur. 843-876) keleti frank király ellen. 881-ben a kabarokkal együtt harcoltak Bécs alatt a német uralom ellen lázadó Svatopluk (ur. 870-894) morva fejedelem (határgróf?) szövetségeseiként a keleti frankok ellen... 892-ben Karintiai Arnulf (ur. 887-899) keleti frank király szövetségeseiként háborúztak Svatopluk morva fejedelem ellen. 894-ben Bizánc szövetségében az Árpád fia Levente vezette Megyer és Keszi törzs beli sereg az Al-Dunánál taktikázó csatározásokkal gyengítette Simeon bolgár kán (893-927; 919-től cár) csapatait, akivel a szövetséget megszegő bizánciak különbékét kötöttek. Svatopluk a keleti frankok ellen ismét szövetséget kötött a magyarokkal (fehér ló-monda), akik a Dunántúlon portyáztak, amikor Svatopluk meghalt.'²¹⁷

²¹⁵ Bonfini (1995), Első tized, Kilencedik könyv, 236-241. mondat. <http://www.tankonyvtar.hu/hu/magyar-tortenelem/adatok.html>. (Miszerint Bonfini szövegén is „igazítottak” utólag. – A szerk.)

²¹⁶ Jakubovich Emil: „Az Ambrasi Gyűjteményből való-e Béla király névtelen jegyzőjének kódexe?” *Magyar Könyvszemle* 34. évf. 1-2. 1927. <http://epa.oszk.hu/00000/00021/00179/pdf/084-099.pdf>. p. 91.

²¹⁷ *Magyar Katolikus Lexikon*, „honfoglalás” szócikk. <http://lexikon.katolikus.hu/H/honfoglal%C3%A1s.html>.

A visszatérésről Pannóniába Kézai Simon is szól, az időpontot is megadva, amikor 'a hunok, vagyis hungarusok újból Pannóniába indultak'.²¹⁸ A Képes Krónika pedig – 'a magyarok régi és legújabb tetteiről, eredetükről és növekedésükről, diadalaikról és bátorságukról' szölván – annak a képnak, amelyen Árpád fejedelem és serege Budára bevonulása szerepel, ezt a címet adta: A magyarok második bejövetele. Valamint az előbeszéd is a magyarok második bejöveteléről szól.²¹⁹ Itt tehát meg kell állapítanunk, hogy a három legjelentősebb krónikánk egyaránt ismeri a magyarok visszatérését, visszaköltözését, Atila hunjaihoz képesti második pannóniai bejövetelét. Ami az egységes hagyományunkra utal azzal kapcsolatban, hogy a nép a legújabb korban 'honfoglalásnak' elnevezett események előtt is ugyanitt élt."²²⁰

A szkíta szertartásnak mondott vérszerződésről is ismert máskori és másholi előfordulása, azt jó megismerni, hogy tisztábban lássunk.

És ha tévesen itt a krónikai hagyomány van mondainak mondva, akkor is például Anonymus a szkíták dicséretén túl annyit mond krónikájában, hogy Attila szkíta volt. A magyarság eredetéről, hogy *honnan jött – volna*, semmit sem említ. Anonymus csak a nemességet tekinti magyarnak, az országot betelepítő lakosságot megveti, és nem tekinti szittyának. Sclavoknak is mondja őket, ami akkor csak azt jelentette, hogy hatalom alá rendelték.

Kézai említi először a Perzsiából való származást, a szarvaslegendát, és hogy „*a pusztán egy szarvasünőre bukkanának, mellyet, amint előtők futott, a Meotis ingoványaiba kergetének.*” Ehhez csak annyit kell megjegyeznünk, hogy Perzsia és a Meotisz mocsarai között ma 1000 km – és többek között a Kaukázus van. És a Krápát-medence tele volt mocsarakkal. Továbbá: „*Kéme- ket küldvén tehát onnan Scythiába, miután Scythia országát kikémlelték, gyermekeikkel és bar- maikkal azon hazába vonulának, hogy ott lakozzanak. Midőn tehát azon országba bementek, ab- ban lakókul az alpzúrokat és pruténokat találták, kiket eltörölvén... A Scythia országgal keletre határos a Joriabeliek országa ezután Tarszia s végre Mangalia, hol Európa végződik. A nyári nap alatti táj felé a korozmi nemzet fekszik és Ethiopia, mellyet Kissebb Indiá-nak hívnak, s aztán délszak és a Don folyó közt áthatolhatatlan pusztá van.*” Ez sokkal alaposabb elemzést kíván, mint egy odavetett „onnan jöttünk”²²¹

Kálti Márk szerint „Nyilvánvaló ebből mindenkinek, hogy Hunor és Magor, a magyarok ősei [nem] Nimród fiai voltak... Szent Jeromos mondja; azért sem, mert Nimród sosem lakott a Tanais folyó környékén, mely keleten van, hanem az óceán tengerénél. Miképpen tehát a Szentírás és a szent doktorok mondják, a magyarok Jáfet fiától, Magortól származnának, aki – Szent Sigilbert antiochiai püspöknek a keleti nemzetekről szóló krónikája szerint – ötvennyolc esztendővel a vízözön után ment bé Evilat földjére, és feleségétől Enéttől nemzette Magort és Hunort; róluk a magyarok és hunok nevezete.” A földrajzi bonyodalmakon felül itt sem találjuk meg, hogy sztyepei szkíták lennének eleink, hanem azt, hogy Perzsiából indultak. Azonban azt is megtudjuk, hogy a perzsiái eredet forrása elsősorban Szent Jeromos. És ekkor már igazán meg kell keresni, hol volt ez a Perzsia,²²² ahonnan olyan hamar ideértek.

Thuróczy krónikájában ez olvasható: „*Némelyek úgy tartják, hogy ez a Nimród volt a hunok, vagyis a magyarok ősapja...*”, avagy „*előhozakodik egy mesével, hogy*” – azaz a korábbi elképzeléseket nem tartja igaznak, jóllehet támaszkodik a korábbi krónikákban írtakra. Nem említi, hogy a magyarok sztyepei szkíták lettek volna.

²¹⁸ Kézai Simon: *A magyarok cselekedetei*. Fordította Bollók János. Osiris, Budapest, 2004. p.: 103.

²¹⁹ *Képes Krónika. A magyarok régi és legújabb tetteiről, eredetükről és növekedésükről, diadalaikról és bátorságukról*. Heti klasszikusok sorozat. Sorozatszerkesztő: Tarján Tamás. Fordította Geréb László. Magyar Hírlap és Maecenas Kiadó, Budapest, 1993. <http://mek.oszk.hu/10600/10642/10642.htm>.

²²⁰ *Árpád Atila örökén – a magyarok őseik útján*. pp. 158-160.

²²¹ Fábrián (2021) Szkítia alakjára és kiterjedésére talált más írott forrásokat is, lásd műve [Kárpát-medencei életünk, történelmünk](#) c. fejezetét. – A szerk.

²²² Ahol nagyon perzselt a Nap?

De a néhány évvel korábbi Budai krónikában olvashatjuk a Josephusra való hivatkozással, aztán ugyanazt: „Felderítőket küldtek tehát innét Szkítiába, és miután a szkíta vidéket igen ravaszul kikémlelve felderítették: ebbe a hazába vonultak be gyermekeikkel és csordáikkal, ott akartak lakozni.” Megint csak nem találunk a krónikában még csak utalást sem arra, hogy a magyarok szkíták lettek volna. Arra viszont igen, hogy a Kárpát-medencei haza neve Szkítia, azaz nem a sztyeppei Szkítiából vonultak Szkítiába, hanem máshonnan.

Heltai Gáspár pedig a gótok kijövetelének történetét ismétli meg Jordanestől: „Annak utánna magának hajtá az végső vandalusokat az Philimerus, az ő hadnagya által. Annak utánna jobb lakóföldeket kezde kívánni, és kenyeret süttőtven általméne a tóvizeken, midőn meglátta volna azzokat. De midőn még félig a nép nem költ vólna által, megszakada a híd, és ledőlle, és nagy sok ember és barom vesze oda. És úgy nem mehetének vissza, akik által-jöttek vala, által sem jőjhetének amazok, kik hátra maradtanak vala. Philimerus ez okaért elindulván a megmaradott néppel, és a spaliókat megkezdé, kikre előszer ért vala. Annak utánna mindjárt az végső Scithiára méne allá, melly a Pontus tenger mellett vagyon. Abban a tartományba laknak az adogiták, kiknek a caniculában, mellyet hév hólnapnak nevezünk, negyven egész napig semmi éjek nincsen, hanem mindenkoron világos nap vagyon.” Bonyolult földrajzi leírás kíséri tehát ezt a megállapítást, melynek igazságtartalma fölöttébb csekély.²²³ A magyarok szkíta eredetére azonban ebben a krónikában sem bukkanunk.

Szekeres Aloysius igen késői (1808) krónikája még keletebbre visz. Szerinte őseink Kína mellől jöttek, nem Perzsiából – ez felel meg az akkor már a Deguignes nyomán a jezsuita Pray György által ismertetett hamis hun eredetelméletnek, amiből a turanizmus táplálkozott: „... és a Sina, vagy más néven, Chinabéli Birodalomnak Éjszak felé néző szomszéd Tartományaiban letelepedtek, úgyhogy a Magyarok régiebb Őseinek első lakó-helyek azon a tájon vólt, melly ama roppant Sinabéli Birodalomnak határt vet Éjszak felől...”

A Szkítiából érkezés, Szkítia leírása tehát krónikáról-krónikára különbözik. Minél későbbi a krónika, annál keletebbre tevődik az eredet.

Késői nemzet-fogalmat nem szabad arra az időre visszavetíteni. Ha elemzünk, akkor az akkori fogalmak szerint kell tenni.

Ugyancsak megalapozatlan több különböző népesség érkeztetése, azoknak magyar és türk nyelven beszéltetése.

A bolgár és a szláv viszony példája nincs a magyarra végig vezetve, így felesleges a felleltése.

Világos, hogy senki sem beszél ma a jazig, vagy a kun nyelvet. A kérdés, hogy *különbözött-e a magyartól.*

Tévedés a műveltséget kulturális emlékeknek nézni és lenézni.

Helytelen állítás, hogy a székelyek, jászok, kunok magyarsághoz csatlakozott népek és eredetileg nem magyarok. Akkor Anonymus miért közli Kijevnél magyar neveiket, miközben Árpád vezéreinek neve inkább türk?

A kultúráról mondtak aztán visszafordulnak az ellenkezőjükbe, amikor Rihmer a mai magyarokat elemzi saját családi példáján, bár ennek az utóbbi 2-300 évnek a török dűlás utáni betelepítésekkel a magyar eredethez nem sok köze van, de a szalagdíszes korszak azonosságaihoz annál inkább.

Ugyan miért kellene röviden meghatározni, honnan jöttek őseink? De nem kell hosszan sem meghatározni, mert nem jöttek sehonnan, mindig is itt éltek.

„Még az sem biztos, hogy az emberiség egy helyen alakult ki, és mai őseink egy emberfajta leszármazottai. Hiszen nincsenek meg az evolúciós átmenetek. Genetikailag pedig a sertés közelebb áll hozzánk, mint a majomszabásúak világa. A genetika pedig nagyfokú keveredést mutat, például a Neandervölgyiek és a Homo sapiens sapiens között. Pedig ez a két emberfaj eredetileg

²²³ Vesd össze Kiss Magdolna megjegyzéseivel itt: Iordanes: *Getica. A gótok eredete és tette.* L'Harmattan, 2005.

eltérő génkészlettel élt. És minden valószínűség szerint kommunikációjuk, nyelvük is eltérő lehetett. És ekkor még nem beszéltünk a kínai pekingi ősemberről” – írja Rihmer.

Bátor kijelentések, a vak ló bátorságával, amely nekiment a falnak. Több szinten futó tévedések, valamilyen ismerethez kötve. Mert a jávai és az afrikai ember félmillió eltéréssel ugyan, de igen távoli területen jelent meg, így lehet mondani, hogy egyszerre, de ez 3, illetve 2,5 millió éve történt. Mi köze ennek „mai őseinkhez”? És mit jelent az a kifejezés, hogy „mai őseink”? Hogy jön ide az „emberfajta”? Négerekre gondoljunk? Ha Afrikából jöttek, tényleg jogos, de hát az is legalább félmillió éve volt, hogy elindultak. Miért lényeges ez? Miféle „evolúciós átmenetek” kellene legyenek? Egyébként a két mondat így éppen hogy üti egymást. Mert ha két fajból erednénk, nem kellene átmenet. Átmenet akkor kellene, ha ma más faj lennénk, mint amiből eredünk. De ezt felejtjük is el, mert sokkal érdekesebb megállapítás fogad bennünket a sertések genetikájáról, amely közelebb áll hozzánk, mint a majomszabásúaké. Eddig csak emberszabású majmokról tudtunk, de most már a majomszabású ember is felmerült tehát. De szerencsére közelebb a disznóhoz, mint a majomhoz. És bizony, ezt igen gyakran tapasztaljuk is. Ha a NT és a HSS ember genetikailag nagyfokú keveredést mutat, ami a szakirodalom szerint 2-3 %, akkor igazán nem tudom, hogy milyen lehet a kisfokú keveredés. Különösen, mivel „ez a két emberfaj eredetileg eltérő génkészlettel élt”, és persze, a nyelvük is eltérő lehetett, az 50-60 ezer évvel ezelőtti találkozásukkor, amikor keveredni kezdtek.

Igaz, a természetben semmi se véletlen. Az sem, hogy a különböző rasszoknak alig különbözik a génkészletük valamiben. Ezért ne menjünk most bele.

De nem ettől ingoványos a terület, hanem kezelőtől, akik bizonyára a zavarosban akarnak halászni, ha nem mernek messzebb visszamenni az őskeresésben, mint a nyelvemlékek. Ez magyar nyelvemlékek esetében ezer év sincs (még 35 év hiányzik), mert természetesen, akik nem akarnak nekünk őseket, azok a magyar (rovás) ábécét sem ismerik el réginek, amelyen már akár több tízezer éves leletek is vannak egyébként. És a tárgyi emlékek mitől beszédesebbek, mint a genetikai jellemzőink? Vagy a tárgyak tudnak beszélni? Szerintem a műveltség értelmében igen, és a genetikát sem önmagában vizsgáljuk, mégha ilyen igénnyel, különösen a finanszírozáson való osztozkodás elkerülése érdekében a többi összefüggő tudományt manapság törekszenek is kiszorítani.

És egyébként még a ma élő emberek se nagyon tudják, hogy mit gondol a másik, még a beszédéből és írásából se nagyon, akkor a genetikának miért kellene „megmondani, hogy mire gondolt az az adott személy”? Nagy tévedés a genetikához kötni – pl. nemzeti – tulajdonságokat. Vagy azért elvetni, mert olyanokat nem ad vissza, mert itt mintha arról lenne szó.

Az nem tartható tehát, hogy egy népet csak nyelvi és tárgyi emlékeiig lehet visszafelé követni az időben. Akkor lényegében nem lenne történettudomány. Egyáltalán mi tartozik ide? Ha írnak róla, igen, de ha az ő iratait megsemmisítik vagy meghamisítják, akkor ő nem is volt? Olyan, hogy emberiség, a régmúlt időben sincs, nemcsak ma nincs. Mindig valamilyen jellemző tulajdonság bukkan fel, nem valami egyveleg, valami átlag. Ma a népnemzet a legszélesebb ilyen egység. Arra egyébként fényesen tudunk következtetni, hogyan éltek–túléltek még a sok-sok ezer évvel ezelőtt élt emberek is, akkor pedig már a gondolkodásuk is megvolt.

Aztán: „A genetika népmozgásokat megmutathat, de a népesség a ráépülő kultúra ismerete nélkül nemzetként nem határozható meg.” Igen hosszú ideig tartó nagyon lassú népmozgásokra lehet valamennyire következtetni a genetikai adatokból, ami inkább terjedésnek nevezhető. A modern értelemben vett népmozgásokra nem. Éppen azért kell a műveltségből kiindulni, hogyha a népességet meg akarjuk határozni. A mi esetünkben például a Kárpát-medencei túlnyomó népesség műveltségéből kell kiindulni, nem annak a pár vezérsírnak, pár embernek a genetikai anyagából, amit ma hamisan „honfoglalóként” emlegetnek, mellőzve a több tíz vagy százmillió, vagy inkább: milliárd egyéb sír anyagát.

6-7. *oldal*: „Az orosz, a kazah és a kínai kutatók kiválóan bemutatják például a sztyeppe vidékét. Ebből látszik, hogy mekkora népkéveredési hullám zajlott ott le. Mivel kevert népekről

beszélünk, az adott 'nemzet', pl. a hunok is kevert nép. Felvesznek egy kultúrát, talán nyelvet is és kívülről hunnak néznek ki. Hun néppé lesznek. Erről írnak a krónikák. Miközben a genetikus csak különböző csoportokat lát. Ha pedig csak a különböző csoportokat látja, egyéb külső, megfogható ismeret hiányában honnét tudhatná, hogy a különböző csoportok ott és akkor hun kultúrájuk? Sehonnét! Csak onnét tudható az etnikai identitás, ha van régészeti emlék, nyelvemlék, vagy külső szemlélő által készített feljegyzés." A tájat mutatják be kiválóan? Vagy mit? Tárgyi műveltséget? Vagy szellemet is, hiszen találtak sok – és az Ermitázsban bemutatják – aranytárgyat, amelyet a „szkítáknak” készítettek a görögök, vagy valakik görög stílusban. Ebből hogyan látható a népkeveredés? Sőt, annak hulláma. És ha a bevezetés írója kevert népekről beszél, attól már „a hunok is kevert nép lesz”? Nem kellene valami bizonyítékot is felhozni erre? Mi az, hogy „felvesznek egy kultúrát, talán nyelvet is”? A nagykabátot lehet felvenni, vagy a leesett tantuszt. Erről hol „írnak a krónikák”? Hogy jön ide a genetikus? Akinek nincs egyéb megfogható ismerete. De semmilyen ismeret nem megfogható, mert az gondolat. Ami innen hiányzik. Ne csináljunk semmit, hagyjuk rá ellenségeinkre a meghamisított történelmünket, mert „csak onnét tudható az etnikai identitás, ha van régészeti emlék, nyelvemlék, vagy külső szemlélő által készített feljegyzés”? Mit lehetett kívülről szemlélni? A népkeveredési hullámot vagy amikor felveszik a kultúrát?

7. oldal: Tudtommal a lezajlott elektronikus levelezésnek nem volt a célja „kultúrákat és népeket meghatározni a különböző módszerekkel”. De ebben tévedhetek, majd a résztvevők kiigazítanak.

Jeleztem az elején, hogy ez nem vita volt, és az íromány címe is: „Beszélgetés”.

Az írásbeliségnek éppen az a lényege, előnye, hogy az „egy felvetésre, lehet, hogy napok múltán született válasz” rögzítve van, jól kezelhető. Ezért tehát a levelezési folyamatot beszélgetésnek tekinteni hibás.

A következő részből nemcsak azt tudjuk meg, hogy a vitát mi „robbantotta ki”, hanem hogy miért volt szükség itt a megelőző egyoldalas bevezetés nem éppen tartható állításait megtenni. Mert a bevezetést író erőteljes véleményt alkot és erőltet rá a „genetikai kutatások művelői” körére, miszerint ők „igyekeztek átvenni a többi tudományterület felett az irányítást az őskutatás terén”. Ama hibás vélekedésük miatt, hogy „a genetika alapján feltárhatók az egyes népcsoportok és kultúrák mozgásai, vándorlásai.” Nem tudom, van-e ilyen elképzelésük a genetikusoknak, én nem nagyon találkoztam vele, hanem egyéb tudományágak és tudomány területek bevonásán láttam őket fáradozni, hogy népcsoportokról és kultúrákról bármit is mondhassanak. Ugyanezt az „együttműködést” pedig mi Cser Ferencsel a másik oldalról kezdeményeztük, a genetikai eredmények felhasználására, régészeti, történeti, néprajzi, embertani, nyelvészeti és földtörténeti ismereteink bevonásával.

További állítás itt, hogy a genetikusok népcsoport- és kultúra-mozgás feltárhatási elméletének „alapja, hogy a genetikailag kimutatható népesség mindig önazonos.” Nem világos számomra, hogy miért ne lenne önazonos, illetve talán van genetikailag nem kimutatható népesség is? A népességet tárgyi emlékei és esetleg fennmaradt csontjai mutatják. Gyér esetben és nem túl messze az időben a csontokból kivonható a kétféle DNS. Ott is egyik kevésbé, mint a másik, az mtDNS régebről. Az önazonosságra viszont a következő magyarázatot kapjuk: „Tehát, ha egy nép létezik egy helyen a genetika szerint, például a Kárpát-medencében, és az onnét kivándorol, majd visszatér, és visszatértekor magyarul beszél, akkor az a több tízezer évvel ezelőtt élt népesség a magyarság őse, noha semmit sem tudunk valódi korabeli önazonosulásáról.” Ez elég bonyolult mondatnak is, nemhogy magyarázatnak. Mondhatnám, végtelen türelem kell, hogy folytassam.

De folytatom, mert szeretném, ha mindenki látná, hogy ez a szöveg méltatlan az Acta Historica Hungarica Turiciensia színvonalához. És mert nem találkoztam az elmarasztalt genetikusoknál ilyen megállapításokkal, pedig elég sokat olvastam. Ám viszont éppen mi Cser Ferencsel közöltük írásban azt az érvelést, hogyha a mai magyarságban az M17–Eu19 haplocsoport 60%

arányú, és az M173–Eu18 is 13,3%, akkor még ha volt is innen a szalagdíszes kerámia népe részéről az itteni földművelés eredményessége általi népszaporulat révén lehetővé vált, a művelhető földekre (és löszös talaj volt a mai Nyugat-Ukrajnában is a Dnyeperig) terjedés, – és volt odáig keletre, a mai Norvégiáig és Írorszáig nyugatra, a Kükládokig, sőt a mai Egyiptomig délre, – akkor még ha történt volna is Álmos vezetésével tömeges visszatérés, a 73,3%-os genetikai egyezőség csak azzal lenne magyarázható, hogy a korábban innen oda mentek térek vissza, mert ha távol-keletiek érkeztek volna, ez az arány miattuk sokkal kisebb lenne. Így például a kb. 4000 éves TAT mutáció megvan a Bajkálig, és a lappokig, de belőlünk hiányzik (újabbban mai székelekben kimutatták 6,3 %-ban, de annak más és késői okai lehetnek). Erre a 73,3%-ra az egyébként natufi műveltségéből a szárazság miatt elvándorló és a földművelés tapasztalatát felénk is terjesztő M35–Eu4 haplocsoportot hozó 8,9% arányú népesség nem lehetett meghatározó a szalagdíszes földművesek elődjei, azaz a bükki műveltség emberei esetében sem, amint ezt a tévedést korábban határozottan állították régészeink. Talán éppen a genetikai vizsgálatok hatására újabbban ez is változóban van, és már hangoztatják, hogy a dunántúli területekről indultak nyugatra a földművesek.

Erős túlzásnak látszik, hogy „a valódi nyelvfejlődés Oláh Zoltán Sándor docens, molekuláris biológus munkássága alapján kezd kialakulni.” Már-már isteni szerepkört ad az említett kutatónak.

Az is erős mondat most már Rihmer Aurél által aláírva, hogy „minden nyelvi visszakövetkeztetés a találgatások kategóriájába esik, ha azt írott, vagy rögzített hanganyag nem támasztja alá”. A hangrögzítés találmánya csak 143 éves,²²⁴ és az írás se hangokat rögzített nagyrészt. Ezért, mivel az írás nemcsak hangrögzítés, téves közlés, hogy „az írás körülbelül csak 5000 éve jelent meg”. A találgatás viszont minden elméleti eredmény alapja a mindennapi tudástól a legmagasabb fokú tudományig.

7-8. *oldal*: Grover S. Krantz idézett elméletéhez azt kell hozzátennem, hogy mivel nem közöl időrendet, sőt az abban szereplő, régészetileg ismert történésekre se tér ki, kissé levegőben lógó marad az állítása. De attól még felsorakoztatott érvei erőteljesebbek. Mi Cser Ferencsel a könyveinkben leírtuk, hogy a szalagdíszes népünk a földművelés birtokában már kb. Kr. e. 7500 év óta keletre is terjedve, 2000 évvel megelőzte ott a harcias kurgánhódítást, aminek bekövetkeztekor egy része áldozatul esett a hódítók pusztító hatásának és a későbbi különböző szláv népek alapnépévé vált, más része azonban továbbment, menekült keletre, s lett a későbbi finn-permi és ugor ága a finnugornak nevezett nyelvcsaládnak, utóbbinak a nyelvi hatást csak átadva, mivel az mongolid népesség. Ezért mikor Rihmer Aurél azt írja, hogy „a nyelvátadás nem feltételezi a magyarság Kárpát-medencei őseredetét. A lovas kultúra kialakulhatott messze a Kárpát-medencétől. Így a Kárpát-medence nem szükségszerűen kiinduló pont, hanem lehet épp a végcél, a végső állomás is”, akkor figyelmen kívül hagyja mind Krantz, mind a mi érvrendszerünket, ami megengedhetetlen, ha egyszer az ismert módon ki lett fejtve a tárggyal kapcsolatban. Valamilyen ellenérvvel kellene fellépni. Amint László Gyula ellen is, akit idéz és rögtön meghazudtol. Viszont a lovas kultúrához köti a magyar kultúra és nyelv kialakulását, amely átadta a környező népeknek az általuk ismeretlen szavakat. Ezzel Rihmer egy új nyelvrokonítási elmélettel lép fel. Talán azért, hogy kijelenthesse: „A lovas kultúra kialakulhatott messze a Kárpát-medencétől. Így a Kárpát-medence nem szükségszerűen kiinduló pont, hanem lehet épp a végcél, a végső állomás is.” Magyarán hódítók vagyunk itt és legázoltuk az itteni magaskultúrát. Hát én ebből nem kérek, a sok-sok ok miatt, amelyeket elég régóta közöltünk ahhoz, hogy itt csak vázlatosan és utalás-szerűen idézzem fel.

8. *oldal*: Rihmer dőlt betűvel szedett véleménye után már nem dőlt betűvel is bizonyára az ő véleményét olvashatjuk, ahol téved, mert azt mondja, hogy „a fenti nyelvészeti 'támogatott' elméletben a magyarság Kárpát-medencei keletkezése köszön vissza, amit a genetikusok vetettek

²²⁴ Volt tavaly. – A szerk.

fel.” Ilyet ugyanis tudtommal genetikusok még nem vetettek fel. Viszont módszertani vonatkozásban megengedhetetlen, hogy itt Rihmer mint szerkesztő, utólag, a vitapartnereket megkerülve, az ő válaszlehetőségük nélkül tesz minősítő megjegyzéseket, a gúnyolódás határát súroló idézőjellel is. Lassan Rihmer-kötetté válik a „beszélgetős” vita, és még csak az elején járunk.

Ez után finn nyelvésznek a „fentiekkel ellentétben” álló álláspontja következik, de hogy pontosan melyikkel, nem tudjuk meg, pedig eddig igen különböző álláspontok szerepeltek. Ráadásul ez „hivatalosított álláspont”. De hol? A finneknél, vagy a folyóiratgazda Magyar Tudományos Akadémiánál? És elég zagyva maga a közlés történeti magva. Látszik, hogy nyelvi tárgykörű folyóirat közölte. Semmi időmeghatározás, és be vannak keverve a kétségesen feltárt szeldzsukok, és az oszmán-törökök, erős hadsereggel terjesztve a nyelvüket, amely sikeres beolvasztási mintát követték volna a magyarok is, igaz 100-500 évvel korábban, mert különben honnan lenne a 15 millió magyarul beszélő ember. Csakis az „évszázadokon át folyamatosan végbemenő nyelvcsere eredménye, ami a szomszédos török, szláv, román, germán és más nyelvű elemeket és néptörödékeket magyar nyelvűvé tette”. Ettől a szövegtől még a trianoni diktátorok is elolvadtak volna. Rihmernek is tetszetős lehet, mert szerinte „alátámasztja László Gyula elgondolását és megfelel a sztyepei népek népkéveredésének is”. Talán e körben nem kell megvédenem László Gyulát, mint Sebestyén Laci tette Kézai Simonnal.

Rihmer aztán újra a genetikán kéri számon az identitás megmagyarázását. Tájékoztatom, hogy elvárása reménytelen.

A következő idézet arról szól, hogy nem kell „a történeti és összehasonlító nyelvtudomány hagyományos paradigmáját feladni” az „uráli nyelvekkel kapcsolatos” új nézetek miatt. E mellett nincs megjegyzés, de szükséges. Még pedig az, hogy azok az új nézetek, amiket az újabban az uráli és kaukázusi városok múzeumaiban (sic!) kutató régészeink közölnek, gondosan ügyelnek rá, hogy ne legyen köztük ellentmondás. A hagyományos felfogást például Götz László elmélete üti, a nyelvkiegyenlítődés, melyet néhai egyesületi tagunk fejtett ki, ezért kétszeresen fontos hivatkozni rá. Elsősorban persze azért, mert így szerinte nem volt sem uráli, sem finnugor nyelvcsalád. A nyelvi leszármazás fája hamis, mert terjedés történt. 14000 éve a rénszarvas vadászok északra vándorlásával kezdődött, majd 7500 éve a földművesek keletre terjeszkedésével folytatódott. Ami aztán ezután történt, azt, nagy valószínűséggel, éppen a genetika segítségével fogjuk hamarosan pontosan tudni.

Utána Rihmer a Haraszi Zsuzsanna által ajánlott Hosszú Gábor könyvének a finnugor nyelvelmélet melletti kiállása ellenében hoz fel igaz érveket, összefüggéseket. Ám nem az összeset. A Kárpát-medencei eredetünket bizonyítókat nem érinti, hiszen ő a sztyepei, ázsiai eredetet vallja.

9. *oldal*: Utána Szekeres István minősíti Hosszú Gábor elméletét „teljesen elavult hagyományokra” épülőnek saját két tanulmányára hivatkozva, és megnevezve egy hibát: „pl. a ’székely-magyar’ rovásírást az igazolhatatlan föniciai>arámi>pártus>kazáriai>székely leszármazással vezeti le, amit tételesen soha, semmivel nem igazol Hosszú Gábor, de rajta kívül senki sem.” Csak azért említem ezt most meg, hogy mutassam, a vitában itt sem merül fel a tételes cáfolat (ami ezért nem vita), helyette utalás van a már elvégzett munkára (és persze Hosszú Gábor se válaszol, bár Révész Péter kalászi előadásán ott volt, tehát bevonható lehetett volna a vitába, ha ez igazi vita lett volna). Csakhogy így a kötet nem mutatja be a kérdés teljes körét. Én itt éppen ezért próbálok részletekbe menni, hogy mutassam, hogyan lehet vitatkozva is ismereteket terjeszteni.

Így Haraszi Zsuzsa vonatkozó megjegyzéseire, kérdésére se jöhet válasz Hosszú Gábortól, talán majd Szekeresestől jön.

Utána Oláh Zoltán Sándor véleménye félreértelmezve következik, mert Török Tibor éppen a magyar nyelv import jellege mellett érvel mindenütt. E visszaadásban Oláh Zoltán Sándor állítása a magyar nyelvről, „hogy ugor, de nem finn, hanem a hettita kor előtről származó”, ilyen sommásan odavetve zavaró. Ilyen súlyos kijelentéseknél a kifejtést nem lehet megspórolni, sem az előadó, sem a szerkesztő részéről. Vonatkozik ez a következő mondatra is: „Minden bizonnyal

a Kárpát-medencében kiterjedve használtban volt a termékeny félhold kultúrája, az állat- és növény-háziasítás területét beleértve, ami jellemezte a folyamközi népeket az Tigristől a Nílusig.” Ha jól értem, a mai Tigristől a mai Nílusig használt nyelv és kultúra volt a Kárpát-medencében kiterjedve és ez lett a magyar. Meg kellene mondani, hogy mikor történt a kiterjedés és hogyan, hiszen a Kárpát-medence kultúrája 5-6000 évvel megelőzi az említett átadót. Időutazással a múltba és Star Wars-os térugrással? Ezen a kavalkádon nem segít az sem, hogy forrásként meg van jelölve „Russell Gray és munkatársai”. Most nem nézem meg, de korábban belenéztem a közleményükbe. Úgy emlékszem, ott nem szerepel a magyar nyelv, sem a Kárpát medence. Erre ezért így nem lehet alapozni, ez nem fog elvezetni „a történelem legújabb krónikáig, amelyet nem a győztesek és nem a megrendelők írnak”. Mindez Rihmert hidegen hagyja, csak annyit jegyez meg, hogy az ugor fogalmat a kutatóknak tisztázni kellene, és hogy Oláh Zoltán Sándor hozzászólása „feleleveníti a már régóta felvetett folyamközi és magyar kulturális kapcsolatokat”. Pedig rendelkezésre áll Oláh Zoltán Sándor előadásának írott változata éppen az Acta Historica Hungarica Turiciensia keretében, szerkesztésében.²²⁵ Onnan be lehetett volna idézni röviden az érvelést, a gondolatmenetet, hogy ne legyen a dolog ennyire vad.

Nem látom értelmét itt így tovább folytatni a tervezett kiadvány véleményezését, mert már így is hosszúra sikeredett. A lényeg, hogy én nem járulok hozzá ebben a formában való közzétételéhez mint főszerkesztő. E véleményemet a szerkesztőbizottság többi tagjának megfontolásra ajánlom, és elvárom, hogy aki ezt nem fogadja el, indokolja, itt felsorakoztatott érveimet pedig cáfolja.

A kiadvány megmentésére is van javaslatom. Fel kell kérni a benne szereplőket, hogy ők maguk összegezzék az általuk előadottakat, térjenek ki az ellenvéleményekre, azaz válaszoljanak rájuk, illetve ha már megtették, akkor emeljék be a maguk szövegrészébe. Ekkor mindenkinek lehetősége nyílik, hogy teljes érvelést adjon elő, összefüggéseiben láttassa mondanivalóját. Akár még ábrákat és táblázatokat is alkalmazva. És a hivatkozásokat a maguk teljességében, amin azt értem, hogy ha a neten elérhetők, akkor a linket is meg kell adni. A most körözött, Rihmer Aurél által összerakott első szöveg arra mindenképpen jó, és ezért köszönet jár érte, hogy minden résztvevő lássa, miként szerepel az általa előadottak összegzése, és mivel szerepelnek mások. A szereplők által elkészített saját szöveg egyberakása után pedig még egyszer körbe kell küldeni, mert lesz, aki a többieknél előforduló bővítésre még ki akar térni. Azt is be kell gyűjteni mindenkitől, hozzátenni a második szövegváltozathoz, és akkor alakul ki a harmadik, végleges.²²⁶

Ez a javaslatom tehát a szerkesztő bizottság tagjai felé. Szerintem adjunk legalább egy hónapot arra, hogy minden vita-résztvevő elkészítse a saját változatát és visszaküldje Rihmer Aurélnak, hogy összerakja a második változatot és még egyszer elküldje nekik esetleges válasza a látottak alapján.

Rihmer Aurél tehát ne fűzzön hozzá semmit a vita-résztvevők szövegéhez, hanem ő is írja meg a maga hozzászólásainak az összegzését, hogy minden más résztvevő a második szövegváltozatban ahhoz is hozzászólhasson, ha akar.

Megfontolandó, hogy mi történjék, ha nem minden vita-résztvevő hajlandó vagy tud (más irányú elfoglaltság miatt) saját összegzést készíteni. Szerintem ebből a szövegből akkor Rihmer Aurél állítson össze az ilyenek számára jóváhagyandó szöveget. Ezért a felkérő levélben azonnali választ kell kérni, hogy elkészíti-e a vita-résztvevő a saját anyagát, jelezve, hogy ha nem, akkor Rihmer Aurél fogja összeállítani.

Mindenképpen mellékelni kell mindenki számára a Wordös változatot, hogy abból tudja megszerkeszteni a saját anyagát. Még egyszer: a Rihmer Aurél által készített első változat ehhez igen nagy segítség.

²²⁵ Oláh Zoltán: [Genetikai folytonosság Rudapithecus hungaricustól napjainkig](#).

²²⁶ E javaslatomat több mint egy éve tettem, s mivel nem volt rá válasz sehonnan, most igyekszem megvalósítani én. – A szerk.

A résztvevőkkel közölni kell, hogy a vitához szánt szövegeiket a kiadvány nevük abc sorrendjében fogja tartalmazni: Bérczi Szaniszló, Cser Ferenc, Csihák György, Grandpierre Atilla, Haraszi Zsuzsanna, Kiss Irén, Költő László, Mesterházy Zsolt, Oláh Zoltán Sándor, Raig Mária Magdolna, Rihmer Aurél, Sipos György, Szekeres István, Tamási Krisztina, Timaru-Kast Sándor, Török Tibor.²²⁷

És kell a végére a vita résztvevői tudományos életrajzuk rövid változata.

²²⁷ Ez most időrendben valósult meg, ahogy a levelek és melléleteik születtek.

III. rész

A VITA UTÓZÖNGÉI

1. fejezet

Szórványos közlések a vita lefolyása után

Oláh Zoltán és Kocsis Éva 2020. 01. 08. 5:48
Emberi gén és kultúra koevolúció

Kedves Ferenc!

Véleményezésre megküldéném készülő cikkünket. Ebben próbálom először szintetizálni két távolinak látszó tudományterületet a feltörekvő archeogenetikai eredmények felhasználásával.

Nyugodtan kommentáld és oknyomozó módon keresd légy szíves a gyenge láncszemeket, hogy végül minél „mélyebb” adattó jöhessen létre a „felduzzasztott” genom információkból.

Human Gene & Culture Coevolution

Oláh, Zoltán¹⁻⁴, Kocsis, Éva¹⁻⁴

¹Vásárhely's Landscaping Folks-School Society, ²Acheuron Ltd., ³Forget-Me-Not B2B Ltd., Szeged Hungary, ⁴Institute of Chemistry, Faculty of Materials Science and Engineering, Bioinformatics & Molecular Surgery Unit, University of Miskolc, Miskolc, Hungary,

What culture means and how to study that evidence based?

To the layperson, the term ‘culture’ typically evokes images of fine art and fashion, but historically anthropologists have characterized culture as the complex of beliefs, values, behavior, and traditions associated with a distinguishable population, neither is particularly conducive to scientific analysis. In the absence of consensus, human culture is a difficult concept to define even with tools of interdisciplinary sciences. The sum of learned traditions, technologies, values, and beliefs are what groups of people possess. However, in the postgenomic era number of molecular biologists, archeologist-geneticists have joint to anthropologists, and together now eager to explore how cultural phenomena interrelate with certain gene sets or specific expressed DNA-motifs. In the postgenomic era, genetics is one of the best new tools to support or abandon competing theories with evidences written in ancient alleles (aDNA). aDNA from archeological sites both theoretically and pragmatically capable to replace anthropology and furthers synthesizing data of genes & cultures from number of new perspectives.

To catalyze this synthesis, it is vital to hasten the acceptance of *evolutionary thinking* across the humanities similarly to that is practiced in various fields of life sciences. Our ancestry includes many animals that little resemble us today, but genetically closely relate to us. Biological anthropology is particularly concerned with the morphologic transformations that occurred over the past 12-13 million years. An ape-like primate began to walk on the top of the trees' branches

on two legs and became something different: a **hominin**. From hominin lines such as Dryopithecids in Rudabánya (Hungary) then differentiated some nowadays apes, gorilla approximately 7 million while chimpanzee 5 million years ago. We did not evolve from monkeys, but from our hominin blood line we gave rise to acculturated apes living in Afrika and Indonesia ([Begun 2016](#)).

Cultural change, similarly, can be modelled as a Darwinian process comprising the selective retention of favorable culturally transmitted variants, as well as various non-selective processes, such as *drift* (*Transmission and Evolution: A Quantitative Approach* Princeton Univ. Press, 1981). A mathematical modelling of gene and culture coevolution uses tools of population genetics that were worked out in an example by Boyd, R. & Richerson, P. J. *Culture and the Evolutionary Process* (Univ. of Chicago Press, 1985).

Recent investigations into gene & culture coevolution show that culture is strongly influenced by biology and technology. Toolmaking and use influence biological processes *vice versa*. Understanding these interactions on the levels of aDNA-motifs become available from the 1000 genome project completed in 2000. Comparative analysis of DNA- and natural-languages, material cultural signatures, and the developmental psychology of hominins in tong acquisition is in progress, but it needs further comprehensive studies. How apes lost their ability to communicate with natural languages? As experimentally gained data increase exponentially from different diagnostic and instrumental sources of human behavioral as well as ethological analogies, scientists are gradually getting incite of digitally spread information and synthesizes knowledge about how gens and culture are related. A key challenge is managing the complexity and the number of systems in place that generate multiple types of complex data, information and hopefully, a synthesis at the end.

Still, there is a basic conflict over whether human behavior is “in the genes” or is a product of our education - the old *nature versus nurture* debate. The nurture, or *cultural*, side accuses the nature, or *evolutionary*, side of being *genetic determinists*, people who believe that all observed behavioral differences between individuals, the sexes, or populations can be ascribed only to differences in *genetics*.

1. **Traditional stage.** Premodern societies are unlikely to become modernized because of *traditionalism* - persisting values and attitudes that represent obstacles to economic and political development (i.e. the biggest European “Peace Walks” to support the government policy in Hungary). Traditionalism places great significance on *maintaining family and community relationships and sentiments*, **which inhibit individual freedom, achievement, and entrepreneurial initiatives**. *Traditional societies have values that emphasize a commitment to the family, clan and tribe, rather than on individual achievement.*
2. **Modernization theorists.** Traditionalism creates a form of “cultural inertia” or innovation that keeps *premodern societies backward and underdeveloped*. Modernization advocates insist that changes in values are the way forward, which can be brought about through *education* and will result in the *erosion of traditionalism*.
3. **Culture-change stage.** One of the preconditions for modernization involves *cultural and value changes*. People must believe that progress is both necessary and beneficial to society and to the individual. This *belief in progress* is linked to an emphasis on individual achievement, which leads to the *emergence of individual entrepreneurs* who will take the necessary risks for economic progress.
4. **Takeoff stage.** As **traditionalism begins to weaken**, rates of investment and savings will begin to rise. These economic changes provide the context for the development of industrial capitalist society. England reached this stage by about 1783 and the United States, by about 1840. Modernization theorists believe that this stage can be reached in traditional societies only through *foreign aid* to support

the *diffusion of education*, which will reduce traditionalism and encourage the transfer of industrial technology from capitalist societies to premodern societies

5. **Self-sustained growth stage.** At this stage, the members of the society intensify discovery science, R&D, innovations and translational research from bench-to-business. Reinvestments both of profit and capital are required to reach as high added value and to update industry the high levels as possible, a commitment to



mass education to promote gaining of advanced skills and motivate instinctive creativity ([Eagleman and Brandt 2017](#)). However, as the population becomes more educated, traditionalism tends to erode without eventuating a new synthesis.

High economic growth stage. Rapid growth and/or high competition rates coincides with the achievement of a high standard of living, characterized by mass production and consumption of material goods and services. Western Europe and the

United States achieved this stage in the 1920s, while Japan in the 1950s. This modernization model includes both noneconomic factors (individualism and entrepreneurship?). As major preconditions for modernization devaluation of traditional cultural values and economic interests, such as individualism and entrepreneurship are taking over the lead.

Comparing Culture is Comparing Languages

Thus, no wonder, there is a gene & culture conflict of modernization and traditionalism that is frequently associated with the strength of bounding to mother tongue, as it is self-evident in the case of two very ancient nations, the Israeli, and the Hungarian nation. It is important to consider those contexts in which the national identity information, knowledge, beliefs, traditional values and skills are accumulated. From the perspective of cultural evolution theories, humans, as other species, are product of **adaptation**. The languages of people are capable of affecting individuals' behavior, how they acquire know-how from other individuals through teaching without translation, direct imitation and other forms of *social learning or knowledge synthesis* (Richerson, P. J. & Boyd, R. *Not By Genes Alone: How Culture Transformed Human Evolution*, Univ. of Chicago Press, 2005).

The way a certain habitat is first colonized by humans creates a primordial pattern of genetic

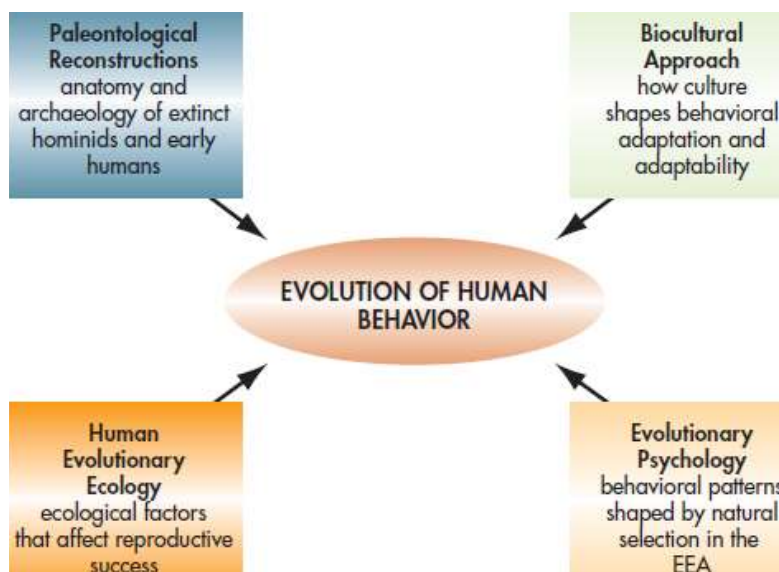

variation that is subsequently attenuated by various demographic processes, including *migration, population bottlenecks, fissions and fusions*. A popular ramification of this paradigm is that most changes of the original genetic 'make-up' of a particular region follow trajectories established by geography and language because, in addition to climatic conditions, the latter are the main conductors of gene flow ([Cavalli-Sforza 1997](#)).

Therefore, the type and degree of correlation observed between the genetic structure of an

extant population on the one hand, and its linguistic and geographical structure on the other, should provide valuable information about the history of that population. Dissenting processes such as the adoption of a new language without substantial gene flow into the adopting popula-

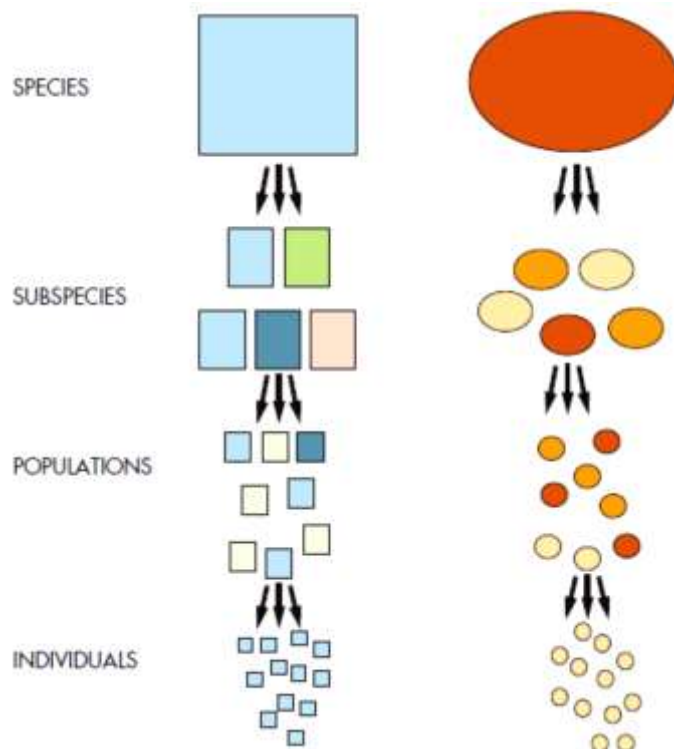

tion, for example, by '*elite dominance*' are usually conceived as exceptions to the rule [Comas D, Bosch E, Calafell F (2008) Human genetics and languages. Chichester: Wiley.].

Following this line of arguments, any concordance between genetic, linguistic and geographic data should be indicative of steady settlement, isolation by distance and constant population growth whereas discordances suggest abrupt demographic changes such as major shrinkages or relocations [Jobling MA, Hurles ME, Tyler-Smith C (2004) Human Evolutionary Genetics: Origins, Peoples and Disease: Garland Publishing].

Studying the evolution of the human brain and language serves as a foundation for developing a broader understanding of the evolution of human behavior in general. Human behavior is, of course, an

enormous topic, and we can only touch on a few aspects of its evolution. E.g numerous studies of human populations in Eurasia have revealed a concordance between their extant genetic structure and the prevailing regional pattern of geography and language (Roewer, Nothnagel et al. 2013).

What Is a Population?

It is a very flexible term, typically used to describe a group or community of animals, hominids and tribes that is identifiable within a species. The members of a biological population constitute an interbreeding group of individuals. An individual will find its reproductive mates from among the other members of its population.

Population geneticists use terms such as *gene pool*, which emphasize that populations are assemblages of gene sets as well as individuals. Geneticists use the term *deme* to refer the allele frequencies or genetic composition of a population. All these terms are meant to suggest that although these groups are in some way stable and identifiable, they are by no means genetically impermeable. After all, archeogenetics now can study even gene flow in space and time (4D), between ancient tribes, and different allele frequencies preserved in nowadays populations.

- **deme:** local, interbreeding population that is defined in terms of its genetic composition (for example, allele frequencies)
- **subspecies:** group of local populations that share part of the geographic range of a species, and can be differentiated from other group of local populations (subspecies) based on one or more phenotypic traits
- **race:** in biological taxonomy, same thing as a subspecies; when applied to humans, sometimes incorporates both cultural and biological factors
- **polytypic species:** species that consist of several separate breeding populations, each varying in some genetic trait

- **ethnobiology:** the study of how traditional cultures classify objects and organisms in the natural world
- **haplotypes:** combinations of alleles (or at the sequence level, mutations) that are found together in an individual

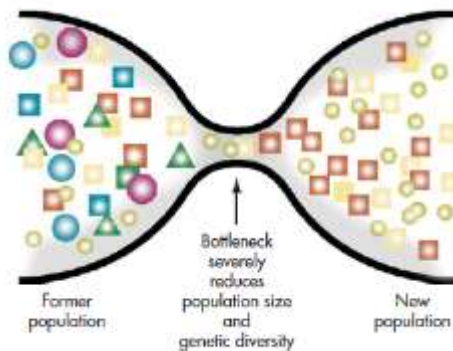

- **ethnic group:** a human group defined in terms of sociological, cultural, and linguistic traits.

Humans have long noticed that people from different populations or races look different and behave differently from one another. Modern humans show substantial *individual variation*, but biological anthropologists have generally been interested in variation at the *population level*. The science of **anthropology** systematically examines biological and cultural differences. Variation can be measured using (archeo-) genetics, morphology and/or characteristics of the body.

Genetic bottleneck

It is often associated with the so-called founder effect and can bring about change of phenotypes as well as costumes and technologies ([Warren 2018](#)). A bottleneck occurs when a large, genetically diverse population undergoes a rapid reduction in size and then increases again. When the population size declines, a large percentage of the alleles present may be lost, and after the bottleneck, only the accumulation of mutations will rebuild genetic diversity.

For example, Native Americans, Russians, and then Americans hunted the southern elephant seal, a minivan-sized marine mammal, nearly to extinction from the eighteenth to twentieth centuries. By the time complete protection was enacted, there were only a few dozen southern elephant seals left in the wild. But elephant seals breed rapidly, and over the past several decades their numbers have grown exponentially. However, the genetic diversity in the new post-bottleneck population has been reduced. Should a disease strike the seals, it could well be that a gene for disease resistance that existed in the population before the bottleneck is gone, and the disease could devastate the remaining seals. Hundreds of generations will have to pass before mutations can begin to restore this diversity.

Gene & Culture: by Coevolution or by Design?



As culture anthropology has developed over the past two centuries, methods for sort out genetic, traditional, and environmental factors responsible for producing population discrepancies have become more refined. It is important to remember, however, that human mutation is not just associated with being a member of a specific population. People vary for example, by age or sex, and in their own combination of alleles they possess.

Creationists often repackage ideas as intelligent design that is either palatable for society or the scientific community, even if it is a mistake. Instead of arguing outright for a biblical or divine basis for life, intelligent design advocates claim they have evidence that evolution by natural selection cannot fully explain the diversity of form and function that exists in nature. This school of thought is fond of using the argument of *irreducible complexity*: There are aspects of the design of some organisms that are so complex that gradual, successive small modifications of earlier forms (evolution) could not have produced them. Advocates of intelligent design claim that if removal of one part of an organism's adaptive complex of traits causes the entire complex to cease functioning, then a supernatural force must have been its actual creator.

The example of a mousetrap is often cited. Without each essential feature of a mousetrap - the wooden platform, the spring mechanism, and the latch holding it - the device fails to function at all. Intelligent design advocates say that unless the trap were assembled all at once, it would be useless and therefore could not be created by natural selection.

However, the genetic side accuses the cultural one of embracing the logic of creationism: That, once culture evolved, the rules of the game changed, and we at the behavioral level were no longer subject to the forces of evolution, which are so clear in the animal world. Many behavioral scientists today believe that although humans are capable of a wide range of behaviors, some patterns we observe across cultures and populations are most directly explained by evolution and natural selection.

The intelligent design movement asks us to accept on blind faith that supernatural forces are at work in designing life. Rather than offering rational explanations for features that might challenge Darwinian theory. Moreover, advocates of intelligent design offer criticisms that cannot be addressed by further research. The whole belief system of intelligent design therefore stands well outside of science - in the realm of faith - rather than offering a scientific alternative to evolution by natural selection. The most recent setback to intelligent design came in a landmark federal court case in 2005, in which parents of the Dover, Pennsylvania school district sued to block the teaching of intelligent design in science classrooms. Despite testimony from a range of intelligent design advocates, the judge in that case ruled that intelligent design is simply religion masquerading as science, and as such it has no place being taught in public school science classrooms.

Evolutionary Psychology

This relatively new discipline is characterized by an adherence to three main principles:

1. human, as well as, animal behavior is produced by minds that are composed of *cognitive modules* with an underlying neuroanatomical basis that express specific behaviors in specific situations. Visual processing and language are prime examples of this kind of modularity, but evolutionary psychologists believe that almost any adaptive behavior (say, a fear response to a snake moving in the grass) could be considered in modular terms
2. cognitive modules are complex design features of organisms, because natural selection is the only way to evolve understanding either behavioral or cognitive adaptations
3. historically, hominins and humans have lived in small groups as hunter-gatherers. Evolutionary psychologists believe that our evolved behavior may reflect or should be interpreted in terms of this hypothetical *environment of evolutionary adaptedness* ([Fiddick, Cosmides et al. 2000](#)).

Human Behavioral Ecology

In contrast to evolutionary psychology, which focuses more on psychological experiments and surveys of people living in developed countries, *human evolutionary ecology* focuses on the ecological factors that influence reproductive success in the few remaining hunter-gatherer populations. Among the groups studied most intensely have been the Yanomamö of Amazonia (Chagnon, 1988, 1997), the Aché of Paraguay (Hill & Hurtado, 1996), and the Hadza of Tanzania (Hawkes et al., 2001).

Heritage is Cumulative Culture

Either stone or metal age technologies, language and religion appear to change through descent with modification (Richerson, P. J. & Christiansen, M. H. *Cultural Evolution: Society, Technology, Language, and Religion* (MIT Press, 2013).), and in many cases, genetic and cultural

evolution interact in both developmental and evolutionary time (Laland, K. N., Odling-Smee, J. & Myles, S. *Nat. Rev. Gen.* **11**, 137–148 (2010).

Both neuroimaging and archeogenetic data suggest that contributions from inherited Neanderthal's gene sets still present and measurably active in the *Anthropologically Modern Human (AMH)*, in living people today and continue to have effects on our brain and cognition ([Warren 2018](#)). Flow of homologue Neanderthal immune gene sets into AMH ([Dannemann, Andres et al. 2016](#); [Deschamps, Laval et al. 2016](#)) is not only of evolutionary relevancy, but some of them may also be functional in the living Homo sapiens. The inherited elements of the Neanderthal visuospatial system may reveal some aspects of ice age cognition and incites understanding evolutionary dominance of the Homo sapiens ([Ponce de Leon and Zollikofer 2001](#)).

What Made Human Brains So Big?

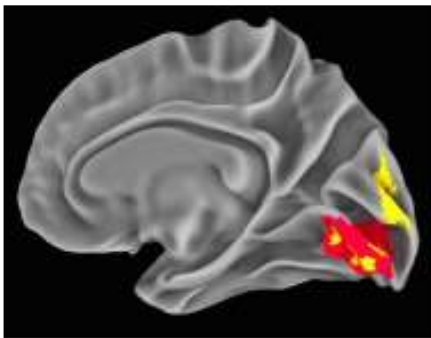

During the last hundred thousand years *hominid evolution* the cerebral cortex underwent rapid expansion and increased complexity *by gene duplications* ([Begun 2003](#)). The human brain is tripled in size from *Australopithecines* to *AMH*, but in a non-linear manner (see Neanderthal vs. AMH) and has become almost six times larger than expected for a placental mammal of human size. Attributing the evolution of bigger brains solely to human-specific genes could be problematic. Especially in 1q21.1 deletion/duplication syndrome, as there are at least eight other genes lying on the chromosome between

NOTCH2NLA and NOTCH2NLB that could be involved ([Fiddes, Lodewijk et al. 2018](#); [Suzuki, Gacquer et al. 2018](#)).

Selection of brain expansion was driven by ecological rather than social challenges. But then loss of 500 cm³ during “modernization” was perhaps *strongly promoted by culture* ([Hajdinjak, Fu et al. 2018](#); [Slon, Mafessoni et al. 2018](#)). The price of higher socialization was that AMH lost 500 cm³ from his/her ancestors’ brain volume. A metabolic approach thus enables causal assessments that refine, refute and unify hypotheses of brain-size evolution. Surviving in the environment, finding and caching food by hunting and gathering may account for about 60 % of the increase in brain size over our latest common ancestors (LCA). *Another 30 % came from banding together to survive. But only 10 % came from competing with other human*

groups ([Gonzalez-Forero and Gardner 2018](#)).

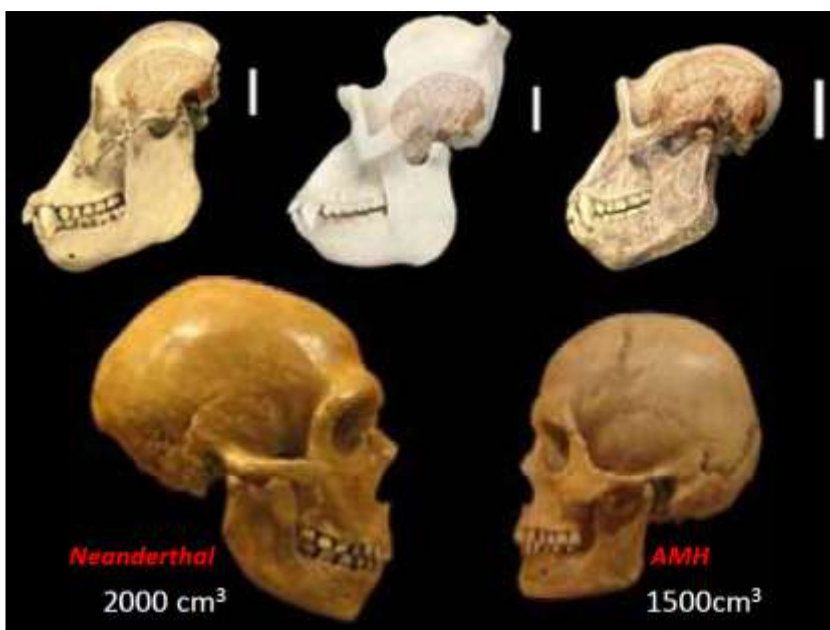

Cooperation decreases brain size because you can rely on the brain of other individuals and you don't need to invest in such a large and “expensive” brain. However, Neanderthal-derived visuospatial gene-sets are still affects the way our brains function, which should, in turn, affect the ways we think and behave. Neanderthals depended mostly on their *visuospatial abilities and toolmaking for survival - more so than on the social affiliation and group activities that*

typify the success of modern humans ([Ponce de Leon, Bienvenu et al. 2016](#); [Gregory, Kippenhan et al. 2017](#)). Neanderthal's visuospatial abilities gained by fine coordination of the eye with the hand to create innovative tools and work out related technologies. Neuroimaging evidence suggests that such trade-offs may still be operative in our brains ([Martinon-Torres, Dennell et al. 2011](#); [Gonzalez-Forero and Gardner 2018](#)).

Research to validate pivotal role of genetic variation in shaping the insular cortex and related social brain circuitry holds the potential for many future paths that justify to extend these findings to other modern human populations with Neanderthal ancestry, as well as to examine effects of admixture with other archaic species, such as Denisovans ([Reich, Green et al. 2010](#); [Martinon-Torres, Dennell et al. 2011](#)).

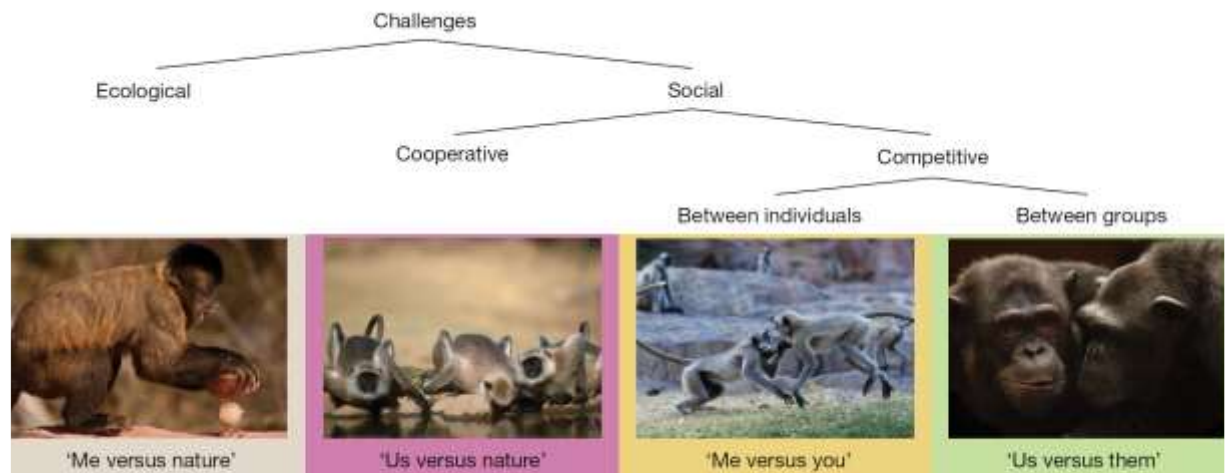

Modern day collaboration of AMH brings together two, so far largely unrelated, fields of study - approaches to cooperation and collective agency and research into human-machine cooperation and multi-agent systems (MAS) from engineering, robotics, computer science and artificial intelligence (AI). As it will become apparent, both sides may profit from this venture. The operationalization and modeling of human-machine-cooperation and MAS can be improved with the help of theoretical approaches, whereas philosophical hypotheses about cooperation and collective agency might be tested by implementing them in artificial systems. MAS are systems composed of multiple interacting agents within an environment. There are biological, social, as well as, artificial multi-agent-systems. One major advantage of MAS is that they can solve problems that are difficult or impossible for an individual agent or a centralized system. An important aspect of MAS is that the agents are acting together in some way to bring about a certain result. At this point research in MAS meets philosophical theories of collective agency. However, the kinds of collective agency involved in different MAS have so far not been sufficiently distinguished and investigated.

Conflict Resolution among Stake Holders

Evolutionary ecologists study relationship between *status and reproductive success*, demographic effects of tribal warfare and aggression, and the underlying social impact of hunting and food sharing. Researchers use data on contemporary hunter-gatherer groups to refine models that purport to reconstruct the behavior of extinct hominins ([Henrich, Boyd et al. 2005](#); [Marlowe 2005](#)).

The Yanomamos, who number some 10,000, live in an extensive region of no circumscribed rain forest, away from any large river. One might expect that Yanomamo villages would thus be evenly spaced. However, Chagnon notes that, at the center of Yanomamo territory, villages are closer together than they are at the periphery. Because of this, they tend to impinge on one another

more, with the result that warfare is more frequent and intense in the center than in peripheral areas. Thus, for villages in the nucleus area - unlike villages on the periphery - more difficult to escape attack by moving away. The net result is that villages in the central area of Yanomamo territory are larger than villages in the other areas, since large village size is an advantage for both attack and defense ([Balanovsky 2017](#); [Balanovsky, Chukhryaeva et al. 2017](#); [Bliznetz, Lalayants et al. 2017](#)).

A further effect of more intense warfare in the nuclear area is that village headmen are stronger in that area. Yanomamo headmen are also the war leaders, and their influence increases in proportion to their village's participation in war. In addition, offensive and defensive alliances between villages are more common in the center of Yanomamo territory than in outlying areas. Thus, while still at the autonomous village level of political organization, those Yanomamo subject to social constraint have clearly moved a step or two in the direction of higher political development. Although the Yanomamo manifest social circumscription only to a modest degree, this amount of it had been enough to make a difference in their level of political organization. The effects of social curb in areas where it was more fully expressed should, therefore, be clear. First would come a reduction in the size of the territory of each village. Then, as population pressure became more severe, warfare over land would ensue. However, because adjacent land for miles around was already the property of other villages, a defeated village would have nowhere to flee ([Williams, Chagnon et al. 2002](#); [Macfarlan, Walker et al. 2014](#)).

Genetic & Lingual Landscape and the Global Crisis

Applied cultural evolutionary research can aspire to provide insights into complex problems facing the world today such as *poverty, climate change, terrorism*, among many others, and offer potential solutions to those problems. It should also elucidate the diversity of cultural norms, ideologies, value systems, and situational ethics at play in policy formulation - especially when working across cultures.

Providing insights and answers to social, economic, and political problems is not enough if *policymakers and the public remain ignorant* of those insights and answers. Applications aside, human and animal cultural evolution is a topic that fascinates the public. An important challenge for cultural evolutionary research is to establish means of engaging with policymakers and the public to disseminate the findings of research and to offer expert advice on significant world problems.

Establishing shared conceptual references and vocabulary is fundamental. Finding common data structures, common language, common research methods and common publication outlets is also essential that poses an enormous challenge for cultural evolutionary research. ([Curtis 1990](#); [Kurdoglu and Kurdoglu 2010](#); [Jeffery 2014](#); [Molares and Ladio 2014](#); [Nand, Masuda et al. 2014](#); [Clark Barrett, Peterson et al. 2016](#); [Mackintosh 2017](#); [Arnaiz-Schmitz, Schmitz et al. 2018](#); [Mensing, Schoolman et al. 2018](#)).

genes, provide vital clues about human history, the origin of the Indo-European language family is "the most intensively studied, yet still most recalcitrant, problem of historical linguistics" ([Balanovsky, Dibirova et al. 2011](#); [Fitch 2016](#)). Numerous genetic studies of Indo-European origins have also produced inconclusive results. This assumption remains unchallenged, sceptics have argued that double dissociations are not conclusive. A double dissociation can be simulated in an AI-network that is built with a unitary system.



origins have also produced inconclusive results. This assumption remains unchallenged, sceptics have argued that double dissociations are not conclusive. A double dissociation can be simulated in an AI-network that is built with a unitary system.

Music, as language, is a universal human trait and is typically viewed as a cultural invention. Throughout human history and across all cultures, people

have produced and enjoyed folk music and left genetic and musical footprint. It was observed that there is a significant correlation between population genetics and folk music; maternal lineages have a more important role in folk music traditions than paternal ones. Furthermore, the combination of these disciplines establishing a new interdisciplinary research field of "music-genetics" can be an efficient tool to get a more comprehensive picture on the complex behavior of populations in prehistoric time ([Pamjav, Juhasz et al. 2012](#); [Juhasz, Dudas et al. 2018](#)).

Despite its ubiquity, the musical capacity is rarely studied as a biological function. If we survey the world's cultures, we will find that people engage in vocal behaviors that use standardized tones/notes and rhythmic patterns; these elements form the basis of musical production. The notes and rhythms are not the same in all cultures, just as the phonemes employed in different languages are distinct, but it is possible to recognize musical behavior as dissimilar from other kinds of behaviors (e.g., talking versus singing; walking versus dancing). In our culture, a sharp line can be drawn between musicians and non-musicians, reflecting differences in formal or informal training or professional status. It is important to remember, however, that almost everyone can sing or dance at some level, even if there are great individual differences in proficiency ([Peretz 2006](#)).

Related issues, such as domain-specificity, innateness, and brain localization, are addressed to offer a unified conceptual basis for the study of music processing. This scheme should facilitate the study of the biological foundations of music by bringing together the fields of genetics, developmental and comparative research, neurosciences, and musicology.

Gene - Genetics & Meme - Memetics

Memetics deals with information transfer, specifically, conveys different cultural information in societies. The basic idea is to exchange of information between people, to track the mutation of ideas as they are transmitted from one person to the next in the way you could track viral transmissions and mutations. However, a meme with its auto reproducibility, thus self-sustainability also provides benefits to the carrier in spreading ideas. Meme then are having effect on you.

However, there are various problems associated with memetic views, most of which focus on limitations of the gene/meme analogy. These worries are sometimes raised by theorists from the social sciences who are hostile to evolutionary theories of culture. Here are some of the most frequently encountered arguments against the meme concept:

1. Cultural units are not replicators
2. Cultural units do not form lineages
3. Culture cannot be atomized into discrete units

The most serious, and most respected efforts to apply evolutionary thinking to culture begin from a different starting point to memetics. Meme theorists tend to begin with a general characterization of evolution by natural selection, namely as a process that requires differential competition between replicators. Hence the meme theorist looks for some strict analogue to the gene in the cultural realm, which can play the replicator role. Dawkins implies that it is only because humans are subject to colonization by replicators other than genes that human evolution escapes 'the tyranny of the gene'. On this view, memes are required to free our species from any forms of biological determinism.

The alternative to this view begins with the observation that cultural inheritance is important, and it seeks to integrate cultural inheritance into traditional evolutionary models. But this general motivation leaves open the issue of whether cultural evolution requires the existence of cultural replicators? Clearly, one can accept many of the criticisms of the meme concept, and still attempt to model the effects of cultural inheritance. Rather than seek to show that there are cultural replicators, one can instead seek to build models that allow for error-prone learning, and that acknowledge that an individual's beliefs are often the result of exposure to many sources, rather than copying from just one source. The interest of cultural evolutionary models in this tradition is sometimes simply to show how cultural change of various sorts - not necessarily adaptive cultural change - can subsequently affect genetic evolution, and *vice-versa*. This is the general goal of models of gene-culture co-evolution. But cultural evolutionary models also aim to assess the role of cultural inheritance in the construction of adaptation.

In general, the effects themselves should remain in the realm of information. A memetic would be more likely to be a phrase that makes you think you have wings as opposed to a phrase that makes you grow a pair of wings. If you write up magic words that make people grow wings, it should be described as something other than memetic ([Rendell, Boyd et al. 2010](#); [Rendell, Fogarty et al. 2010](#)).

Diversity: Innovation by Curiosity or by Overhaul the Master

How to copy most effectively the best practices? How to use social learning and its asocial alternative, for example, trial-and-error learning to acquire adaptive behavior in a complex environment? Most current theory predicts the emergence of mixed strategies that rely on some combination of the two types. However, strategies that relied heavily on social learning were found to be remarkably successful, even when a social information was not any costlier. Social learning proved advantageous because individuals frequently demonstrated the highest-payoff behavior in their repertoire, inadvertently filtering in formation for copiers. The winning strategy (discount machine) relied nearly exclusively on social learning and weighted information according to the time since acquisition.

Human culture is widely thought to underlie the extraordinary demographic success of our species, manifest in virtually every terrestrial habitat. Heritage facilitates the spread of adaptive knowledge, accumulated over generations, allowing individuals to acquire vital life skills and competencies. One of the foundations of culture is social learning, learning influenced by observation or interaction with other individuals, which occurs widely in various forms across the animal kingdom. Yet it remains something of a mystery why individuals profit by copying others and how best to do this.

Nonhuman primates, like all other social mammals, tend to behave in ways that maximize their individual fitness. But this creates a paradox: Why would any animal live in a group if its evolutionary goal is individual mating success?

Group living is an evolved primate adaptation, which improves access to mates, food, and protection from predators. Chimpanzee behavior, for example, differs from one forest to another in many ways that are the product of innovation and learning, not genetics. Nonhuman primates

and dogs groom one another for social bonding as well as parasite removal. Such local differences in traditions are analogous to people in two different cultures having slight differences in body language.

Social learning through observation is widespread in nature and is central to the remarkable success of humanity, yet it remains unclear why copying is profitable? The first documented example of culture in a wild nonhuman primate was Imo. In the late 1940s, Japanese scientists began studying Japanese macaques on the island of Koshima. They put sweet potatoes on the beach to lure the monkeys within easy observation distance. A few years into the study, a young female named Imo began carrying her sweet potatoes to the water's edge to rinse it in seawater. The tradition spread, and within a decade most of the monkeys washed their potatoes before eating them ([Watanabe 1989](#); [Mori and Watanabe 2003](#); [Go 2010](#)).

Synthesis: Frequency and Co-occurrences of Themes.

Still it is a challenge how to interpret connections among material culture, artefacts, built environment and intangible properties of natural and cultural values. There have been many attempts by thinkers to apply the *concept of autopoiesis* to the social domain. However, most of them failed as these thinkers had tried to transfer the original Maturana's and Varela's concept directly from biological domain to the other domains. Instead, Luhmann did not apply the original concept directly to the social domain but he tried to abstract from the originally biological concept of autopoiesis a general, trans-disciplinary concept of autopoiesis. This concept of autopoiesis should then be open to re-specification by the different disciplines, e.g. by knowledge synthesis and production ([Brewer, Gelfand et al. 2017](#)).

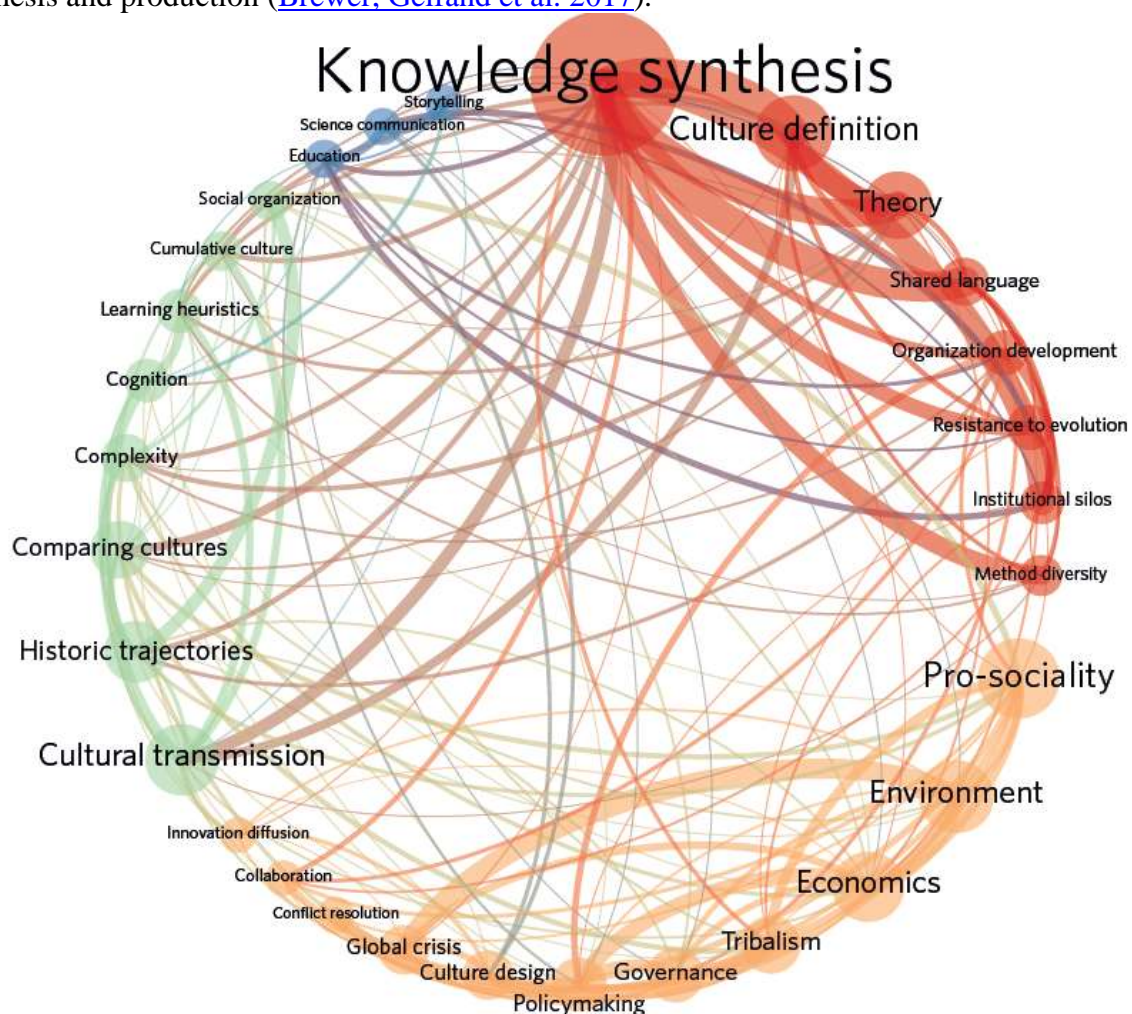

Node (theme) size is scaled to the number of times each appeared in the pool of *grand challenge ideas* (GCIs) and edges (co-occurrences) are scaled to the number of times any two themes appeared in a given GCI nomination. Node color indicates cluster membership as revealed by a community detection algorithm applied using open source software clusters, the most frequently occurring theme are laid out clockwise in decreasing order based on the size of each cluster's largest node.

References

- Amenta, S., M. Marelli, et al. (2016). "From sound to meaning: Phonology-to-Semantics mapping in visual word recognition." Psychon Bull Rev.
- Arnaiz-Schmitz, C., M. F. Schmitz, et al. (2018). "Identifying socio-ecological networks in rural-urban gradients: Diagnosis of a changing cultural landscape." Sci Total Environ **612**: 625-635.
- Balanovsky, O. (2017). "Toward a consensus on SNP and STR mutation rates on the human Y-chromosome." Hum Genet **136**(5): 575-590.
- Balanovsky, O., M. Chukhryaeva, et al. (2017). "Genetic differentiation between upland and lowland populations shapes the Y-chromosomal landscape of West Asia." Hum Genet **136**(4): 437-450.
- Balanovsky, O., K. Dibirova, et al. (2011). "Parallel evolution of genes and languages in the Caucasus region." Mol Biol Evol **28**(10): 2905-2920.
- Begun, D. R. (2003). "Planet of the apes." Sci Am **289**(2): 74-83.
- Begun, D. R. (2016). "The real planet of the apes: A new story of human origins." Princeton Univ. Press, Princeton, New Jersey.
- Blasi, D. E., S. Wichmann, et al. (2016). "Sound-meaning association biases evidenced across thousands of languages." Proc Natl Acad Sci U S A **113**(39): 10818-10823.
- Bliznetz, E. A., M. R. Lalayants, et al. (2017). "Update of the GJB2/DFNB1 mutation spectrum in Russia: a founder Ingush mutation del(GJB2-D13S175) is the most frequent among other large deletions." J Hum Genet **62**(8): 789-795.
- Bouchard-Cote, A., D. Hall, et al. (2013). "Automated reconstruction of ancient languages using probabilistic models of sound change." Proc Natl Acad Sci U S A **110**(11): 4224-4229.
- Brewer, J., M. Gelfand, et al. (2017). "Grand challenges for the study of cultural evolution." Nat Ecol Evol **1**(3): 70.
- Cavalli-Sforza, L. L. (1997). "Genes, peoples, and languages." Proc Natl Acad Sci U S A **94**(15): 7719-7724.
- Clark Barrett, H., C. D. Peterson, et al. (2016). "Mapping the Cultural Learnability Landscape of Danger." Child Dev **87**(3): 770-781.
- Curtis, E. K. (1990). "Dentistry in the cultural landscape." J Am Coll Dent **57**(3): 27-31.
- Csanyi, B., E. Bogacsi-Szabo, et al. (2008). "Y-chromosome analysis of ancient Hungarian and two modern Hungarian-speaking populations from the Carpathian Basin." Ann Hum Genet **72**(Pt 4): 519-534.
- Dannemann, M., A. M. Andres, et al. (2016). "Introgression of Neandertal- and Denisovan-like Haplotypes Contributes to Adaptive Variation in Human Toll-like Receptors." Am J Hum Genet **98**(1): 22-33.
- Deane, A. S., M. C. Nargolwalla, et al. (2013). "New evidence for diet and niche partitioning in Rudapithecus and Anapithecus from Rudabanya, Hungary." J Hum Evol **65**(6): 704-714.
- Deschamps, M., G. Laval, et al. (2016). "Genomic Signatures of Selective Pressures and Introgression from Archaic Hominins at Human Innate Immunity Genes." Am J Hum Genet **98**(1): 5-21.

- Eagleman, D. and A. Brandt (2017). "The Runaway Species: How human creativity remakes the world " Catapult - New York.
- Fiddes, I. T., G. A. Lodewijk, et al. (2018). "Human-Specific NOTCH2NL Genes Affect Notch Signaling and Cortical Neurogenesis." Cell **173**(6): 1356-1369 e1322.
- Fiddick, L., L. Cosmides, et al. (2000). "No interpretation without representation: the role of domain-specific representations and inferences in the Wason selection task." Cognition **77**(1): 1-79.
- Fitch, W. T. (2016). "Linguistics: Sound and meaning in the world's languages." Nature **539**(7627): 39-40.
- Go, M. (2010). "Seasonal changes in food resource distribution and feeding sites selected by Japanese macaques on Koshima Islet, Japan." Primates **51**(2): 149-158.
- Gonzalez-Forero, M. and A. Gardner (2018). "Inference of ecological and social drivers of human brain-size evolution." Nature **557**(7706): 554-557.
- Gray, R. D. and Q. D. Atkinson (2003). "Language-tree divergence times support the Anatolian theory of Indo-European origin." Nature **426**(6965): 435-439.
- Gregory, M. D., J. S. Kippenhan, et al. (2017). "Neanderthal-Derived Genetic Variation Shapes Modern Human Cranium and Brain." Sci Rep **7**(1): 6308.
- Hajdinjak, M., Q. Fu, et al. (2018). "Reconstructing the genetic history of late Neanderthals." Nature **555**(7698): 652-656.
- Henrich, J., R. Boyd, et al. (2005). ""Economic man" in cross-cultural perspective: behavioral experiments in 15 small-scale societies." Behav Brain Sci **28**(6): 795-815; discussion 815-755.
- Jeffery, L. R. (2014). "Ecological restoration in a cultural landscape: conservationist and Chagossian approaches to controlling the 'coconut chaos' on the Chagos Archipelago." Hum Ecol Interdiscip J **42**: 999-1006.
- Juhasz, Z., E. Dudas, et al. (2018). "A new self-learning computational method for footprints of early human migration processes." Mol Genet Genomics.
- Kivell, T. L. and D. R. Begun (2009). "New primate carpal bones from Rudabanya (late Miocene, Hungary): taxonomic and functional implications." J Hum Evol **57**(6): 697-709.
- Kurdoglu, O. and B. C. Kurdoglu (2010). "Determining recreational, scenic, and historical-cultural potentials of landscape features along a segment of the ancient Silk Road using factor analyzing." Environ Monit Assess **170**(1-4): 99-116.
- Lazaridis, I., N. Patterson, et al. (2014). "Ancient human genomes suggest three ancestral populations for present-day Europeans." Nature **513**(7518): 409-413.
- Le Cabec, A., M. C. Dean, et al. (2017). "Dental development and age at death of the holotype of *Anapithecus hernyaki* (RUD 9) using synchrotron virtual histology." J Hum Evol **108**: 161-175.
- Lyu, B., J. Ge, et al. (2016). "Predictive Brain Mechanisms in Sound-to-Meaning Mapping during Speech Processing." J Neurosci **36**(42): 10813-10822.
- Macfarlan, S. J., R. S. Walker, et al. (2014). "Lethal coalitionary aggression and long-term alliance formation among Yanomamo men." Proc Natl Acad Sci U S A **111**(47): 16662-16669.
- Mackintosh, W. (2017). "Frailty as illness and the cultural landscape." Br J Gen Pract **67**(658): 216-217.
- Marlowe, K. (2005). "Social development, urban environment and psychosis." Br J Psychiatry **186**: 77.
- Martinon-Torres, M., R. Dennell, et al. (2011). "The Denisova hominin need not be an out of Africa story." J Hum Evol **60**(2): 251-255.

- Mensing, S. A., E. M. Schoolman, et al. (2018). "Historical ecology reveals landscape transformation coincident with cultural development in central Italy since the Roman Period." Sci Rep **8**(1): 2138.
- Molares, S. and A. Ladio (2014). "Medicinal plants in the cultural landscape of a Mapuche-Tehuelche community in arid Argentine Patagonia: an eco-sensorial approach." J Ethnobiol Ethnoped **10**: 61.
- Mori, A. and K. Watanabe (2003). "Life history of male Japanese macaques living on Koshima Islet." Primates **44**(2): 119-126.
- Nand, K., T. Masuda, et al. (2014). "Examining cultural drifts in artworks through history and development: cultural comparisons between Japanese and western landscape paintings and drawings." Front Psychol **5**: 1041.
- Nemeth, D., K. Janacek, et al. (2015). "The production of nominal and verbal inflection in an agglutinative language: evidence from Hungarian." PLoS One **10**(3): e0119003.
- Neparaczki, E., K. Kocsy, et al. (2017). "Revising mtDNA haplotypes of the ancient Hungarian conquerors with next generation sequencing." PLoS One **12**(4): e0174886.
- Pamjav, H., Z. Juhasz, et al. (2012). "A comparative phylogenetic study of genetics and folk music." Mol Genet Genomics **287**(4): 337-349.
- Peretz, I. (2006). "The nature of music from a biological perspective." Cognition **100**(1): 1-32.
- Ponce de Leon, M. S., T. Bienvenu, et al. (2016). "Brain development is similar in Neanderthals and modern humans." Curr Biol **26**(14): R665-666.
- Ponce de Leon, M. S. and C. P. Zollikofer (2001). "Neanderthal cranial ontogeny and its implications for late hominid diversity." Nature **412**(6846): 534-538.
- Reich, D., R. E. Green, et al. (2010). "Genetic history of an archaic hominin group from Denisova Cave in Siberia." Nature **468**(7327): 1053-1060.
- Rendell, L., R. Boyd, et al. (2010). "Why copy others? Insights from the social learning strategies tournament." Science **328**(5975): 208-213.
- Rendell, L., L. Fogarty, et al. (2010). "Rogers' paradox recast and resolved: population structure and the evolution of social learning strategies." Evolution **64**(2): 534-548.
- Roewer, L., M. Nothnagel, et al. (2013). "Continent-wide decoupling of Y-chromosomal genetic variation from language and geography in native South Americans." PLoS Genet **9**(4): e1003460.
- Slon, V., F. Mafessoni, et al. (2018). "The genome of the offspring of a Neanderthal mother and a Denisovan father." Nature **561**(7721): 113-116.
- Suzuki, I. K., D. Gacquer, et al. (2018). "Human-Specific NOTCH2NL Genes Expand Cortical Neurogenesis through Delta/Notch Regulation." Cell **173**(6): 1370-1384 e1316.
- Ullrich, S., S. A. Kotz, et al. (2016). "Phonological Iconicity Electrifies: An ERP Study on Affective Sound-to-Meaning Correspondences in German." Front Psychol **7**: 1200.
- Warren, M. (2018). "Mum's a Neanderthal, Dad's a Denisovan: First discovery of an ancient-human hybrid." Nature **560**(7719): 417-418.
- Watanabe, K. (1989). "Fish: a new addition to the diet of Japanese macaques on Koshima Island." Folia Primatol (Basel) **52**(3-4): 124-131.
- Williams, S. R., N. A. Chagnon, et al. (2002). "Nuclear and mitochondrial genetic variation in the Yanomamo: a test case for ancient DNA studies of prehistoric populations." Am J Phys Anthropol **117**(3): 246-259.

Cser Ferenc 2020. 01. 09. 4:04

Kedves Éva és Zoltán!

Eloolvastam, megfontoltam. Értem is – de nem tetszik. Talán érthető is a múltam, a műveltségem, a kultúrám és az ismereteim alapján.

Miről is van szó?

Alapvetően nem értek egyet a darwini elmélet mindenhatóságával. Sőt, a genetikai értelmezése egyenesen irritál is.

Alapfelfogás, – nálatok ugyan ez nem jelenik meg! – hogy spontán mutáció váltja ki a változást és a túlélési kényszer eredményezi a szelektálódást.

Hogy a környezeti körülményekhez alkalmazkodni nem tudó egyed elpusztul, ezzel nem lehet vitatkozni. Csak azzal, hogy a szelekcióban ez-e kritérium, vagy sem.

Szerintem nem.

A darwini elmélet alapvetően alárendelő gondolkozásmód terméke. Vagy ez, vagy az. Abba nem fér bele az, hogy ez is, meg az is, sőt, még kevésbé, hogy esetleg több eltérő feltétel együttes teljesülése teremti meg egy változat létfeltételeit.

Mire gondolok?

Szingapúrban számos nagy fát láttam, amelyek elégazásaiba egy másik növény települt be. Ha létfeltételük lett volna a harc, akkor egyikük pusztulásához kellett volna vezetnie az együttlétnék? Nem. Ez szinbiózis volt. Mindkét egyed nyert azzal, hogy együtt léteztek.

Ausztráliában az esőerdőket járva számtalan esetben láttam kidőlt hatalmas fát (elérte életkorának végét) és annak porladó belsejében iszonyatosan gazdag életláncot láthattam. Föltehetően bakteriális, gomba szinttől rovarokon át egészen az állatok szintjéig (rágcsálók, kígyó), teljes tápláléklánc.

Darwin értelmében ez nem lenne lehetséges, pedig létezik.

A másik alapgond, a változást vezérlő 'mutáció'.

Spontán mutációból rengeteg szükséges ahhoz, hogy egy gén kialakuljon, vagy megváltozzon, mert mit kódol egy gén? Semmi mást, mint a DNS-ről készítenő RNS-t. Aztán vagy ez az RNS, vagy a róla készült fehérje mint biokatalizátor működik – a fehérjék töredéke képezi az egyed testét. Biokatalizátorok, amelyek vegyi reakciókat szabályoznak és annak terméke az, amely aztán a tulajdonságok kialakításában részt vesz. Részt vesz – nem meghatároz, mert más is részt vesz abban.

Mondjátok meg, miként alakulhatott ki a pápuák alacsony területen élő részében egy gén, amely a malária ellen védi az egyedet? A magasabb részeken nincs meg ez a gén – az azonos jellegű populációban. Nincs, mert ott nincs is malária veszély. Spontán mutációval ez elképzelhetetlen hosszú időt igényelne, hiszen a genetikai óra szerint évezredek kellene egyetlen mutáció kialakulásához – és egy új fehérjéje nem egyetlen aminosav megváltozását igényli.

Ebbe szoktak a kreacionisták belekapaszkodni, holott nincs arra szükség.

A kilencvenes években olvastam, hogy cisztin, ill. cisztein tartalmú fehérjék alkalmasak arra, hogy egy meglévő fehérje aminosavszekvenciájából megfelelő DNS-t készítsenek.

Namármost, ahol egy-egy ember immunrendszere azonosította a malária mérgehez kapcsolódó fehérjét és legyártotta az azt kicsapó (koaguláló) ellenfehérjét, erről az egyed szaporító sejtjéhez (nem a nő petesejtjéhez, hanem a férfi ondójához) csatolhat így elkészített gént és azt a következő generációba átvitetheti. Ez mintegy vírus a környezetben elterjedhet, azaz az ott élő populációban immunitás alakulhat ki ilyen módon.

Ezt fantáziálásnak tekinthetitek (az is), de megmutatja, hogy a darwini elméletnek nem egyetlen alternatívája az értelmes kreativitás, hanem van a természettudománnyal összhangban lévő más megoldás is.

És én ebben hiszek.

Mindjárt az elején megpróbálták meghatározni a kultúra fogalmát. Egy valamire nem lyukadtak ki, hogy életforma. Mint életforma nem az egyedet jellemzi, hanem azt a közösséget, amelybe az egyed beleszületett, belenőtt, esetleg benne is él.

Ugyanis az embert én nem egyedként fogadom el. Tesztek erre vonatkozóan magatok is utalást a munkában, de hangsúlyoztan az emberi lényeket én a közösségeiben látom.

Így volt ez már a neandervölgyiek előtt is, de náluk ez még intenzívebben megjelenik. Olyannyira, hogy már halottaikat bizonyos helyeken eltemették és annak rítusa is lehetett. A Gyökerekben ilyenekre hivatkozom is.

A neandervölgyi ember zömében a hideg övezetben élt és éppen ott volt leginkább szüksége a társadalmára, amely nem volt nagy, talán közepes családi mértéket sem haladta meg, hiszen 6-10 km²-re volt szükség az akkori természeti körülmények mellett egy-egy ember életének biztosításához.

A későbbi társadalmak kollektív jellege még inkább kidomborodik. Amit a 'modern' elgondolásban elemeztek, – és azzal szemben csakis egyetlen, a konzervatív, amely a társadalmat feltételezi nálatok – ott éppen hangsúlyosabb az egyedek egymásra szorulása, hiszen a megélhetés minden szintjén munkamegosztás létezik. Az egyed értelmezhetetlen – még ha a mai divatos, liberális eszmének az egyén adja is a lényegét.

A modern embert az utolsó jégkorszak közepétől tartják nyilván, és akkor szinte kivétel nélkül a meleg éghajlati övezetben élt. Később hatolt be a kaviczkultúrák, mousteri szerszámot készítő neandervölgyiek területére, és – ahogy magatok is jelzitek, – azzal keveredve alakította ki a mai modern embert.

Namármost: a neandervölgyi ember a kavicsszerszámok területének volt meghatározója és ott bizony a szerszámkészítéshez kellett az adottságai – amit a nagyobb agykapacitás jelzett is. De nagyvadra egyedül nem vadászhatott, – ahogy a németorzági leletek erre utalnak is, – csoportosan kellett azt végrehajtania – és ahhoz már akkor kellett a megfelelő kommunikációs készség. Esetleg egy olyan nyelv, mnit amit szerkezetében a magyar nyelv ma is őriz.

Magyarán mondva, az agytérfogot csökkenésnél az általatok adott magyarázata nem állja meg a helyét.

A konzervatív szemlélettel szemben felsoroltak mind a mai szemlélet visszavetítései és valójában össze nem hasonlítható fogalmakat állítottok szembe. A konzervatív felfogás nem csak az, amit ott felsoroltatok! Az valójában a kultúra, a műveltség adott területen való emberi élet, alkalmazkodás szellemi hátterének is a biztosítóka. Ti pedig a mai, tőkére alapuló szemléleteket vetitek vele össze.

A darwini modell még a génekkel ellátott egyedek esetében sem értelmezhető úgy, ahogy itt megjelenik. Ahol aztán ezek nincsenek – erre 3 pontban utaltok is! – ott aztán végleg nincs helye ennek a felfogásnak. Sem a társadalom egésze, sem annak szellemi megnyilvánulása nem fogható egy ilyen ún. fejlődési modell kereteibe.

A szociáldarwinizmust én egyszerűen értelmetlen badarságnak vélem. Ugyanis a 'fejlődés' (evolution) lineáris fogalom. Ami volt, az fejletlen, ami utána jön, az fejlettebb – ez a logikája.

Ez az elv a természetbeli eseményekre nem vonatkoztatható. Ugyanis a természet matematikai értelemben véve nem-lineáris. Ott nem érvényes, az 'ahogy akkor ott, úgy most is itt' elv. A nem-linearitás azt jelenti, hogy ugyanazon hatás válaszreakciója nem csak a hatástól függ, hanem a rendszer mindenkori állapotától is.

Hogy mennyire így van, mutatja a kakaduk vizsgálatának az eredménye.

A kakaduk (fehér nagytestű ausztrál papagájok) képesek beszélni. Kb. 150 szót meg tudnak tanulni és azt intellektuálisan használni is tudják – ahogy egy amerikai dokumentumfilmen láthattam. A kakaduk a darwini modellben sokkal alacsonyabb szinten lévő faj részei, mint az emlősök. Ezek szerint nekik lehet tudatuk, míg egy magasabb szinten lévőknél nem lehet? A lineáris fejlődés-modell alapján ez kizárt. Már pedig van tudatuk, képesek szóval vezérelt logikai feladat végrehajtására – jóllehet, meglehetősen szűk körben.

De ugyanígy több kísérlet és tapasztalat utal arra, hogy a delfineknek is van tudatuk, logikai döntésre képesek.

Nekem még egy sokkal primitívebb állattal is vannak tapasztalataim.

Egyik ismerőssel a kertjében beszélgettem, miközben a barbecue-n sült a cucc, amikor jobb oldalam felől hirtelen egy madár jelent meg a kertés mögött és előtte egy molylepkeszerűség. Olyan 10 m-t reültek (nagy sebességgel!) mikor mellém érve a lepke hirtelen 270 fokos körbe fordult és átrepült a két ember között mellmagasságban. A madár nem tudta követni, feladta a tápot és elment.

A kis lepke – talán 1 mm³ agyával – logikus lépést tett és megmenekült. Nem is szólva arról, hogy felfogta, hogy jön a vadász, elmenekült, látta a két embert és az esélyt, hogy ha ott repül át, akkor a vadász nem tudja követni és az a két ember a kisebb veszély.

Darwin? Értelmezhetetlen annak szellemében.

Az agytevékenységre itt tulajdonképpen mindig, mint anyagra/anyagira utaltok, pedig van annak egy másik vetülete is: nemcsak közvetlen zsinórozás, idegsejthálózat, ami a működését meghatározza (hálózati modell), hanem kvantumrezonancia révén információt gerjeszthet, kaphat, továbbíthat. Hogy ez csakis az ember sajátja lenne, azon lehet vitatkozni, de hogy van, azt többszörösen megtapasztaltam, ha érdekel, leírhatom.

A tudat a komplex jellegű agyműködés terméke – és ezért még kevésbé vonatkoztatható rá a darwini fejlődés modellje.

A nyelvekre térve a Swadesh és Lee modellje alapján szerkesztett indoeurópai nyelv-ábra még OK lenne, de a magyar és a héber nyelv azért nem egy kategóriai. A magyar nyelv, mint népnyelv még a régészeti leletek alapján visszavezethető a jégkorszakig talán, de az izraeliek népi jellege nem.

Van erről is egy tanulmányom, ha érdekel elküldöm. Ugyanis az Ószövetségben írtakat felejtették el, amikor erről a kérdéstről gondolkodtak, mert azt a népgenetikát, amit ott olvashattok, a babiloni fogság után illesztették a könyvek elejére. Erről nemcsak én filózok a Benjáminban, hanem annak megírása közben megjelent régészeti munka is ezt igazolja (Finkelstein, Silberman: *The Bible Unearthed*).

Mindezeket a mellérendelő jellegű gondolkozásom alapján írom. Ha érdekel titeket annak filozófiai háttere – és egyben az élet lényegét érintő elgondolásaim alapja is – akkor töltsétek le az alábbi linken lévő munkát (Cser Ferenc és Darai Lajos: *Ember-társadalom-emberiség*): <http://www.mek.oszk.hu/18100/18165/>

Ha nem sikerülne, akkor szóljatok és elküldöm. Ahogy, ha kértek, a biblikus adatokkal foglalkozó munkát is (az nem jelent meg, és talán sohasem fog).

Oláh Zoltán 2020. 01. 09. 9:18

Kedves Feri!

Sebtében próbáltam összerakni egy hasonlóan gyors választ. Nyugodtan írj bele. Előre is köszönöm „a biblikus adatokkal foglalkozó munkát”.

„nem értek egyet a Darwin-i elmélet mindenhatóságával. Sőt, a genetikai értelmezése egyenesen irritál is.”

Darwin úgy halt meg, hogy nem olvasta el Mendel neki elküldött első genetikai szabályszerűségekre vonatkozó kísérleti jegyzőkönyvét, hogyan (re)-kombinálhatók a „zöld-szögletes” és a „sárga-gömbölyű” borsófajták.

„Alapfelfogás, – **nálatok ugyan ez nem jelenik meg!** – hogy spontán mutáció váltja ki a változást és a túlélési kényszer eredményezi a szelektálódást.”

A magyarok közül is csak kevesek által felismert, de anyanyelvünk mindennapi használatát átszövő, de tudat alatt anti-kanti, a KÖR-t is megengedő hálózatokban gondolkodásunk különösége alapján ismertem fel, hogy anyanyelvünk valójában megőrizte kettős, számokkal adatoló és gráfnyelvtani KÉP jellegét.

Az őstudat hasadása az elmúlt 10 ezer év során a KÉPI visszacsatolás elvesztésével a nyelvek tudathasadásos családfájának kialakulásához vezetett. A JEL és KÉP agyféltekék közötti munkamegosztása, folyamatos egymásba fordíthatósága, az ősetimonokra visszafejthetősége, a ragozó/agglutináló nyelvünk hasadása során végleg háttérbe szorították a „hajlító”, a közmegegyezésen alapuló szótárakkal működő nyelvek, amelyek a világot a téridőben ok-okozat láncokkal írják le, és az élet kihívásaira nem az anyanyelvi műveltségünk, a világot összefüggéseiben értő és egységlató tudással közelít. A gráfelmélet, kezdve az Erdős gráfokkal, folytatva, az általatok is felismert Gánti kemoton-elméleten át (ma metabolomikának hívják!) a karcfalvi Barabási Albert László számítógépes hálózattanulmányaival, az új összehasonlító DNS-nyelvészeti algoritmusok kikényszerítik a rendszer-biológiai és -elméleti KÉP-szerű gondolkodást, amely anyanyelvünk természete folytán bennünk többletként mindig is megmaradt. Az újonnan molekuláris biológiai tudással is felvértezett kurátor csapatunk akár a bevált „kézműves”, akár a még mindig fejlesztési stádiumban lévő, ám egyre bővülő számítógép program és algoritmus választék segítségével most már olyan hatékony eszköztár birtokába került, amely a tudományterületek köré – megélhetési okokból épített falakat áttörve – egybenyitott adattavakba töltheti, az összefoglalók alapján szűrt archeogenetikai szacikket, az azokban található meta-adatokkal együtt.

„Hogy a környezeti körülményekhez alkalmazkodni nem tudó egyed elpusztul, ezzel nem lehet vitatkozni (**KÖZÖS_ÉG ↔ EGY_ÉN**, az alkalmazkodni nem tudó egyént az emberi közösség megmentette, mindaddig amíg szét nem estünk egyszemélyes „közösségekre” elidegenedés által). Csak azzal, hogy a szelekcióban ez kritérium, vagy sem.

Szerintem nem (és így most már Darwint helyesen értelmezve **KÖZÖS_ÉG ↔ EGY_ÉN viszonyát**, mi sem gondoljuk úgy)! A darwini elmélet alapvetően alárendelő gondolkozásmód terméke. Vagy ez, vagy az. Abba nem fér bele az, hogy ez is, meg az is, sőt, még kevésbé, hogy esetleg több eltérő feltétel együttes teljesülése teremti meg egy változat létfeltételeit.”

„Mire gondolok?

Szingapúrban számos nagy fát láttam, amelyek elégazásaiba egy másik növény települt be. Ha létfeltételük lett volna a harc, akkor egyikük pusztulásához kellett volna vezetni az együttlétnek? Nem. Ez színbiózis volt. Mindkét egyed nyert azzal, hogy együtt léteztek. Ausztráliában az esőerdőket járva számtalan esetben láttam kidőlt hatalmas fát (elérte életkornak végét) és annak porladó belsejében iszonyatosan gazdag élelancot (**szerintem önfentartó kört/hálózatot!**) láthattam. Föltehetően bakteriális, gomba szinttől rovarokon át egészen az állatok szintjéig (rágcsálók, kígyó), teljes tápláléklánc (**önszerveződő gráfnyelvtani szabályokkal önfentartó ökoszisztéma!**). Darwin értelmében ez nem lenne lehetséges, pedig létezik.” (És itt kezdődnek – szerintem a helyesen alkalmazott anti-kanti gráfnyelvtani szabályok, pl. élőlények összeadása nem egyszerű növekedéshez hanem egymásba olvadáshoz, [endo]-szimbiózishoz vezet [ld. eukarióta sejt bacikból], ahogyan természetes anyanyelvi JELKÉP rendszerünk, de a DNS/fehérje modulokból az élő nano-szerkezetek kombinálódnak és a bevált újrahasonosítódik!).

„Mondjátok meg, miként alakulhatott ki a pápuák alacsony területen élő részében egy gén, amely a malária ellen védi az egyedet? (pl. a fenn mutatott génkettőződés mechanizmusával, amely megengedi az új „gain-of-function” rezisztencia faktorrá válását) A magasabb részeken nincs meg ez a gén - az azonos jellegű populációban. Nincs, mert ott nincs is malária veszély. Spontán mutációval ez elképzelhetetlen hosszú időt igényelne, hiszen a genetikai óra szerint évezredek kellene egyetlen mutáció kialakulásához - és egy új fehérje nem egyetlen aminosav megváltozását igényli.” (de a génkettőzés és moduláris mutáció mechanizmusának felismerése sok ilyen nyitott kérdésre megadja a választ, pl. izo-enzimek családfája gráfnyelvtani szabályokat

és Eurázsiai Folyamközi tájainak egyöntetű népessége, amely könnyen térképezhető ma is az N1a1, W-markerek alapján (ld. 47. ábra).

„Ugyanis az embert én nem egyedként fogadom el. *Tesztek erre vonatkozóan magatok is utalást a munkában*, de hangsúlyozttan az emberi lényet én a közösségeiben látom.”

„Így volt ez már a neandervölgyiek előtt is, de náluk ez még intenzívebben megjelenik. Olyannyira, hogy már halottaikat bizonyos helyeken eltemették és annak ritusa is lehetett. A Gyökerekben ilyenekre hivatkozom is” (*Helyesen, ugyanakkor a neandervölgyi ősrünk teljes genomjának ismeretében erről DNS-nyelven írott bizonyítékaink is vannak!*).

„A neandervölgyi ember zömében a hideg (*Kárpát-medence, mint melegedő a jégkorszakban a vékony földkéreg, hőforrások okán!*) övezetben élt és éppen ott volt leginkább szüksége a társadalmára (*tagadhatatlanul igazi család-nemzetség-törzs önazonosság-tudatformáló körülmények!*), amely nem volt nagy, talán közepes családi mértéket sem haladta meg, hiszen 6-10 km²-revolt szükség az akkori természeti körülmények mellett egy-egy ember életének biztosításához.”

„A későbbi társadalmak kollektív jellege (*az AVK_FÉK biotech tejforradalmár közösség máig ható genetikai sikerének titka is ez lehet!*) még inkább kidomborodik. Amit a 'modern' elgonolásban elemeztek (*Hogy a Nyugatos tudós olvasók is értsék és valahogy elkezdjük elmondani a magunk különös történetét!*) – és azzal szemben csakis egyetlen, a konzervatív, amely a társadalmat feltételezi nálatok – ott éppen hangsúlyosabb az egyedek egymásra szorítása, hiszen a megélhetés minden szintjén munkamegosztás létezik. Az egyed értelmezhetetlen – még ha a mai divatos, liberális eszmének az egyén adja a lényegét (*KÖZÖS_ÉG ↔ EGY_ÉN viszonyát nem értik tőlünk nyugatra, alárendelő nyelveket használók!*).

„A modern embert az utolsó jégkorszak közepétől tartják nyilván és akkor szinte kivétel nélkül a meleg éghajlati övezetben élt.” (igen, ezért nem innen, hanem RUDI-tól kell kezdeni a történetet. DEMOKRATA 2019 1. – <https://demokrata.hu/tudomany/itt-voltunk-mindig-112397/>

„Később hatolt be a kavicskultúrák, mousteri szerszámot készítő neandervölgyiek területére, és – ahogy magatok is jelzitek – azzal keveredve alakította ki a mai modern embert.

Namármost: a neandervölgyi ember a kavicsszerszámok területének volt meghatározója és ott bizony a szerszámkészítéshez kellett az adottságai (*röviden, a tanya/falugazdász ÉSZ_NÉZ_KÉZ_MŰVES-családok ekkor lépnek színre!*) - amit a nagyobb agykapacitás jelzett is” (*az valójában a KÉP-látáshoz JÖVŐKÉP-alkotáshoz, pl. a pattintási-algoritmushoz kellett, hogy már a kavicsban meglásd a több száz lépésben elkészíthető eszközt!*).

„De nagyvadra egyedül nem vadászhatott – ahogy a németorzági leletek erre utalnak is – csoportosan kellett azt végrehajtania – és ahhoz már akkor kellett a megfelelő kommunikációs készség. Esetleg egy olyan nyelv, mint amit szerkezetében a magyar nyelv ma is őriz.

Magyarán mondva, az agytérfogot csökkenésnél az általatok adott magyarázata nem állja meg a helyét.” (*De meg fogja, csak finomítani kell a legújabb neurobiológiai ismereteinket jobban körüljárva, mert termodinamikailag nehéz eltartani egy 2000 cm³-es agyat egy energetikailag az együttműködési szinergia mentén optimalizált 1500 cm³-eshez képest!*)

„A konzervatív szemlélettel szemben felsoroltak mind a mai szemlélet visszavetítései és valójában össze nem hasonlítható fogalmakat állítottok szembe. A konzervatív felfogás nem csak az, amit ott felsoroltatok! Az valójában a kultúra, a műveltség adott területen való emberi élet, alkalmazkodás szellemi hátterének is a biztosítója. Ti pedig a mai, tőkére alapuló szemléleteket vetitek vele össze. A darwini modell még a génekkel ellátott egyedek esetében sem értelmezhető úgy, ahogy itt megjelenik. Ahol aztán ezek nincsenek, – erre 3 pontban utaltok is! – ott aztán végleg nincs helye ennek a felfogásnak. Sem a társadalom egésze, sem annak szellemi megnyilvánulása nem fogható egy illetén ún. fejlődési modell kereteibe.” – Ezen még együtt kell gondolkodnunk, hogy elfogadható legyen...

„A szociáldarwinizmust én egyszerűen értelmetlen badarságnak vélem. Ugyanis a 'fejlődés' (evolution) lineáris fogalom. Ami volt, az fejletlen, ami utána jön, az fejlettebb – ez a logikája.

Ez az elv a természetbeli eseményekre nem vonatkoztatható. Ugyanis a természet matematikai értelemben véve nem-lineáris. Ott nem érvényes, az 'ahogy akkor ott, úgy most is itt' elv. A nem-linearitás azt jelenti, hogy ugyanazon hatás válaszreakciója nem csak a hatástól függ, hanem a rendszer mindenkori állapotától is.

Hogy mennyire így van, mutatja a kakaduk vizsgálatának az eredménye.

A kakaduk (fehér nagytestű ausztrál papagájok) képesek beszélni. Kb. 150 szót meg tudnak tanulni és azt intellektuálisan használni is tudják – ahogy egy amerikai dokumentumfilmen láthattam. A kakaduk a darwini modellben sokkal alacsonyabb szinten lévő faj részei, mint az emlősök. Ezek szerint nekik lehet tudatuk, míg egy magasabb szinten lévőknél nem lehet? A lineáris fejlődés-modell alapján ez kizárt. Már pedig van tudatuk, képesek szóval vezérelt logikai feladat végrehajtására – jóllehet, meglehetősen szűk körben.

De ugyanígy több kísérlet és tapasztalat utal arra, hogy a delfineknek is van tudatuk, logikai döntésre képesek.

Nekem még egy sokkal primitívebb állattal is vannak tapasztalataim.

Egyik ismerőssel a kertjében beszélgettem, miközben a barbecue-n sült a cucc, amikor jobb oldalam felől hirtelen egy madár jelent meg a kertés mögött és előtte egy molylepkeszerűség. Olyan 10 m-t reültek (nagy sebességgel!) mikor mellém érve a lepke hirtelen 270 fokos körbe fordult és átrepült a két ember között mellmagasságban. A madár nem tudta követni, feladta a tápot és elment.

A kis lepke – talán 1 mm³ agyával – logikus lépést tett és megmenekült. Nem is szólva arról, hogy felfogta, hogy jön a vadász, elmenekült, látta a két embert és az esélyt, hogy ha ott repül át, akkor a vadász nem tudja követni és az a két ember a kisebb veszély.

Darwin? Értelmezhetetlen annak szellemében.”

Amikor azt bevettem, hogy szerintem nincs „evolúció” - Török Tibor majd' leharapta a fejem, pedig csak a szociáldarwinizmus tarthatatlanságára akartam utalni, és ilyen emberek vezetik a Magyarország Kutató Intézetet...!

Az agytevékenységre itt tulajdonképpen mindig, mint anyagra/anyagira utaltok, pedig van annak egy másik vetülete is: nemcsak közvetlen zsinórozás, idegsejthálózat, ami a működését meghatározza (hálózati modell), hanem kvantumrezonancia révén információt gerjeszthet, kaphat, továbbíthat. Hogy ez csakis az ember sajátja lenne, azon lehet vitatkozni, de hogy van, azt többszörösen megtapasztaltam, ha érdekel, leírhatom.

A tudat a komplex jellegű agyműködés terméke – és ezért még kevésbé vonatkoztatható rá a darwini fejlődés modellje.

A nyelvekre térve a Swadesh és Lee modellje alapján szerkesztett indoeurópai nyelv-ábra még OK lenne, de a magyar és a héber nyelv azért nem egy kategóriai. A magyar nyelv, mint népnyelve még a régészeti leletek alapján visszavezethető a jégkorszakig talán, de az izraeliek népi-jellege nem. *(Messzemenően egyetértek, viszont az Indo-európai hajlító nyelvtechnológiára talán igen, a ragozókra, mint a 6-i 7-itára/HITTIT-re/etruszkra, mai magyarra viszont valóban NEM!)*

„Van erről is egy tanulmányom, ha érdekel elküldöm. Ugyanis az Ószövetségben írtakat felejtétek el, amikor erről a kérdésről gondolkoztok, mert azt a népgenetikát, amit ott olvashattok, a babiloni fogság után illesztették a könyvek elejére. Erről nemcsak én filózok a Benjáminban, hanem annak megírása közben megjelent régészeti munka is ezt igazolja (Finkelstein, Silbermann: *The Bible Unearthed*).

Mindezeket a mellérendelő jellegű gondolkozásom alapján írom. Ha érdekel titeket annak filozófiai háttere – és egyben az élet lényegét érintő elgondolásaim alapja is – akkor töltsétek le az alábbi linken lévő munkát (Cser Ferenc és Darai Lajos: *Ember-társadalom-emberiség*): <http://www.mek.oszk.hu/18100/18165/>.”

Letöltöttük!

Viszont kérnénk, a biblikus adatokkal foglalkozó munkát is (az nem jelent meg, és talán sohasem fog).

Cser Ferenc 2020. 01. 09. 21:48

Kedes Zoltán!

Köszönöm a választ, kissé nehéz talán a felfogásom, nem mindenütt értettem meg a közbevetéseket. Sebaj, majd talán...

Mellékelem a Benjámint. Ha belemélyedsz, megérted, hogy miért nem valószínű, hogy nyomtatásba kerüljön.

Ajánlom, hogy először olvasd el, hogy az egész kép előtted legyen és aztán menj rajta ismét végig, de akkor már a lábjegyzetekkel egyetemben. Ne lepődj meg, ha helyenként nehéz a szöveg, nem igyekeztem szájbarágni a dolgokat. Egyetemi szintű végzettség alatt nem is ajánlom az elolvasását.

Megkezdtem az angolra fordítását, de kb. a harmadánál abbahagytam.

Cser Ferenc 2020. 01. 15. 23:51

Kéménybe korommal tessenek felírni: Cser Ferenc egy véleménnyel teljes mértékben egyetért! Alább van:

Jegesmedvék és klímakatasztrófa - a pánikkeltés jó módszer a hatalom gyakorlására <https://kuruc.info/r/6/207187/> 2016. 01. 15.

Megy minden a maga útján, ebbe mi nem tudunk beleavatkozni, csupán kisebb-nagyobb mértékben²²⁸ – mondta el a Magyar Hírlapnak adott interjújában Héjjas István nyugdíjas kutató-mérnök, aki a nyugdíjazását követően még főiskolai docensként – a szaktárgyai mellett – évekig előadásokat tartott a filozófia tantárgy keretében az ókori hindu és kínai vallási bölcseletekről, most pedig főleg energiapolitikai és környezetvédelmi témákkal foglalkozik, ezen a szakterületen is rendszeresen publikál.

– *Mit tehetünk a környezet védelméért?*

– Hadd kezdjem egy történettel. Az ötvenes években Miskolcon a Rákosi Mátyás Műszaki Egyetemre jártam. Akkoriban a tanárok még a régi Horthy-rendszerben szocializálódtak. Lancsa bácsi, az egyik egyetemi tanárom mondta: „Jön a jégkorszak gyerekek! Mit tudunk tenni? Képzeljék el azt, hogy szánt a paraszt a mezőn, és húzza az ökör az ekét. Egy légy rászáll az ökör szarvára, és azt mondja: szántunk.”

– *Ez azt jelenti, hogy minimális a ráhatásunk a természetre?*

– Arra szeretnék rámutatni, hogy mostanában összekeveredett három fogalom, pedig semmi közük egymáshoz. Természetvédelem, környezetvédelem és klímavédelem.

– *Mit jelent ez pontosan?*

– A természetvédelem értelmetlen fogalom. Nem kell megvédeni, megvédi a természet önmagát. Természeti jelenségek, hegyek, völgyek és folyók folyamatosan alakulnak át. A Kárpát-medence tele volt vízzel tízmillió évvel ezelőtt, ez volt a Pannon-tenger. A földkéreglemezek

²²⁸ V. ö. Héjjas István: Az éghajlat önszabályozása nem a szén-dioxid-mennyiség függvénye. A hivatalosan elfogadott és támogatott klímaelmélet legnagyobb hibája az, hogy figyelmen kívül hagyja az atmoszférában működő önszabályozási folyamatokat, negatív és pozitív visszacsatolásokat <https://www.magyarhirlap.hu/velemeny/20210420-az-eghajlat-onszabalyozasa-nem-a-szen-dioxid-mennyiseg-fuggvenye> 2021 április 20.

összegyűrnék, aztán lekopnak. Hegyek képződnek, aztán azok is lekopnak. Megy minden a maga útja szerint, és ebbe mi nem tudunk beleavatkozni, csupán kisebb-nagyobb mértékben, de megy a maga útján. Ha egy viszonylag kellemes környezet van, ahol jól lehet élni, azt megpróbáljuk stabilizálni. Ezt jelenti a környezetvédelem.

– *Kifejtené?*

– Mivel az emberiség létszáma nő, egyre többet fogyasztunk, egyre több káros anyagot bocsátunk ki vizekbe, talajba, levegőbe. Azt a környezetet tesszük tönkre, ami az egészségünket teszi aztán tönkre. Emiatt sok a beteg, és kevés a teljesen egészséges ember. Gyógykezelésre mérhetetlenül sokat költenek a nyugati országok. Összemérhető, hogy élelmiszerre mennyit költenek, és ezzel párhuzamosan mennyit az egészségügyi kezelésekre, gyógyszerekre.

– *A klímavédelem miben más?*

– Három nevet érdemes megjegyezni. Svante August Arrhenius Nobel-díjas svéd tudós felfedezte, hogy a szén-dioxid és a Föld hőmérséklete között kapcsolat van. Minél melegebb a hőmérséklet, annál több a szén-dioxid a levegőben. Ha növekszik a szén-dioxid mennyisége, az melegedést okoz, ezt állította a nevezett tudós. Holott fordítva van! Szarka László akadémiai székfoglalójában mutatott be olyan diagramokat, amelyeken jól látható, valójában hamarabb következik be a melegedés, mint a szén-dioxid-szint növekedése. Arrhenius tévedett, mégis elfogadták. Az ötvenes években azt mondták, hogy a jégkorszakot úgy lehet megelőzni, hogy minél több szén-dioxidot kell kibocsátani.

– *Mi az, amit fontos tudnunk a szén-dioxidról?*

– Színtelen, szagtalan, láthatatlan gáz. Amikor lélegzünk, beszívjuk a levegőt, a benne lévő oxigén egy részét pedig felhasználjuk biológiai működésünkhöz. Majd a mellékterméket, a szén-dioxidot kibocsátjuk. A kifújott levegő szén-dioxid-tartalma százszor akkora, mint a beszívott levegőé. Minden egyes lélegzetvétellel százszorosára növeljük a levegő szén-dioxid-tartalmát. Percenként tizenöt-húszhat hét és fél milliárd ember és sok milliárd állat lélegzik, tehát elképesztő mennyiségben jut a levegőbe ez a láthatatlan gáz.

– *Hogyan reagál erre a természet?*

– Amikor füstölő kéményeket mutatnak, az hazugság. Néha gőzölő hűtőtornyokat is látnak. Ezek a tornyok fölfelé karcsúsodó, hengeres tárgyak, és fölöttük van egy gőzfelhő, mert vízgőz jön ki belőlük. Amennyiben ellenfényben fotózzuk, onnan süt a nap, akkor borzasztóan feketenek látjuk. A televízióban mutatják a gőzölő hűtőtornyokat, ellenfényben, és azt mondják, hogy íme: a szén-dioxid. A szén-dioxid viszont láthatatlan!

– *A növények pedig beszippantják...*

– Zöld leveleikkel kiszedik a levegőből a láthatatlan gázt, szétbontják szénre és oxigénre. Így termelődik az oxigén, amit kibocsátanak a levegőbe. A szén arra használják föl, hogy felépítsék belőle a saját testüket. A növény a szén-dioxidból kivett szénből termel mindent. A szén-dioxid a nyersanyaga, a kiindulási alapja mindenfajta növényi termésnek, a görögdinnyétől kezdve a gabonán keresztül bárminek. Tehát indirekt módon a zöltségek, a gyümölcsök, a gabona, a hús, a tej, a tojás, és így tovább, mind a szén-dioxidból keletkeztek eredetileg. Ha bemelegítünk egy McDonald'sba, és rendelünk egy hamburgert, annak minden egyes darabja eredetileg szén-dioxid volt.

– *Mit akar ezzel mondani?*

– Ha kivonnánk a levegőből a szén-dioxidot, mindenki elpusztulna! Az összes növény és állat elpusztulna, az emberek éhen halnának. Ennyit.

– *A dekarbonizációról beszél?*

– Nem lehet dekarbonizálni az atmoszférát. Az Egyesült Államok ötven államból áll, de nem háborúznak, mert van egy központi hatalom a fejük felett. A pánikkeltés például jó módszer a hatalom gyakorlására. Jön egy borzalmas katasztrófa, és a félelemkeltés mellett ráolvassák a bűnüket az emberekre, hogy ezért ti vagytok a hibásak, ti vagytok az okai, miattatok fogunk elpusztulni, mert jelen esetben túl sok szén-dioxidot bocsátunk ki. Mindig volt ellenségkép, aki ellen

küzdeni kellett. A középkorban és az újkorban ezek lokális vagy regionális jellegűek voltak. A mai klímapiánikkeltés viszont az egész világot egységesen érinti, mindegy, hogy milyen fajtájú, vallású, kultúrájú emberről legyen szó, nagyon szoros kapcsolatba hozható az atmoszférával.

– *Visszatérhetünk a tudósokra?*

– Élt egy kiváló szerb tudós, Milutin Milanković, akit az első világháború idején internáltak Magyarországon mint szerb állampolgárt. Mit gondol, hol jelölték ki a tartózkodási helyét? A Magyar Tudományos Akadémia Könyvtárában. Mégiscsak nagy tudós, ne követ törjön, hanem dolgozzon tovább az elméletén, amit aztán egy Bacsák György nevű magyar akadémikus továbbfejlesztett, és most Milanković–Bacsák-elmélet néven szokták emlegetni.

– *Mit mondott Milanković?*

– A Nap körül kering a Föld. Szerencsétlen módon a Föld kétszer ugyanazon a pályán nem megy végig. Néha majdnem kör alakú a pályája, néha kissé ellipszis alakú, összevissza kacsázik, mert főleg a nagy bolygók befolyásolják a pályáját, mint a Jupiter és a Szaturnusz. Közben még ráadásul imbolyog, mint amikor egy bűgőcsigát megpörgetünk. Miközben a bűgőcsiga fordulatszámja csökken, a Földnek a fordulatszámja is csökken. Tehát egyre lassabban forog, volt, amikor tizenhat óra volt egy nap, és nem huszonnégy. Mindeközben a Hold távolodik tőle egy kicsit, és az árapálykeltő hatásával fékezi a Föld forgását. Imbolyog, és körülbelül huszonhárom és fél fokos dőlési szöge van a pályasíkra állított merőlegeshez képest.

– *Amikor az egyik oldalon sötét van, a másikon világos?*

– Az Északi-sarkon hat hónapig sötét van, hat hónapig világos. Amikor átmegy a másik oldalra, akkor a másik oldalon lesz tél, amott pedig nyár. Ellenfázisban van az északi és a déli félteke a dőlés miatt. Ámde a dőlési szög is közben imbolyog. Ha megváltozik a dőlési szög, akkor eltolódnak az éghajlati övek.

– *Odébb mennek a sarkkörök?*

– Fentebb vagy lejjebb kerülnek. Az éghajlati változás nagyon gyakran abból áll, hogy eltolódnak az éghajlati övek észak vagy dél felé. Most éppen egy nagyon lassú melegedés van. Sokkal lassabb, mint amit mondanak, aminek következtében az éghajlati övek az északi féltekén észak felé tolódnak el. Ha van egy kis szerencsénk, hamarosan egy mediterrán éghajlatú Kárpát-medencében érezhetjük magunkat. Ez tehát természetes. Két és fél ezer évvel ezelőtt Skandináviában szőlőt és bort termeltek.

– *A hidegben mi a megküzdési stratégia?*

– A túlélés érdekében bármi. Gyakorlatilag mindig a melegebb időszak volt kedvező az élethez. Most tizenöt fok az átlagos hőmérséklet, Arrhenius pedig tévedett, mert például négyszáznegyvenmillió évvel ezelőtt tízszer több szén-dioxid volt a levegőben, mint most, ennek ellenére négy fokkal volt hidegebb, mint most, és ez teljesen ellentmond az elméletének. Akkor komplett élőlényfajok pusztultak ki tömegesen. Volt olyan, hogy az átlaghőmérséklet nyolc fok volt, és olyan is, hogy hat fokkal magasabb volt, mint a mostani átlag. A legutolsó jégkorszak nagyjából százezer évig tartott, körülbelül százötvenezer évvel ezelőtt kezdődött, és tizenegyezer évvel ezelőtt ért véget. Akkor pusztult ki a neandervölgyi ősember, nem tudott alkalmazkodni a hideghez. A földtörténetben a hidegebb időszakok pusztulással jártak az élővilág szempontjából, amikor pedig tíz-tizenöt-ször több szén-dioxid volt a levegőben, mint most, és melegebb volt négy-öt fokkal, száz méter magasra nőttek a fák, akkor éltek a hatalmas dinoszauruszok, és táplálékhiány volt. Az elmúlt, nem egészen egymillió évre az a jellemző, hogy száz-százötvenezer éves ciklusokban követték egymást a jégkorszakok és a melegedési korszakok. Ezt a Milanković-elmélet jól megmagyarázza. Amikor melegebb volt, több volt a szén-dioxid a levegőben, amikor hidegebb volt, akkor kevesebb.

– *Mi az oka ennek?*

– Petz Ernő energetikai professzor, aki magas beosztásban dolgozott a paksi atomerőműben, azt mondta, ha melegszik az éghajlat, akkor melegednek az óceánok, és a víznek a gázelnyelő képessége csökken. Tehát az óceánokban elnyelt szén-dioxidnak egy része kibugyog a levegőbe.

Mint amikor a szódavizet melegítjük, pezseg belőle a szén-dioxid. A Föld kéreglemezeinek a törésvonalai mentén lemeztektonikai törések vannak, például az amerikai földrész távolodik az euró-paitól és Afrikától, ezért az Atlanti-óceánban is van egy törésvonal. A törésvonal mentén több száz vulkán működik folyamatosan, lent mélyen a víz alatt, és onnan megy be a rengeteg szén-dioxid a vízbe. Onnan kapja a szén-dioxid-pótlást, a tenger alatti vulkánokból. Amikor melegszik az éghajlat, nem tudja elnyelni ezt a mennyiségű szén-dioxidot a víz, hanem kibugyog a levegőbe. De van egy másik tényező! Amennyiben több millió éves távlatban gondolkodunk, megnézzük a Földben lévő összes szenet, akkor annak egy része ott van a levegőben, szén-dioxid formájában. Aztán ott van az élőlények szervezetében, minden emberben is, mert például a DNS-molekula alapja is egy szénlánc. Az összes élőlény szervezete szénalapú molekulákból áll.

– *Milyen a helyzet most a szén-dioxid-mennyiséggel?*

– Jelenleg gyakorlatilag földtörténeti minimumon van a szén-dioxid a levegőben, 0,04 század százalék. Volt már négytized százalék is, ami tízszer akkora. Most ezt négyszáz ppm-nek mondják. A ppm, az milliomod részt jelent. Tehát egy ezrelék, az ezer ppm. Volt már kétszáz ppm is egyébként, az volt az igazi minimum. De volt hétezer ppm is, az már héttized százalék. Mert tízezer ppm egy százalék. Tehát volt már tizenötször ekkora mennyiségű szén-dioxid a levegőben a földtörténet során. Amennyiben minden szént és szénhidrogént elégetnénk most ebben a pillanatban, ami technikailag kibányászható, akkor nagyjából a háromszorosára menne föl a levegő szén-dioxid-tartalma. De nem tudna mondjuk tízszeresére vagy tizenötszörösére fölmenni. Mert hiányzik hozzá még az a szénmennyiség. Mert az széntartalmú kőzetekben (mész, dolomit) van lekötve, ami millió évekbe kerül, amíg be tud menni a levegőbe. Mőcsényi Mihály volt a Kertészeti Egyetem rektora. Mindketten tartottunk egyszer az olajbányászoknál előadást. Mőcsényi azt mesélte, kint járt Hollandiában, és azt látta, hogy négyzetméterenként ötven kiló paradicsomot termelnek.

– *Hogyan?*

– Tizenöt méter magas üvegházakban futtatják fel a paradicsomot. Kompresszorral nyomják be a vízgőzt és a szén-dioxidot. Tehát, mint ami volt valamikor, tízszeres szén-dioxid-koncentrációban több százmillió évvel ezelőtt, és a paradicsom akkor megbokrosodik. Igaz, hogy aztán mondott Mőcsényi egy viccet is a vizekről: létezik ásványvíz, csapvíz és a holland paradicsom.

– *Említene még valakit a témában?*

– Még egy fontos név: Miskolczi Ferenc professzor, a NASA munkatársa volt, klímaelméletet dolgozott ki. Hatvan év adatait dolgozta föl. Az elmélete azonban ellentmond a „hivatalos” klímaelméletnek, amely szerint az üvegházhatásban döntő szerepe van a szén-dioxidnak.

– *Mondana valamit az üvegházhatásról?*

– Az üvegházhatás azt jelenti, hogy a felszín elnyeli a napsugárzás energiáját, és hősugárzást bocsát ki az infravörös tartományban. A levegőben lévő üvegházhatású gázok pedig ezt elnyelik, egy részét visszasugározzák a felszínre, és ezáltal melegítik. Ha nem lenne üvegházhatás, akkor mínusz tizenkilenc fok lenne az átlagos hőmérséklet. Most pedig plusz tizenöt fok az átlag.

– *Mi okozza az üvegházhatást?*

– A túlnyomó részét, kilencvenöt százalékát nem a szén-dioxid, hanem a vízgőz okozza. A maradék öt százalékon osztozik az összes üvegházhatású gáz, beleértve a szén-dioxidot is. Egy példát említenék. Kint vagyunk a strandon, rekkenő hőség, napsütés. Párolog a vízfelület és a talajban a növények kiszáradnak, egyre több vízgőz lesz a levegőben, ettől növekszik az üvegházhatás, és egyre melegebb lesz. Egyszer eljutunk egy olyan pontra, amikor a levegő már nem tud magába beszívni több vízgőzt. Elkezd kicsapódni, és felhőképződés alakul ki. Tehát ott vagyunk a strandon, egyszer csak sűrű, sötét felhők jönnek a fejünk fölé, és öt percen belül tizenöt fokkal hidegebb lesz, és zivatar. Miskolczi azt mondja: egyetlen igazi üvegházhatású gáz létezik, ez pedig a vízgőz. Ki tud csapódni pára formájában, és felhőket tud képezni. Ennek következtében a felszín kétharmada fölött állandóan felhőtakaró van. A vízgőz tehát egy szabályozó elem,

ez a meghatározó üvegházhatású gáz. Addig pörgeti fölfelé az üvegházhatást, amíg el nem ér egy fizikai maximumot. Onnan visszacsatol, majd hűt.

– *Van még hasonló története?*

– A jegesmedve-probléma. Képek járnak az internetet, és a tévében mutatják, hogy szegény állatok alatt olvad a jég. Az a helyzet, hogy a jég, ott a peremvidéken, tavasszal olvad. A jegesmedvék pedig a partvidéken és a szigeteken élnek. Amikor tavasszal olvad a jég, akkor – mivel a jegesmedve rendkívül jól tud úszni – egy úszó jégtáblára fölhuppan, és onnan vadászik a fókákra.

– *Túlélési ösztön?*

– A jegesmedvék iszonyatos módon túlszaporodtak, tehát nem pusztulnak ki. A Polar Bear Science oldalon fel van tüntetve, hogy nagyjából hatszorosára növekedett ötven év alatt a jegesmedvék száma. Kanadában vadászatokat szerveznek, mert különben fölfalják az összes fókát. Egy háromhetes vadászat, ahol elejtenek egy féltonnás jegesmedvét luxuskörülmények között, harminckétezer-ötszáz kanadai dollárba kerül. A zöldek tüntettek a faj kipusztulása ellen. Kiszámítottam, minden egyes jegesmedvére negyvenkétezer hektár hó- és jégmező jut. Van elég hó és jég a talpuk alatt, de nem ott szeretnek élni, az élőhelyük főleg a partvidékeken és kisebb szigeteken található, ahol a tavaszi olvadás idején is van szilárd talaj a talpuk alatt. Klímakatasztrófa helyett én adaptációs problémát látok. Kecskemét környékéről származom. A Homokhátságon hat méterrel csökkent a talajvízszint száz év alatt. Tényleg van melegedés. A Duna vízszintje lecsökkent három méterrel. Meg kellene oldani a termőföldjeink öntözését. Vízlépcsőket kéne építeni, amit el is kezdtek tervezni még a Horthy-rendszer idején, és meg kéne építeni a Duna–Tisza-csatornát, amit évszázadok óta terveznek, és ehhez egy öntöző főcsatornát is. A klímahisztóriát én összekapcsolom tehát a vízlépcső-ellenes históriával is. Most is nagyrészt ugyanazok ijesztgetik az embereket klímakatasztrófával, akik annak idején a vízlépcső ellen kampányoltak.

Darai Lajos 2020. 01. 16. 15:00

Kedves Feri!

Igen, a VNTV-n is beszélt erről. Talán csak annyiban téved, hogy a neandervölgyiek a hideg miatt haltak volna ki. Bár nem fejt ki, és ha arra gondol, hogy a hideg miatt száradtak ki a déli területek, ahonnan a cramagnoni északra jött és túlszaporodta, akkor igaza lehetne.

Cser Ferenc 2020. 01. 16. 23:55

Kedves Lajos!

Igen, azonban jobban megfontolva: nem haltak ki, hanem a melegöviakkal keveredtek. A mai génjeinkben ott van a neandervölgyieké – benne pl. biztosan.²²⁹

Az utolsó bekezdés az, amivel nem egyezik a véleményem. Nem szabad sík területen vízlépcsőkkel leállítani a folyók folyását! Nem ez a megoldás.

²²⁹ Arcképét lásd a cikkben: <https://kuruc.info/r/6/207187/>.

Darai Lajos 2020. 01. 19. 13:49

Hun-avar-magyar katonanyelv

Kedves Feri!

Pár fejleményről küldöm a véleményem.

Neparáczi elefánt a porcelánboltban, mert Varga Géza szerint „nem mond igazat, mert vannak honfoglaló nyelvemlékek”, a magyar hieroglif írás ezre X. századi múzeumi tárgyakon: https://vargagezairastortenesz.blogspot.com/2019/12/neparaczki-endre-nem-mond-igazat-mert.html?spref=fb&fbclid=IwAR0JouBbtAJB8o2PwAD1E8atLf2crpyM7p-hUWdt-6Lo_ic9QA6ZAwjhIcM.

Varga Gézának igaza van, de a magyar ABC-vel írott magyar írás jelképeken szereplését, ünnepélyes megjelenését nem szerencsés hieroglifírásnak (szent vésetnek) nevezni. Erről hosszasan írtam az Árpád Atila örökön – a magyarok őseik útján című tanulmányomban, a II. KÁRPÁT-MEDENCEI JELKÉPÍRÁS ÉS A MAGYARSÁG ÖSTÖRTÉNETE fejezetben (https://epa.oszk.hu/01400/01445/00053/pdf/EPA01445_acta_hungarica_2018_11_092-237.pdf). És azt is hozzáteszem, hogy Géza lehet, fordítva ül a lovon, mert a díszekből vezeti le a rovásírást, pedig minden bizonytal fordítva volt (a jelek 35000 évesek).

Török Tibor se marad ki a bírálatból, helyesen: [Varga Géza írástörténész: Török Tibor sem mond igazat, mert léteznek hieroglifikus avar nyelvemlékek \(vargagezairastortenesz.blogspot.com\)](https://vargagezairastortenesz.blogspot.com)

Vele még olyan gond is van, hogy előadásaiban valahonnét az Ural–Altaj tájáról jöttek által idehozottnak mondogatja a magyar nyelvet. Ez Neparáczytól sem áll távol, mint a vele újabban készült riportokból kiérződik. Tehát nem babra megy a játék. Azt akarják elhitetni, hogy ami nem működött egyetlen hódító esetében sem, – azaz a hódító vette át a meghódított nép nyelvét, – az a magyaroknál működött, mert a vezérek idehozott nyelve lett a nép nyelve „az államalkotás befolyása miatt”. De ez tehát éppen ellenkezőleg, azt bizonyítja, hogy az államszervező réteg, tehát a katonák nem voltak más nyelvűek, vagy ismerték a nép nyelvét és majdnem mind ők is azt beszélték. És van még egy szempont: a latinnak hivatalos államnyelvvé tétele azt mutatja, hogy az államszervezet korábbi latin nyelvi alapú működtetését volt észszerű és kényelmes tovább vinni. Amely latin államszervezeti nyelvet pláne nem hozhatták a szteppéről. De akkor tehát nemcsak a nép volt eredendően Kárpát-medencei, hanem a katonaság is, és már Atila idejében, hiszen róla nem véletlenül maradt fenn, hogy tudott latinul.

Mindezek után persze a magyar hieroglif írás kérdésében továbbra is fenntartom, hogy tovább kell keresni a helyes elnevezést. Illetve, hogy ez a Kárpát-medencei Vincsa-kori műveltséggel és a Varga Csaba-féle több tízezer éves itteni írásjelekkel folytonos.

Összefügg Neparáczy nyilatkozata: https://vasarnap.hu/2020/01/15/magyarsagkutato-intezet-ha-vilagosabban-latjuk-oseinket-akkor-biztosabban-formalhatjuk-a-jovonket/?fbclid=IwAR14zRN7MfDbk11D9jsklh0BrZviPCahh_M4XVYKBbIsLh40ffEsc99UaoI

Neparáczy cáfolat: <https://m.nyest.hu/renhirek/no-para-no-finn-ugor?fbclid=IwAR2JCZb2Otq-9jelVD1OVRcM6IlVozDosvPK5WMv5hqUx-wumi4dYE1X3F4>

Kiállítás: https://mki.gov.hu/hu/hirek/a-csontok-megsem-maradnak-nemak?fbclid=IwAR3EUCTs5geSYoWX_7DnLha0Nrf_kG0yfC9jrJbp8OFqutvvIKsy_cgW-fk

Cser Ferenc 2020. 01. 20. 2:58

Kedves Lajos!

Hivatkozom Nagy Sándor könyvében foglaltakra: az árpádháziak idejéből származó levéltárakban a letelepedett földművesek nevei magyarok. Határozottan kijelenti Nagy, hogy mindig a hódító veszi át a meghódítottak nyelvét és nem fordítva.

Ez alól annyi a kivétel, hogy ahová iskolákat vitt a hódító, ott az ő nyelve rányomja a meghódítottak nyelvére a bélyegét. Ez csakis a latinnal fordult elő: latinositották az ottani nyelveket, de nem az ő nyelvüket beszélték a meghódítottak.

A Magyar Királyság nemesi rétege – rátelepedettek, hódítók, szerződéssel bejött katonák – tolmács nyelven keresztül érintkezhetek egymással, hiszen több forrásból, több különböző nyelven beszélhettek, és erre jó volt az egyházzal behozott latin.

Az államnyelv latin volt, de a paraszt azt nem tanulta meg, maradt a saját anyanyelvénél – és a végén nem a latin maradt meg, hanem a magyar. Pedig a hitélet, a bíróságok, a törvényhozás és az iskolák nyelve is a latin volt. Még sem maradt meg.

Pedig akkor már a germánok is törekedtek annak kitörlésére. Nem sikerült.

Darai Lajos 2020. 01. 21. 9:59

Kedves Feri!

Igen, ez a lényeg.

Darai Lajos 2020. 01. 23. 20:32

5G

Kedves Feri!

Mivel Pócs Alfrédet ismerem, mert a Hun Fokos Szövetségnek is elnöke, és náluk tartottam előadást tavaly Egerben, tavalyelőtt Mezőkövesden. Egyébként főorvos, a Reumatológiai Osztályt vezeti Egerben. Ezért is kérdezlek, mert úgy emlékszem, amit az alábbi cikkben állít ő, az nem úgy van. Az időjárás előrejelzésben zavar be, úgy emlékszem, azt mondtad.

https://www.egerhirek.hu/2020/01/17/dr-pocs-alfred-hadat-uzenne-az-egri-5g-szolgaltatasa-nak/kozelet/egerhirek?fbclid=IwAR3yn8LYAgicnMHv0VqBfR-XHh_fnUG38xYYq92IVOZA2Otzpk105Yt92gY

Gondoltam, ha megerősítesz most, akkor üzenek neki, hogy vigyázzon, nehogy lejárassa magát, De persze most nem tudom, hogy ezzel le lehet-e, mármint az 5G elleni kampánnyal.

Cser Ferenc 2020. 01. 23. 22:43

Kedves Lajos!

Hogy mennyi az 5G frekvenciák biológiai hatása, azt nem tudom. Valószínű nem kicsi, hiszen a víz abszorpciós sávját is magába foglalja. Hogy a sejtek közötti 'kommunikációt' zavarja-e, nem tudom, erről alkotott biztonságos ismeretről sem tudok.

Amit írtam, hogy a meteorológusok előrejelzését kifejezetten gátolná, mert ők éppen ezen frekvenciákon vizsgálják a vízpára légköri eloszlását és az a meteorológiai előrejelzések legfontosabb adatai közé tartozik. A földi sugrforrások ezt megnehezítenék, esetleg éppen lehetetlenné is tennék.

Amiért vannak országok, amelyek titlják a rendszer felállítását, föltehetően erre hivatkoznak – és joggal.

Darai Lajos 2020. 01. 22. 16:20 **„Azték” karc-alakzatok**

Kedves Feri!

Szerinted lehet különleges ízlésű (jelentésű) alakzatoknak tekinteni, vagy a földönkívüliekről szóló örület prototípusai?

<https://global-mystery.blogspot.com/2016/11/mexiko-bizonyitekokat-tett-kozze-hogy.html?fbclid=IwAR29RiI84uaDFd7HCTAr4BsgEXBHMxV0v5jNHK8w-Enfj17RCvnKQZJ9BC8>

<http://global-mystery.blogspot.com/2013/12/a-mexikoi-kormany-bizonyitekai.html>
<https://youtu.be/nebam39cMEY>

Cser Ferenc 2020. 01. 22. 23:07

Kedves Lajos!

Az utóbbiról van szó. Azaz ezek a mayák vallási felfogásának jelei, teljesen antropomorf képek, plusz a növényi misztérium jelei. Igen nagy 'fantázia' kell ahhoz, hogy ezeket idegenek látogatásaként lehessen értelmezni.

Lajos, vannak fizikai törvények... – és azokat nem a jogászok teremtették meg.

Darai Lajos 2020. 01. 23. 18:25

Kedves Feri!

Azért tudtam az „alternatívát” a kérdésben helyesen megfogalmazni azon túl, hogy már úgy emlékszem, megbeszéltük, miért nem lehetnek UFO-k, mert én már láttam „UFO”-t. (Egyszer láttam, de az se az vót.) Rögtön látod, miért az idézőjel.

1994 nyarán, amikor még fiam nem volt még 2 éves, de már ment neki a gátnak, vigyáznunk kellett, mert a mögött a Tisza-tó volt Abádszalókon, ahol a vajai régész barátimmal sátraztunk családostul. Ővele elsős koromtól együtt laktunk az egyetemi koleszban, és ő volt az, aki esténként elmesélte, mit mondott aznap László Gyula az előadáson, és egyszer hozta a hírt, hogy nagy baj van: nyelvcsere történt az öreg szerint, mármint Árpádék részéről: átvették a Kárpát-medenceiek nyelvét. Nagy volt a letargia, hogy no, most mi lesz velünk, Árpádék nem magyarok voltak?

No, szóval vele fürdettük a hasonló korú fiunkat a tóban úgy, hogy föl-le emelgettük őket két kezüknél fogva, hogy néha szinte elmerültek, néha meg a fejünk fölé kerültek. És amint egyszer így felfelé néztünk, egyszerre csináltuk, tehát egyszerre nézünk fel, és láttuk, hogy valaki nem túl magasan éppen néz minket egy félkör alakú, több rekeszes ablak mögül, olyan amerikai filmekből ismert jóképű, kreolos, de fehér arccal és bőrdzsekiben. Talán pilótasapka is volt rajta, de erre nem emlékszem világosan. A lényeg, hogy amint összenéztünk vele, tehát megvolt a szemkontakt, ő abban a pillanatban mindenestül eltűnt. Egymásra néztünk és szinte egyszerre mondtuk: Ez egy UFO volt, tehát nincsenek UFO-k! És elkezdtük megfejteni, milyen frekvencia keltő eszköze lehetett, hogy a saját látványát meg tudta szüntetni, és hogy milyen hajtása, hogy olyan csendben fölénk tudott kerülni, nézelődni. Gondoltuk, hogy a strandon fürdőző nőkre volt kíváncsi. Mindenesetre azóta sem tudom, hogy az amerikaiaknak vagy az oroszoknak volt e már

akkor ilyen eszközük, de talán lehetett. Az alakja kör alakú volt, és az ablaksor alatt még volt teste is. De hát csak pillanatnyi volt a látvány, és mindketten a férfit néztük, az tárgy alakja csak olyan periférikus látás szerűen maradt meg bennünk.

Az is köztudott volt kremlinológus körökben 1989 előtt, hogy az észtországi és Leningrád–Karélia környéki sok „UFÓ-észlelésnek” a polgári légi járatok részéről az volt az oka, hogy a SZKP eltitkolta a sok nyomorgó ember miatt, hogy nem csak egy polgári űrrakéta kilövő központ van Kazahsztánban, hanem egy másik katonai is Karéliában, és azoknak a rakétáknak a földre visszatérő egységeit látják az éjszakai járatok pilótái vagy utasai is néha.

Úgy látom, a titkolódzás inkább maradt divatban, minthogy ilyesmiket már nyilvánosságra hoznának. Jobb, ha az emberek az UFÓ-kban hiszenk és nem folytatják a aktonai tiotkokat. Bizonyára olcsóbb mindent titkolni és nemcsak a legdrágább legújabb fejlesztéseket, ha bizonyos célokra megfelelnek a régi olcsóbbak is.

Ja, és a "Roswell-katasztrófa" kiszivárogtatása is mutatja a misztikum keltés szándékát.

Cser Ferenc 2020. 01. 23. 22:50 **A magyarázat: kvantumrezonancia**

Kedves Lajos!

A hirtelen megjelen és eltűnő tárgyak kérdése alapvetően a fizikai alaptételeihez tartoznak: ha megtörténne, hogy egy több tonnás valami a légkörben valahonnan materializálódna, megjelenne, akkor az akkora robbanással járna, hogy ahhoz képest egy atombombáé csendes zümmögés lenne. ugyanez az eltűnését kísérő légköri összezáródásé is.

Gondolj bele: egy villám térfoglalása ezekhez képest mikroatomnyi és mekkorát durran.

A magyarázat: optikai, azaz nem valódi materializálódás. Már pedig az agyban ilyen képek éppen agyrezonancia miatt megjelenhetnek. A szavahihető leírásokban megjelenő 'ufo'11-k mind optikai jelenségekkel magyarázhatók.

Hogy néha a jövőre hajazó képek megjelenhettek a középkorban, vagy előtte, arra is az agyrezonancia ad magyarázatot: egy jövőbeli esemény jelenhetett meg az agyukban – és különösen a misztériumra hajlamosaknál ez a tudatba is beépülhet.

A kvantumrezonancia, ugyanis, időtől független jelenség. Állapotok rezonancia alapján való kialakulása.

Példa rá a kémiában ismert keto/enol reakciók tömege, ahol a reagens fénysebességnél gyorsabban 'tudja', hogy melyik formában kell majd reagálnia a másik anyagra. A kémiában ez keto-enol rezonancia néven ismert.

Oláh Zoltán 2020. 02. 01. 10:53

Anyanyelvünk eredetét illetően továbbra is ott vagyunk, ahol a part szakad.

Árpád fejedelem magyarokkal találkozott a Kárpát-medencében?

https://ma7.sk/kavezo/arpad-fejedelem-magyarokkal-talalkozott-a-karpat-medencében?fbclid=IwAR30C5wyEKBIXjAk5O7k_hX7LqdB3GsDZLzqoRYv-zQHb9gC8KCdkig-icNk 2020. 02. 31. 11:40

Valószínűsíthető: nem Árpád fejedelem népe hozta be a magyar nyelvet a Kárpát-medencébe, miközben persze azt nem lehet kizárni, hogy legalábbis egy részüknek anyanyelve volt a magyar – olvasható a a Magyarországtudomány Intézet (MKI) tudományos főmunkatársával készült interjújában.

Török Tibor, a Szegedi Tudományegyetem Genetikai Tanszékének docense és a Magyar-ságkutató Intézet tudományos főmunkatársa egy erdélyi térségi hetilapnak nyilatkozva erősítette meg ezt a tudományos feltételezést – jelezve azt is, hogy ezt a megállapítást leginkább a honfoglalók alacsony létszáma valószínűsíti.

A Nagykároly és Vidéke című lapnak nyilatkozva Török Tibor elmondta: mostanában már a régészek, történészek is 100 ezer fő alatti létszámú honfoglalóról beszélnek legfrissebb becsléseik alapján – szemben a korábbi 400 ezres becsült értékkel.

A genetikai adatokból is hasonló nagyságrendű becslés adódik – jelezte az MKI kutatója, hozzátéve: ez a lélekszám nemigen haladta meg a helyben lakók létszámának 10-20%-át. Eredményeik ezért arra utalnak, hogy „egy kis létszámú katonai elit érkezett, amely nemigen lett volna képes fenntartani anyanyelvét egy többségi, idegen nyelvi közegben.”

Igaz, hogy döntő szerepük volt a magyar állam megeremtésében, de kulturálisan is sokkal inkább ők olvadtak be a helyi népességbe, mint fordítva. Másrészt a honfoglaló elit genetikai összetétele leginkább mai török népekéhez hasonlít, ami jól megfelel annak, hogy a korabeli források is türk néven emlegették őket.

Mindezt kifejtve Török Tibor saját szegedi kutatásaira is kitért, beszámolva arról, hogy idáig a honfoglalók genetikai vizsgálatával foglalkoztak. A génekből kiolvasható az egyének és népeségek rokonsági szintje, valamint a felmenők földrajzi származása is. A honfoglalók esetén ez különösen fontos adat, mert róluk biztosan tudjuk, hogy keletről érkeztek.

Ez azonban óriási térséget jelent, és ha a származásukat pontosabban sikerül behatárolni, az komoly előrelépést jelent az őstörténetünk kutatásában. Török Tibor és kutatótársai eredményei alapján szerintük biztosan kijelenthető, hogy a honfoglalók csaknem fele belső-ázsiai eredetű távoli felmenőkkel rendelkezett, akik később Közép-Ázsiába, a mai Kazahsztán területére kerültek, és innen érkeztek Európába.

Török docens szerint már a honfoglaló Árpád vezér előtt is beszéltek magyarul a Kárpát-medencében.

Az Ural-Kaukázus vidéken ismét huzamosan időztek, ahol helybeli nomádokkal keveredtek. Így Árpád népe egy genetikailag igen heterogén népesség képét mutatja, amely valószínűleg több etnikumból állhatott. Mindennek ismeretében Török Tibor szerint legelőször is azt kell tisztáznunk, hogy kit tekintünk eleinknek. Az államalapítás okán Árpád népét joggal tekinthetjük ennek, akikre ezért büszkék lehetünk. Azonban ahogy egy fának sok gyökere van, így van ez a népünk eredetével is.

Eddig abban az óriási félreértésben éltünk, hogy csak egyetlen, ráadásul nem is a legvastagabb gyökérre koncentráltunk.

„Pedig mennyivel jobb érzés annak a tudata, hogy a hazánk területén feltárt egykori kultúrák mindegyike a mi múltunkat rejti! A genetikai adatok azt mutatják, hogy az egyik legvastagabb gyökér épp a legidősebb, az újkőkori földműveseké. Nyelvünk, szóbeli és írott hagyományaink, népművészetünk, népzene és kultúránk számos egyéb eleme azonban keletre mutat. Keletről pedig nagyon sokféle népesség érkezett ide; szkíták, szarmaták, gótok, hunok, alánok, avarok, onogurok, akik szintén egy-egy gyökérágot képviselnek, mégpedig nem is a vékonyabbak közül. A gótok kivételével ezek mind ugyanabból a sztyeppei kultúrkörből származtak, mint a honfoglalók. Ez alapján az összes keleti gyökérág már a vaskort megelőzően a sztyeppe országútján keresendő” – fejtette ki Török Tibor, aki nyelvünk finnugornak hirdetett rokonsága kapcsán szükségesnek tartja felhívni a figyelmet arra, hogy „a nyelvrokonságra a nyelvek összehasonlításából lehet következtetni, de a nyelv története nem azonos a népek történetével, bár nem is teljesen független attól”. A nomád társadalmakról például biztosan tudjuk, hogy nem nyelvi, etnikai alapon szerveződtek, hanem hatalmi centrumok köré. Legközelebbi nyelvrokonainkról, a manysikról azonban régóta ismert, hogy nyelvükben és hagyományaikban sztyeppei nomád emlékeket őriznek. Ebből csak az következhet, vagy elszakadt és északra költözött távoli rokonainkat tisztelhetjük bennük, vagy pedig ők egykori őseink nyelvét vették át, kiknek többsége nem hagyta

el a sztyeppe országútját. „Én azt tartom legvalószínűbbnek, hogy a magyar nyelv őseit legkésőbb a vaskorra viszonylag sokan beszélték mint közvetítő nyelvet, és a keletről érkező bevándorlások több hullámban hozták magukkal a Kárpát-medencébe. A magyaroké ennek az utolsó, és nem is a legnagyobb hulláma lehetett” – hangoztatta Török Tibor.

Interjújában utalt arra, hogy a jelenleg elfogadott elmélet egyértelműen Árpád népéhez kapcsolja a székelyek származását. Emögött az a megfontolás húzódik, hogy „a székelyek bizonyítottan egy archaikus magyar nyelvet beszélnek a nyelvváltás legcsekélyebb nyoma nélkül, tehát a nyelvet hozó népesség részét kellett alkotniuk”.

Ezzel szemben saját hagyományuk és írott krónikáink szerint már a honfoglalást megelőzően itt voltak, amit többek között Hóman Bálint történész is elfogadott, szerinte „az avarokkal ide sodródott valamelyik bolgár vagy onogur-magyar népcsoportnak, avagy ilyen, egykoron Attila hun birodalmába tartozott bolgár vagy magyar elemekkel keveredett avaroknak voltak az ivadékaik.”

Mindez Török Tibor megállapítása szerint tökéletesen beleillik abba a történeti képbe, amelyet ő kifejtett, s amely szerint a honfoglalók itt már korábban érkezett magyar nyelvű tömegeket találhattak.

Csihák György 2020. 02. 01. 11:56

Kedves Zoltán, leírok egy rövidke történetet. Évente tartottunk, mindég egy másik országban magyar őstörténeti találkozót. Az egyikén Götz Laci kifakadt egy beszéd ellen. Az illető, az MTA szintén magyar őstörténettel foglalkozó összejövételén tartott előadást, amit a *Historia* megírt. Götz dühösen kérdezte, hát nem volt ott senki, aki rendre intette volna? Mire Götz hozta legközelebb a *Historia* következő számát, amiben az illető – mintha mindég azt mondta volna! – lekötölte mint saját álláspontját – pont azt, amit Götz nálunk mondott – és az homlokegyenest ellenkezett, a *HISÓTRIA* előző számában megjelent saját írásával. Hogy miért írom ezt? – azt tessék szíves lenni kitalálni.

Oláh Zoltán 2020. 02. 01. 12:09

Gyuri, kitaláltam, mert értem én a türköket + a Törököt is, csak nem értem, miért erre költjük azokat az új MKI-forrásokat, amelyet magunkra HANGFOGLALÓ Kárpát-medenceikre is költöhetnénk megszálló kőb-ükonokai fokon rokon honfoglalóink helyett. Ezért is a tudományterületeket összekötő naprakész szakirodalmi adat-tavon kellene dolgoznunk „A magyar DNS-szöveg-elemző az összehasonlító számítógépes nyelvészeti laboratóriumok és az archeogenetikai adatbázisépítés kapcsoltságának szükségességéről” csatolva, nem pedig föltalálni a „spanyolviaszt” anyanyelvünk eredete helyett.

György Csihák 2020. 02. 02. 21:59

Kedves Mária,

Darai barátunk küldte most hozzám „Szkíta... stb.” dolgozatát – még nem olvastam, csak a bemutatóját. Megint írok egy apróságot: az elején olvasom Vajk történetét. Apja, anyja keresztény volt születésekor régen. Születésekor lehet, hogy Esztergomban keresztelték. Mivel anyja erdélyi volt és akkor ott bizánci papok voltak, ezért lehetséges, hogy bizánci pap keresztelte (akkor még nem volt szakadás), ezért a keresztségekben, születésekor a Sztefanosz nevet nyerte. A népnek nyilván nem tetszett, ezért a görög nevet, akkori beszélt nyelvén, Vajknak mondta. A kettő jelentése azonos. Tehát Vajkot soha nem keresztelték, mondjuk Istvánra – SE. Azt a történészek tették, valamikor a 15. században. Ha lehet, kérem ilyesformán írja.

Raig Mária Magdolna 2020. 02. 03. 21:28

Tisztelt Elnök Úr,

Köszönöm szépen a tájékoztatását Szent István királyunkról, érdekes.

Azért szeretném még felvetni a kérdést: Biztosak lehetünk abban, hogy bizánci papok térítettek Erdélyben a X. században?

Egyre erőteljesebb a meggyőződésem, hogy a korai kereszténység már Ulfila ariánus püspök idejében kezdett elterjedni Erdélyben (a gepida hunok már keresztények voltak). Arménia, mint az első keresztény állam a térképek szerint a Hun Birodalom tagja volt, Szent András és Szent Fülöp szkitatérítő apostolok voltak.

Meggyőződésem, a hunok terjesztették a kereszténységet, csak épp nem azt, amit Damáz pápa kidolgozott, és ami szerint átírták a Szentírást (Szent Jeromos készítette el a Vulgátát).

Vajon miért lett apokrif irat szinte minden, ami Jézus eredeti tanítványaihoz kapcsolódik?

A bizánci papok tudtommal az ariánus-féle ún. eretnek kereszténységet éppenhogy üldözték. Amennyiben Szent István valóban tudatosan kapta az első vértanú nevét, akkor feltehetően nem a bizánci papok keresztelték meg, és éppen e tény elleplezésére használhatták a Vajk nevet.

Van bármiféle régészeti bizonyítéka annak, hogy bizánci papok térítettek a X. században Erdélyben?

Szerintem annak érdekében, hogy a keresztényüldözéseknek végét vegyék, Géza vagy inkább István belement abba, hogy az Egyházat római mintára megszervezzék. Ez lehet az oka annak, hogy az országot pedig Szűz Mária, azaz a védőanya (Babba) oltalmába helyezte István, mert tudatában volt, mit cselekszik.

Darai Lajos írt nekem, amit nagy örömmel fogadtam. A dec. 3-i előadásom csak egy részlet (az utolsó szerkesztésem) ami önmagában nem tudom mennyire érthető, bár nagyon törekedtem rá. Ezért elküldtem a többi előadás munkaanyagomat is. Ezt a módszert kezdtem alkalmazni annak érdekében, hogy tömören és hatékonyan tudjak gondolkozni. A legelső összeállításom eredetileg a rovásjelek elemzéséről szólt, onnan indultam és jutottam el a Szent Koronáig.

Cser Ferenc 2020. 02. 04. 22:33

Czeglédi, Horváth Csaba-Barnabás és nemzet

Kedves Lajos!

Biztos megkaptad, de ha nem, hát itt van. Horváth Csaba Barnabás írásának kritikája. Az eredeti cikket még nem ovastam el, de talán érdemes lenne?.

Látod, hova vezet a 'genetika' önmagában való 'értelmezése'? Czeglédi kritikája jogos, de vajon ő milyen talajon áll? Ismeri-e mások megközelítési módjait is, vagy csak a 'keleti' modellel lovagol?

Lajos, ez van. Sajnos.

Czeglédi Katalin:

Horváth Csaba-Barnabás: FINNUGOR ÉS SZKÍTA EREDET – EGY ÉS UGYANAZ? c. tanulmányáról röviden

– A szerző történelem szakon végzett 2010-ben. A PhD doktori fokozatát 2014-ben a Budapesti Corvinus Egyetem nemzetközi doktori iskolájában szerezte. Nyelvészeti szakképesítése nincs. Átvette az akadémia nyelvészeti kutatási eredményeket, amelyeket felhasznál e tanulmány-vázlatban. Ennek az a következménye, hogy téves, hamis,

feltételezésekre épített alapokon teszi fel az első kérdését címként. Ez már önmagában kérdésként is lehetetlenség, a témában felkészületlenségre utal.

A finnugor elmélet mintegy 300 éves kitalálás, semmi köze a valósághoz, a valóban létező nyelvekhez és nyelvi kapcsolatokhoz.

– A következő kérdés is abszurd: „A szkíták mint finnugorok?”

– Az uráli nyelvcsalád újragondolásáról ír. Nincs mit újragondolni, ez úgy, ahogy kitalálták, téves, nem igazolt a mai napig. Megtévesztettek egy sor kutatót, egyetemi hallgatót, akikből a felső, a középső és az áltálas iskolai oktatásban tanító tanárok lettek és tovább adták ezeket a legtöbbször állításként kezelt, nem bizonyított – mert nem bizonyítható, hibás etimológiákra, a valóságban nem létezett nyelvi kapcsolatokra épített – feltételezéseket.

– A dolgozathoz még egynéhány idézet álljon itt, amely egyértelműen igazolja azt, hogy a szerző a képtelen, hamis akadémiai álláspontot mutatja be: „Az uráli nyelvcsalád, amelynek a magyar nyelv is tagja, ...” Horváth Csaba-Barnabás átvette az akadémiai nyelvészek és követők álláspontját. Helytelenül járt el, más kutatásokat, munkákat eszerint nem ismer sem a hazai, sem a külföldi szakirodalomból.

– „A germán és a szláv nyelvekben mutattak ki finnugor szubsztrátumot...” A szerző figyelmébe ajánlom a szláv nyelvek ismeretét, – köztük elsősorban az orosz, szlovákot, lengyelt, horvátot és szerbet – de nem kerülheti meg a török nyelveket sem. Azt gondolhatnánk, hogy az ún. – sohasem létezett – uráli nyelvcsaládba helytelenül sorolt nyelvek közül legalább azokat ismeri a szerző, amelyekre hivatkozik a tanulmány-vázlatában. Sajnos, nem úgy tűnik, hogy igen.

– Újabb képtelenség, kitalálás, a feltételezések feltételezéseire épített a következő feltételezés: „...a jelenlegi szláv és germán területek nagy részének őslakossága e nyelvek elterjedése előtt finnugor lehetett”.

– Ismétli a bevett, hazug állítást: „...az uráli nyelvcsalád ugor ága, amelybe a magyar is tartozik...” Tény, hogy a mai magyar nyelvnek vannak kapcsolatai a helytelenül felállított, ún. uráli nyelvcsaládba sorolt nyelvekkel, ám a kapcsolatok okai másutt találhatóak, következésképp másutt is keresendők és fordítva.

– A zavart még lehet fokozni: „... maguk a szkíták is finnugor, konkrétan ugor nyelvek voltak...” Az ugor alakváltozatai ungar, hungar, hunn, hun stb. Eredet szempontjából semmi köze pl. a finnhez. A finnben található, magyarral kapcsolatos szavak, nyelvtani elemek a finnben átvételek a turáni gyökerű, szkíta típusú nyelvekből, pl. a szarmatából is. A finnhez hasonlóan átvételről van szó a többi uráli nyelvcsaládba sorolt nyelv esetében is, ám mindegyik más, külön történettel rendelkezik, ezért minden egyes nyelv esetében külön kell tanulmányozni az ún. átvételeket.

– „... a török nyelvek elterjedése a nyugat-eurázsiai sztyeppén elsősorban nem népességcsere, hanem nyelvcsere terén zajlott le.” A történész azt mondja, nem népességcsere zajlott le, a nyelvészethez nem értő pedig azt, hogy „nyelvcsere zajlott le”. Miután a nyelvet emberek beszélik, a hagyományukat, az egész életüket őrzik a nyelvükben, a nyelvcsere még a gondolata is képtelenség. Arról már nem is szólva, hogy nem igazolják a valódi kutatások és a források sem.

– „...a Kárpátoktól Keletre végbement a teljes nyelvcsere és a török jutott egyeduralgó helyzetbe.” A szerző a nyelvek és a nyelvészet terén mutatott teljes felkészületlenségéről, tájékozatlanságáról tanúskodik ezen utolsónak vett idézet is. Hozzáteszem, a genetikai vizsgálatokat végző szakemberek – érdemeik elismerése mellett – is tévesen, megtévesztően használják a finnugor megnevezést, amelyet kritika nélkül átvesznek a kutatók és nem kutatók egyaránt és folytatódik a káosz.

A kritika írója nyelvész: magyar-orosz-altajisztika szakos, az altajisztikai tudományok doktora, 32 könyv és mintegy 150 tanulmány szerzője.

Darai Lajos 2020. 02. 05. 18:04

Kedves Feri!

Igen, Botos Laci elküldte mint „nagyszerű fejleményt”.

Czeglédivel nem vettem fel a kapcsolatot éppen az elvakult Ázsia-hite miatt.

A bírált írás egyébként Horváth Csaba-Barnabás: Finnugor és szkíta eredet – egy és ugyanaz? *International Relations Quarterly*, ISSN 2062-1973, Vol. 10. No. 3-4. (2019) 9 p. Interneten: https://www.southeast-europe.org/pdf/39/dke_39_m_h_Horv%C3%A1th-Csaba-Barnabas_Finnugor-es-szkita-eredet.pdf. Korábban az *Asia Pacific Journal of Advanced Business and Social Studies* c. folyóiratban angolul jelent meg „Reconsidering the geographic origins based on synthesis of archaeological and linguistic evidence and the newest results in genetics – a Finno-Scythian hypothesis” címmel. A finnugort a jamna (tehát a kurgán) műveltséghez köti, amely keletre terjedt és zsinédíszeként északnyugati irányban, de a Kárpát-medencét nem érintette. Valamint a Kaukázus felől kapt a türk hatást. Stb.

De itt van máris egy újabb vizsgálat az avar elitről (az ELTE se akar elmaradni):

<https://www.nature.com/articles/s41598-019-57378-8>

<https://www.elte.hu/>

Lehet, hogy nem is avar? Mindenesetre a sztyeppe vándorlók köréből való lehet, akik aztán Burjátöldig terjedtek.

Cser Ferenc 2020. 02. 06. 1:32

A nemzet fogalma

Kedves Lajos!

Hát igen. Én nem Czeglédi kritikájával törődöm, hanem amire vonatkozik. A kritikából üvölt Czeglédi keleti eredetének hite. De Horváth Csaba-Barnabás 'esszéje' az, ami ebben új.

Ő megpróbálja a finnugorizmust és a keleti – szkíta/hun – eredethitét egyesíteni és ebből még nagyobb badarság jön ki.

Egyszerűen elkészerítő, hogy a magyar őstörténettel foglalkozók zöme mennyire az előítéletek rabja. Vagy az akadémiai alapok veszett hite, vagy pedig a hősiesség múlt ragozása.

Hogy a valóság micsoda? Az nem érdekli őket. Újat, ütőset akarnak az asztalra letenni és ezért mások gondolatait nem is hajkandók megfontolni – jó esetben elolvasni sem.

Már pedig ezek az urak/hölgyek járnak a közmédiához eladni, terjesztik videón zagyva elképzeléseiket, mint megalapozott tudást. Szenzációt hirdetnek – és ebben manapság megint a véres kard, a mindenkit letaposó erő hite, ami uralkodik.

De az állami politikában is.

Az, hogy népünk, műveltségünk, kultúránk nem a hódító logikáját tükrözi, az csak bántja őket.

Czeglédi megfogalmazott kritikája még jó, de ami miatt hóbörög, amit a leírtak helyére tenne, az sem elfogadható.

Az egyenes vonalú, genetikai ág lebeg a szmük előtt. Hogy egy társadalom komplex valami, számos hatása és összetevője van, az nekik már túl bonyolult, túlzottan magas színvonalú, szellemileg érthetetlen.

Olvasom, hogy Orbán meg olasz barátja a zsidóság nemzetértelmezésének egy másik formáját látszik támogatni. Ebbe belefér a multikulturakizmus, a genetika teljesen kiszorul – hiszen ma már bizonyítható, hogy pl. a zsidóság nem egy töről, Ábrahám köldökénél származik (még szép! – ha úgy lenne, akkor genetikájuk már az értelmetlenségig lerongyolódott volna, ahogy ez zárt völgyek, egymással házasság nélküli kapcsolatok (gyakori)).

Magam már egyszer megpróbáltam megfogalmazni a nemzet fogalmát. Most újra megpróbálok.

Az alapelv, hogy az ember társas lény. Ez mindennek a kulcsa. Manapság ez egyszerűen belátható, hiszen olyan mértékű már a munkamegosztás ember és ember között, hogy szinte mindenki mindenkitől függ.

De csak szinte! Mert ennek a függésnek szintjei is vannak.

A társas lény igénye leginkább a legkisebb emberi közösségnél, a családnál jelentkezik. Az utódok nemzése mindenekelőtt két neműséget igényel – az, hogy klónozzanak, az még odébb van és egyáltalán nem hiszem, hogy azzal biztosítható az emberiség léte.

Az ember utódai, még természeti népeknél is, 6-8 éves korukig szülői támogatás kell, anélkül nem biztosítható az utódlás.

Ez az az időszak, amikor vaslomit valójában is átadnak az utódnak, aminek alapján ekkorra a személyisége kialakul és szinte rögződik is: a kultúrát.

Az *Ember–Társadalom–Emberiség* c. művünkben foglalkoztunk ezzel: ez az a bizonyos szülő személyiség összetevő. Ami ekkorra alakul ki, az a logikai személyiség, az ún. felnőtt személyiség és így hozza létre egészséges emberben azt a hármas csoportot (gyermek–felnőtt–szülő), melynek részei egymástól elválasztottak és amelyek az emberi társas kapcsolatokban alapvetően kommunikálnak, részt vesznek, azokat meghaladják.

A családban tehát ott van a genetikai örökség (idegnűködés jellemzői), ott van a múlt (kultúra, szokások, emlékek, összetartozás formái, együttműködés formái és a hit). Valamint ennek alapján működik az ember, mint gondolkodó, logikus személyiség.

Családok együttessége adja a társadalmi műveltséget, hiszen ebből áll a kultúra.

Ebben a múlt igen erősen részt vesz, hiszen az emlékekre épül fel szinte minden szellemi tevékenység. Akinek nincsenek emlékei, az nem képes szellemi tevékenységre, az még az állatnál is rosszabb – el is pusztul hamar. Szóval, olyan élő ember nincs, akinek semmiféle emléke nem lenne.

Már pedig itt érünk a nemzethez. Közös múlt, közös műveltség és annak egyik legkifejezettebb megjelenése, a nyelv fogja össze a társadalom ezen egységét.

Ez nem mereven zárt valami. Ide beilleszkezhethet valaki, aki nem innen ered, de annak a feltétele, hogy mindezeket elfogaja, maga is részesévé váljék.

De nem illeszkedik bele az, aki jön és a saját hasonló kultúráját akarja a többire ráerőltetni. Azt ez a társadalom óhatatlanul – a saját identitása megőrzése érdekében – kirekeszti.

Ha ezt végiggondolod, ebben benne van bizonyos mértékben a genetikai vonal, de urtálja a közös kultúra, ami óhatatlanul szükséges ahhoz, hogy az utódok társadalmi szereplőkké válhassanak.

Az, amit most megfogalmazgatnak, az nem nemzet, az egy liberális eszmékre alapított kacsamac.

Amit meg a kurucon²³⁰ bírálatként emlegetnek, a genetika, az nem határozza meg egyenes vonalban a nemzetet, de egyáltalán nem zárható ki, ahogy szeretnék.

A kurucosok szintén hisznek a gének ilyenén szerepében, ami sajnos, nem áll meg. Nem a gén felelős a társadalmi élet alakulásáért, hanem a kultúra, a műveltség, a társadalmi bekötöttség, hagyományok, a múlt és a meglévő szerves kapcsolatok, amelyek lehetnek alárendelők is, de akkor működnek igazán, ha a dominancia a mellérendelés. Egymást elfogadják. A pszichológiai modell szerint: I'm OK, you'r OK!

A lényeg, hogy felvállalja a személy azt a kultúrát, ami a nemzetét meghatározza. Még akkor is, ha nem beszéli a nyelvét. Mert lehet több nyelvet is beszélni, mégis a nemzet jellegű kultúra felvállalása általában egyikre érvényesül – és ez zömmel az anyanyelv. Az, amibe belenő a személyiség – még ha ritkán vannak is ikivételek (pl. Liszt Ferenc).

²³⁰ A www.kurucinfo.hu c. lapról van szó. – A szerk.

Darai Lajos 2020. 02. 12. 15:18

Kedves Mária!

Nem szeretném megzavarni a munkában, de fontosnak tartom tájékoztatni, egy fejleményről. Már régebben megtaláltam Szekeres Sándor honlapját Tóth Gyula kapcsán (mert Szekeres összegyűjtötte a témához kapcsolódó írásokat), de csak most olvastam végig az ő írását: <http://www.eltevedtidoszamitas.hu/modules.php?name=base>. Azért olvastam végig, mert azt éreztem ki belőle az elején, hogy olyasmit mond, amit én is a Diocletianusi era miatti eseménytologatásról az idővonalon. És jött a meglepetés, hogy teljes egész elméletet fejt ki, az Arszakida era kapcsán, Kézai 700-as Atila halála évéből elindulva stb. Azaz hogy i. e. 248-ra vitték vissza valamikor a Jézus születését, mégpedig akkoriban, amidőn felszámolták a Jézus feltámadásával kapcsolatos „bűnös” ismeret hordozóit, a katarokat. De szerintem ettől még az ön Illig-körre alapozott megállapításait nem kell most módosítani, hanem én beépítettem három lábjegyzetet: 13, 27. és 29. lábjegyzet, és ennyivel a dolgot letudnám. Visszaküldöm az egész tanulmányt, legalább látja, mi lett belőle, hogyan képelem betenni a folyóiratba. Azért gondolom, hogy nem kellene változtatni, mert egyrészt $293-248=45$, azaz bizonyára lehet a dolgot interpretálni, másrészt Szekeres Sándor nem vette észre, hogy a dolognak van egy teológiai vonatkozása és kifejtése, amit ön szépen elemez az arianizmus és az iszlám azonosságával. Meg aztán Szekeres S. így a bizánci kapcsolatot is kihagyja, és persze a magyart is abból a szempontból, amit ön kiemel, hogy a saját kereszténységünk elhagyása is benne van a folyamatban. Az, hogy itt nagy viták indulhatnak a csillagászati vonatkozások miatt, azt sejtem, de azt ne ebben a már kész tanulmányban végezze el, kérem.

Hanem azért is gondoltam, hogy erre felhívom a figyelmét, mert a most készülő tanulmányban, ami a magyarokról szól, esetleg még jól is jöhetnek ezek a Szekeres-féle információk, és a csillagászati vonatkozásokat, valamint a 45 év különbséget is helyre teheti.

De nem szeretnék ötleteket adni, viszont azért várom is a véleményét, mert ez a Szekeres-féle találmány sokkal kompaktabb érvelés, mint a kicsit szétfolyó Illig-féle.

Mindennel ráér, csak a saját ritmusa szerint foglalkozzon mindezzel, és fontos, hogy maradjon ereje mindenre.

Raig Mária Magdolna 2020. 02. 12. 16:37

Kedves Lajos,

Szekeres Sándor nem régen tartott egy 2 részes előadást az Ősi Örökségünk Társaságnál, igaz csak az első részre tudtam elmenni.

Bár nagy érdeklődéssel érkeztem, de bevallom, nem nagyon tudott megragadni az érvelése. Evvel nem voltam egyedül. Majdnem mindannyian egyetértettünk abban, hogy volt időbetoldás, azonban az a csillagászati esemény, amit talált, az számunkra nem volt meggyőző.

Én se az Illig-féle 297 évvel számolok, ráadásul, Illig is csak kb.-re mondta, és csak egy adott viszonylatot vizsgálva vonta le a következtetést. Ezért érthette joggal sok támadás. Azóta több kutató is utánagondolt, sokféle nézet alakult ki. Ezek közül Szekeres Sándoré egy, és én nem is akarok vitatkozni senkivel. Majd az idő eldönti, kiét fogadják el, és még az se biztos, hogy az lesz a helyes. Megnéztem azokat a lehetséges időpontokat a programommal, amiket ő felvett, és egyiket se érzem olyan különlegesnek, hogy Jézus akkor született volna.

Számomra csak az a lényeges, hogy becsületesen gondolkodjak azon információk segítségével, amelyek rámtaláltak. Biztosan van, amiben én tévedek, sőt saját magamat is sokszor korrigálok. Így történt akkor is, amikor felvetődtek bennem azok a korai kereszténységre vonatkozó kérdések, amiket már hittan órán is felvettem az iskolában. Mégis kellett vagy 50 év, hogy újból aktivizáljanak! Ilyen az élet.

Kedves Lajos, nagyon köszönöm, hogy ismét aktivizál, mert kezdtem alábbhagyni a témával. Ezek szerint még dolgom van. Nagyon élvezem annak a vázlatnak a kitöltését amit küldött. Olyan érdekes a régi anyagaim nézegetése, sokmindenről már el is feledkeztem, pedig hasznos ismeretek. Így érlelődik szép lassan az egész, és ehhez szükség volt Szekeres Sándorra is. Az előadása után itthon azonnal leültem a gép mellé, és megnéztem, hogy abban az időszakban, ami szerintem Jézus születési ideje, volt-e olyan csillagászati esemény, ami a Betlehemi csillag lehetett. Nem szoktam nézegetni a kisbolygókat, mert nem értek hozzájuk. Most viszont ráleltem a Fehér Holdra, amiről korábban még nem is hallottam. Utánaolvastam, és valós csillagászati tény, hogy időközönként látható még egy Hold, ami itt kering a Föld pályáján. Lehet ez véletlen, hogy pont Jézus születése idején itt járt, néhány nap után megállt a látszólagos mozgása az égen (utána hátrált)? Érzem, hogy az Égiek irányítanak engem, de tudom, még ez se jelenti azt, hogy tévedhetetlen vagyok. Szükségem van kontrollra. KÖSZÖNÖM!!!!

Természetesen majd így utánaolvastva is végiggondolom Szekeres Sándor következtetéseit, könnyen lehet, hogy más hasznos információra lelek, az időpontban azonban nem hinném, hogy változtatnék.

Az anyagaimba korrektúrával nyugodtan javítson bele bármit, az együttműködés híve vagyok. A magyarságért teszem, nem önmagamért.

Darai Lajos 2020. 02. 21. 0:30 **Égett halcsont és kagyló**

Kedves Feri!

Csak átfutottam, és ha jól értem, feketére égett halcsontokból és kagylókból következtetnek arra, hogy 120 ezer éve már ott volt az ember: https://www.iflscience.com/plants-and-animals/site-of-blackened-stones-could-push-back-human-occupation-of-australia-by-55000-years/?fbclid=IwAR2cgJz_i6RBDiObgfOqgxtDawsYO2vqM6Ridztw4E1MFanbS7iPGiVbs-k

Most, hogy akkor erdőtüzek voltak ott, nem fordult meg a fejükben, hogy tüzet nemcsak ember képes okozni?

Cser Ferenc 2020. 02. 21. 1:04

Kedves Lajos!

Figyelembe vették a tüzeket - utalnak is rá.

Nem tartom lehetetlennek. Csak azt, hogy a homo sapiens 60 évezreddel ezelőtt hagyta el Afrikát és terjedt el világszerte – és ez az egyedüli forrás.

Ugyanis ez a téves.

Több emberi maradvány mutatja, hogy a homo sapiens nem Afrikában alakult ki, hanem több helyen. Így pl. Jáva szigetén is, ahol 130 évezredes nyoma van az embernek. Így Európában is, ahol 300 évezredes modern koponyát találtak (a *Kárpát-medence, vagy Szkitia?* c. könyvünkben hivatkozunk is rájuk). Így pl. Kínában is, ahol 90 évezredes mongolid, modern embert találtak és meg is fogalmazzák, hogy az a helyi erectus utódja.

A Jávai ember simán átjöhetett, hiszen utódai ma is itt élnek. Ugyan az ő érkezését a Mungo-ember utánra teszik, de hát nincs még elég adat – hiszen, ahogy írják itt is, a 70 évezred előtti lehetséges helyeket nem kutatták ki. Most nekikezdenek.

Cser Ferenc 2020. 02. 21. 9:34

Kedves Lajos

A jávai ember nem 130 évezrede él ott, hanem az M130-as allélhez köthető. Viszont 0,6-0,9 millió évvel ezelőtt érkezett oda és a kavics műveltséghez tartozik.

Nagyonis elképzelhető, hogy már 120 évezrede átjött Ausztráliába.

Akkor itt meleg éghajlat volt (a mainál is melegebb), így érthető, hogy a déli szakaszokon élhetett, oda eljuthatott.

A mungo-man az első lehülés idején jött ide és akkor a kontinens középső része volt csapadékosabb – ma sivatagos – és ott élt.

A második lehülés mélypontja előtt váltotta fel a mai bennszülött lakosság testalkatát mutató Jávai ember, – lapos orr, hátracsapott homlok, hoszú lábak, de vastag csontozat – akik számára a déli partokon való élet a hideg miatt megnehezülhetett.

Lajos, amit a cikk ír, nagyonis valós lehet.

Darai Lajos 2020. 02. 21. 12:27

Több helyen kialakuló modern ember

Kedves Feri!

Köszönöm, a pontosítást is az olvasásban, és a továbbiakat. Ezek nekem nagyon tetszenek, mert jól aláhúzzák a mi dolgainkat, amikor a modern ember félmillió évről értekezünk.

De van még egy mozzanat, amit most érintettél, a több helyen kialakuló modern ember. És erre nézvést azt még nem nagyon tárgyaltuk ki, hogy a kvantumrezonancia jelensége mennyire elősegíthette az előre haladásban a kiegyensúlyozottságot.

Arra gondolok, hogy mivel az agytól agyig terjedő közlésnek nincsen a Földön távolsági akadálya, a ritka lakosság szám miatt mindenki mindenkire hatott. Ezért aztán minden ötlet, eredmény mindenkinek eszébe jutott, vagy az ugyanúgy képződő beszédhang használata is azonos vagy igen hasonló módon történhetett. Illetve kellett történnie, hiszen a mellékelt ábra azt mutatja, hogy egyszerre alakult ki több helyen.

De ezt egyébként úgy is meg lehet fogalmazni, tehát a kvantumrezonancia jelensége használata nélkül, hogy azonos agyi és testi felépítettség azonos képességekhez és eredményekhez vezetett a bolygószintű azonosság miatt (a helyi éghajlati és egyéb viszonyokhoz alkalmazkodás csak színesítette a dolgot). És hát azért is kellene sokkal jobban tudatosítani világszerte ezeket az ismereteket, összefüggéseket (a kemény fizikai, kozmogóniai tényekkel – korlátozottságunkkal – együtt), hogy ne adjon teret a tudatlanságból fakadó elmaradottság tobzódásának a kozmológiai és a mesés képzelődés. Amit a háttérből táplál igen ügyesen a nem kimondott támogatás, azaz a megtűrés a különböző fórumokon, hordozó, terjesztő eszközökön, és ehhez aztán nálunk társul az ázsiai vonatkozások szemérmetlen pénzelése, ahová, a pénzsagra, még azok is oda gyűlnek aztán, akik korábban hajlandók voltak kicsit elgondolkodni a dolgokon.

Cser Ferenc 2020. 02. 21. 13:05

Ember és nyelv viszonya

Kedves Lajos!

Sikerült egy olyan mondatot összehoznod, amely már vetekszik az angolok leghosszabb szavának hosszáva. Ez ugyanis a smiles. Hogy miért? Mert a két s között egy márföld (mile) van. 😊 (Időközben láttam, tévedtem abban, hogy az utolsó 3 mondatodat egynek véltem. Alaposan megnézve, valójában három – a pontot és a nagybetőt esti agyam nem látta meg.)

Na, nem ez a lényeg, hanem az, amit a *Gyökerekben* is pedzegettem, hogy nem feltétlenül kellett ahhoz a földgolyó két távoli pontján élőknek találkozniuk, hogy valami gondra azonos, vagy hasonló megoldást találjanak.

Ez a szerszámlélesztésnél egyértelműen látszott.

De voltak is szomszédos kapcsolatok, az emberek átadták az ismereteiket egymásnak. Ezt nevezik kultúra diffúzióknak, ami kétségtelenül létezett a távoli múltban.

Hogy tagolt beszéddel-e, vagy bemutatással, azon lehet vitatkozni. Vannak, akik (pl. Gamble) a kb. 50 évezrede bekövetkezett robbanásszerű változási sebességhez a tagolt beszédet rendelik, – magyarán mondva, a modern embert, a homo sapiens kifejedését a tagolt beszédhez kötik – de én legfeljebb a nyelvten kialakulását tenném akkorra. A neandervölgyi embernek már beszélnie kellett, – tagoltan! – különben képtelen lett volna nagyvadra vadászni. No, meg az eltemetett halottai mellé tett halotti kellékek is túlvilági életben való hitre utalnak, és az eléggé elvont fogalom ahhoz, hogy kézjelekkel ne lehessen továbbítani a közösségben.

Az agyrezonancia jó megközelítés, de az a tapasztalatom, hogy a beszédprocesszor sugároz, azaz a gondolat megfogalmazása, így – bizonyos mértékig – a nyelvhez köthető. De, persze, lehet más is, de nem ez a lényeg. Hanem az, hogy a világon legalább 6 helyen alakult a homo erectus modern emberré, illetve elődévé. Afrika, Kelet-Ázsia, Jáva szigete, Kaukázus vidéke, Dorgonevölgye és a Kárpát-medence (Bükk).

Nem 50 évezrede, – sem 150, ahogy az afrikait datálják – hanem még korábban. Nem pillanatszerűen, hanem folyamatosan. Ebben a párhuzamos változásban benne van az azonos alapról indulás és az azonos problémára adott hasonló, vagy azonos válaszadás képessége is. Ugyanúgy a tagolt nyelv kialakulása is. Vannak a gyermek szavak (mmm, ppp), amelyek a csecsemők hangjai, amikor cumiznak, illetve akarnának; aztán rengeteg hangutánzó szó is, ami mindenütt hasonló. Kong, csep(eg), stb. Nagy nyelvészeink – természetesen itt a megszállottakra gondolok – ezekből vonnak le messzemenő következtetéseket és állnak a világ első nyelve mellé, amely aztán széthasadt különböző nyelvjárásokra és nyelvekre.

Nem, nem volt egységes emberi nyelv a távoli múltban, hanem már akkor nyelvek voltak, ahogy azzal párhuzamosan alakult az előember is emberré. Nem is látva egymást, nem is tudván egymás létezéséről. A mousteri szerámokat egyidőben alakították ki a Kaukázus völgyeiben és a Dordogne völgyében is. Köztük volt egy széles lakatlan terület – ahogy ezt Gábori bemutatta. Ez volt a Dnyeper és a Don közötti terület, amelyet már csak a modern ember népesített be, az is a gravetti korszakban.

Hogy ezt terjeszteni kellene? Igen. Csak a gond, hogy hol és kiknek? A heroizmus még mindig elbűvölő – és különösen ha annak terjeztésére adják a pénzt is.

De nem szabad feladni! Folytatni kell az értelem felkeresését és aktivizálását. Könyveinkben egyébként ezek részben már le lettek írva. Csak az a gond, hogy honfitársaink sorra nemesekké válnak, – illetve, mindent megtesznek azért, hogy azzá váljanak – és a nemes magyar ember nem ír és nem olvas! De nem is gondolkozik.

Csihák György 2020. 02. 23. 8:50

A magyar ősök genetikus és fizikus szemmel

Ferikém, hozzászólásra mellékelem *Bérczi Szaniszló 2020. 12. 12-ei írását*:

A megküldött szöveghez egy kritikai hozzászólás fizikus szemmel

Tisztelt ZMTE levelezők:

Köszönöm a levelet, az ábrát, a cikket.

Többek között ezen a mondaton megakadtam. 'A Bábelig meglévő egynyelvűség'.

Bővebben, szöveggörnyezetbe ágyazva ez a rész így 'hangzott el': 'A Bábelig meglévő egy-nyelvűség, a helyben szellemi javakat felhalmozó, és azzal gazdálkodó AVK-FÉK népességből, ma már genetikailag nyomon követhető a téridőbeli kirajzás keleti irányban a Kaukázus északi és déli oldalán egyaránt a DNS-térképezhető máig.'

Úgy emlékszem, hogy az 'AVK-FÉK népesség' időléptéke 7000 év körüli (8000-5000 éves). Valódi nyelvfejlődéstörténeti modell nélkül hogyan lehet a beszédükről állítani valamit?

Az IE glottokronológiai 'törzsfá' csak IE nyelvekre vonatkozik, s azok szanaszét található Euráziában.

Valódi nyelvfejlődéstörténeti ismeretek nélkül ilyet: 'A Bábelig meglévő egy-nyelvűség' nem lehet állítani.

A nyelv fejlődéstörténete legalább 100 000 éves léptékű. Ebből az IE glotto... csak 8000 évet lát át. De az általuk IE körbe sorolt műveltségi csoportokhoz tartozó leletek (pl. Arzhan, Berel szkíta kurgánokból) csak 3000 évesek. Honnan lehet azt tudni, hogy az egy-nyelvűség (milyen fokon egy-nyelvű?) kitartott az elmúlt 4000 évvel ezelőttig. Már az időlépték is nagyságrendekkel eltérő.

A beszéd közösségi hierarchiaszinten (társadalmi szint) segíti a létezését, a működését.

Ez alatt a szint alatt 10-12 hierarchiaszinttel mérhető a genetikai maradványok egy része.

Ezt a kettőt (a társadalmi szintre jellemző beszédet és az emberi mélyrétegben található DNS-ben fennmaradt emlékeket) a köztük lévő fokozatok kidolgozása hiányában nem szabad összekapcsolni.

Tehát sem az időlépték, sem a működési hierarchiaszintek nincsenek összekapcsolható állapotba hozva.

Ez az összekapcsolás mindenképpen téves következtetésekre vezet.

Az lenne eredménnyel kecsegtető, ha a genetikai mérésorozatokra a 'genetikusok' fölépítenék a saját belső fejlődéstörténetüket. Azt terítenék szét – pl. áramlások bemutatásával – Euráziára.

Csak majd ha ez készen van, akkor lehet mással – pl. ha létrejön addig egy valódi nyelvfejlődéstörténeti modell, akkor azzal – összekapcsolni. Mert a túl korai összekapcsolásokból csak olyan összevisszaságok jönnek ki, mint amiben kóvályog az IE beszédű tudománycsoport.”

Cser Ferenc 2020. 02. 23. 12:14

Gyurkám, köszönöm.

Végig bogarásztam és igyekeztem megérteni [Oláh Zoli írását]. Be kell vallanom, Oláh Zoli fogalmazása baromi nehezen érthető – sokszor az az érzésem, hogy csak handa-banda.

Amit Szaniszló itt megfogalmaz, az jogos. Sőt, nagyonis jogos.

Az egész Bábel-szindróma a Bibliából ered. Semmi sem indokolja – és támasztja alá – azt az elképzelést, miszerint az emberiségnek volt ősnyelve. Ráadásul, hogy az néhány évezrede bomlott fel. *Benjámín* c. könyvemben alaposan foglalkoztam az Ószövetség történelmi hitelességével és be kellett látnom, hogy abból történelmet, régészeti adatot kiolvasni meglehetősen kétséges dolog. Ha nem ismered a könyvet és érdekel, akkor elküldöm. Nyomtatásban nem jelent meg, interneten terjesztettük, amíg a nemenyi.net élt.

Sokkal inkább az a helyzet, – amit Szaniszló itt említ – hogy a nyelv, mint közösségi társadalom-kapcsolati eszköz már az első emberi közösségeket jellemezte – azaz már a neandervölgyi embercsoportoknál szükséges feltételezni, hogy használták. Erre számos bizonyíték van – a Gyökerekben ezeket fel is soroltam – de leginkább az, hogy halottait már meglehetősen régen eltemette és sírmelléklettel látta el. Ez a tény pedig egyértelműen elvont gondolkozást igazol. Egyébként nagyvadra (pl. mamut) vadászni egyedül nem lehet, az bizony közösségi, társadalmi ügylet volt.

Ami azt az érzetet kelti, hogy lehetett ősi nyelv, az az etimonok léte, azaz gyermek szavak és hangutánzó szavak léte – ami helytől és emberi társadalomtól függetlenül mindenütt azonos, merthogy azonos forrásra hasonló felépítésű egyedek hasonlóan reagálnak.

Ilyen alapszó pl. a mama és a papa, ami az anya emlőjét cumizó gyerek hangja (mmm) és amit az apja mellbimbóra kapásakor hallatt (ppp) csalódottan, mert kiköpi.

Ez csak két példa. De a lélek és az ehhez kapcsolódó fogalmak sorozata is a lélegzés hangját utánozva fogalmaz meg fogalmakat.

A Gyökerek angol változatában – neked is megküldtem, ha jól emlékszem – 72 nyelv két féle szóképzését foglaltam táblázatba. Száz alapszót és száz kultúrszót. Abból nyilvánvaló, hogy az alapszó a nyelvi genetika szempontjait tükrözi, a második táblázat pedig a kultúráét. A kultúrával az ahhoz kapcsolódó megnevezés is terjed – és a kulturális elemek több helyről elindulva nem mutatnak központilag egy helyre.

Szaniszló nem a munkánk értelmére hivatkozik, hanem a munkáinkban megjelölt helyekre, ahonnan genetikai információt remélne. Oláh Zoli válasza meg elképesztő! A DNS szabad állapotban meglehetősen hamar lebomlik. A csontokból nem vonható ki DNS, ha azok évezredek már. Csak töredékek. Így valóban ez a módszer csak néhány évezredig ad támpontot, de már a tízezer éves is kétséges.

A gondom pedig ezzel az, hogy mint az egyszálú eredetkutatások mindenütt, ez is valóban félrevisz. A Gyökerekben 4 tudományterület eredményeit foglaltam egybe. Az ötödik a genetikai és az a másik négygel harmóniában van, azaz abban a rendszerben értelmezhető is. Erről szólt Darai Lajossal írt legutolsó könyvünk is. Ebben kiléptünk a Kárpát-medencéből és az egész rendszert a Föld felület lehető legnagyobb részére kiterjesztve értelmeztük.

Gyurkám, a Szkítia megjelenése óta egyre másra jönnek azok az eredmények, amelyek az abban kikövetkeztetett eredményeket alátámasztják. Itt hivatkozom a neandervölgyi genomnak a modern emberébe olvadására – azaz nem halt ki, a modern ember nem szorította ki, hanem ötvözta a neandervölgyieket, akik műveltsége nem volt a modernéhez képest alárendelt.

Hivatkoztam Ausztrália őslakosságára is. Ide az ember – a Mungo-man – a würm első mélyebb lehülésekor érkezett, azaz legalább tíz évezreddel azelőtt, hogy a modern elméletek az Afrikából való kiáramlást emlegetik. Az ember pedig mongolid volt, azaz vékony csontú, hidegövi és lapított arcú, amely Kínában a würm első lehülését megelőzően jelent meg, mint a homo erectus utódja.

Ezeket váltotta fel a második lehülés vége előtt egy melegövi, lapított orrú, de meglehetősen vastag csontú populáció, amely a jávai embert tükrözi. Ezek a ma élő benszülöttek is.

Viszont most találtak egy telepet, amely 120 évezredes emberi tevékenységre utal. A jávai ember már akkor itt lehetett, de az ilyen régi lehetséges telephelyeket éppen a 'modern' elméletek miatt nem kutatták meg.

Sem a mungo-ember, sem a jávai testileg nem az afrikaiak leszármazottja.

Olvastad Hargita Csaba tanulmányát a kérdéstről? Ha nem, elküldöm – elborzasztás végett. Ő Baráth Tibor szómágiájával keresi – és 'bizonyítja': – a 'földön minden kultúra magyar' alapeszmét. Én régebben Baráth könyvét elkezdtem feldolgozni, hogy a nemenyi.net könyvtárába föltegyen, de kb. a harmadánál undorral csaptam le. Ugyanis ott már egyértelmű volt, hogy Baráth hülyének nézi az olvasóját. A szómágiája azonban – úgy látszik – hat. Nála is a Biblia az alap, hiszen az emberi történelemben vaskosan ott szerepel a néhány évezrede történt özönvíz is – ahogy annak évszáma az Arvisurában is megjelenik, mint Atlantisz (Mu) elsüllyedésének időpontja.

Mindezekhez a Krónikákat is meghatározónak véli Hargita – és teljesen figyelmen kívül hagyja, hogy azok már a Magyar Királyság idején születtek és Árpád népünk krónikái, de már a katolikus hitvilágon átszűrve. A canberrai találkozón az Őstörténeti szekcióban mutattam be a 8 krónika együttesen feldolgozott anyagát, ami természetesen egyértelműen azt tükrözte, hogy azok nem a magyarul beszélő nép emlékeit tükrözik.

Ennyit tudok mindezekhez hozzáadni.

Egyetértek veled, hogy most egy másik irányú elcsúszás esélye nagy – különösen, mert az állampolitika is azt részesíti előnyben. Kásler maga mögött tudja ebben a kérdésben a mai hatalom potentátjait. Nem tartom véletlennek, hogy az ún. Magyar Intézetbe a mi elgondolásunk nem kapott helyet, sőt, lassan úgy érzem, hogy idegenné válik.

Politika, mondhatnánk. A politika pedig a hazugság legfelsőbb foka, amely manapság már afelé halad, hogy az igazságot tekinti bűnnek és a bűnüldözés eszközeit – törvények – vetné be ellene. A habsburgok az uráli eredetet tartották politikájukkal összeegyeztethetőnek, a mai politikusok meg a turkot.

Hogy mi az igazság? Egyik hatalmat sem érdekelte, érdekli. Azt nyomják, amelyik a hatalmi céljaiknak megfelel.

Cser Ferenc 2020. 02. 23. 23:05

Nyolc krónikánk együtt nézve: nem a magyarul beszélő nép emlékeit őrzik

Gyurkám, régi mondás: nem feladni! Ha majd a koporsónkra hull a rög, akkor talán meg lehet fontolni, hogy feladjuk, de addig nem.

Magam küzdök, ameddig lehet. Néha visszahúzódok, mert az adott helyzetben csak a pusztulás a lehetőség és annak nincs értelme, hiszen amíg élek, csak addig tudok küzdeni.

Most nem ez a helyzet. Mármint létem élettanilag nincs veszélyben, de látván a heroizmus mindent hódító rohamát, a küzdés más formája kínálkozik. Hogy mi, azt még nem tudom. De visszavonulót nem fúvok, legfeljebb a roham idejére félre állok.

Ez történt mostanság.

Láthattad, a Gyökerek angol változatát kézbe adtam. Mi volt rá a válasz? Semmi.

A megszállott hívők nem olvasnak, csak a saját ígéjüket mormolják.

A hunnal kapcsolatosan igazad van, hogy ez a nevünk – kívülről. Mert a magyar (ez a név sem a mi találmányunk, ezt is kaptuk) mellérendelő műveltségnek nem fontos önmaga megnevezése. A szomszédokéban viszont igen. A hunok valóban itt voltak, az őslakosokkal szövetséget is alkottak, de ettől az őslakosok még műveltségüket tekintve nem lettek hunok.

Ugyanez vonatkozik a székelyekre. Én sokkal inkább a sicle - azaz sarló - nevét vélem náluk felfedezni, amit még az újkőkorszakban kaptak. Ez lehet szittyá alakban is, aminek a jelentése később tevődhetett át a szkítákra. Magyaránmondva: a szittyá nem feltétlenül jelenti a szkítát. Még akkor is, ha a krónikáink szerint az ún. honfoglalók Szkíta-országból jöttek a Medencébe.

Mellékelem a canberrai találkozón elmondott előadásom vetített képanyagát és a hanganyag átírt változatát, hogy lásd, mire is gondolok (a genetika előadásom valahogy eltűnt a rendszeremből, talán valamelyik back-up USB rudacsán meg van, még nem találtam meg).

Hogy rövidre fogjam: hogy miként nevez meg a környezet egy mellérendelő műveltséget, az nem föltétlenül jelenti azt, hogy valójában annak a névnek tartalmilag is megfelel. A hunok valóban a Kárpát-medencében jártak és a Nyugat számára emlékezetessé váltak, így nem véletlen, hogy a maguk logikájával nem csak a katonai elitet, hanem a velük együtt működőket is így nevezzék meg.

Ugyanez vonatkozik a mostaniakra is, pl. Lezsák M. anyagára. Persze, onnan jöttek a hun utódok később és hozták magukkal a műveltségi elemeiket, de a Medence letelepedett őslakosainak más a műveltségi tárháza - ahogy ezt László Gyula már bemutatta.

Csak hát a kettős műveltséget elfogadni? Nem szeretik a hívők, holott erről van szó. Ezt a közel-keleti régészek is már bőven ragozzák.

Mondjuk, Lajossal közösen közölt tanulmányainkban ezt általában erőteljesen kiemeljük és nem hatunk a hívőkre még sem. Csajághy pl. kifejezetten tiltakozik a gondolat ellen, mondván (emlékezetből idézem), hogy 'megfosztjuk a hős hunokat a népüktől'. Hát nem! A Medence letelepedett őslakói, akik azt a műveltséget folytatták, amit a Gyökerekben bőven elemeztem is, nem

azonosak a 'vendégekkel' - és a tapasztalat mindig az, hogy nem a letelepedett többség veszíti el a nyelvét, hanem a csatlakozó, vagy rátelepedő kisebbség (Nagy Sándor könyvében bőven van rá bizonyíték).

A Gyökerekben a Medencébe érkezőket sorra be is mutatom és elemzem az őslakosokkal való kapcsolatukat, amelyek kétségtelenül léteztek. Csakhogy nem a betelepülő töredékek határozták meg a Medence további műveltségének az elemeit - így a nyelvét sem.

Cser Ferenc–Darai Lajos: **Kárpát-medence, vagy Szkítia?**

Elnök úr! Tisztelt hallgatóim!

Különös érzésekkel állok Önök elé előadásunkkal, hiszen a tanácskozás a magyarság szittyá – azaz szkíta – eredetével hivatott foglalkozni és mi éppen arra készülünk, hogy ennek cáfolatát mutassuk be. Tisztában vagyunk az érzelmekkel, ami a hallgatóságot – és népünk tekintélyes részét – a szkíta rokonság felé tereli, amiért ez a gondolat mély gyökereket eresztett. A most bemutatásra kerülő adatokkal évek óta tisztában vagyunk, mégis a magyarságnak szkítákkal kapcsolatos felfogását – bár hibásnak tartottuk – mégsem igyekeztünk megcáfolni. Hogy most ezt mégis megtesszük, annak különleges oka van. És pedig az, hogy egyre szélesebb körben terjed az a felülről támogatott propaganda, hogy Árpád 'barbár katonanépe' a honfoglalás idején a Kárpát-medence magas szintű, civilizációs műveltségét taposta el és ez a műveltség zsidó volt. Legújabbban Ausztráliában láthattunk egy ismeretterjesztő filmet a zsidóság Palesztinából való elmeneküléséről és abban az egyik menekülési út – és gyűjtőterület – Spanyolország volt, a másik meg a Kárpát-medence.²³¹

Tartalomjegyzék

- Bevezetés
- Miért fontos, hogy Szkítia-e az őshaza?
- Mit mondanak a krónikák?
- Mit mond a néprajz, a nyelvészet?
- Mit mond a régészet?
- Mit mond az embertan?
- Kettős kultúra – elit jöhetett a sztyeppéről, a magyar néptömeg őshazája a Kárpát-medence

1. dia.

Előadásunk vázлата látható a vásznon. Hölgyeim és uraim! Az előbb mondottak figyelmeztető jelek számunkra. Ha igaz lenne a magyarság sztyepperei eredete – és ennek egyik végső forrása, a szkítaság – akkor nem háborognánk, nem mutatnánk be a jelen előadást. De az a sanyarú – számunkra azonban fölemelő – helyzet, hogy Árpád katonanépe nem taposott el egy magas szintű műveltséget, civilizációt, hanem a Kárpát-medence őslakóival szövetségben, az őslakók szellemiségéhez messzemenően alkalmazkodva, mégis a római kereszténységet rájuk erőltetve hozta létre Európa akkori legkorszerűbb államát, és az a műveltség magyarul beszélt. Erre számos bizonyítékot felmutattunk már korábbi munkáinkban. Jelenleg tiszteletben tartva az előadásra szánt fél óras időt, a másik oldalt mutatjuk be: mi a szkíta eredet alapja és mi ennek a cáfolata?

²³¹ Vesd össze Cser Ferenc, Darai Lajos: *Kárpát-medence, vagy Szkiatia?* Fríg Kiadó, 2008. 214-284.

Bevezetés

- Finnugor-török 'háború' a XIX. században
- Habsburg ház: ázsiai eredet – alárendelt népesség
- Trefort: „nekünk európai rokonság kell!” - finnugor elmélet a hivatalos akadémiai álláspont
- Német 'történészek' – Budenz, Hunfalvi
- Szemben a török eredet képviselői

2. dia.

Bevezetesként éppen csak utalunk a közismert tényekre, hogy a finnugor eredet a XIX. század második felének a terméke és mint kényszer települt rá a Magyar Tudományos Akadémiára. A vele párhuzamosan vitatott turk/török eredet a középkori krónikákra épülve a magyarság török – következésképp sztyeppei – származását hirdette és a két nézet vitája a XIX. század második felének sajtóvitájában viselte a török-ugor háború címet.²³² Ezt trianonihoz hasonló békediktátummal zárta a politika. Trefort Ágoston szavaival élve, „nekünk európai rokonság kell”.

Miért fontos, hogy Szkítia-e az őshaza?

- Sztyeppei eredet a török elmélet alapja.
- Árpád és katonanépe sztyeppéről jött a Kárpátok közé.
- Kik voltak a Kárpát-medence őslakói?
- Mai hangok: magas kultúrát taposott el Árpád és népe:
 - Mars vissza a sztyeppére!
 - Fizess és szolgálj a régi urakat!

3. dia.

Hogy miért fontos számunkra ma, hogy Szkítia-e az őshaza, ezt a kérdést a bevezetőben kifejtettük. Minthogy az első két tétellel már végeztünk. A továbbiakban a Mit mondanak a krónikák? kérdéskörre térünk át. Részben röviden bemutatjuk, hogy valójában mire is alapozódik a magyarok szkíta eredetének gondolata. Ezt követően röviden ismertetjük, hogy mit nyújt számunkra a néprajz és a nyelvészet majd a régészet adataira térünk ki – ugyancsak rendkívül vázlatosan.

²³² Joseph Deguignes és Prax György szerepét ebben bemutatja Darai Lajos: [Árpád Atila örökén – a magyarok őseik útján.](#) – A szerk.

Mit mondanak a krónikák?

- Anonymus Gestája – kb. XII. század
- Kézai krónikája – 1205.
- Kálti Márk képes krónikája – 1358.
- Thuróczy krónikája – 1486.
- Budai krónika – 1473.
- Heltai Gáspár krónikája – 1575.
- Szekér J. Aloysius krónikája – 1808.

4. dia.

Térjünk akkor át a legfontosabb részre: mit mondanak a krónikáink? Legkorábról ismert krónika Anonymus krónikája, mely valamelyik Béla (föltehetően II., de inkább III.) részére készült, azaz Anonymus Gestája – kb. a XII. századból eredhetett. A következő, immár biztosan datálható krónika Kézai Simon krónikája – 1205-ből. Szerkezetét és mondandóját tekintve eltér Anonymusétól, ám erre épülnek a továbbiak, úgy mint Kálti Márk képes krónikája – 1358-ból, Nagy Lajosnak címezve. Hunyadi Mátyás számára készült a Budai krónika – 1473-ban, majd közvetlen ezt követte Thuróczy krónikája – 1486-ban. Heltai Gáspár krónikája – 1575-ből az első magyar nyelven írt krónika és ebből már a mai nyelvünktől alig eltérő nyelvezet bukik elő, azaz közel fél évezred alatt a nyelvünk már nem sokat változott – legfeljebb kopott. A legkésőbbi még függetlennek tekinthető krónika Szekér J. Aloysius krónikája – 1808-ból.

Anonymus gestája

A szcítiaiak ugyanis jó régi népek, s van hatalma Szcítiának keleten, mint fentebb mondtuk.
Szcítiának első királya Mágóg volt, a Jáfet fia, és az a nemzet Mágóg királyról nyerte a magyar nevet. Ennek a királynak az ivadékából sarjadt az igen nevezetes és roppant hatalmú Attila király.
Ő az Úr megtestesülésének négyszázötvenegyedik esztendejében a szittyia földről kiszállva, hatalmas sereggel Pannónia földjére jött, és a rómaiakat elkergetve, az országot birtokba vette.

5. dia.

Kezdjük Anonymusszal. Krónikájából az alábbi mondatot emeljük ki: „*Szcítiának első királya Mágóg volt, a Jáfet fia, és az a nemzet Mágóg királyról nyerte a magyar nevet. Ennek a királynak az ivadékából sarjadt az igen nevezetes és roppant hatalmú Attila király.*”

Anonymus a szkíták dicséretén felül mindössze annyit említ krónikájában, hogy Attila szkíta volt. A magyarság eredetéről, hogy honnan jött, semmit sem említ. Anonymus egyébként csakis a nemességet tekinti magyarnak, az országot betelepítő lakosságot megveti és nem tekinti szittyiának.

Kézai krónikája 1205.

Menróth óriásra, ki a nyelvek megkezdőött
összszavarodása után Eviláth földére méne,
mellyet ez időben Persia tartományának
neveznek,...

S minthogy Hunor és Mogor első szülöttek
valának, atyjoktól megválva külön sátrakba
szállnak vala. Történt pedig, hogy a mint
egyszer vadászni kimentek, **a pusztán egy
szarvas ünőre bukkának, mellyet, a mint
előttök futott, a Meotis ingoványaiba kergetének.**

6. dia.

Kézai említi először a Perzsiából való származást, a szarvaslegendát, és – idézek: „*a pusztán egy szarvas ünőre bukkának, mellyet, a mint előttök futott, a Meotis ingoványaiba kergetének.*” Ehhez csak annyit kell megjegyeznünk, hogy Perzsia és a Meotisz mocsarai között 1000 km – és többek között a Kaukázus van.

Kézai krónikája 1205.

Kémeket küldvén tehát onnan Scythiába, miután Scythia országát kikémlelték, gyermekeikkel és barmaikkal azon hazába vonulának, hogy ott lakozzanak. Midőn tehát azon országba bémentek, abban lakókul az alpzürokat és pruténokat találták, kiket eltörölvén...

A Scythia országgal keletre határos a Joriabeliek országa ezután Tarszia s végre Mangalia, hol Európa végződik. A nyári nap alatti táj felé a korozmi nemzet fekszik és Ethiopia, mellyet Kissebb Indiá-nak hivnak, s aztán délszak és a Don folyó közt áthatolhatatlan pusztá van.

7. dia.

Aztán ezt olvashatjuk: „*Kémeket küldvén tehát onnan Scythiába, miután Scythia országát kikémlelték, gyermekeikkel és barmaikkal azon hazába vonulának, hogy ott lakozzanak.*” Mit jelent ez? Semmiképp sem azt, hogy Kézai a magyarokat szkítának véli. Megtekintették, elfoglalták és aztán jöttek a Kárpát-medencébe, azaz Szkítiából érkeztek csupán. Ez a megfogalmazás tehát egyáltalán nem tételezi fel a szkíta eredetet, hiszen Szkítiába mentek, még ha mesészerű körülmények között is.

Kálti Márk krónikája 1358.

Nyilvánvaló ebből mindenkinek, hogy Hunor és Magor, a magyarok ősei [nem] Nimród fiai voltak,...

Szent Jeromos mondja; azért sem, mert Nimród sosem lakott a Tanais folyó környékén, mely keleten van, hanem az óceán tengerénél. Miképpen tehát a Szentírás és a szent doktorok mondják, a magyarok Jáfet fiától, Magortól származnának, aki – Szent Sigilbert antiochiai püspöknek a keleti nemzetektől szóló krónikája szerint? – ötvennyolc esztendővel a vízözön után ment bé Evilat földjére, és feleségétől Enéttől nemzette Magort és Hunort;? róluk a magyarok és hunok nevezete.

8. dia.

Kálti Márk képes krónikájában ezt olvashatjuk: „Nyilvánvaló ebből mindenkinek, hogy Hunor és Magor, a magyarok ősei [nem] Nimród fiai voltak,... Szent Jeromos mondja; azért sem, mert Nimród sosem lakott a Tanais folyó környékén, mely keleten van, hanem az óceán tengerénél.” A földrajzi bonyodalmon felül itt sem találjuk meg, hogy szkíták lennének eleink, hanem azt, hogy Perzsiából indultak. Azonban azt is megtudjuk, hogy a perzsiái eredet forrása elsősorban Szent Jeromos.

Thuróczy krónikája 1486

Némelyek úgy tartják, hogy ez a Nimród volt a hunok, vagyis a magyarok ősapja...

Azt is mondják, hogy ugyanennek a Nimródnak Enéhen kívül más feleségei is voltak, és Hunoron és Magoron kívül más fiakat is nemzett, és hogy ezek és az ő utódaik az említett vidéken, Perzsiában laknak...

És mind Diodorus ugyanitt, mind pedig Hérodotosz? az ő Krónikájának negyedik könyvében előhozakodik egy bizonyos mesével, mondván: hogy Héraklész – régebbi amannál a másik Héraklész nál, aki utóbb a trójai államot feldúlta – ...

9. dia.

Thuróczy krónikájában ez olvasható: „Némelyek úgy tartják, hogy ez a Nimród volt a hunok, vagyis a magyarok ősapja...”, avagy „előhozakodik egy mesével, hogy” – azaz a korábbi elképzeléseket nem tartja igaznak, jóllehet támaszkodik a korábbi krónikákban írtakra. Nem említi, hogy a magyarok szkíták lettek volna.

Budai krónika 1473

- [4.] Ezek a törzsek pedig akkor – miként Josephus mondja -a héber nyelvet használták. Mivel pedig Hunor és Magor Nemroth elsőszülöttjei voltak, atyjuktól különválva, külön sátrakban laktak.
- [5.] Történt pedig, hogy egy napon kivonultak vadászni. A pusztaságban egy nőstény szarvas került eléjük; futott előlük, és ők a meótszi mocsarakig üldözték.
- [6.] Felderítőket küldtek tehát innét Szkítiába, és miután a szkíta vidéket igen ravaszul kikémlelve felderítették: ebbe a hazába vonultak be gyermekeikkel és csordáikkal, ott akartak lakozni.

10. dia.

De a néhány évvel korábbi Budai krónikában olvashatjuk a Josephusra²³³ való hivatkozással, aztán ugyanazt: „Felderítőket küldtek tehát innét Szkítiába, és miután a szkíta vidéket igen ravaszul kikémlelve felderítették: ebbe a hazába vonultak be gyermekeikkel és csordáikkal, ott akartak lakozni.” Megint csak nem találunk a krónikában még csak utalást sem arra, hogy a magyarok szkíták lettek volna.

Heltai Gáspár krónikája 1575

Annak utánna magának hajtá az végső vandalusokat az Philimerus, az ő hadnagya által. Annak utánna jobb lakóföldeket kezde kívánni, és kenyeret süttötven általméne a tóvizeken, midőn meglátta volna azzokat. De midőn még félig a nép nem költ vólna által, megszakada a híd, és ledőlle, és nagy sok ember és barom vesze oda. És úgy nem mehetének vissza, akik általjötenek vala, által sem jöjhetének amazok, kik hátra maradtanak vala.

Philimerus ez okaért elindulván a megmaradott néppel, és a spaliókat megkezdé, kikre előszer ért vala. **Annak utánna mindjárt az végső Scíthiára méne allá, melly a Pontus tenger mellett vagon.** Abban a tartományba laknak az adogiták, kiknek a caniculában, mellyet hév hólnapnak nevezünk, negyven egész napig semmi éjek nincsen, hanem mindenkoron világos nap vagon.

11. dia.

A Szkítiába vonulást Heltai krónikája is megerősíti: „Annak utánna mindjárt az végső Scíthiára méne allá, melly a Pontus tenger mellett vagon.” Bonyolult földrajzi leírás kíséri ezt a megállapítást, melynek igazságtartalma fölöttébb csekély. A magyarok szkíta eredetére azonban ebben a krónikában sem bukkanunk.

²³³ Josephus Flavius. – A szerk.

Szekér Aloysius krónikája 1808.

Senaar Mezejéről lassanként Napkelet felé indulván, a' világnak azon részeit választották első lakó-helyül, melyet bekerít Napnyúgot felől Irtisch, Napkelet felől pedig Amur vize? és a' Sina, vagy más néven, Chinabéli Birodalomnak Éjszak felé néző szomszéd Tartományaiban letelepedtek, úgyhogy a' Magyarok régiebb Őseinek első lakó-helyek azon a' tájon vólt, melly ama' roppant Sinabéli Birodalomnak határt vet Éjszak felől: ...

Sinabélieknek, midőn módjok nem esett benne; az említett esztendőben pedig a' Topai Tatároktól a' Volga vize mellé szorítottak, a' hová annál könnyebben engedték magokat nyomattatni, hogy naponként szaporodván, a' Baschiriai Tartomány szoros vólna nekik: a' hol köz-akarattal tanácsot tartván elvégezték magok között, hogy Ásiából kirádulván, Európába költöznének.

12. dia.

Szekér krónikája szerint viszont őseink Kína mellől jöttek, nem Perzsiából – és ez felel meg a későbbi hun eredetnek. „...és a' Sina, vagy más néven, Chinabéli Birodalomnak Éjszak felé néző szomszéd Tartományaiban letelepedtek, úgyhogy a' Magyarok régiebb Őseinek első lakó-helyek azon a' tájon vólt, melly ama' roppant Sinabéli Birodalomnak határt vet Éjszak felől...”

Mit mondanak a krónikák - összefoglaló

- Nem állítják, hogy a magyarok szkíták, csak azt, hogy Szkítiából érkeztek.
- Szkítia önmaga krónikáról-krónikára különbözik
 - Minél későbbi a krónika, annál keletebbre tevődik az eredet.
- Anonymus krónikájában egyértelművé teszi: neki a magyarok csakis a magyarság nemesi rétegét jelentik.

13. dia.

Mit is mondanak tehát a krónikáink?

Nem állítják, hogy a magyarok szkíták, csak azt, hogy Szkítiából érkeztek.

Szkítia leírása viszont krónikáról-krónikára különbözik. Minél későbbi a krónika, annál keletebbre tevődik az eredet.

Anonymus krónikájában egyértelművé teszi: neki a magyarok csakis a magyarság nemesi rétegét jelentik, Attila kései utódait és hogy Attila a szkíta király, Mágog magvából való.

Lépjünk tovább.

Mit mond a néprajz, a nyelvészet?

- A magyar műveltség meghatározó eleme a mellérendelés.
 - Növényi elemek – lélek jelképek
 - Alárendelő a sztyeppe elem – ragadozó állatok, harcias jelenetek.
- A magyar nyelv ősisége, viszonya Európa és Ázsia nyelveihez
 - A magyar nyelv más nyelvek forrása, a magyar nyelv Eurázsia legősibb állapotban konzerválódott, leginkább kialakult nyelve

14. dia.

Mit mond a néprajz, a nyelvészet? Mit mond a régészet?

A magyar műveltség meghatározó eleme a mellérendelés. Növényi elemek – lélek jelképek – jellemzik mind a képi, mind a szóbeli műveltséget. Alárendelő sztyeppe elem – ragadozó állatok, harcias jelenetek – szinte hiányoznak a magyar népi műveltségből.

A magyar nyelv ősisége, viszonya Európa és Ázsia nyelveihez a magyar nyelv európai központi helyzetére utal. Azaz a magyar nyelv lehetett más nyelvek forrása, a magyar nyelv Eurázsia legősibb állapotban konzerválódott, leginkább kialakult nyelve. Közvetlen rokonságba semelyik nyelvvel sem hozható, ragozó nyelvek közül az európai ragozó nyelvek állnak hozzá a legközelebb, viszont időben hatalmas távolságban tőle.

Mindezekből – és számos itt nem ismert adatból egységesen – arra következtethetünk, hogy a magyar népi műveltség letelepedett, földművelő és fémfeldolgozó, eredetét tekintve Kárpát-medencei és szinte semmit sem tartalmaz a sztyeppe műveltségekből. Amit a sztyeppe műveltségi elem támogatására fel lehet mutatni, az a Kárpát-medence sztyeppe területeiről származik, már pedig az a magyarság teljes településének csak töredéke.

A nyelvészet eredményeiből annyit kell még megemlítenünk, hogy a szkíták nyelve tudományos igényrel ma sem ismert. Pusztán a görögök leírásaira hagyatkozhatunk, ahol csupán néhány személynév, vagy szkíta istenség neve ismert, magáról a nyelvről nem maradt fenn hitelt érdemlő adat. Ezért hát itt a találgatásokra széles tér nyílik.

Mit mond az embertan?

- A magyar népesség genetikai összetevői
 - A magyar lakosság döntő többsége az európai ősgént hordozza.
- A magyar lakosság embertanilag jellegzetesen közép-európai, északi vonás elenyésző
- A magyar lakosságban meghatározó mértékben jelen van az ún. turáni terület emberanyaga is.
- Hiányzik a mongol emberanyag (<1%).

15. dia.

Mit mond az embertan?

A magyar népesség genetikai összetevői szerint ősi, európai, merthogy a magyar lakosság döntő többsége az európai ősgént hordozza.

A magyar lakosság embertanilag jellegzetesen közép-európai, északi vonás itt elenyésző. Ugyanakkor a magyar lakosságban jelentős mértékben jelen van az ún. turáni terület emberanyaga is. Teljesen hiányzik viszont a mongol emberanyag (<1%).

Tegyük ezekhez hozzá röviden, hogy mit mond a feltáró régészet?

A magyarság nem vezethető le a finnugor elmélet alapján. A magyar kultúra nem található meg a Kárpát-medencétől távol. A hivatkozott távolabbi műveltségek számos eleme nem található meg a magyar műveltségben, viszont a magyarokat jellemző – mellérendelő – műveltség azokra nem jellemző.

A honfoglalást korától kezdve azonban egyértelműen látszik, hogy a magyar társadalom is kettős kultúra – az elit jöhetett a sztyeppéről, a lakosság döntő többségét alkotó néptömeg őshazája viszont a Kárpát-medence. Ez utóbbiak műveltsége felel meg a magyar nyelv sajátosságainak.

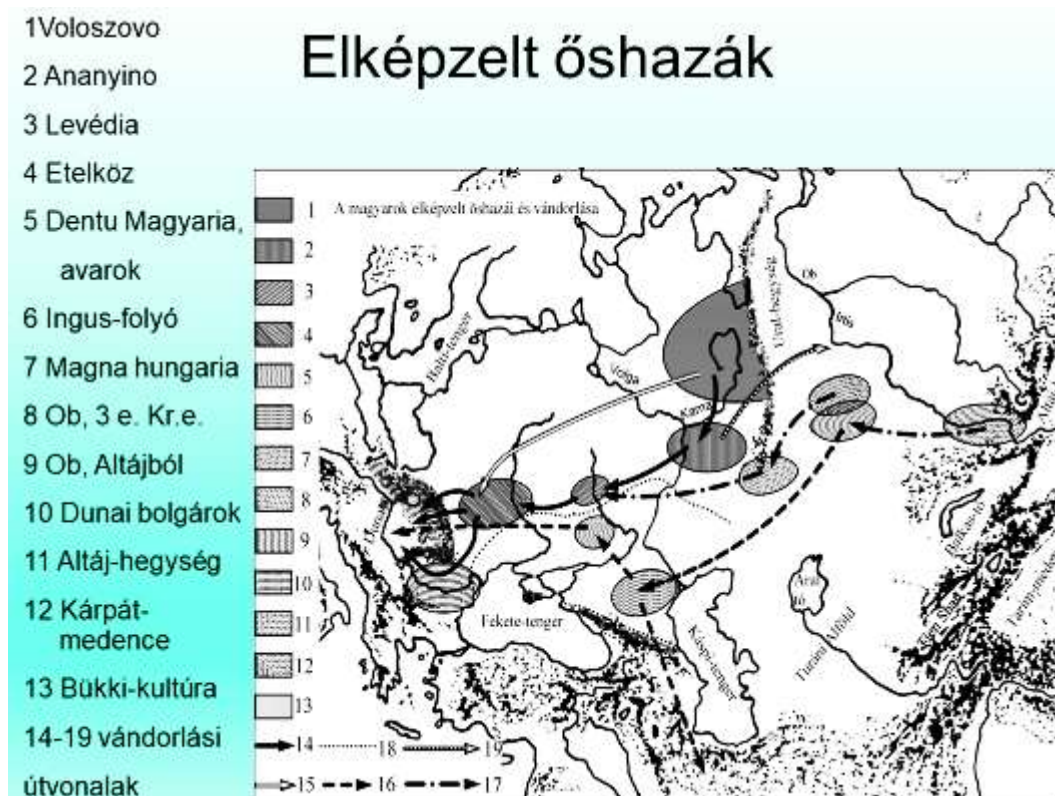

Az ábrán a magyarság őshazájához fűződő elképzeléseket foglaltuk össze. Ide besorolható mind a finnugor, mind a szkíta elmélet. Mindegyik lényege, hogy a magyar nép sztyeppeli lovaspásztor, katonanép volt és ebből a szempontból teljesen lényegtelen, hogy eredetileg az Urál mögül, Perziából, vagy Mongóliából érkezett-e az orosz sztyeppére. Az elmélet lényege, hogy sztyeppeli nép volt, amilyen volt egy évezreddel a magyarság feltételezett ideérkezését megelőzően a szkíta nép.

Az ábrán látható a legkorábbinak vélt az Urál melletti Voloszoivó és Ananyinói műveltség (1 és 2). Mindezek – és különösen az Uráltól keletre elterülő területek – nem tartoznak a hagyományosan szkítának vélt területek közé. Csupán Levédia (3), Dentu-Magyaria (5) és az Ingus-völgy (6), ami szkíta fennhatóság alá esett. Ámde a magyarok vélt itteni tartózkodása fél évezreddel a szkíták bukása utáni.

Kettős kultúrák Euráziában

- A sztyeppe kultúrája a jégkorszak fölmelegedése után: kurgán.
- A kurgán műveltség hódító mozgásai
- Ötvöződött kultúrák:
 - letelepedettek – földművesek
 - rátelepedettek – pásztorok, nemesek.

17. dia.

Most jutottunk el az előadás egyik lényegi pontjához: kik voltak a szkíták? Mit tudunk a szkítákról? Annyit bizonyosan, hogy nem képeztek egységes népet, nemzetet, hiszen kettős kultúrát alkottak: voltak a hatalom birtokosai, a lovas katonák – őket nevezhetjük szkítának, kiemelten uralkodó törzsüket, az ún. királyszkitákat – és volt az alattuk élő, a katonanépet gyakorlatilag kiszolgáló népesség – ahogy ez a szkíták korában a Kárpát-medence Dunától keletre és északra eső részeit kivéve, mindenütt így volt. A kor európai műveltségét a kettős kultúra jellemezte, ahogy a kárpát-medencei magyarságot is a honfoglalás utáni időkben (valójában itt a hun időktől kezdve lehet ezt csak igazolni, korábról nem).

A kettős kultúrák nem jelentik az emberiség ősi kultúráját. Legkorábbi jelei az orosz sztyepére vezetnek, ahol a Kr. e. 6. évezred közepén jelenik meg az addigi általános emberi műveltségként ismert mellérendelés helyett az alárendelés. Ennek műveltségét a szakirodalom – a sírdombok alapján – kurgán műveltségnek nevezi és ez ugyan alárendelő, de nem tekinthető kettős műveltségnek. Viszont innen eredő embertömegek szolgálnak a kettős műveltség kialakulását megteremtő egyik összetevőnek..

Az alárendelő sztyeppe-i lovas nagyállattenyésztő műveltségek a Kr. e. 5. évezred közepén megmozdulnak és elkezdik a mellettük lévő letelepedett műveltségek területét elfoglalni. Kezdetben fölégetik az azon élők műveltségét, majd a Kr. e. 4. évezred közepétől azokra rátelepednek és kialakítják az uralkodó és az alárendelt népesség kettősségét. Ezeket a régészeti irodalom első és második kurgán invázióknak nevezi. Az ezek eredményeként kialakult ötvöződött, kettős műveltségekben alul voltak a letelepedettek – azaz földművesek – és felül a rátelepedettek – a pásztorok, a nemesek.

Sztyeppe műveltsége: kurgán

- Az alárendelés megjelenése: Kr. e. 5. évezred
- A lovaglás legelső jelei (Dereivka): Kr. e. 5. évezred
- Alárendelő, harcias szemlélet
 - Istenség – férfi
 - Fegyver isteni rangja
 - Ló mint élelem, majd ló, mint szentség
 - Emberáldozat
 - Harc mindenek felett

18. dia.

Nézzük most az alárendelő alpműveltség jellemzőit. A nevüket – kurgán – az elit jellegzetes temetkezési módja alapján kapták. A kurgán műveltség kialakulásában meghatározó szerepet töltött be a sztyeppe-i ló. Félreértések elkerülése végett már most leszögezzük: a ló sztyeppe-i állat,

sem Egyiptomban, sem a Folyamközben nem élt, oda csak sokkal később – a Kr. e. 3. évezredet követően került be. Azaz, amit a kurgán műveltségről elmondunk, annak elemei esetleg megtalálhatók ugyan ez utóbbi területeken is az alárendelő műveltség összetevőiként, de a lovaglás, a lovas pásztorkodás, a lóvontatású kocsis azonban nem. A ló megülését utaló zablanyom legrégebbi példája a Dereivka (Dnyeper alsó kanyar keleti partja) temetőjéből került elő: egy eltemetett lókoponya, fogain a zabla okozta kopás jellegzetes jegyeivel. Kora: Kr. e. 5000 körüli.

Ahogy ezt Padányi Viktor – ugyan más időszakra téve – alaposan kifejtette: a lovaglás tette aztán lehetővé, hogy az ember az utazását tekintve elszakadjon a vízpartoktól és a sztyeppén kelet-nyugati irányban tömegesen mozoghasson.

A lovat megülő sztyeppeni nagyállattenyésztő műveltségek kifejezetten férfi központú szemlélettel, harcias életmóddal rendelkeztek és a fegyver – kezdetben a kőkés, később a bronztőr, még később a kard – isteni rangra tett szert. A letelepedettek hitvilágára eleddig a lélekhit volt a jellemző, melynek jelképei a későbbi világelemeknek nevezett tűz, víz, levegő és föld jelképei voltak és amelyek megszemélyesítéséből származtak az alárendelő műveltségek istenségei. A kurgán hitvilág lényegi eleme viszont az istenség, akinek magukat alárendelve rendelték maguk alá a letelepedett népséget. Általános volt náluk az emberáldozat, a véráldozat, az önmagáért való harc. Mindezek a jellemzők föllelhetők később az ún. nordikus hitvilágban, azaz a kurgán műveltséget elsősorban azokhoz lehet kötni.

Ugyanezeket a műveltségi jellemzőket találhatjuk meg a korábbi kurgán műveltség területein uzóbb élő szkítákról szóló leírásokban is, istenneveik, vallási rítusuk, temetkezési módjuk mind ezt fejezik ki – és mindezek tökéletesen idegenek a magyar népi emlékezettől, műveltségtől.



19. dia.

Vessük most tekintetünket a kurgán műveltségek színterére: az eurázsiai sztyeppére. A dia bíbor színnel jelzi a sztyeppét. Jól látható, hogy ez a földrajzi övezet a Kárpát-medencétől az orosz síkságon át, a Kaszpi-tenger és az Aral-tó fölött északra vonul és a nagy ázsiai hegylánc északi részén húzódik a Mongol-medencéig. A zóna legnyugatibb része a Kárpát-medencében a Duna–Tisza-köze és kissé keletebbre a Maros völgye. Ide telepedtek be sorra a sztyeppeni lovas pásztorok, miközben a medence dombos, löszös, hegyvidéki területein élt az őslakosság – akiről

mi föltételezzük, hogy ők beszélték a ma magyarnak ismert nyelvet és művelték azt a letelepedett kultúrát, aminek a terméke a több mint kétszázezer népdal, a sok-sok népmese, a lélekjelképekkel ellátott faragás, aminek lényege a lélekhit és nem annak megszemélyesített változata, nem az istenhit.



20. dia.

Itt külön megmutatjuk az eurázsiai sztyeppe kiterjedését, kiemelve, hogy az nem nyúlik le az ázsiai tavak mellett délre, ahol valójában rendkívül száraz időjárás uralkodott és ahol nagyobb tömegű állat számára sem elegendő táplálék, sem megfelelő víz nem található meg. Déli oldalon az ázsiai magas hegyekből eredő Szir-Darja és Amu-Darja folyóvölgyek (Kyzylkum) mentén volt csak élet – és ezek táplálták az Aral-tavat. A két tó közötti terület kifejezetten száraz, több százézer állathordákkal több tízezres népesség áthaladását nem teszi lehetővé.

Kurgán műveltség eredete

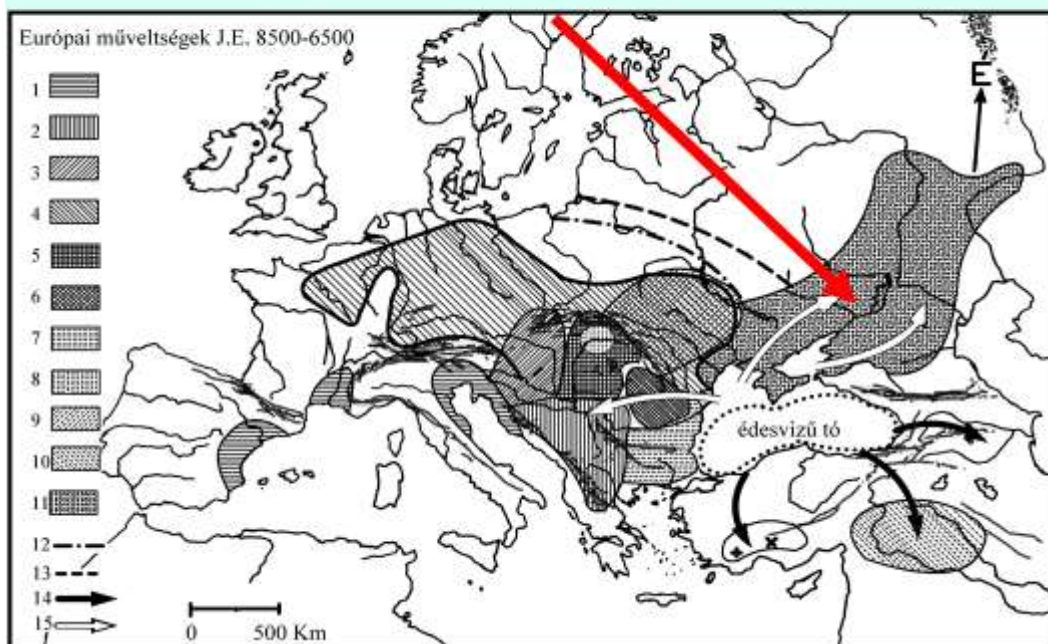

21. dia. Európai műveltségek a würm fölmelegedését követő időben. 1: legkorábbi európai földművelés. 2: Vincsa műveltség. 3: lengyeli máveltség. 4: vonaldíszes kerámia kiterjedése. 5: tiszai műveltség. 6: bojan műveltség. 7: Karanovo műveltség. 8: bükki műveltség. 9: kukutyini (cucuteny-i) műveltség. 10: folyamközi öntő műveltség. 11: sztyeppei pásztor (kurgán) műveltségek. 12: Dnyeszter–Bug műveltség északkeleti határa, 13: Nemuna műveltség határa, 14, 15: Fekete-tó feltöltődéskor szétszóródott műveltség, Anatólia +: Hacilar, x: Çatal Hüyük.

Erre a területre esik a kurgán műveltség, itt az eredete. Alapvető emberforrásuk a Fekete-tengernek a jégkorszakot követően édesvízi tóvá alakult medencéjének föltehetően északi területe, ahonnan a Boszporusz átszakadásakor (Kr. e. 5500)²³⁴ vonultak északra és telepítették be az orosz sztyeppét. A sztyeppei nagyobb sűrűségű emberi élet megköveteli az állattenyésztést és a kezdeti birka mellett később a befogott ló és annak birtokában a marhatenyésztés szolgálhatta az ember életét. A párhuzamos – nyugatabbra – letelepedett műveltségek elsősorban földművelésből éltek és ezek többleterméke képezte aztán később a kurgán inváziók hajtóerejét, merthogy anélkül telepedhettek rá a földművesekre, hogy azok kipusztultak volna. Európában velük párhuzamosan, ám előttük haladva terjedt a vonaldíszes kerámia műveltsége, melynek egyértelmű forrása a Kárpát-medence.

²³⁴ Az édesvízi tó feltöltődését Fekete-tengerré korábbi expedíciók bizonyították. A hatalmas ár 155 méterre emelte a vízszintet, 155.400 km²-t öntött el. Tengergeológusok szerint az özönvíz hirtelen jött. Lásd W. Ryan–W. Pitman: *Noah's Flood; The New Scientific Discovery about the Event that Changed History*. Simon & Schuster, New York, 1998. – A szerk.

Kurgán műveltség inváziói

- A lovaglás és később a kocsi birtokában a sztyeppe kurgán műveltsége Európa meghódításába kezd – új társadalmi szervezettsége a *rabszolga társadalom*
 - I. Kurgán invázió: Kr. e. 4500
 - II. Kurgán invázió: Kr. e. 3500
 - III. Kurgán invázió: Kr. e. 3000
 - Európa 'indogermánosodása'
- Ázsiába forduló invázió: Kr. e. 1900-1500

22. dia.

A lovaglás és később a kocsi birtokában a sztyeppe kurgán műveltsége Európa meghódításába kezd – új társadalmi szervezettsége a *rabszolga társadalom*.

A kurgán műveltség inváziója három – vagy Ázsiát tekintve négy – hullámban történt.

I. Kurgán invázió: Kr. e. 4500

II. Kurgán invázió: Kr. e. 3500

III. Kurgán invázió: Kr. e. 3000

Ez utóbbival – Maria Gimbutas szavaival élve – gyakorlatilag befejeződik Európa 'indogermánosodása'.

A 4. invázió már nem invázió jellegű volt, hanem több lépésben, kisebb csoportok vándorlásával és a lóvontatási harci szekér hadi alkalmazásával valójában Ázsiába forduló inváziót jelent. Ennek kora Kr. e. 1900-1500. Ekkor jut el a lovaglás és a lovas harci szekér Mezopotámiába, majd később a hykszosz hódítás révén Egyiptomba. A kusiták idején ismeri meg Sumér ezt a fegyvernemet és tanulja meg. A lovas pásztorok a Balkánon és Anatólián át kerültek Ázsiába, nem pedig a Kaukázuson keresztül, vagy a Kaszpi-tenger partján, legkevésbé talán annak keleti oldalán.

I. Kurgán invázió

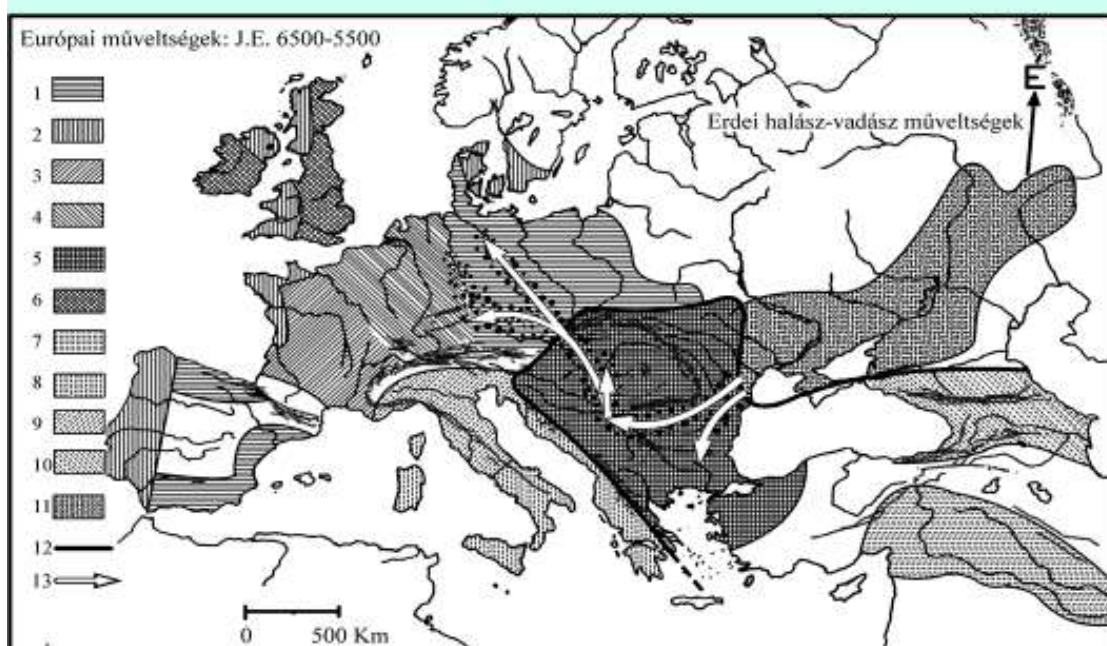

23. dia. Európa rézkora, az első kurgán invázió. 1: északi földművelő műveltség. 2: megalitok. 3: nyugat-francia földművelők. 4: Rajna-Szajna földművelők. 5: középkelet-európai réz műveltség. 6: brit földművelők. 7: ubaidi városiaszt megelőző műveltség. 8: dél-olasz földművelők. 9: észak-olasz és turrén földművelők. 10: kaukázusi réz műveltség. 11: sztyeppei pásztor, kurgán síros műveltség. 12: rézművesség északi határa Kr. e. 3500 körül. 13: Nyilak és pontok: a kurgán temetkezés terjedése, helyi műveltségekkel ötvöződésének két hulláma.

Vessünk egy pillantást az I. kurgán invázióra. Ennek forrása a Kaukázustól északra elterülő sztyeppe, céliránya elsősorban a Balkán, majd a Duna mentén halad észak-északnyugat felé. Nem alakít ki kettős társadalmat, hanem a letelepedettek műveltségét fölégeti – azok teljességgel véd-telenek voltak a támadó lovas pásztorokkal szemben! A letelepedett társadalom vagy pusztul, vagy elmenekül. Menekülési irány zömmel a Kárpátoktól északnyugatra történik.



24. dia. Második kurgán invázió. 1: nyugat-európai megalit műveltségek, 2: szalagdíszes kerámia terjedése, 3: észak-olasz csoport, 4: szalagdíszes, azaz kottafejes kerámia műveltség forrása, 5: anatóliai kora-bronzkori műveltség, 6: kaukázusi korabronzkor műveltsége, 7: dél-olasz műveltségek, 8: Kárpát-medencei fémutánzó kerámia, bronz kori műveltség, 9: folyami városi műveltség, 10: kurgán műveltség terjedése a Kárpát-medencében, 11: sztyeppei kurgán műveltség, 12: második kurgán mozgás, 13: szalagdíszes műveltség „menekülése”.

Az egy évezreddel későbbi II. kurgán invázió forrása az orosz sztyeppe északi területe és nemcsak délnek, hanem északnak is halad. Ez már nem égeti fel a letelepedett műveltségeket, hanem lassan fokozatosan terjed nyugatra és a földművelőkre rátelepedve kettős műveltségeket alakít ki.

Itt láthatjuk a vonaldíszes kerámia műveltségének egy különleges mozgását: északkeletre, az Urál térségébe vonul! Oda, ahol ma az ún. finnugorok élnek. A legtávolabb vándorlók ekkor kerülnek aztán az Urál mögé és teremtik meg életfeltételeiket a hideg övben. Ők ma az ún. ugorok, azaz vogulok és osztjások.

Ötvöződő kultúrák

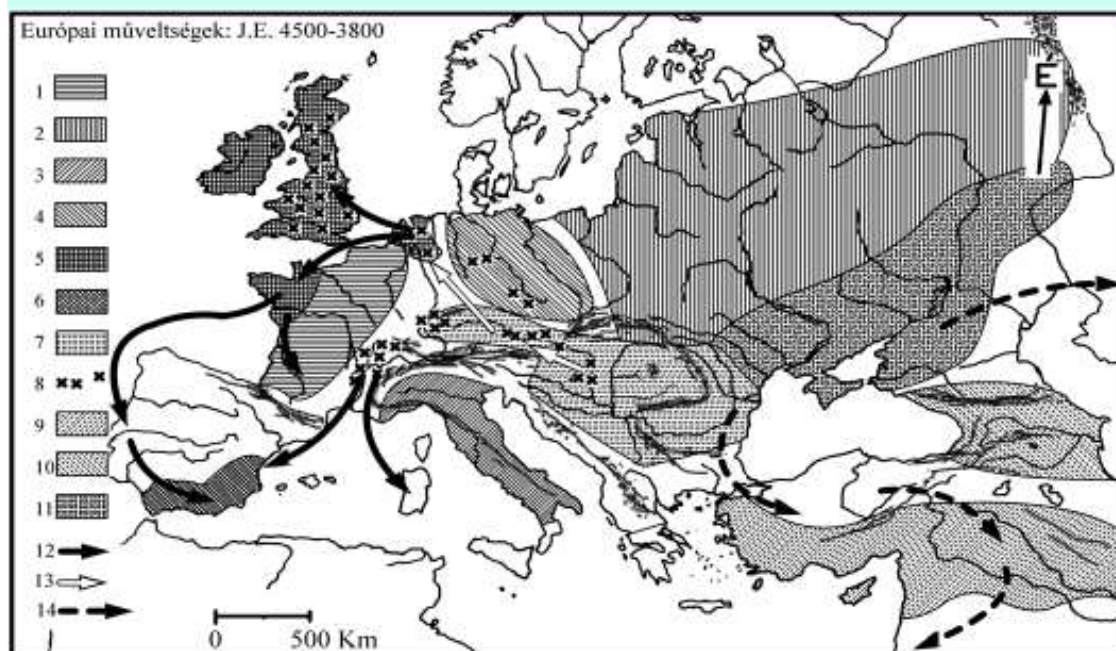

25. dia. Ötvöződő kultúrák és a haragedény műveltsége. 1: Megalitikok. 2: Késő szalagdíszes műveltség. 3: észak-olasz műveltség. 4: Unetice műveltség. 5: Wessex műveltség. 6: El argar műveltség. 7: Duna-menti bronz műveltség. 8: Haragedény műveltség. 9: Városlás műveltségek. 10: Kaukázusi bronz műveltség. 11: Sztyeppei katakomba műveltség. 12. Somogyvár-Vinkovci műveltség terjedése. 13. haragedény műveltség terjeszkedése.

Ezen az ábrán az európai ötvöződött műveltségeket láthatjuk. Ugyancsak itt láthatjuk a sztyeppei lovas társadalmak Ázsiába vonulásának az útját. A kialakult műveltségekben meghatározó a haragedény műveltsége, vele párhuzamosan a megalit kultúráé.

Ötvöződött kultúrák

- Szvidéri kultúra – szlávtság
- Germán alföld – kelta
- Közép-kelet-Európa – szkíta
- Nyugat-Európa – haragedényes műveltség, majd kelta
- Dél-Európa – göröggé vált pelagéz
- Közép-Európa – fegyverkovács: önállóan megmarad.

26. dia.

Ezen az ábrán az európai ötvöződött műveltségeket soroljuk fel. Ezek:

- A Kárpátoktól északra a Szvidéri kultúra – itt lesz a későbbi szlávtság.
- Germán-alföldön később a kelta műveltséget ismerjük.
- Közép-Kelet-Európában, az orosz sztyeppén a szkíta műveltség jelenik meg.
- Nyugat-Európában a haragedényes műveltség terjed, majd ennek nyomában a kelta.

– Dél-Európában a később göröggé vált pelagéz műveltséget láthatjuk, mely göröggé a dór és ion törzsek hódításával válik.

Közép-Európában lévő fémfeldolgozó műveltség fehér foltként nem válik kettős műveltséggé, mint fegyverkovács önállóan megmarad.



27. dia. Európa a bronzkor végén. 1: Cucuteny műveltség. 2: Abasevó műveltség. 3: Rhoni-Appennin műveltség. 4: tumulus temetkezés műveltsége. 5: késői Wessex műveltség. 6: dél-olasz műveltség. 7: kárpáti és balkáni bronzműveltség. 8: Trzciniec műveltség. 9: városias műveltségek. 10: kaukázusi műveltség. 11: sztyeppei pásztor gerendasíros (kurgán) műveltség. 12: uráli bronzműveltség. 13: északi bronzműveltség. 14: késői Unetice m. 15: észak-keleti bronzműveltség. 16: késői szalagdíszes műveltség. 17: a harci szekeret terjesztő népmozgás. 18: harci szekér európai terjedése. 19: korai vasgyártás. Szaggatott vonal: bronzműveltség határa. Pontozott nyíl: az egyiptomi XIX. dinasztia hódító útja.

A III. kurgán inváziót láthatjuk itt, aminek ugyancsak volt szerepe a főnti kettős műveltségek kialakulásában, ill. továbbélésében. Az invázió elsősorban a Kárpát-medencén ment át, de ennek következménye a Balkán később ismert műveltségeinek – mükénei, minózi²³⁵ – a kialakulása, majd ennek záró eseményeként fogható fel a tengeri népek inváziója, melyben a Földközi-tengeri városi műveltségek megroggyantak, részben el is tűntek. Pl. a hettiták összeomlásáért azt a Balkán északi területeiről, a trákok körzetéből indult népcsoportot teszik felelőssé, akik aztán a mai Örményországba telepedtek be, majd szókészletüket irániira lecserélve a ma az indoeurópaihoz sorolt örmény nyelven beszélnek. Holott nincs nyelvtani nemük, az igeragozásukban a magyarral azonos ragokat használnak és a baszkok ill. a magyarok mellett az egyetlenek, akik a többszámban a k-t (vagy kemény ch-t) használják.

Az ábrán szaggatott vonallal a korszak végén a bronzkészítés határát ábrázoltuk.

²³⁵ A teljes Balkánba, beleértve a Peloponnészoszi-félsziget és a Kükládot is. – A szerk.

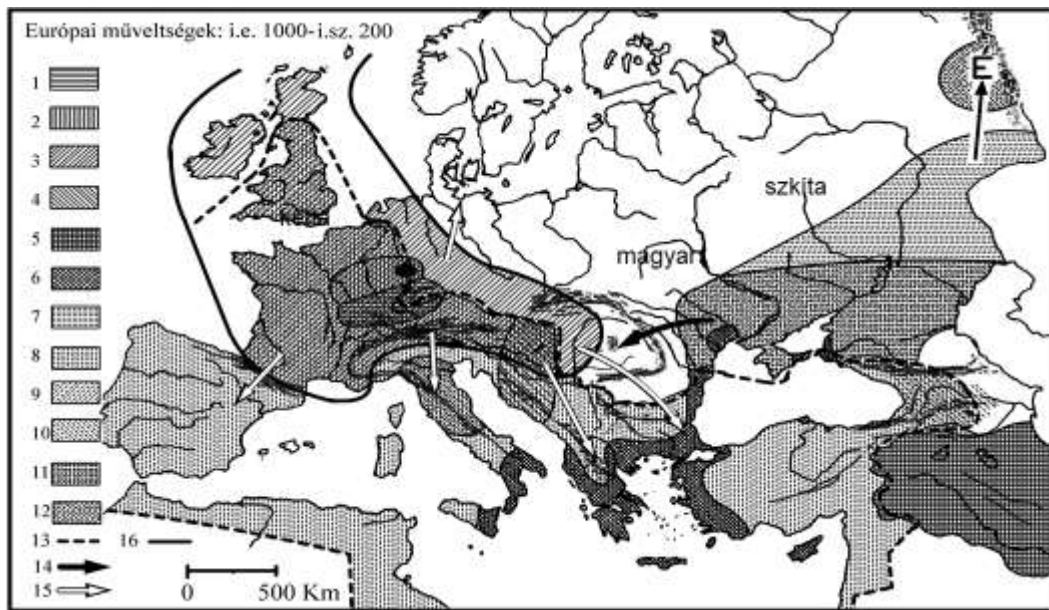

26. dia. Ötvöződött kultúrák: Európa vaskora Kr. e. 100–Kr. u. 200. 1: Hallstadti műveltség. 2: Le Tène műveltség. 3: kelták. 4: illírek. 5: Pártus birodalom. 6: görögök. 7: lovasnomád műveltség. 8. Római birodalom. 9: etruszkok. 10: örmény-grúz műveltség. 11: szkíták. 12: ananyínoi műveltség. 13: a Római birodalom. határa. 14: lovas-pásztor műveltség. terjedése. 15: kelták terjedési. iránya. 16: kelta műveltség határa.

Az ábrán ismét az ötvöződött műveltségeket szemléltetjük. A szkíta alkotta ebben a korban az orosz sztyeppe – főleg annak keleti szakasza – műveltségét, akinek a hatalma Dnyeper vonaláig terjedt. Attól nyugatra csak a szkíta összeomlását követően kerül talán egy törzsnyi ember – és telepszik be a Kárpát-medence-i sztyeppe északibb területeire. Nyugaton a kelta műveltség uralkodik. A kettő között van egy fehér folt, ahol ebben az időszakban – és még másfél évezredig – nincs kettős kultúra, van viszont fémfeldolgozás – és ezt tekintjük mi magyarnak.

Az ábrán fehér nyilakkal jeleztük a kelták terjeszkedését. Maradványaik alapján egy-egy klán, vagy töredék törzs és nem egy valóságos nép vándorlását jelentik.

Következtetés

- A magyar nyelvű műveltség Európa ősműveltsége és forrása a Kárpát-medence
- A magyar népesség az ún. 'honfoglalást' követően kulturálisan kettős: az alapnépesség letelepedett, mellérendelő műveltségű, a rátelepedett, vele ötvöződött katonai elit sztyeppe, alárendelő műveltségű.
- Árpád katonanépe nem taposott el magasabb rendű kultúrát, hanem azzal szövetségben hozta létre a Magyar Királyságot.

29. dia.

Az elhangzottak és bemutatottak alapján vonjuk most meg következtetéseinket.

A magyar nyelvű műveltség Európa ősműveltsége és forrása a Kárpát-medence. Az itteni számottevő földműves, fémfeldolgozó népesség mellérendelő szemlélete kizárja, hogy akár a sztyeppe lovas pásztorai, még inkább, hogy Palesztina kifejezetten elit műveltsége legyen.

A magyar népesség az ún. 'honfoglalást' követően kulturálisan kettős: az alapnépesség letelepedett, mellérendelő műveltségű, a rátelepedett, vele ötvöződött katonai elit sztyeppei eredetű és alárendelő műveltségű.

Árpád katonanépe nem taposott el magasabb rendű kultúrát, hanem azzal szövetségben hozta létre a Magyar Királyságot.

Zárógondolatok

- A magyar nyelvű népesség és műveltség forrása a Kárpát-medence.
- Szkítiából érkezett katonai elit nem szkíta, hanem minden bizonnyal a turk nyelvcsalád egyik ága, hun vezérkarral.
- A Magyar Királyság vezető nemességét a sztyeppei katonatörzs, lakosságát a Medence őslakói alkotják. Műveltségük az őslakókét folytatja.

30. dia.

Végül foglaljuk össze gondolatainkat:

A magyar nyelvű népesség és műveltség forrása a Kárpát-medence.

A Szkítiából érkezett katonai elit nem szkíta, hanem minden bizonnyal a sztyeppe keleti feléből oda érkezett, a turk nyelvcsalád egyik ága, hun vezérkarral.

A Magyar Királyság vezető nemességét a sztyeppei katonatörzs, lakosságát a Medence őslakói alkotják. Műveltségük az őslakókét folytatja és az nem pásztor műveltség. Egyébként Jeruzsálem ostroma után elmenekült júdeaiak nem költöztek a Kárpát-medencébe, hanem Anatóliába, s a Krim félszigetre menekültek – távol a Római Birodalom központjától, esetleg annak határain kívülre. A későbbi kazár zsidóság Kárpát-medencei hatása rendkívül csekély.

György Csihák 2020. 02. 24. 1:51

Ferikém, köszönöm ezt a szentírást. ...én nem tudom a „hunt” felejteni, mert EZ a NÉPNEVÜNK, amit mindenki így tud, és mi sem tiltakozunk ellene. Latin nyelvű alkotmányunkban úgy 1008-tól 1944-ig a magyar mint ez a nevünk sehol sem található, amint a korabeli egyéb forrásokban sem. A „hun” a hivatalos nevünk, ami mindenkor birodalmi elnevezés volt, soha nem jelentett se népet, se nyelvet. Amint csehszlovák, vagy jugoszláv, vagy deutsch sem volt soha, amint a szkíták sem nevezték így magukat. Az ujugurok szerint a hun annyit tesz, hogy a „Nap fia”. A kínaiak nevezték a hunokat sun nu-nak, ami nagy rablót jelent. Ezt fordították a többiek és ezért vagyunk nekik rablók: sun ja li (kínaiul) – nagy rablók országa (Hunnia – Hungária). Ez

tetszhet-nem tetszhet, így van. A magyar király Rex Hungarorum, a korona Sacra Regni Hungarici Corona. Tagadni lehet – de így is van nyomtatva, el lehet olvasni. Már aki tud, vagy akar olvasni. Egyedül a Hármaskönyvben találtam, hogy a szkíták, akiket ma székelynek nevezünk.

Darai Lajos 2020. 02. 25. 2:07

Fábián Sándor és Harsai Mária Magdolna írása

Kedves Feri!

Küldök két írást. Az egyik, Fábián Sándoré, Ő sok mindenben úgy gondolkodik, mint mi, de a vallást, tudást is beleértve. Még tovább is megy, illetve én is ezekről beszélek, hogy mennyire bizonytalan az egész.²³⁶

A Másik Raig Mária, aki más néven jelentkezett írással. Annak is érdekes a vége, mert az arianizmust emeli ki.²³⁷

Cser Ferenc 2020. 02. 25. 22:30

Kedves Lajos!

Mária írását végigolvastam.

Hát nem, ez nem támogatható. A három évszázad mesterséges betoldása nem fogadható el. Ő ugyan hivatkozik kettőnk véleményére, de aztán lazán félrelöki a C14-es kormeghatározást. Pedig nagyon nincs igaza.

Eleve a kalibrációban téved. Hat évezredre visszafelé fák évgyűrűjével kalibrálták és 3 évezredig a trend megfelel az elméletinek és attól kezdve tér el.

Később lumineszcenciás módszerrel egészen 40 évezredig kalibrálták, ahol már 6 évezreddel tér el az elmélettől – mások lehettek a kozmikus sugárzás adatai.

Két évezredre visszamenve minták százait vizsgálták és az abban a tartományban érvényes 30-40 év hibahatáron belül mindegyiknél a várható évet kapták. Pedig kellene lenni egy rendszeres kb. 3 évszázados eltérésnek – de nincs. Pedig itt a függvény követi az elméleti bomlásgörbét. Ha érdeklí, elküldhetem a kalibrációs görbét – több mint egy évtizede ismert.

A végső ütést a horoszkóppal datált Jézus-születés és -halál tette be.

A szövegben össze-vissza találkozol eredeti és átszámított évekkal vegyesen. Azt sugalja, hogy Nagy Konstantinus Jézus kortársa volt, ami képtelenség, Nem igaz, hogy Jézus születésétől Nagy Konstantinuszig nincs meg a közel 3 évszázados püspök- és császárlista. Nagy Konstantin anyja, Szent Heléna pl. Jézus keresztségének töredékét vitte Rómába. Közébn vannak még az angliai királyok, a skótok. Azért már álljuk meg: nem minden hamis – bár az ő szava azért az lehet.

Egyszerűen képtelenséget állít azzal, hogy az arianizmust a mohemadánizmussal azonosítja. Nem ismeri valójában a gnosztikus hitet, de ír róla. Nem tud Mani-ról, pedig nagyon fontos lenne. Nem ismeri az iszlámot, de azonosítja a gnoszticizmussal.

Lajos, úgy látom a hölgy néhány magyar nyelven megjelent munka adatait ragozza és fantáziáját bőven szabadabbá engedve ír meglehetősen magabiztosan. Talán érdemes lenne a kezébe venni a Benjámint, ahol a nem magyar adatokkal is szembesülhetne.

A másik írással ma foglalkozom majd.

²³⁶ Erről volt szó: <http://epa.oszk.hu/01400/01445/00061/pdf/>. – A szerk.

²³⁷ Erről volt szó: http://epa.oszk.hu/01400/01445/00060/pdf/EPA01445_acta_hungarica_2020_01_185-230.pdf. – A szerk.

Cser Ferenc 2020. 02. 26. 2:07

Kedves Lajos!

Fábiánt is elolvastam. Sok értelmes gondolat van benne, de itt is megjelenik a hamis történelem, azaz itt már egy évezred hamisítás.

Hogy Darius hová mehetett, abban sok logika van. Magam a Kárpátok keleti oldalán lévő területekre tenném a mozgását, hiszen azt még érdemes elfogadni, hogy füves pusztákon haladtak.

Lajos, régészet is létező valami és állítólag tudomány. A régészet rétegtana egymás utániságot mutat és a rétegek viszonylagos nagysága időtartamot is. Nem lehet évszázadokat, évezredek csak úgy betolni, rátenni hamis történelmet – az egész földgölyóra kiterjedően.

Ne higyjük, hogy a katolikus hierarchiának volt annyi képessége, hogy egy hamis időláncot ellentmondásmentesen az egész uralmi területén létre tudjon hozni, anélkül, hogy abban lenne áruoló baki – azaz olyan személy, aki akkor - hangsúlyozom: akkor - nem háborgott volna.

Itt gyakran a skótokra, írekre szoktam hivatkozni, mert ode nem terjedt ki annyira az Egyház hatalma.

Fábián az írás korai léte ellen hadakozik. A középkorra teszi az eredetét, holott azért ezer bizonyíték van arra, hogy évezredekkel korábban is volt már írás. Legjellemzőbb példa a sumér agyagtábláké.

Hogy kik az eretnekek? Mindenki, aki a hit szerint megkeresztelt és nem fogadta el a pápai dogmát.

Manapság ez csak a katolikusokra vonatkozatható, hiszen több párhuzamos keresztény egyház is létezik, amelyek tanítása nem teljesen fedi a katolikust. A katolikus dogma szerint azok eretnekek lennének, ha hozzájuk tartoznának.

Jézus élete és története leginkább Barbara Thiering munkája alapján értelmezhető. A Holt-tengeri tekercesek, bizony, írott anyagot jelentenek és az abszolút régészeti időmeghatározással kétezer évesek. A Jézus körüli legendéknak van múltbeli vonzata is – éppen az Ószövetség profeciáinak értelmezése végett – és Jézus történetében felsejlik Tuthankamon története is. Olvastam ezzel kapcsolatos munkát és annak tartalma azért nagyonis figyelemre méltó.

Egyébként az egyiptomiak is írtak, a kősirok falán bizony ma is olvashatók az oda feljegyzettek. Uralkodói évszámokkal egyetemben, és azok alapján azért kifeszíthető egy 'történelem', még ha vannak ott is gondok (lásd Manhetto királylistáját, ahol több párhuzamosan uralkodó fáraó évszámát egymás mögé tette és így valóban közel 3 évszázadnyi téglulást okozott).

A Nag Hammadi tekercesek ugyancsak írott anyagot jelentenek és koruk néhány évszázaddal későbbi, mint a Holt-tengeriek. Egyébként az előbbieket sem egyidősek, közel két évszázadot fognak át – és nem a plusz, hanem a mínusz irányban.

Jézus születésével kapcsolatban még meg kell jegyeznem, hogy nem i. sz. 1. decemberében született, hanem i. e. 6 márciusában valamikor. Heródes i. e. 4-ben halt meg és Jézus 2 éves korában még élhetett – a hit szerint. A hármascillag pedig éppen egy cseh asztrológus könyvéből kiolvasva azonosítható – a Mars, a Jupiter és a Szaturnusz furcsa többszörös együttállása volt – és az i. sz. 6 tavaszán volt észlelhető.

Hogy honnan jön a márciusi születési dátum? Onnan, hogy Erzsébet, Keresztelő Szent János anyja 6. hónapjában volt, amikor Jézus megfogamzott (Józseftől – aki az akkori hierarchiában a Szent Lélek szerepkörben volt). Minthogy az izraelita főpapok és királyok kötelező születési ideje a legszentebb időszakban kellett, hogy legyenek, ezért a mindig is törvényesnek tekintett János születése szeptemberre tehető. Jézus csakis fél évvel később születhetett, azaz márciusban és ezért a farizeusok szerint törvénytelen volt, jöllehet, a sadduceusok elfogadták királyfinak.

Csak ennyit jegyzek meg a munkával kapcsolatban. Bizony, a fantázia szabadjára engedhető, ha nincs olyan ismeret, ami korlátozná.

Ez önmagában még nem baj, de ha az ismeretek logikai rendjéből fakadóan ez ember mást mond, mint amit elképzelnek, akkor máris hamisít, ugye?

Darai Lajos 2020. 02. 26. 15:22

Kedves Feri!

Amikre reagáltál, abban teljesen igazad van, és most megírom, mégis miért látok e két személy tevékenységében bizonyos lehetőséget az elmozdulásra akár még a magyar őstörténetben is. Nem mintha ők egyetértének velem abban, amiket most leírok.

Máriának megírtam, hogy a dendrokronológia szerint az abszolút idővel nincsen baj, és erről szóló írásunkat is elküldtem. De amit ő mond, az nem erre vonatkozik, hanem az események időskálán való mozgatására. Valójában Fábián Sándor se mond mást. Máriánál Jézus és a niceai zsinat között megvan a 300 év, csak éppen a 600-as évekre téve. Korábban már én is észrevettem, hogy a Diokleciánusz-féle új időszámítás és a Krisztus születése közti durván 300 évet az átszámításoknál összevissza használták, legalábbis a krónikáinkban ezzel lehetett manipulálni, és élték is vele, akik valójában minket akartak összezavarni, ne jöjjünk rá a hamisításaikra. Mária világosan elemzi a Kézainál a 700-as évre tett Atila halála időpont ilyen összefüggését. Engem nem elégít ki erre a dologra az a mai történészi magyarázat, hogy a napok, évek számlálása korábban nem volt a modern kor színvonalán. Különösen ha még vagy 2-3000 máshonnan való tény alátámasztja a Mária-féle magyarázatot. Innen van tehát az én érdeklődésem az ilyen megnyilatkozás felé, amilyen a Sándoré is, mert ők is maguktól, csak a források tanulmányozásával jöttek rá valami turpisságra.

Ez pedig nekem már korábbi felfedezésem volt, ezért is szökött szemembe a két írás. Ezt már neked is írtam párszor, hogy Illig 300 éve engem nem érdekel a maga nemében, azaz ahogy ő feltételezi, sőt harcolni kell nekünk ellene, mert a magyar dús múltat is ki akarja dobni azzal a háromszáz évvel a Kárpát-medencéből. Mert egyébként Nyugat-Európából azért akarja kidobni azt az időt, mert az annak megfelelő tér üres. Ugyanis azon a területen nincsenek például római emlékek, legfeljebb római koriak (kelták), de azok olyan ritkák, hogy jobb ötlete nem volt, mint az időbeszúrás miatti ritkaság feltételezése. És ehhez jön Nagy Károly nemléte: Tevékenységének nyomtalansága, építményeinek hült helye, hogy egyszerre öt-hat egymástól messze lévő helyen csatát vezetett, télen vezetett hadjáratot, ami akkor nonszensz volt, hogy olyan reneszánszt indított, ami halálával teljesen lehanyaglott. És csak háromszáz vagy több évvel később kezdte azt a szintet a nyugat megközelíteni, stb. Erre hajaz a Gregor és Móricz írása az internetről, amit az Árpád Atila örökén... c. tanulmányomba építettem be, miszerint valójában Nagy Károly mintája a történelemhamisítók számára Atila volt. És ők ketten aztán Atila fiainak és unokáinak az azonosítását is elvégzik a későbbi „germán” államfők, vezérek között. Mondván, hogy ily módon a hunok kiiktatása volt a cél, és a germánok – hamis – előtérbe állítása. De ha megnézed a Nibelung-ének sorsát, ugyanezt látod, amit szintén feldolgoztam valamennyire, hogy azt a magyar királyi udvarban írták a hunokról és fordították latinra, majd csak később németre. És utólag lett eltorzítva a hunok kárára, stb.

Azaz világosan kirajzolódik, hogy azokra a területekre oda kellett vinni a történelmet, illetve a kultúrát, amelyek üresek voltak korábban attól. Azért voltak üresek, mert róluk az ókori auktorok hallgattak, nem ismervén őket. Bizonyára volt életük, de annak helyére a későbbi uraik előtörténetét tették, ami bizony máshol esett meg. Ezt akarják most velünk is megtenni, elhitetni, hogy nekünk is voltak Ázsiából idejött uraink és az előtörténet ott zajlott, Ázsiában. Mivel pedig azt az ázsiai hamis előtörténetünket a francia jezsuiták nyomán Deguignes, majd Pray György és Székér Alojzusz olyan részletesen megírta, elegendő a heroizmus hajtotta hit a dolog ismételve-

tésére, és a végén még a finnugrizmus is átalakul turanizmussá. És ezzel Nyugat-Európa megmenekül a lelepleződéstől, hogy mindent a Kárpát-medencéből kapott, uralkodóstól, uralkodó család előtörténetétől kezdve a világi és egyházi civakodásig.

A kumráni és naghamadi tekercek mondanivalójával nincsen gondom, csak a megtalálási helyével. Azokon a területeken előbb évente, manapság már havonta találnak olyan ókorinak mondott leleteket, amik ráadásul lassan már a bibliai bekezdések többségét igazolják. Elég sok ilyen leletről ki szokott derülni, hogy hamisítvány, de azt már nem verik nagydobra. Annak a területnek, és tovább keletre a végtelenségig, nincs meg a valós eredeti történelme, hanem csak az, amit a Nyugat kegyesen odaadott, levezetett számukra. Mi is észrevettük, hogy eredetileg ott a mellérendelés nyomai vannak, de aztán mégis alárendelő lett a vallás. Ennyit a régészetről. A feltárás is monopólium volt a kezükben.

Bradák Karcsi annakidején megírta Fehérvárral kapcsolatban, hogy a bizonyítékokat a mai Fehérvár helyszínére, mármint amire hivatkoznak, egy bőröndben le lehetett vinni Pestről. Más alátámasztást aztán nem keresett, ill. tett közzé, Pedig bizonyára vannak, Pl a terepviszonyok (János király temetési menetének eleje már beért Fehérvárra, amikor a végét még Izabella királyné búcsúztatta, mivel a kis János Zsigmonddal otthon kellett maradnia).

A Mátyás-templomot most turisták milliói csodálják a mai budai Várhegyen. Pedig „csak” 1896-ra készült el. Azért idézőjeles a csak, mert a prógai Vítus székesegyház 1929-re. Ezek is ugyanúgy középkoraknak látszanak, mint a nyugati „gótikus katedrálisok”. De még az olasz belvárosokra sincs ráírva, mikoriak, de világos, hogy nem római koriak, ahogy a világ turistáinak eladják.

Dárius hadjáratának helye, egyáltalán Hérodotosz helyszínei világosan mutatják az utólagos beavatkozás okozta zavart a szövegben. De ezt észreveheted Evlia Cselebi leírásaiban is, ahol a helyszínek mindig elmosottak. Nem véletlen, hiszen a Magyarországról szóló hetedik kötetet Ferenc Jóska pénzelte, sőt még Vámbéryt is kiküldte, hogy rakja össze a lapokban fennmaradt írást köteté. Ő pedig igyekezett a mai helyszín kiosztáshoz igazítani pontosan, ami elvárható volt tőle. Plinius is nagyobb részt vádolják azzal, hogy nem ismerte a római birodalmat, mint amennyiszer elismerik, hogy jót írt. Olyan ez, mint amikor a mai történészek jobban tudják, hol (nem) volt Árpád sírja, mint Szent István, akinek elég közeli felmenője volt.

A következő pedig már a Padányira vonatkozó megítélésemet érinti. Azt sem akarja senki megmagyarázni, ő sem, hogy Árpád hogyan ingázott Kijev és Ravenna közt, ha utóbbi helyen 862-ben Arnulfot sereggel támogatta a csatában. Ami azon túl is nagyon érdekes, hogy a két hely mai távolsága légvonalban 1500 kilométer, és akkor még a Kárpátokat és az Alpokat nem is számoltuk, vagy utóbbi helyett az Adriát, de akkor meg a Dinári-hegység adódik, mint legyőzendő akadály. Ezen túl pedig azért érdekes, mert Szent István házat nyitott a Rómába tartó magyar zarándokoknak Ravennában. Gregor és Móríc az mondja, azért ott, mert ott van eltemetve az egyik felmenője, az Atila-unoka Nagy Theoderich. De azért mégis csak fennmarad a kérdés, hogy miért ott, miért tettek a Róma felé tartók ilyen nagy kitérőt. Egyáltalán nem lehet kizárni tehát Fábrián Sándor felfedezéseit a római történelem területi problémáit illetően.

Bizonyára túlzás, amit Mária állít, hogy a magyarok arianizmusa miatt üldözték a „pogányságunkat”, de azért az a latin fordítás hiteles, amit Kézainál teljesen félrefordítanak, mert nem a magyarok üldözték a keresztényeket addig, hanem ők voltak erősen üldözöttek a keresztények részéről, míg Géza azt nem mondta, hogy akkor legyünk mi is rómaiak. Ami ebben felháborító, hogy a latin szöveget bárki megnézheti, nemcsak történész, de latinos is. Bollók mégis úgy fordította, ahogy szokásban voltpedig nála jobban akkor senki nem tudott latinul. Sándor is talált ezt megerősítő szöveg-maradványokat, mert hát a bogumilok a bosnyákoknál ugyanazt az üldöztetést kapták, mint a katarok a franciáknál.

Nagyon megfontolandó Sándor tapasztalata, hogy a könyvnyomtatás kezdetén nyomott könyvekben még nem érvényesült annyira a cenzúra, mint később. De egyáltalán, annyi az adat, teszem hozzá, hogy mindent nem lehetett átírni. És a mai földrajzi kiosztástól alig van, aki tudna

szabadulni. Te a világméretű összeesküvést lehetetlennek mondd, de nem erről volt szó, mert egyrészt mindent a pápa irányított, másrészt sokkal kisebb területről vannak az írott adatok, és utóbb már mindent azokhoz igazítottak. Sándornak Zsigmond király fogsága, ami után már mindenféle ráció ellen lép fel vallásügyben.

Nem azt mondom én, hogy ezen írások mindenben helytállóak, hanem hogy érdemes az általuk feltártakat figyelembe vennünk, mert közelebb visznek az igazsághoz, mintha csak cenzúrázott adatokat ismételtető „tudományos” könyvek adataira hagyatkozunk. Például azért nem lehet véletlen, hogy Sándor felfedezni véli a forrását a helycserének, hogy mi lettünk a távolról jövő hódítók, és az ellenségeink lettek kikiáltva itteni őslakosoknak. Nem utolsósorban amit a scita=tudás és szkíta-vallásról mond, szintén ezt húzza alá. Miért is ne lehetne azt, amit a mellérendeléses gondolkodás előnye jelentett nekünk, összekötni ezzel?

Tudom, hogy ez olyan ingatagnak látszik, hogy jobb nem belegondolni, de hangsúlyozom, hogy nincsen más utunk, mint gondolkodni az adatokon. Másfél évtized óta az általunk feltárt Kárpát-medenceiséget legfeljebb arra használják az Ázsia-örületben hívők, hogy a kiváló itteni elődöknek még nagyobb és még távolibb karriert tulajdonítanak, vagy fordítva, az ázsiai nagyságból eredeztetik a Kárpát-medenceiek előnyeiket. De azért ebben a reménytelenségben mégis pislákol már a szellem itt-ott.

Cser Ferenc 2020. 02. 26. 22:48

Kedves Lajos!

Sokban egyetértünk. Aggályaim amiatt vannak, hogy a két szerző nem marad meg abban a keretben, amit itt felvázolsz. A 'világ' valóban sokkal kisebb volt akkoriban, de én az írekre, a skótokra hivatkoztam, a skót nemesi házakra, uralkodói listákra amelyeket nem tudhatott a pápa manipulálni. Ne tételezz fel róla annyi értelmet, hogy erre képes lett volna.

Hogy mennyi idő alatt és hová jutottak el? Persze, itt túlzások mindig is voltak. Csak az a kérdés, hogy azokon a helyeken egyetlen kiruccanásukon megfordultak-e? Nem egy nap alatt, de néhány nap alatt, hét alatt – és az lehetséges. Kisebb egységek mozgékonyabbak voltak – és ahogy írtam – egy könnyűlovassági csapat hatóköre kb. 1200 km volt, 40 nap alatt. Ezek adatok.

Hogy Nagy Károly karoling volt-e, vagy Attila származéka, ez érdekes és ezen érdemes józoni. Elképzelhető. A hamisítás akkor ezt jelenti, nem pedig egyáltalán létének a tagadását. Női ágon a hun-ág jelen volt Károly geneológiájában, ezt én is olvastam, hiszen a kengyelt onnan kapta meg a frank sereg. Már mint az ötetet és megvalósítást, és azt valamelyik hun potentátnak a Karoling házba érkezése hozta magával.

Hogy a Habsburgok sok mindent megtettek azért, hogy az általuk lenézett magyarokat lealacsonyítsák, ez nem vitás. Ez ellen tényleg fel kell lépni – és ezt megtettem magam is. Csak ne essünk át a ló másik oldalára és ne azt bizonygassuk, hogy mi voltunk a magasabbrendűek és ők az alacsonyabbak – még akkor is, ha az egyértelmű, hogy a X. századot követően néhány századig valóban a Kárpát-medence adta Európa műveltségének az érdemleges krémjét.

Lajos, egyensúly – és ezt tartom fontosnak. Mária írása ebben a kérdésben tökéletesen elszállt, amit Jézus születésének asztrológiai meghatározása 'koronázott' meg. Ezzel valamennyi 'képtelennek' tűnő megállapítása hiteltelenné vált, sajnos. A 300 éves távolságban szereplő személyek azonosítása (pl. Arianus és Mohamed, meg Pál a Pál-lal, ahol mindkettő igazolhatóan létező személy volt) de leginkább az iszlám békés ágának a gnoszticizmussal való azonosítása a kétkedést még inkább kiemelte.

Mint kezdeményezés, a két munka figyelemreméltó, de Lajos: kordában tudod-e tartani a száguldó fantáziájukat, ha melléjük állsz? Kétlem. Márián már látszik: nem lehet.

Cser Ferenc 2020. 02. 26. 23:57

Rováskrónikák?

Kedves Lajos!

Olvasom itt a levelezésében, hogy valami rováskrónikára hivatkozik a Lezsák-fále kiállítás kapcsán.

Mi ez a rováskrónika? Honnan való? Ki találta? Ki olvasta el? Mit tartalmaz? Mekkora a terjedelme?

Érdekel, mert e mögött is valami sunyiságot érzek.

Darai Lajos 2020. 02. 27. 0:49

Kedves Feri!

Nem mellé állok a két szóban forgó személy mellé, hanem megfelelő kritika mellett biztatom őket, hogy gyomlálgassák, amit kell, kifele az írásaikból is és a felfogásukból is.

Mandics Gyuri talált, illetve nézett meg újra olyan rovásírásos szövegeket, amelyek különböző kódexekbe lettek – azok gazdáai – által beírva. Elég késői szövegek, tehát 16. századiak leginkább, de el lettek hanyagolva, mert az első feltárójukat, Somogyi Antalt az MTA Sebestyén Gyula hathatós közreműködésével lejáratta, "leleplezve", hogy ő hamisította őket. (És állítólag Fadrusz szobrász is azért lett öngyilkos, mert elhitte, hogy eredetiek és aztán lejáratták őt is.) Mandics szerint amit az az illető beletoldott, az tényleg az ő saját rossz találmánya, de attól még az eredeti szövegek értékesek. Ebből Mandics csinált vagy hét kötetet és kiadta magánúton. Sok érdekességet lát benne, adatokat például a Kaukázusban tartózkodásra, egyebekre. Teljesen félreérti vagy értelmezi a dolgot szerintem (mármint a Kaukázust illetően), és ezért nagyon tetszik sokaknak, de persze a hivatalosak őt se ismerik el. Írt egyébként egy nagy három kötetes rovás- emlékekről szóló könyvet is Róvott múltunk címmel korábban.

Próbáltam tőle tanulmányt kérni az Alapvetés-kötetbe, de ő nem preferálja számítógépes tanulmány küldözgetést. Amit sikerül összeszednem és a jóváhagyásával bekerült a kötetbe, abból azért tájékozódhatsz, miről van szó a „rováskrónikákkal” kapcsolatosan, íme:

https://epa.oszk.hu/01400/01445/00019/pdf/EPA01445_acta_hungarica_2016_5_0847-0875.pdf. A tavaly májusi találkozón is előadott a témából „A koraközépkori magyar versek időmátrixa” címmel. Azokat is megnézheted, mert sikerült bemásolnom a pdf anyagát, íme:

https://epa.oszk.hu/01400/01445/00057/pdf/EPA01445_acta_hungarica_2019_03_264-299.pdf

Cser Ferenc 2020. 02. 27. 4:04

Kedves Lajos!

A két írással kapcsolatban megnyugtattál, köszönöm.

A 'rovás kódex' ezek szerint nem kódex, csak lábjegyzetek. Beleillik a finnugor/török háború fegyverkészletébe. Kb. annyira a magyar nép emlékezete, amennyire a most kiállított kaukázusi emlékek azok azaz sehogy.

Megkaptad a canberrai találkozón elmondott előadásom anyagát – diasorozat és a hangrögzítésként kivett szavak? Ha igen, mi a véleményed róla? Ugyanis, amit akkor elmondtam –több mint egy évtizede – azt ma is érvényesnek vélem.

Darai Lajos 2020. 02. 28. 15:01

Kedves Feri!

Igen, a canberrai előadás azért jó, mert tömör összefoglalás. Szinte csak címszavak vannak benne, azaz azokat hosszasan lehetne fejtegetni, de mégis összeáll mondanivalóvá. Ami miatt nem nagyon változik semmi, tehát e szöveg is teljesen megáll, az az, hogy mindenki más csak a meglévő anyagokat színezi, nincsen igazi kutatási újdonság azóta se.

Nézd meg, ahogy Mandics ezen a videón az 57. perctől elmondja a Cicero-kódex tartalmát: <https://youtu.be/VcTDMI5zQcs>. Valójában tehát, jól mondtad, az ebbe beleírt rovásszövegeket.

Ami újdonság lesz, az a Kárpát-medencébe átkerülő, eddig Kárpátokon kívülnek tartott történeti anyag. Ez számomra mint jogos felvetés, egyre inkább bebizonyosodik, de tudom, neked ez még elfogadhatatlan. Jelképesen úgy mondhatnám Fábiánnal élve: a Kárpát-medencei Meó-tiszról van szó.

Érdekes módon azonban ez a canberrai előadás, vagy a könyveink tartalma akkor is érvényes marad, a leírás pontossága megmarad attól függetlenül, hogy valahonnan innen indultak.

Megerősít az e felé történő elmozdulásban a mellérendelő műveltség eredményességén – mint az uralkodói mozgások elengedhetetlen előfeltételén – túl, ami aztán szinte minden európai hatalom kihasználta, az utólagos történetírás, azaz egyúttal érdekérvényesítés. Emiatt pedig a sok elkövetett hiba, árulkodó jel. Ezekre is láttam már példákat, de most Fábiánnál sokkal többet találok, mint amire én felfigyeltem. Csakhogy ő nem látja a fától az erdőt. Például nincs meg neki a szalagdíszesek hatása a kinti dolgokra, ezért oroszoknak hajlandó tekinteni a honfoglalókat, stb. Minden téves következtetése, vonalvezetése ellenére viszont egyes meglepő újdonságot jelentő feltárásai helyesek, használandók. Szinte minden más felfedezésével így vagyok. Mert engem még mindig eligazít az a bő vázlat, amit felállítottunk, főként a műveltség vonatkozásai alapján, amit az embertan is alátámasztott, és a régészet is, mert az leginkább a régi világról szól számunkra, azaz a több ezer évig tekintettünk vissza. És ebben ha vannak helyszínelterések az új megvilágításban, attól még a váz helyes, és abba kell belerakni az új adatrendszer, és nem a régi finnugor és Habsburg-párti, német-római és vatikáni vázba behelyezni, mint ahogy mindenki teszi ezt manapság az új adatokkal.

Ezért üdvözlök, legalább a bajszom alatt, minden olyan tevékenységet, amely alátámasztja a Kárpát-medencei eredetet, de a mellékelt ábra mutatja, hogy sehová nem vezet ez abban a formában, ha a sztyeppéről jönnek Árpádék. Mert akkor vannak, akik módot találnak "ázsiaiáságunk" ragozására, és minden marad a régiben. De hát mi már megírtuk annak idején, hogy „Európa mi vagyunk”, tehát én ehhez tartom magam. És nemcsak a keleti eredetet tudom cáfolni, hanem azt is bizonyítani, hogy a Nyugat tőlünk van, különösen persze a szalagdíszeseken keresztül.

Darai Lajos 2020. 03. 02. 22:25

Kedves Mária!

Csak egymás után kell tenni azt, ami jólesik. Haladni közben, még ha lassan is.

Ez a segítség tényleg jól jöhet, mármint a hivatkozási lehetőségre gondolok.

Ugyanakkor fontos, hogy a módszer is világos legyen: a régmúltbeli okos emberek meglátásai miként jutnak el hozzánk máig, igaz igen vékony szálon, mert minden modern elszakítani akarja a kapcsolatot.

DE: lehetséges, hogy sokkal egyértelműbbé válnak a saját segédeszközök egy ilyen hatás befogadáskor, befogása által. Mert amiket szóvá tettem, az az, hogy következnie kell, látványosan az állításoknak (az asztrológia, a hangok és akár a Tarot által közvetítve), de nem mondhat ellent a józan észnek se. Nem lehet benne ugrás. Takács Jóska ezt igen nagyon jól tudja, ezért annyira természetes. És azért ajánlottam (és szerkesztettem könyvvé) hatalmas életművét:

<https://epa.oszk.hu/01400/01445/00058/pdf/>.

Azon pedig saját felépített vázlattal lehet segíteni, hogy ne folyjon szét akármennyi anyag. Én már több tucat szakdolgozót vezettem el a záróvizsgáig. Mindig az a jó megoldás, a részletes vázlat, ami egymásra épül, és aztán a megszerzett hozzá illő anyagok a szakirodalomból az egyes vázlatpontok alá berakva, de a haladás során. Önnek még együtt van az anyag, ezért azt kellene csinálni, hogy ír egy a mondandóra logikusan felépített vázlatot, majd haladva az anyagban eldönti, hogy mi hová kerüljön, és esetleg kimaradjon, azaz rövidüljön. Mert azért ismétlés is van benne, úgy láttam, de ezt nem tudom biztosan, illetve nem problémaként mondom, hanem megoldandóként.

Valahogy így tudom elképzelni a munkáját most.

Közben kaptam valakitől egy videót: <https://youtu.be/QWaVfKOKxJc>, aminek még csak az elejébe néztem bele, de éppen Varga Csaba alapján készít magyar nyelvészetet, és a fraktálokat emlegeti az elején. Szerintem érdekes lesz, mert Csaba is azt mondta (és Az elme eredete c. könyvében meg is írta), hogy régen is csak kevés kiemelkedő koponyájú ember volt, aki alkotott, akitől aztán a többiek által, akik átvették tőle, átjött hozzánk az a tudás, az az eljárás, alkotás.

Tehát nem baj, ha kicsit most megpihen és feltöltődik segítő hasonlóan gondolkodó által, biztosabban tudja majd a saját mondanivalót összefoglalni.

Raig Mária Magdolna 2020. 02. 02. 19:48

Kedves Lajos, köszönöm a linkeket!

Takács József egyszerűen ZSENIÁLIS, rengeteg jó meglátása van.

Elég nagy munka egy ilyen hasznos jelentős terjedelmű írást a magam szemszögéből feldolgozni. Helyesebben sok jó idézettel tudnám erősíteni a cikkem, mintha a szívemből szólna. De most ettől kicsit időzavarba kerültem. A memóriám ugyanis pocsék, több lépcsőben, rendszerezve szoktam kivonatolni (értelmezni) a számomra érdekes írásokat, mindezt általában a nyári hőségben.

Most csak egy példát mondanék: avarok azok, akik a betelepülők számára őslakók. Ez is engem igazol, külön avar nép nem létezett. Ráadásul sokszor ugyanolyan módszerrel teszi a felfedezéseit, ahogy én dolgozom. Teljesen lázbahozott, hogy nem vagyok egy magányos örült, aki számára már a hangoknak (rovásjeleknek) is komoly tartalma van. Sok esetben igen hasonló tartalmat találtunk a jeleknek, volna kire hivatkoznom. A történelemfelfogásunk is rokon. Ugyanakkor van egy lényeges különbség közöttünk. Takács József – ahogy látom – a felismeréseit „önmagából” adja, míg én mankókat használok (asztrológia, Tarot, hieroglif szótár...stb), de az a csodás, hogy a két út a végén valahogy összecseng. Ennek bizonyítása azonban sok időigényes munka. Más az, amikor korábbi már rendszerezett jegyzeteléseimből dolgozom, és más az amikor új forrással találkozom, de úgy érzem, megérné, hogy feldolgozzam.

Cser Ferenc 2020. 03. 03. 7:29

Az állatok „beszéde” (és a Rudapithecus?)

Kedves Lajos!

Kiegészítés az állatok 'beszédéhez'.

Bori lányom állattani tanult és volt egy tanulmánya, amelyben az egyes madárfajok vészjelzéseit tanulmányozták. Kiderült, hogy több faj is megérti egy másik faj vészjelzéseit és az egy másik faj egyedeinek jelzésére maguk is mentő akcióba kezdenek.

Saját tapasztalatom is erre vall. A fényképalbumomban van egy kép, ami egy rám támadó szarkát mutat. Mielőtt a támadás elkezdődött volna, láttam, hogy két szarka az oszop tetejénél tanyázik, amikor is egy másik fajta madár elhúzott a vállam felett és melléjük ült és visszanezett felém. Ekkor álltam rá a géppemmel. Jött a támadás. A más fajú madár vitte a hírt.

Más alkalommal éppen a szarkák költési idején mentem az utcán és hangos tee-wee rikoltást hallottam. Egy szarkapacsirta vészjelzését. Másodpercekkel később hátulról a fejemre támadt egy szarka.

Egyébként fekete öltözékemmel és fehér hajammal úgy látszik veszélyt jelentek számukra, mert ez többször is előfordult. Vészjelzés nélkül is letámadott a madár. Szerencsére a csőre nem sértette fel a fejem, de mindeensetre kellemetlen volt.

Beszéd? Tág értelemben annak fogható fel, hiszen hanggal információt szolgáltatott és azt egy másik egyed megértette. Ahogy a delfinek füttyjelekkel valóban közölnek is információt, egyást figyelmeztetik, irányítják.

De a rudopithecus-nál ennél többre számítani nem lehet. A csimpánzok pedig már szerszámot használnak és arra egymást és kölykeiket megtanítják. De az még nem nyelv! Az még nem tagolt beszéd. Ahogy a homo erectus előttiék is megtanították a másikat a kőbalta készítésére, de annál többről nincs információ.

Az erectus már föltehetően tagoltabban társalozhatott egymással, de az elvont fogalomalkotás legkorábban a neandervölgyiekénél mutatható ki – eltemetett halott, sírmelléklettel. Meg Shanidar melletti 'temetőben' a virágpollenek a koponya körül és a meggyógyított egyed csontozata.

Egyébként a sárga tarajú kakadu képes megtanulni kb. 150 szót és értelmesen használni is. Papagáj módon mondja ki, de megérthető, ahogy kiejti a szavakat. Szóval irányítható és értelmesen válaszol is. Persze, bizonyos ismereti körben, egy-két szavas válaszokat adva – de értelmesen.

Cser Ferenc 2020. 03. 03. 10:02 **Mutációk fajtái és a vírusok**

Kedves Lajos!

Még a mutációról és a genomról kért adatok.

Kutatok itt az adatrendszeremben, mert határozottan emlékszem, hogy készítettem egy előadást a genetikáról – génekről, mutációról, stb. De nem találom. Nem tudom, hogy amit addig írtam róla, az elegendő-e?

Mindeensetre a mutációról még most adok némi anyagot.

Általában a mutáció alatt pontmutációt értenek, azaz egy bázis megváltozik. Az Emberiségben ennek megadtuk a módját és az okát.

Ilyesmivel magyarázzák az allélek kialakulását, merthogy azok olyan korábban az ún. törzsfejlődés során hajdan használt, de a fejlettebbeknél már értelmetlenné vált gének, DNS szakaszok, amelyeket nem állít helyre a szervezet, mert azok megváltozása nem befolyásolja az utódok életműködését.

Ilyen az a bizonyos kétezres szakasz a mitokondrium DNS-ben és ilyen az a több tízezres az Y-kromoszómában.

Van viszont egy másfajta mutáció – amiről nem szokás beszélni.

Ezeket leginkább a vírusok esetében emlegetik. Ugyanis a vírus genomja nem marad állandó, hiszen az nem élőlény, ha változik a génom, attól legfeljebb az változik meg, hogy melyik anyaszervezetben tudja magát szaporítani.

Így pl. a mostani koronavírus azáltal lett rázó, járványt keltő, hogy az állatból az egyik emberbe kerülve annak sejtfalát kódoló DNS szegmenst illesztett a meglévő szakaszhoz. Ezek után amikor másolja önmagát, akkor ezt a szakaszt is legyártja és ezzel az új anyaszervezetbe kerülve már az emberi lipoproteint is és ezzel a szervezet számára felismerhetlenné válik.

Most ez a kóros esetet jelenti, de ugyanez érvényes a több ezer olyan vírussal kapcsolatban is, amely az emberrel együtt él.

Ugyanis ezek felvehetik az egy-egy kór elleni ellenszert legyártó RNS szakaszt és beépítik a genetikájukba, majd egy másik szervezetben annak szaporító sejtjeibe átvihetik. Ezzel tesznek egy populációt egységesen ellenállóvá. Ugyancsak így homogenizálhatják egy-egy együtt élő társaságban a pontmutációs változást is.

Ez is mutáció, csak nem érdekli a kutatókat. Pl. ilyen 'mutáció', ami a macska/egér genomjában látható felcserélődés és hasonlók – lásd az Emberiségben.

Hogy a DNS, – ami valójában digitális információnak is felfogható, hiszen tökéletesen átmásolódik az utódba, – mégsem jelent digitális adatot a szervezet részére, az az azért van, mert a megadott összetételű fehérje, mint enzim, már nem digitálisan működik. A tulajdonságot közvetve alakítja és ezért nem azonos minden egyednél.

A genom felépítése egyébként a törzsfajlódást követi. Korábbi szakaszokra épül újabb – és ezért 100%-ig bizonyos, hogy egy más égitesten ez a fajta törzsfajlódás nem ugyanígy játszódik le, mint ahogy a Földön – és ezért kizárt egy onnan ide jövő látogatónak a földiekkel való keveredése.

Darai Lajos 2020. 03. 03. 11:33 **Csoportmutáció: igen, pontmutáció: nem**

Kedves Feri!

Mindent tudok használni, de amiben most megerősítést kérek, hogy jól gondolom-e, az a következő:

Azért nincsen igazán módosítandó a korábban közösen közölt eredményeken nekünk (ezt ez az összefoglaló az elmúlt 10 éve kutatásairól megerősíti: Rasmus Nielsen, Joshua M. Akey, Mattias Jakobsson, Jonathan K. Pritchard, Sarah Tishkoff & Eske Willerslev: Tracing the peopling of the world through genomics. Nature 541. 2017. január 19. pp. 302-310. https://www.nature.com/articles/nature21347.epdf?shared_access_token=Yg2PZfXqjedP-wL7YBPeydRgN0jAjWel9jnR3ZoTv0PAhlo4jpiEVdmf6H1DrJ3qUlg4JpTmLhHiUAl-HhzAQFi7pBHXRmAx-TXmJKBx8H8aQ_Zuc1aqobx9uNb3aMBIE4SZDvtzWv_BEAmTmCACAzKIH-C0HYwIq8hGol419hAa9ojLC7Rhs9UzZxjoBPSI2IbpfDHbNIhdJc9wsrtJoMw%3D%3D), mert a kutatás más irányt vett: a csoportmutációról áttért az egyéni gének és mutációk vizsgálatára, ez pedig ugyan a részleteket tekintve gyümölcsöző, de a nagy őstörténeti összefüggéseket kevésbé alkalmas szolgálni. Minthogy az Y-kromoszóma helyre nem álló szakaszának csoportmutációi igen hosszú idejű csoport-elkülönülésben keletkeztek, ezért képesek jelezni a terjedésüket is. Ugyanakkor, ha részleteket feltáró – valamilyen tulajdonsághoz kötött – géneket vizsgálnak, azok nem utalhatnak ilyen általános érvénnyel csoportokra és elhelyezkedésükre. Mert létrejöttük egyedi, és terjedésük esetleges. Újabban viszont ez lett a kutatási irány, sok-sok bizonytalan, sőt kétséges következtetéssel, mert például az Y-kromoszóma kutatást mellőzve, a jóval kisebb eligazító érvényű mtDNS-ből vonnak le – igaz, csak 2-3 százalékunkra – középszerű eredetet a magyarság számára. (V. ö. Neparáczy Endre, Török Tibor: A honfoglalók genetikai származásának és rokonsági viszonyainak vizsgálata archeogenetikai eszközökkel. Kelet Kapuja 1. évf. 2. szám, 2017. október–december pp. 4-18. Török Tibor: Honfoglalók genetikai származása. YouTube Debrecen, 2018. április 11. 1. rész: <https://youtu.be/qGuDmLA6rMw>, 2. rész: <https://youtu.be/OIDDp6MI-M>. Neparáczi, Endre, Zoltán Maróti, Tibor Kalmár, Klaudia Kocsy, Kitti Maár, Péter Bihari, István Nagy, Erzsébet Fóthi, Ildikó Pap, Ágnes Kustár, György Pálfi, István Raskó, Albert Zink, Tibor Török: Mitogenomic data indicate admixture components of Central-Inner Asian and Srubnaya origin in the conquering Hungarians. PLOS ONE 13[11]

October 18, 2018. <https://journals.plos.org/plosone/article?id=10.1371%2Fjournal.pone.0205920&fbclid=IwAR0OzEYLLWlgXd68iTvMSRFol6MFggMIT-cuSR8HQI2RdR8DAIUGdH24JzjY.>)

És ha nem génmutációt vizsgálnak, – amely egyrészt csoportmutációként keletkezve garantálja a hosszú idejű csoportos elkülönülést, tehát az egyforma sajátos műveltségi (nemzeti) jelleget, másrészt a hordozott mutációk sorrendjéből fakadóan megállapítható más csoportokhoz való földrajzi és történeti viszonya – akkor semmi eligazítás nincsen (vagy nagyon kevés: törzsfelődési, ami a műveltség vizsgálatoknál már alig összefüggő) a vizsgált gén tulajdonság keletkezésének idejére és helyére, következtetést csak a kapcsolat jelen állapotából lehet levonni, ami a fentiek miatt teljesen hamis is lehet.

A modern ember félmillió éves történetének csak öt lényeges mutációja volt, ami bennünk mind megtalálható, ezért vagyunk egyöntetűek, ezért nem számítanak ebben olyan eltérések, amelyeket ma önazonossági hivatkozásra használnak, például távol-keleti eredetet hangoztatva. De mi műveltségből, nyelvből is levezettük a magyar és a szláv népek különbségének eredetét (a sztyeppei harciasok döntő mértékű befolyása a Dnyeperen-inneni terület földműveseire), (a szalagdiszes nép odáig terjedése miatti) azonosságának kereteit, amint a többi indoeurópaival is, a kurgán-hatásnak a mi műveltségünkben való lényegi hiányzása figyelembevételével. A genommozaikoknak a mutációk mellé tételével nem szabad egy kalap alá hozni ezeket, jelentőségüket, azaz embercsoportok ilyen jellemzésére csak a csoportmutációk alkalmasak, ezért a genom jellegzetességeit is ennek fényében kell értékelni.

Cser Ferenc 2020. 03. 03.11:50

Kedves Lajos!

Igen, csakis a csoport mutációk értelmezhetők népességgenetikai szempontból. A mitokondriumban a teljes emberiségre nézve 35 helyen van pontmutáció. Nem alkalmas finomabb összefüggések megfogalmazására, mert abban az 5 évmillió van benne. Amióta elvált a csimpánz és az ember a törzsfelődésben.

Gondolom, azért kapaszkodnak az egyénekbe, mert akkor hitüknek megfelelőbb leírást adhatnak.

Magam is azt vallom: az a megközelítés, ahol mind a kulturális, mind a nyelvi, mind az embertani adatok is benne vannak a kalapban, amelyek mellé kerülnek a genetikai adatok – és mindezeket a régészeti eredményekkel karöltve értelmezzük, az a legvalószínűbb megoldást adja.

Amikről mostanában olvasok, azok egy-egy szálal ragadnak meg és azon próbálnak a hitüknek megfelelően felkapaszkodni. Naná, hogy két fickó már nem jut ebben egyezsége. Lásd Oláh Zoli és Szekeres Pista ellentétét – amit lehet, hogy ők nem látnak, de sajnos én igen.

Oláh Zoli szerintem igyekszik a legkevésbé érthetően fogalmazni itt, ami esetleg okosabbnak hat. De a felvetett kérdésekre nem válaszol, hanem egy-egy videóra utal – amit természetesen én nem nézek meg.

Csihák György 2020. 03. 09. 0:12

„Tisztelettel a ZMTE tagjaihoz

Kedves Barátaim!

Előljáróban a régi tagoknak valami ismétlés, az újabbaknak felvilágosításul.

Egyesületünk zürichi és ott elismerten közhasznú. Működésünkre irányadó a svájci polgári törvénykönyv és az ezen alapuló alapszabályunk. Legfőbb szervünk a taggyűlés – nem felügyel senki: se bíróság, se ügyészség. Az egyesületet képviseli az elnök. Taggyűlési határozatra tudományos munkánk irányítója a tudományos tanács (TT), aminek vétőjogú tagja az elnök – ezt

minden tagja tudomásul vette. Tiszteletbeli örökös elnöke Zachar József, halála óta Gedai István után, a vezetését átvették a titkárai. A TT kiadványaink szerkesztő bizottsága, a főszerkesztő Darai Lajos.

A 119. számú "Beszélgetés" című tervezett kiadványunk megjelentetése tárgyában, a kapott hozzászólások alapos mérlegelése után, a következőt határoztam. **Rihmer Aurélnak** hálásan köszönöm a sok fáradsággal elvégzett alapos munkáját. Kérem **Gáspár Róbertet**, hogy a "Beszélgetés" szövegét – kiadványalakai formája elhagyásával, tegye honlapunkra, az eszme-csere rovat, általa vezetett genetika részébe, miáltal a beszélgetést ott tovább lehet folytatni, aminek érdekében odaküldöm az utóbb megjelent néhány írást. **Darai Lajos** összefoglalóját nem kell oda tenni, mivel annak közlését ő megtiltotta. Igen sajnálnám, ha egy ilyen kiváló összefoglaló kimaradna, és remélem, hogy a megváltozott helyzetben döntését megváltoztatja. Egyúttal kérem **Darai Lajost**, hogy a most nála készülő (120.) 119. kiadványunkba vegye át a "Beszélgetés"-ből az őszinte történetet, a 2019. évi műsorunkat és a kiadványaink jegyzékét.

Csihák György 2020. 03. 09. 0:24

Kedves Barátaim, mellékelem véleményemet Darai barátunk összefoglalójához.

Darai Lajos dolgozatához, a 119. kiadványunkhoz²³⁸

Nem gondolom, hogy nekünk kötelező lenne az ő dolgozatát²³⁹ pontról-pontra cáfolni. Elég, ha ki-ki megteszi a magáét. Íme az én hozzászólásom.

Neki tetszik, hogy Árpád honfoglaló népe kicsi volt. Akkor szemben áll a következő kutatókkal: Bartuz, László, Györffy, Kiszeli, Kepecs, Kováts. Na és én is, csak én nem tartom magam annyira jelentősnek, mint a többi. Minden esetre dolgozatában erről nincs szó, pedig előzőleg én kértem, hogy akinek ez a nézete, az szíveskedjék Kálmánbácsit – na és vele Zachar Józsefet is – tételesen cáfolni. Nehéz lenne...

Szerinte nem lesz igazolható az, hogy az a magyar állam, ami Árpád bejövetelét követően létrejött, az háromezer kilométer átmérőjű volt.

Nézzünk csak néhány tényt. Priszkosz felsorolja Attila címeit, közte azt, hogy Dánia királya. Strabó térképén, ahol ma Németország van, az áll, hogy szkítia nomades. Németország legészakibb vidékein is még mindig fennáll számos helyen a „hun” megnevezés. Múzeumjaik tele vannak hun régészeti emlékekkel – gótként feltüntetve. A gótok sokat tanulhattak eleinktől a Meotisz vidékén többek között az írás betűit. A Duna háromezer kilométer hosszú és egyharmada a Magyar Királyság területén volt. Nem sokat tévedünk, ha úgy vesszük, hogy előttünk is meg utánunk is van ezer-ezer kilométer. A pozsonyi hadi diadal (és nem „csata”!) során az ellenséget Ravensburgig kergettük, ahol kicsaltuk a várórséget és még azt is kardélre hánytuk. Ez igencsak túl van az Operenciás Tengeren. Ehhez a „csatához” legalább hatvanezer jólképzett harci ló kellett. A honfoglaló sereg egyetlen hadosztálya pedig mindörökre szétverte a bolgárok birodalmát. Ami ezt, a másik ezer kilométert illeti, aki ismeri a mi egyesületünkben folyó tudományos kutatómunkát, az tudja, hogy még Dél-Ukrajnában is van napjainkban magyar település. A honfoglalás korában, még nem voltak olyan határok, mint ma. Minden esetre, a rajzolt térképeken még jóval az után, hogy a kunok királyukkal a Kárpát-medencébe költöztek, a mai Havasalföldet és Mold-

²³⁸ A jelen 123. kiadvány előzményéről van szó. – *A szerk.*

²³⁹ Az Acta Historica Hungarica Turiciensia szerkesztő bizottságának küldött főszerkesztői ellenjavalat e kötet 4. A másik szerkesztő álláspontja c fejezetében olvasható. – *A szerk.*

vát, mint Kumánia rajzolták. A mai Dalmácia és Gácsország is úgy került később Habsburg uralom alá, hogy derék Habsburg királyaink esküjük megszegésével vették magánbirtokukba – tőlünk.

Lajos szerint az Eu18 régebbi, mint az Eu19. Ez Semino jelentésében tényleg így áll. Nem érték a dolog levezetéséhez, de azt megállapítottuk, hogy sok vonatkozásban a dolgozat helyesbítésre szorul. Ott pedig az áll, hogy a homo sapiens sapiens Délkelet-Európán keresztül, terjedt el Európában. Ha ez igaz, akkor nem jöhet a régebbi gén Nyugatról a Kárpát-medencébe. Ez nem logikus, de fizikailag is lehetetlen. Tehát szerintem a bennünk lévő haplotípus a régebbi – ami egyébként a dolgozat logikájából ki is derül.

Nagyvonalúan nem foglalkozik Lajos a ténnyel, hogy mai nevünk is hun, és hunnak tartottuk magunkat mindaddig, amíg történelmi alkotmányunk érvényben volt: az 1947. évi első törvény életbeléptetéséig – sőt: ma sem tiltakozunk az ellen, hogy az egész világ így csúfol minket (Hungaria). Ez is valami. Ma már nemigen szokás különbséget tenni hun és szkíta között. A hunok önmagukat is nevezték hunnak, de szkíták nem nevezték önmagukat szkítának.

Lajosom, Te azt követeled, hogy valaki cáfolja írásod tételesen. A logika azt kívánja, hogy előbb Te cáfold tételesen Kálmánbácsit, na és vele Zachar Józsefet. Végül pedig a magyar királyokat, akik – történelmi alkotmányunk bizonyossága szerint – legalább nyolcszáz éven keresztül önmagukat Rex Hungarorum-nak, Koronánkat pedig Hungarici Corona-nak nevezték. Amint ezt megtetted, azonnal hajlandó leszek veled vitatkozni – feltéve, ha előzőleg elismersz vitaképesnek.

Egyébként írhatasz bármily ékesen, akkor sem értem, hogy mi a bajod mind ezekkel? Sehol nem áll ellentétben a híres Cser–Darai tétellel – kivéve az egy honfoglalást, amin még a genetikusok szerint is kell „faragni”.

A 13. oldalhoz: igen sajnálnám, ha tényleg nem értenéd, hogy itt tényleg miért az a tét, hogy hazánk fennmaradjon.

Zürich/Budapest, 2015. március 7.

Darai Lajos 2020. 03. 10. 7:51

Kedves László!

Mivel az Acta Historica Hungarica Turiciensia készülő 119. számáról az ellenző véleményem és építő javaslatom (a mellékelt szöveg végén) nem lett mellékelve a legutóbbi elnöki körlevél mellé, most elküldöm neked (korábban a Szerkesztő Bizottság tagjai kapták meg).

Darai Lajos 2020. 03. 10. 7:52

Kedves Attila!

Mivel az Acta Historica Hungarica Turiciensia készülő 119. számáról az ellenző véleményem és építő javaslatom (a mellékelt szöveg végén) nem lett mellékelve a legutóbbi elnöki körlevél mellé, most elküldöm neked (korábban a Szerkesztő Bizottság tagjai kapták meg).

Darai Lajos 2020. 03. 10. 8:02

Kedves Zsolt!

Mivel az Acta Historica Hungarica Turiciensia készülő 119. számáról az ellenző véleményem és építő javaslatom (a mellékelt szöveg végén) nem lett mellékelve a legutóbbi elnöki körlevél mellé, most elküldöm neked (korábban a Szerkesztő Bizottság tagjai kapták meg).

Grandpierre Atilla 2020. 03. 10. 9:55

Kedves Lajos!

Köszönöm! A könyvemben megadom azokat a genetikai, embertani, népzenei és nyelvészeti bizonyítékokat, amelyek kimutatják, hogy az újkőkor végén ide beáramló anatóliai-iráni népesség nem az egyedüli lényeges tényező, mert emellett az itt élő népesség is lényeges mind ezen területeken, és végül az itt őshonos népesség megőrizte legalább 8000 éves embertani, népzenei, nyelvi egységességét és folytonosságát.

Ez egy lényeges eltérés, erről a kérdésről lenne értelme egy külön találkozót szervezni. Ha összejön, ezen én is szívesen előadnám a 11 tudomány eredményeinek egyenkénti összesítését és ezek egymással összevetését, az ennek alapján kirajzolódó összképet.

Farkas László 2020. 03. 10. 10:59

Kedves Lajos!

Nagyon köszönöm, ez így lett teljes és tanulságos!

A placebo-effektus szerint akár el is mondhatnám a megjegyzéseimet, de nem vagyok profi genetikus, sem profi történész.

Mindenki maradjon a kaptafánál...(persze ezt nem Rád értettem!)

Várom a végső változatot, addig is üdvözlettel

Darai Lajos 2020. 03. 10. 11:30

Kedves Feri!

Grandpierre Atilla nekem írt levelében, (miután elküldtem neki az Acta szekesztő bizottságának tett javaslatom, hogy ha már Gyurka válaszlevelét megkapta, lássa a válasz tárgyát is) azt mondja, ő lényeges tényezőnek tartja az 5000 éve beáramló anatóliai-iráni népességet (gondolom, a 8,9% Eu4-re gondol, avagy remélem, hogy arra gondol), és megemlékezik a másik „lényeges tényezőről”, az őshonosokról. 8000 éves itteni folytonosságukról beszél, és ha szervezünk erről külön találkozót, szeretné előadni, amit tavaly tavasszal már megpendített Kalászon, a 11 tudomány eredményeinek egyenkénti összesítését, egymással összevetését, és az ez alapján adódó összképet. Ebben a válaszában viszont nincsen megemlítve a turáni kapcsolat, ezért lehet, az anatóliai-iráni népességen nemcsak az Eu4-et érti (tavaly Kalászon erőteljesen bemutatta a Turáni-alföld felől érkező „irániakat”, hiszen Anatólia másik végén van Irán).

Ezért mondom, hogy tisztázni kell a sztyeppéről beköltözés ügyét, mármint hogy Árpádék részéről, de még a hunok részéről se történt meg esetleg, hanem arrafelé másféle a kapcsolódás: természetesen volt ideszivárgás a harciasok részéről is, mely szivárgás keleti irányban meg elért a japán szigetekig. Remélem, kiderül majd a genetika által, hogy mindkettő eredete a jamna és a késő jamna. Ami viszont azt jelenti, hogy a Kárpát-medence sztyepppei részein sokkal régebb óta és szívesen fennmaradtak ezek a harcias góccok. Az Alföldön is tehát, nemcsak a Dunántúlon a templomgazdaság és az alárendelés. Ami itteni földművelő elődeink még nagyobb terhelését jelentette, mert még több rablást, adót ki kellett kibírniuk, kitermelniük, mint eddig gondoltuk.

Ugyanakkor ha tudjuk, hogy minden létszámot (és km kiterjedést) 10-zel, 100-zal és 1000-el kell osztani, attól függően, hogy mennyire vastagon fogott a történelemhamisítók tolla, nem tűnik lehetetlennek ez a – genetikai – feladat, hiszen volt halgazdálkodás, vadászat is a földművelés és állattenyésztés mellé. Azért ajánlottam Fábrián Sándor dolgait, mert pusztán a középkori szövegekből jött rá, amire azért a történeti földrajz is utal, hogy úgy hamis az egész Hérodotosz-értelmezés, vagy Plinius, ahogy van, mert túl nagy távolságokat ölel fel az akkori életszerűséghez

(utazó turizmushoz) képest. Ez a földrajzi határozatlanság és időbeli kuszaság észrevehető krónikáinkban is.

Mesterházy Zsolt 2020. 03. 10. 16:40

Hali, köszi, addig is tanulmányozd a Magyar atomot és a Hunnivári-Faragó atlaszokat. Elképzelhető, hogy Hungáriát a hungárok alapították, majd 200 évvel később Szent László idején jöttek volna a magyarok. Kis adalék a Gyurka számháborújához: Padányi törzsosztó elmélete szerint a 60ezer fős törzset kettéosztották, és elhagyta az egyik fele a sztyeppét. Ez 30ezer ember ötezres támadósereggel. A hét törzs így 210ezerre lenne tehető.

<http://hungariancalendar.eu/>

Mesterházy Zsolt 2020. 03. 10. 18:02

El nem küldött levél

Hali, ezt itt december elején majdnem elküldtem Gyurinak.

Mesterházy Zsolt 2019. 12. 04.

Kedves Elnök Úr,

Nem vagyok lelkes híve a genetikának abban a formában, ahogy azt itt mostanában Semino óta látom. Vagy 20 éve Semino és társai egy 50-es körüli mintából megállapítottak pár dolgot, amitől sokan fellelkesültek, mivel véletlenül a magyaroknak kedvező eredményt tettek közzé. Újabban azt is látom, hogy e segédtudomány művelője – Török úr – szakmáját bőven túlhaladó megállapításokat tesz a magyar történelemre vonatkozóan.

Egyesületünkben van egy élő klasszikus, akinek biztatása szerint olvassuk a ZMTE korábbi szerzőit is. Ezt korábban magamtól is megtettem, és sok kincsre leltem. Götz László: *Keleten két a nap* című könyve nemcsak nekünk kellene irányt adjon, hanem azoknak is, akik még ma is a finnugor ügyeket mentegetik. Götz könyvében ugyanis benne van, mi is történt a boreális öv északi vidékein az elmúlt ötezer évben. Javasolnám Török úrnak, hogy ne szennyezze a beszélgetést 85 éve szerkesztett finnugrista propagandatérképekkel, mert ez már itt nem releváns. Ugyanígy felsorolta a magyar történetírás sok szerzőjét is, akik nagy részét inkább el kellene felejteni. Ők egyetlen feladatot teljesítettek csak, hogy terjesszék mindenfelé, miért is nem a rokonunk az avar és a hun nép.

A honfoglalások kora c. könyvemben (<http://mek.oszk.hu/15200/15244/>) érdekes adatokra bukkantam: a Kr. e. 2400 és Kr. u. 1242 között 60 keleti bevándorlást soroltam fel a *Magyarország története* és *Erdély története* c. akadémiai kiadású könyvekből. A hunok előtti idők már senkit nem érdekeltek a pártbizottságon, ott egész jónak tűnő adataik vannak. Sok esetben még azt is megjegyzik, melyik bevonulók honnan érkeztek, mindezt a régészetre alapozva. Ha mondjuk olyan genetikusok lennének, akik megkísérelnék egy Kárpát-medencei etnogenezis időben is elhatárolható leírását megkezdni, annak lenne értelme. Itt egy közismerten létező történelmi folyamatba tudnának beszállni, és tovább finomítani. Annak viszont, ha bárhol olyan elemeket találnának, ahol mondjuk burját gyökereik lehetnek, ebben a formában semmi értelme, mert csak a zavarkeltés lehet belőle.

Ha lesz olyan genetikai kutatás, amely Bérczi Szaniszló korábban vázolt rendszerében feldolgozható, azt tudnám támogatni. Történész szerkessze meg a feladatot a genetikus számára egy összetartó elképzelés alapján. Ha nem így lesz, mindig a nyúl viszi majd a puskát, ezek meg kedvükre szerkeszthetnek történelmet.

Darai Lajos 2020. 03. 10. 20:19

Kedves Zsolt!

Nem tudom, de nekem már régóta falra hányt borsó érzésem van itt.

Megnézegetem majd a honlapot.

Fábián Sándor (<https://fabsanyo.wordpress.com/>) és Szekeres Sándor (<http://www.elteved-tidoszamitas.hu/modules.php?name=base>) is érdekeseket ír.

Cser Ferenc 2020. 03. 10. 23:16

Kedves Lajos!

Ne a meghamisítható írott történelem után menj, hanem támaszkodj a régészeti anyagra. Persze, a nyelvi, a kulturális anyagra is, de a történelemmel kapcsolatban elsősorban a régészetre. Ezt tettem a Gyökerek megírásakor magam is.

A feltárt sírok tartalma adat. Azokat értelmezni ugyan lehet, de akkor is adatok és azok elárulják a későbbi hamisítást. Ami azokkal harmóniában van, az elfogadható. A hamisítás azokra tekintettel már kiabál.

Lajos, kérlek, ne ess át a ló másik oldalára! Az írott történelemben mindig van hamis, de nem minden hamis! Tudom, fölemelőnek látszik, ha egyszerűen kizárod a nagyobb mértékű emberi mozgást, de a régészeti adatok ezt a felfogást nem támogatják.

Például, a hun sírokban ugyanis 3/4 részben mongoloid csontokat talált a régészet és ez azt jelenti, hogy azok ide jöttek.

Abban van igazad, hogy komplett népek nem mozogtak, de ismervé a lovas csapatok felszereltségét, kisebb csapatok nagyon nagy távolságra eljutottak. Nem százezrek, de azért esetleg az ezres mértékben – és egy akkora csapat hihetetlen komoly erőt jelentett az akkori technológia és társadalom világában.

Fenntartom, amit a *Gyökerek* 6. fejezetében a Medence történelmével kapcsolatban írtam. Talán nem véletlen, hogy ott az írott történelmi időszak előtti vélt történelmet elemzem és próbálok ellentmondásmentes képbe foglalni az egyéb adatokkal.

Darai Lajos 2020. 03. 11. 10:50

Kedves Feri!

Igen, igen, a régészeti adatok. És az ezres plafon. De nekem a középkorral van bajom, amelyről egyrészt kevés az adat, másrészt a végén úgy állították be akkor magukat az örök győzelemre vágyók, hogy ókori gyökereket is hamisítottak maguknak.

Azért is kevés a középkori adat, és annyira kevés, hogy például amikor egyetemre jártam, jött a hír a régész szakos szobatársamon keresztül egyenesen László Gyulától, hogy a szocializmusban tilos volt a középkort ásni, csak a rómainak lehetett és minden római volt, illetve mindent rómainak mondtak. Most, az autópályák alatti régészeti eredmények tisztázták, hogy a falvak mind igen régiek, 4000 évesek, és minden magyar bennük, semmi se szláv. De ehhez hol van a római kor? Messze. Tehát a hatalmi oldalt ki kellene tölteni.

A magyarokkal kapcsolatban pedig tudjuk, hogy hozzájuk bejutottak ide a Kárpát-medencébe a bronzkor óta fegyveresek, és semmi sem zárja ki, hogy azoknak itt volt továbbélési lehetőségük. Hiszen volt, aki eltartsa őket, mindenütt, nem csak a Dunántúlon. Ahol a magyar nyelvűek megmaradását gondoljuk, oda nem terjedt ki a sztyeppei hatalom. Azaz ami kirajzolódik, hogy még a Dunántúl is az Al-Duna felől kapta az „áldást”.

A beolvadásuk pedig nem teljes eltűnésüket jelenti, hanem a szerepük átalakulását, és a két dolog együttesét, mármint a harciasság és a békés nép egyesülését saját érdekének a megvédésére, ahogy a hunokat fel lehet fogni itt. Hiszen aztán nekimentek a vérengző hatalmaknak, különösen nyugaton.

Azt kellene mondanom, hogy különösen a Dunántúlon, mert a Heribert Illig-féle értelmezés szerint nincs római birodalom Nyugat-Európában, hiszen nincsenek római leletek. Ne higgyük el neki, hogy a ritkaság 300 év betoldást jelent, hanem higgyük el magunkról, hogy hozzánk képest az ottani kelta területek igenis, annyira fejletlenek voltak, hogy kevés a lelet. Amikor vagy két évtizede nyáron belenézegtem a Tour de France kerékpáros körversenybe színes tévén, főként azért tettem, mert remekül mutatták a tájat, a vidéket, a hegyeket, völgyeket, a templomokat, a falvakat helikopteres felvételtől. Mondom, színes tévén néztem, és nagyon feltűnő volt, hogy a vaskos épületek mind igen szürkék. Kő és pala, vagy micsoda. Mintha a középkorban járnánk. Párizs ragyog, és aztán vidéken semmi. Máig. Legelő tehének. Egyszer jártam is arra, hasonló élményekkel.

Van tehát nyoma annak, hogy az államhatalom szolgálhatja az egész népet is, és ezt próbáltam elemezgetni ebben a tanulmányban:

https://epa.oszk.hu/01400/01445/00019/pdf/EPA01445_acta_hungarica_2016_5_0320-0426.pdf, mert észrevettem, hogy Györffy György elbűjtött egy tanulmányt az *István király és műve* c. könyve ötvenoldalas irodalomjegyzékének a végén. És itt lehet jól megérteni a történelemhamisítás természetét. Lehet, nem vagyok valami nagy ész, de akárhová nyúlok egy idő óta, mindenütt látom ezt a kettősséget. A felszínen futó megalázásunkat és a mélyben lévő nagyszerűségünket. (Emlegettem talán, hogy a filozófiai teljesítményünket élből lekicsinyelték, igaztalanul, mint a kandidátusi disszertációmban bizonyítottam, amelyet ezért két évig fejtettek.) És ez nem dicsőségvágyból fakadó értelmezés részemről, hanem rádöbbenés arra, hogy nincsen más, nincsen máshol nagy „civilizációs” vívmány. Hogy tőlünk jönnek ezek a szép elvek, amik a kereszténységhez is vezettek. Az is megér egy misét, hogy miként kerül oda, ahol most minden négyzetcentiméter hozza a bevételt. De előbb másoknak hozta a bevételt, és azért például az olasz városokat fel kellett építeni valamiből, de még a németeket és franciákat, angolokat is, valamint Szentpétervárt. Ezeket mind bankhitelből finanszírozták, és az állami eladósodás azóta tart. Ha Napóleon bele akart köpni ebbe a levesbe, vagy más azóta, látjuk a sorsát. Így ér aztán össze a múlt a jelennel, és történik újból és újból a történet hamis nyomon való folytatása.

Így aztán sokkal nagyobb a jelentősége a történelemhamisításnak, mint gondoljuk. Mondjuk kezd el nézegetni az ókori görögök nagy-ázsiai elterjedését, vagy csak éppen az egyiptomit. Akármelyik egyiptomi görög város történetét megnézed, mind megsemmisült valamiért, és eztán ami van ott, az a sokkal korábbi fáraókor. A régészeti leleteket pedig átértelmezik egy alárendelő világot felépítve abból, amiről valójában fogalmunk sincs, hogy mi.

De ugyanez van Európában is. Szinte minden leégett, megsemmisült, ami valóban középkori. Az újkor pedig csak épített, épített – bankhitelből. Máshol. S ha valaki ki akart lépni ebből az adósrabszolgaságból, ráküldték a többiek hadseregét. Regensburgban a főtemplomban egészen a legújabb verzió megépüléséig megmaradt a Szűz Mária oltárkép, de minden más templomból száműzték őt. Ennek magyarázata rávilágít a feltárás lehetőségének természetére: ami közismert volt, azt nem lehetett kitörölni. Ez nagyon aprólékos, már-már reménytelen és rengeteg munkát jelent, de szerintem megéri, mert ma már fennáll a veszély, hogy azok az értékeink teljesen kivesznek a földről, amelyek valahogyan a kereszténységben megmaradtak idáig.

E tanulmányban: https://epa.oszk.hu/01400/01445/00019/pdf/EPA01445_acta_hungarica_2016_5_0427-0581.pdf talán sikerült megragadnom, hogy Szent Istvánnál mennyire megvolt a műveltségi folytonosság a korábbi magyar vonatkozásokkal, amit egyébként még sok más minden is alátámaszt. De ez azt is mutatja, hogy a szakadék nem a keresztény magyar állam és a hun-avar-árpádi között van, hanem a sztyeppei és ezek között. A harciasság megszelídített és nyers változata között. Amikor utóbbi eluralkodik egy időre, annak nem kell kívülről jönni, itt is

feltámadhat a kegyetlenség. A tatár-dúlást, török-dúlást így kell felfogni. És ha a francia király „keresztes” hadjáratot vezet saját népe ellen, akkor ne csodálkozzunk, ha a törökkel meg szövetséget köt – ellenünk.

Nógrády Mihály 2020. 03. 13. 1:17

Kedves Gyurka!

Darai Lajos elküldte megjegyzéseit a készülő 119. ZMTE kiadványhoz. Egyetértek vele, hogy e beszélgetésekből összeállított anyagnak leközlésére nincs szükség. Ez nem tények, hanem vélemények gyűjteménye, melyekből legtöbb nem felel meg a valóságnak.

Példák: 1) A vérszerződés nem magyar hanem mongol-török szokás. Mongoliában még ma is divatban van, a neve anda. Ha két férfi vérszerződést köt, akkor egymást andának hívják. Magyarországon jelen van mint vezetéknév, de ez nem jelenti azt, hogy ez valaha is magyar szokás volt. A török uralkodó osztály gyakorolhatta, amint Anonymus megemlíti.

2) A Magyar név eredetét és jelentését eddig még senki sem tudta kétségen kívül megmagyarázni. Én sem. Az biztos, hogy a magyar nyelv segítségével nem lehet jelentést adni neki. A lóval kapcsolatos kínai szó érdekes, de nem valószínű. Nem lehet szójegyet kiragadni egy nyelvből, meg kell találni útját is a mai magyarba.

Csak megjegyzem, hogy Anonymus Gesta Hungarorumában levő moger jelentése a mai mongolban ‘kerék, kerület, környék’. Ezzel behatóan nem foglalkoztam. Pais Dezső ezt ‘magyar’-nak fordította.

Az is felűnő, hogy a Gestában a hungar név 65-ször fordul elő, míg a moger csak 14-szer van említve. Mit jelenthet ez? Hun-gar a honfoglalók neve, de akkor a moger mit jelent? [Dentumoger > Den-tu-moger >Don-tó-környék?].

Anonymus a Sclavi népvét Szlovénnek fordítja, szlávokat ért alatta. A Gesta szerint a Sclavi a helyi lakosok neve. Fordítás ez vagy fordítás?

3) A honfoglalók nem magyarok voltak, de értettek egy helyi nyelvet, amikor megérkeztek. Amit megértettek, az a török nyelv volt, az uralkodó avaroké és nem a köznépé. Attila hunjaitól kezdve az uralkodó osztály török volt, nyelvük is az volt.

4) Nimródnek sem köze nincs a magyarok őseihez. Az a legendás egyén ‘nagy vadász’ és uralkodó volt a Közép-keleten. A szemita Akkád nimru jelentése ‘tigris’, a név ebből lett képezve. Nimrud ősi Asszír város neve a mai Moszul közelében Irakban.

5) Hányan voltak a honfoglalók? Meddő vita, mert senki sem számolta meg őket. Nem is ez a lényeg hanem az, hogy kik voltak azok a honfoglalók. Ne hívjuk őket magyaroknak mert az a köznép volt. Ezt már el kellett volna döntenie régen.

A honfoglalók gényének magas száma a mai magyarokban félrevezető lehet, mert az uralkodó osztálynak nászjoga volt (jus primae noctis). Ami azt jelenti, hogy a szolgál vagy jobbágy újasszony köteles volt a nászéjszakát az uradalom fejével tölteni. Így kerülhetett bele magyar családokba sok honfoglaló gén.

6) Neparáczki Endrét és Török Tibort meg kellene kérni, hogy kezdjék el a köznépi, kellekek nélküli szegény sírokból származó csontok genetikai felmérését. Ez véget vethetne a kilétüket illető végtelen vitának. Erre legmegfelelőbbek lennének a dömösi kolostor körüli temetők, mert okiratokból tudjuk, hogy ott a szolgák és jobbágyok nevei a magyar nyelvből lettek képezve.

7) Nem értem, miért kell megváltoztatni a ZMTE eddigi rendszerét, vagyis egy kutató egy tárgyról szóló dolgozatának kiadását. Sok szerző sok tárgyat felölelő dolgozata akkor is zavaros, ha a valóságnak megfelelő. Meg akkor is, ha meggyőzően van írva.

Az írással kapcsolatban meg kell említenem, hogy kezdjünk már el írni a magyar népnek, egyszerű magyar nyelven. Ne mesterkélt stílusban a felső hatalmasok által kinevezett ‘tudósoknak’. Nekik évszázadok álltak rendelkezésükre, hogy nyelvünket és történelmünket rendberakják.

De őket csak az uralkodó osztály érdekelte. A hofoglalókat, hunokat, avarokat tárgyaló könyvekkel Dunát lehet rekeszteni. De a tulajdonképpeni magyar népről itt-ott taláni óvatos tanulmányt.

A másik pedig az, hogy hirtelen a ZMTE fel lett fedezve mások által, de be akarnak szervezni bennünket egy őáltaluk létrehozott 'adatbázisba'. Nekünk már van adatgyűjteményünk, amit így hívnak: *Acta Historica Hungarica Turiciensia*. Ebből mindenki azt olvashat amit akar.

Nos, ez elég hosszúra sikerült, de nekem ez a felfogásom. Ha úgy gondold eszme-futtatásom érdekelné a tagságot, úgy add közre, nem ellenzem.

Timaru-Kast Sándor 2020. 03. 13. 14:33

Kedves Gyurka!

Nem akarok hosszan értekezni a témáról, csak engedtessek meg nekem két rövid megjegyzés:

1. A vérszerződés nem mongol-török szokás, hanem SZKÍTA, vagyis magyar.
2. A „magyar” népnévnek van értelmes magyarázata (magyarból is!).
3. Anonymus, ha egyáltalán létezett, nem volt magyar és nem is tudott jól magyarul. Hogy ő miket irt, ebből kifolyólag mindegy.

Kösz. Találkozunk a nyáron, ha a Korona is megengedi.

Nógrády Mihály 2020. 03. 16. 2:02

A vérszerződés szokása

Kedves együtt gondolkodók!

Bírálat nélkül nem lehet haladó szellemű eszme-cserét folytatni. Örülni kell, hogy valaki vette a fáradságot és felhívta figyelmünket lehetséges hibára vagy félreértésre. Építő bírálatra szüksége van minden témának, amin a ZMTE tagjai dolgoznak, mert nyelvünk-ről és kilétünkről van szó. Ezt mindnyájan felismerjük, máskülönben nem kutatnánk és íránk róluk. Köszönöm az én észrevételeimet bíráló megjegyzéseket, ez alkalmat ad a tárgy tisztázására. A vérszerződéssel kapcsolatos bírálat szerint A vérszerződés nem mongol-török szokás, hanem Szkita, vagyis magyar.

Ezt úgy értelmezem hogy, a vérszerződés szkita szokás, de magyar is, mert mi magyarok a szkiták leszármazottai vagyunk. Először meg kell tudni, kik voltak a szkiták. Az egész világon mindenki azt mondja, beleértve a magyar tudományos köröket is, hogy a Scythes (magyarul Szittyák) „iráni nyelvet beszélő eurázsiai nomád nép az ókorban... a népnév végső soron iráni eredetű” (TESZ 1967: 767/3. kötet). Sajnos a TESZ nem ad iráni (perzsa) etimológiát, de annyit tudunk, hogy az iráni nyelv az indoeurópai nyelvcsoporthoz tartozik ami inflektív. A Magyar nyelv viszont az úgynevezett finnugor nyelvek közé tartozik ami ragozó. Tehát már ez maga kizárja, hogy a magyarok szittyák lehettek.

A Szittyák kilétét sok külföldi tudós tárgyalja, de egyik sem hozza kapcsolatba a magyarokkal. Mindebből megállapíthatjuk, hogy a magyaroknak semi közük sincs a szittyákhoz. Én őszintén hiszem, ha mi írásba foglaljuk azt a néphitét, hogy a szittyák magyarok voltak, akkor elveszítjük hihetőségünket.

Folytassuk az iráni kapcsolatot. Ha a szittyák valóban irániak voltak, akkor perzsául beszéltek. De a perzsa nyelvben nincs vérszerződés, csak 'eskü', ami abban az időben magyar kiejtéssel írva szougand és qaszam volt. [Lambton, A.K.S. 1988. *Persian Vocabulary Cambridge*: Cambridge University Press. 321. oldal].

Magyar szokás-e a vérszerződés? A magyar nyelv értelmező szótára ezt írja: „A krónikák szerint az a szerződés, amelyet a honfoglaló magyarság vezérei úgy kötöttek, hogy vérüket közös

edénybe csorgatták. A ~t Anonymus beszéli el” [VII. kötet, 355. oldal]. Magyar lenne, ha a honfoglalók magyarok lettek volna, de már bebizonyosodott, hogy törökül beszéltek. Bár ettől a megállapítástól legtöbbször idegenkednek. Így került ez bele a köztudatba, amit elvethetünk, ha Anonymus nem létezett, vagy hazugságokat írt. De amit ő leírt, annak léteznie kellett, mert a külföldi szakirodalom bőven foglalkozik vele. Létezett is a szittyáknál, amint Herodotus leírta:

„When Scythians swear an oath or make a solemn compact, they fill a large earthenware bowl with wine and drop into it a little of the blood of the two parties to the oath, having drawn it either by a prick with an awl or a slight cut with a knife; then they dip into the bowl a scimitar, some arrows, a battle-axe, and a javelin, and speak a number of prayers; lastly the two contracting partners and their chief followers drink the mixture of wine and blood.” [Herodotus The Histories. Penguin Books 1996. Fordította Aubrey de Sélincourt. 237. oldal].

Magyarul: Amikor a szittyák eskü alatt tesznek fogadalmat vagy ünnepélyes keretek között kötnek szerződést, akkor megtöltenek borral egy nagy cserépedényt, majd árszúrás vagy késvágás által beleszöppentik vérüket; ezek után handzsárjukat, nyilaikat, csatabárdjaikat és dárdájukat belemártva elmondanak néhány imát; majd a szerződő felek és kíséretük isznak a véres borból.

Ezt a vérszerződést írhatta ki Anonymus Herodotusból, mint más történeteket is, pl. Emese álmát (Első könyv 107-108 oldal). Az eredeti Emese tulajdonképpen Astyagesnek, a Médek királyának Mandane nevű lánya volt. Az álom pedig nem a lányé, hanem Astyagesé volt.

A mongoloknál az úgynevezett vérszerződés még mindig használatban van, főleg barátsághozkötésekben. A mongol nyelv pedig a török nyelvek csoportjába tartozik.

Ez a szertartás mint andagar lett lejegyezve a 14. zázadban [Golden, Peter B. et al. The King’s Dictionary, the Rasūlid Hexaglot. Leiden 200. 308. oldal/205 C 42]. A szertartástól kezdve a szerződött felek anda-nak hívják egymást.

Abban viszont megegyezhetünk, hogy Anonymus megbízhatatlan, mert kimásolt történeteket görög és római krónikákból és beleillesztette az ő krónikájába. Így lett hirtelen egy szittyaszokásból magyar vérszerződés.

Tisztelt tagtársak, én komolyan veszem, amit leírok és szeretném ha Önök is komolyan vennék. Hibát ejteni nem vétek, de a hibához való ragaszkodás már az.

Kedves Szekeres Úr: Legyen szíves elküldeni annak a dolgozatának internetcímét ahol a kínai lovat taglalja a Magyar néprévvvel kapcsolatban. El szeretném olvasni mégegyszer, hogy ne legyen félreértés. Nevünk helyes megfejtése nagyon komoly dolog azért érdekel.

Darai Lajos 2020. 03. 16. 3:26

Kedves Feri!

Nógrády Mihály szerénykedik, mert azért ő megfejteni vélte a magyar nevünket. Eléggé szellemes levezetését itt találod a 939. oldaltól kezdve (a Buda nevet a végén részletezi): https://epa.oszk.hu/01400/01445/00019/pdf/EPA01445_acta_hungarica_2016_5_0933-0978.pdf.

Azt találtam ezzel kapcsolatban, hogy a megye szavunk eredetileg földet jelent, azaz a vármegye értelme eredetileg: várföld, a vár földje. Ez pedig azt a területet és a rajta élő lakókat jelenti, amely és akik eltartják a várat, annak katonáit. (Balázs Ferenc Heves vármegye története. I. kötet. (1897): <http://mek.niif.hu/02100/02163/html/tart/tart1.htm> 13.§. A várispánság és a megye: <http://mek.niif.hu/02100/02163/html/1kot/11r1f13.htm> Heves Megyei Elektronikus Könyvtár.) Mivel sokat emlegetik, hogy hat ház volt egy falu, jobban mondva utca (mert a vicus latin szónak e két jelentése van és megtévesztő), ezek a várföldek igen nagynak, sok lakosúnak látszanak, mert mi száazakat és ezeket vélünk, hogy laktak egy faluban. Így alakult ki aztán a

vármegye és a mai megye értelme. Egy vármegye csak az újkori értelemben akkora, mint ismeretes, a korai időkben sokkal kisebb területet jelenthetett. Ezzel összhangban van, amit Nógrády mond, hogy Csanád megye: Csanád földje, Győr megye: Győr földje

Sajnos azt nem találtam meg, amikor a földműves magyarok nevét az életet adó maggal (gabona) hozza kapcsolatba.

Cser Ferenc 2020. 03. 16. 3:50

Kedves Lajos!

Ha a magyar nyelv szabályrendszerét nézzük, akkor a magas mássalhangzós szavak a közelséget, a mélyek a távolságot jelentik. Hogyan változhatna át a megyer – a földlakók – szó magyarrá? Hangsúlyozom: a név először moger formában jelent meg, a magyar addig ismeretlen volt, az későbbi. Persze, megyer közben lehetett, de nincs róla dokumentum.

Mihály érvelése jó, csak az a gond, hogy a szittya nem feltétlenül jelent szkítát. A sarló neve sicle és hasonló hangzású szó, és az újkőkorszaki népek sarlóval arattak. A szittya név lehetett a Kárpát-medence letelepedett embereire akasztott népnév, hiszen önmagukat nem nevezték meg. Nem származtatták magukat semmiféle égi vagy egyéb magasságból. Viszont sarlóval arattak.

A *Gyökerekben* fglalkozom a magas/mély hangzású szavak viszonyával, éppen a h-l mássalhangzócsoporttal kapcsolatosan. Figyelj: él/hal! Ugye érthető?

Egyébként a baszk nyelv is határozottan ilyen, de az angolban is megtalálható ez bizonyos mértékben, India őslakosai nyelvében is. De ez logikus és érthető is. Hogy még mondjak példát: mell/hát, elől/hátul, stb.

Mihálynak meg: itt van egy mandarin/angol szótár és abból kiolvasható, hogy az ő nyelvükön a ló az ma. Hogy a négy fajta magánhangzó közül éppen melyik ma, azt fejből nem tudom, de ha kell megnézem.

Timaru-Kast Sándor 2020. 03. 16. 16:11

Kedves Együttgondolkodók!

Ha már megszólítva voltam, reagálnék is rá: a szkíta egy „iráni nyelvet beszélő nép volt”. Mondja a TESZ. Hogy mit tesz a TESZ és miért tesz a TESZ, ha tesz, az mindegy, mert 1967-ben tette mindezt a magyar nép ellen, akinek pénzén tette mindezt. Az igazság az, hogy a szkíta nép(ek) nyelve KÖZMEGEGYEZÉSSSEL, és nem tudományos megfontolás alapján, lett iráni: egy iráni nyelvet beszéltek, sőt iráni eredetűek voltak!

Há’ persze! Ennyi aranykincs mellett mi mást is beszéltek volna. Jó hogy nem mondták egyből, hogy ösgemánul beszéltek (vagy netán összlámul, mert manapság már ilyensmit is lehet olvasni). Szkíták és kelták nélkül nincs „indogermán” ősnép és ősnelv, és nincs Übermensch sem! Ezért kellett a szkítákat és a keltákat is, minden ok nélkül, és minden tudományos megfontolás teljes elhagyásával, beteregni az indogermán akolba. Még egyszer: MINDEN TUDOMÁSNYOS ALAP NÉLKÜL.

Kik döntötték ezt el? Zeuss (1837), Tomascheck (1888), Müllendorff (1866), Vasmer (1923), és más germán sovinizta... És ez így bekövesedett. Még manapság is, a felületesen összeállított írásokban ezt meg sem próbálják cáfolni, mert eszükbe sem jut, mert nem szabad hogy eszükbe jusson. A munkahely vagy a fősodratúak vállveregetése fontos ám!

A szkíták azért beszéltek iránusul, mert a szarmaták is iránusul beszéltek, annak „jobbalsó” nyelvjárását. A szarmaták azért beszéltek iránusul, mert ők az alánok elődei, ezek meg jászok. A jászok az oszétek édestestvérei, mert nevük is összezseng. Az oszétek iránusul beszélnek, tehát summa summarum, a szkíták is iránusul beszéltek. A perzsákat és a perzsa nyelvet azért már nem kéne idekeverni.

Csakhogy, a jászok nem oszétek, sőt az „oszét” nevet idegenek ragasztották a Kaukázus vidékén élő népre. Az oszéteket a tudomány képviselői általában a szarmatáknak vagy alánoknak is nevezett ászik, avagy jazigok, jászok leszármazottainak vélik. A valóságban azonban az oszétek a nevezett szkíta nép Kaukázusban letelepedett csoportjának hűbéres szövetségesei voltak. Az oszétek magukat ironoknak nevezik. A jasz nevet az oroszok, az oszét nevet pedig a grúzok adták nekik. (Alemany, 2000). Az alánok tehát, nem voltak oszétek, ők az ázsiai szkíta aszi szövetségnek a nevét adták, majd a szkíta „aszi” szövetség nevéből lett a „jász”. Maga a jász sem szarmata, csak amúgy összekeverik a szkítát a szarmatával. Lehet, hogy nem is hibásan. A szkíta meg a szarmata műveltség annyira összenőtt, hogy nehéz is elkülöníteni a kettőt.

Árpád népéről „bizonyosott be, hogy törökök voltak”, vagy hogy egy török nyelvet beszéltek. Nem török, hanem „szabartoi aszphaloi” mondta Bulcsú harka a Bíborban(nem)születettnek!

Az égvilágon semmi bizonyíték nincs, hogy Árpád népe török volt, vagy hogy általánosan türkül beszélt volna.

Vérszerződés: mind már írtam volt, a Vérszerződés szokása a szkítákkal kezdődött. Van aki a szkíták nevét összekapcsolja a magyar ESKÜ szóval: lásd Askuza, Iskuza – Ferenczi Enikő (2009): New Interpretation of the Ethnic Name “Scythian” and Its Significance to the Etymology of the “Basque”. *Journal of Eurasian Studies* 1 (2): 43-67.

A magyaroknak „semmi közük Nimródhoz” vagy „Nimródnak semmi köze” a magyarokhoz. Ezt tesék elmesélni csíkszentmártoni kocsmában, amúgy szombat este féltízkor...

Cser Ferenc 2020. 03. 17. 0:06

Kedves Lajos!

Igen, az ismert 'logikai lánc', amiből csak az hiányzik, hogy a szkíták a Don mellett tőkurgán műveltséget folytattak, embert áldoztak és az aranyműveseik kaukázusiak voltak – azaz nem szkíták.

No meg a többi is, ami egy műveltséget jellemez.

Lehet, hogy sok a hamis info az adatok között, de a magyar és a szkíta műveltség szögesen szemben áll.

Eskü szóból levezetni a szkítát? Hát, nem! Makkai a szarvas nevéből vezette le, mások az új nevéből eredeztetik (sagittarius) – és ez utóbbinak az ad jelentőséget, hogy ők vezették be (dolgozták ki, alkalmazták, stb.) a visszacsapó íjat, amivel száz méterekkel megnövelték annak gyilkoló erejét.

Harcosok, uralkodók voltak és az általuk uralt, vagy szövetségileg láncolt népek is 'szkíta' név alá kerültek, holott etnikailag, nyelvileg esetleg semmi közük nem volt hozzájuk.

A keltákról már a régészek is tudják, hogy az uralkodó elit műveltsége, etnikai képe más volt, mint a letelepedetteké, azaz egyértelműen kettős kultúrát műveltek. A druidok isteneinek a neve az orosz sztyeppe folyóneveivel harmonizál, vallási felfogásukban a nordikus hitelemek az uralkodóak.

Az osszétok meg magukat szintén szkíta utódoknak tartják.

A Bulcsú által mondott népnév pedig éppen magyarul nem értelmezhető, holott magukról mondta és nem idegenül, azaz a saját nyelvén válaszolt.

Nógrády Mihály 2020. 03. 18. 19:06

Kedves István!

Így írásban nagyon nehéz kifejezni együttérzésemet, hiszen mi mindnyájan azon küszködünk, hogy történelmünket az igazságnak megfelelően mutassuk be. Én azon a véleményen vagyok, hogy a Magyar népnevet eddig senki sem tudta meggyőzően megmagyarázni. Ebbe én is beletartozom.

Az első kiemelkedő, vitatásra alkalmat adó adat a kínai *mra amely csillaggal van jelölve, vagyis kikövetkeztetett (kitalált) szó. Amikor nyelvészek megakadnak az etimológizással, akkor „visszavezetik” egy nemlétező alapszóra, amit csillaggal jelölnek. Tehát már a kezdet kezdetén problémába ütközünk mert az alapszó megbízhatatlan.

Továbbmenve, a magyar -cs képző valóban főnevet képez, de igéből: vakar-vakarcs, teker-tekercs, stb. A ló (*mra) viszont már főnév, nincs szükség továbbképzésre. Ez azt a látszatot kelti, hogy a -cs képzőre azért van szükség, mert abból lett a gy: ma-cs >ma-dzs>ma-gy.

Nics megmagyarázva, miért lett kihagyva az r az *mra-ból. Hogyan lesz a cs-ből gy több magyarázatot igényel, példákkal alátámasztva.

Nagyon sajnálom, hogy mindezt észrevettem és kérem, hogy ne bírálatnak hanem segítségnek vegye.

Cser Ferenc 2020. 03. 18. 22:31

Kedves Lajos!

Hát igen, nyelvészet. Mégis, Szekeresnek és társainak azt is meg kellene magyaráznia, – ha Kínából származtatnák a magyar nevet! – hogy miért csak a XII. századot követően vált ismertté a név?

A hun név sem része a magyar szókészletnek. Azt Európa használta, míg a bizánciak csak turkoknak írták le őket. Magyarnak egyik sem.

De hát, akik egy hangból akarnak levezetni népgenetikát, azoknál ezek a szempontok – úgy tűnik – lényegtelenek.

Általános tapasztalat, viszont, hogy a királyi levéltárak nem a letelepedett népesség megnevezésével vannak tele, hanem az azokra rátelepedettekével.

Nos ezt a távol-keleti származtatás híveinek – ugyancsak úgy tűnik – lehetetlen tudomásul venniük.

Egyébként a mai kínaiban sem r, sem l hang nincs.

Darai Lajos 2020. 04. 03. 12:56

2 millió év!

Kedves Feri!

Johannesburgi leletek. De oda Etiópia is 5000 km-re van.

Emberelődök három faja is élt egy időben egymás mellett.

<https://ma7.sk/kavezo/emberelodok-harom-faja-elt-egy-idoben-egymas-mellett> 2020. április 3. ma7 | MTI

Emberfélék három faja is élt egy időben egymás közelében a mai Dél-Afrika területén – állapította meg egy új kutatás.

A Johannesburg melletti barlangegyüttesben feltárt leletekről szóló tanulmány a Science tudományos folyóiratban jelent meg.

A kutatók megtalálták az ember közvetlen elődjének tartott Homo erectus (felegyenesedett ember) eddig ismert legrégebbi maradványát.

A három hominida az Australopithecusok, a Paranthropusok és a Homo-csoportba tartozott. Az Australopithecusok leghíresebb képviselője a Lucynak nevezett egyed, amelynek kövületei Etiópiában kerültek elő.

A Drimolen-barlangokban talált maradványok korát a melbourne-i LaTrobe Egyetem tudósa, Andy Herries és kollégái három különböző technológiával határozták meg: elektronspin-rezonanciával (ESR), amely az anyag fényelnyelését vizsgálja erős mágneses tér jelenlétében, paleomagnetizmussal – ahol a kőzetrétegek rögzítik a korabeli mágneses mező irányát – és az urán-ólom radiometriás technikával.

„A három módszer adatait együtt vizsgálva igen pontos dátumot kaptunk, minden fosszília 2,04-1,95 millió éves” – mondta el a BBC-nek Stephanie Baker, a Johannesburgi Egyetem munkatársa.

A Drimolen-barlangok az évek során sokféle ősi kövületet adtak, köztük az emberelődökét. Néhány éve azonban két új koponyatető került elő, egyik a viszonylag primitív Paranthropus robustusok közé tartozott, a modernebbnek tűnőt viszont Homo erectusként azonosították, a leletet DHN 134-nek nevezték el.

A Homo erectus az ember egyik közvetlen elődje, talán ez volt az első a korai emberelődök közül, amely kivándorolt Afrikából. Nemcsak a legkorábbi kövületét, de az egyetlen dél-afrikai maradványát azonosították a leletben.

„Eddig úgy véltük, Kelet-Afrikából származik a faj, de most úgy tűnik, inkább a kontinens déli részéről. Ez azt jelenti, hogy innen először északra, Kelet-Afrikába vándoroltak, innen Észak-Afrikán át szerte a nagyvilágba” – magyarázta Baker.

Valaha úgy vélte a tudomány, hogy az emberi evolúció lineáris fejlődés, amelynek végén kiemelkedik a mai ember. Most egyre inkább úgy tűnik, a kép valójában sokkal bonyolultabb volt.

Cser Ferenc 2020. 04. 03. 23:51

Kedves Lajos!

Igen, de a 'sodródó' modell alapján, ha csak évi 1 km-el mentek tovább, akkor is a százezer év alatt oda kerülhettek, nagyon simán.

Lajos! Ekkor az idő dimenziója más volt, mint az ún. honfoglalás korában!

Darai Lajos 2020. 04. 21. 20:44

Bérczi Szaniszló könyve

Kedves Feri!

Tudom, ez nem beszéd, még csak nem is az afelé való út kezdete, mert valójában ember és beszéd együtt jött létre, de azért érdekes valamennyire, hiszen arra mutat, hogy a testi alapok nem elegendők.

Viszont ehhez képest túl bátornak tartom az alábbiakat (a könyv Facebook hirdetése):

„Bérczi Szaniszló: *A beszéd eredete. A mássalhangzóknak jelen lévő ősfogalmak születése.* Püski Kiadó, 2020. 120 oldalon.

Egy fizikus gondolatai a beszéd és a gondolkodás kialakulásáról, az ismeretek elrendezésének, és a fogalomalkotásnak a korai lépéseiről

A beszéd: közlés. Küldés és annak befogadása. A beszéd a közlésnek egyre magasabb szintekre emelkedett formája. A beszéd az élet dolgairól történő közlés, amely együtt fejlődött a közösség életével. A beszéd szerkezete megőrizte ezt a fejlődési utat. Mik azok az összetevők a beszédben, amelyek ezt a megőrzést lehetővé tették? Az élet állandóságai ezek a kényszerek. Az élet állandóságai szükségszerűen eredményezték a beszéd állandóságait. Az élet szükségletei ma is léteznek. Hol találjuk meg ezeket az állandóságokat ma is? A leggyakoribb élethelyzetekben – ha az élet oldalát tekintjük. A beszéd szerkezeti egységeiben – ha a ma is élő beszédet tekintjük. Az élet és a róla való beszéd két, elválaszthatatlan eseményszál.

Hogyan lehet megtalálni ezeket a szerkezeti egységeket? A beszéd belső rendszerében találjuk meg a nagyobb és a kisebb egységek formájában. A közlés mindenkori kívánalma, hogy segítse a közölt jelenség (élethelyzet) fölismerhetőségét. Ezért az utánpótlás volt a közlés legkorábbi formája. A szemmel követhető mozgásos közlés igen magas szintű megérthetőséggel jár ma is, ha események közlése a célunk. De az elvontságok más irányba fordították a közlés fejlesztését. Ezt nyomozzuk.

A beszéd szerkezete rendszert alkot. Ebben a szerkezetben keressük meg az állandóságokat. Egy nagyobb szövegtest legkisebb önálló kifejező eleme a mondat, amely szavakra bomlik. Azonban a szerkezet fölbontása az értelmes egységek és a szétszedhető szerkezet esetében nem állhat meg a szavaknál. A szavak az őseinktől készen kapott mai beszéd részei. A mélyebb szerkezeti szintek őrzik a korábbi beszédállapotokat. Ehhez pedig kisebb egységeket – kisebb állandóságokat – kell kibontanunk a beszéd szerkezeti lépcsőin lefelé haladva.

Már a szavakhoz is számos kisebb egység társul, amelyek szintén állandóságok. Ilyenek a ragok, képzők, általában a toldalékok. De a legjelentősebb állandóság a szavak mélyén megtalálható gyök. A gyökök csoportokba gyűjtik a fogalmakat és egy korábbi világ szemével engednek látni. Gazdagságukat a Czuczor-Fogarasi szótárból ismerjük.

De a gyököknél mélyebb állandóságok is föllelhetők a kutató számára a nyelvben. A szerkezetben meghúzódó – egymásba-ágyazott – állandóságok körét szűkítve a hangokhoz, (könyvünkben a mássalhangzókhöz) jutunk el. A hangok is, és a gyökök is szervesen kapcsolódnak össze, épülnek egymásra. Tekinthejtük őket ősi élethelyzet-jellemzőknek is. De az az út, ami a hangoktól, gyököktől át a szavakig, s a mondatig elvitt, hihetetlenül összetett. S a hangokkal még nem jutottunk a beszéd kisebb elemeinek a végére. A szétszedési sorozat igényel egy vezérfonalat, amely összekapcsolja a hangzó képletet (hang, gyök, szó) a hangzó képlet értelmével, tartalmával. Ez a vezérfonal „tartalom és forma” párhuzamos jelenléte a közlésben.

Tartalom és forma párhuzamos vizsgálatára van szükségünk ahhoz, hogy föltárhassuk a hangzó közlés kezdeteit. Az első párhuzamot Lugossy József megnevezte: szócsaládosság. Ez a „tartalom és forma” párhuzam a szavakba beágyazott gyökökhöz kapcsolódik. E gyökök csoportokba gyűjtik azokat a fogalmakat, amelyeket a gyök különféle toldalékaival alkotott meg a beszélő közösség. A gyök egy olyan hangzó forma, ami magával viszi a tartalmát az új szóváltozatokba. A folyó például a folyó alvó gyök toldalékolt alakja. Értelme megmarad, ha a folyó szót ragozzuk, vagy további más toldalékokkal vonjuk össze. A gyök tehát tartalmi állandóság is, és formai állandóság is. Ezt a két szálát, a tartalmi állandóság szálát, és a fogalmi állandóság szálát is párhuzamosan nyomozzuk. Magukban a gyökökben is található egy tartalmi és fogalmi állandóság.”

A gondom vele, amit neki is mondtam (hiába), hogy túlzottan a mai embert vetíti vissza. Nem képességet értve ezen, hanem lelkivilágot. Az ember sokkal korábban ember, minthogy beszélni tudna. Én négy éves koromig nem szólaltam meg (azután is olyan selypítve, hogy a nem családtagok elnevezték magukat, amikor hallották), de anyám és bátyám mesélte, hogy nagyon rosszul viselték, hogy nem beszéltem, mert mindent értettem, sőt csináltam, amit kértek, stb. De nem ezt a példát akarom középpontba állítani, hanem azt a régi embert, aki már akár hideg ég-övön is megélt, azaz rengeteg mindent csinált, hogy megéljen. (Akár manapság egy medve, egy

vaddisznó család, stb.) Annak során a kommunikáció nem olyan közlés volt, hogy valakitől elindult valaki felé, aki fogadta, hanem közös érzés, közös gondolkodás, azaz előzőleg begyakorolt cselekvés. És gesztusok, és hangok, esetleg nyögések, stb.

Cser Ferenc 2020. 04. 22. 2:57

Kedves Lajos!

Igazad van, sőt még én tovább is megyek.

Eleve Szaniszló a magyar nyelvből indul ki, holott a magyar nyelv már a beszéd szint magasabb régióját jelképezi. A kelet-ázsiai nyelvekre kell tekinteni, ahol egy szótag van, két mássalhangzó között van egy magánhangzó és fele annyi mássalhangzót használnak mint mi. Éppen ezért ott a magánhangzók dallama felértékelődik – és a kifejezés készsége romlik, azt más módon, ismétlésekkel stb. lehet a mai értelmi szinthez igazítani.

Fogalmi nyelvekről van szó – és ez felrúgja Szaniszló elméletét.

Node van más is.

A kommunikáció lényege nem a közvetlen, személyes kapcsolatokról ered, hanem éppen a távoliakból. Messzire a mássalhangzó nem megy el, az a közeli kommunikáció része – kivételt képez néhány mássalhangzó, pl. az *r* és a *g*, amely már a távolságot is áthidalhatja (de az *r* viszont a nyelvek tetemes hányadából hiányzik).

De az *r* is kvázi magánhangzó – és itt a lényeg, Lajos: az ősi, távoli híradás, a társadalom közös tevékenységre szervezésében elsősorban a magánhangzóknak volt szerepe. Kiáltás valamit és próbált 100 m-ről megérteni! Magánhangzók mennek át, azok dallama, ereje, stb.

Példának hozom a delfinek kommunikációját, ahol füttyökkel jeleznek. A madarak kommunikációját, ahol a magánhangzó hangmagassága, dallama adja az információt – és adja.

Pl. vészjelzést ad, táplálékforttást jelez, szerelmi közeledést jelez – és így folytathatnám.

Eddig ez ún. analóg információként fogható fel – és ez messze megelőzi a mai tagolt beszédet. Ezzel a társadalom szervezése megtörténhet, csupán a későbbi utódoknak nem adható át az elvont információk sora.

A mai beszéd lényege, hogy tagolt, azaz nem analóg információ, mint a dallamos füttyök, hanem digitális. És ebben van a jelentősége.

Ugyanis analóg információval pontosan meg tudom jelölni a lényegét, de nem lehet konzerválni, átadásakor megváltozik. A digitális információ – ez a magánhangzókból és mássalhangzókból álló jelsorozat – azonban megőrizhető, pontosan átadható, de nem tudja pontosan kifejezni a lényeg minden elemét, csakis ha a digitek számát hihetetlenül megnövelem.

Ezért van az, hogy tagolt beszéd esetén is járulékos információt kaphatsz a hangsúlyozásból, hangmagasságból, ritmusból, testtartásból, azaz a metakommunikáció elemeiből.

Szaniszló ezekkel nem foglalkozik. Sajnos, csakis a magyar nyelvre építi elméletét – és ez hiba.

Csihák György 2020. 05. 01. 15:05

119. Acta Historica Hungarica Turiciensia

Kedves Barátaim!

Összeállította Lajosunk a 119. kötetünket. „Nagy az én szívemnek ögyönyörűsége!”

<https://epa.oszk.hu/01400/01445/00060/pdf/>

https://epa.oszk.hu/01400/01445/00060/pdf/EPA01445_acta_hungarica_2020_01.pdf

Cser Ferenc 2020. 05. 03. 12:12

Kedves Lajos!

Köszönöm, felvillanyozott! Mintha erről ebben az értelemben elmélkedtünk volna – én legalábbis utaltam rá és a mellérendelés témakörben a pelagéz eredetű görög mítoszt és a magyar népmesét vonatkoztattam egymásra, mint azonos gyökerű, de más felfogásban előadott történetet, gondolatot.

Megkaptam én is a 119-es kötetet. Elkezdtem olvasni. Mit mondjak? Tímárnak [A magyar nép eredete és őshazája](#) c. írásában sok mindennel nem értek egyet. Igen, azok a szavak nem véletlenül hangzanak hasonlóan, hiszen kulturális, hangutánzó és mozdulatot kifejező szavak. A kulturális megy a kultúrával (búza, zab, stb.), a hangutánzót meg mindenki ugyanúgy hallja: döng, kong, stb. Külön bosszant, hogy a magyar béke szót a baszk bake mellé teszi. Ez egyrészt műveltségi szó, másrészt a két nyelv között van a latin, ahol az pace, ahogy az angolban is pace.

Többet kellene tudnia a nyelvektől, ha messzemenő következtetéseket dob be. Még az elején tartok – láttam, hogy van neked egy kritikai írásod is a miénk mögött – de odáig még nem jutottam el. Majd ha végigmentem a dolgokon, akkor még erre visszatérek.

Darai Lajos 2020. 05. 03. 20:48

Kedves Feri!

Egy rúgóra jár az agyunk, mert közben én meg az alábbi levelet írtam neked.

Tímár Sanyival cseréltünk eszmét és sok mindent elfogadott tőlem, különösen az időbeli összemosások gyomlálását. De szerintem fontos, hogy leírta ezeket, mert így könnyebb pár mondatral helyretenni, ahol túloz vagy esetleg téved.

Ha tovább olvasod az Actát, látod majd, hogy én is írtam egy utószót a kettőnk írásai után, azokból a kutatásokból, amikről már írtam neked, hogy jelezzem, nem állt meg az élet, de előbb ezeknek kellene átmenniük a köztudatba. És az alábbi levélből is látod majd, hogy a „rossz gyerekek” úgymint kifogatnak mindent: amíg nem tesszük a Kárpát-medencei eredetet kizárólagossá (amit javasolok, emlékszel: a katonák is Kárpát-medenceiek, nincsen olyan nagyívű mozgás, amit a krónikákból kikövetkeztet a történetírás, illetve ami nem férne bele a Kárpát-medencébe, tehát a földrajzi neveket utólag szórták szét pl. a sztyeppére stb), addig minden képtelenséget kifognak találni: igazolni a régi elméletet (új finnugor-türkizmusként) és mindent, ami cáfolja azt (amiket mi is közreadtunk) a körmönfont ötletekkel ellehetetleníteni. Ezért még óvatos vagyok Révész Péter tevékenységével kapcsolatban is. Nem említi meg a neved, pedig nyilvánvalóan ismeri a munkáinkat.

Amikor Budakalászon Péter előadott, én elnökölttem, és meghallgatva látszott rajta, hogy mennyire felkészült, de nem sokat lehetett kezdeni azzal az állításával, hogy a görög szigetvilágból került fel a szkíta nyelv a Meotiszba és majd annak hatására lett a honfoglalással bejötték által a magyar nyelv. Remélem, jól idézem fel akkori nézetét, amely már mintha változott volna.

Az előadásán Kalászon ott volt Hosszú Gábor is, aki a magyar rovásírást kazár birodalmi írásként emlegette – tudtommal – korábabn. Ott én azért nem szóltam hozzá, mert Péter nem említette a kazár kapcsolatot.

Van még egy érdekes írás az új Actában, Lippai Bercié, aki rovásírásként olvassa a tatárlakai korongon lévő jeleket.

A Baktay csillagfejtését pedig azért idéztem be egy másik cikkbe, mert tele van a „nemzeti” oldal új „pap Gáborokkal”, és nem is tudják, hogy csillagmítoszokról van szó eredetileg, illetve hogy meséinknek azokhoz semmi köze.

Cser Ferenc 2020. 05. 04. 3:29

Hunok, avarok valóban lehettek a Kárpát-medencében letelepedettek rokonai, részei

Lajos, meggyőztél! Ragyogó [A magyar nemzeti kincs világörökség: tanuljuk együtt, milyennek vagyunk!](#) című írásunkhoz írott Utószód és elfogadom az érveidet: a hunok, az avarok valóban lehettek a Kárpát-medencében letelepedettek rokonai, részei.

Amit eddig is tudtunk, hogy egyikükről sincs hír a Volgán túlról, sőt, a Kína mellől elindult bronzüstösök nem jutottak az ural vonalától nyugatra, eltűntek az üstök.

Érdemes ezt még alaposabban átgondolni – eddig ez volt a gondom, de most eloszlattad meggyőztél! El tudom, képzelni, hogy ők a Dnyeszteren kívül éltek és akkor tértek vissza a 'törzshöz', és nagyállattenyésztők lévén, álltak a 'várkun' testvéreik mellé. Padányi elemzése is ettől kezd értelmessé, hitelessé válni, amit a korábbi korszakról ír, az bennem mindig is kételkedést váltott ki. Attila 'népét' is ettől a területtől kezdve tudják nyomon kísérni, a korábbiak megint csak hipotéziesek. Gondold végig, Lajos, biztos megtalálhatók ehhez a megfelelő adatok.

Timár dolgát ismét kézbe vettem, de ott a szavaknál leálltam: egyetlen szót sem találtam a jegyzékében, amelyik ún. alapszó lenne, amivel a nyelvek származása, rokonítása indokolható. Mind műveltségi, vagy hangutánzó szó. Nem is beszélve némelyikről, ahol az egymásra vonatkoztatás kiabálóan hamis. A további részletek olvasásától már elálltam, hiszen, ha az alapfeltevés hibás, akkor már minden az.

Megnéztem Révész cikkét is. Amit ott ír, az elfogadható – mtDNS alapján. Az indokokkal azonban baj van: nem az egymásra telepedett mezőgazdászok támadtak egymásra, hanem az a kor, amikor teszi – 5 évezreddel ezelőttre – a kurgán mozgás ideje. Én ezzel indokoltam, hogy a délbalkániak tovább húzódtak délre.

Még az Utószóra visszatérve: beugrott, hogy valójában a Megszentelt Koronára is érvényes az, amit az *Emberiségben* levezettünk: attól válik élővé, hogy két nem azonos fogalom egységben határozza meg.

Gratulálok az Utószóhoz. Remélem, lesz, aki még megérti és elfogadja.

Timaru-Kast Sándor 2020. 05. 07. 17:23

Kedves Lajos!

Eloolvastam az *Acta H H T Magyar és mesék és mondák ismerete* tovatában a [Hősök \(héroszok\) és népalkotó emberek](#) című írásodat. Szuper! Csak gratulálni tudok. Nagyon, nagyon tetszik és sokat tanulok belőle.

Szeretnek valamit kiegészíteni, hátha nem ismered: a Siegfried mondának van kelta vonatkozása is. Írod, hogy Siegfriednek, miután megölte a kígyót (Anyaiszten szimbólum?), el kellett jusson a Szűzhöz, de útját állta Thor kardjával, a Mérleg képében (vagy fordítva). A kelta csillagok világában, a Mérlegnek a Sárkány csillagképe felel meg. A keltáknál a Sárkány ugyanakkor a Világrend egyensúlyának őre is. Siegfried megöli a Sárkányt, és a Világ egyensúlya (és békéje) felborul. A következmény véres harcok, háborúk, gyilkosságok. Az öldöklésnek Attila vet véget. Több hunalandi (fríz) kiskirály felvette az „Attila-békéje” nevet: Aethelfried.

Még egyszer gratulálok! El fogom még egyszer olvasni, hogy jobban megértsem. Elbűvölt az írásod.

Kedves Sándor!

Örülök, hogy elolvastad, mert akkor látod a felvilágosító törekvésemet, hogy a görög héroszok világát (amit a magát felsőbbrendű vagy válogatott emberiség csapatnak gondoló csoport nagyon leutánoz) ne a lehetséges egyetlen és legjobb világnak lehessen örök időnkig bemutatni azáltal, hogy hagyjuk mi írástudók összemosni a csillagképek heroikus világát az eleven emberek, azaz népmesei mindennapi alakok maguk erejéből boldoguló fáradságos, de becsületes világával.

Egyik hallgatóm éppen a mostani tanévben írt nálam szakdolgozatot a görög héroszok etikai kódexét rekonstruálva, ahol kiderült, hogy a homéroszi–hésziodoszi görög társadalomban húztak egy vonalat, ami fölött voltak a harcosok (héroszok) és arisztokraták, akiknek lényegében minden szabad volt a maguk törvényei szerint, míg a vonal alatt voltak a dolgozók, szolgák, leigázott szomszédok, a nők, a rabszolgák stb, akik nem számítottak embernek.

Ebből lett azután sok-sok munkával a hérodotoszi–anaximandroszi világ, a demokrácia, ahol viszont erősen fennmaradt a héroszi etika (Arisztotelész „megmagyarázta” a rabszolgaságot), és a gondolkodás világa is még fel volt emelve az eidoszi–atlantiszi magasságokba (Platón).

Ezt most azért írom, mert szeretném, ha egyszer nálad is elválna kissé a kelta hatalmi szféra és annak hitvilága a mindennapi emberekétől, aminek alapját a Kárpát-medencei földművesek adták. Azért mondtam az írás közben, hogy legyen megkülönböztetve a kiterjedő földművelés az utánuk vonuló fegyveresektől, mert a nyugaton helyben talált ősi népesség, az érkező földművesek és a rájuk telepedő (kurgán) hódítók együtt adták a keltákat, akik aztán még főszereplők voltak máshol is, fele-fele részben osztozva a földrész hatalmán a fegyveres szkítákkal.

Azaz ahogy a kelta hatalom is átvehette a keletről érkező földművesek keleti, azaz kelta nevét, ugyanúgy a tudós népre, azaz a scita (tudás) népére települők is a scita, szkíta, scolot, szkolot nevet, amiből az iskola is lett, ami mutatja, hogy itt tényleg a tudásról van szó. Mert egyébként te a minapi állapotokat érzékelve indítottad a kutatásodat, amint azt a tavaly júniusi Arany 10-beli vetített képes előadásodon láttam, azaz közelebb a nyelvhez, mint az egyéb emlékekhez.

Különösen a régészet viszonylata jött később – gondolom – hozzá, azaz az, ami a földben megmaradt és az közelebb áll az uralkodó elithez. De a tudás is megmaradt, csak már a mi mel-lérendő világunkhoz képest alárendelő vonatkozásokban. De ez tehát 5-6 ezer éves történet, és nem 2-3000 éves, mely utóbbi valójában a kelta és szkíta is. Ezért nem áll meg, mint jeleztem, hogy a trójai menekültek népesítették volna be Európát. De a hunok vonulgatását se nagyon tá-masztja alá, ha a kultúra évezredek terjedését látjuk bizonyos eszközökből.

A szójegyzékben pedig kizárólag alapszavak lehetnek ezért, ha a nyelvek származására, rokonítására keresünk hasonlóságot, mert különben csak műveltségi, vagy hangutánzó szók lesznek a következtetés alapjai, ami nem áll meg, mert az népmozgás nélkül is terjed, és akkor már az egymásra vonatkoztatás hamis. Így a szkíták is a „Don” mellett teljesen északi vagy kurgán műveltséget folytattak, embert áldoztak és az aranyműveseik is kaukázusiak voltak, azaz nem szkíták, azaz lehet itt bizonyos műveltségi káosz, de azért az elmondható, hogy a magyar és a sztyeppe szkíta műveltség szögesen szemben áll (az a szkíta ugyanis nem ez a scita). Harcosok, uralkodók voltak és az általuk uralt, vagy szövetségileg láncolt népek is 'szkíta' név alá kerültek, holott etnikailag, nyelvileg esetleg semmi közük nem volt hozzájuk.

A keltákról már a régészek is tudják, hogy az uralkodó elit műveltsége, etnikai képe más volt, mint a letelepedetteké, azaz egyértelműen kettős kultúrát műveltek. A druidok isteneinek a neve az orosz sztyeppe folyóneveivel harmonizál, vallási felfogásukban a nordikus hitelemek az uralkodók. Az oszétok is magukat ugyanúgy szkíta utódoknak tartják.

Amúgy biztosan tudod, hogy a görög TH a théta és nem a hehezet, vagy annak hiánya, azaz nem lehet a Thargitaoszt Hargitaként érteni.

Amit most a csillagképekről írsz, annak Mérleg–Sárkány eltéréséről és a Sigfried-monda változatról, az is mutatja, hogy mennyire elterjedt volt hatalmi körben a csillagjegyek használata, viszont a távolsággal már a részletek megváltoztak, mert ismeretesen a kínai zodiákus jegyei is más alakzatokként értelmezettek. A lényeg, hogy én annak örülnék, ha sikerülne a kelta monda-körben és mesekörben, hatalmi és népi tudásban megkülönböztetni az eltérő tartalmakat, megfeleltetve az alárendelő célnak és a mellérendelő-együtműködő felfogásnak. Tudom, hogy ez nehéz, viszont éppen ez adja meg a teljes magyar egyezést, amit régészeti és történeti tehát már ismerünk, már „csak” a műveltségi egyeztetés van hátra, amihez te igen sokkal járultál már hozzá eddig, és ez vezetett az etruszk egyezések érzékeny észrevezéséhez is.

Cser Ferenc 2020. 05. 14. 13:49

Kedves Lajos!

Itt egy újabb 'gyöngyszem': „A Homo sapiens legősibb nyomai kerültek elő Európában”.
<https://magyarnemzet.hu/mozaik/a-homo-sapiens-legosibb-nyomai-kerultek-elo-europaban-8117480/>

A neandervölgyi és a sapiens keveredett.

Darai Lajos 2020. 05. 14. 22:13

Kedves Feri!

Gondjaim vannak a levélfolyammal. Ezért szoktam mindenkit kérni és magam is gyakorolni, bár a kényelem miatt nem mindig, hogy tessék nekem mindig új levelet írni, és nagyon ellenzem, fájdalmakat okoz szinte az olyasmi, ami a „genetikai-vita” esetében történt, hogy harmincadik, ötvenedik alkalommal is csak egy válasz gombot nyomva írtak bele.

Mert a g-mail ilyen szempontból nem teljesen megfelelően működik, azaz alig látszik az új levél felbukkanása a sokadik válaszként. Különösen ha közben beérkeztek újabb levelek, és az eredeti hátrább, azaz lejjebb kerül a sorban, és átfut a vastagabb jelzésen (mert csak annyi a jelzés) a szem.

Azaz talán most is ez történt (néhány esetben csak egy-két betű, vagy csak a ... vastagszik, stb).

Egyébként pedig nálam állandóan működik az előzetes cenzúra: a valóság és az igazság. Tudom, többen úgy gondolják, hogy ahány érdek, annyi igazság, és futhatnak egymás mellett párhuzamosan. Így aztán a hősi múltunknál is versenyfutás van, ki tud nagyobbat előhozni, hogy mit mondott rólunk az „indiai jógi” vagy a japán „szamuráj utód”, netán a dalai láma. És ami nem ilyenre fut ki, lassan már nem is merik közzétenni. Pedig csak ilyesmi várható már inkább. És az érzelmi hozzáállást lehet, hogy az igazság zavarja, de a józan ész kell akkor is előnyben részesíteni. Az más kérdés, hogy e téren is jön már a káosz, amint a Kárpát-medencei eredettel is történt. Utóbbinál ugye, különböző „mesterek” háttér ösztönzésére a „tanítványok” kezdtek ellenünk írogatni (pl. a Bakay-tanítvány Német Endre és mások cikkeket, vagy a Pap Gábor-követők fúrumokon), s vagy dilettánsnak, vagy naivnak neveztek bennünket, különösen engem. Vagy elterelték a dolgot afelé, hogy ugyan itt jött létre a magyarság, de aztán Ázsiában (Ordospusztán) lett olyan erős, hogy vissza tudta foglalni az egész Kárpát-medencét. Ez utóbbiból semmi sem igaz persze, mert nem volt eurázsiai körút és az egész Kárpát-medence visszafoglalásról sincs szó. Az előbbiről pedig annyit, hogy bagoly mondja a verébnek: ha én dilettáns vagyok, akkor ő mi?

Azt is írtam már neked, hogy én megértem azokat, akik a sok egyezés miatt a különböző rokonságokra gondolnak (a finnugoron kívül). Inkább dicsérem őket a realizmus diadaláért, ha

nem fejelnék meg azzal az ázsiaisággal a dolgot. De megfejelik, mert a Kárpát-medencét nem képesek felruházni mindazon eredménnyel, amit valójában létrehozott, elszenvedett, túlélte, illetve mindazzal, aminek forrása volt. Elég a harciasságra gondolni, ami a sztyeppén a gyér lakosság miatt nem megy. De a fémművesség hiánya is eldönti a dolgot ott. És a már emlegetett távolságok. Az rendben van, amit mondtál, hogy terjed a műveltség, de az nem a történelmi események léptéke, hanem évszázados, évezredes folyamat. Az esemény szint sokkal rövidebb sugarú körben ment végbe, legalábbis abban az értelemben, ahogy le lett írva, általában görög (még Brossos is az, pedig Mezopotámiáról ír) szerzők által, és Egyiptomban is. Ha lesz időd és kedved rá, csak azt a két helyet nézd meg, miként lehetett ott minden görög (de hát még egész Perzsia is az volt stb). Ugyanakkor a Fomenko (a Youtube-on) és a Fábián emlegette úgy, hogy középkori minta után „alkottak” ókort (csatákat és egyéb eseményeket, mert az eredetiről fogalmuk se volt), szintén jön fel a köztudat felé, ha történészeket nem is éri el, mert az egyetemi oktatás elefántcsonttornya még élő valóságként a paradigma-jelenség foglya. És ez nagyon komollyá kezd válni. Most, hogy esetleg a vírus miatt kimegy divatból az „antik örökség” látogatásának sokmilliárdos üzlete, előtörhet annak kritikája is. S akkor majd felmerül a valóság és igazság említett világa, ami minket hoz elő és a Kárpát-medencét.

Csihák György 2020. 05. 14. 23:56

Szíves tájékoztatásul.

Dr. Révész Péter professzor az anyai ágon öröklődő DNS-ről beszélt. Bocskai Rádió 2020. május 10. <https://www.bocskairadio.org/dr-revesz-peter-professor-az-anyai-agon-oroklodo-dns-rol-beszelt/>

Cser Ferenc 2020. 05. 15. 14:24

Az igazság

Kedves Lajos!

Igen, az igazság. Abból sajnos csak egy van. Nincsenek párhuzamos igazságok, mert az igazság sajna olyan valami, amiből nincs több, csak az az egy, ami igaz.

Itt mondogatni szoktam egy cimbora szavaival kapcsolatban, hogy az igazságra éppen azért, mert csak egy van, az ember emlékszik, az nem változik meg, de, hogy kinek, mikor és mit hazudott, azt nem lehet fejben tartani örök időkre. Ott a baki azért hamar kibukhat – még nagyon jó emlékező képességűeknél is, nem pedig már az öregkori butulással küzdőknél.

Persze, azonos jelenségből több 'igazság' is levezethető, de azok már nem feltétlenül igazak. Érzelmileg motiváltak, azaz nem elégítik ki az igazság fogalmát.

Sajnos a tekintélyelv még ma is hatalmas súllyal nehezedik a szakmai beszélgetésekre, vitákra.

Emlékszem, még a hatvanas évek végén, egy témával foglalkoztam és az az akadémiai munkabizottságban felmerült, ahol az akadémikus embere tartott előadást róla. Minthogy magam is vizsgáltam, egy oltári baromságot kiszűrtem és az ellen felszólaltam, megvilágítva a kijelentés abszurditását (idegen molekula egy szerves anyag kristályrácsában nem lehet molekulárisan diszpergáltan jelen, ez fizikai lehetetlenség).

Naná, hogy az akadémikus elvtárs véleménye maradt fenn és engem piszkálódó tudálékos pasasnak nyilvánítottak.

Ez győzött meg arról, hogy amit addig hevesen tagadtam, elvetettem, meg kell szereznem a tudományos címet, hogy az értelemnek joga legyen megnyilvánulni.

Ezt követően rohamléptékben doktoráltam, majd kandidáltam.

Aztán a DSC fokozattal le kellett állnom, mert 'politikailag nem alkalmas a DSC fokozatra' volt az intézetem véleménye – így 1980-ban nem adhattam be a dolgozatot. Pedig ekkor már a nemzetközi tudományban név voltam.

Nem is kaptam többet lehetőséget arra, hogy nemzetközi tanácskozásokra nyugatra utazzam. Többek között ennek köszönhető, hogy ma itt élek.

Mitől nagyobb egy szaktudós, ha csupán az irodalom negyedét ismeri hozzánk képest? Mitől vagyunk mi ekkor dilettánsok? Mitől szaktudós egy nyelvész, ha levizsgázott az egyetemen és nem vagyok én, aki 6 nyelvet beszélek, még három tucatot alaposan ismerek és ismerem a nyelvvel kapcsolatos irodalom nagy részét, de mindaszt, amit az egyetemen erről oktattak? Elolvastam. Igaz, nem vizsgáztam belőle olyanok előtt, akik talán ennek a felét sem ismerik.

Itt történt két évtizede. Az ide emigrált orvosoknak szakvizsgát kellett tenniük, ha nem angolszász képzettségben részesültek. Tanfolyamokon kellett részt venniük. Az egyik ilyen az előadó látta, hogy az első sorban egy idős pasi elszunyókált az előadásán. Fölbresztette és számonkérte rajta, hogy miként akar így levizsgázni ebből, ha nem tanul, nem figyel oda? A pasas válasza az volt: 'Uram! Abból a könyvből tanít, amit én írtam meg idejövetelem előtt!'

Lajos, erről is szó van.

A nemenyi.net szerkesztéséhez amikor csatlakoztam, akkor a mottóm az volt: 'Az igazat, mindig csak az igazat!' Ehhez ma is ragaszkodom – még ha a tévedés jogát fenn is tartom, de ha rájövök, ha megvilágosodik, akkor nem tétovázom, azonnal korrigálom korábbi szavaimat.

Ha!....

Most Gyurka küldött egy linket, ahol Révész professzor tart videóelőadást. A női ágon öröklődő DNS-ről beszélne nekem, ha meghallgatnám. Nincs kanalam hozzá.

Viszont elgondolkodtatott a kérdés: a csak női ágon öröklődő DNS eddigi tudásom szerint a mtDNS. Hogy ha csak a női ágot nézzük, erre egyetlen esélyes az X kromoszóma, amit az utód kétszer kap meg az anyától – merthogy az apától is megkapja.

Nos, melyiket választja a sejt, amikor a nőben a petesejtet kialakítja? Az apai, vagy az anyai forrású mtDNS-t? Jó, az apai is végül női, az ő anyjától van, mégis mennyire lehet itt lineáris, egyértelműen csak egyenesági női örökítésről beszélni:

Az Y kromoszmánál lehet, mert abból csak egy van.

Gondolkozz el ezen, Lajos! Mi itt az igazság?

Révészt mégsem hallgatom meg, mert asz összes többi kromoszómára igaz, hogy egyik fele az apától, a másik fele az anyától van, azaz ez a ketősség ott is fennáll.

Cser Ferenc 2020. 05. 15. 14:30

Kedves Lajos!

Tévedtem! A mtDNS-t nem a kromoszómák örökítik át, hanem a petesejt, mint mechanizmus viszi magával. Ez tényleg egyenes ág.

Nem tudom Révész miről beszél, De ha kromoszómában lévő DNS-ről, akkor amit írtam előbb, az igaz.

Darai Lajos 2020. 05. 15. 14:53

Kedves Feri!

Akkor kezdjük Révész Péterrel.

Először azt mondja, hogy a magyarok elődei a bronzkor óta itt vannak, majd a mtDNS két Kárpát-medencébe kerülési útvonaláról beszél. Felmutatja térképen is egy pillanatra. Képernyő mentéssel a kép:

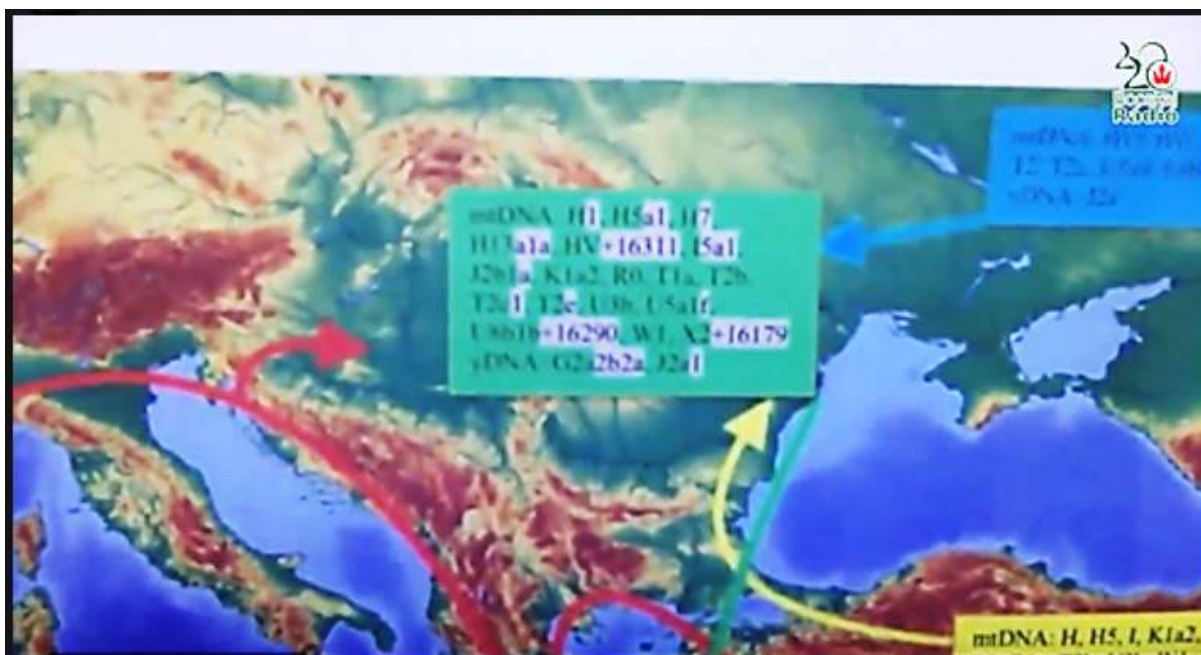

51. ábra. <https://www.bocskairadio.org/dr-revesz-peter-profeszor-az-anyai-agon-oroklodo-dns-rol-beszelt/>

Ezután már csak a sárga nyilat emeli ki, a közel-keleti földművesek Kárpát-medencébe érkezését, amit annak saját mtDNS mutációja nevével jelez.

De említ egy másik mutációt is, pontosan megmondva a névvel, hányadik bázispárt váltotta fel, és ez korábbi az előzőnél. Még mást is mond a feltalálási helyének később, és persze ma is megvan.

Ezért aztán a legvégén, amikor arról beszél, hogy a magyar nyelv ötezer éve itt van a Kárpát-medencében, hozzáteszi, hogy persze Árpáddal is jöhettek magyar nyelvűek, mert a Duna-medencéhez a moldvai rész is beletartozik, amerre azok a közel-keleti földművesek felkanyarodhattak, amikor a Kárpát-medencébe érkeztek. (Sőt a térképen csak odakanyarodás van!)

Kimutatja ugyan a Miska-kancsó és a minoszi kancsó azonosságát, a minoszi írás és a magyar rovás azonosságát, így a nyelvét, de mindez nem a Kárpát-medence szülötte szerinte. És ugyan innen elterjedt, mondja, de ott már nem ad időrendet. Stb.

A végén ajánlja a videóit, amikből itt válogathatsz:

https://www.google.hu/search?q=r%C3%A9v%C3%A9sz+p%C3%A9ter&source=lnms&tbn=vid&sa=X&ved=2ahUKEwitgpzc8bXpAhUUDmMBHdhqB0kQ_AUoB-HoECA0QBg&biw=1280&bih=631

Mindenesetre nekem kétséges műveltségünk újabb ázsiai, „magaskultúrájú” bevándorló néptől eredeztetése, ha erről van szó nála. Nem tudom. Nem beszél az Y-kromoszómáról, ahol a mutációs jelzők aránya cáfolja az ő mondanivalóját.

Tehát itt az igazságnak csak egy része van elmondva, s talán félremagyarázva.

Cser Ferenc 2020. 05. 15. 15:00

Kedves Gyurka!

Köszönöm, kezdeti tétovázás után meghallgattam.

Szépén alátámasztja a Gyökerek eredményeit.

Cser Ferenc 2020. 05. 15. 15:15

Magyar őstörténet

Tisztelt Professzor úr, kedves Péter!

Dr. Csihák György, a ZMTE elnöke küldte el az anyák napjához kapcsolt előadás linkjét, amit nagy érdeklődéssel és egyetértéssel tekintettem meg.

Mellékelem a *Gyökerek* c. könyvemet, amelyet 2000-ben adtam ki.

A könyvet angol nyelven átdolgoztam (nem magyar műveltségű olvasók részére), ahol már genetikai és vércsoportokhoz kapcsolódó adatokat is figyelembe vettem.

Ez utóbbi a kanadai Corcinus-könyvtárból is elérhető.

Remélem, segít a további kapcsolatok felismerésében.

Cser Ferenc 2020. 05. 16. 0:34

Kedves Lajos!

Igazad van, ezt én is láttam, viszont számunkra elsőrendűen az az érdekes, hogy egy újabb adat került be a rendszerbe.

Amivel mi többet mondunk, az az, hogy az a műveltség, amelyik később megjelent délen, az már a jégkorszak vége óta ott van a Kárpát-medencében.

Ahhoz jött délről egy komponens, az igaz, de nem az hozta a nyelvet, a műveltséget, mert bejövő műveltségnek a forrása Catal Hüyük, és az már alárendelő volt. A medencei műveltség viszont nem.

Persze, vitatkozni kell itt is, mert azért Révész nem mondta ki, hogy a délről beáramlók hozták a magyar nyelvet és műveltséget.

Az Árpád-problémát azzal a mondatával valójában megkerülte, nem jutott más eszébe. Viszont igaz, hogy a Kárpátok keleti dombjairól jött be néptömeg Árpád katonáival, ill. azt követően. A kukutyiniék. Magad is hajlasz arra, hogy a mögöttes sztyeppeiek adják a 'hun'-forrást.

A kapcsolat léte fontos számunkra, mert újabb 'bizonyíték' az eredet mellett.

Ezért küldtem el neki a Gyökereket és a Roots-t. Kíváncsi vagyok a válaszára.

Cser Ferenc 2020. 05. 16. 0:54

Maróth Miklós-interjú

Kedves Lajos!

Ezt olvasd el! Tanulságos!

Hunok, törökök, kipcakok – Maróth Miklóssal Nagy József beszélget. *Mozgó Világ* 2020. március 6. <https://mozgovilag.hu/2020/03/06/hunok-torokok-kipcakok-maroth-miklossal-nagy-jozsef-beszelget/>

„Feltételezésem szerint a honfoglalásnál a Kárpát-medencébe áramlók a létszámukat tekintve legföljebb két-három százalékot képviseltek az őslakosokhoz képest. Vagyis genetikailag az a magyar nép, amelyiket Árpád és csapata itt talált. Másképpen: a magyarok döntő többsége a honfoglalás előtt is itt élt, csak még nem magyarul beszélt. Ugyanakkor megjegyzem, hogy a honfoglaló magyarok lélekszámának meghatározása máig nyitott kérdés.”

„– Van elég csont?”

– Van, de lehetne több is. Rettentően bosszant, hogy bár a magyar állam már a tizenkilencedik századtól komoly pénzt áldozott régészeti kutatásra, emberi maradványok begyűjtésére, a

rendszer váltás környékén egy külföldi szélhámos, akit itt nem nevezek meg, nagy tételben „lopta ki” kutatási célból a csontokat, ráadásul magyar múzeumi emberek segítségével.

– Illegálisan?

– Rosszabb! Legálisan! Aztán ez az illető megírta a tudományos cikkeket az Scientific Americanbe meg mindenfelé, és rátette társszerzőnek azokat a magyarokat, akiknek úgy gazdagodott a publikációs jegyzékük, és úgy szökött az égbe az idézettségük, hogy közben egyetlen sort sem kellett leírniuk. Botrányos. Persze nem komplett combcsontokra kell gondolni, elég némi reszelék, és egy apró táskácskában elfér tíz évre elegendő kutatási anyag. Szakmai titok, de elárulhatom, hogy különösen a hallójáratot kedvelik a DNS-kutatók, abban a leghozzáférhetőbb az anyag.”

Cser Ferenc 2020. 05. 16. 1:34

Maróth abban téved, hogy a magyar nyelvet Árpád csapata hozta be a Kárpát-medencébe, egyébként több dologban igaz is lehet. Nem ismeri azt a tételt, hogy a hódító veszi el a nyelvét, a többség nyelve ragad át rá.

Csihák György 2020. 05. 18. 12:59

Tárgy: Nem tudom pontosan, mi.

Kedves Feri, azért nevezem ezt a dolgot így, mert – NEM ÉRTEK HOZZÁ. Akik csinálják, tőlünk is kérnek segítséget. Sáros Györgyről már írtam, Révész Péterrel együtt dolgoznak. Sáros a Soproni Egyetemen van és a Pécsi Egyetemmel összedolgoznak. Minden esetre a korai magyar történelem genetikai dolgai a fő kutatási tárgyak. Sárosnak beszéltem és írtam Rólad, megírtam, hogy hol található írásaid. Szeretne Veled beszélgetni. Majd jelentkezik Nálad ebben a tárgyban és ránk hivatkozik. Kérem, hogy vágj bele. Én csak a kapcsolatokat igazgatom, mert Tőled tudtam meg a Semino dolgot is és azóta bele vagyok szerelmesedve – az ügybe. Szeretnék segíteni (ha tudok).

Cser Ferenc 2020. 05. 18. 20:38

Gyurkám!
Állok elibe!

Révész Péter 2020. 05. 22. 13:36

Kedves Ferenc!

Köszönöm a leveledet és a könyved PDF változatát, amibe belenéztem, és tervezem majd elolvasni.

Alapos munkának látszik, gratulálok hozzá. Egyetértek, hogy Magyarországon sok politikai tényező gátolja a szabad gondolkodást és a hiteles történetírást.

Nagyon örülök, hogy Te is támogatsz és sok mindennel alátámasztod a magyarság Kárpát-medencei őshazájának az elvét. Ez egyre bizonyosabbnak tűnt nekem is, ahogy elkezdtem kutatni mint bioinformatikus. A legújabb archeogenetikai vizsgálatok nagyszerűen igazolják ezt az elméletet, amit már Magyar Adorján is kifejtett száz évvel ezelőtt még genetikai ismeretek nélkül.

Tartsuk a kapcsolatot ezen az emailcímen keresztül.

Cser Ferenc 2020. 05. 22. 14:43

Kedves Péter!

Köszönöm a választ. Remélem, ha elolvasod a *Gyökereket*, akkor választ kapsz pl. arra, hogy mi okozta a Balkánról a szigetek felé vándorlást, ami oda vitte a lineáris A írást.

Ha érdekel Magyar Adorján *Ősműveltség* c. könyve, azt is el tudom küldeni, nálam több kötetre bontva megtalálható PDF alakban. Én hivatkoztam az ő szavaira, de amikor elolvastam az *Ősműveltséget*, hát abban bizony erre vonatkozóan nem sok tényleges ismeret található, sőt, sok olyan feltételezés, amely a természettudományos ismeretekkel sajnos nem harmonizál – hogy enyhén fejezzem ki magam.

A *Gyökerek* alap gondolata sokkal inkább László Gyula javaslata szerinti: több tudományág eredményeit összegezve találni meg a magyar nép, műveltség és nyelv eredetét. Ez vezetett a tanulmány során végig.

A könyv angol változata elsősorban ott került átdolgozásra, ahol a magyaroknak szóló ismeretek náluk hiányoztak, hogy megértsék eleve a gondok alapjait. Ott már dr. Nagy Ákos vércsoport vizsgálatának és az akkor rendelkezésemre álló genetikusok eredményeit is felhasználtam.

A *Roots* végén két hatalmas szótáblázat van. Ezeket külön ajánlom szíves figyelmedbe, mert ott – ha jól emlékszem – 72 nyelv szóképeit hasonlítom össze. Eredetileg készültem rá, hogy írok egy számítógépes programot, amely segítségével az egymásra vonatkoztatásokat kiderítem, de aztán ezzel felhagytam. Viszont téged, mint informatikust az esetleg jobban érdekel. A Swadesh-Lee elméletet akartam felhasználni – erről a *Gyökerek* nyelvvel foglalkozó részében írok, a vonatkozó szakirodalom onnan kinyerhető.

E-mail címedet fölvettem a címlistámra, a korábbi a honlapodról merítettem.

Darai Lajos 2020. 05. 23. 2:24

Hunok és más hamisítások

Kedves Feri!

A Maróth-interjúhoz: Jó, hát ez nem fog eldőlni még egy darabig a hunokról. De két dolog ténynek látszik: Egyik, hogy a hamisítgatás alá estek ők is. Azaz nincsenek róluk megdönthetetlen adatok, mert azok célzatosak, amik vannak. Leginkább hátra vitt adatok a (hamisítás-kori) jelen tapasztalataiból és azokat valamilyen „nagyállattartó, nomád, stb.” támadó alakulatokból vették és tették át rájuk. A másik, hogy kővárakban laktak a főnökök addig is, és Atilának sikerült egy még jelentősebb várat, területet elfoglalni (Szikambriát), amivel szintet lépett a hatalomban.

Az egész Priszkosz-követség és beszámoló jól megszerkesztett magyarázat, miért kell mindenkit gyűlölni, magyart, hunt, és minden ilyet. Különösen, ha másféle kereszténységet támogattak. A hamisítgatásokra meg a nyugat-rómainak a (semmiből) létrehozása miatt volt szükség és a kelet-római eltüntetésére. Valójában szerintem egyelőre fogalmunk sincs a valóságról, mert nem tudjuk felfogni annak jelentőségét, ami a Tarih-i Üngürüszenben le van írva, hogy például Atila a bécsi királytól kapja a tanácsot Szikambria elfoglalására, ami már tanács volt Nagy Sándornak is, sőt Kattarnak is. Sőt Árpád is ugyanazt csinálja később. És ki tudja, hány ezer év óta volt már előtte fontos az a hely, és még máig is az egyébként.

Tehát még egyszer: A VII. Konstantin féleségek, bármennyire is beleívódtak a történelmi köztudatba, utólagos elhelyezésű mozgások, ha a korai, azaz ókor végi, középkor eleji ügyekre nézünk (ehhez igazították Hérodotosz összefüggő leírásait is.) A későbbiek, tehát a VII. Konstantin utániak ugyancsak eltorzítottak, mert nem volt szabad megengedni az utókornak a tájékozódást ebben az ügyben, nehogy kiderüljenek a megadott helyszínek hamisságai, hogy pl. nem volt argonauta utazás a Káspi-tengerről fel a Volgán, sem az Atlanti-óceánon. Meg aztán 1000

körül még nem tudták azt sem, hogy Ázsiát keletről és délről óceán veszi körül, de mégis akkori írók szájába adják, stb. Pedig ilyesmi ellentmondásokkal van tele, sőt mint megalapozóval sok-sok leírás. Csak egy-két példát jelöltem meg, helyet, problémaszerűséget, de igen sokat fel lehet sorolni. Mert ha Nagy Sándor Indus-folyói utazásával gondom van, akkor már Szent Tamás Jemen melletti hajótörését sem fogadhatom el, és a többi.

De magyar példa még több van, mondjuk az, hogy a Szent Márton hegyről beláttak Győrbe, amikor azt a török ostromolta, vagy Várpalotáról Fehérvárra egyébként. Elég a mai domborzatra tekinteni, hogy lásd, miről beszélek. A gyarmatosítás folyamata előbb belső volt itt nálunk, amikor minket mezőgazdasági termelővé tettek (és eltüntették a valódi múltunkat), és az iparosodás (gazdagodás) nyugaton folyt aztán, és utána jött csak a külső gyarmatosítás, ami globálissá tette a hatalmukat. A végére minden olyan lett, amint ma ismeretes, de az az ismeret nemcsak a készülés idejét mutatja, hanem a megelőző egy-két ezer évről is elhittették, hogy ugyanolyan volt.

Inkább csak annak érzékeltetésére írom, mennyire nehéz helyzetben vagyunk. És hogy talán megérthető azoknak a magatartása, akik nem firtatják a XVIII. századi francia jezsuiták (és Deguignes) mesterkedéseit, és megelégszenek a fél-, negyed-, nyolcad- vagy tized-igazságokkal. Hogy nem létezett német reneszánsz? Nem érdekli őket, elfogadják, hogy a németek ma úgy tesznek, mintha lett volna. Hogy a legkegyetlenebb emberek éltek a franciának mondott területeken? Kit érdekel, ha a francia dicsőség akkor, amekkora? Hogy Itáliából milyen későn lett Olaszország? A lényeg, hogy most az van. Hogy Kanadában minden erőd egyforma ma (fából voltak), amire emlékeznek a hőskorból, de a rajzaikon köerődök és mindegyik másféle? Kit érdekel ilyen semmiség? Hiszen a Candalai Anna kárpitjait is francia vagy belgaként lehet mutogatni New Yorkban. Vagy hogy Mátyás királyt a pápa akadályozta meg, hogy felszámolja az iszlám vallást? Ekkor marhaságot mondani is nevetséges. Az utóbbi kettőre mellékelem Váralljai Csocsán Jenő megfajtaeit. Tudod, ha ezeket a képeket nézem, szitkozódni lenne kedvem reggelig. Mert tudom, miért nem szabad kiderülnie, hogy szinte az összes előkelő rajta van a kárpiton, de Budán és Visegrádon stb. Mert akkor ugrana a nagy francia dicsőség. És a Mátyás-graduáléhoz hasonlót se tud a nyugat felmutani. Királygyilkosságokat, amiről a Shakespeaáre-drámák szólnak, azt igen. Meg aztán utána hamarosan a francia nyaktilót... Ilyeneket is kellene tanítani az iskolában a magyar ifjúságnak – a nyugati celebek helyett.

Cser Ferenc 2020. 05. 23. 3:35

Kedves Lajos!

Értelek és egyezik is a véleményünk a tények olvasatán. Persze, tele van az 'irodalom' hamisítással, túlzásokkal és a dicsőséges korszakok ide/oda vetítésével.

Ezt mind elfogadom.

Mégis, csak annyit szeretnék megjegyezni, hogy mozgások voltak – különösen a sztyeppe régióban – és szövetségek épültek fel és bomlottak le. Ez nem birodalmi szemlélet, mert az ún. birodalmakról egyezik a véleményünk.

Sargon sírjában erdélyi arany található – ez közel 5 évezredes mosgás – de Tuthankamon sírjából is került elő erdélyi aranytárgy, no meg egy vastőr is. Tudvalévő, a világ egyetlen tellurt tartalmazó aranyának a forrása Erdély. Az a tárgy odakerült akkor. Ahogy a dániai partokról a borostyán is elkerült Egyiptomba, ahol a nap tiszteletére elfüstölték.

De nagyobb nozgasok nagyságára utal az is, hogy 1241-ben azért volt Muhi csata, ahonnan IV. Bélának el kellett menekülnie, minthogy szekérvárat építettek fel és nem tudták, hogy az a könnyű lovassággal szemben nem működik. Akik pedig ott ostromoltak, azok sajna mongolidok voltak (tatárok), akik nem a Dnyeszter mentén éltek, hanem jóval messzebből jöttek.

Egyébként a kazárokat is ők dobták ki a Volga mentéről és került a zsidó hitvilág Kelet-Európa nyugati peremére.

Abban az időben ugyancsak volt menetelés a Rajna völgyéből elindulva, a Kárpát-medencén át a Szent Föld felé – hiszen nem jött be a 'jóslat', nem lett világvége.

Hogy hány ember lovagolt át a vidéken, nem tudom, – biztos, hogy nem tízezrek, de nem csak kettő.

A lényeg, hogy ne zárd ki meghatározás szerűen a lovas csapatok, esetleg ezrednyi ember nagyobb távolságra történő mozgását, merthogy ilyen azért volt. Ahogy írtam, a könnyűlovasság hatóköre kb 1000 km volt. Tim Cope is mondta, aki Mongóliából a Tisza partjához lovagolt, hogy fű és víz kellett ahhoz, hogy mehessen – és arra ment, ahol ez volt. A XX. század végén.

Minthogy a leírások, az azokban szereplő nevek bizonytalanok, ezért a saját területemet illetően leginkább a régészeti anyagra támaszkodtam, amikor 'történelmet' akartam éreztetni.

Nem véletlen, hogy a *Gyökerekben* a meghatározó elem a nyelvek összehasonlítása és a műveltségi jellemzők a régészeti adathalmazon felül.

A hun népnév elemzéséhez csak annyit, hogy japánul a könyv: hon. Nem lehet egy-egy szót csak úgy kiemelni és annak egyoldali jelentését isteni meghatározottság rangjára emelni. Kevés a magánhangzók és a mássalhangzók száma. Számos olyan dolog van, ami ezek kombinációjába – egytagú szavak – nem fér be, ezért hasonló hangzású szó teljesen más értelemben másutt is megjelenhet. Ha hasonlóság van a jelentésben, az többnyire az etimonoknál jelentkezik, mert azok forrása az emberi nyelvtől, helytől stb. független: gyerekszó és hang-, ill. mozgást utánzó szó. Erre nyelvetgenetikát nem, de népetgenetikát még kevésbé lehet, szabad építeni.

Darai Lajos 2020. 05. 23. 9:54

Kedves Feri!

Igen, ezeket megfontolom. Nem a mozgásokkal van a bajom, hanem azok akciószerű, kampányszerű beállításával és e mozgás résztvevőinek pontos ismeretével, leírásával. Olyan ez, mint amikor több ezer kilométerre lévő várakat „korhűen” lerajzolnak, pedig még a modern korban is nehéz volt oda eljutni, stb.

Cser Ferenc 2020. 05. 23. 10:26

Kedves Lajos!

Értem, csak azért habogok, hogy még se essél túlzásba. Persze, a hamisítás rengeteg és persze éppen a heroizmus leple alatt. Nem véletlen, hogy magam nem támaszkodtam komolyan a leírásokra, sokkal inkább az ún. objektívebben megfigyelhető adatokat kerestem és használtam a modellekhez.

Ahogy láthattad, később a krónikákat is elemeztem és kimutattam valójában olyan dolgokat bennük, amelyeket magad is most sorolsz.

Említettem az első kereszties hadjáratot, ami átvonult a Magyar Királyságon – ha jól emlékszem – könyves Kálmán idején. A királyi haderő felsorakozott mellettük (nem lehetett több, mint néhány raj), és végigkísérte az útjukat, hogy ne legyen kedvük rabolni.

Hányan lehettek azok a keresztiesek, akik aztán felsorakoztak Konstantinápoly alatt? Nem sokan, pedig, ugye, az is hadjárat volt...

Hivatkoztam Dárius 'hatalmas hadjáratára' a szkíták ellen, akik hajóval érkeztek a Duna torkolat közelébe, ott hidat vertek (miért nem a másiik oldalon szálltak ki, vagy miért nem a Dnyeper torkolatánál?) és 60 nap múlva oda visszatértek – mind a fél millióan, miközben a Don mellett Sarkel várát is megostromolták...

Hérodotosz leírásáról van szó.

Egyértelmű, hogy nem mentek oda, egyértelmű, hogy nem voltak félmillióan, egyértelmű, hogy csak néhány száz, vagy ezer ember lehetett ott, és a Szereten sem valószínű, hogy átkeltek.

Szamarakkal, lakatlan területen, ahol semmi élelem nincs (hja, a szkíták is hátra vonták embereiket), így nyúlra kellett volna vadászniuk, ha tudtak volna az íjjal bálni...

Történészek pedig elfogadják a 'hatalmas hadjárat' homéroszi képét.

Na, ilyenekről van szó, tudom, de azért érdemes odafigyelni ezekre is, mert esetleg az igazság valamiféle magva onnan kibukhat. Nem szokott, de azért mégis...

Sipos György 2020. 05. 28. 5:52 **Magyar genomika Sopronból**

Kedves Feri,

Engedd meg, hogy így szólítsalak, természetesen teljes tisztelettel.

A Csihák Gyuri bátyámmal már annyit emlegettünk, hogy nem tudnék távolságtartó módon megszólalni.

Gondolom Gyuri is sokat emlegetett már engem is.

Én régóta követtem az írásaitokat és mint biológus már vagy 20 éve a „magyar” genomika és a hagyományos szellemiség, a mágia érdekelt.

Svájci doktorim van biokémiából, a friburgi egyetemről, ahol Gyuri is doktorált.

Hét évig voltam postdoc mint molekuláris biológus Amerikában, aztán Belgium, Bécs, Zürich és München.

Négy éve költöztem haza, amikor nyertem egy nagy pályázatot gomba genomika témában.

A legfontosabb mindig a magyar genetika maradt számomra.

Ezen belül pedig a magyar genomika, a 22 autoszómát lefedő marker rendszer módszerének a kidolgozása lenne.

Most ebben az ügyben próbálok pénzt szerezni, hogy elsősorban Kárpát-medencei magyar minták alapján „magyar” genom mintázatokat azonosítsunk. Ezeket később nagyon jól lehetne archeogenomikai minták analízisében használni akár nagy idő intervallumokban is.

Indulásként szeretnénk 24 (4x6) mintát, csángó, székely, alföldi magyar és indiai hun mintákat analízálni.

Ezen anyag szekvenálásához kb. 9 millió forint kellene, minden mást – logisztika, bioinformatika – mi megoldanánk.

Jelenleg ennek a pénznek a beszerzésére és a minták begyűjtésére koncentrálok.

Természetesen vannak partnerek, mint a pécsi bioinformatikusok, és nekem is van egy indiai phd hallgatóm, aki otthon, Assamban, szintén archeogenomikával szeretne foglalkozni.

Felvettük Révész Péterrel is a kapcsolatot és tervezzük, hogy együttműködünk. De ez még egy nagyon kezdetleges fázisban van.

Péter nagyon fontos matematikai modellezéssel foglalkozik. Én alapvetően molekuláris és sejt biológus vagyok.

A két oldal együttműködése a kulcs minden biológiai területen.

Nekem nagyon fontos lenne utólréni magamat a magyar őstörténet témában.

Úgy gondolkodtam, hogy a Veletek való aktív kommunikáció sokat csiszolhat az én tudáson is.

Azt is tudni kell azért, hogy vannak phd hallgatóim, most éppen öten, akik azért rendes elfoglaltságot adnak nekem is.

Cikkek megírása és új pályázati anyagok összeállítása nemzetközi partnerekkel is a napi munkám része.

De a magyar téma rendkívül fontos nekem is és megteszek minden tőlem telhetőt.

Cser Ferenc 2020. 05. 28. 13:26

Kedves Gyuri!

Természetes a megszólítás, hiszen ez magyar nyelvű kultúra lényegét fejezi ki: egyenértékűen, egymás mellé rendelten létezőnk.

Köszönöm a jelentkezésedet. Nincs tőlem távol a biokémia, hiszen vegyészmérnök vagyok, Holló Jánosnál tanultam mikrobiológiát – laborgyakorlatunk is volt – és kvantumkémikus ferlké-szültésgemmel még oda is elkalandoztunk.

Mint anyagszerkezet kutató ismerem és értem a DNS szerkezeteket és azok működését – mondjuk, ez így nagyképűen hangzik, de az átlag értelmiségihez képest azért igaz.

A magyar őstörténet már otthon is megfogott, ismertem László Gyula munkásságát, de István és kora is ismert volt előttem. Itt a sumérosokkal való vita vezetett el a kérdés komolyabb szintű tanulmányozásához – és az, hogy az itteni szakmai munkán nem elégítette ki az értelmi szomjúságomat.

Ennek eredménye a *Gyökerek* – amit valószínűleg ismersz, de ha nincs a kezében, elküldhetem PDF alakban.

Ennek lényege, hogy László Gyula javaslata alapján igyekeztem négy tudományág eredményeit úgy összesíteni (kultúra, nyelv, embertan, régészet), hogy abból egy önellentmondástól lehetőleg mentes származási modell alakuljon ki. Remélem, ez sikerült.

A *Gyökerek* megjelenése után találkoztam a genetikai adatokkal (Semino és társai, Underhill és társai) és később, immár Darai Lajossal szövetségben, ill. együttműködve készültek el a tudományos szempontból sokkal inkább népszerűsítőnek szánt munkáink. A legutóbbi az, amikor a genetikai vonalat már az egész földgolyóra igyekeztünk kiterjeszteni.

Mint valószínűségi számítást tanult pasas a genetikusok időrendjét megkérdőjeleztem, mert a valószínűség elsősorban nem az idővel, hanem az események számával arányos – ezért a régészeti adatokhoz igazítottan próbáltuk meg a genetikai (Y-kromoszóma) fát illeszteni.

Az Y-kromoszóma alléljei részletesebb képet nyújtanak a származásról, mint a régészeti korok emberei csontjából kivonható mtDNS adatok, ezért támaszkodtunk zömmel erre, és ez – természetesen csak nagy csoportokra bontva – a jelenkorból visszavetítve utal a múltra.

Érdeklődéssel követem a mtDNS elemzések adatait, különösen a régészeti korok és népcsoportok csontjaiból kivont mintákon, és meggyőződésem, hogy az eddigi adatok a legkisebb ellentmondással éppen azon modell alapján értelmezhetők, amelyet a *Gyökerekben* 2000-ben bemutatam, és amelyet Darai Lajossal azóta is folyamatosan hangsúlyozunk. Eddigi utolsó könyvünkben, ahogy fentebb jeleztem, ezt már az emberiség egészének múltjára kiterjesztettük. A könyvet Lajostól megkaphatod, de ha érdekel, a nyomdai korrektúra változatát PDF-ben én is elküldhetem.

Amit felvázoltál genetikai programot, ránézésre támogatom. Meggyőződésem, hogy a csán-gók még az őslakosság maradványait jelentik, nem mentek oda, ott alakultak ki. A modelünkben a magyar nyelvű és műveltségű népesség a Kárpátok löszös, dombos területein alakult ki, ott éltek elődeink, és a belső, sztyeppei jellegű területek töltődtek fel később síkvidéki vadéázokkal, majd nagyállattenyésztő sztyeppei emberekkel. A Dunántúl lakossága a később a Pó-völgyében élő etruszkokéhoz volt hasonló, az is ősi, de a kettő között természetes éghajlati válaszvonal volt – és az ennek következtében kialakult, lápos, síkvidéki terület.

Szívesen 'elbeszélgetek' veled erről a kérdésről – jöllehet, 2000-ben ezt a munkát az irodalmi ismeretek terén gyakorlatilag lezártam, azóta csak elszórtan bukkanok újabb adatokra és néha elborzadok azok zagyvaságán.

A beszélgetés egyelőre csak telefonon valósítható meg, mert dögledező operációs rendszerben a Skype egy módosítás után gyakorlatilag meghalt (összeomlik a rendszer, ha meghívom), de szívesen áldozok rád időt. Van havonta egy szabadon felhasználható kvótám, annak a rovására.

Ha neked ez megfelel, akkor kérek egy telefonszámot és időzónát, amikor hívhatlak. Sajnos a Föld túloldalán élek, az időeltolódás most éppen 10 óra, így csak néhány órás rés van a közös ébrenlétben. Amikor nálunk reggel 8 óra van, akkor van nálatok éjfél és nálunk délután 4, amikor nálatok van reggel nyolc. Esélyes a nálatok reggel 8 és déli 2 órás időszak (nálunk este 10-ig).

Levélben is szívesen válaszolok kérdéseidre – talán ez könnyebben megvalósítható.

Mindamellettt javaslom, hogy Darai Lajost is vonjuk be a beszélgetésbe, számos kérdésben ő is tud megfelelő választ adni és ő azért Magyarországon él és dolgozik.

Éppen ezért ezt a választ neki is elküldöm, szíves engedelmeddel.

Darai Lajos 2020. 05. 28. 14:01

Kedves Feri!

Sipos Gyuri nálam megbukna egyetemi hallgatóként, mert szerinte „a hagyományos szellemiség a mágia”. Ez még a Marx-Engelsnek is tetsző Morgan-féle szemlélet. Négyszer-ötször említi három mondaton belül a magyar genom, magyar genetika, magyar genomika kifejezéseket, aminek tudtommal nincsen értelme. És a kutatáshoz hiányzó kilenc milliójához se tudok nagyon hozzájárulni. Még azt se mondja meg, hogy mit akar kutatni. Az egész genom majdnem annyiféle, ahány ember van.

Sipos György 2020. 05. 28. 16:24

Kedves Feri és Lajos,

Örülök, hogy végre közvetlenül tudunk így eszmét cserélni, mert már régóta szerettem volna a magyar genetika témáról egyeztetni veletek. Én aki kísérletes biológus vagyok alapvetően gyakorlatiasan közelítek meg minden feladatot.

Látván az eddigi eredményeket, elsősorban a honfoglalókkal kapcsolatos adatokat, számomra elsöre nyilvánvaló volt, hogy a használt mitokondriális szekvenciák, és ahogy látom, az Y adatok is, meglehetősen variábilis régiókat fednek le, amikkel nagyon valószínű, hogy csak a kinti keveredő populációkat és behatárolt időintervallumokat lehet összehasonlító módon vizsgálni!!

Ezen infók alapján meghatározott „genetikai időskála” valóban jó eséllyel torzíthat és ezek a markerek persze nincsenek meg a Kárpát-medencei mintákban!

Tehát az uralkodó dogma nem kell, hogy megkérdőjeleződjön.

A „honfoglaló” eredményeket nézegetve azonnali evidencia volt, hogy teljes genomra kiterjedő mintázatokat kell keresni mesterséges intelligenciás alkalmazásokkal. Ezek alapján már lehetne olyan markereket azonosítani, amikkel különböző időskálákon is lehetne vizsgálni az archaikus adatbázisokat.

Mindezekből adódik egy sürgős hangsúlyos feladat, hogy a még létező, lehetőleg legrégebbi homogén magyar mintákból mielőbb teljes élő genomszekvenciákat határozzunk meg olyan szinten, hogy a statisztikai analízis szigorúbb feltételeit is kielégítse.

Itt a legelső lépés lenne a módszertan mielőbbi kidolgozása. Ehhez szervezem a reprezentatív minták begyűjtését.

Itt jön a képbe a 4x6 minta, csángó, székely, magyar alföld és a Kárpát-medencei magyar minta, „hun” külső „outlayereként” az indiai hun minták.

Nyilvánvalóan kell majd nem magyar-hun genome kontroll is, de ezeket az adatbázisokból le tudjuk szedni majd.

Ezeket a mintákat kellene mielőbb szekvenálni és most keresem, hogy valahonnan legyen erre pénz, mert ez kb. 9-10 milliót, én nem tudom sajnos lefedni.

A minták begyűjtését, feldolgozását, a nyers adatok feldolgozását stb. meg tudom oldani.

Legjobb lenne ezeket egyfajta magán érdekeltségű tőke révén lefedni és az adatokat egyelőre nem megosztva saját adatbázisban tárolni.

Ehhez az első lépéshez fontos lenne tudni, hogy pontosan honnan gyűjtsünk még „őshonos” magyar mintákat.

A mintázatok azonosításához a hiteles alapok kulcsfontosságúak.

Jó lenne pontosan definiálni azokat a falvakat, közösségeket ahova ki kellene menni.

A fentiek egy kezdeti munkahipotézis részei, nyilvánvalóan a valódi adatokkal és szempon-
tokkal azonnal struktúrálna a kép.

Csatoltam egy korábbi egyoldalas pályázati anyagot, ami eljutott miniszteri szintig, de va-
lami miatt megállt a támogatási folyamat.

Próbáltam teljes képet adni, mire lenne szükség, és persze bizonyos szóösszetételek úgy let-
tek megfogalmazva, hogy a hivatalos szemlélethez próbáljanak illeszkedni.

Sipos György 2020. 05. 28. 20:22

Kedves Lajos,

Szeretnék venni egy példányt a legutóbbi könyvetekből.

Kérnék egy számlaszámot és az alábbi címre a könyvet:

Prof. Sipos György Soproni Egyetem Bajcsy-Zs. u. 4. 9400 Sopron

Darai Lajos 2020. 05. 28. 22:08

Önmagában nem elég a teljes genomot vizsgálni

Kedves Gyuri!

Már nekem is csak egy szakadozott saját példányom van, de elküldöm a tördelt kéziratot. Igaz
ennek címe **A MAGYAR ŐSHAZA - KÁRPÁT-MEDENCE, VAGY SZKÍTIA?** De végül az lett
a címe, hogy Kárpát-medence, vagy Szkítia?

Egyébként a cím jobb lett így, mert azóta már tudom, hogy Szkítia maga is Kárpát-medencei.
Így én már a honfoglalást sem fogadom el: nem költözött át több százezer ember és több milliő
állat a Kárpátokon, megtéve 3-4000 kilométert. Más kérdés a műveltségünk és népünk elterje-
dése. Csak hogy az sokkal korábban történt, 5-6 ezer évvel korábban kezdődött és kb. a Dnyepe-
rig, Az Ír-szigetig és Egyiptomig tartott. Ezért írtuk az *Európa mi vagyunk* c. könyvet. De mivel
ez az igen nagy régiségben történt, a közel-keleti 8,9% Eu4 (M35) Y-mutációs jelzőt hordozók
érkezése a őskőkori alapnépességet nem befolyásolta. Így ugyanolyan hamis a közel-keleti szár-
maztatás, mint a későbbi sztyeppéről való. (Meghatározó írásokat találsz a nevünknel erről az
Acta periodikánkban: <https://epa.oszk.hu/01400/01445>.)

Mostanában derül ki minden részletében, hogyan történt a késői hatalmi érdekek szerinti
történelem ferdítés, hamisítás, ami kiterjedt nemcsak az időrendre, hanem a szereplőkre és a he-
lyekre is. Ezért, és a későbbi sok mesterséges nép-telepítések, áthelyezések, hatalmi jellegű moz-
gások miatt nem sok értelmét látom az egyének teljes genomját vizsgálni. Ami egyébként se
teljes genom, mert még a 3%-át se mérték fel, de már klónozni akarnak. Szemét génnek nevezték
a fennmaradó 97 %-ot, csak hogy azóta kiderült, hogy attól a többi résztől vagyunk emberek.

És az emberek szeretnek ott élni, ahol nagyon jól élnek, és a Kárpát-medence ilyen.

No mindegy, a lényeg, hogy nagyon félek, a manipulációtól, hogy azzal a szándékkal foly-
nak most valamilyen vizsgálatok, amikről senki nem mondja meg, mi célból folyik, mit lehet
vele megmutatni, elérni. De a hátsó szándék lólába kilóg: minket minél távolabbról idehozni.

Pár sírból itt-ott kivettek csontokat, és mert fegyver volt a sírban, honfoglalónak nevezik a
csontot. És a többi 80 milliárd sír miért nem érdekli őket a Kárpát-medencében?

Meg aztán élettani adatokból nyelvre akarnak következtetni. Azért kellene sokat olvasnod
az Acta-beli cikkeinkből, mert akkor látnád, hogy a műveltséget nem lehet megkerülni, és a mű-
veltség is oly régi, mint bizonyos mutációs szintek.

Erre külön felhívom a figyelmed, mert a régiséget sokan nem is veszik figyelembe és ezer
éves mozgásokat látnak az esetleg negyvenezer éves műveltségi azonosság mögött. Stb.

De majd látod, ha olvasod. Mindenesetre azt is elképzelhetőnek tartom, hogy bebizonyítod
a végén, hogy mit nem lehet ezekkel a vizsgálatokkal elérni, és leleplezed, ha ferde szándékkal
adnak közre adatokat. Már az is nagy eredmény lenne, legalábbis az én szememben. (Már a
Semino- és Underhill-féle közleményben is találtunk ilyeneket.)

Cser Ferenc 2020. 05. 29. 0:45

Kedves Lajos!

Köszönöm – különösen, amit Siposnak válaszoltál, mert az nagyon jó.

Fogalmi zavarban vannak – és ezt, szerintem, tudatosan gerjesztik is némelyek. 'Magyar
génom' – emlékeztet a 'zsidó génomra', amelynek kutatása már egyszer megbukott.

Én állok a beszélgetés elé. Tudod, a remény hal meg utoljára és azért megpróbálom én is az
értelmesebb irányba terelni a kérdést. Nehéz, lehet, hogy lehetetlen, de azért nem adom fel.

Ennyivel tartozom önmagunknak!

Cser Ferenc 2020. 05. 29. 1:20

Nincs magyar genom, ahogy más se

Kedves Gyuri!

Imeprsszív terv, csak azért lenne egy kis gond vele.

Saját példámmal támasztom aló.

A nevem Cser és ennek eredete kétségtelenül Székelyföld. Az első Cser a Medence más
helyén a XV. században jelent meg, Zalaegerszegen volt nótárius. Ez az apai egyenes ág.

Anyai ág már zűrös. Mindkét nagyanyám hajdú – és tudvalévő, a hajdúk sztyeppe nagyál-
lattenyésztők voltak, akiket Bocskai telepített le a az Alföld megfelelő részein és kaptak nemesi
elismerést katonai segítségükért. Hogy ott mennyire tisztán hajdú az anyai vonal, azt nem tudom.

Az anyai vonallal meg még az a gond, hogy az X kromoszóma mindkét nagyanya génjeit is
tartalmazhatja, és hogy az utód petesejtbe melyik kerül be, az nem annyira egyértelmű, mint a
férfi vonal Y kromoszómája, ami azért egyedibb.

Legalábbis ezt így tudom.

Hogy a sejt alapmechanizmusában a két nagyszülő mtDNS-ének van-e hatása, külön válasz-
ható-e a kettő, vagy együttesen is hathat, azt nem tudom. Erre nektek kellene választ adnotok.

A másik nagyapám egyértelműen a Bécsi Erdőből került Magyarországra a XX. század ele-
jén, az ő genomja – és testi felépítése – alpi.

Anyai nagybátyáim testi formájával rendelkezem. Mindkét magyapám nálam alacsonyabb
termetű volt, az anyai ág, a nagybátyáim testmagassága jellemző rám, miközben magam valójá-
ban erősen tükrözöm a cromagnon-B felépítést, azaz rövid lábon hosszabb felsőtest és neander-
völgyit imitáló koponya.

Mondd, kérlek, lehet itt 'magyar génomról' beszélni? Lehet itt egyenes vonalú közelítéssel élni?

Amit vallok: a kultúráim, az anyanyelvem magyar. Mellérendelő szemlélettel gondolkodom, ítélek, és bár a magyaron kívül még beszéltem 6 nyelvet, ismerek még többet, azért alapvetően minden a magyarsághoz köt. Mondjuk, egyik fő ágam – az apai – valóban az is.

A Kárpát-medence népességét az évezredek – ahogy nálam is láthatod – alapvetően összekeverték. Nem lehet tiszta vonalú népgenetikáról beszélni, hiszen egy nép, egy nemzet önazonossága nem a génjein, hanem elsősorban a műveltségén múlik. A viszonylag zártabb területek lakosságánál erre van még esély, – ezért javaslom a csángók vizsgálatát – de a többinél nincs.

Ez a jelenre vonatkozik.

Van a múlt – és itt elsősorban az írott történelem előtti időkre gondolok – azaz a sírok.

A DNS labilis képződmény. A csontokból a testfelépítéshez szolgáló anyai mtDNS még kivonható – esetleg már az is töredékesen. Fel lehet még használni annak maradék kollagénjét – az is utal a genetikára, ahogy erre dr. Nagy Ákos rámutatott – és ez alapvetően a vércsoport meghatározását teszi lehetővé. Teljes génom vizsgálatnak én nem látom értelmét, hiszen azok oly mértékben szétszaladnak, hogy abból értelmes információ nem olvasható ki.

Nem is szólva arról, hogy – tudtommal – ma még az emberi gének néhány százalékáról tudják, hogy mi a szerepük és ezért a maradék állandóságáról, spontán változásáról következtetni eléggé meredek dolog. Különös tekintettel arra, hogy az emberrel számos vírus él együtt, és ezek komplett génszekvenciákat, teljes gént is közvetíthetnek együtt élő csoportokon belül, és ez egyértelműen nem lineáris valami.

Hivatkoztam a statisztikus változásra. Valószínűségi elmélete alapján a statisztikus valószínűséggel rendelkező események az esemény számával arányosak és ez csak azonos számú populáció esetében arányos az idővel.

Manapság a földön 7 milliárd ember él, a náluk kialakuló spontán változások több nagyságrenddel rövidebb idő alatt játszódhatnak le, mint az ötvenezer évvel ezelőtti emberi populációnál, ahol jó, ha néhány százezer egyed élt és változott. Ezért próbáltuk meg az Underhill- és Semino csoport által közölt alléleket úgy elosztani az emberi történelem mentén a régészeti adatok figyelembevételével, ahogy tettük Lajossal a legutóbbi könyvünkben.

Most még annyit, hogy a Semino munkában felhozott mintegy hatvan magyarországi Y-kromoszóma vizsgálat eredménye is statisztikai valószínűségi alapon támadható – ahogy sokan támadják is. Egy sokkal kisebb mátrixé még kevésbé lehet jellemző. Mintavétel? Igen. Melyik sírból veszed? Abból, amelyet a régészek imádnak a gazdagsága miatt, vagy abból, ahol a köznép csontjai találhatóak? Ez utóbbiak száma azért bőven meghaladja az előbbieket – és a több ezer éves csontok azért sokkal, de sokkal ritkébbak, mint az ezerévesek.

Mindenesetre javaslom, hogy az ebben a témakörben megjelent tanulmányainkat vizsgálj meg, gondold át az abban foglaltakat, és esetleg az azokból levont következtetések alapján próbálj meg egy vizsgálatssorozatot felépíteni.

Hogy aztán ehhez honnan lehet a megfelelő anyagi forrást előteremteni, az egy másik kérdés. Tudom, ismerem a mai hazai felfogást és az nem éppen ezt a megoldást részesíti előnyben – különös tekintettel a mai politikai vezetésre. Sajnos, attól nem lehet függetlenedni pénzforrások tekintetében.

Darai Lajos 2020. 05. 29. 15:18

Génkorlát

Kedves Feri és Gyuri!

Egyetértek Feri legutóbbi Gyurinak írt levelével, és javaslom a hivatalból óvatosságot, mert a tudomány számára éppoly fontos tudni, hogy mit nem tudunk, sosem tudhatunk, mint bizonyo-

san tudni valamit. Éppen Immanuel Kant filozófiai újdonságának (hogy a valódi, elérhető transzcendencia a másik ember, és a végső kérdések eldöntését a tapasztalat, nem az ész adja) teljes mellőzése mutatja minden oldalról (a kommunistáknak pietista volt, az istenhívőknek ateista), hogy a hatalmak által vezérelt társadalmi életbe nem fér bele a nem-tudás, mert az irányítók mindent tudnak, és azt el kell fogadni, sőt jobban tudják minden ellenfelüknél, mondják, ezért szavazz rájuk. (Ha elszúrják, hát úgy jártunk. Ezért senkinek sem tűnik fel, hogy Soros filozófiai mestere életművének az ellenkezőjét valósítja: rejtett kommunizmust. És hogy semmiféle előzetes vizsgálat nem kell már politikai javaslatok bevezetéséhez, stb.) A görögök annyira félték a téves iránytól, javaslattól, hogy a népszerűvé vált vezéreket nem engedték politikai szerephez, nehogy helytelenül fogadjanak el tőlük kritikátlanul a népszerűség miatt. De a köznépünkkel sem túl jobb a helyzet, mert csodavárás jellemzi. Például régóta kering az interneten egy állítólagos vizsgálat, amelynek célja a zsidó géneknek a feltárása volt, de sikertelenül (hiszen ilyesmi nincsen, nem megragadható), de a magyarok amikor ezt közzétették, a végére odaillesztették a „csodát”, hogy „kiderült” azért nem találták, amit kerestek, mert ott a „magyar gén” volt, és azt pedig elhallgatták, nehogy kiderüljön, hogy mi vagyunk az okos nép, stb.

Amikor a Turán folyóirat őstörténet rovatvezető szerkesztője voltam, kijártam Gödöllőre, jobban mondva Máriabesenyőre a Szkíta Lakóparkba, amelyet a lapkiadó Esztergály Előd épített és értékesített. Aztán amikor eladott minden faházat, elfogyott a pénz, a lap megszűnt. Őt annyira izgatta minden, ami ázsiai, hogy egyszer előállt az ötlettel, hogy mivel azt hallotta, hogy egy afganisztáni tó tele van hun fegyverekkel, expedíciót szervez és kiszedik, hogy lássa a világ, micsoda fejlett fegyvertechnikával rendelkeztek a hunok, mert ott azt biztosan megtalálják. Becsületére legyen mondva, igen jó ebédeket ettünk-ittünk nála, de azért az írásokért ő sem fizetett senkinek, mint ez újabban szinte általános, legalábbis a „nemzeti” oldalon. (Azért az idézőjel, mert aki a ma hivatalos nemzeti intézményekben munkálkodik – ázsiaiságunk bizonyításán, – akár a havi másfél milliót is megkeresi. A Turán kiadója viszont nagy ádozatot hozott a kiadással.

Egyszer felmerült, hogy genetikailag kell egyszer s mindenkorra pontot tenni a magyar eredetre. Amikor Előd és a többi szerkesztő előadta, mit kellene a genetikának megmondani a magyarokról, szóltam, hogy ácsi, ez nem fog menni, mert a genetika ennyi mindent nem tud. Írtunk is Ferivel egy jó kis figyelmeztetést és javaslatot, hogy mit kell tenni, illetve szabad elvárni. Ezt előadtuk a ZMTE genetika témájú mártélyi őstörténeti találkozóján is. Ezt megkerestem és most mellékelem, mert talán ez is jól jön most nekünk.

Egyébként gondolom Feri a Kárpát-medence, vagy Szkítia c. könyvünkre gondolt, amikor az utolsó könyvünket emlegette. Utána volt még egy sokkal rövidebb füzet is az MVSZ kiadásában. Ez is elérhető a világhálón, ide teszem a linkjét: http://www.magtudin.org/Cser_Darai_Karpat-medencei_magyar_osiseg.pdf.

És az első könyv közleményünkét is: <http://www.leventevezet.extra.hu/folytonos.pdf>.

Cser Ferenc és Darai Lajos:
**GENETIKAI VIZSGÁLATOK KORLÁTOZOTT EMBERTÖRTÉNETI
ALKALMAZÁSA²⁴⁰**

I. BEVEZETÉS

1. Genetika és őstörténet

Nagy ellentmondások mutatkoznak a mitokondrium DNS és az Y kromoszóma mutációk helyre nem álló szakaszának vizsgálatában. Ennek okozója, ha nem veszik figyelembe, hogy a

²⁴⁰ A Zürichi Magyar Történelmi Egyesület XIX. Magyar Őstörténeti Találkozóján, Mártélyon, 2006. június 10-én elhangzott előadás, amely egy hosszabb tanulmány része.

genetikai adatokból valóban következő összefüggéseknek meg kell felelniük a vonatkozó régészeti eredményeknek mind az emberiség létrejötté vonatkozásában, mind a globális és regionális őstörténetében: a földrésznyi távolságokban egyidejűleg lezajlott folyamatokban, valamint európai régióink és Kárpát-medencei múltunk műveltségi és időrendjében.

II. GENETIKAI ISMERETEK

2. A kromoszóma

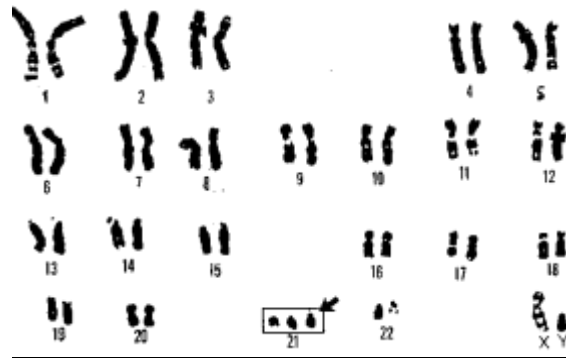

53. ábra. Az emberi kromoszóma.

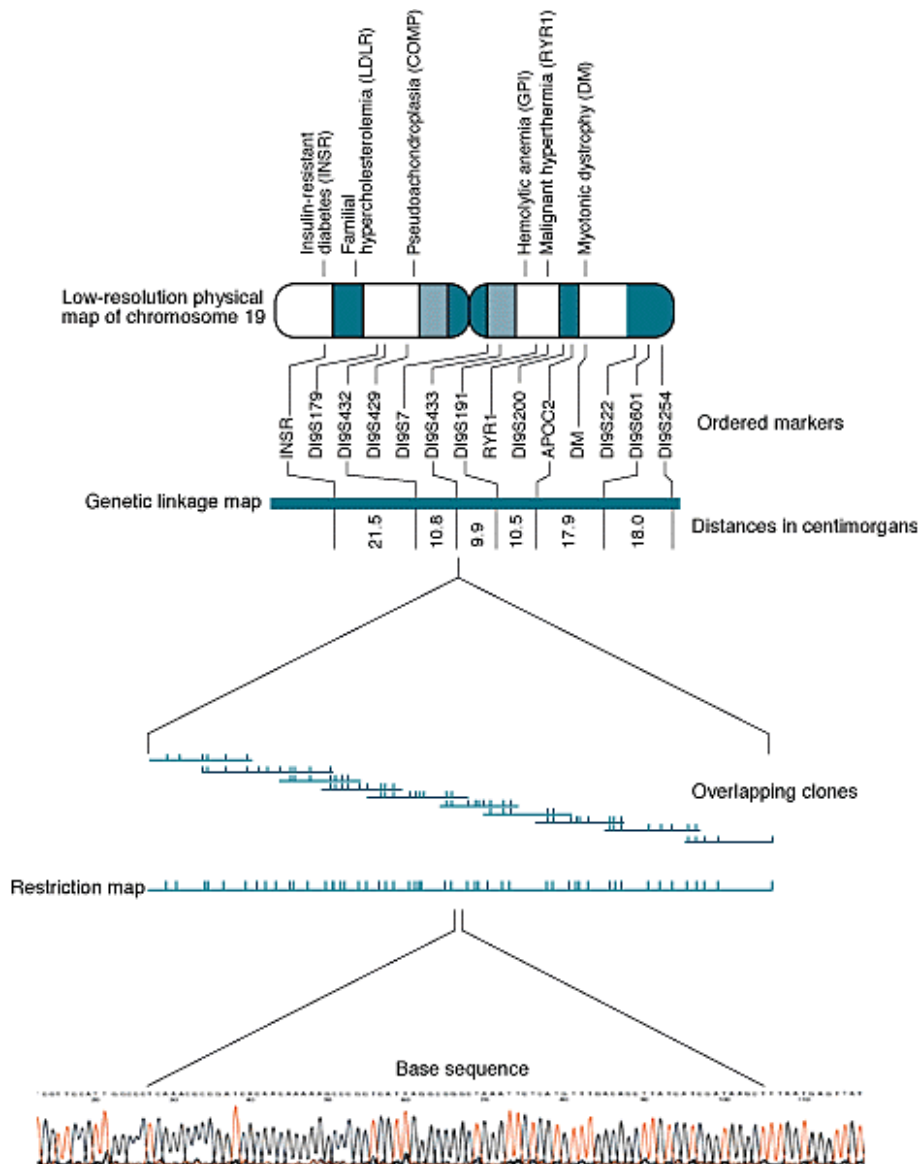

54. ábra. A kromoszóma szerkezete: Legfelül a kromoszóma, alatta a gének, alatta a belső szerkezet, és legalul egy dezoxi-ribo nukleinsav (DNS).

Mit kódol a kromoszóma? A genetikai állomány ~2-3%-a ismert, és ez kódolja a géneket, melyek száma csak 30 ezer az embernél is. (Korábban több százezer emberi gént tétéleztek fel, és nagy volt a csalódás, amikor kiderült, alig több génünk van, mint az állatoknak.) A DNS kizárólag aminosav sorrendet határoz meg. Az emberi kromoszóma kb. 3 milliárd bázist tartalmaz, azaz kb. 1 milliárd aminosavat kódol. Egy-egy fehérje kb. 1000 aminosavat tartalmaz, ami kb. 1 millió lehetséges különféle fehérjét jelent.

A 20 aminosav mindegyikét bázis-hármas határozza meg. Szabályszerűen 4 elem 3-as permutációja 64 alak. Ezek azonban irányukat tekintve szimmetrikusak, azaz csupán 32 különböző lehetőséget jelentenek. A 32-ből 21 aminosavat határoz meg, a maradék 11-ből egyesek a lánc kezdetét, mások a lánc végét határozzák meg, s van néhány, amely értelmetlen.

A négy bázis a következő: timin (T), guanin (G), citozin (C) és adenin (A). Ötödik bázisnak tekintik az uracilt, amely a timinnel rokon és azt helyettesítő vegyület. A különbség az, hogy az uracil a timin karbonil csoportja melletti szénatomján nem tartalmaz egy metil (CH₃-) csoportot, hanem helyette hidrogén atomot. Az uracil a mtDNS-ben a timin helyett fordul elő.

3. DNS és gének

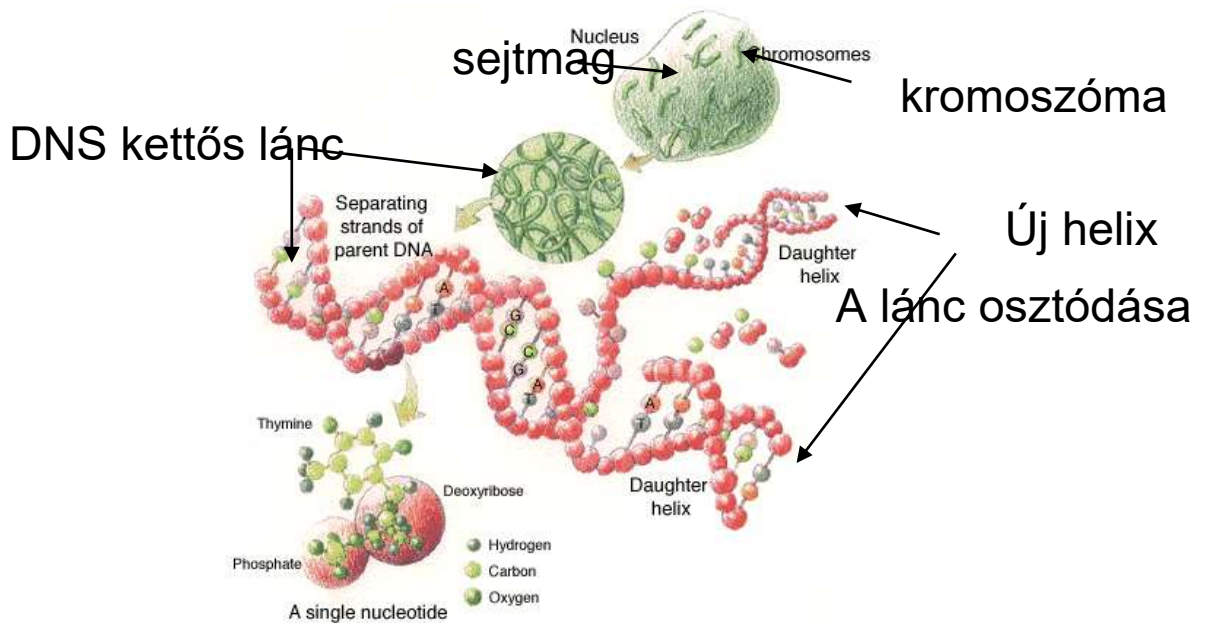

55. ábra. DNS kettős helix (helytelen régi elnevezéssel: kettős spirál)

Dezoxiribo-nuclein sav / ribo nukleinsav (hírvivő) tRNS

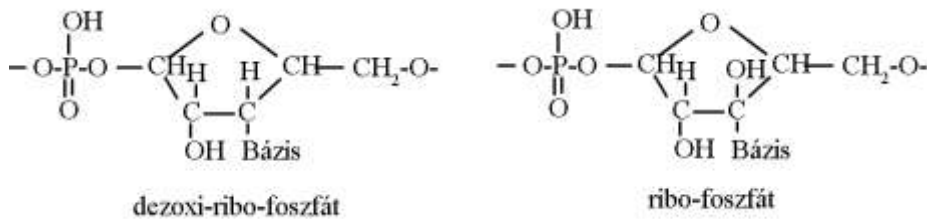

Nukleotid (mag) bázisok

Nukleotid párok: C - G
T - A

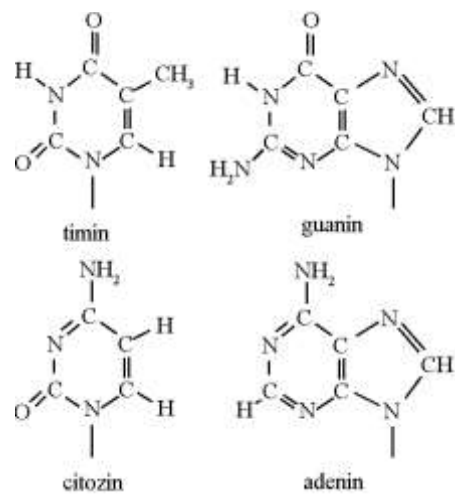

56. ábra. A DNS.

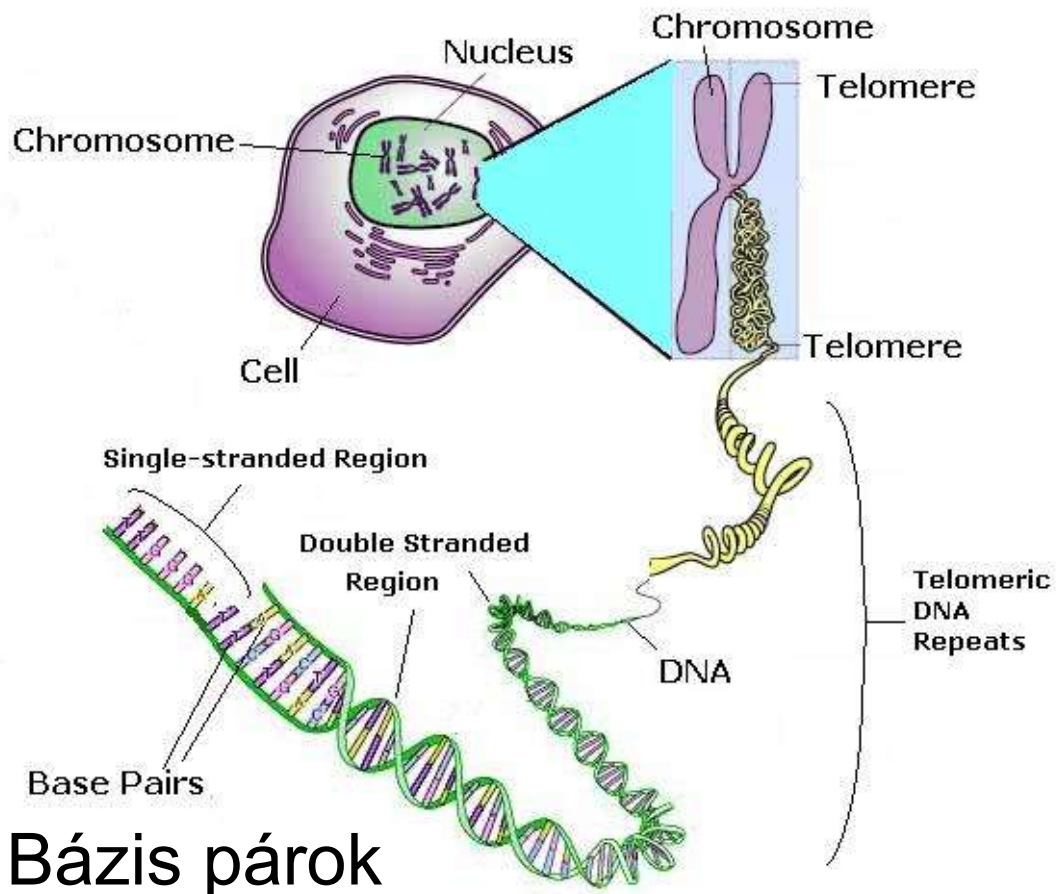

Bázis párok

57. ábra. A DNS-től a bázis párokig.

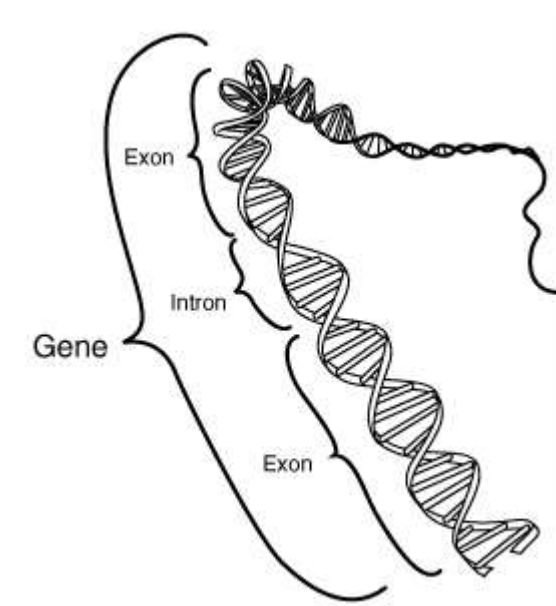

58. ábra. A DNS gén-szakasza.

4. Bázis párok

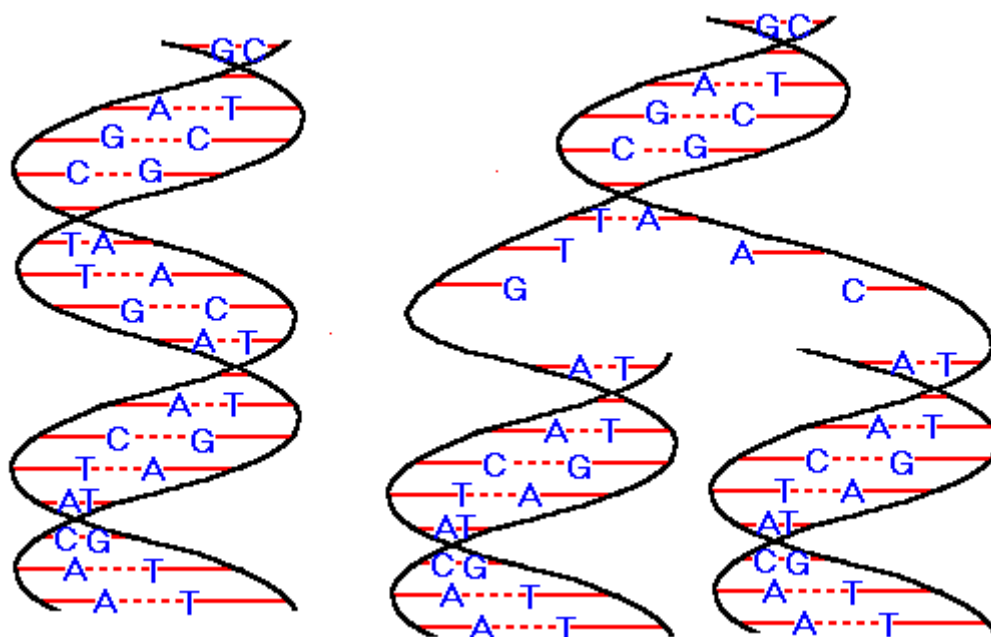

59. ábra. A bázisok egymással szemben.

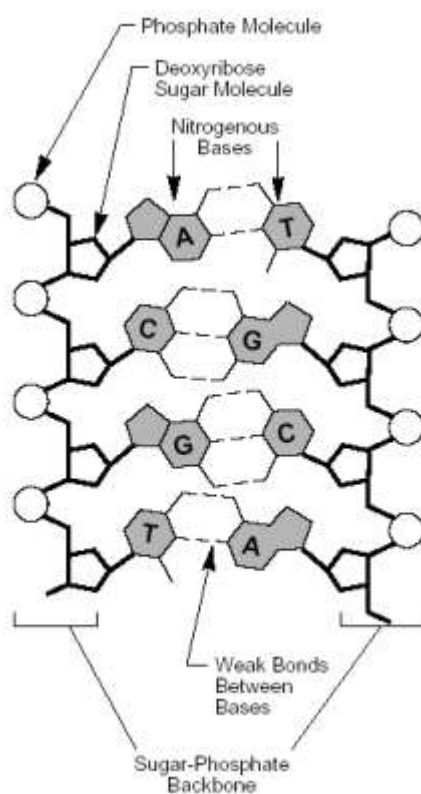

60. ábra. A bázisok cukor és foszfát molekulák védelmében.

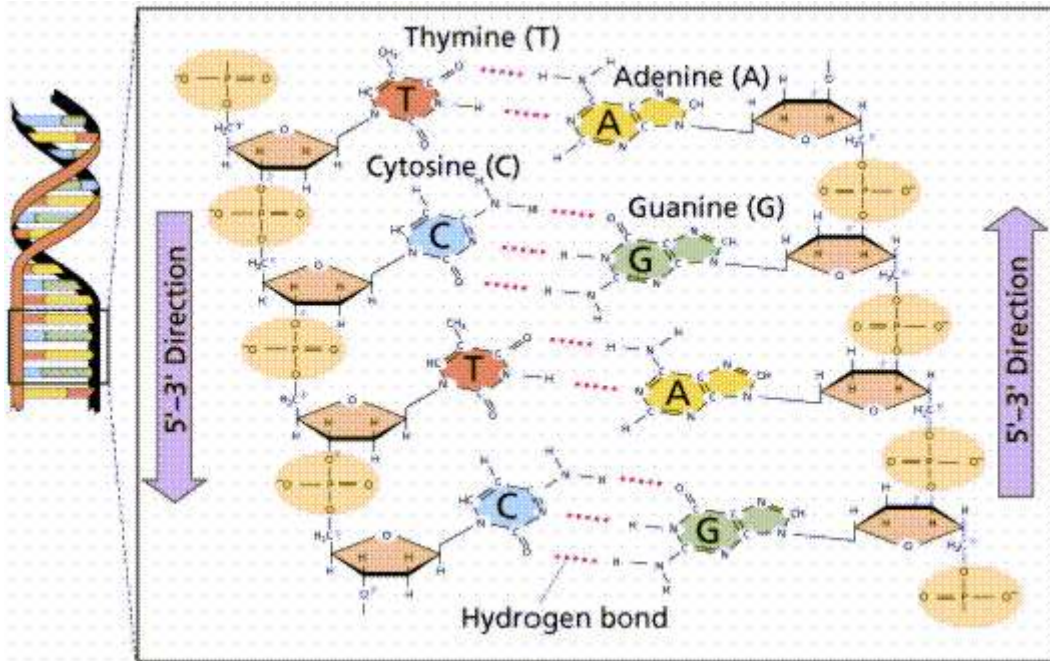

61. ábra. A bázisok cukor és foszfát molekulák között.

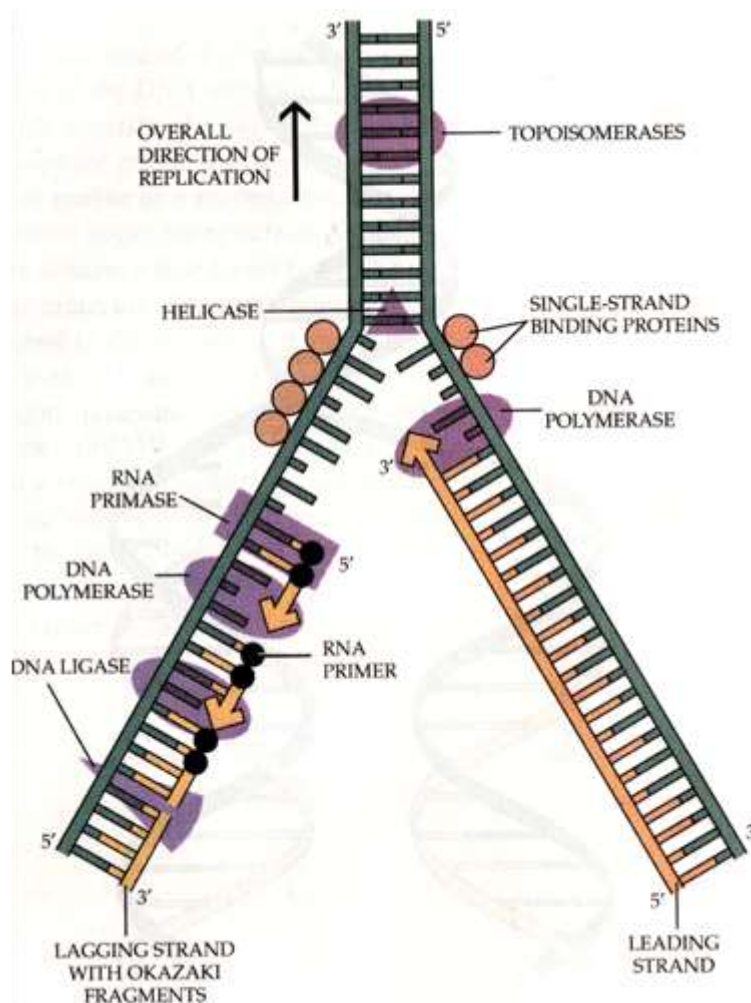

62. ábra. A két DNS szál egyesülése.

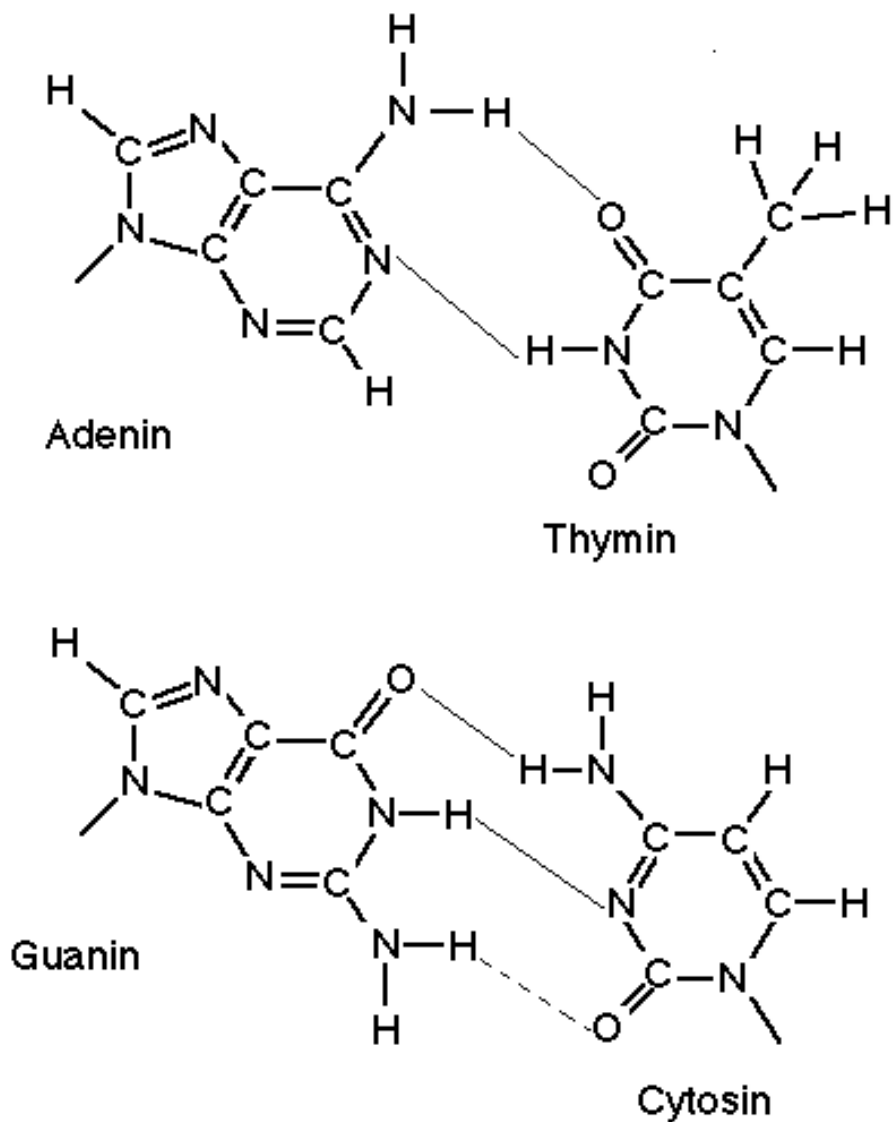

63. ábra. A szembenálló bázisképletek kötése.

A vegyi szerkezetből látható, hogy két bázis (T és G) $-C=O$ (karbonil) csoportot tartalmaz a dezoxi-ribózhoz való kötődésével szemben, s a másik kettő (C és A) ugyanitt NH_2 (amino) csoporttal rendelkezik: szerkezetileg két párt alkot. Egyik purin (A és G), másik pirimidin (C és T) vázú. A DNS vegyi elemzése mutatja, hogy két-két bázis minden esetben párban jelenik meg: A-T és G-C bázisok részaránya mindig azonos. (A mindig a purin bázissal szemben pirimidin bázis van s a karbonil csoportot tartalmazó bázis ellenbázisa amino csoporttal rendelkezik.) Ezért a dezoxi-ribofoszfát láncból kettő alkot közös helikális szerkezetet, és az egyik lánc a másiknak a tükré. Ez a híres 'kettős spirál', ami geometriai értelemben véve nem spirál, hanem helix. Közismert elnevezésük kettősspirál. Ez az elnevezés azonban hibás, hiszen a spirál a két dimenzióban csigavonalban futó vonal, míg a helix a henger felületen a 'spirál' rugót utánzó elrendeződés.

4. A fehérjék

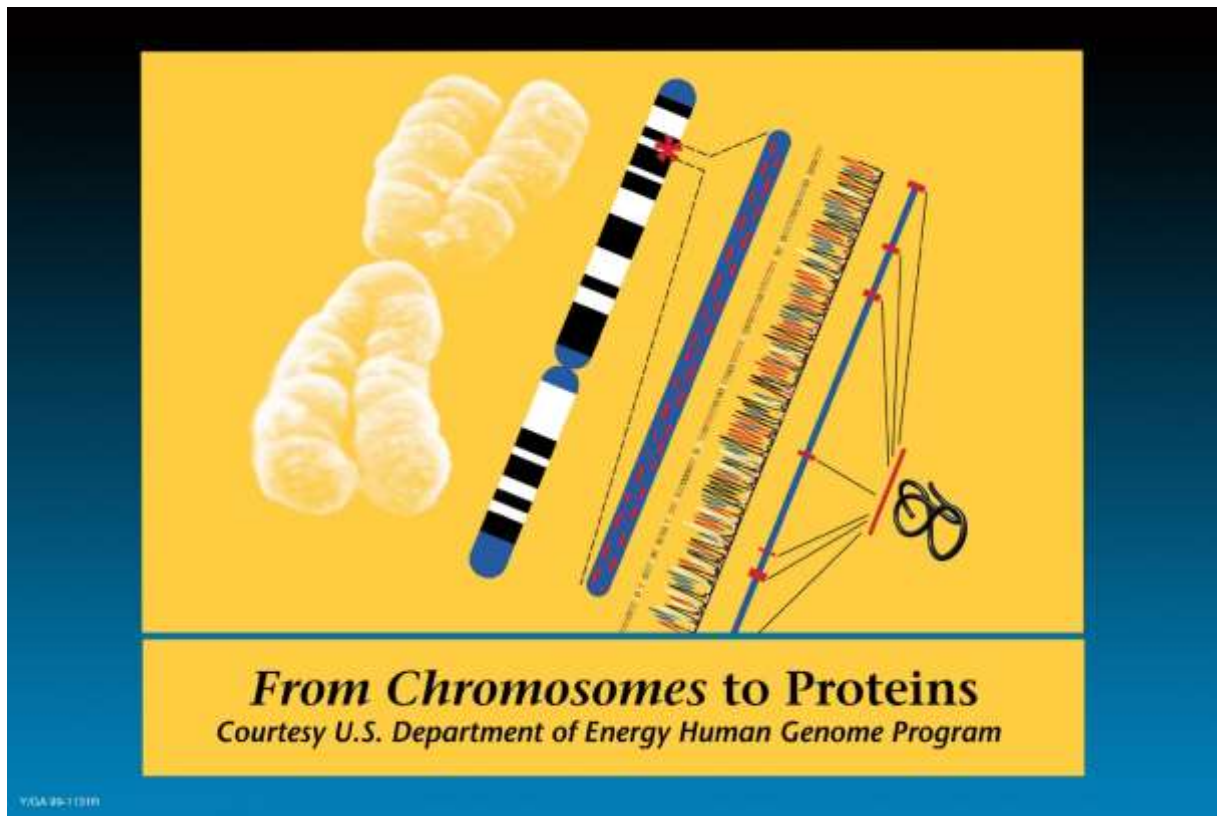

64. ábra. A kromoszómától a fehérjéig.

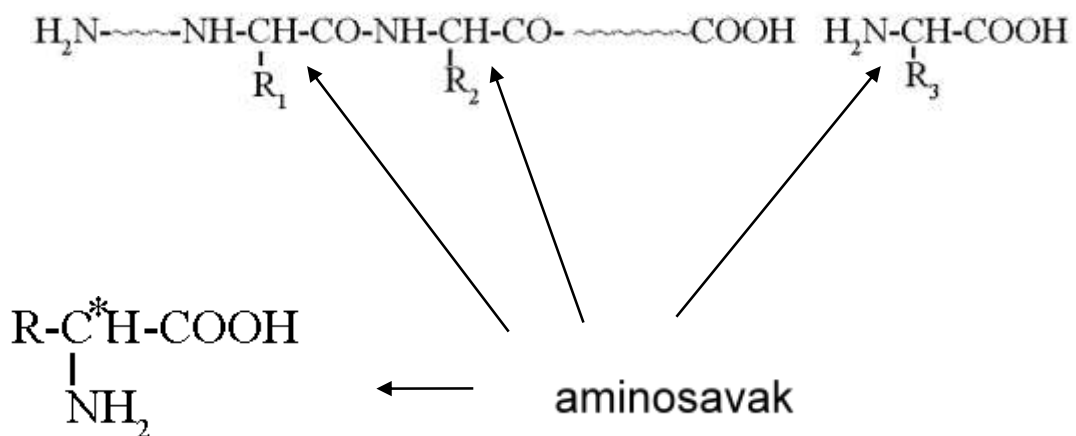

65. ábra. Fehérjék.

Amikor a sejtmagot bázikus színezéssel (pl. fuxin) ‘megfestik’, a kromoszómák színükkel erősen elkülönülnek. Általában pálcika alakúak, vagy párokat alkotva gyakran X alakot öltenek. A pálcikák sem homogén színűek, keresztben csíkozottak, vannak erősebben, s kevésbé, sőt, egyáltalán nem megfesthető részeik. Ezeken a szakaszokon helyezkednek el a gének. A gének pedig zömmel DNS molekulákból állnak, azon felül némi fehérje mennyiség kapcsolódik hozzájuk.

III. AZ EMBERTÖRTÉNETTEL ÖSSZEFÜGGŐ GENETIKAI VIZSGÁLATOK

6. A mitokondriális DNS

Az mtDNS jellegzetességei, illetve mutációinak vizsgálati nehézségei, eredményei azt mutatják, hogy az itteni génmutáció lényege a vizsgálatok kiértékelésében kevésbé figyelembe vett, a mutagén tényezők kikerülhetetlen szerepét kevésbé ismeri el, helyette a statisztikai mutációs átlagolást alkalmazza, aminek elhibázott mivoltára kell rámutatnunk a vizsgálati lehetőségek korlátai miatt.

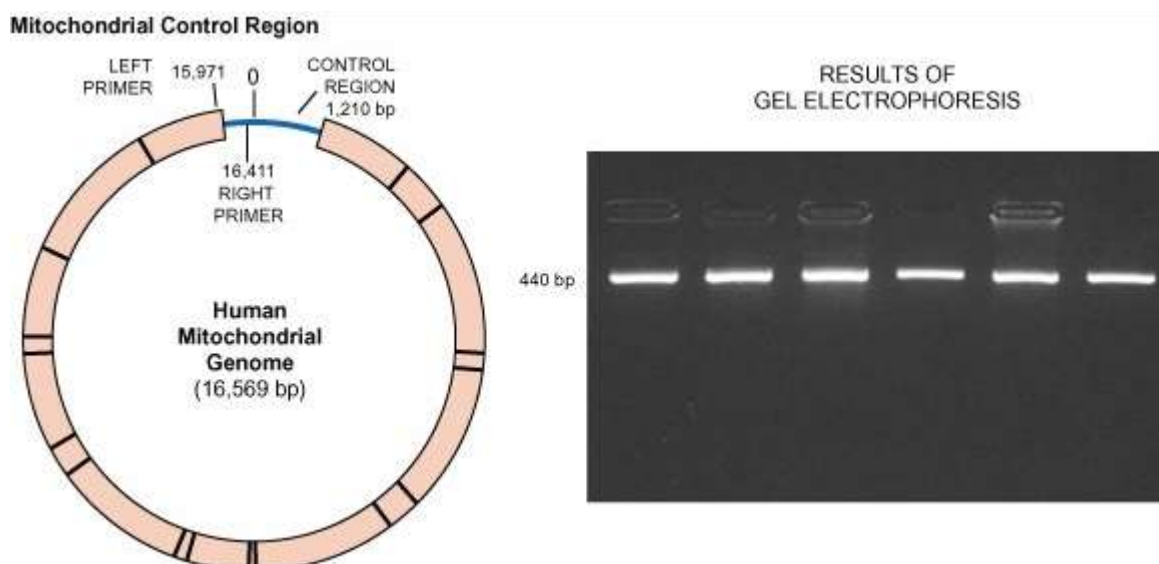

66. ábra. Az mtDNS.

7. A mag DNS és a mitokondriális DNS

A mitokondrium DNS (mtDNS) a sejtlégzést kódolja. 16659 bázisból áll. Kizárólag az anya petesejtjéből származik — ez az anyai egyenes ág. Az Y kromoszóma 56 millió bázis párból áll, kizárólag férfiről férfire öröklődik — ez az apai egyenes ág. Mindkettő tartalmaz egy-egy szakaszt, amely mutáció után nem áll helyre. Ennek mutációit külön-külön leszármazási fának tekintik.

DNS szekvencia vizsgálat első lépése a kromoszóma szegmens kihalítása. Utána jön a szegmens megtöbbszörözése. Aztán a szegmens elhasítása 3-5 bázist tartalmazó egységekre. Ezután a molekula tömeg szerinti elválasztás. Majd az egyes frakciók elemzése. Utána statisztikai elemzéssel a bázis sorrend számítógépes előállítás. Végül típuselemzés, típus csoportok megállapítása.

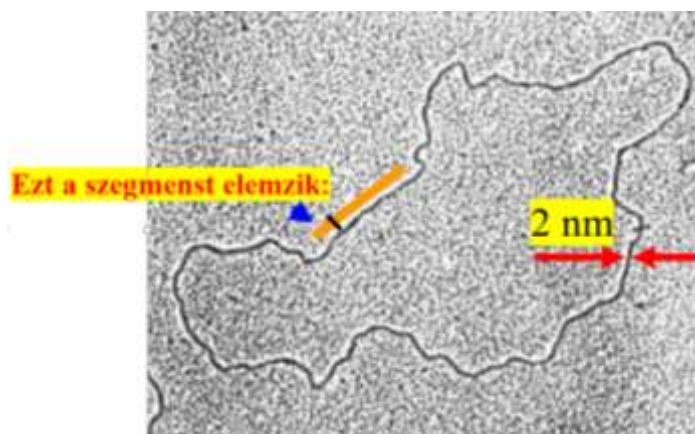

67. ábra. Mitokondrium-DNS.

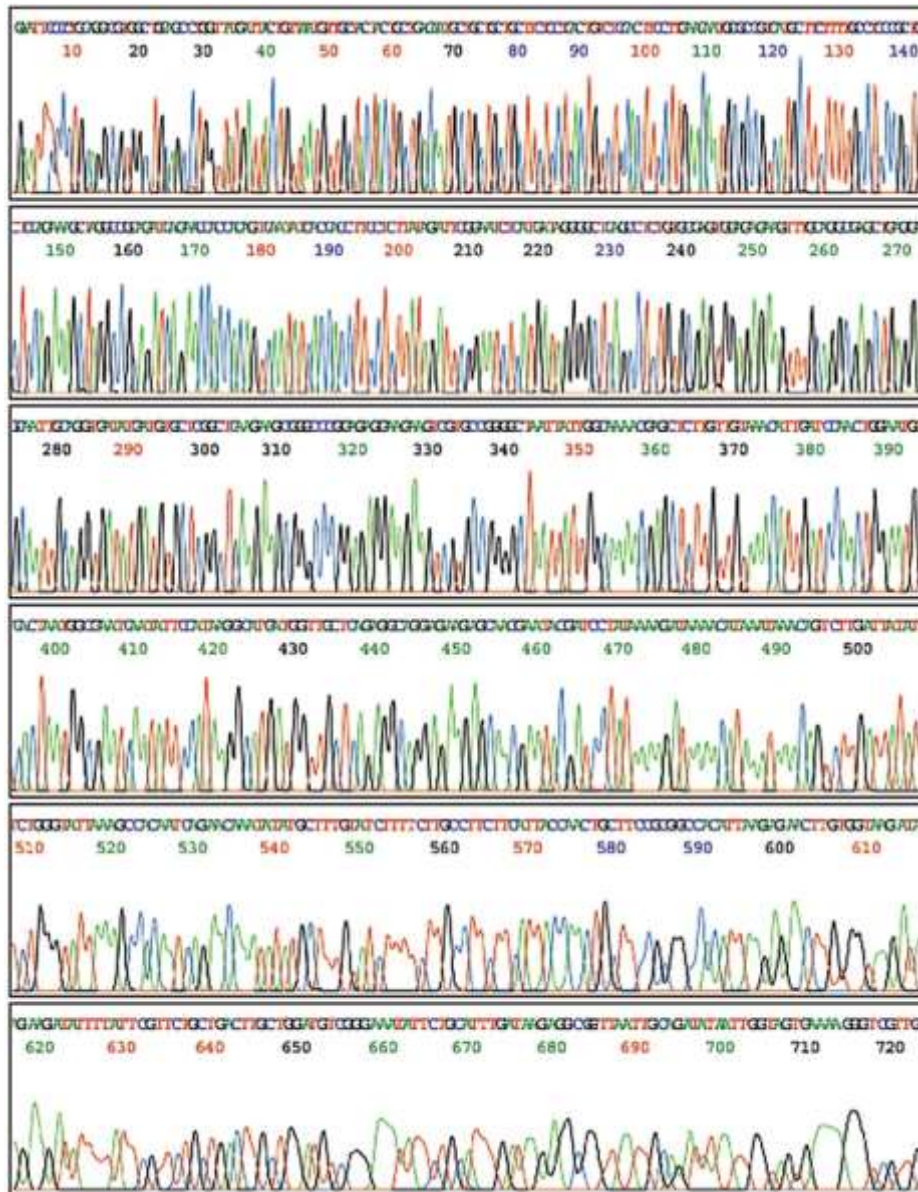

68. ábra. A DNS szekvencia vizsgálati eredmény.

8. Mutáció: A DNS változása

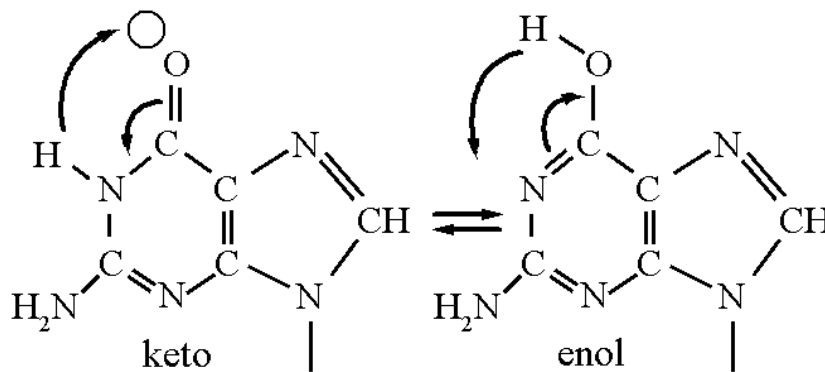

69. ábra. Guanin és Timin változik: T-A helyett T-G és C-G helyett C-A lesz az új láncban, majd a következő elválásnál a G A-ra, a T meg C-re cserélődik le.

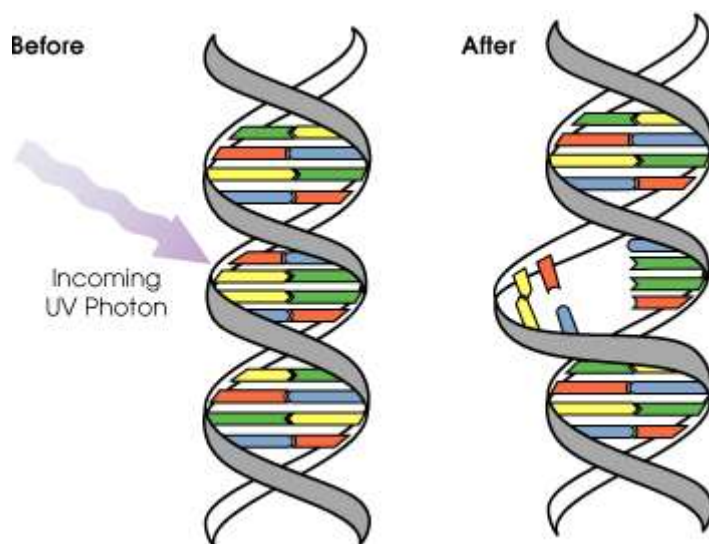

70. ábra. A mutagén behatás következménye a roncsolt DNS vagy gén, a mutáció.

Ez a mutagén behatás nem kedvező pillanat az azonos másolásra, hanem e folyamatban válik lehetővé a tárolt információ módosítása. A DNS láncba zárt kódnak ezt a módosulását mutációnak nevezzük. Mutációt szenvedett DNS lánc másolata nem azonos az eredetivel, hanem egy vagy több bázissal szemben az eredeti komplementer bázis helyett másik épül be.

Ennek alapja az, hogy két bázis eredeti alakja megváltozhat, mert a T és a G a cukorhoz való kötéssel szemben karbonil csoportot tartalmaz, miközben a mellette lévő nitrogénen hidrogént találunk (lásd a 16., 9. és 8. ábrát). E hidrogén elmozdulhat és átléphet a karbonil csoport oxigénjére, s ott savas jellegű hidroxil csoportot hoz létre. Savas, azaz a hidrogén atomot protonná ionizáló, mert közben a szén és a nitrogén közti egyes kötés kettős kötéssé alakul.

Ez az oxigénre került hidrogénnek nagyobb mozgékonyt biztosít: sokkal inkább pozitív töltésűvé változtatja, azaz a korábbi protont fölvenni képes karbonil oxigén ettől ezt a képességét elveszíti, sőt, maga válik protont küldő atommá. Az eredetileg $>C=O \cdots H-N<$ ún. nitrogén alapú hidrogén hidas szerkezet ezután így alakul: $>C-O-H \cdots O=C<$ ahol az oxigén atom savanyú hidrogénje alakít ki oxigén alapú hidrogén hidas szerkezetet. A kettős kötésű szén atomon lévő oxigén erős elektronvonzó hatása miatt a hozzá kapcsolódó hidrogén atom pozitív töltésű, savanyú lesz. Az eddig magával szemben amino csoportot tartalmazót kérő bázis, most karbonil csoportot tartalmazó párját kéri.

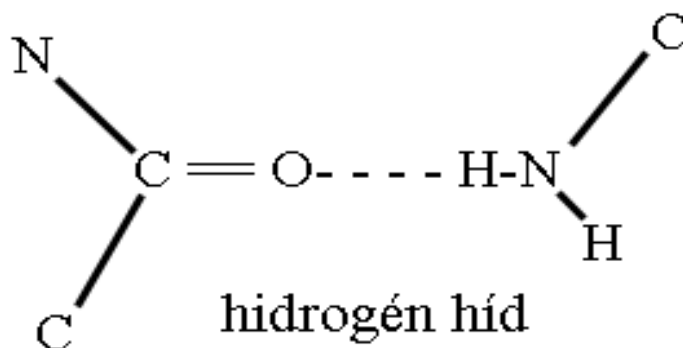

71. ábra. A hidrogén híd.

A mutációt kiváltó ún. keto-enol változást, szakszóval izomerizációt a 69. ábra szemlélteti. Ez a keto-enol izomerizáció.

A mutáció sebessége a környezettől függ. Van mutagén környezet, amikor és ahol nagy a kozmikus sugárzás, fősugárzás, ionizáció, ultraibolya sugárzás stb. De ismerünk olyan környezetet, illetve példát, ahol hosszú ideig, illetve sok generáción át szinte nincs mutáció. A szaporító sejteknél mutáció helyreállító mechanizmus működik. A genetikai vizsgálatokról beszámoló egyes publikációk a mutáció sebességét nem természetes körülmények között 'méri'. Föltételezésük a mutációs sebességre: 5-10 évezred elágazásonként.

Az Y-kromoszóma és mutációjának vizsgálati nehézségei, illetve eredményei az itteni génmutáció lényegéből fakadnak. A mutagén tényezőknek kikerülhetetlen szerepük van, a statisztikai mutációs átlagolás tehát elhibázott, sokkal jobban figyelembe kell venni a lehetőségeket és korlátokat.

9. Csoport mutáció

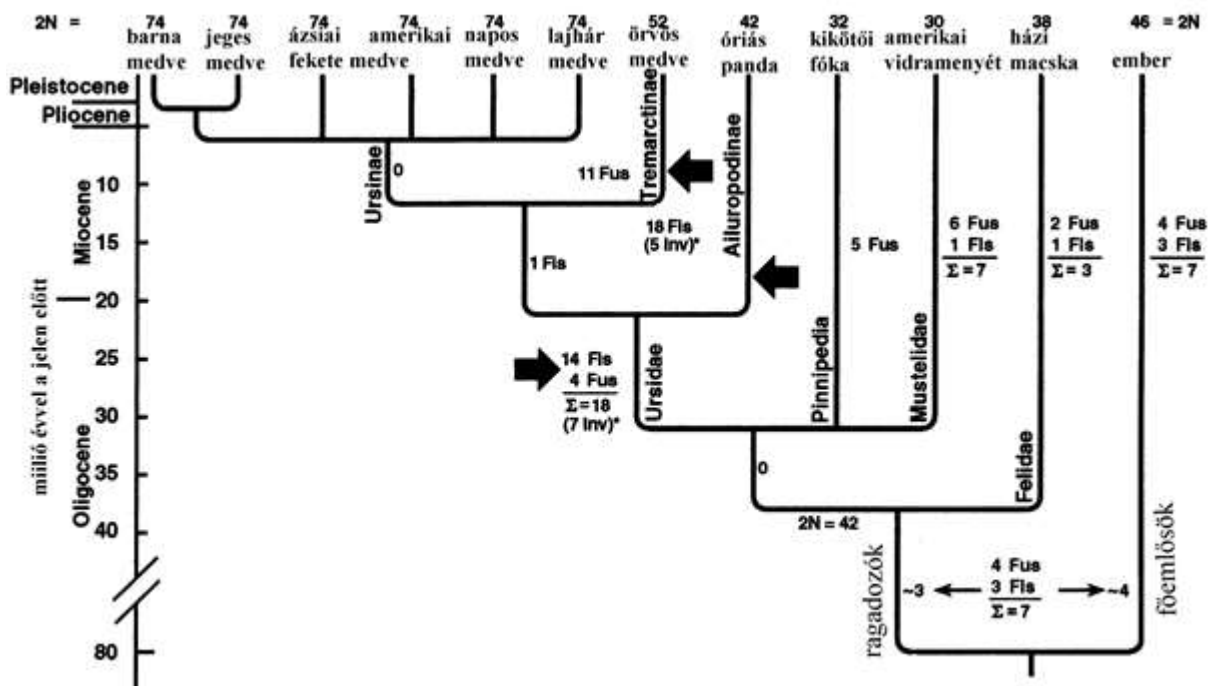

72. ábra. Az emlősök törzsfjlődési mutációs különbségei. Eltérések a főemlősök és ragadozók között.

X kromoszóma

ember macska egér

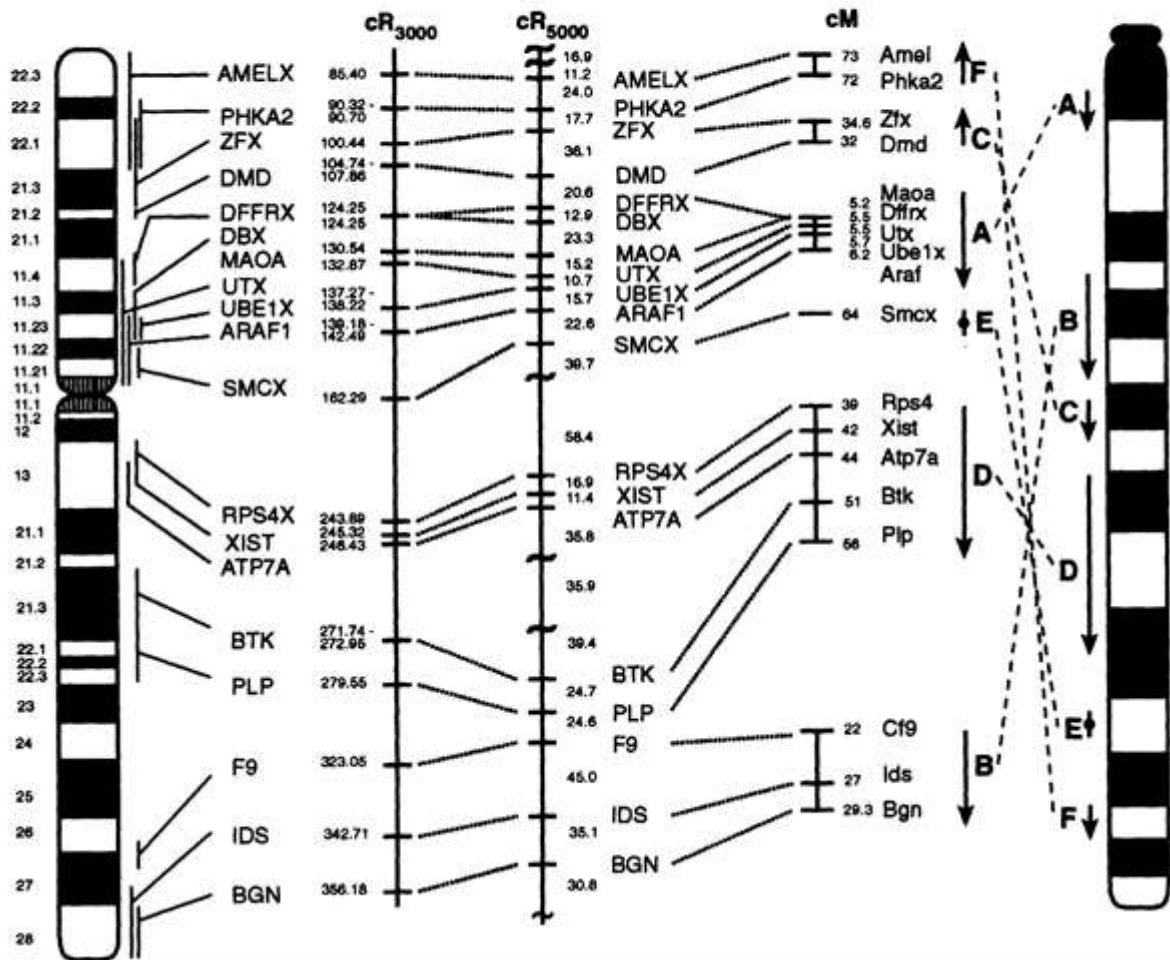

73. ábra. Meglepő mutációs egyezés az ember és az egér között.

IV. AZ EMBER, ILLETVE AZ EMBERISÉG LESZÁRMAZÁSI ÁGAI AZ MTDNS ÉS AZ Y-KROMOSZÓMA MUTÁCIÓK ALAPJÁN

10. Az afrikai helyzet, a Kaukázusi népkohó, a maláj gén elterjedése Ázsiában és Amerikában, Ausztrália benépesítése

Mutációs leágazási egyezések:

Afrika: M91–M32 (M06, M31)

M74–M94–M139–M60

M74–M94–M139–M168–M01–M145–M40–M96–M02

Közel-Kelet: M74–M94–M139–M168–M01–M145–M40–M35

Japán: M74–M94–M139–M168–M01–M145–M174

Dél-Ázsia: M74–M94–M139–M168–M130

M74–M94–M139–M168–M89–M09–M04

Ázsia: M74–M94–M139–M168–M89–M09–M175

Európa: M74–M94–M139–M168–M89–M09–M45–M74–M173–M17

M74–M94–M139–M168–M89–M170 (M172, M52, M62)

Amerika: M74–M94–M139–M168–M89–M09–M45–M74–M03

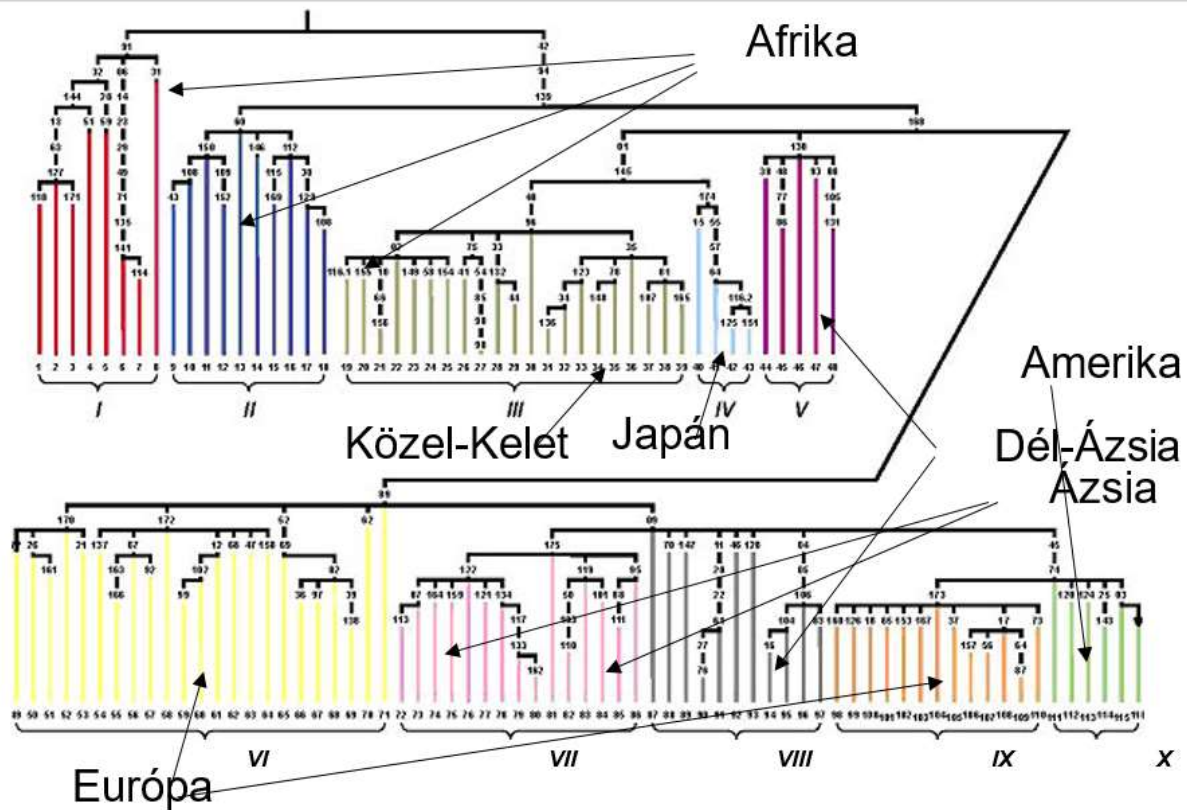

74. ábra. Az emberiség genetikai fája (Y). (Lásd: Peter A. Underhill, Peidong Shen, Alice A. Lin, Li Jin, Giuseppe Passarino, Wei. H. Yang, Erin Kaufman, Batseva Bonn -Tamir, Jaume Bertranpetit, Paolo Francalacci, Muntaser Ibrahim, Trefor Jenkins, Judith R. Kidd, S. Quasim Mehdi, Mark T. Seielstad, R. Spencer Wells, Alberto Piazza, Ronald W. Davis, Marcus W. Feldman, L. Luca Cavalli-Sforza, Peter J. Oefner: „Y chromosome sequence variation and the history of human populations.” *Nature Genetics* vol. 26. [November 2000] 358-361.)

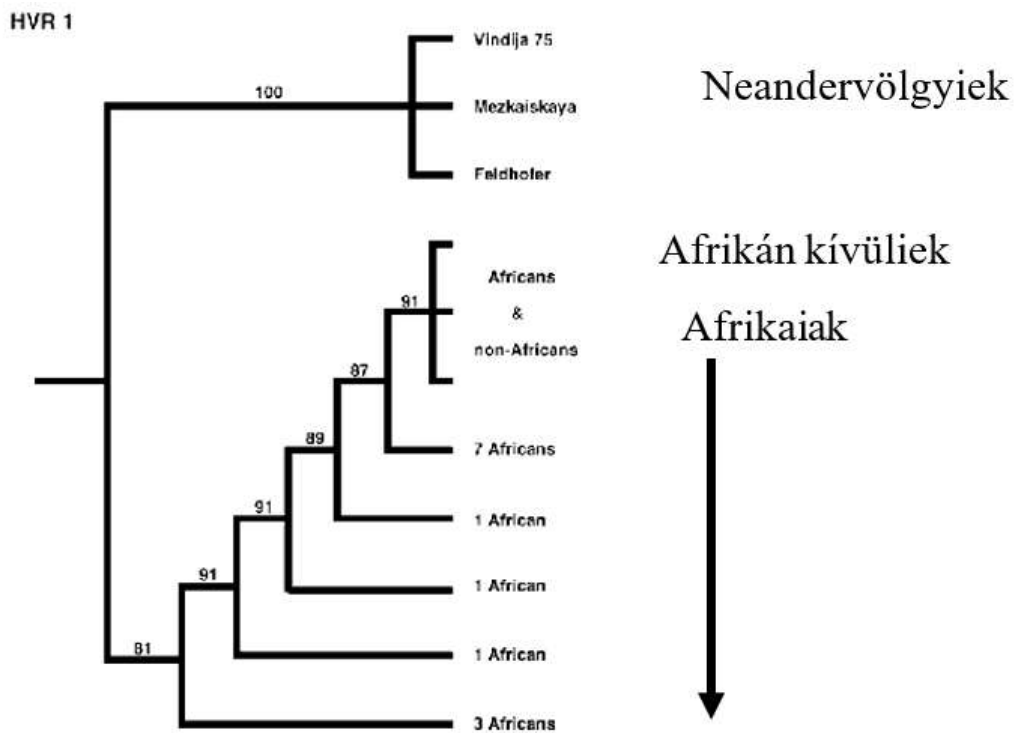

75. ábra. Az emberiség genetikai fája (mtDNS).

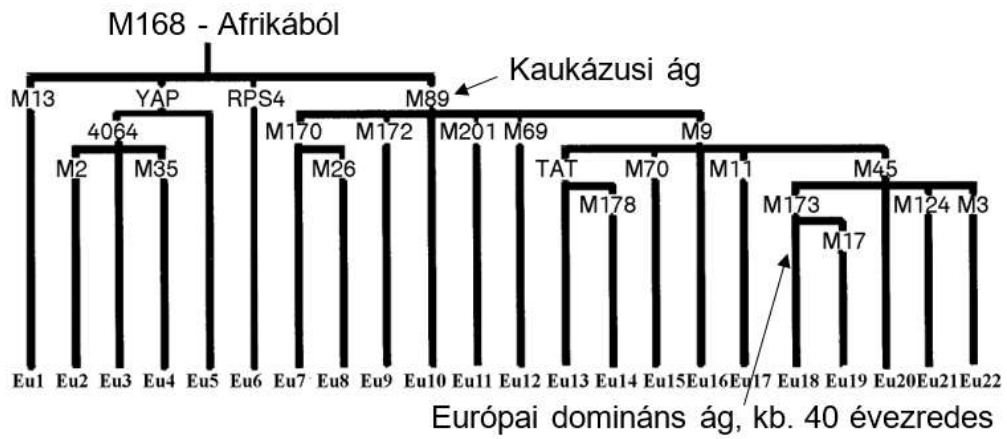

77. ábra. Az európai emberiség Y-génfája.

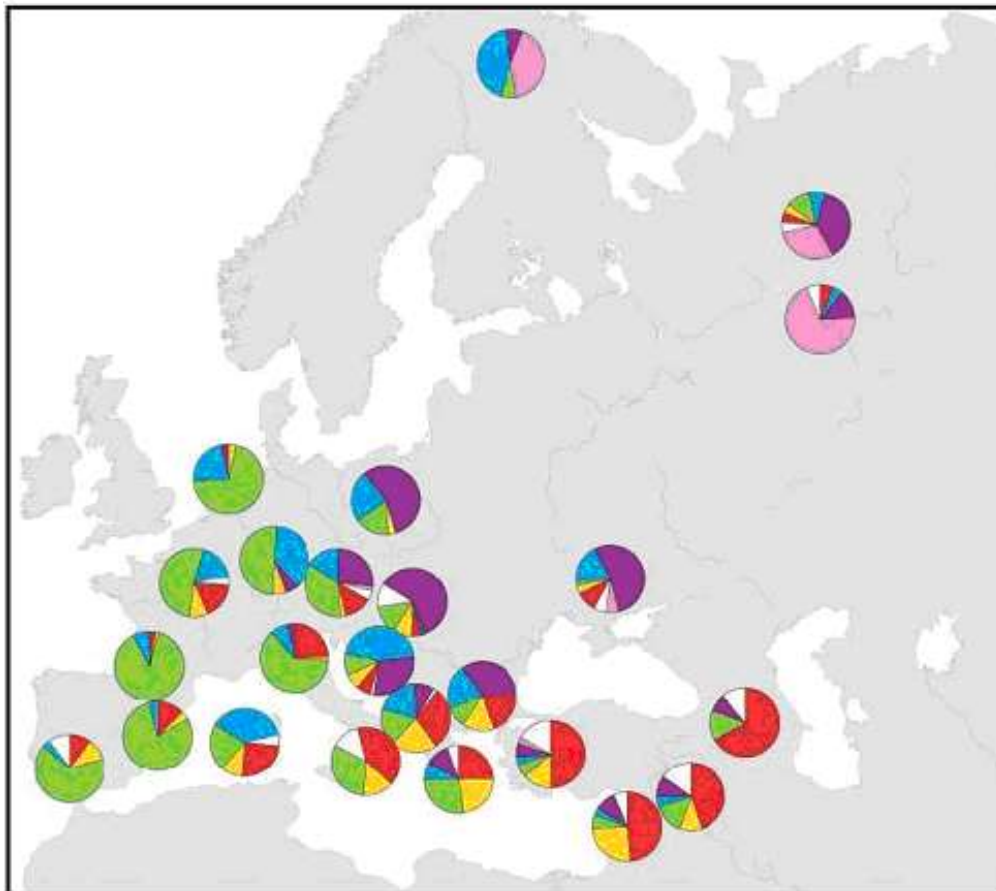
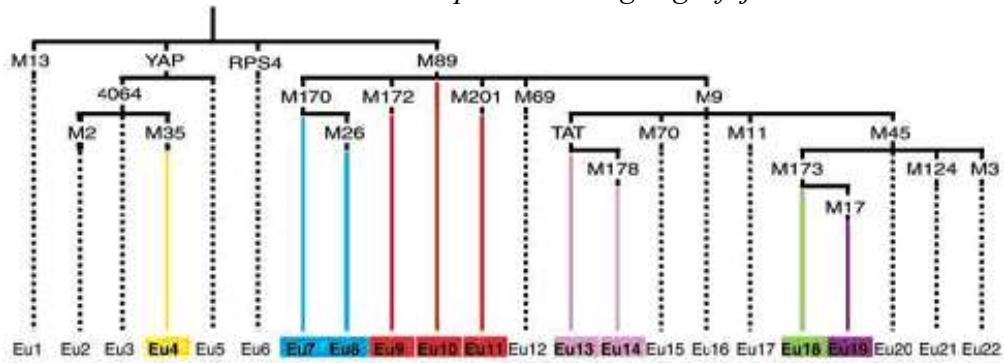

78. ábra. Az európai Y-gén eloszlás: rózsaszín a TAT, zöld az Eu18, lila az Eu19, sárga az Eu4, piros az M170, kék az M172. (A Semino-csoport ábrája.)

A Semino-csoport vizsgálati eredményei (lásd: Semino, Ornella—Passarino, Giuseppe—Oefner, Peter J.—Lin, Alice A.—Abruzova, Svetlana—Beckman, Lars E.—De Benedictis, Giovanna—Francalacci, Paolo—Kouvatsi, Anastasia—Limborska, Svetlana—Marcikiae, Mladen—Mika, Anna—Mika, Barbara—Primorac, Dragan—Sanatachiara-Benerecetti, A. Silvana—Cavalli-Sforza L. Luca—Underhill, Peter A.: „**The Genetic Legacy of Paleolithic Homo sapiens sapiens in Extant Europeans: A Y Chromosome Perspective.**” *Science* 290 [10. November 2000], pp.: 1155-1159.):

Mintaszám	Nép	Haplotípus	Százalék
29	andalúz	Eu4	0,3%
		Eu7	3,4%
		Eu9	6,9%
		Eu10	3,4%
		Eu15	6,9%
		Eu17	3,4%
		Eu18	65,5%
		45	spanyol-baszk
Eu7	2,2%		
Eu8	4,4%		
Eu10	2,2%		
Eu18	88,9%		
22	francia-baszk		
		Eu9	4,5%
		Eu18	86,4%
24	katalán	Eu4	4,2%
		Eu7	4,2%
		Eu9	4,2%
		Eu11	8,3%
		Eu18	79,2%
23	francia	Eu4	8,7%
		Eu7	17,4%
		Eu9	13%
		Eu10	4,3%
		Eu18	52,2%
		Eu20	4,3%
27	holland	Eu4	3,7%
		Eu7	22,2%
		Eu18	70,4%
		Eu19	3,7%
16	német	Eu4	6,2%
		Eu7	37,5%
		Eu18	50%
		Eu19	6,2%
45	cseh-szlovák	Eu4	2,2%
		Eu7	15,6%
		Eu9	8,9%
		Eu14	2,2%
		Eu15	2,2%
		Eu16	2,2%
		Eu18	35,6%

		Eu19	26,7%
50	közép-észak olasz	Eu4 Eu7 Eu9 Eu18 Eu19	2% 8% 14% 62% 4%
37	kalábriai	Eu3 Eu4 Eu9 Eu10 Eu16 Eu17 Eu18 Eu20	2,7% 13,5% 21,6% 10,8% 2,7% 5,4% 32,4% 2,7%
77	szárd	Eu1 Eu4 Eu6 Eu7 Eu8 Eu9 Eu10 Eu15 Eu18 Eu21	1,3% 10,4% 1,3% 2,6% 35,1% 5,2% 5,2% 1,3% 22,1% 1,3%
58	horvát	Eu4 Eu7 Eu9 Eu16 Eu18 Eu19	6,9% 44,8% 5,2% 1,7% 10,3% 29,3%
51	albán	Eu3 Eu4 Eu7 Eu9 Eu10 Eu11 Eu18 Eu19	2% 21,6% 19,6% 23,5% 4% 2% 17,6% 9,8%
76	görög	Eu3 Eu4 Eu6 Eu7 Eu9 Eu10 Eu15 Eu17 Eu18 Eu19	1,3% 22,4% 7,9% 21% 1,3% 1,3% 1,3% 1,3% 27,6% 11,8%
20	macedón	Eu4 Eu7	15% 20%

		Eu9 Eu10 Eu18 Eu19	15% 5% 10% 35%
55	lengyel	Eu4 Eu7 Eu18 Eu19	3,6% 23,6% 16,4% 56,4%
45	magyar	Eu4 Eu7 Eu9 Eu17 Eu18 Eu19	8,9% 11,1% 2,2% 2,2% 13,3% 60%
50	ukrán	Eu4 Eu7 Eu9 Eu12 Eu14 Eu15 Eu18 Eu19 Eu20	4% 18% 6% 2% 6% 2% 2% 54% 2%
63	grúz	Eu9 Eu10 Eu15 Eu16 Eu17 Eu18 Eu19 Eu21	33,3% 3,2% 1,6% 1,6% 1,6% 14,3% 7,9% 6,3%
30	török	Eu3 Eu4 Eu7 Eu9 Eu10 Eu14 Eu15 Eu16 Eu17 Eu18 Eu19 Eu20	3,3% 13,3% 3,3% 40% 3,3% 3,3% 3,3% 3,3% 3,3% 6,6% 6,6% 3,3%
31	libanoni	Eu4 Eu6 Eu7 Eu9 Eu10 Eu17 Eu18	25,8% 3,2% 3,2% 29% 16,1% 3,2% 6,4%

		Eu19	9,7%
20	szír	Eu3 Eu4 Eu7 Eu9 Eu10 Eu12 Eu18 Eu19	10% 10% 5% 15% 30% 5% 15% 10%
24	lapp	Eu7 Eu14 Eu18 Eu19	41,7% 41,7% 8,3% 8,3%
43	udmurt (votják):	Eu4 Eu7 Eu10 Eu13 Eu14 Eu16 Eu18 Eu19	4,7% 7% 4,7% 2,3% 27,9% 4,6% 11,6% 37,2%
46	mari	Eu7 Eu10 Eu13 Eu14 Eu16 Eu19	4,3% 6,5% 4,3% 65,2% 6,5% 13%

A magyar jelzők tehát túlnyomóan őskőkoriak. Őskőkori: Eu19—60,0, Eu18—13,3, Eu4—8,9, Eu17—2,2 %, összesen: 84,4 %. Újkőkori: Eu7—11,2, Eu9—2,2, Eu11—2,2 %, összesen: 15,6 %.

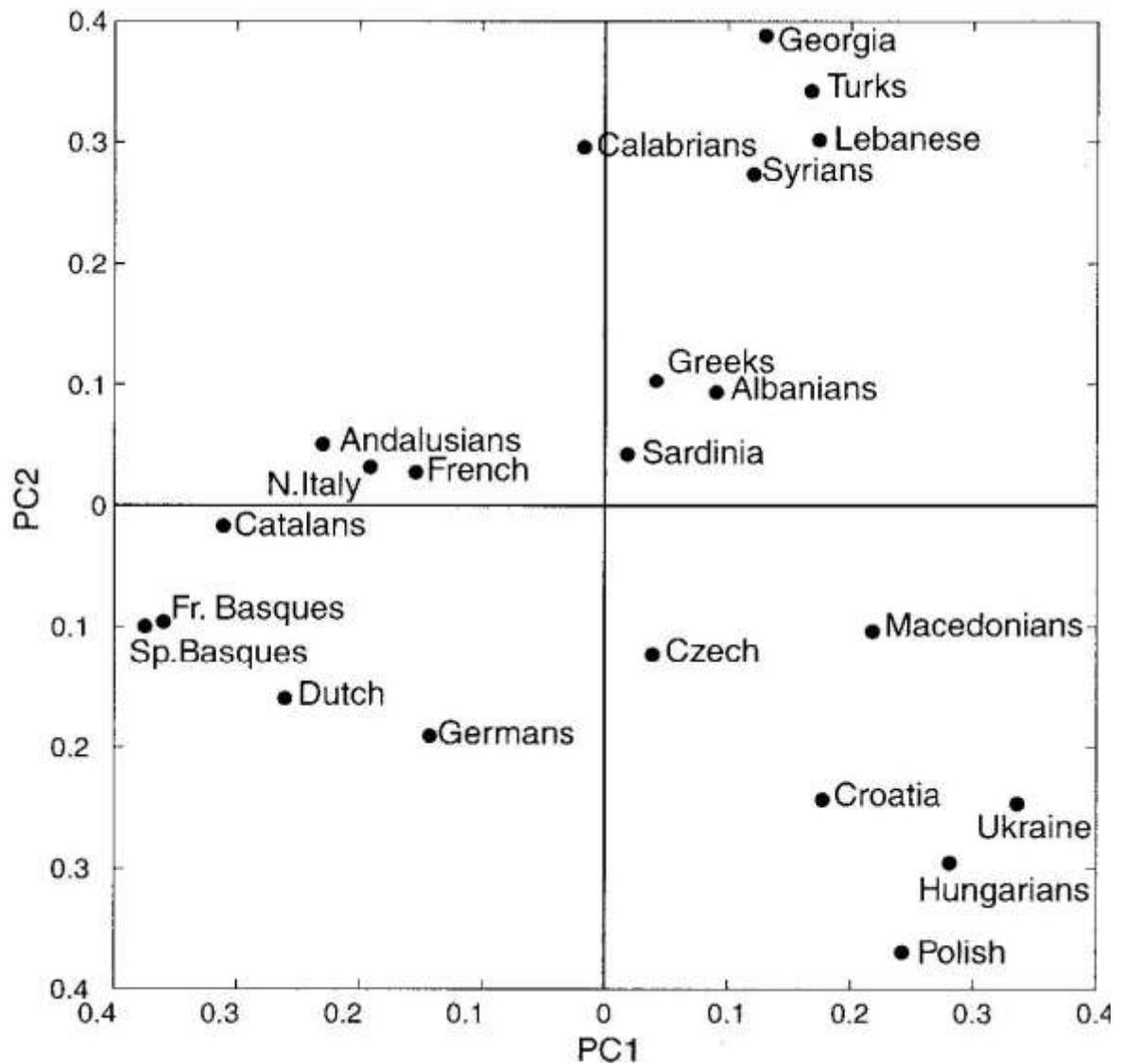

79. ábra. Csoport elemzés. (A Semino-csoport ábrája.)

V. TOVÁBBI FELADATOK

Az mtDNS és az Y-komozóma vizsgálat eredményeinek összevetése egymással, összeegyeztetése egyéb genetikai, vércsoporti és antropológiai adatokkal, valamint megfeleltetése a régészeti műveltségek ismert tényeinek, összefüggéseinek.

Sipos György 2020. 05. 29. 15:49

Kedves Lajos!

Ahogy már írtam korábban, én nagyon gyakorlatias kísérletes biológus vagyok.

Nincsenek felesleges prekonceptiók és filozófiák.

Amit a genetika meg tud mondani a magyarokról, az majd kiderül az adatok analíziséből!

De ehhez kell egy ténylegesen hatékony módszertan, pénz és munka.

Sipos György 2020. 05. 29. 22:40

Kedves Feri!

Csak röviden tudok válaszolni, mert épp indulok és úton leszek a hét végén és nem nézek majd netet sem.

Mi a mitokondriális és Y kromoszómán túl a 22 kromoszómára vagy autoszómákra is, tehát a teljes genomra keresnénk genetikai mintázatokat, amiket első körben magyar élő genomokból azonosítanánk. Ezen potenciális markereknek, mintázatoknak a mérete, variabilitása teljesen eltérő lehet.

Ezeknek a nagyobb számú átfedő és valószínűleg együttöröklődő mintázatnak, markereknek a statisztikája is más jellegű.

Kisebb minták közötti nagyobb átfedések is szignifikánsak lehetnek.

Itt elég jól be lehetne azonosítani ezeket még a mi „kevert” genomjainkból is.

Mert a Te újonnan kapott génjeiden és az én általam kapott „idegen” géneken túl ott kell legyenek a mindkettőnk esetében a székelyföldi nyomok!!

Nálam a Sipos eredet tordai székely vonal, az anyai oldal nálam is lekövethetetlen.

Tehát itt sok marker mintázatot lehetne egyidejűleg vizsgálni különféle mintákból.

A teljes élő genomos mintákra lehetne vetíteni az archeogenomikai szekvenciákat és ott is ki lehetne tölteni a fragmentáció által okozott hiányokat.

Gyakorlatilag neki kell állni szekvenálni és vizsgálni az adatokat.

Aztán az informatika és matematikai modellezés, analízis majd mutatja az utat.

Addig is bízni kell, hogy lesznek használható eredmények.

Most a finanszírozás megtalálása a legnagyobb kihívás, mert eddig akik hitegettek, azok nem álltak ki mellettem.

A Csihák Gyurinak is írtam, hogy szűk mezsgyén járunk és csak Ti és a pécsi közvetlen kollégák, akikre számíthatok.

Csatoltam egy „hivatalos” cikket, sok kiderül belőle, hogy kik mit gondolnak a háttérben.

See attached file: Wolinsky-2019-EMBO_reports.pdf.

Cser Ferenc 2020. 05. 30. 1:57

Kedves Gyuri!

Köszönöm a bizalmat – hogy, csak ránk számíthatsz. Mondjuk, ez eléggé szűk mezsgyét jelent, mégis valamit. Mindenesetre gondolatainkra számíthatsz – ahogy látom, Lajos is reagált rá – és ez a levél neki is megy.

A 22 kromoszómára kiterjesztett ügyeket nem ismerem. Semmit sem tudok róluk és ezért véleményem sem lehet vele kapcsolatban. Csupán csak annyi, amit a múltkor is írtam: a genom néhány százalékáról ismert, hogy mit is tesz, ezért a maradékról, annak változatosságáról, pont mutációs, vagy csoport mutációs lehetőségeiről alig-alig van információ. Nekem ez a terület így túl szélesnek – és éppen ezért értelmezését tekintve alaposan manipulálhatónak tűnik.

De ebben te vagy a szakember, én csak fenntartásaimat hangoztathatom. Hogy egy átfogó genetikai kép kialakuljon, valóban rengeteg vizsgálatra van szükség – több tízezres nagyságrend az, ami valamit már valóban jelezhetne.

Amit én ehhez tenni tudok, azok a gondolatok, amelyeket az emberiség múltjával kapcsolatban összeszedtem, megfogalmaztam – és ennek az irodalma, amit szintén megadok a munkákban.

Mellékelek egy könyvet, ami talán az általad mellékelte cikk gondolatait erősíti meg: a tudományos gondolkodás, vizsgálat nem követheti a politikai célokat, irányokat, érdekeket, azokkal gyakran éppen ellenkezőleg. A *Benjámín* c. munka éppen ilyen. Hosszú, vaskos, szintje is maga-

sabb, mint a *Gyökereké*, vagy amit Lajossal közösen írtunk (az utolsó könyvnek éppen azt jelöltem meg, amit Lajos aztán meked elküldött, az MVSZ-nél megejelent füzetet nem tekintem könyvnek). Ezek lényege azonban mindig ugyanaz, vagy hasonló.

Gyuri, ezekkel tudok neked segíteni. Talán érdemes a Benjámin is egyszer kézbe vened, mert láthatod majd, hogy a legenda és a valóság mennyire áll párhuzamban, illetve, pontosabban, áll esetleg éppen szemben.

Ettől tartok a komoly anyagi igényű vizsgálatok pénzforrásainak összeszedésével kapcsolatosan is: politikai célok alátámasztását várják el a kutatótól. Ez alól hazánk sem kivétel. Nem véletlen Kásler támogatottsága, hiszen a főnöke (Orbán) származási modelljét, a politikai kapcsolattá degradált türk modellt igyekszik alátámaszttatni. Orbán – egyébként – megkapta a Gyökereket még 2000-ban, itt Ausztráliában és a reakciója az volt rá, hogy Pokornival letiltatta a kereskedelmi forgalmát. Ilyen a tudomány és a politika 'összhangja'.

Persze, vizsgálni kell és az eredményt a vizsgálatok alapján értelmezni. Ez az én tudományos krédóm is (nevetséges, de itt konzultáns voltam egy orosz származású asszony PhD munkájánál és ő az első megbeszélésen mindig azzal kezdte a gondolatait, hogy 'theoretically'. Megállítottam és figyelemeztem: végezze el a vizsgálatokat, és amikor az eredmények már kézben vannak, akkor lehet esetleg az elméletekhez nyúlni, esetleg újat alkotni. De a vizsgálat a fontos. Aztán valóban megfogadta a tanácsomat és még a végső beszámoló előtt is beszélgettünk, amikor még a bemutatást tekintve visszatereltem a vonalra, amit aztán meg is fogadott. Nem voltam jelen, de a beszámoló után bejött, a nyakamba borult és megköszönte amit tanácsoltam neki és amit megfogadva teljes volt a sikere).

Sipos György 2020. 05. 31. 23:20 **Kutatási nehézségek**

Kedves Feri,

A Sors sajnos úgy hozta, hogy van egy súlyos sérült fiam, akinél a „ritka betegség” genetikai, genomikai hátterét és egy lehetséges terápiát nekem kell megtalálni és kidolgozni. Ennek a folyamatnak a pozitív hozadéka, hogy jól átlátom, hogy a modern genomszintű molekuláris biológiai eredményeket hogyan lehet feldolgozni a legújabb bioinformatikai módszerek segítségével.

Molekuláris és sejtbiológus vagyok, nem vagyok bioinformatikus. A bioinformatikai munkát az erre specializálódott kollégákkal oldjuk meg.

Biológus és bioinformatikus egy ilyen munkában teljesen egymásra van utalva.

Az alábbiakban beírtam a kommentjeimet kékkel. Ma este értem haza, igyekeztem mielőbb válaszolni.

A fiammal kapcsolatos útkeresés során nagyon meglepő tapasztalokra is jutottam ami nagymértékben segített a hagyományos mágikus lelkület megértésében is. Majd erről is szívesen írnék.

A 22 kromoszómára kiterjesztett ügyeket ... alaposan manipulálhatónak tűnik.

Kétféle teljesen új megközelítést alkalmaznánk.

1. Teljes genomszinten, minden kromoszómára kiterjesztve, szekvencia mintázatokat (clustereket) keresnénk mesterséges intelligenciás módszertannal. Ezek között lehetnek bármi, „kódoló” és „nem kódoló” szekvenciák. Ezen mintázatok mérete is nagyon változatos lehet. Kellenek tehát reprezentatív minták olyan magyar közösségekből, akiket mi is annak tartunk, és ezek között kell a hasonlóságokat megkeresni. Több, különféle kromoszómán, párhuzamosan előforduló mintázat azonosítását tenné lehetővé ez a megoldás. A pontmutációs változatosság bőven beleférne egy-egy azonos mintázati clusteren belül. Gyakorlatiasan megfogalmazva, itt olyan szekvenciákat keresnénk amik pl. a hazatérő „honfoglaló” magyarok, és az itthon maradt őshonos populációkban közös lehet!!

2. A Henkey-féle antropológiai bélyegek hátterének a genetikai azonosítása. A modern humángenetika perspektívái ott tartanak, hogy vannak már nagyon finoman behatárolható és definiálható antropológiai fenotipikus sajátosságok. A fiammal kapcsolatos genetikai infók feldolgozása során talákoztam ilyen szakemberekkel. Tudnám, kikhez kellene menni és megbeszélni a konkrét stratégiát a „Henkey genetika” lekövetésére. Persze a fenti mintázati analízis és ezen belül a „Henkey genetika” nagyon könnyen párhuzamba is hozható.

Manipulativitás? 1. nyilvánvalóan az azonosítható mintázati párhuzamok a kiindulási mintáktól függenek, 2. ha sikerül több párhuzamosan létező „magyar” mintázati egységet beazonosítani, akkor viszont a szignifikancia növelhető és a „manipulativitás” nagymértékben elkerülhető. Ezért is lenne ezekre szükség.

De ebben te vagy a szakember ... valamit már valóban jelezhetne.

Az első mintákkal a módszertant kellene kidolgozni és mintázatokat azonosítani. A különféle mintázat együttes megjelenése a statisztikát is leegyszerűsítheti.

Amit én ehhez tenni tudok ... szintén megadok a munkákban.

Igen, át kell olvasnom és gondolnom amikről írtok.

Mellékelek egy könyvet ... az MVSZ-nél megejelent füzetet nem tekintem könyvnek).

Ezt a könyvet már letöltöttem korábban, és olvastam már, nem ismeretlen. Sajnos ezek a témák erősen átpolitizáltak. Lehet ezért sem kaptam még eddig hivatalos támogatást.

Ezek lényege azonban ... áll esetleg éppen szemben.

Nekem pont ezekre van most szükségem.

Kurultaj, 2010 – Tiltott kiadványok listája

Cím	Termékcsoport	Kiadó	Szerző
Kitalált történelem – Naptárunk titkai	KÖNYV	ALLPRINT KFT.	UWE TOPPER
A Nagy Naptárhamisítás	KÖNYV	ALLPRINT KFT.	UWE TOPPER
Hogyan keletkezett a világ magyarul – a Teremtés folyamata	CD-ROM	Bodnár Erika	Szinia Bodnár Erika
Az etruszk-magyar aranylemezek titka	KÖNYV	Bodnár Erika	Szinia Bodnár Erika
Magyarok országos gyűlése díszkiadás	DVD	Falcon film	–
Magyarok országos gyűlése 2009. augusztus 21–22–23	DVD	Falcon film	–
Pléhkrisztus	KÖNYV	Főnix Könyvműhely	Kozma Mihály
Kárpát-medence vagy Szkítia	KÖNYV	FRIG KFT.	Cser Ferenc–Darai Lajos
Magyar őstörténet – avagy „nem jöttünk mi sehonnán sem”	KÖNYV	FRIG KFT.	Tóth Imre
A magyar nyelv Dél-Indiában	KÖNYV	FRIG KFT.	Szentkatolnai Bálint Gábor
Európa mi vagyunk II. kötet	KÖNYV	FRIG KFT.	Cser Ferenc–Darai Lajos
Európa mi vagyunk I. kötet	KÖNYV	FRIG KFT.	Cser Ferenc–Darai Lajos
Az angol szókincs magyar szemmel	KÖNYV	FRIG KFT.	VARGA CSABA
Ósi épített tájak a Kárpát-medencében	KÖNYV	FRIG KFT.	TÓTH JÓZSEF
Az újkőkori forradalom népe	KÖNYV	FRIG KFT.	Cser Ferenc–Darai Lajos
Mágusok hona	KÖNYV	FRIG KFT.	Barabási László
A magyar Jézus II.	KÖNYV	FRIG KFT.	Bíró Lajos
Ógörög: Régi csángó nyelv	KÖNYV	FRIG KFT.	VARGA CSABA
Fekete magyarok – fehér magyarok	KÖNYV	FRIG KFT.	Harsányi Idikó
Honfoglalások kora	KÖNYV	FRIG KFT.	Mesterházy Zsolt
Magyar folytonosság a Kárpát-medencében	KÖNYV	FRIG KFT.	Cser Ferenc–Darai Lajos
A Magyar Szókincs Titka	KÖNYV	FRIG KFT.	VARGA CSABA
Ógörög eredetünk	KÖNYV	FRIG KFT.	Dr. Aczél József
Jel jel jel avagy az ABC 3000	KÖNYV	FRIG KFT.	VARGA CSABA
HAR avagy Európa 45 000 éves szellemi és nyelvi öröksége	KÖNYV	FRIG KFT.	VARGA CSABA
A kökor élő nyelve	KÖNYV	FRIG KFT.	VARGA CSABA
Mit írtak az ősmagyarokról 46 000 évvel ezelőtt ?	KÖNYV	Heraldika Kiadó	Fejes Pál
Magyar történelem – Tízezer év ezer oldalról	KÖNYV	Heraldika Kiadó	Zürichi MTE
Királyi mágusok ősnépe a Magyar	KÖNYV	HUN-idea	GRANDPIERRE ATTILA
A magyar nép eredete	KÖNYV	Huniohu	Dr. Bobula Ida
Attila	KÖNYV	Huniohu	THIERRY AMADÉ

80. ábra.

Ettől tartok ... a kereskedelmi forgalmát.

Igen a kurultájós történet támogatása még 20 évvel ezelőtt indult. Gyomorforgató, amit B Zs művelt ott pl. Varga Csaba könyveivel is.²⁴¹

Ilyen a tudomány és a ... teljes volt a sikere).

Igen több szintje van a folyamatnak. Az első lépést „fishingnek” hívjuk, amikor az adott vizsgálandó rendszert teszteljük és az abból adódó eredmények „intuitív” szintű feldolgozásával tesszük fel az első valódi kérdéseket. Itt mi még a fishingnél tartunk.

Cser Ferenc 2020. 06. 01. 0:44

Kedves Gyuri!

Köszönöm. Drukkolok, hogy fiad genetikai gondja megoldható, megoldott legyen. Ez nagyon fontos!

Válaszod (kékkel) nagyjából megfelel annak, amit 'előítélettel' feltételeztem. Igen, a 'fishing' szakaszba léptetek, és akkor még az ember nem tudja, hogy mi is jöhet, mi kerekedhet ki belőle. Éppen ezért írtam le az orosz asszony példáját, mert ilyenkor lehet egy 'előítélettel' az egészét tévútra vinni. Vizsgálni, vizsgálni, keresni és minden jelre felfigyelni, de csak akkor megfogni, ha az valóban jelentőségteljes (szignifikánsnak mondjátok).

Ez a dologban a nehéz és ehhez kell rengeteg adat. Csak az a kérdés, hogy miként lehet azt összeszedni? Mi annak a gazdasági háttere, feltétele? A kurultájások előbb adják az elméletet, és aztán próbálnak azt alátámasztandó vizsgálni. Tutti, hogy találnak olyan adatot, ami az elképzeléseiket alátámasztja.

Ebben látom a veszélyt – no, nem részükről, hanem az ilyen vizsgálsorozatban rejlt.

Anyagszerkezetkutatóként éltem le életem nagy részét. Több módszert használtam és azok eredményét együttesen igyekeztem értelmezni. Amikor valamit felismertem, akkor nem azzal foglalkoztam, hogy kerestem az azt alátámasztó adatokat, hanem éppen fordítva: minden rendelkezésemre álló eszközzel igyekeztem megcáfolni. Ha sikerült, akkor az elgondolás egyértelműen téves volt, ejtettem. Ha nekem nem sikerült, akkor volt esélyem rá, hogy másnak sem sikerül. Éppen azért, mert igaz.

Olvasd el a most neked küldött könyvet (*Kárpát-medence, vagy Szkítia?*). Abban van a legtöbb genetikai utalás, hivatkozás, elgonolás – régészeti adatokhoz kötés.

Meg kell vallanom, az ún 'honfoglalás' csoportjainak azonosságát az őslakosokkal csakis azoknál a csoportoknál vélem, amelyek korábban is kívülről jöttek be (hun, avar idők, eseteg szarmaták). Még azoknál érzem, akik abban az időben a Kárpátok keleti oldaláról telepedtek be – és László Gyula szerint a bentlakókkal azonos temetőket használtak. A távolabbi, sztyeppei nagyállattenyésztőknél a rokonságot nem érzem.

Itt elsősorban a kukutyini (Cucuteny) műveltség embereire gondolok, mert – ahogy már írtam – a vonaldíszes kerámia a Kárpátok közül terjedt el Európa-szerte, és annak elsődleges közvetlen kapcsolata a Kárpátok keleti felén lévő folyóvölgyek voltak.

Akik esetleg távolabbra mentek, azok viszont nem jöttek már vissza (vogul, osztyják – ezek etnikailag teljesen lecserélődtek mongolid forrásúakra).

Itt a gondok közepe. Ezt gondold át, kérlek, ehhez megtalálod az adatokat a Gyökerekben – ott is Gimbutas 1991-es munkájára hivatkozva. Ha érdekel Gimbutas könyve, nálam van egy példány elektronikusan, azt elküldhetem (nagy file, csakis a felhőből letölthetően. Oldalanként bescannelten, nem dolgoztam fel OCR-el). Gondolom, angolul tudsz és megérted.

²⁴¹ Cser Ferenc és Darai Lajos könyvei is a tiltó listán szerepeltek (lásd 80. és 81. ábra <https://www.facebook.com/uj-gurmagyar/posts/2672726882760132/>). Nem 20 éve, hanem 2010-ben. Az első Magyarok Országos Gyűlése Vukics Ferenc vezetésével 3008-ban indult. – *A szerk.*

A sumir–magyar rokonság	KÖNYV	Hunio.hu	Dr. Borbula Ida
Fejezetek a székelység őstörténetéből	KÖNYV	Kárpátia Műhely Bt.	Orbán Dezső–Grandpierre Attila
Etruszkok és magyarok	KÖNYV	Kárpátia Műhely Bt.	Dr. Szabó Károly
Édes magyar anyanyelvünk sumir eredete – A finnugor elmélet Kurultáj 2008. I–II. Kunszentmiklós	KÖNYV	Kárpátia Műhely Bt	Dr. Oláh Béla–Jámbor Márk
Kelta magyarok, magyar kelták	DVD	MAGANKIADÁS	Vig Sándor
Sumér nyomok Erdélyben	KÖNYV	Magyar Ház Alapítv.	TIMARJ-KAST SÁNDOR
A Káld–Pártus hagyomány és a magyarok Jézus vallása	KÖNYV	Magyar Ház Alapítv.	Torma Zsófia
Szuomi–Eszti Finn–Eszti testvérföldön Baráthosi turáni könyve	KÖNYV	Magyar Ház Alapítv.	BADINY JÓS FERENC
Szumirok, szittyák, ősturanok – Baráthosi turáni könyvei	KÖNYV	Magyar Ház Alapítv.	
Mah-Gar a magyar...!	KÖNYV	Magyar Ház Alapítv.	BADINY JÓS FERENC
Káldeától Ister-Gamig I. A sumir őstörténet	KÖNYV	Magyar Ház Alapítv.	BADINY JÓS FERENC
Káldeától Ister-Gamig II.	KÖNYV	Magyar Ház Alapítv.	BADINY JÓS FERENC
Káldeától Ister-Gamig III.	KÖNYV	Magyar Ház Alapítv.	BADINY JÓS FERENC
Igaz történelmünk vezérfonala Árpádig	KÖNYV	Magyar Ház Alapítv.	BADINY JÓS FERENC
A magyarság eredete és a boldogasszony	KÖNYV	Magyar Ház Alapítv.	BADINY JÓS FERENC
Az ékírás története	KÖNYV	Marton Veronika	Marton Veronika
A sumir kultúra története	KÖNYV	Marton Veronika	Marton Veronika
Magyar őstörténet új alapokon – Kr. e. kb. 2000-től	KÖNYV	Miskolci Bölcsész Egyesület	Farkasinszky Tibor
A magyarok hitregei őshazája és a felezés meóitzi rejtöki	KÖNYV	Miskolci Bölcsész Egyesület	Farkasinszky Tibor
Atila és a hunok	KÖNYV	Napkút Kiadó Kft.	Grandpierre K. Endre
Arvisura I–II.	KÖNYV	PÜSKI KIADÓ	PAÁL ZOLTÁN
A magyarság spintuális gyökerei	KÖNYV	PÜSKI KIADÓ	Rozsnyai Ágnes
A magyar népek őstörténete	KÖNYV	PÜSKI KIADÓ	Baráth Tibor–Golnhofer Erzsébet.
Hol vagy Mezopotámia	KÖNYV	Sárosi Nyomdaip. Kft.	Ács–Farkasinszky–Kiss–Tábori–Záhonyi–Zás
Tatárlakától a bosnyák piramisokig	DVD	Szakács Gábor	Szakács Gábor–Friedrich Klára
Roga hun király – kevéssé ismert részek az európai hunok...	KÖNYV	Szakács Gábor	FRIEDRICH KLÁRA
Ősök és írások	KÖNYV	Szakács Gábor	Friedrich Klára–Szakács Gábor
Kárpát-medencei birtoklevelünk a ROVÁSÍRÁS – új kiadás	KÖNYV	Szakács Gábor	Friedrich Klára–Szakács Gábor
Tászok-tetőtől a bosnyák piramisokig	KÖNYV	Szakács Gábor	Szakács–Friedrich
Köbe vésték, fába rótták	KÖNYV	Szakács Gábor	Friedrich Klára–Szakács Gábor
Kárpát-medencei birtoklevelünk a rovásírás	KÖNYV	Szakács Gábor	Szakács Gábor–Friedrich Klára
A Hunok Indiában	KÖNYV	SENZÁR KFT	Aradi Éva
Szkitiától Camelotig	KÖNYV	Szkita Szarvas Bt	Scott Littleton–Linda Maleor
A székelység eredete	KÖNYV	VARGA GÉZA	VARGA GÉZA
A székel rovásírás eredete	KÖNYV	VARGA GÉZA	VARGA GÉZA

81. ábra.

Cser Ferenc 2020. 06. 02. 1:24 Agyrezonancia

Kedves Gyuri!

Érdekes, amit írsz. Valóban érdemes lenne ezekről beszélgetni, mégis előzetesen még néhány gondolattal terhellek.

A címmel kapcsolatban: agyrezonancia.

Amit írsz az emlékekről, az idegrendszerbe esetleg beírt minden információról, az részben igaz, részben azonban más lehet a magyarázat.

Ausztráliába érkezésem után akadt a kezembe egy könyv, Danah Zohar: *The Quantum Self*. Ebben az asszony biofizikus barátja, Marshal idegműködési munkájára is építve fejti ki az emberi lények egyik meglehetősen érdekes képességét, még pedig azt, hogy az agyuk különböző állapotaira a hasonló felépítésű agyak rezonálhatnak. A kvantumrezonancia pedig időtől független valami (ezt a kvantummechanikai munkák bizonyítják) és ennek következménye pl. az emberek közötti több érdekes jelenség.

Mindenekelőtt a memória és az öntudat, majd a megézés, a jövőbe látás, a telepátia. A memória a saját agy korábbi állapotára való rezonancia, a megézés – jövőbe látás – egy jövőbeli agy állapotára való rezonancia, a telepátia egy térben távoli agy állapotára való rezonancia, de lehet látomás egy múltbeli agy állapotára való rezonancia is.

Az agy védi magát, ezért a tudatba ezek zöme nem jut be. Viszont kellő gyakorlással ennek tudatosítása felfokozható.

Meg kell vallanom, én erre gyakran építék, használok és néhány alkalommal tudatosan fel is használtam. Így az az elképzelésem alakult ki, hogy elsősorban a beszéd processzor állapotaira lehetséges rezonancia, vagyis az az információ ébredhet mások agyában, ami akkor képződik, amikor a gondolatot (analóg info) megfogalmazod, azaz digitalizárod.

Fontold meg ezt a gondolatot és kapcsold össze a tapasztalataiddal. Remélem megérted és értelmet nyer.

Mindezekről egy Darai Lajossal közös munkánkban írtunk érintőlegesen – az élet jellegét taglaló három mellérendelő filozófiájában. A könyvet a MEK-ről letöltheted, ha érdekel:

<https://mek.oszk.hu/18100/18165/>.

A ragadozó állatok ábrázolásának a magyar műveltségéből való hiánya számomra meglehetősen fontos műveltségi tényezőnek tűnik. Mindenekelőtt számos eredeztetési modellt tesz hitelenné, merthogy antagonisztikus az azokban megjelenő 'gondolat' a magyarban megjelentekhez képest. Érdeemes lenne Lükő Gábor: *A magyar lélek formái* c. könyvét ebből a szempontból kézbe vened. Ha nem tudod elkérni és érdekel, PDF alakban elküldhetem.

Ez a másik alapmunka, amire komolyan építettem a *Gyökerek* megírásakor. A régészeti kérdésekben Marija Gimbutas 1991-es tanulmánya volt komoly iránytű számomra.

Visszatérve a 'fishingre'.

Amikor kevés tényező, azaz ok és okozat között kell kapcsolatot teremteni, akkor könnyű a dolog. De itt nem erről van szó. Iszonyatosan sok a tényező, iszonyatosan nagy a genetikában való adatmennyiség, és iszonyatosan sok az a forrásmennyiség, amiben ezek az adatok megjelenhetnek. Írtam, hogy nálam alapvetően három etnikai vonal is meglehet a génjeim között. Testi felépítem egyértelműen anyai ágról való, agytevékenységem már nem biztos – és még rengeteg az ismeretlen tényező.

Az emberi génom, ha jól emlékszem, 5 milliárd bázispárból áll. Ezek tekintélyes része a génom múltjából megmaradt, az előzőekre ráakódott, de részben már mutált változat. Amikor pl. szülő/gyermek genetikát vizsgálják, akkor is vizuálisan két dimenzióra széthúzva hasonlítják össze az összképet és akkor is nehéz néha megfelelést egyértelműsíteni. Akkor milyen eséllyel találsz halacskát néhány tíz minta, esetleg néhány száz minta alapján egy népességgenetikai tanulmányban a teljes génomot szemlélve? Mesterséges intelligencia önprogramozó programokat jelent és annak alapjait mégis be kell programozni – és azzal máris bevittél valamit, ami esetleg előítéletnek minősül.

Multkori levelemben van egy zavaros mondat. Most tisztázom: hasonlóságot találhatsz a hun, avar, esetleg árpádi magyar, vagy kun, besenyő eredetű gének között azokkal, akik arra a területre telepedtek be, ahová korábbi nagyállattenyésztők előttük. De ez nem jelenti azt, hogy az őshonosokkal is lesz megfelelés. Éppen ezért, ha csak az akkori telepek sírjaiból vett csontokat vizsgálod, akkor megtalálhatod a 'bizonyítékot' azok sztyeppei eredetére. De ha nem... Hány mintát kell kivenned egy-egy temetőből, hogy valóban a jellegzetességet megkaphasd? Rengeteg. Hány temetőt kellene megvizsgálnod? Ugyancsak rengeteg. És akkor még az összehasonlító adatokról – sztyeppe – nem is beszéltünk.

Itt a gond, Gyuri! Rengeteg helyről, rengeteg mintát kell kivenned, és pedig lehetőleg több korból. Ha nem így teszel, akkor a 'fishing' alapján kapott 'eredmény' esetleg valójában már nem az.

Csakhogy a remény, hogy nem mtDNS-t találj egy csontban, az évszázadokkal meredeken csökken. Egyszerűen elképzelhetetlennek tartom, hogy évezredes léptékben találj nagy tömegben használható DNS mintát – a mtDNS-t nem számítva. Már pedig az utolsó évezredben a népkeveredés iszonyatosan felerősödött. Lásd az én példámat.

Éppen ezért támaszkodtam alapvetően annak a négy tudományágnak az eredményeire, amelyeket bemutatam. A vércsoportok statisztikai eloszlása, majd az alapvető genetikai adatok éppen megerősítették azt a modellt, amit a négy tudományág adatai alapján megfogalmaztam – és megfogalmazzuk azóta is Darai Lajossal együttműködve.

Sipos György 2020. 06. 02. 12:38

Kedves Feri!

Ez a „fishing” állapot nem csak konkrét szakmai terepen működik, hanem bármilyen kommunikációban.

Azért fontos ez az állapot, mert megelőzheti azt a fajta „előítéletes” hozzáállást, ami megakadályozhatja egy adott rendszer inherens lényegének a megértését.

Az előző levélben ezért is írtam, hogy kell beszélni arról a rendkívüli potenciálról, amivel az emberi genetika valójában eredendően rendelkezik.

Nagyon nehéz erről irogatni, mert lehet elsőre az „előítéleteidet” felerősíti, és csak egy valódi személyes beszélgetés során tudnánk erről érdemben eszmét cserélni.

A fiammal kapcsolatos [tapasztalat] a philadelphiai Doman Intézetben történt látogatásunk során, ahol súlyos sérült gyerekeket kezeltek, úgy, hogy a kezeléseik során a „játszósan” résztvevő kistestvéreknél is nagyon hatékonyak voltak a kezeléseik, mert „zseni” szintű képességek alakultak ki náluk.

Az ottani döbbenetes eredmények hatására, döbbsentem rá én is, hogy létezik egy nagyon finoman struktúrált és finoman hangolt humán kommunikációs rendszer, ami lehetővé tette a természethez való tökéletes beilleszkedést. Nyilvánvalóan a természettel harmóniában alakult ki.

Ennek a rendszernek a lényege, hogy valószínűségi mezőkön rögzít minden információt és adott helyzetekben minden információt súlyozva értékeli, és dönt az alkalmazkodás során. Ezzel a rendszerrel való kommunikáció az intuíció, az intuitív valószínűségi tények tesztelése pedig a „fishing”.

Ennek a rendszernek az egyik nagyon gyakorlatias ismert megjelenése pl. a „jobb agyféltekés” rajzolás is.

De ez lehetett a „gnosztikus” szellemiség valódi háttere, alapja.

Ezt a sztereotípiáktól mentes rendszert én a „túlélő agynak” hívom.

A rendszernek a fókuszja a hitelesség, az aktuális szem előtt lévő jelenség esszenciájának a spontán megértése.

Ez a rendszer magában foglal egy természetes morális alapot, ami a „mellérendeltséget”, az alázatot mindenki, minden létező felé felé garantálja.

Olvasván az írásaitokat, sokszor jutott eszembe, hogy nagyon jó lenne ezekről beszélni, mert a legfontosabb dolgokról írtok.

Persze úgy gondoltam mindig, hogy a leírtakhoz én is tudnék hozzátenni egy-egy „csavart”, hogy minden érthetőbb legyen.

Csak egy példa, amikor a hagyományainkban a ragadozó szimbólumok hiányáról írsz.

Én jártam a Pamír előhegyeiben hajdanán biológus hallgatóként terepgyakorlaton.

Ott meséltek nekünk a falusi hegyi emberek a hópárducról, és akkor értettem meg igazán, hogy miért van, és fontos, a hópárduc szimbóluma.

Az „ösiségben” edzett, kialakult szellemi szimbóluma szigorúan élmény alapú, nem értelmezhető verbálisan és hétköznapi módon.

A párduc pl. nem a gyilkoláshoz kapcsolódik hanem a megfoghatatlan titokzatossághoz, ami a nem verbális, „rejtekező” hiteles szellemi rendszer lényege.

Ez a Jung-féle tudatalatti megjelenése, maga az állapot, minden racionális és értelmi verbalizmus nélkül.

Ha valaki meg akarja tudni és „kitalálja” a titkot, vége lesz a mágiának, az élménynek. Erről szól a leonardói mosoly, egy „üzenet” annak, aki veszi az „adást” anélkül, hogy kiesnének a mágiikus élményből.

Szóval, a genetikához visszatérve, ott is ez a fishing lényege, tesztelni és az inherens hiteles információk szintjéig eljutni.

Megismerési folyamat, manipuláció mentesen, a rendszer lényegét megérteni. Ezek különféle ténszerű események, információk valószínűségi vizsgálata.

Cser Ferenc 2020. 06. 03. 1:31

Tisztelt Érdekeltek!

A *Benjámín* című könyvemet Elnök úrnak a Hargita-tanulmánnyal kapcsolatos véleményem igazolása végett megküldtem, jelezvén, hogy ebben megtalálható az okfejtés, a bizonyíték, miszerint a Biblia nem történelmi munka, történelmileg hiteltelen és ezért történelmi vonatkozásban azt idézni nem éppen helyes. A Biblia ugyanis hitéleti céllal készült írás, és az abban megjelenő történelminek tűnő részek, a hitéletet szolgálják, nem pedig a valóság tükröi.

Az alábbi linkről a könyv bárki számára letölthető és aki elolvasni óhajtja, annak melegen ajánlom: <https://app.box.com/s/ghl6gzyjsv0c24ndeopz5zwi03vdsgxu>

Hargita-tanulmányával kapcsolatos kritikáim alapja ez a munka.²⁴²

Révész Péter 2020. 05. 03. 6:05

Milyen ősi a magyar nyelv a Kárpát-medencében?

Trianon 100. évfordulójára már az is bebizonyosodik, hogy a magyar nyelv őseit a Kárpát-medencében beszélték 5000 évvel ezelőtt is. A bizonyítás két részből áll.

1. A minőszi műveltség hátrahagyott „lineáris A” írását számítógép segítségével sikerült megfejteni mint a magyarnak egy közeli rokonát, lásd:

(52 perc angolul) <https://www.youtube.com/watch?v=PiLyN9T2stY>

(2 óra magyarul) <https://www.youtube.com/watch?v=qZZ0HWqRHFg>

2. Archeogenetikai eredmények szerint a Kárpát-medencéből 5000 évvel ezelőtt mentek délre egész Krétáig a proto-minősziak:

Minoan archaeogenetic data mining reveals Danube Basin and western Black Sea littoral origin, *International Journal of Biology and Biomedical Engineering*, 13, 108-120, 2019.

<https://www.naun.org/main/NAUN/bio/2019/a302010-aag.pdf>

Add tovább a hírt!

Csihák György 2020. 06. 03. 6:55

Ferikém, ezt azért küldöm [Oláh Zoltán híret immunerősítő termékéről], hogy lásd és Te bizonyára érted.

²⁴² A „Hargita-tanulmány” részletes bírálatát lásd e kötet eme leveleiben: Cser Ferenc 2020. 02. 11, 2020. 02. 13. 23:23, 2020. 02. 14. 23:22, 2020. 02. 16. 2:08, 2020. 02. 19. 22:24 és Darai Lajos 2020. 02. 13. 16:41, 2020. 02. 14. 13:52, 2020. 02. 15. 0:21, 2020. 02. 19. 16:58.

Oláh doktor, a másik genetikus, akivel jóban vagyunk. [A másik] Sipos Gyuri..., de már a hazai történészkedő genetikusok fújnak rá, ezért Sipos is tartózkodó. Oláh is belebeszél a történészkedő genetikusok dolgába, ezért őt dilettánsnak, sőt veszélyesnek minősítik. Te mit gondolsz róla? A „genetikus beszélgetésben” ő is szerepelt.

Cser Ferenc 2020. 06. 03. 11:29

Gyurkám, tényleg értem. Oláh ehhez valószínűleg tényleg ért.

Viszont, amiért joggal fújnak rá, az a szógyökökkel analógiába hozott genetikai kód, aminek az ég egy világon semmi alapja nincs. Teljesen vadul játszik szótagokkal, átalakítja azokat és von le genetikai információt belőle millió éves távolságban – ami nem igaz. A nyelvekhez – szerintem – nagyon nem ért. Legalábbis az ismereteim alapján csakis erre tudok következtetni.

’Régészeti’ munkáiban én sem bízom, mert látom a torzítást, az elméletnek való megfeleltetési kényszert.

Cser Ferenc 2020. 06. 03. 12:33

Gyurkám!

Még valamit meg kell említenem – amiért talán többeknek nem tetszik Zoli tevékenysége.

Megpróbáltam vele beszélgetni, vitát kezdeményezni. Megírtam a kérdésemet, a gondolatot, a válasz néhány videó linkje volt.

Én, természetesen, azokat videókat nem néztem meg. Néhány szóval, mondattal válaszolhattott volna, de ő nem, másutt, másról felvett videóra hivatkozott, nézzem meg – fogjam fel a propagandaszöveget – és hámozzam ki abból a kérdésemre való választ. Ha egyáltalán van rá válasza.

Megállapítottam, hogy Zoli nem vitaképes és minthogy látom, az egész elgondolás alapja tévképzetre alapul, ezért föladtam, hogy vele bármiféle kapcsolatot megtartsak. Pláne, hogy vitatkozzam.

Cser Ferenc 2020. 06. 03. 13:24

Gyurkám! Engem kötelez a múlt: mint vegyész mérnök hallgató tanultam mikrobiológiát, így még értem is, hogy miről van szó. Lajossal írt könyvünkben, az *Emberiségben* ezt a ’tudományomat’ még csillogtattam is.

A gond a genetikai területtel az, hogy annak művelői a régészettel, nyelvekkel, embertannal, a műveltséggel még köszönő viszonyban sincsenek, mindent csakis a genetikából akarnak levezetni.

Sipos Gyuri nem ilyenféle, vele érdemes foglalkozni, és már több levelet váltottunk. Az ő felkészültsége is egyoldalúan a genetika, de látom, érdekli a többi vonatkozás is és hajlandó azokat is megismerni.

Csihák György 2020. 06. 03. 21:11

Köszönöm mindhárom válaszod. Tudod, ez az a pont, ahol engem túlhaladott a tudomány. Nem dolgozom bele magam, megálltam Seminonál – amire Te hívtad fel a figyelmem, amiért máig hálás vagyok Neked: ott nyílt a kapu, és észrevetteted velem.

Cser Ferenc 2020. 06. 05. 1:34

Kedves Gyuri!

Igen, ezek nagyon érdekes dolgok és materialista szemmel nem érthetők meg – sőt el sem fogadhatók. De ha érted pl. a kvantumrezonanciát, érted a metakommunikációt, ha van empátiád, – amit gyerekkorban a társadalom szinte maradéktalanul kiirt belőled – akkor megérted ennek a lényegét is. Ez nem mágia, ez más, több is, meg kevesebb is.

De létezik.

Hozzáadok még valamit.

Folyadékkristályos anyagokkal foglalkoztunk és így belekeveredtünk a koleszterikus állapotúakba, amelyekből érzékeny színreakcióval működő hőmérők készíthetők. Készítettünk is, és segítettük a dabasi állatkórház orvosait azzal, hogy ilyeneket adtunk nekik.

Az egyik orvos mesélte, hogy volt egy öreg kocsihajtójuk, aki nyugdíjba ment és a lovat egy fiatal, szerinte nyikhaj fickó kapta meg. A ló hamarosan lesántult, a fickó agyonhajtotta. Bekerült a kórházba, ahol meggyógyították.

A húzódás hőreakciót vált ki a felettes bőrben és ezt tudták a folyadékkristályos fóliával jelezni. Eszerint a ló meggyógyult és vissza akarták adni a hajtónak. Az jött – és akkor a ló megint sántított, ahogy az izomhúzódáskor is.

Nem adták oda, megvizsgálták, semmi gond nem volt. Hívják a srácot, de a ló megint sántít. Erre hívták az öreget és a ló kackiásan ügetett ki vele.

A ló szimulált! Megjátszotta a tünetet! Ezt addig csak embernél tapasztalhatták.

Volt egy másik kutyám is – hugomtól kaptam, még kölyök volt és nálam érett felnőtté. Játékos maradt, én megtanulva másoktól, azért neveltem, szép német juhásszá érett. Nem volt törzskönyvezett, pedig tiszta fajta volt.

Már talán a második év végén a családdal Jósvafőre mentünk, ahol barlangászokdtunk és a kutyát is vittük, hisz nem volt kire hagyni.

Ott a természeti környezetben rengeteget futkosott, de a terephez nem szokott mancsai megsérültek és sántikált. A gyerekesereg körbevette, babusgatta, a kutya hamar rendbejött.

Jöttek újak is a Kutató állomáshoz, szintén kisgyerekekkel és az egyik este az egyik kisfiú gumicsizmáját kint hagyta a bejárat előtt és azt reggelre Max szétcincálta. Látván a kárt, nagyon megharagudtam és a kutyát megszidtam. A piszok, azonnal elkezdett sántítani – azaz ő is szimulált.

Ennyit az emberi felsőbbrendűségről – ami csakis a digitalizált információs lehetőséggel, a beszéddel ébred. Az elvont gondolkozás azonban nem igényli a tagolt beszéd ismeretét. Erre kisfiam adott példát olyan közel 2 éves korában (talán csak másfél volt).

Matchbox kocsit kapott, azzal játszott és a lakás ablakából rálátás nyílt egy ipari vágányra, ahol gyakran teherszerelvények megálltak, majd nagy zajjal indultak. A gyerek elbűvölten nézte és akkoriban már zagyva szavakat meg tudott tanulni és a 'vonalat' megtanulta, majd ziatná torzította.

Egyszer hihetetlen izgatottan odatogyogott hozzám, megfogta a kezem és odahúzott kishuga pelenkázó asztalához és hadart, mondott volna valamit, de csak a ziat jött ki belőle néha. Beszélt, de nem a mi nyevünkön, mégis utánzott minket.

Az asztalhoz érve, titkolódzva, kissé fölemelte az azon lévő takaró sarkát, oda mutatott és ott volt a matchbox kocsija és nagyon lelkesen magyarázott ziatozva.

Megértettem: a közel másfél éves gyerek, aki még nem rendelkezik a beszédadta 'tudattal', akkor rájött, hogy ami nem látszik, attól még létezik – és ezt akarta velem tudatni. Sikerral.

Nos, itt jön a képbe az empátia.

A gyerek úgy tanul meg beszélni, hogy empátiaképes – és ez általános minden fejlettebb állatra, de még sokszor egyes rovarokra is kiterjedő képesség. Aztán ezt a tagolt beszédre alapuló

oktatás az emberek nagy részéből kineveli, mert a szavakra kell figyelnie, és a metakommunikációs 'jeleket' már nem veszi.

Kivéve azokat, akik aztán felnőtt korban ezt a képességüket akár számos vészhelyzeten való túljutással, ahol éppen ez a képesség menthet életet, akár tudatos újra tanulással helyreállítják.

Nálam mindkét ok megtalálható. Balkezesnek születtem, jobbkezessé átverték (szószert értelmelve) és ezért személyiségem súlyosan sérült. Aztán ezt érezvén, tizenéves koromban belemerültem a személyiség tanulmányozásába és tudatosan több év keserves munkájával, az írás-elemzést segítségül hívva, sikerült a bajt kiküszöbölnöm. Több mint 10 éves keserves munkával, két közel halálos balesetet túlélve, megoperált gerinccel, elviselvén annak gyötrelmeit, majd szintén tudatosan újrfejlesztve a fizikai erőt, huszonhét éves koromra nagyjából átállt a bensőm. Szerencsére nem rossz az imntelektusom és ebben arra támaszkodhattam.

Valóban az a helyzet, hogy ránézésre szinte egy pillanat alatt átvehető egy másik ember érzésvilága és belelátás a személyiségébe, ha aknád, manipulálni is tudnád az illetőt. Egyébként ez a szélhámósok módszere, csak az empátia készség kell hozzá, nem kell magas szintű tudatosság (IQ).

Ezekre ad magyarázatot az a bizonyos rezonancia elv, amire az elző levelemben hivatkoztam.

Annak lényege, hogy az agy, mint elektromos rendszer, hálózat, amelyen a töltések az idegpályák mentén mozognak, egyben kvantummechanikai rendszer is. De nemcsak egyszerűen az, hanem olyan rendszer, amelynek állapotai között iszonyúan kicsi az energia különbség, ezért az egyes állapotok nagy mértékben átfednek, átlapolnak és gerjesztettek. Ezt nevezik ún. 'felpumpált Fröhlich rendszernek'. Talán erről hallottál biológiai tanulmányaid során.

Az idegműködés néhány sajátosságát meghatározzák a gének, de a tudat tartalmát már nem, egyáltalán nem. Ott megáll a genetika, hogy idegműködés sebessége, mélysége, emlékezés mélysége, gyorsasága, bizonyos összehasonlítható képesség, azaz IQ, de, hogy ezek mögött mi a tartalom – azaz a személyiség és az azt működtető tudattartalom – az már nem génfüggő. Az már társadalmi hatás eredménye, azaz más jellegű 'genetika' érvényes rá.

Ahogy olvastam pl. a snóblidíjas agykutató, Eric R. Kandel: *In Search of Memory* c. könyvét, meg kellett állapítanom, hogy pl. ő, az aktívan hívó zsidó kutató, abszolút materialista, hiszen minden agyat érintő kérdésre keresi a megfelelő molekulát, és ezt feltételezi az emlékezőképességgel is. Hogy az agy egy kvantummechanikai rendszer, és ezért az információ nem feltétlenül anyagi jellegű, hanem hullámjellegű is lehet, és az agy egyik területének állapota rezonálhat egy másikéra, ez számára eretnek felfogásnak tűnhetett.

Pedig – szerintem – erről van szó. És a jel-misztérium is ide tartozik: a jel kiválthat egy emlékképet – és pl. segítheti az emlékezést, hiszen az ember élete során az agykapacitásának alig 10%-át kihasználva, szinte mindenre visszaemlékezhet. Feltéve, hogy megtanulja annak folyamatát. És ez is társadalmi hatás, nem sok köze van a molekuláris genetikához.

Gyuri, ide kívánczok az a 'tézis', amit genetikai munkákkal kapcsolatban meggyőződésből szoktam hirdetni: a gének semmi mást nem kódolnak, mint csak fehérjét, vagy biokatalizátorként aktív RNS-eket. A kódolt fehérjék 99,999%-a pedig úgyszintén biokatalizátor, aminek során olyan vegyi reakciók játszódnak le az egyes sejtekben, amelyek aztán a felszínen tapasztalt tulajdonságokban jelennek meg. Tudattartalom, személyiségkép tekintélyes része és hasonlóak nem eredeztethetők genetikai alapon.

Ennyit mára, legközelebb a nemlineáris matematika kapcsán érvelek a 'fishinggel' kapcsolatban.

Sipos Gyögy 2020. 06. 05. 8:22

Postagalambjaim, kutyám és Rákóczi

Kedves Feri!

Én iskolás, középiskolás koromban postagalambokkal foglalkoztam és versenyeztem.

A galambokkal kapcsolatos élményeim is nagymértékben meghatározták, hogy biológus legyek. Rengeteg történetet tudnék mesélni. Volt, hogy készültek rövid riportok tenyésztőkkel, köztük velem is, és az egyik galambomat levittem a padlásról a galambházból és a kezemen állva mutattam be a vendégünknek.

Volt, hogy fogadtunk a többi tenyésztővel, kb. 15 éves lehettem, hogy ki kellett vennem az egyik galambomat a ketrecből, fel kellett tennem a ketrec tetejére, el kellett mennem pár méterre, és aztán visszamenni érte, megfogni és betenni vissza a ketrecbe. Megnyertem a fogadást. Kevés galambom volt, de „személyes” volt a kapcsolatom velük és ez mindenki számára meglepő volt. Nekem is mert a minőségibb postagalambok „értelmesebbek” is voltak bármilyen más galambnál, egyéniségük volt, és így tudtam velük bánni. Nevük volt és olyan nevek, amik az egyéniségüket, megjelenésüket tükrözték. Pontosan tudtam mire képesek, mit várhatok el tőlük.

Akkoriban találkoztam egy igazi galambász nagymesterrel is(!), aki ezt a kommunikációt rendkívül magas szinten művelte. Peller Józsefnek hívják és egy igazi jó magyar ember is, ahogy bánt a galambokkal az már valódi mágia volt.

Nagyon sok versenyt, nemzetközi díjat nyert, nem véletlenül.

De volt egy kutyám is, aki egy angol és egy magyar vizsla szereleméből született, fekete volt és fehér foltok voltak rajta.

Különleges jelenség volt, a színezete és az érzékeny okos lelkülete miatt is. Lordnak hívtuk az eleganciája miatt.

Vele teljes volt a rezonancia mindenben. Volt, hogy ment a kamrába és kihozta a pórázrt nekem és mentünk ki a Zalára (zalaegerszegi vagyok).

Amikor megláttam Anna Breitenbach videóit, teljesen evidens volt számomra miről beszél, mert átéltem hasonlót a galambokkal és a kutyámmal.

Aztán később, mikor a mágia nagyon érdekelt, lett evidens, hogy van egy olyan élményalapú kommunikáció, amivel gyakorlatilag a hagyományos „vallási” rendszerekre és az újabb hitrendszerek alapjaira, korlátaira rá lehet érezni.

Olvastam pl. az M. P. Hall „*Az emberiség titkos tanításai*” angolul megjelent könyvét. Hall az illuminátusok szellemi nagymestere volt, ennek a könyvének a belső lapján Rákóczi Saint Germain-i képe van!! Nem tudom, ismered-e.

Olvasván ezt a könyvet döbbsentem rá, hogy pl a rózsakeresztesek idejében a szimbolikák mit is jelentettek.

Ha valaki a szimbolikákat logika alapján próbálta értelmezni, nem tudott belépni abba a szűk körbe, akik beszéd nélkül is felismerték, értették egymást. A szimbolikák egy csapda volt, és a „beavatottság” tesztje volt. Ez a fajta „beavatottság” állapot hasonló ahhoz a nonverbális kommunikációhoz, amivel az állatokkal is lehet kommunikálni.

Ezt M. P. Hall-ék igazából nem értették!! Jól le tudták írni a rendszert, de üresen, „élmény” nélküli vázként állt minden.

A Rákóczi-kép evidenciává tette nekem, hogy a magyar mágikus szellemiségnek óriási tisztelete volt nem is olyan régen ezekben a körökben.



82. ábra. A kép címe: II. Rákóczi Ferenc (1676-1735) Saint Germain gróf apja?²⁴³

Ugyanilyen meglepetés volt számomra, amikor Amerikában voltam és egyik éjszaka az egyik „tudományos” csatornán Yehuda Berg rabbi beszélt a Cabbaláról. Akkor lepődtem meg, miután elmesélte a felépítést, és figyelmeztetett, hogy aki próbálja megérteni a rendszer lényegét, az kockáztatja azt, hogy megőrül. Egyértelmű lett, hogy átvettek valamit, aminek az eredeti, élményállapotú forrásait nem tudják igazából értelmezni.

Sikerült eléggé elkalandozni a magyar archeogenomika témától.
Igyekszem majd visszatérni rá.

²⁴³ <https://ar.pinterest.com/pin/405324035208035388/>. Vesd össze [https://hu.wikipedia.org/Saint-Germain gróf](https://hu.wikipedia.org/Saint-Germain_gróf) – A szerk.

Cser Ferenc 2020. 06. 08. 1:39

Kedves Gyuri!

A nemlineáris algebra.

A lineáris algebra alapegyenlete $y=f(x)$, ahol x nem csak egy, hanem több független változó is lehet.

A nemlineáris algebra alapegyenlete: $y=f(x,y)$, ahol maga az y a saját értékétől is függ, mint-hogy maga az összefüggés formája is attól függhet.

A természet ilyen jellegű. A független változók azonos értéke mellett az y értéke más, ha maga az y is más volt.

Ez nem csak amolyan bornírtság, ez a valóságos helyzet. Ilyenkor a függő változó nem fejezhető ki egyértelműen, annak értéke viszont ciklikusan közelíthető.

Ez a helyzet, amikor pl. egy szerves molekula, vagy molekuláris rendszer egyensúlyi (legkisebb energiájú) szerkezetét számítjuk.

Magam több ilyen feladatot megoldó programot is írtam, használtam molekulakerkezet – majd ennek alapján kristályszerkezet – megoldására.

A megoldás alapmódszere az 'egymást követő közelítés' (successive approximation) módja.

Ez digitális számítástechnikával megvalósítható.

Csakhogy az energia minimum esetleg a molekula többféle alaphelyzetéből is közelítve más-más helyi minimumot eredményezhet. Éppen ezért megfelelő közelítéssel ezt ki kell védeni és pl. egy minimum-helyzetbe kerülés után onnan a rendszert ki kell lökni és akkor ismételt közelítéssel esetleg más – alacsonyabb – értékű minimumba futunk bele.

Ez a feladat egyre nehezebbé válik, minél több paraméterrel kell dolgoznunk. Már az alapesetben is dupla pontosságú lebegőpontos számokkal kell dolgozni, mert azoknál is az utolsó bit már bizonytalan. Növelve a paraméterek számát, a számítási sorozat száma is növekszik, ezért a bizonytalanság egyre beljebb kerül a bitek során.

Én a technikát 30-40 atomos molekulákra vonatkozóan használtam, ott még ez nem okozott gondot. De pl. több száz atomos fehérje molekulánál bizony már a duplapontosságú számítástechnika is bizonytalan végeredményt okoz – jóllehet, akárhányszor lefuttatod a programot, azonos végeredményt ad.

Nos, ez a gond a tervezett 22 kromoszómás azonosítás és a bevont vizsgálandó esetek számának igen nagyra tagítása esetében.

Ezért írtam, hogy bizonyos 'előítélettel' kell a kérdést kezelni, mert ha nem szűröd meg a területeket, akkor az eredmény nagyon megtévesztő lehet.

Magam a szűrést úgy hajtottam végre, hogy nemcsak egy vonalon kerestem az optimumot (minimális energia), hanem más módszerekkel már előállítottam egy valószínű modellt.

A te esetében ez azt jelenti, hogy nem hagyhatod ki sem a műveltséget, sem az embertant, sem a régészetet, mármint az ezek alapján nyert adatokat – és ha másra nem is, de kizárási feltételként alkalmaznod kell azok eredményeit.

A gének több száz, esetleg több ezer bázispárral határozódnak meg. Az ezek alapján készült fehérjék is több száz atomot tartalmaznak, ezek egyensúlyi – esetleg vizet, ionokat tartalmazó – szerkezete elvileg ugyan számítható, de már a dupla pontosságú számítástechnika hibahatárán túl nyúlnak. Hogy aztán ezen fehérjék felszínén – esetleg belső részein – milyen kémiai reakciók jöhetnek létre (topokémiai reakciók – ezekkel is foglalkoztam), milyen molekulák között és ezek szerkezetei egyes molekulák, mint kapcsolók jelenlétében miként változnak, és aztán az a fehérje milyen szerepet tölthet be, elvileg ez is számítható, de az eredmény már igencsak kérdéses.

Itt a gond, amikor azzal indulunk el a feladat megoldása felé, hogy 'majd kiszámítjuk'.

Ennyit erről. Ha van kérdésed, várom és válaszolok rá.

Sipos György 2020. 06. 11. 8:51

Kedves Feri!

A múlt hétvégén nagy élmény volt Kovács Gyula erdész meglátogatása.

A Kárpát-medence öröksége, 3700 gyümölcsfa kiültetve maga volt a csoda.

Itt csodálatos érintetlen természeti gazdagság lehetett, a székelyföldi Medes menti gyümölcsfák megtalálhatóak voltak az őrségi gyepű régiókban is.

A beszélgetés Gyulával, aki még megtapasztalta azt hihetetlen megélt gyakorlati tudást az őröktől, 40-50 évvel ezelőttről, áldás volt. Küldök majd pár képet.

Tervezünk közös munkát amibe szeretném bevonni a többi biológus kollégát is.

Válaszolok a felvetett témákra majd, de vannak cikkek amiken dolgozunk a szegedi kollégákkal és phd hallgatókkal.

Teljesen ki vannak töltve a napjaim de megoldom.

Cser Ferenc 2020. 06. 12. 2:05

Kedves Gyuri!

Semmi gond. A lényeg, hogy nálad vannak a könyvek és majd, ahogy lesz idő, nézgesd is azokat. A Gyökerek irodalomjegyzékében csak párat találsz ezekből, több könyv itt van a polcomon (az érdekesebbeket és ritkébbakat, amint a könyvtárból kivettem, le is másoltam). Tekintélyes részük azonban könyvtári anyag volt, nem készítettem belőle másolatot.

Ha olyat találsz, amiből több részlet is érdekel, és nincs az elküldötték között, akkor jelezd, mert ha itt van a könyves polcomon, akkor esetleg készítek az érdekes részből elektronikus másolatot.

Amit a nemlineáris algebra és a 'fishing' viszonyáról írtam, azt fontold meg.

Cser Ferenc 2020. 06. 11. 9:34

Ősi szobrocska Kínából

Kedves Lajos!

Figyelj az itt bemutatott idő adatokra:

„Egy 13 500 éves, megégett állatcsontból faragott madárfigura a legrégebbi ismert kínai műalkotás – közölte szerdán egy soknemzetiségű kutatócsapat a Plos One című tudományos folyóiratban. A publikáció szerint a madárszobrocskát egy lingcsingi régészeti lelőhelyen, a kínai Honan tartományban találták 2008 és 2013 között zajló ásatások során. A késő paleolitikumból (késő őskőkorszakból) származó, és valószínűleg 13 500 éves faragvány felfedezése azt jelenti, hogy Kelet-Ázsiában az eddig véltnél több mint 8500 évvel korábbra vezethető vissza az állatszobrok és -ábrázolások kezdete – írják a CNRS francia állami kutatóintézet-hálózat, a bordeaux-i, a santungi és a bergeni egyetem, valamint az izraeli Weizman Tudományos Intézet kutatói. A kutatók szerint a figura – az egyetlen ismert, állatot emelvényen ábrázoló ősköri szobor – stiliztikai és technikai sajátosságai egy a Nyugat-Európában és Szibériában ismertektől eltérő, önálló művészeti hagyományra utalnak. A kutatók szerint az apró madarat kőszeközökkel faragták ki négyféle szobrászati módszerrel (dörzsölés, vájás, karcolás és vésés). Szerintük ez a legrégebbi ismert háromdimenziós műalkotás Kínából, sőt egész Kelet-Ázsiából. A leírás szerint a mindössze 1,5 centiméteres, egy énekesmadarat ábrázoló szobrocska egy jégkorszaki vadászó-gyűjtőgyűjtő kultúra terméke. Egy nem azonosítható emlősállat csontjából faragták. A tanulmány sze-

rint a madárkát olyan nagy hozzáértéssel készítették, hogy aprócska farka pont eléggé túlméretezett ahhoz, hogy a szobrocska ne bukjon előre. Régészek tavaly 115 ezer évvel ezelőtti időkre visszanyúló vésett csontmaradványok felfedezését jelentették be ugyanezen a régészeti lelőhelyen, azokat a modern emberi megismerés korai indikátorának, az információörögzítés és –továbbítás eszközének nevezték. Az emberiség ismert legrégebbi háromdimenziós faragványai 40 ezer évvel ezelőtt készültek mamutagyarból a mai Németország déli részén.” (MTI)²⁴⁴



83. ábra. Madár alak, a legkorábbi ismert kelet-ázsiai szobor.²⁴⁵

Darai Lajos 2020. 06. 11. 13:39

Kedves Feri!

Mutatja, hogy jó úton jártunk, amikor korai emberi fejlettségekre utaltunk, és ahogy tettük. A keleti különállóságot is cáfolja a kukutyini szellemiségi kapcsolat. Valamint cáfolja a harciaság egyetemességét is, mert az nem ott született és terjedt el nyugatra, eszerint se.

Ez mellesleg a kukutyini gyerekjátékokat is korábbra datálhatja. (Itt a csont alapanyag lehetővé tette az idő meghatározást, de a mi kőszobrocskáink kőből vannak, ahol csak a „réteg” datálható, és ott tévedhettek.)

²⁴⁴ Forrás: <https://kuruc.info/r/6/213582/>.

²⁴⁵ <https://edition.cnn.com/style/article/ancient-bird-lingjing-scen/index.html>.



84. ábra. Kukutyini állatszobrocskák.²⁴⁶

A megégés szerintem véletlen lehet, ráadásul az tehet talán arról, hogy olyan régiségből megmaradt, mert a csont esetleg már elporladt volna. Ez az eset viszont reménykeltő, mert még ha véletlen volt is a megégés, az előfordulhatott a mi vidékünkön is, így ha lesz még több ásatás, előjöhetnek hasonló csont szobrok itt is.

Három angol cikk is foglalkozik vele (gondolom, az MTI innen vette):

Egyik: <https://edition.cnn.com/style/article/ancient-bird-lingjing-scen/index.html>

Másik: <https://www.cnet.com/news/this-delicate-13500-year-old-bird-is-the-oldest-known-chinese-sculpture/>

Ebben van egy videó is a 100 ezer éves karcoktól indulva:

<https://youtu.be/dCWwTLnrV2Y>

<https://www.youtube.com/watch?v=dCWwTLnrV2Y>

Harmadik: <https://www.channelnewsasia.com/news/asia/13500-year-old-bird-statuettes-chinese-art-12824448>

Darai Lajos 2020. 06. 11. 14:09

Révész Péterről

Kedves Feri!

Itt van Varga Géza 2018-as elemzése Révész Péterről:

<https://vargagezairastortenesz.blogspot.com/2018/05/revesz-peter-szekely-iras-kretai.html?fbclid=IwAR26zwDOs9a80BZm8vZ2j-ykDxgqn4ckIBihUYOObKcV-62EWqI5nbN4qXU>

Én a 2. ábráról beszéltem. Itt ugyan máshová visznek e közel-keleti nyilak, de az újabb előadásaiban már a „genetikai eredmények miatt” arról beszél, hogy a közel-keletről jövő földművesek „felkanyarodtak” a Meotiszhoz. Ugye, korábban az előgörög hajósok vitték oda a krétai írást szerinte. Révész mintha változtatná a véleményét.

²⁴⁶ <https://youtu.be/E-hdCcs-DvU>.

Géza is persze túloz a közel-keleti 50 ezer évvel, pedig a gondolat jó lenne, ha a neandervölgyi korszak végéhez kötné, mint világjelenséget. De hát ő nem olvas minket, vagy ha igen, mélyen hallgat róla (engem meg sem ismert, a nevemet se tudta, legalábbis megkérdezte, amikor elmentem a könyvbemutatójára legutóbb, pedig előtte fél évvel végigülte az előadásomat Márokföldön és hozzászólt, utána beszélgettünk), így a Kükládokra költözésről se tud.

Esetleg nézd meg, kérlek, mit írtam a könyvéről, mert szerintem Géza téved, amikor a tárgyról leolvasható jeleket veszi elsődlegesnek, hogy abból vonták volna el a rovásképet, amikor azok tízezer évvel korábbi mivoltát Varga Csaba bizonyította. Ezt nem hagyhattam szó nélkül, és igyekeztem nem sérően helyretenni a dolgot itt, a 163-tól a 229-ig tartó oldalakon: https://epa.oszk.hu/01400/01445/00053/pdf/EPA01445_acta_hungarica_2018_11_092-237.pdf.

Cser Ferenc 2020. 06. 12. 1:04

Kedves Lajos!

Köszönöm. Renfrew a Semino-cikkkel egyidőben jelentetett meg ugyanabban Science számában [2000. november] egy írást, amivel éppen azt mutatja ki, hogy a közel-keleti eredetű vándorlás csakis az Földközi-tenger partvidékét érintette, azok nem jutottak be a kontinens belsejébe. Ez az Y-kromoszóma allélek alapján való eredmény, az mtDNS alapján bármilyen következtetés levonható, mert arra a korszakra oly kevés mutáció jut, hogy értékelhetetlen.

Varga Gézát, sajnos, munkái alapján ismerem – és éppen ezért nem tisztelem.

Cser Ferenc 2020. 06. 12. 1:17

Kedves Lajos!

A vonatkozott cikkben az az érdekes, hogy kínai földön találták és a kora a würm fölmelegedése környékére esik.

Égetett agyagszobrocskákat a Kárpátok északnyugati területén, még a gravetti időszakból eredőket találtak. Fejetlen női szobrocskák voltak és ütésre szinte felrobbantak, úgy lettek kiégetve, hogy így viselkedjenek. Ez valamiféle áldozat-ritus része lehetett.

De a hasonló korú (>30 évezredes) Vénusz-szobrocskák is magukért beszélnek. Mindezek a Magdaléna-korszak termékei.

Ami még érdekes a cikkben, a mamutcsontból faragott európai példák és azok kora. Az messze veri a mai hitet, miszerint a modern ember Afrikából jött ki 50 évezrede.

Hogy mennyire 'modern' az onnan 'kijött' ember, azt most éppen Amerikában láthatjuk... Ne feledd: a modern embert jellemző csonteszközök Európában már a würm második lehülését követően megjelentek (olyan 50 évezrede), míg Afrikában ugyanezek csak a würm felmelegedése utántól ismertek (13 évezred).

Cser Ferenc 2020. 06. 12. 1:22

Kedves Gyuri!

Megtaláltam azt az írást, ami a helyieknek a régészeti genetika alapismereteit is tartalmazó előadás része volt.

Mellékelem, hogy felmérhesd, mennyire ismerjük a kérdés élettani szakami oldalát. A cikk talán 10 éve készült, a pontos időpontjára már nem emlékszem, arra sem, hogy hol publikáltuk. Talán Lajos emlékszik rá.

Cser Ferenc 2020. 06. 12. 3:14

Kedves Lajos!

Megnéztem a hivatkozott anyagot.

Ott nem a Közel-keletről indul a 2. ábrán az eredeztetés, hanem Ciprusról. Hogy aztán a magyart a Don-beömléshez teszi? Hm. Minek alapján?

An Algorithmically Generated Script Evolutionary Tree and its Implications for the Spread of Writing

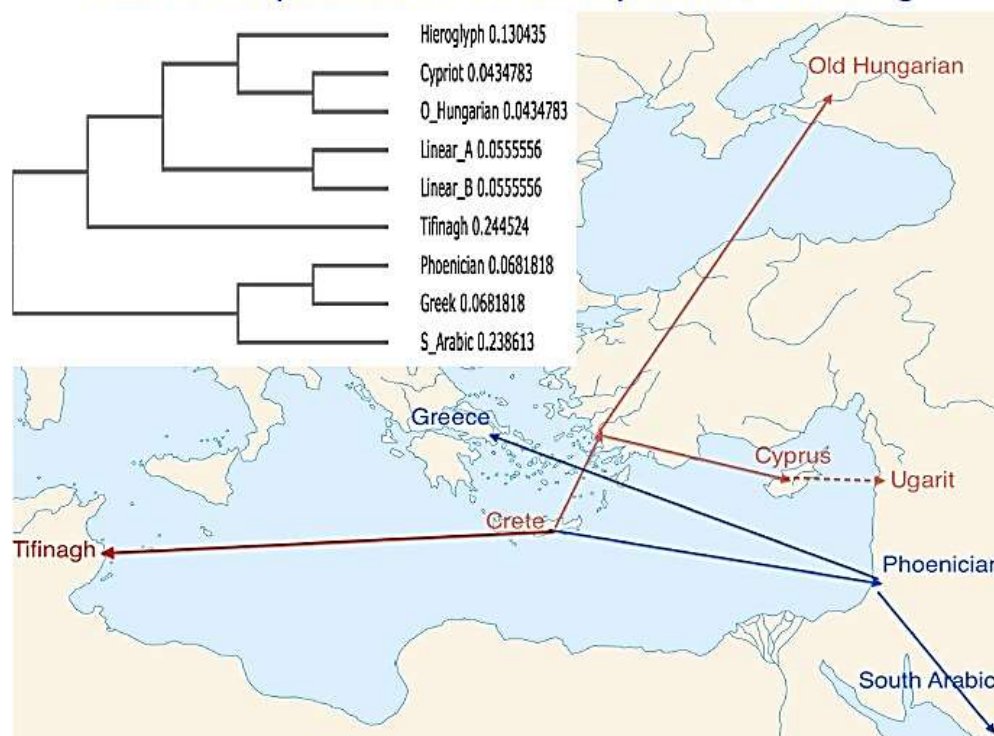

85. ábra. Révész Péter eredeztetési elképzelése (azonban a magyar jelkincs és a székely írás nem származtatható a krétai írásból).²⁴⁷

Mindegy. Az egészet úgy, ahogy van, értelmetlennek tartom. Nézd meg, két n jelet azonosít a későbbi képen.²⁴⁸ Mi közük egymáshoz?

Hja, a szándék, hogy a műveltség forrását oda tegyék....

²⁴⁷ <https://vargagezairastortenezs.blogspot.com/2018/05/revesz-peter-szekely-iras-kretai.html?fbclid=IwAR26zwDOs9a80BZm8vZ2j-ykDxggn4ckIBihUYOObKcv-62EWqI5nbN4qXU>

²⁴⁸ A túl apróbetűs n és u – a kép jobb alsó sarkában pirossal – azonosnak látásáról lehet szó. – A szerk.

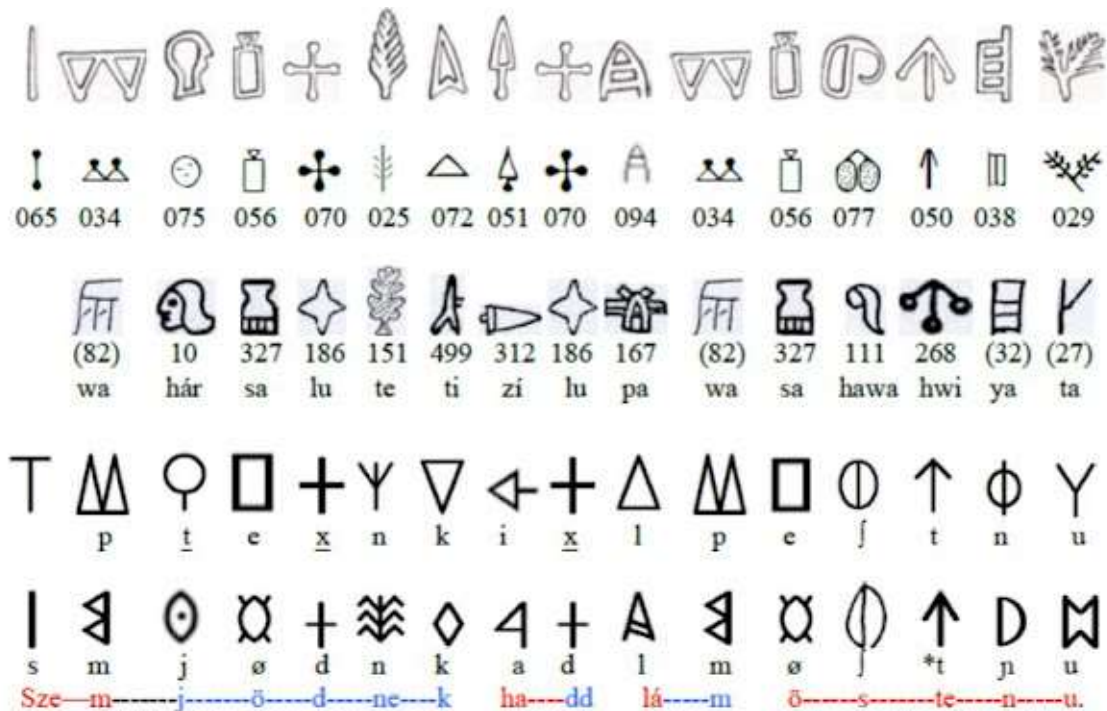

Fig. 5. The Malia Altar Stone inscription (first row), its transliteration into Cretan Hieroglyphs (second row), Anatolian/Luwian Hieroglyphs (third row), the Carian alphabet (fourth row) and the Old Hungarian alphabet (fifth row). The syllabic values are indicated below the Anatolian (Luwian) symbols, and the IPA sound values are indicated below each Carian and the Old Hungarian letter. In the bottom the translation is shown with root words in red and suffixes in blue.

86. ábra. Révész Péter táblázata a Malia oltárkö feliratáról.²⁴⁹

Sipos György 2020. 06. 13. 0:28

Kedves Feri,

Igen láttam már ezt a munkát [Darai Lajos elküldte 2020. 05. 29-ei levelében] Át kellett volna olvastatni szakemberrel, mert vannak benne sajnos komolyabb hibák. Pl. az intronok nem kódolnak fehérje szekvenciát, ezért hívják 'intronoknak' őket.

Ezek kivágódnak és egyszerűen bele sem kerülnek a hírvivő RNS-be, amiről a fehérje íródik majd.

De a másik ábra, ahol „információ” átadásról van szó is valójában a DNS replikációs mechanizmust ábrázolja.

A kis RNS szekvenciák a DNS „duplikációs” folyamatának részei és semmi közük a „hírvivő” RNS-hez.

A valódi „genetika” nem egyszerűen egy szekvencia sorozat és enzim fehérjék kódolása, ez ennél sokkal-sokkal komplexebb és finomabban hangolt rendszer!!

Pl. ha csak egy egyszerű élesztő sejtet nézel, kezeled pl. alkohollal. Ezt a kezelést a kezelt sejtől leszármazott 17. generáció is megőrzi „emlékként”!! Vajon milyen folyamatok vannak emögött?

A biológia rendszerek a „teremtett” világ folyamatosan velünk lévő „áramlásai”.

²⁴⁹<https://vargagezairastortenesz.blogspot.com/2018/05/revesz-peter-szekely-iras-kretai.html?fbclid=IwAR26zwDOs9a80BZm8vZ2j-ykDxgqn4ckIBihUYOObKcv-62EWqI5nbN4qXU>

A régiek pontosan érzékelték ezt az áramlást, pl. a korai 4-5 századi templomok szakrális tereiben látható (Etruria) „biológiai” szimbolikák alapján pontosan ebbe az állapotba léptették be az ott elmélyülőket.

Egy kísérletes biológus is először „teszteli” az adott rendszert és aztán az eredmények alapján próbál értelmes kérdéseket feltenni. Az intuitív megismerő folyamat nagyon fontos, mert a megfelelő ráhangolódás, azonosulás nélkül nem lesz hiteles képünk.

Nem szabad bármilyen leegyszerűsítő „prekonceptióval” elindulni, csak annyival, ami elindít a „fishing” folyamatban.

Cser Ferenc 2020, 06. 13. 1:48

Kedves Gyuri!

Köszönöm a megjegyzéseket. Valóban, az intronokkal nem foglalkoztam, az tényleg nem kódol fehérjét, de föltehetően a szerepe arra korlátozódik, hogy a géneket elválasztja. Nem tudom, de az ábrát átvettem, nem foglalkoztam a részletekkel, hiszen olyanoknak szólt a munka, akik még azt sem tudták, mi az a DNS.

A finom hangolás bizony érdekes. Mintegy két évtizede találtam egy munkát, amiben a cisztin és cisztein tartalmú fehérje komplexek azon tulajdonságáról is írtak, hogy adott fehérjéről képesek DNS-t, azaz valójában gént szerkeszteni. Ha ez a szaporító szervekbe bekerül, akkor pl. egy betegség ellen kialakított immunitás át is örökíthető. Erre a pápua-újguineai esetről kaptam példát, ahol az alsóbb rétegekben élő, egyébként a felsőbbekkel genetikailag azonos emberek a malária ellen genetikailag védettek, a felsők meg nem.

A finomhangolásban szerepük lehet azoknak a molekuláknak, – amelyekhez talán a hormonok is besorolhatók – amelyek egy adott fehérjébe beágyazódva annak konfigurációját megváltoztatják és ezáltal az eredeti biokatalizátor szerepét is.

No, de ezek részletkérdések, hogy az átlag hallgatónak ezeket meg lehessen világítani, több tucat oldalnyi egyéb információra is szükség lehet.

Ami annak az résznek a lényege lett volna, hogy bemutatja, nincs olyan gén, ami a tudatot meghatározná, az öröklődéstan csak közvetve hat egy társadalmi szocializációra.. Meg az, hogy nem elégséges a pontmutációból levezetni a változásokat, a csoport-mutációnak éppen a közösségek együttes változásaiban lehet komoly szerepe. Nem jött ez így ki a munkából, de ez volt a szándék.

Az egyszerű élesztő sejt példája jó, mert ott is igazolható, hogy a sejt maga is legyárthat DNS-t, azaz a megszerzett tulajdonság az utódokra tovább adható. Lásd a pápuák malária elleni génjét.

Viszont ez éppen a kétivari szaporodásbeli szerepeket emeli ki: a nőstény adja a mechanizmust és az információ egyik felét – és ez konzervatívan öröklődik, hiszen a petesejt az egyed születésekor adja át a saját információját és egyelőre nem ismert, hogy az a petefészekben megváltoztatható lenne az új egyed kialakulásának vezélyeztetése nélkül, ugyanakkor a hímvarsejt a párosodást megelőzően képződik, azaz a változást átviheti az utódokra. Megőrzés és változás!

Mindezek a darwinizmus eszméivel nem igazán kompatibilisek.

Nagyon helyes, hogy a kísérletes biológus előbb vizsgál és aztán az eredmények birtokában építi fel az eszmei rendszert! A ráhangolás, az intuíció is fontos, viszont azért arra akartam felhívni a figyelmedet éppen a nemlineáris algebrára épülő rendszereknél, ahol hatalmas mennyiségű adattal kell dolgozni, hogy ez néha tévútra, téves helyzetmegállapításra is vezethet. Ezért, ha találtok egy megoldást, akkor ne annak bizonyításával foglalkozzatok, hanem az egyéb, a párhuzamos tudományból származó adatokkal keressétek meg a harmóniát – és néha bizony azok kibékíthetetlen ellentétbe kerülhetnek a megállapítással. Ekkor ne a párhuzamos adatokat dobjátok el, hanem a megállapításokat revidáljátok.

Persze, ilyenkor kiderülhet az is, hogy a párhuzamos eredmény a hibás, de akkor is: össze kell vetni azokkal és egy önellentmondástól mentes megoldást kell kínálni.

Erre példa a *Kárpát-medence, vagy Szkitia?* c. munkánk, ahol a genetikusok által genetikai óra felhasználásával megjelölt időpontokat írtuk felül, mert a régészeti adatokkal, korokkal azok nagyon nem voltak harmóniába hozhatók. A magyarázat pedig, hogy a mutációk mértéke nem az idővel, hanem az események számával arányos. Állandó egyedszám mellett ez az idővel való arányosságra vezet, de amikor nagyságrendekkel változik az egyedszám, ahol a mutáció felléphet, akkor az időarányosság nagyonis átvitt értelemben valósul meg.

Az emberfejlődés őstörténetében ez a helyzet.

Erről szól a gondolathalmaz.

Sipos György 2020. 06. 23. 6:39

Kedves Feri!

Elnézést, hogy nem tudtam érdemben válaszolni.

Rendesen leterhelnek a mostani nagy projektem és az újabbak tervei.

Jelentkezem majd.

Cser Ferenc 2020. 06. 24. 0:50

Kedves Gyuri!

Semmi gond, van időm, megvárom. Csak dolgozz serényen.

Egyébként még annyit, hogy újra átnéztem a genetikával foglalkozó két munkát, a hivatkozott írást és az *Emberiség* c. könyv vonatkozó részét, és az egyikben egy, a másikban 3 valódi hibát is találtam. Ugyan nem értelemzavaróak, elírásnak is vélhetnénk, de hibásak.

Érdekel, hogy te megtalálod-e. (Nem vizsgáztatni akarlak, csak kíváncsi vagyok rá és csakis akkor, ha lesz rá időd).

Sipos György 2020. 07. 10. 23:27

Új archeogenetika cikk

Kedves Feri és Gyuri,

Erről mi a véleményetek?

Kíváncsi vagyok milyen irányba mennek majd innen. A Kárpát-medencei archeogenetikánál lesz-e esélye, lehet nem véletlen: az én pályázatomat félretették.

Kásler: Az Árpád-házi dinasztia 4500 éve, a mai Afganisztán északi részén alakult ki. MTI, M1 2020. 07. 10. <https://hirado.hu/belfold/kozelet/cikk/2020/07/10/kasler-az-arpad-hazi-dinasztia-4500-eve-a-mai-afganisztan-északi-reszen-alakult-ki?fbclid=IwAR3yssZCDHMR7e4QH0o10qW-6KOW0rFbsDcR5uckZiw5isNR9h1tj80C3YE>

Az archeogenetikai vizsgálatok alapján az Árpád-házi királyok dinasztiája a mai Afganisztán északi részén, az ókori Baktria területén alakult ki 4500 évvel ezelőtt – közölte az emberi erőforrások minisztere pénteken Budapesten.

Az *European Journal of Human Genetics* nemzetközi tudományos lapban jelent meg az „Árpád-ház filogenetikai eredetének meghatározása III. Béla Y-kromoszómás szekvenciájának

elemzése alapján” címmel tudományos publikáció kapcsán tartott sajtótájékoztatón Kásler Miklós ismertette: Baktria területéről lassú mozgás indult el nyugati és északi irányba, majd kétezer évvel ezelőtt már az „Árpádok” családja és rokonaik az Uráltól délre és nyugatra helyezkedtek el. A miniszter nagyon valószínűnek nevezte, hogy a dinasztia és a kísérőnépek innen folytatták tovább az útjukat. „Ezek a kutatási eredmények számos további kérdést vetnek fel” – fogalmazott Kásler Miklós, aki megjegyezte: ezeket az eredményeket nem lehet megkerülni. Vitatkozni lehet, de csak érvekkel és tényekkel alátámasztva.

A publikációt jegyző Nagy Péter orvos humángenetikus, a Praxis Genomics LLC igazgatója és a folyamatban lévő kutatásban mások mellett Szentirmay Zoltán patológus, az Országos Onkológiai Intézet Daganatpatológiai Centrum korábbi vezetője, Neparáczi Endre a Magyarorsággal kutató Intézet Archeogenetikai Kutatóközpontjának vezetője és Melegh Béla, a Pécsi Tudományegyetem Orvosi Genetikai Intézetének professzora is részt vett.

A miniszter köszönetét fejezte ki Erdő Péter bíborosnak, aki engedélyezte a mintavételt és a vizsgálatok elvégzését.

Kásler Miklós a vizsgálatok módszertanáról a többi között elmondta: sikerült meghatározni az „Árpádokra” jellemző DNS-szakaszt a III. Bélaként meghatározott férficsontvázból vett mintában. Mások mellett sikerült beazonosítani II. (Vak) Béla csontvázát is a Mátyás-templom altemplomi szarkofágjában eltemetett maradványok között – tette hozzá.

A miniszter úgy folytatta, hogy az ezt követően zajlott vizsgálatok az „Árpádok” DNS-ét alcsoportokra bontották, aminek eredményeképpen „térben és időben” is el tudták helyezni őket a történelemben. A dinasztia az ókori Baktria, a mai Afganisztán északi területén alakult ki 4500 évvel ezelőtt – hívta fel a figyelmet Kásler Miklós.

A tárcavezető a dinasztia vizsgálata mellett „legalább ennyire fontos” kutatási iránynak nevezte a populációgenetika vizsgálatokat.

A témában Neparáczi Endre olyan megállapításokat tett, amelyek „döntő mértékben” befolyásolják a magyarság eredetének kérdését – hangsúlyozta Kásler Miklós arra is kitérve, hogy a tizenegy tudományos igazgatósággal működő Magyarországi Kutató Intézet „összegyűjtötte mindazt, ami a magyar eredettel kapcsolatos”.

Tevékenységüket méltatva azzal zárta szavait, hogy az intézet rendkívül magas tudományos színvonalon, mindenféle prekonceptió nélkül, csak a tudományos eredményekre alapozva korrekt véleményeket, elképzeléseket fogalmaz meg.

Cser Ferenc 2020. 07. 11. 1:00

Kedves Gyuri!

Nem tudom eldönteni a cikk valóságtartalmát, tudományosan meghaladja az ismereteimet.

Csak egyet tudok mondani: az Árpád-házé lehet, hogy így volt, csak a magyar nyelvet, a magyar műveltséget folytató embereké bizonyosan nem ez. Az Árpád-ház tagjai nem voltak magyarok, ezzel bizonyították azok turk eredetét. A náluk fellelt összefüggéseket nem lehet a magyarság egészével azonosítani.

Lásd erre vonatkozóan a *Gyökerekben* megfogalmazott végkövetkeztetést: a Kárpát-medencében hosszú időn át virágzott egy mellérendelő műveltség, ami egy utódnnyelvet tételez fel és van itt egy olyan nyelv, amely hosszú ideig viszonylag zárt, letelepedett életmódot igényel – a logikus következtetés, hogy a kettő összetartozik.

Egyetlen vonalon az ősrégészet nem értelmezhető a valóságnak pontosan megfelelően.

Cser Ferenc 2020. 07. 11. 1:04

Ja még annyit: persze, hogy nem lehet pusztán véletlen, hogy a pályázatodat félretették. Ez kiabál.

Manapság pontosan olyan politikai vezérelvek érvényesülnek a tudományban, mint amelyeket megismerhettünk a kádári időszakban, majd az előtt folyamatosan néhány évszázadig visszafelé.

Darai Lajos 2020. 07. 11. 1:41

Kedves Feri!

Sem a karosi csontnak, sem az arab feliratú gyűrűs ujjúnak semmi köze az Árpád-házhoz szerintem. Sőt ezt biztosan lehet tudni, tehát ha valaki ezek után 'magyar' DNS-t vizsgál rajtuk, már ámulást követ el.

Nem beszélve az ezen a linken elérhető összefoglalásomban szereplő nagy valószínűségű felvetésről, hogy Álmos és Árpád is csillagmitoszi lény:

https://epa.oszk.hu/01400/01445/00060/pdf/EPA01445_acta_hungarica_2020_01_444-500.pdf

Cser Ferenc 2020. 07. 11. 1:56

Kedves Lajos!

Köszönöm. Baktay Ervin most nullázta le magát nálam: a 72-es számmítosz.... tök mesterkéltséget és össze nem tartozó egységekből létrehozott mánia.

Nem tudom, hogy itt most mire hivatkozol (karosi csontok, arab feliratú gyűrűs ujj), ezeket nem ismerem

Darai Lajos 2020. 07. 11. 9:44

Kedves Feri!

Megkerestem a közlést (Y-kromoszóma vizsgálat): Péter L. Nagy, Judit Olasz, Endre Neparáczi, Nicholas Rouse, Karan Kapuria, Samantha Cano, Huijie Chen, Julie Di Cristofaro, Goran Runfeldt, Natalia Ekomasova, Zoltán Maróti, János Jeney, Sergey Litvinov, Murat Dzhaubermeszov, Lilya Gabidullina, Zoltán Szentirmay, György Szabados, Dragana Zgonjanin, Jacques Chiaroni, Doron M. Behar, Elza Khusnutdinova, Peter A. Underhill & Miklós Kásler: „Determination of the phylogenetic origins of the Árpád Dynasty based on Y chromosome sequencing of Béla the Third.” European Journal of Human Genetics volume 29, pages 164-172 (2020. July 07). <https://www.nature.com/articles/s41431-020-0683-z>.

Amiért én nem fogadom ezt el, az a két közvetlen cáfoló út:

Az egyik, hogy az afganisztáni DNS-kapcsolat éppen olyan esetleges lehet, mint a pamíri rasszal való magyar embertani egyezés. Vágy vezérelt tudomány. Különösen azért, mert garantáltan semmit nem tudunk arról a területről 4500 évvel ezelőttről. A földrajzi adottságai nem olyanok, hogy kiindulópont lehetne.

A másik az Árpád-házi csontok azonosítása. Az állítólagos III. Béla csontokon találtak az ujján egy arab feliratos pecsétgyűrűt. Ez csak valami iszlámhívó ujján lehetett. A többi mese. Azaz fel kellene tárnunk, hogy miként találták meg, kik és hol, stb. Ez Vak Bélára is vonatkozik. A Mátyás templom a XIX. század végén készült. Előtte a csontok nem itt voltak. Ide kellett hozni az eredeti helyről. De az is lehet, hogy voltak itt csontok, és azokat azonosítgatják most. Azok

azonban akkor lehetnek az iszlám uralom vezető emberei is. A székesfehérvári állítólagos királycsontok, összekeverve, rakáson heverték sokáig. Van róla szó, hogy azokat DNS-vizsgálattal szétválogatják, azonosítják. Nagy munka az is, és kétes a végeredmény, mert lehet, hogy valami tömegsírból valók a csontok.

No, ezért nagyon veszélyes, hogy itt mindenféle keleti kapcsolatokat hurráznak.

Baktayt azért vettem elő, mert már untam, hogy senki nem hivatkozik rá, de mindenki belőle él, még ha ő maga elavult is egyébként. Ha a Fomenkóék felfedezéseit megfelelően használjuk, az meg fogja erősíteni Álmos és Árpád csillaghitű eredetét. Lásd Hunor–Magor, Castor és Pollux.

Cser Ferenc 2020. 07. 11. 10:35

Kedves Lajos!

Megnéztem – és a véleményem gyakorlatilag változatlan: keverik az Árpád-házat és a magyarokat. Megpróbálják a baskiriai területről ide csalogatni, de még a saját véleményük is bizonytalan, több vizsgálatot igényelnek. A 'honfoglalás' elméletének megállóhelyeiről vett akkori minták alapján.

Magyarán mondva: működik az előítélet és a mintagyűjtést annak alapján végzik, végeznék.

A levett cikk (<https://www.nature.com/articles/s41431-020-0683-z>) nem tartalmaz minden adatot, de ami benne van, az 'mesél'.

Eleve nem találták a 9 csont birtokosát rokonnak, csak egyetlen egyet tudtak ide sorolni. A kérdés ettől tényleg feláll: az valóban III. Béla csonja volt? Királyi regálit említenek, de azt nem tudom, micsoda. A felesége, Anna csontjait is nézték, nem tudják hova sorolni.

Egyik vizsgált személy sincs közvetlen leszármazási ágban Bélával.

A többi összehasonlítást a mai lakosságból nyert minták alapján végezték el és az időkapcsolatot egy iraki és iraki zsidó szétválás 'ismert' időpontjával 'kalibrálták'. Balkáni mintákra is hivatkoznak, de bizonytalanok abban is.

Lajos, hát ennyit ér ez a tudomány. Underhill egyébként a szerzők között van – no és, természetesen az utolsó szerző (a megbízó) Kásler is.

Sipos György 2020. 07. 11. 22:38

Kedves Feri!

Teljesen egyetértek Veled!

Ez az anyag, a 4500 év hangsúlyozásával, jó eséllyel arról szól, hogy a nyilvánvaló idióta finnugor elmélet alternatívájaként egy „turk” elméletet indítsanak el.

Az Y kromoszómás variábilis adatok még nem jelentik, hogy eredendően turkok voltak Árpádék.

A cikkben felhozott genetikai markereket (csak Y kromoszóma) egy oda kitevedt népesség is felszedhette onnan és behozhatta vissza a Kárpát-medencébe!! A hiteles valóság a teljes genomszintű analízisekben kell legyen!

Mert ott nemcsak 4500 évre, hanem sokkal hosszabb időtávlatra is vissza lehet menni. és mindezt nagyobb területeken is lehet populáció szinten is analízálni!!

Ez a cikk még mindig csak egy kis impaktú folyóiratban jelent meg. valószínű már megfelelő „lobbizással”.

Ez az egész nekem egy kis mozaik a nagyobb képen. Messze vagyunk a valóságtól de távolodunk a finnugrizmustól.

Cser Ferenc 2020. 07. 11. 23:05

Kedves Gyuri!

Lajos megkereste a forrást, itt a linkje és mellékelem az onnan első közelítésben levehető szöveget és ábrákat (vannak még táblázatok és két ábra, amelyek letölthetők az eredetiből – de lehet, hogy a másolatból is).

Nos a helyzet még siralmasabb. Magához a család-genetikához nem értek, ezért az adatokat nem véleményezem, de a következtetést határozottan kifogásolom: előítéletes és rácsusztasós, semmit sem bizonyít a magyar nép eredetéről.

Kezdve azon, hogy a csontforrások hitelessége is megkérdőjelezhető, de leginkább az, hogy a jelenlegi népesség háttérinformációjából és az állítólagos baskiriai megjelenésből meredeken a magyar nép eredetre következtet. Pontosan a finnugor elméletben kifejtett útvonalat megjelölve – hitszerűen, álomból, tele bizonytalansággal.

Kásler az utolsó szerző, azaz a megrendelő – és az, aki a hitét a végkövetkeztetésre rányomja.

Brrrrr....

Nem tudhatod, most elmondom.

A Gyökerek 2000-ben jelent meg, egy későbbi tiszteletbeli konzul, egy sikeres magyar vállalkozó fizette ki a nyomdaköltségeket úgy, hogy előre 200 példányt megvásárolt belőle. Azokat a határon túli parókiákra, iskolákba küldte, mert fontosnak tartotta a gondolatot, miszerint mi az őslakosok utódai vagyunk, az elszakított területeken életre keltetni.

Akkor volt itt az olimpia és Orbán azon látogatóként részt vett. Az események végén Canberrában a nagykövetségen fogadást adtak a tiszteletére és én ezért idejöttem és akartam adni neki a *Gyökerekből* egy tiszteletpéldányt.

Gyürk István, a nagykövet, azonban közölte, hogy nem mehetek be, mert nem vagyok meghívott. Akkor egy példányt kellően ellátva ajánlással és benne a névjeggyemmel, elérhetőségemmel, egy helybeli fickónak adtam azzal a kéréssel, hogy adja oda Orbánnak. Ez megtörtént, tanúk vannak rá.

Választ a miniszterelnöktől azonban nem kaptam. Viszont két héttel hazautazása után az addig szépen fogyó könyvek árusítása megszűnt, a könyvterjesztők később vissza is adták a maradék néhány száz kötetet.

Tapasztalván ezt, megbízottam, az öcsém bement a nagy könyvruházak egyikébe, kereste a könyvet, mondták, hogy nincs, aztán keresgetve eldugva megtalálta. De nem adták el neki.

Két évvel később egyik ismerősöm kérdezte, hogy tudom-e az okot, merthogy ő tudja: Orbán hazatérése után Pokorni rátelefonált a cégekre, hogy a könyv forgalmát állítsák le. Megtörtént. Én nem írtam a könyvforgalomról az ismerősnek, ő csak ismerte a nevemet, tudott a kötetéről és belső információra bukkanva tudatta velem.

Akkor Gyürk István volt a nagykövet. A *Gyökerek* tartalmát a melbourne-i Magyar Kulturális Találkozóon mutattam be egy előadásban. Gyürk ott volt, de amikor bejelentették az előadás címét, felállt és kiment.

Két nappal később – Csihák Gyurkáékat fuvarozgattam, a találkozón egyébként nem vettem részt, Gyurka onnan ismer engem – és akkor Boros Bélával találkoztam, hogy a könyvállományából egy doboznyt átadjon, hogy feldolgozhassam. Gyürk mellette állt, amikor találkoztam vele. Béla elegánsan, DSC címemet kiemelve mutatott be Gyürknek, aki rögtön letámadott: „Te eddig hol voltál? Nem láttalak!”

Mondtam neki, hogy láthatott volna, ha nem áll fel az előadásom bejelentésekor és hagyja el a termet, de akkor hallhatott is volna.

Gyürknek aztán a nyári szabadsága (hazai naptár szerint) előtt elküldtem a kézirat egyik nyomdára előkészített példányát, aki erre nem reagált. Hacsak azt nem tekintem annak, hogy Orbán fogadására nem engedett be.

Amikor meghallottam, hogy politikai kérdés állította le a könyv forgalmát, akkor azt hittem, hogy Orbán tekintélytisztelét sértette Glatz Ferencet ért kritikám, de később kiderült, nem az volt a fő ok. Éppen a Kárpát-medence-i eredet sértette a hitét – amit most Kásler nyalogat körül.

Kásler hitele nálam immár nullára csökkent.

Remélem, olvasol angolul és megérted a mellékletben foglaltakat. A Conclusion a legmedekebb benne.

Mind ODT, mind PDF alakban mellékelem a nature cikkét. A link pedig:

<https://www.nature.com/articles/s41431-020-0683-z>

Cser Ferenc 2020. 07. 12. 11:43

Kedves Gyuri!

Köszönöm a megértést, de a történetnek ne a személyes vonatkozására figyelj, hanem arra, ami a Magyarságkutatót ebben a szellemben köti. Ezért írtam, hogy ez bizony politikai döntés eredménye – és talán tényleg nem véletlen az a pályázati 'eredmény'. Prekonceptióról van szó – és ez az idézett cikk értelmező részében (nem Conclusion) egyértelműen megjelent.

Hogy miként fogadtatták el a Nature-nál? Underhill nem véletlenül társszerző és áll Kásler előtt közvetlenül. Ő adta a garanciát a referensnek.

Ismerem ezt a fajta referenciát is. Magam nem szoktam nézni a szerzők névsorát, ha bírálatra kéziratot kapok, de hát az emberek általában ilyenek. Aztán van az a bizonyos brancs-szellem is.

Még kezdő mérnöként az Ipari Vegyszergyárban találkoztam egy diezel adalékanyaggal: organikus-bentonitot gyártották ott, koxosodás ellen védett.

Évtizedekkel később az Amerikai Chemical Society kongresszusára utazhattam ki előadással és ott találkoztam ismét ezzel az anyaggal, mint a nanokompozitok alapanyagával. Tudtam, miről van szó, Ausztráliába vittem a gondolatot és elkezdtünk foglalkozni vele és slágertéma lett.

Munkahelyet kellett változtatnom, mert a korábbi átszervezték és két Segnior helyett három PostDocot tudtak alkalmazni és ezért a gondolatot vittem magammal, ahonnan aztán forrásra pályáztunk. A pályázatunk bejutott a szelekcióba, de éppen lemaradt a sikerről.

A következő évben sokkal erősebb pályázatot nyújtottunk be, jelezvén, hogy mi már tudunk ilyen műanyagot készíteni (mellékelek erről elektronmikroszkópos képet, amit magam készítettem, ahol láthatod az egyedi alumíniumszilikát lemezeket – molekuláris vastagságú a lemez – meg csomagban is. A két lemez közötti távolság 1 nm, azaz 3 H atom átmérőnyi – hogy értékeld a nagyítást.

Nos, ez a sokkal erősebb pályázat még a szelekcióba sem jutott be. Csalódott voltam, és kollégámmal erről beszélgetve megpendíttem, hogy talán az én nevem adja a bizonytalanságot, a bizalmatlanságot. A válasz az volt: nem! A professzor neve adja, neki nem akarnak pályázati pénzt adni.

Nos, ez így megy. Akik meg abban az évben is több pályázatot elnyertek a témában – volt munkahelyem – hamarosan csődbe jutottak, mert hiányzott a tapasztalat ahhoz, hogy technológiát fejlesszenek (a két Segnior).

Pedig itt már begyakorlott pályázati eljárásról volt szó, és nem humán 'pepecselésről' (ne vedd sértésnek!), hanem műszaki fejlesztésről.

Remélem, megtaláljátok a lehetőséget a szélesebb körű kutatásra és sikerre viszitek a kérdés megoldását.

Darai Lajos 2020. 07. 12. 17:15

Kedves Feri és Gyuri!

Ez a szöveg jött szembe velem a világhálón, és nagyjából igaza is van, bár csak a józan paraszti eszét használja (Sykes-nál téved, mert „tudományos újságíró” volt, és „érdemei” elismeréseként avanszálhatott laborvezetővé):

„Nyáry Krisztián:

A bizonyíték. 2020. 07. 11. (https://www.facebook.com/photo.php?fbid=10158525799109855&set=a.165101444854&type=3&theater&utm_source=mandiner&utm_medium=link&utm_campaign=mandiner_202108)

Afganisztán északi részén, az ókori Baktria területén találtak olyan emberi DNS-maradványokat, amelyek megegyeznek III. Béla király Y-kromoszómás szekvenciájának egy darabjával, tehát az Árpád-házi uralkodó leszármazottja volt a mai Kazahsztán területén 4000 éve elhunyt embernek.

Kásler Miklós szerint ezek a kutatási eredmények számos további kérdést vetnek fel. Ebben igaza van. Például ez az archeogenetikai lelet is ráirányítja a figyelmet, hogy egyetlen ma élt embernek hány őse is élt a világ rengeteg pontján, és hány százmillió rokonunk él szerte a világon.

Mindenki számon tartja, kik, vagy kik voltak a nagyszülei, de 16 ükszüelőjét már kevés ember tudja felsorolni. Tíz generációval, 200-250 évvel korábban már 1024 ősöm volt, személyazonosságukat talán levéltári adatokból még azonosítani lehetne. 15 nemzedékkal korábban pedig már 32 768 ősöm volt, 20 generációval korábban már több mint egymillió – közülük jó, ha 10-20-at tudnék azonosítani. És ez csak 4-500 év. Persze ennyi idő alatt elkerülhetetlen a távoli rokonok újbóli keveredése, háborúk, éhínségek, természeti katasztrófák pedig gyakran megszakítják a sort. Egy-egy kivételezett helyzetű férfi pedig akár több tucatnyi utódot is nemzhetett több anyának, így ő az átlagosnál sokkal több ember őse is lehet.

Ilyesmi történt például Dzsingisz kán esetében. Bran Skyes oxfordi genetikus szerint ma mintegy 16 millió ember tekinthető a mongol uralkodó utódának, még a Brit-szigeteken is rengetegen hordozzák a kromoszómáit. Pedig Dzsingisz kán csak 800 éve élt. Egy 4000 éve élt férfinak, főleg, ha uralkodói családból származott, sok száz millió utóda élhet a Földön.

A feltételezett baktriai Árpád-ős és III. Béla halála között 3200 év telt el, ez 120-160 generációt feltételez. Akinek kedve tartja, kiszámolhatja: Eurázsia i. e. 2000 körül élt lakói közül lényegében mindenkinek volt esélye rá, hogy Béla királyunk őse legyen. Az lenne a csoda, ha pont Baktriában nem lenne ilyen ősapa vagy ősanya.

Ráadásul itt egy uralkodói családról van szó. Az ő génállományuk nem sokat mond el az alattvalóik génállományáról: az ókorban és a középkorban az uralkodói dinasztiák többsége máshonnan származott, mint az általuk uralt nép. Az uralkodócsaládok keveredése is jól ismert, ez volt több ezer évig a leghatékonyabb diplomáciai eszköz a világon.

III. Béla közvetlen felmenőiről sokkal többet tudhatunk, mint az én ükszüleimről. Anyja, Eufrozina királyné Mityiszlav kijevi nagyfejedelem és Ljubava novgorodi hercegnő leánya volt. Mityiszlav apja (Béla dédapja) a részben bizánci származású II. Vlagyimir volt, anyja pedig Wessexi Gitta (az utolsó angolszász király, II. Harold leánya). A családnak ezen az ágán egyebek mellett dán és svéd felmenőket is találunk. III. Béla apja II. Géza volt, akinek édesanyja (Béla apai nagyanyja) Vukanović Ilona szerb hercegnő volt, aki Anna, bizánci hercegnő és Uros szerb nagyzsupán házasságából született. II. Géza édesapja, II. Béla volt. Az ő anyja, Predszláva a lengyel uralkodóházzal is rokonságban álló II. Szvjatopolk kijevi nagyfejedelem lánya volt.

Apja, Álmos herceg (Béla apai nagyapja) I. Géza király és a belga-limburgi Looz-i Zsófia frygyéből született.

III. Béla nyolc dédszülőjéből tehát pusztán I. Géza volt Árpád-házi származású, – persze ő is úgy, hogy apja, I. Béla volt az, hiszen az anyja, Piast Richeza lengyel fejedelmi hercegnő volt. Akinek van kedve, ezt is tovább szárazhatja – bolgár, lengyel, bajor és más eredetű őseket is fog találni. Annyi bizonyos, hogy III. Béla királyunknak sokkal több őse származott a kijevi, a novgorodi és a bizánci uralkodóházakból, mint az Árpád-házból. Mégis: ha most valaki kiásná valamelyik (döntően viking eredetű) kijevi uralkodó csontjait, és kijelentené, hogy megtalálta a III. Béla egyik őst, és ezzel igazolná az Árpád-ház kijevi/viking eredetét, annak egyszerre lenne igaza és mondana jó nagy hülyeséget. Pedig itt csak 4-5 generációról beszélünk, nem 120-ról.

Sokfélék vagyunk, ahogy sokfelől érkeztek az őseink is. Ha a fenti példa bonyolult, mindenki írja le egy papírra a déd- és ükszülei vezetéknevét. Talán archeogenetika nélkül is világos az eredmény.”

Sipos György 2020. 07. 12. 19:13

Kedves Feri!

Szomorú és döbbenetes történet! Teljesen megértelek!

Én közben gratuláltam a Neparáczy Endrének.

Persze számító módon feltettem neki látszólagosan naiv, de fontos kérdéseket.

Nem válaszolt, nem írigylem a helyzetét, mert Ő azért a tisztább fejűek közé tartozik.

Én annak idején tárgyaltam a Magyarországgal, hogy külső munkatársi státuszt kapjunk. A folyamat drasztikusan megszakadt, gondolom bizalmatlanok lettek a pályázatomat ol-vasván.

Pár emberrel, akik meghatározó munkatársak az MKI-ban. jó privát kapcsolatban vagyok. Ők elmondták, hogy teljesen respektálják, amit én képviselek, de alkalmazkodniuk kell a vezetés elvárásaihoz.

Ezek mögött pedig ott egy „master mind”, akit nagyon valószínű, hogy bizonyos prekonceptiók irányítanak.

A terveinket nem adtam fel, kell lennie rá megoldásnak.

Révész Péter is írt, hogy vannak-e szekvencia adataink már.

Péterrel kellene személyesen találkoznom.

Sipos György 2020. 07. 12. 21:43

Kedves Lajos!

Igen logikus a „bizonyíték”.

Nagyon fontos lenne a Kárpát-medencei genomszintű háttér és azt összevetni a baskírok-kal és azokkal a populációkkal akik ott kint „magyarok” lehetnek.

Mi az ELTÉ-ről 1985-ben, amikor ökológia terepgyakorlatra mentünk ki, gyakorlatilag a kinti magyarokat is szeretjük volna megtalálni.

Nyilvánvalóan azokat a markereket kellene megtalálni kint, amik 5-10-20 ezer éves Kárpát-medencei gének, ők kell, hogy kapcsolódjanak hozzánk.

Az oda kikerült magyar népességnek kell lennie átfedő marker mintázatának.

A „baskír” markereket oda kikerülve is fel lehetett szedni egy ottani őshonos elittől, aztán hazajönni.

Cser Ferenc 2020. 07. 13. 0:50

Igen, feltéve, hogy a Kárpát-medencei magyarok egyáltalán ott előfordultak. Onnan bekerülhettek a Medencébe, hiszen arra van számos adat, de a medenceihez képesti részarányuk fölöttebb kétséges, leginkább kicsiny.

Nyáry írása egyébként tényleg jó és tanulságos.

Darai Lajos 2020. 07. 13. 14:36

A mai technikai civilizáció forrása a Kárpát-medence

Kedves Gyuri és Feri!

Nincs más kiút, mint a Kárpát-medencei mivoltunk középpontba állítása, és minden más lesöpése. A Kárpát-medenceiek magunk mellé állítása.

Ezt kell szorgalmazni, erre kell felkészülni, amikor az elmélet áttör és lehet majd támogatást szerezni ennek vizsgálatára is. Erre sokkal több esély van, mint a Hindukus hegyeinek magyar zászlókkal való benépesítésére.

Ebben a genetika már többet nem nagyon segíthet annál, mint amennyire ezt mi Ferivel beépítettük (azaz a génmutációs szinteket a helyre nem álló szakaszon) a régészeti műveltségekkel feltárható időszakba. Később a kultúra áramláshoz hasonló sűrűségű és gyakoriságú a génáramlás a népkeveredés miatt, ezért a genom szintű vizsgálatnak az egyéni családfákhoz hasonló lehet csupán a jelentősége, azaz inkább jelentéktelensége, szerepe.

Éppen elegendően felvázoltuk annakidején egyébként, miért nem lehet az obi-ugor, vagy akár a baskír nép, népecske a forrás, annak pedig semmi értelme, hogy mi mondjuk meg nekik, hogy ők genetikailag miként kerültek oda (régészeti kultúrák értelmében mi megírtuk nekik, nagyon előzékenyen). Az legyen az ő gondjuk, költségük.

A Kárpát-medence mindenben megelőzi a modern civilizációhoz vezető szorosán vett úton a világ többi részét, azaz Euráziában. Az adatok, amik onnan – messziről – vannak véve, többnyire ókorinak mondott szerzők írásainak, mondom: írásainak, igen későn „másolt” (esetleg keletkeztetett, módosított) változatai, és a modern régészet és történetírás pedig ebből vette a magyarázatot hozzájuk. Azaz ez megintcsak visszakanyarít bennünket Európába, de csak a Kárpát-medencébe, nem máshová, mert Európa római kora az előzőekhez hasonló adottságokkal bír a történetírásban, régészetben, a bizánci történészek dolgait pedig a kereszties rablás után a maga szájíze szerint alakította a pápai-császári (német) hatalom. Igen hosszasan a középkor végén, majd kifinomult és kiterjedt módon a reneszánsz idejétől, mert a könyvnyomtatás monopolizálásával (és az inkvizícióval, a török hadak ellenünk irányításával) szellemi és katonai fölénybe kerültek. Amikor pedig ők lettek a török elleni felszabadítók, a művet kiteljesítették a régi iratok és érvényességük törlésével, a hithű kedvezményezettek és megfelelő népek telepítésével.

Nem Trianon az érdekes, hanem az, hogy egyáltalán szükség lett Trianonra, mert a magyarság az előbbieken ellenére úgy felszívta magát, hogy döntő többségbe került a Kárpát-medencében. A magyarázat csakis a magyar kultúra azon sajátossága lehet, hogy őrzi az emberi boldogulás kitűnő eszközeit a szellemi-nyelvi erőttől a kézügyességig, emberségig és célképzetes szorgalomig.

Azt lehetne vizsgálni és bizonyítani, hogy a többi Kárpát-medencei mai nép nagy többsége genetikailag bizonyára magyar, mert úgy volt szlav, amint minden hatalom alá vetett nép itt, akkor még bizonyára magyar nyelvűként és az ősi mellérendelő magyar kultúra hatékonyságával megőrizve életét, létét minden hatalmi kizsákmányolás és irtás ellenére. Hogy aztán miként lett a nyelvük és a jellemük mai szláv, annak is van az ortodox valláshoz és annak mesterséges szláv

nyelvéhez kötődő története (amint a latin népeknek is a római valláshoz és annak mesterséges latin nyelvéhez), de egy rövid levél erre nem alkalmas kifejtetni.

Cser Ferenc 2020. 07. 14. 0:38

Uraim!

Csak támogatni tudom Lajos gondolatait. Csak ismételni tudom önmagam – és Lajost: a mai technikai civilizáció forrása a Kárpát-medence. Ezt éppen a mellérendelő szemléletének köszönheti, a racionális gondolkodásának – amelyre a magyar nyelv szinte kényszeríti is (ma).

A régészeti adatok, a korszerű, valósághoz közeli időben lezajlott 'eseményekÜ' (azok tárgyi emlékei) ezt eléggé egyértelműen igazolják. Ezek egyik mai legteljesebb forrása Maria Gimbutas 1991-ben közölt munkája – amelynek egy másolata a rendelkezésemre áll, bescannelten el tudom küldeni, ha érdekel titeket, – de tudtommal, Lajos, nálad már megvan. De ez olvasható ki Cunliffe Európa őskorát taglaló munkájából is – ugyancsak nálam megvan, nem scanneltem be, de ha kell, megteszem.

Gyuri, ismételni tudom csak: az egy szálon futó vizsgálati eredmények nem elegendőek az igazság felderítéséhez és könnyen az ún. 'kivánságra teremtett eredmény' alakját ölthetik – amint ezt most a Nature cikkéből is láthattuk. De önmagában abból még nem kiabált, de ahogy Kásler azokat bemutatta, onnan már igen.

Darai Lajos 2020. 07. 15. 6:41

A Fábrián-fordítások

Kedves Feri!

Küldöm az ígért művet.²⁵⁰

Nagy erénye, hogy igen régi latin szövegeket fordít és értelmez.

Ez a találmánya, hogy a korai nyomtatott szövegekben (de egy-két kézzel írt kódexben is) talál olyan maradványokat, adatokat, összefüggéseket, amelyeket a későbbi történelemhamisítás nem gyomlált ki, nem értelmezett át, vagy nem vette észre, hogy árulkodó.

Minden eredeti szöveg itt van lábjegyzetben, tehát lehet ellenőrizni a fordítást, a tartalmat. Számomra már az is nagy dolog, hogy latin betűkkel beírta, mert az eredeti gótbetűs latin nehezen olvasható. Nem beszélve erről a sokféle latinról, amely itt 3-4 évszázad alatt felbukkan, mert nehéz őket hüen fordítani. Más nyelvekből is fordított egyébként.

Megnézheted, milyen könyveket talált, mert a közel kétszáz szakirodalom kattinthatóan elérhető a világhálóról a könyv végi jegyzékből.

Másik találmánya, amire a hamisítások célja vezette rá, hogy a történelem politikai és vallási oldala szétválaszthatatlan, ezért a módszere az lett, hogy egyben nézi a két oldalt, néha ezen, néha azon lévő hangsúllyal. Ebből mi magyarok sajnos vesztesen jövünk ki, de nem véletlenül. Elmondható, hogy nemcsak a társadalmi szervezet, a kézművesség, harcászat, a nyelv és a kultúra elemeit vették át, illetve sajátították ki tőlünk más nemzetek és a korai nemzetköziség, hanem még a vallást is. Nem véletlen, hogy így aztán kitöröltek bennünket a történelemből, mint mindezek elsődleges birtokosát, és a távoli keletre száműzve sikerült máig elhitetni a világgal és a magyarok sokaságával, hogy nem mi vagyunk mindezek eredői.

A szerzőnek egyébként mindenről kiforrott véleménye van, amin nem is lehet csodálkozni, mert ezek a felismerések is vezették a tudás felé, nemcsak láthatóan széleskörű műveltsége.

²⁵⁰ Lásd [Fábrián Sándor \(Akna Sugatag\): Történelmi „szürreal”. Az Igazság Kálváriája](#). – A szerk.

Hatalmas munka, amit kilenc évig írt honlapi bejegyzéseknek, és így egyben meglepő teljesítményt mutat.

Nagyon tanulságos is, mert nemcsak világlátást közvetít, hanem annak magyar és emberi mivolta szerint mond ítéletet és ad tanácsot.

Cser Ferenc 2020. 07. 15. 8:23

Kedves Lajos!

Azzal egyetérték, hogy sok az utólagos hamisítás, csak ezzel ugyanaz a gondom, ami Illig munkájával kapcsolatosan is felmerült (nem csak az idő meghatározásra gondolok), hogy sem a középkorban, sem utána nem volt olyan szellemi erő, – és főleg hatalom! – ami valamennyi vonatkozó munkába azonos jelleggel belejavíthatott, toldhatott volna.

Az egyetlen időprés – amit viszont jogosnak tartok! – az egyiptomi időszámításra alapuló ún. sötét korszak felszámolása volt, mert ott nem betoldottak eseményeket, hanem a történészek a vonatkozó Manheto listát rosszul értelmezték: sorba tették a párhuzamosan uralkodók idejét is.

Illig talán erre gondolt, amikor maga is ilyesmibe kezdett, de az övé éppen fordított dolog volt, amit kivitelezni nem lehet. Még akkor sem, ha esetleg a pápa összebeszél a főmuftikkal – ami akkoriban nem történhetett meg.

Ez a gondom, Lajos. Ez a gondom már Pompei-jel kapcsolatban is. Ha egy évezreddel később történt volna, – ahogy utal rá a fiú, – akkor azért a XI. századhoz közelieknek mondott volna valamit és nem felejdődik el teljesen.

Egyébként majd megnézem, szerintem vannak abszolút kormeghatározási adatok is a területről.

A renesaince kép attól renesaince, hogy az ún klasszikus időket utánozta. Azt a kort, amittől el akarja mozdítani az eseményt – mindamellet, hogy ott is vannak értelmes, elgondolkoztató megállapításai is.

Darai Lajos 2020. 07. 15. 11:56

Kedves Feri!

Nem ugyanaz, mint Illig. Nála nincsen sem időbetoldás, sem időkivétel az abszolút időben, hanem eseményeket és szereplőket csúsztatnak ide-oda, kettőznek, háromszoroznak. Játszanak az időszámítással. Mert máshonnan arról az időről nincsen infó. Tényleg nincsen, mert elhisszük, amit visszavetítenek, s így nem nézünk a körmére a vetítőknek. Mint a moziban. Ő megmutatja a lapot, ami Hérodotoszból megmaradt. De az a történészeknek szent, mert három töredék egyezik a 800 oldalas mai változatban. Hát ezt nem volt nehéz elintézni! Ugyanez vonatkozik a kumráni tekerésekre, meg a Nag Hammadira. Profi hamisítókkal állunk szemben, akik eltüntették a 8000 éves Kárpát-medencei eredményeket, sőt a megelőző 400 ezer évet, és azzal dicsekszenek máig, mert azt magukénak mondják. És havonta mutatnak „bibliai időkből” új leleteket, holott ha megnézed Hrusztaljov videóját () láthatod, hogy 19. századi minden. Más kérdés, hogy az ott talált és az észak-afrikai mozaikok forrásáról semmit nem tudunk, mert a rómainak mondják és punkrum. És ha tudnánk, hogy a Habsburg mit bontott le az országban a várak felrobbantása mellett, még dühösebben nézegetnénk bizonyára a véletlenül megmaradt írásbeli nyomokat ama mindenségünkről, ami így semmibe veszett, csak a nyelvünk és az éles eszünk maradt. Az egyéb nyomok bogarásásának meg kell találni a módszerét.

No, azért, ugye látod, hogy Fábrián műve tele van érdekesebbnél érdekesebb meglátással.

És nem mindegy, hogy ennyi anyag le van fordítva latinból, mert nagyon sokan csak a már leforított anyagot cicomázzák. Illetve hangoztatják, hogy a magyar történelemről „nincs írásos anyag.”

Cser Ferenc 2020. 07. 15. 13:15

Kedves Lajos!

Én nem azonosítom Illiggel, csak ugyanazok a gondok merülnek fel az utólagos hamisítással kapcsolatban: sok helyen kell egységesen végrehajtani, ha tényként akarják elővarázsolni, ami nem az. Erre gondoltam, hogy ez nem megy – Illignél sem ment.

Hogy mi van Herodotosnál? Az alapvető emberi logikával is azonnal belátható volt, hogy ami nála megjelenik pl. Dariussal kapcsolatban, az lehetetlen. Én egyébként Herodotost elolvastva a dariusi próbálkozás (ha egyáltalán volt) helyszínéül a Szeret és a Bug völgyét tettem valószínűvé – esetleg a Dnyeper nyugati oldalát, hogy sztyeppei jelleg is legyen, ahol az a védekezés, ami esetleg valóban megtörtént, lehetővé váljék. A Maroshoz a Dunán nem tudtak felhárjózni, a Vaskapu útjukat állta. H volt hídépítés, akkor annak értelme csakis az Aldunánál lehetett, a felsőbb részeken nem.

De sem a fél milliós sereg, sem a 3000 km-es vágta két nagy folyón átkeléssel stb., az nem áll össze.

Most amit szkítának ír a Kárpát-medencében, az nem azonos azzal a szkítával, amelyikre szokás építeni. A székelyek neve lehetett. A sztyeppei szkíták a nevüket a visszacsapó nyílról kaphatták (sagittarius) – és az valóban nehéz fegyver volt, és hosszú ideig legyőzhetetlenné tette azokat a harcos törzseket. De a műveltségükre azért Herodotos méltán utalt, azt elfogadom tőle – azaz műveletlenek voltak és csakis a harc volt a lételemük.

A Maros folyóról – Maris – a Mariskát hozza fel. Ez ledöbbsentett! No, nem azért, mert magyar szó, hanem azért, mert az a héber királynő, a Mirjam (Mária) kedves magyar megfelelője és fölöttébb kései név a magyarban.

No, ilyenek vannak.

Hogy lefordította a latn szövegeket és mások számára azok elérhetőek, azért mély tiszteletem övezi őt. Csak arra intelek ismételtén, hogy a régészeti anyagot ne feledd el, különösen, ha mellé tudod tenni – és különösen akkor, ha az eseménytől távoli helyről is érkezik akármiféle információ róla, mert arra a hamisítás nehezen vihető át.

Amit én eddig kivettem, a hamisítások időszaka nagyjából a középkorra vonatkozik. A középkor előtti történések, események csakis a modern korban váltak leírtakká, addig csakis a régészet, vagy a közös emlékezet őrizhette azok lényegét. A *Gyökerekben* alig használtam írott történelmi anyagot, a lényegét a régészet, a nyelvek, az embertan és a népművészet adta. Ezért nem botlottam talán a tudatos hamisításokba és talán ezért is tartózkodom azok értelmezésétől. Olvashattad, a krónikákra sem építettem, sőt, később azokat feldolgozva meglehetősen kritikai szemmel látva mutattam be.

Hogy másutt megtörtént dolgokat emeltek be főleg a vallási irodalomba, azt nem vitatom. Magam is elfogadtam, hogy pl. Jézusra vonatkozó jövendölések valójában Tuthankamennel megtörtént dolgok voltak, és ha valóban meg is történt Jázussal hasonló, akkor az éppen a jóslatok beteljesítése végett történhetett meg.

Nem értem, hogy a Holt-tengeri és a Nag Hammadi tekercekre tett megjegyzésedet hogyan értsem. Úgy talán, hogy azok profi hamisítások? Mert ha így értetted, akkor azt nem tudom elfogadni.

Darai Lajos 2020. 07. 05. 19:02

Kedves Feri!

Értem én, amit írsz és tudom is.

De itt másról van szó: az idővonalon való tologatásról, azaz a szereplő és az esemény marad, illetve emiatt lehet kitalált vagy más szereplővel, eseménnyel azonosított.

Más irányból sok minden cáfol már, itt viszont az egész összeáll. Azért nézd át, kérlek, és a szakirodalomba is pillants bel. Egyébként pl. Hrusztaljev videója egyik fele tökéletes, a másik (a Gallia) helytelen, neki a konkrét helyszín azonosítás nem sikerült szerintem, mert a helyszín felől jövő megerősítést felszínesen kezeli, nem azt kutatja főként.

És ezekből sokan építkezhetnek majd, és további szövegeket felhasználhatnak, mert itt csak ezrelékek vannak idézve.

Cser Ferenc 2020. 07. 16. 1:19

Kedves Lajos!

Köszönöm. El fogom olvasni. Most csak belelapoztam és azért vannak fenntartásaim. Ugyanis nem csak írott anyag szól egy halom dologról, de vannak kormeghatározások is – nem csak rétegtan, ma már modern abszolút kormeghatározás is – és azért azok nincsenek mindenben egységben a szerző gondolataival.

Mindjárt a szentföldi eseményekre utalok. A Holt-tenger-i és a Nag-Hammad-i tekercek kora azok anyagából meghatározott. Azokat és azok tartalmát nem lehet lesöpörni – így pl. Simon a Mágus azért akkor feltűnt bennük.

Még nem foglalok állást az egészszel kapcsolatban, túl nagy, több idő kell a megemésztéséhez – de óvjak: ne vedd ténynek minden gondolatát! Rágészet is létező valami és nem csak a történetet írja le az emberi történéseket.

Sipos György 2020. 07. 16. 21:06

Kedves Lajos!

Nagyrészt egyetértek, kivéve a genom témát, mert ezt még a mostani szakértők sem értik igazán.

Ha csak belegondolsz, hogy most milyen markerek alapján osztják az észet, akkor látható, hogy a helyzet teljes genomra nézve sokkal-sokkal összetettebb lehet. Miért? Mert genom szinten sokféle genetikai mintázat, akár egymást átfedő, térben és időben változó szekvencia mintázatok jelenhetnek meg. Egy ilyen szintű analízissel nagyon sok mindent helyre lehetne tenni! Ezek teljesen más dimenziók mert komoly matematikai, számítógépes potenciált igényelnének.

A hajdani doktori témavezetőm mondta, hogy nekünk a legfontosabb kérdéseket kell feltenni és válaszokat találni rá. A morzsákat majd felcsipegetik a tyúkok.

Darai Lajos 2020. 07. 16. 21:48

Kedves Feri!

Majd az egészről beszéljünk inkább, most csak két dolog.

A Máriát is máshonnan vezeti le. Döbbenetes dolgokat mutat a vatikáni könyvtárból való (valakik által és közzétett) képi anyag kapcsán. Érdeemes megfontolni, mert az is korábbi minden iratnál.

A kumráni és Nag Hammadi azért párhuzam, mert az ottani töredékek azonosak a Biblia egy-egy helyével, és ezzel bizonyítják a bibliai szövegek eredetiségét

Darai Lajos 2020. 07. 16. 21:10

Kedves Gyuri!
Egyetérték.

Sipos Gyögy 2020. 07. 16. 21:20

Egyébként Révész Péterrel is teljesen egyetértünk a mostani eredményekkel kapcsolatban. Péter nem biológus de egy jó matematikus.

Cser Ferenc 2020. 07. 16. 22:35

Kedves Lajos!

Most még kevésbé értem a kumrani és Nag-Hammad-i tekercsek ügyét.

Éppen az a gond velük, hogy számos helyen eltérnek a bibliai szövegektől. Mi az, hogy azok eredetisége? Amit ma Bibliaként kézben tartanak, annak legrégebbi 'eredeti' szövege (görög) a 6. századból maradt fenn. Azért érdekesek a Holt-tenger-i tekercsek, mert azok fél évezreddel korábbi szövegek és görög, héber és arámi nyelven íródtak. A biblikus szövegek mellett azonban számos mást is tartalmaznak. A Háború-tekercs pl. nagyon nem illik Vatikán eszmeiségébe.

A Nag Hammadi-tekercsek számos nem kanonizált könyvet is tartalmaznak, azok a katolikus egyház szemében fölöttébb eretnekek. Nem illenek a hivatalos felfogásba. Lásd pl. Mária, vagy Tamás evangéliumát onnan.

Ezek a tekercsek a megfelelő időt jelző korból származó pergamenre, ill. bőrre íródtak és bőven a nagy hamisítások ideje után kerültek elő. Ki hamisította volna azokat és miért?

Lajos, itt azért már megáll az ütő.

Jázus keresztjénél három Mária (Mirjam) volt. Mind a három királynői rangban volt. Jézus anyja, Jézus felesége és a harmadikra most nem emlékszem.

Mária Magdaléna Jézus törvényes felesége és gyermekeinek (egy lány és két fiú) anyja volt. A dávidi család nem volt más, mint az eretnek fáraó családjának egyik ága. A Dávid név valójában DWD és ez az egyiptomi TWT - azaz Toth megfelelője, azaz a Dávidok a Tuthmozidok egyik ágát jelentik. Valójában Judea törvényes királyi családja volt. Emiatt állt a bál, hiszen a Makkabeusok és a Dávidok etnikailag nem voltak azonosak. A Makkabeus család a papi főnemesi vonal volt, a Dávid pedig az egyiptomi fáraó alága.

Ezt – gondolod – Vatikán 'hamisította' bele a kodifikált szövegekbe? Kétlem. A Holt-tengeri tekercsek alapján lehetett mindezeket kihámozni, a jelentésüket megfejteni – Vatikán legnagyobb ellenzése mellett.

Node, ez csak egy dolog. Elolvasom és majd véleményezem. De rengeteg anyag, nagyon sok mindent kell megfontolni, így időt kérek rá. Már nem vagyok a régi.

Cser Ferenc 2020. 07. 17. 1:21

A hajdúk is őslakosok

Kedves Gyuri!

Persze, igazad van, de csak akkor, ha a genom szakaszait kitágítva a vizsgálati anyagot is kitágítod: több millió személyt kell hozzá megvizsgálnod és az elérhető – átvizsgálendő – korok szerint ennek még többszörösét. Egyébként sem a matematika, sem más nem ad a valóságnak megfelelő – azt hasznosítható, megbízható – eredményt.

Itt a gond, Gyuri! A statisztikai valószínűség igen nagy számú adat együttes vizsgálatát igényli. Ha a függő változók számát növeled, akkor a függetlenek számát még inkább meg kell

növelned. És ezt ki fogja pénzügyileg támogatni, ki fizeti ennek az árát? Hiszen az eredmény a gazdaságot tekintve közömbös.

Korábban írtam: a felmenőim közül a két nagymama hajdú származású.

Utána mentem: hajdúk valóban marhapásztorok, inkább marhahajtók voltak, katonai képességgel, ezért is segíthették Bocskait, viszont az eredetüket rosszul ítélt meg. A hajdúk a helyi lakosságból kerültek ki, azaz feltehetően maguk is a magyar etnikum részei voltak. Lett légyen az az őslakos, vagy az évezredek során betelepedett és befogadott népesség része.

Darai Lajos 2020. 07. 17. 11:51

Kedves Feri és Gyuri!

Egyetértek Gyurival, hogy most itt kell igazán dolgozni, a Kárpát-medencében és környezeteiben.

De Ferivel is, hogy egyéni családfák összegzéséhez előbb mindenkiét meg kellene csinálni – s akkor most genetikailag is.

Igen fontos Feri saját példája, mert a magyarságon belüli elnevezéseket (szarmata, besenyő, kun, jász, szlavón, tót, rác, horvát, bosnyák, szerb, székely, oláh, stb) sokszor országrészből és sokszor valamilyen népi jellegzetességből vették, – mint a hajdúknál is látszik – politikai névként használva az államhatalomban (mert például adót fizetett a katonai védernyőért cserébe és külön kormányozta magát a terület), de a népi szinten magyarokra vonatkozott.

Elég megnézni a magyar király címeit (még a Habsburgok is nagy előszeretettel használták), például Mátyás király címereit, stb. De ha Nagy Lajos hadjáratokat vezet délre, s ezt még Zsigmond is megkísérli, annak ugyanez a szerkezet lehet az oka: vállalta a magyar király a védelmet, tehát teljesíteni kell, mert az adó valószínűleg bejött, vagy fordítva, hogy jöjjön, harccal kell biztosítani a bitorló ellen. És ez már a longobárdnak nevezett korszak óta így van, mert egyrészt ők nem germánok, másrészt garanciát kapnak a magyar (akkor avarnak mondott) hatalomtól, hogy megy innen délre a katonai segítség (Bonfini szerint), ha nem sikerül nekik ott minden lépésük katonailag. Aztán befurakodtak az oszmánok, és Mátyást már elrekesztették a délibb részekről, de azért még feleséget tudott szerezni vagy kapni onnan.

De kelet felé is így van ez, akár a kijevi rusz, akár Halics és Lodoméria esetében. Bolgár nép sincs itt, csak ilyen vezetés, tehát arrafelé is hatalmi alávétést jelent eleinte, ha megjelenik a szlav szó. Aztán a szláv nyelv elterjedése más térszakra, sok tényező közrejátszása folytán és igen későn.

Ausztria sem létezik, hanem az időleges germán uralkodók megjelenésének valamilyen családi szintű maradványai az „osztrák hercegek”, akik közül az „örgróf” csak határőr várkapitány, és a bécsi úr sem több eleinte, mint egy mai polgármester (és várkapitány egy személyben).

Ferivel leírtuk a birodalmak képtelenségét a tartós fennmaradásra. De nem adtunk méreteket, hogy mettől nem tud már fennmaradni. De az képződni se tud akkorára, ezt nem vettük figyelembe. Azaz a Fomenko-csoport megállapításai, hogy a római birodalmat az utólag bizáncinak mondott, de magát rómainak tekintő és Romániának hívó, Konstantinápoly székhelyűről mintázták, és csak az az egy volt – az első és egyetlen római birodalom, – mert a német-római csak smafu, utólagos igazolás a területfoglalásra, befolyásra, császári rangra. Ezt akár ki lehet terjeszteni a nagysándori és a perzsa birodalomra is, magyarán, hogy azok se voltak akkorára nőtt birodalmi méretűek. Ez csak arra jó utólag hangoztatva, hogy a középkor végi, újkor eleji birodalom képződést igazolja visszamenőlegesen, az egyre véresebb elnyomást és tömeggyilkosságot az ókori mintákkal védje, hogy ez „örök emberi”, ez az öldöklés. Sokakat megtéveszt, és azt hiszik, hogy az a dicsőség, hogy a „szkítákként” mi sokkal jobban tudtunk ölni. Ráadásul a dolog világbirodalommá tágult és világháborúkká a feltétel-rendszere – és százmillióssá az áldozat-szám.

Most csak taláalomra soroltam fel, de például a rácok a Rasciából vannak, aminek van még korábbi neve is, de triballoknak is mondják őket, egészen máshol, mint ma. Ez a horvátokra is vonatkozik. A dél-szlávok ugyanis nagyon későn terjedtek nyugatra a Duna és aztán a Száva déli oldalán. Az osztrák császárság vagy Habsburg monarchia érdeke volt a török kiűzése után őket bekebelezni és neveket adni nekik a korábbi magyar történelemből.

A bosnyákok Rama nevével se nagyon tud mit kezdeni a mai történelemtudomány, pedig tényezők voltak, hiszen tudjuk a híradásból, hogy a bosnyák király ruhája, amiben megjelent Budán, negyvenezer aranyat ért.

A lényeg, hogy körben érvényes, amit éppen a rácokra mondok, akiknek illír mivolta is figyelembe veendő a horvátokkal, szlovénokkal, macedónokkal, albánokkal együtt. Aminek utólagos területi megjelenését, ráoktrojálását mutatja pl. a sok „kosaras és teniszező” horvát és szerb igen magas srác, mert ha igaz lenne középkori magyar királyság-beli jelenléte az elődeiknek, akkor ez nálunk is jellemző lenne, de nem az. (Ugyanaz a genetika táplálhatja, mint a közép-afrikai magasakat.)

Ugyanakkor megfigyeltem itt a környéken, hogy Velencén és Baracsán feltűnően fehér bőrű, ébenfekete hajú és kékszemű hölgyek vannak. Az országosan tapasztaltnál sokkal nagyobb arányban. Félreértés ne essék, ők nem cigány származásúak. Csak az etruszk–magyar azonossággal tudom kapcsolatba hozni a dolgot, amit tehát vizsgálni kellene szintúgy. Ez pedig olasz minták igénybevételét is jelenti. Akármennyire elrugaskodottnak is látszik ez, ilyené csak a megszokott, történelemhamisítás által kiosztott népelrendezés teszi. Például a VII. Konstantin féle, *A birodalom kormányzása* c. iratot arra használták a történelemírók (hamisítók), hogy minden nem germán népet keletről, messziről származtatva és idevándoroltatva iktassanak ki a terület jogos birtoklói, igénylői közül itt. Mivel a klasszikus kori óriási szereplésük ellenére a mai görög területnek hiányzik a középkora, őket is vizsgálni kell velünk kapcsolatban, mert Hérodotosz túl elevenen ismer minket, hogy ne lettünk volna szomszédok.

A lényeg, hogy valami olyan tervet kellene kidolgozni, hogy „közép-európai összehasonlító genetikai elemzés”, ami jól hangzana, mert benne lenne a komparatiztika, amit imád a globális pénzvilág. Olyan adatbázis rendszert kellene felállítani, eleinte csak a már meglévő adatokat összegyűjtve ezekből a gazdag államokból, ahol biztosan vannak ilyen adatok. Tehát nyugatról és délről, de persze amennyire lehet, északról és keletről is. Kialakítani egy módszertant az adatösszeállítás számítógépes végzésére és aztán „az eredmények követelnék” a további adatfelvételt, és akkor lehetne célzottan új mintákat begyűjteni. A törökök is adnának pénzt, mert nemcsak büszkék lehetnének a sok elhurcolt rab leszármazottainak genetikai részesezésére belőlünk, hanem mai szaporodással hódító törekvésüket is alátámasztani vélnék vele – ami veszélyes, de talán nem miránk. Mindenesetre érdekes lehet nagyon, ha az Anatóliából Németországba érkezett török vendégmunkásnak, és a Kárpát-medencei kapcsolatokkal bíró munkaadójának közeli a genetikája.

További érdekes dolgok derülnének ki, mert pl. Kádár utolsó bosszúja az volt (Sztáliné a Zaporozsec autó), hogy beengedtek a zöldhatáron 200 ezer oláh cigányt, akik gyökereit valószínű, csak Moldvában és Havasalföldön lehet megtalálni (ottani korábbi rabszolgák). Pár évtizede még azt hangoztattam, hogy elég lenne csupán minden magyarországi cigány nagyszüleit megkeresni, hogy kiderüljön: a fele migráns, mai szóval illegális bevándorló eredetű, tehát csínján a követelődéssel.

Az is érdekes lehet majd, ha kiderül, hogy nem a mai Németországból hozták a svábjainkat a Dunántúlra, hanem arról az északi területről, amit cipszerek laktak aztán, de ők is csak később mentek annyira északra, azaz előbb délebbre laktak, ahol például a bányák voltak, stb. Mert a mai cipszer területen korábban nem nagyon lehetett megélni. Látszik az osztrák birodalmi érdek, hogy úgy felvirágozott aztán a terület, dőlt oda a központi pénz. A bajorok léte is külön misét megérdemel. De így a mai erdélyi szászok honnan érkezése is igencsak érdekessé válik. Mert lehet, hogy másik korábbi magyar területről, stb.

Amennyiben a szlávot a keleti ortodox vallással terjedő nyelvnek tekintjük, még a mai távoli szlávoknak is lehetne találni itteni gyökereit, lásd a ruszin és az orosz viszonyát, de a délszlávokat is már említettem, és a lengyelek, csehek is keverték lehetnek eredeti, nyugatra vándorolt Pripjaty-szlávokkal és innen feláramló magyarokkal.

Egyébként még a spanyolokat is vizsgálnám az Attila hunjai körüli ügyek miatt, a franciákat a magyar hangzású helynevek és a magyar kinézetük miatt, és az angolokat is, mert nagyon sok a hasonlóság velünk, például a Carrick nevű ManUnited focista – már másodedző – kiköpött úgy néz ki, mint az édesbátyám.

Még egyszer mondom, ne riasszon el benneteket, hogy nem azt találjátok a mai történelemkönyvekben, amit itt leírtam, de annak a hiánynak a nagy része csak mulasztás, mert ugyan miért nem tisztázzuk a magyar király alattvalóit, a hiány másik része pedig kemény érdek: aki előbb volt itt, akié a „római örökség” stb, azé a jog az uralkodásra. És amikor minket a török támadás megbénított, a nyugatiak akkor írták meg saját szájízük szerint a történelmet – számunkra is. A felszabadítás után pedig már monopol helyzetben diktáltak, cenzúrával és tudományiskolával (katedrát, állást csak a hithű kapott). De azt megjósolom, hogy ha elvégeznénk egy ilyen kiterjedt összehasonlító vizsgálatot, nagyon az jönne eredményként, amit leírtam kikövetkeztetett, feltételezett valóságként. Tehát úgy kellene a vizsgálatot összeállítani, hogy adjanak rá engedélyt és pénzt, tehát látványos „európai testvériség” jegyében, de abból bizony mi jönnénk ki győztesen.

Cser Ferenc 2020. 07. 17. 12:40

Kedves Lajos és Gyuri!

Lajos gondolatmenetével sokban egyezik a magamé is. Mindenekelőtt: a szerbek és horvátok csak az avar időkben kerültek oda a Kárpátok északi oldaláról (Lengyel-síkság) a 'bizánciak' elleni puffer népként. De ez megint nem jelenti azt, hogy ők és csakis ők éltek ott, mert előttük a trákok és az illirek területe volt az. Viszont maguk is a Kárpát-medencéből kiinduló vonaldíszes kerámia műveltségéhez tartoztak, rengeteget vihettek a Medence nyelvéből, csak a kurgán hódítások során azzal ötvöződtek. Nem véletlen, hogy a Semino-munkában éppen a nyugati szlávokat (lengyel, horvát, ukrán) találták a magyarhoz legközelebb állónak.

Az etruszkok ugyanolyan ún. neandervölgyi maradvány területén éltek, mint a magyarok (bükki kultúra) – de a baszkok is. Nézd meg a három nyelvet: keményen ragozó, sőt, a baszk és a magyar abban közös is, hogy a többesszámot k-val képezi. Egyébként a nyelvtanunk üti egymást: míg a magyar accusatív, a baszk ergatív nyelv (mint amilyen több kaukázusi nyelv, mint amilyen volt a sumér, és mint amilyen mind az amerikai, mind az ausztrál bennszülöttek nyelveinek a zöme). Az európai nyelvek egyébként accusatív nyelvek – a baszk kivételével.

Sipos György 2020. 07. 18. 21:25

Kedves Lajos és Feri!

Köszönöm a gondolatokat! Egyetértetek mindenben, a Lajos által írtakat is természetesen beleértve!

A megfelelő módszertannal meg lehetne találni az esetleges „neandervölgyi” nyomokat is. Nagyon érdekes és izgalmas témák ezek.

Viszont nem tudom, hogy milyen érdekeltség lesz képes arra, hogy hiteles tisztánlátási igénnyel ezeket a feladatokat megoldja.

Annyi bizonyos, hogy van egy nagy projekt terv ami ezt a témát átfedő céllal fog elindulni!! Nem tudok sokat róla, de jobb is, ha itt nem beszélünk ezekről a részletekről.

Keresem a megoldást.

Cser Ferenc 2020. 07. 20. 2:11
Az „új” magyar korai történelem – maradt a régi

Kedves Lajos!

Alant az új magyar történelemtankönyv lényege. Honfoglalás....

Szabados Györgyöt biztos ismered, hisz a közeledben él és dolgozik.

„A Fejér megyei hírportál, a Feol.hu interjút közölte Szabados Györggyel, aki két fehérvári kutatóhely, a Siklói Gyula Várostörténeti Kutatóközpont és a Szent István Király Múzeum munkatársa, illetve az MKI – László Gyula Kutatóközpont és Archivum igazgatója. A szakember dolgozta át az új történelemtankönyvek korai magyar történelmét tartalmazó részeit.”

(Korai magyar történelem: átdolgozták a történelemtankönyveket. *Magyar Nemzet* 2020. július 19. <https://magyarnemzet.hu/belfold/korai-magyar-tortenelem-atdolgozasra-kerultek-a-tan-konyvek-8398428/>.)

Ami miatt neked ezt jeleztem, az, hogy a hivatalos történelmi álláspont megint sztyeppei bevándorlást, „honfoglalást” akar okítani, csak hát most nem az uráli eredettel, hanem az Árpád-ház vélt forrásából elindítva. Az Árpád-házi klán azonosan egyenlő a magyar néppel – ezen az alapon. Egykúta – ahogy az 'óhéber' közmindás megállapítja

Darai Lajos 2020. 07. 20. 11:51

Kedves Feri!

Szabadost nem ismerem, később hozták Fehérvárra az MTA BTK Történettudományi Intézetéből, mert itt úgy látszik nem találtak a feladatra 'alkalmas' személyt. Pedig van jópár szerintem. A kodolányis munkatársaim egyike a Kásler-intézet ig. helyettese lett, a másik pedig nyugdíjazásáig volt a fehérvári múzeum igazgatója.

Cser Ferenc 2020. 07. 25. 8:10

Kásler-riport az Árpád-ok génjeiről és a magyar néphez való kapcsolatáról

Kedves Lajos!

Itt van Káslerrel egy riport az Árpád-ok génjeiről és a magyar néphez való kapcsolatáról.

Visszautasítja, hogy az Árpádok génjeiből a magyarokéra lehet következtetni, miközben a magyarokat végig oda teszi, ahová az Árpádok kerültek. Íme:

Niczky Emőke: „*Nagyon hibás útra téved, aki nem folyamatában értelmezi a dolgokat.*”

Magyar Nemzet 2020. július 25. <https://magyarnemzet.hu/belfold/baktriatol-a-karpat-medicineig-ujra-kell-ertelmezni-az-okori-irasokat-es-a-magyar-nepi-hagyomanyt-8424387/>

Kásler Miklós szerint újra kell értelmezni az ókori írásokat és a magyar népi hagyományt. Egy tudós akkor is tudós, ha éppen miniszteri székben ül. Kásler Miklós onkológusprofesszor, az emberi erőforrásokért felelős tárca vezetője soha nem titkolta a magyarok eredettörténete iránti érdeklődését. Kutatócsoportjával nemrég azonosították az Árpád-ház férfi tagjaira jellemző DNS-t. A bejelentésnek természetesen nagy volt a sajtóvisszhangja, s ahogy lenni szokott, kapott érte hideget-meleget a baloldaltól. A professzor most a kutatás részleteibe avatja be a Magyar Nemzet olvasóit.

– *Mi motiválta egyáltalán az Árpád-dinasztia archeogenetikai kutatásának megindítását?*

– 2005-ben Kolozsváron előadást tartottam a daganatok molekuláris diagnosztikájáról. A rendezvényen Raskó István, a szegedi biológiai központ professzora egyebek mellett a genetika archeogenetikai vonatkozásáról, a honfoglalás kori vizsgálatokról adott elő. Régi barátság fűz hozzá, mert én a szegedi mikrobiológián voltam diákkörös, ő pedig ugyanott tanársegédként dolgozott

annak idején. Később, vissza-visszagondolva az előadást követő beszélgetésünkre, felvetődött bennem a gondolat, hogy meg kellene próbálni genetikai módszerekkel vizsgálni az Árpád-házi csontmaradványokat, hogy meghatározhassuk a személyeket. Pontosan lehet tudni ugyanis, hogy a férfi DNS-nek létezik egy olyan szakasza, amely kizárólag ugyanabban a családban és csak a férfiakon ismétlődik. Szinte mindig ugyanaz a szakasz, az idők végezetéig. Annyi változás történhet, hogy körülbelül 100-150 évenként úgynevezett SNP (egy nukleotidos polimorfizmus) mutáció alakul ki és rögzül, de a szakasz egyébként nem változik. Ezt nem hordozzák a család nőtagjai, ők viszont hordozzák a mitokondriális DNS-t, amelyet csak a nők örökítenek, és – hasonlóan a férfi vonalhoz – szinte soha nem változik. Ha tehát meg akarjuk határozni a Székesfehérváron eltemetett királyok személyét, akkor meg kell határozni egy Árpád-házi férfi DNS-ét, hogy azonosíthassuk a többi Árpád-házi férfit, köztük a királyokat is. A Jagellók esetében az ő rokonságukból kell mintát venni, ám mivel a fehérvári maradványok ismeretlenek, el kell jutni Lengyelországba, hogy hozzájussunk a Jagelló DNS-hez egy megfelelő csontvázból. Ugyanez vonatkozik Habsburg Albertre, az Anjoukra, Szapolyaira, Hunyadi Mátyásra. Logikailag végig jártuk a genealógiai utat, a családfát, arra jutottunk, hogy minden egyes királyi maradvány esetében meg lehet határozni a családfát, a származást.

– *Mi volt az első lépés, honnan indultak el?*

– Mivel nagyon valószínűnek látszott, hogy III. Béla királyunk jelenleg ismert csontváza ténylegesen az övé, ezért engedélyt kértem Erdő Péter bíboros úrtól a vizsgálatához. Ő rendkívül készségesen és támogatóan viszonyult a kéréshez, hogy mintát vehessünk nemcsak III. Béla csontvázából és a feleségéből, Anne Châtillonéból, hanem további, a Mátyás-templom alagsorában nyugvó királyinak feltételezett csontokból is. Amikor megvolt az engedély, akkor támogatást kértem a kormánytól. A régészet ügye a Belügyminisztériumhoz tartozott, és Pintér Sándor miniszter úr húszmillió forinttal támogatta a kutatást.

– *Neves nemzetközi szaktekintélyeket is bevont a kutatásba. Miért volt szüksége rájuk?*

– Eleve abból indultunk ki, hogy ha közzéteszünk a saját vizsgálatok alapján született eredményeket, akkor rögtön megkapjuk az észrevételeket, hogy mi közünk van az archeogenetikához.

– *Így is megkapták.*

– Igen, többen úgy tekintettek ránk, mintha csodabogarak lennénk. Mi azonban tudtuk, hogy lehetséges DNS-t kivonni ősi csontokból, ezt nemzetközi példák is igazolták. Raskó Istvánnak is sikerült még honfoglalás kori lovak esetében is. Leültünk hát vezető régészekkel beszélni, aminek az lett a vége, hogy megígérték, küldenek nekünk középkori csontmintákat, vonjuk ki belőle a DNS-t. Ez már megelőzően is sikerült. Tökéletesen tisztában voltam azzal, hogy párhuzamos vizsgálatokat kell végeznünk külföldi szakemberek bevonásával, mert ha csak magyarok vannak a csoportban, akkor könnyen megkaphatjuk, hogy elfogultan értelmezzük az adatokat. A neves külföldi intézmények bevonását Melegh Béla pécsi professzor vállalta, és kettőt hívott meg a valóban legkiválóbbak közül. Minden egyes csontról külön-külön is és együtt is CT-felvételek készültek, így három dimenzióban láttuk a csontokat, térben elforgatva is, és így össze is lehet rakni a csontvázat. Mérlegeltük, melyik csontban dúsul a leginkább a DNS, tehát melyik csontokból kell venni mintát. Meghatároztuk még azt is, milyen eszközzel vesszük a mintát, nehogy hő fejlődjék, mert az degradálhatja az esetlegesen meglévő DNS-eket. A kinyert mintát négy részre osztottuk, az egyiket az MTA Régészeti Intézete kapta, a másik maradt nálunk, a két további mintát pedig a külföldi partnerekhez juttattuk el. Az egyikük, a göttingeni, kimondottan archeogenetikával foglalkozó intézet, a világ egyik vezető intézete volt. Minden minta kódot kapott, és senki nem tudta a vizsgálatok alatt, hogy a kód mögött milyen csontból származó minta van, mert a legvégén a nyert eredményeket így lehetett úgy összevetni, hogy a manipulációnak a legkisebb gyanúja se vetődjék fel. A göttingeni, és a mi eredményeink mindegyik minta esetében gyakorlatilag teljesen egybeesett, ami azt jelentette, hogy az adatok kölcsönösen hitelesítették egymást. Ez nagyon fontos pont volt.

– Önök szinte biztosra vették, hogy III. Béla maradványai találhatóak Székesfehérváron, míg több hivatalos közlés is Könyves Kálmánt említi.

– Könyves Kálmán halálát úgy írják le a krónikák, hogy az „agyveleje” kifolyt a fülén. Sőt még azt is leírják, hogy párakötést tettek rá. Vagyis hólyagos középfülgyulladás okozta Kálmán király halálát, ami viszont deformitást okoz a koponyán, és azt CT-vel ki lehet mutatni. III. Béla koponyáján nincs ilyen eltérés, viszont látszik egy trepanáció, koponyalékelés nyoma. De olyan trepanációé, amely nem ütötte át a koponya mindkét csontlemezt, csak a külsőt. Magyarán valószínűleg rituális beavatkozáson esett át. Éppen emiatt könnyen tisztáztuk, hogy a koponya III. Béla koponyája. A vizsgálati eredményekből az derült ki, hogy még egy Árpád-házi király nyugszik jelenleg a Mátyás-templomban. Az anyai mitokondriumok vizsgálatával kizártuk, hogy III. Béla testvére vagy leszármazottja lett volna, nem hordozta ugyanis III. Béla feleségének jellegzetes, női ágon öröklődő génjeit. Anne Châtillon csontvázát viszont a DNS-bankok segítségével vissza tudtuk vezetni az örmény királyi családig. Tehát két dolog azonosította III. Bélát, egyrészt a felesége DNS-e, illetve hogy a király nem szenvedte el azt a betegséget, amelyikben Könyves Kálmán meghalt. Ez volt tulajdonképpen az első felvonás, a második pedig az, hogy a kivont DNS-t tovább vizsgálták több irányban. Az első fázisban a jellegzetes, tehát a férfi haplocsoportot is jellemző STR (short tandem repeat vagy mikroszatellita) markerekre, a nők esetében pedig a mitokondriális DNS-re fókuszáltak a vizsgálatok. A második fázisban az új generációs szekvenálást alkalmaztuk. A 100-150 évenként ismétlődő mutációk alapján 4500 évet tudunk visszszámenni, és földrajzilag meg tudtuk határozni, hogy akkor mely területen éltek az Árpádok férfi ősei és rokonaik a jellegzetes génszakaszt hordozó nagyon szűk csoport. Ezt úgy írtuk le, hogy negyven populáció génbankokban lévő 4340 mintájával hasonlítottuk össze, amelyekből 208 olyan egyént megszekvenáltunk, akik az Árpádokra jellemző R1a-Z2123 főcsoportba tartoznak, ezzel ezen csoport alágait meghatároztuk, azaz a törzsfa evolúciós útja és az is, hogy az alágak mely népegekben vannak jelen, azaz mely földrajzi régióban terjedtek el. Ráadásul az Árpádok hordoznak egy egészen jellegzetes alcsoportot a haploidon belül, ami csak a család férfitagjaira jellemző. Ez az alcsoport ezért külön (ARP) jelzést kapott. A munkába bekapcsolódott Ne-paráczi Endre neves populációgenetikus is. Nagy öröm volt számomra, hogy a két irányból vizsgálódó, tehát a dinasztia, illetve a nép genetikai elemzését végző csoportokat össze tudtam kapcsolni, mert amivel mi foglalkoztunk, az egyetlen egy család. Az Árpádok őseitől jövőnk visszafelé egészen az Árpád-ház kihalásáig, ha kihaltak egyáltalán, mert azt nem lehet biztosan állítani.

Soha senki nem állította, hogy az Árpádok genetikai átörökítőanyaga ugyanaz, mint a populáció összes többi tagjé

– *Milyen népek éltek az ősök földrajzi helyén, Baktriában?*

– Ehhez vissza kell menni a történetírókig, Sztrabónig és Hérodotoszig, latinokig, bizánci és arab krónikákig és másokig. Ők leírták a szkítákat, Nagy Sándor hadjáratait, meghatározták Baktria területét, ami a turáni alföld pereme, tehát a jelenlegi Észak-Afganisztán, illetve a különböző „isztánok”, Türkmenisztán, Üzbegisztán, Kazahsztán déli területe. Ott helyezkedtek el 4500 évvel ezelőtt, pontosan az ókori Baktriában Kr. e. 2500 és 2000 között. Vagyis durván félezer évig éltek ezen a területen, amit többé-kevésbé a Turáni-alföldnek nevezhetünk. Majd 2000 évvel ezelőtt, tehát Krisztus korában, vagy fogalmazhatnánk úgy is, hogy amikor a Kr. e. 200 körül keleti birodalmat alapító ázsiai hunok elindultak nyugati irányba, Európa felé, útba esett az Uráltól délre és nyugatra fekvő terület, ahol akkor megtalálható volt ez a gén. Ott, amit az ókori történetírók Szkítiának írtak le. Erről a területről írták, hogy szarmaták, alánok lakták, a mai „isztánok” területét pedig szakák, masszagéták és más népek. Természetesen figyelembe kell venni a populációk állandó mozgását, keveredését is. Nehezíti a népek azonosítását, hogy más-képp nevezték saját magukat, mint ahogy őket a környező népek nevezték. A megfelelő következtetés azonban kimondani nem az én feladatom, bár van róla elképzelésem. A magyarázat legyen a történészek és a nyelvészek dolga.

– *Önmagában már az a kijelentés is szentségtörésnek számít, hogy a kutatások eddigi eredményéből akár a nyelvészek is levonhatnak következtetést. Vajon merik-e vállalni a munkát?*

– A kérdés úgy alakult ki, hogy a nyelvészettudomány létrehozta a XIX. században az úgynevezett nyelvi csoportokat, amelyeket egyúttal az etnikummal azonosított. Ezen az alapon csoportosították az indoárjakat, a germán nyelveket beszélő germánokat, a szlávokat. A magyarokat a finnugor nyelvcsaládba helyezték. Manapság, több mint egy évszázad után már mindenki elfogadja, hogy az etnikai és nyelvi rokonság két különböző dolog. A finnugor és a türk nyelvi rokonság azonban változatlanul vita tárgya. Gyorsan lepergő évezredek és a változó élőhelyet, a mozgás irányát azonban figyelembe kell venni. Senki nem állíthatja bizonyosan, hogy nem találkoztak a mi őseink, vagy adott esetben az Árpádok ősei a finn vagy az ugor népek őseivel. Na de hol, az Urál keleti, vagy a nyugati oldalán, esetleg Baktriában? És mikor? Ki vett át és kitől nyelvtant és szavakat? Hol találkozhattak és mikor? És még milyen találkozások és hatások lehettek? Hogyan kerültek a magyarok a Kárpát-medencébe, s hogyan kerültek a finnek és ugorok az Északi-tenger partjára? A távolság több ezer kilométer. Számos efféle kérdés vetődik fel, amire választ kell adni.

– *A bejelentés nagy sajtóvisszhangot váltott ki, számos cikket, megjegyzést lehetett olvasni. Folyamatosan előhozakodtak azzal, hogy hogyan lehet az uralkodó dinasztiát bármilyen módon azonosítani a magyarsággal?*

– Ilyet soha nem is tettünk. Megint a szokásos módszer köszön vissza, amin már túl kéne lépni. Az ember leírja feketén-fehéren a megállapításokat, a tényeket. Csak el kellene olvasni. Ehelyett olyan kijelentést tulajdonítanak nekünk, amit soha nem írtunk és nem is mondtunk, aztán elkezdik cáfolni. Soha senki nem beszélt arról, hogy az Árpádok genetikai átörökítő anyaga ugyanaz, mint a populáció összes többi tagjáé, hiszen minden egyes személynek más és más a genetikai állománya. Az Árpádoké úgy kezdődik, hogy R1a, egészen nyolc további betűig. Ahogy elhagyjuk a betűket, egyre ősbibb és szélesebb csoport rokoni érintettségét találjuk, és így jutunk vissza az időben az R1a-hoz, ami betéri Eurázsia jelentős területeit. Butaság tehát, amit beszélnek, nem értik a dolog lényegét.

– *Nyilván az afgán eredet felvetése is ilyen félreértés, igaz?*

– Persze. Meg tudja mondani valaki, hogy 4500 évvel ezelőtt ki volt jelen a Kárpát-medencében, vagy hol voltak 4500 éve a germánok Berlintonól, a szlávok Kijevtől, a jelenlegi afgánok Kabulból? Az ilyen kommentárokkal nem nagyon érdemes foglalkozni, mert nincs ismeret mögöttük. Mintha az ember a fókát tanítaná futballozni és beszélgetne vele a labdajátékokról. A tudományban tézis, antitézis, szintézis létezik. Tényt ténnyel, érvet érvel kell szembesíteni. A beszólásokat nem lehet értelmezni. Ezzel együtt én mindenkinek elfogadom a jogát, hogy azzal foglalkozzon, amivel szeretne. A különbség vagy a határ ott van, hogy az ember milyen érveket, tényeket tud felsorakoztatni. Itt van az Árpádok génje, nagyon pontosan leírtuk. Aki ezt a kutatási eredményt valamiért vitatja, az határozza meg maga az Árpádok haplocsoportját is, és ha nem egyezik a kettő, akkor tovább kell a problémát akár további kutatók bevonásával vizsgálni. Folyamatosan újra és újra ugyanazokat a kérdéseket fel lehet vetni, sőt fel is kell vetni, mert a vizsgálmódszerek fejlődnek, újakat fedeznek fel, és mindig tovább lehet lépni. Ilyen továbblépésre nyílik most esély a finnugor nyelvcsalád elméletét újragondolva. Mert semmi kétségem nincs, hogy például türkökkel, finnekkel és ugorokkal is találkoztak eleink. Valószínű, hogy másokkal is. A nyelvek változtak, hatottak egymásra. A nyelv sem állandó, miként a népek, amelyek beszélnek őket, szintén változnak az időben és földrajzilag is.

– *Őn szerint a finn és a magyar nyelv közötti kapcsolatot jelző kölcsönhatások mikor alakultak ki, s mikor hatottak egymásra?*

– Nyilván a kölcsönhatások úgy nem alakulhattak ki, hogy a népek ötezer kilométerre voltak egymástól, az idők során azonban a távolság változott közöttük. Lehet, hogy ami egy időpontban ötezer kilométer vagy háromezer kilométer volt, az ötszáz évvel korábban csak százötven kilométert vagy a szomszéd falut jelentette. Aki nem folyamatában értelmezi a dolgokat, nagyon

hibás útra téved. Ezekre a folyamatokra azonban az újabb és újabb kutatási eredmények ismeretében újra és újra másképpen kell tekintenünk. És ez így van jól. Mi a szerencsés népek közé sorolhatjuk magunkat: van ősi történelmünk, kultúránk, hagyományaink, nyelvünk, bár a magyar múlt még lezáratlan. Van még mit kutatni.

Darai Lajos 2020. 07. 25. 11:49

Kedves Feri!

Éppen az imént olvastam, igen ez a hiba, de van más is.

Mivel Sipos Gyurival a dolgok megrekedni látszanak, beszálltam a körlevelezésbe, kérve, hogy legyen benne valami rend.

Gyurit majd kérem, hogy a családot jellemző genetikát értelmezze.

Cser Ferenc 2020. 07. 25. 15:21

Kedves Lajos!

Általában nem veszek részt a ZMTE belső beszélgetéseiben - bár, most volt rá kivétel. De ha igen, akkor a jövőben csatolmányként adom meg a véleményemet.

Hát, ez a mostani „vita” nem túl magas szintű eddig. Mindenki a maga dolgát akarja eladni, mégha nem is illik most ehhez nagyon. Szaniszló a mai magyar nyelv gyökeit plasztikusan értelmezve a nyelv évmilliók előtti kialakulását „modellezi”. Attila csillagász, nem társadalomtudós, de sokféle diszciplínát akar összegezni, ötvözni. Pista nem tudja, hogy a rombuszt minden kamasz rajzolta az ablaküveg párás részére az egész földön. Zsolt összegyűjtött „60 honfoglalást”, holott az csak seregek mozgását jelenti a Kárpát-medencén belül. Kívülre nem látott át a görög szem. Más szem meg nem volt. Gyurka mondja, hogy „nem tud hozzálőni”, de azért kinyilatkoztatja, hogy Árpáddal a nép is jött, mert Nagy Kálmán összeszedte a „honfoglalás hadtörténetét”.

Szóval jó lenne emelni a színvonalat az érdemi hozzászólások szintjére, csak hát ez, mint látjuk, Kásleréket nem fogja meghatni.

Cser Ferenc 2020. 07. 25. 16:17

Kedves Lajos!

Azon töprengtem, hogy mi történne, ha csak úgy, ötletszerűen elküldeném Káslernek a *Gyökereket*, hogy talán megérne egy misét, ha beletekintene – és esetleg az abban idézett adatokat megfontolná?

Persze, nem gondolom komolyan, mert ahogy a jelenlegi hazai állapotokat látom, ezzel azoknak ártanék esetleg, akiknek végképp nem akarnék ártani.

Vagy esetleg talán érdemes lenne a MEK-re föltétetni? Nem tudom, lehet, hogy nem fogadnák be. Egyébként az OSZK-nak akkoriban küldtettem 2 tiszteletpéldányt.

Bár, ahogy visszaemlékszem, és amint ezt Gyurinak meg is írtam, a főnöke kapott egy példányt és hazaérve Pokornival le is állította a könyv kereskedelmi forgalmazását.

Én a ripotból a koponya eredetiségét meg hasonlókat nem akartam firtatni, csak az ütötte meg az agyamat, hogy a világ legtermészetesebb módján bezél arról, hogy az Árpád-háziak genetikája nem vonatkozik a népre, ami viszont természetesen vele együtt mozgott – és finnugorosodott, keveredett, szavakat vett fel, meg hasonló zöldségek.

Ezért jutott az eszembe, hogy esetleg mégis elküldeném neki a könyvet PDF alakban, talán pusztán kíváncsiságból is, hogy miként reagálna rá. De ez kétélű valami, ahogy írárom főntebb, árthanék másoknak ezzel.

Darai Lajos 2020. 07. 25. 21:24

Kedves Feri!

Igen, elküldhetnéd, de azzal a szöveggel kellene, hogy szeretnéd, ha megmentené a lelkét. Meg a magyarokat is a teljes önfeladástól.

No, jó, ez től erős volt, de azért meg kellene köszönje, hogy van ilyen munka, amit te letettél az asztalra.

Nem tudom, kinek árthatnál vele.

Már tovább nem hátrálhatunk, mert lassan tényleg a téma maga is lejáratódik.

Magyar nép és műveltség eredete

Beérkező levelek

Cser Ferenc 2020. 07. 26. 4:33

Levél és könyv a kultuszminiszternek

Igen Tisztelt Miniszter Úr!

Olvastam a Magyar Nemzetben az Önnel készült riportot. Abból számomra az tűnt ki, hogy bár hallgatólagosan, de föltételezi, hogy ahol az Árpád-ház királyainak a klánja, családja élt, ott éltek a magyarok is.

Kérem, fogadja a mellékletben csatolt munkámat, amiben erről a kérdéstről a László Gyula professzor által ajánlottak szellemében elmélkedem: miszerint a nyelvészet, az embertan, a néprajz és a régészet eredményeinek összesítésével kellene megközelíteni a magyar nép és műveltség eredetét.

A könyv 2000 augusztusában jelent meg. Néhány hónappal később jelent meg az európai ősökre vonatkozó archeogenetikai vizsgálat, amit a Semino-csoport védjegyzett. Ugyancsak könyvvel egyidejűleg jelent meg Dr. Nagy Ákos szerológus a 'Kor halad, a vér marad' c. munkája. Mindkét munka az általam megfogalmazott gondolatokat alátámasztotta és ennek a lényege, hogy a magyar nép, nyelv és műveltség a Kárpát-medencében alakult ki, annak őshonos.

A munka 2006-ban elkészült angol nyelvű változata már ezeket az eredményeket is tartalmazza.

Kérem, fontolja meg a munkában felsorakoztatott adatokat, gondolatokat, érveket.

Darai Lajos 2020. 07. 26. 12:00

Kedves Feri!

Úgy vélem, a legjobb időben küldted el a levelet. Ezt arra alapozom, hogy bizonytalanságot láttam az interjúban a kérdést illetően, ami miatt most a leveled küldöd, azaz mintha kihátrálna a teljes keleti elméletből. Ezt arra is alapozom, hogy biztos vagyok benne, hogy az MKI létrehozásakor az elvi, elméleti előterjesztésben ő a Kárpát-medencei eredet elméletét hangsúlyosan megkapta. Akkor úgy látszott, hogy lesöpri ezt az asztalról és csak a keletre koncentrál, de látni kell, hogy akkor már a nagyfőnök és az országgyűlési alelnök is erőteljesen támogatta a keleti nyitást. Utóbbi most is védnöke a Kurultájnak, és mennek a milliárdok a keleti rokon népek ideutaztatására stb. Viszont most, hogy kiderült a családi kapcsolat, hangsúlyosan kiemelve a családi génszakasz jelentősége a kutatásban, megvan a keleti szál, egészen erősen konkretizálva a Turáni-medence déli szélére, s az is elhangzott, hogy a széles tömegek eredete széles, felöleli az egész dupla kontinentst, ahogy a betűkombináció egyre rövidebb, ami a közös gén együttest jelzi. Tehát

ebbe belefér az is, hogy a Kárpát-medencei népet el lehessen kezdeni azonosítani az államalapítás korszakának szereplőivel, résztvevőivel.

Szóval én reménykedem, hogy pozitív választ kapsz.

Cser Ferenc 2020. 07. 26. 13:12

Kedves Lajos!

Hogyan mondta volt a vak koldus is? 'Majd meglátjuk!'

Kíváncsi vagyok, hogy lesz-e, és ha igen, mi lesz a válasz.

Igen, érzek én is valamiféle elbizonytalanodást a riportban, nem annyira határozottan állástfoglaló, mint amikor az eredményt bejelentette. Talán azért, mert 'kapott hideget is, meleget is' közben.

Néztem az R1a elterjedését. Hát az 50% felettiek a Lengyel-síkságon vannak, egyébként pedig nagyrészt az orosz síkságon találhatóak. A Kárpát-medencében is van egy 30%-os réteg, – északon – de a többinél gyengébb a megjelenés (<https://sites.google.com/site/jafetie/haplocsoportok>). Szóval, nem áll össze a sugallt kép!

Darai Lajos 2020. 07. 26. 13:46

Kedves Gyurka!

Ha megnézed a kalászi találkozó anyagát, az igen magas színvonal, és ahhoz kell mérni, van-e valami előrelépés, amit közre lehet adni. A Rihmer-féle összeállításhoz általam írtakból kiderült, hogy nincs.

Fábiánt előrelépésnek tartom, de egyelőre csak én támogatom, de Tímárnak is tetszik. Oláh Zoli videójából látszik, arról szeretne beszélni, ha lenne hozzá anyaga, amit Fábián részletekbe menően előad. Fábián hályogkovács (aki nem tudja, hogy mit kockáztat a beavatkozása), de aki eltávolítja végre szemümről a hályogot, hogy amit eddig csak sejtésszerűen, de merészen mondtunk, ezután alátámasztva mondhassák.

Lippai Berci is szépen levezette Tordos óta a magyar paraszti kultúra folytonosságát. Lehetne rá építeni, de senki nem mondta, hogy jaj, de jó! Egyeseknél az is kiverhette a biztosítékot, hogy rovásírással elolvasta a Tatárlakai táblákat – amit se cáfolni se, lenyelni nem tudnak. Mert Záhonyi szerint nem írás, Szekeres szerint nem magyar. Itt tart a ZMTE. Engem azért nem fojtottak meg egy kanál vízben Tiszadobon, mert szerinted jó volt a pálinkám. És most is azt írod, hogy azért javaslom Fábiánt, mert engem támogat. Gondolom, Bercivel is ez a baj. De mi más lehet támogatni? A „honfoglalók” genetikai jelenlétének 2-3 %-át?

A legutóbbi Kásler-interjú nekem azt mutatja, hogy lassan eljön a mi időnk (Cserrel), ami jó lesz ez az egyesületnek is. És ezt nem azok az egyesületi, sőt ZMTE Tudományos Tanács-i tagok fogják elintézni, akik már sokkal közelebb vannak a tűzhöz, mint én.

Ezt a derűlátásomat a miniszterrel kapcsolatban arra alapozom, hogy bizonytalanságot láttam a mostani interjúban a magyar nép eredete kérdését illetően, azaz mintha kihátrálna a teljes keleti eredetből. Ezt arra is alapozom, hogy biztos vagyok benne, hogy az MKI létrehozásakor az elvi, elméleti előterjesztésben ő a Kárpát-medencei eredet elméletét hangsúlyosan megkaphatta. Akkor úgy látszott, hogy lesöpri ezt az asztalról és csak a Keletre koncentrál, de látni kell, hogy akkor már a nagyfőnök és az országgyűlési alelnök is erőteljesen támogatta a keleti nyitást. Utóbbi most is védnöke a Kurultájnak, és mennek a milliárdok a keleti rokon népek ide utaztatására teljes harci díszben, hogy legyen miről lemásolni az „ősmagyar” harci viseletet. Csodálkoztak is, hogy a magyarok miért másolják őket. Megy a pénz az uráli s a kaukázusi városi múzeumok anyagának tanulmányozására, ottani ásatásokra szintén, ami nem Kásler ügye, és az ezt „kutatók” rendre nyilatkoznak is, sőt már a tankönyveket is átírják a déli útvonal (és a széles

nyomtávú vasút) használatára a honfoglalás 50 év alatti lebonyolításához, stb. Viszont most, hogy kiderült a vezéri családi kapcsolat, hangsúlyosan kiemelve a családi génszakasz jelentőségét a kutatásban, megvan a keleti szál, egészen erősen konkretizálva a Turáni-medence déli szélére (akármit is jelentsen ez), s az is elhangzott, hogy a széles tömegek eredete széles, felöleli az egész dupla kontinenst, ahogy a betűkombináció egyre rövidebb, ami a közös gén együttest jelzi. Tehát ebbe belefér az is, hogy a Kárpát-medencei népet el lehet kezdeni azonosítani az államalapítás korszakának itteni szereplőivel, résztvevőivel. Lesz nagy pálfordulás, majd meglátod, „hiszen mi már régóta ezt mondjuk”.

Az egyesületi kiadványi anyag ezért nagy érték, és azt esetleg ajánlhatnád az MKI-nek vagy a miniszternek egy levélben.

Elmondhatnád, hogy nálunk hitelesebben senki nem kutatta, vitatta meg és adta közre a keleti kulturális kapcsolatokat, aminek értéke most, a Nyugat összeomlásával még inkább megnőtt. Ennek a mellérendelő jellege is átfogó, nemcsak a harciasság, ami ugyan látványos, de nem az a lényeg, hanem a rendezett társadalom, mert akár a kereszténység eredete is köthető ehhez az átfogó jellegű és békés műveltségi egyetemességhez. Ugyanakkor a teljes tájékozódási félrevezetési akadályok ellenére, ami a kizárólagos finnugor eredetet engedélyezte művelni, megszületett az egyesületben a nyelvünk és földműves népünk Kárpát-medenceiségének az elmélete is, az egész európai térségre, sőt tovább is kiterjesztve ennek kihatásait. Ezért vagyunk alkalmasak a magyar azonosság új meghatározására és képviselésére.

Darai Lajos 2020. 07. 28. 14:11

Kedves Gyurka!

Azt írod, hogy „a nyelvészet határozza meg nemcsak a történelemtudomány, hanem az egész társadalomtudomány menetét több mint száz éve. Ebből talán csak a közgazdaságtudomány kivétel. A többi nem. Most pedig a genetika teszi ugyanezt. Nem gondolom, hogy tévednék. Vagy a nyelvészet a történelemtudománynak nem segédtudománya? A genetika viszont felborítja az egészet – mindegy, hol mennyiben van igaza. Egyenlőre ... a döntő szót mindég a genetika AKARJA MAJD kimondani.”

Szerintem annyiban tévedsz, hogy segédtudomány nem léphet többé a segítettje helyére. Nemcsak a fogalma szerint, hanem mondom egy éppen időszerű példát. K. Miklós és N. Endre most azért emlegeti a 4500 évvel ezelőtti Baktriát, mert a mai afganisztáni pastuknál megvan az Árpád-házi „családi génszakasz” és Hérodotosz meg Sztrabón oda teszi Baktriát arra az időre. A három állításból az első igaz genetikai alapon, de a másik kettőt éppen a Fábíán-anyag iktatja ki az igaznak tarthatók közül. Tehát marad a genetika segédtudományi állása, és a történettudomány fogja neki megmondani, hogy merre és mit vizsgálódjon tovább, hogy kiderüljön a kapcsolat valódi természete és iránya. Ehhez elég sokban hozzájárult már akár a Kárpát-medencei földműves kirajzás feltárása az északkeleti és a délkeleti irány felé, de ki tudja, lehet, a még sokkal korábbi gravetti műveltség terjedése lesz a megfejtés kulcsa, amiről szintén írtunk. Valamennyire feltártuk a késő jamna keleti irányú hódításait is, és ennek is lehet jelentősége, ha csak a megtévesztés szintjén is, sőt akár a Fekete-tavi eláradás hatásai is szóba jöhetnek, stb.

Sajnálom, hogy csak most február végén vettem észre Fábíánt, hogy csak most találkoztam vele, mert sok munkával jutottam korábban sok hasonló következtetésre. Azért javaslom a kiadását, hogy mások egyszerűbben jussanak a dolgok megértésére, mint nekem kellett. Ehhez elég egy előszó, ami nem a krikai kiadás bevezetője, vagy egy nagy utószó, amely minden állítást sorra vesz.

Fábíán nem veri szét a régi rendet, hanem bemutatja azokat, akik szétverték és ahogy szétverték (és haszonélvezői lettek). Elég nyilvánvalóan lehet következtetni belőle arra, hogy a Kárpát-medencei elődeinket érte az inzultus, főként a kultúrájukat, amiből alig maradt itt valami,

mert a török után minderre még rátettek egy lapáttal. Ő erről már nem ír, nem vizsgálja, én viszont ebből írtam a második disszertációm. Ha megnézed, hogy hova jutottak száz év alatt (a francia forradalommal) és mit végeztek azóta (1849, 1914-20, '45, '56, '90), abban nemcsak a gazdasági alávetést látod, hanem az értelmes vallását, a magyar természetű kultúráét is.

Mesterházy Zsolt 2020. 07. 28. 22:35

Urak,

Javasolom olvassátok el Götz László könyvét, utána meg Fábián úr könyvét. Hasonlítsátok össze. Ebben segíthetek.

Úgy tíz éve besegítettem egy kitaláltközépkor c. honlapba, melyet egy miskolci fiatalember nyitott meg. Érdekelt, hogy a Németországban talált sok ezer oldalnyi hamis történelemből juthatott-e valami Magyarországra. Még le is fordítottam 2-3 cikket Illig folyóiratából. A honlap körül rövidesen megjelent néhány új szerző, köztük egy Tóth Gyula nevezetű. Ő rendkívül agresszíven viszonyult az avar korhoz, amit több verzióban is átírt. Mivel akciói nem voltak követelhetőek, előbb tiltakoztam, majd beszünttettem a közreműködést. A lap rövidesen megszűnt, Tóth azonban folytatta a „munkát” máshol.

A Fábián-könyv első oldalain erre a Tóth Gyulára hivatkozva közli, hogy itt ezer év csúszás van (2x532), a hun és tatár történet ugyanaz (24 –1241), és így tovább. Később Nagy Károlyt és Károly Róbertet is párhuzamba állítja, igaz itt csak 500 év a difi, de ha már nyomozunk, akkor dübörögni a föld. A szerzőnek szemmel láthatóan nincs ismerete arról, hogy a gót népnév a géta név elcsalásából származik, akik viszont szkíták voltak. A gazdag román történetírás sok fríg sapkát talált, melyek a szkíta viselet részei voltak.

A szerző képes volt idézni egy „korabeli” forrást, miszerint Nagy Károly idejében elkezdtek ásni a Duna–Majna-csatornát, mert csak 2 kilométerre volt egymástól a két folyó. Ha utána nézett volna, megtudhatta volna, ma a csatorna 171 km hosszú Kelheim és Bamberg közt, 16 vízlépcsője van. Így jár az, aki ellenőrzés nélkül vesz át valamit, ami azután ráég.

A Vaskapuval kapcsolatban olyanokat ír, hogy az uszadékfák időnként eltorlaszolták a Vaskaput – ez lenne a szerző Pannon-tengere (495. o.) Később azzal szórakoztatja az olvasót, hogy a görögök Campaniából származnak, melyet Magna Graeciának neveztek volna (501. o.). Nem sokkal később (507. o.) közli, hogy a kisázsiai galaták nem gallok. De igen, mert ők Európából költöztek vissza.

A könyv tele van ehhez hasonló fals adatokkal, de ne várjátok, hogy mindet idehozzam. Megjegyzem, Lajos már korábban is javasolta Fábián honlapjának tanulmányozását. Azt láttam, hogy egy összefüggéstelenül témát választó szerzővel van dolgom.

A sokszáz 2-5 oldalas darabokból soha nem lesz könyv, főleg ha a szerző nem uralja a témát. Senkinek nincsen szüksége egy Illig–Fomenko–Tóth Gyula-i ködben úszó szerzőre.

Azt javasolom a szerzőnek, hogy kezdjen el egy új könyvet szerkeszteni a „magyar történelem latin forrásai” vagy valami ilyesmi címmel. 2-3 kötet után már sok tisztelője lehet, mert ennek a munkának lenne értelme.

Nektek meg azt javasolom, hogy ezt a könyvet ne vegyétek fel a ZMTE névvel védett források közé, a fickót meg gyorsan felejtsetek el.

Darai Lajos 2020. 07. 29. 9:07

Kedves Zsolt!

Éppen arról van szó, hogy Fábián könyve után Götz könyvét hogyan kell ezután olvasni. Ebben sajnos nem segítesz, mert igen felszínesen olvashattad, ha nem vetted észre, hogy foglalkozik azzal, amit hiányolsz, egész fejezetben: V/4. fejezetet: „A gentéből hamis géta, gót és dák.” És a bizonyítást is megteszi hozzá.

Én olvastam és szerettem a Kitalált középkor című honlapodat annakidején. Sajnáltam, hogy megszűnt, sok munkát fektettél bele. Megszűnt az előtt, hogy a Pap Gábor-féle feltétel nélküli elfogadását ki tudta volna igazítani a valóságnak megfelelően. Ezt szerinted, mint nekem írtad, Hunnivári Zoltán könyve megtette. Nem vagyok benne biztos, még annyira sem Tóth Gyula esetében, aki ellen írtam is.

Amit írtam, annak a lényege, hogy az abszolút idővel nincsen baj, mert több módon is vissza lehet menni hamisítás mentesen az időben, különösen jó eszköz az évgűrűs átlapolás ilyen felhasználása. Ebben a vonatkozásban Fábián közelebb áll a valósághoz, mint Tóth, Illig vagy Pap.

De Fábiánt félreérted, hogy az ő munkájának lényege az állítás lenne. Nem, annak lényege, hogy felmutat feloldhatatlan ellentmondásokat, amiből adódniuk kell következtetéseknek az egyszerű ember számára is, nemhogy a történészeknek. Ő sincs fából, tehát ő is próbál adni ilyen megfajtást. De nem ezért szeretjük tehát, más kérdés, hogy messze előtte jár Tóthnak, Illignek és Papnak ezzel a tevékenységével is. De amivel igazán, az annak az egymillió latin oldalnak az átanulmányozása, amiből kijött ez a félmillió oldalas lényegyet tartalmazó könyve. Ebben a latin nyelvű minket érintő állítások, (hamis) latin nyelvű adatok keresésében bizony még Götzöt is túlszárnyalta, de alig van történész, akit nem.

Visszatérve Tóth Gyulára, a vele való összeütközésedtől függetlenül az, amire vele kapcsolatban Fábián hivatkozik, csupán egy megállapítása annak, hogy ha egész húsvét ciklust tolnak odébb az időskálán, akkor nem lehet észrevenni a részletek eltérésében a hamisítást. Ezt talán Illignél, Hunnivárinál is megtalálhatta volna, ha nem internetes a tájékozódása, lévén, hogy nem Pesten lakik és nem veszi meg ezeket a könyveket.

Az, hogy beidézi a téves közléseket, nem róható fel neki hibául, hanem éppen az az ő érdeme.

Az, hogy ő is próbál megfajtéseket adni azokra a kibékíthetetlen ellentmondásokra, amikre bukkan, szintén nem hiba, még akkor sem, ha te tudsz jobb megfajtást adni. Adj!

Cser Ferenc 2020. 07. 31. 1:13

Kedves Lajos!

Megkérlek, ha tudsz egy példányt előteremteni és a miniszternek eljuttatni, azért hálás lennék. [A Miniszteri Kabinet referense nyomtatott példányt kér.] Magam még az öcsémet megkeresem, hátha van neki még egy kóbor példánya. Tudtommal Zacsek Gyuláék mindegyiket eladták.

Válaszomban jeleztem, hogy megpróbálok otthon egy példányt felhajtani, de tudtommal az OSZK-nak több példány is lehet belőle, hiszen a kötelezőt átadtam nekik.

Mesterházy Zsolt 2020. 07. 31. 17:41

Szia,

Na szóval, elképzelésem szerint Götz a szintézis arról az Eurázsia-ról, ami bennünket érdekel. Szintézise megalapozza a mai tudásunkat arról, ami az indók miatt nem is úgy volt, sőt egy el-lenséges szakirodalomból bányászta ki a magyar érdekű történetírás alapjait. Mondanám, hogy Götz történész lenne, de ő ilyet nem állított magáról. Majdnem az, mert az utódoknak láthatóvá tette azt a világot, amit a komcsik soha nem írtak meg, így Magyarországon soha senki nem tudta volna meg. Emiatt Götz alapmű lesz, immár nemcsak nekünk.

Fábián hasznos kutató lehet a latin forrásokkal a jövőben, mint javasoltam. Jobb lenne, ha ezt választaná, mert a könyve nem szintézis, a bizonyítékmentes kijelentései nem tolerálhatóak. Nagyobb baj, hogy nekünk az egész Illig-féle konglomerátumra nincs szükségünk. Nekem sikerült elég korán elengedni, és úgy vélem jól tettem. Mások még mindig ott köröznék a behajított gumicsontok felett, és nem tudják elengedni.

Így aztán most afelett örvelezek, hogy a Kásler-csapat megerősítette egy 20 éve készített térképet, amely a szkíták vonulását mutatta Kr. e. 2800-tól Korezm és Kubán és Magyarország felé, és amely része a 60 keleti bevonulásnak többszörösen is. Most már csak azonosítani kell, hogyan is zajlott a folyamat.

Darai Lajos 2020. 07. 31. 13:25

Kedves Feri!

Ma postára tettem a könyvedet, hétfőn kézbesítik. E-mailen jeleztem a referensnek.

A saját példányomat küldtem el. Mellé tettem az *Európa mi vagyunk* két kötetét, és megírtam a referensnek, hogy ezt azért bátorkodtam, mert a *Gyökerek* folytatásának tekinthető a második kötet, amelyben részletesen benne van az Y-kromoszóma helyre nem álló szakaszának mutáció-iról szóló Science és Nature egyaránt 2000 novemberi európai és világ anyagra vonatkozó közlés őstörténeti alkalmazása részünkről.

Annakidején, én a Felsőörött tőled vett példányt Varga Csabának adtam a Fríg Kiadónál, és te küldtél el Zacsek Gyulához, akit a Kálvária térnél még megtaláltam és megvettem tőle a két utolsó példányt, és az egyiket elvittem öcsédnek, és most a másikat Kásler olvassa majd.

Nekem ott van a net, és remélem, a második kiadást már ő fogja támogatni.

Cser Ferenc 2020. 07. 31. 13:34

Kedves Lajos!

Köszönöm! Öcsémmel beszéltem, neki is csak a saját példánya van, nincs másod.

Igen, mi könnyebben nyúlunk a net.hez.

Remélem, hogy így együtt – különösen, mert a genetika nagyon fontos! – talán már hatni fog rá.

A genetika miatt ajánlottam Káslernek az angol változatot, amiben már mind Semino, mind Nagy Ákos eredményeit bedolgoztam. De az *Európa mi vagyunk* az jobb!

Cser Ferenc 2020. 08. 13. 1:18

Kedves Lajos!

A Magyar Nemzetben Franka Tibor ömledezett az új eredményről. Hja, kérem, a magyarok azonosak Árpád klánjával és ázsiaiak. Punktum. Aki pedig nem azt valja, az támadja a múltunkat. Jó, Franka célpontja, Mende Balázs valóban ezt teszi, de sajna itt nem csak erről van szó.

Franka Tibor: Kik támadják a múltunkat? Az archeogenetika tudományával közelebb lehet jutni a honfoglalók eredetének kérdéseéhez.

Magyar Nemzet 2020. augusztus 11. <https://magyarnemzet.hu/velemeney/kik-tamadjak-a-multunkat-8501637/>

Gondola 2020. augusztus 12. https://gondola.hu/cikkek/117206-Kik_tamadjak_a_multunkat_.html

A magyar őstörténet több mint fél évszázados kutatása során is a „merjünk csak kicsik lenni” vezérlőelve irányított, természettudományos módszerekkel például – egyszerűen nem lehetett vizsgálni, „mivel nincs is mit” – mondták ellenvetést nem tűrően a szocialista akadémikusok.

Bálint Csanád régész, aki az Aczél György-féle istállóban pallérozódott és Bóna István tanítványa, még 2005-ben is azt mondta, hogy „azért nincs magyar őstörténet-kutatás, mert nincs magyar őstörténet. Csak Bizánc van, ahonnan mindent átvettünk.”

Viszont a magyar genetikusok – akár a magyar közvélemény – nem hagyták magukat, és addig rakosgatták egzakt eredményeiket és kérdéseiket az asztalra, amíg elérték azt a „kritikus szintet”, ahonnan a sikereket a tudomány világából kiátkozással fenyegető poszt-szocialista, bal-liberális megmondóemberek már nem merik többé az asztal alá söpörni. Persze ez nem jelenti azt, hogy ne próbálkozzanak vele, különösen most, amikor a Kásler Miklós vezette nemzetközi szakemberekből álló munkássága áttörést hozott az Árpád-házi királyok, vagyis a Turul-dinasztia genetikai azonosítására irányuló kutatási eredményeivel.

Törésvonalakat akarnak láttatni

A bukott áltudós ideológia kövületei és azok fiatal szószólói azonban még a vitán felül álló DNS-bizonyítékokkal is képesek szembemenni, legutóbb például Mende Balázs történész (paleoantropológus) tett így, aki a Horn-érában került az akadémiaira, és aki mára egy minden tudományágban otthonosan mozgó polihisztorként nyilatkozik. Legutóbb például a Magyar Narancsban jelent meg vele egy igazán hosszú, nagy ívűnek szánt, de a végére mégis sekélyesre sikeredett interjú, amelynek már a címe is rögtön Kásler Miklós interpretátori szerepvállalását igyekszik kritika tárgyává tenni, mi több, a cikket jegyző társszerzők között is (nem létező) törésvonalakat láttatni: „A cikk társszerzőit is sokkolhatta.”

Beszédes, hogy a cím alapjául szolgáló interjúrészlet magában az interjúban még úgy szerepel, hogy Mende Balázs – saját állítása szerint – „azt hiszi”, hogy Kásler állítólag „félrevezető” interpretációja a cikk szerzőit is „sokkolhatta”. Ebből lett aztán a Magyar Narancs harsogó és az őstörténeti kutatások friss eredményeit azonnal lejártni igyekvő címe – amelyben már nyoma sincs annak, hogy erről a konfliktusról csak Mende Balázs „hiszi” azt, hogy létezik. Ennyit arról, hogy a Magyar Narancs az archeogenetikai eredményekre lenne kíváncsi, s nem feszültséget akarna szítani, kishitúséget akarna ébreszteni.

Kicsoda hát valójában Mende Balázs, aki azonnal társul szegődik ehhez az akcióhoz? Jelenleg az Eötvös Loránd Kutatóhálózat Bölcsészettudományi Kutatóközpontja Régészeti Intézetnek tudományos főmunkatársa, az Archeogenetikai Laboratórium vezetője. Ő is azok egyike, akik éppen azért kapják a fizetésüket a mai napig, hogy az őstörténet-kutatásban eredményeket mutassanak fel. Ebbéli megbízatásuk és felelőségük kezdete még 2003-ra nyúlik vissza, amikor

a Medgyessy–Gyurcsány-érában a Magyar Tudományos Akadémia vezetése a frissen alapított archeogenetikai laboratóriuma élére Mende Balázst és Bálint Csanádot választotta, azaz egy régészt meg egy paleoantropológust. Egy molekuláris genetikai labor élére. (Azaz már önmagában a döntés is inkább politikainak, mintsem szakmainak látszik.) Ráadásul ez a döntés azzal járt, hogy az addig jól működő – Raskó István professzor vezetésével felépített – szegedi labort könnyörtelenül kivéreztték, ugyanis minden forrást a szakmaiatlan alapokon összeállított, de új csapathoz irányítottak.

Itt nincsenek hun sírok?

Esetünkben a két dudás jól megfér egy csárdában, hiszen a Szegeden sikeresen elindított archeogenetikai kutatások eredményei ingyen hullottak az ölükbe, s nekik csak jó pénzért sikeresen folytatni kellett volna ezeknek az eredményeknek a feldolgozását. Ehelyett azonban közösen és hangosan azt klarinétózzák minden nyilvános fórum közönségének a fülébe, hogy az archeogenetika tulajdonképpen nem jó semmire. Tudatos és kényelmes hozzáállással igyekeznek lecsillapítani a nemzeti érzelmű tudósok és közvélemény szólamait a mai napig. Azóta mondogatják is róluk, hogy a magyar archeo-genetikai kutatás legnagyobb kerékkötői, ráadásul hivatalból. A Munka Érdemrend arany fokozatával kitüntetett és az Aczél-féle tiltott, támogatott, túrt szocialista tudományos, illetve kulturális emlékün nevelkedett Bóna István professzor már ötven éve megmondta, hogy „itt nincsenek hun sírok, tehát nincs mit kutatni”.

Akkor úgy volt – és ez a jelek szerint a mai napig így maradt. Ebbe holmi archeogenetikai kutatások nem zavarhatnak bele!

Bóna István egyik tanítványa volt Bálint Csanád is, aki például 2008-ban a következő szakmai véleménnyel jellemezte saját munkáját, az őstörténet kutatását: „Az említettek tudatában és azok iránt érzett felelősséggel kezdem a jelen beszámolómat két bejelentéssel: a genetika segítségével sem fejtettük meg a magyar eredetkérdést, és az nem is fejthető meg.”

Abban azért talán egyet lehet érteni, hogy nehéz lehet úgy kutatni, hogy aki foglalkozik vele, az sem bízik saját munkájának eredményeiben, sőt mindenki mást is lebeszél arról, hogy ezt másképp gondolja.

Hadüzenet a tabugyárnak

Mende Balázs, a tanítványa is ezt a logikát követi, amikor azt mondja, nem lehet a hunmagyar kapcsolatot vizsgálni, mert nincsenek hun sírok, csak germán, szarmata meg gót sírok. Európai hunok igenis fellelhetők. Az pedig, hogy 4500 év olyan távlat, amit nem érdemes vizsgálni, szintén orbitális butaság, de időhúzásra alkalmas. Végül Bálint Csanád – elsősorban a germán sírok kutatásának erőltetésével, ezért pedig újabb német anyagi támogatások reményében – még áldást is kér kutatótevékenységükre: „Jó lenne, ha a magyar etnogenezis és honfoglaláskor iránti nagy társadalmi érdeklődés számolna a körülményekkel, ami által növekednék a múlt iránti tisztelet, egyszersmind a tudomány mibenlétének és a tudósok teljesítményének reális értékelése.” (Magyar Tudomány 2008/10.)

Nos, ebben az egyértelmű politikai és szakmai ellenszélben döntött úgy Kásler Miklós, aki akkor még az Országos Onkológiai Intézet főigazgatójaként dolgozott, hogy tudományos alapokra helyezi a magyarságkutatást, és a királycsontok genetikai azonosításával egyértelműsíti az addigi eredményeket. Hadat üzent tudós társaival együtt annak az áltudományos „tabugyárnak”, amely évente több száz milliós költségvetési támogatással, pazar körülmények között, akár milliós fizetések mellett sem képes meghallani az idő és a közvélemény sürgető szavát. Miért fogalmazok ennyire egyértelműen? Mert a 2003-ban alapított laboratórium munkatársai a magyar honfoglalásról szóló első nemzetközi szakpublikációjukat csak 2016-ban, azaz fennállásuk 13. esztendejében születték meg nagy nehezen. Ennek ismeretében mindenkinek lehetősége adódik az ott „dolgozó tudósok” teljesítményének – Bálint Csanádot idézve – reális értékelésére.

A keleti származás tudata

Kásler Miklós – mert vannak még úriemberek – a kezdetektől fogva bevonta az általa vezetett vizsgálatokba Mende Balázst és laboratóriumát. De minek? Hiába kaptak mintát III. Béla vázcsontjából, illetve nyolc másik vázból is, igazából a mai napig nem kezdtek velük semmit. Teltek-múltak az évek, és az Országos Onkológiai Intézet a német göttingeni labor megerősítésével már 2018-ban eredményeket hozott nyilvánosságra, majd újabb kibővített vizsgálatokkal határozta meg az Árpád-ház férfiágú leszármazását, hogy aztán 2020-ban be is jelentse szigorúan tudományos, nemzetközileg is szenzációsnak számító kutatási eredményét. Mende Balázs a Magyar Narancsban most mégis – vagy még mindig – azzal próbálkozik, hogy többes számban, ki tudja, kiknek a nevében megszólalva arról beszéljen, hogy mit nem kellene csinálni. „Ha valamit el akarunk kerülni, az pontosan az, hogy a kapott és tudományosan megalapozott genetikai eredményekre soha nem bizonyítható, ergo tudománytalan következtetéseket építsünk; még akkor se, ha láthatóan erős igény mutatkozik az Árpádok minél keletebből, minél nemesebb helyről való származtatására” – nyilatkozza Mende. A Kásler-féle megállapítások természetesen nem tudománytalan következtetésekkel operálnak, ráadásul ezek minősítésére Mende és Bálint nem a legszakavatottabb szakember. Ők abban jők, hogy „láthatóan erős igényekre” célozgatassanak – de ez a politikai szándékú sanda célozgatás nyilvánvalóan nem vezet sehova.

Csak nem az lehet a valós bajuk, hogy ők ezeket a sikereket nem tudták, vagy megfontolt szándék alapján nem is akarták produkálni? Szerintük nyilván az lenne a jó, ha minden úgy maradna, ahogy volt: ha ragaszkodni lehetne a szerintük „sosem létezett magyar őstörténet” meséjének infantilis ismételtetéséhez. Akár azon az áron is, hogy ezenközben ellentmondának a magyar, a német tudósoknak, az intézeteknek, az egész modern genetikának. A magyar őstörténet tagadásának ékes bizonyossága az, ahogy a Magyar Narancs újságírója és Mende Balázs interjú közben egymással nagy egyetértésben arra jutnak, hogy a „honfoglaló magyarok” kifejezés már eleve prekonceptiózus – mert egy olyan címke, ami „félreviszi” gondolkodásunkat az eredetünkről. Mende Balázs így meg is mutatja a helyes irányt: úgy tartja, hogy inkább beszéljünk csak „honfoglalás kori népességről” vagy akár egyszerűen „a honfoglalókról”.

Így. Jól olvassák. Minden magyar jelleg megtagadásával és kiiktatásával.

Nemzetközi eredmények igazolják kutatóinkat

Ezek azok a tudósok, akik mindeddig úgy tervezték és úgy gondolták, elegendő lesz a nemzeti elkötelezettségű, ráadásul vallásos tudós minisztert, Kásler Miklóst folyamatosan támadni és gyalázni „pökhendi magyarkodásért”, de sajnos megérkezett a következő szög a balliberális nemzetellen tudomány koporsójába. Ugyanis július 30-án újabb kutatási szenzáció látott napvilágot a Human Genetics nemzetközi tudományos folyóiratban, amely egyértelműen megerősíti és alátámasztja a magyar őstörténet-kutatás eddig elért eredményeit. A kutatást vezető Christine Keyser publikációja ugyancsak szigorúan tudományos alapon rögzíti, hogy az ázsiai hunok férfiágú genetikai vonalai közősek lehetnek a honfoglaló magyarokéval és az Árpád-házzal. A szakember és tudóstársai összesen 52 maradványt vizsgáltak „Krisztus születésének ideje környékéről”, és az összevetéseket követően a szerző közös férfiágú haplotípust írt le az ázsiai hun minta és III. Béla Árpád-házi uralkodó örökítőanyagával.

A több mint fél évszázada politikai megrendelésre, illetve a nemzeti öntudat féken tartására kitalált és hangoztatott „magyar őstörténet pedig nincs” álságos teóriája mára megbukott. Köszönhető ez a Kásler Miklós vezette nemzetközi tudóscsapat eredményeinek, valamint az időközben létrehozott Magyarságkutató Intézet folyamatos, magas színvonalú tudományos munkájának. Afelől viszont, hogy akkor a bukott teória hirdetőinek is bukniuk kellene, már vannak kételyeim, hiszen a Mende Balázsok, Bálint Csanádok máris a régóta bevált bolsevik taktikához nyúlnak: ha valamit nem tudnak megakadályozni, annak igyekeznek az élére állni. Ennek jele az is, hogy az a Mende Balázs, aki most sem tartja valószínűnek, hogy megoldódnak a magyar őstörténet problémái, legutóbb azért azt nyilatkozta a Mandinernek: „Némi hazabeszéléssel és

büszkeséggel mondom, hogy az őstörténet-kutatás utóbbi pár évben bekövetkezett komoly sikerei sok mindenben az archeogenetikai kutatásokhoz köthetők.” Hát köszönjük, kedves Mende úr, ezt az őszinte beszédet. Így már csak az motoszkál a fejemben, vajon hogyan értékeli tudósi és emberi őszinteségét az Eötvös Loránd Kutatási Hálózat főnöksége, a magyar kultúra és tudomány honi vezetése, illetve tudóstársaik, no meg az istenadta nép.

Darai Lajos 2020. 08. 13. 3:50

Kedves Feri!

Már támadnák az Akadémiát is ennek az 'eredménynek' a nevében a lelkes Ázsia-hívők.

Ez régebbi: „Évtizedek óta lebzsel nálunk egy jól képzett magyargyűlölköböl és tehetségtelen kóklerekből összekotyvasztott kaszt, amelynek immár alanyi jogon jár a jólét és az elismerés. A magyar kormány gavallérosan hizlalja saját országa és nemzete gáncsolóit és gyalázóit. Zsebüket degeszre tömi az adóforintjainkkal, keblükre kitüntetésekkel plántál. A kitarítottak pedig beidegződött rutinnal söprik be a 'korlátolt, ostoba, náci-fasiszta-nacionalista magyaroktól' a 'jusukat'.” (Teleky József: Na, ezért kell kitakarítani végre a Magyar(?) Tudományos(?) Akadémiát(?). 2019. 06, 19. <https://nemzeti.net/na-ezert-kell-kitakaritani-veg-re-a-magyar-tudom-nyos-akademi-at-14726163.html>.)

Ez mostani: „Az akadémián nagy takarítást kell végezni, valamint ki kell vizsgálni, hogy kik és honnan irányítják őket. Emellett a lehető leghamarabb a történelem és a magyar nyelvű tankönyvek azonnali lecserélése, ne tanítsák tovább a hazugságokat. Pont azt a civilizációt hagyják ki szándékosan a tanításból, ami minket a legjobban érint. Igaz, ezt a részét Kásler professzor és társai, már elkezdték, de ez kevés, mert pl. az egyetemeken még mindig a régi szöveget nyomják.” (ATILA TÉNYLEG ÁRPÁD ÖSE. AVAGY A TURUL GÉN A XIONGNUBAN – MTA-T MEGSZÚNTETNI! BÖRTÖNT A CSALÓKNAK! <https://youtu.be/WKDApwFFiTI>.)

Írtam – Gyurka unszolására – egy hosszabb előszót Fábrián-könyvéhez.²⁵¹ Mellékelem. Ebben azt írom, hogy Fábrián felfedezése a Kárpát-medence mint Szkitia mindenekfelettsége, azaz hogy minden ókori szerző itteni dolgokról beszél – velünk kapcsolatban. Én úgy gondolom, hogy nemcsak velünk, hanem egyáltalán az akkori világgal kapcsolatban. Azaz el kell hagyni a magunk Keleten keresését. Fábrián könyve, töri az utat a kemény tények előtt, ami a történelmi földrajzot illeti, ami még a katonáinkat is idekötöti.

Cser Ferenc 2020. 08. 13. 5:18

Kedves Lajos!

Ahogy olvastam Franka ömlengését, bizonyára ez is nyomást gyakorol Káslerre, hogy fenntartsa, amit elképzelt. Várom, hogy mit válaszol a *Gyökerekre* - ha egyáltalán fog! – mert ott a minisztertanácsban nagyon nem csípi a megoldásunkat. Turk-tanács! A Kárpát-medence-i eredet esetén pedig konfliktusokat kellene felvállalni a szomszédokkal, amit nem akarnak. Érzésem szerint számára a legegyszerűbb megoldás az, ha úgy tesz, mintha semmit sem kapott volna.

Fábriánhoz: Sok mindenben igaza van. És ez talán elegendő a kesztyű bedobására onnan. De azért nem terjeszhető ki mindenre. Rengeteg a hamisítás, de vannak valódi események is, és azokról nem ellenőrzött, nem manipulált leírások, persze nem a latin érdekeltsgű területről.

Ha valaki hitének része a keleti eredet, azon nem lehet – vagy különlegesen nehéz – változtatni. Tudod, Lajos, van egy szociálpszichológiai fogalom: a kimondott szó. Vannak, akik miután kimondtak valamit, mint az életüket, úgy védik elhangzott szavaikat. Még akkor is, ha nyilvánvalóan tévedtek.

²⁵¹ Lásd Darai Lajos: [Előszó](#). – A szerk.

Darai Lajos 2020. 08. 20. 16:50

Az első fecske?

Kedves Feri!

A Mandineren megjelent írás mintha „első fecske” lenne a mi oldalunkon. Van ugyan benne közeledés álláspontunkhoz, de szerintem az alapvetése téves. E két dolgot próbálom áthidalni a hozzászólásomban, abban a szellemben, hogy érzékeltessem, remek az elmozdulás, de ha megállnak félúton, nem mégsem lesz az elmozdulás.

Kovács Gergő: Nem légüres térbe érkeztek a magyarok – Szenthe Gergely régész a Mandinernek. 2020. augusztus 20. https://mandiner.hu/cikk/20200820_ava-rok_magyarok_szenthe_gergely

Több – műveltségi, embertani, régészeti, nyelvészeti – tényezőt figyelembe véve már sok írásunkban rámutattunk, hogy „nem légüres térbe érkeztek a magyarok”, ha egyszer itt voltak, s nem kellett érkezniük sehonnan, legalábbis a népnek. De a történészeinktől annyira ajnározott írott forrásokból újabban következők tárulnak elénk: Szkitiát hegyek veszik körül, és csak egy bejárata van, így onnan, amint krónikáinkban áll, kijövetel (egressus) történt, és nem bejövetel (ingressus), sőt, másodszori visszatérés (conversio)²⁵² – a hatalomba, teszem én hozzá. Különbséget kell tenni a népvándorlás, lassú beszivárgás utáni hatalomátvétel és kisebb katonai alakulatok általi idegen területek megszállása között. Ezek pontosításával azonban mai napig adósok – a részletekben elvesző – történészeink, éppen a források ellentmondásainak eddigi feloldatlansága miatt. A feloldást a Kárpát-medencei magyar eredet és folytonosság adja meg. Van mit helyretenni, ha II. Pius 1460 körül még úgy tudta, hogy a Föld egy nagy sziget, amit az óceán vesz körül. De akkor mit ismerhettek a világból ezer évvel korábban, avagy épp a krónikák megírásának korában? Ám nemcsak az új írott források igazíthatnak el bennünket, hanem az általunk felhasznált műveltségi hagyomány is bizonyosságot ad. Ezt azonban a magyar történettudomány mellőzi valamilyen, általam nem ismert okból. A történettudományunk által rokonnak mondott népek műveltséget és nyelvet tekintve messze állnak tőlünk, míg szomszédaink, de még a távolra jutott földműveseink révén az európai népek is közel állnak hozzánk (lásd még Varga Csaba műveit nyelvünk kapcsolatairól). Több mint érdekes módon ezt az embertan, azon belül a genetika is alátámasztja. A cikk helyesen mutat rá a hatalmi elit és a nép különbözőségére, de ezt meg kellene tennie nyugat-európai vonatkozásban is. Mert az ottani leírások sem a népről szólnak. Helyes a Kárpát-medencei kerámia tárgyak folytonosságára hivatkozni, de nem elegendő csak a 7–11. század vonatkozásában, hanem a megelőző több ezer év tekintetében fennálló azonosságot is hangoztatni kell a hasonló mélységű népi azonosság felmutatásához (amint Bóna István: Die mittlere Bronzezeit Ungarns und ihre südöstlichen Beziehungen című könyve egyébként tartalmazza – a kerámia vonatkozásában). Ami után nem lehet kérdéses a 7-11. századi genetikai fennmaradás kulturális összetevője sem. Ha, amint a cikkből örömdetesen megtudjuk, ennek a kultúrának már szinte minden vonatkozását sikerül a mai kutatóknak a legnagyobb részletességgel feltárni. Mindenesetre teljes kép nélkül nem szabad átfogó következtetéseket tenni semmilyen területen, például a népesség tekintetében se. A fogalomhasználat megújítása sem állhat meg félúton, például a nomadizmus tekintetében, amely egész Európából hiányzott, nemhogy nálunk állami szintre emelkedett volna. Mert ha a fogalmakkal baj van, akkor az általuk lefedett tartalmak sem maradhatnak változatlanok, amint ezt Nyugat-Európán láthatjuk most,²⁵³ míg nálunk lényegében a hagyományos felfogás megtartására születnek az új feltevések. Ha ez a felemáság

²⁵² Lásd Fábrián Sándor könyvének fejezeteit: [V/1. Kárpát-medencei életünk, történelmünk](#), [II/3. A történelemhamisítás mestersége](#) és [III/1. Népvándorlás csak a krónikákban volt](#).

²⁵³ V. ö. Timaru-Kast Sándor: [A magyar nép és a kelták: eredetünk és környezetünk](#).

megszűnik, sokkal jobban megmutatja magát országunk és népünk távoli és közelebbi múltjának egysége, aminek európai kihatása ugyanolyan erős maradt később is, mint a korai időkben. Az írott források számunkra kedvezőtlen hamisításait azért kell nekünk szintén lelepleznünk, nem lemaradva a feldolgozásban a Nyugattól, nehogy továbbra is a hamis képet támassza alá rólunk a régészet, mint eddig történt, amitől éppen ebből az interjúból látszik az elmozdulási szándék.

Cser Ferenc 2020. 08. 21. 0:29

Kedves Lajos!
Jó, igaz, támogatom.
Az összetartozás nálam tegnap fellobbant a láng.

Darai Lajos 2020. 08. 24. 16:04

Kásler-válasz

Kedves Feri!
Megjött postai levélben Kásler Miklós válasza Budapest, 2018. 08.14-i keltezéssel.
„Tárgy: Köszönet
Tisztelt dr. Darai Lajos úr!
Köszönettel fogadtam közelmúltbeli postai küldeményét, amely Cser Ferenc „Gyökerek” című könyvének egy példányát, továbbá a Cser Ferencsel közösen írt „Európa Mi Vagyunk” I-II. kötetét tartalmazta.
Köszönetem és elismerésem fejezem ki az írásokkal, valamint kutatómunkájukkal kapcsolatban, az összegyűjtött és rendszerezett információk hasznosak a magyarság őstörténetével kapcsolatos további kutatások során.
További sok erőt és jó munkát kívánok.”
A lényeg: befogadta a könyvtárába.
És papírunk van róla, hogy hasznos a munkánk a magyar őstörténet ezutáni kutatásához.

Cser Ferenc 2020. 08. 25. 0:11

Kedves Lajos!
'Az információk hasznosak...' – és ezzel a dolog le van zárva. De legalább válaszolt.

Darai Lajos 2020. 08. 25. 12:39

Kedves Feri!
Tudod, Kásler legalább következetes, ha megtevesztetten is. Azaz rá valamennyire lehet számítani, mert – talán – kicsit kételkedik is, és főként nem akarja eltiporni, ha valaki másként gondolja, mint ő. Különösen, ha fordul az ügy vonatkozásában a széljárás.
Még az is lehet, hogy elolvassa könyveinket, megmásul. Jó, hogy írtál neki levelet.

Cser Ferenc 2020. 08. 25. 13:27

Kedves Lajos!

Itt van ez a Szenthe Gergely. Szerintem kisgyerek korában találkoztam vele, a Börzsönyben. A Papp Ferenc csoport számára Mikulás-túrát (rejtvény-túra) szerveztem oda és ott volt Szenthe István geológus, aki akkor lépett le a Baradla barlang igazgatói posztjáról és jó barátunk volt. Ott volt a két lánya és a még iskoláskor előtt Gergely nevű fia. Ez 1985-ben volt, decemberben, ha jól emlékszem. A fiú akkor lehetett 5-6 éves.

Nos Szenthe munkájában az a poén, – ami a Gyökeeknek is az egyik alapvonala! – hogy a Kárpát-medence kulturális leletei folytonosak! Az ún. honfoglalás előttről évszázadokkal már ott vannak és átnyúlnak azon. Ez pedig már nem mellőzhető, ha egy ásató régész is ezt mondja. Erősebb alátámasztás, mint a genetika – bár ez utóbbi messzebbre köti a népünk helyét, mint a Szenthe által közölt néhány évszázadnyi kerámia és fémműves anyag.

Akkor hát jól van, várok a további fejleményekre Káslernél. Főnöke – O V – 2000-ben le-söpörte a dolgot az asztalról, sőt, leállította a könyv forgalmát – és egyetlen szóval sem válaszolt. Kásleré már haladás.

Darai Lajos 2020. 09. 31. 2:00

Kakukktojás

Kedves Feri!

Azért írok, mert van egy érdekesség. Fehér Bence tanulmánya – „LEGŐSIBB NYELVEM-LÉKEINK? Bajelhárító alakok és rovásfeliratok avarkori tütartókon”: https://mki.gov.hu/media/pdf/mki_2020_evkonyv_2019_2.pdf?fbclid=IwAR2VMFd6FKNp-pzVc9o5scGQJ2aghXbHQyiOB1ryOV2i3g5OtkJsbzXSdLg 111-141. oldal.

Ez a Magyarországkutató 2019-es évkönyvében található, és mintha kilógna az ázsiai érkeztési törekvésük sorából. Nagyon alapos, ugyanakkor keveset akar mondani szándékosan szerintem, azaz nagyon vigyázva, hogy ne sértsen ott senkit. De azért kimondja, „hogy volt egy magyarul beszélő nyelv-közösség a Kárpát-medencében, a későavarkorban, tehát Árpád honfoglalása előtt!”

És az a végkicsengése az írásának, hogy az avarkori tütartókon levő rovások kétfajta írással íródtak. A nagyszentmiklósi-szarvasi változat nem folytatódott a Kárpát-medencében, viszont a jánoshidai igen, és erősen egyezik a székely-magyar rovásírással. Azaz az avar korban is élt magyar nyelvű népesség a Kárpát-medencében. Sőt lehetőséget lát további leletek felbukkanásával a helyzetet a koraavarkorra is hasonlóan megállapítani.

Ez már a második Kárpát-medenceiségünkkel kapcsolatos közlés onnan. Az első a Szenthe-cikk volt.

Olyan, mintha elindult volna egy csendes lázadás a valóság felé. Tehát jó irányba is haladunk.

Bakayról meg majd csak kiderül egyszer számukra, hogy az oroszok által megállapított sztereotípiákban utazik. Nekik nagyon kellett az európaiság, ezért találták ki az eurázsiaiságot, és Bloknak volt verse a szkítákról, stb. Most a Fábrián-könyv is mutatja: van törekvés Fomenkóék részéről, hogy kezdjenek valamit a sztyeppe nagy kiterjedésű azonos műveltségével.

Cser Ferenc 2020. 08. 31. 5:37

Kedves Lajos!

Ez remek. A műveltség folytonossága hatalmas súly a modell mellett. A *Gyökerekben* is írtam Árpád és csapata bevonulása előtti időkből származó magyar nyelvű feliratokról – pl. Somogybúról. Meg ott van a bronzkori fejszetek, amelynek a felirata magyarul úgy olvasható el, hogy annak szerepével harmonizál („üt es, vág es...”).

Remélem, tényleg elindult ott valami és nem fojtják el Bakay-módon.

Nézem az amerikai eseményeket, amelyek tökéletesen megfelelnek a bolsevik lázadás kritériumainak. És az egész az 'egyenértékűség' jelszava alatt megy, miközben arra tesznek a leginkább! A felsőbbrendűség a hajtóerő.

Nos, többszörösen végiggondoltam a mellérendelő műveltség koncepcióját. Lajos, a hierarchia felsőbbrendűsége az, ami a mostani gondolkodást uralja és az amerikai bolsevik stílusú lázadás éppen ezt a gondolkodást segíti, mint ellentétet, mint védelmet.

Rossz érzés, mert a magam környezetében mégis ezt érvényesítem - és látom, a katolikus vonal keményen ellenzi azt, de több más is. A református pap is a hierarchia fontosságáról prédikál itt. A kurucosok aztán naná, még inkább.

Pedig ez a parázs, ami a magyar műveltség legfőbb jellemzője volt, nagyon fontos, hogy izzó maradjon.

Csak miként lehetne erről az elvakult hierarchiában hívőket meggyőzni, hogy a mellérendelés az nem anarchia! Az nem az, ami Amerikában most már polgárháborús jelleget ölt.

Ferenc Cser 2020. 09. 05. 11:59

Archeogenetikai áttörés: a magyar a „honfoglalás” előttiektől származik

Kedves Lajos!

A mellékeltben lévő cikk az MNO-ból származik.

Naperácziék lényegében kimondják, hogy nem volt honfoglalás, a modern magyar ember genetikailag az ún. honfoglalás előttiekkel egyezik.

Terján Nóra: Kabátot a gombhoz. Őskeresés – Szenzációs felfedezések tárháza vagy kémkedés terepe a genetikai alapú családfakutatás? <https://magyarnemzet.hu/lugas-rovat/kabatot-a-gombhoz-8611818/> 2020. szeptember 5.

Néhány kattintás, egy csepp nyál, és máris megtudhatjuk, honnan származunk. Az egyre olcsóbban kínált genetikai tesztek kockázat nélküli őskeresést ígérnek, a technológia és a folyamatosan épülő sokmilliós globális adatbázisok azonban tovább mutatnak a családfakutatás felhőtlen játékánál. A genetikai forradalom nem csupán az egészségügyet változtathatja meg, és segítheti a bűnüldözést, de beláthatatlan piaci értékkel is bír.

Megtudni, hány százalékban vagyunk lengyelek, polinézek, esetleg katalánok, felkeresni pár – ismeretlen harmad-unokatestvért – ez valóban jó heccnek tűnik.

A DNS-vizsgálatok ma már az átlagember számára is elérhetőek. Szeretnénk minél jobban meghatározni, kik is vagyunk, és honnan jöttünk: a családi múlt, a genealógia iránti megnövekedett érdeklődés és a genetikai adatelemzés fejlődése az elmúlt évtizedben fokozottan felgyorsult, az Amerikából induló trend pedig már mindenütt jelen van a világon. Az Egyesült Államokban a statisztikák szerint a 2018-as Fekete Péntek alkalmából az egyik cég például több mint másfél millió ilyen vizsgálókészletet adott el. A kereskedelmi célú értékesítés 2010-ben tizenötmillió

dolláros értéke 2017-re már csaknem százmilliós biznisszé nőtte ki magát, és a várakozások szerint 2022-ben már háromszázmillió dollár fölé is mehet az ágazat összbevétele.

Az elemzés egyre olcsóbb, ma már ötven dollárért megkaphatjuk a nyálmintánkból kielemezett DNS-ünket, a cégek „etnikai eredetvizsgálatot”, egészségügyi célú elemzést és ismeretlen rokonok felfedezését ígérik. Ennyi pénz igazán nem nagy ár azért, hogy árnyaltabb képet kapjunk például betegségekre való hajlamainkról, vagy villogjunk a tudományosan bizonyított ténnyel, hogy huszonhatod részben vikingek vagyunk.

A laborokban genotípusokat elemeznek, amelyekkel a DNS-ben rejlő tipikus kódsorokat keresik. A nyálminta alapján elvégzett teszt eredménye csaknem százszázalékos biztonsággal elárulja genetikai rokonságunkat másokkal, ám az tévhit, hogy hitelesen megmutatnák eredetünket. Csupán azt képesek megmondani, hogy genetikai hasonlóságot fedeztek fel köztünk és mondjuk az Írországból vizsgáltak között. A vizsgálatok nem mutatnak ki betegségeket sem, pusztán arra világítanak rá, van-e olyan génünk, amely hajlamossá tesz minket valamilyen megbetegedésre. Ha pedig találnak is ilyet, az is meglehetősen változó, mekkora esély van ennek kifejlődni bennünk mutációk során. Egészen ritka esetekben vehetjük csupán biztosra, hogy a génvariáns jelenléte valós veszélyt jelent – ilyen például a Huntington-kór.

Varga Máté genetikus szerint – aki többek között a Covid-19-járvány genetikai vonatkozásait kutatja az ELTE TTK Genetikai Tanszékének adjunktusaként – fontos kiemelni, hogy amikor egy cég például azt az eredményt hozza ki, hogy száz százalékkal megnőtt a kockázata annak, hogy koszorúér-elmeszesedést kapjunk, az a legtöbb esetben még mindig apró érték: egy átlagos embernél 0,5, nálunk pedig egy százalék. A cégek viszont gyakran nem hívják fel a figyelmet arra, hogy az adott növekedés még mindig nagyon alacsony kockázatot fog jelenteni. Természetesen vannak olyan esetek, amelyeknél igencsak megnő a sansz egy adott betegségre. Klasszikus példa erre Angelina Jolie: a színésznő még 2013-ban hozott nagy port kavarázó döntést: kettős mell- és petefészek-eltávolításnak vetette alá magát, hogy csökkentse a mellrák kialakulásának esélyét a szervezetében. Jolie orvosai úgy vélték, hogy a színésznő esetében 87 százalék volt az esélye a mell- és ötven százalék a petefészekrák kialakulásának, és mivel Jolie édesanyja 56 éves korában hunyt el rákban évtizedes küzdelem után, a színésznő meg akarta előzni, hogy gyermekei hasonlóan fiatalon elveszítsék őt. A műtéttel pedig állítólag már csak öt százalék az esélye annak, hogy Angelina Jolie-nak mellrákja lesz. A családfakutató cégek által elvégzett tesztek viszont nem orvosi célokra vannak kitalálva, mint Varga Máté is fogalmaz: az a gombhoz szabjuk a kabátot klasszikus esete, ha túl nagy jelentőséget tulajdonítunk az egyszázalékos eltérésnek.

A Covid-19-járvánnyal kapcsolatban is folynak genetikai vizsgálatok, bizonyos emberek pedig jobban kitétek a betegségnek másoknál. A szakemberek egyelőre kevés biztosat tudnak mondani, de Varga Máté szakértő tájékoztatása szerint brit, illetve spanyol és olasz betegek tanulmányozása alapján egyelőre úgy tűnik, hogy számít a vércsoport: a nullás vércsoportúak kisebb kockázatnak vannak kitéve. Nincsenek védve a vírus ellen, de gyengébb lefolyású lehet náluk a betegség, vagy kevésbé halálos.

– Nagyon értékes adatsorok születnek. Minél nagyobb a genetikai adatbázis az ország népességéhez mérve, annál pontosabbak lesznek az előrejelzések, és a rokonok megtalálása is sikeresebb. Hozzá kell tenni viszont, hogy ötöd-unokatestvér szintjén szinte napi rendszerességgel talál valakit számunkra az adatbázis, ám ez nem igazán jelent semmit. Azt mutatja, hogy ha kellő ideig visszamennénk, akkor mindenkinek közősek az ősei a családfáján – húzza alá a genetikai tanszék adjunktusa.

Ahhoz viszont, hogy valaki genetikailag azonosítható legyen, nem kell a teljes népességtől mintát venni. Egy populációgenetikai tanulmány szerint a teljes népesség genetikai feltérképezéséhez elegendő, ha minden ötvenedik embernek fenn van a DNS-e egy adatbázisban. A világ jelentős részén ez már az egészen közeli jövő: egyes előrejelzések szerint két éven belül százmillió ember genetikai mintái lesznek megtalálhatók ezeken az oldalakon. Az adatbázisokba felkerülő információkért viszont könnyen lehet, hogy komoly árat kell fizetnünk, hiszen géntérképünk

ezáltal mások számára is elérhetővé válik. Az adatlopás új korszakának küszöbére érkeztünk. A fiolában elküldött mintát a cégek ugyanis legtöbbször harmadik félnek adják ki elemzésre, ráadásul bonyolítja a jogi helyzetet vagy bármiféle számonkérést, hogy ezek a cégek nem Magyarországon vagy az Európai Unióban vannak bejegyezve.

– Amikor a tesztelés elindult, akkor a visszaélési lehetőségekre nem gondolt senki. Az adatok anonimizáltak, tehát nagyon bonyolult kriptográfiai algoritmussal van meghatározva az, hogy egy adott szekvenciaelemzéshez milyen személy tartozik – magyarázza Varga Máté. – Azóta ezek az adatbázisok viszont felnőttek ahhoz, hogy ha valaki megszerzi csak a genetikai információt, feltölti egy nyilvános adatbázisba – hiszen a cégeken kívül léteznek nyilvános családfakutató adatbázisok is –, akkor kellő információt tud leszűrni ahhoz, hogy meghatározza, kié volt a minta. Genetikai kódunk az egyik legszenzitívebb információ, amellyel nyilvánvalóan vissza lehet élni, ha mondjuk gyógyszeripari cégeknek akarják eladni azt. Korábban nem volt benne a családfakutató vállalkozások felhasználói szabályzatában, hogy például rendőrségi nyomozásokra is kiadhatják a feltöltött adatokat. Ez sokáig vitatott gyakorlat volt, végül pedig azért nem lett nagyobb ügy belőle, mert úgy tűnik, a szélesebb közvélemény elfogadta, hogy egyes eseteket csak így lehet megoldani – mondja Varga.

Eltitkolt adatok

Amerika egyik leghíresebb, negyven évig megoldatlan sorozatgyilkossági ügyét fejtették meg nemrég például úgy, hogy egy idős exrendőr DNS-e megegyezett a négy évtizede keresett, 1976 és '86 között működő rettegett gyilkoséval, a hetvenes-nyolcvanas években ötven nőt megérőszakoló Golden State Killerével. Az évtizedek óta sikeresen bujkáló bűnözőre egyik kíváncsi családfakutató rokona genetikai adatain keresztül találtak rá: a nyomozó feltöltötte a keresett DNS-adatokat a GEDmatch adatbázisába. Az Egyesült Államokban egyébként szövetségi és állami szinten több törvény is védi az embereket a genetikai megkülönböztetéstől, ezekben azonban vannak kiskapuk, ugyanis nem vonatkoznak például a biztosítókra. Életbiztosítás megkötése előtt tehát az adott cég akár le is kérheti ezeket az információkat, hogy azok alapján alkossa meg a szerződést, és kizárja a genetikailag „kockázatos” egyéneket. Az adatok a rendőrség számára is nyilvánosak lehetnek, ha bíróságon keresztül kérvényezik őket.

Neparáczi Endre, a Magyarországi Kutató Intézet Archeogenetikai Kutatóközpontjának igazgatója ugyancsak szívügyének tekinti a teljes hozzáférhetőség elvét, azaz hogy minden adatot mindenki számára láthatóvá kell tenni. A családfakutatóval foglalkozó cégeket azonban éppen ellentétes érdekek mozgatják, tehát ha egy mintát a magyarok elküldenek mondjuk a magyar nyelvű honlappal is rendelkező MyHeritage adatbázisába, azt a rokon cégeknek sosem fogja kiadni, de hozzáférhetővé sem teszi. Hiába van sok adat tehát például a másik népszerű óriásnál, a Family Tree-nél, az nem fogja nyilvánosságra hozni azokat, hiszen számára az adat a legnagyobb kincs. Az Archeogenetikai Kutatóközpont küldetése, hogy új információkkal járuljon hozzá a magyarság eredetének valóságon alapuló, egységes történeti képének kialakításához, ennek érdekében pedig egyre több archaikus adatot tesz elérhetővé. Könnyen lehet viszont, hogy a családfakutató cégek hamarosan száz dollárért olyan ajánlatokkal fognak egymásra licitálni, amelyek alapján a kliens megtudhatja, vajon királyi vér csörgedezik-e az ereiben...

– A kapott százalékos adatok izgalmasak, de azt látom, hogy az emberek nem tudnak azokkal mit kezdeni – vélekedik Neparáczi. – A cég nem magyarázza el, hogy mi mit jelent, kérdezni nem lehet, maximum angol nyelven válaszolnak, ha válaszolnak. Erős törvényi szabályozásra lenne szükség. Egy jól kiértékelt vizsgálat nem harmincezer, hanem háromszázezer forintba kerülne, az itthoni telephelyet, irodát, személyzetet és a szakembereket is meg kellene fizetni, ha egy orvos vagy egy biológus adná a tudását az adatok kiértékeléséhez. Egy betegségre való esetleges hajlamosságnál fontos lenne prevenció tanácsokat adni, ám Magyarországon a törvény szerint csak orvos genetikusok értékelhetnek ki humángenetikai adatot, noha biológusok csinálják ezeket a vizsgálatokat. Ők megírják a riportot, de a beteggel csak az orvos beszélhet. Ha

viszont jelentősen megrágulnának a tesztek, akkor az emberek úgyis az olcsóbbat választják majd – sorolja a rendszer buktatóit a genetikus.

A legnagyobb genealógiai adatbázisok az FBI-on kívül tehát biztosítókkal, gyógyszergyártókkal és az egészségipar más szereplőivel is együttműködnek, a két legnagyobb cég, a 23andMe és az Ancestry például összesen tizenötmillió ember adataival kereskedik. A vállalatok azt hangsúlyozzák, hogy felhasználóikat korrekten tájékoztatják adataik harmadik félnek való továbbadásáról. A statisztikák szerint a családfakutatók nyolcvan százaléka le is okézza ezeket a feltételeket – ám kérdés, hogy egyáltalán elolvasta-e az apró betűs részeket. Sok a bizonytalanság, és megjósolhatatlan, lehet-e hosszú távon anonimizálni ezeket a genetikai adatokat. A felhasználók zöme pedig egyáltalán nem gondol bele abba, vagy nem gondolja nagy ügynek, hogy adataival már nemcsak ő rendelkezik, hanem azok árúként keringenek olyan információs gazdaságban, amelynek jövőbeli működését és a rendszerben rejlő veszélyeket még talán a velük kereskedő cégek sem látják tisztán. Az adat hatalom, de ez a fajta átláthatóság vajon már privát szféránk megsértésének bizonyul, vagy ahogy a rendőrségi nyomozások esetében, szükséges lépés-e?

A technológia ebben az esetben jóval előrébb jár annál, mint hogy a társadalom megfelelő időben döntéseket hozhatna etikai szabályozásáról.

„Ha nálunk van az adat, mi leszünk a személyre szabott egészségügy Google-je” – jelentette ki Patrick Chung, az egyik legnagyobb családfakutató oldal, a nevében a kromoszómapárokra utaló 23andME egyik igazgatósági tagja. Az igazi üzlet tehát nem az ötven-száz dollárban van, amelyet a felhasználók kifizetnek az információért. Bár az kétségtelenül hab a tortán, hogy ezek a cégek úgy építik fel milliós adatbázisaikat, hogy az emberek ezért még fizetnek is nekik. Ahogy az internet böngészési előzményeink, kereséseink és kapcsolati hálónk alapján tolja arunkba a különféle cégek termékeit, úgy a tömeges genetikai információk forradalmasíthatják az egészségügyet.

Hol vannak a besenyők?

A géninformációk birtoklása a politikában is fontos szerephez jutott: Kínában például milliárdokat öntenek az ilyen irányú tudományos fejlesztésbe, és nem restek amerikai szaktudást és technológiát is bevonni a genetikai szintű felügyelet tökéletesítésére. Az ázsiai országban persze nem csupán a tudományos fejlődés a tét, hanem a kontroll is: a húszmillió ujjur kisebbség tagjait például 2016 óta genetikai mintaadásra kényszerítik, az állampolgárok digitális megfigyelése mellett pedig Peking DNS-mintákat is gyűjt. Az állam azokba a nagy nemzetközi adatbázisokba tölti fel az adatokat, amelyekből az FBI és a gyógyszerfejlesztők is dolgoznak, ezzel a Nyugat is „jól jár”.

Varga Máté genetikus szerint a családfakutatók technológiája már nem nagyon tud hova fejlődni, legfeljebb még elérhetőbb lesz. Ugyanakkor más technológiák fejlődését előidézheti:

– Ma még hiába látni, ha valaki örökletes betegségben szenved, gyakran hónapokba, évekbe telik, amíg meg tudják határozni a mutációt, amely miatt a betegség kialakult. Ennek az idejét lehet egyre inkább leshorítani majd ezekkel a technológiákkal, de ez már független a cégek által kínált családfakutatótól. A genomok gyógyszeripari alkalmazásában lehet látni a jövőt – jósolja a szakember.

Varga Máté számára az elmúlt húsz év egyik legérdekesebb tapasztalata a mai Magyarország genetikájának meghatározása. Úgy véli, a honfoglalás kori Kárpát-medencében élő avarok vagy a sokkal korábban, a vaskorban itt élő emberek genetikai állománya feltérképezésének tanulsága az, hogy jellemzően nem a honfoglalók populációjával mutatunk genetikai folytonosságot, hanem sokkal inkább azokkal, akik a megérkezésünk előtt is a térségben éltek.

A tudomány rácafoltt az elfogadott, XIX. század végére kialakult eredetelméletre. A genetikus szerint ma már a tudományos körökben közel konszenzus van erről, ebben pedig előrébb járunk, mint sok szomszéd nemzet, ahol a hasonló archeo-DNS-vizsgálatok eredményei még számos eredetmítoszt felülírhatnak, sokakat meglepve. Nem biztos ugyanis, hogy a történések

és a közvélemény készek arra, hogy a már meglévő elméleteket teljesen át kell írni, mert kiderül, hogy ezeknek a genetikai bizonyítékai egyszerűen megalapozatlanok.

Neparáczi Endre archeogenetikai elmondása szerint ezekben a kutatásokban nem sok teret engedtek a genetika tudományának egészen az elmúlt néhány évig:

– Az őstörténet- és magyarságtudományok berkeiben eddig nagy kerekasztal körül ültek a történészek, a történelmi nyelvészek, a régészek, a XXI. században pedig a genetika is szeretett volna odaülni, de nem akartak helyet szorítani neki. A genetika fel akarta ugyanis tenni erre az asztalra az eredményeit, amelyek el tudták dönteni, hogy melyik a valószínűbb két kérdéses hipotézis közül. A társadalomtudósok felismerték ennek a veszélyeit, de nem hagytuk magunkat, hiszen sokan látnak még lehetőséget abban, hogy a genetika világitótoronyként működhet a vakfoltokkal lyuggatott korai magyar történetünkben. Ma már kevés, de biztos pontra építkezünk, és utána állítunk fel hipotéziseket, nem pedig a hipotézisekhez gyűjtünk biztos pontokat, akár az adatokat megerőszkolva is, mint korábban. Sokáig elfogadott elmélet volt, hogy bejöttek a honfoglalók az üres Kárpát-medencébe, és üldözték őket a besenyők. Nem volt üres a terület, és a besenyőkre sem utalnak nyomok. A honfoglalás 896-os dátumát az 1896-os millenniumra találták ki, de ma történelmi forrásadatok vannak arra, hogy már 860-ban is megjelentek a korai magyarok a Kárpát-medencében. Ezeket a tényeket sokáig nem lehetett kimondani – mondja a Magyarságtudományi Intézet szakembere.

Közös fegyverzet

Neparáczi Endre elmondása szerint egyébként nem igaz, hogy mindenért a génjeink volnának a felelősek. Mindannyian kapunk örökítőanyag-készletet szüleinktől, és 99,6 százalékig minden Homo sapiens ugyanazzal a fegyverzettel rendelkezik. A fennmaradó hárommillió bázispárnyi különbség dönti el a nemünket, a bőrszínünket és egyéb különbözőségeinket, a környezet pedig befolyásolja a gének kifejeződését.

– Számos ikerkutatás bizonyítja, hogy a génállomány más környezetben máshogy fejlődik ki, egyetértő ikreknél is. Az öröklődési indexek szerint a környezet durván ötven százalékban befolyásolja, hogy ugyanabból a génkészletből mi lesz – tudatosítja Neparáczi. – Hiába hajlamos tehát valaki genetikailag az alkoholizmusra, ez nem jelenti azt, hogy törvényszerűen alkoholistává lesz, csak azt, hogy nagyobb erőfeszítésbe fog kerülni neki, hogy ezt megakadályozza. Ez pedig igaz a stresszre, kövérségre való hajlamra is: lehet a genetikát okolni, viszont arról, hogy hogyan dolgozza fel valaki a hajlamot, egészségesebben próbál-e élni, többet mozog, arról kizárólag ő maga tehet – húzza alá a genetikus, aki szerint a környezeti tényezőt semmiképpen nem lehet elhanyagolni: az „önző gén” elmélete már nem állja meg a helyét, azaz hogy minden meg lenne előre írva. A tehetség és az intelligencia sem öröklődik automatikusan – hiszen az intelligenciát sem lehet objektíven mérni, ahogyan a boldogságot sem.

Darai Lajos 2020. 09. 05. 14:10

Kedves Feri!

Nagyon jó, beleillik a sorba.

Varga Máté szerint „a honfoglalás kori Kárpát-medencében élő avarok vagy a sokkal korábban, a vaskorban itt élő emberek genetikai állománya feltérképezésének tanulsága az, hogy jellemzően nem a honfoglalók populációjával mutatunk genetikai folytonosságot, hanem sokkal inkább azokkal, akik a megérkezésünk előtt is a térségben éltek.”

Darai Lajos 2020. 09. 05. 20:32

Avar kereszténység

Kedves Feri!

Ez már utóvédharc: „Mondókánk nem lehet pogány kori könyörgés, mert az ’én Istenem’ más vallásban sehol elő nem forduló kifejezés, jellegzetesen keresztény, akár a mi Atyánk, az édes Jézus”. Lásd itt: https://www.magyarhirlap.hu/velemenyt/Ujra_a_szarvasi_tutartorol?fbclid=IwAR125Qz_S5tZKtL3BD7kPQCTFbEm_kU19MXqfLwA7QZHtmfPoh_LZFmQTc.

Czakó Gábor máris reagált Fehér Bence: Legősibb nyelvemlékeink? (MKI Évkönyv 2019. https://mki.gov.hu/media/pdf/mki_2020_evkonyv_2019_3.pdf pp. 111-143.) című írására.

Fehér a 116. oldalon azt mondja, hogy „vékony olvasata pedig egyáltalán nem jöhet szóba”.

Azért kármentés ez Czakó részéről, mert látja, hogy még a kereszténység is veszélyben van, mármint a római vagy bizánci, mert az avar korban vagyunk. De aztán rátér a levegőben lógó hun-avar-magyar folytonosságra. Azért levegőben lógó, mert ugyan nem mondja ki, de érzékelteti, hogy akkor az avaroknak is jönni kellett ide, ha a hunok és a magyarok jöttek és azonosak. A finnugorok és a kínaiak emlegetése is erre akar hajazni. Népről szó sincs, aki keresztény lehetett, ha igaz az időrend (az avar és a krisztusi).

Cser Ferenc 2020. 09. 06. 0:39

Kedves Lajos!

Hja, bizony. Feltételezések hitté értek. Itt is volt egy fickó, aki vita közben kifejtette, hogy Attila és hunjai nem lehettek azok, aminek leírták őket, merthogy keresztényi erkölcsük minde nek fölött álltak. Pont!

Magyarán mondva: csakis jót, erkölcsöt tettek, ölni nem öltek, stb.

Ez van.

A többit meglátjuk. Talán megérjük, hogy egyszer az igazság a végén kikristályosodik – mert egyszer fog, csak az idő kérdéses.

Bérczi Szaniszló, 2020. szept. 7. 12:09

Tisztelt Elnök Úr!

Egyetértek azzal, hogy a valósághoz hűségesebben illeszkedő történelemírás és -tanítás lenne a kívánatos. Most lapoztam végig Cser Ferenc Gyökerek c. könyvét (a világhálón). Nagyszerű alkotás. Már 2000-ben elkészült. Sehol sem lehet kapni kinyomtatva. Ez a könyv – csekély kiegészítéssel – szinte már tankönyv is lehetne. Kiegészítései lehetnének:

1. Rovásírással írt magyar történelem, a kaukázusi és mélyebb gyökerekkel. (Mandics György munkái nyomán.)

2. A magyar nyelv mélyszerkezetének a bemutatása. (Az eddig fölött munkák nyomán.)

3. Genetikai új eredmények.

Persze a Cser–Darai is – továbbra is – nagyszerű párja e könyvnek, de azt is ki kellene egészíteni a fentiekkel.

A Cser–Daraiban talán teljesebb a genetikai szál, ha jól érzekelem.

Mindenesetre az Elnök Úr kívánalmai szerinti történelemíráshoz közelebb kerülnénk e két könyvvel és a tervezett kiegészítésekkel.

Egy harmadik könyv lehetne az Oláh Zoltán által végzett adatbányászati munkák áttekintése. Ez talán egy egészen új stílusú könyv is lehetne. Kicsit talán hasonlítana Grandpierre Atilla térképes könyvére.

Javaslatom továbbra is az, hogy a sok szálon gyűjtött adatcsoportokat valódi időpontok szerint lehetne összekapcsolni egy „időfonattá”.

György Csihák 2020. 09. 07. 12:50

Kedves Szaniszló, kedves Többiek! Sajnos nem tudom, hogy jött-e javaslatodra, és ha igen milyen hozzászólás? Én semmit nem kaptam. Minden esetre kérdeztem Darai Lajost. Szerintem Ő, elsősorban mint filozófus, ő lenne leginkább alkalmas, „az időfonat elkészítésére”. Mandics György barátunk sajnos – legalább nálunk – még nem jelezte, hogy az általad kívánt elemző dolgozatot megírná. Erre viszont ő lenne a legalkalmasabb, és az ő dolgozata, meg a bemutatott eredetik alapján, talán lehetne továbblépni. Amit a nyelvi mélységről írsz, azt az elemzést viszont Neked kellene megírnod. Amit Oláh Zoltántól kérsz, azt pedig ő kellene megírja. Ha ez a három dolgozat a rendelkezésünkre állna, akkor azokat lehetne így, talán szélesebb körben vitára adni. Ezeket a leveleket feltennék a honlapukra, miáltal más, érdeklődő is bekapcsolódhat a munkába. Amíg a korona korszak tart, addig amúgy sem lehet komoly tanácskozást összehívni. Ezt mutatja a körkérdésem eredménye. A válaszoktól függetlenül is tudható, hogy külföldről ide nem lehet jönni. Akkor pedig ez a technika hasznos lehet, már próbáltuk. Szívesen venném minden címzett véleményét. Különösen örülnék, ha láthatnánk Csajághy György, Darai Lajos és Grandpierre Attila véleményét IS.

Oláh Zoltán 2020. 09. 07. 14:37

Kedves nyelvboncolók!

Az újdonság a molekuláris archeogenetikában az „oszcillogenom” felfedezése, és a mintegy 60-70 gén/kromoszómaterület összekapcsolása a beszéddel és annak megértésével, illetve a beszédhibákkal pl. diszlexia, autizmus és epilepszia.

A beszéd képzésben és értésben behatárolható kromoszómaterületek közelebb visznek a nyelvtechnológiánk megmaradásának és bábeli hasadásának téridő térképezéséhez, valamint a történetek népvándorlasi vagy épp helyben-maradási, gazdaságföldrajzi eseményekhez kötéséhez.

Ennek feldolgozását magamra vállalom.

Bérczi Szaniszló 2020. 09. 07. 14:53

Kedves Zoltán:

Ez az Általad jelzett „háttérgépezet” fölépítés biztosan tanulságos lesz.

De beszéd szorosan összefügg a megértéssel. A hangzó közlés evolúcióját semmiféle háttérgépezeti föltárás nem fejti meg, csak párhuzamosítja majd.

Az agyi, szöveti, sejti, molekuláris gépezetek az emberi közlő és közlést fogadó emberek evolúciós munkálkodása, beszédhasználata nyomán fejlődtek ki.

De amíg nincsen VALÓDI gondolkodás és beszédfejlődési evolúciós modell, addig jól jöhet egy „gépezeti” modell, ami a másik VALÓDit nem tudja helyettesíteni, de esetleg sarkallhatja az annak kifejllesztésére való igényt.

Oláh Zoltán 2020. 09. 07. 15:23

Kedves Szani!

Egyetértek, az oszcillogenom-mutációs bélyegek párhuzamosítják majd anyanyelvi nyelvtechnológiájának használatát: 1) kombinatorikus tovább nemesítését vagy 2) a rag-ragasztóból épp a szótárhasználó, hajlító, a szavak megállapodás szerinti jelentésű, de épp ezért törékeny indo-európai nyelvcsaláddá fajulást téridőben rögzítő genom dinamikai változásait.

A későbbiekben ezeket genom és beszédter elhagyási és/vagy megtartási központokat kell csak térképre rajzolni.

A gén-kapcsoltsági rajz vetülete a nyelvi és genomikai központjainknak, valahogy így: *41. ábra.*

Darai Lajos 2021. 09. 07.

Tisztelt Tudós Társaság!

Fel lettem szólítva, de nincs mire válaszolnom, amihez ne szóltam volna hozzá már korábban.

Például Bérczi Szaniszló írta, hogy Cser Ferenc 2000-ben, 20 éve megjelent Gyökerek című könyvét most átlapozta és nagyszerűnek, tanítandónak találja. Én magam már akkor, a megjelenés évében megvettem a könyvet a szerzőtől a felsőöri magyar őstörténeti találkozón, amint sokan, de senki nem jelezte rajtam kívül a véleményét azóta róla. Én viszont – Cser egyetértésével – már a következő évi szentendrei találkozónkon *A magyar és az egyetemes őstörténeti időrend összehasonlító módszertan*aként ismertettem ([Acta XVII/1](#), pp. 19-28.) és tettem ki magam miatta ott a helyszínen több órás plenáris vitának, ahol mindenki tőlem féltette az ázsiai eredetünket.

Mert valódi magyar távlatainkat Cser éppen azzal nyitotta meg, hogy népként magunkat – tehát nem a vezetőréteget – elhatárolta az ázsiai kapcsolatoktól. Mert ezzel az önálló létünk Kárpát-medencei alakulását több tízezer vagy akár több százezer éves összefüggésbe helyezhetővé tette. Annak minden közeli és távoli kapcsolatával: kihatásával és be- vagy visszahatásával. Ezt a régészeti műveltségekből addig is ismert összefüggést erősítette tényé az Underhill- és a Semino-csoport 2000. novemberi Nature- és Science-beli közlése, és nyitotta meg ezzel az utatmódot a Kárpát-medencei magyar eredet és folytonosság elméletének a természettudományos bizonyításához. És mi – ekkor már ketten – éltünk a lehetőséggel, elindultunk azon az úton, ahol összekapcsolhatók a génmutációs szintek a régészeti és embertani adatokkal, például Gábori Miklós kaukázusi, Maria Gimbutas kelet-európai és Gáboriné Csánk Vera Kárpát-medencei adatai alapján. Dél-Ázsiát a magyar őstörténeti kapcsolatból kizárhattuk, mert az M130 jelű csoportmutáció Afrikából átjőve a Levantinba, egyből délre kanyarodott, Indiáig. Az M89 érte el a Kaukázust. Az észak-ázsiait (kínait, mongolt) is kizárhattuk, mert az M9 ázsiai körútra indulását követő M45-M173-M17 jelű csoportmutáció az ázsiai emberekből hiányzik. Nemcsak az európai (és kaukázusi) moustieri műveltséget tudtuk a 'neandervölgyihez' kötni, hanem az aurignacit is, sőt az acheulit is oda kellett. Mely utóbbi miatt kiderült, hogy a 'Homo erectus' már modern ember volt; az előbbi pedig azt támasztotta alá, hogy a gravettit kell az M17-hez kötni. Mert ez a folyammenti műveltség nemcsak a Dontól nyugatra, hanem Közép-Ázsia felé is terjedt, egészen Észak-Indiáig, ahonnan származhat a 45-50 ezer éves kapcsolat. Ennek onnan lehet nyoma utána végig, akár tehát a mostanában erőteljesen vizsgálni kezdett 4500 évvel ezelőttiig is (de akár máig is, mert például ugyan miért alakulta volna az ő arcuk másként ott, mint a miénk itt). A 4000 éves TAT jelű csoportmutációnak a Bajkáltól a Lappföldig megismert előfordulása alapján sikerült kizárnunk az összes finnugor népnek a magyarokkal való, 4000 év utáni kapcsolatát, tekintve, hogy e mutáció belőlünk, magyarokból hiányzik. Foglalkoztunk azzal is, hogy az ázsiainak mondott hunok és az európai hunok feltűnése között ismeretes egy több mint két évszázados (221 éves) űr.

Mindennek a magját előadtuk Székesfehérváron, a Kodolányi János Egyetemen tartott KJF–ZMTE közös tudományos tanácskozáson 2004. november 6-án „Magyar folytonosság. Őskőkori eredetünk és a sejti tulajdonság-örökítő kutatás” címmel. Ott a KJF részéről csak én voltam jelen, míg a ZMTE részéről többen, akik itt most megszólalnak e vitában.

Újabb kutatásaim szerint pedig egy francia szerző (Joseph Deguignes) a XVIII. század közepén terjesztette el azt a hamis tézist, hogy a kínai xiongnuk hunok lettek volna, és Közép-Ázsiából jöttek Európa közepére ([Acta XXXIII/11. pp. 92-237](#)).

Legutóbb pedig Fábián Sándor kutatási eredményeit ismertettem elismerően az itteni vitázók felé arról, hogy az általa bemutatott, leleplezett történelemhamisítások azt mutatják, hogy mindaz, amit a hunokról az ókori történetírók – auktorok – írtak, a Kárpátokon belül történt.²⁵⁴ A hamisítási folyamat során az eredeti történelmi szereplőkhöz tartozó eseményeket mintegy felcserélték: a hódítókból ókori őshonos békés népeket és szent uralkodókat gyártottak, akik legfeljebb a magasabb műveltség áldásait terjesztik, a haladást viszik el a fejletlenebb területekre és népekhez, ezért győzelmük jutalma úgymond megérdemelt, utólag is elvitathatatlan. És aki az ő leszármazottjuk fejedelmi és népi körben, a jelenben is jogosan ül és uralkodik az ide később betörő, „bárdolatlan” és „kegyetlen” hódítókon, akiket végül nem véletlenül sikerült alávettett helyzetbe hoznia – mármint a hamisítás szerint.

Így a kutatási végeredmény az lett, hogy elődünk a Kárpát-medencei Szkítia és az itteni scita vagy szkita nép, valamint ennek a népnek a vezérlő eszmeisége, amelyből később az eredeti keresztény vallás lett. E tényvalóság középkor végi-újkor eleji - igen szűk érdekcsoport általi – meghamisítását tehát végképp fel kell számolnunk. (Fábián könyve megjelentetésének az elutasítása itt többek által, nem adott semmiféle cáfolatot a bizonyítékaira.)²⁵⁵

Én tehát ezeket képviselem azzal kapcsolatban, amikor Bérczi Szaniszló további kiegészítéseket javasol a Cser-könyvhöz. Mert egyrészt genetikai és abból fakadó kiegészítéseket mi már megtettünk több tucat közös írásunkban az elmúlt 16 évben. (Rövid összefoglalása: [A magyar nemzeti kincs világörökség. Tanuljunk együtt, milyenek vagyunk!](#)) Ezekhez lehet kapcsolódni újabb kutatással is természetesen, de ha az a mi tételeinkkel ellentétesen történik, azt én nem kiegészítésnek fogom venni, hanem cáfolandónak. Vagy meg sem szólalok, ha úgy mond ellent, hogy nem ad cáfolatot arra, aminek ellentmond. És ez részemről nemcsak az ázsiai genetikai kalandozásra vonatkozik, hanem a kaukázusi eredetünket sejtető közlésekre is az imént említett okok miatt.

De hogy teljesen világos legyen: Ha kapcsolódásról beszélünk Cser Ferenc *Gyökerek* c. műve kapcsán, akkor a Kárpát-medencei magyar eredet és folytonosság elméletéhez lehet kapcsolódni. És mint például Fábián-könyve mutatta, érdemes is, mert ott van mit feltárni és van eredmény. Aki ezzel ellentétes eredményre jut, nem feltétlen kell tehát ellentmondást megfogalmaznia, hanem megnézni, hogy a feldolgozott földrajzi, időrendi, ökológiai, ecológiai, etnikai, technikai, logisztikai adatai és így logikája helytálló-e az új kritikai fejlemények tükrében. Ezt az egyeztetést viszont mindenki maga végezheti el, senkit nem lehet kívülről kényszeríteni új belátásra, illetve ő tiltakozna legjobban, ha félreértelmeznék mondanivalóját. De a jövői irány szerintem mindenképpen ez, ha előre akarunk lépni igaz múltunk ügyében. Amely ráadásul nem csupán a miénk, tehát a magunk meggyőzése után jön az ilyen feladat a mostani szomszédok, együtt lakók felé. (Azután Európa és csak végül Ázsia a legnagyobb időbeli távolság miatt.)

Ugyanakkor magától értetődő, hogy nem kell minden kutatást a magyar őstörténethez kötni. Értékes lehet külön is vizsgálni a nyelvet, írást, embertant, s minden egyebet. De annak ősmúltja persze felvet olyan kérdéseket, hogy szabad-e távoli földrészeket ismertnek venni, csupán mert a gyarmatosítók a saját képükre igyekeztek alakítani minden leigázott nép és terület múltját.

²⁵⁴ Lásd Fábián (2021): [Előszó](#). – A szerk.

²⁵⁵ Ezért aztán meg is jelentettük: [Acta XXXVI/1](#). – A szerk.

És én ugyan szeretném, ha beláthatók lennének mindenkinek az érveim, de tiszteletben és mérlegelendőnek tartom mindenki saját véleményét, eredményét és meggyőződését is.

Mindezt pedig kétoldalú levelezéssel látom előre vivőnek. Ha itt ömlesztve írogatunk 53 tagnak, és esetleg csak a fele válaszol is, kezelhetetlen lesz. Viszont ha valami csípőset kap valamelyikünk a másiktól, biztosan rögtön válaszolni akar. Stb.

Oláh Zoltán 2020. 09. 07. 19:23

Tisztelt Együtt-gondolkodók!

A DEMOKRATA 2019. 01. 11. – <https://demokrata.hu/tudomany/itt-voltunk-mindig-112397/> – volt másik befejezése, amely egybecseng D. Lajos levelével, sőt kiterjeszti genetikai folytonosságunkat 12-13 millió év jelenlétre a Kárpát-medencében, mint "HANGFOGLALÓ":

„A magyarság kevert nép, de nem egy homogén oldat módjára, mint ahogyan a Kárpát-medence sem a népek olvasztótégelye. A genetikai folytonosság egyre nagyobb téridő felbontásban rajzolódik ki, ugyanakkor tudásunk genommozaikokból tevődik össze. Minden élő egy nem ember által írt nyelv szövegszerkesztésének köszönheti létét. A gének kapcsoltsága és önszerveződő rendszerei az integrált áramkörök kapcsolási rajzaira emlékeztet. Avagy egy marék tranzisztort hiába rázok sohasem lesz abból maroktelefon. Ugyan úgy csak a gének kapcsoltságának, összeférhetőségének és rendszerszerű összeadódásának megfejtése lehet a hamarosan induló Magyar-ságkutató Intézet vizsgálódásának igazi célja. Csak ezzel az új tudományos módszertannal és látásmóddal volt felismerhető, az a DNS-olvasat, amely alapján bátran mondhatjuk, hogy számos más gén mellett Neandervölgyi ősrünk immunrendszere máig bennünk él, miközben embertani megjelenésünk rengeteget változott, mert kapcsoltsága gyenge az immunrendszerrel. A nyelvhasználat az emberben a 'mémek' szöbokrain keresztül új, de egy gyökérből eredeztethető sarjadzással családfákat eredményezett. Ezért anyanyelvünk inkább hangfoglalói, mint honfoglalói minőségében érdemes tovább kutatni és megérteni.” (Ld. 33. *ábra.*)

Az az állítás, aminek eredetijét a „francia szerző (Joseph Deguignes) a XVIII. század közepén terjesztette el, tehát azt a hamis tézist, hogy a kínai xiongnuk hunok lettek volna (https://epa.oszk.hu/01400/01445/00053/pdf/EPA01445_acta_hungarica_2018_11_092-237.pdf) és Közép-Ázsiából jöttek Európa közepére, Török–Neparáczki legújabb vizsgálata szerint megdőlt! Noha a 7500 évvel ezelőtti AVK- Föld- Ész- Kéz- és Anyanyelvű Kárpát-medence „HANGFOGLALÓ”-i tértek vissza (ld. inzert), de az Ázsiában Sintastha származást felvett Xinognu „honfoglaló” lovon bevándorló népszerűség számossága a tizedét sem érték el a mindig is itt lakó ősökének (N1a1), így még az kétséges, hogy nem kellett újratanulni anyanyelvünket a baktriai Árpádházi „magyaroknak”. (Ld. 20. *ábra.*)

További, a genetika tudományos népszerűsítést szolgáló megjelenéseim:

Makói TV-híradó archeogenetika: <https://www.youtube.com/watch?v=hmDwd1RAbg4>

Archeogenetika Szeged: <https://www.youtube.com/watch?v=QCgexzN1hbM&t=2170s>

OZ és az etruszkok: <https://www.youtube.com/watch?v=M49OozEFgK8>

<http://www.vntv.hu/2015/01/birtokunkba-kerult-genek-evangeliuma-dr-olah-zoltan/>

Sejtszintű intelligenciától a tudatosodásig: <https://www.youtube.com/watch?v=H-s7DbnVlnw>

Kijavíthatók-e a gének: https://www.youtube.com/watch?time_continue=583&v=nK6eEZ6tqHM

A DNS írógépei: https://www.youtube.com/watch?v=3DsCL_qSZjY

Nyelvében vagy DNS-ében él a Magyar? https://www.youtube.com/watch?v=z_c1-s650_4

Czuczor Gergely, Fogarasi János 1862 gyökszótár: <http://osnyelv.hu/czuczor/>

Génebesztet kajával, imával: <https://www.youtube.com/watch?v=AywC4i0cHvY>

<https://mail.google.com/mail/u/0?ui=2&ik=9b165eb060&attid=0.1&permmsgid=msg-f:1677468475617321319&th=174790b0e3162167&view=att&disp=safe>
<https://www.youtube.com/watch?v=hmDwd1RABg4&authuser=0>
<https://www.youtube.com/watch?v=QCgexzN1hbM&t=2170s&authuser=0>
https://www.youtube.com/watch?v=3DsCL_qSZjY&authuser=0
https://www.youtube.com/watch?v=z_c1-s650_4&authuser=0

Oláh Zoltán 2020. 09. 08. 5:47

A listán szereplő 51 okos ember ma bőven elegendő lenne egy **hírportál és/vagy tudásközpont alapítás**ához, amely szerkesztőségként, digitális kiadóként és metronómikus telekonferenciák rendezésére, valamint távoktatásra is alkalmassá lehetne tenni az összeomlófélben levő hagyományos felsőoktatásunk leváltására felkészülve.

A Miskolci Egyetemen a BIONIKA és/vagy BIOGNOZIA 5 éves képzéséhez akkreditálására kész tananyaggal és hálótervvel rendelkezünk.

Így megalapíthatnánk a világ első digitális **DNS- és Természetes Nyelvészeti EGYETEM-@ A Vásárhelyi TájépítÉSZ (VÁTÉSZ) és a HUNGÁRIA TV összekapcsolódása az idén elindította a Nemzeti 11 adásait:**

alapítás - <https://www.youtube.com/watch?v=pKTkgOb1mu8>

Nemzeti 11/02. BIONIKA-TUDÁSKÖZPONT előzetes - <https://youtu.be/hJtwMQQmn1k>

<https://www.youtube.com/watch?v=pKTkgOb1mu8&authuser=0>

<https://www.youtube.com/watch?v=hJtwMQQmn1k&authuser=0>

<https://www.youtube.com/watch?v=waIxBUhLOCc&authuser=0>

<https://www.youtube.com/watch?v=h1og0zRLL6A&authuser=0>

<https://www.youtube.com/watch?v=neTr-5tQqN4&authuser=0>

<https://www.youtube.com/watch?v=7yHeSlS39CE&authuser=0>

Szekeres István 2020. 09. 08. 10:43

Tisztelt Hozzászólók!

Jelenleg két tanulmányom alapos javításán dolgozom:

1. „Amikor megszólalnak a régészeti leletek” – amelynek hálózati táblázatába a székely Níksburgi ABC betűinek, eddig összes kínai piktogram, és a hun Teknős jelcsalád piktogram/ideogramma előzményeit gyűjtöttem ki, a hunok, koraavarok („fehér hunok”) és Árpád népe régészeti leletein.

2. „Hím és nőnem jelölő uráli fejszimbólumok és más adatcsoportjai őstörténetünknek” – címmel, amely bővített hálózati táblázatával, és pontosítottabb fogalmazásával, a Budakalászi 31. Őstörténeti Találkozóra készített tanulmányom új változata.

Cser Ferenc 2020. 09. 10. 0:17

Kedves Lajos!

Oláh Zolihoz: Sajna, a nyelvnek elsősorban nem az agyat meghatározó génekhez, hanem a felvett, megtanult, átadott, elfogadott, megélt kultúrához van köze.

No de, ezt Zoli mikor fogja elismerni? Mikor fogja elismerni, hogy egy-azonos területen is egyidőben két kultúra létezhet – ahogy ez valamennyi kurgán-hódította területen jelen volt? És akkor a nyelv ötvöződött...

Sajna, a gyökerekben ezt is megemlítettem már.

A vitában nem óhajtok részt venni, így mindezeket – ahogy a korábbiakat is! – csak neked küldtem el.²⁵⁶

Darai Lajos 2020. 09. 10/a.

Tisztelt Tudós Társaság! Kedves B. Szaniszló, O. Zoli és Cs. Gyurka!

Jó, akkor több szemközt társalogjunk. Igaz, mindenki tud hozzátenni.

Cser Ferencről Tolcsvay Bélától is hallottam, aki a szomszéd faluban, Pázmádon lakik, és van egy '90 óta fennálló tóparti baráti körünk.

En nem szívesen nézek videót, tévém sincs, moziba se járok (mert régóta nincsenek művész-filmek).

Talán O. Zoli nem tudja, de az egyesületnek volt tizenhárom Magyar Történelmi Iskolája is, itt van az anyaga:

<http://mek.oszk.hu/06400/06488/06488.pdf>

<http://mek.oszk.hu/06300/06381/06381.pdf>

<http://mek.oszk.hu/06300/06365/06365.pdf>

<http://mek.oszk.hu/06500/06505/06505.pdf>

<http://mek.oszk.hu/06500/06503/06503.pdf>

<http://mek.oszk.hu/06800/06837/06837.pdf>

<http://mek.oszk.hu/06500/06536/06536.pdf>

<http://mek.oszk.hu/06800/06802/06802.pdf>

<http://mek.oszk.hu/06700/06799/06799.pdf>

<http://mek.oszk.hu/06700/06790/06790.pdf>

<http://mek.oszk.hu/05900/05943/05943.pdf>

<http://mek.oszk.hu/05900/05943/05943.pdf>

<http://mek.oszk.hu/06800/06824/06824.pdf>

<http://mek.oszk.hu/09100/09137/09137.pdf>

Akkreditáltattunk a minisztériummal kétéves, 120 órás közös KJF–ZMTE történelemtanár-továbbképzést és hatot tartottunk (Kassán, Marosvásárhelyen, Szabadkán, Magyarakanizsán, Zentán és Révkomáromban). Ehhez kettő oktatási segédkönyvet írtunk (636 és 1440 oldalon):

<http://mek.oszk.hu/05900/05939/05939.pdf>

https://epa.oszk.hu/01400/01445/00019/pdf/EPA01445_acta_hungarica_2016_5.pdf

és készült hallgató dolgozatokból is két kötet:

https://epa.oszk.hu/01400/01445/00004/pdf/EPA01445_acta_hungarica_2011.pdf

<https://epa.oszk.hu/01400/01445/00018/pdf/>

Volt tehát valóban oktatási kapacitásunk, igaz külsős tanárokat, kutatókat is meghívtunk előadni.

De most nem oktatásról kezdődött vita, hanem kutatási eredmények összegzéséről.

Nem véletlenül, és előző levelemmel talán sikerült rátapintanom, miért nem.

Azért merülhetett fel igény az összegzésre, – de hangsúlyozom, ez az én álláspontom, – mert, ahogy oktatni csak letisztult ismereteket lehet (az oktatásban tilos az ekleticizmus), a kutatás is eljut egy szint fölött az egységesítés állapotába. Korábban megvolt ez az egység, de igen elnagyoltan, és a finnugor nyelvészet sántítása miatt is, most azonban a genetika belevisz a részletekbe, tehát szint kell vallani, mert a genetika nem ismeri az őstörténeti összefüggéseket (bár

²⁵⁶ Cser Ferenc utólagos beleegyezésével tesszük közzé, közkinccsé. – *A szerk.*

elefántként vállalkozik a finomporcelán tisztogatására is akár, lásd a Semino-csoport híres közleményében az indoeurópai és a szláv gén emlegetését, meg az M168-hoz csatolt főemlőst).

És ez most azt jelenti esetünkben, az rajzolódik ki, hogy két út maradt a ZMTE előtt e téren: Vagy felcsatlakozik a Magyarságkutató Intézethez, akik a könnyebb ellenállás irányába mentek el, és az ugor–török vitát kívánják lezárni a genetika segítségével a török győzelmével (már nem beszél senki a mintavétel problémájáról III. Béla és a karosi lelet kapcsán, mert egyáltalán nem biztos, hogy azoknak köze lenne Atila, Álmos és Árpád családjához, sőt, köze inkább lehet azokhoz, akiknek a gyűrűje az ujján volt); vagy kiteljesítjük a Kárpát-medencei magyar eredet és folytonosság elméletét. A kiteljesítést azért írom, mert egyrészt az Acta szerkesztőinek és T. Sándornak, M. Zsoltnak elküldött Fábrián-könyv bőven tartalmaz olyan anyagot, ami mellett nem mehetünk el szó nélkül, másrészt sok más kutatási eredmény is létezik már, amit be lehet építeni. Én addig jutottam, mint már többször elmondtam, hogy csak a Kárpát-medencei mivoltunkat támogatom, azaz a katonai képességünket is ide kötöm, mert sok eddig figyelembe nem vett adat és szempont ezt kéri tőlem.

És a Fábrián-könyv jó példákat mutat arra, mint kell átforgatni a Kárpátokon belülre azokat az adatokat, amelyeket eddig kívül, esetleg messze távol képzeltek el, főleg persze keleten. Ilyen műveletre alkalmas adatokat tartalmaz szerintem például Z. Tóth Csaba nálunk megjelent kötete (<https://epa.oszk.hu/01400/01445/00017/pdf/>).

B. Szaniszló mostani felvetésére tehát azt kell mondanom, az eddigiek fényében, ha következetes akarok maradni, hogy véleményem szerint nincsenek kaukázusi magyar vonatkozású iratok. És ezt nem is lehet bizonyítani a későbbiekben sem. A Tordos-Vincsa írásról viszont üdítő újdonságokat láttunk nemrég Lippai Bertalantól az Acta Historica Hungarica Turiciensia lapjain: [Tatárlaka üzenete](#) és [Rovásírás hatása a nyelvre](#).

A mai magyar nyelv fogalmi elemzéséből visszamenni a nyelv születésére bátor próbálkozás. Hiszen az élő nyelv változása évszázadokban megragadható, nem évezredekben. Már ha szigorúan ragaszkodunk a következtetéses adatlánc minden szemének összekapcsolásához. Nehogy arra jussunk, mit kellett gondolnia a tízezer éve élt embernek, ha egyszer azt a fogalmi gyököt megalkotta, amit ma is használunk. Emlegettem és javasoltam figyelembe venni Varga Csaba gondolatát, hogy ha minden írás a magyar írásból ered (nemcsak a latin, hanem a görög, héber, arab is), és a görög a régi csángóhoz van közel, az etruszk magyar vonatkozását meg mindenki ismeri, akkor ez a magyar nyelvet még magasabbra emeli, mint természetes nyelvet. (Fábrián egyenesen azt mondja, hogy a görög, a latin és a szláv mesterséges, liturgikus nyelv, de még a héber is. Utóbbi a legkésőbbi – s nem az újhéberre gondol. A román pedig közelebb van a latinhoz, mint az olasz. Én is tapasztaltam, hogy a középkori német fele latin volt. Amikor egy rab leírását fordítottam, németországi magyar nem tudott segíteni, mert nem tud latinul. Nekem pedig végül sikerült.) Más kérdés, hogy Varga Csaba szerint a magyar nyelvet is igen okos emberek készítették hét gyökből indulva, de igen régen, azért annyira gazdag a nyelvünk. Van tehát mit kutatni, és a glottokronológia legfeljebb 20 ezer évig visszamenőleg működik, pedig egy-egy terület népességének a története az előtről ered, ami után már erős volt a keveredettsége. És itt utalnék a kurgán általunk részletesen leírt leegyszerűsítő nyelvi hatására, amit sajnos senki nem vesz figyelembe. O. Zoli is mást mond erről, mint mi, sőt azzal, hogy a kurgán hódításokat egyszerű gén terjedésnek, géncserének állítja be, bár valamiféle csatlakozást említ, lényegében felmenti a gyilkos hódítókat, akik csak annyi ember hagytak életben a meghódított földművesekből szolgánkat, ahányan ők voltak (még nem volt „hatékony” az elnyomás).

A hangfoglalás fogalma sem használható szerintem tudományosan. Erre egyébként mi is utaltunk, nem derült ki, O. Zoli látta-e azt. Arra, hogy a Rudapithecusnál az állkapocs emelkedés és függőlegessé válás már beszéd izmoknak adhatott helyet. De mi nem cifráztuk ki. Most a hun ázsiai eredetre is reagált O. Zoli, de nekem nem derült ki, hogy mit cáfol az adatával: Deguignes-t vagy engem (olyan genitivus partitivus szerű, amit írt).

Mindenkinek köszönöm a megértést.

Oláh Zoltán 2020. 09. 10. 7:55

Lajos, letöltöttem a pdf-eket, és belenéztem mindegyikbe. Deguignes-sel szemben Téged támogatlak, de csak most pontosítom, hogy mindenben egyetértek Veled, és a Kárpát medencén kívüli eseményeket inkább csak segédanyagként tekintem a HANGFOGLALÁS, anyanyelv-technológiánk alapjainak és beszédtereink hozzáadott értékeinek jobb megismerésében. A háttér 5500 évvel ezelőtti megszelídítése és használata a BABA-mária kor leváltását hozta a szkíta androkrácia kurgán kultúra vagyonosodás és nyelv hasadás terén. Ezek most rövid válaszaim, de a következő lépés a tudásszintézisben az infografikai összefoglalóm megszerkesztése lehet, amelyhez szívesen látok további új szempontokat.

Bérczi Szaniszló 2020. 09. 10. 9:01

Kedves Lajos:

Köszönöm az összefoglaló leveled.

Egy pontra válaszolok, ezekre: „A mai magyar nyelv fogalmi elemzéséből visszamenni a nyelv születésére bátor próbálkozás. Hiszen az élő nyelv változása évszázadokban megragadható, nem évezredekben. Már ha szigorúan ragaszkodunk a következtetési adatlánc minden szemének összekapcsolásához. Nehogy arra jussunk, mit kellett gondolnia a tízezer éve élt embernek, ha egyszer azt a fogalmi gyököt megalkotta, amit ma is használunk.”

Amíg nincsen módod a látására, ne becsüld le azt a kincsesbányát. De sokféle természeti törvényszerűséget meg kell ismerned ahhoz, hogy fölismerd az értékét.

Nem tudom, Cser Ferenc haza szokott járni? Mert egyszer szívesen beszélgetnék vele, vagy Veled is hármásban. Egy könyvnyi anyagot mégsem lehet leírni itt. A lényeg az, hogy igenis igaz van Németh Lászlónak. Igaz, hogy ő a mondatát a görögökre értette, de még nem tudhatta, hogy szélesebb körben is igaz.

Annyit azért pontosítok, hogy a gyök már egy csúcstechnológia a közlésben, tízezer évek fejlődése nyomán. Még két emeletnyi egymásbaágyazottsági (vagy hierarchia) szint van a gyökbe belesűrítve. Ennek a szintnek a „kopására” mutattam be a gyök-glottokronológiát. Annak a korszakolása az indoeurópai szétágazástól függően 10 000 és 20 000 év közé esik.

Továbbra is a Ti (Cser–Dara) áttekintéseket tekintem kiindulásnak majd. Miért is?

Mert az már a neandervölgyiig visszanyúlik.

Darai Lajos 2020. 09. 10/b.

Kedves Feri!

Igen, próbáltam egyértelműsíteni, hogy nem fogjuk hagyni meghamisítani a tételeinket, különösen, ah nem tudjuk, mihez. Zoli most távoktatást akar, de hát, ha nincs egységes tananyag, akkor nincs mit oktatni, hiába a szakembergárda. Vannak kaidványok, videók, de azok igen szerteágazók. Ha oktatásról van szó, ott tilos az ekleticizmus.

Szaniszló a mai magyar nyelv fogalmi elemzéséből akar visszamenni a nyelv születésére, de ekkor fennáll a veszély, hogy azt kell gondoltatnia az akkori emberrel, aki a fogalmi gyököt megalkotta, amit ő gondol ma arról. Ezt jól látod.

Zoli válasza nagyvonalú, ahogy szokott és ajánlja a dolgait, amit én már nagyrészt megnéztem akkor, amikor meghívtam Budakalászra tavaly. Egyrészt tarthatatlan például a hangfogalás fogalma tudományosan, amire mi is utaltunk mondván, hogy az állkapocs emelkedés és függőlegessé válás már beszéd izmoknak adhatott helyet. De ő ezt cifrázza a hívő hallgatóság szájíze szerint. Most a hun ázsiai eredetre is reagált, de nekem nem derült ki, hogy mit cáfol az adatával:

Deguignes-t vagy engem. A kurgán hódításokat is lényegében felmenti azzal, hogy egyszerű gén terjedésnek, géncserének állítja be, stb. Tehát hiába mondja, hogy csatlakozik hozzánk.

Nem beszélve a mintavétel problémájáról III. Béla és a karosi lelet kapcsán, mert egyáltalán nem biztos, hogy azoknak köze lenne Álmos családjához, sőt.

Légy szíves, nézd meg, amit Fábián a latin nyelvről mond, mert szerinte gyatra munka. És a német fele is latin volt (ezt én is tapasztaltam, amikor Auer rab Csonkatorony-leírását fordítottam). A román szerinte közelebb van a latinhoz, mint az olasz (ami szintén a latin késői mivoltára utal). De a görög is mesterséges, mint a héber Fábián szerint. Utóbbi a legkésőbbi. Ugyebár Varga Csaba is pedzegette, hogy a héber írás a magyar rovásírásból ered, a görög a régi csángóhoz van közel stb. Ez a magyar nyelvet még magasabbra emeli, mint természetes nyelvet. Más kérdés, hogy Varga Csaba szerint azt is okos emberek készítették hét gyökből indulva, de igen régen, azért annyira gazdag.

Cser Ferenc 2020. 09. 11. 1:26

Kedves Lajos!

Szaniszlótól érdekes fordulatnak láttam, hogy a Gyökereket végre kézbe vette.

Fábián könyvében elakadtam. Hogy Jézust a jezsuiták találták ki, nekem nagyon idegen. Jézus fogalma évezreddel megelőzi a jezsuiták megjelenését, így legfeljebb a róla kialakított képet hamisíthatták, de magát a jelenséget nem. De azért megnézem. Hogy mindazok, amiket a biblikus szerzők róla leírnak – és illesztik a korábbi próféciákhoz – az nem jelenti azt, hogy azok az általam emlegetett hamisításoknak nem ősi formái: Tuthankamenre utalnak a dolgok, az ő történetét 'próféciálták' és annak egy részét aztán el is játszották, a többit hozzá tették.

De nem a jezsuiták!

A latin nyelv mesterséges – ahogy a szanszkrit is. A görögnek megvannak az ősi gyökerei és a biblikus görög csak a két évezredbeli távolságával különbözik a moderntől.

A héber nyelv – a biblikus – iszonyúan primitív. Ideális vallási nyelvnek, mert azt olvasol ki belőle, amit akarsz. A modern héber – bár az óhéber írásjegyeket használja – iszonyúan távol van a biblikustól. A biblikus héber nem alkalmas a mai élet kifejezésére. A biblikus görög, viszont igen. A modern görög alapvetően a pelagézen alapszik – és az azért az ősi európai kultúrkör része volt. A magyar nyelv a nyelvek között a kivétel, mert még évezred távlatából is megérthető. Más nyelvek már alig.

Darai Lajos 2020. 09. 11. 15:12

Kedves Feri!

Gyimóthy Gábor írja nekem, hogy bár a genetikához nem ért, de a mai nyelvhasználat bírálatához igen, s két megfigyelése van. Az egyik, hogy a géntechnika – amely most fölkavarja az eddig is kavargó álláspontokat – még nem tart ott, ahol kellene tartania a mérvadósághoz. Nem a technikai képességét tartja éretlennek, – bár az is még inkább gyerekcipős – hanem a megvizsgált minták rettentő ritkaságát. Mintha óriási tó vizéből kevés ponton kivéve egy-egy vödör vizet, mondanánk meg belőle, milyen halfajták élnek a tóban. A másik, hogy a magyarság Kárpát-medencei őshonossága melletti érv a nyelv hihetetlen mértékű egységessége olyan óriási területen, amelynek nem kis része hegység, és amelynek közepén sokáig maláriát okádó mocsarak voltak, s alig van eltérés a terület szélein beszélt nyelvek között. Ha ezt összehasonlítjuk a svájci helyzettel, ahol két szomszédos falu nyelvében is komoly eltérések lehetnek, noha nem hegyek választják el a falvakat egymástól, akkor ezt a tényt nem lehet figyelmen kívül hagyni. És szerinte a kulcsszó a vitában (a levelemben találta): letisztult ismeretek...

No, ez tiszta beszéd. A mintavételnél abban igaza van, hogy elég gyér még az egyéni minták által lefedett terület, s főként a történelmi idúmáltság, de mint már mások felé hangoztattam, a

csoportmutáció vizsgálatánál a kevés minta is elegendő. A halfajtákra következtetés hasonlata teljesen jó, mert a hardvert még programozni kellett, amint most is írtad. Viszont it pedig az a helyes a meglátásban, hogy ha a tulajdonság hordozó géneket nézzük, abban már az eltérések nem nagyon adnak tájékoztatást a térbeli terjedésről az időbeliség ismeretlensége miatt.

Most láttam, hogy Varga Géza a legutóbbi könyvéről (*A magyar hieroglif írás*) szólva már majdnem kimondja, hogy a régieknek nem volt isten fogalma a mai értelemben („isten=élet”):

https://www.youtube.com/watch?v=CHD1DcHo6rI&feature=share&fbclid=IwAR2IL9_a348ntlLsgLzkDZsi4wgvmdLrTjQf4O-az0FjNdf8WUVxb877zCU 11:32.

Azaz én a későbbi felfogás visszavetítését érzem Géza munkássága ama részében, amikor mindent az istenfogalom tükrében ad elő (a kínai Tien nem istenség, amint az ausztrál bennszülötteknek sincs, stb.), amit talál (vallásos jelképekről beszél, amelyek valójában – szent – tudás őrzők), de amit talál az nagyszerű az írásunkról, nyelvünkéről. A könyvről e szellemben írt bírálatomat itt nézheted, ha még nem láttad, a 162-229. oldalakon:

https://epa.oszk.hu/01400/01445/00053/pdf/EPA01445_acta_hungarica_2018_11_092-237.pdf

Fábiánál valójában arról van szó, hogy a fogalom igen régi, de azt mondja, hogy Krisztusként régi, és annak Jézus személyéhez kötése az új. Végigmenve minden mozzanaton látható, hogy maga Jézus a konstanzi zsinat végén merül fel először, és a korai képi bibliákon nincs rajta. Itt van a hibátlan változat: https://90006598-3cbe-4883-8f87-b2bca3dd4ed8.filesusr.com/ugd/55b554_0e68975088fb4821af9e7f1078dcd367.pdf.²⁵⁷

Igen, a hamisítás eredetije sokkal korábbi (Tuthankamen stb.), és éppen van műveltségi, vallástörténeti korlátozottságunk, ezen kellene segítenünk, kiegészíteni azokat, amiket ő feltárt és ezzel lényegében igazolni, azzal, ahonnan a hamisítók vették. Csakhogy itt felmerül persze egy gond, hogy az egyiptomi történeteket is a görögöktől ismerjük. De úgy nem gond, hogyha a görögök őrizték meg, és abból merítve orozták el pl. az Ószövetség számára, stb.

Darai Lajos 2020. 09. 11/c.

Tisztelt Tudós Társaság! Kedves Zoli!

Köszönöm a megerősítést, így szerettem volna, hogy Deguignes-nyel szemben egyetértünk.

Az, hogy a Kárpát medencén kívüli eseményeket inkább csak segédanyagként tekintjük, szintén előrevivő gondolat, hiszen a nemzetközinek tekintett – valójában mindenütt keményen nemzeti – kutatás önti ránk az „eredményeit” és csurog a nyála egy kis elismerésért felénk részünkről, amit felelőtlenül egyesek korlátlanul osztogatnak számukra az onnan való magyar eredettel. Pedig, mint hangoztatni szoktam, a hasonlóságok embertani oldalát a gravetti kelet felé is fordulása okozhatta, a kulturális (esetünkben harcias) terjedés viszont nem járt együtt gyakori és nagy távolságokat legyűrő mozgásokkal, elég volt hozzá a gonoszság helyi feléledése.

Ha jól érzékelem, a mostani félmondatoddal a „HANGFOGLALÁS” ügyét a 13 millió évvel ezelőtti időből áteszed a ’csak’ 13 ezer évvel ezelőtti időbe, amikor „anyanyelv-technológiánk alapjai” és „beszédterei” a rénszarvas vadászok északra vándorlásával a lappokig jutottak, majd később a dombvidéki földművelést innen a Dnyeperig terjesztők a harciasok leigázás előli még északkeletre menekülésével az Urálig. Hogy ennek lennének „hozzáadott értékei”, azt eddig a finnugor nyelvészet állította, a mostani ábra szerint sikertelenül. Azaz ezek a Kárpát-medencén kívüli események jó segédanyagok a Kárpát-medenceiség jellemzésére megőrzött eredeti állapotai miatt, mert itt benn sok volt a továbblépés, gazdagodás. Ez utóbbit vették el tőlünk az ugor eredettel.

²⁵⁷ Azóta itt is: <https://epa.oszk.hu/01400/01445/00061/pdf/>. – A szerk.

Azzal viszont vitatkoznék, hogy „a hátszló 5500 évvel ezelőtti megszelídítése és használata a BABA-mária [sic!] kor leváltását hozta a szkíta androkrácia [?] kurgán kultúra vagyonosodás és nyelv hasadás terén”, mert ennek időrendi és térbeli lehetetlenségei mellett mindig hangoztatuk, hogy a Kárpát-medenceiek a magyar nyelvű, műveltségű többség miatt mindig megőrizték mellérendeléses életüket. A harmadik kurgán invázió és a sztyeppei szkítának hívtak fellépése között is van 2500 év, és a Babba Mária-kultusz helye és az andronovói kultúra között is 2000 kilométer. Mármost ha ilyen ’elnagyolt’ – valójában tudománytalan – kapcsolatokra hajaznak az ’új genetikai eredmények’ erről a területről, akkor az annyit is ér. Nem lehet mindent a génekből levezetni! Azok az élő mechanizmust határozzák meg, de nem a programját. Pláne nem a többszörösen áttételezett, a műveltséget. Nem elegendő az sem, hogy vannak a tagolt beszéd számára is elérhető izmok! Persze, a műveltségnek is vannak ’génjei’, de azok nem azonosak a DNS-sel. Mémeeknek nevezhetjük. Ezeket kapja meg az újszülött élete első éveiben, és teszi a szülő a személyiségébe. Jó hogy már van ilyen – részletes – genetikai modellünk, de meg kell szerezni hozzá azt a tudást, készséget, amivel a modellt a valósághoz kapcsolhatjuk. Utána lehet majd tanítani...

Tehát a „tudásszintézis” félrevezető lehet ilyen állapotok között. Egy idő óta már szinte örülök, hogy elmaradtam, például az „infografikai összefoglaló” használatában, sőt a ppt-s vázlatokat se szeretem, hanem a kerek mondatokban leírt mondanivalót, mert minden más megtévesztő lehet, megtévesztheti nemcsak a befogadóját, de magát a leíróját is, hiszen a gondolatlánc hézagain átsiklik a szeme.

Cser Ferenc 2020. 09. 12. 6:07

Kedves Lajos!

Kézbe veszem ismét Fábrián könyvét, de még nem ma, vagy holnap, mert még sok mindent ezzel a géppel kapcsolatban el kell simítanom.

Kedden meg elutazunk Penrose-parkba, a pálosokhoz, hogy a kápolnát kitakarítsuk, felkészítsük a nyárra.

A svájci nyelvi példa nem jó, mert ott egyes völgyekben a szomszédok nem változtak meg komoly mértékben, jóllehet, csakis a maguk területén működnek. A magyar műveltségben viszont ott vannak a táltosok, akik a szomszédokkal eszmeileg is tartották a kapcsolatot, akik a közösséget szellemileg is karban tartották. Ez az alárendelő társadalom magán gazdálkodása mentén nem jöhetett létre.

Mégis, regéink, meséink, népdalaink jól meghatározott körzetekben már eltérőek voltak, jelezvén, hogy nincs egységes karmester. Éppen ez a csodálatos bennük, hogy feldolgozott népdalaink mennyisége messze meghaladja Európa összes többi népének együttes népdal mennyiségét.

A mintavétel ritkaságára magam is hivatkoztam – még ha a csoportmutációt is vesszük alapul – 50 személynél elvégzett vizsgálati eredmények csak nagy bátorsággal vonatkoztathatók az egész népességre. Különösen, ha annak olyan nagy mértékű színességét is látjuk – láttatni akarjuk.

Egyiptomból nem csak a görögök révén kapunk információt, mert a sírkamrák falára vésett szöveget nem hamisították – legfeljebb kivakarták, ahogy pl. Ekhnatonnal kapcsolatban tették. A Benjáminban sokat foglalkozom az egyiptomiakkal, és azok az adatok nem a hamisítások utáni időkből erednek, hanem zömmel régészeti feltárásokból valók.

Skype-on lehet beszélgetni, megtehetjük még azt is, hogy egyidőben hárman ülünk mellette. Csak az időkülönbség azért átlagosan 9 óra (vagy tíz, vagy nyolc, attól függően, hogy melyikünkénél van éppen nyári, a másiknál téli időszámítás. Csak kétszer kb. két hét, amikor azonosban vagyunk és akkor van 9 órás eltérés).

Darai Lajos 2020. 09. 12/a.

Kedves Szaniszló!

Köszönöm a jó tanácsot, igyekszem a kincsesbánya természeti értékének közelébe jutni, ha már a gazdasági értéke elkerült, mivel 'csak' a valódi történeti értékét kutattam.

Cser Ferenc megírta itt nekünk, hogy nem jár, nem jön többet Magyarországra.

A vírus elintézte, hogy írásban kell beszélgetnünk. Nem lehetetlen, de a Descartes-féle *clare et distincte* módszert érdemes alkalmazni a vitatandó tételeknél.

Már én is több mindent felvettem itt.

A gyökről ezek szerint ugyanazt mondjuk.

Indoeurópai nyelvi szétágazást én nem ismerek, de az őslakosság és a rátelepülő első földművesek, valamint a kurgán hódítók hatása eredményezhette a maradvány (kelta) nyelvet, amelyet azért nem ismertünk jól (Tímár Sándor tevékenysége óta viszont igen), mert elnyomta azt a középkori és újkor eleji, a latint ráerőltető behatolás, végül a mai nyelveket eredményezve ott. De ennek csak annyi köze van a Kárpát-medencei magyar nyelvhez, mint amit és ahogy O. Zoli „segédanyagként” javasol használni, és a nem magyar „finnugorok” kapcsán láttuk is a használhatóság módját.

Hát, majd meglátjuk, hogy csupán kiindulás lehet-e, amit Cser Ferencsel írtunk. Mi mindenestre nem így gondoljuk, és nemrég például írtunk egy összefoglalást [A mellérendelő magyar társadalom kialakulása](#). De például a *Kárpát-medence, vagy Szkítia?* (Fríg Kiadó, 2008) című könyvünkben szinte megelőlegezve Fábrián Sándor ezirányú felfedezéseinek figyelembevételét, „eredeztetési mítoszainkról” írtunk (214-284. oldal).

Oláh Zoltán 2020. 09. 12. 17:22

Fél liternyi emberi agy elvesztése

Az az állítás, hogy a Neander-völgyi valódi ősünk, – és akiknek 2000 köbcentiméteres agyuk mellett a teljes humán-genomját 2012-ben kezdtük megismerni – folytonos genetikai vérvonalunk, úgy érte a hagyományos tudományosságot, mint derült égből a villámcsapás. Az örökletes immungénjeik 1 millió éve beváltak. Ma is hordozzuk és használjuk a CoV-2 járvány alatt is. Viszont a „bukfenc”, amely új helyzetet teremtett, az az, hogy örökletes immungénjei alapján a legalább 1 millió éves Neander-völgyi ősünk soha sem járt Afrikában. Csak Ibériától Szibériáig – súlyozott genetikai középponttal a Kárpát-medencével – volt őshonos, és genomikailag a leg-sikeresebb jégkorszakálló génekkel felszerelve, fenotípusában is télálló.

Gyeniszova/Dénesfaly Szibériában már kerek fejű, és csodák csodája, nem külön faj a Neander-völgyi ősünktől, és nem is „öszvér”, hanem csak szaporodóképes hibridje Neander-völgyi ősünknek és a modern ember fél liter hiányos agyával gondolkodónak. Nincs H. Sapiens faj! Nem ölt ki senki senkit, és még csak új faj sem képződött, de kihalás sem volt, csak agytérfogat újratervezés. Hogy miért lehetett fél litert elveszteni lényeges hiánybetegség nélkül? – azt érdemes tovább vizsgálni populációgenetikai alapokon, de erre most nem térnek ki.

Ez a „modern” fenotípus Euráziából terjedt el és nem fordítva (csak nézzük meg milyen szűk a keresztmetszet az afrikai kontinensre!). Afrika az emberi minőségek vesztőhelye, nem pedig bölcsője (beszéd-értés és -képzés elvesztésének kezdete: i) gorilla 7 millió éve, ii) csimpánz/bonobó 5 millió éve, iii) orangután 2 millió éve). A főemlősök hangadószerve, minden korábbi híresztelés ellenére ma is alkalmas a beszédre, csak az emberi beszéd oszcillogenomja mutált el, és így némultak meg. Egyébként jelbeszéddel, MÍM-etikával el lehet velük „beszélgetni”.

Genetikailag minden fordítva történt, vagy más beszédterek mentén, mint azt 2012 előtt gondolták.

1. Az ember a Föld több helyén párhuzamosan alakult ki előemberből mai modern emberré. A régészeti leletek e többgyökerű emberiséget alapozzák.

2. Egyetlen őszanya és őszapja utódja az emberiség, és minden párhuzamos települési lánc vakvágány, csupán egyből vezetik le a mai modern embert – pl. bibéiai jhagyomány szerint. (Ennek hívei a genetikai vizsgálatok eredményét szeretnék felhasználni az egygyökerű modell alátámasztására. DE: a régészeti és a genetikai eredmények önmaagukban nem állnak meg, mert sok tényezőjük önkényes: az időskála, időkeret, amiben eredményeiket értelmezik.)



89. ábra.

Törzsfa: állatvilágból az emberszabásúakon keresztül a mai emberig:

- a legkorábbi biztos emberszabású leletek észak-egyiptomi Fayum 30-32 millió év körüli rétegből.
- 20 millió éve kelet-afrikai (tanzániai, kenyai) leletek nagyobb, fejlettebb emberszabásúakat mutatnak, se 12 millió éve ott kihaltak.
- ennek rokona a rudabányai csoport a miocén végén 13 millió éve és a Bécsi-medencében 12 millió éve.
- utána 7 millió évig nincs afrikai lelet, de Európában 1500-at találtak.²⁵⁸

A **kisméretű alakok** kategóriájába sorolható leleteket ismerünk a Pireneusoktól az Alpokon át a Kaukázusig.

A **középnagyságú** csoport tagjai *Ramapithecus punjabicus*, *Rudapithecus hungaricus*, *Bodvapathecus altipalatus*.

A **nagyméretű** csoport három félé:

a) 8 millió éves indai gorilla-méretű *Indopithecus* és 4-2 millió éves *Gigantopithecus* Dél-Kínából.

b) 8 millió éves görögországi *Graecopithecus*.

c) a mai afrikai emberszabásúak (gorilla, csimpánz és bonobó).

A 4,5–2,5 millió éves **afrikai emberszabásúak nem mutatják** az emberréválás legfontosabb jellemzőit: a kisebbedő fogazatot és az alsó arc rövidülését, az orr-rész kiemelkedését, a függőleges állású fogakat: **ami az emberi arc a beszédképesség alapja.**

²⁵⁸ Kretzói Mikjós tanulmány alapján: <http://www.ace.hu/rudi/torzfsa.jpg>.

Először a Rudapithecus arckoponya rövidült meg, az elülső fogak meredekebb állását adó rövid-magas csontos ínnyel, ami a mai emberfaj mássalhangzó-képzésének elősegítője.

Belőle jövő és hasonló alakot mutató a további emberelődök: Ardipithecus, Australopithecus, Plesianthropus, Paranthropus, Zinjanthropus.

A 2,5 millió éves kelet-afrikai ember (Homo) és a 2 millió éves jávai hasonló fejlettségű, de az Indiai-óceán két végén!

És az indiai emberszabásúak eltűnése és a jávai Homo között 5-6 millió éves úr van, amint Kelet-Afrikában is.

Kína déli felében ugyanebben a 7-8 millió éves időszakban az eddigi leggazdagabb ember-szabású-leletanyag került felszínre (több, mint az európai és az afrikai anyag együttvéve).

A **Homo-vonal** első eszközletei a **kelet-afrikai Oduvaiból**, illetve a **jávai Trinilből** és a **kelet-kínai Choukoutienből** kerültek elő.

Majd **Európa** alsópleisztocén-végi, s főleg középső pleisztocén (400.000-700.000 éves) képződményeiből (Mauer, Vértesszőlős, Petralona, Bilzingsleben, Atapuerca, stb.).

Létrehozója a helyi fajtákra elkülönülő **Homo erectus** gyűjtőnév alatt regisztrált csoport nagy agyüreg méreteivel.

Utolsó lépése a **Homo neanderthalis** ősember, amely 30.000–35.000 éve tűnt el az Óvilág mindhárom földrészéről.

Átadta a helyét a **ma emberének**, akinek agyürege azonos méretű, nem ritkán kisebb, és műveltségét tudjuk kutatni.

A modern ember európai őstörténetének megalapozása:

- Jégkorszakok időrendje.
- Legkorábbi betelepülés:
Homo ergatras ~1,5 millió év,
Homo erectus ~0.5 millió év.
- Eltűnt őseink: *Homo neanderthalis*.
- Végző fejlemények: *a mai ember*.
- Jégkorszak végi emberi szétterjedés: Y kromoszóma allélek.

Idő: év	Ember	Hely	Génmutáció
1,5 millió évtől	Homo ergatras	Afrika, Kaukázus	M168
1,5 milliótól több százezerig	Homo erectus	Dél-Ázsia	M130
	Modern ember: Homo erectus, acheuli, majd moustieri műveltség	Kaukázus	M89
		Kaukázus és Ázsia	M9
		Kaukázus és Európa	M45 M173
0,5 milliótól			
150.000- kb. 40-20 ezerig	Modern ember: Homo sapiens neanderthalis, moustieri, majd aurignaci műveltség	Európa	M173
Kb. 50.000-től	Modern ember: gravetti műveltség	(Ázsiában is)	M17
20.000-től	Későbbi pásztor műveltségek		M170, M172
Kb. Kr. e 2000.	Hal.-vadász, pásztor	Ázsia a Bajkálig, Északkelet Európa	TAT

90. ábra.

Az mtDNS helyre nem álló szakaszainak vizsgálata alapján felállított származási fa.

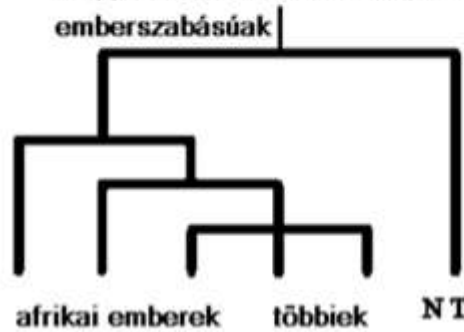

Szegmensbeli távolságok: csimpánztól 94 (5 millió év), egymástól a legnagyobb 36, neandervölgyitől 35, átlagos 11 (5-600 ezer év). (Vö.: Bryan Sykes: *The Seven Daughters of Eve*, Bantam Press, London, 2001.) **Ezek bennünk lévő gének: a modern ember félmillió éves!**

91. ábra.

A másfél millió éves kaukázusi Homo ergastrasnak vannak afrikai leszármazási kapcsolatai (M168), a modern ember európai elterjedése félmillió éve kezdődött. Ezért a Homo erectus és a Homo sapiens neanderthalis műveltség Európában a modern embert jelenti, előbbi a több száz-ezer éves múltat, utóbbi pedig a másfélszázézeztet testesítette meg.

Nem találnak neandervölgyi leszármazókat, mert ők a szaporább déli emberrel keveredve kiavultak, nincs már közvetlen utódjuk, műveltségi folytonosságuk viszont töretlen.

A műveltség kiterjedése és a hatékonyság növekedés nyomán:

az „előemberi” **acheuli** műveltséget a **hegylábi moustieri**, majd a **dombvidéki aurignaci** követte, és végül a **síkvidéki gravetti** is megjelent.

A lehüléssel járó szárazság mozdította el az érintett európai embercsoportokat:

- délről északabbra a würm felmelegedése elején, és
- északról délebbi területekre a ’népvándorlás’ elején.

Ennek jelentősége az, hogy a korábbi alkalommal északra kényszerült, a déli éghajlati viszonyokhoz alkalmazkodott embertípus **keveredett** a mérsékelt égövi emberrel; ill. a kettő egyesítésének társadalmi kihatása is lett, ami ugyancsak elmondható a későbbi, északról délebbre húzódó ember esetében is (az elnyomó gyakorlat).

Míg a **keveredés** embertani következménye, eredménye lett a **cromagnon A és B** embertípus létrejötte, valamint az északi népeké és a mongoloké.

A jégkorszaki és egyéb **éghajlati, időjárási és földrajzi hatások** az emberi műveltségek alakulására igen nagy különbségeket okozóan veendő figyelembe. Ennek a jelentősége az, hogy a különböző jellegű műveltségek egymásutánját **nem új embertípus** megjelenése okozta, hanem ugyanazon embernek új életterületen történt **sikeres alkalmazkodása**:

- **hegylábi műveltség** a moustieri (Subalyuk, Szeleta I, Érd),
- **dombvidéki** az aurignaci műveltség (Istállóskő, Szeleta II),
- **síkvidéki** a gravetti műveltség (Bodrogkeresztúr, Árka, Szekszárd, stb.).

Később az időjárási eredetű munkamegosztási kényszer és a katasztrofális éghajlati-földrajzi hatások érvényesülése együttesen okozott **műveltségi torzulásként elnyomó társadalmi gyakorlatot**.

A jégkorszaki és egyéb **éghajlati, időjárási és földrajzi hatások** az emberi műveltségek alakulására igen nagy különbségeket okozóan veendő figyelembe.

A DNS változása: a mutáció.

Pont-mutáció: génmutáció az egyedben. Ha igaz lenne a 10 ezer évenkénti mutáció, már régen újra majmok lennénk!

Csoportos mutáció: elkülönült csoportban elterjedve. Év tízezrekig kell elkülönülten élnie ahhoz egy csoportnak, hogy ott megmaradjon és elterjedjen: csoportossá váljon egy mutáció.

Mi a DNS vizsgálatok művelődéstörténeti eredménye?

- 1) a génjelzők mutációs elkülönülési időrendje,
- 2) ezek egyeztetése a különböző műveltségekkel.

Mi a legkorábbi ismeretünk a modern emberről?

- egy csoportja 1,5 millió éve áramlott ki Afrikából,
- e 'Homo erectus' hordozhatta az M168 gén variánst,
- majd a Földközi-tenger keleti medencéjében terjedt,
- és felbomlott további csoportokra,
- ekkor leválhatott róla az M89-as variáns észak felé,
- és telepedett a Kaukázus akkoriban meleg völgyeibe,
- helyben marad az M130, a YAP és az RPS4 géncsoport,
- később M130 tovább vándorolt az Indiai kontinens felé,
- ma legtöbb Közép-Ázsiában, Szibériában és Új Guineában
- e terjedés lehetséges a 'Homo erectus' korában,
- de lehetetlen a genetikus szerinti 35-40 évezrede,
- hisz az ausztrál ősember legalább 60 évezrede megjelent,
- és testi fölépítése, műveltsége megfelel a modern embernek.

Mely haplotípusok tartoznak az első három géncsoporthoz?

- az M130, YAP, RPS4 ősi ágakhoz az Eu1-Eu6 haplotípus,
- ez a Mediterráneum keleti medencéjéhez köthető déli ember,
- akinek európai részesedése kb. 8 %, míg nálunk 8,8 %,
- betelepülése a mezőgazdaság első elterjedési idejére esik,
- würm után, 15–20.000 éve kialakult natufi műveltség embere,
- de délebbre Eu4-ként már sokkal korábban elkülönült,
- mai alakját az anatóliai Eu9-11-nél sokkal régebben kapta.

Mi jellemzi az Eu4 jelzőjű haplocsoportot?

- a YAP-4064 ágból az M35 mutáció eredménye,
- a Kaukázustól délre kialakult korábbi euró-afrikai ember,
- majd a würm végén elköltözött a szárazság miatt,
- ez lett a rézkori alacsony protomediterrán Eu4,
- a földművelőkkel jött a Balkánra, Dél-Európába,
- ez később Çatal-Hüyük szétvándorló népessége,
- a mezőgazdaságot hozta a Kárpát-medencébe,
- itt j. e. 8500-tól ez a Körös-Sztarcsevo műveltség,
- ám aztán még Afrikába is visszakanyarodott.

Mi jellemzi az M89 ágot?

- ez a kaukázusi ember génje, domináns Euráziában,
- az Eu7–Eu21 haplotípusok, azaz a többi számottevő ember,
- YAP és M89 közötti érintkezés kelet-nyugati géncserére utal.

M89 két főcsoportra oszlik:

I) M-170, M170-M26, M172, M201 az M89 maradványa, és M69 az M89-ből a moustieri kiáramlást követően a Kaukázus környezetében délen maradt csoport, tovább tagozódott déli és északi részre, az északi rész később a kurgánban jelenik meg, míg a déli a Kaukázus területein tovább szaporodott.

M170 az M89 ágból északi ágként igen régen különült el, az M9 és M172 elkülönüléssel azonos időszinten, és együtt maradván a Kaukázustól északra alakult ki, legalább 22 ezer éve nyerve el mai alakját, igen kis csoport válhatott el M170-ként, ezért annyira szűk az eloszlása, bár Anatóliától délre is lement.

Mi köthető az M170 mutációhoz?

- az M170-Eu7 haplotípus, illetve haplocsoport,
- és új mutációval az M170-M26-Eu8 haplocsoport,
- a Fekete-tótól északra kiáradó Jamna műveltség,
- majd pedig a későbbi kurgán műveltség,
- a gravetti kor előtt még a Kaukázus északi részén lehetett,
- a jégkor fölmelegedése után a Fekete-tónál a katasztrófaig,
- ez adja a Fekete-tó északi partján a későbbi kurgán embert,
- aki ugyanott éli meg a jégkor végét, amikor onnét a gravetti műveltséget hordozók távoztak,
- és a fölmelegedés után szétszóródott a sztyeppén,
- 7500 éve van a sztyeppén kurgán műveltségként,
- majd Európa korábbi lakóira települ kurgán hódításként,
- így történt 6-5000 éve az I., II., III. kurgán invázió nyugatra,
- megtörténik Nyugat- és Kelet-Európa indoeurópaizálása,

M89-M172-Eu9, M89-Eu10 és M89-M201-Eu11 haplocsoport:

- az M170 után különült el legalább 17 ezer éve,
- s 15-20 ezer éve állapotodott meg s nyerte el mai alakját,
- kaukázusi déli ági nem a gravetti embert jelent,
- a mai örmény és grúz területen élt, aztán a Fekete-tónál,
- majd a földművelőkkel jött főként Dél-Európába,
- s még szintén tovább ment az Indus-völgybe is.

Egy bizonyítatlan feltevés a sumérok származásáról:

- az Eu11 a Fekete-tói szétvándorlásból származó népesség,
- istenhívő kaukázusi ágak keveredése adta mellékágon őket.

II) Az M9 (Eu13–21) mutáció M89 ágból (M9 maga az Eu16):

- az Észak-Kaukázusba kiáramló moustieri műveltség embere,
- M9 is elzártan alakult ki, mint ahogy Eu7–12 egyben maradt,
- kaukázusi déli ágból ered, s aztán kettéválk,
- csak az M45 marad Európában,
- a többi elmegy Indiába, Malájföldre, s felkanyarodik Kínába,
- ahol meghatározó mértékben van jelen.

M45 az M9-ből szakadt ki

- és északi elkülönüléssel elvált a többitől,
- ekkor a Kaukázus északi völgyeiben tanyázhatott,
- belőle szakadt ki az M173 és kerülhetett a nyugati völgyekbe,
- ott továbbfejlődött, s egyik része Nyugat-Európába vándorolt,
- a hátrahagyott M17-es ág akkor került ki Kelet-Európába, amikor a würm első szakaszában a Kaukázusból északra kirajzott az ember és csoportokban elkülönült,
- majd a würm lehülése szétzavarta őket, ahonnan a gravetti népe is származtatható,
- ezután elkülönült sejti átörökítő állományt alkotott Európa középső zónájában,
- így M173 az európai ember zömét jellemző, több mint 40.000 éves állomány,
- s valószínű eme M173-ból alakult ki az aurignaci műveltség,
- előbb az M17 változást elszenvedve,
- M173 nyugatra terjedésével párhuzamosan M9 többi tagja Eurázsia északi s keleti területeire ment még a würm előtt,

- mindezt az adatok nem mutatják, de nem is cáfolják,
- M45 több ágra szakadt:*
- ezek közül számunkra az M173 a legfontosabb, mert ez adja Európa jelenlegi lakosságának a felét,
 - az M173 elágazás két alcsoportja kelet-nyugati megosztásban kiegyenlítően alkotja Európa szárazföldi lakosainak génjeit.
 - a gravetti mamutvadász embere Kelet-Európából a második würm lehűlésekor terjedt el nyugat felé j. e. 30.000 után,
 - az M17 ág hozzájuk rendelhető, ezért Semino és csoportja ez ágot hibásan azonosította az aurignaci műveltség emberével.
- M173-M17 mutációból az Eu19 jelző és a cromagnon B jött,*
- s a megmaradt M173 ágból a cromagnon A embertípus,
 - sikeres az alkalmazkodása, terjeszkedése nyugat felé,
 - majd a würm vége előtt a Dontól a Kárpát-medencébe jött,
 - ahol Bodrogkeresztúr 29 (35) ezer éves,
 - Gerecse barlangi eszkimó 12 ezer éves,
 - s északra ment vadászokból a szvidéri műveltség 8500 éves.
- Gravetti és aurignaci nem ütközött, mert más volt az életterük.*
- Az aurignaci műveltség és ember a günz-würm interstadiálisból:*
- nem zártan alakult ki: meglévő műveltségek kombinációjával,
 - az aurignaci Istállóskő műveltség létrejöttét megelőzte az M173(Eu18) kaukázusi génkiáramlás (ebből lett később a perigordi-chatelperoni, majd aurignaci Nyugat-Európában).
- Gravetti műveltség s ember Kaukázusban maradt M17(Eu19)-ből:*
- a Kaukázus nyugati völgyében és a Don-mentén fejlődött át neandervölgyi moustieriből a modernnek tekintett emberré,
 - ő vitte a gravetti műveltséget Közép- és Nyugat-Európába,
 - a helyi női ággal évezredek alatt uralkodó lett egész Európán.
- Mit jelent a TAT kérdés megoldása?*
- M89-M9-TAT mutáció egy fontos elágazás (Eu13),
 - és M89-M9-TAT-M178 egy másik, TAT-mutáció (Eu14).
 - a TAT tehát még M45 elválás előtti, közvetlen ág M89-ből,
 - s M9-TAT lett az uráli 'finnugorok' jellemző variánsa,
 - de nem az Urálból jöttek, hanem minden bizonnyal Ázsiából,
 - mert az M9 a Kaukázus keleti völgyeiből ázsiai körútra ment,
 - majd a TAT keletről jött vissza mongolid vonásokkal,
 - keveredett aztán az elkülönült északiakkal,
 - akik oda a gravetti népének kiszakadt részeként vándoroltak,
 - így TAT található a 4800 éve a III. kurgán invázió előtt az Urál környékére menekült szalagdíszes kerámia népének egy részében, és a szvidéri műveltség keleti része népeinél is,
 - mely visszaáramlás Ázsiából nyomon követhető a maláj embernek a TAT területekre való hatása nyomán, amint erre a vér globulinjának az összetétele utal.
- M3-Eu22 Amerika őslakosai génjeit jellemzi,*
- és nem a szibériai, kelet-ázsiai embert,
 - sokkal valószínűbben az északra került malajziaiból alakult ki,
 - párhuzamba hozható az északra szakadókból létrejött Tien-San és Kirgizia nem kaukázusi ázsiai moustieri kultúrájával.
- Amerika őslakosaira 0 vércsoport jellemző,*
- nem lehetnek a B vércsoportot dominánsan tartalmazó mongolid emberek utódai,

- nem eredhetnek tőlük,
- de ugyancsak emiatt kétséges a dominánsan A vércsoportú kaukázusi emberektől való származásuk is.
Az Ausztráliát feltöltő népcsoport ugyancsak 0-s vércsoportú volt,
- ezért a két település forrását is azonos helyen kereshetjük,
- ez pedig Dél-Ázsia *Maguk is közvetlenül az M45 alágát jelentik,*
- és M120, M124, M25, M43 és M03-M19 képviseli az Amerikában megtalálható Y változatokat.

Tudtommal a majmok beszélőkéjével gondok vannak.
És az oszcillogenomhoz sem értek, jó lenne, ha elmagyaráznád.

Bérczi Szaniszló 2020. 09. 13. 6:32

Kedves Lajos és Zoli:
Köszönöm az összevont válaszlevelet.
A lényege ez:

„Nem lehet mindent a génekből levezetni! Azok az élő mechanizmust határozzák meg, de nem a programját. Pláne nem a többszörösen áttételezett, a műveltséget. Nem elegendő az sem, hogy vannak a tagolt beszéd számára is elérhető izmok! Persze, a műveltségnek is vannak 'génjei', de azok nem azonosak a DNS-sel. Mémeknek nevezhetjük. Ezeket kapja meg az újszülött élete első éveit során, és teszi a szülő a személyiségébe. Jó hogy már van ilyen – részletes – genetikai modellünk, de meg kell szerezni hozzá azt a tudást, készséget, amivel a modellt a valósághoz kapcsolhatjuk.”

„Ezeket kapja meg az újszülött élete első éveit során.”

Igen. A kész nyelvet kapja meg. Egyedfejlődése során. De a gondolkodás és a beszéd kialakulása 100 000 év nagyságrendű. (vagy több?) A kialakulásnak egy korai elemzése itt olvasható: https://www.researchgate.net/publication/312027126_Emlékek_a_gondolkodas_fejlodesenek_nehany_korai_lepeserol_a_magyar_nyelvben_Reminescences_of_the_early_steps_of_evolution_of_thinking_in_the_Hungarian_language

A cikk bemutatja, hogy a „nyelvi kincs” kiásásához természettudományos, általános rendező elvek ismerete szükséges.

Ezek közül az egyik a rendszerek egymásba ágyazottsági törvénye. A rendszerek egymásba ágyazott szerkezetűek. A másik törvény (rendező elv), hogy ez az egymásba ágyazottsági szerkezet hosszú idő alatt épült föl. Ez a beszéd (gondolkodás) fölépülésének evolúciós útja. Egy harmadik elv a tartalom és forma összetartozását azonosítja.

Mindezek kiolvasására a mai nyelvünk elegendő adatot ad. De nemcsak a mi nyelvünk, hanem a többi is. A miénkben lehetett ezt észrevenni (Emlékek...). Az észrevevés fokozatosan történt. (Kresznerics, Czuczor-Fogarasi, Lugossy J., Ballagi Mór, Imre S. (?), stb. A gyök a leglátványosabb „ősi zárvány” (azaz állandóság), de az is csak egy fokozat. Minél mélyebb a „fokozat”, annál ősbibb időkben járunk a visszaolvasásnál. Ezért is, minden korábbi fokozathoz „vissza kell egyszerűsödnünk”.

Gyimóthy Gábor 2020. 09. 13. 10:35 **Felegyenesedett járás 12 millió éve**

Kedves Lajos !
Nem tudom hallottál-e „Udo”-ról? A felfedezés viszonylag új.

Az első nagy majom, aki egyenesen sétált, egy bajor volt

Az ember első egyenes ősei nyilvánvalóan Bajorországból és nem Afrikából származnak. A „Danuvius guggenmosi” csaknem tizenkét millió éves kövületét találták meg Allgäuban. Egyikük Udo Lindenberg nevet kapta.

A kétlábon álló egyenes járás Európából, és nem Afrikából származik – és többmillió évvel korábban, mint azt korábban feltételeztük. A Tübingeni Egyetem kutatócsoportja ezt az úttörő felfedezést az Ostallgäu legújabb felfedezéseinek köszönheti. A „Nature” folyóiratban megjelent tanulmány szerint a „Danuvius guggenmosi” nevű majom csaknem tizenkét millió évvel ezelőtt két lábon tudott járni.

„Ez egy nagyszerű pillanat a paleoantropológiában. Az a tény, hogy az egyenes járás folyamata Európában zajlott, megrendíti a paleoantropológia alapjait” – Madelaine Böhme, Tübingeni Egyetem és „Senckenberg Center for Human Evolution and Palaeoenvironment”.

Az eredmények alapvetően megkérdőjelezik a majmok és az emberek evolúciójának korábbi nézetét Böhme szerint. „Szinte lehetetlennek” tartja, hogy a majmok régebbi, egyenes formái voltak Afrikában. A függőleges járás eddigi legrégebbi bizonyítéka körülbelül hatmillió éves, Kréta és Kenya szigetéről származik.



92. ábra. A hím *Danuvius guggenmosi* 21 csontja.²⁵⁹

Fosszilis „Udo” Ostallgäuban található

2015 és 2018 között a csapat egy korábban ismeretlen főemlősfaj megkövesedett kövületeit fedezte fel az Ostallgäuban, Pforzen közelében, a „Hammerschmiede” agyaggödör patakjában. A *Danuvius guggenmosi* 11,62 millió évvel ezelőtt élt, és valószínűleg két lábon és mászással mozgott.

„Eddig a függőleges járás az emberek kizárólagos jellemzője volt. De *Danuvius* majom volt” – Madelaine Böhme.

A kutatók becézték a kövületet Udo-nak, mert Udo Lindenberg 70. születésnapján találták meg, és sok dala aznap rádióban volt.

Inkább emberekre, mint majmokra

²⁵⁹ <https://www.sueddeutsche.de/wissen/menschenaffe-danuvius-allgaeu-tuebingen-1.4671000>.

A paleontológusok 37 egyedi leletet nyertek elő az Ostallgäu agyaggödörből. Ide tartoztak a teljesen megőrzött kar- és lábcsontok, csigolyák, ujj- és lábujjcsontok - a csontváz összesen 15 százaléka. Könyök, csípő, térd vagy boka segítségével sikerült rekonstruálni a kutatóknak a Danuvius mozgását. Ebben a korban egyetlen fosszilis csontváz több funkcionálisan fontos ízületét még soha nem vizsgálták. A tudósok meglepődve tapasztalták, hogy egyes csontok jobban hasonlítanak az emberekre, mint a majmokra.

Bizonyítás: Az első S alakú gerinc

Danuvius a S-alakú gerinccel függőlegesen tudta tartani a törzsét, míg a majmoknak csak egyszerűen görbült a gerincük. Kopogott térdé és stabil bokája is volt – mindkettő akadályt jelentene csak a majmok mászásában. Viszonylag hosszú karjai és megragadó lábai azonban azt mutatják, hogy ő is fákon élt.

A Danuvius körülbelül három láb magas volt, súlya 18 és 31 kilogramm között volt. A kutatók szerint a növény keményebb részeivel táplálkozott, mint a lágylevelekkel. A mai Kaufbeuren környékén ártéri erdők és sok csapadék volt, 20 fok körüli, tizenkét millió évvel ezelőtti éves átlagos hőmérséklet melegebb volt, mint ma.

Büszke Pforzen polgármestere

„Meglepődtünk, de örültünk is, amikor megtudtuk, hogy ilyen jelentős és szenzációs felfedezések történtek önkormányzatunkban, és természetesen valamennyire büszkék is vagyunk rá” – Herbert Hofer, Pforzen polgármestere.



93. ábra. *Danubius guggenmosi* ilyen lehetett.²⁶⁰

²⁶⁰ <https://www.sueddeutsche.de/wissen/menschenaffe-danuvius-allgaeu-tuebingen-1.4671000>.

Oláh Zoltán 2020. 09. 13. 10:51

Gén-fén-mím

Három szóban összefoglalva [Bérczi Szaniszlónak]: gén-fén-mím.

A gének és mímek abban azonosak, hogy van i) hiteles önmásoló képességük, ii) ön-egészség-képük és ezért iii) önjavító képességük is. A túlbiztosítás ellenére a másolatba mégis csúszik sajtóhiba, amely sok esetben értelem torzító (információ veszteség), lényegesen ritkábban képesség bővítő.

Nem hiába DNS- és természetes nyelvészeti algoritmusokból áll az egész élővilág. Ami lenn GÉN abból FÉN lesz fenn, illetve MÍM azaz máris eljutottunk a 2300 etimontól álló gyökszótarunkhoz.

Az ős-gyökszavaink kigyűjtését Czuczor Gergelynek és Fogarasi Jánosnak köszönhetjük, akik már 1862 felismerték anyanyelvünknek ezt a sajátos, minden környező néptől elkülöníthető, megkülönböztető és idegen szavakat kirekesztő, ezért máig az ab originálisnak megmaradt, máig mindössze 2200 1-3 betűs/hangos tartalmi disztinkciót mutató/hordozó, az ősetimonjainkra alapozott nyelvtechnológiánkat – <http://osnyelv.hu/czuczor/>.

Cser Ferenc 2020. 09. 13. 13:06

Kedves Lajos!

Hát becsődöltem. Képtelen vagyok Fábián vallási részén végigmenni. Olyannyira kiabál, hogy rengeteg dologgal nincs tisztában és szó szerinti dolgokra utazik.

Ajánlanám neki, hogy olvassa el a Benjámint. Számátalan kétséges kérdése ott megválaszolásra kerülhet – feltéve, hogy meg akarja válaszolni.

Nem lehet itt mondatról, mondatra végigmenve kiemelni az értetlenséget.

Pl. Mani és manicheizmus. Az nem más, mint a gnosztikus felfogás és meggyőződés, hogy nem tud róla.

Nem ismeri a judaizmus szektáit, nem tudja, melyiknek mi volt a szerepe – egyszerűen a XVI. századi hamisítást vetít mindenre ott.

Jézus – azaz Joshue görög változata. Számos hasonló név kerül elő az I. századból. Az pedig a héber létigéből származik – ez pedig a gnoszticizmus alaptétele: az őslétező.

Sokat kellene pötyögnöm és minden oldalról legalább kettőt leírnom, hogy az miként értelmezhető anélkül, hogy mindenben utólagos, egységes megfontolás szerinti hamisítást tételeznénk fel.

Túl sok ez, Lajos. Mindamellet, hogy számos későbbi azonosságnak nem az az alapja, hogy az akkorit vetítik vissza a múltba, hanem éppen fordítva: a múltbelit játsszák, játszatják el akkor ismét – 'beteljesült a jóslat'. Igen, mert azt akarták, hogy beteljesüljön. Fábiánnak meg éppen fordítva látszik.

Szó szerint értelmezi a 'szent iratokat', holott azok tetemes része kódolt szöveg. Bemutatja és értelmezni látszik azokat a képeket. De pl. azok nem feltétlenül a katolikus hit képei, azok a jákobista, azaz nazareus hitvilágé is lehetnek. Egyáltalán nem tartható az a felfogása, hogy azokat a képeket pápai jóváhagyással hozták létre. Egyáltalán nem jelenti azt a létük. Ahogy a manicheizmus alapjait sem ismeri, így a nazareust sem.

Jézust illetően Barbara Thiering könyveire kell hivatkoznom. Az ő felfogásának az alapja a Holt-tengeri tekercsek olvasatán alapszik. Alapként a Habakuk-peshert szokta kiemelni, ahol a kódok megismerhetők.

Természetesen, nem voltak természeti csodák, és a későbbi hitelesítő – pl- Pál is – tisztában lehettek a valódi eseményekkel és nem hihette Pál a testi feltámadást és testi mennybe menetelt, amikor pl. Rómába együtt utazott el Jézussal. Leveleiből ez kiviláglik.

Hogy a hármas istenség valójában többistenhit, abban igaza van, de az csak a IV. század terméke. A korábbiak mást mondanak – és nem a katolikus a mértékadó hit ebben az értelemben véve.

Sajnálom, de nem tudok rajta tételesen végigmenni, mikor kiabál, hogy ismerethiánnyal küzd és emiatt dolgokat képtelen – vagy nem is akar – megérteni.

Darai Lajos 2020. 09. 13. 13:35

Kedves Feri!

Ez mind igaz, amit írsz, jeleztem is, hogy ő is tudja, hogy hiányosságai vannak. Ez a kritikád fontos, de sajnos ettől még az időrendi problémák és a történelemhamisítás egyéb mozzanatai fennállhattak, és amellet nem szabad elmennünk e most általad feltárt hiányosságok miatt. Ez a híres valóságelmélet: ha kevesebb a hamisság tartalma és több (súlyosabb) a valóságtartalma, akkor azt továbbra is fenn kell tartanunk. Úgy is fogalmazhatnánk, hogy Fábián nem Illig és nem Fomenko. Nézi a szövegeket és ellentmondásokat talál. Ehhez az, amit most írtál röviden, és ki tudnád fejteni hosszban is, adalék, kiegészítés, de azért mondjuk a tatárjárás körüli ügyeket nem dönti meg. Vagy az egész eretneküldözést. Vagy Zsigmond császár bűneit. Hacsak nem akarjuk a státuszkvó fenntartása érdekében a pápákat szerezcsenmosdatni. De akkor ugrik az egész Kárpát-medencei létünk értékessége és visszajön a római és német felsőbbrendűség. Ezért türelmedet kérem, és amíg az egészet egyben nem tudod mérlegelni, függeszd fel, kérlek, a végleges ítéletedet. Azért is mondom ezt, mert nekem meggyőződésem, hogy nemcsak a magyar krónikákat írták át teljesen a modern hatalmi leosztás alátámasztására (a Tarih-i Üngürüst is, mert Evlia Cselebi 10 kötetes Török Birodalom-leírásának hetedik köteténél, amely Magyarországról szól, Ferenc Jóska kiküldte Vámbéry Ármint a szöveg „gondozására” és 33 ezer aranyfrankot adott a kiadásra, aki aztán az ott talált „levelekből összerakta”), hanem a térképeken is a modern világ visszavetítését látjuk egészen pofátlan módon, amint minden városmetszet is ócska hamisítvány (a valósághoz képest, mert egyébként ördögien zseniális, hiszen máig tartja magát, nincs leleplezve – egyelőre). Itt már csak hab a tortán a DAI meghamisítása és egybek, ha annyi pénzük volt, hogy egész városokat tudtak átcsoportosítani az új világ szerint (és ekkor még nem Amerikáról beszéltem).

Cser Ferenc 2020. 09. 13. 13:47

Kedves Lajos!

Én nem azt állítom, hogy nincs hamisítás, mert van. És az zömmel a 'nagy birodalmak' körüli eseményekhez kapcsolódik. Én csak az időszámítás körüli eseményeket figyeltem és ott nem áll meg Fábián elemzése. Éppen a felsoroltak tükrében.

Az a gond ilyenkor, hogyha egy ekkora témában, fejezetben téved, akkor az egész gondolatmenetet teheti hiteltelenné – ami nagyon nem célszerű. Hiszen a középkori dolgokban igaza van.

Hangsúlyozom: amikre itt rámutattam, azoknál nem a középkori források adják az alapot, hanem korábbiak és a régészet együtt.

Illignél is azt mondtam: rendben van, az okiratok 2/3-a hamis, de 1/3-a nem, és az nem hagyható figyelmen kívül. Itt is az a helyzet, hogy számos hamisítás van – de nem minden hamis! Ez a lényege a gondolatomnak, azaz nem szabad mindenre kiterjeszteni ezt a gondolatot – még ha lehetnek ellentmondások ott is, de a megoldásnak esetleg más a módja.

György Csihák 2020. 09. 13. 21:32

Kedves Barátaim, most csak azoknak írok, akik érdemben bekapcsolódtak ebbe a beszélgetésbe (Részidézetek.)

Mesterházy Zsolt azt írta, hogy O. Z. azt írta, hogy „a nyelv tiszta genetika. Ha igaza lenne, a világ összes nyelvét értenem kellene”.

Szekeres Pista írta: „A genetika csak egyik adata őstörténelmünknek. Nyelvi adatokat önmagukban nem adhatnak részünkre. A 'genetikai adataink' alapján nekünk szláv, germán, vagy más nyelven kéne beszélnünk, nem magyarul. A genetikához igazából nem értek, tehát olyasmibe nem avatkozom, amiben nincsenek (másoknál) elmélyültebb ismereteim.”

Tímár Sándor: „A történelmet mindenki úgy írja, ahogyan neki jobban fekszik, természetesen én is! Sajnos a nagyon objektívnek ígérkezett archeogenetikát is, ki lehet csavarni, úgy beilleszteni, ahogyan a szerzőnek tetszik. A 'Fábián-könyvben' azt olvashattam, hogy manapság a történelem ismétli magát, hisz örökké ránkjöttek az afrikaiak, lásd: Caroberto (Károly Róbert) királyunk, az a ronda néger! Most meg azt olvasom, hogy Afrikából ide nem jött senki, sőt Afrikába ment mindenki lepusztulni. Mi (magyarok?) a neandertaler ember egyenes leszármazottai vagyunk. Cro-magnon csak egy mese. Bizonyára tudod, hogy a genetika kimutatta, hogyan lett Vlad Tepesből Prince Charles! És hogyan lettek a magyarok mind románok, illetve hogyan alakultak a román ősök magyar nemesekké a családfán.”

Oláh Zoltán: „Nem hiába DNS- és természetes nyelvészeti algoritmusokból áll az egész élővilág. Ami lenn GÉN abból FÉN lesz fenn, illetve MÍM azaz máris eljutottunk a 2300 etimonból álló gyökszótárunkhoz.”

Sipos György: „Nekem meglehetősen újszerű elképzeléseim vannak, amik nem biztos egyből érthetőek lesznek. Annyi azért biztató lehet, hogy OZ-val már tegnap egyetértettünk abban, hogy a mellérendeltségi viszonyokhoz másfajta készségek kellenek és ezt a témát a biológikummal meg lehetne fogni.”

Darai Lajos 2020. 09. 18. 2:26

„Szyepei ökológia”

Kedves Feri!

Csak két mondat a Török Tibor cikkből:

„A sivár, füves pusztán emberi megélhetést biztosító nomád életforma a bronzkorban alakult ki. Kevesen tudják, hogy a sztyeppén ekkor megjelenő Jamnaja-, Szintasta-, andronovói kultúra nemcsak a lovas nagyállattartás megteremtői, de a korai fémművesség mesterei is voltak, akiktől a letelepült civilizációk az ipari–technikai újítások sokaságát vették át. Ezen sztyepei – nyugodtan mondhatjuk – magaskultúrák egyenes ágú örökösei voltak a vaskori szkíták, majd a középkori hunok, avarok és magyarok is, akik szintén nem rablásból éltek, hanem a sztyepei ökológiához magas szinten alkalmazkodó mezőgazdaságból és fejlett kézműiparból.”

„Ma már azt is tudjuk, hogy az európai hunok egyáltalán nem a semmiből bukkantak elő, hanem az ázsiai hun (Xiongnu-) birodalom európai újraszületésének tekinthetők.”

https://magyarnemzet.hu/velemenymesterkelt-szenzaciokeltes-a-viasat-history-csatonan-8676108/?fbclid=IwAR3f_8--mFBBdgyRXEWTUmLYAGMLBnMuzdSc7xULI7ur-JvuRvG4RaIyh4Og

Szerintem megbánja még, hogy ilyen határozottan mond ennyi – bizonytalanságot.

Illetve ezért kesergek néha, falrahányt borsónak tertve, hogy foglalkozom ezekkel az őstörténetünkkel kapcsolatos dolgokkal. Hiszen mielőtt Török leírta ezt itt, meg kellett volna cáfolni a Derguignes-t lellezésemet, azaz Dobrovitsét is, amit én igyekeztem itt terjeszteni:

https://epa.oszk.hu/01400/01445/00053/pdf/EPA01445_acta_hungarica_2018_11_092-237.pdf

Cser Ferenc 2020. 09. 18. 2:48

Kedves Lajos!

Nem hiszem, hogy megbánná. Hit vezérli. Pedig egyértelmű, hogy a bronzkor nem sztyepei találmány, hiszen a sztyeppén nincsenek meg a kohósítás feltételei – de a nyersanyag sem. Gondolod, hogy ilyesmivel törődik egyáltalán? Biztosan nem.

Hitének alapja pedig egy szellemiség, amelynek számos támogatója van, hiszen így érzik magukat felsőbbrendűnek.

A fémkorszakoknak két központi fémforrása – fémeket előállító és feldolgozó – volt: az egyik a Kárpátok hegyes-dombos vidéke, a másik a Kaukázus belseje – Mecamor – és ezek egyike sem sztyepei. Később a Folyamköz is csatlakozott, de ott már a fémeket dolgozták fel, amelyeket kereskedelem révén szereztek be.

A középkorban (fémkorszakok) fémek előállításához, ugyanis, két valami kell: érc és a kohókat fűtő anyag, fa.

A sztyeppén egyik sincs. Ugyan a Donyec-medencében vasérc van, de annak bányászata és feldolgozása nem ekkor, hanem sokkal később kezdődött.

Re: sztyepei ökológia - és az újabb

Beérkező levelek

Cser Ferenc 2020. 09. 20. 8:26

Kedves Lajos!

Adalék a „sztyepei ökológiához” az alábbi mai ’hír’.

Makoldi Miklós: Fókuszban a teljes sztyepperégió. A magyarságkutatás régészeti lehetőségei – merre kutassunk, ha eredményt is akarunk? <https://magyar-nemzet.hu/velemenyl/fokuszb-an-teljes-sztyepperegio-8686755/> 2020. 09. 20.

A magyar őstörténeti kutatás az elmúlt hetven évben leépült, elsorvadt, illetve rossz irányt vett. A Magyar Tudományos Akadémia kutatói ki merték mondani, hogy egyáltalán nem is érdemes kutatni a magyar őstörténetet, mivel a saját álláspontjuk szerint azt sem lehet tudni, hogy „kik voltunk a IX. században”, nemhogy azt, hogy hol alakult ki a magyarság, milyen körülmények között és hogy hogyan fejlődött, kikkel állt kapcsolatban.

A 2020-as évek új irányt hoztak, megalakult a Magyarságkutató Intézet 2019-ben, és fennállásának eddigi egy éve alatt több eredményt mutatott fel, több tabutémához mert hozzányúlni, mint az elmúlt évtizedekben a többi hasonló kutatóintézet összesen.

Vegyük hát sorra jelen írás keretében, hogy hol tart most a kutatás, mit tudunk a magyarság kialakulásának körülményeiről és ezen régészeti adatokból milyen következtetések vonhatók le. Hogy tisztán lássunk, induljunk ki a honfoglaló magyarok Kárpát-medencei leletanyagából, keressünk hasonlót keleten, és ne hagyjuk befolyásolni magunkat a korábban axiómaként meghatározott elméletek által.

Az első és legfontosabb tény, amit le kell szögezzünk: a honfoglaló magyarok a temetkezési mellékletek szerint egy lovas nép volt, ugyanis sírjaikban gyakori mellékletek a lószerszámok és a ló. Továbbá egyik legkedveltebb fegyverük az összetett reflexíj, másik nevén a visszacsapó íj, melynek a vezéri sírokban kiemelkedő szerepük van. Ezt jól példázza, hogy a Révész László által meghatározott legfontosabb fejedelmi jelkép a tarsolylemez után a készenléti íjtartó tegez, melybe az íjat felajzott állapotában tudták elhelyezni – tehát használatra készen. Mindebből levonhatjuk azt a tanulságot, hogy a honfoglaló magyar egy lovasíjász haremmodort alkalmazó nép volt, amely különösen tisztelte a lovat és az egyik legfőbb fegyvere az íj volt.

Miért fontos ez? Azért, mert a lovasíjász harcmódot alkalmazó népek kizárólag az Eurázsiai sztyeppevidéken éltek – a magyarok őseit tehát régészeti alapon, ezen népek között kell keresnünk. Kimondhatjuk: a magyarok ősei már háromezer évvel ezelőtt megismerkedtek azzal a harcmóddal, amit a Kárpát-medencébe érkezve is gyakoroltak.

Sokkal nagyobb kérdés, hogy Kr. e. 1000 előtt hol éltek a magyarok ősei? Az észak-uráli „finnugor területeken”? Kialakulhatott-e egy „finnugor” nyelvcsalád az Észak-Urál vidékén, ahol a tundra eltartóképessége olyan alacsony, hogy egy főre vetítve is több négyzetkilométer vadászterület szükséges a megélhetéshez? Élhetett itt olyan közösség a neolitikum előtt, amely nyelvcsaládot alapít?

Talán nem logikusabb az a verzió, hogy a nyelvcsaládok a megélhetésre sokkal optimálisabb sztyeppevidéken alakulnak ki és csak az megy északra – a sokkal zordabb vidékre –, akit a többiek valami ellentét miatt elűznek eredeti lakóhelyéről, a sztyeppéről? A régészeti és a néprajzi kutatások is arra utalnak, hogy a ma a tundrán-tajgán élő finnugor népek egykoron a sztyeppén éltek, lovat tartottak, délről vándoroltak északra, nem pedig fordítva.

Ezen okok miatt – és a régészeti leletek tanulsága szerint is – nagy a valószínűsége annak, hogy a magyarság eleve a sztyeppezónában alakult ki, és onnan tulajdonképpen ki se mozdult, egészen a Kárpát-medencébe érkezéséig. Az eurázsiai füves sztyeppe egyébként több mint tízezer kilométer hosszú, váltakozó, helyenként több száz kilométer széles, tehát elég nagy terület ahhoz, hogy egy olyan lovasnép, mint a magyar, akár több ezer évig éljen ezen a lőtartásra kiválóan alkalmas területen, mely a Koreai-félszigettől a Kárpát-medencéig tart. Nem meglepő tehát, hogy a honfoglaló magyar leletanyaghoz hasonló tárgyakat is leggyakrabban ebben a sztyeppezónában találunk.

Vegyük hát sorra, hogy jelenleg hol ismerünk olyan területeket, melyeken a Kárpát-medencei magyar honfoglalókhoz hasonló leletanyag kerül elő! Mely területeket érdemes tehát kutatni? Ha nyugatról keletre tartunk, akkor az első ilyen állomás Ukrajna területe, ahol a Fekete-tenger északi partvidékén, a Kárpátok keleti előterében és Kijev környékén számos olyan lelőhely található, ahol régebben és az elmúlt években is magyar jellegű leletanyag került elő. Ez lehetett a forrásokból ismert Etelköz, melyet a régészet Szubbotyiczi-horizontként tart számon, egyik leg szebb lelőhelyéről elnevezve.

A második érdekes terület a Kaukázus északi előtere, a Kubán folyó vidéke, ahonnan a magyarokéhoz nagyon hasonló tárgyak kerültek elő nagyrészt szórványként, de az utóbbi évek feltárásainak köszönhetően már „in situ” állapotban is. A kutatók egy része ide lokalizálja az írott forrásokban Levédiaként említett területet.

A harmadik és egyben talán legfontosabb körzet a Dél-Urál vidéke, melynek nyugati (Volga–Káma vidéke) és keleti (Cseljabinszk, Jekatyerinburg környéke) oldalán is olyan lelőhelyek sorakoznak, melyek egyértelműen arra utalnak, hogy a magyarság több száz évig élt ezen a területen. Fontos tudni, hogy a Dél-Urál egy ellaposodó, lankás hegység, melynek völgyei gond nélkül járhatók lóval és kocsival, így az Urál keleti és nyugati oldala között a füves sztyeppéhez szokott lovasíjász népek számára is biztosított az átjárás.

Ez a terület több szempontból érdekes. Egyrészt itt található olyan régészeti leletek, melyek modern, hiteles feltárásokból származnak (például az Uelgi-tó) és a Kárpát-medencei leletanyagra megszólalásig hasonlítanak, ráadásul nemcsak motívumkincsük, hanem technikai kivitelezésük is azonos – tehát letagadhatatlanul a magyar néphez köthetők. Másrészt az is látszik, hogy ebben a régióban a „magyar jellegű leletanyaggal rendelkező nép” – mondjuk ki tehát: a magyar nép – több száz évig élt. Ugyanis a tárgyak nagy része a honfoglalás előttre vagy környékére keltezhető, de vannak olyan sírok is, melyek X., sőt XI–XIII. századiak, tehát a magyar honfoglalás utániak. Ez azt bizonyítja, hogy a több száz évig itt élő népnek csak egy része vonult be a Kárpát-medencébe a magyar honfoglaláskor, de egy másik és elég jelentős része itt maradt, és legalább a tatárjárást is itt is élt. Minden bizonnyal velük találkozott Julianus barát, aki a tatárjárás előtt járt keleten és találta meg az akkor még ott magyarul beszélő népet, és aki a területet

Magna Hungáriaként vagy a régi Magyarországgként írja le. És talán az sem véletlen, hogy a legújabb archeogenetikai kutatások a ma is itt élő baskír népet kapcsolatba hozzák az Árpád-ház apai ágának őseivel.

Az újabb kutatások alapján viszont még keletebbre kell tekintenünk. 2016-ban Kínában volt szerencsém a Belső-Mongólia Autonóm terület több múzeumát is megtekinteni, melyek közül kiemelném a hahhoti (ejtsd: höhhot) és az ordoszi múzeumokat, melyekben világszínvonalú és az új régészeti anyagokat is bemutató kiállítások vannak. A legtöbb lelet az ázsiai hun korszakból és a szkíták időszakából való, illetve Dzsingisz kán idejéből, de azért elvétve találunk a hunok és a középkor közötti időszakból, a VI–XI. századból származó leleteket is, melyek között meglepő, de akadnak magyar jellegű tárgyak is: például övdíszek, nyeregveretek, lószerszámok, palmettás díszű fémedények. Sőt olyan X–XI. századi freskók is vannak Kínában, melyek zenére táncoló „nomádokat” ábrázolnak, akiken sztyepei nadrág, ing, csizma látható, övükről pedig a magyar tarsolylemezek formájával azonos bőrtársoly lóg. Lovaik is rajta vannak az ábrázoláson, melyek szerszámzata olyan, mintha csak egy VIII–IX. századi csótáros késő avar sírt néznénk a magyar múzeumok kiállításában.

A kínai leletek arra hívják fel a figyelmet, hogy a sztyepei két végpontja között nemcsak a szkíta vagy a hun korban közlekedtek a lovasok, hanem később is, a magyar honfoglalás korában is. Érdeemes tehát teljesen Kínáig, sőt akár Koreáig vizsgálódnunk, mert például Koreában a kora avar VI. századi gyűrűs markolatú kardoknak vannak kiváló analógiái.

Természetesen vizsgálnunk kell a Kína és az Urál közti sztyepei térséget is, Dél-Oroszországot, Kazahsztánt és Mongóliát is. Nem véletlenül figyelt már fel a kutatás a Minuszinszki-medencében található leletekre korábban, amelyek akár magyarok is lehetnek – érdemes lenne azokat is tovább kutatni, több évtized kihagyás után.

Az előbbieken leírtak alapján látható, hogy a magyar jellegű tárgytipusok lényegében az egész sztyepperégióban elterjedtek, ami arra utal, hogy a szkíták korában (Kr. e. V. sz.) fénykorát élő sztyepei civilizáció még a X. században is működött, és az Urál menti magyarok nemcsak nyugat felé indítottak katonai vagy kereskedelmi célú akciókat, hanem kelet felé is ugyanúgy jártak.

Összegzésképpen megállapíthatjuk tehát, hogy a honfoglaló magyar nép és a rájuk jellemző anyagi kultúra kialakulását érdemes kutatni a teljes sztyepperégióban, a Kárpát-medencétől Koreáig. Nem szabad csak az ukrainai, kaukázusi vagy csak a dél-uráli lelőhelyekre koncentrálni – minden olyan területet vizsgálni kell, ahol magyar jellegű tárgyak előkerültek. Tehát tanulmányozni kell a teljes sztyepperégiót, ahol nem mellesleg a lovaskultúrának több ezer éves hagyománya van.

A magyarságkutatásnak ez kell legyen a célja, a feladata és a küldetése is! Helyes irányba kell terelni végre a magyar őstörténeti kutatást, melyet az elmúlt évtizedek munkája rossz irányba vitt el. Igenis tudjuk meg – Bakay Kornél régészszakértőnk szavaival élve –, hogy kik vagyunk, honnan jöttünk! Azért, hogy megtudhassuk, hová tartunk, mivé leszünk! Múltját ismerő, büszke magyar vagy globalista világpolgár, akit csak a tőzsdeindex érdekel. Tisztelt hölgyeim, uraim, önök mit választanának?

A szerző igazgató, Magyarságkutató Intézet, Régészeti Kutatóközpont

Darai Lajos 2020. 09. 20. 11:54

Kedves Feri!

Gondolom, koreai telefonon küldte el a cikket a Magyar Nemzetnek. Ergo: a koreaiak is magyarok, mert a teló az ő kezében van, aki magyar.

Cser Ferenc 2020. 09. 20. 12:19

Kedves Lajos!

Így bizony!

A CRC-ben volt egy PhD kisasszony, Natalja, Oroszországból jött. Olyan 30 körüli volt. Amit a prof adott témát neki, ahhoz engem rendelt konzulensnek. Amikor először találkoztam vele, szinte minden második mondatát úgy kezdte, hogy 'Theoretically...' Én meg leintettem.

Azt magyaráztam neki, hogy tegye félre mindazt, amit elméletben ezekről tanult. Végezze el a vizsgálatokat, szerezzé meg az eredményeket és aztán majd leülünk és megbeszéljük, hogy azok melyik elméletbe illeszthetők.

Csalódott volt, de aztán a 3 év alatt megcsinálta.

Amikor a végső beszámolója volt, az irodám melletti előadóteremben hallgatták meg, és előtte bejött, hogy miként is adná elő.

Kiigazítottam, mert még hajlandó lett volna letérni az objektív útról – és a végén megfogadta az utolsó tanácsokat is, és úgy adta elő a munkát.

Utána bejött hozzám, szinte a nyakamba borult és mondta: köszönöm! Valóban így kellett tennie.

Nos, ezt Makoldinak is el kellene mondanunk – persze, semmi foganatja nem várható, mert már eldöntötte, hogy mi lesz a vizsgálatuk eredménye.

Ugyanis a tudomány – még a műszaki is! – olyan, hogyha előítélettel nyúlunk a módszerekhez, akkor hozzák az elvárt eredményt. Persze, nem a valósat.

Ebben az esetben ez ennek a tökéletes példája – még pedig annak, hogy miként nem lenne szabad!

Hol van ebben a magyar népi műveltség? Hol van ebben a nyelvfejllettség? Semmi, csakis a ló, a nyíl, a feltételezett sztyeppe eredet. Semmi más nincs.

Naná, hogy be lehet bizonyítani.

Ahogy a Murphy-törvény mondja: 'Sikeresnek kell tekinteni azt a kísérletet, amely eredményként kapott adatoknak csak a kétharmadát kell kidobni, ahhoz, hogy az elméletet alátámaszszuk.' Hozzáteszi még: 'Sikeres kísérletet megismételni nem szabad!'

Hát a MKI-tól csakis ez várható – egyik igazgatója leírt eszmeisége alapján.

Darai Lajos 2020. 09. 20. 21:35

Kedves Feri!

Mivel hét évig az Egyesült Államokban kutattam, angolul biztosan tud (https://hu.wikipedia.org/wiki/Ol%C3%A1h_Zolt%C3%A1n_S%C3%A1ndor) és sok angol nyelvű publikációja van (https://doktori.hu/index.php?menuid=192&lang=HU&sz_ID=5684).

A gond a mondanivaló hiányával van, azt keresi lázasan és közben bedob ábrákat, szlogeneket. Neki túl nagy ugrás a magyar érzelmű oldal, mert előbb a természettudományos beállítódásától kell elrugaszkodnia (ami Török Tibornak nem megy), és aztán a ott a mindenütt jelenlévő liberális oldalról a magyarra. Amiben egyébként Vásárhelyen a régebbi ZMTE-ből való mentorai vannak, akik Ázsia-hívők.

Igazad van, de odaírta, hogy övé az a kiegészítés. Megkerestem az eredetit, illetve itt már megvan az alsó sorban a kiegészítése, hogy miért mondja a hettitát magyarnak: mert benne van a hét szó, ami csak magyarul értelmes:

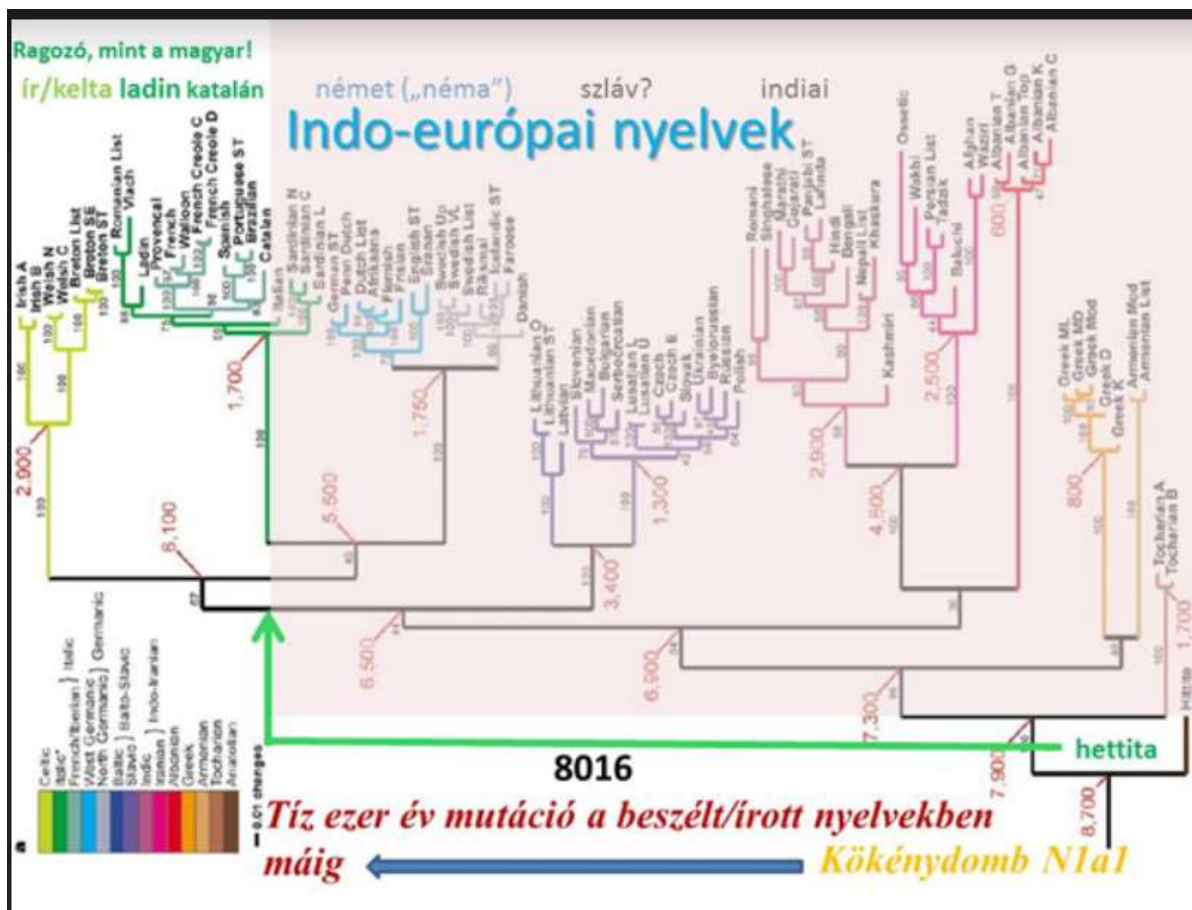

94. ábra.

Nógrády Mihály 2020. 09. 20. 22:37

A mellérendeltséget egyszerűen lehet bizonyítani: a magyar nyelvben nincs nemi megkülönböztetés. Ha lenne, akkor nálunk is volna he she it, der die das, etc.

Oláh Zoltán 2020. 09. 21. 8:44

A kombinatorikus 7-itáról szótárazó nyelvhasadásosra váltás 9 ezer éves családfája lehetne a nyelvi tájékozódás vezérfonala (Russell Gray után módosítva, ld. 94. ábra).

Oláh Zoltán 2020. 09. 21. 8:59

Kik is ezek a velünk együttélő románok középkori elitjei? „Individuals Bearing BASARAB name in Romania”.

Y-Chromosome Analysis in Individuals Bearing the Basarab Name of the First Dynasty of Wallachian Kings

Begoña Martínez-Cruz¹, Mihai Ioana^{2,3}, Francesc Calafell¹, Lara R. Arauna¹, Paula Sanz¹, Ramona Ionescu⁴, Sandu Boengiu⁵, Luba Kalaydjieva⁶, Horolma Pamjav⁷, Halyna Makukh⁸, Theo Plantinga², Jos W. M. van der Meer², David Comas^{1*†}, Mihai G. Netea^{2*†}, the Genographic Consortium[†]

1 Institut de Biologia Evolutiva (CSIC-UPF), Departament de Ciències de la Salut i de la Vida, Universitat Pompeu Fabra, Barcelona, Spain, **2** Department of Medicine and Nijmegen Institute for Infection, Inflammation and Immunity, Radboud University Nijmegen Medical Center, Nijmegen, The Netherlands, **3** Department of Genetics, University of Medicine and Pharmacy, Craiova, Romania, **4** Infectious Diseases Hospital and Clinic County Hospital, Braşov, Romania, **5** Faculty of Geography, University of Craiova, Craiova, Romania, **6** Western Australian Institute for Medical Research and Centre for Medical Research, The University of Western Australia, Perth, Australia, **7** DNA Laboratory, Institute of Forensic Medicine, Network of Forensic Science Institutes, Budapest, Hungary, **8** Institute of Hereditary Pathology of the Ukrainian Academy of Medical Sciences, Lviv, Ukraine

Abstract

Vlad III The Impaler, also known as Dracula, descended from the dynasty of Basarab, the first rulers of independent Wallachia, in present Romania. Whether this dynasty is of Cuman (an admixed Turkic people that reached Wallachia from the East in the 11th century) or of local Romanian (Vlach) origin is debated among historians. Earlier studies have demonstrated the value of investigating the Y chromosome of men bearing a historical name, in order to identify their genetic origin. We sampled 29 Romanian men carrying the surname Basarab, in addition to four Romanian populations (from counties Dolj, N = 38; Mehedinti, N = 11; Cluj, N = 50; and Brasov, N = 50), and compared the data with the surrounding populations. We typed 131 SNPs and 19 STRs in the non-recombinant part of the Y-chromosome in all the individuals. We computed a PCA to situate the Basarab individuals in the context of Romania and its neighboring populations. Different Y-chromosome haplogroups were found within the individuals bearing the Basarab name. All haplogroups are common in Romania and other Central and Eastern European populations. In a PCA, the Basarab group clusters within other Romanian populations. We found several clusters of Basarab individuals having a common ancestor within the period of the last 600 years. The diversity of haplogroups found shows that not all individuals carrying the surname Basarab can be direct biological descendants of the Basarab dynasty. The absence of Eastern Asian lineages in the Basarab men can be interpreted as a lack of evidence for a Cuman origin of the Basarab dynasty, although it cannot be positively ruled out. It can be therefore concluded that the Basarab dynasty was successful in spreading its name beyond the spread of its genes.

Citation: Martínez-Cruz B, Ioana M, Calafell F, Arauna LR, Sanz P, et al. (2012) Y-Chromosome Analysis in Individuals Bearing the Basarab Name of the First Dynasty of Wallachian Kings. PLoS ONE 7(7): e41803. doi:10.1371/journal.pone.0041803

Editor: Toomas Kivisild, University of Cambridge, United Kingdom

Received: March 15, 2012; **Accepted:** June 25, 2012; **Published:** July 25, 2012

Copyright: © 2012 Martínez-Cruz et al. This is an open-access article distributed under the terms of the Creative Commons Attribution License, which permits unrestricted use, distribution, and reproduction in any medium, provided the original author and source are credited.

Funding: The present study was supported by the Ministerio de Ciencia e Innovación, Spain (CGL2010-14944), Direcció General de Recerca, Generalitat de Catalunya (2009SGR1101) (both to DC), and a Vici Grant of the Netherlands Organization for Scientific Research (to MGN). The funders had no role in study design, data collection and analysis, decision to publish, or preparation of the manuscript.

Competing Interests: The authors have declared that no competing interests exist.

* E-mail: david.comas@upf.edu (DC); m.netea@aig.umcn.ro (MGN)

† These authors are joint senior authors on this work.

† Membership of the Genographic Consortium is provided in the Acknowledgments.

Bérczi Szaniszló 2020. 09. 21. 11:44

Zoltán:

Ez nem az a lépték, amit a genetikával párosítani lehet. Ezért én tartózkodom attól, hogy a Gray et al cikket vezérfonálnak tekintsem egy néhány 100 000 éves eurázsiai evolúciós léptéksor fölvezetésénél.

Másrészt ez a lépték, egy másik világ. Ez, a „tegnapi” dolgok történelme, a „győztesek” és a leigázók történelme. Ez csak Eurázsia egy részére használható. Ebbe mi nem vagyunk beszámítva. A győztesek a többiek történelmét is mindig átírták, s ezért nem „fért bele” – már több, mint 10 éve – a rováskronikákban rögzített, a Kaukázusból induló eseménytörténeti adatsor sem. Pedig az valódi, írott és eurázsiai léptékű.

Továbbra is a Cser-Darai vázat tekintem kiindulási pontnak. Abba jól beleillik a genetika is.

Cser Ferenc 2020. 09. 21. 12:10

Tisztelt Urak és Hölgyek!

Döbbsenten nézem a nyelvi 'családfát'. Gray utáninak méltatja Zoltán, csak éppen, hol az az után? Ugyanis az indoeurópainak bélyegzett nyelveknél még holmi családfa kikényszeríthető – hiszen Swadesh és Lee módszerével mondjuk elfogadható szétválási évezredek nyerhetők velük kapcsolatban, de hogy kerül oda a 'hettita→etruszk→magyar' ág 9 évezreddel ezelőtti elágazással?

A *Gyökerekben* részletesebben elemeztem a nyelvi családfák mikéntjét és az alapszavak összehasonlításából pl. az ún. finnugor nyelvekre az jött ki, hogy az elmúlt 6 évezredben nem élhettek együtt, sőt, 9-14 évezred a távolság.

Már pedig a magyar nyelvhez legközelebb ezek a nyelvek állnak. Még hogy közben van az etruszk és a hettita is?

A hettita területen élnek a mai örmények. Lockwood szerint a Hettita Birodalmat a Kárpátoktól délről érkezettek döntötték meg és ők hozták azt a nyelvet, amelynek utóda az örmény: a nyelvtan onnan való, a szókészletet indiaira cserélték le.²⁶¹ Az örmény igeragozás a magyarral szinte teljesen megegyezik, nincsenek nyelvtani neveik sem.

Mindez 9 évezrede és abból nőtt ki az etruszk, majd a magyar?

A *Roots*-ban több tucat nyelv szókészletét hasonlítottam össze egymással – és természetesen a magyarral. Valóban a legközelebbiek az alapszókészletet tekintve az ún. ugor nyelvek, de még a finn a maga 14 évezredes távolságával közelebbi, mint akármelyik ebben a genetikai fában ábrázoltak közül.

Nyelvi családfa, ha még korlátozottan létezhet is, a glottokronológia alapján 20 évezrednél teljesen elveszíti jelentését. De közelebről sem számolhatunk vele. Itt van példának az angol nyelv. Három gyökér tartozna hozzá – gall, germán és latin. Fokozatosan pusztulnak ki a hármas szókészlet szavai, tűnik el a nyelvtan és válik izoláló nyelvvé – és hasad számtalan nyelvjárásra. Pedig mindez alig másfél évezredes történet. Családfa? Nem! Kölcsönhatások tömege.

Angela Merkantonio pl. már az ún. finnugor nyelveknél a magyar és ugor viszonylatban is levezeti, hogy az azonosságok sokkal inkább a statisztikus valószínűségnek felelnek meg, semmint családfa-jellegű viszonyoknak.

Götz is arra következtetett, hogy ezek leginkább nyelvláncok, de nem családfák.

Zoltán, neked, mint genetikával foglalkozónak kedvezőnek tűnhet a közös töről levezethető, DNS analóg családfamodell, de sajnos tévútra jutsz ezáltal. Különösen, ha még a nyelvtant is beszámítod, amely sokkal konzervatívabban őrzi a keveredésnél az eredetet, mint a szókészlet. Ezt itt élőben látom, Ausztráliában, ahol fél évszázada itt élő honfitársaink tetemes angol szókészlettel beszélnek magyarul – magyar nyelvtan szerint. Már pedig a magyar nyelvtan egyik következetes eleme a magánhangzó harmónia, ami az ábrán bemutatott nyelvek egyikének sem sajátja.

Szóval, Zoli, a nyelvtan!

György Csihák 2020. 09. 21. 12:32

Az etnikai embertani felméréssel foglalkozók egymás között élénken levelezték, hogy HA a mai románokat is lehetne – hasonlóan a magyarhoz – felmérni, akkor az sok meglepetést tartogatna. Ők csak fényképeket nézegettek és élő embereket láttak – de románt soha nem mértek. A románok összesen két dáki koponyát mértek és csak Münchenben, németül publikálták. Ez minden.

²⁶¹ Lásd Lockwood (1972), William Burley: *A Panorama of Indo-European Languages*. Modern languages 173. kötet. Hutchinson University Library, London. – *A szerk.*

Darai Lajos 2020. 09. 22. 13:35
„Árpád vezér nem az Árpád-kor része”?

Kedves Feri!

Oláh Zoli szakmai életrajzi adatai fenn vannak a világhálón: https://hu.wikipedia.org/wiki/Ol%C3%A1h_Zolt%C3%A1n_S%C3%A1ndor és https://doktori.hu/index.php?menuid=192&lang=HU&sz_ID=5684.

A Gray-féle ábrát (*1. ábra*) ő a legelső sorban ő egészítette ki (*94. ábra*), és azért mondja a hettitát magyarnak, mert benne van a névben a hét szó, ami csak magyarul értelmes.

E cikkekre hivatkozik, de nem tudom megnyitni, mert előfizetés kell hozzá: <https://www.nature.com/articles/nature02029> – mindenesetre az Abstraktból kiderül, hogy az anatóliai nyelvi családfa hívei, de az indoeurópaiaké, tehát a magyar bevétele ide rázós tényleg:

Gray, R. D., & Atkinson, Q. D. (2003). Language-tree divergence times support the Anatolian theory of Indo-European origin. *Nature*, 426(6965), 435-439. Retrieved from <http://www.ncbi.nlm.nih.gov/pubmed/14647380> . doi:10.1038/nature02029

Ezekre hivatkozik még:

Begun, D. R. (2003). Planet of the apes. *Sci Am*, 289(2), 74-83. Retrieved from <http://www.ncbi.nlm.nih.gov/pubmed/12884541> .

Dannemann, M., Andres, A. M., & Kelso, J. (2016). Introgression of Neandertal- and Denisovan-like Haplotypes Contributes to Adaptive Variation in Human Toll-like Receptors. *Am J Hum Genet*, 98(1), 22-33. Retrieved from <http://www.ncbi.nlm.nih.gov/pubmed/26748514> . doi:10.1016/j.ajhg.2015.11.015

Dannemann, M., Prufer, K., & Kelso, J. (2017). Functional implications of Neandertal introgression in modern humans. *Genome Biol*, 18(1), 61. Retrieved from <http://www.ncbi.nlm.nih.gov/pubmed/28366169> . doi:10.1186/s13059-017-1181-7

Deane, A. S., Nargolwalla, M. C., Kordos, L., & Begun, D. R. (2013). New evidence for diet and niche partitioning in *Rudapithecus* and *Anapithecus* from Rudabanya, Hungary. *J Hum Evol*, 65(6), 704-714. Retrieved from <http://www.ncbi.nlm.nih.gov/pubmed/24034983> . doi:10.1016/j.jhevol.2013.08.003

Deschamps, M., Laval, G., Fagny, M., Itan, Y., Abel, L., Casanova, J. L., . . . Quintana-Murci, L. (2016). Genomic Signatures of Selective Pressures and Introgression from Archaic Hominins at Human Innate Immunity Genes. *Am J Hum Genet*, 98(1), 5-21. Retrieved from http://www.ncbi.nlm.nih.gov/entrez/query.fcgi?cmd=Retrieve&db=PubMed&dopt=Citation&list_uids=26748513 . doi:S0002-9297(15)00485-1 [pii] 10.1016/j.ajhg.2015.11.014

Faria, M. A. (2015). Primitive Cranial Surgery-Scythian Trepanations (500-300 b.c.). *World Neurosurg*, 84(4), 1174. Retrieved from <http://www.ncbi.nlm.nih.gov/pubmed/26002532> . doi:10.1016/j.wneu.2015.05.014

Gaunitz, C., Fages, A., Hanghoj, K., Albrechtsen, A., Khan, N., Schubert, M., . . . Orlando, L. (2018). Ancient genomes revisit the ancestry of domestic and Przewalski's horses. *Science*, 360(6384), 111-114. Retrieved from <http://www.ncbi.nlm.nih.gov/pubmed/29472442> . doi:10.1126/science.aao3297

Goodrich, J. T. (2015). Early surgeons performing trepanation: an examination of Scythian trepanations in the Gorny Altai at Hippocratic times. *World Neurosurg*, 83(3), 305-307. Retrieved from <http://www.ncbi.nlm.nih.gov/pubmed/25463419> . doi:10.1016/j.wneu.2014.10.009

Lipson, M., Szecsenyi-Nagy, A., Mallick, S., Posa, A., Stegmar, B., Keerl, V., . . . Reich, D. (2017). Parallel palaeogenomic transects reveal complex genetic history of early European farmers. *Nature*, 551(7680), 368-372. Retrieved from <http://www.ncbi.nlm.nih.gov/pubmed/29144465> . doi:10.1038/nature24476

Sheehan, O., Watts, J., Gray, R. D., & Atkinson, Q. D. (2018). Coevolution of landesque capital intensive agriculture and sociopolitical hierarchy. *Proc Natl Acad Sci U S A*, 115(14),

3628-3633. Retrieved from <http://www.ncbi.nlm.nih.gov/pubmed/29555760> .
doi:10.1073/pnas.1714558115

Zahn, L. M. (2017). Ancient genomics of horse domestication. *Science*, 356(6336), 392-393. Retrieved from <http://www.ncbi.nlm.nih.gov/pubmed/28450616> . doi:10.1126/science.356.6336.392-g

Azért szólaltam meg másodszer, mert az elsőből mintha nem értették volna, hogy nem alkuszunk, mármint ami a kutatási irány meghatározását illeti. Nem nyugtat meg ugyanis, hogy „a Cser–Darai jó kiindulás”, mert nem derül ki: merre? hová? A Glatz Ferenc által kitalált sztyeppe-i finnugrizmusba kínai hun rabló-kalapban? Lásd beszámolómat egy bizonyos „Árpád”-konferenciáról:

Hova jutunk, ha „Árpád vezér nem az Árpád-kor része”?

A „honfoglalást lezáró pozsonyi csata” 1100. évfordulója alkalmából rendezett, *Árpád emlékezete* című tudományos konferenciára a meghívót, amely belépőül is szolgált, Szörényi Leventétől kaptam a *Turán* folyóirat szerkesztőbizottsági ülése után, akit pedig maga Glatz Ferenc tisztelt meg velem. A Magyar Tudományos Akadémia Történettudományi Intézetének Európa-történeti munkacsoportja rendezte az MTA Társadalomkutató Központ Jakobinus Termében 2007. november 13-án. A helyszínen hallottakat néha ámulva jegyzeteltem és reménytelennek ítélttem ott mindenre válaszolni, amire lehetőség sem volt, ezért kritikai megjegyzéseim kíséretében (*dőlt betűvel szedve azokat*) térek most vissza rá, hogy épülünk az egészből.

Glatz Ferenc az MTA Történettudományi Intézete nevében tartott köszöntőt és bevezetőt.

Előljáróban leszögezte, hogy őt a kíváncsiság hajtja, amikor áttekintésre törekszik az egész korszakról, és a tabutémák feszegetése. Politikailag ugyan visszashorizontálva látja a tabukat, de szerinte az értelmezést a politika magához vonzotta: kisajátítás lett belőle, és szakadék van bal- és jobboldal között. Miközben a hagyományokat keresi mindkét oldal, új struktúrát állít fel. Az MTA azonban mindenre odafigyel, ami érdekes, nem ismeri el a két oldalnak a létezését, mert minden téma érdekes. Nem veszik tudomásul a politikai érvrendszer aktualizálását, a közhasznukat ők a szakma képviselőiben szolgáltatják. Attól függetlenül, hogy egyes kollégák pl. a nemzetközi kapitalizmust a Habsburgok elnyomásához hasonlítják.

Jól van, ha így van, vagy legalább erre törekednek. De ha ez így van, – fűzhetjük hozzá – akkor a politikai érvrendszert ki kell iktatniuk a múlt történetírásából is, ami esetünkben történelmünk meghamisításának felszámolását kell jelentse. Hamisított téma és terület van bőven. Szóval nem is annyira egyszerű ez a kérdés.

Ha a politikusok interpretálják, amit a történettudomány mond, az elfogadható. Például a honfoglalás tavalyi (2007-ben vagyunk) napirendre tűzése is kihasználható volt erre, sőt a szomszéd országokkal is vannak nézetkülönbségek. Nem baj, már nem kell kötelezően jóban lenni. Pl. a „Nagy Morva Birodalom” egy örgrófság volt a források alapján, de Dušan Kováč szlovák akadémiai elnök nem meri felvállalni.

Magyarán a szlovák történettudomány használja a „politikai érvrendszer aktualizálását” a történettudományban. Azaz amikor erre Glatz most rámutatott, – szerencsére – akkor szintén politizált, csak nem vitte végig, hogy ez milyen feladatot jelent számunkra a szlovák tudománytalanságokkal szemben.

Lejárt a nemzeti történeti álláspont ideje. A források beszéljenek, és a politika használja fel az eredményeket, a szomszédok is reagáljanak, ha akarnak. A politikusi allűröket – mosolyogva – vissza kell utasítani.

Vagy éppen ellenkezőleg: most kezdődik igazán „a nemzeti történeti álláspont ideje”, amire ez a tudományos tanácskozás is reményt nyújt – gondoltam az elején, illetve azért mentem oda,

ezzel a várakozással. A különféle hatalmi álláspontok kritikájával ugyanis helyre tehető a ferdtések, elérhető az igazság. Aki torzít, netán hazudik, úgysem hagyja abba, ha mi „cserébe” nem mutatunk rá az igazságra.

Egyébként a nemzet nemhogy kiment volna a divatból, most virágzik igazán a környékünkön, de mindenütt másutt is a gyakorlatban, Ázsiától és Afrikától az Amerikai Egyesült Államokig, ahogy már a szocialista országokban is a nemzeti volt az egyetemes irány, minket kivéve, akikre az 'internacionalizmus' lett erőltetve.

Am elméletileg is megalapozottá vált már a nemzeti lét. Van, aki erős nemzetekkel tudja csak elképzelni a jövőt, amikor az energia-problémát csak hatékony és fegyelmezett nemzetekkel lehet kézben tartani. Van, aki az emberiség helyettesítőjét látja a nemzetben, mert fiziológiailag képzelenség és lelkiileg-szellemileg is lehetetlen az egyközpontú, irányított, teljesen egységesre szabott emberlét a nagy távolságok, különbségek és embersokaság miatt.

Glatz szerint európai kitekintéssel kell vizsgálni például a honfoglalás történetét, mert új Európa-tudatra van szükség. Meg kell ismerni az európai struktúra felépítését és a térségek elhelyezését benne, az összetartó boltozatot is északtól-délig, és hasonlókat.

A hangsúlynak azonban eközben Európáról át kell kerülni a magyarságra, mert a szerepünk sokkal jelentősebb volt, mint amit a történelemhamisító korábbi történetírás meghagyott. A Glatz szavaiból kiérződő irányt, a nyálcsurgató Európára tekintést ebből a korból egy valóságos, egészséges önértékelésnek kellene felváltania, ahol nemcsak a katonai, politikai siker az eredmény, de a műveltségi, nyelvi előnyös jellegzetesség és a népi folytonosság is értékelve van.

De ez sokkal inkább megteremthető lenne az akkoriban átfogóan, azaz eurázsiailag érvényesülő folyamatok megragadásával, amihez az első lépés a kettős kultúra feltárása, a népi műveltség és a hatalmi, uralkodói ág megkülönböztetése lehet. Annál is inkább, mert az utóbbi érdekében állónak és érdemének lett beállítva szinte máig minden emberi eredmény. Sőt magát a hatalmat – annak kegyetlenségeit – azonosították a civilizációval, azaz a fejlett társadalommal. Hogy ez mennyire idejétmúlt, és ma már veszélyeket rejtő álláspont, mutatja, hogy a békés építés, alkotás, tevékenység szinte kimarad ebben a felfogásban a történelemből, ami nem mehet így tovább.

Ő maga (Glatz) is sokat szorult a *Magyarok Krónikája*-béli mondataiért ezzel kapcsolatosan. És igen, elismeri, talán nem volt igaza, mert hát bizony **miért is ne lehetne lehetséges, hogy nem az Urálon túlról, hanem éppenséggel a sztyeppéről kell a magyarságot eredeztetni.**

De vigyázzunk, mert ez helytelen megállapítás vagy javaslat, hiszen a magyar műveltség nem mutat sztyeppeti elemeket, csak lovas katonáink fordultak ott meg korábban. Emiatt fölöttébb gyanús előttem, hogy Glatz Ferenc szándékosan kelt fel egy számunkra még nagyobb veszélyt, mint a finnugor eredetelmélet volt. Azon kívül, hogy semmivel sem támasztja alá ugyanis az állítását, és azt sem mondja meg persze, hogy miért is kell felmondani a finnugor eredetelméletet, újabb valótlanságot zúdít őstörténetünk nyakába.

Azért veszélyesebbet, mert a helytelen finnugor eredetelmélet ellen már sikeresen felvette nemzeti tudományunk a harcot, míg a hamis sztyeppeti eredet ellen felkészületlenek vagyunk. Sőt, csábítóan hat sokaknak. A mindenféle többi hamis szirénhangról nem is beszélve, ami a legváltozatosabb ázsiai eredetünkről szól. Pedig a mi műveltségi eredetünk sem nem ázsiai, sem nem nomád, sem nem sztyeppeti, hanem földműves, fémműves-kézműves és állattenyésztői műveltség a Kárpát-medencéből, valamint annak keleti szomszédságából. A hatalmi ág is hozzáidomult ennek a műveltségnek a követelményeihez már a hun korszak óta.

Glatz üdvözölte végül, hogy a középkor kutatók e konferenciát létrehozták. Ugyan még a beigli megmaradt – mondta rejtélyesen – és az öregek még hadonásznak, de ezzel nem kell foglalkozni, dolgozni kell!

A levezető elnök Zsoldos Attila, az MTA Történettudományi Intézetének igazgatója ekkor Fodor Istvánt (Magyar Nemzeti Múzeum) szólította, az *Árpád és népe a régészet tükrében* című előadása megtartására.

Ő Györffy Györgyöt idézte az elején: „Nincsenek egykorú források, nyugati források Árpád nevét sem említik”. De legalább a népét kutatni kell és megmutatni, torzításmentes honfoglalás-képre kell törekedni. Hogy a köznép hogyan látta Árpádot.

Ez azért nem ilyen egyszerű, hogy „nincsenek”, hanem hangsúlyoznunk kell minden alkalommal, hogy a tatárjárástól kezdve folyik az országot és központját ért támadások során a források megsemmisítése. Már a török is szinte mindent megsemmisített, amit elért, majd pedig a Habsburg-hatalom nemcsak a lehetséges források rendszeres eltüntetésével, de az adatok meghamisításával is a korszakról való ismeretek felszámolására törekedett. Azaz ha tudjuk, hogy forrásainkat megsemmisítették, akkor e forrásokról mint megsemmisítettekről, és nem mint nem lévőkről kell ezután beszélni, és ehhez kell tartanunk magunkat, kiegészíteni az írott forrásokat egyéb, ma már természettudományos pontosságú technikai eszközökkel elérhető adatokkal, amelyek nagyrészt rendelkezésre állnak ott, ahol az írott források ritkák.

És illene egy 'Árpád népe' konferencián tisztázni a már László Gyula által felvetett „kettős honfoglalás” kérdését, amely valójában többszörös bejövettel takar ide, a Kárpát-medencébe a Dnyeperig tartó 'szomszédságból', – és nem a sztyeppéről – ameddig a földművelésre alkalmas löszös terület tart és azon túl kezdődik a kies sztyeppe, ahol csak fű, még fa se nő. Itt még egy Nagy-Magyarországnyi területen éltek a Kárpát-medenceiekkel azonos nyelvű és műveltségű elődeink, akik a földművelés népességnövelő terjedésével jutottak oda, és az eleinte erőszakos keresztény térítés elől menekültek később. A szarmatákkal, griffes-indásként és Árpád csapatainak a fedezetében költözhetek vissza, ha költöztek egyáltalán, s az itteniekkel egyesülve, magas fokú államisággal megvédve magukat több mint 1100 év óta.

1896-ban sok jó dolog született. Józsa András azt írta 1912-ben, hogy „kifigurázott honfoglalók”, amit az ábrázolási módra vonatkozóan értett. 1847-es jurátusi kard van Munkácsy Árpád-képén, és a harcosok kezében török szablyák. 1986-ban is hasonló: pl. Koltay *Honfoglalás* c. filmjében Franco Nero, mint egy karácsonyfa, stb. Vagy Szabolcs vezér szobra, mint kun tekint ránk, színházi kellékekkel. Bár a művész – ha használ vele – változtathat a valóságon, de Árpád esetében a változtatásnak nincs értelme.

Világos, hogy itt a régészetnek és a történettudománynak a szerepét kell növelni az oktatásban. László Gyula ezt is elkezdte, a nép életének szövegi és rajzi bemutatásával.

Nagy Géza és Nemes Mihály könyve inkább korabeli tudomány, de eklektikus: szkíták, avarok a nagyszentmiklósi kincs alapján. Györffy Sándor *Szabolcs Vezér* szobra pocakos. A kerek pajzsot akkor sehol sem használták. Tehát a tudomány nehezen megy be a köztudatba. Például Szőke András amatőr filmes humorista a „magyarok bejöveteléről” szóló filmje agyalágyultaknak ábrázolta a vezéreket.

Mindenesetre a magyar történettudomány nagy mulasztása, hogy az 1896-os szakszerűtlen bemutatást még száz év múlva is „hasonlók” jellemezhetik. Sehol egy tiltakozás, sehol egy helyreigazítás, vagy helyreigazítási per. Sőt a nemzetgyalázás kasszasiker lehetett. És mellékesen megélnék az olyan tehetségtelen, vagy szándékosan tudatromboló alkotásokkal is, mint a székesfehérvári Géza nagyfejedelem szobor.

Árpád halála 907 Anonymusnál, de neki nincs egy jó évszáma. Györffy szerint a pozsonyi csata hőse Árpád vezér. Thaly Kálmán és Csánki Dezső 1912: *Árpád és az Árpádok*. 1934-től gyarapodtak a leletek, pl. a benepusztai. 1900: *A magyar honfoglalás kútfoi* Hampel Józseftől, majd 1907-ben újabb kiadás gazdag anyaggal. Pl. nem nyeregben, lóháton temetkeztek, stb. – rendesen eltemették halottaikat, és ugyan a lovak csontját elhelyezték benne, de nem mindet, csak koponya- és lábszárcsontot tettek a sírba.

Hát igen, ideje lenne a tiszta képnek, de ki adja azt, ha nem a történetírók, akiknek a nézetei kellene, hogy az iskolai tankönyvekben szerepeljenek? Mert a közvéleményt leginkább a tanultak alakítják, s különösen az újságírók részéről közöltek.

Pulszky Ferenc lengyel származású Nemzeti Múzeum-igazgató (a rézkor kidolgozója, az avar régiségek felfedezője) szerint csak a fegyveres és gazdag sír a honfoglaló, az itt talált és a behurcolt szolgáké a többi sír. Ennek ugyan Hampel még ellenállt korábban, hogy a munkát kézművesek végezték, stb. A szórványleletekről azonban már azt hangoztatja, hogy csak a kis létszámúak a honfoglalók, a nagy létszámú temetőkben a szolganépek voltak: szláv nyelvűek. Hampel apósa egyébként Pulszky volt. De Fodor szerint mindez hamvába holt, mert rengeteg sír került elő, s akkor a szláv lenne itt a nyelv, az asszimiláció megtörtént volna.

Világos, hogy kimondatlanul, megnevezetlenül, de tartalmában itt a Kárpát-medencei magyar eredet és folytonosság elméletének előzményeire találtunk. Ezért a későbbi hozzászólások közt a Takács Miklós részéről elhangzó közlést az autópályák alatti régészeti feltárás egyik eredményéről, hogy semmilyen szláv leletet nem találtak, de a magyarok évezredekkel régebbiek, mint eddig vélték, határozottan figyelembe kell vennünk, mégha Fodornak erről nem is volt tudomása – Takács hozzászólásáig. Javára szól viszont, hogy a nyelvi beolvadás elmaradása mellett további ellenérveket is bemutatott.

Ezernyi, azóta elfeledett dolgozat szólt erről. Pl. egy Pósta Béla nevű nagy régész művét, aki szerint az S-végű hajkarikák egyáltalán nem a szlávokhoz tartoznak, még Szőke Béla sem ismerte, pedig az még franciául is megjelent. A pánszlávizmus nem vett róla tudomást: Trianonban ezt a Hampel-féle elméletet vették figyelembe, hogy már akkor szlávok voltak itt: „Hiszen a magyar történészek mondják, hogy itt nem voltak magyarok.” Az S-végű pántokat a szlovákok szlávoknak, a románok románnak tartották. Milleneum utáni történészi öngól volt a Hampel-féle 1907-es dolgozat.

Nemzetközi szinten és téren kell tehát – utólag – felvenni a harcot a téveszmék ellen. Hogy ne vádolhassanak tovább hamisan bennünket, amiért nekünk nagyon fáj még mindig a trianoni területablás, és teljes joggal követeljük a népgyilkos körülmények következményeinek felszámolását is, nemcsak megszüntetését a ma élőkre.

A bécsi szablya – „Attila-kard” néven – a X-XI. században készült.

Ezt a kérdést, mármint a hun–avar–magyar folytonosság kérdését is más színben tünteti fel a Kárpát-medencei magyar eredet és folytonosság elmélete, mert a három hatalom egy gyökerét, hasonló jellegét csak a mi végig itt élt elődeink ismerték, akiken azok a hatalmukat gyakorolták, vagy magyarul: akiknek a vezetését, hatalmát a magyarok uralták. Erre az is nagy bizonyíték, amire Makkay János a Walthari mondával kapcsolatban rámutatott, miszerint a nyugatiak az avarokról és a hunokról is csak annyit tudtak, amennyit a magyarokról; a magyar harcosokkal azonosították a korábbiakat is.

A régészetbe új szint László Gyula zseniális régész hozott: honfoglaló férfi és nő rajza a sírleletek alapján. A magyar társadalomról is rendkívül érdekes újat hozott. A honfoglaló magyarok nyerge: pásztornyereg (koroncói lelet alapján – kivétel: az előképén nem volt kápafej, a tiszafüredi nyergeken van). László a (huszártársolyhoz hasonl) a tarsolyokat is rekonstruálta.

Mindez természetesen Fodor részéről igen elnagyolt kép, illetve ugyanakkor feleslegesen merül el a részletekben, de legalább elismeri László Gyula érdemeit. Kár, hogy a 'kettős honfoglalás' elméletét nem érintette, amely a nagy előd legnagyobb érdeme – ideje lenne már elismerni. Úgy gondolom, hogy kettős honfoglaláson nemcsak időbeli kettősséget kell érteni, sőt, a nagyobb hangsúlyt a kettős műveltségre kell tenni, hogy Árpád magyar 'népe' kétféle összetételű volt: katonák hozzátartozóikkal, valamint az Anonymusnál leírt földműves 'kunok', akiket előbb Álmos

legyőzött és nagyrészt csatlakoztak a bejövételhez. Vagy ha a *conversio* szó akkori értelmét vesszük: a hatalomba visszatérő Árpád vezette magyar rezsimhez csatlakoztak.²⁶² A legnagyobb néprész tehát őket jelenti, így ez a társadalomszerkezeti kettősség időben többször előfordulhatott, hiszen a lakosság túlnyomó többsége azonos lévén, többször megtörténhetett, hogy lovas katonák a földművesek számára kedvető hatalmat teremtettek, ellenben a „nem kettős honfoglalás” a népteremtés – etnogenezis – kényszerét hordozza.

A tiszabezdédi temető (alapján is): társadalomrajz. Egyik oldalon férfiak, másikon nők. Az egész magyar társadalom a nagycsaládi rendszeren épült. Manapság erősen megkérdőjelezzük, – pl. Révész László – de igenis igazolható ennek léte külföldi példák alapján: nomád szervezet vérségi nagycsaládi rendszert, aulokat alapozott.

Kicsit zavaró érvelés ez: amire nincsen külföldi példa, az nálunk nem lehetséges. Mintha a magyarok nem az akkori (európai) világ csúcsteljesítményét adták volna. A nagyobb gond, hogy nomádokhoz mér minket. Mintha nomádok lettünk volna. Így csempészi be Fodor ugyanazt az állítást, bizonyítatlanul, egy mellékmonddal, amit Glatz is: sztyeppei nomádok voltunk. Csak-hogy az európai sztyeppén nincsenek nomádok, csak legelőváltó pásztorok. Kilóg a lóláb! A nomádság – esetleg kilátástalan – legelő keresése Ázsiára jellemző. A nagycsaládi rendszer nem a nomádságtól függhetett, hanem az általános emberi állapotoktól, színvonaltól.

Fejlettebb társadalom volt, mint László 1940-ben gondolta: sokkal több földműves volt, így a kiscsaládok szomszédsági rendszere, a faluközösség volt jellemző az Árpád-korban.

Nagyszerű megállapítás! Hozzá tehetne volna, hogy pontosan felmérte már a korábbi történelemtudomány, csak a mai agyonhallhatja, hogy a bentiek szervezettsége ment tovább a bejövétel után. Ahhoz alkalmazkodtak elhelyezkedésükkel a – hatalomba – be- vagy visszajövők, és a hatalom megtartotta az addigi politikai tagolást, tisztségeket. Lásd például a debreceni egyetemi tanár, Dr. Iványi Béla: Pro Hungaria Superiore. Felső Magyarországért (Debrecen, 1919.) című igen elfeledett, vagy feledésre szánt művét, amely világosan bemutatja a beköltözők elhelyezkedését az üres részekre,²⁶³ illetve Bátonyi Pál: [A magyarok letelepedése a Kárpát-medencében](#) c. tanulmányát, amely a bentiek korábbi önállósodási harcát mutatja be.

²⁶² Részletes bizonyítását lásd jelent kötet II/4. fejezetében a 66. lábjegyzetbe tartozó szövegtől.

²⁶³ A már megszűnt www.nemenyi.net honlapon Cser Fernc közzétette Iványi könyvét és ezt írta hozzá: „Munkájában a korában elérhető levéltárak, okmánytárak és feldolgozott adattárak anyagából szedte össze az akkor még csak feltételezett Csehszlovák állam számára eltulajdonítani szándékozott felvidék 15 vármegyéjének a legkorábbi elérhető helységi-, helyi- és személyneveit. Adatai a legkorábbi, Szent István korától kezdődnek és átfogják egészen a XIX. századi időkötet is. Ezekből egyértelműen kiderül, hogy a mai szlovákoknak a hajdani morvák (marahánok) nem az elődeik. A területnek csupán egy kis része tartozott a IX-X. századi ún. Morva Birodalomhoz, az sem több mint néhány évtizedig. A terület nagy része azonban gyéren lakott volt, – nem volt mezőgazdaságilag hasznosítható – majd a betelepítése elsősorban az Árpád-házi királyok idején kezdődik meg. A legkorábbi telepek azonban vagy németek, vagy magyarok, vagy vegyesen, a korábbi állítólagos szláv lakosságnak szinte semmi nyoma nincs. Számottevő szláv lakosság betelepítése – betelepítése – a tatárjárás idején elnéptelenedett területekre történik, de nem tömeges betelepítéssel, hanem északról délre hatoló lassú beszivárgással. Az ekkor beszivárgó szláv nyelvű, következképp szláv nyelven értelmezett nevű – lakosság nem lengyel (polonus), cseh (bohemus), horvát, sem marahán (morva), hanem a németeknél ‘windisch’ jelzővel illetett és a vendeket képviselő, korábban a Kárpátoktól északra élt népcsoport (nyelvének hangzói másak, mint a nyugati szlávoké). Ezek elszaporodása csupán a XIII-XIV. századot követően tapasztalható. Akkor sem ölelve fel a teljes felvidéket.

Ugyanakkor ez a népcsoport már a XVIII. században megkezdi önmaga sikerpropagandáját és lép fel az államalkotó magyarsággal szembeni mély, zsigeri gyűlölettel. Iványi könyvének első két fejezetében erre bőven nyújt tényanyagot. Az elmúlt évszázadok alatt – úgy látszik – semmi sem változott. Ma már a zsigerekből magyargyűlölő, sovén-nacionalista szlovák értelmiség utasítgatja a magyarokat. Ők szlovákok – mondják – és nem tótok, ahogy sok magyar nevezi őket. És ebben igazuk van – mármint abban, hogy nem tótok. A tót szó ugyanis a teutonot jelenti és a teutonok a honfoglalás idején már megjelentek a területen, elsősorban bányászatot, fémfeldolgozást folytattak – de jegyzőkönyveik, szabályzataik, belső törvényeik és neveik németek voltak, nem pedig szláv nyelvűek. Iványi könyvében erre is számtalan utalást és adatot találunk. Több várost ők alapítottak, ahol a tót lakosság vagy egyáltalán nincs, vagy csak sokkal később – esetleg évszázadok múltán – jelenik meg egyáltalán. Iványi szlávknak tekinti az iratokban a XIII-XIV. században sclavus szóval megnevezetteket, pedig ez a szó akkoriban egyáltalán nem jelentett szlávot. A szláv fogalom sokkal későbbi, és a szlovákok által is hangosan képviselt pánszláv rasszista mozgalom nevében

Nem szabad a kis temetőket a vikingek temetőjéhez hasonlítani, mert ott katonai táborok melletti temetők vannak, amik nálunk nincsenek. László Gyula zseniális felismerései azóta csak finomodtak. Pl. Szőke Béla leszámolt a szláv temetőkkel, s ezt elfogadja mindenki. 1970-ben Anton Tocsik régész a berlini régészkongresszuson kijelentette, hogy a köztemetők nem szlávok, meg kell vizsgálni egyéb adatok alapján az etnikumot.

Nagyszerű! És ezt a vizsgálatot a magyar akadémiai és egyetemi történettudomány miért mulasztotta el? Mit csinált helyette 40 évig? S ha a nemzeti történetírás megtette, magyarnak meghatározva azt az „etnikumot”, miért hallgatja agyon?

Nem látható régészetileg: a hitvilág, amiről sok apró adatot talált a régészet. Dienes István: életlélek (lélegzetlélek) és árnyéklélek: kettős lélekhit. Dienes: a művészet nem értelmetlen díszítés, hanem – László Gyula szerint is – mindig volt jelentése, jelentősége.

Ez finom oldalgóság a hitvilágunk meghatározásában mulasztók felé. Még jobban ki kell azonban emelni a saját hitvilág (lélekhit) jelentőségét, amely aztán a kereszténység felvételével ki is tudott teljesedni.

Az embertan, állattan, növénytan sokat segít. Pl. 170 cm volt a honfoglalás kori átlag testmagaság, mialatt a XIX. századi besorozottak alacsonyabban voltak. Azaz az Árpád-korban alacsonyabb lett – a táplálkozás következtében.

Sok-sok munka vár még a régészetre és az embertanra, hogy minden részletet jól megismerjünk, de fontos, hogy valódi sajátosságainkat értelmezzük is.

Az írott forrásokat korrigálni kell, pl. Biborbanszületett Konstantint, hogy a besenyők lekasabolták a nőket: de az antropológia szerint nálunk a férfi és nő azonos embertanilag.²⁶⁴ A Longobárdoknál viszont 200 cm-es férfi katonák és 160 cm-es nők a sírokból: tehát ott a beköltöző katonák a helyiekből vettek nőket.

Igen, az elején még arról beszélt, hogy nincsenek források. Szóval vannak, de hamisak. Ezt kell inkább tudatosítanunk. És azt melleleg, hogy másokról is hamisak – kedvező irányban – a források. A kettő – igaz – végeredménye minden bizonnyal számunkra kedvezőbb képhez vezet.

Aktívabbnak kell lenni a közvélemény formálásában: a tévék a tébolydákknak csinálják a műsorokat. Húsvét szigetről jött magyarság és a finnugort tagadó nem ismerte a finnugor népet. Az elvetemült műsorokat a médiatörvény alapján le kell venni.

Helyes, le kell venni, de az évszázadok óta „elvetemült műsorokat” is! A kizárólagos finnugor eredetről éppúgy, mint a kizárólagos ázsiai, nomád, szkíta, türk eredetről szólókat.

Ezután Langó Péter (MTA Régészeti Intézete) Az ország határainak megállapítása. A 10. századi Magyar Fejedelemség határai kérdése régészeti leletek tükrében című előadása jött.

Már előadása címében kifogásolhatjuk, hogy nem Magyar Nagyfejedelemségről beszélt.

fordul elő. Maga a szláv szó dicsőt jelent, míg a sclavus szolgát, foglyot. A pánszláv mozgalom a XIX. század elején kapott erőre. A néhány előforduló utalás a XIII. században a sclavus, sclavi szóval megjelölt emberre fogoly-rabszolgát jelenthetett. Szláv értelmezése félrevezetően hibás. Nahát, akkor hogyan is állunk a pánszláv rasszizmus tükrében a szlovákok követelései? Mai országuk őslakossága leginkább magyar volt, de a németeknek sokkal több joguk van hozzá, mint a később föléjük rétegződött vend-szlávoknak. Az általuk eltulajdonított országcímer alapvetően magyar volt, a terület, amelyet most magukénak követelnek és ahonnan az őshonos magyarságot a legszívesebben seprővel kergetnék ki – vagy tankkal, ahogy Budapestet is lerombolnák örült nacionalista képviselőjük szavai szerint – pedig valójában a magyarság őshazáját jelenti. Hiába tüntetik fel pl. a Times történelmi atlaszában a Bükki-kultúrát „szlovák” kultúrának, ettől az még nem lesz szlovák, hogy ők jogtalan igényt formálnak rá. Magyarország külügyi képviselőinek – és kormányának – nem kényszeresen kellene megfelelni a rasszista indíttatású, gyűlöletből fakadó megnyilvánulásoknak, hanem a még érvényes nemzetközi jog – és a magyar nép valós múltja – ismeretében és alapján határozottan fellépni vele szemben, és képviselni a rájuk bízott ország polgárainak, lakóinak, adófizetőinek az érdekeit... [Iványi könyvét] ajánljuk mindazoknak, akiknek bármi kétségük van/volt a magyarok jogait illetően és esetleg el is fogadták a szlovákok hangos követelődéseit.” (Idézi *patriote* 2009. 10. 20. *Benes örökösei a nyelvünkért büntetnek c. Index-fórum.* https://forum.index.hu/Article/showArticle?na_start=180&na_step=30&t=9196105&na_order.) – A szerk.

²⁶⁴ Azaz a katonáink is Kárpát-medenceiek. (Kivétel a pár %-nyi egyéb, jeketi gyökerű.) – A szerk.

Elmondta: 130 évig nem támadt a pozsonyi csata után a német, tehát sorsdöntő csata volt. Ehhez képest azonban a hainburgi kiállítás töredékes volt, nem jó képet nyújtott. Az osztrákok az összefüggő 10. századi leleteket sem állították ki. A Gnadendorfban talált sír már ismertebb. E terület és időszak régészeti kutatása eléggé marginális az osztrákoknál. Ennek fő oka politikai természetű: a XIX. századi millenium múltértelmezését a Monarchia osztrák és szláv történészei ellenezték, mert az szerintük „sötét” évszázad volt, tönkretette, pusztította az ottaniakat. A magyarok is reagáltak erre, és az államhatárokat erősítették meg a köztudatban. És még azon túlra nem is ment a kutatás!

Szóval az osztrákoknak a körmére kell ütni, esetleg Hágában. Miért csak egy-egy történész siránkozása hallik, az MTA miért nem szólal meg és követeli a világ tudományos közvéleményétől, hogy ismerje meg az igazságot és ítélje el a hazugságot?!

Hibás álláspont volt tehát az S-végű hajkarikák szlávnak tekintése. Pl. a Bécsi-medence így „vált” szlávvá! A Keletről jöttéket a központi részre tették a Kárpát-medencében. Aztán az osztrák és a szláv történészek a későbbiekét vetítették vissza a X. századra, pl. a határ mentén élő szlávokét.

Ne engedjük tovább, hogy még a saját népünk se ismerhesse meg, hogy sokkal nagyobb volt a magyar korábban, mint ma tudni hagyják. Tessék kutatási megbízásokat adni, összefoglalókra pénzt adni. Tankönyveket írni erről és számítógépes játékokkal modellezni és a gyerekeink köztudatába bevésni, mettől-meddig tartott a magyar műveltség és nép területe, mikor és hol hatolt oda be idegen műveltség és hatalom és terjesztett ott mást. Miként segítettük aztán e nemzetiségeket önállósodáshoz, műveltségi épüléshez, amit az ő hazug vezetőik és a Habsburg hatalom aztán ellenünkre fordított, de ennek nem kell mindig így lennie: ma is sok előny származna a békés egymás mellett élésből, netán a nagyfokú egyenrangú együttműködésből.

Az első világháború után: téves elméletekre hivatkoztak a tárgyaló nem magyarok. Alsó-ausztriai, mai burgenlandi sírokat is németesítettek és nem a valóságnak megfelelően: a germánok korai jelenlétét akarták kimutatni.

A lényeg, hogy ennek mind aljas mivoltát, mind nevetségességét nyilvánossá kell tennünk mielőbb és mennél szélesebb körben. Lehetne indítani egy lapot, blogot „Európa tudja meg, a világ ismerje el” címmel ezekről a témákról.

László Gyula is, Fettich Nándor is keletebbre kutatott. A '45 utáni vasfüggöny is megnehezítette a kommunikációt. Szőke Béla felismerését újabban is alkalmazni kell, és figyelembe venni Kralovánzsky Alán műveit, a modenai katedrálisban találtakat a kalandozásokról, amire Bálint Csanád hívta fel a figyelmet, és Bakay Kornél elemzését a nyugati fegyverekről, valamint másoknak a felismerését, hogy az Őrség és a Várvidék kiegészítendő szerepkört látott el.

Van tehát magyar tudomány, csak valahogy elsikkad? Ki a bűnös?

A határok szerepét tehát átértékelték. Még a német nyelvű cikkekben is. Egykori areális kapcsolatok ezt megerősítették: a mai Szlovákiában is. Köznapi tárgyakat is találtak ott – magyarokat, bár a politikai fennhatóság oda nem terjedt ki.

Magyarán: a műveltség azt mutatja, hogy az alapnépesség magyar volt. Hogy aztán mikor kinek a fennhatósága alá tartozott, nem az a mérvadó – amint reménykedhetünk: ma sem.

Tehát a tágabb régióra is nagy hatása volt a IX-X. századi magyarságnak: kulturális másolás, adaptáció látszik. Aspres-les-Corps lelőhelyen magyar sír. Ezzel szembe megy Mechthild Schulze-Dörrlaum: szerinte a magyar szállásterület a X. században még nem terjedt ki a Dunántúl nagy részére. Nagy magyar álomnak tekinti a magyar álláspontot, hogy a Kárpát-medencében magyarok éltek. Pl. Bóna István írt erről jól alátámasztott tanulmányt. A gadendorfi sír temető része is lehetett, nem szórvány, azaz a Magyar Fejedelemség hatalma kiterjedhetett oda.

De ha tudományosan megbukott, akkor miért hathat tovább az álláspont? Ki a felelős? Hol van itt valamiféle európai vagy tudományos színvonal? Vagy az csak duma?

Eddig a nyílcsúcsok (rombusz alak) magyarnak voltak tartva. Sand földvárában is vannak leletek a 10. századból. A nyílcsúcsokat vitathatatlanul magyar régészeti tárgyak mellett találták

– bár máshol is találtak nyílcsúcsokat. Thorsten Kempe foglalkozott ezzel: nemcsak a kalandozóké a nyílhegy, hanem másként is oda juthatott. Jessop 1996-os tanulmánya egész Európát áttekintette. Bár régebbiek is lehettek szerinte, esetleg máshonnan. De hogy honnét és kitől, nem mondja meg.

Én tudom: cirkáló rakétákkal rakták oda le, mint a leningrádi határőröknek az amerikaiak annakidején a Mikulás-csomagot.

Nemcsak sztyeppe analógiákat, hanem a többi európaikat is figyelembe kell venni, és az archeometriát is. Körültekintő vizsgálat kell egy-egy lelet egész összefüggését figyelembe véve. Az anyagi kultúra mást tükröz, mint a hatalom kiterjedése: tudati elemeket csak következtetni lehet.

Noná, hogy mást tükröz! Végre egy értelmes gondolat, amelyet az itteni kettős kultúra kérdéskörében jól lehet kamatoztatni. Mindent tudunk, csak nem mondjuk, nem mondhatjuk? Kinek az érdeke, ki akadályozza? S ki válaszol végre e kérdésekre? Ki mutatja be a válaszlépéseket és mikor? Kinek a dolga? Akinek a dolga, miért nem végzi el?

Mende Balázs Gusztáv (MTA Régészeti Intézete) volt a következő előadó, és *Az Árpádok génjei nyomában: az archeogenetika lehetőségei és korlátai a honfoglalás kor kutatásában* címmel tartott előadást.

Szerinte a természet- és társadalomtudomány határterületéről van szó: antropológia, biostatistika, molekuláris paleontológia, stb.-ről. Először az mtDNS, másodsor az Y-kromoszóma, harmadszor az autoszómák: közvetlen vérségi kapcsolatok kimutatása. Az mtDNS maternális öröklésment: populációgenetika. Azonos: anyai rokonság – nem azonos: apai vagy nem vérségi kapcsolat. Y-kromoszóma: paternális öröklésment, családi és populációs leszármazás. Pl. apasági perben: autoszómális összehasonlítás, de 2-3 generáció után ezek megváltoznak, nincs lehetőség pontos eredményre. Az ásatag DNS tulajdonságai: fragmentált, limitált mennyiség, oxidált, hidrolitikus módosulás. PCR-inhibitorokban baktérium és savtartalom a talajból, s nehezen amplifikálható – ember vizsgál embert: fertőzhet, nagy a kontamináció veszélye, a DNS-prezervációra mikroökönyezet.

Eddig tehát a nehézségek bemutatása, ami azonban nem akadályozhatja meg az eredményeket, amint nem is akadályozta meg, viszont mutatja a hamis eredmények lehetőségét is.

Az mtDNS előnyei: több száz, ezer kópia sejtenként, D-loop régió magas mutációs rátájú, mutáció földrajzi megragadása: populációvándorlást is kimutat. Haplotípusok mintázatokat adnak a népességben, a változások népességtörténetet is mutatnak. Family Tree DNA: elterjedés a földön (bár nehézségekkel!). Európai törzsfák: Ursula, Xenia, Helena (47%), Tara, Velda, stb.

Mindez ismételtelen igen elnagyolt bemutatás, mintha mindenki szakértő volna. Ám tényleg mindenki megértheti a dolgot, ha ennyiből nem is. És: érdemes.

MTA szegedi Biológiai Központ Genetikai Intézet és MTA Régészeti Intézet két vizsgálata volt. X–XI. századi mintákból (68 minta volt) + hartai temető (19 minta). Előbbi: H 32% + N ázsiai 13-14%, utóbbi: N + A + D 32% + H 37%. Mosonszentjános avar temetője: 40-45 % mongolid – de kidobáltak mindent, csak a keletiek voltak érdekesek. Recens magyar (n=101): H 36%, recens székely (n=77): H 30%, ami egyöntetű minőségi eltérést mutat.

Tessék, itt a leleplezés, amit eddig is suttoztak a madarak: megrendelésre hamis eredményt produkálnak a magyarokról a saját adóforintjaikból. Kinek a megrendelésére? Miért nem bukna le, mint közönséges tolvajok vagy csalók?

X. századi populációmintában a távolság egymástól a többségnél nem nagy. Az európai csoport a legnagyobb, a földrajzi távolság csak szórványban van. De a 13%-os ázsiai adat nem elég nagy! Tehát kisszámú ázsiai népesség volt – inkább ez a jó eredmény, de nehéz megmondani, mert nincs adat.

Szóval, ha az igazságot nehéz elérni, akkor nyílik nagy tér a hazugságra?!

A hartai temetőben 20 darab csontból 90%-osan ki tudták vonni a gént. – 18-ból 16-nak nem volt anyai ági rokonsága! Tehát a kiscsaládi 10. századi temetkezést nem a vérségi rokonság

szervezi! Ám sok nő volt a temetőben – túlsúly: nők különbsége várható mtDNS-ben, ha nem rokonok.

Ez tehát azt jelenti, hogy egy sokkal régebbi, sokkal szervezettebb, magasabb színvonalú helyi népségről van szó, mint a kisszámú és egymásra utalt, vérségi kötelékekkel bíró örökösen vándorlók.

Apai és autoszomális vonal: TAT (T>C) N3 haplocsoportot határozza meg, ami uráli jellegzetesség, de a magyarban nincs, csak archaikus mintákban találtak.

Ugye akkor tovább kellene gondolni és a következményt is elmondani: nem onnan valók vagyunk.

Laktóz intolerancia a felnőtt korban, 110 fős random vizsgálat: 37% – CC, 48% – CT, 15% – TT. Két esetben archaikus adatban is.

Az ázsiaiaknál ez sokkal magasabb.

Seminoék palóc területéről származó adatbázist kaptak, a szegediek alföldi mintát vettek. A természettudomány kritériumainak megfelelő adatbázissal még nem rendelkezünk.

Ez így nem teljesen igaz, mert éppen hogy olyan az Y-kromoszóma mutáció természete: ritka, ami miatt bármely kis minta is jól rámutat annak leszármazására. Tehát nem csupán a kényelmes adatbázist kellene követelményként emlegetni, hanem a mutációs adatokat egyéb tényezők adatainak is meg kellene feleltetni, mint amelyet a régészet már elegendőt szolgáltatott, valamint az embertan maga, vagy a vércsoportok jellegzetességei. Ehhez jönnek még a műveltségi jellegzetességeket mutató leletek, adatok. Nem szabad tehát felülnünk az adatok körüli maszatolásnak, hazugságnak, mert igen gazdag, sokrétű anyag áll rendelkezésre, amit azonban természetesen csak genetikusok nem lehetnek képesek feldolgozni.

És a régészetben még kevesebbet tudunk a mintákról. Hiába van 10. századi adatbázis, ha még nem tudjuk, mi van előtte és utána.

Dehogynem tudjuk. Csak mintha nem szabadna tudni: nem szabadna összekötni a korábbi adatokkal, azaz a Kárpát-medencei műveltségi folytonossággal.

Építeni kell az Y-adatbázist: megnövelni például a fegyveres rész megragadásával.

Igen, de tudva lévő, hogy itt igen kis létszámú emberanyagról van szó, mégha minden lovascsapat ősei Nagy-Ázsia más-más messzi területéről erednek is. A nép zöme itteni.

Az mtDNS: közösségre, populációra vonatkozik. Itt avar- és Árpád-kori adatbázist kell létrehozni. Teljes temető-feldolgozások kellene, a környezet is figyelembe véve és időrendbe téve. A régészeti környezetet is részletesen fel kell tárnunk.

Nagyon üdvözlendő gondolatok. És alábbi kérdései jó részére mi már válaszoltuk korábban.

Kérdések: Van-e magyar kategória a biológia alapján? Mi az összehasonlítás alapja: család, nyelv, terület, politikai közösség, felekezeti közösség? Ki a magyar a honfoglalás korában? Kit kell bevonni a vizsgálatba? Mert ma nem értelmezhető a honfoglalás kori népesség egységnek. Mi a honfoglalás előzménye? El lehet-e különíteni férfiakat, nőket, rokonságot, stb? Hová vezethető a népesség karakter? A klasszikus honfoglalók kivetítése nem elég, az egész populációt meg kell nézni! Van-e kulturális jellegzetesség mögött genetikai összefüggés? Szervezi-e a genetika a kulturális területet?

Az eddigieket vita zárta volna, de csak Fodor István szól hozzá.

Ázsiai jelleg csak a hun-kortól van itt, mondotta. Nincs magyar faj. A nagyobb temetőket, a több generációsakat kell megvizsgálni. 100 sír a jellegzetes.

Az előadásból nem tudta meg jobban, hol volt a határ nyugaton. Ruttkai Erzsébet ástott ott. Orenberger múzeumigazgató a vallai temetőről írta: besenyők voltak, nem magyarok.

Magyar jellegű terület az államalapítás kora előtt – gyepű volt a nyugat.

Azaz a Kárpát-medenceieket békén hagyó hunok itteni uralkodásuk során még annyira elkülönültek, hogy kettős kultúrát találunk akkor itt. Csak Fodor nem emeli ki ezt, nem tudni, miért nem. Javaslati viszont megfogadandók.

Ettől kezdve a levezető elnök Fodor István volt és Tóth Sándor László (Szegedi Tudományegyetem) következett *A honfoglalás és nemzetközi háttere* című előadásával.

Kényszerű vagy tervezett volt-e a honfoglalás? – kérdezte. Véletlennek tekinthető, hogy éppen a 9. században kerültek ide? Etelközből kiindulva, de valamikor be kellett sodródniuk ide, mint a hódító hunok vagy a bekényszerülő avarok. Mert: 1. A magyarok csak nyugat felé térhettek ki támadás elől: északon nem jó az éghajlat, délen pedig a bizánciak voltak. 2. A Kárpát-medence politikai tagoltsága kedvező volt: keleti-frank, morva, bolgár.

A magyarok jártak erre zsákmányszerzés céljából korábban. Hadjárat tudatossága nem bizonyítható előtte. A Kárpátok védelme nem elég motiváció, klímaváltozás is volt a VIII–IX. században – aszály volt Etelközben. Volt egy nagy tél is. Nagy árvíz is volt 896-ban. És Etelköz jóval nagyobb terület a nomadizálásra. A krónikák mondják: alkalmas a föld – öszerinte: nomadizálásra.

No, akkor álljunk csak meg! Micsoda mai vélekedés-visszavetítés! Hogy lehetne véletlenről beszélni, ha tudjuk: szerződés szerint jöttek, ha egyszer behívták őket a bentiek. Ezt persze még a cáfolat szintjén sem említi az előadó, mintha óvakodna tőle. Illetve annyira köti magát az eddigelé hangoztatott lejárato hangvételhez, hogy abba nem férhet semmi új gondolat, netán valóság, igazság. Még hogy besodródtak! Persze, az avarok is besodródtak, Szászországon és a Cseh-medencén keresztül, longobárd szövetségben. Bántó, hogy ilyesmit még elő lehet adni mostanában.

De az se semmi, ahogy három hatalmat kevesebbnek tart, mint egyet vagy kettőt. Azaz a Kárpát-medence szerinte három hatalomtól könnyebben elfoglalható volt, mint egytől vagy kettőtől. Ez se megengedhető. Amint az sem, hogy csak úgy kóvályogtak erre korábban, aztán meg bizonyíthatatlan a „hadjárati tudatosság”. De ha ők lettek a későbbi győztesek, akkor mit ér az ilyen érvelés? Semmit. Annyit, mint az etelközi nagy árvízre való hivatkozás, meg a nagy tél. Ezek után magát cáfolja: Etelköz alkalmasabb a nomadizálásra, mint a Kárpát-medence, mégis bejöttek, mégis nomádok voltak. Magyarán: nem nomadizáltak és másért jöttek, ha jöttek, illetve másként jöttek: új, jobb hatalmat szervezni.

A kései magyar krónikai hagyomány tudatos, ősi jogon történő honfoglalást mond. Regino és a korai nyugatiak kényszerűt mondanak, pl. a besenyők miatt. Bíborbanszületett Konstantin: a besenyők elüldözték őket a morvák földjére. Ez besenyő-komplexum: felnagyítottak egy támadást, pl. a fuldai évkönyvek. De hogy nem volt kényszer, azt sem lehet teljesen alátámasztani. Pl. a besenyőket nem szabad kihagyni – muszlim forrás szerint is elköltöztek. Pl. ilyen a Képes Krónika-béli sasok támadása is – sasok régi neve: bese – majd a vereség helyett istencsapást – természetit – láttak. Öszerinte kényszerű bemenekülés volt, amint az avaroké. Keleti volt a meghatározó népmozgás: Maszudi írja is az új támadást a besenyők ellen, akik kettészakadtak, és nyomták tovább a magyarokat. Az úzokat a besenyők ellen a szabírok segítették.

Egetverő tévedés, hogy összemoshatónak véli az avarok beköltözését a magyarok bejövetelel. Holott az avarok egy nagyobb lovas hadsereget jelentettek, amely ráadásul a Cseh-medencén át jött be szász uralkodói közreműködéssel, mert előtte nem tudta áttörni a gepidák védműveit a Kárpátokban. Míg a magyarok – a hagyományos honfoglaláshoz rahaszkodó felfogás szerint – hoztak magukkal félmillió földműves állattenyésztőt (akik a bentiekkel azonos nyelvet beszéltek, hiszen a Kárpátok Dnyeperig tartó keleti oldaláról jöttek). A bentiek pedig közel egymillióan várták a behívott Árpád-féle hadsereget, hogy tegyen rendet, amit meg is tett. Egyébként az avarok is azért jöttek (be), hogy azokon a bentiekén uralkodjanak és megigják a borukat – amibe aztán bele is gyengültek, mint a szkíták a görögök borába.

Öt forrás van az előadó szerint: 1. Regino. 2. Bíborbanszületett Konstantin 37. fejezet: besenyő támadás. 3. Bíborbanszületett Konstantin 38. fejezet: besenyő támadás: kürtök kettészakadtak 854, 862, stb. Feloldhatatlan ellentmondások: A besenyők elvesztik területüket, majd el-

foglalják a magyarokét, de ugyanoda mennek, ahol előbb voltak. Feloldás: Ugyanannak a témának, az egy forrásnak a két változata, amit később összeillesztettek. 4. Bizánci forrás: Simeon hadjárata ellenük, akit segítettek a türkök, és amíg a bolgárokkal voltak, addig besenyő támadás érte őket otthon. Négy különböző forrás van összerakva – mindegyik a besenyők sikeres támadásáról beszél, csak másként, különböző tévedésekkel is. Pl. a kalandozó besenyők, stb. Az úzok támadása után előbb Kazáriára támadtak a besenyők, majd a magyarokra – ezért mondták Bizáncban, hogy a magyarok nem tudják a besenyőket legyőzni. 5. Nyugati hatás: a Kárpát-medence a Frank Birodalom perifériája. Frankhon, Germánia, többi rész. Az új keleti frank király, Arnulf jó hadvezér. Támadták őket a normannok – őket 891-ben legyőzte. A morvák is ott voltak. 890-ben Arnulf átengedte Szvatopluknak a cseheket. Szvatopluk hűséget fogadott, de nem tartotta meg. 892-ben Arnulf megtámadta Moráviát, és a magyarok csatlakoztak, tűzzel pusztítottak. A magyarok portyáztak, raboltak – ez volt a díj. Keleti frank–bolgár szövetség: Arnulf újabb támadása, magyarok nélkül. 894-ben újabb magyar támadás, de morva szövetségben. Majd újabb támadás (Sztatopluk meghalt) és szövetségekötés a magyarokkal, s a keleti frankokat a magyarok pusztították, majd a magyarok a Tiszánál megvárták Árpádot – de ez nem bizonyítható. Arnulf Itáliában is harcolt 894-ben, támadása idején morva akció volt és magyar kalandozás. 894-ben bizánci követ a bolgárok ellen a frankok szövetségét kereste. Simeon támadott, de a bizánci sereg az arabokkal harcolt. Bölcs Leó a magyarokkal szövetkezett, két csatában Simeont megverték, aki békét kötött, és megtámadta besenyő szövetségben a magyarokat. 894-ben is lehetett bolgár–bizánci csata, 895 nyarán jöhetett a követ és a magyar kalandozás. Két fejedelem harcolt bizánci szövetségben. 895-ben Arnulf bevette Rómát és a pápa császárrá koronázta őt. 898-ban fordult a dolog, és két front: Berengár ellen a magyarok mennek és Arnulf a morvák ellen, és köztük is konfliktus támad. 899-ben Arnulf is meghal. A magyarok feldúlják Pannóniát, Bajorországot az Enns folyón túl. Magyar kézre kerül Pannónia. 902-ben a magyarok a morvák ellen harcolnak. Kurszán meggyilkolása a bajorok által.

Végig úgy beszél, mint aki a nyugati elnyomóknak drukkol. Még ma is nekik?

Az európaiak szívesen használták a magyarok katonai erejét – bár pogányokkal szövetkeztek, erkölcsileg helytelenül. Csak eszközt láttak a magyarokban, szüklátóköriek voltak, s a magyarok győztek a senkiföldjén és rendet raktak. Nem vették észre, hogy a kelet behatolt nyugatra, majd megvédte itt magát – de a honfoglalás ideje bizonytalan, nem látható pontosan a forrásokból, és lehet, hogy sose fogjuk megtudni.

Hát persze, a nyugati hatalom az ártatlan bárány, csak a rusnya magyarok nyilainak adódó segítsége miatt háborúzik, csak kihasználja ezt, és aztán igyekszik kihasználni őket utána is végig a történelem során, de helyesen, hiszen a magyarokkal „a kelet behatolt nyugatra, majd megvédte itt magát”. Szerencsére keveset tudunk minderről, és ezzel a bizonytalansággal le is lehet kicsinyíteni és jártni a magyarok teljesítményét. Eltakarni, hogy igazságos, felszabadító háború viseltek, ügyesen felhasználva a szövetségeket, hogy a három elnyomó hatalom igája alól felszabadítsák a Kárpát-medence lakosait, amint azt megtették előtte avarok és hunok.

Következett Veszprémy László (HM Hadtörténeti Múzeum és Intézet) A pozsonyi csata című előadásával.

Szerinte a 907-es pozsonyi csata helyét 1921 óta pontosan tudjuk: Pressburg vára, amin Pozsonyt értjük, amit amerikai történészek vitatnak. A humanista leírás is téves, a XVI. századi bajor humanista történetíró, Johannes Aventinus Turmair leírása. Aventinus szerint a csata 907. június 17-edikei, mert egyetlen forrása az ennsi oklevél a német sereg gyülekezéséről. Erre a magyarok a XVII. században reflektáltak először.

Torma Béla a 2007-es hainburgi konferencián részletes felvonultatást adott. Bruno Schell 1981-es értekezése a Lech-mezei csatáról is hasonló. Aventinust meghatározta műveltsége, hogy mit tartott hitelesnek, de mai eszközökkel rekonstruálni lehet a csatát.

Gyermek Lajos serege bajor fegyveresek három része: a Duna déli és északi partján és hajón a Dunán. Július elején is voltak halottak, ezért három napos lehetett a csata. De valószínűbb több csata sorozata, ami felőrölte őket. Naponta több összecsapás is letett. Meglepte őket a magyarok visszavonulása, sok volt a veszteségük. Lehet, hogy a hadjárat tervezésekor Nagy Károly 791-es avarok elleni csatáját vették mintának. Aventinus is olvasta a 791-es leírását, így átvehette a seregek tagolását, stb.

892-ben is több irányból támadtak magyar szövetségben a morvák ellen, hogy ne legyen hosszú a hadmenet. A szászok elleni frank csata is többlépcsős volt: gyalogosok, lovasok, udvari harcosok. Widukinék többen voltak, de a felszerelés a frankoknál jobb. Teoderik átgondolta a felderítők alapján a sánc ellen, stb, – lovasok a szászok hátába kerültek (a harapófogó). Nagy sebességgel támadtak, és nem tudták megfordítani, nem tudták megtörni az ellent – bonyolult hadmozdulatok ezek, ami minta lehetett később. Arianos kelta eredetűnek tekinti a színlelt megfutamodást, amit gyakoroltak a nyugatiak is, nem csupán nomád találmány volt, bár ezek tökéletesítették.

Az európai sztyeppéről eredő harcias lovasok nem nomádok, mert nomádok csak Ázsiában éltek.

A csatáról elmondható, hogy abban a bajorok katasztrofális vereséget szenvedtek. A magyarok nem kímélték az előkelők életét sem: megvannak a halotti névsorok. A fogolyszerzés ugyanis nem mindig lehetséges. 907-ben a bajor sereg nagyon erős volt. Főpapok voltak a hadvezérek. Kurszán 904-es megölése után leszámolás volt: sok a halott a pozsonyi csatában, és a harc is heves volt, az előkelők is az utolsó csepp vérükig harcoltak – a magyarok további erősítéstől is félhettek. Ennsburg és Pozsony 270 km-re van. A Fischa folyó torkolatánál június végén feltartóztatták őket, a július 4-edikei utolsó csatáig.

A bajor–magyar rossz viszony oka: morva területek elfoglalása és a nyugati terjeszkedés. 902-ben már lehetett egy magyar győztes csata a morvák ellen. A megelőző 906-os évben a magyarok a morvákon keresztül mennek a szászok ellen. Szilárd uralom a morvákon 907-ben. Kérdés: A mai szlovákiai területeken nincsen ellenállás, miért? Max. 80-100 km-es körzetben volt mozgósítás – esetleg morva területekről is! Meghatározó volt Közép-Európára nézve a pozsonyi csata. A gyepű kitolása nyugatra. A nyugati történetírásban is ekkortól jelenik meg a kelet-európai rész.

Akkor azért mégis elég sokat tudunk arról a csatáról! Sőt sokkal többet, mint pusztá feltételezéseket: ésszerű megfontolásokat, illetve a mai vezérkari tiszt következtetései igen életszerűek: Bányai Pál írja már idézett tanulmányának a vége felé, hogy „a magyarok 899-ben birtokba veszik a Dunától délre (Nyugat-Dunántúl) eső területeket, majd 902-ben megdöntik a morvák uralmát is. A Kárpát-medencét teljesen a birtokukba veszik a magyarok, de az osztrák és szlovák történészek adatai szerint új települések – a Duna mente kivételével – ekkor sem jönnek létre. A frankok újból birtokolni szerették volna az avaroktól elfoglalt területeket, ezért béketárgyalást színlelve előbb megölték Kurszán gyulát, majd hadjáratot indítottak. Árpád és fiai, valamint Szabolcs a nomád hagyományok szerint megszervezték a csatlakozott népeket és a legyőzött morvákat is. Nagy gondot fordítottak a felderítésre is és a nyugati vengerek, illetve a morvák révén értesülhettek a német csapat összevonásáról. Egyes bajor vezetők szimpátiájára is számíthattak, ismert, hogy korábban az avarok szövetségese volt Tasilo bajor gróf. Gyermek Lajos keleti frank király és csapatainak tevékenységét a német krónikák és évkönyvek adataiból többen, a magyarok tevékenységére azonban csak következtetni tudunk. Árpád és fiai Duna-menti csapatait Pozsony környékén vonták össze, míg Szabolcs Tisza-menti csapatai a hagyományok szerint a Zagyva-völgyében Pásztó környékén gyülekeztek. A német csapatok 907. június 7-ei indulását a mintegy 270 km-re lévő Pozsony környéki csapatok vezetése napokon belül megtudhatta, így az ugyancsak 270 km távolságban lévő Szabolcs vezette csapatok, kihasználva a tapasztalt, nagy létszámú lovasság előnyeit, időben egyesülni tudtak Árpád csapataival. Ellenséges területen 30-40 km/nap a magyar főszereg menetteljesítménye, a felderítőké 75 km/nap. A magyar csapatok

taktikájának lényege az lehetett, hogy a Dunán a bánok egy ideiglenes hajóhidat építenek, mely biztosítja a csapatok mozgását a két part között. (A nyugatról támadó morvák megkerülésére az un. keresztény vengerek déli irányba a Dunán átkelve települtek nyugatra, így a maradó lakosság többször építhetett hajóhidat az áttelepülés segítésére.) A terv a meglepetésen és az ellenség részenkénti megsemmisítésén alapult, ugyanakkor figyelembe vették azt is, hogy a hagyományos 'felperzselt föld' nomád taktika az avarok és a frankok közötti háborúban nem vezetett eredményre. A felderítés során pontosan megállapították a Duna északi és déli partján felvonuló seregek mozgását, illetve a hajóhad tevékenységét. Minden erővel megakadályozták a felépített hajóhid felderítését és a két parton haladó csapatok összeköttetését, illetve mozgásuk összehangolását. A Duna déli partján haladó csapatokat semmisítették meg először, majd az éjszaka a hajóhídon átkelve az északi parton lévő csapatokat semmisítették meg. A továbbiakban a két partról a hajóhadat támadták meg és az ellenséget üldözve Gyermek Lajos tartalék csapatait is szétverték. A győztes hadjárat eredményeképpen, visszaállították az avarok nyugati határát a Felső-Enns mentén. A magyar vezetés nagy áldozatokat szenvedett, így Árpád fiai a kiskorú Zoltán kivételével a harcban elesettek, majd hamarosan Árpád fejedelem is elhunyt. Szabolcs és Zoltán a tanácsadók javaslatára elrendelte a Kárpát-medence nyugati területeinek betelepítését és a Bécsi erdő, illetve Felső-Enns közötti gyepű kiépítését. ... A 907. évi győzelem biztosította a Kárpát-medencében a magyar törzsszövetség letelepedését és az egységes magyar nép kialakításának békés feltételeit. Ezzel megteremtve a magyarság megmaradását Európa közepén. A genetikai kutatások szerint a késő avar kori népesség és az Árpád-kori népesség hasonlósága kimutatható, míg a klasszikus honfoglalók nagy része nem hozható morfológiai kapcsolatba velük. A legközelebbi rokonainknak ezért a több mint 1100 éve nyugatra telepített és német nyelvűvé vált, magukat vengnek, családnevüket „Wengernek” a mai napig megőrző népesség tekinthető.

Ezt követően Szlovák Kornél (Pázmány Péter Katolikus Egyetem) adott elő *Árpád a középkori magyar történetírásban* címmel.

Legenda és valóság Árpádról. Györffy György a *Valóság*-béli tanulmányában kifejti, hogy Bíborbanszületett Konstantintól eltérően a magyar krónikák Álmost tették meg alapítónak. Györffy szerint Levedi vajda (Konstantin-féle) nemesi minősítése ment át az Árpádokra Anonymusnál! Erősítendő a Taksony–Géza dinasztikus vonalat, és a Kündü–Kurszán vonal háttérbe szorult (Fajsz kiejtése). Kálmánt is befeketítették a késői krónikák.

Az ősgeszta írójának célja: éles határt húzni a pogány és a keresztény kor között, ezért a pogány kort sötétté tette. Pogány őshaza és bibliai eleme: Mályusz Elemér kétszemléletű íróra következett: termékeny föld, ill. pusztaság az őshaza. Hun történet a szép, ősgeszta a csúnya.

Biblikus eredethagyomány: Teremtés könyve. Szent Jeromos: jafetiknek tekintette a szkítákat, mások kamita eredetűnek. Az ősgeszta viszont az előnytelen eredetet hangsúlyozza, amint megvetett eredet szerepel Reginónál is.

Mályusz elképzelése átment a köztudatba: mintha kamiták lennének. Gerics József cáfolta ezt, mert a kétféle leírás két szomszéd területről szól: *termékeny Őshaza, terméketlen szkítiai szomszéd.*

A bibliai eredetnek megfelelően a Képes Krónika 26. fejezetében kitalált a lista az Árpád-ház származásáról. Kézai pedig hasonlít Anonymusra és a Budai Krónikára: Tana, Ménrót fia, stb. Evilat, Enéh, Hunor, Magor. A Ménrót nevet a Budai Krónika Nimródra változtatta. Evilath: Arábiában volt, Egyiptom mellett. Nincs adat, hogy Nimród építette a bábeli tornyot. Tana nem illik be – Tanaus szkíta király vagy folyó? Némród, Ménmarót – Nimród (a nagy vadász) – a bibliai paradicsom mellé tette Evilathot. A szkíta Tanát is berakta: a Képes Krónika terjedelmesebben értekezik, részletez: Gomer, trójaiak, stb.

Magor Jafet fia, a szkíták őse. Kus leszármazottja: Nimród. A Képes Krónikából kiesett a *non* tagadószó: „azoknak *nincs* igaza ... Hunor és Magor Nimród fia volt, de Kus leszármazottak

a szkíták” stb. (Magóg Jafet fia!) Magor ment Evilatba: Hunor Magor fia lett, stb. A Képes Krónika nem tudta a saját elképzelését a bibliai történettel összehangolni. A vitatott helyre fikciót állított, bár hivatkozik történeti forrásra az elején. Historia scolastica idézet, Comestor vagy Glossa ordinaria.

Európai őshaza törekvés. Tarnai szerint már az Anjou-Magyarország idején kizárták a keletiséget!

Ezt a Habsburg-időkben ezek szerint csak tökéletesítették Kollár Ádám vezetésével.

Képes és Budai Krónika majdnem azonos, ettől Kézai tért el jobban – saját találmányokkal, mint pl. Nimród, Hunor, Magor, stb.

Volt-e a régi krónikában kamita hagyomány? Eredmény, mint Gericsnél – nincs említve Kám, de Noé–Jafet–Nimród szerepel (Ménrótnak nincs helye itt). Ménrótot akarták megmenteni Nimróddal.

XIV. századi párizsi tanulmányok hatása a magyar történet átalakításában: a régi geszta gyenge pontját átalakította, kiküszöbölte a bibliai és a krónikai ellentmondást. Nem elítélő véleménye miatt hagyott ki sok mindent, de annak oka a nagyfejedelmi hagyománnyal volt kapcsolatban.

Orseolo Péter lázadók általi megbüntetése is ok (I. András és Kálmán feketítése). – Még az Óbudai Prépostság alapítását sem hagyták meg.

*A budai prépostságot és káptalan alapításátt előbb Péter királynak, utóbb Szent Istvánnak tulajdonították.*²⁶⁵

Az ősgeszta írója nem volt elfogult a X. század ellen! Pl. Lél, Bulcsú veszte, amiért üldözik a keresztényeket: a magasságos isten bosszúja.

De azért az is benne van a krónikákban, hogy a másik két kinn lévő hadsereg aztán olyan bosszút állt, amit nem szokott megtenni, azaz üldözte és felkutatta az összes német csapatot és felkoncolta egy szálig, ami miatt a németek a következő ötven évben nem támadtak, mert nem volt hadseregük. (Nemhogy „nagy győzelmüket” kihasználva rögtön utána megjelentek volna a zsákmányért, az alárendelésért.)

A pogány magyarok üdvtörténeti beállítása Szt. István legendája írásakor is (1084 körül): szükséges a pogány előkor, de a magyarok akkor is elrendelt feladatokat végeztek.

Álmos Erdélyben megöletett – de nem rituálisan – a fejezet befejezése, kerete: az Úr úgy adta vissza a magyaroknak Pannóniát, mint Mózesnek Kánaánt. Álmos új Mózes – leendő keresztények: a magyarok is választott nép.

A XI. század második felétől korszakhatár: I. István koronázása pogány és keresztény kor között – akkortól háttérbe szorították István beárnyékolóit.

Ez majd csak újból a Habsburg-korban jön divatba, érdemei kisebbitésére szinte vérszomjasan kegyetlen és kemény diktátornak beállítva.

Mindenesetre érdemes ideállítani a Kucsera Ibolya középkori krónikáinkról szóló tanulmányai (Acta XXIII/1, pp. 60-76.) elé szánt írásomat:

„Bár ez alábbi írás itt tökéletes rendben és teljes körűen kifejtett, mégis előzetest írunk hozzá, pár gondolatot arról, ahogyan a tanulmány illeszkedik a Kárpát-medencei eredetünk és folytonosságunk elméletébe. Eszerint – emlékezzünk rá! – a magyarságnak kettős műveltsége, kettős kultúrája van: Az egyik, a régebbi és Kárpát-medencei eredetű ősi népi műveltség, amelynek hordozói itt jöttek létre, alakultak ki igen régóta, s ez hatott a többi európai műveltségre, és bizonyos korai európai szerteágazó hatáson túl (amikor a vonaldíszes kerámia népéből lettek a szlávok, germánok, görögök, etruszok) még a Kárpátokon túl is elterjedt ez az ősi magyarelőd népesség. A másik az uralkodói vagy hatalmi műveltség, kultúra mely jóval későbbi e tájon, és

²⁶⁵ V. ö. Garádi Sándor: A budai (óbudai) káptalan alapítása.

http://epa.oszk.hu/02100/02120/00007/pdf/BPTM_TBM_07_070-091.pdf.

az uralkodó rétegé volt, s ez vette fel a keresztény jegyeket. Őhöz tartozott a keresztény középkorban a bibliai szereplőkhöz való mennél közelebbi viszony felmutatása, ill. ábrázolása. Az alsó réteg műveltsége viszont tartalmilag volt keresztény, és ezzel megvalósítva annak kettősségét is: a mellérendelő tant és az alárendelő egyházi hierarchiát polgári szinten. De akkor a kettő egybefonódott. Ugyanakkor csakis a hatalmi réteg nyúlt az Ószövetség felé, az alsóbb réteg nem. Nem volt rá szüksége, mert a vallása maga tanítás volt.

Akik, mint Kucsora Ibolya, beleásták magukat a bibliai hagyományba, amely a középkori keresztény eszmei közösséget, annak is irányítói feladatokat ellátó, azaz meghatározó réteget jellemezték, vele együtt észreveszik az eléggé zavaró késői fejleményt, ami nem a középkori keresztény felfogást, hanem az újkori nézőpontot érvényesíti, és már csak az ószövetségi önmagukban vett összefüggéseket vetíti vissza, adja a krónikáiróink szájába – meghamisítva ezzel a valószínű összefüggéseket. És e felfogás nem is tud mit kezdeni a magyar néprajzzal igazán, tehát Ipolyi Arnoldékkal, pedig az legalább annyira fontos, – tehát a népi műveltségi összetevő elemzése, – mint a hatalmi ág eredet-tudatának és hatalmat megokoló, törvényesítő magyarázatának ismerete.

A mellérendelő gondolkodású-nyelvű és műveltségű magyarság Kárpát-medencei eredete és folytonossága tehát megerősíti, hogy minden geszta, különösen az első változat, az Ősgeszta, annak idején a vezetők céljaira íródott, mert ők már a római katolikus egyházon keresztül megakartak felelni a követelményeknek, ha tetszik: a divatnak. Ezért a bibliai kapcsolódás, megerősítés. A Biblia azonban nem történeti forrás. Hogy azzá tegyünk, ahhoz külön szótárt kell alkalmazni, amint erről Barbara Thiering munkái beszámolnak. Nem könnyű, de nem is lehetetlen, s részletes Biblia-ismeret esetén érdemes ezt alkalmazni. S annál inkább, mert csak hasonló módon, azaz igen nagy megszorításokkal és átalakításokkal szabad az ősgesztát is történeti forrásnak tekinteni. S ugyanígy tettek a krónikáiróink is, akik ismerték ezt a szótárt, mivel benne voltak a hatalomban, ismerték érdekét és akkor bevett érvelési módját, eszközeit a történetírásban.

Az ősgesztát valójában tehát felkérésre írták, és ezért a meglévő neveket igyekeztek annak szellemébe beiktatni, — de ez nem jelent valóságot. Valóságot jelenthet Árpád katonáinak a származása, de nem a népé, amit Regino is úgy jellemez: 'nem nevezik meg magukat'. A székely név kelthet ugyan kánaáni és egyéb kapcsolatokat is, de ez nem azt jelenti, hogy valóban onnan van. Még számtalan etimológia is létezik, legvalószínűbb, hogy a sicle, a sarló neve, amivel ők arattak. A szkíta név szétterülésének az elemzése is egységes gondolattá sűríthető. S mindebből látható: ez az alábbi anyag hatalmas adathalmaz, amihez az átfogó szemléletet leginkább a magyar folytonosságunk kérdésköre biztosíthatja.

Kitekintéssel olyan további, életbevágóan fontos kérdéskörökre is, melyeknek a jelentőségére csak mostanában, a viszonylag szabad kutatás időszakában döbbenünk rá, megértve az elmélet terén régen ellenünk működők ki sem mondott hivatkozási alapjait.

Részleteiben szükséges tehát elemezni és meghatározni – amint a Kárpát-medencei magyar folytonosság elmélete javasolja, – a hódító katonanépet és a velük együtt beköltöző földműves állattenyésztőket, valamint a sokat emlegetett 'meghódított népet', amely utóbbi valójában a Kárpát-medence magyarul beszélő őslakosságát jelenti. Őket tehát nem hódították meg, hanem ők voltak, akik behívták a katonatörzset védelmül. Igen, igaz: azok a 'kunok' nem igazi kunok voltak, mert azok még egy évszázadig nem jelentek meg Európában, hanem azok valójában a uar-chonok (várkonyok), azaz a Kárpát-medencei őslakosok — avar fedéssel. Bár egyelőre még nem kell erőltetni más őslakosok megnevezését (pl. palócok, székelyek, esetleg jobbágyok stb), csak majd ha ez irányú további kutatások megerősítik ezt, akkor folytathatjuk erről a gondolkodást.

Ebben a körben hoz tehát az alábbi következő mű újat, nyújt új elméletet: ez vitathatatlanul beilleszkedik a magyarság valódi őstörténetébe. Ugyanakkor azok a bizonyára szintén nem kevésbé érdekes következmények, amiket ez az elmélet jelenthet, még ez utáni értelmezéseket igényelnek, és reményeink szerint majd kapnak is. Hiszen ezáltal a magyar királyi hatalom és a

magyar uralkodó réteg európai megkülönböztetett hatása és szerepköre tekintetében is sok minden a helyére tehető majd, megmagyarázható a szent királyaink hivatástudata, sőt még az ellenük megvalósított erőteljes ellenhatások, gyilkos hajlamok megnyilvánulásai is a nyugati uralkodói körök részéről. Továbbá a bibliai keresztény gyökerek illeszkedése a magyar eredet és történelmi fejlemények kérdéskörébe, sőt a kettős műveltség kérdéskörének az a vonatkozása is, hogy a mi kereszténységünk képes volt egyezésbe kerülni a népi műveltséggel.

Mindez a hatalmi kultúra jellegzetességeként kezelendő, és nem pontosan történelmi adatforrásként. Szinte kodifikált a magyar szöveg is, nemcsak a bibliai. A Biblia kódolása azt jelenti, hogy csak a beavatott szemnek nyújtja a történelmi forrás természetét. Azaz hasonlóan ahhoz, esetleg még magyar-magyar szótárt is lehetne készíteni, hogy megfejtsük, mi mit jelent a valóságban krónikáinkban. A kereszténység saját kodifikációja is érdekes persze önmagában. S különösen a kettő egyesülése, tehát a kódolt hatalmi és a keresztény információk együtt alkották a középkori történelmet, küzdelmet, és annak egyfajta eldőlését, megoldását jelentették az újkori fejlemények, amikor sikerült az információk birtokában előnyökre szert tenniük egyes embercsoportoknak, népeknek.”

Szabados György (MTA–SZTE–MOL Magyar Medievisztikai Kutatócsoport) volt a következő előadó, Árpád fejedelem emlékezete a 16–19. században címmel.

Elmondta: Hozott anyagból dolgoztak a történetírók. Szabálytalan időutazással lehet kideríteni a forrásokat, és hitelesíteni. Pl. a források ismertté válásának ideje eligazít. Középkori hagyatékból keveset tudunk Árpádról. Anonymus gesztája több mint 500 évig ismeretlen volt. A krónikás történetírás gerince: a fehér ló mondája – de nem cselekvő személy itt ő.

A szóbeli hagyomány persze fel sem merül. Az énekelt történelem se. Minek? Még megszól-nak a csak írott forrásokra felesküdtöttek!

Előidő szemlélet: a középkori Árpád-képben. Első hangsúlyváltás Kézaitól Thúróczyig: a régi múlt első személyisége Attila volt – háttérbe szorította Árpádot és Szent Istvánt is, ami Thúróczy-nál tetőzött: Attila → Mátyás.

Csakhogy ez a magyar ókorról való ismeretek feltámasztását jelentette. Ezt kellene hangsúlyozni: volt magyar ókor. Amikor elő akartam ezt adni a Magyar Ókortudományi Társaság szegedi konferenciáján pár éve, kitiltottak onnan.

Ebből a hozott anyagból dolgoztak a XVI-XIX. századi történészek.

Az előadó le nem zárt viták helyzetét is ismertette most, bár nem akarta mindentudását fitogtatni a korábbi, mostohább körülmények között dolgozó kutatókkal szemben. Tévedéseik is tudományosak voltak, megdolgoztak érte.

Naná! Meg is fizették őket érte. Szóval megrendelt tévedések azok. De ezt is ki kellene már mondani minden félelem nélkül. A birodalmi szemlélet tudománya volt az, de annak a birodalomnak a központja sokkal nyugatabbra volt, vagy inkább akart lenni.

Árpád emlékezete: XVI–XVII. század során a hangsúlyhátrány tovább súlyosbodott, mert a XVI. századra Antonio Bonfini hatása kiteljesedett: a hun–avar előidőket hun–avar–magyar őstörténeté tette (ami a XVIII. századra Pray Györgynél teljesedik ki.)

No, most akkor Kézai „hun-történetét” – ahogy szeretik megbélyegezni – szintén Bonfini nyakába varrjuk? Tényleg olyan mulya volt ez a Mátyás király, hogy Bonfinius csak úgy egyszerű hízelgésből átverhette a bíróját és cserébe nem üttette le a fejét? Nem Mátyás mondta, hogy „Hungáriát a hunokról és avarokról nevezték el, noha tudjuk, hogy Pannónia és Dácia részeit foglalja magában”? Elmés mondásait se lejegyezték, hanem kitalálták helyette a „beszédírói” ugyebár, nemdebár?

Praktikus volt betömni a hunok és magyarok közti időt avarokkal, plusz Árpád háttérbe szorult, mert a hun–magyar dinasztikus szintet nem tudták összehangolni a népi hun–avar–magyar hármassággal: a külföldi kútfők nem személyekről, hanem népekről írtak (ellenszenvesen).

Ja, hát ez itt egy Illig kettő. Nem is volt itt semmi: még az idő sem volt jelen. A tér meg üres: ne is akarj ide magyar folytonosságot álmodni!

A kronológiában zűrzavar volt, és Thuróczy hatására (bár Bonfini leszólta a középkori krónikákat) és Bonfini nyomán 744-re tették Árpád bejövételét. Így Árpád korábbi lett, mint Nagy Károly. Ez 1693-ig így volt, amikor egyetemjárások hatására Ladányi János megírta, hogy avárokat győzött le Nagy Károly, nem magyarokat – s ettől kezdve számítják a X. századtól a magyarok bejövételét.

Mert a nem-létező Nagy Károlyt tanították szegénynek a „nyugati egyetemen”. De leszólni a mieinket kötelező.

Otrokócsi Fóris Ferenc új forrása 1693-ban: Regino prümi apát téved a besenyők támadásánál, mert arról görög és latin históriák hallgatnak. Ő még nem ismerhette Bíborbanszületett Konsztantin kézikönyvét, melyet 1610-ben adtak ki De administrando Imperium [DAI] címen). Otrokócsi bírálja a honfoglalás menekülési jellegét. A DAI-nak nagy szerepe lett a XVII. századi történetírásban: Árpád szerepe is növekszik.

Tényleg olyan nehéz a kettős műveltséget felfogni? Tudományos berkekben azért ez elvárható lenne. A DAI Etelköz (a honfoglalás) egyetlen kortárs írott forrása. 1610 óta kortárs?!

Jezsuita Borcsa Ferenc közzéteszi a DAI-t (1764?), Bél Mátyás szöveggondozásában megjelenik Anonymus, és ez a XI. század felé fordítja az emlékezést. Nem csupán Attila, hanem Árpád is érdekes lesz. Ekkor Szent István kritikai életrajz születik, és Attila háttérbe szorul az előidő szemléletében.

Ettől kezdve alig maradt valami is a magyar történelem forrásaiból, amit ne írtak volna át Bécsben vagy Prágában.

A DAI és Anonymus kemény forráskritikát kapott a magyar tudósoktól – személy, kor, hitelenség, tartalom vitája.

A XVIII. század második felében Árpádról: fejedelemként – 1. vagy 2. fejedelemsége. Pray György (1761-től) Árpád fejedelmi hatalmáról (és Kusánról, Kurszánról is): főhatalom az övé – helytelen Kurszánt a legfelső úrnak tenni (hadsereg főparancsnok vagy horka lehetett Kurszán). Árpád volt a kündü, és Kurszán a gyula! (Krisztó Gyula cáfolta Györffy Györgyöt ez ügyben.)

Nézzünk ennek még jobban utána és úgy tanuljuk meg!

A magyarok bevonulása: Pray szerint egyszerre több irányból jöttek.

Az első magyar nagyfejedelem: a DAI szerint Álmos volt (ez a mai álláspont is), és Anonymus (Pray, Szabó Károly, Hóman Bálint) szerint Árpád. Ez tehát vitatott. 1773-ban a jezsuita Pray még Árpád mellett, míg 1793-ban Katona István a legrégebbi magyar hagyományra utal Álmos mellett (neki van igaza). Katona nem vezeti be az Álmos-ház kifejezést. A fiak, ha az atyáiknál híresebbek, róluk nevezik el a házat, mert érdekesebb. De a Turul mondat felülírta Szent István koronázása, pl. Kézai Turul nemzetsége se jött be, és az Árpád-ház név lassan gyökeresedett meg. Pl. a sikertörténet Árpádhoz kapcsolódik, ő a szeri gyűlés levezénylője, stb.

Még jó, hogy nem a halott Álmos. Álmosnak korábbi érdemei vannak, Kijevnél.

Az előadó mostani véleménye: Álmos az első magyar nagyfejedelem, és Árpád az első Kárpát-medencei magyar nagyfejedelem.

Helyes! Nem kell ezzel görcsölni. Padányit mindenki olvasta. Akkor miért nem mond többet minderről a kedves előadó?

Latinul művelték a történettudományt: a köztudat formálást a művészet, régen a költészet művelte. Fordulat 1746 után a honfoglalási epikában: Ráday, Batsányi, Csokonai az Anonymus ihlette Árpádot énekelték. A nagy siker: a Zalán futása: 6683 hexameter. Feszty-körkép, Munkácsy-festmény, milleneumi szobor kordivat lesz: a kultikus hagyományból megértett Árpád vezérre került a hangsúly Árpád nagyfejedelem helyett.

Mindenesetre Árpádról ettől okkal többet tudunk.

Ezután Mikos Éva (MTA Néprajzi Kutatóintézete) következett „Árpád, az örök.” Árpád vezér 19. századi populáris ábrázolásának folklorisztikus elemei című előadásával.

Árpád néphagyományi, néprajzi megjelenésének szegényes a feldolgozása, felhasználása. Ezért a téma Árpád megjelenése a magyarországi populáris irodalomban.

A középkori toposzok váltak ismertté a nép körében a kalendáriumok, ponyvák keretében 1763-tól: 63 honfoglalási szöveg, folklorisztikus változatokkal; irodalom és történetírás sajátos változatai, olvadékai. Kiválogatott elemeket saját ízléssel rendezik el. Egymást és önmagukat idézik a kalendáriumi, ponyvai írók – szerzői jogok nem voltak. A népi olvasók identitását erősítették, de nem szélesítették a látásmódot.

Reformkori polgárok: a kora újkori szemléletet tették közzé.

A kalendáriumok részletesebbek, többet adnak: ismeretterjesztést folytatnak a felvilágosodás hatására; 1794-től Trattner rovatot indít: Magyar Nemzeti Pantheon, ahol Árpád 1799-ben jelenik meg. Benne a Nádasdy Mauzózeum királymetszetei 1664-ből.



95. ábra. Mausoleum Potentissimorum ac Gloriosissimorum Regni Apostolici Regum et Primorum Militantis Ungariae Ducum, written by Ferenc Nádasdy in 1664. Nádasdy III. Ferenc tárogatásával 1664-ben Augsburgban megjelent a Mausoleum Potentissimorum, amely a magyar fejedelmek és királyok életrajzát tartalmazza latin és német nyelven, valamint a róluk készült metszeteket. A metszetek mintaképpül szolgáltak a későbbi hasonló jellegű kiadványok és egyéb képzőművészeti alkotások számára. ²⁶⁶

²⁶⁶ https://commons.wikimedia.org/wiki/File:Arpad_I._capitaneus_hungar.jpg.

Az Árpád-ábrázolás tipikus jegyei: kezében buzogány, hátán párducbőrös kacagány, párducos Árpád az irodalomban (virág Benedek 1797-től), amit másfél évszázaddal előtte a képi ábrázolás megelőzött.

1850-től honfoglaló hősök bemutatása: Bacszánszky Alajos kalendáriumában, pl. Árpád-ábrázolások. Csoportképek is: pl. a vérszerződés ábrázolásai. A vezérek magyaros viseletben: lajbi, bőgatya, anakronizmus és időtlenség, nemesi nemzettudat.

Szövegek: Trattner új kalendárium 1797-1801 Bonfinit említi, de Heltai krónikája alapján dolgozik. Néha szó szerint követi, néha eltérve tőle önkényesen, de Heltai is eltér Bonfini fordításától.

Trattner Attila és a hunok szokásairól is ír, magyarokként említi őket: nyersbőr a viseletben, és hosszú szakáll, rövid haj, mord tekintet, pajzs, íj, kard, stb. – Heltainál is ilyen, plusz tigris is a kalendáriumban. Kevesli a szüzsét és önállóan alkot: pl. a fehér ló legenda két részre osztása, Emese–Álmos, Árpád és Szent István mint fordulópont.

A kassai kalendárium a reformkortól Anonymus kivonatolása reformeszmékkel kiigazítva: a nagybirtokos nemesség hatalmi legitimációja helyett a nemzet csinítása és polgárisítása.

1848 után óriási változás a szerkezetben, nemcsak történeti tablók, a kalendáriumok elmaradnak a képben a történettudománytól, a hivatalostól.

Ázsiából ki, Pannóniába be: narratív hálózat: 1. bibliai támaszkodás, zsidó honfoglalás mintára, Árpád: Mózes, új hon keresése: szakrális, Árpád isten akaratát hajtja végre. Pannónia az Ígéret földje. 2. Mondák előadása támasztja alá a mondanivalót, ezzel legitimálnak, mintha egységes mitológia lenne, pl. Csaba királyfi, hun-történet – mitikus narratíva. 3. Történelmi narratíva: történeti hódítók, tolerancia, szabadságot hoznak a hódítók, szelíd hódítás, megfontolt uralkodók, cseles csaták, tervezett honfoglalás. Mitikus és történeti keveredik, ellentmond, nehezen harmonizál, nincsenek rá eszközei.

Elemek: irodalmi toposz minden rögzített szöveg, és a koraújkori mellett későbbiek is: honfoglaló Árpád párducos – középkori krónikákból, felvilágosodási irodalomból átvéve. XVIII. század végén: Árpád pajzsra emelése: 1772, Hell Miksa (Cornides Dávid Anonymus-értekezése 1802-ben jelent meg) – de harcias germánok szokása volt a pajzsra emelés, ám Bíborban született Konstantin is írja a magyarokról. Köznemesi hatalom helyett a közhatalom jelképe lett a pajzsra emelés. Ez az elitben népszerű jelenet nem folklorizálódott.

Történeti mondahagyomány hasonlít egymásra is, és a szójhagyomány ezzel egyezik, jól szerkesztett, de a ponyvai, kalendáriumi nem ilyen!

Isteni sugallat és emberi erények, zseniális haza-találás – néhány szövegben mindez a vezérekkel együttes eredmény, családi: Árpád atyánk még csak ritkán jelenik meg a korai hagyományban. Heltai nyomán a díszes udvar, szép ruhák, stb. Attila-allúziók is a szövegekben. Statikus a szöveg, csak lassan változik.

Ehhez nem sokat lehet hozzáfűzni, mert nem a történettudomány, hanem a mindenféle forrásból töltekező történeti kép változását mutatja inkább. Kicsit kilóg innét a téma, bár önmagában érdekes lehet.

A következő előadó Zsoldos Attila (MTA Történettudományi Intézete) volt, előadásának címe: *Árpád és kora.*

Nem akar összegezni. Ő maga Árpád-kor kutató és nem Árpádé. Árpádot nem tekinti az Árpád-kor részének. 997-től van Árpád-kor szerinte, de nem szükségtelen az azelőttiek ismerete. Másként közelítenek Árpádhoz és Szent Istvánhoz: utóbbi az államalapító. Árpád-életrajz mutatóban sem akad, róla a honfoglalást leíró munkákban szólnak. Árpád személyéről még nem tudunk eleget egy életrajzhoz, Istvánról igen, bár Istvánról sincs több információ, mint Árpádról, de Istváné szilárd, Árpádé vitatott.

Tehát ha valami nincsen, akkor nem is lehetséges? Az 1920-as évek bécsi neopozitivistái szerint értelmetlenség beszélni arról, hogy a Hold túlsó oldalán, amely a földről nem látszik,

vannak-e hegyek, hiszen ezt sosem ellenőrizhetjük. – Azóta már lefényképeztük a Hold túlsó oldalát. Bizonyára Árpád-életrajz is készülhet, ha valamilyen oknál fogva eddig nem készült. Magyar történésznek jobban kellene ismernie a magyar lélek jellegzetességét, hogy nem isteníti, dicsóíti úgy az embereket, még a nagy vezéreket sem, mint a nyugatiak, akik még a kicsinységüket is felnagyítják, mindenáron nagyságukat hazudják, sőt még a felsőbbrendűségük fitogtatásától sem riadnak vissza. Akár istenkáromlást elkövetve.

Mindkettő apja ismert, és míg Géza nagyfejedelem, Álmos tisztsége vitatott (kende vagy gyula volt, stb). István az első keresztény király – Árpád előbb gyula, majd később, vagy végig kende, és hogy mióta, azt sem tudjuk pontosan. Más az évszám, ha gyula volt, más, ha kende. István felesége ismert – Árpád felesége ismeretlen. A gyerekek ismertek: Imre testvérei kisgyerekkorban mind meghaltak – Biborbanszületett Konstantin négy Árpád-fiút említ (máshol ötöt is), bár a fiúkról keveset tudunk (igaz, Imréről se sokat). 1038 a pontos István-halál ideje – a 907-es Anonymus-adatot Árpád halálára vitatják.

Láttuk, Veszprém azt ismételte, hogy keveset tudunk a „pozsonyi csatáról”, de azért elég osk mindent és határozottan adott elő. Zsoldos szerint se tudunk semmit Álmosról, Árpádról, de nem veszi figyelembe Szabados iménti állítását, aki egyértelművé tette, hogy Álmos a magyarok első nagyfejedelme!

Szinte lehetetlen Árpád-életrajzot adni. Ez csak hipotetikus lehet, nem teljes.

Vesd össze az Illig-kör leleplezésével a nagy Károly-életrajt hamisításairól, sőt őszereintük: Nagy Károly-hamisításról. Félreértés ne essék: Illig és csapata miellenünk találta ki a 300 év kiesését, de az oklevél-hamisításokban, a „Nagy Károly” kép ellentmondásosságában, hamisságában igaza lehet.

Vannak életrajzi vázlatok: Árpád Álmos fia – ebben megegyeznek. De aztán ilyesmiket mondanak: „894-ben apja is gyula volt.” „Kurszán halála után lett kende, azaz nagyfejedelem.” „940 körül született a Duna mellett, 890-től kende, 899-ig élt.” És ami ebben a szomorú, hogy mindkét változat ugyanazt a forrást használja gondosan. A színes korrajz az üres foltokat hivatott pótolni. De a színes rajz nem hiteles. Pl. hogyan kapcsolódtak a kabarok, s hová lettek 950 után? Miért nem tudjuk a kabarok régészeti anyagát elkülöníteni a magyarokétól?

Anonymus szépen leírja, hogyan csatlakoztak a visszatéréshez, igaz, ő kunoknak mondja őket. Nem egyszerű ez, ha egyszer a be vagy átköltöző földművesek ugyanolyan nyelvű és műveltségű nép volt, mint azok, akik mellé mentek Árpád-hadseregének az oltalma alatt. Előbb lehet sikeresen megkülönböztetni a katonákat a földművelőktől – Bár Anonymusnál csak a vezérek házanépéről van szó, akik biztonságos helyen, a Csepel-szigeten várták a hadműveletek végét.

Esetleg a konstantini szóról, a nagyfejedelemről a kendét jelenti, vagy a kende és a gyula egyesítését. A gyula tisztség Etelköz óta változott, ott még ügyvezető szakrális hadvezér, de Konstantinnál a gyula mint bíró említették. De más bíró is van Konstantinnál: horka, ami nincs Etelközben. Gyula nagyobb, horka kisebb – de kik fölött bíraskodtak?

Ugyan-ugyan! Tessék végre a magyar hagyományt is használni.

A DAI az egyetlen forrás, de nem mindent világít meg, s nem lehet más forrásból ellenőrizni. Konstantin szerint Álmos nem volt fejedelem, de a magyar hagyományban igen. Szabadabb DAI értelmezés: első fejük az Árpád-nemzetségből, és horka és gyula is van, és a törzsek élén törzsfőnök. Ez 11 fejedelmi fő – de fejedelem, gyula és horka törzsfő is lenne: a DAI nem támogatja.

Jó lenne, ha az előadó az eredményeit adná elő, nem azt, hogy mit nem tud.

A törzsek létének tagadása – eltérés a DAI-tól, ahol meg is nevezik e neveket, s ilyenből 300 helységnév van a Kárpát-medencében. A krónikai hagyomány nem tartotta fenn a törzseket, nevek alapján történő rekonstrukció nem lehetséges a letelepedésre: régebbi hagyomány a törzsnév. Vulgármarxizmus a DAI törzseit elfogadni! Esetleg azt jelként hordták a ruhán, s a krónikák nem azért nem említik, mert a törzsek régiek, – nem a DAI-ból nevezték a törzseket, hanem a hagyomány ismerte e neveket.

Na végre a törzsek létét megkérdőjelezi valaki! Már pedig tudjuk, hogy itt a türk hagyományok játszanak szerepet a hadveztében, amiket még sokáig tartottak. Csakhogy a kettős kultúra kimondhatatlan, mert még a kettős honfoglalást idézi fel... És ha már törzsneveket említ mint földrajzi neveket, a többiről, a korábbiakról is szólnia kellene.

A krónikák nem ismerik a kende–gyulát sem. Személynévként: Kende, Gyula, Horka. Hétmagyar, hét kapitány neve szerepel – hét törzsé, pl. Kürt-Gyarmat. A törzsek szállásterületeit nem kell rekonstruálni nem egy időben keletkeztek e helységek, pl. Veszprém megyében két Kér nevű falu. Törzsi területek ismerete segítene a X. századi politikai viszonyok megragadásában. – Ezt csak Pannónia bevétele után lehetne rekonstruálni. A gyula pl. Erdélyben lakott, bár bement Pannóniába is. Kézai utalása: a harcokban a gyula is részt vett.

Most légy okos Domokos! De hát ezekről már olyan sokat tudunk! Nem szabad elmondani? Miért? Ki tiltja, hogy a törzs-kérdést helyre tegyünk, amint mi helyre is tettük, hogy ekkor már nincs ilyesmi itt.²⁶⁷ Az emlékezet azonban hosszú. És több helyről jöttek a katonák. „Vállalkoztak.” A helynevek ismétlődése meg a feladat teljesítésre rendelést jelentette, mert akkor minden ember tudhatta, hova kerül két adója, a kilenced (ÁFA) és a tized (szja): ahová került, úgy hívták a faluját eleinte, stb. Aztán a XIX. század végén egységesítették a helyneveket, hogy ne legyen két azonos nevű helység a Magyar Királyságban: pl. Óriszentpéter, Sajószentpéter, Kemenesszentpéter, Úzdiszentpéter, Szentpéterfalva, Szentpéteralap, Botaljaszentpéter, Szentpéteregyháza, Szentpeterszege, Szántószentpéter, Szeptéperke, Szentpéterúr, stb.

Erdély nem volt alkalmas hely nomadizálásra, csak a földművelésre áttérve mentek oda, azaz a gyula is az Alföldön élt előbb.

Micsoda meglepő tájékozatlanság – már-már csökönység – azt hinni, hogy minden magyar legeltető pásztor volt, amikor köztudott, hogy házaik voltak még a kukutyiniaknak is, és hogy többségében földművelők voltak. Ráadásul nomádok csak Ázsiában fordultak elő, stb. De hát ezt már szinte az unalomig ismételtük. Viszont érdekes, hogy vannak, akik nem unják meg a teljesen tudománytalan megállapítást ismételtetni: a magyarok nomádok voltak. És itt ráadásul a nép egészére gondolnak. Még mindig deresen fekszik a magyarság, akit csak ütlelni szabad?

Életmód-váltás lehetett csak az Alföldön, de akkor miért mentek volna Erdélybe? Reálisabb alap a székelyek története párhuzamai, a XIII–XIV. században lótarás, állattartás náluk (kőnyúlóvas harcmodor, mint a honfoglalóké). És ha a XII–XIII. században Erdély jó volt a székelyeknek, akkor jó volt korábban is.

Zavaros, amit előad. Pedig egyszerű: Őket mint szövetségeseket rakták a szélekre, végekre, a fő haderő segítőjeként. De az is lehet, hogy onnan – az őshazából – jött az egész megerősítés.

És a beköltözés nem légtüres térbe történt, így csak akkor jöhettek, ha ott rés volt, ahová mentek. Pl. Csaba magyarjai helyére csak, de az összes nem mozdult meg.

Bátonyi Pál fentebbi tanulmányában elmondja, hogy a székelyek fel voltak fogadva az aranybányák őreinek a bolgárok által, tehát amikor átálltak a magyarok mellé, igencsak megkönnyítették Árpád vezér dolgát. Amint a bánságok wengerei is (a fehér horvát későbbi lengyelektől nevezve), midőn a Győr–Balaton vonaltól a Partiumig már felszabadították az országot Bátorán vezetésével. Stb.

Életmód a honfoglaláskor: alapvető jellegzetesség, hogy a honfoglaló magyar köznépi temetők és az időrend miként viszonylik.

Folytonos, kérem, folytonos.

Ezután ismét vita következett, de már az egész napot lezáró.

Fodor István: Éghajlati hatás nem volt a honfoglalásra. 400 mm/év még jó az állattartásra, de a 200-nál már az állatállomány nem a felére csökken, hanem a tizedére. A szárazság miatt még nem jönnek el a nomádok (200 alatt, de még 150-nél sem). A nomádok számára a haza nagy

²⁶⁷ Lásd Csámpí Ottó, Cser Ferenc és Darai Lajos: [A magyar műveltségi és társadalmi egyedülállósága.](#)

kötöttséget jelentett (őseik sírjaival), csak végszükségben hagyták el. Pauler Gyula zseniális hozzászólása: napfogyatkozáshoz kötötte.

Tisztázzuk tehát, hogy a 'nomád' az elsősorban az arab, a félsivatagos terület berberje, mert az 'ázsiai' sem minden területen az (még ha Arábia már Ázsia is). A mongol, a sztyeppe lakója nem nomád, holott zömmel ázsiai. A kóborló 'nomád' ott van, ahol alig van zöld, fű. A 400-200 mm-es esőhöz: 200 mm körül van a sztyeppe – általában – mert annál kevesebb esőnél gabona nem termelhető csak öntözéssel. 200 mm-es évi csapadék felett nem szükséges öntözés a gabona-termesztéshez. A fű azonban még 200 mm-es évi csapadék alatt is. Határozott különbséget kell tenni a sztyeppei (legelőváltó) nagyállattenyésztők és a nomádok között – jóllehet, a nomád szó jelentése pusztán: pásztor. De a hozzá tapadó értelem miatt kell ezt megtenni.

895 volt a honfoglalás ideje, ma is így tudjuk (de nem ősszel, hanem tavasszal volt). Magyar hagyomány a Vereckei-szoroson bejövétel: de egyébként mindenki a Dunánál jött be. Oka volt Vereckének: a bolgárok. Hiába győzték le őket, a reváns veszélye megvolt. Több százezer ember jött igen lassan. Hosszú, elnyúló trén, nem mehetett ellenséges területen. A Dnyeszter völgyében jöttek. Több lelet is van ott, ahol sokat jártak előtte.

A Volga és a Don között akkor is elfértek volna, de tervezett volt a bejövétel. Az al-dunai települések (Nyugat-Etelköz) falvain 860 körül nincs pusztítás nyoma, de 20-30 év múlva – a besenyő támadáskor? – minden falu elpusztul.

Színlelt megfutamodás: közel kellett menni, hogy a nyilazást ne tudják kivédeni, de a dárdadobást el kellett kerülni – azaz visszafordulni, több hullámban, stb.

Takács Miklós (MTA Régészeti Intézet): Nem a sírok döntenek el a vitát, hanem a települések feltárása. Száz öthektáros települést tártak fel az autópályáknál. Ezek egységes kultúrát mutatnak. Elképesztően gazdag leletanyag. Nagy a folyamatosság, nincs bennük törés. Szláv egyáltalán nincsen köztük, viszont minden magyar, és 3-4 ezer évvel régebbi minden, mint eddig tudtuk.

Ma már magleletek százai miatt nincs probléma a magyarázatban: szociális sztratifikáció. Azaz az elit más sztenderekben élt, mint a köznép: halálukban nomádabbaknak akartak mutatni, mint életükben.

Magyarán a régészeink, történészeink által elképzelték sem nagyon illenek 'nomádjainkra'.

Zsoldos Attila: A köznépet a nomád nem taszíthatta szolgasorba (Kristó szerint) – ezek voltak a Szent István-i kor stabil társadalmának emberei.

Hampel A és Hampel B: ez levihető-e a X. század elejére? Magyar köznép – és nem szláv. Ugyan miért jelennének meg 950 körül szlávok itt?

A meccs nincs lejátszva: a régészeknek igaza van. Szilárd régészeti keltezés kell: Hampel B a X. század elején kezdődött.

Takács Miklós: A Hampel B 950-es német régésztől való keltezését senki nem fogadja el itthon (de kint 975 körül rögzült). Erről Kovács László meggondolásai érvényesek ma is. A keltezés a régészek végzik – bár nehéz.

Langó Péter: Közép-Bizánc ismerete – a kostantini hagyományt másféleképp is lehet meghatározni, Bölcs Leó alapján is: az ő magyar említései irodalmi toposzok, felépítettek, de eddig úgy vélték: semmi valós jelentése.

Van-e kapcsolat bizánci és frank hadi gondolkodásban? Rómán keresztül: frank hatás Bizáncra a képekben. Keszi Tamás tanulmánya: a X. századi szakralitással szemben érvel – modern toposz a szakralitás akkor.

Tóth Sándor László: Moravcsik DAI-értelmezése óta alig történt valami. Tény, hogy Bölcse Leó a *Taktikában* átvett közhelyeket a VI. századból.

A régészek tudat alatt így gondolkodnak: nem szép dolog nomádnak lenni, mennyivel jobb földművesnek. Nem tudjuk a létszámot. Ha a Hampel B is magyar, magyar köznép, – de akkor üres területre érkeztek a magyarok, – marad-e valami szláv? A kronológia fontos kérdés – Bulcsú–Tormás követjárása, vagy korábbi-e a DAI hírforrása? – Mint a genetikában se lehet ennyi adatból következtetni.

Nem! Nem és nem! A sclau latin szó a meghódítottakat jelentette, akik az uralkodó réteg szolgálatát vállalták a védelemért cserébe. A szláv szó pedig dicsőséget, dicsőségest jelent a késői szlávban, és csak igen későn a különböző szláv népeket. A kettő ég és föld. Eleinte, amikor 622-től avar hadkötelékbe hozták le északról keleti és nyugati szláv népeket, azok mindig a saját nevükön szerepeltek (szlovén, szerb vagy szorb, horvát, stb), és majd Hérakleiosz császár ajánlja fel nekik, hogy ha keresztény hitre térnek, maradhatnak délen, amikortól aztán elkezdtek délen is a mai Bulgária felől nyugatra húzódní. Ideje lenne ezt már nemcsak az egyetemen, de a közoktatásban is tanítani. De mit szólunk, hogy a környező szlávok hamisítják a dolgot, ha a vezető történészek sincsenek tisztában alapvető dolgokkal?!

Veszprémy László: Késő antikot hasznosítottak (Bizáncban), de a frank hatást nem ismeri.

Zsoldos Attila: A X. századi szakralitás tényét alátámasztja pl. Szent István koronázásának időpontja, – a család későbbi története, keresztény korba áterjedő szakrális tisztelet, de csak egy királyunkat ölték meg – nem úgy, mint Bizáncban, a cseheknél, lengyeleknél.

Hááát: erről Grandpierre K. Endre Királygyilkosságok c. könyve egészen mást mond.

Fodor István: 100 év kevés az átalakulásra, a megtelepedés már 150 éve folyt Európában, amikor ide a magyarság bejött. Kristónak fogalma sem volt a nomadizmusról. Ez állapot volt, nem szégyen. A legnagyobb népek voltak a nomádok.

Téves ez tehát, és mindenesetre sajátos egyoldalú szemlélet, az uralkodó réteg dicsőítése minden áron, de majd rájövünk, hogy nem is a magyar uralkodó rétegre gondol igazából.

Parzinger sírjai Tuvában: aranyak. Zseniális találmány vad vidéken az állattenyésztés, de csak a Kr. e. VIII. századig. Aztán felváltotta az eke, feltörték a csernozjomot, és a szántás-vetés kiszorítja a nomádokat. Nálunk nem lehetett nomadizálni az alföldi mocsárvilág miatt.

Nem igaz, hogy nem tudja, hogy akkor már 7-8 ezer éve művelték a földet és természetették a gabonát — még az állatok számára is télen, bár a disznót makkoltatták is.

Itt mindenki megtelepült, szarmaták, magyarok. Településeik többsége X. századi – egymásra építették a házakat. X. századi temetők összekötve a tatárjárásig. Szegény temetők a honfoglalás után: nem lehetett keltezni őket, mert nincs bennük lelet. László Gyula is az előkelő sírok alapján rekonstruált. Köznép volt a honfoglalás pillanatában is.

Bár László Gyula volt a 'szegények régésze'.

De ezt már nem hagyhatta szó nélkül jó

Takács Miklós: *Századok* 1958. Váczi Péter: A félnomád fogalma – német etnográfia Észak-Afrika állapotaira. Magyarok nem lehetnek olyan nomádok, mint a berberék.

Toroczkai Gábor: Ő egy Kristó-tanítvány történész tanár. Szerinte le kellene írni a Kristó-ellenes álláspontot, hogy lehessen azt tanítani.

Elképzelhetetlen a szláv többség, mert beolvadtunk volna, mint a bolgárok. De igen sok a szláv jövevényszó és egyházi szó, s az oklevelekben az említés, ezt meg kell magarázni.

Nem sok a szláv jövevénystó: már tudjuk, hogy fordítva történt az átadás-átvétel, sőt a szláv nyelvek alapja a magyar: a mi északkeletre ment olyan szalagdíszezeinkről van szó, akiket a harcias hatalom bedarált, míg minket itt Kárpát-medencében megőrzött a földműves erők.

Langó Péter: Pontosan kell tudni, mire tud válaszolni a régészeti anyag és mire nem.
És arra egyéb forrásból válaszolhatunk tehát.

Cser Ferenc 2020. 09. 22. 11:55

Meg kellett szólalnom.

Oláh Zolinak halovány minisztersegédi fogalma sincs a nyelvekről. Nem tudom, egyáltalán a magyaron kívül ismer-e más nyelvet?

Allítólag a *Gyökereket* olvasta. Nos, látszik, hogy nem. Legalábbis a nyelvi részt biztosan nem. Meggyőződésem, hogy Gray ábráját ő egészítette ki a hettita/etruszk/magyar vonallal.

Kíváncsi vagyok, hogy hosszú eszmefejtésedre lesz-e egyáltalán reakció. Az enyém itt van: egyetértek vele. Nem csak azért, mert a gondolataim is ott olvashatók, hanem mert a többiben is.

Timaru-Kast Sándor 2020. 09. 22. 14:35 **Magyarból kelta: igen – keltából magyar: nem**

Kedves Elnök Úr és Együttgondolkodók!

Igaz, hogy gondolataimat a magyar nép eredetéről és kialakulásáról most Írtam le, és jelent meg az Aktában,²⁶⁸ de örömmel leírhatom még egyszer rövidített változatban.

A vitát az időrenddel kapcsolatosan követem továbbá figyelmesen. Ha szükségét érzem, majd bele is szólok.

A neandervölgyiekről még csak annyit, hogy a mai ember génállományának 2-3%-át teszik ki a fenti népesség génjei, ami bizonyítja, hogy a mai ember őse keveredett neandervölgyivel, de csak így keveredtek a gének. Nincs bizonyíték, jel arra nézve, hogy a már keveredésből születettek, képesek voltak a szaporodásra, mert akkor a neandervölgyi génanyag nagyobb mértékben kéne jelen legyen a mai ember génállományában.

A magyar őstörténet szempontjából igen jelentőségteljesnek tartom a kelta–magyar nyelvi és népi rokonság felfedezését, de nem azért, mert ennek feltárására szenteltem életem jó részét,²⁶⁹ hanem a mutatkozó eredmények, valóságos, egyező tartalmi és formai jegyek miatt. Mondhatom, tudományos szempontból én magam a legkézenfekvőbb utat jártam be, azaz az általam tapasztalt furcsaságokból – nyugat-európai magyarosnak tetsző jelenségekből – indulva utánanéztem a dolgoknak: keltautód nyelvek szótárait beszerezve vizsgáltam e nyelvek és a magyar közötti kapcsolatokról, valamint a „terepre” többször visszatérve gyűjtöttem további adatokat. Az ókori leágazások miatt pedig másfelé is tettem kitekintést, jelesül a sumér és az etruszk kapcsolatok felé. Mindezt tehát a kelta felől haladva a magyar felé. Ugyanakkor az vált világossá számomra, hogy az eredeti úton fordítva történtek a fejlemények, azaz a Kárpát-medence volt a kiindulópont. Most pedig a tudomány következő fokozata, a következtető összegzési munka elvégzésére vállalkozom, hogy ennek logikus és gyümölcsöző menete szerint megpróbáljam újra járni az említett eredeti utat, tehát a keltává vált magyar hatás mint ősiség természetét, alakját. Tisztában vagyok vele, hogy mindez nemcsak a magyar ősmúlra, hanem egyúttal az emberiségére is vonatkozik.

²⁶⁸ Timár Sándor: [A magyar nép eredete és őshazája](#). – A szerk.

²⁶⁹ Lásd Timaru-Kast Sándor: [A magyar nép és a kelták: eredetünk és környezetünk](#).

Az A betűvel kezdődik ábécénk (talán tényleg így is kezdtük annakidején). Az A-hang kiejtése a legegyszerűbb, csak a szánkat kell kinyitni, majd egyszerűen kilélegezni. Ehhez kapcsolódtak mássalhangzók, vidékről-vidékre eltérően zöngés és zöngétlenek, feltehetően úgy, hogy a „zajos vagy hangos” tájakon (tengerparton, szeles pusztán, hegyekben) kemény hangok kerültek túlsúlyba, egyéb, „békésebb” területeken (nagy folyók mentén, mocsarak partján, berkek szélén, erdei tisztásokon, városokban) lágy hangok érvényesültek.

Minden egyes ember (nép) úgy kezdte, hogy nevet adott mindennek, ami őt körülvette. Ezek az első vagy kezdetleges földrajzi nevek mind egyszótagúak voltak, majd ezek összekapcsolásával több szótagú szavak alakultak ki és így újabb és újabb elnevezések.

Egyszerű, egyszótagú szavakkal kezdődött minden. Legősibb szavaink is ezt bizonyítják, mint a MA, TA, RA (úr), SU (ős), KA (kő), IL (élet), AN (hon) stb.

Ezen egyszerű szavak „kombinációja” indította el az emberivé válás nagy forradalmát, a beszéd kialakulását – így lett többek között TA+ÚR TARA és TÁR női, illetve TAÚR férfi változatában. Az ÚR (> ARA) szavunk nemtelen. TARA ma is gyakori név a Brit-szigeteken. TÁR a női istenséget jelölte: IS-TÁR, TER-RA (a Földanya); TA-ÚR volt a „vezér”, ő volt a nép MÉNe, BIKÁja. ÚR+TA lett ERDŐ (majd ÚR+ERDŐ=AR-ARÁT vagy ERDŐ+(H)ELY =ER-DÉLY és így tovább).

A szavak fejlődéséről, vagyis a szavak számtalan kombinációlehetőségéből származó, lényegében végtelen változatok láncáról teljes képet festeni lehetetlen, csak pár példával szeretném illusztrálni, hogy mégis megéri a szavakat (ezek „szálló relikviái” – verba volant – régmúlt időknek?) egy kicsit bonckés alá venni.

Kezdjünk el, tehát, játszani (ős)szavainkkal. MA(M)/MAMA/AN/ANU/NIN/NANA (MAMA, ANYA), és ennek végtelen változatai, amellyel mi mindig a NU (= NÖ) rokont nevezük meg: MAMI, NAGY-MAMA, NÉNI, NAGY-NÉNI vagyis AN-GY(Ó). Az ANGYO-val kapcsolatosan érdemes egy kitérőt tenni: az angol is így hívja nagynénjét, vagyis ír AUNT (ánt), de még a német is a (ősmagyarból vehette (A)ZANGYÓ=TANTE, (TOZ/T=D<Gy) szavát. Fordított irányú átvételről szó sem lehet, mert ekkor ez magyarul „tántyó” lenne. Valamikor az „őskorban” magyarul is – feltehetően – „AN-D(O)” lehetett, az ángyó, vagyis a „nagynéni” a „kisanya” volt (szumír kicsinyítő képzővel), amolyan „pótmama”. Nem is beszélünk mi, magyarok, olyan csudabogár, rokontalan nyelvet!

„MAMI” és AN(U)” volt az „ŐS-ANYÁ”-nk is; ezért vált szükségessé a természetes anyánkat külön „ÉDES-ANYÁ”-nak nevezni, egyedül a magyar nyelvben ma is. Jézus nagyanyja (Mária édesanyja), tehát az „Ősanya” neve: ANNA (=ANYA) volt.

A szumírek „AN”-ja és a kelták „ANU”-ja ugyancsak az Ős-Anya (a „Föld-Anya”) neve. *Proinsias MacCana* a 'Kelta mitológia' című könyvének 86-ik oldalán a következőket írja: „Az ír irodalomban DANU-t gyakran összekeverik ANU-val, akit Cormac 'Glosszáriuma' az ír istenek anyjaként említ ('mater deorum Hibernensium'). Egy Kerryben található hegy neve még nyilvánvalóbban mutatja Anu azonosságát a földdel – Dá Chích Anann, azaz Anu Csecsei”, azaz az (Ős-)Anya Csecse. „Danu”, DÁ-NU (= kelta „JÓ ANYA”) a termékenység és bőség istennője. Ugyanebben a könyvben olvasható, hogy a kora-ír mesékben a túlvilág neve: ANNWN, azaz az „Asszonyok Országá” volt (ugyanott 80. és 86. oldal); vagyis helyes fordításban: ANN-WN (annún) = ANYA-HON.

Az Ős-Anya országa – tehát ahol mint „ember” megszülettünk, ahonnan elszármaztunk, ahonnan elkezdjük benépesíteni az egyre „bővülő” és még békességben élő világot – neve: MA (értelme: föld, ország, hon) = „Anya-Ország” összetett szavakban -AM/-EM (pl. a kelta „EM-HAIN” < „MA-HON”); szumír MA (hon, föld, ország), egyiptomi MAT (föld), ó-szíriai MOT (föld), manysi /vogul és hanti /osztják nyelven MA (hely, föld, vidék), észtül MAA (hon, ország, haza), finnül MAA (föld, lakóhely).

DAD/DADA/A(D)DA/ABA (ATYA, APA) szumírban ADDA, mint ÁDDÁMU (= ATYÁ-M) a bibliai „ŐS-ATYÁ”-nk. Innen származott a magyar ATYA (tata, nagytata, dédi), az ír

ATHAÍR (á(t)har) és DAGH-DA (Jóisten „JÓ-ATYA”), a welsh DAD (dád), ill. az angol DAD (ded).

Ahogy az ANYA (ANU) szavunk az „Istenséggel” fonódott össze, ugyanúgy az ATYA mindinkább az ŐS-ATYÁ-t nevezte meg (ATYAÚRISTEN, MIATYÁNK). Helyét átengedte „APU”-nak, amely Őt a mindennapi szóhasználatból kiszorította. A szumir „APSZU” (APA-ŐS?) azonos a magyar „APÁ”-val.

APA szavunkat más ural-altáji népek is használják (koreai, japán). Törökül ellenben „BABA”. A törökök valószínűleg az asszír ABU ból vehették. Igaz a nyelvészek azt állítják, hogy az ABU „sémita eredetű”, habár ez egyáltalán nem valószínű. Az „ó-héber” Jehova (JEHOVA) is „JÓ-/ÉG-ABA”. Az „ÉG” szó is szumir eredetű (lásd IGI-GIG a „nagy istenek”)! Az egyiptomiak két szóval jelölték papjaikat: ABU-/AB-/ABAS-nak és PAPA-nak (innen származ(hat)nak ABBÉ, PÁPA, PAP szavunk).

CERNE-ABBAS egy falu Angliában. Itt található a híres Fehér-Óriás „The White Giant” vagy másik nevén HELITH (= „ELŐD”). A domboldalra „festett” férfialak egy Herkules-féle ábrázolás, egyik kezében (bunkós)bottal. „Cernunos” (kernunos) – „Koronás” – neve egy töredékes ESUS-(„AZ ŐS”-t ábrázoló)-dombormű közelében, az ún. párizsi reliefen maradt fenn. A dombormű megmaradt része egy agancsos istent ábrázol, akinek az agancsán két oldalt egy-egy „TORQUES” („nyakpereg” szokásos magyar fordításban – de ugyan miért ne lehetne „TARKÓpereg”?) függ. Ismeretes, hogy a „torques” (franciául kiejtve: tork) a kelták jellemző viseleti tárgya volt. Hasonló kép látható a dániai (kelta) ún. Gundestrup-üst külső falán: „Istenség, aki mindkét kezében egy-egy szarvasbikát tart.” (*P. MacCana* 'Kelta mitológia': Cernunos, 39. oldal.)

TARANIS volt a kelták mennydörgés-istene (a „DURRANOS” – egyébként írül TORRAN [torrán] azt jelenti magyarul, hogy „zaj”, vagyis amolyan „durranás”) és róla azt mesélték, hogy a bunkósbotjával idézte elő a mennydörgést. Egy másik kelléke a kerék volt – a kelta CAR (=TAR-AN-IS „az égi kerekes”). Hasonlóan, a magyar népmesékben is, az Isten (néhánykor Szent Péter) a „Göncölszekeren” utazik, amikor dörög!

Az Ős-törzsről való leszakadás, a szétválás kisebb csoportokra (családokra), eredményezte a tovaköltözést, az új telepek (még nem kolóniák) létrehozását, a terjeszkedést. Így alakultak kisebb tájegységek – feltehetően már az „ATYÁK” vezetése alatt, de még szoros kötelékben az Ős-Anyával. Ezek feltehetően rokon (testvér) települések voltak, – nevük: TA (ház, haza, vidék – táj), mint HETI-TA ország, ÉGI-TA (Egyiptom), ELA-DA (Hellas), KEL-TA (Caldea); összetett szavakban -AT (pl. ZIGGURAT=aZ-ÉGÜR(H)ÁZa).

(H)ÁT – vagyis (T>Z) „HÁZ”, közös „fennugor” szó – egyébként szumirul is ÁSZ: innen (talán, kelta közvetítéssel) származhatott az angol (H)OUSE, a német (H)AUS, a latin és új-latin nyelvekben (C)ASA. Angolul HUT és németül HÜTTE házikót jelent.

Welshben TY (ta) – zárójelben a kiejtése – házat jelent, többeszámban TAI (táj); tehát, több „ház” az „táj”, azaz TANYA (=TA+HON) – mint az angol TO-WN (ta-un).

A kelták, településeiket (latinul „oppida”) DUN-nak nevezték: Da-HUN (az angol TOWN elődje) és nyelvükön feltehetően „erődöt” jelentett (*Bili McKenney* 'The Celts: Europe's People of Iron': 21. oldal), ami tulajdonképpen „tanya” értelemmel bír. A magyar OTT/OTT-HON hangtanilag nagyon közel áll az angol AT/AT-HOME (et/ et'houm) kifejezéshez, és mindkét nyelvben ugyazt fejezi ki.

AS/IS/US/OS – az ősök megjelölése: „ISA por és hamu...” (Halotti beszéd), magyarul OS, szumirul SU (legalább is annak olvassuk manapság). „OS” szavunkkal találkozunk OS-IR-isz egyiptomi vagy akár Z-EUS („(A)Z OS”) ó-görögök „fő” istene nevében is. Mindkettőjük jelképe a sólyom, a SU-LI(L)-OM (az „ŐS-LELke-hONa)! A magyar ŐS-ök a regékben (nép)me-

sékből, mondákban HŐS-ökké váltak. Az őseket nem csak lelkünkben őriztük meg, de kis szobrok-(az „isák” („izék”)-ként a házi, családi oltárokon is (*Dr. Padányi Viktor* 'Dentu-Magyararia' könyve nyomán).²⁷⁰

Később, az (h)ősök után (így az utolsó ír „honfoglalás” – összesen hat volt – utáni korban is, mikor a „zöld szigeten” megjelennek az ibériából származó, és már latinos kultúrával rendelkező, utolsó telepés hullámot képviselő kelt-ibérek, „gael”-ek, az (h)ősök-istenek a túlvilágba költöznek. Itt is felosztották egymás között a „világot”. Mindegyik „istennek” megvolt a saját területe, birtoka, SIDH-je = magyarul SÁG-/SZEG-je. A föld felszínéből kiemelkedő köralakú, művileg létrejött dombokat, „megaronokat” nevezték így. Az ír „SIDH”-nek Walesben „SIR” (az angol „SHIRE” [birtok] elődje) a megfelelője.

DAGHDHA „szó szerint a Jó-Isten” az, aki minden (h)ősnek „egy Sídhet, vagyis egy tündérdombot jelölt ki.”²⁷¹

Az ír SÍDH szótagolva „ŐS-TA”, akárcsak a magyar SZEG/SÁG „ŐS-KŐ” („kö” szumirul „ország”, azaz UR-SZEG) – ilyen Magyarországon: SZEG-ed/SZEG-halom/Barca-SÁG/ Maros-, Udvarhely-, Aranyos-, Csík-, ill. Három-SZÉK stb. Az „ŐS-ÚR-LÉ”, az Ősúr itala (= SÖR) volt a kelták „táltos” itala is. Ma welshül CWRW (kúru) ismeretes, hogy az S-hang a K-hang „lágyabb” változata csupán; ugyanaz Indiában SURA. Az angol „egyszerűen” A LÉ-(ALE – ejtsd: „éjl”)-nek nevezi. „ŐS” szavunkkal AS-ÚR (asszír), ES-UNNA (akkád), OR-OS-HÁZA (magyar) városok nevében is találkozunk.

RA/AR/UR/IR/ER – az Úr neve volt: RÁ – „Főisten” az ó-egyiptomiaknál, UR-AN-OSZ egy „ógörög” isten. RÁ-ból származik a magyar ÚR, ARA, ÁR-PÁ-D, ER-DŐ, AR-ANY valamint az ír RÍ („úr”) és a franciák ROI (keltáktól kapott „király”) szava; ugyanúgy a német UR-ALT (nagyon régi, ó értelemmel) vagy (H)ER(R), ami az Úr, ur, illetve (hím) ő megnevezése.

Ismerünk ÁRJÁ-kat, (H)URRI népet, valamint UR, UR-UK, AR-PA-D, AR-AD, MA-RI stb. várost a Régi Keleten (és Magyarországon). Az angol telepés is vitte városai nevét, vitte „York”-ját, „London”-át, „Manchester”-ét az „Új-világba”. UR-ARTU (AR-ARÁT), IR-ÁN, EUR-ÓPA földrajzi (és bibliai) elnevezés.

ÚR-ral kapcsolatosan igen fontos összetett szavak jöttek létre: a „fiatal” (törzs)közösséget, társadalmat szabályozó értelmek, szimbolikák. Vizsgáljunk meg egy néhányat („ÚR” szavunk nemtelen!): MA+RA=„MÁRIA”, értelme „Anyá”, ha női személyt neveztünk meg, lehet férfi is, és ekkor „MAÚR”, vagyis az „Anyaföld (MA) ura”. TA+RA = női „TARA” (TA-ARÁja) és férfi „TAUR” (TA-URa) változatban:

TARA – ír istennő / TERRA – a latin Földanya / ISTÁR – folyamközi termékenységű istennő, valamint kánaáni föld- és termékenységű istennő (utóbbiban: ŐS+TÁR): ISTÁR-templom volt Babilonban is, de volt Magharet(a bibliai „Názáreth”)-ben is. ISZTER az AL-Duna neve, ISZTER-GOM pedig Esztergom. ESZTER egy „bibliai” név. Ugyanakkor TERRA latin „föld”,

²⁷⁰ A hivatkozás pontos helye dr. Padányi Viktor: Dentu-Magyararia, Turul, Veszprém, 1989. 255-256. oldal. A vonatkozó szöveg: „Mikor Ogurd Kr. u. 514-ben apja örökébe lépett, bizánci papokat hívott birodalmába, akiknek térítő munkájukban minden támogatást megadott, annyival is inkább, mert a birodalom Irnik óta Bizánccal barátságos viszonyban volt. Ogurd térítési politikája tragikusan végződött. Hogy a térítés műve sikertelennek bizonyult, annak magyarázata részben a bizánci körülményekben keresendő. A 'homousion' és 'homoiusion' körüli hosszú és szenvedélyes harcok után Bizánc is 'monophysitává' vált Athanasius császár uralkodása idején, és az Ogurd által behívott térítő lapok monophysiták voltak. Mikor azonban 518-ban Justinus trónra került s a monophysitizmust elvetve Bizánc visszaállította az orthodox keresztény tanítást, az Onogóriába érkező újabb térítő papok csúnya marakodásba kezdtek a 'monophysitákkal' és a keresztény tanítás gyorsan hitelét veszítette az ősei hitéhez amúgy is ragaszkodó hun, szabir, ogur, bolgár lakosság körében. Mikor aztán Ogurd elrendelte az ősök szellemeit jelképező kis arany és ezüst házi szobrocskák elkobzását és beolvasztását, nyílt ellenállás tört ki, amelynek igen tekintélyes vezére támadt a király öccsének, Muagyernek személyében. A fegyveres összecsapás-ban Ogurd is életét veszítette és ezzel Muagyer lett a birodalom fejévé, Kr. u. 518-tan, aki a bizánci papokat haza-kergette.” Padányi még lábjegyzetben hozzáteszi: „Ezeket a szobrocskákat nevezi Gellért püspök majd 500 évvel később Magyarországon 'Szkitha bálványoknak (Gellért legenda).” – *A szerk.*

²⁷¹ MacCana, P.: Kelta mitológia (A Tuatha Dé Danann), Budapest, 1993, 63-64. old.

TÍR ír „ország” (vö. magyar TER-ület). A magyar TÁR, TÁRol, TERhes, TART (ölbe tart, törődik) szó is ezt az „összetett” fogalmat örzi.

TAÚR – a táj („tartomány”) / tanya ura, a nép méné (bikája) és ez a szimbóluma is (lásd latin nyelvekben a bika neve) – feltehetően még egy-egy bikával is meg kellett mérkőznie, ereje és bátorsága bizonyítékául. A bikaviadal szokása a Földközi-tenger partjain ma is élő hagyomány (baszk, spanyol és katalán földön).²⁷² THOR, a germánok – keltáktól átvett – egyik legfontosabb istene nevét innen kaphatta; egyébként is a mondában ő mindig mint egy Bauemhof (udvarház) főnöke, ill. mint családapa, mint a nagycsalád feje mutatkozik be – tehát mint egy valódi TAÚR (=ház ura). Európa közepén van egy TA-ÚR-(H)EL (Tirol).

Egy-egy ilyen kisebb település (TANYA)=„TA” (ház) élén az „Anyá” és az „Apa” állt, vagyis a: MA-TA-ÚR→MA-TÁR/MA-TER (mind szépen csengő „indogermán” szó?), a MAT-ARA: MA-T=Anyaföld (szumir MADA) UR(nő)-/ARÁ-ja.

BA-TA-ÚR→PÁ-T-ER, PÉ-T-ER (> rom. JU-PI-TER, felesége pedig a JU-NO). „Ba-Ta-Úr” hatalmának, erejének szimbóluma volt a „BOT” (FA-(d) szumir „fácska”), így ő a BOT-ÚR a BÁT-OR, az élenjáró (BÁTHORI, NYÍR-BÁTOR, ULAN-BATOR), a VIT-ÉZ (b = v), a BOT-OS. A bot (angol BAT) az „üt” (angol HIT) és férfiasági szimbólum – belőle származik, mássalhangzóromlással, a hímtag és a nemi aktus magyar neve (v. ö. BES(z) a kánaániak „termékenység és BŐSég” istene).

Idővel az APA „egyeduralkodóvá” válik, ő lesz a település, a tanya „feje” (vezére): felesége(i), gyerekei és esetleg cselédei felett szeretettel örködő „családapa”: ABA+ÚR= (A)BA-ÚR. Ebből az összetett szóból alakulhatott ki magánhangzótorlódással „BER” szavunk: BER,...mint a „hon” (MA) védelmezője és lakója, az EM-BER (→ spanyol (H)OMBRE, ill. kelta AMBERIC [„emberek”?]; AMBER gyakori családnév Walesben).

Az „ember” szavunk, kezdetől fogva a férfit jelenthette, ’az asszony nem ember’ – mondja a székely közmondás és valójában ebben semmilyen sovinizmus nincs, az asszony akkor még „Anyá” (ANU) volt.

Egy másik továbbfejlődése az „(A)ba-Úr” fogalmának a „BŐ-ÚR” szavunk: BŐ-ÚR: egyes családok meggazdagodtak, „földesurakká” váltak, hatalmas állatállománnyal, temérdek „holdak”-kal, cseléddel és rabszolgával és olykor saját hadsereggel „bírtak”. A magyar BÍRÓ, BÍRni (uralkodni), BIRodalom szavunk is ezt alátámasztja. A német „BUR” (> der Bauer = a paraszt) a „föld” ura és megművelője, de még a szláv „bojár” vagy akár a román „BO-ER” is mind erről a „magyar” töről fakad. Előfordulhat ugyan, hogy a „bőúr” fogalma az állattartással összefüggésben jött létre és később értelme bővült. A kelta BÓ (bó) szarvasmarhát jelent, a magyar BIKA ennek csupán becézése (BO-KA = BI-KA).

László Gyula leírja a 9. századi magyar társadalom felosztását: Nagyfejedelem és kísérete (táltos, tárnok stb.), ÚR-törzsfők, BŐ-nemzetségfők, nemzetségi ELŐKELOK.²⁷³

Hasonló felépítést mutat az ír társadalom is. „...a kora-ír társadalom druidákra, harcos nemesekre (flatha) és szabadokra (bó-airigh) való tagolódása, ...megfelel annak, ahogy Caesar a gallokat druidákra (druides), equites-re és plebs-re osztotta.”²⁷⁴

A kelta (ír) „BO-AIRIGH” (bóárak) akár csak a magyar „BŐ-URAK”, a gazdag (nem harcos) társadalmi csoport neve; nemcsak hasonló értelemmel bírnak, de mindkét nyelvben a kifejezés többszámú van!

Az ABA-ÚR, ill. „BŐ-ÚR” idővel kialakította a gazdag és hatalmas „FŐ-ÚR” fogalmát. Feltehetően az első „vezérek” is így kezdték: egy-egy, hatalomra és egyre több gazdagságra vágyó, saját hadseregének erejében bízó BŐ-ÚR lerohanja és elfoglalja a szomszéd településeket, és egy bizonyos vidéken ő lesz a FŐ-ÚR (az uralkodó = a „Fáraó”). Fáraó volt a neve a történelmi Egyiptom királyainak.

²⁷² De Arany János még beleírta a Toldi című elbeszélő költeményébe, mint „spontán motívumot”. – *A szerk.*

²⁷³ László Gyula: *Árpád népe*, Budapest, 61. old. és 39. ábra.

²⁷⁴ MacCana, P.: *Kelta mitológia*, Budapest, 1993, 60. old.

Az egyiptológusok a Fáraó fogalmát „nagy ház”-nak fordítják. Először azt hittem, hogy ez egy amolyan vicc, amelyenektől csak úgy hemzsegek a modern történetírások (pl. az Indiában használt „bierahnliche” indogermán „sura” stb-stb.). Idővel be kellett látnom, hogy (mint mindig) „igazuk” van – csak ennek nem felel meg a magyar hivatalos terminológia: görögül ugyanis PHARAON a neve, vagyis FO-ÚR-(H)ON, és ez valóban „Nagy Ház”. Talán helyesebb lenne egyszerűen magyarul FŐ-ÚR-ról beszélni!

A „FŐ-ÚR”-nak nem csak magyar etimológiája (eredete) van, de belőle egyéb magyar (és „nem-magyar”) szavak is tovább fejlődtek, kialakultak. Az ír FHIR (férfi), a magyarban még a (-fi) szótaggal is bővült; az angol „husband”-nek a magyar megfelelője ellenben a FÉRJ ((j) birtokos névmással), tehát észrevehető az összó, ami feltehetően magyarul is FÉR vagy FÍR volt, akárcsak az ír (kelta) nyelvben.

A Főúr színe lett a FEH-ER, a Főúr felesége(i) a FEH-ÉR-NÉP, a Főúr „széke” (vára) a FEH-ÉR-VÁR. A kelta eredetű angol „FAIR” szó jelentése (világos)szőke – vagyis (majdnem) fehér. Ó-keltául FAIR volt az „Ősanya” megjelölése is, a mai szóhasználatban Szűz-Mária címe, mint a walesi „Llanfair” (angolul „Saint Marys Church”) helyiség neve is bizonyítja (magyarul a város neve: „Fehér(nép)-Temploma”).

Az „angol” mesékben (Fairy Tales = Tündéri mesék) a FAIR a „jó” tündér megnevezése, öneki meg mindig gyönyörű szép (világos)szőke haja van (azaz majdnem fehér).

A „Főúr” utódlása fiú ágon honosodott meg, a férfiak társadalmi vezető szerepüket biztosítva. Ő vitte a FAJ-t tovább (ír PÁJ (paj) = FIÚ és így ő lett „fő”-gyerek, vagyis a „FI” (apafi, atyafi) – a „FIÚ” (lat. „FILIUS”).

Érdekes még elidőzni FIÚ szavunknál: FIÚ (= PIÚ = BIÚ) nagyon „egybecseng” az angol BOY-jal, amelynek alapját a kelta eredetű és a mai ír nyelvben is használt „PÁJ” (ejtsd : paj) szógyök képezi. Ugyanakkor a magyar BOJ-TÁR és az angol (amerikai, vagyis alapjában kelta) COW-BOY ugyanazt a mesterséget űzi! Még a román BAI-AT is kelta-magyar eredetről vall (a román nyelvészek pedig nem ismerik eredetét).

A Főúrak természetesen meggazdagodtak, Bőségben éltek, BÓ-ÚRak módjára. A szakáll viselete a „főúriság” szimbóluma lett (→ latin BARba / német BART), a „férfiak” ugyanakkor egyes tájakon fejdísz-(BER-ETT)-et is hordtak (Franciaországban – Galliában – ma is).

A magyar BAR-ÁT („bar” + szumir kicsinyítőképző, „-d”), akárcsak a kelta BAR-D szavunk is, a „férfi” jelentésű őszótőre (BER) vezethető vissza. Waddell szerint Britannia ősz neve a BARAT-HON: „The original form of this name Britain ... was Barat-ana or Land oft he Barats” – idézi őt Baráth Tibor 'A magyar népek őstörténete' című könyve 61. oldalán.

IL – szumírban „élet”: szumirul a „LU” a valamivé változás jele, (E)LU+IL=LIL – szumírban „lélek”: az „elő-élet”. ÉLettel és LÉLekkel gyönyörű magyar összetett szavak alakultak, mint például: IL+(H)ON→(ILON) lény (élőlény) – mint URAS-LÉNY (oroszlán), BŐ-LÉNY (BŐ kelta szarvasmarha); LIL+(H)ON→LILIOM (a „Lélek Hona”), Európában mindenhol a lelki „tisztaság” szimbóluma; IL+AN(U)→ILONA (az „Élet-Anya”): mint a mesebeli „Tündérlona” vagy a trójai „Szépilona”; TA-ÚR/AN+LIL→TURUL (magyar (A)TyA-ÚR-LIL=„Atyaúr-Lelke” / szumir Szentlélek ENLIL); ŐS/SU+LIL+(H)ON→SO-LY-OM (az ŐS lelke honol benne – emiatt „totem” madár); (A)BA+(L)IL→(BAAL) BÁL isten, a kánaáni „Ős-Atya”.

BÁL – a termékenység, a szerelem, a „BÁJ” és a BUJAság istene. „Valentine-Day” a „szerelemesek napja” a mai Nyugat-Európában és az angol nyelvterületen.²⁷⁵ „Valentin” a középkori „szerelem lovagja” Britanniában, Belgiumban és Észak-Franciaországban, vagyis a „kelta” vidéken. Írország közepén, a „tarai dombon áll Fái Köve, az a 'fállikus' kő, amely felsikoltott, ha az az ember érintette meg, akit királynak szánt a sors”, vagyis ez egy FÁLikus megalit, írja MacCana a 'Kelta mitológia'-ban, ahol a „szakrális” királyt megválasztották.²⁷⁶

²⁷⁵ Újabban Magyarországon is terjed a Bálint-nap megünneplése. (Idáig azt hittük, hogy a Valentinból lett a Bálint...) – A szerk.

²⁷⁶ MacCana, P.: Kelta mitológia (Szakrális királyság), Budapest, 1993, 114 -117. old.

A kelták egyik fő ünnepe, a november 1-jei „SAMHAIN” („ŐSÖK-HONA”) napja mellett, a másik a május 1-jei „BELTENE” (a tavasz, a szerelem, a termékenység) ünnepe volt.²⁷⁷ „BELTENE” a „BÁL-(EN)TEN”. ENTEN neve a Gilgames eposzban is fennmaradt: „Az egész föld számára életet adó víznek Enten a ’tudója’, mint az istenek gazdálkodója ő hozott létre mindent...”²⁷⁸ Tehát, ENTEN az „ÖNTÖ(N)”-zés mestere.

BÁL-ENTEN vagy „BÁJ-ÖNTÖN” nem lehet más, mint a „húsvéti” öntözés „istene”, egy tipikusan „fálikus” jelkép, a „Valentine-Day” meg az öntözés napja. Mikor és hogyan kapcsolták össze a „keresztény” húsvétal, ezt ne taglaljuk, maga az ünnep – még a vallásos fátyol alatt is – mai napig egy „termékenységi” ünnep maradt. A húsvéti öntözés szokása Európában csak a „magyar” vidéken él ma is, a mi „életterünkbe” betelep(ed)ett más nemzetiségűeknél is (legyen az német, szláv vagy román, holott az ő „határon”-túli testvére ezt nem ismeri), ami annak bizonyítéka, hogy ez egy (nagyon !) ősi, a Régi „Keletről” (Kánaánból!) származó magyar szokás, a „BÁJ” isten, a „BUJA-ÖNTÖN” (Valentin?) napja. Hasonló az indiai, évente megtartott, a Gangesz szent folyóban való „megtisztuló” fürdés napja, és itt a nők (vederrel való) „lelocsolása”.

BÁL-isten nevéhez fűződik a szórakozást kifejező „BÁL” (meg „háziBULI”) szavunk, ugyanúgy, mint az olaszok CARNE-VALE-ja is: a kelta „koronás” (szarvas) (CERNUNNOS-BAL) Bál-isten ünnepe. Szexuális kicsapongásairól igen híres olasz „farsang” idején nem valószínű, hogy a „húst elhajtották”, hanem ellenkezőleg! Ma is azt a férjet, akit megcsalnak, „felszarvaznak” – ez a közmondás is a Szarvas-/Koronás-Isten, Cernunnos-Bál emlékét őrzi: az ő papnőivel („feleségeivel”) lehetett ilyen termékenységi ünnep alkalmával „szórakozni”. Mi ilyenkor „MURI”-zni is szoktunk („MAUR”-ozni?), mint ismeretes MAURIA (a szumir MARTU) volt a későbbi Szíria és Phönícia neve – ez volt „Bál-isten” őshona.

BÁL-isten nevéből alakulhatott egyéb (összetett)szavak: BÁL-NU (bálna = német WAL) / BAL-ÚR (az ír mitológiában a Man-szigeti „egyszemű” BALOR), DIEU-BAAL (francia „diable”=ördög), / BEL (kelta „csodálatos”), BEL-LE (francia „szép”) / szláv BALsoj (nagyságos), BjELO (fehér), BELgrád (Főúr-/Fehér-Vár) / BAL-TI tenger, BAL-AT-ON, BAÁL (Basel), BOL-OGNA, BEL-G(I)UM stb. földrajzi elnevezés / BÉLA, HANI-BÁL („Bál ajándéka”), DECE-BÁL név.

AN – „csillag” és „hon”; ugyanakkor „ég” = a „csillagok hona” (mint a középkorban „kitalált” UNiversum is). ANU feltehetően az Ős-ANYA fogalmából alakult ő (ANyA), aki „fentről” vigyáz ránk: AN – szumir ősi Isten – *David* és *Joan Oats* írásában olvashatjuk, hogy ő AN(U) „a legfontosabb sumér (szumér) isten, az Ég istene, eredetileg az ég”. (David Oats, Joan Oats 'A civilizáció hajnala': 41. old.).

Anu gyerekei, és egyben megjelenési formái: AN + KI (szumír „Ég-Föld”)→ENKI – „a Föld ura” és AN(U) fia, AN+LIL (szumír „Ég-Lélek”)→ENLIL – Anu lelke, vagyis a „Szentlélek”.

A Gilgames eposzban olvashatjuk, miként ENLIL, az „Isten előszülöttje, a Világ Világossága, egy napon emberi testet ölt és leszáll a Földre” (Jézus?) és „népével”, a Kos jegyében született EMBER-rel szövetséget köt (a „Szent”-Fokos története). ENKI „a bölcsesség Isten, szerzei meg a földet és meghozza a törvényeket”.

Gilgames hősmeséje az „istenekről” is beszámol, valamint UR városról így szól: „A te urad megtisztelt úr, AN-nal ül a király az ég szentélyében / A te királyod a nagy hegy, ENLIL atya, mint... minden ország atyja, ... / Úrhoz érkezett ENKI, a mélység királya, elhatározza a sorsot, ... / Ó, te város, melynek sorsát ENKI rendelte el, / Ó, te, Úr szentélye, emeld föl nyakad az ég felé.”²⁷⁹

Egyéb AN-nal képzett összetett szók: IL+AN („Élet-Csillag”)→(LAN) – magyar LÁNY, kelta LEIAN(!), és „jány”, mint az ír „ÍNION” (jín). AN+ANNA („Ég-Anya”)→INANNA –

²⁷⁷ MacCana, P.: Kelta mitológia, Budapest, 1993, 127. old.

²⁷⁸ Dr. Zakar A.: A sumér hitvilág és a Biblia (I. A világ teremtése / Emesh és Enten), Garfield (USA), 44. old.

²⁷⁹ Dr. Zakar A.: A sumér hitvilág és a Biblia (I. A világ teremtése / Enki és Sumér), Garfield, 45. old.

főistenség Urukban. AN+ABA („Ég-Apa”)→(NAB) magyar NAP („Napisten” / a „Napkirályfi”), szumír NAP (→ NIPPUR város a „Napkultusz” központja), ó-egyiptomi NEBU (→ NAPATA város Núbiában). AN+NAP > ÜNNEP (az „Isten” napja). NAP(O)-CA a Nap városa („Nap-Föld” – szumír „KA” = föld, ország, „KÖ”).

MA+AN→(MÉN) – talán a Ma-hon (őshon) „csillaga”, az anyajogú társadalom termékenységi istene, ANU társa: A-MUN a „Bika” képében ábrázolt Dél-Egyiptomi „Fő”-Isten, lásd: Amun-vallás.

MEN-ES az első (ismert) Dél-Egyiptomi „király”, MIN(O)-TA-ÚR-US az első „király” Kréta szigetén, MÉN-UR-SZÉKE: magyar „Mennország”, MÉN-HÍR a „kelta” világban az Úr nevét „hirdeti” (a menhir a nagyon magas és egyedül álló megalit). „Men” azt jelenti szumírul, hogy „társ” → magyar MENYasszony / germán MAN(N) „ember”. A germánokról azt írják a lexikonok, hogy nevük eredete bizonytalan, talán (?) a latin „germanus”-ból származik, ami azt jelentené, hogy „valódi rokon” („echt verwandt”). Kivel? *Bili McKenney* is, a 'The Celts: Europe's Peoples of Iron' című könyvében, felteszi a „nagy” kérdést: „kik voltak a germánok? Az ősgermánok, akiket a görög és a római ókor történetírói említenek, a mi egyenes ágú elődeink voltak?” – s ő maga megadja a választ is: „Aligha.”(!) Az amerikai történész így folytatja: „A Kr. e. I. századig minden észak-európa, a görögök és a rómaiak határozottan keltának és szkítának tekintettek”(!). Nem kelták voltak-e a germánok? – kérdezi a szerző. „Maguk a germánokkal kapcsolatba hozott szavak is kelta eredetűnek tűnnek: 'teutones' a kelta kifejezés általában emberre, míg 'germani' egyes szakemberek szerint egy kelta törzs neve volt” – fejezi be McKenney. (B. McKenney *The Celts: Europe's People of Iron: Wer waren eigentlich die Germanen?* 122-123. oldal.)

TA + AN → (TEN) (Ta-hon „csillaga”, az apajogú társadalom „Hon-Isten”-e). A-TON az „Egyisten” (a Napisten)-vallás Egyiptomban. Kánaánban (Egyiptommal való egyesítése után) gyakori isteni szimbólum a kis bika (TINÓ?), Phöniciában isten ISTÁR gyereke, A-DON-IS. Őt a „görögök” is majd átveszik és ő lesz a férfi szépség szimbóluma. Az ó-görögök egyéb „TEN” isteneket is ismertek, így a vizek ura POSEI(=VIZEI)-DON (a latin NEP-TUN). Az ó-görög mitológiában harcias istennőkkel is találkozunk: mint A-TEN-NE („a férfias [ten] nő” – aki „védőanya” és névadója az ókori nem-dór, ill. a mai görög fővárosnak) vagy DEM-E-TER. A kelta DON(N), a „Nagy-Apa”, akitől a legenda szerint „minden ír származik”, az avar IZ-TEN (szumír „íz”=„tűz”-ből), „Tűz-Ten” azaz „Hadúr”, a magyar IS-TEN („aki a Mindenható, Örök Isten, a Seregek Ura” [Biblia]) az „OS TEN” nevét őrzik, akár a germán (a keltától átvett) mondatkor főistene is O-DIN (aki ugyancsak a „hadak ura”).

A hun királyok címe TAN-HU (SANY-HU, Nimród TANA fia írja Kézai Simon Krónikájában (Endrei Antal 'A Nimród monda őstörténeti jelentősége') – ETANA meg egy sumér (h)ős, aki egy sas hátán elhagyja a földet és Anu egébe repül; ő az első földönkívüli utazás hőse. A japán „nap-császár” neve is TEN-NO (SANYO). Magyar „tenni”/„tanítani”/ „táncolni” szavunk a TEN-/„TEVŐ”-ből származik. Sok európai folyó (IS)TEN nevét viseli: DUNA, DON, TANAI (DONEC), TEMES, THAMSE (TEMZE). London: L(L)ON-DON(N) – keltául „Ten-Temploma”, mivel az angol főváros a „Ten-vizén” (Temze) fekszik. A magyar TEN-GER szónak az értelme, szerintem, a „(Nap)Isten Háza” – TEN-VAR (= GER, KER szumírul és keltául egyaránt VÁR). Az ír DON „háza” a tenger közepén áll (itt nyugszik le a nap a kelták számára!).

Ha az AN „égi” otthont is jelent, bizonyára volt egy „földi” hon is: a „TA-ÚR”-hona, vagyis a T(A)UR-AN=TÚRÁN. Itt „volt” a „Világ Közepe” a hun-magyar mitológiában – itt volt a „király” széke, trón-(TA-ÚR-ON)-ja, háttal mindig is pontosan a Sarkcsillag-(„EST-AN”)-nak. AN/ON (> ó-egyipt. lakóhely – a Napisten székvárosa, Heliopolis): „ON” / akárcsak a magyar HON (ház, otthon, haza) = észti HÖNE, finn HUONE, lapp HUONA és kelta HAIN (innen az angol HOME, német HEIM, francia OGNE, alpesi -ON/-IN).

„Honok”: (A)BA-BÁL-(H)ON (Babylon) > Bábolna kettő is van Magyarországon! IS-TÁR-(H)ON (Esztergom), (I)TIL-(H)ON (magyar Tolna és francia Toulon), BÁL-(H)ON (Belgium /

Valonia); „BEL-LOVACI” az itt élő, őstelepes kelták neve, BÁL-HON (Balánbánya – amely Bélbor, Balavásár, Bálványosvár vidékén található), BÁL-TÓ-(H)ON (Balaton), TO-HON (Tihany), PIS-(H)ON (Pozsony), HON(-D) (Hunyad és Hont vármegye) – „Kishon” sumérosan.

Egyéb „honok”: BIR-MIN-(G)HAM (Angliában – ősi kelta település), IN-GEL-HEIM vagy EDES-HEIM (Németországban – mindkettő ősi kelta település), BRET-AGNE, BOURG-OGNE, GASC-OGNE (Franciaországban), NEBIK-ON, RUBIK-ON, T-UR-IN (az alpesi térben).

A magyar (-NYE) rag is valószínűleg „hon”-t jelent, pl.: Er-NYE, Ger-NYE-szeg falvak nevében. Marosvásárhely környéke tele van ősi honokkal, ilyen a feljebb említetteken kívül: Bod-ON, Koron-KA, Sár-Omber-KE, Eger-SZEG, Pani-T, Berge-NYE, Agár-D, Csej-D, Kál, Bö, Mos-ON.

Átvitt értelemben is használjuk az „-any” (hon) ragot, mint pl.: ar-any, ásv-ány, bálv-ány, bizonyítv-ány, igazolv-ány, szerelv-ény, kötv-ény stb. szóban. Az „-any/-ány” ősi szórag, amelyet a „nyelvújítás” ismét életre keltett, „anyag” értelemmel (pl. „higany” = híg anyag).

„Honi” népek voltak az: UNNI-k Alsó-Egyiptomban, IONI-k a „szárazföldi” Görögország lakói, HUNI-k az ÚR+HON (= Ta-UR-ÁN / IR-AN / HUR(I)KANI-tó vidékek) (ős)lakói.

Az „ÚR-HON”-hoz hasonló fogalmakkal találkozunk más szóösszetételekben is: ÚR+MA → RÓ-MA (etruszk RU-MA vagyis az Úr-Hona, ezért „az örök Város”); MA+ÚR → MAURIA, a sumir MAÚR-háza = MAR-TU, a kelták „boldogságos túlvilága” MAGH MÁR; ÚR+TA („Úr-háza”) → ER-DŐ (ahol isten(ek), tündérek, szellemek laknak); ERDŐ+(H)ELY/(H)ON (ERDÉLY Magyarországon / ARDENNE Franciaországban), ÚR+ERDŐ – UR-ARTU (→ „AR-ARÁT”).

KI/KA/KO (szumírul „kő”, „ország”, „vidék”) (lásd: „SÁ-G” (ŐS-KŐ) (BARCASÁG) és „SZE-G” (SZE-GE-D), valamint UR-UK, JERI-KÓ, KÁ-NAÁN, ARVORI-KA (Bretagne), MÉN-KÓ (Monaco, München) nevét).

KI+(E)LU (szumir „LU” állítólag „urat” jelent, feltehetően helyesen „ELU” = élő / előkelő (→KÁL) – az „ország-elő”: KŐ-ELŐ vagy KŐ-ÚR-ELŐ („KI-RÁ-LY”), KŐ-ÚR KER, GER (=VÁR). Ilyen „Kál-(vezette)országok” voltak a „KÁL-HON”-ok, a „COL-ONIA”k: KAL(O)-TA (fővárosa „Hunyad”), KAL-ÁN (Hunyad (HUN-D) vármegyében), (A)B-ÚR-KÁL-(H)ONA („Habúr(Ibér)-Kolónia”) Barcelona, és egyéb „római” kolóniák.

A kálok között az első lett az ELŐ-KÁL (→LUGAL), a „király” UR város(á)ban / LUGH, írek vezére (királya) / LUGAS, vezér Britanniában – mindketten a Tuatha dé Danann („Isten törzse”) népének vezére / Árpád magyarjainak egyik vezéri osztályát a „nemzeti ELŐKELO”-k alkották! A sumerológusok „Lugal palotáját” É-GAL-nak hívják, értelme „nagy ház”. Ez egy magas (MAG NAGY), tehát nagy-az = mag-az = magas „épület” lehetett, az akkori ember számára egy amolyan „felhókarcoló” – vagyis egy „ÉG(nek)-ÁLL” (szumir–magyar közös szóalkítás: É-PÜL(-et) Ég-FELÉ „ÉGAL”?). EGAL „magas” értelemmel ma is használatban van a bretoniai kelta nyelvben; a bretonok hazájukat két részre osztják: egy „felső” BREIZH UHEL és egy „alsó” BREIZH ÍZEL (ír ÍSEAL „alsót” jelent) nevű vidékre. Itt egy „Laita” folyó is van. Ehhez hasonló, az „égalját” érő paloták nem is lehettek olyan ritkák. Nimród is épített egyet, a bibliai „bábeli” torony. Valamennyi sumér városban volt egy-egy EGAL. Innen származik az AKOL szavunk – „nagy ház” értelemmel (valamint a zsidó OHEL, német die HALLE, angol HALL vagy a latin SCOLA – és majd az egyéb „iskolák”). A „scola” egyébként nem más, mint mással-hangzótorlódással kimondott AZ AKOL (‘Z KOL[A]). Ismeretes, hogy még a 13. században is táltosaink körkápelnait IGAL-oknak hívták (lásd Theuton János főinkvizítor vezette inkvizíciós perek jegyzőkönyvét, 1265 -1272). Itt még titokban tovább élt ősvallásunk – a Nap-isten, a „Kör-Isten” hite.

Ezek után próbáljuk most röviden, kicsit logikusabban, mint ahogyan ezt a történelmi könyvek megírják, áttekinteni az ősidők történelmét!

Az első korszak a „Kezdet”, nevezzük úgy, hogy az „Őskor”: Adva volt egy Anyaföld” (MA), ahol megszülettünk és a „Földanya” (Ősanya) (MA-MA). Kialakult az „anyajogú” társadalom, a maga sajátos rendszabályaival. A vérrokonságon alapuló „nemzetség” élén a legidősebb NŐ – mindenki számára az ANYA – állt. Ezzel párhuzamosan kialakult a nőisten, vagyis az Ősanya: ANU tisztelete. A művészetben az „anyaság”, „terhesség” ábrázolása, jelkép értelemmel bíró bemutatása uralkodik. Az emberi közösség élete az ANYA körül zajlik.

A második korszak, nevezzük úgy, hogy a „Középkor”: Párhuzamosan a „belső” fejlődéssel, zajlik a „terjeszkedés”, az „élettér” kiszélesítése. Egy-egy család tovább, az Őstelep központjától távolabbra költözik és letelepszik („családi-telep”). Így jönnek létre a „tanyak” (TA), majd ezek köré kifejlődött „kiskirályság”, a (TA-TA)-k vezetésével. A döntési „hatalom” egyre inkább a férfiak kezébe csúszik, az „Ősanya” mindinkább csak „szakrális” szerephez jut. A férfi szaporodásban játszott szerepének felfedezése eredményezte, az Ősanya mellett, a férfi-„szex”-istenek („men” szumír „társ”, férfi-társ) és a phalusz-szimbólika megjelenését. Az ember- és állatállomány szaporodása állt a társadalom központjában.

A harmadik korszak, legyen ez az „Újkor”: A népszaporulat következtében szükségessé válik újabb és újabb területek – sokszor távoli vidékek, amelyek már a nép „életterén” kívül estek – felkeresése „letelepedés” céljából. Ezt a folyamatot a magyar népmesék mutatják a legjobban. Itt a „királynak” mindig három fia van. Az első kettő – különböző úton-módon – népével együtt tovább költözik, míg a harmadik, a legfiatalabb öröklő a család földjét (országát). Míg a nagyobbak apjukkal erre meg arra kóborolnak, vadásznak, harcolnak, kalandoznak... a legkisebbik fiú feladata a „ház tüzeinek” őrzése: „ez soha ki ne aludjon!” Ezt a szerepet viszi tovább később, a fivérek elköltözése után, a „haza” („hon”) gondviselésében és fejlesztésében. Ő – a harmadik – öröklő tehát a családi házat, ő tehát már születésétől fogva a „KISAPA” (> „KüSABA” > „ÜCSABA” > CSABA) vagyis az „Öcsi”.

A kelták „robbanásszerű” elterjedése Európában, hogy formálisan „ellepik” Európát pár száz év alatt, csakis a „kolonista” eszmével, életmóddal magyarázható. Őket, a KEL-tákat, KAL-ok vezet(het)ték újabb és újabb „ismeretlen” világrészek felé. Az ókori történészek és utazók egy kimondottan terjeszkedési-örületnek tekintik a kelták, a szélrózsa minden irányában történő, szétvándorlását (=a gyarmatosítás). A skótok az Ír-szigetről költöztek mai szálláshelyükre – itt „KLAN”-(KÁL-HON)-okba osztják fel országukat.

A magyar „világban” az elsőszülött fiú neve a KÁL (~KA-(L)IL / GU-IL >) lett, mint „GIL-GAMES” / „GÜL-BABA” / „GYULA” nevében is. Hányszor mondjuk szeretett gyermekeinknek ma is: „kis életem” KA-IL / „kicsi lelke” KA-LIL.

A kálok hozzák létre, tehát, a kálhonokat (kolóniákat). Ezek már nem családi / vérségi rokonságon alapulnak, ezek kizárólagosan politikai–gazdasági érdekközösségek. Így aztán szükség volt a „vezér” kiválasztására – a legjobb, legerősebb, legügyesebb kálok közül. Ez lett tehát az ELŐ-KÁL (LUGAL, LUGAS, LUGH).

Mint ahogyan már említettem, a „gyarmatok” a nép „életterén” kívül estek. Az élettér „határai” adva voltak. Vagy a természet szabott az élettérnek határokat – tenger, sivatag, magas hegyek – vagy az „összeütközés” más népekkel zárta el a terjeszkedés útját. Két „élettér” összeütközése vezetett az első háborúhoz. Az „állandó” határvillongás, a háborúk csak fokozták a közösség „polarizálódását” a férfi-vezérek köré. Kialakul a „férfijogú” társadalom. Ennek jelképe a katona-király és ezt a „katona-királyság” intézményét jelképező egyeduralkodó férfiisten (TEN), a „Mindent-Tevő”, a „Mindenható” Hadúr-ISTEN, bibliai megfogalmazásban a „Seregek Ura”.

Az őskelták nyelvéről semmit sem tudtunk korábban, illetve csak azt, amit a rómaiak feljegyeztek (és ellatinosítottak), valamint azt, amit a középkor hajnalán, a buzgó keresztényítés korában, egy-egy hazafias érzelmű pap vagy szerzetes összegyűjtött – vagyis természetesen az, ami ránk maradt ebből, a katolikus egyház mindent látó cenzúrája után.

A hat ír „honfoglalás” utolsójának főszereplői a Kr. e. 1. században az ibériai „kelt-ibérek”, a már ellatinosodás útját járó „gaelek” voltak. Erre következett Britannia római megszállása, és az ezt kiegészítő újabb (többé-kevésbé sikertelen) romanizálás és kolonizálás. Nemrégiben felfedezett angliai római kori temetők, szokatlanul sok, főleg leánycsecsemő „leletanyagot” tartalmaznak, mely arra a következtetésre juttatta a kutatókat, hogy ez egy amolyan „családtervezés” lehetett.

Kr. u. 5. században az ős-kelta nyelv már (szinte) kihalt. Az angol majdnem teljesen kiszorította, az évszázados elnyomás során, még az „új”-(római kor utáni)-őskeltát is. Az agyondicsért „francia forradalom” egyik „fő eredménye” a nemzetiségek „eltüntetése” volt, vezetőinek, intellektualitásának kivégzése. Ezt szolgálta majd, a bevezetett iskolatörvény is, a gyerekek „kötelező iskoláztatása”, természetesen kizárólagosan a „grand nation” nyelven (és ezt a nemzetiségi még megítéltetésnek kellett hogy vegye!). Így sikerült a bretonok (Britanniából az angolszász bevándorlás elől menekülők) nyelvének elfeledtetése is.

De a modern kori nemzeti ébredés eredményeként megszületik a „kelta” összetartozás eszméje, valamint új életre kél a már majdnem teljesen elfelejtett gaelek nyelve. A „nyelvújítás” Wales-ben a franciára (mint a gall testvér nyelvre), Bretagne-ban az angolra (mint az „őshazában” beszélt nyelvre) támaszkodott. Ez, ami ránk maradt...

Ennek ellenére magyar ősi alapfogalmak őrződtek meg a mai napig, még az új(keletű)-keltában is. Nem csak ősi „istenségek” neve, mint például: ANU (az ŐS-ANYA neve) – az összes „kelta istenek Anyja”, DAGHDHA (Jóisten) „szó szerint JÓATYA” (vö. DIAGA = DICSŐ), DON (TEN) „akitől minden ír származott”, hanem olyan alapfogalmak is, amivel az ókor embere a mindennapi beszédét alkotta, közeli „rokonságot” mutatnak a magyar nyelvvel: ilyen a települést megnevező DUN (TANYA) és CAER (VAR), CARBANTU (kerekes jármű: KERék-VO-NAT), CÚ (Kutya), CATH (CSATA/HAD/KAT-ona), HARTHA (HARC), TUATHA (TES/törzs), BÓ-AIRIGH (BŐ-URAK), RÍ (ÚR), TÍR (TÉR – TERület, ország), BAILE (FALU), FALLA (FAL), TA (ház), családtagok neve BAN (nő, asszony – BANYA), FHÍR/GWR (FÉRFI, ember), LEIAN (LÁNY), MAC és PÁJ (FIÚ, PAJTÁS), MÁTHAIR (anya) és ATHAÍR (apa), vagy földrajzi elnevezések, mint UÍSCI (víz) vagy MAGH (NAGY, MAGas, MAGasztos, MÁGikus); még (h)őseinket is egyformán neveztük: ULAI DH (öled) – ELŐD népe.

Ugyanakkor a kelták szokásai, hagyományai, az életvitelük, népművészetük, harcmódoruk, bátorságuk, vitézségük a magyarságéval könnyen azonosítható (összetéveszhető). Elvégre lovas nép voltak (FLATHA – LÓFŐ). Mi több, még a copfokba font haj mellé, a férfiak bajuszt is viseltek, nyakukban meg a torokpercec(„TORQUES”)-et. Zenéjük (ma is) „pentatonikus”, szent madaruk a Sólóyom (a TURUL > vö. ír TUARÚL teremtő, sorsot meghatározó).

Tudom, ezt sokan megmosolyogják, és rögtön rávágják: ezek csak amolyan véletlenek. Ezekhez nekünk, finnugor bölcsőben született, majd törökök miatt az „orosz sztyeppére” kényszeredett, és a besenyők által a Kárpát-medencébe kergetett népek, semmi közünk nem lehet...

Vagy talán mégis?

Történelemírásunk tele van dogmákkal:

Az első és legfontosabb az, hogy minden, ami az emberiség számára fontos előrelépést jelentett, és mint maradandó ereklye ma is kiállítás tárgya a világ nagy múzeumainak, azt csakis kizárólagosan egy olyan emberfia tehette, aki a nagy indogermán néphez tartozott. Ezért minden figyelemre méltó nép (pár kivétellel a semiták) automatikusan indogermán kellett hogy legyen (így a hetita, az ó-görög, a szkíta, a méd, a kelta...).

A második dogma azt sugallja, hogy ha mégis a világcsodák más népek kéz- és észügyességét fémjeleznék, akkor ezen népek a történelem fergetegében eltűntek, elvesztek, kipusztultak – nyomuk veszett. Kivétel itt is van, a kínai meg az indiai (választ a könyvek nem adnak, hogy melyik „kínairól”, melyik „indiairól” van tulajdonképpen szó). Így töröltük ki a történelemből (és tudatunkból) a mezopotámiaiakat (a szumirokat), az egyiptomiakat, a kánaániakat, stb.

A harmadik dogma azt erőszakolja a történészekre, hogy „valahol Oroszországban”, ahol már a földrajzi és klimatikus viszonyok olyanok voltak, hogy ott megélni alig lehetett, ott egy „nép”, egy „nyelv” született, a finnugor. *Götz László* 'Keleten kél a nap' című könyvének második kötetében következőket írja: „...őstörténet-kutatásunk az uráli-finnugor népek őshazáját, ... olyan földrajzi térségekben keresi, amely területeken a régészeti kutatások jelenlegi állása szerint a Kr. e. 4000-et megelőző időkben nem éltek emberek, 4000 és 2000 között pedig csak gyér paleolitikus-mezolitikus csoportok mutathatók ki, amelyek száma az újabb etnográfiai kutatások egyértelmű tanúsága szerint nem haladta meg – jobban mondva nem haladhatta meg – a halász-vadász-gyűjtögető gazdasági foknak megfelelő 0,01-0,09/km²-es népsűrűségét.”²⁸⁰ Itt álljunk meg egy pillanatra...

Hogy is van ez tulajdonképpen ?

Ott születünk, ahol ez képtelenség, közös finnugor nyelvünk pedig úgy alakult ki, ahogy ez lehetetlen; az említett népsűrűségnél maximum havonta találkozhatott, szót váltani egymással, egy-egy ember. A félreértések elkerülése végett, szeretném máris leszögezni, hogy nem azzal van a baj, hogy mi egy „finn-ugor” nyelvcsaládba tartozó nyelvet beszélünk, hanem azzal, hogy ebből egy irányított és hamis „vándorlási” teóriát erőszakolnak ránk, valamint azzal, hogy maga az egész nyelvcsalád elmélete is félig sötétben hagyott (pl. szumir nyelv), egyenesen eltitkolt; és így zűrzavarok keletkezését előre kiagyalyva, a zavarosban jobban lehessen halászni a tudatlanság áldozataira.

Próbáljuk meg elvetni az agyunkat leláncoló dogmákat.

Kezdjük el inkább „játszózni” a szavakkal, a gondolatokkal – ezek talán szabadok – még akkor is, ha néha keményen melléfognánk. Első lépésben tegyük fel, hogy a „dogmák” hamisak. Nem építünk helyettük más, illúziókkal, kis huncutságokkal vagy nacionalista hazugságokkal körülbástyázott új elméleteket. Szófejtégetéseinkben abból az alapvető gondolatból induljunk el, hogy: sehol e földön, egy nép nem adott környezetének olyan nevet, amely saját nyelvén az ég-világon semmit nem jelent!

Erre az azonnali hivatalos válasz, hogy ma már nem tudjuk hogyan beszéltek az ős (közel-) keletiek, ős germánok, ős kelták, stb. Ez természetesen igaz. Ugyanakkor tény az is, hogy manapság Európában és peremén nagyon kevés az „értelmes” földrajzi elnevezés, de érdekes módon – „a véletlenek összejátszása úgy hozta”, hogy – az itteni helység-, víz- és hegyrajzi térkép zömével olyan neveket tartalmaz, amelyek magyarul értelmes gondolatokat fejeznek ki, és „a mai román, germán vagy szláv nyelvekből nem eredeztethetők” (A. Dauzat 'La toponymie française' – *Baráth Tibor* 'A magyar népek őstörténete' nyomán).

Kik alkották (Nyugat-)Európa legelső „civilizációját”? ... A KELTÁK!

A kelták krónikásaink előtt sem voltak ismeretlenek. A Képes Krónika, első részében a „Terepmérés könyvé”-ben, Josephus Flaviusra és Ieronimusra hivatkozva Noé három fiáról ad rövid tájékoztatót: „...szétszéledtek három részébe a világnak, Sam Ázsiát, Cam Afrikát, Japhet Európát kapta osztályrészül.”²⁸¹ *Josephus Flavius* 'A zsidók történetéből' tudjuk, hogy ennek a Japhetnek hét fia volt („hetiták”), „akiknek országai az ázsiai Taurus és Amanus hegyeitől a Tanais folyóig és Gadiráig terjedtek Európában. Ezek a területek addig lakatlanok voltak, így az ott letelepedő népek saját neveiket adták.” A Josephus Flavius Japhet fiainak nevét is ismerteti: GOMAR, MAGOG, MADAI, JAVÁN, TUBÁL, MOSOCH és THYRAS. Népük tőlük kapta nevét: „Így hívták egykor a mostani galatákat gomároknak (kimmerek?) és a mostani Scythákat magogoknak, ősapjuk Magog után...” – mondja Flavius. A Képes Krónika a galatákat GALLOK-nak nevezve, a Trója eleste utáni időben az ókori Pannóniába helyezi, ahol 400 esztendőig töltenek, és onnan majd Franciaországba költöznek (irodalom: *Berenik Anna* feljebb említett könyve).

²⁸⁰ *Götz László* 'Keleten kél a nap', 23-25 oldal: [Az Első \(Szegedi\) Iskola Előadásai és Iratai](#).

²⁸¹ Berenik Anna: A félre-magyarázott Anonymus (I. rész. Magurától Lebediáig), 62. old.

Összegezve: Japhet fiától, GOMÁR-tól származtak a kelták (gallok, galaták) és testvérétől, MAGOG-tól a magyarok (magorok, szkiták). Lásd még: CYMRU (kimmer?) „Wales” kelta neve.

A keltákat *Ephorosz*, a Kr. e. 4 sz.-ban élő görög krónikás, a szkitákkal, a perzsákkal és a libyaiakkal együtt a világ legnagyobb népei közé sorolja. A kelták népesítették be Európát a Brit-szigetektől az Al-Dunáig és még azon is túl, Scythia és Kis-Ázsia felé. Kr. e. 500 körül egész Európa „kelta kézen” volt. Mint ismeretes, miután a rómaiak megpróbálták letelepedésüket Észak-Itáliába megakadályozni, szétverték az ellenséges légiókat, még Rómát is lerohanták, „kifosztották”) és elfoglalták. Pár hónap elteltével kénytelenek Rómát feladni, mivel (mint mindig kellő pillanatban) az Örök városban járvány robbant ki.

A kelták is (akár a szumirek, szkiták, hunok, avarok, magyarok) a Napistent tisztelték.

A kelták is (akár a szumirek, szkiták, hunok, avarok, magyarok) egy „ragyogó” kör, egy sugaras kerék formájában ábrázolták az (Nap)Istent, a KÖRISTENT. A „sugaras kerék” egy körbe helyezett függőleges „küllőn” egymást X-ben keresztező másik két „küllő”, vagyis az ÚR jele a szumiroknál. Ha ezt a szimbólumot kibontjuk, és az X-alakban álló léceket vízszintes helyzetbe hozzuk, egy körbe helyezett „kettős keresztet” kapunk (a Magyar Ország mindenkori jelképét), ami ugyanakkor a rovásírás GY-betűje (=egy, mint „Isten”) is, vagyis a „KÖR-ISTEN” jelét kapjuk. Az előbbi szimbólum továbbfejlődése a kelta „triskele” jele, amiből Írország mai jelképe, a „háromlevelű lóhere” is kialakult.

A magyar címerben is, a kettős kereszt értelme: (EGY)ISTEN, mely a hármashalmon („ország” jele) nyugszik. A „korona” a KÖR-t helyettesíti, vagyis a címer arról tudósít, hogy ez a „(KÖR)ISTEN ORSZÁGA”. A „négyyszervágott mező” a Gilgames eposzban leírt 'Teremtés' festői (vizuális) reprodukciója: „Telepedjete meg és gyarapodjatok a NÉGY FOLYO vidékein” – vagyis, „Ott, ahol zúg az a négy folyó...” (Erdélyi dal).

Mind az etruszk-római, mind a kelta, de még a hun-magyar „hitvilág” is az Isten (istenek) „honát” a fák koronájában, az öreg és erős fák törzsében, a nagyon magas fák tetején hitték. Réges régen, amikor „még tündérek, óriások és emberek laktak együtt a Földön”, s boldogságban éltek, a „Felső Világ ura, Arany Atyácska” a Világ Végén – „az Üveghegyen is túl, az Óperenciás-tengeren is túl, ahol a kurta farkú malac túr, de két bakarasszal azon is túl” – álló hatalmas, égigérő fán, a „Tetejetlen Fán” lakott. Arany Atyácska a „Tetejetlen Fa hegyéből” szemlélte minden reggel gyerekeit, az embereket, és vigyázott rájuk – olvasható *Komjáthy István* 'Mondák könyvé'-ben, Így alakult ki az „Életfa”, meg a „Tiltott Erdő” és a „Szent Hegy” fogalma. Életfák szimbolikája ismeretes a magyar, a kelta, a szumir, az indiai (szaka) művészetből, irodalomból. A kelták minden egyes törzsének volt saját „istenfája” a település közepén. Rá csak a táltos (druida / torda) mászhatott, és mászott! – az Istennel való kapcsolat felvétele céljából. Minden más akkori néptől eltérően (római, semita), a kelta druidák, akárcsak a hun-magyar táltosok az „áldozati” gyógynövényeket nem megégették (tömjén), hanem üstben megfőzték (*Dr. Cey-Bert R. Gyula*). Ily módon készítettek erősséget, bátorságot adó „varázs”-italokat is. Ha egy törzs legyőzte a másikat, de főleg bosszúból, kivágta annak az „istenfáját”... Ma is, ha valakire haragszunk, akkor annak – s esetleg családjának – az „istenfáját” szidjuk és átkozzuk; az átok a „mi istenfánkat” nem érheti, ez egy „másik istenfá”!

A hun-magyar mondákban a Tetejetlen Fa (Arany Atyácska lakóhelye) mögött állt a „Nagy Hegy”, ott volt „Arany Atyácska erdeje” (=ÚR-ERDŐ > „URARTU”). Az erdőben laktak a tündér-(szumír „dingir”)-ek. Az erdőbe nem volt szabad bárkinek bemenni – főleg annak nem, aki „rossz fát tett a tűzre” – és nem volt szabad azt tönkretenni. Az „erdő” az Isten „háza” volt és ezt közösen használták az emberek. Ez így a mai napig fennmaradt a székelyeknél. Az erdőt mindig is a székely (akárcsak a kelta) falvak lakói közösen használták, mert senki emberfia tulajdonában nem lehetett. Az erdő az „ÚR”-é, az Úr „háza” ÚR-TA („TA” keltául ház). ERDÉLY Magyarországon / ARDENNE Franciaországban, mindkettő „erdő-táj”.

A kelták településeiket DUN-nak nevezték (latinul „oppida”), és értelme feltehetően „erőd”: DA-WN (daún) (TANYA), az angol „TO-WN” elődje (TY (ta) = ház).

A településeket, ha kinőtték a „tanya” stádiumot, védelem céljából körülvették egy fából, nádból sárral összeragasztott fallal. Ez lett, tehát, a „falas” – a FALU. „Fal” írül FALLA, „Falu” meg BAILE (egyformán kialakított b=p=f, ugyanabba a fogalomkörbe tartozó, ugyanúgy alkalmazott s hasonlóan kimondott szó!). Dublin Írország fővárosa – neve írül BAILA ÁTHA CLIATH (báljá kliát) – magyarul „Falu az átkelőnél (gázlónál)”, vagyis FALU (BAILA) ÁT(AL) (ÁTHA) (ÁT)KELŐ (CLIATH) *gázló*. A monda szerint, Dublin²⁸² ott keletkezett, ahol az „Ős-*atya*” átkelt a folyón / a gázlón (angol „ford”) és „falu”-t alapított.

Ha már eleve a tanya (a „town”) – a későbbi település magva – is fallal védve volt, ez megmaradt mintegy „belső vár” a falu közepén, ahol a „vezér” honolt. A „FALU” közepén állott tehát, a vezér „háza” (TA), ott, ahol a „faluközösség” fontos ügyeit is intézték: a „Falu-háza”, (kelta-) magyarul a „FALU-TA”. Ugyan ez (magyar-)keltául (írül) BAILE-TA (báljá-ta) és (bretonul) PLU-TA (plú-ta) lenne – vagyis „PALOTA”.

„PALOTA” (azaz „Faluháza”) szavunk átkerült más nyelvekbe is, és latin közvetítéssel öröklődött a mai „világ” nyelvekben (PALACE, PALAZZO, PALAST, stb.). „FALU” a megfelelője az ó-görög „POLIS”-, valamint a latin „VILLA”-nak. A mai „város”, ill. „falu” értelme későbbi keletű.

A kimondottan erődde kiépített helységek nevében megjelenik (mint későbbi toldalék is) a GAR/KER szótag: KARTHAGO, EGER, GYÖR, CAERDYDD (értelme: „Várad-hely”, angolul Cardiff – Wales fővárosa); szumirban „GAR” vagy „KER” várat jelent. A magyar VÁR megfelelője a kelta (welsh) CAER (ker) és (breton) KER (ker). Hasonló a „kör” és „kerék” neve is: CAR (kár vagy ker). A várakat, kezdetben mindig kör alakúra építették, mert csak így nyújtottak valóban védelmet („avar ring”). A vár közepén áll(ott) a „vár-úr”, a KER + URALU (= „Vár-uralója”, tehát KIR-ÁLY) háza is. Így alakult ki a „váras” fogalma, azaz a magyar VÁROS és a breton KER.

Bretonul „Városháza” TA KER (ta ker) – mai magyar sorrendbe téve: KER-TA. Ehhez hasonló, de más szolgáltatású házak (TA) mai is élő fogalmak a magyar nyelvben: „csár-DA”, „szálló-DA”, „író-DA”, „óvó-DA”, stb.

A szumir GAR-ból származ(hat)ott a magyar VÁR és a kelta CAER vagy KER. Bretagneban található egy híres kelta kori romváros, neve GÉR-VRAS (francia fordításban „Grande Ville”, magyarul az „Óriás Vár”).

A „GÉR” a mai KER, a magyar „VÁR” megfelelője; a VRAS egy latinos át(él)írás a latin írásban hiányzó U-betű miatt, vagyis itt „URAS”-t kell olvasni (lásd első részben). Tehát, GÉR-VRAS az magyarul URAS-VÁR. Az „ÚR”, „URAS” szóból alakul(hat)ott „ERÖS”, meg „ÓRIÁS” szavunk is.

Az avarok híres „vár”-építők voltak: GYÖR(ök), Vise-GRAD, Cson-GRAD, No-GRAD, Aranyos-GYERes, GÖR-gény, GYER-gyó („Jer(i)-kó”?), E-GER, stb. A hyksosok fővárosa „AVARIS” volt a Nílus-Delta vidékén. *Caesar* 'De bello Gallicojából' ismerjük a kelták önfeláldozó harcát a szabadságért. Egy galliai vezér, VERCINGETORIX vezetésével fellázadnak a rómaiak ellen, miközben a római légiók éppen a belga keltákat („Bellovaci”) sanyargatják. Vercingetorix keltáinak hadiszállása, egy magaslaton épült, bevehetetlennek tekintett „erőd” volt – neve „AVARICUM”(!), a későbbi „császárs” szavai szerint Gallia legszebb települése. Az „erőd” több hónapos ostrom után kerül római kézre, és Caesar katonai zsenialitása és kulturált „européer” mivoltának köszönhetően 50.000 kelta lakos (menekült és felkelő) esik a „civilizált” latin mészárlás áldozatául. (*McKenney* 'The Celts: Europe's People of Iron': 128. old.) A kelta „Avaricum” erődnek szétrombolt maradványai ma is megtekinthetők. A helyében felépült város neve

²⁸² Az angol „Dublin” neve: DUBH-LINN, fekete tavat jelent.

– könnyű kitalálni – BOURGES, Burgundia fővárosa (a mai Franciaországban). A majdani be-települő germánok tudták, hogy valaha ott egy híres „VÁR” állott, és nevét le tudták fordítani! (német „BURG”). Budapest is egy ősi kelta település romjain épült fel. Nevében a “PÉIST” a kelta sárkányt (griffet) jelenti, ahogyan címerének egyik oldalát griff tartja.

A hunok „vezérük” vezetésével megostromolják az itteni, a Duna vonalát (limes-t) védő római őrséget, és talán, a helybeli kelta-pannonok segítségével is, fényesen győznek. „Győzelem” keltául „BOUDA”.

A győztes hun vezért „BUDA” néven ismeri meg az utókor.

Egy győzelem után magyar ember is „boudog” lehet.

Boldogok lehettek a szerencsétlen pannonok is, hogy végre felszabadultak a római iga alól, lehet, hogy még „BOUDA-BOUDA” örömkialításokkal is fogadhatták a bevonuló hun sereget. A hunok – már azért is felszabadítóan hatottak, mivel társadalmuk nem ismerte a kegyetlen „civilizált” római rabszolgatartást. Egyébként „szolga” keltául „GWAS” (ejtsd: GUASZ) – a magyarok egyik legjobb „szolgája” ma is a „KUVASZ” nevű kutya.²⁸³ Előfordulhat ugyan, hogy a kelta-pannonok és a hun-magyarok „megértették” egymást – egy pohár finom kelta MEDU = hun MEDOS (magyar „MÉZES”) mellett bizonyára igen,

Buda itt építette fel „szállás helyét” →BUDA VÁRA („A Győzelem Vára”?). AQUINCUM neve (a latinosan átírt kelta „VÍZ-HON” [UÍSCI-WN] – a kelta nevet én alakítottam, általam ismert kelta szavakból és névalkotási példákból: v. ö. ANN-WN [Anya-hon], természetesen más-képp is mondhatták-írhatták, kelta eredetét ellenben, ma már senki sem vonja kétségbe) is fennmaradt a mai napig: PES-T („VÍZ-TA”), csak a túlsó a parton.

A Kárpát-medence helység-, víz- vagy hegyrajza is tanúskodik a kelták (esetleg az ún. Honfoglalást is megérő ittlétéről. Ide tartoznak, elsősorban, a számos GÁL-falvak (pl. Bereg vm. és Maros vm.), GÁLOS(-fa / -háza) (Moson vm., Somogy vm., Bihar vm.), GALAC(-falva) (Fogarás vm., Hunyad vm., Beszterce-Naszód vm.), GALACS (Krassó-Szörény vm.), GALSA (Arad vm.), GÁLOCS (Ung vm.), GÁLSZÉCS (Zemplén vm.), GALVÁCS (Borsod vm.), GÁLYA (Temes vm.), GALÁNTA (Pozsony vm.), GAL(P)ONYA (Krassó-Szörény vm., Szilágy vm.). Hasonló kiterjedést mutat a KAL szógyökkel képzett helységek neve: KÁL (Heves vm.), SzékelyKÁL (Maros vm.), KALÁN (Hunyad vm.), BudaKALÁSZ (szerintem : „Buda-Kál-Háza”, Pest vm.), KÁLBOR (Nagy-Küküllő vm.), KÁLD (Vas vm.), KALENÓ (Zemplén KÁLLÓ (Máramaros vm., Nógrád vm.), KALLÓS(-D) (Zólyom vm., Zala vm.), KÁLNA / KÁLN-O / KÁLN-OK (Szolnok-Doboka vm., Nógrád vm., Háromszék vm.), KALOCSA (Pest-Pilis-Solt-Kiskun vm.), KALOTA(szeg) (mint GALATA Törökország egyik, a kelták emlékét őrző, része), stb-stb. Ugyancsak a keltákra emlékeztet: BADACSONY („Buadach” kelta vezér) Zala vm., BUDÁK (keltául „óriás”) Maros vm., vagy KOMÁROM („Gomár”-[Cymru]-hona. Folyóink közül, talán, a MAROS neve kelta eredetű, mivel a kelta mondákban „a boldogságos túlvilág” neve MAGH MÁR (mág mar) azaz „MÁGIKUS MAR” (a „magh” szó ugyanakkor: nagy, magas, magasztos). A „Maros” pedig „MAR-AZ”, vagyis A(Z) „MAR”:

Nem lehet a „rokonság” felmérését befejezni anélkül, hogy a szavak mondatba helyezéséről, a mindennapi élő beszédről ne essék szó.

A kelták is ragoznak, akárcsak mi magyarok, csak magyar szemmel nézve hibásan, „helytele-nül”, azaz nem ott, ahol kéne – mint pl. „Ar Bed Keltiek” fogalomban, ami mint ismeretes, ma-gyarul „A kelták földje”, szó szerinti fordításban „Az Fö(l)d keltáké”. A kelta nem azt mondja, hogy „a világ vége”, hanem azt, hogy „vége a világnak” (PENNARBED), PEN vég, fej (fenn), végresz (fenék), de kéz-/ láb- „fej”, AR az, és BED föld (világ). Ez az, ami sokunkat félrevezet, főleg azért, mivel többnyire ez mind egybe van írva, amolyan szumiros „szólánc”-ba: VÉGEAVI-LÁGNAK (és nem AVILÁGVÉGE) – micsoda különbség!

„Nyelvcsaládok” választanak el – mondanám: csupán ezért...

²⁸³ „Kuvasz” hettita nyelven a kutya neve.

Természetesen vannak különbségek. Elvégre, több mint 1000 éve elszakadtunk egymástól. A kelták elvesztették majdnem teljesen anyanyelvüket.

A 19–20. századi nemzeti ébredés eredményeképpen megszületett az új-kelta. A már elvesztett szavakat indogermán nyelvekből kölcsönöztekkel helyettesítették (a brit szigetiek a franciából, a bretonok az angolból, az írek meg egyenesen az olaszból), a „jó” eredet bizonyítása végett, jó „hírnevük” megőrzésére. Ezért nincs miért őket lenézni, vagy (ma már) esetleg kinevetni, akkoriban ez volt az egyetlen út a kék-vérűek klubjába bejutni, na meg akkoriban, mindenki az indogermán eredetet vall(hat)ta – és még sok helyen ma is – anélkül, hogy valaha ezt valóban valaki leellenőriz(het)te, vagy legalábbis megkérdőjelez(het)te volna. Ki tud(ott) kérem keltául? Írhattak a nyelv-„gyártók”, amit akartak – a fő az, hogy „indogermánul” jól hangzott. Így jöhetett a „sajátkezűleg-csinált” nyelvrokonság is, és Európa össz indogermánosságán senki sem csúfított (csak mi, magyarok, mert mertük megpofozni a Habsburg sást).

A mai „kelta” végre ébredszik Csapkerózsika álmából, és keresi buzgóan rokonait, mivel ő is rájött, hogy valami „nem stimmel”. Élni kéne a lehetőséggel. Ne beszéljük ezt is agyon, – „kelta módra” – mint sok minden mást. A német gyerek a suliban azt tanulja, hogy hunok-avarok-magyarok (majdnem) ugyanaz, és közben, mi belefáradunk és beleununk finnugorságunkba (mert azt sem tudjuk, hogy tulajdonképpen mi az).

Nem csak alapszókincsünk hasonló, de művészetünk is bizonyítéka a magyar–kelta rokonságnak. A kelták ismertető nyakéke az ún. „TORQUES” vagy TORC (torokperce) volt [$>$ v. ő. ótörök TARYQ-mag = szorossá válni]. Európa egyik népére sem jellemző ez, egy kivétellel: „A hun vezetőréteg keletről nyugatra vándorlását Belső-Ázsiából, a nyugat-szibériai Léna folyó egyik mellékfolyójának vidékétől egészen a Rajnáig a férfisírokban talált, igen súlyos arany torquesek / nyakpercecek előfordulásain keresztül követi a régészet. Igen jellemző, hogy e nyakpercecek majdnem egyharmada, s tegyük hozzá, a legsúlyosabbak, a Kárpát- és a Bécsi-medencéből került elő.”²⁸⁴

Az európai ötvösművészetről Csomor Lajos az 'Őfelsége a Magyar Szent Korona' című könyvében a következőket írja: „Nyugat-Európa ötvösművészetének a kora középkor tekintetében a legfőbb alapja a sumér és egyiptomi eredetű *kelta*.”²⁸⁵ „Az ilyen jellegű csüngőket először Mezopotámiában készítették. Innen a technika – módosult formában – eljutott a keltákhoz... Ez a művészei később a hunokkal és a magyarokkal együtt – Urartun és Iránon át – jut el Baktriába a Kr. e. II század és a Kr. u. II. század között, és jelen van a Turáni-alföldön a hunoknál – egészen az V. századig. Feltehetően ugyanitt sajátítják el az avarok, akik alkalmazzák mind kelet-európai szálláshelyükön, mind a Kárpát-medencében (Darufalvi lelet).”²⁸⁶

A druidák egy „nem-árja papság” – vélekedik Sir Jota Khys a kelták vallásáról Julis Pokorny véleménye szerint: „A Druidizmus olyan vallást képvisel, olyan jelleggel bír, ami az indoeurópai hitvilágnak idegen.”²⁸⁷ A kelta vallás „heroikus” (azaz hősből áll, és ezek ugyanakkor „istenek” → „ÍS” ŐS $>$ „GAS” HŐS): „A kelták az Isteneiket nem Teremtőiknek, hanem Őseiknek tekintették.”²⁸⁸

A kelták zenéje pentatonikus, és a magyarra nagyon hasonlít, az írek legszebb tánca a COR (= fordulni, forogni, pörögni a táncban), amely a DEAS szép, díszes értelmű szavukkal a magyar „CSÁR-DÁST” eredményezi ($>$ lásd: latin „CORDAX” díszes tánc). A „bekiáltós” ír dalokat, táncokat úgy hívják, hogy RÍL – ezeket a „bekiáltásokat” magyarul meg úgy, hogy RÉJA. Az ír zene: „ein uns fremd anmutender, beinahe orientalisch klingender Klagegesang” (ránk idegenen ható, majdnem keletiesen hangzó sirató) – olvasható Kabel Lars 'Irish-Gälisch Wort

²⁸⁴ Garam Éva, Kiss Attila 'Népvándorlás kori aranykincsek, a Magyar Nemzeti Múzeumban', 1992, 8. old.

²⁸⁵ Csomor Lajos: Őfelsége a Magyar Szent Korona, Budapest, 1996. 57. old.

²⁸⁶ Uo. 157. old.

²⁸⁷ Ellis, P. B. 'Die Druiden', 1994, 46-48. old.

²⁸⁸ Ellis, P. B. 'Die Druiden', 1994, 124, 129. old.

für Wort' című könyvében. A máig élő kelta (breton) népviselet, akár a zene gyökereit is, ma-guk a kelták a Turánban keresik, A breton népművészet a kalocsaival majdnem azonos, a breton népviselet, népszokások, táncok, lovas felvonulások, stb, a kalotaszegivel vetélkednek. Az ősi kelta írás a rovásírás volt, amit botokra róttak, amiről már Sebestyén Gyula is beszámol a 'Rovás és Rovásírás' című cikksorozatában, az „Ethnographia” folyóiratban (1903–1904): „Írország őslakói között az öregebb írek az imádságaikat nem ún. rózsafüzérről, hanem rovásbotról olvassák le.”²⁸⁹

Ami. a keltának FWNTACH, az a magyarnak is FONTOS kell, hogy legyen!

Nyugat-Európa legnagyobb és leghíresebb lótenyésztője Írország, ahol a 18. életévét betöltött fiú egy lovat kap ajándékba, hogy majd menyasszonyát [> MIONN *eskü*], akárcsak a breton vőlegény, lóháton vigye, maga mellé a nyeregbe ültetve, a templomi esküvőre, *menyegzőre*.

Kell-e még nagyobb bizonyíték népeink rokonságának, kelták és magyarok azonosságának?

Timaru-Kast Sándor 2020. 09. 22. 14:55

Kedves Elnök Úr és tisztelt Együttgondolkodók!

Ez így nem helyes. A táblázatból azt lehet kiolvasni, hogy az etruszkokból lettek a magyarok. A magyar (nyelv?) őse az etruszk.

A valóság (régészetileg is bizonyítottan) az, hogy az etruszkok ősei a Kárpát-medencéből indultak el, mint agathyrsek, és hogy majd Itáliába vándorlva, egyesültek a már régebből ide letelepedett, kis-ázsiaiból ide menekült „előetruszkokkal” és létrehozzák az etruszk népet. A Kárpát-medencéből vitték magukkal Toszkanába a szürkemarhát (maremmana) és a kuvaszt (maremmano).

Cser Ferenc 2020. 09. 23. 1:19

Kedves Lajos!

A hettitát megdöntő invázió vitte a nyelvtanát, majd fölvette – nem az indiai, hanem az iráni – szókészletet (Lockwood így írta).²⁹⁰

Éppen itt a bökkenő: az ír és kelta ág valóban ragozó, sőt, még részlegesen a magánhangzó harmónia is megtalálható bennük és csupán szókészletük alapján sorolják az indoeurópaiak közé. Azok ragozó nyelvek – ahogy az orosz is az, és zömmel a szláv nyelvek is azok. Nem változtatnak szótövet, amikor igeidőt, módot stb. fejeznek ki! Amennyi az oroszban van, ugyanannyi van a magyarban is – és valójában ugyanazon fogalom szavainál.

Igen, mindenáron nagyokat akar mondani, de hiányzik az alap. Ezért használ furcsa, értelmetlen, érthetetlen, összezavart szavakat. Ezért hivatkozik bőbeszédű videóira – amelyeket nem vagyok hajlandó megnézni, mert minek.

Igen, az alanti ábra valóban az indoeurópai nyelvek családfája és ehhez hasonlót akartak a finnugorhoz is rendelni, ahol a magyar egy levél, azaz egy elágazáslánc vége. Holott a finn- és az ugor-ág között a magyar jelenti a kapcsolatot, nincs közvetlen áthallásuk, azaz a magyar sokkal inkább gyökér semmint levél – ha egyáltalán ebben a kategóriában gondolkozunk.

De nem lehet, nem kell és nem szabad! A nyelvek alapszókészlete még kapcsolatokat jelent valamiféle gyökérhez – és ebből az egész emberiségre nézve sok van – de a kulturszavak már hálószerűen szétfeszítik az egészet.

Zoltán ezt tutti, hogy nem tudja – de föltehetően nem értve, ez nem is érdekli őt.

²⁸⁹ Magyar Adorján 'Ős Magyar Rovásírás', 1970, 22. old.

²⁹⁰ Lockwood (1972). – *A szerk.*

Gamble szerint a kb. 40 évezred előtti hirtelen műveltségi ugrás alapja, hogy az ember beszélni kezdett. Nem értek vele egyet, az ember sokkal korábban beszélt már, hiszen egy-egy nagyvad elejtése emberi összefogás, együttes cselekvés hiányában nem lehetséges. Ha a nyelvi készség kapcsolódik ehhez (szerinte a modern ember berobbanása), akkor annak nyelvtana tehető ezért felelőssé.

Hogy a szókészlet és a nyelvtan nem egyidősek, arra bizonyítékot szolgálnak az ún. izoláló nyelvek, ahol még kis szócskák jelzik, hogy a fogalomnak mely vonatkozására hivatkozik a beszélő. ezek a kelet-ázsiai nyelvek – és efelé halad az angol is.

Igen, Szaniszló hivatkozik ránk, de ő mit akar ahhoz tenni? Igen a kérdés, hogy hová akar elindulni? A 'minden magyar' elvhez? Sokan hisznek ebben és dagad a mellük ettől, hogy MI adtuk a világ műveltségét, stb. (lásd Mú, Arvisura). Ilyenkor szoktam mondani, hogyha így volt (nem volt), akkor szégyellhetjük magunkat, hogy hová 'züllöttünk' ebből! Az alárendelő szemlélet szerint a mellérendelés megalkuvás, meghunyászkodás, behódolás.

Cser Ferenc 2020. 09. 23. 4:46

Kedves Lajos!

Eolvastam OZ két válaszát. Hát rosszabb, mint gondoltam! Így hát nem csodálkozom, hogy a hettita vonal folytatásaként berajzolja az etruszk/magyar ágat – így, ebben a sorrendben.

Az etruszkok ugyanúgy neandervölgyi utódterületen alakultak ki, mint a baszkok és a magyarok. Kölcsönhatásban voltak a Dunántúl műveltségével, hasonló temetkezést folytattak, mint azok ott, és akikétől az Alföldtől északra és keletre élőké eltért. Mind vonaldíszes kerámia korából ered, de nem voltak akkor azonosak.

Hogy a hét csak magyarul értelmes? Csakhogy az nem hét, hanem het, vagy angolosan hit. Számos szó van, – nem magyar – amely het-ként hangzik. Pl. angolul a kalap is. Aztán a görögben a het-erogen, vagy (h)etologia, mert a görög szó elején gyakran lenyeli a h-t. Ezek közelebb is vannak Anatóliához, mint a magyarok.

Lajos! azért álljunk meg már! A tudomány az tudomány és nem hitmanipuláció! Hangfogalás, 7-iták, egyszerűen szörnyű. Ez már az elmebajt vetíti előre.

A Hettita Birodalmat a tengeri népek inváziójaként rombolták le a trák(?) területről érkezők és hozták magukkal a saját nyelvüket. A hettita név – föltehetően, már nem emlékszem a részletekre – a sumér ékírással lett leírva, vagy az egyiptomiaknál jelent meg. Az é bizonyosan mindkettőben ismeretlen volt, sőt, talán még az o és az u sem különbözött – legalábbis az ékírásban nem látszik a különbség. Mindamellet, hogy kettős t van a névben.

A hettiták nyelvét éppen az ékírási anyagból ismerik és bizonyos szókapcsolatok alapján nyilvánítják protoindoeurópai nyelvnek. Minthogy az esz(ik) evés alakban jelenik meg benne, sokan a magyarral próbálják azonosítani. De ennyi minden kapcsolat, több nincs.

Ha több részlet érdekel, akkor vissza kell nyúlnom az alapirodalmamhoz, ennyi maradt meg az agyamban erről.

Ez van. Ez a környezet és ez az ordibáló hang forrása is egyben.

Bérczi Szaniszló 2020. 09. 23. 11:09

Zoltán:

Idézlek (Zárójelben a megjegyzésem):

„A nyelv hasadás, és a szótározó indo-európai utódnnyelvek, a bábéli tudathasadás családfájának (csak nem az indoeurópai nyelvészetre gondolsz?, mert az használhatatlan, ha VALÓDI-t

akarsz) téridő vagy törzsi térképeit (mire alapozva térképezték?) és beszédtereinek kiterjedését és áthelyeződését eloszlását/besűrűsödéseit már sikerült vázlatosan felrajzolni,"

no ezt én kétlem. Miért?

Mivel nincsen VALÓDI beszéd és gondolkodás fejlődéstörténet. Nincsen valódi ismeretelmélet.

Valódi (beszéd) evolúciós alapozás nélkül nincsen mivel párhuzamosítani a genetikai eredményeket.

P.S. Önmagáért beszél Wittgenstein könyve: Filozófiai vizsgálódások. Az első 80 oldalt érdemes elolvasni, mert abban fölismeri, hogy a beszédben (nyelvjátékok), a nyelvben hasonlóságok tűnnek fel és tűnnek el.

Ez óriási teljesítmény egy IE nyelven beszélő gondolkodótól. Csak néhányan voltak képesek erre, a hasonlóság szerepének fölismerésére a mai IE beszédben (Ortega, Adorno, Benjamin). De tovább lépni nem tudtak, mert a nyelvükből kikopott, megközelíthetetlené vált az időbeli mélység. Megközelíthetetlen a visszaegyszerűsödés, ami a múltbeli élet föltárásához szükséges.

Németh László szellemesen írja meg azt, hogyan önti el egy német tudós agyát a fogalomörület, ha valamit elemezni kezd. („Dilthey, egy német tudós.” Esszé az Európai utas c. kötetben.) Az IE nyelvvel nem lehet visszaegyszerűsödni. Wittgenstein kínládását is nyomon követheted, ha az első 80 oldal utáni 200 oldalt végiglapozod. Csak végiglapozod, mert elolvasni nem bírod.

Cser Ferenc 2020. 09. 23. 12:07 **Gottokronológia és genetika**

Zoltán mondatát megpróbálom mindennapi nyelven, józan paraszti alakban újrafogalmazni – közben Szaniszló kérdésére is választ adni:

Az IE nyelveknél a családfamodellre alapozva alkalmazták Swadesh és Lee módszerét, amellyel az alapszavakat az egyes nyelvekben összehasonlítják és megszámozzák, hogy azok hány százaléka vezethető le, mint a vonatkozó nyelv kognátja.

Minthogy ezeknél a nyelveknél a családfa-modell nagyrészt érvényesül, ezért a régészeti adatokkal harmonizáló elválási időszakokat is számíthattak.

A módszer szerint, közös töre visszavezethető szavak számarányára alkalmazzák az exponenciális függvényt, amellyel évezredekben fejezhető ki, hogy mióta nem lehet a két nyelv együtt, azaz egy területen.

Mikortól nem közös a változásuk – feltételezve, hogy évezredenként a szavak egy bizonyos hányada kikopik mindkét utónyelvből – de nem azonosak kopnak ki.

Kivételt képeznek itt a kelta nyelvek és az örmény. Mert azok szótári anyaga ugyan nagy részben megfelel az indoeurópainak nyilvánítottak, de nyelvtanuk nem. Éppen ezért ezekre vonatkozóan az állítható, hogy az alapnépességre rátelepedettek szókészletét vették át, viszont eredeti nyelvtanuk megmaradt.

Hogy melyik népesség őrzi meg a saját szókészletét, vagy veszi át a rátelepedettét, az nagyrészt mennyiségi kérdés: mi a letelepedett és a hódító létszámaránya? Ha a hódítóé összemérhető a letelepedettel, sőt, mi több, a rátelepedéssel iskolát is visz magával (lásd a latinosított nyelvek Európa nyugati pereménél), akkor a szókészletének tetemes része is átkerül oda.

Éppen ezért az örökléstani fogalmak csakis nagyon korlátozottan alkalmazhatók a nyelvek és a nyelveket beszélő népek vonatkozásában, hiszen a keveredés nem jár az öröklési egységek vagylagosságával, vagy kizárólagosságával.

Európában a vonaldíszes kerámia műveltsége az őslakosságé volt, az terjedt el a mezőgazdasággal a Kárpát-medencéből, az ún. Öreg-Európa műveltségéből északra és nyugatra, majd erre telepedett rá a sztyeppéről beáramló inoeurópainak nyilvánított lovas, pásztor műveltség,

és a meghódítottakkal ötvöződve alakította ki a későbbi európai műveltségek láncolatát, hálózatát.

Erre utaltam, amikor azt írtam, hogy a fát hálóvá szélesíti ki.

Egyébként a szláv nyelvek szinte teljesen ragozó nyelvek, csakis a szóképzésük alapján sorolhatók az indoeurópaiak közé.

Szaniszló, erre a törzsi 'térképre' és eloszlásra, 'besűrűsödésre' utalhatott Zoltán, csak hát a bonyolult gondolkozáshoz bonyolult megfogalmazás is kell, mert talán úgy hatásosabb. Igaz, kevésbé érthető is, de hát kérdés, hogy mi a megfogalmazó célja?

Bérczi Szaniszló 2020. 09. 23. 12:26

Kedves Feri: Köszönöm leveled. Köszönöm a glotto... magyarázatot is. Jól benne van a könyvedben, amit igen gyorsan elolvastam. Nagyszerű munka.

Sipos György 2020. 09. 23. 13:20

Kedves Sándor, Kedves ZMTE kollégák!

Mint molekuláris biológus, kifejezetten fontosnak tartom, hogy a humángenetika és „biológikum” témában tisztábban lássunk. Szeretnék egy kicsit most vitára provokálni itt mindenkit, mert nagyon fontosnak tartom, hogy a „magyar” témát ezen a terepen felfrissítsük.

Nekem döbbenetes szemléletbeni áttörést okozott a Doman intézettel (Philadelphia) való szorosabb szakmai kapcsolatom jópár évvel ezelőtt. Ők súlyos sérült gyerekek rehabilitálásával foglalkoznak sok területen nagyon hatékonyan. Elhívatott orvosi, szakmai közösség, akik a legújabb eredményekkel is naprakészek voltak.

Ami igazán a döbbenetet okozta, az, hogy a sérült gyerekek kistestvérei, akik ott spontán örömmel, játszva vettek részt a gyakorlatokban, rendkívüli képességekre tettek szert! Nagyon sokat beszélgettünk az orvosi stábbal és meggyőződésem, hogy adott egy olyan humángenetikai háttér mindenki számára, ami teljesen más dimenzió mint amit mi akár az egyetemi képzésben, akár az átlagos szakirodalomban is átveszünk, olvasunk.

Ez a „genetika” tökéletesen alkalmas arra, hogy a legkomolyabb környezet kihívásoknak megfeleljen, alkalmazkodjon. Nem matematikusként, úgy gondolom, hogy nagyon jól kontrollált „valószínűségi mezők” spontán alkalmazásával élnek nagyon kicsi korban már a gyerekek. Ott az intézetben erre rengeteg bizonyítékot tudtak felhozni.

Tehát a humángenetikának több szintje van!! Van, ahova már magasszintű bioinformatika kell.

Ami a további hozadéka volt ezeknek a beszélgetéseknek, hogy a gyerekeknél látható rendkívüli „intuitív” érzékenység és hatékonyság egyértelművé tette, hogy van egy mélytudati és egy ettől nagyrészt eltérő „felszínesebb” kommunikáció!! Az utóbbi domináns része a beszéd!! A beszéd sokkal inkább „epigenetika” mint „genetika”!!

Ha pl. csak a „szeretetre” gondolunk, a mélytudati belső élményre minden nyelv más szóval utal. De az élmény ugyanaz.

Ferenc Cser 2020. 09. 23. 13:39

Kedves Szaniszló!

Köszönöm a linket, letöltöttem a munkát.

A glottokronológiát a kaukázusi nyelvekre dolgozták ki és aztán alkalmazták az ún. indoeurópai nyelvekre. Csak hát – ahogy említettem – mechanikusan, csakis a szókészletüket vizsgálva.

Magam megkíséreltem az ún. finnugor nyelvekre alkalmazni és ennek eredményét jeleztem korábbi levelemben: messze régebbi időkben kellett elválniuk, ha mind a kikopási sebesség azonos a glottokronológiában alkalmazottakéval, mind pedig igaz a családfa modell.

Az eredmények mindenképp tagadják azt a családfát, amelyet pl. Lakó is a könyvében ábrázol, miszerint a magyar az ugor ág levele, holott a nyelvek összehasonlításában nincs szoros kapcsolat az ún. finn és az ún. ugor ág között – ha a magyart nem tekintjük. A kapcsolatot a két ág között éppen magyar nyelv adja, azaz nem levél, hanem inkább gyökér.

De a 9–14 évezredes távolságok is már az elmélet határa közelében vannak, ami kb. 20 évezred.

Gyökök kikopását nem érzem annyira jellemzőnek, mint komplett szavakét, különösen nem a magyar nyelvből kibonthatókat, hiszen azok zöme hangutánzó, mozgást utánzó, vagy gyerek-szó, hang, ezért a világ minden táján ugyanúgy jelenik meg az emberi tudatban. Ez nem bizonyítja az emberiség ősnyelvének a létét – amit egyébként a több helyszínen való kialakulás miatt nem is tartok igaznak.

Magát a glottokronológiát sem fogadom el 'törvénynek', 'szabálynak', mert feltételezi a nyelvi családfát, és az egyes ágak hirtelen, kapcsolat nélküli szétválást. Ezt a feltételt régészet nem támogatja.

De ezeket a gondolatokat és kritikát a *Gyökerekben* is megfogalmaztam. Ezért tartom én az európai nyelvek vonatkozásában a nyelvlánc fogalmát helyesebbnek – még ha az ún. indoeurópai nyelvekre alkalmazható is családfa modell, hiszen a szétköltözésük valóban az utóbbi 6-7 évezredben játszódott le. Ezt a régészet határozottan igazolja (természetesen a ¹⁴C-es abszolút kor-meghatározás segítségével igazolhatóan).

Elismerem, vonzó gondolat az egy-gyökérből kiinduló emberiség, de sajnós a valóság nem támogatja ezt az elképzelést, hitet. Különösen nem, mert bár az emberi beszéd mindenképp több százezer éves történetű, de a szétválások ennél sokkal régebbiek – gondolok itt a homo ergatras, homo erectus 1-1,5 millió évvel a jelen előtti szétszéledésére, majd a neandervölgyiekre, miközben pl. Kínában már a mongolid modern ember kialakulását lehetett nyomon követni (a würm első lehülését megelőző időszakban).

Cser Ferenc 2020. 09. 23. 13:59

Kedves Lajos!

Elővettem a könyvet: C. W. Ceram: *The Secret of the Hittites*. Phoenix Press, 1956.

Ennek IV. fejezetében bemutatja, hogy Hrozny miként fejtette meg az írást – és abban 'ez-zatenni' szerepel esszen (németül: evés) értelemben, stb. Egyértelműen indo-európainak nyilvánították akkor, 1917-ben.

Aztán megjelenik, hogy az ország neve Hatti. ill. Hattushash volt, merthogy az indo-európaiak meghódították és az eredeti népesség nem ezen a nyelven beszélt. Ezek mind a Boghazköyi ékírásos táblák alapján történt. Aztán voltak hieroglif írások is, de az a meghódítottak eredeti nyelvén vallásos szövegeknek bizonyultak – és ez a nyelv nem indo-európai.

Szóval a 7 egyszerűen baromság.

Cser Ferenc 2020. 09. 24. 0:40

Kedves Lajos!

Sipos Gyurihoz: a gyermek empátiakészsége óriási. Ha nincs, nem tanul meg beszélni. Miután megtanult, ez visszaszorult, sőt, az iskolai nevelés ki is veri belőle.

Aztán felnőtt korban van aki vissza tudja hozni – pl. grafológiai elemzés nélkül nem megy, viszont azzal igen – de a felnőttek zöme már alig-alig reagál a testbeszédre, nincs empátia-készsége.

Ennyit arról a misztikus térről, amit Gyuri 'észlelt'.

Cser Ferenc 2020. 09. 25. 3:33

Empátia

Kedves Gyuri!

Erre még nem válaszoltam.

Röviden: empátia.

A testbeszéd, a tagolt beszéd metakommunikációs háttére stb. mind nagyon fontos az emberi kommunikációban. Olyannyira, – ahogy ezt jeleztem is – hogy egy gyerek nélkül pl. képtelen lenne megtanulni beszélni. Erre számtalan példát tudnék felhozni. De ez a magyarázat arra is, amit Amerikában tapasztaltál gyermekek között, ez a magyarázat az állatokkal való kommunikációs lehetőségekre is (pl. hogy egy kutyát megtaníthatunk a tagolt beszéd bizonyos elemeinek a megértésére, szóval való parancsok megértésére).

A gyerek alapvetően úgy tanul, hogy a felnőttet, vagy a társát másolja. Ennek több módja és útja is lehetséges – és ezzel valójában bemutatja, hogy őseink miként is 'értekeztek' anno, amikor még a tagolt beszéd nem alakult ki a mai formájában.

Egyetértek azzal, hogy a beszéd nem az agyállapotok tükré, valóban nincs genetikai oksági háttére, hanem sokkal inkább társadalmi jelenség – és mint ilyen nem tartozik az örökléstan fogalomkészletéhez. Analóg módon feltételezhető annak is a 'génjei', de azok nem a biológiai gének és csak nagyon átvitt értelemben vonatkoztathatók egymásra (angol kiejtéssel mímek, magyarul én még mém-nek hallottam 3 évtizede).

A tagolt beszédnek akkor kezd jelentősége lenni, amikor az ember csoportos tevékenységet folytat. A metakommunikációs 'jelek' akkor nem föltétlenül érthetőek, válnak egyértelművé. Egy csoporttevékenység megszervezéséhez tudatos, digitális információs rendszerre van szükség. A jelképes kommunikáció az analóg, a beszéd digitális információs rendszer része – ahogy ezt vagy negyven éve valahol olvastam.

Ez a fajta tevékenység viszont a homo erectus korától – annak talán végső fázisát érve ez alatt – kimutatható: az akkori ember már szigorúan társas lény volt! Ez pedig 2-300.000 évvel ezelőttre tehető. Lásd a vértesszőlősi ősember 2. fázisát.

Darai Lajos 2020. 09. 25. 15:43

Gyök kiavulás?!

Kedves Feri!

Ha a gyök gyök, akkor nem avult ki. Ha kiavult, akkor azt nem ismerjük. Czuczor és Fogarasi azért tudta összegyűjteni őket, mert megvoltak. Ha csak származékaiban is, de igen. De nem ez a fő baj, hanem hogy arra a kijelentésedre, hogy nem tartod érvényesnek ránk az indoeurópai nyelvekre kidolgozott glottokronológiát, az a válasz, hogy a gyökökre alkalmava igen. Mintha elsikkadt volna az értelem annak, amit mondtál, hogy a magyar nyelv éppen a gyökei miatt, amelyet ragozunk nem érvényes a nem ragozó nyelvre kidolgozott módszer.

Sipos György 2020. 09. 25. 21:59

Kedves Feri!

Teljesen egyetérték a metakommunikációról írottakkal.

Ugyanakkor, nagyon fontosnak tartom a korai „intuitív” időszakot, mert amikor a metakommunikációs rendszer beindul, onnantól az „intuitív” állapot lekorlátozódik és átalakul a sztereotípiák befogadására.

Az utóbbi gyakorlatilag a szocializáció alapja de ezzel a manipulálhatóságnak is tökéletesen megnyitja a kapukat!

Az amerikaiak is hangsúlyosan elmondták, hogy 6-7 éves korban már a sztereotípiákra vagyunk fogékonyak és gyakorlatilag az iskolarendszer erre épül rá.

Ha a korai „intuitív” állapotot megerősíti a környezet, akkor jelennek meg azok a képességek életreszólóan, amik kiemelkedőek.

Sipos György 2020. 08. 25. 22:29

Kedves Feri!

Miért gondolod, hogy a beszéd többszázezer éves? Mit jelent a beszéd? Artikulált verbális kommunikációt?

Szerintem sokkal inkább a frontális agykérgi „beszédkészség” genetikai, idegrendszeri szabályozó alapjai lehetnek olyan régiek.

Aztán az erre kiépülő egyre árnyaltabb verbális kommunikáció sokkal későbbi.

A nyelvek sokkal inkább a szociális, környezeti kívánalmakhoz egyre jobban alkalmazkodó szoftver változatok, amiknek igazából nincsen genetikai oksági háttere.

Az eredendő kommunikáció a humanoidok közt valószínűleg nem artikulált verbális hanem döntően „élményalapú” lehetett.

A hagyományos szakrális szimbólumok, hieroglifák mind „élményalapúak”.

Ez a fajta kommunikáció Anna Breitenbach szerint most is működik ember és állat között.

Sőt ez a háttere a hétköznapi érzékeken túli érzékelésnek is és emberek közti kommunikációnak is.

Cser Ferenc 2020. 09. 25. 23:07

Kedves Gyuri!

Azért gondolom, mert egy mamut elejtése nem egyedi, hanem kollektív, szervezett feladat – és ezt kb. kétszázezer éve megtehették a vadászok. Ahhoz pedig, hogy egymást megszervezzék, nem elegendő a metakommunikáció, oda már elvont gondolkodás is szükséges – és azt tagolt beszéd nélkül nehezen tudom elképzelni.

További info, hogy a neandervölgyiek olyan 50 évezreddel ezelőtt már eltemették halottaikat és a tetem mellé életet tápláló eszközöket, tárgyakat tettek, azaz fogalmuk volt az élet mikéntjéről. Ez is elvont gondolkodás, igényli a beszédet.

Ugyancsak megfontolandó, hogy Ausztráliába az ember soha nem jöhetett lábon, legalább 90 km-es szabad vízfelületen kellett áthajóznia – kenu félékkel tehették, mint a mai bennszülöttek teszik – és ahhoz, hogy eldöntsék, oda érdemes menni, megint csak elvont gondolkodásra volt szükség, hiszen ’égi jelekből’ (felhők, madarak vándorlása) kellett következtetni arra, hogy ott életlehetőség van.

Az út, ugyanis, csakis egyirányú lehetett, mert az ázsiai részen volt olyan fa, amiből a több napos útra alkalmas szállító eszköz volt faragható, visszaútra ez nem érvényes, mert erre az ausztráliai fák alkalmatlanok. Hogy kritikus embermennyiség átjusson oda – legalább 25-nek, ahogy

egyesek ezt meghatározták – megint csak előzetes ’megállapodásra’ volt szükség, ami igényli a tagolt beszédet, metakommunikáció – szerintem – ehhez kevés.

Gyuri, ezek az indokok. Hogy erre milyen agylebenyi rétegek, stb. tették alkalmassá az embert, azt nem tartom lényegesnek, pusztán azt, hogy az elvont gondolkodás egyértelműen látszik a százezer éves, vagy korábbi embernél.

Ez a fontos – szerintem.

Darai Lajos 2020. 09. 25. 23:10

Kedves Feri!

Bérczi szerintem ellentmondást vagy paradoxont görget azzal, amiről beszél, mert ha egy gyök ma gyök, akkor nem avult ki. Ha kiavult, akkor azt nem ismerjük. Czuczor és Fogarasi azért tudta összegyűjteni őket, mert megvoltak. Ha néha csak származékaikban is, de igen. De ha a glottokronológiát (majdnem) az indoeurópai nyelvekre találták ki, akkor a magyar gyökökre se lehet alkalmazni.

Egy íráselemző hölgy, akivel párszor Siófokon találkoztam, sok mindent figyelembe vett az írásnál, mint elmondta nekem. Példaképpen említette a betűk dőlését, szálkasságát, teltséget, a sorok lefelé vagy felefelé tartását, a lap kitöltését, egyebeket. És bizonyára eredményesen csinálta, mert pénzt is keresett vele, amikor pl. a rendőrség elhívta szakérteni, a bíróság jellemi megállapításokra, sőt vállalatok is hívták (gondolom, munkafelvételnél, hogy az illető nem kamuzik-e a képességei, tapasztalati tekintetében). De erről is, és az egészről olyan zavarosan beszélt, hogy nagyon zavart és nem tudtam tőle meg sokat. Lehet, direkt csinálta, hogy őrizze a titkát? Vagy az empátiás képessége megvolt, de nyelvileg nehezen fejezte ki magát? Mindenesetre olyan gyógyításairól is beszélt, amikor motorbalesetes lebénultakat tudott lábra állítani, mert az idegeket, velőt összenyomó sérülést fellazította, helyreállította lelki téren indított segítséggel, mint mondotta. Nem tudom tehát pontosan idézni, de a lényeg, hogy ez működik valahogy, és nem nagyon halad efelé a tudományos feltárás, az orvosképzés, stb. Mert, – s lehet, ezeket már 15 éve letárgyaltuk, – világos, hogy a ’felvilágosult’ vagy ’liberális’ gondolkodás számára a bonyolult magyarázatok, vagy olyanok, mint amit a beleélés nyújt, elvetendő. Ők szeretik megmondani, mi hogyan van, és a kételyt erővel megoldják – megoldották eddig, sajnos. Ha kell kommunista forradalom formájában, stb. Ugyanakkor érdekes, hogy a katolikus vallást is elvitték ebbe a napi szintű magyarázat irányába, hanyatlik is tőle, mint Borbély Imre összefoglalja: „Miként vált a Katolikus Egyház a globális háttérhatalom eszközévé? A II. Vatikáni Zsinat mögöttesei.” *Borbély Imre szellemi öröksége*. <https://borbelyimre.blogspot.com/2017/03/mikent-valt-katolikus-egyhaz-globalis.html?fbclid=IwAR2uhsGQFnr312xEmLO2fBa2R4o798HjldIwqNIMwaUJo514qMiFct7Zr0>.

De ha végső magyarázatot kell adni, akkor bebújik az idealizmus, mint ahogy Lukács Györgynél ezt Joós Ernő kimutatta (a tudat mint nem epifenomenon), és nagy szerencsémre olvashattam idejében a *Vigiliában*.²⁹¹ Onnan van az az ismeretem is, hogy a teória felette áll a metodológiának. Ezt esetünkben is látjuk: a Kárpát-medencei magyar eredet és folytonosság elmélete, melyet volt szerencsénk együtt előadni, ellenáll a vele ellenkező tisztán genetikai módszertani kezdeményezéseknek. Aki tehát a módszert teszi főhelyre, elmulasztja az elméletet megadni, amelyet a módszer szolgál. Ahogy a materialistánál a tudat üres, de dialektikus ugrással mégis megjelenik benne a tudás – és Lukácsnál az ugrás lassú folyamat, úgy a Kárpát-medence is üres, de lassú folyamat végén történt ugrással lett beneépesítve, sőt újabban az ugrás az Urálból gyorsnak van feltételezve (ezeket nemrég ismertettük és cáfoltuk).²⁹² És ahogy nincs etika a lét

²⁹¹ Joós Ernő: *Lukács György Ontológiája*. *Vigilia* 46. évf. 7. szám (1981. június). – *A szerk.*

²⁹² [A xiongnuk nem hunok, a hunok nem jöttek Távol-Keletről, a Kárpát-medence a keresett őshazánk](#). *Acta XXXVI/3*. – *A szerk.*

törvényeinek világos kifejezése nélkül, úgy a magyar mivolt sem vezethető le utólag, a hatalom gyakorlásának módjából és eszközeiből, hanem csak a valóságos magyar őstörténetből, azaz a régészeti műveltségekig visszamenő feltárából.

Cser Ferenc 2020. 09. 25. 23:18

Kedves Lajos!

Láttam az oldalra vitelt.

Sipos Gyurinak válaszoltam, hogy világosabb legyen az álláspont – és a vélemény, az esetleges tények ténysége. Sokakkal egyezően ő is ragaszkodik az agyfejlődés állapotához és a homloklebenyt a modern emberhez akarja kötni – aki, ugye, Afrikából jött (bár ezt nem mondja ki). Keresi ő is az egy tőre visszavezethető fonalat, pedig nincs, a modern ember nem százezer éve alakult ki egy helyen, hanem korábban és több helyen.

Az akkori népsűrűség minden nép-formában való elképzelést lehetetlenné tesz, hiszen több mint 100 km² kellett egy kis család létéhez, a legközelebbiek 20-30 km-nél nem lehettek közelebb, sőt, talán még messzebb, hiszen folyóvölgyekben éltek.

Jó lenne, ha a genetikusok és fizikusok a régészeti, embertani adatokkal is tisztában lennének, mert akkor kevésbé hagyatkoznának a vágyálmaikra.

Cser Ferenc 2020. 09. 26. 0:23

Kedves Gyuri!

Köszönöm, most már tudom, hogy mire gondoltál. Erre is van válaszom. Danah Zohár: *The Quantum Self* c. könyvében megtalálhatod – kvantum rezonancia, azaz agyrezonancia.

Ez a telepátia, az emlékezés, a jövőbelátás stb. alapja.

Lényege, hogy az agy többszörösen átlapolt, felpumpált állapotrendszerű, azaz Fröhlich rendszer, és mint ilyen, más agyak állapotára kvantum szinten rezonálni képes. Így egy másik agy állapotát átvéve, azt elemezve, képes az abban rejlő információt azonosítani. A kvantum rezonancia sajátja, hogy időtől független, így nem feltétel, hogy a két agy egyidejűleg és közel legyen egymáshoz.

Az adó agy beszédprocesszorát találtam magam sugárzónak, azt, amikor megfogalmazza a kimondásra szánt gondolatot, azaz digitalizálja. Erre vonatkozóan volt néhány spontán kísérletem – nem óhajtom itt közreadni, mert belső családi jellegű.

Az egészséges agyak védekeznek az ilyen jellegű információ forrás elhatalmasodása ellen, viszont éppen azok, akikre hivatkozol, ebben még nem feltétlenül sikeresek. A felnőtt emberek agya zömmel már lezárja ezt a forrást, nem engedi a tudatba az ott megjelenő infót.

Természetesen, agyrezonanciával elsősorban érzések, idegállapot, érzelmek és némi digitalizálható jel mehet át másokhoz – így pl. az oldalkép, amire hivatkozol. De ez a ritkábban megvalósuló lehetőség. Nekem ez adóként egyszer sikerült, vevőként is bizonyíthatóan csak egy alkalommal.

Természetesen, amit itt most leírok tudományosan nem bizonyított, de ajánlom Zahar könyvét, amiben erről a jelenségről bővebben – és biofizikusi kiegészítéssel – olvashatsz.

Cser Ferenc 2020. 09. 26. 0:55

Íráselemzés

Kedves Lajos!

Igen, ezek azok a[z írás] jegyek, amelyekből az ember – ráérzéssel – esetleg ítél. Van az írásnak egy sodrása, van az íróeszköz nyomása, van a felület kihasználtsága, a betűk szabályossága, szabálytalansága, a betűk magassága és alsó/felső szárainak magassági aránya és még sok minden. Fontos, hogy az m, n és az u, ü betűket hogyan fedi (alul, felül, hullámosan) aztán a szálkasság. Pl a szálkás betűkkel írók bizony fantázia nélküli bürokraták).

Ezekből önértékelést, intuitivitást, kiszámíthatóságot, szabálykövetési készséget, kifelé-, befelé fordulást, és főként intelligenciát, embertársakhoz való viszonyulást és hasonlókat lehet kiolvasni.

Amikor OV voltam és valaki állásra jelentkezett, azért kértem tőle kézírásos önéletrajzot, hogy megállapíthassam: a csoporttal, ahová kerül, az ő karaktere harmonizál-e, vagy konfliktusokra lehet tőle számítani. Akiket fölvettem akkor, azoknál nem tévedtem.

Az íráselemzésre legalkalmasabbak az üres, fehér lapok. De ha van sorvezetése, az ahhoz való tapadásból is lehet következtetni. Az önértékelés a betűnagyságból látszik, az alsó és felső szárból az jön ki, hogy szellemi, vagy testi síkon élne ki magát. A betűk teltsége az önbizalommal és hasonló önértékeléssel kapcsolható össze. Az íróeszköz nyomása az életerőt jelzi, az írás sodrása a kifelé, befelé fordulást. A hajlásszöge – nem számítva, hogy melyik kézzel ír, mert azért az számít itt – az önzést, egoizmust ill. ellentétét jelezheti.

Szóval, bonyolult. Végig mehetsz az egyedi jeleken, de nagy gyakorlattal – és empátia készséggel – szinte első rátekintésre a főbb személyiségjegyek feltolulnak az érzéseidben, csak onnan ki kell olvasni.

Aztán mehetsz az egyedi jelekre, egyes betűknek különböző betűkörnyezetben való megjelenésére, az egész íráskép grafikai megjelenésére és így tovább.

Hogy az asszony titkolt-e valamit? Lehet, de nincs sok értelme, hiszen több könyv is elérhető – még a kádári és rákosi időkben magam is könyvtárból kölcsönöztem többet – amelyből a gyakorlat elemei elsajátíthatók.

Egyébként az írásképből sem feltétlenül lehet többet megkapni, mint amikor valakivel először találkozol és ránézve megkapod az érzéseket. Persze, itt is hagynod kell, hogy azok az érzések benned megjelenjenek, ne pedig a sajátodét kényszerítsd rájuk. Egoistáknak nem sikerülhet az ilyen elemzés.

Bérczi Szaniszló 2020. 09. 26. 6:01

Tisztelt ZMTE beszélgetők.

Zsoltnak ezt a következő szakaszát igen megfontolandónak tartom.

„Egyebekben feltűnt, hogy többen ma is a finnugor és indoeurópai nyelvészet kifejezéseit használva tárgyalják a nyelvi ügyeket. Ennek semmi értelme, hisz már régebben tisztáztuk, hogy egyik sem létezett. Hátra kell hagyni a nyelvészeti tolvajnyelvüket is a megújuláshoz. [valakí] a nyelvet genetikai adottságnak tekinti, de ennek nem sok köze lehet a valósághoz. Az újszülött a hardware, a szülei meg a társadalom beletölti a software-t húsz éven keresztül.”

„(Ilyenkor eszembe jut egy élő klasszikus, aki attól fél, hogy a finnugristák helyét a genetikusok akarják átvenni... Minden marad a régiben, csak a genetikusok lennének a főnökök – csöbörből vödörbe.)’

Ezért előbb föl kell építeni egy valódi beszédfejlődés-történeti modellt. Ez a modell lehetővé tesz egy új osztályozást.

A jelenlegi csak két, „visszabontott” hierarchiaszintet használ: ez a mondat és a szó. Vissza kell bontani a mélyebb hierarchiaszintekig. Ez a magyarban szervesen meg is van: gyök, hang (CzF-nél hangértemény), élethelyzet. Onnan épül föl a valódi beszéd-(gondolkodás)-fejlődéstörténet (lásd Acta cikkek). Az evolúciós modell lépéseit a nyelv belső hierarchiaszintjei őrzik. Hol lenne a kémia, ha az anyagokat még ma is pl. a színük alapján csoportosítanák? Ott, a kémiában természetes a molekulákra, majd atomokra bontás modellje. A nyelvkémia azonban nem engedélyezett?

Oláh Zoltán 2020. 09. 26. 8:39

Szaniszló fején találta a szöveget, de a szerves-kémiával analóg, amit javasol, ott ugyanis olyan „képletekben”/farmakoforokban gondolkodunk, amelyek atomi objektumokból kombinációs kapcsolási szabályok alkalmazásával építhetők fel, „bokrokká”/vázakká, amelyek taxonómia szerűen osztályozhatóvá teszik ezeket a szintugráson átesett összetételeket. Az összetett/szintetikus szerves-kémiai objektumok sorozatként és képként is egyértelműen leírhatók, kezelhetők, illetve ábrázolhatók. Kikövetkeztethetők keletkezésük mechanizmusa: pl. addíció, törlődés, fúzió, transzformáció, összevonás, egyszerűsítés és más keletkezési szabályok.



96. ábra.

Az olyan genetikusoktól kell csak félni, akik a magyarokat a népvándorlással próbálják, a finnugorizmus leváltásának képzetével, beköltöztetni a Kárpát-medencébe. Ez a mostani Török–Neparáczi próbálkozás azonban már 2017-ben Goldberg archeogenetikai vizsgálataival megbukott, mert a HANGFOGLALÓ népség ($X/Y \sim 1$) mindig túlsúlyban volt a visszaköltöző, kardcsörtető, csuvas vagy az Árpádok baktriai ágysaikkal visszaköltöző férfi Y-kromoszóma túlsúlyos „honfoglalókhöz” képest, akik így sem türk/kazár ősapáink, és különösen nem ősanynéink, igaz, finnugorok sem lehettek! Anyanyelvünket alig, vagy egyáltalán nem torzították, ahogyan a későbbi, a honfoglaló latin/germán-elit hatalmaskodó, haveri feudalista a korábbi mellérendelőt váltó nyelvhasználata, vagy a reformkori „nyelvújítási” törekvések sem.

Most, hogy magunk mögött tudjuk az elmúlt 1100 rontott évet, végre régi/új legjobb nyelvhasználati gyakorlatok gyűjteményei kellenének az egész Kárpát-medencének, ahhoz, hogy le-mossuk a „gyalázatot”!

Oláh Zoltán 2020. 09. 26. 10:59

Kedves Feri!

Amikor fél liter agyvesztésről beszélek, – a szakirodalmi adatbázisaink tükrében – magam is úgy gondolom, hogy ez egyben egy kis népsűrűség esetén, mint a neandervölgyi családok és nemzetségek esetében, még meg volt agykapacitás és kvantum rezonancia képesség, a nagy népsűrűség és beszédterek kialakulásával veszített jelentőségéből, illetve az ezt támogató idegsejtháló csökkent le fizikai valóságában is. Ugyanakkor az „adó agy beszédprocesszorát találtam magam sugárzónak, azt, amikor megfogalmazza a kimondásra szánt gondolatot, azaz digitalizálja”, ahogyan Te is leírod. A gondolkodásmód, világlátásváltás, csak így szerves egységben vezethetett a „szükséges és elégséges” optimalizált, testre szabott agy mérethez, annak gömbalakváltozásához, és a beégetett ideghálók beszéd képzés és értés mechanizmusaival kiváltásához, a korábbi magas-műveltség anyanyelvi folyton gazdagodó tudástárának kifejlődéséig, pl. előrelátó, a kőtömbben eszközt látó agy kiváltása mester-tanítvány viszonyal, ahol pl. a mesterfogások átvételén van a hangsúly az utánzás helyett.

A rendszerbiológia és genetika kéz a kézben vezet el a beszéd alapú szerzett tudás szájról-szájra átörökítéséhez.

Valahogy így gondolom, hogy a genetikusok gondolkodnak az emberi beszédéről, beleértve a „kvantumrezonancia sajátságait” is, amelyet részben folyton alakuló, átépülésben lévő beszédtereink váltottak ki, máig így megújulva.

Szekeres István 2020. 09. 26. 11:08

T. Oláh Zoltán!

Előzetesen le kell írnom, hogy a most általam leírtak adatokként, adatcsoportokként dolgozataimban és könyvemben részletesen kifejtve (leírva) megtalálhatók.

— Ha „finnugorizmus” és a népvándorlás nem létezett nyelvünk (népünk) történetében, akkor (röviden összefoglalva), mégis hogyan lehetséges? — hogy: az uráli Irbit-parti neolit-korú (i. e. III. évezred!) hím és nőnemű jelölő fejszimbólumok a mai Finnországtól, az Altáj hegységén át Mongóliáig, s az ó-kínai szomszédság KU-WEN (ó-kínai képírás) képjelek (piktogramok) uráli nemeket jelölő fejszimbólumok időszakos használatáig léteztek (a kőrajzaik ma is léteznek) a mai Mongólia területén.

— Akkor hogyan lehetséges, hogy a székely betűk piktogram/ideogramma előzményei onnan régészeti leleteken (kísérve) a Kárpát-medencébe kísérhetők, mert jelentős részüket megkeresve megtaláltam a HUNOK, KORAAVAROK és ÁRPÁD NÉPE régészeti leletein, amelyekből a koraavarok három, általam vegyes rendszerűnek nevezett tárgyfeliraton a szótöveket kínai piktogramokkal, nyelvünk bővítményeit kínai piktogramokból és a TEKNŐS jelcsalád HUN ideogrammaiból képzett betűkkel jelölték? Ahogy a kínai írásreform kezdetétől (Kr. sz. e. 208-tól) a kínaiak a fonetikai elemeket is jelölték? Ahogy később a Nikolsburgi Ábécé összes betűjét ugyanezen régészeti leleteken is megtalált kínai képjelekből és a teknős jelcsalád ideogrammaiból képezték?

— Akkor hogyan lehetséges, hogy nyelvünk még létezett a mai Mongólia területén, mert a hun uralkodó (sen-jü) tamgájának ideogrammaiból képzett betűk hangértékeit: Nagy Š/Széles éG nyelvünkön képezték Kr. sz. után a VIII században az orhoni, jenyiszeji, stb. ó-türk/>ótörök (kazáriai) feliratok ábécéibe. Az első orhoni feliratokban a ’széles’ ideogrammanak még Š hangértéke van, mert ’széles’ szavunk szókezdő hangja még Š volt! amely ’Sz’-re változott, s ezt jól

mutatja a betű orhoni hangértékváltozása. (L. még a TESZ-ben is szavunk történetét.) Szókezdő hangként az ó-türk nyelvben (s akkor még nyelvünkben sem) létezett G hang. De 'Ég' szavunknak csak véghangzó 'G' lehet a megkülönböztető hangértéke.

— Akkor hogyan lehetséges, hogy a 'Rét' jelentésű piktogramot és az 'Üst' piktogramot az ó-türk betűalkotók kínai/hun módon kettéosztották, s a felső felének a hangértéke nyelvünkön, alsó felének a hangértéke ó-türk nyelven lett képezve. (L. részletesen: No. 22. és No. 27. jelicikemben.) Akkor, hogyan lehetséges, hogy a HUNG FAN (Nagy Szabály) öt elem betűként is megjelenítették a magyar nyelvű betűk képzésében, de közmondásainkban ma is jelen vannak, mint a legismertebb: „Fából vaskarika!”; miként három (!) Sajó (sófolyó) nevünkben is, mert: „Ami folyik és lefelé halad, hozza létre a sósat.” (Szlovák átvétele: Szlaná = Sósolyó.) (Hivatkozásaim részletesen kifejtve számos tanulmányomban s könyvemben [2008] olvashatók.)

— Nos, a röviden felsoroltak egyetlen előfordulásával a Kárpát-medencében a HUNOK (a hun-kor) előtt nem találkoztam. S akkor marad még egy kérdés: Amennyiben csupán a genetika és a feltett (nyelvet nem bizonyító) korábbi ismeretlen tárgyú kultúrák határozták meg nyelvünket, akkor MI miért nem egy szláv, vagy germán nyelven beszélünk...?

Ezekre kérnék részletes válaszokat.

Bérczi Szaniszló 2020. 09. 26. 11:18

Tisztelt Kör:

Érdemes erre figyelni.

Cser Ferenc (Quenbeyan) és Darai Lajos(Kápolnásnyék): ÖSTÖRTÉNETÜNK MEGÚJULT SZEMLÉLETE. Acta Historica Turiciensia XXIII. évfolyam 1. szám A Zürichi Magyar Történelmi Egyesület 54. sz. kiadványa <http://mek.oszk.hu/06800/06849/06849.pdf> 31-39. oldal.

„A ma magyarnak mondott nyelv természetét jellemzi a szóalkotó, értelemalkotó gyökök egyedülállóan eredeti jelentése, a mássalhangzóig, magánhangzóig lebontott nyelvi kifejező erő. A sikeres mondatok szavakként rögzülnek. Ez olyan őskori emlékké nagyítja nyelvünket, és korai elődeink gondolkodását, ami mellett eltörpül minden véletlenül megmaradt tárgyi alkotás, mert benne a feladatmegoldó képesség táruul fel.”

+ értelmes jelenségtartalmú mássalhangzóink, a korai beszéd első szótára.

Németh L. „A nyelv élő geológia: megőrizte egy nép történeti korszakait.” In: *Európai utas.*

„Módszertani jelentőséggel bírt annak felfedezése és beigazolódása, hogy a magyar nép folytonos, közvetlen előde és nyelve igen korai Kárpát-medencei eredettel bír. Aztán az újkőkori forradalmat mintegy előkészítően, hosszú időn keresztül érvényesült a Kárpát-medencei a környezetéhez és korához képesen mért magas műveltségi színvonal, ami a megfelelő időjárási és talajviszonyok jelentkezésével az ételkészítés-termelő kultúra kialakulásához vezetett. Ennek a hatékonysága megmagyarázza a túlnépesedést és a több irányból való be- és kivándorlást.”

Darai Lajos 2020. 09. 26. 11:24

Mire jó a genetika?

Kedves Feri!

Úgy látszik, az a kérdés – nekik – még a levegőben lóg, hogy mire használható a genetika. Most már a képesség oldaláról válaszoltál rá, de a népességmozgással kapcsolatban még él bennük a mítosz. Én ugyan próbáltam jelezni, hogy erre a csoportmutáción kívül más vizsgálat (a helyreálló szakaszon tehát) sok tévedés lehetőségével terhelt, mert sem annak a tulajdonság örö-

kító (gén) szakasz létrejöttének az ideje, régisége nem állapítható meg egyértelműen (így bizonyos hasonlóságokat akár a gravetti műveltség embere is terjeszthetett Ázsiában), sem a hordozók valamilyen mozgásának megrajzolását nem lehet erre alapozni. Főként nem a létszámukból következtetni (a kisebb létszámúakra, akik ugyebár mi vagyunk szerintük).

Korábban elhangzott, hogy a genetika most olyan, mint volt a (finnugor) nyelvészet és most ez is hatalmi helyzetbe került, tehát lépnünk kell. Ha naiv lennék, azt mondanám, nem értem, hogy az miért nem érdekli a társaságot, hogy mi már léptünk, mégpedig annakidején, azaz jó időben, az elején. Talán az a baj velünk, hogy nem az ázsiai eredetre lyukadtunk ki? De hát oda nem lehet, sem a műveltségi, sem a genetiaki adatok alapján. Nekünk is újdonság volt ez az utóbbi. Azt sem értem, mit jelent a hatalmi helyzet, a kormányzati támogatást? De az le fog lohadni, ha majd nem jönnek a kívánt eredmények. És hát a tényállás szerint nem jöhetnek, mert nincsenek. Én nem szeretnék egy olyan megoldásban résztvenni, amely hangoztatja ugyan a Kárpát-medencei eredetet mint kiindulópontot, de aztán visszacsempészi Ázsiát is, hogy a kecske is jóllakjon és a káposzta is megmaradjon.

Darai Lajos 2020. 09. 26. 11:33

Kedves Feri!

Sipos Gyuri Kárpát-medencei felmérési újdonságot ígért, de arról nem beszél, hanem valamiféle genetikai kiterjesztésről.

Ezért az a kérdés még – nekik – a levegőben lóg, gondolom, hogy mire használható a genetika. Most már a képesség oldaláról válaszoltál rá, de a népesség mozgással kapcsolatban még él bennük a mítosz. Én ugyan próbáltam jelezni, hogy erre a csoportmutáción kívül más vizsgálat (a helyreálló szakaszon tehát) sok tévedés lehetőségével terhelt, mert sem annak a tulajdonság örökítő (gén) szakasz létrejöttének az ideje, régisége nem állapítható meg egyértelműen (így bizonyos hasonlóságokat akár a gravetti műveltség embere is terjeszthetett Ázsiában), sem a hordozók valamilyen mozgásának megrajzolását nem lehet erre alapozni. Főként nem a létszámukból következtetni (a kisebb létszámúakra, akik ugyebár mi vagyunk szerintük) és a mai nemzetre, népekre.

Mert innentől kezdve kettős játszmát lehet játszani: hogy kérem, a genetika most a nyelvészet és hatalmi helyzetbe került, tehát lépnünk kell. Pedig mi már másfél évtizeddel előtt léptünk, és máig úgy néz ki, hogy jó irányba. Most kikényszeríteni egy „válasz” tanulmányt a mai helyzetre, amit lényegében a genetika – célzatosan – állított elő, abba vissza lesz csempészve Ázsia, hogy a kecske is jóllakjon. Hogy a káposzta nem marad meg, mert az a Kárpát-medencei eredet és folytonosság, őket valamiért nem érdekli. Persze tudjuk miért: hisznek valamiben. És azt nem mérlegelik, mi a valódi tétje ennek az egésznek. Sőt nekik az a féltésük, hogy Ázsia nélkül elvész a magyar dicsőség. Nagy Kálmán honfoglalás-kötetére lehet hivatkozni, de azért annak adatait most már meg kellene feleltetni a mi adatainknak. Valójában fordítva történik, amin azt értem, hogy a honfoglalás adatait az új genetikaéval feleltetik meg – legalábbis arra gondolnak, hogy az kellene csinálni. Ebben pedig mi nem tudunk segíteni nekik, mert a nemzet halálos ítéletére nem bólinthatunk rá. Miközben bizonyára meg akarnak cáfolni is bennünket, hogy végre elhallgassunk.

Cser Ferenc 2020. 09. 26. 12:13

Kedves Lajos!

Az én megszólalásaimnak is vannak korlátai. Pl. nem megyek bele a gyök-csapdába, viszont behatároltam az idő- és területi kereteket azzal, hogy a nyelv eredetét az afrikai kiszivárgás utánra, de nem a ma hangosan dörömbölt modern emberi kijövetel utánra tettem.

Én beszélgettem egy 6-7 éves fiúval, ahol az volt a feladat, hogy előzetesen olvassak bele egy szabadon választott könybe és keressék számomra érdekes részleteket, és tegyék fel kérdéseket a kisfiúnak. A kisfiúnak odaadtam a könyvet, feltettem a kérdéseket, és 10 percen belül megtalálta a válaszokat és megmondta hol olvassak róla!! Ezt a feleségem külön egy másik kisgyerekekkel kommunikálva szintén megtapasztalta!

Az ottani szakemberekkel való beszélgetésekből aztán nyilvánvaló lett számunkra, hogy a kicsik nagyon korán egy teljesen másszintű megismerő rendszert kezdenek természetes körülmények közt aktíválni és használni. Ennek a rendszernek az eredendő „célja” azt az információ feldolgozó potenciált biztosítani, amivel a külső világot eredendő hitelességében le tudja követni és ehhez aztán alkalmazkodni tud. Ha ezt a rendszert a szocializálódás során hagyják az eredendő természete szerint beindulni, akkor megjelenik a „zseni”. Ott az intézetben találkoztunk 8-10 ilyen kisgyerekekkel, s az is evidens volt, hogy ez a potenciál ott van mindenkiben!

Szóval, mi is, amikor az intuíciónkra hagyatkozunk, erre az ősi rendszerre csatlakozunk.

Ennek az ősi rendszernek megvan a maga belső inherens morálja! Az egység élmény a természettel és az egyenlőség.

Nekem evidenciának tűnik, hogy a magyar nyelv lelkülete, a mellérendeltség, maga a magyar kultúra népmeséikkel, hagyományokkal ebből ősi időkben megjelent eredendő állpotból táplálkozik.

Azok a gyerekek, akiknél nincs beszéd, egótlan, boldog lelkek, viszont azonnal felismerik, ha valaki valami miatt nincs rendben.

De, megmagyarázni nem tudják. Én ezt sokszor átéltem és beszélgetnünk sosem kellett az okokról.

Cser Ferenc 2020. 09. 27. 9:32

Égbeemelés és egyébek

Kedves Lajos!

Letöltöttem Szaniszló 2013-as könyvét.

Afrikai modern ember, és 50 évezrede jött onnan ki, és szakad több részre, csak a magyar őrzi az eredeti gyökeket, a többiből exponenciálisan kikopik. Miért őrzi a magyar? Onnan miért nem kopik ki?

IE nyelvek, mint elvontan gondolkoztatók – és a magyar?

Hogy honnan az exponenciális függvény? Hát a Swadesh alapján és aztán az onnan merített felezési idő 8700 év.

Az égbeemelést a sámán lélekkel indítja.

Aztán mint a kémiában úgy kellene kezelni a gyököket is... (OZ mindjárt a szerves kémiával dicséri).

Ebből nem igazán köszön vissza az emberiség története – amit mi pl. a Kárpát-medence, vagy Szkítia? könyvünben adtunk közre. Vagy a nyelvekről az, amit pl. a Gyökerekben kifejtettem.

De a fantázia szárnyal, akár az égig is. Nem kell foglalkoznia a lélekelemekkel, azok megnevezésével, elkülöníteni a megszemélyesített lélekelemeket a hagyományostól és íggytovább.

De így hogyan tudnak kiállni a Kárpát-medence mellett? Inkább a sztyeppe a fontos.

Darai Lajos 2020. 09. 27. 11:17

Kedves Feri!

És hát, nem a mi, hanem az ő munkásságukat kellene folytatnunk a jövőben, a beszédfejlődés-történetet. Mert „vissza lehet bontani” a nyelvet a mondat és a szó előttre, és a gyök és a hang jelentését állítani a középpontba. Raig Mária Magdolna is főként a hangok jelentésével foglalkozik, a platóni ideákat a hangokkal helyettesíti. De már Arisztotelész óta tudjuk, hogy az állítás, a proposíció a lényeg, anélküli nyelvi megnyilvánulás nincs. (Ezért logikus minden mondat, ha valóban az.) A magyar nyelv jellegével, fejlődésével foglalkozó körök a budakalászi őstörténeti találkozón elég erőteljesen megnyilvánult. Fabó László szerint a hangok létmozzanatok. Az előadását itt megnézheted, és a végén a többiek érdekes hozzászólásait szintén: https://epa.oszk.hu/01400/01445/00057/pdf/EPA01445_acta_hungarica_2019_03_108-124.pdf. Ők nyelvünk különböző jellemzőit, de inkább részleteit vizsgálják – mintegy munkamegosztásban – jelenségként. Ezért én az egész vizsgálata felé tereltem volna őket. És itt van Bérczi Szaniszló általad említett magyar nyelvkiémiája is röviden, a 84. oldaltól olvasható:.

https://epa.oszk.hu/01400/01445/00057/pdf/EPA01445_acta_hungarica_2019_03_048-107.pdf.

A „közlés hangzóformájának evolúcióját” dolgozta ki.

Még egy fontos észrevételem: Szaniszló ugyan Mesterházy Zsolttól a „finnugor” és az „indoeurópai” kifejezés elvetését idézi, de előtte Zsolt ezt írta nekem: „Kedves Lajos, a lenti mondatoddal [erről a mondatomról van szó: „És amikor arra utalok, hogy sok kis ország volt itt, azt a logisztika miatt teszem, mert a Padányi-féle hatékonyságot el kell felejteni, amint a mai Irakból a Turáni-alföldre való sumér kiáramlást is.”] kapcsolatban, megjegyzem, hogy nem tudom elfelejteni a sumér kiáramlást. Ha Khorezm területén sumér városokat ástak ki az oroszok zikkuratostul, az nem támogatja fabsánya agyemenéseit [tehát hogy Scitia a Kárpát-medencében volt]. Ezek a városok 2400 után menekültek északra. De hát én szoltam már egyszer. Ez a Khorezm amúgy Baktria is a Hindukus és a Pamír ölelésében, a szkíta törzsszövetség kellős közepe. Most már azt is megtudtuk, hogy Árpád-házi királyaink vérében is csörgedezett szkíta vér. Onnét származik a szkíták aránya meg a sumérok lapislazulija. (Ellenpróba a guglival: Baktria gold.) Így az sem igaz, hogy a sztyeppén nincsenek hegyek. A vaskor elejére művelésbe vették a donyecki bányákat is, azzal jöttek be a Kárpát-medencébe, és lett itt is vaskor.”

Így áll össze a Kásler vonal követése.

Cser Ferenc 2020. 09. 27. 12:24

Kedves Lajos!

Visszatérve a gyök-kikopásra: úgy áll össze, hogy megnézi, mennyi kopott ki az egyes nyelvekből és a mesterkéltn exponenciális alapján aztán elhelyezi időben a szétválást. Hogy akkor mi történt az emberiség életében? Lényegtelen.

Aztán a szavak, ahol Szaniszló megtalálja a gyököt, külön mesét érdemelnek. Az idegen szavaknak ahhoz a jelentéshez zömmel semmi köze sincs! Pl. az 'izgotovity' értelme megcsinálni és nincs benne a kifelé mozdulás értelme. De 'iz', azaz megmaradt.

Oláh Zoli beszél angolul, de nem ismeri a nyelveket. Létezik olyan, hogy fogalmi nyelv. A távol-keletiek ilyenek. Egy-szótagú szavaik vannak, a magyarhoz képest harmad annyi hangzóval és így akarnak modern gondolatokat kifejezni. A kínai ezt úgy oldja meg, hogy az 5 magánhangzót megnégyszerezzi az énekléssel (állandó, csökkenő, növekvő ill. hullámvölgyes hangmagasság). A vietnámiak ezt nem teszik, és amikor egy vietnámi srác hozzánk jött tanulni (egyetem), majd a diplomamunkáját a mi laborunkban végezte, akkor elmondta, – magyarul! – hogy egy intellektuális világ tárult fel előtte, ahogy megtanult magyarul.

Az ő nyelvük is fogalmi nyelv.

Arra figyelmeztetnem kell a népet itt, hogy a farkasok farka-vadászata más szintű szervezettséget igényel, mint egy vadászok testtömegének többszörösét kitevő mamutot vadászóké. Most olvastam, hogy a patkányok csapatban könnyebben oldanak meg kereső problémákat, mint egyénileg, mert a csapatban alkalmazzák a követő/egyéni akciókat. Ellesik a másiktól, követik a másikat és aztán egyénileg cselekszenek.

A farkasoknak módjuk van a heti rendszeres nyúl-, vagy őz vadászattal megtanulni a csapatmunkát, de egy mamutra vadászó emberi közösségnek nem elég csak látni, hogy a másik mit tesz. Eleve csapdába kell csalni a mamutot és aztán a tűzzel megedzett végű lándzsákkal biztos területre való szúrásokkal kivégezni.

Szóval, nem ugyanaz. Ez utóbbi igényli a tervezést, és nem elég a végrehajtáskor egymásra figyelni.

Sipos Gyurinak ajánlottam Zohar és Marshall Quantum Selfjét. Egyébként a munkámban használtam is ezt a fajta intuíciót, többször előfordult, hogy valamelyik külföldivel egy időben oldottunk meg valami kényes problémát.

Ami pedig a finnugor és az indoeurópai kifejezést illeti, a fogalom ezen a néven ismert. Hogy tartalmilag kiürült? Igen. Mégis, a fogalom létezik és 'ún.' alakban a neve is egyértelművé teszi, hogy üres fogalomról van már szó.

Ferenc Cser 2020. szept. 27. 23:51

Kedves Lajos!

Még Szaniszló elméletéhez adalékok – ugyan ezeket tudod, hiszen a Kárpát-medence, vagy Szkítia? könyvben ezekről már írtunk.

Ausztráliába az ember legalább 60 évezreddel a jelen előtt jött és vízen, nem gyalog, mert sohasem volt szárazföldi híd AU és Ázsia között.

Ez az ember vékony csontú, lapos arcú, hidegövi volt – ahogy a je 36 évezredes Mungoleitek mutatják. Azaz chinoid, pontosabban: mongolid ember volt, aki a würm első rövid lehűlési szakaszában – azaz legalább 90 évezreessel ezelőtt – jelent meg Kínában, mint a homo erectus folytatása.

Hogyan tehette ezt az utat meg, amikor még 40 évezredet kellett volna Kínában várnia ahhoz, hogy Afrikából kijöjjön? Szaniszló innen indítja a gyök-kikopási elméletét.

Semmi adat nincs arra vonatkozóan, hogy melyik nyelvből mikor és mennyi 'közös' gyök kopott volna ki. Mégis, számolgatja és aztán egy tetszőlegesen exponenciális függvénybe illeszti, aminek felezési idejét a Gray szókikopási modellből 8700 évre teszi.

Nála a teljes kikopás az a bizonyos 50 évezred, amikor Afrikából szerinte kijött a modern ember.

Nem tud sem a kínai, sem a kaukázusi, sem a Don-völgyi, sem a Dordogne-i átfejlődésről. De arról sem, hogy a bükki ember – Istállóskő – már ott élt a würm első keményebb lehűlését követő fölmelegedéskor – azaz kb. 50 évezrede.

De ha a magyar gyökök száma megmaradt, akkor a forrásnak, az afrikainak is meg kellett maradni. Vizsgált afrikai nyelveket? Nem!

Nem beszélve arról, hogy miként számolta a megmaradt gyököket, mi azok jelentése. Azt sem világos, hogy miért a szavak kikopási sebességével számol, hiszen a szavak mögötti fogalmak változhatnak, a gyökök eredete pedig természetes. Miért kellene azoknak kikopniuk? Miért csak a 'leszakadt' nyelvekből kopnak ki? Miért maradtak meg a magyarban? És legfőképp: mi a helyzet a szerinte forrásnak számító Afrikában?

Cser Ferenc 2020. 09. 28. 0:19

Még az afrikai kijövetelhez

Az emberiség alap-vércsoportja a nullás. Az ausztrál bennszülöttek vércsoportja nullás, az amerikaiaké kis B mellett nullás.

A kaukázusi embereknél 35-40% az A, a chinoidoknál uralkodó a B. Az AB mutáció legnagyobb mértéke a Kárpát-medence-i embereknél észlelhető és az a nulla rovására történt. Mind a három helyszínen (plusz a Dordogne-i) a modern emberré válás helyszíne – Afrikától függetlenül, azzal párhuzamosan.

A mungo-ember vércsoportja ismeretlen, de őt je. kb. 36 évezreddel felváltotta a melegövi, vastagcsontú, hihetetlen nagy fogú jávai ember. Ő hozhatta ide a nullás vércsoportot, hiszen a mostani bennszülöttek testileg velük harmonizálnak.

Mint hogy sem A, sem B nem jellemző ezekre a bennszülöttekre (ausztrál, amerikai), az idejövetelük föltehetően megelőzte a kaukázusi és a kínai mutációt.

Az afrikaiak vércsoportja zömmel nulla, úgyszintén.

Mindezekről szó van a Kárpát-medence, vagy Szkítia? c. könyvünkben. Nem tudom, olvasta-e Szaniszló vagy Zoli azt a könyvet, illetve a Gyökereket, és megértették-e, meg akarták-e érteni, ami benne van. Mert a vitának velük – az Ázsia-hívőkkel egyetemben – akkor nincs sok értelme, ha semmit se olvastak tőlünk, vagy nem hagyták, hogy megértsék, amit olvastak.

Cser Ferenc 2020. 09. 28. 23:20

Szókikopás

Kedves Lajos!

További éjszakai gondolatok – válaszolva előző levelemben fölített kérdésre: miért kopnak ki szavak egy nyelvből?

A válasz egyszerű: mert ötvöződnek egy másikkal.

Ez a fogalmaknál rendben van, de a gyököknél nem. Miért felejtene el valaki az alapszavak bármelyikét? Csakis azért, mert a környezetében ugyanarra a fogalomra más szót használnak!

Ez a lényeg.

Éppen ezért a szókikopás elméletének a határa a jégkorszak fölmelegedése, amikor megindultak embertömegek (jó, nem népek, de mozgás volt) és vitték magukkal a MÁS szót!

Na, most: ha az emberiség egyetlen közös nyelvvel rendelkezett volna anno, a beszéd elkezdődésekor, akkor mivel ötvöződhetett volna a nyelve, hiszen mindenki ugyanazt beszélte volna?

Itt a bizonyíték arra, hogy nem létezett egységes emberi nyelv és az etimonok is bizonyos mértékben környezetétől és klímától függően kerültek bele az emberi beszédbe. Ennek eredménye, hogy jelentős emberi mozgásoknál, egymásra településnél, amikor a műveltség ötvöződött, akkor a nyelv is ötvöződött: lehetőség teremtődött más forrásból származó szó használatára.

Erre ragyogó példa az angol nyelv 3 évezredes 'fejlődése' – pontosabban alakulása.

A gall, a germán és a latinosodott forrásból hajdan mindhárom nyelvi szó rendelkezésre állt és azokat használhatták. Manapság ezek száma rohamosan csökken, hiszen az angol számos helyen már csak tanult nyelv, nem anyanyelv.

Következtetés: a szókikopás mértékéből legfeljebb, ha egy tucat évezredig lehet visszakövetkeztetni (addig sem), mert korábban a feltételek arra nem álltak fenn!

A gyökök kikopása ennek megfelelően értelmetlen kérdés.

Gondolj bele: hány ember élt a jégkorszak vége felé a Földön? Mekkora távolságban voltak akkor szétszórva? (Afrika déli pontjától, a teljes kontinensen és Eurázsia teljes hosszában, zömmel a déli félen). Milyen mértékben élhettek együtt, telepedhettek egymásra akkor az emberek?

Az egyetlen akkori időkből ismert ilyen mozgás a csiszolt kőpengés és a csiszolt csontú műveltségek találkozását, keveredését hozta a würm lehülés mélypontján (gravetti és arignaci). A finn és a magyar nyelv ennek a tanúja. A sztyeppe a Fekete-tó feltöltődését követően népeseedett be újra és onnan más nyelv került oda – eredmény a kurgán műveltség és az a későbbi néptömeg, amelyik aztán szétszóródva a vonaldíszes kerámia népességére rátelepedett és vitte a maga szokásait, ötvöződve az alapréteggel.

Kivéve a Kárpát-medence keleti, északi löszös területeit, ahol nem volt műveltségi ötvöződés – és megmaradt a Medence ősnelve.

Lajos, ez állt össze éjjel az agyamban. Alkalomadtán majd célszerű lehet közreadni. Ha úgy gondolsz, te is megteheted.

Oláh Zoltan 2020. 09. 29. 7:22

Tisztelt KÖR!

Október 16-án 18:00-tól Gellértegyházán (Orosháza mellett) tartok előadást. Többek között az immunológiai önazonosságunk mellett (ld alább) a beszéd-/írás-képzést és értést is beleértve – az „archo-oscillo-genomikai mutációk értelmezéséről” az elsőt.

Bérczi Szaniszló 2020. 09. 29. 13:52

Tisztelt kör:

Tegnap volt egy nagyon jó előadás Mandics Gyuritól a Petőfi Irodalmi Múzeumban.

Ezt találtam a világhálón, a tegnapi kapcsolódva.

http://www.leventevezer.extra.hu/Kozep_azsiai.pdf

Itt lehet folytatni a Közép-Ázsiai rovásolvasásokat.

Darai Lajos 2020. 09. 29. 15:32

Közép-ázsiai „magyar” rovások

Kedves Feri!

Nincs a „még mindig folyó vitában” – tudományos – következetesség, vagy semmilyen. Valaki, mint egy karmester, mindig bevezényeli témákat a „vitába”.

Most éppen Mandicsot ajánlják figyelmünkbe újra, aki tudod talán, a Kaukázusban keresi a magyar nyomokat

És még a Felső-Jenyiszej-i rovásfeliratokat is nézegetnünk kellene: Delibeli József okl. építőmérnök fejti meg KÖZÉP-ÁZSIAI ROVÁSAINK című dolgozatában: http://www.leventevezer.extra.hu/Kozep_azsiai.pdf. A szerző a rovásfeliratokat már Szibéria közepéről is „magyarul” olvassa. Korábban feldolgozta a kelet-európai „magyar nyelven olvasható rovásfeliratainkat” is.

Ott vagyunk tehát megint, ahol a part szakad.

Szekeres István 2020. 09. 29. 18:37

Tisztelt Kör!

Sajnos, nem tudtam elmenni az előadásra. Szakadt az eső, és a járvány is...

Delibeli József „olvasatait” már ismerem: — II. Varga Géza.

Rövid, pár soros véleményem az Acsiktaszi rováspálca betűösszevetéseivel küldöm.

Cser Ferenc 2020. 09. 29. 22:58

Pánmagyar elmélet

Kedves Lajos!

Félek, hogy amint mondogatni szoktam, az még mindig érvényes, hogy sokaknak csak a szenzáció a fontos, meggyőződésük nem változik attól, hogy velünk társalognak. Esetleg saját célra akarják használni a mi dolgainkat is. Hogy mire, azt nem tudom, de nem is érdekes. Lehet, hogy éppen a 'minden magyar' gondolat a cél, hogy a Kárpát-medencét is bevonják a felsőbbrendűség üdvös csapatába – Mú, Arvisura, Szíriusz stb.

Darai Lajos 2020. 09. 30. 9:32

Az új hivatalos irányzat

Kedves Feri!

Ez nagyon valószínű, azaz hogy csak erre kellünk, a pánmagyar elmélethez.

Mert egyébként páran gondoskonak róla, „van itt minden, mint a bucsuban”. És jó tudni, hogy a gumicsónakokon érkező négerök ki fognak halni, és a lefogyáshoz meg elegendő egy jégverembe befeküdni.

Szekeres viszont becsülettel elvégezte a feladatot (félig), és kizárta, hogy magyarul olvasható lehetne a szibériai betűhalmaz. Persze a kínai vargabetűvel igen.

Lassan már mulatságos lenne az egész, ha nem lebegne ott mögötte, hogy ebből új hivatalos irányzat lesz.

Cser Ferenc 2020. 09. 30. 10:31

Kedves Lajos!

Pontosan!

Cser Ferenc 2020. 10. 01. 0:10

Kedves Lajos!

Na, erre varrj gombot!

Magasabb a súlyos koronavírus-fertőzés kockázata azoknál, akik a neandervölgyi ember génjeit hordozzák? https://alfahir.hu/2020/09/30/neandervolgyi_ember_koronavirus_kutatas 2020. szeptember 30.

Magasabb a súlyos Covid-19 kialakulásának a kockázata azoknál, akik a neandervölgyi ember génjeit hordozzák – állapították meg német kutatók. „Aki ezt a génváltozatot örökölte, háromszor nagyobb valószínűséggel kerül lélegeztetőgépre koronavírus-fertőzés esetén” – közölte Hugo Zeberg, a lipcsei Max Planck Evolúciós Antropológiai Intézet kutatója.

Svante Pääbo vezetésével a német intézet tudósai voltak azok, akik több mint tíz éve a neandervölgyi ember teljes genetikai állományát megfejtették egy 38 ezer éves, Horvátországban előkerült neandervölgyi csontból nyert DNS-ből. A tudósok azt is kimutatták, hogy az Európában, Ázsiában és Amerikában élő mai emberek DNS-ének mintegy két százaléka a neandervölgyi embertől származik, azóta azt is bizonyították, hogy az afrikaiak DNS-ében is van valamiféle neandervölgyi örökség.

A Nature című tudományos folyóiratban szerdán bemutatott tanulmányban Zeberg és Svante Pääbo azonosította a gének azon csoportját, amelynek megléte növeli a kórházi kezelés és légzési elégtelenség kockázatát koronavírus-fertőzés esetén. Megállapították hogy ezek a gének egy olyan csoporthoz tartoznak, amelyek a neandervölgyi embertől öröklődtek. Ez a géncsoport megtalálható az európai népesség 16 százalékánál, a dél-ázsiai populáció felénél, míg Afrika és Kelet-Ázsia lakói esetében egyáltalán nincs jelen.

„Kiderült, hogy ezeket a génváltozatokat a modern ember a neandervölgyiektől örökölte, amikor mintegy 60 ezer éve keveredett velük” – magyarázta Zeberg.

A kutatók azt azonban nem tudták feltárni, hogy a gének ezen csoportja miért okoz komplikációkat Covid-19-betegeknél. „Nyugtalanító, hogy egy ilyen genetikai örökségnek a neandervölgyi embertől ilyen tragikus következményei vannak a mostani világjárványban. Ezt a lehető leggyorsabban meg kell vizsgálni” – mondta Pääbo.

A kutatók szerint a géncsoport nem egyenlően van jelen a különböző földrajzi térségekben. Miközben megtalálható a dél-ázsiaiak, különösen a bangladesiek mintegy felének a genomjában, az európaiaknak csak 16 százaléka hordozza. A legnagyobb az előfordulása a bangladesieknél, 63 százaléka hordozza. Az Egyesült Királyságban végzett kutatások például kimutatták, hogy az általános népességhez képest a bangladesi eredetűek esetében mintegy kétszer nagyobb a kockázata annak, hogy a beteg meghal koronavírus-fertőzés esetén.

A mai ember Afrikából származik, és a Közel-Keleten keveredett a neandervölgyiekkel. A két emberfaj mintegy 60 ezer éve találkozott, és majd 30 ezer évig élt egymás mellett. A neandervölgyi ember genetikai öröksége innen indult vándorútjára Európába és Ázsiába. Azóta számos kutatás bizonyította a neandervölgyi ember genetikai örökségét. (MTI)

Cser Ferenc 2020. 10. 01. 9:39

Kedves Lajos!

Az anyaghoz csak annyit jegyeznek meg, hogy mantrázzák, hogy a modern ember Afrikából jött ki 50 évezrede és akkor keveredhetett a neandervölgyivel.

Csakhogy ennek ellentmond, hogy a legnagyobb arányban Bangladesiekben van a neander gén.

Ugyancsak ellentmond ennek, hogy az európaiak 16%-ban van ilyen gén. Afrikában és Távol-keleten viszont nincs.

Az a gond, hogy a 38 évezredes, a horvát barlangban talált neandervölgyi már keveredett lehetett és akkor amit belőle izoláltak gént az nem föltétlenül a neandervölgyieké, hanem lehetett a keveredési összetevőé.

De ha nem, akkor még inkább zűrösek a következtetések.

Egyébként Dél-Ázsiába az M130 jutott el, ugye?

Magyarán mondva: a dolgok nem olyan egyszerűek, ahogy beállítják és a régészeti adatok nélkül a genetika igen leveset ér.

Darai Lajos 2020. 10. 01. 14:28

Kedves Feri!

Köszönöm. Tehát akkor jól gondolom-e, hogy a bonyodalmat az emlegetett tulajdonság örökítő génszakasz azért okozza, mert annak most csak a földrajzi eloszlásával találkozunk a vírus okozta nehézség nála fokozottabb veszélye miatt, miközben annak a szakasznak nincsen más, időrendet meghatározó összefüggése, mint az Y-kromoszóma vagy az mtDNS helyre nem álló szakaszain lévő csoportmutációknak, amelyek egymáshoz képesti sorrendje egyúttal tényező az időmeghatározásban is.

Cser Ferenc 2020. 10. 01. 23:08

Kedves Lajos!

Jól gondold. Ez nem a helyre nem álló szakasz, ez aktív gének szakasza. Ez egyáltalán nem köthető valamelyik spéci felmenőhöz (apa, anya), de ott van. Zoli ilyenre hivatkozott, amikor a betegségek elleni védelem genetikai örökségét említette.

Ilyen jellegű örökség pl. a pápuáknál a tengerpartiaké, akik a maláriával szemben genetikailag védettek, de a hegyiek nem.

Ennek ismeretében állt nálam elő az a gondolat, hogy megszerzett tulajdonság a génekbe visszairható – és erre kizárólag az apa képes, hiszen az anya átörökítendő génjei a születésével rögzítettek, szerzett tulajdonság oda nem írható be, maximum pontmutáció miatt esetleg az utód életképtelen. De a hímnél a szaporítás előtt készülnek el a sperma sejtek és ezért oda be lehet írni a megszerzett tulajdonságokat!

A múlt század utolsó éveiben a Science-ben talákoztam is egy cikkel, amelyik a cisz-tin/cisztein tartalmú fehérjék egy csoportjáról állította, hogy azok segítségével (enzimek) fehérjeláncokról mRNS készíthető – azokból viszont már DNS is és ez beilleszthető a génállományba.

Ez a csoportmutáció alapja.

Ilyen esetet is felhoztunk a Kárpát-medence, vagy Szkítia? kötetünkben, bemutatva az egér és csak génpárhuzamait, ahol ugyanaz a gén nem ugyanott van – azaz az egyik utód átrendezte azokat.

Nos, ez a cikk, amit tegnap neked megküldtem nem mondja, de elképzelhető, hogy a neander-géneket tartalmazók esetleg ritkábban fertőződnek meg, de ha igen, akkor az súlyosabb. Itt ez utóbbi állítás hangzik el, de, hogy gyakrabban, nagyobb arányban fertőződnek-e meg, arról nem beszél.

A lényeg viszont az, hogy ez, amit itt leírtak önmagában cáfolja az afrikai kiáramlást, amit ráadásul mégis felhoz, és a Közel-Keleten történt keveredésről ír, ami egyáltalán nem igazolt, sőt, a keveredést leginkább Dél-Európában (Spanyolország, Portugália, Észak-Balkán) találták meg – de a Dordogne-i körzetben is van rá utalás (közösen használt telephely). A Közel-kelet egyetlen ilyen utalása az izraeli barlang, de ott 90 évezreddel ezelőtt élt együtt a két embertípus, nem az elmélet szerinti 45-50 évezrede.

Az emberi ősnyelv így fölöttébb kétes – én tagadom is, – hiszen a vadászó embernek már beszélnie kellett. A Homo erectus még nem vadászott! Már pedig a szétterjedés ekkor történt.

Egyben azonban kételkedem: van-e annyi teljes genom vizsgálati eredmény, ami szerint a neandervölgyi gének világszintű elterjedését így százalékosan meg lehet adni? Ezt a kétséget alátámasztja az is, hogy egyszer afrikai százalékot ad meg, aztán közli, hogy Afrikában nulla.

Magyarán mondva: óvatosan kell fogadni a cikk információit!

Darai Lajos 2020. 10. 02. 4:38

Kedves Feri!

Köszönöm. Mindenesetre elgondolkodtató minden szenzációhajhászása ellenére, hogy a cikkben emlegetett hajlam által mennyire összekötődünk a felfoghatatlan régmúlttal.

És ez nem kevesebb, mint a jelennel való összeköttetés, bár ez sokakat meglep, viszont arra megfelelő terep, hogy ne kelljen semmi ellenőrizhetőt mondani.

Az viszont engem lep meg, hogy ha valaki nem tudja, hogy a kinyilatkoztatást a protestánsok kijelentésnek mondják.

Cser Ferenc 2021. 01. 24. 2:03

Cser Ferenc a Duna TV műsorában

Kedves Lajos!

Vladucz Zoltán készített velem egy riportot a Duna TV számára, amely az alábbi linken meghallgatható műsorban hangzott el tegnap:

<https://mediaklikk.hu/video/ot-kontinens-2021-01-23-i-adas/>

A 26 perces műsor utolsó 6 perce szól rólam.

A lényeg az volt, hogy az átlagos TV-néző számára mutassák be a diaszpórában élő magyarokat. Az elején az röviden meg is történt – mármint a szakmai jellemzésem. Az átlag néző számára sokkal izgalmasabbak a fényképeim. Pláne, hogy éppen a kanadai másik fotóssal kerültem párhuzamba. Ő ugyanazt mondta a fényképezés lényegéről, mint én.

Vladucz Zoli viszont jó munkát végzett! A rövid időben azért a lényeget megmutatta. Közel egy óras felvett anyagból és utólag még csatolt fényképekből – no, meg a életrajzomból – dolgozott. Az albumom is nála volt PDF-ben.

Oláh Zoltán 2021. 02. 04. 16:04

Kökénydombi ácsok, Eger 2018. 11. 19. – <https://www.youtube.com/watch?v=7yHeSIs39CE>.

Révész Péter 2021. 02. 06. 22:10

Kedves Zoltán!

Köszönöm a videót. Jó előadást tartottál, de jó lenne több adat.

Például, három gén típust találtak Kökénydombon és/vagy Szalkaháton, de melyik hármat? Mi volt a Kökénydombiak genetikai eloszlása?

Oláh Zoltán 2021. 02. 06. 23:57

Péter, most csak egy rövid infografikai válaszra futja (ez lehetne egy közös magas IF cikk vázlat?) + mellékelek egy kéziratot, amely nem publikus, de a Te véleményedre különösen számítok, illetve javításaidat és bármilyen jobbító észrevételedet szívesen venném, hogy végre legyen egy közös alap a Kárpát-medence (gén)központú „HANGFOGLALÓ” archeogenetikai tudásszintézishez, amely a jelenlegi egyoldalú honfoglaló szemléletet végre helyi értéke szerint kezeli, és a kettős honfoglalás dogmáját leváltja, valamint a több százezer éves anya- és formanyelvi egységünket tudományos módszertannal megközelíthetővé teszi.

Révész Péter 2021.02. 07. 11:58

Kedves Zoltán!

A véleményem szerint a cikked sok mindennel foglalkozik, ami érdekes, de jó lenne különválasztani az ember fejlődését az újkőkorig, és a magyarság kialakulását az újkőkortól Árpádig. Sajnos nem látom még, hogy hogyan illene bele a cikkbe a minózi és a sumér kapcsolatok.

Oláh Zoltán 2021. 02. 08. 1:21

Kedves Péter!

Az alapvető gond hogy a mindenkori honfoglalók akasztották ránk, HANGFOGLALÓ népre a „magyar/Megyer?” törzsnevet. Az angolszász/latin hunoknak nevez. És avarok sem vagyunk, mert azok meg bajorok (b-avar!). A kunokon keresztül türkök is lehetnénk, de egyik nevezéktani állítás sem állta ki az archeogenetikai próbát.

A sumer, SZEM_ÚR, minózi, nimródi, korszak formanyelve, akárcsak a beszélt nyelv hordozói, csak fenotípus a genetikus szemében.

Az új kapcsoltság, amelyet az archeogenetika sziklaszilárdan megalapozott, és DNS-nyelvi eszközökkel most már rendszer szerűen vizsgálat tárgyává tehet pl. az Alföldi Vonaljelölő Kézműves AVK/LBK) genotípus és fenotípus népsége, mert az utolsó jégkorszakot követően, mintegy „alapítójaként” az N1a1, N2, W DNS-motívumot és Föld-, ÉSZ- és kézműves tudását, forma- és anyanyelvét elterjesztette a később déli „selyemútnak” nevezett eurázsiai folyosóban (ld. minózi és a sumér kapcsolatok).

Ezért az eddig feltárt archeogenetikai adatok alapján vetem el „az ember fejlődését az újkőkorig, és a magyarság kialakulását az újkőkortól Árpádig”.

Ilyen „fejlődésnek”/evolúciónak egyszerűen semmilyen nyomát sem látni mai DNS- és/vagy természetes-nyelvészeti tudásunk szerint. Babilonban, a Kárpát-medencei génközpontunktól távol 5-6 ezer évvel ezelőtt, valószínűsíthetően a vagyoni olló szétnyílásával hirtelen szétesik nyelvjárásokra/utódnyelvekre az addig EGY-gyökerű és egy anyanyelvű „7-ita/hetita/HITTIT” „HANGFOGLALÓ” világunk. Megjelennek az AKKÁD/görög és a minózi formanyelvi örökségünk is, ott és akkor, köddé válik, de a Kárpát-medencében tovább él máig, csak már sok esetben eltorzulva, eredeti jelentését elvesztve díszítéssé silányul.

Ehelyett az AVK/LBK az első olyan népség, amely máig nyomon követhető, mint nemzetközi tudományosság által elfogadott, általam egyszerűsítve bevezetve a „HANGFOGLALÓ”-genom burkoló fogalmat az így szerkeszthető archeogenetikai taxonómiára/családfára, amely 4D/téridőben egyezik az ugyancsak a legújabb archeogenetikai adatokra alapozott nyelv és tudathasadási térképekkel (Russell Gray munkacsoportja nyomán).

Révész Péter 2021. 02. 09. 05:33

Kedves Zoltán!

Szerintem is valahol a KM-ben alakulhatott ki az ősmagyarság az európai ősvadászok és az újkőkori telepések keveredésével Kr. e. 5000 körül. Lehetne-e onnan lépésről-lépésre követni a gén eloszlást a KM-ben, azaz mondjuk 200 évenként? Ezt érdekes lenne bemutatni.

Jó lenne hallani másokat is hozzászólni ehhez a gondolatmenethez.

Bérczi Szaniszló 2021. 02. 09. 10:41

Kedves Péter:

A gyök-glottokronológiáról itt olvashatsz, a könyvnek a második részében:

https://www.researchgate.net/publication/312655316_Egberagadas_foldreszalas_az_osi_eurazsiai_diszitomuveszetben_kitekintessel_a_nyelvfejlodestortenetre_Snap_ping_up_to_ascension_and_landing_down_in_the_Eurasian_decorative_arts_with_overview_to_the_evo

Oláh Zoltán 2021. 01. 10. 12:01

Péter és Szani, a legnagyobb gond, hogy a nyelvészek, de egyes genetikusok is (pl. Török Tibi), még mindig Afrikából próbálják származtatni az embert és nyelvét, pedig ott 6 millió év előtti emberszerű leletet senki sem talált eddig.

Rudabánya viszont, a 12-13 millió éves Rudapithecus Hungaricus leleteit csak néhány külföldi antropológus, és pl. a hazai Kordos László próbálja bevinni a szakirodalomba, de ő inkább a földtan területén ismert, vagyis egy olyan határterületen, amely nem különösen van ma a reflektorfényben, azaz agyonhallgatott.

Ezért most az archeogenetika irányából kell megerősíteni hídfeállításainkat, pl. a neandervölgyi őseink, akiknek teljes genomját ismerjük, soha sem jártak Afrikában. Inkább a Kárpát-medencei súlyozott génközpontú (pl. Vértesszöllősy Sámuel?), mérsékeltövi Euráziában, Ibériától Szibériáig találunk leleteket.

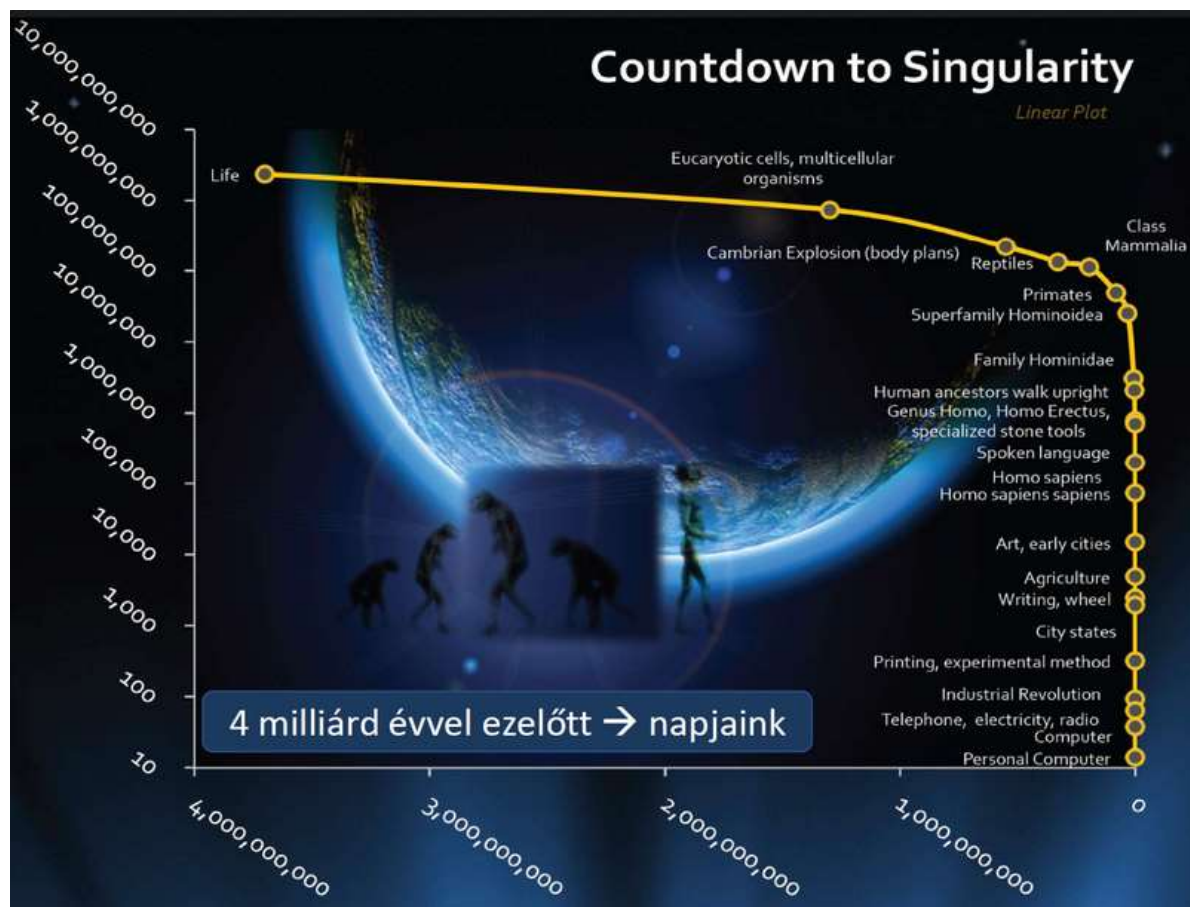

97. ábra.

Az eddig folyamatosnak hitt „kiegyenesedés” itt léket kap! Afrika nem a bölcső, hanem a végek, 7 millió éve gorilla és 5 millió éve csimpánzzá és bonobóvá lett a *Rudapithecus Hungaricus* HANGFOGLALÓ egyik oda elszármazott vérvonala, ahogy a delfin sem hal, csak annak látszik, felületesen nézve – van alaki azonosulás a cápa és a gyilkos bálna között, de a „gének nem hazudnak”.

Révész Péter 2021. 02. 11. 4:22

Kedves Mindenki!

Itt az USA-ban úgy vélik, hogy Cann R. L, Stoneking M, Wilson A. C. (1987), „Mitochondrial DNA and human evolution”, *Nature*, **325** (6099): 31–36,

[Bibcode:1987Natur.325...31C](#), [doi:10.1038/325031a0](#), [PMID 3025745](#), [S2CID 4285418](#)

[c. közleménye] bebizonyította hogy „all current human mtDNA originated from a single population from Africa, at the time dated to between 140,000 and 200,000 years ago”. Ha ezt valaki megkérdőjelezi, akkor nem lesz könnyű dolga itt sem publikálnia egy cikket. Szeretném tudni, hogy van-e cáfolata ennek a cikknek.

Darai Lajos 2021. 02. 11. 10:59

Genetikai jel-káosz

Kedves Feri!

Meg tudnád nekem mondani, hogy ebben a cikkben a jelölések mire vonatkoznak?

<https://korkep.sk/cikkek/mindennapjaink/2020/01/18/genetikailag-a-szlovakok-jobban-kotodnek-a-magyarokhoz-mint-egyes-szlav-nepekhez/>

Haplocsoportokat emleget, meg genetikát. Nem világos nekem, hogy a Semino- és Underhill-csoport mutáció elemzéséről van-e szó, csak más jelölést alkalmaznak, vagy másról van szó. Ráadásul ha az előbbi az eset, akkor az arányok igen mások. Honnan veszik? És hát ott van még az mtDNS-é is.

Komjáthy Lóránt: Genetikailag a szlovákok jobban kötődnek a magyarokhoz, mint egyes szláv népekhez. A szlovákok genetikai szempontból kevertebbek mint a többi szláv nép – a földrajzi közelség miatt. Körkép.sk. 2020. január 18.

<https://korkep.sk/cikkek/mindennapjaink/2020/01/18/genetikailag-a-szlovakok-jobban-kotodnek-a-magyarokhoz-mint-egyes-szlav-nepekhez/>

Érdekes cikk jelent meg a Hospodárske Noviny szlovák gazdasági lap kultúra rovatában (<https://style.hnonline.sk/kultura/2073168-nic-take-ako-slovansky-gen-neexistuje-odkazuje-odbornik-z-genetickeho-hladiska-sme-domiesani-ako-malokto>) szombaton. Alžbeta Pňáčková bátor témaválasztásban a szlovák genetikai hovatartozást vette górcső alá. Cikkében, még ha csak említés szintjén is, de leszögezte, hogy a szlovákok genetikai értelemben közelebb állnak ma a magyarokhoz, mint a más kelet-európai szláv nemzetekhez.

Nem ez az első ilyen témájú írás a szlovák sajtóban. A cikk érdekessége (és értékessége) abban rejlik, hogy a szlovák sajtó által a témában korábban közölt cikkekkel ellentétben nem csak azt szögezik le, hogy „nincs magyar gén”, hanem azt, hogy nincs szlovák sem. Merthogy a nemzet genetikailag nem behatárolható. És ezzel azért egyet lehet érteni, hiszen a mai értelemben vett nemzetfogalom sem több néhány száz évesnél.

Haplocsoport: az azonos haplocsoporttal rendelkező embereknek (a történelem egy adott pontján) közös ősanja vagy ősapja volt.

A cikk nem győzi leszögezni, hogy a nemzetet nem a genomja határozza meg, hanem a közös történelem, nyelv és kultúra. Az, hogy a történelem folyamán milyen genetikai behatások (népvándorlás, betelepítések, kitelepítések, háborúk, migráció, stb.) érték az adott népet, mind kihatással volt a genetikájára.

R1a és H

A szlovákok férfi ágon eszerint tehát Európa legelterjedtebb haplocsoportjába tartoznak, ez pedig az R1a (más néven balti-szláv és mükénéi-görög). A HN (*Hospodárske Noviny*) írása szerint ez a csoport 18500 évvel ezelőtt jött létre Közép-Ázsiában (vagy a Közel-Keleten). Arra viszont már nem térnek ki, hogy ma hol található a legtöbb ilyen haplocsoporttal rendelkező ember. Az Eupedia térképe szerint az R1a-sok ma Lengyelországban, Fehéroroszországban, Oroszországban, Ukrajnában élnek a legnagyobb arányban. Egészen pontosan az északi népek nagy vándorvonalán, az Észak-európai-síkság keleti felében a leggyakoribbak, gyakorisága a Kárpát-medencében és tőle délre egyre csökken.

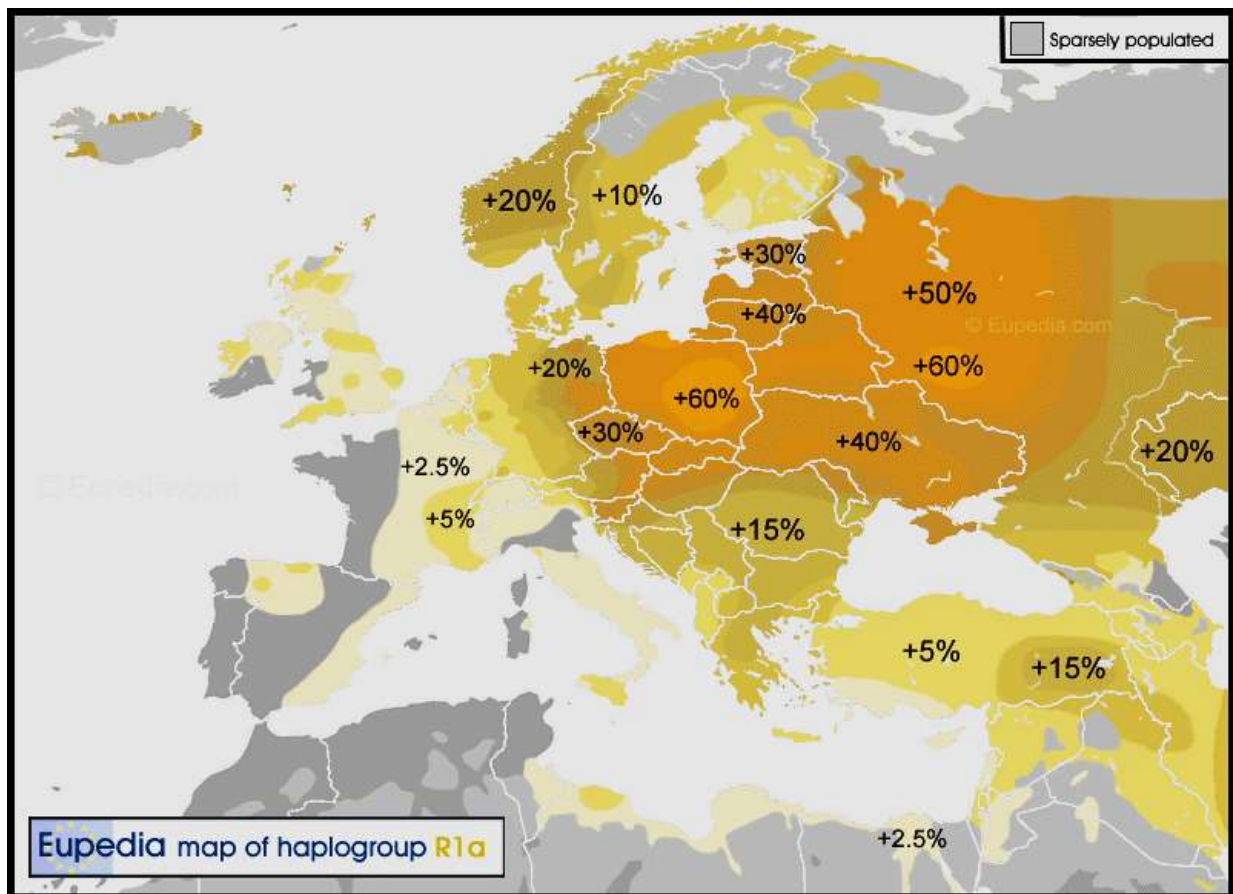

98. ábra.

Szlovákiában apai ágon a lakosság 42 százaléka rendelkezik ezzel a haplocsoporttal. A női ágon a H haplocsoport a domináns, amely a Közel-Keleten jött létre 25-30 ezer évvel ezelőtt, és a szlovák lakosság 45 százaléka tartozhat ide. Persze itt vannak alcsoportok, és a H1 és H3 haplocsoportok például Magyarországon gyakoribbak, mint Szlovákiában.

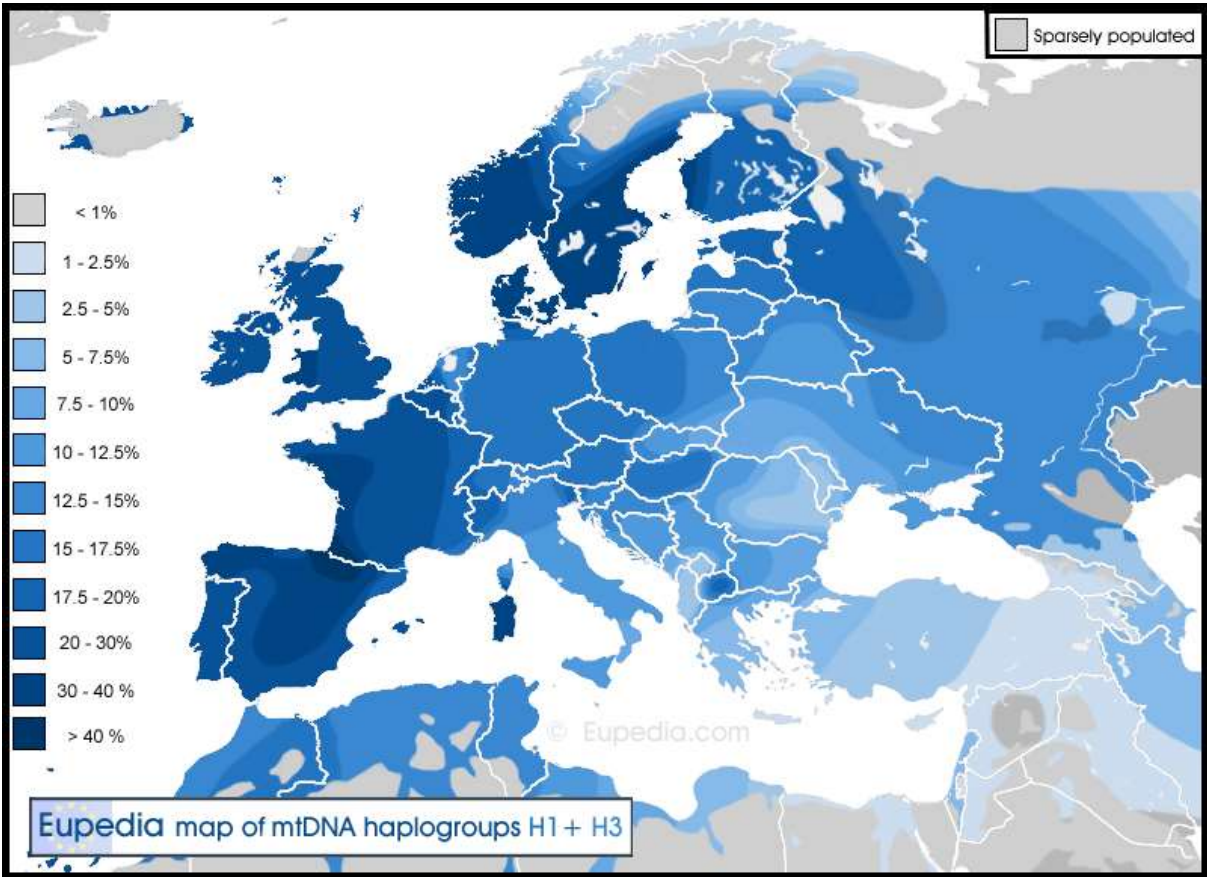

99. ábra.

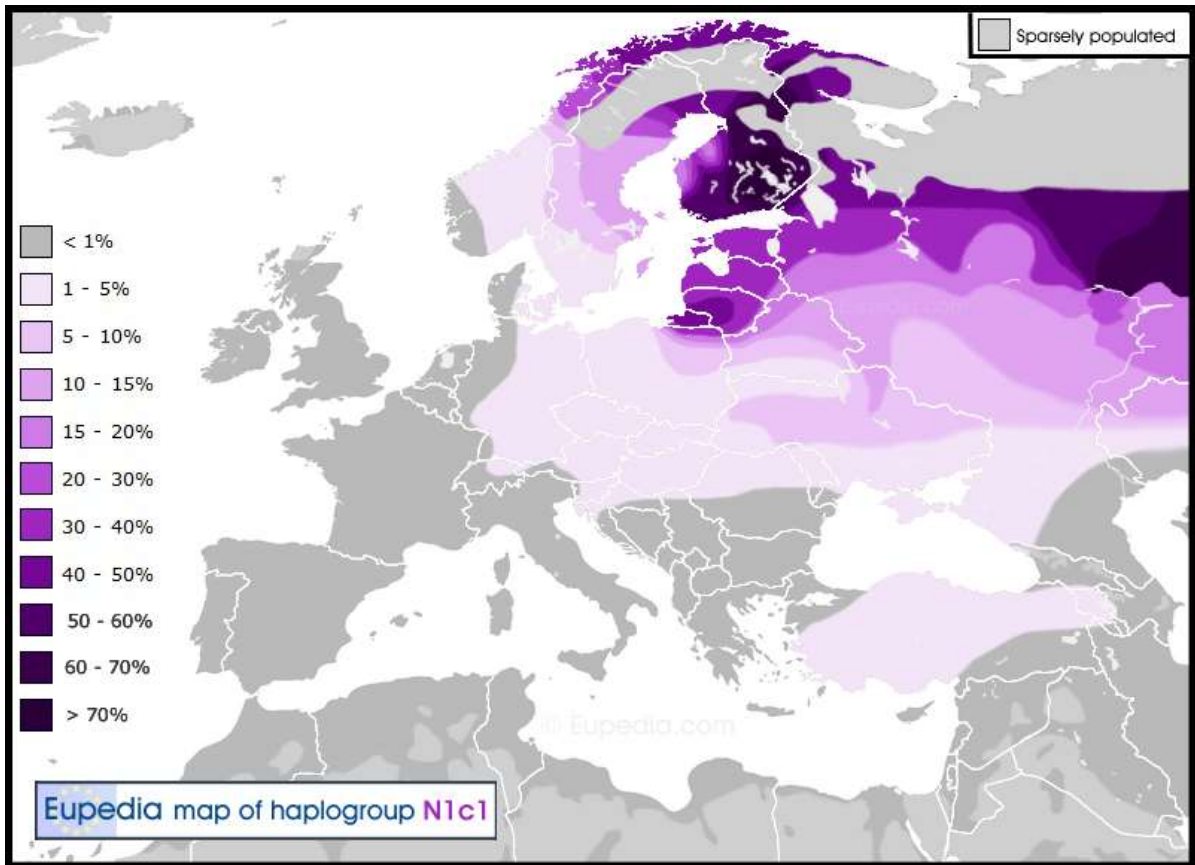

100. ábra.

Aztán ott vannak egzotikusabb csoportok is, mint az N1c1 (uráli-finn, balti-szibériai), ami távol-keleti gyökerű és 15-20 ezer évvel ezelőtt alakult ki. Ez a haplocsoport egyébként a legtöbb finnugor nyelvcsaládhoz tartozó népnél gyakori (komik, marik, mordvinok, finnek, lappok, vogulok, észtek).

Mindezek után a cikk szerzője kénytelen levonni a következtetést: „*Genetikánk keverékét a földrajzi közelség határozza meg, sokkal inkább, mint a kulturális és nyelvi kapcsolat. Például a magyarokhoz közelebb állunk genetikailag, mint egyes szláv népekhez, például a bolgárokhoz, vagy a szerbekhez*” – olvasható a cikkben. (Megjegyezzük, a bolgárok eredetileg török népcsoportként érkeztek Európa délkeleti csücskébe, csak ezután szlávósodtak el). Ennek oka a Kárpát-medence elhelyezkedése, amely a délkeleti irányból érkező népvándorlások főútvonalán helyezkedik el. Rengeteg nép találkozott itt, ráadásul az olyan kataklizmák, mint a tatárdúlás vagy a török uralom, és az utánuk elinduló betelepítések, alaposan átírták a történelmi Magyarországon élő népek genetikáját.

A több nagy szláv nemzet is erősen kevert

Mindazonáltal a többi szláv nép sem túl egyöntetű genetikai szempontból. Az Eupedia szerint a szlovákok mellett a lengyelek, az ukránok, az oroszok és beloruszok is rendelkeznek uráli, germán szkíta (mai Irán) génekkel, a szlovákok, csehek és lengyelek ráadásul még keltával is. Az R1a ugyan domináns a szlovákok körében, de igazából arányuk messze nem akkora, mint a nagy szláv nemzetekben (60-80 százalék).

Az írás valószínűleg sok vitát vált majd ki a közösségi hálón. Főleg azért, mert alig pár hét van hátra a választásokig, Magyarország pedig a különböző fórumokon állandó téma. Rendszerint a magyar revíziótól való félelmek kapcsán kerül elő az az okfejtés, hogy *magyar nemzet nincs, mert nincs magyar gén, és egyébként is, a magyarok mind szlávok, akik megtagadták a szláv nyelvet.*

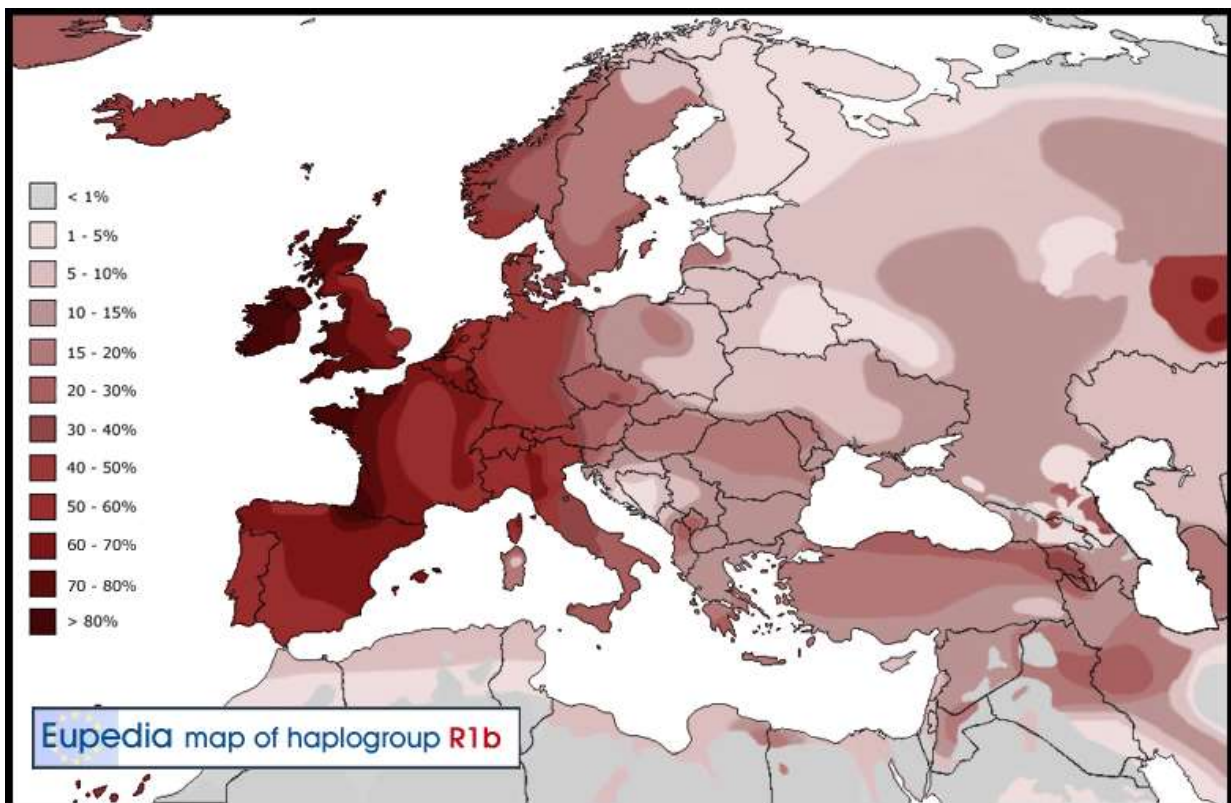

101. ábra.

Elnézve a beszélgetések színvonalát, lényegében nem is lehet csodálkozni, hogy Szlovákiában lehetetlen érdemi közvitát kezdeményezni olyan kérdésekben, mint a történelemoktatás, az autonómia vagy a szlovák–magyar Kárpát-medencei szintű együttélés. A szlovák–magyar közös történelmet, pláne genetikát firtató írások ezért nem is túlságosan gyakoriak.

Magyarország

De hogy ne hagyjuk ki Magyarországot sem a sorból, kiegészítésképp utánezünk, mely haplocsoport a domináns az anyaországban. Magyarországon a férfilakosság 30 százaléka R1a, 18,5 százaléka R1b haplocsoportba tartozik. Az R1b Nyugat-Európára jellemző csoport, az ír, a skót felföldi, a nyugat-walesi, az Atlanti-óceán partján élő francia, a baszk és katalán lakosság 80 százaléka R1b haplocsoportos.

A magyarországi lakosok anyai ágon szlovákiai társaikhoz hasonlóan a H haplocsoportoz tartoznak, némileg kisebb arányban (40 százalék). A H haplocsoport gyakorisága egyébként viszonylag egyenletes egész Európában.

Cser Ferenc 2021. 02. 11. 12:14

Kedves Lajos!

Nem tudom biztosan, az R/N és hasonlóknak az M... és Eu rendszerrel való kapcsolatát nem ismerem pontosan.

Az R1 – szerintem – az M45, vagy M89 lehet – azaz egy főág, amiből ágaztak le a többiek. Ugyanígy az uráli ág az M9, vagy TAT lehet.

Mindenesetre a lényeg számunkra fontos: a nemzetet nem a génjei határozzák meg, hanem a kultúrája és ennek szerves része a múltja.

Magam is ezt vallom.

Sipos Gyuri tudna erről inkább érdemben nyilatkozni. Ők is az R1... rendszerrel dolgoznak. Semino és Underhill ezeket keresztelte át a saját céljainak megfelelően érthetőbb alakká – de ezzel a származás elveszett. Az Árpád-háziak R1a1a1 alághoz tartoznak – ha jól emlékszem.

Oláh Zoltán 2021. 02. 11. 12:39 :

Péter, egy 1987-es mtDNS-cikket könnyű cáfolni a több száz azóta született, pl. 2008, első teljes genom, neandervölgyi teljes genomom DNS-olvasat, majd a 2018-as Dénesfalvy Dániel (Denny-genom) tükrében, hogy genomfolytonosság van az eurázsiai neandervölgyi és Denisova között, az afrikaiakkal viszont nincs.

A mintegy 90 ezer évvel ezelőtt a szibériai Denisova-ban élt Denny rokonunk nem új faj, hanem genom-hibrid, azaz mozaikosan jelen van mindkét távol élő emberfajta mintázata az ott és akkor élőkben.



102. ábra.

Elsősorban a sejtszintű, **saját-nem saját felismerő rendszer közös az örökletes immungénjeink mit sem változtak a több százezer éves eurázsiai kirajzás óta**, és nem keveredtek trópusi betegségek ellen védő immungénekkal, mert ott más támadó vírusok, baktériumok, férgek gombák ellen kell az oda kirajzó embertípusnak védeni magát, immár több százezer éve.

Ha észrevették a névváltozást, ma már nem Homo sapiens-ről ír az archeogenetikai szakirodalom sem, hanem „Anatomically Modern Human” (AMH)-ről, ugyanis szó sincs kihalásról, nem képződött új faj, csak a megjelenésünk változott meg, + elvesztettünk fél litert az agytérfogatunkból. A népsűrűség jóval alacsonyabb volt a mostaninál, így a népszerű – korábbi – egymás „kiirtása” is kezd kimenni a divatból, mivel populáció-genetikailag értelmezhetetlen. Volt bőven gyűjtögethető, halászható, vadászható élelem. A közeli rokonok közötti házasság a tiszta vérvonalak kialakulásának kedvezett. A halmozottan mutáns egyedeket az ivarérettség előtti kihalás „eltüntette” a helyi népességből.

Ugyanakkor a cikk állításával ellentétben szó sincs új, „superior”/választott faj megjelenéséről, amelyik ráadásul valahonnan melegebb égtájakra pl. Afrikából jött volna, ahol a banán amúgy is a szádba esik, miért jöttél volna el? Szerencsétlen ez a kiválasztottsági mítosz vezérelt, tudománytalan magyarázata az amúgy statisztikailag kiértékelhetetlenül kevéske eredménynek.

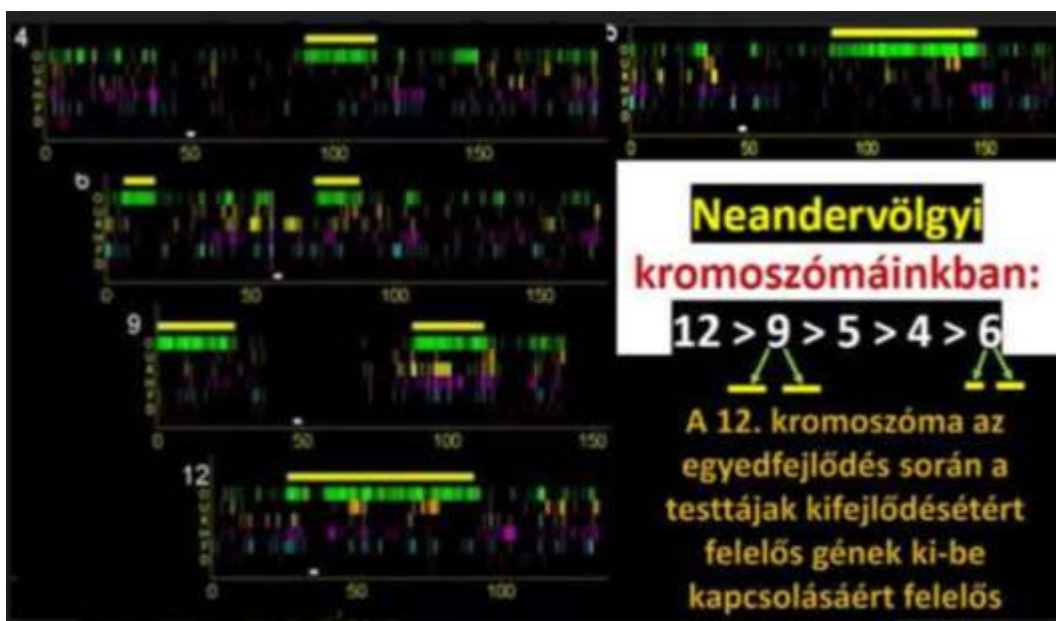

103. ábra.

Inkább a jégkorszaki menedékhelynek számító, mérsékelt égövi, kelet-nyugati irányban kiterjedt, de súlyozottan Kárpát-medence központú folyosóban a Helyi Együttműködés Rendszerének (HER) kialakulása okozta az agytérfogat fenntarthatatlanságát és így szükségtelené válását, valamint az ezzel járó küllemváltást AMH-ra.

A világ a leghűvösebb, bizonyíthatóan a legnépesebb génközpontja, jégkorszakokon át soha el nem néptelenedő menedékhelye a Kárpát-medence az egyhelyben élésnek és anyanyelvünk használóinak kedvezett. Az utolsó nagy 7500 évvel ezelőtti kirajzás is ennek a nagy népsűrűségnek köszönhető. A családok egymást érő mellérendelt kapcsoltágú falvakban éltek, de elfogyott az egy családban születő 8-10 utódra örökíthető közbirtok földterület. Ezért kezdtek el kézműves családok főleg a nagyobb kiterjedésű keleti folyamközi területekre, de a német-lengyel alföldre vándorolni és ott újra letelepedni 7000 évvel ezelőtt. Az Eurázsiai mérsékeltövi folyosó nyitva állt, és nem kellett az időjáráshoz sem alkalmazkodni.

Révész Péter 2021. 02. 14. 5:54

Kedves Zoltán!

Ezek a hírek nem újjak nekem. Azt kérdeztem, hogy van-e, ami cáfolja az mtDNA közös származását az összes mai emberben, avagy a közös mtDNA ős feltételezett afrikai eredetét. Ezek az idézett 1987-es cikk fő állításai.

Oláh Zoltán 2021. 02. 14. 07:00

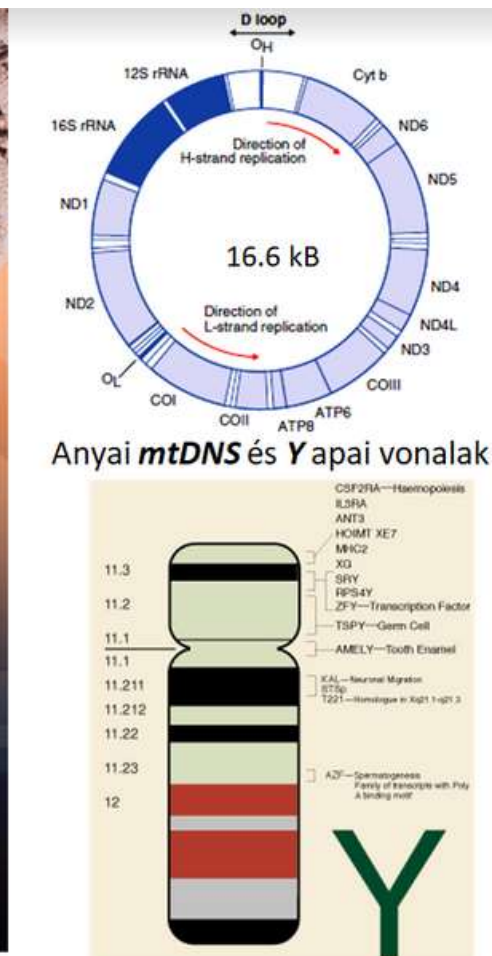
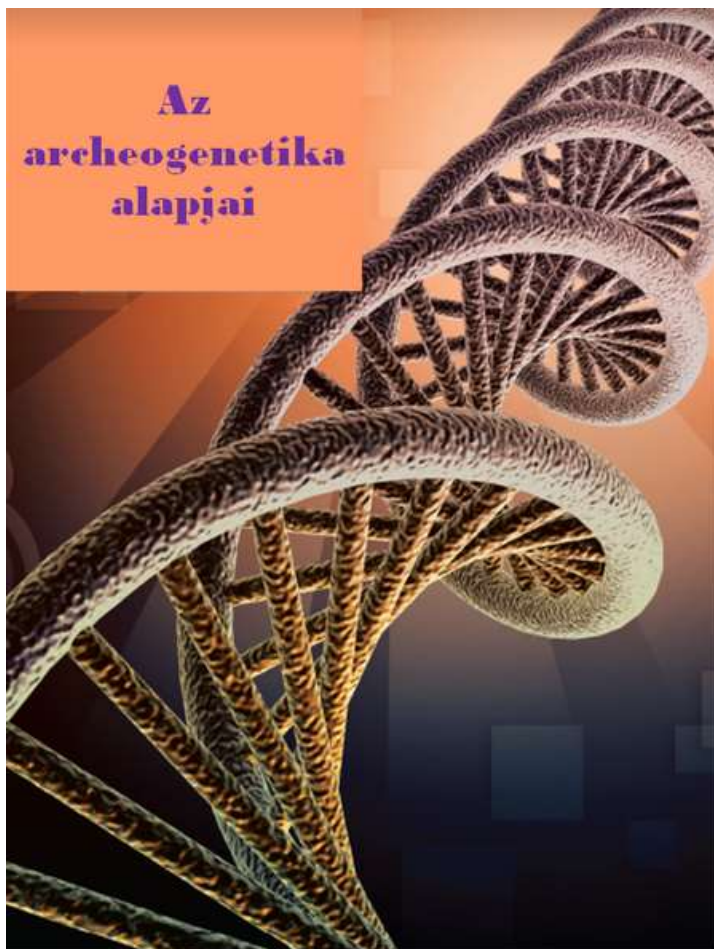

104. ábra.

A genetika nem ismer olyat, hogy „magyar”, ezért szakmai berkekben az agglutináló anyanyelvünkön beszélő őst használnám, megkülönböztetésül a „szótárazó anyanyelvűektől”

Péter, a mtDNS lehet közös eredetű akár a 160 millió éve élt kacsacsőrű emlőssel, ennek cáfolatát ezért senki sem firtatja, de ezen a DNS-en tudtommal semmilyen, szelektíven az emberi minőséget érintő kód nincs.

A mito-DNS bakteriális eredetű, plazmid szerű DNS-öskövület, amelynek hipervariábilis régiója alkalmas családfák felállítására, kormeghatározásra, de funkcionális, az emberi minőség formálódására pl. agytérfogat, oszcillogenom, beszédértés és készség-felbontású következtetésekre nem.

Mivel mt-DNS-ből akár 100 db is lehet egy sejtben, így könnyű volt „olvasni”, a durva genetikai néptérképezést, pl. AVK/LBK (N1, N2/W) vagy lovaspásztor kurgán-királyok (R1b, pl. Árpádház!/kazár-türkök!) ezekre alapozták. Ma ez már kevés...

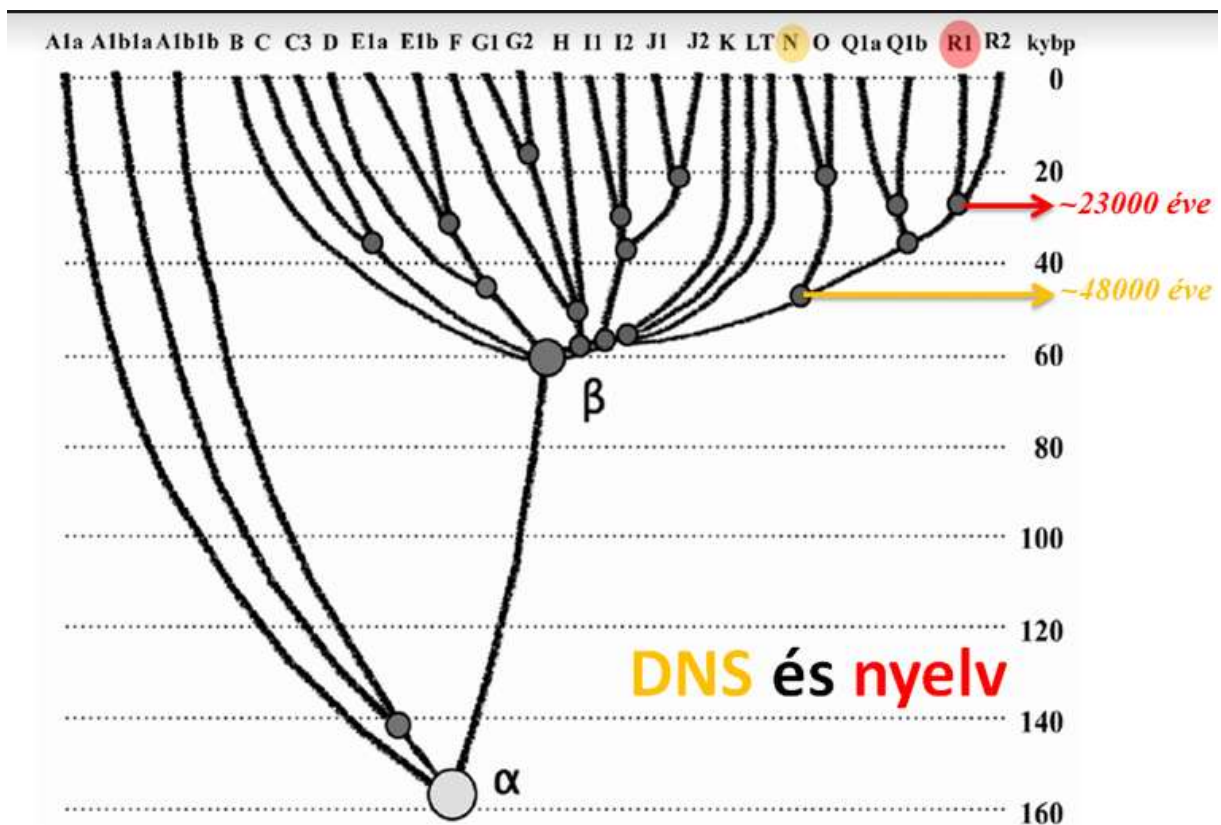

A H. sapiens Y-kromoszóma haplocsoport családfája haplotípusokból 7415 altípust használva (Klyosov & Rozhanskii, 2012). Az afrikai ág balra a többiek jobbra. Elágazási pontok 1000 évvel napjainkhoz képest.

105. ábra.

Már ettől fényévekre vagyunk a teljes genom előtti 1987-2012-ben lezárult korszaktól, bár a Karosi temetőben is csak mtDNS markereket használtak azonosításra 2016-ban, amely akkorra már elavult. A teljes genom a testi sejtek magjában található 2 db 22+X/Y kromoszóma olvasatokkal, amely ~3.300.000.000 (ATGC) betű összehasonlítható soraiból áll, már olyan állításokat is megenged, amely az örökletes immungén-csoport Neandervölgyivel nagyfokú azonosságra és biztos afrikaiaktól elválasztó határvonalakra utal, és ezekből egyre több funkcionális, pl. AVK/LBK nyers-tej érzékenysége vö. R1b lovaspásztor a frissen fejt tejet el tudja fogyasztani hasmenés nélkül, így nem csak egyszerű mtDNS-marker értékű.

Ezeknek a genetikai változatoknak/mutánsoknak az összehasonlító DNS-nyelvészetével derült ki, hogy a neandervölgyi genom nem egy másik fajtól, de nem is Afrikából származik, hanem olyan közös őstől, aki a mérsékeltövi Euráziában él most is, és biztos, hogy a Kárpát-medencéből rajzott ki több jégkorszakkal ezelőtt, annak ellenére, hogy a mtDNS-e közös lehet 1.000.000 éves más kontinensen élőkkal. A „lila sűrűsödések” MA mtDNS-térképezett, de 100.000 év mélységű *ab originális* anyanyelvi HANGFOGLALÓ térképünk, egybeesik a déli selyemúttal, és a jégkorszakokon át túlélést eredményező nyelvi, máig énekelt népdallamaink határaival, miközben az unokanyelvek elfedték még azokat a csúcokat is, amely a Kárpát-medencében a székelyekben és csángókban kimérhető (N1!, amely finnugor markerként is megmaradt, csak fordítva történt nem azok jöttek ide, hanem egy részünk ott is ragadt!):

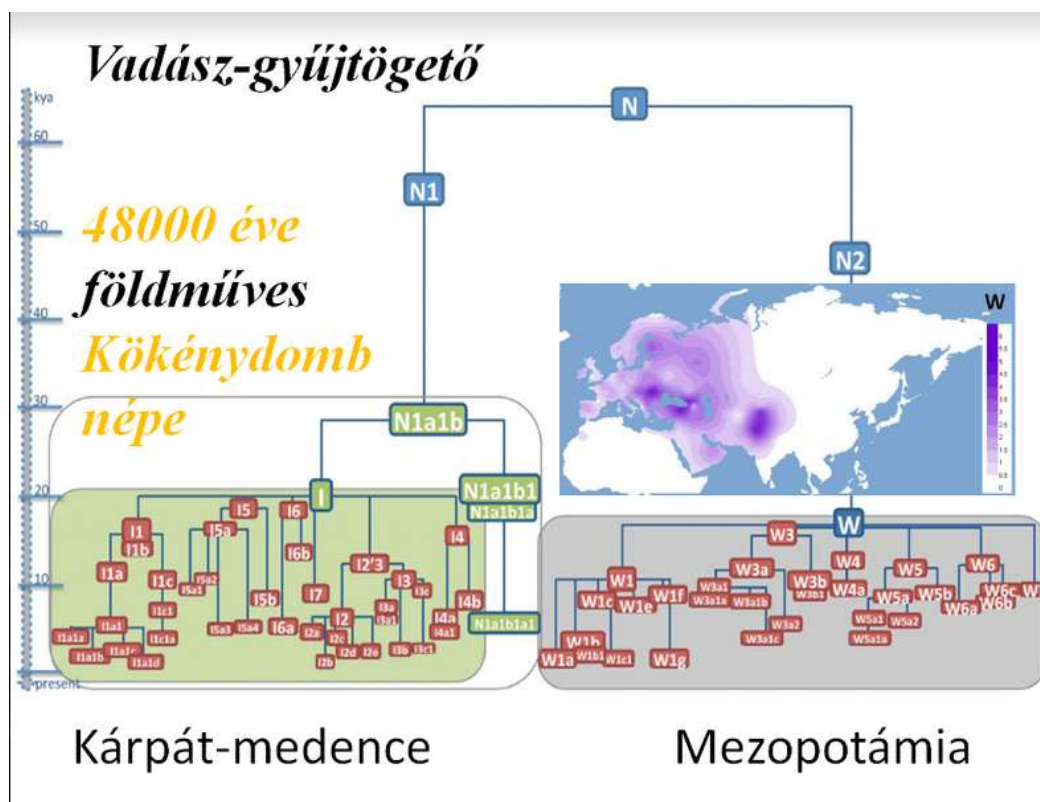

106. ábra.

Oláh Zoltán 2021. 02. 14. 7:32

Péter, a több százezer évre visszamenően megismert neandervölgyi immunogénsoport egyezés nyilván csak egy a számos más földrajzi- és most már genom-térképészeti elhatárolódás megerősítésére. A trópusokra sodródás, magával hozta az immungenom kicserélődését, és lényeges a Kárpát medencében ismeretlen mikrobiom ellen kialakult örökletes ellenállás génjeinek ma is kimérhető minőségi különbségét. Ez sem fejlődés, sem hanyatlás, egyszerűen alkalmazkodás a környezeti feltételekhez.

Természetesen a beszéd képzés és értés nem az örökletes immungenommal, hanem a oszcillogenomot befogadó és működtető 2000 cm³-ről → 1500cm³-re átlag térfogatra csökkenő emberi agy az, ami Kárpát-medencei központtal Ibériától Szibériáig az elmúlt 1 millió évben 200ezertől 40ezer között lezajlott, az, ami anyanyelvünk szempontjából fontos. És ebből Afrika biztos kijelhető, mint helyszín, bár a mtDNS közel hasonló/végleges a pontmutációktól eltekintve.

A mtDNS-sel ellenben, az apai Y-kromoszóma alkalmas az alfa- és béta-halmaz létezésének kimutatására (lásd alább!). Sőt az N-haplotípus 40-60 ezer éve egyenesen vezet/mutat a Dél-Alföld Kökénydombi Föld-, Ész- és Kézműves (FÉK/AVK) génközpontunkhoz, amelynek részbeni kirajzását megismertük az elmúlt évtizedben a termékeny félhold területére, Anatóliába és Mezopotámiába. Ez lezárja azt a hibás vélekedést, hogy az utóbbi helyekről jött volna ide valaki is, megalapítani az AVK/LBK formanyelvünket vagy a rovás ábécét, mert az jégkorszakokon át ott van kőbe vésve.

something you recognize as an epigrapher immediately, such as long linear patterns."

As to the brevity of inscriptions, Wells says averages can be misleading. The longer Indus inscriptions, he says, can't be explained as magical symbols. Vinča symbols, for example, rarely are grouped in numbers greater than five. "And you don't get repetitive ordering" as with Indus signs, he adds. "The Indus script is a highly patterned, highly ordered system with a syntax—it just looks too much like writing." Wells also says that a mere 30 signs are used only once, rather than the 1000 Farmer postulates, because many of the "singletons" transform into compound signs used repeatedly.

Parpola agrees that the pattern of symbols argues for an organized script. "There are a limited number of standardized signs, some repeated hundreds of times—with the same shape, recurring combinations, and regular lines," he says. But Wells and Parpola, like most linguists in the field, agree on little beyond their opposition to Farmer. Wells rejects Parpola's method of deciphering the signs, and Parpola dismisses Wells's contention that there are significant differences between the signs of upper and lower Indus.

Wells and some other scholars believe that the attraction of Farmer's idea has less to do with science than with the long history of decipherment failures. "Some have turned to this idea that it is not writing out of frustration," he says.

But many others are convinced that Farmer, Witzel, and Sproat have found a way to move away from sterile discussions of decipherment, and they find few flaws in their arguments. "They have settled the issue for me," says George Thompson, a Sanskrit scholar at Montserrat College of Art in Beverly, Massachusetts. "We have the work of a comparative historian, a computational linguist, and a Vedicist," he adds. "Together they have changed the landscape regarding the whole question." In a forthcoming book on South Asian linguistic archaeology, Frank Southworth of the University of Pennsylvania calls the paper an "unexpected solution" to the old troubles with decipherment.

Meanwhile, Farmer is injecting a bit of fun into the melee. "Find us just one inscription with 50 symbols on it, in repeating symbols in the kinds of quasi-random patterns associated with true scripts, and we'll consider our model falsified," he wrote on a listserve devoted to the Indus. And he is putting his money—or, rather, that of a donor he won't reveal—where his mouth is, prom-



Sign or script? Farmer says Indus seals (left), like Vinča signs (right) are not writing.



Literacy promoter. J. Mark Kenoyer, on the dig at Harappan thinks Indus signs are script.

ising the winner \$10,000. The orthodox dismiss the prize as grandstanding, whereas Farmer boasts that "no one is ever going to collect that money."

Retrenching

Each side clearly has far to go to convince its opponents. "I'm not sure the case is strong enough on either side," says linguist Hans Hock of the University of Illinois, Urbana-Champaign. "Let each side of the controversy make their case."

Yet there already is a retreat from earlier claims that the Indus symbols represent a full-blown writing system and that they encoded speech. Many scholars such as Possehl now acknowledge that the signs likely are dominated by names of places, people, clans, plants, and gods rather than by the narratives found in ancient Sumer or Egypt. They say the script may be more similar to the first stages of writing in those lands. Harvard archaeologist Carl Lamberg-Karlovsky

COURTESY OF THE HARAPPAN CIVILIZATION MUSEUM, HARAPPA, PUNJAB, INDIA

De 7500 évvel ezelőtt az AVK/LBK cserepes/gölgöncsér/korongozó már saját maga készítette jelvényként nyakba akasztható és hordozható rovás- és kép-írott viselhető korongjait és tábláskáit, amely az akkor már fejlett beszédterekről és azokhoz a közösségekhez tartozás büszkén vállalható önazonosság-tudatáról árulkodik. **"MIND_ÉN_KI, aki vagyok, aki vagyok, egy közületek..."**

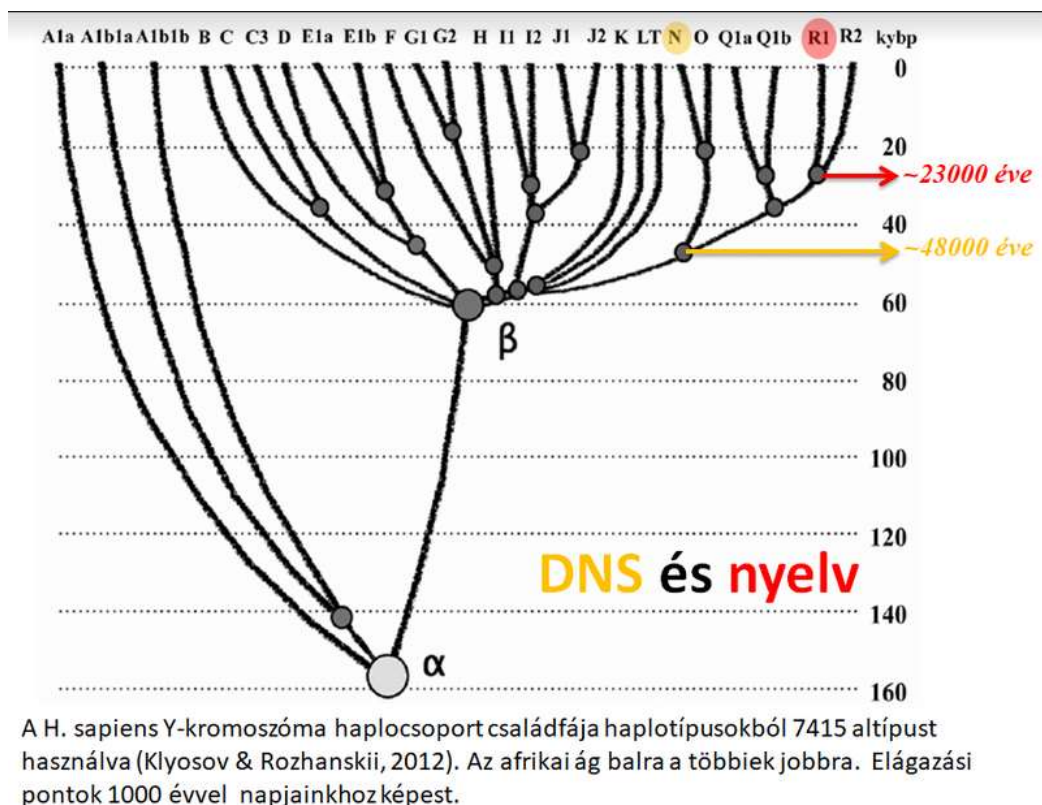

108. ábra.

Cser Ferenc 2021. 02. 12. 1:42

Kedves Lajos!

Itt is találsz azonosítást: https://en.wikipedia.org/wiki/Genetic_history_of_Europe

Összehasonlítottam Semino és Underhill ábráját a neked elküldöttel. A következő azonosítás látszik igazoltnak: R1a - M17 és R1b - M173

Bizonytalan, de valószínű még: R - M45 és NO – TAT és N - M09 és H - YAP és CF - M89 és BT - M168 és AT - M39 (csak Underhill)

Az időskála azonban abszolút rossz. A Wikipedia is írja, hogy az időskála bizonytalan. Itt 150 évezredtől indul, de szerintem az AT elágazás a Homo erectus leágazása az afrikai állományról – azaz ekkor jött az ember Európába. A kaukázusi leletek 1–1,5 millió évre teszik ezt.

Cser Ferenc 2032. 02. 12. 7:52

Kedves Lajos!

Az Underhill-ábrával a 109. összehasonlítva látható: R1 az egyik európai fő ág (M173) része.

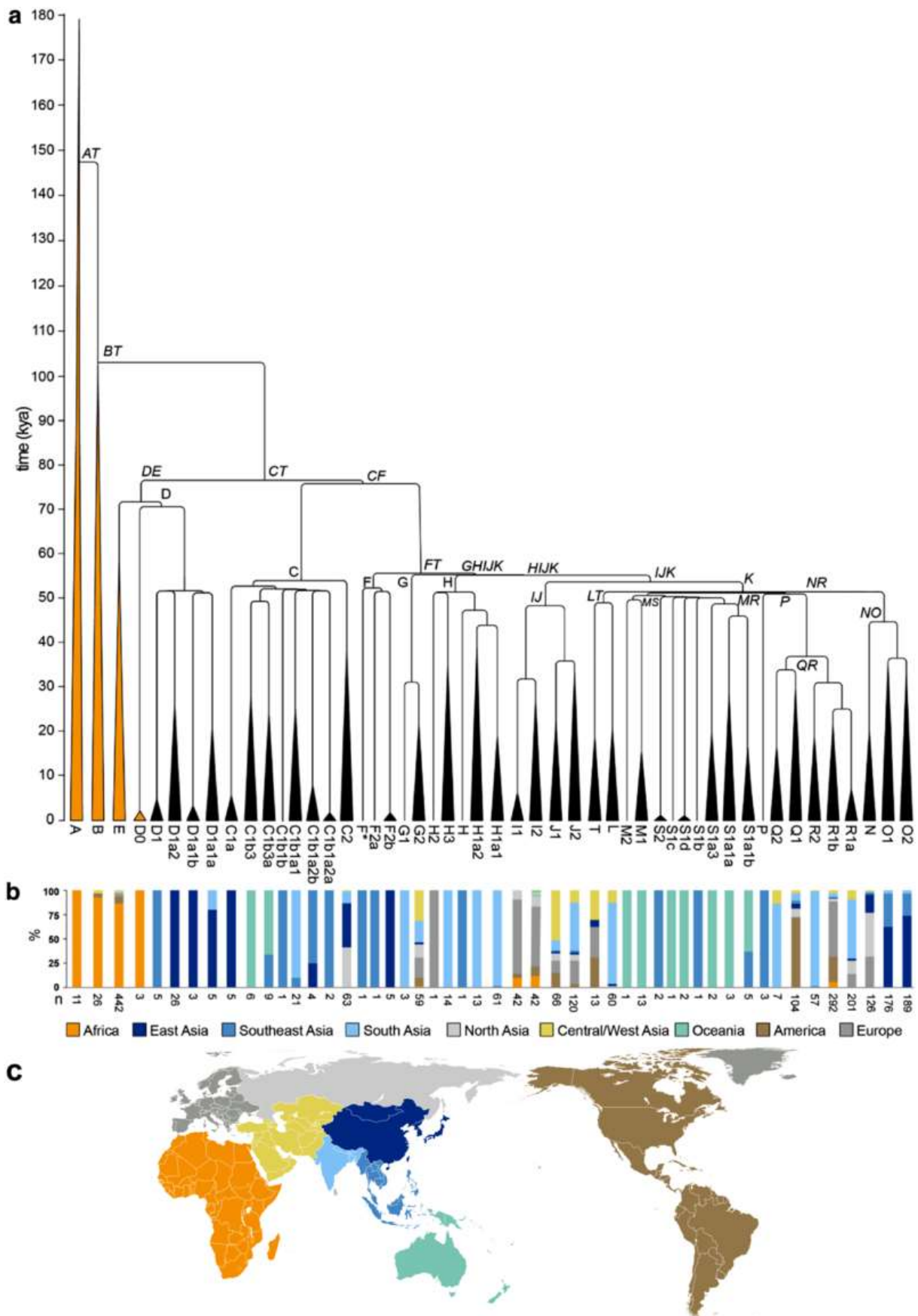

109. ábra (https://en.wikipedia.org/wiki/Human_Y-chromosome_DNA_haplogroup).

Oláh Zoltán 2021. 02. 14. 8:12

A lényeg a „magyar nyom” szakirodalomba bevezetése lenne. De ezt el is kellene tudnunk magyarázni, pl. mit értünk „magyar” alatt? – azoknak, akik soha sem fognak megtanulni anyanyelvünkön, és még az agglutináló, képes beszédünk/rovásunk szabályait, betűit, és/vagy szóbokraink visszafejthetőségét gyökérszavakra – sem értik és nem is akarják megtanulni, pedig nyelvészeknek tartják magukat itthon és külföldön egyaránt.

A finneken kívül a körülöttünk élő testvéreinknek sem árultuk el, milyen magánhangzót szoktunk használni anyanyelvünkben két mondanivaló tartalmat hordozó mássalhangzó között! Sebaj, segít az önazonosság-tudat ébresztésében az ős-gyökszavaink kigyűjtését elindító Czuczor Gergely és Fogarasi János! Nekik köszönhetjük azt, hogy már 1862-től tudjuk anyanyelvünknek ezt a sajátos, minden környező néptől elkülönülő sajátosságát. Az idegen szavakat előbb vagy utóbb kirekesztő, ezért máig az ab originálisnak megmaradt, mindössze ~2200 db, 1-3 betűs/hangos tartalmi disztinkciót mutató/hordozó, az ötetimonjainkra alapozott nyelvtechnológiánk máig őrzi a józan paraszti észjárásunkat és világlátásunkat. Kár, hogy erről szomszédjaink olyan keveset értettek meg eddig, de az igazság előbb vagy utóbb felszínre hozhatja ezt a HANGFOGLAÓ anyanyelvi megértéshiányt és kiköszörülhetjük a csorbát, a mássalhangzó torlódásokat a szláv, anglo-saxon és indo-európai nyelvjárásokban is – <http://osnyelv.hu/czuczor/>.

Oláh Zoltán 2021. 02. 14. 12:35

Genetikai folytonosságunk, és a most felfedezett 180 millió éves családfánk, a kacsacsőrű „ÉVA” anyánktól származtatva, egy ős vérvonal, amely Ausztráliában maradt fenn, de biztos, hogy az emberi minőségünk nem ettől a „szépségtől” olyan, amilyen, mert számos leágazás történt az elmúlt 180 millió évben, ld. alább és a teljes cikk <https://www.nature.com/articles/s41586-020-03039-0>.



110. ábra.

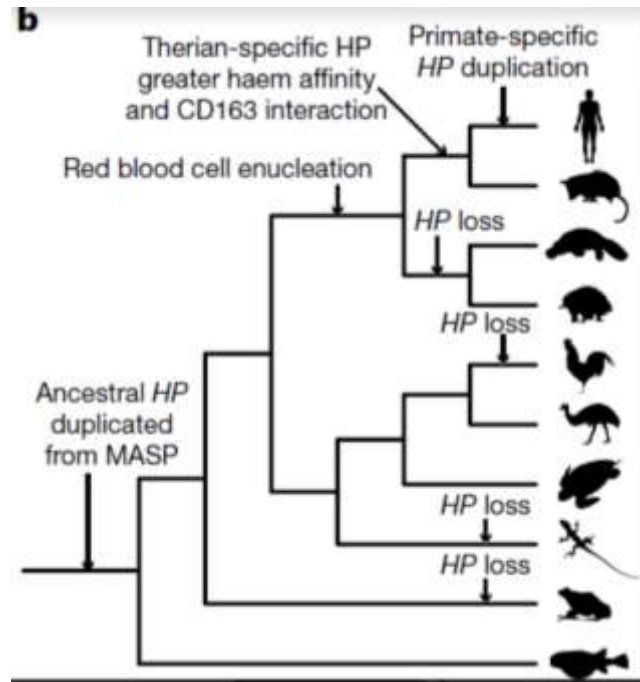

111. ábra.

Sipos György 2021. 02. 14. 12:43

Kedves Péter és Zoli!

A csatolt legfrissebb Nature cikk alapján nagymértékben változik a szemlélet. Az abstract utolsó mondata evidens!!

„We argue that no specific point in time can currently be identified at which human ancestry was confined to a limited birthplace, and that patterns of the first appearance of anatomical or behavioural traits that are used to define *Homo sapiens* are consistent with a range of evolutionary histories.”²⁹³

Most kezdődik ezen a szinten a tényleges felfedezői munka, ez a cikk nyitja a kapukat !!

Nagyon fontos lenne a „magyar” nyomot lekövetni, mert nagymértékben keverni akarják a populációkat mindenhol!!!

Révész Péter 2021. 02. 14. 14:03

Kedves Zoltán!

Köszönöm a platypusos²⁹⁴ cikket, de nem értem, hogy mi köze ennek a Kárpát-medencéhez vagy az emberi mtDNA-hoz. Ez nem cáfolja az 1987-es cikk fő állítását.

Valami cáfolatot szeretnék látni.

²⁹³ „Azzal érvelünk, hogy jelenleg nem azonosítható konkrét időpont az emberi ősök számára, amikor behatárolhatók lennének egy szülőhelyre, és hogy a *Homo sapiens* meghatározására használt anatómiai vagy viselkedési jellemzők első megjelenési mintái összhangban vannak az evolúciótörténet hatókörével.” – *A szerk.*

²⁹⁴ *A platypus magyarul kacsacsőrű emlős. – A szerk.*

Darai Lajos 2021. 02. 15. 1:03

Csak üzlet a genetika?

Kedves Feri!

Problémásnak látom, hogy Oláh Zoli talán nem szándékosan, de kihasználja a társaság genetikában járatlanságát. Nem véletlen, hogy amit én korábban, amikor még leveleztem velük, feszegettem, arra nem jött semmilyen válasz. A tagok nem fogták fel, hogy miről van szó, Zoli meg bolond lett volna magát leleplezni. Nem véletlen tehát, hogy a legutóbb általam küldött cikk kapcsán kérdeztelek a jelekről, hogy mit jelölnek a régiekhez viszonyítva. Ezúton is köszönöm a válaszokat. De nem vagyok biztos, hogy ilyen ügyekben nekem kell cikket írnom. Éppenséggel Zoli is írhatná, ha valóban a magyarságról szólna, amit képvisel. A csoportmutációra kérdeztem rá, hogy azzal foglalkoznak-e, mert egyéni genom részletekkel foglalkozni a bármit be lehet vele bizonyítani esetet jelenti, illetve olyan visszafelé bizonyítást, mint most a Mátyás király körüli genetikusi felhajtás. De azt egy jó antropológus akár koponya alapján is megtehetné, ha adva lenne neki az apa-fiú-unoka koponyája. A feladat genetikusi oldalról való kiváló finanszírozás befogadását mutatja, hogy az összes összehányt állítólagos fehérvári király csontot is meg kell vizsgálniuk. Lesz munkájuk pár évre és állandóan az érdeklődés középpontjában állhatnak. Zoli aztán tájékozódik a nagy nyugati genetikai eredmények között, és azokat bedobja, mint módszert az általa kitalált történeti összefüggések vizsgálatára. Nem akarom itt megismételni a dolgait a nyelv és egyebek vonatkozásában, de inkább parasztkívítás. Rajtunk teszteli, hogy bele merje-e írni a pályázatába az ötleteit? Egyébként itt már mindenki lemarad, mert a MKI már újabb egész napos konferenciát produkált, egészen más szereplőkkel: <https://fb.watch/3B1yxU8sZG/> és majd az egészet feltöltik a honlapjukra: www.mki.gov.hu. (A gov.hu kormányzati portálok tárhelye egyébként.)

1985-ben a napokban elhunyt Dr. Fehér Márta tudományfilozófus, a Műegyetem Filozófia Tanszékének tanára azzal a megdöbbentő hírrel tért haza New Yorkból, a Rutgers Egyetemen végzett vendégoktatói munkájából, hogy az Amerikai Egyesült Államok egyetemén a hallgatók által választott nem európai kultúrtörténeti kurzusok abban a tanévben többségbe kerültek. Ezt azzal magyaráztuk már akkor is, hogy a diákok által „a világ szeme” a Föld többi térségére irányulva, azoknak nagyobb jelentőséget tulajdonít, mint az európainak. Sokkal-sokkal később derült ki számomra ennek valós oka, amikor veled a magyarság Kárpát-medencei eredete és folytonossága elméletén dolgoztunk, s bár megdönthetetlen bizonyítékokkal alátámasztottuk, de az szinte teljesen hatástalan maradt. Akire hatással volt, az is félreértette és a turáni eredetelmélet szolgálatába állította. Tovább kutatva derült ki számomra, mint jeleztem neked, hogy az általunk most ismert emberi történelem, valójában a magyarságtól és a Kárpát-medencétől ellopott világról szól, azaz hamis. Ne érts félre, Európa, Ázsia és Afrika többi része is létezett, működött, de hogy miként, arról az újkor előtti időről szóló beszámolók hamisak vagy hiányosak, újkori birodalmi szempontok szerint tálaltak. Főként egy vérengző múlt bemutatására törekszenek.

De a valóság lassanként diadalt arat a hazugság fölött és törekszik a világ minden más részének történeti teljesítményét feltárni, amit a gyarmatosítás háttérbe szorított. Így már érthető az 1985-ös kultúrtörténeti fordulat. S lelepleződik az is, hogy az annak túlzásaként éppen manapság világméretűvé válni szándékozó társadalmi mozgalom (BLM, stb.) indítói és haszonélvezői feltehetően ugyanazoknak a folytatói, akik az európai világhegemóniát – a magyarság és a többi közép-európai nép kárára – végbevitték. Elég V. Gordon Childe vagy tanítványa Stuart Piggott könyveit elővenni erről.

De ha a genetikusokon múlik, akkor a sokévezredes és sokezer kilométeres távolságok és időjárási szakadékok is könnyen áthidalhatók, mintegy egyidejűségben szemlélhetők a modern Föld-térképre rajzolt ábrák alkalmazásával. Elég hozzá valamilyen, eredetét tekintve nem egyértelműen tisztázott, de megnevezhető kapcsolat. Ez ábrák többnyire körök, íves vonalas alakzatok,

hatóköröket szemléltetve, ahol a színezés élénkségének csökkentésével jelzik a genetikai előfordulás és arány csökkenését. És a legsötétebb árnyalat, a legnagyobb arányú vagy számú előfordulás helyét tekintik egyúttal kiindulási, származási, keletkezési pontnak. Ebben az esetben is figyelmeztetnünk kell a leegyszerűsítő szemlélet nagy tévedési veszélyeire, mert a műveltség terjedésének, a kultúra vándorlásának folyamata igen bonyolult módon történt meg a valóságban, annak sem népesedési, sem hatalmi, sem egyéb vonatkozása nem egyértelműen jön elő a hozzáférhető nyomokból, így a genetikai adatokból sem. Az összes földtörténeti, időjárástörténeti, növény- és állattörténeti, régészeti, embertani, néprajzi, nyelvtörténeti és történeti vonatkozás figyelembe vételével lehet róla igaz megállapítást tenni.

Cser Ferenc 2021. 02. 15. 1:57

Kedves Lajos!

OZ utóbbi időbeli megszólalásaiból egyértelmű, hogy sem a fizikához, sem a kémiához, de a régészethez sem ért, nem is konyít.

Nagy szavak, nagy durrogások – és lehet a háttér a pénz.

De ő arra nem kap majd, hiszen nem áll be a sorba! Hogy a Kárpát-medencét tekinti forrásnak, ez nagyon nem PC (polcorrect), nagyon nem felel meg sem az MTA, sem a kormányzat igényeinek. Három szék közül a földre talál majd huppanni. Amit pedig ezzel kapcsolatban előhoz, az egyértelműen baromság, azt a másik oldal zsinórból cáfolni tudja – igazolva OZ hozzá nem értését.

Ezért is szólaltam meg immár kétszer is az utóbbi időben.

Sipos Gyurival volt egy közel 4 órás Skype beszélgetésem. Talán hat rá, hogy a gondolkodásunk több szinten is hasonló. De ő is a pénztől függ, ezért nem állhat ki egy attól idegen ügy mellett. De legalább odafigyel. OZ nem. Neki is hasonló a meglátása OZ aktivitását illetően.

Ahogy kezembe akadnak a legújabb régészeti – és archeogenetikai – hírek, egyre inkább úgy látom, hogy a *Kárpát-medence, vagy Szkítia?* könyvünkben jó nyomon jártunk, valójában az a történések rendje. A most hivatkozott cikk azt nem mondja ki, de a megrögzött hitvallást – 'a modern ember kizárólagos afrikai eredetét' – már döngeti. Már pedig a PC modellben annak kell szerepelnie, azaz, hogy valamennyiünk forrása a fekete afrikai, azaz ő a magasabb rendű. Már pedig ez nem igaz!

Korábban hivatkoztam rá, hogy mindazokat a könyveket, amelyek ennek nem feleltek meg, a Monash Egyetem könyvtára leselejtezte és magam is az egyetem könyvesboltjában találtam meg azokat – és vettem meg, használtam is fel azok adatait.

Bérczi Szaniszló 2021. 02. 15. 6:32

Kedves Péter: Azért a nyelvi emlékek is mondanak valamit.

Pl. ez: Emlékek a gondolkodás fejlődésének néhány korai lépéséről a magyar nyelvben (Reminiscences of the early steps of evolution of thinking in the Hungarian language.) August 2016. In book: *World Congress of Hungarians IX*. Vol. 1. (pp.175-214.) Edition: 1st Chapter: Chapter 14. Publisher: Magyarok Világszövetsége Editors: Bottyán Z., Drábik J.
https://www.researchgate.net/publication/312027126_Emlekek_a_gondolkodas_fejlodesenek_nehany_korai_lepeserol_a_magyar nyelvben_Reminescences_of_the_early_steps_of_evolution_of_thinking_in_the_Hungarian_language

Oláh Zoltán 2021. 02. 15. 7:57

Péter, a logaritmikus időskálán sokkal jobban bemutatható 100 millió éves vagy a 100ezer éves „genetikai sodródás” következményeit szeretném megértetni a korszerű archeogenetikai bizonyítási eljárások tükrében. Mivel anya- és formanyelvünk ilyen téridőben érhető meg a legújabb DNS-adatolással, amelyek a legkülönbözőbb és legfejlettebb molekuláris biológiai laboratóriumokból özönlének mindenki számára elérhetően. De csak a szakmában valamennyire járatosak számára értelmezhető DNS-adatbázisokba, amelyekről írt cikkek száma > 5-6 ezer 2000-óta. Cáfolatra nem fecsérelném az időmet, mert akkor nem fogjuk naprakészen követhetővé tenni a teljes genomok megismeréséből fakadó 2008-óta tartó archeogenomikai adatrobbanást.

A 180 millió éve máig túlélő emlős ős Ausztráliában átvészelte a 65 millió éve történt hüllőkihalást, csak mint példa azért hoztam most föl a genetikai folytonosságunk szemléltetésére. De reflexeinket máig az erre elégséges „hüllőagyunk” szolgáltatja..., örökletes immunrendszerünk a neandervölgyi őszünké, nyilván most az oszcillogenom az, amely alaposabb megértésre vár, de ehhez szükséges az ab originális anya-, jelelő- és formanyelvünk, JEL_KÉP rendszerünk mély rétegeinek ismerete.

Csihák György 2021. 02. 15. 10:35

Feri ügyelj! Oláh bizonyítja, hogy mi soh'se voltunk Afrikában...

Cser Ferenc 2021. 02. 16. 2:11

Gyurkám!

Csak akarja, de ahogy teszi, azzal csak nevetségessé válik. Ugyanis a Rudapithecus és a Homo erectus ideje között eltelt több évmillió alatti időszakban Európában hominid leletek, hominid tevékenységre utaló jelek nincsenek.

Az alanti ábrán mutatok (Lajossal írt könyvünkből)²⁹⁵ egy lehetséges kapcsolatot a genetika és a régészeti adatok között. Láthatod, hogy az erectus idejét követően a kézi balta és a kaparó műveltség elválik és ez utóbbi az, amelyből az északi félteke több pontján is a modern ember létrejött. Dordogne völgye, Kárpát-medence, Kaukázus, és Kína ezek forrása. De ez mind a Homo ergatras Afrikából való kijövetelét követő esemény (annak ideje kb. 1–1,5 millió év).

²⁹⁵ Cser Ferenc, Darai Lajos: *Kárpát-medence, vagy Szkítia?* Frig Kiadó, 2008. p. 79.

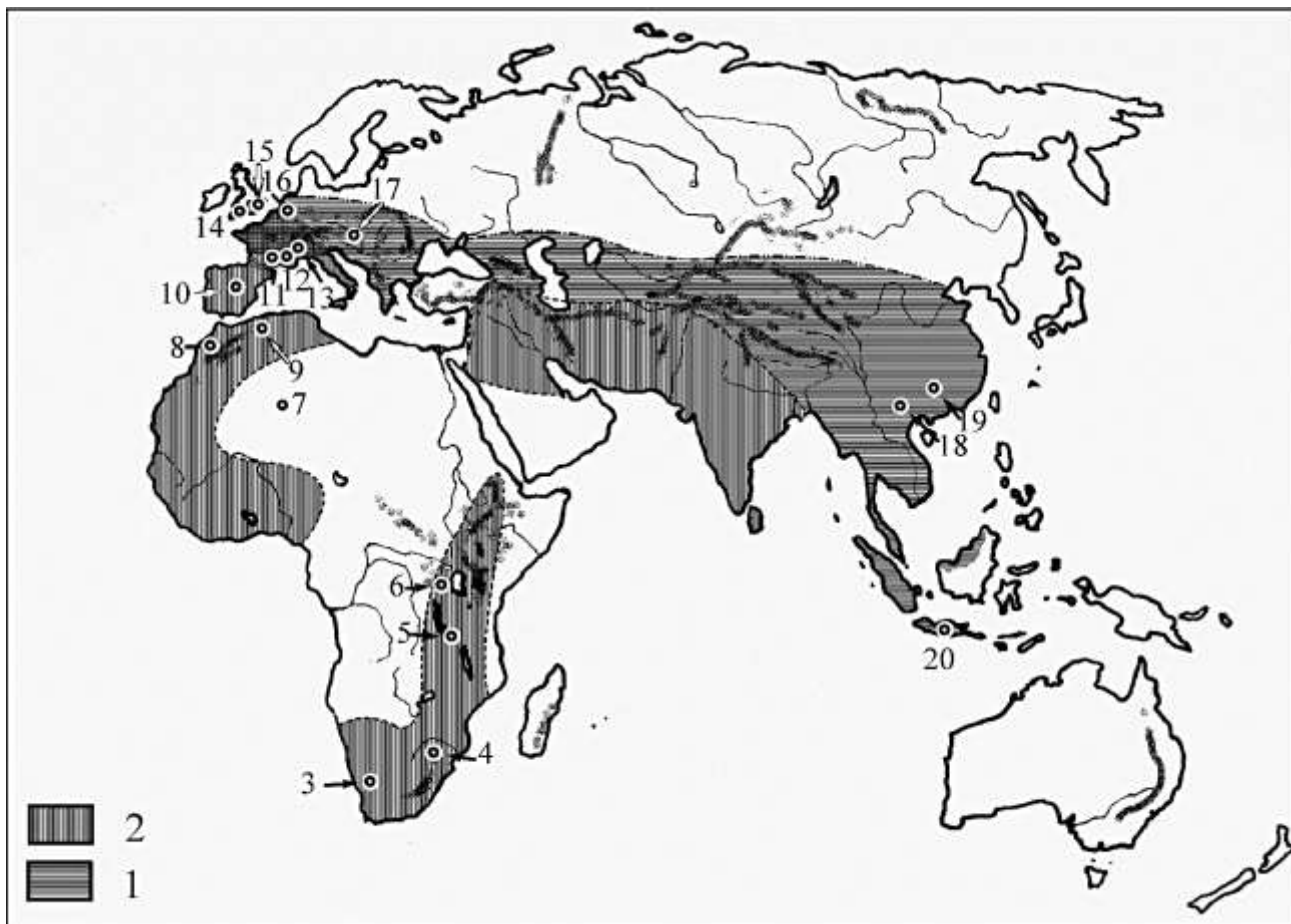

112. ábra Az archaikus ember szerszámfajtái. 1: hasítók ipara (az eurázsiai ember), 2: kézibalta használat (az eredeti afrikai ember), 3: Montague cave, 4: Cave of hearths, 5: Kalambo Falls, 6: Orduvai Gorge, 7: Tazazmout, 8: Sidi Abderrahman, 9: Temifine, 10: Torralba Ambrona, 11: Escale, 12: Terra Amata, 13: Vallonel, 14: Pitdown, Swanscomb, 15: Hoxne, Clacton, 16: Mauer, 17: Vértesszőlős, 18: Lant'ien, 19: Choukoutien, 20: Trinil Sangiran.²⁹⁶

Igen, a modern embernek nem Afrika a forrása, mert párhuzamosan a világ legalább 5 helyén történt meg az átfajlás. Afrikába a modern ember szerszámjai csakis a würm jégkorszak felmelegedését követően jutottak el, addig a modern emberrel ott – eszközeit tekintve – nem találkozhattunk.

Gyurkám! Nem ártana, ha Oláh Zoli mind a nyelvekhez, mind a régészethez - de akár a fizikához is – valamicskét értene. Nem elég nagy szavakkal dobálódzni, azzal a Kárpát-medencei eredetet ő nem fogja bizonyítani, legfeljebb hitelteleníteni mások gondolatait.

Ez a baj Zolival!

Záhonyi András 2021. 03. 16. 7:36

Ezt találtam a lin. A-ról:

<https://www.scribd.com/doc/164204554/Mellar-Mihaly-A-minoszi-Linearis-A-iras-meg-fejtese-magyar-2009>

Véleményetek?

²⁹⁶ Bordes (1968), Francois: *The Old Stone Age*. World University Library, London. p.: 139. és Fagan (1974), Brian M.: *People of the Earth; An introduction to world prehistory*. VI. kiadás. Scott, Forshman, London. p.: 86. alapján.

Révész Péter 2021. 03. 16. 16:47
„A lineáris A írást megfejtettem (2017)”²⁹⁷

Kedves András!

Kérdésedre alább válaszolok. Miután megfejtettem a lineáris A írást:

<https://www.wseas.org/multimedia/journals/information/2017/a605909-068.pdf>, Mellár Mihály munkája is előkerült, amikor valaki más is kérdezte, hogy a mi a véleményem róla.

Mellárnak már a fő feltételezése is rossz. Nem szótagírásként próbálja megfejteni a lineáris A írást, hanem rébuszírásként, miszerint a jeleket mássalhangzóvázként értelmezi és ahhoz mássalhangzókat tesz hozzá teljesen önkényesen. Például, a módszerével a KR mássalhangzóvázból a következő szavakat lehet gyártani :

KaR, KÁR, KÉR, KÓR, KÖR, KŐR, KÚR, aKaR, aKÁR, KaRó, iKeR,
iKRA, KÓRó, öKÖR, KaRa, KÁRa, KöRe, KÉRe, öKRe, oKRa, KúRa, stb.

Továbbá még sok más szó is lehetséges attól függően, hogy az előző vagy a következő jelnek mi a mássalhangzóváza. Például, ha a következő jel mássalhangzóváza K-val kezdődik, akkor kaphatunk:

KeReK, KeRÉK, KöRÖK, KeRKa (patak neve), stb.

ha pedig S-sel, akkor kaphatunk:

KeReS, KÖRös, KaRoS, KÁRoS, KóRoS, stb.

A kombinatorikus lehetőségek nagy száma oda vezethet, hogy valamilyen értelmes szöveget találhatunk szinte minden alkalommal. Ebben az esetben az értelmesnek tűnő szöveg nem bizonyít semmit.

Szótagírással egyértelműen le lehet írni a magyar/minőszi hangzást, tehát minden olvasó egyértelműen ugyanazt a szöveget kapja. Ez az egyértelműség a bizonyítéka, hogy a Lineáris A írást jól fordítom.²⁹⁸

Darai Lajos 2021. 02. 16. 20:34

Kedves Feri!

Pataki Tamás: *Honnan ered az Árpád-ház és más történelmi érdekességek* + videók. *Magyar Nemzet* 2021.02.15. <https://magyarnemzet.hu/kultura/2021/02/honnan-ered-az-arpad-haz-es-mas-tortenelmi-erdekesssegek-videok>

Ez az általam említett konferencia a 22 előadás videójával:

Dr. Török Tibor tudományos főmunkatárs: **Az archeogenetikai kutatások eredményei és lehetőségei**

Dr. Horváth Ciprián tudományos munkatárs (MKI, Régészeti Kutatóközpont): **Honfoglalás kori régészeti kutatások az MKI Régészeti Kutatóközpontjában 2019–2020**

Dr. Neparáczi Endre igazgató, tudományos munkatárs: **Honfoglaláskori köznépi temetők anyai vonalainak jellemzése**

Makoldi Miklós igazgató (MKI, Régészeti Kutatóközpont): **A magyarságkutatás régészeti lehetőségeinek perspektívái**

Dr. Ringer István tudományos munkatárs (MKI, Régészeti Kutatóközpont): **A sárospataki erdőuradalom Árpád-kori emlékeinek régészeti-történelmi kutatása**

²⁹⁷ Az egész nemzetközi tudományos élet utolsó 100 évének legnagyobb eredménye a területen. – *A szerk.*

²⁹⁸ V. ö. Darai Lajos: Révész szerint a Kárpát-medencei őshaza összeegyeztethető a finnugor nyelvészettel. https://epa.oszk.hu/01400/01445/00063/pdf/EPA01445_acta_hungarica_2021_3_139-158.pdf. – *A szerk.*

Dr. Németh Zsolt tudományos főmunkatárs (MKI, Eszmetörténeti Kutatóközpont): **A fények mozgásának vizsgálata Árpád-kori templomainkban**

Dr. Fehér Bence igazgató, tudományos tanácsadó (MKI, Klasszika-filológiai Kutatóközpont): **Kíséret a legősibb magyar nyelvű rovásírástól nyelvemlékek körének bővítésére**

Dr. Pomozi Péter igazgató, tudományos főmunkatárs (MKI, Magyar Nyelvtörténeti Kutatóközpont): **A tapasztalás nyelvtana. Igeidők az ősmagyartól az ómagyarig**

Dr. Kovács Péter tudományos tanácsadó (MKI, Klasszika-filológiai Kutatóközpont): **Hunok Pannóniában**

Dr. Tóth Anna tudományos főmunkatárs (MKI, Klasszika-filológiai Kutatóközpont): **Az államok hierarchiája a mítoszban és a bizánci diplomáciában**

Dr. Teiszler Éva tudományos munkatárs (MKI, Történeti Kutatóközpont): **Elbeszélő források a középkori Magyarországról – a lengyel „Bonfini”**

Németh Dániel tudományos segédmunkatárs (MKI, Magyar Nyelvtörténeti Kutatóközpont): **Királykoronázástól a személyes imádságig. A Te Deum laudamus a magyar hagyományban**

Dr. Szabados György igazgató, tudományos főmunkatárs (MKI, László Gyula Kutatóközpont és Archivum): **Miért nem volt III. Béla Könyves Kálmán?**

Kanász Viktor tudományos segédmunkatárs (MKI, Történeti Kutatóközpont): **Pázmány Péter családjának történetéről**

Dr. Tóth Sándor Máté tudományos munkatárs (MKI, Klasszika-filológiai Kutatóközpont): **Nándorfehérvár hagyománya Pray Györgynél II. József török háborújának idején**

Dr. Nagy-Luttenberger István tudományos főmunkatárs (MKI, Történeti Kutatóközpont): **Magyarok a császári-királyi hadseregben a francia háborúk idején 1792–1815**

Dr. Vizi László Tamás igazgató, tudományos főigazgató-helyettes (MKI, Történeti Kutatóközpont): **A párizsi Órateremtől a Grand Trianon kastélyig. Helyszínek, ahol Magyarországról 1919–1920-ban döntöttek**

Dr. Gulyás László tudományos tanácsadó (MKI, Történeti Kutatóközpont): **A 20. századi magyar történelem vitakérdései és új kutatási irányai. Félúton a kánonképzés felé**

Dr. Borvendég Zsuzsanna tudományos munkatárs (MKI, Történeti Kutatóközpont): **Pacifikáló hálózatok, avagy lehetett-e szerepe Magyarországnak abban, hogy a hidegháborúból nem lett világháború?**

Dr. Eöry Vilma tudományos tanácsadó (MKI): **Magyarul tanulni a Kárpát-medencében – Az anyanyelven való oktatás identitásformáló ereje**

Katona József Álmos igazgató (MKI, Nyelvtervezési Kutatóközpont): **A közérthetőség mint alapvető nyelvi jog – a hivatalok szerepe a magyar nyelvi norma alakításában**

Dr. Bódi Zoltán tudományos főmunkatárs (MKI, Nyelvtervezési Kutatóközpont): **„A médium maga az üzenet” – A média nyelvhasználata és nyelvi hatásai a magyar beszélőközösségre**

Fehér Bencét néztem meg, aki egyértelműen előrelép. Bár szerény és óvatos marad:
<https://www.facebook.com/watch/?v=257907499279259&ref=external>.

Cser Ferenc 2021. 02. 16. 23:30

Kedves Lajos!

Add mellé Szenthe Gergelyt²⁹⁹ és a vonal máris egyértelmű.

²⁹⁹ Kovács Gergő: Nem légüres térbe érkeztek a magyarok – Szenthe Gergely régész a *Mandiner*nek. 2020. aug. 20.
https://mandiner.hu/cikk/20200820_avarok_magyarok_szenthe_gergely V. ö. e kötetben e három levéllel: Darai

Mi volt rá a válasz? Mit szólnak a 'hívők' ahhoz, hogy a magyar nyelv megelőzhette az ún. honfoglalást?

Na, erre lennék kíváncsi.

Örülök ennek az adatnak, beleillik a gondolatmenetünkbe – amelynek alapja valójában László Gyula, majd Mellaart,³⁰⁰ akik kifejezetten kijelentették a kettős műveltség létét. De a keltákkal foglalkozó angol kiadású könyv is ezt véli.³⁰¹

Bérczi Szaniszló 2021. 02. 18. 10:56 **Beszéd fejlődéstörténeti szál a genetika mellé**

Tisztelt kör:

Zoltán írja: nyelvünk... alaposabb megértésre vár, de ehhez szükséges az eredeti anya-, jelelő- és formanyelvünk, JEL_KÉP rendszerünk mély rétegeinek ismerete (lefordítottam az idegen szót).

Ez elkészült. De senki sem küldött visszajelzést róla.

Azt azért megjegyezném, hogy az *archeogenetikai szál* és a beszéd *fejlődéstörténeti szál* két egyenrangú, egymástól független szál. Sőt van még egy hézagos *eszközészítési szál* is.

(Papp Mária (szerk.) (1974): A nyelv keletkezése. Kossuth, Budapest.)

Amit még hiányolok az összegzésekből, az a Rováskronika (Mandics). Az ugyanis a legrégebbi, írott eurázsiai őstörténet.

Érdemes ebbe is beleolvasni, az egyik (eddig hiányolt) független fejlődési szálhoz kapcsolódóan: Bérczi Szaniszló: Ósfogalom alkotás. April 2018. In book: Körösi Csoma Sándor Kötdések (pp. 347-385) Publisher: Körösi Csoma Sándor Közművelődési Egyesület.

https://www.researchgate.net/publication/337103282_Az_ostfogalom-alkotas.

Lajos 2020. 08. 20. 16:50 Az első fecske? és Ferenc Cser 2020. 08. 25. 13:27, valamint Darai Lajos 2020. 09. 31. 2:00 Kakukktójás.

³⁰⁰ Mellaart (1981), James: *The Neolithic of the Near East*. Thames and Hudson, London. – *A szerk.*

³⁰¹ Chadwick (1971), Nora: *The Celts*. Penguin Books, London. – *A szerk.*

2. fejezet

Egyéb témák felvetése, megbeszélése

Szekeres István 2019. 09. 05. 11:57

Felkérés budakalászi előadások tartására.

Tisztelt Címzettek!

Remélem, a választások után is lehetőségünk lesz teremhasználati díj nélkül Budakalászon, havi egy alkalommal előadások tartására 17-19 óra között. Ehhez a jövő évre is megfelelő műsortervet kell összeállítani. Felkérek minden Címzettet írástörténeti-nyelvészeti tárgyú előadás tartására.

Záhonyi András műtétje miatt egyelőre az én címemre kérem az előadások rövid összefoglalóját elküldeni. További felkérhetők címeivel nem rendelkezem, csak Záhonyi András. Ezért felkérem, hogy Ő is tegye meg az itt említett felkérteken kívül a lehetséges előadókat.

Jelenleg eddig két előadásra van jelentkező.

Bérczi Szaniszló 2019. 09. 05. 12:03

Kedves István:

Címem:

A nyelvszerkezeti hierarchia fölhasználása a nyelvek magjának összehasonlításánál:
Szétágazások a korai nyelvfejlődéstörténetben.

Faragó Károly 2019. 09. 05. 14:30

Szia Lajos!

Ez az a helyzet, amikor valakinek az áldásos tevékenysége ilyen patthelyzetet eredményez, de nem vonja le a tanulságokat. Nincs az eddig itt elhangzott gondolatoknak igazi ható ereje (tisztelet a kivételnek), a szervezésnek vonzereje, az esetleg ide szánt írásnak, gondolatoknak igazi fogadó közege, ezért nem igazán szán ide aztán senki semmit. Kifulladt ez az egész. Személyesen én nem érzek (de szerintem más sem, ezért fulladt ki ez az egész) semmi inspirációt, hogy ide – alapvetően Szekerest értve ez alatt az ide alatt – írást adjak be, kínlódjak azért, hogy tudjam, gyakorlatilag nem is értenék meg, mert annyira más a szemléletük, annyira másként, más elvi alap hozzáállással közelítenek a szóban forgó téma felé. Ezért aztán nem adok be semmit, mert nem érzem, hogy az alóbbiek alapján ennek a legkisebb értelme lenne, a leírtakról, a közleni szánt gondolatokról azt várhatnám, hogy valami kicsi is hasznosul belőle.

Mire alapozom ezt? Olvasgatod ezt a Szekeres féle anyagot?

http://epa.oszk.hu/01400/01445/00057/pdf/EPA01445_acta_hungarica_2019_03_125-196.pdf

Ez már **ámokfutás!** Nem tudom ki fogja leállítani ezt az embert? Néhány szösszenet az alábbiakban: idézet feketével, megjegyzés általam **pirossal**:

2. old. „...ŐSKORUNK új módszerű feltárásának bizonyítékai: — *'felülírnak' minden más nyelvészeti, történeti (történelmi) koncepciót!*” *Szóval Szekeres felülírja ... hja ... ekkora zagyaságok alapján mint pl. a 4. oldalon olvasható:*

4. old. „—Az uráli, Irbit-parti sziklarajzok kora legalább 5000 év! De nem lehet figyelmen kívül hagyni a mongóliai neolit-korú (i. e. III. évezred?) sziklarajzokat sem, az autochton népe-
séggel új népet alkotó folyamatnál. Amelyben a nyelvét és őskori *hagyományait őrző nép a fej-
lettebb fegyveres hatalmával és kultúrájával mindig felülkerekedett*. Az uráli Irbit-parti szikla-
rajzok nemeket jelölő fejszimbólumai *bizonyítják* az „uráli ősnép” *őskori (????) műveltségét*,
kelet-nyugati irányú szétvándorlását. Mert keletre, a mai Mongólia területére a (Huang-ho) Sárga
folyóig, — nyugatra a mai Finnországig *'széletterjedéssel' nem juthattak!* Csak vándorlás folya-
matával. Amelynek oka: az *életmódváltással egyre gyorsabban gyarapodó népesség volt, s
amely folyamat nem azonos módon ment végbe az Uráltól keleti, és nyugati irányban.*

*A keleti irányba tartókat erősebb ősiráni hatás érte (érhette) (mikortól? hol vannak az
adatok? honnan hová való eljutás során, milyen pontosabb földrajzi térségeket érintve????
még ő is feltételes módot használ...) a nagyállattartó (lovas-nomád) életmódra áttéréssel
(ugyanazek a kérdések ... ????)*, amely gyorsabban növekvő népességet, és *ehhez gyorsabban
növekvő területszükségletet* is gerjesztett. S ez felgyorsulhatott, amikor a társadalmi-technikai
fejlődés következményeként, hatalmukat a fejlettebb katonai képességeikkel is biztosítani tudták
életmódjuk földrajzi övezetében. Magukba olvasztva a szervezettségükben is gyengébb, más
nyelvű népeket.”

*Mi bizonyítja ezeket a baromságokat, hogy ez akkor ott és így ment végbe? Milyen leveze-
tés, okfejtés, – az általa oly gyakran követelt – ADAT? Hol vannak erről az adatok, éghajlatra,
pontos földrajzi behatárolásra, népességre, kultúrára stb. És nincs vége:*

„— A hódító népekre mindig is jellemző volt, hogy a legyőzött *(meghódolt) népekből (is)
szereztek maguknak feleséget (mi bizonyítja ezt ott és mikorra vonatkozik ez a megjegyzés, ami
ráadásul szerinte bizonyító erejű, és felülír minden korábbi koncepciót sic)*. Ezért logikusan, a
sztyeppei pásztor katonanépek 'hímneműinek' a nőneműknél állandóbbak a származási lácban
öröklött (genetikai?) sajátságai. S ez csak a hosszú időn át, folyamatosan asszimilált más nép-
elemek többséggé válásával csökkenhet alacsony részarányúvá, vagy tűnhet lényegében el! Mert
teljesen más a helyben élőknél, a steppei pásztor katonanépek társadalma a kifejlődő katonai
demokráciában!”

*Te olvastál arról, láttál bizonyítást bárhol is, hogy: „...a sztyeppei pásztor katonanépek (mi-
től sztyeppei pásztor katonanépek és mikortól azok a magyarok, finnugorok ősei, ha egyáltalán
jártak ott?) 'hímneműinek' a nőneműknél állandóbbak a származási lácban öröklött (genetikai?)
sajátságai”?*

Szóval ez még általánosságban is elnagyolt vélelemegyüttes, zagyasághalmaz, de ezekből
a magyar – finnugor – őstörténetre levonni következtetéseket?????

Ez valami iszonyú. Nem tudom végigolvasni.

Elnézést kicsit nyers vagyok, de ez kibuggyant belőlem.

Záhonyi András 2019. 10. 27. 9:46

T. meghívottak!

A ZMTE budakalászi kerekasztal-beszélgetésre szeretnénk felkérni Benneteket:

nov. 29., 17 óra, Budakalász, Kós K. ÁMK (Faluház)

Téma:

- A gyökrendszer működése a magyarban és más nyelvekben
- szó-gyök-hang(értemény)-jelenség
- kutatásaink pillanatnyi állása, a problémák megbeszélése (a hangok ősi jelentése, a be-
széd kialakulása, hierarchiaszintek, nyelvi párhuzamok)

Amit én hoznék:

- 1) a sumer 'gyökrendszer' – értékelési példák

- lásd osfogalmak.hu – könyvtár – szerzők – Záhonyi (szó- és jeltár)
- kísérlet a sumer magánhangzókészlet bővítésére – példák

2) munda–maori–magyar

- Simon Endre munda szótárának összevetése Uxbond maori szótárával – www.zmte.org (20 oldalban kigyűjtöttem Uxbond szópárhuzamait)

3) a számítógépes modellezés lehetőségei (erre Holló-Szabó Ákost szeretnénk felkérni)

Ha el tud jönni Révész Péter, akkor dravida–magyar–sumer nyelvi összevetéseit is áttekinthetjük.

Ez lehetne a Filozófiai Vitakör programja is.

Cser Ferenc 2020. 02. 11. **A szómágia újabb „mestere”**

Kedves Lajos!

Most kaptam az írását – és ’professzorunk’ a szómágia mesterének tűnik az írásából. Egyébként annyira idegesített, hogy képtelen voltam még végigolvasni. Mellékelem.

Legendák, feltevések és tények. A népek eredetéről. A Magyarok őstörténete. A Magyar-Héber kapcsolat. – A tanulmány Hargita Csaba professzor értékes közreműködésével készült – <http://www.imninalu.net/myths-Huns-Magyar.htm>

Bevezető megjegyzések: Döntő erejű bizonyítékok hiányában, jelen tanulmány leginkább feltevéseket javasol, nem végérvényes megoldásokat. Az itt ismertetett tények és a ősi legendába vetett józan bizalom az alapja a szerző által felvázolt feltételezéseknek, amelyek további vita tárgyát képezhetik.

Létezik olyan kapcsolat, amely látszólag annyira különböző népeket köthet össze? Létezik-e kapcsolat a sumérok, hurriták, mittaniak, habirok, hikszoszok, kassziták, káldeaiak, médek, horezmiek, szkíták, masszagéták, alánok, szabirok, avarok, hunok, magyarok, onogurok, kazárok, ujugurok és egy mai európai nemzet között? Összeolvadhattak-e ezek a különböző eredetű - mégpedig kusita, szemita és jáfetita - népek egyetlen mai nemzetbe? A válasz mindezekre a kérdésekre: Igen!

Bizony, a legtöbb fentebb említett nép eltűnt kevés nyomot hagyva maguk után, mégis nehéz elképzelni, hogy óriási birodalmak fölött uralkodó egész nemzetek csak úgy eltűnjenek: vereségük, vagy összeomlásuk után, máshol kell keresni őket, másnéven ismeretesk.

A másik kérdés: Összeköthet-e két mai különböző, távoli nemzetet az emberiség történelmén keresztül egy rejtélyes szál a homályos távoli múltból, az írott történelem kezdete óta? Lehetnek-e ezek ma is szervezett államok, mint egykor, vándorlások, háborúk, elhurcoltatások közepette, „eltűnő” néha a történelem színpadáról? A válasz ezekre a kérdésekre is Igen!

Ez a helyzet a magyarokkal, Európa "nem európai" nemzetével, és a héberekkal való rejtélyes kapcsolatukkal... Igen, Magyarország nemcsak a zsidó és cigány kultúra fejlődésének egyik legfontosabb központja volt - nem véletlenül -, de az is biztos, hogy jó adag héber vér csörgedezik a nem zsidó magyarok ereiben... több, mint azt gondolnánk.

A kutatás bonyolultsága a témakörök kirakó szerű pontos, részletes tagolását igényli, amit a helyes sorrendbe rakás után megérthetünk.

Eredetmondák

A magyarok eredetére vonatkozó két legendát leszámítva nagyon kevés feljegyzés van a magyarok ókori történetéről, így nézzük meg először ezeket eredetük saját szájhagyományik

alapján való megértéséhez. Ez a két beszámoló a *Csodaszarvas* és a *Turul monda*. Mindkettő, egy az eurázsiai puszták népétől szokatlan módon, bibliai és ókori mezopotámiai neveket említ! Más ázsiai és európai legendáktól eltérően, amelyek tartalmazhatnak néhány a közel-keleti legendákkal közös elemet, de általában teljesen más nevekkkel élnek, a magyar beszámolók megőrizték az eredeti neveket.

A *Csodaszarvas* mondája a magyarok eredetét három nép, a hun, magyar és alán nép összeolvadásának tulajdonítja. Mivel az alánokat a jászokkal és roxolánokkal együtt a korai jelentések masszagétáknak, míg a későbbiek szarmatáknak tartják, az alán, jász, roxolán és masszagéta elnevezések a tanulmányban ezentúl szarmataként lesznek megemlítve a könnyebb érthetőség kedvéért, kerülve a rokonértelmű, vagy rokonértelműnek tűnő kifejezéseket, hacsak részletezés miatt nem szükséges. Ezeket az asszír krónikák a Moskival, és a bibliai Mésekkel azonosítja. Részletesebb információkért a témában lásd [Eurázsiaiak](#) és [Szarmaták](#) (térkép angolul).

A legenda *Tanával* nyit, aki kétségkívül a sumér Kish (Kush) városa belüli *Etanával* azonos és aki megegyezik a bibliai Kússal, Nimród atyjával - a kúsi szkítáknak szintén volt egy *Kus-Tana* nevű ősök. A sumér Etana volt az első földi hatalmasság, aki az egekbe akart jutni, és meg is tette. Ez a történet egybeesik a Nimróddal kapcsolatos bibliai beszámolóval, habár valószínűsíthető, hogy Nimród a Babel Tornyanak építését apja nevében kezdte meg, a babilóni legendával összeegyeztethetően, amelyben Babilon alapítója Bél, Ninus (Nimród) apja, aki az első király volt. A magyar beszámolóban Tana fia *Ménrót*, vagy *Nemere* (Nimród), akinek ikrei *Mago* és *Hunor*. Nimród feleségének a neve, *Anuta/Bau*, a magyar változatban is hasonló, *Enéth/Boldogasszony*. Az asszír beszámolók hivatkoznak arra, hogy Nimródnak iker fiai voltak, akik közül a egyiknek Magor volt a neve, megerősítve a magyar legendát.

A legenda azt mondja, hogy Hunor és Magor egy ünöt üldöznek, amely idegen földre vezeti őket, ahol aztán nyomtalanul eltűnik. Az elkeseredett vadászok azonban két nővérrel találkoznak, a szarmaták hercegnőivel, akiket elrabolnak és elvesznek feleségül, így lettek a hunok és magyarok ősei. Az ünőnek a szkíta mitológiában is fontos szerepe van, a szkíták szerepét a későbbiekben vizsgáljuk meg. Figyelemre méltó, hogy a magyar legendában *Ménrót/Nemere* fiai vadászok voltak, és Nimródot a Biblia „hatalmas vadászként” írja le (Teremtés 10:9). Sumér neve, jobban mondva címe, *Nimb-ur-ság*, ami azt jelenti: „A Párducok Ura”, amelyet a magyarban úgy is kifejezhetünk: „Párduc Uraság”, a Bibliában lejegyzett héber névvel megegyezően, ahol a „nimra” szó leopárdot jelent, kombinálva a „rad” igével, amely azt jelenti „legyőzni”. Ezért a sumér név első fele a héberre emlékeztet, míg a második tag kifejezetten hasonlít a magyarra. Az is ide tartozik, hogy Nimródnak le kellett győznie a leopárdokat, hogy „hatalmas” vadász lehessen: ezt a címet általában, hibásan, leopárd vadással azonosítják, valójában a párducok ura, vagy legyőzője arra utal, hogy képes volt megszelídíteni ezeket az állatokat, hogy értékes segítségként alkalmazhassa őket vadászatok során. Valóban, Közép Ázsia (ahonnan a magyarok Európába érkeztek) királyai és előkelői kiképeztek párducokat vadászathoz. A párducbőr hagyományosan az egyik legértékesebb ruhadarabnak számított a magyar királyok között, felidézve azt a divatot, amelyben magát Nimródot is ábrázolták. A történész Yosef ben-Gorion ha-Kohen, vagy Joszipón, azt tartotta, hogy *Ménrót* azonos az első egyiptomi királlyal *Menesszel*, amely később a mezopotámiai Nimród alakjába hagyományozódott, míg felesége *Enéth* az egyiptomi *Neith* istennő.

A második beszámoló a *Turul monda*, egy mítikus madár amely azonos a sumér *Duguddal*, amely úgy a hun Attila, mint az Árpád háziak jelképe. Ez a történet *Emeséről*, a sumér hercegnőről, aki egészen addig szűz volt, amíg a *Turul* alá nem szállt az egekből, hogy megtermékenyítse őt. Emese felesége volt Ügyeknek, a szkíták királyának, Magóg vonalán - megegyezve az asszír krónikákkal, amelyek arról számolnak be, hogy Magóg a szkíta nemzet alapítója Észak-Mezopotámiában. Emese méhében megfogant Álmos (Árpád apjával, Attila leszármazottjával megegyező név), és álmában látta utódát, mint egy nyugat felé egyre növekvő folyót, amely áthág a hegyeken és amelyből a hatalmas arany fa sarjadt, egy olyan dinasztiát jelképezve, amely egy

távoli földön uralkodik nyugaton. Ez a történet felidézi a méd király Istumegu (Asztagesz) álmát lányáról, akinek méhéből folyó fakadt, amely elárasztotta az egész földet, második álmában pedig szőlőt látott nőni lánya méhéből, ez hatalmas fává nőtt amely betakarta az egész földrészt. Ezeket az álmokat úgy értelmezték, mint a lánya vonalán származó birodalom alapító királyi dinasztiát, amely meg fogja fosztani őt trónjától. A párhuzam a két monda között csodálatos. Igen, van kapcsolat az ókori médek és a magyarok között, amit a későbbiekben nézünk meg részletesebben.

A történet legfőbb jellemzője, amely megmagyarázza a magyarok sumér eredetét az, hogy Álmost sötét bőrűnek, fekete szeműnek, tehát kusitának írja le. Nevét, pedig azért kapta, mert anyja álma szerint fogant.

A legáltalánosabban elfogadott nézet, a Finnugor származás elmélet ellenére, amelyet főként az osztrákok támogattak politikai okokból tény, hogy a magyar mondák kétségbevonhatatlanul mezopotámiai eredetűek és, hogy a magyar nyelv bizonyítottan kulcsfontosságú lett a sumér írások megfejtésében teljesen más irányba viszik a kutatásokat. A magyarok jóval a Kárpát-Medencében történt letelepedésük előtt már rovásírást is használtak. Bár a nyelv csupán egyetlen mérlegelendő elem, mivel ennél sokkal döntőbbek is vannak, például kulturális jegyek és a magyar hitvilág, amelyek éles ellentétet mutatnak az Ugor-Finn népekkel és váratlanul közelebb állnak az ókori közel-keleti, bibliai népekkel.

A magyar történelmen átvonuló ismétlődő jellegzetesség a kettősség - a hatványon: mindig két fajta alkot egy szoros egységet, egymást kiegészítve, mint férfi/nő, fekete/fehér, észak/dél, kelet/nyugat két enikai egységben amelyek időről időre változnak, olyan bonyolulttá válva, amely sok különböző elméletnek adhatott így teret az eredet kérdésében. Ez a kettősség, amely először az első legendában kerül kifejezésre, az iker Hunorról és Magorról, a mai magyarság két legjelentősebb ősenek alakjáról, mégpedig a hunokról és a magyarokról, a legősibb idők óta jelen volt: az első ilyen pár a sumérok és a szkíták voltak. A két elem közötti szoros egymásrautaltság miatt a sumérok előtt meg kell vizsgálnunk a szkíták kérdését, az átfogó kép érdekében.

Az Ősi Szkíták

Ahogy azt már az [Eurázsiaiakról](#) (térkép angolul), írt tanulmányban említettük, nem könnyű meghatározni kik is voltak az igazi szkíták, mivel a kifejezést a külsőleg hasonló, bár különböző népek megjelölésére használták. Ezt a zavart leginkább a görög történetírók okozták, akik előszeretettel teremtettek mítoszokat és fantáziaszülte meséket a közép-keleti népekről, akiket nem értettek igazán - egy szép példa erre a valójában nem is létezett asszír „Szardanapalos” király szeszélyességéről írt jegyzetek, amelyek négy királyhoz (II. Asszurbanipal, Asszur-etif-ilani, Sammassumukin és Szinsariskun) köthető néhány valós történelmi tény keveréke, mégis egyetlen egyhez kapcsolják néhány olyan furcsaságot is hozzáadva, amelyek egyáltalán nem jellemzőek az asszírokra. Maga a Szardanapalosz név is torzítás, amely sokkal inkább egyezik Asszur-danapallal, vagy Asszur-dan-aplival, aki egy évszázaddal korábban élt, valós neve pedig Asszur-Dán volt (az ’-apal’, vagy ’-apli’ végződést néhány történetíró biggyesztette oda). Így, a klasszikus görög történetírókat idézve nem szabad elfelejtenünk, hogy nem görög témákban nem igazán megbízhatóak. A magyar tudós, Mészáros Gyula meg is említi ezt a tényt: *„Általános tévedés a szkítákat irániaknak nevezni amiatt, hogy a görögök a szkíta nevet használták azután is, hogy az észak-mezopotámiai és anatóliai szkíták eltűntek, akiket a iráni szarmaták legyőztek és magukba olvasztottak. Bár a legyőzött azonosítása a legyőzővel általános, mégis pontatlan. Ez után az esemény után a görögök elméjében akkora zűrzava támadt korábbi északi szomszédaikkal kapcsolatban, hogy ezt a kifejezést alkalmazták minden más nomád, lovas, hasonló külső szokásokkal rendelkező népre is, beleértve a szarmatákat, hunokat, türköket, később még a germán törzseket is. Ez a folyamat csak hosszú idő alatt történhetett meg, amikor a ’szkíta’ a lovas nomádok általános megnevezése lett. Az eredeti szkíták azonban nem voltak noádok, hanem városlakók voltak, hajósok, művészek és kereskedők, ami lenyűgözte az első görögöket. A későbbi ál-szkíták*

gyakran másolták le néhány műalkotásukat, de csak silány másolatai voltak az eredetinek.” Habár a legtöbb információnk a szkítákról a görögöktől származik, próbáljuk meg következetesen értelmezni őket, hitelt adva nekik, mivel valós tényeken alapulnak.

Hargita Csaba néhány klasszikus történetírót idéz:

Iustinus Világkrónikája: „A szkítákat mindig a legrégebbi népnek tartották, bár a szkíták és az egyiptomiak között hosszú időn át folyt a vetélkedés eredetük régisége felől.”

Trogus Pompeius (a szintén Iustinusnál fennmaradt töredékben): „A szkíták ezeröttszáz éven át minden más nép előtt birtokolták Káldeát (Mezopotámiát) s ők a világ legősibb nemzete, régiségben még az egyiptomiakat is felülmúlják.”

Plinius római történetíró (Kr. u. I. század): „A perzsák által szakának nevezett szkita népet általában a hajdani arameusokhoz legközelebbi nemzetnek tartják” (Historiae Naturalis, VI. könyv).

Kik ezek a „szkíták”, aiktól a történetírók szólnak? Nem Hérodotosz és Diodorus Siculus szkítái, akik a mai Ukrajna területén telepedtek le, mindaddig, amíg a szarmaták le nem győzték őket, azaz a történelem (jogosan, vagy megállapodásból így nevezett) „eredeti” szkítái, hanem egy másik nép, amely ezekkel a szkítákkal ugyanazon a területen osztozott: a szabirok. Figyeljük csak meg a következő állításokat a fentebb említett feljegyzések közül: „a szkíták és az egyiptomiak között hosszú időn át folyt a vetélkedés eredetük régisége felől” és „minden más nép előtt birtokolták Káldeát (Mezopotámiát)”. Világos, hogy ezek az írók mindenképp a sumérokra gondolnak, akik tulajdonképpen a legősibb civilizációt alapították Dél-Mezopotámiában, azaz Káldeában. Úgy is szólnak róluk, mint „az arámihoz régiségben legközelebb álló nép”: amit azonban nem nemzeti, hanem földrajzi értelemben kell venni, mivel az tudott, hogy az arámiak szemiták. Ez a meghatározás a későbbi időkre vonatkozik, a korábbi akkádok helyett, akik a Káldea első szemita lakói voltak osztozva rajta a sumérokkal. Így a szkíták mindenképp vagy maguk a sumérok, vagy északi társaik, a szabirok, a régió és törzs más népeit is magukba foglalva, mint hurriták/mitanniták, szarmaták (abban az időben masszagéták), togarmiták és még hettiták is.

Van még egy, általában „szkítának” tartott nép, az asszír krónikák „[Askuzái](#)” és ezek azok a „szkíták”, aiktól Hámori Frédi a következőket állapítja meg: „Cyaxares volt a következő méd uralkodó (625-653 Kr.e.) aki a káldeai Nebupolasszárral az asszírok ellen szövetségre lépett. Támadásuk sikertelen volt, részben mert a Madyák alatt szolgáló szkíták az asszírokkal rokon-szenveztek. A szkítákat rendszeren ki is fizették. A kapott asszír királyi jegyesel és a szokásos földekkel és jóléttel vele együtt.” Nem a szkíták azok, akiket az asszírok Ukrajna területéig szorítanak vissza, hanem a Biblia „askenáziai”, akik eljegyezték magukat az asszírokkal a határt a betörő szkíták elleni védelem érdekében. Ők voltak a skandinávok és a rusz ősei, akik a kezdeti időszakban valószínűleg közel álltak a magyarok őseihez is, ahogy azt vezetőjük rejtélyes neve is sugallhatja: Madya, a név ami Madja földjét idézi, amit a későbbiekben fogunk jobban foglalkozni, lehetséges azonosságát a magyar névvel.

Szubartu a jáfeti népek eredeti letelepedési területe is volt, minden szkíták atyját, Magógot is beleértve. Ez a terület a sumér király Nimród hatalma alatt állt, ahogy az a Teremtés Könyve 10:10,11-ben is áll, hogy királyságát a később asszíriaként ismert területre is kiterjesztette. Nagyon is elképzelhető, hogy a jáfeti nemzeteket egy kúsita király legyőzte, mivel erre az örmény hagyomány is utal eponymous hősökre, Tógarma fia Haikra, aki megszabadította népét Nimród uralma alól. Tehát egyáltalán nem lehetetlen, hogy Magóg népe egykor sumér, netalán magyar „Magor”, Nimród feltételezhető fiának uralma alatt állt, akit Magóggal azonosítottak, Jáfet fiával, habár máshonnan származott.

A sumérok által Subar-Ki, vagy Subar-Tu néven ismert föld lakosai a hurriták voltak, akiknek nyelve a szanszkrit legősibb formája – következésképp minden indoeurópai nyelv anyja. Így a hurritákat nem lehet közvetlenül a magyarokhoz kapcsolni. Nem az egyetlen nép voltak a térségben és nyelvükben is sok a ragozó sumérral és elámitával közös szó. A hurritákat a mitanniak támogatták (vagy legyőzték) akik a hurriták előkelői lettek, pontosan ahogy a káldeaiak, vagy

mágusok más államokban, ahogy azt később még látni fogjuk. Ugyanaz a terület több néven is ismeretes volt, a hivatkozásként használt néptől függően: asszír iratokban „Sapar-daként” említik, az egyiptomiak „Magornak” nevezték őket, perzsa feljegyzésekben pedig „Szabarda” és „Matiéna/Mada” néven ismeretesek, míg a bibliai Hárán egyértelműen a hurritákhoz köthető. A görög források ezekre a népekre Szapir/Szabir, Makr/Magar és Matiéna néven hivatkoznak. Mindezen kifejezések két magyar törzs megnevezését mutatják: szabirok és magyarok. Ezek a nevek ettől függetlenül jelölhetik egy és ugyanazon nemzet két ágát. A szabir tűnik a legrégebbinek, amelyből a szarmaták is származnak, akik Közép Ázsia kietlen területeitől Európa szívéig éltek. Még a Szibéria „szibir” nevét is nekik tulajdonítják, de a mai Magyarország nyugati felének római kori neve is „Sabaria” volt, ahol kétséget kizáróan szarmaták, jászok éltek. Az író Gyárfás István „A jászkunok története” első kötetében azt írja, a görög földrajzi író Ptolemaiosz megemlíti, hogy a mai Szombathely területén jászok éltek. A jászokat a rómaiak szabir, vagy szavir néven ismerték. Bizánci dokumentumok az Árpádtól származó Termatsu herceggel kapcsolatban jegyzik meg, hogy a magyarok legősibb neve „asphaloi sabartoi” volt, felidézve az ókori mezopotámiai Szubar-Ki, vagy Szubar-Tu nevet, míg Aszfali az asszíriai a Zab folyó alsó folyásáak arab neve. Hargita Csaba egy másik lehetséges magyarizációt javasol: ha a magyarok magukról szóltak saját nyelvükön, akkor mondhatták azt is „azféle szavárdok” (vagy „azféle szubar-tui”), ahogy az általános volt régebben, a személy azonosításakor. Ezt a görögül „aszfalü szavartü-ként” is hallhatta.

Mitannival kapcsolatban, az észak mezopotámiai terület Mada/Mata/Madja néven is ismert volt (nem keverendő össze Madajjal, a médek földjével, amely Asszíria keleti határain túl terült el). A „mat”, „madh”, „madj” szó jelentése ország, vagy megye a sumérban, szabirban, pártusban és más rokon nyelvekben, de az asszírok, egyiptomiak ugyanebben az értelemben használták. Fontos megjegyezni, hogy a ezekben a nyelvekben a „dh”, vagy „dj” hangzók megegyeznek a mai magyar „gy”-vel, a magyarban pedig a megye szó a mai napig ugyanazt jelenti, mint régen. Ha pedig a kifejezés generációkon át fenn tudott maradni, akkor a magyarok Mitanni ősi törzse. Mada, vagy Mitanni területét néhány egyiptomi dokumentum Magor néven említi. Számos egyéb nyelvészeti bizonyíték van a mai magyar és a sumér/szabir nyelvek rokonságára. Például a hurrita/szabir nyelvben a „tarshua” (e.: társua) szó jelentése „minden ember”, míg a sumérban a „shag” (e.: ság) szót, magas vagy főemberekre megjelölésére használták. A magyarban, a kettő kombinációja is fellelhető a „társaság” szóban. De a ló, harci mén, szekér szavaink ugyanúgy megtalálhatóak az észak-mezopotámiai nyelvben.

Így, a magyarok szkíta ősei szoros kapcsolatban állnak az ókori mitanniak leszármazottjaival.

Suméria, Káldea

Hérodotosz megjegyezte, hogy a szarmaták a szkíta férfiak és az amazonok (legendás női harcosok) leszármazottjai, és a szarmata asszonyok megtanulták a szkíta nyelvet, de a férfiak nem tanulhatták meg a nők nyelvét. Ez eléggé valószínűtlen, habár Kína Hunan tartományában egy rejtjelkulcsot, a „nushu”-t, csak nők ismerték, akik ezt csak lányaiknak tanították meg, ez azonban nem beszélt nyelvnek tűnik és semmiképp sincs bizonyíték arra, hogy ilyen furcsaság létezett volna a szarmaták között. A görög történetíró megjegyzése talán azon az ókori mondán alapul, a Turul legendával, vagy inkább annak női főhősével, Emese hercegnővel kapcsolatban:

Érdekes, hogy a sumérok magukat és nyelvüket emegirnek (a magyarra, illetve az egyik honfoglaló törzsre – megyer – meglepően hasonlító szó), míg országukat Kienginek hívták. A sumérnak két dialektusa volt, az *emegir* „a férfiak nyelve”, és az *emesal* „a nők nyelve”, az északi és déli dialektusokként azonosítva. Hargita Csaba szerint elképzelhető, hogy az „amazonok” Emesével, illetve az emesal nyelvvel hozhatók összefüggésbe. Így az amazonokról és rejtélyes nyelvükről szóló legenda a sumér mítosz a görög képzelet által továbbfejlesztett változata.

Ez a helyzet a sumér-mitanni kapcsolatokra is alkalmazható (emeshal/emegir-madja), mint a korai magyarok két ága.

Ahogy Subartuban különböző, nem rokon népek éltek együtt, addig Sumérban egy nép emelkedett fel, a szemita akkádok, azaz az asszírok, és a héberék ősatyái Sumérban születtek. A magyar-zsidó összefüggés a káldeusok Urjában kezdődik, *Ur haKaszdimban*, a Biblia szerint. Kik voltak ezek a káldeusok Ábrahám idejéből? Számos tudós kételkedik a bibliai dátumok pontosságát illetően, mivel a káldeusok (az Új Babiloni birodalomból) még a Kr. e. 11. században sem voltak ott, csak egy évezreddel később. A Biblia azonban az mondja a káldeusok Urjában, Ur haKaszdim, és Ábrahám idejének *kaszdijainak* nem feltétlenül az általunk ismert káldeusokat kell jelentenie, de nagyon is alkalmazható a sumérokra. Másrészt a sumér nevet is mások adták nekik önkényesen és nem önmaguk. Azt is láttuk, hogy a szkíta nevet számos különböző népre alkalmazzák. Vannak bizonyítékok arra, hogy a káldeus név a babiloniakra vonatkozott, mielőtt a káldeusok a Kr. e. 8. században elfoglalták volna a várost, és a *Kaszdim*, vagy *Kasdim* nevet csak ezután használták az uralkodók, esetleg egy különleges társadalmi réteg megnevezésére, ahogy ezt később látni fogjuk.

Következésképp, akiket az ókori izraeliták *kasdimnak* hívtak, nem csak egy, jól meghatározható népet jelöl. Ezek szemita akkádok is lehetnek, akár Ábrahám. Habár Ábrahámot nem nevezik egynek a kászdik közül, hanem felszólították, hogy hagyja el a várost ahol lakik, ami a kászdiké. Őt tulajdonképpen a kezdetektől fogva „[habirnak](#)” (Teremtés 14:13.) hívják, és sosem káldeusnak, testvérei pedig arámiak (Teremtés 25:20.), bizonyítva, hogy ők szemiták.

Útban Kánaán felé Ábrahám és családja megáll Háránban, a hurriták és mitanniak földjén. Lényeges, hogy akkád létükre szerettek az éppen csak maguk mögött hagyott sumérokkal rokon népek területein élni. Gyakorlatilag Ábrahám családjának nagyrésze ott is maradt, nem követték őt az Ígéret Földjére. Ragaszkodása szemita vérvonalához nyilvánvaló azáltal, hogy nem akarta, hogy utódai mások fiaival házasodjanak, mint saját atyáik leszármazottai - testvérei is meg akarták tartani vonaluk tisztaságát; ennek ellenére az akkád habirok láthatóan jól érezték magukat a sumér/szubar környezetben, pont ahogy sok zsidó és roma érzi otthon magát évszázadok óta Magyarországon.

Ábrahám Kánaánban telepedett le, de kapcsolatban maradt családjával Aram-Naharayimban. Egyiptomba is ellátogatott, ahol idővel utódai is megfordultak. Őt az egyiptomiak egyértelműen [apirként](#) azonosították, de azt tudjuk, hogy az *apir* kifejezés nem egy jól meghatározott nemzetiséget jelölt, hanem sokkal inkább társadalmi helyzetet; ezt a szót általában szemita törzsekre használták, de magába foglalhatott nem szemitákat is – mint például a cigány kifejezés, ami többnyire romákat jelöl, de nem kizárólag, vagy épp a kozák, amit általában az oroszokhoz kapcsolnak, de egyáltalán nem köthető csak egyetlen nemzetiséghez. Így Ábrahám, nemzetiségét tekintve akkád volt, ugyanakkor *héber*. Mindezekon felül eredeti hazája és a családja Háránban maradt tagjaival fenntartott folyamatos kapcsolata miatt *kaszdi* is. Fia, Izsák és unokája Jákob szoroson ragaszkodott szemita vonalához, unokatestvéreiket véve feleségül. Ezután Jákob és egész családja hosszú időre Egyiptomban telepedett le.

Izrael Egyiptomból való kivonulása idején egy rejtélyes nép bukkant fel Meopotámiában: a kassziták (*kaszu*). Mindmáig ismeretlen helyről származnak, majd miután elvesztették Babilon feletti uralmukat, a Zargosz hegységbe vonultak vissza és további történelmük ismeretlen. Nagyon valószínű, hogy ők, és nem az új-babiloni káldeaiak azonosak a *kaszdikkal*. A kassziták véletlenül a sumérhoz hasonló nyelvet beszéltek, ha nem ugyanazt, és talán pontosan ők a suméroknak, akik a földjüket jötték visszafoglalni, miután az akkádok hosszú évszázadokkal korábban kitelepítették őket. Ezután Sineár földje már nem független városállamok halmaza volt, hanem központosított királyság, ezért saját fővárost alapítottak, Dur-Kurigalzut. A kassziták remek lovasok voltak, amely tulajdonság leginkább megkülönböztette az észak mezopotámiai népeket, pontosabban a Szubartu/Mitanni földjén élőket, akik szoros kapcsolatban álltak a sumérokkal a legkorábbi idők óta. Tulajdonképpen a Zargosz térségében létrejöhetett egy szövetség az északi és dél népek között, amelyről a későbbiekben fogunk beszélni. Egy-két kasszita király nevének esetében, ame-

lyek egyértelműen indik (például *Surias*=Surya, *Maruttas*=Marut, *Inda-Bugas*=Indra-Bhaga), elfogadhatjuk a hurriták és talán a médek hatását is rajtuk. Ilyen szövetségek sumér/szabir és indoárja népek között nagyon gyakorinak tűnik, és egész Mezopotámia felett megszerezték az uralmat: a kasszita királyság 90 évvel megelőzte a Mitannit és 90 évvel túl is élte.*

Ezen a ponton a *kassziták* másik neve, káldeai és a sumérokvaló kapcsolatuk lehetővé teszi, hogy érveléseinket újra összefüggésbe hozzuk a magyar-héber kapcsolattal.

A *kassziták* bukását követő 130 évben Babilon felett uralkodó dinasztia neve káldeai, vagy káldeus, amelyhez Nagy Nabukodonozor is tartozott. Vizsgáljuk meg kik Dániel könyvének káldeusai:

„*Ifjakat, akiknek semmiféle fogyatékoságuk nincs, hanem szép arcúak, fogékonyak minden bölcsességre, taníthatók az ismeretekre, megértik a tudományt, és így alkalmasak arra, hogy majd a királyi palotában szolgálatba álljanak. Meg kellett őket tanítani a **kaszdik** írására és nyelvére is.*” (Dániel 1:4)

„*Ekkor azt mondta a király, hogy hívjanak mágusokat, igézőket, varázslókat és csillagjósokat [**kaszdik**], hogy mondják meg: mi volt a királynak az álma. Azok eljöttek, és a király elé álltak... A csillagjósok [**kaszdik**] így szóltak a királyhoz - arámul: Király, örökké élj! Mondd el az álmot szolgálóidnak, és mi megadjuk a magyarázatát. A király válaszolt, és ezt mondta a csillagjósoknak [**kaszdik**]: Ez az elhatározásom: Ha nem adjátok tudtomra az álmot és magyarázatát, akkor darabokra vágnak benneteket, házaitek pedig szemétdombbá teszik.*” (Dániel 2:2,4,5)

„*A **kaszdik** (csillagjósok) így válaszoltak a királynak: Nincs olyan halandó a földön, aki a király kívánságának meg tudna felelni. Nincs is egy olyan nagy és hatalmas király sem, aki ilyen dolgot kérdezett volna mágusaitól, varázslóitól vagy csillagjósaitól [**kaszdik**].*” (Dániel 2:10)

„*Amikor eljöttek a mágusok, a varázslók, a csillagjósok és a csillagászok [**kaszdik**], elmondtam nekik az álmomat, de ők nem tudták nekem megmagyarázni.*” (Dániel 4:7)

„*A király hangosan kiáltozott, hogy vezessék eléje a varázslókat, a csillagjósokat és a csillagászokat [**kaszdik**]. Azután így szólt a király a babiloni bölcssekhez: Akárki legyen is az az ember, aki elolvassa ezt az írást, és meg tudja nekem magyarázni, az bíborba öltözhet, aranyláncot kap a nyakára, és rang szerint harmadik lesz az országomban... Van országodban egy férfi, akiben szent, isteni lélek van. Atyád idejében őt úgy ismerték meg, mint akinek világos értelme van, és olyan bölcsessége, amilyen az istenek bölcsessége. Atyád, Nebukadnecar király a mágusok, a varázslók, a csillagjósok és a csillagászok [**kaszdik**] eljárójává tette igen, a te atyád, ó király!*” (Dániel 5:7,11)

Nyilvánvaló az eredmény, hogy a káldeusok (*kaszdik*) nem népcsoport, hanem egy a *mágusokhoz*, *varázslókhöz*, *jövendőmondókhöz* és *igézőkhöz* kapcsolódó társadalmi réteg, vagy kaszt, akik tulajdonképpen asztrológusok, ahogy a mágusok Perzsiában. Talán más népcsoportokhoz tartozhattak, saját nyelvük „a *kaszdik* nyelve” miatt, de a királlyal arámiul beszéltek, Babilon asszír nyelvén.

Így a város korábbi uralkodóihoz köthetők, akiket az új-babiloni királyok képességeik miatt állítottak vissza pozíciójukba. A legvalószínűbb elmélet, hogy miután a kasszitákat az asszír-elámi seregek legyőzték és Isin II. dinasztiaja került hatalomra, ezek a Zargosz hegységbe vonultak vissza, ahol a régi sumérok is letelepedtek, miután a szemiták teljesen átvették a hatalmat egész Mezopotámián, eltűntek a történelem színpadáról. Amikor a II. dinasztia végéhez közeledett, a „káldeai” dinasztia vette át a helyét, de hogy kik is voltak pontosan ezek a káldeusok, és honnan is jöttek, a mai napig vita tárgya. Az általánosan káldeusnak tartott népek tulajdonképpen az asszírok déli szárnya, az ősi akkádok leszármazottai, egy szemita nép, amelyhez a királyi ház tartozott. Ez volt az asszírok által „*kaldunak*” ismert föld, amely talán *Sineárral* azonos, az őslakos sumérok figyelembe véve. Így nagyon elképzelhető, hogy a babiloni asztrológusok sumérok voltak, mégha a nép és a király nem is, akiknek nyelve az arámi volt, amely ugyanúgy szemita, mint a héber. A rejtélyes *kaszdik* nyelve nem lehetett más, mint a sumér. Ők voltak a vallási

hatalom őrzői és tény az is, hogy a babiloni misztériumok a Nimród legendákon alapulnak, akit Merodakh/Márduk néven istenítettek, és Nimród sumér volt.

A héberek jelenléte ebben a körben nem szokatlan, mivel indig nagyra tartották őket prófétai képességeik miatt – még Nabukodonozor király első cselekedete is az volt Jeruzsálem bevétele után, hogy fiatal izraelitákat nevezett ki kaszdimoknak, és Dánielt magát is *rab-mágus* rangra emelték, a mágusok fejének. József egyiptom egyik bölcse volt és jósnak tartották (Teremtés 44:15.) Dániellel még legalább három zsidót neveztek ki *kaszdinak*: Hannaniás (Sedrák), Mishaél (Meshakh) és Azáriás (Aved-Nego). Dániel könyvéből így megérthetjük, hogy a *káldeusok* olyanok voltak, mint a perzsa mágusok, egy társadalmi réteg amelybe különböző nemzeti háttérből elfogadtak bárkit, ha betöltötték a különleges elvárásokat és átmentek egy beavatási szertartáson. Ez a szellemi fejlődés amely a héberek esetében különleges módon történik, így tölthetettek be közülük sokan fontos pozíciókat a királyi udvarokban csakúgy mint demokratikus intézményekben a történelem során.

Az Összetett Észak

Dél-Mezopotámiát sok különböző, egymástól független eredetű nép lakta, és az új-babiloni időszakban azt látjuk, hogy egy szemita dinasztia urala alatt a korábbi sumérok, mint egy a királyhoz közeli nagyon befolyásos réteg, ugyanúgy ott vannak, annyira, hogy a dinasztia magát róluk nevezi el, káldeusnak.

Északon a helyzet még összetettebb, ez a föld nemcsak az asszír állam központja (szemita), de az indo-árja nyelvek szülőföldje is (a szanszkrit hurriták által beszélt ősi formája), és ugyancsak őshazája a nem árja eurázsiai népeknek is. Egy ilyen bonyolult helyzet igazolja a történetírók is tudósok közötti zavart és ellentmondásokat, amely a népeket általában a nyelvvel azonosítja és következésképp zsákutcába viszi kutatásaikat.

A korai időszakban itt találjuk Hanigalbat egyesült hurrita-mitannita királyságát: korábban már említettük az ősmagyarok lehetséges azonosságát a mitannitákkal, akiknek országa a hurriták területén Magor/Mada/Matiene/Subartu/Saparda néven volt ismeretes. Ugyanígy tudjuk az is, hogy a magyarok nem indo-árják és nyelvük ragozó, nem indoeurópai. Ókori dokumentumok szerint Mitanni yelve hurrita volt: egyértelmű bionyítékok vannak a mitnnita dokumentumok indi szóhasználatra; a mitnnita szerződéses istenei tipikus védikus istenségek: *Varun-a* és *Mitra*, *Indra* és *N-satyau*; mindehhez jön a mitannita királyok és az arisztokrácia számos nemesének a neve, amelyek tisztán indik: Barattarna, Saussatar, Artatama, Suttarna, Tusratta (Dusratta), Sattvara (Sattiwaza), Varashatta, mindegyik kétségtelenül szanszkrit név. Más mitannita szövegekben indi szám és szín nevek kerülnek elő. Mi történt hát a feltételezett magyarokkal? A legvalószínűbb magyarázat: látthattuk, hogy a Babiloni „káldeus” királysága szemita ország volt, amelynek lakói és uralkodóháza babiloni volt (pontosan dél asszírok), a hivatalos nyelv pedig az arámi volt, a legbefolyásosabb osztály azonban a *kaszdik* voltak, akik megtartották titokzatos nyelvüket, amely nagy valószínűséggel a sumér volt. A sumér vallást vették át a szemita akkád/asszír/arámi népek is, amely eredetileg egyistenhit volt. Hasonló helyzet állhatott elő a rejtélyes hurrita-mitanni királyságban is, amellyel kapcsolatban a tudósok a mai napig nem tudtak határozottan állást foglalni a két nép kapcsolatát illetően, hogy a mitanniták a hurritákat leigázói voltak-e, vagy csupán uralkodó osztályuk megnevezése volt. A legvalószínűbb feltételezés, hogy a mitanniták ellenőrzésük alá vonták a hurrita területeket pontosan úgy, ahogy az izraeliták tették azt Kánaánnal: úgy tűnik a hurritáknak nem volt egységes állama, hanem saját önkormányzó törzsi közösségekben éltek - némelyik még a Kánaán földjén is élt (heviták, jebuziak) és egy másik, délebbre eső országban, a Szeir hegye környékén, amelyet az edomiták göztek le. A mitanniták tehát elfoglalták a hurrita területeket Szubartuban, biztos államba kovácsolva őket, amely képes volt ellenállni a szomszédos hettitáknak és asszíroknak, szövetséget kötve Egyiptommal. Egy ilyen országban természetesen a többségi népesség nyelvét használták és még az

uralkodók is szívesen vehettek fel hurrita neveket, vagy a vallást, ahogy különböző népek és etnikumok felvették a kereszténységet és nyugati neveket, vagy az iszlámot és arab neveket. A másik lehetőség, hogy a mitanniták voltak a *kaszdik*, nem a királyi család, hanem a legbefolyásosabb társadalmi osztály, habár ez nem vonatkozhat erre az időszakra, csak egy későbbire talán, miután a mitannita királyságot elpusztították az asszírok.

Az asszírok egy új népcsoportot honosítottak meg a hurriták földjén, az Északi Törzsekből elhurcolt izraelitákat:

„Hóséa uralkodásának kilencedik évében elfoglalta Asszíria királya Samáriát, Izráelt pedig fogságba hurcolta Asszíriába, és letelepítette őket Halahban és a Hábórnál, Gózáni folyójánál, meg a médek városaiban” (2.Királyok 17:6.). Létezik néhány ellentétes vélemény az Írásokban említett helységek pontos helyét illetően, Balkh-kal, Khyber Pass-szal, BUharával, vagy éppen a Kaukázussal és a Volga medencéjével azonosítva őket, ahol Szamara és Kazany városok Szamáriára és Gózánira emlékeztetnek, azonosítások, amelyek ha helyesnek bizonyulnának, megkönynyítenénk dolgunkat, hiszen ezek azok a területek, ahol a magyarok bizonyíthatóan régóta laktak. Mégis azt javaslom hagyjuk figyelmen kívül mindezen feltételezett azonosításokat és kövessünk egy sokkal következetesebb irányt. Habár biztos, hogy az asszírok hódításaikat a kaukázuson túli területekre is kitejesztették, de az is meg van írva, hogy „Ezért került fogságba Izráel a maga földjéről Asszíriába mindmáig” (2.Királyok 17:23.), és ez azt sugallja, hogy a száműzetés Assúr, Asszíria területén belül történt. Ezért a földrajzi nevek inkább azonosak az asszír Halahhal, és Guzanával, a birodalom a régi hurrita királyságra eső területeivel. Csak a médek városai esnek a területen kívül, egy kissé keletebbre.

Az asszíroknál, ahogy minden más nemzetnél ugyanúgy megvolt a királyhoz közel álló csillagjósok köre, és az is biztos, hogy néhány izraelitát is kijelöltek ebbe a különleges osztályba szolgálóknak.

Amikor a babiloniak lerohanták az asszír birodalmat azt ugyanúgy egy másik felemelkedő néppel szövetségben tették, a médekkel. Általános tévedés a médeket a mitannitákkal azonosítani csupán a hasonló név alapján - Madait a Mada/Mata/Madjával -. Habár Média perzsa neve szintén *Madâ*; volt, a méd más nép, vagy törzsszövetség volt, amelyek közül a madák voltak a legjelentősebbek. Újra a magyar tudóst Hámori Alfrédet idézve *‘Cyaxarész volt a következő méd uralkodó... Támadásuk sikertelen volt részben azért, mert a madák alatt küzdő szkíták az asszírok oldalán álltak’*, világos, hogy a névhasználat megtévesztő, a Madyasnak nevezett rejtélyes szkíta vezér a médek ellen volt. E tudós azt is sugallja, hogy a médek és a szkíták közös őstől származnak, de külön fejlődtek ki, így, mivel a szkíták főleg nomádok voltak, míg a médek városlakók, könnyűőket a front két oldalán találni. Ugyanakkor maguk az asszírok is megkülönböztették a médeket a mitannitáktól. Az asszír feljegyzésekben a médeket mandának, vagy amadának nevezik. A földrajzi helyre vonatkozólag a mitanniták Asszíria nyugat, észak-nyugati részén éltek, míg Média keleti, dél-keleti irányban volt. Tény, hogy asszír beszámolók szerint III. Salmanasser király hadisarcot kapott az amadáktól a zargoszi (Média) törzsek elleni háborúból. A méd királyok nevei között kettő egész biztosan indo-árja: Ksatrita (Phraortes), and Hwaksatra (Cyaxares) köztük uralkodott Madyus, „a szkíta”. Miféle szkíta volt ez a Madyus? Egy aszkúza, vagy magyar, talán?

Jelenleg van egy nép, amely a médek közvetlen leszármazottjának tartja magát: a kurdok. Figyelemre méltó, hogy genetikailag az örményekhez, dél-olaszokhoz, magyarokhoz és az askenázi zsidókhoz nagyon közel állnak. Ez annyira nem is meglepő, hiszen izraelita száműzöttek évszázadokig éltek ott és a kölcsönös házasságok elkerülhetetlenek, legfőképp mivel sokan ezen izraeliták közül többé nem tartották annyira szem előtt a judaista szabályokat. A kurdok a mai napig az észak izraelita száműzetés, az ókori asszíria és Hárán területén élnek.

Mi történt ezalatt a hurritákkal és mitannitákkal, akikről az asszír legyőzések után nem tesznek említést? Ninive eleste után babiloni, majd méd-perzsa fennhatósága alá kerültek. Ebben a

későbbi időszakban a legtöbbször a száműzött izraeliták egy részével kelet felé indult és megalapították Horezmet. El kellett vonulniuk a médek földje mellett, és nem kizár, hogy néhány mitannita is letelepedett köztük, vagy a médiái szkíták között. Tény, hogy a médek országa kopár vidéken terült el, Kr.e. 836-ban III. Salmanasser hadisarcot vett tőlük a Zargosz hegység népei ellen indított támadása után, majd Kr.e. 715-ben II. Sargon behódoltatta őket „egészen a távoli Bikni (Elburz) hegyig” és a sivatag határáig, ami Horezm. Egészen Ninive bukásáig asszír uralom alatt maradtak. A mitannitákkal kapcsolatban valószínű, hogy jelentős csoportjuk Atropaténében (a mai Azerbajdzsán) telepedett le, mivel pedig ezt az országot is Madának hívták - tényleg ahogy ma is sok tudós, a görögök sem különböztették meg a médeket (a biblia *madái*, az asszír feliratok *mandái/amadái*, a méd-perzsa feljegyzések *madái*) Atropatene madáitól, sikerült annyira összekeverniük őket, hogy még a madák fővárosát is „Ecbatanának” nevezték el! A görögök előtti időszak feljegyzései szerint, más várost sosem hívtak Ecbatanának, csak a jól ismert médiát, a mai Hamadant.

Egy másik félrevezető tényező, hogy a médek nagy valószínűséggel a hurritákhoz köthetők, legalábbis a mindkét népességben közös árja elemek révén. Ahogy azt már korábban említettük, a médek sokkal inkább törzsek csoportja voltak, semmint egységes nemzet; a babiloni krónikák méd seregeiben számos nomád csapat is jelen volt, talán szkíta, vagy szarmata törzsből. Herodotosz szerint a médek hat törzsből alultak, amelyek közül egy volt csupán az eredeti méd (pontosabban mada), négy szkíta eredetű, és egy az előkelő *mágusok* törzse. (Ezt a nevet a nyelvtani pontosítás kedvéért innenől mágik-ként használjuk) Kik voltak ezek a mágik, és honnan valók?

A mágik a legkorábbi időkből való egy jól meghatározható vonalból származnak: ők voltak a babiloni kászdik, pontosabban a sumérok. A szemita terjeszkedéssel, majd a dél-mezopotámiai akkád uralommal, a kiszorított sumérok a Zargosz térség felé vonultak, honnan a kászdik visszatértek Babilonba a király tanácsosaiként és ahonnan a mágok is csatlakoztak a médekhez. Így ezek ugyanannak a népnek a két ága voltak. Mági nevük valószínűleg az eredeti titkos nyelvükre az emegirre utal, míg szemita elnevezésük kaszdi, jelentése sumér (káldeai). Média és később Perzsia mágijai valószínűleg a Zargoszban találkozott két társ szövetségéből jöttek létre, hogy egy nemzetet alkossanak: a sumérok és a szabirok, emesal és emegir, amely a magyar eredet folytonos kettősségére is utal, mint a legősibb párok: férfi/ő, fekete/fehér, észak/dél, kelet/nyugat, kászdik/mágik, Hunor/Magor... A mitannita uralkodók csatlakoztak a káldeaihoz, az elbukó királyságok egykor befolyásos osztályai lettek a mágik Médiában. Persze úgy Média-Perzsia mágijai és a babiloni udvar kászdiái csak egy kiválasztott réteg voltak (ahogy valószínűleg a mitanniták is a hurrita uralom alatt), nem pedig az egész sumér/szabir nép. Emellett a bizonyos elit mellett nagyszámú nem arisztokrata népeség is kellett, hogy legyen, harcosok, parasztok, fém-munkások, lovászok, művészek, stb. akikne csupán nyelve és genetikája volt közös a hurrita, babiloni kiváltságos réteggel.

A mágikat általában a zoroasztrianizmushoz kapcsolják, habár úgy tűnik eredetileg semmi ilyen vallásos filozófiájuk nem volt, hanem a ókori sumér vallás alapvető elemei, amelyet misztérium vallássá fejlesztettek, és csak később csatlakoztak Zarathustra forradalmi, monoteista-dualista reformációjához. Miért alkalmazták a mágik ilyen újdonságot a többistenhitű környezetben? A következő talán elfogadható magyarázat:

Azt már megállapítottuk, hogy a mágik, akár a kászdik, egy társadalmi réteg voltak, amelybe bármilyen etnikai csoportból be lehetett jutni, ha megfeleltek bizonyos követelményeknek és átmennek egy beavatási szertartáson. A két csoport azonossága bizonyítható azzal a ténnyel, hogy Dániel prófétát Nabukodonozor király a kászdik fejévé nevezte ki, amit a méd Dariusz király megerősített olyan hivatalnokkánevezve ki őt a Méd-Perzsa birodalomban, amely a mágik kiváltsága volt. Másrészt Zarathustra valódi kilétét rejtélyes homály fedi, még életének pontos időszaka is bizonytalan.

Ha az általános nézet gz, akkor pár évvel Dániel előtt élt és egy ideig kortársak is voltak. Születési helye is vita tárgya, a legelfogadottabb Mada Aropatene, habár azt mondják Horezmben

prédikált. Még az eredeti zoroasztrista filozófia sem ismert részleteiben, nagyon sok mindent később adtak hozzá, de alapvetően az ókori világ egyetlen jól ismert egyistenhitű vallása a judaizmus mellett. Mindemellett helyek és időszakok tekintetében van még néhány érdekes elem: Mada Atropatene mitannita alapítású, Horezm hurrita állam, és a Kr. e. 7. század óta állandó izraelita elem is társult ezekhez a népekhez. Ahogy Dániel és három társa babiloni udvari szolgálatra lett kinevezve, nagyon valószínű, hogy néhány izraelita hasonló tisztséget tölthetett be Ninivében - Ahiqart legalábbis ismerjük, aki lehet, hogy csak kitalált személy. Assarhadon felesége Naki'a (Zakutu) szintén vagy izraelita, vagy arámi volt. Ninive bukása után az északi izraeliták csatlakoztak a kelet felé vonuló hurritákhoz és mitannitákhoz, magukkal vive a korábban dicsőített egyetlen Istenbe vetett meggyőződésüket. Így Zarathustra is lehetett izraelita, akit Vishtaspa udvarában nagyra értékelték prófétai képességei miatt *rab-mági* rangra emelve őt, ahogy az Dániellel és talán Ahiqarral is történt.

A földet, ahol a hagyomány szerint született mitanniták laktak, hurriták országában prédikált, és mindegyikben éltek izraeliták. Még a kitelepített izraeliták száma nem is volt olyan hihetetlenül nagy (még a II. Sargon által bevallott 27.290 mellé a korábban III. Tiglat Pileser által kitelepítettek számát ugyanekkorára tesszük is a szám, legfeljebb megduplázódik), két évszázaddal később már jelentős tényező kellett hogy legyenek a sumérok között, nemcsak a papi réteget befolyásolhatták, hanem a köznépet is. Ezen becslések mellett, a Szenakherib hasábján megbízható, 200.250 ember telepített ki Júdából – habár tudjuk, hogy komoly veszteségeket szenvedve sem sikerült bevennie Jeruzsálemet, amelyről a legerőszakosabb asszír uralkodó perzsa említést sem tesz. Elképzelhető, hogy hadjárata során más júdai városokból is hurcolt el foglyokat, ahogy maga Lakishben telepedett le. A júdai kitelepítettek minden bizonnyal a korábban kitelepítettekkel együtt telepedtek le. Az izraeliták egy részét a médek városaiban telepítették le, egy nagyvonalú meghatározás, amely a Zagros téségtől az Urmiás-tóig terjedő területet jelölheti. Mindemellett, ahogy azt már korábban említettük a mágik valószínűleg a Zagrosban találkozott két társ, a sumérok és amitanniták szövetségéből jöttek létre, akik között már héberek is éltek. Következésképp a zoroasztrizmus felvétele a mágiknál a közöttük kulcspozíciókat betöltő héberek közvetlen hatásának eredménye. Figyelemre méltó, hogy a méd-perzsa uralkodól kifejezetten szimpatizáltak a zsidókkal - az egyik első birodalmi rendelkezésük a hazájukba való visszatérésükről és Jeruzsálem és atemplom újjáépítéséről rendelkezett. A pártusok ugyanezt a kedvező politikát folytatták.

Az asszírok nemcsak az izraelita elemet vezették be a mezopotámiai és iráni népességbe, de ezek közül is telepítettek Szamáriába: babiloniakat, elamitákat, arámiakat, apharsakitákat (aparnokat) és dehitákat, akik a dahák (szkíták). Ezek a betelepítettek házasságra léptek a Szamáriában maradt izraelitákkal és pár száz év múlva maguk is zsidókká lettek, annyira, hogy az Kr.sz. 1. századból származó egyetlen héber iratok, az evangéliumok és Josephs munkái, azt találju, hogy éltek ott eredeti zsidók, és hitük szerint zsidók is, akik igazából gójok (idegenek): a galileaiak, még földjüket is az Idegenek Galileájának (Galil haGoyim) hívták (a samariták háttere más, de ez nem tartozik ehhez a témakörhöz). Furcsa kapcsolatok és mozgalmak is terjedtek, főként Galileában, amelyek közül az esszénusok a legismertebbek, akiknek filozófiája közel állt a mágikéhoz - ilyen véletlen a galileaiak népi származásából ered.

Persze azt már kihangsúlyoztuk, hogy a mágik önmagukban nem népcsoport voltak, hanem sumér-mitanni eredetű népből származnak, akikhez izraeliták is keveredtek. Hogy kik is ezek a népek ma az ennek a tanulmánynak a célja. A magyar mondáéhoz visszatérve, Nemere/Ménrót megkérdezte fiaitól milyen kéességet fejlesztenének magukban: Hunor a harcot választotta, míg Magor a bölcsességet. Ez a jelenet két fél szövetségét, vagy két ókori nép összeolvadását ábrázolja, a bölcsesség a mágik jellemzője, míg a hadviselés a hunok legfőbb sajátja. Kétség kívül nincs sok közös vonás a két csoport között ilyen szövetségre, de legalábbis megfontolandó egy ilyen kapocs léte.

Arpakhsád és a Habirok

Arpakhsád Sém fia volt, Assúr testvére és a héberek őse a Biblia szerint:

„Születtek gyermekei Sémnek is, aki Héber összes fiainak ősatyja... Sém fiai: Élám, Assúr, Arpakhsád, Lúd és Arám... Sém százéves volt, amikor Arpaksad apja lett, két évvel az özönvíz után” (Teremtés 10:21,22; 11:10).

Ábrahám e rejtélyes őse nevének a megfejtésére számos magyarázat született: ősatya lévén tőle, ahogy a többi testvérétől is nép kell, hogy származzon, amelynek egyik ága a héberek: ezek voltak az akkádok. Az akkádok neve azonban nem hasonlít ősatyjuk nevére, ezért magyarázat kellett: Arpa-Kesed, „a káldeaiak határa/partvidéke”, vagy Ar-pa-Kesed, amely a „Káldeaiak Ura (Ur nevű városa)”. Ezek az elméletek Josephus beszámolójára támaszkodnak, mely szerint „Az arphaxaditák, akik a mai káldeaiak, Arphaxadról kapták nevüket” (A zsidók története 1.6.4).

Ezek a magyarázatok azonban nagyon valószínűtlenek, mivel Arpakhsád egy pontos személynév, míg a „a káldeaiak határa/partvidéke” földrajzi területeket, az egyiptoi értelmezés pedig teljesen helytelen ebben az összefüggésben. Josephus minden valószínűség szerint az akkádokra gondolt káldeainak nevezve őket, arra a téves hiedelemre alapozva, hogy Ábrahám maga is káldeai volt, mivel Urban született. Mint azt korábban már láttuk, Ábrahám sosem nevezte magát káldeainak, hanem egy káldeai városból származónak, ugyanígy Mózeset sem hívták soha egyiptominak (habár, mivel Egyiptomból jött, ahol született és valószínűleg úgy is öltözött, mint egy igazi Egyiptomi, Jetró lányai ezt gondolták róla – Kivonulás 2:19). A Teremtés könyvének káldeai (kászdik) kétség kívül a sumérok voltak, nem pedig az akkádok. Ábrahámot születési helyétől függetlenül hébernek hívták, akárcsak Mózeset. Másik érdekes részlet, hogy Arpakhsád Sém harmadik fia, aki két évvel az Özönvíz után született. Hacsak Elám nem a bárkán született, amely nem bizonyítható, a legvalószínűbb lehetőség az, hogy Arpakhsád Assur ikertestvére volt. Ebből a szemszögből a legvalószínűbb, hogy Arpakhsád azonos Arrapkhával. Ettől függetlenül Arrapkha nem volt mindig szemita föld, sőt, a hurrita kultúra központja volt. Ez az elágazás egyébként megoldható: ismert tény, hogy az akkádok észak felől érkeztek Sumériába, és az is, hogy ők az asszírok egy ága. A szemita hatalomátvételt megelőzően Nimród kiterjesztette uralmát Észa-Mezopotámiára is, és még az Asszíria szívében lévő Kalahot is Nimródnak hívták alegsötétebb asszír időkben is. Ezért nagyon is elképzelhető, hogy a két legősibb szemita központot Assúrt és Arrapkhát sumér/szabir népek gyarmatosították.

Míg az asszíri szemiták eredeti helyükön aradtak, az arrapkhaiak dél felé indultak és Akkád-ban telepedtek le, elfoglalva a várost majd később az egész országot a suméroktól. Arrapkhát először I. Samshi-Adad csatolta Asszíriához Kr. e. 1810 környékén, de a mitanniták elfoglalták Kr. e. 1470-ben, és Kr. e. 1270-ig, amíg az asszírok végleg el nem törölték a Mitanni királyságot, hurrita város maradt. Arrapkha szemita kulturáého való tartozását Ábrahám idejében, tíz nemzedékkal Arpakhsád után a Nuzi táblákkal bizonyítható, amelyek meglepő hasonlóságot mutatnak a mózesi könyvekkel társadalmi gyakorlatok, és családi életre, házasságra, örökbefogadásokra, születési jogra, áldásokra, kereskedelemre, stb. vonatkozó törvények tekintetében. A táblákon habirokat is megemlítenek, és egy egyedi törvény amely kmondja, hogy egy habir szolgát legfeljebb hét évig lehet birtokolni, majd szabadon kell engedni (ld. Kivonulás 21:2). Évszázadokon és különböző uralmakon keresztül Nuzi/Arrapkha környéke a szemita és sumér kultúra találkozási pontja maradt.

Hogy kapcsolódik ez a témakörünkhöz? A bevezetőben már említettük, hogy ez a tanulmány egy kirakó játékhoz hasonlít és ez az egyik darabja... Arrapkha földrajzi helyzete Asszíria keleti határán útban Média felé fontos, mivel Arpakhsád utódai különböző irányokba szóródhattak szét. Ábrahám vonalát tudjuk, mert ez szerepel a Bibliában, de nyilván több leszármazott is volt. Az Arpakhsáditák fő vonala a történelmi akkádok voltak, akiknek egy ágát habirként ismerjük, más csoportok talán beolvadtak a hurrita/mitanni csoportokba, vagy kelet felé vándoroltak, indoeurópai, vagy sumér féle nyelveket véve fel, még Indiába vagy Közép-Ázsiába is eljutva - mivel a

sumérok régóta szoros kereskedelmi kapcsolatban állta Harappával és az Indus völgyi civilizációkkal. Előkészíthették a jövőbeni zsidó kivándorlók befogadásához a talajt, vagy elfogadható törvényeket az országokban, ahol éltek.

Ennek ellenére a látszólagos név egyezésekkel óvatosan kell bánni, hogy elkerüljük a spekulációkat; Lásd: [Nevek, Nyelvek és Népek](#) (térkép angolul).

A Teremtés Könyve 10. fejezetében található népek táblázatában van két ősatya, akikre külön figyelmet fordítottak az írok, csoportjaikban betöltött különösen fontos szerepük miatt: az egyik Nimród, akit Hám utódként, Kús által unokájaként jelölnek, és Éver (hagyományosan Héber) Sém kiemelkedő utódként, Arpaksád által dédunokájaként. Nagyon fontos a szerepe a szemiták között, mivel magát Sémét is „Éver minden gyermekének atyjaként” (Teremtés 10:21) nevezik. Erre vonatkozólag [Habirok](#) alatt található egy tanulmány, amely néven ismerték Éver minden leszármazottját a kezdetek óta. A habirok már a legősibb idők óta léteztek. Az első rendelkezésünkre álló dokumentumokban már szerepelnek, évszázadokkal Ábrahám előtt. Egyiptomtól Mezopotámiáig, az Asszír szélsőségektől a Kánaánon keresztül a Földközi-tenger partvidékén és Anatólia térségeiben, az egész Közel-Keleten szétszóródtak. Nem köthetők sem egy határozott földrajzi területhez, sem társadalmi rétegbe; a társadalom minden szintjén megjelennek, számos különböző tevékenységgel. Általában egyik helyről a másikra vándoroltak. Táré, Ábrahám és a család más tagjainak vándorlása az általános habir szokást tükrözi. Kétség kívül egyedi a szerepük az emberiség régmúltjához való visszakapcsolódásban. A történelmi időkbe visszavezethető genetikai vonalat is hoztak, a kiválasztott Ábrahámmal, e vér áldásának kiemelkedő képviselőjével. A habirok istenének neve ismeretlen volt másoknak, de még saját maguknak is, mivel ezt a Nevet Mózeszt megelőzően nem nyilvánították ki. Istenségük nevének ismeretlensége újabb bizonyíték ami Éver gyermekeivel azonosítja őket.

Tulajdonképpen a habir kifejezés megegyezik a héberrel, Éver vonalából származó szemita népet jelölve. Az ókori feljegyzések azt is megjegyzik, hogy nem szemita elemek is voltak közöttük, pontosan szubarok. Éver utódai két ágra szakadtak: délire (Joktán) és északira (Péleg). Az ókori feljegyzések habirjai Péleg vonalához tartoznak. Mindemellett fontos megkülönböztetni történetük két fázisát: egy korai szakaszt, amikor Mezopotámiában és Anatóliában voltak, az Ábrahám előtti időkben, és a későbbi szakasz, amely Egyiptomban való megjelenésükkel kezdődik, amit Ábrahám törzsének Egyiptom földjén való megjelenésével kapcsolatban jegyeztek le. Míg a habirok északi ága a térség népeibe való erőteljes beolvadáson megy keresztül, addig az egyiptomi beszámolók apirjai Kánaánban való letelepedésükig jól megkülönböztethető csoportként léteznek, amikor is a habir/apir kifejezést az izraelita váltja fel, az egyetlen héber csoport, amely megőrizte ezt az azonosságát.

Éver leszármazottairól azt írja a Biblia: *”Lakóhelyük Mésától Szefár irányában a keleti hegyekig terjedt”* (Teremtés 10:30). Hol van ez a terület, „Szefár irányában a keleti hegyek”? Az asszír krónikák ezzel megegyező területe Szaparda földje, amely a sumér feljegyzések Szubarki-je, és a Perzsa Szapardia-Hunae. A héberben ez a Szefaraddal azonos, amit pontosan úgy írnak, mint az asszír Szapardát (az *2f* és *p* betű megegyezik a héberben és az arámiban, és magánhangzókat sem jelölnek, *SeFaRaD=SaPaRDa*). Ennek ellenére a terület pontos helye nem tiszta, mivel a sumér forrásokban a hagyományos észak-mezopotámiai / Kelet-Amatóliai Szubartut jelöli, ami a bibliai Hárán míg más dokumentumokban pontosan ez a név az Asszíriától keletre lévő térségét jelöli, pontosan Arrapkha és a Kaszpi-tenger délnyugati partvidéke közötti területet. A keleti hegyek kifejezés nem jelölheti a Kaukázust, vagy az Ararátot, de sokkal inkább a Zagroszt, vagy az Elburzt. Ez utóbbi tűnik a legjobb meghatározásnak. Ezt a nevet csak évszázadokkal később használták Szárdiszra, majd Spanyolországra, mivel a „szefarád” kifejezés a „vándorlás vége”, tulajdonképpen a szétszórás vége szimbolikus értelmezéssel bír. Mindenesetre a szefarád/szaparda név inkább népet jelölhet, mint országot, és ezután azt a földet, ahol ezek a népek laktak: habir/szubar/mada, amely Észak-Mezopotámiában található, a Kaukázusban, Arrapkhaban és Atropateneben, indoeurópai szomszédai kultúráis és nyelvi sajátosságait átvéve,

mégis megtartva eredeti jellegzetességeiket. Ez a népesség a szemita habirok, kusita szubarok (szefár, szapar, szabir) és Mések és Magóg jáfeti leszármazottainak kevert csoportja volt, amely területének nagyrésztét megosztotta az indo-hurritákkal nyugaton, a szemita asszírokkal középen és az iráni médekkel keleten.

Szaparda/Szefár keleti elhelyezkedését Herodotosz is igazolja, aki megállapítja: „*A perzsák a déli, úgynevezett Vörös-Tengernél laknak. A médek tőlük északra, a szapeirek a médek fölött, és a kolkhisziak a szapeirek fölött*” (Historiarum IV.37.) A Vörös-tenger itt a Perzsa-Öböl, a görög történetírók az Indiai-Óceánt Eritreai Tengernek, azaz Vörös-tengernek hívták, minden nyúlványával együtt (minden kapcsolódó tengert és öblöt, mint az Ádeni, Ománi és a Perzsa-Öblöt és magát a Vörös-tengert is). A görögök a mai Grúzia területén a Kaukázusban élő népeket hívták kolkhisziaknak, és a szapeirok a médek és a kolkhisziak közé kerülnek a felsorolásban, amely a Kaukázustól délkeletre fekvő vidék Atropateneben. Ez a terület a madákkal/szubirokkal/szabirokkal azonosítja őket. További megfontolandó tények is kapcsolódnak ehhez. Strabon Geográfiájában megállapítja: „... *a tybarenik és khaldaeik, egész Kolkhiszig megtalálhatók... tybarenik, khaldaeik és sannik, akiket korábban magornak hívtak.*” A „khaldaeiket” (káldeaiak!) itt a khalybokkal egy mitanni törzssel azonosítják. A káldeaiak kisázsiai jelenléte miatt, néhány tudós azt feltételezte, hogy létezett egy Észak-Káldea - pedig azért hívták így őket, mert szubariak voltak, ezért közel álltak a sumérokhoz, az eredeti káldeaiakhoz/káldikhoz/kaszdikhoz. Valószínű, hogy az asszírok káldinak, a héberek kászdinak nevezték azokat a népeket, amelyhez a sumérok is tartoztak, beleértve így a szubirokat/mitannitákat. A kálbók híres vasművesek voltak és gyakran hozzák őket kapcsolatba a tiberiaiakkal, kolkhisz lakóival. Achemenida feljegyzésekben az asszírok által muskinak nevezett népekkel azonosak, akik így nem mások, mint a maszszagéták. Tulajdonképpen még földrajzi helyzetük is azonos, mivel a moskik Tilgarimmok területén és azon túl telepedtek le Észak-Kaukázusban, fővárosuk a kaukázusi Mtskhet volt, az örmény „Ivirk” népnévvel kapcsolatba hozható „Iberia” néven, a tiberiakra utalva. A „tiberiak” földrajzi és népnevek „iberikké” változtatása, amely a d, és t, vagy t’ foghangok hiányával jellemezhető a Fekete-tenger és Kaukázus vidékének hőskorában. Másrészt Tuvalt és Méseket gyakran említik együtt - bármiféle látszólagos egyezés az „iberik” és „ivrik” (héberek) között megalapozatlan. Történelmi feljegyzésekben a Kaukázus gyakran Moski Hegyek néven is szerepel. Josephus Flavius a moskikat csak úgy, mint az iberiket anatóliai származásúnak tekinti. Megjegyzésében azt írja, hogy a Mosokh a bibliai Mésekből származik, és hogy ezután kapták a kapadóciai nevet, habár fővárosuk Mazakha megjelöléséből nyilvánvaló, hogy a népek neve is ugyanaz (A zsidók története, I. 124-125). Ami viszont érdekes, az Strabon azon megállapítása, hogy „*tybarenik (Tuval), khaldaeik (itt Mések)... akiket korábban magornak hívtak*”, amely újabb bizonyítékot szolgáltat arra, hogy ezek a népek a magyarok egykori őseivel és Mitanni ókori földjével, amit az asszírok és egyiptomiak Magorként ismertek, hozhatók kapcsolatba.

Ennek a földrajzi térségnek a etnikai képének teljessé tétele érdekében, más Kisázsiaiból származtatható népcsoportokat is fontos megemlíteni, akik dél felé vonultak, eredetileg azért, hogy megszállják Egyiptomot, végül Dé-Kánaánban telepedtek le, akiket Dávid király hajtott uralom alá: a Tengeri Népek. Egy közülük kifejezetten érdekes a számunkra, a tzekelesek. A filiszteusokkal álltak kapcsolatban fővárosuk Tziklag volt a Negev sivatagban. Miután a árosálmot teljesen Júdához csatolták, nyugat felé vándoroltak és azon a szigeten telepedtek le amelynek a máig használatos nevét is adták, Tzekelia, Szicília. Minden bizonnyal a tengeri népekhez csapódott részük nem volt egy egész törzs, és egy részük biztosan Anatóliai hazájában maradt és a moskik és mitanniták közé olvadtak. Van néhány érdekes egybeesés: a Kárpátok székelynek nevezett ősi hun törzsét a tzekelesekkel lehet összefüggésbe hozni. Egyik nemzetségük a kézdi, pontosan káldeai! Egyik fontosabb városuk Kézdivásárhely, Kovászna megyében, ugyanennek a városnak a román neve „Târgu Secuiesc”, ami Székelyvásárhelyet jelent, ezzel a székelyeket a káldeaiakkal azonosítva. Az asszír l s-sé alakításának különleges jellegzetessége a héberben „kászdi/káldi” a magyarban is igazolható, akárcsak a kaszi-kaszdi (kasszita-káld): az egyik hun

törzs a Keszi volt, amely nagyon valószínűséggel azonos a Kézdivel (a kaszikat a kaszdikkal azonosítva), másrészt számos magyar törzs, vagy helynév családnévvé vált a magyarban, általában -i, vagy régi formában -y végződést kapva, amely a származást jelzi: gyakori családnevek mint Káldi/Káldy/Káltai/Káltay és a kifejezés néhány változata egy képzelt „Káld/Kált” helységet feltételeznek, ami azonban nem létezik, hacsak nem a messzi múltban: Káldea, csakúgy, ahogy Kézd nevű helység sincs a magyar lakta területeken, ezért a Kézdi név csakis egy ősi törzset jelölhet.

Talán csak véletlen, hogy az ókori szicíliaiakat és a székelyeket is szikulnak hívták a nyugati források, ami viszont nem véletlen, az hogy a magyarok legtöbb genetikai jellemzőjükben hasonlítanak a dél-olaszokhoz, az askenázi zsidókhoz, örményekhez és kurdokhoz. Ez a kapcsolat a magyarok és dél-olaszok között talán a székelyekkel magyarázható. Strabo még egy törzset hoz összefüggésbe a tiberikkel és káldeaiakkal, a szannikat, amely név egy mások olasz népcsoporttal azonos, a szannitákkal és az is említésre méltó, hogy a Tirrén-tenger a tiberekről kapta a nevét... Az már bizonyított, hogy néhány olasz törzs Kisázsiból származik, és a tzekelekhez kapcsolható, a tengeri népek között voltak a shardanák is, talán Sardisból (a föld, amit később Szeferádnak hívtak), akik Szárdinia szigetét telepítették be, és a danaunák, akiknek a neve a daunikre emlékeztet, akik a szanniták közelében éltek.

Térjünk vissza habirjainkhoz és Szeferád földjéhez, számos nyom létezik, amely az északi kaszdikba, pontosabban Mések utódaiba való olvadásukra utal. Szellemi nyomást gyakorolhattak saját környezetükben és a belőlük származó későbbi népekre, így meg kell vizsgálnunk az ősmagyarok hitvilágát is ebben a fejezetben. Regensburgi a Kr.sz. 12. század második felében írt úti- naplójában azt mondja, hogy Ararát országa Mések Földjeként ismeretes, ahonnan hírnököket küldtek Bagdadba, akik azt vitték hírül, hogy „Mések királyai és egész országuk zsidó hitre tért”, és tanítók is vannak Mések lakói között, akik „gyermeküket a Tórára tanítják”.

Ettől függetlenül semmi sem támasztja alá, hogy a törzs, vagy csak egy része is zsidó hitre tért volna. Akárhogy is, a korai időszakban a szubar népek közötti héber elemek pre-izraeliták, Éver leszármazottai, nem Ábrahámé – csak a kitelepítések után kezd az izraeliták egy része a nép kialakulásának folyamatába bekapcsolódni, és nem a Közel-Keleten, hanem Közép-Ázsiában és Indiában.

Az Asszíriától keletre fekvő terület „Szeferá irányában a keleti hegyekig” habirjait illetően, egy másik rejtélyes népből fedezhetőek fel, az apardikban, vagy aparnikban, akiket a Kr. e. 13. századtól kezdve lehet megtalálni Közép-Ázsiában, és talán közvetlenül is részesei voltak Horezm megalapításának.

A Vérszövetségek

Ahogy azt már a tanulmány bevezetőjében említettük, van néhány rejtélyes kapocs Izrael és Magyarország között: az egyik közülük, hogy mindkét nemzet vérszövetség által jött létre. Ez valószínűleg általános gyakorlat volt a habir csoportok között, ahogy azt látni is fogjuk. Gyakorlatilag Magyarország az egyetlen jól meghatározható kezdettel rendelkező európai állam, amikor is a magyar törzsek vérszövetségre léptek az Ígéret Földjének, a Kárpát-medencének az elfoglalása előtt. Ez a törzsek vezérei között Etelközben megkötött szertatásos szerződés nem egy rendkívüli tény, hanem ősi hagyományokon alapuló hasonló események sorozatának záró eleme. Pontosán ahogy Izrael is egymásra épülő sikeres szövetségek eredménye, melyek mindegyike az előzőt teljesíti be új elemet, vagy vezető dinasztiát adva hozzá – például a Sínai Szövetség, amiben a törvényt kapták, vagy a Dávidi Szövetség, amely egy uralkodóházat jelölt ki – a magyar vérszövetség egy új szervezett nemzetet hozott létre egy meghatározott földön, Árpád vezetése alatt. Ennek a „Magyar” Szövetségnek a korábbi „Hun” Szövetséget kellett beteljesítenie, vagy átvennie amelyben ugyanazok a törzsek gyűltek össze Attila vezetése alatt, hogy elfoglalják ugyanazt az „Ígéret Földjét”, ahogy az avarok, onogurok, kazárok és más csoportok, amik a mai

magyar nemzet kialakításában szerepet játszottak, biztos szövetséget kötve egymással a szövetségen belüli közös cél érdekében.

Az ősi időkben a habir vezér Ábrahám, két vérszerződést is kötött:

„Azután ezt mondta neki: *Én az ÚR vagyok, aki kihoztalak Úr-Kaszdimból, és neked adom ezt a földet örökségül. Abrám ezt mondta: Ó, Uram, URam! Miből tudom meg, hogy én öröklöm azt? Ezt mondta neki: Hozz nekem egy hároméves üszőt, egy hároméves kecskét és egy hároméves kost, egy gerlicét és egy galambot. Elhozta neki mindezeket, azután kettéhasította őket, és mind-egyiknek az egyik felét a másik felével szemben helyezte el de a madarakat nem hasította ketté... Amikor lement a nap, és koromsötét lett, hirtelen füstölgő kemence és tüzes fáklya ment át ezek között a húsdarabok között. Ezen a napon kötött az ÚR szövetséget Abrámmal, és azt mondta: A te utódaidnak adom ezt a földet Egyiptom folyójától a nagy folyamig, az Eufrátesz folyamig” (Teremtés 15:7-10,17-18). Ez olt az első vérszövetség egy, Abrám számára nem ismeretlen tett, hiszen ismernie kellett, talán habir hagyományokat követve. A második szövetség hasonló, amely beteljesíti ezt felállítva a jövőendő nemzedékek számára egy szabályt:*

„Amikor Abrám kilencvenkilenc éves volt, megjelent Abrámnak az ÚR, és ezt mondta neki: *Én vagyok a mindenható Isten. Járj enélőttem, és légy feddhetetlen! Megajándékozlak szövetséggemmel, és nagyon megszorítom utódaidat. Ekkor Abrám arcra borult, Isten pedig így szólt hozzá: Ez lesz az én szövetségem veled: Sok nép atyja leszel! Nem neveznek többé Abrámnak, hanem Ábrahám lesz a neved, mert sok nép atyjává teszek. Nagyon megszorítom utódaidat, népeket támasztok belőled, királyok származnak tőled. Szövetségre lépek veled, sőt utódaiddal is, örök szövetségre minden nemzedékükkel. Mert Istened leszek, és utódaidnak is. Neked adom és utódaidnak a földet, hol jövevény vagy, Kánaán egész földjét birtokul örökre, és Istenük leszek. Majd ezt mondta Isten Ábrahámnak: Te pedig tartsd meg szövetségemet, meg utódaid is nemzedékről nemzedékre! Így tartsátok meg szövetségemet, amelyet veletek és utódaiddal kötök: metéljenek körül nálatok minden férfit! Metéljétek körül szeméremtestetek bőrét, ez lesz a veletek kötött szövetségem jele. Nyolcnapos korában körül kell metélni nálatok minden fiúgyermeket nemzedékről nemzedékre, akár a házban született, akár pénzen vásárolták valami idegentől, aki nem a te utódaid közül való” (Teremtés 17:1-12). Ez az a vérszövetség, amit az izraeliták a mai napig követnek. Meg kell jegyeznünk, hogy nem rokon népek is beléphettek és a héber nemzet teljes értékű részévé válhattak ez által a szövetség által, miből a körülmetélkedés alapvető követelmény és az izraelita nemzethez tartozás letagadhatatlan ismertetőjele (elutasítható más, nem ezen, hanem sikeres szövetségen alapuló egyéb okokból).*

Az ókori Mezopotámiából, Anatóliából, vagy a Kaukázusból származó Közép Ázsián keresztül Indiáig és Kínáig terjeszkedő, majd nyugat felé sikeresen előlryomuló, főhadiszállásaikat a Volga-Dnyepri térségben felállító és a Kárpát-medence elfoglalását közös célul kitűző vegyes eredetű törzsek egyesítése csakis olyan vérszövetségek által valósulhatott meg, amelyeket fentebb már említettünk. Ilyen heterogén csoportoknak közös törvény kell, és szorosan ragaszkodniuk kell a minden egyes törzs által elfogadott szabályokhoz: az összekötő elem a habirok lehetnek, akiknek vallási és jogi rendszere tűnik az egyetlennek, ami érvényesült és továbbadatott a mai Magyarország Árpád általi megalapításáig.

Horezm

Az Akhaimenida Birodalom új világrendet hozott létre, amelyben a politikai hatalom központja Mezopotámiától keletre helyeződött át. A korábban meghatározatlan keleti határokat pontosabban azonosították, beleértve a korábbi ismeretlen területeket is, ahol a nomád törzsek éltek. Az egykor távoli királyságok szomszédos államokká váltak: A perzsa uralom India kapujáig és a Kínába vezető legközvetlenebb útig terjedt. Ez volt a kedvező alkalom a Mezopotámiai / Anatóliai népeknek az óriási birodalmon belül kelet felé való letelepedés megindítására, a selyemút mentén és az Indus Völgyébe vezető régi kereskedelmi úton. Így jött létre Horezm (perzsául *Hwârazmiya*).

Ebben az időszakban, a régi népnevek gyorsan tűntek el, átadva helyüket iráni, indiai, vagy kínai kifejezéseknek, amelyeken ezeket a régi népeket európai megérkezésükig ismerték. A történelmi feljegyzések nyelve megváltozott. Ez az az időszak, amikor úgy tűnik ős népek tűntek el a semmiben, míg mások a semmiből kerültek elő. Az Asszír-Babiloni birodalom vége, mintha a legtöbb addig az uralmuk alá tartozó nemzet számára a világ végét jelentené: sok az asszír krónikákban szereplő nép nem lesz említve többé... Még a héber iratokban is az izraelita név egyenlő lesz a zsidóval, a perzsák által az egész nemzetre használt kifejezéssel. Ezra könyvében, található egy felsorolás az asszírok által Izraelbe hurcolt népekről, amelyek azelőtt nem szerepeltek a bibliai beszámolóiban: „*[Írának pedig] ekkor Rehum, a helytartó és Simsai, a kancellár és ezeknek többi társaik: a Dinaiták, Afársatkiták, Tarpeliták, Afárszik, Arkeviták, babilóniaiak, Susánkiták, Dehaviták és a Elamiták és a többi népek, a kiket a nagy és dicsőséges Asznapár vitt el és tett lakosokká Samária városában és a többi városokban, melyek a folyóvizet túl vannak és a többi*” (Ezra 4:9,10). Némelyiküket könnyű beazonosítani, míg mások az Akhaimenida kor utáni időkben játszanak fontosabb szerepet. [földrajzi elhelyezkedésükről [lásd a térképet](#)]. Néhány nép beazonosítása komoly gondot okoz a bibliakutatóknak és tudósoknak, habár a bibliai megjelölésük összhangban van a történelmi forrásokkal. Például az *apharsathkitákat* (Ezra 5:6, és 6:6-ban *apharsakiták*) gyakran azonosították az apharsikkal, vagy *apharsitákkal*, véletlenül említve kétszer, de az arámi és perzsa feljegyzésekből két különböző népet ismerhetünk fel mindkét kifejezésre vonatkozóan: az *aparnok*, vagy *parnok* és a parszik, amelyet tágabb értelemben „pártusnak”, vagy „perzsának” fordítanak. Így, miután rájöttünk, hogy az apharszi a perzsákat jelöli, az aparnik azonosítására mélyebb elemzésre van szükség, amit meg is teszünk ebben a fejezetben. Fontos, hogy ebben a felsorolásban a dehiták is meg vannak említve, akik a dahákkal azonosak, mint egy szkia törzs, amely az aparnokhoz kapcsolódva részt vett a Pártus Birodalom megalapításában.

Mielőtt az aparnok kilétének talalásába kezdenénk fontos, hogy röviden összefoglaljuk Horezm létrejöttét, amely földrajzilag és néprajzilag is nagyon fontos a magyarság kifejlődésének szempontjából. A hurriták indultak el eredeti szubartui területeikről és költöztek a mai Turkesztán területére Horezmbe, pontosan az eredeti Horvátországnak (lásd: [horvátok](#)- térkép angolul) tekintendő Harauvatya, Harahwaty nevű Perzsa tartomány szomszédságába. A hurritákhoz köthető népek keresztül-kasul megtalálhatóak az indiai szubkontinensen is, és ahogy azt már mondtuk, az indo-árjához tartoztak, nyelvük nem a sumérhoz, vagy a magyarhoz, hanem a szanszkriothoz állt nagyon közel. Annyi bizonyos, hogy a kezdetek óta a szubarokkal és héberekek közös területen éltek, és velük együtt is vándoroltak ugyanazokra a területekre, mind a mai napig. Ahogy láttuk mitanniak és Ábrahám családja Mezopotámiában hurriták között élt, aztán Horezmben, az Indus-Völgyében, Szkitiában és a Balkánon is ott találjuk őket.

Az aparnokat gyakran azonosítják a pártusokkal, vagy vezetőikkel. Minden bizonnyal ők az uralkodó osztály és nem a pártus nép egésze. Örmény és török feliratok szerint, az aparnok a Kaszpi-tenger déli, délkeleti partvidékén éltek, és valahogy Kusánhoz is köthetők - egy rejtélyes néphez, amelynek neve tisztán idézi Kús, a sumérok ősatyjának nevét. Ezekből a forrásokból további igazolást nyerünk, hogy az aparnok/aparnok nem a parszikkal azonosak, hanem az avarokkal, minthogy földrajzilag horezmi Khorassan-Nishapurral azonosított, nem pedig Perzsiával, amely Irán déli részén található. Országukat Abarsárnak, vagy örményül *Aparašxartnak* hívták, amely megfelel a magyar Abarországnak. Hagyományosan szkíta törzsnek tartják, de ahogy mondtuk ezzel a kifejezéssel illettek minden hasonló kinézetű, szokású népet, rokonságtól függetlenül. Történelmük későbbi fázisában az avarok elérték Kínát és nagy valószínűséggel csatlakoztak a juan-juanokhoz, akikkel gyakran azonosítják őket, és biztosan fontos szerepet játszottak az ujgur nép kialakulásában. Az minket érintő időszakban az Akhemenida és pártus időszakban az avarokat (aparnok) a klasszikus források a dahák egyik fő törzsének tartják - és a dahák kétség kívül szkíták voltak. Mindenesetre számos érdekes elem van, amely az avarokat inkább a héberekekhez köti, mint a szítákhoz: az avarok Európába érkezésekor, a testi jegyeiken a hosszú ázsiai

tartózkodás eredményeként egyértelműen kivehető mongoloid hatás ellenére, sírjaikban sok zsidó elem található! Ilyen jellegzetesség egyértelműen Kazáriában való tartózkodásukkal, és a judaizált kabarokkal és Onogurokkal való szövetségükre vezethető vissza, de nagyon valószínű, hogy van egy ősi kapocs távoli múltjukban, amikor valamilyen oknál fogva a zsidók kifejezetten kedveltek a Pártus Birodalomban élni. Ez mélyen, talán véletlenül is kapcsolatban lehet az avarok származásával: mi van azokkal a habirokkal, akik Szevár irányában a keleti hegyekig laktak, akikről éppen az imént tárgyaltunk? Ha az a hegy az Elburz volt, onnan Avarország nincs is olyan messze, az sem helyes feltételezni, hogy Ábrahám és a Pártus Birodalom között oly sok évszázad telt el. Az asszír Sapar-da nem sokban különbözik az Apar-na-tól. Mi több, az avar név héber átírata 'ayin-bet-resh, pontosan megegyezik Éverrel, Héber ősatya nevével! Ez talán véletlenség, de semi bizonyíték nincs arra, hogy az avar/aparnok ne tartozhattak volna eredetileg a habirok/apirok-hoz - Az pedig, hogy a Hiksoszok egyiptomi fővárosának Avarisz volt a neve több, mint véletlen, mivel a hiksoszok apiruk voltak.

Másik érdekes részlet a szabirokkal való kapcsolatuk, akikkel a történelem kezdete óta ugyanazon a földön éltek. A szabirokat a szubarokkal (Szubar-tu) lakóival azonosítottuk, bár később a mitanni/mada népesség uralmával a szarmaták közé sorolták őket. Habár Hargita Csaba professzor a hair és a szabir nevek közötti kapcsolatot javasol, amely elég megfontolandó, hiszen h-s hangzó változáson ment át számos szó a Perzsiából Indiába és fordítva. Például az indiai Sarasvati folyó és a perzsa Harahvati tartomány hasonló neveknek tűnnek csakúgy, ahogy *Sindhu* tartomány neve is a *Hind* név forrása, amely után aztán egy egész szubkontinentet elneveztek. A feltételezés problémája, hogy a szabir-habir átalakuláshoz szükséges az indiai szakasz is. Mindenesetre, mivel számos kifejezést pontosítatlanul, össze-vissza használnak, a szabir meghatározás pedig a legbizonytalanabbak között van (gyakran olyan népekre is használják, amiktől megkülönböztetik őket), előfordulhatott, hogy ez nemcsak egy nép neve volt, ahogy a pannóniai jászokat a rómaiak szaváriaiaknak ismerték, míg Herodotosz szerint a szapeirok a Kaukázusban élnek. Ez a két csoport addig aligha járt Indiában, ezért neveik sokkal inkább Szubartura vonatkoznak, semmint a habirokra. Ez a tény azonban nem zárja ki annak a lehetőségét, hogy a habirok egy csoportja a hurriták és szkíták között telepedett le Indiában átvéve a szabir nevet a fentebb említett nyelvi változás szerint.

Habár a habirok mennyiségileg lényegesen jelentéktelenek voltak a szubar/mitanni és hurrita népek között, a jáfeti törzshöz viszonyítva, amihez tartoztak, még kisebb volt arányuk a sumér/káldeai csoporthoz viszonyítva, szellemi téren a befolyásuk annál jelentősebb volt. Fontosságuk úgy tűnik a kitelepített izraeliták megjelenésével csak fokozódott, akik könnyen be tudtak olvadni az olyan papi rétegekbe is, mint a mágik. A korábban említett asszír beszámolókat figyelembe véve az izraeliták száma nem is volt olyan nagy, amelyből az is kitűnik, hogy az ezekben a népekben megtalálható héber elemnek semmi köze az „eltűnt törzsek” legendájához. Mindemelllett a legtöbb kitelepített izraelita folytatta útját kelet felé és az Indus Völgyében és a környező területeken telepedett le. Így a magyar-héber néprajzi kapcsolatokban a pre-izraelita korszakon van a hangsúly, nem a kitelepített törzseken.

Abarsár perzsa neve *Varkâna* (magyarul *Várkony*, Hyrcakina – a névre vonatkozó további jegyzeteket lásd lenn), amely kifejezés arra enged következtetni, hogy az avarok, nem egyetlen törzs voltak, hanem egy összetett csoport, amely talán a hun név eredetének tisztázásában is segíthet. Habár a görög tolmácsolású perzsa nevek a tudósokat a mai napig összezavarják, a népekre vonatkozó kínai és iráni kifejezések pedig csak mélyítik a zavart. A Varkana névből származik a Varkhon és Varkhunita nép neve, akiket a „fehér hunokkal” és a (h)eftalitákkal azonosítani. Ezek feltehetőleg két nép, a varok (avarok), és a khun, vagy hua (hun) népek szövetsége voltak. Az avarok és hunok északkelet felé való további vándorlása és a juan-juan és hsiung-nu (xiung-nu)-ban való feltételezhető részvételük pedig nemhogy a jobb meghatározást nem segítette, hanem még nagyobb zavart és időrend problémát okozott. Ilyen bonyolultság ellentétes elméletekhez és bonyolult elnevezésekhez vezetett, ami miatt már nagyon kemény munka kitalálni

ki kicsoda is valójában. Tulajdonképpen a tudósok mai napig nem jutottak egyezsége ezeknek a népeknek az azonossága és eredete kérdésében.

Tehát azt látjuk, hogy az „avar” nevet különböző népekre is használták, akár a „szkíták”, vagy a „hant”. Némelyikük „fehér”, vagy „vörös”, vagy egyéb színnel van jelölve, semmiféle támpontot nem adva beazonosításukhoz a földrajzi helyzetüket leszámítva. A színek használata tulajdonképpen a négy égtáj jelölésére vonatkozik a különböző kultúrákban. Így a „vörös hunok”, vagy „fehér hunok” jelölés nem több, mintha azt mondanánk „déli barbárok”, vagy „nyugati barbárok”. Más esetekben a „király(i)” jelzöt használták a „valódiak” és az „úgy nevezettek” megkülönböztetésére, a gond ennek ellenére megmarad, hiszen nem tudjuk még mindig, hogy a „király szkíták”, vagy „király hunok” kik is voltak igazából, hogy más népekkel azonosították-e őket, vagy jól meghatározhatóak-e – a király szkíták esetében néhány szerző úgy gondolja, hogy ez a származék egy neve, míg mások az őszkíták egy ágának tekintik őket, a „király hun” kifejezést pedig általában Attila hunjaira használják, hogy más ilyen nevet használó csoporttól megkülönböztessék őket. A fehér hunokat általában a (h)eftaitákkal azonosítják, de vannak források, amik arra engdenek következtetni, hogy ezek két külön csoport, és egyiknek sincs köze Attila hunjaihoz. A Kr. e. 3. század derekával a legtöbb, témakörünkben érintett népet egy a saját fajtájukból származó királyok által vezetett birodalomban találjuk, a pártusban. Máig rejtély kik is voltak valójában. Míg népi egységként élesen elhatárolják őket a médektől és perzsáktól, vallási szokásaik, ahogy láttuk nagyon hasonlított az akhemenida szellemiséghez a görög-szeleukida kultúrális gyarmatosítással szemben: a zoroasztrianizmus támogatása mellett, a zsidók felé tanúsított kedvező politikájukat a Perzsa uralkodók is átvették, sőt, tovább is fokozták.

A pártusokat birodalmuk szétesése után nem említik többé. Népük meghatározatlan; nem egy jól meghatározható népesség voltak, hanem inkább törzsek szövetsége, leginkább az avarszkíta nemzetségből. Néhány tudós a heftalitákat az ő közvetlen leszármazottainak tekinti, ami ha igaz, akkor a heftaliták csupán egyike a korábbi pártus szövetséget alkotó törzseknek, nem pedig az egésze. A szövetkező egy helyen lakó népek összetettsége az elkerülhetetlen közös házasságok és kultúrális kölcsönhatások révén csak mélyült, amely által legtöbbször, ha nem mind, szkíta ősök utódainak tekintette magát. Az avar-daha szövetséggel kapcsolatban, amelyből a pártusok kiemelkedtek, birodalmuk végén örökségük megosztott a különböző irányokba vonuló népek között: az Indus Völgyébe tartó szkíták, valamint a két irányba, a nyugat felé az Ural–Volga–Don-medencébe, illetve kelet felé Szibériába, Mongóliába és Kínába, mozgó avar-hunok.

Az Örökség

A néprajzi kirakó elég bonyolultnak tűnik, és nehéz logikus sorrendbe rakni. Mivel a testi jegyek és a nyelvi változtathatóságuk és örökölhetőségük miatt kevés segítséget nyújtanak, ahogy azt minden kutatómunkámban kihangsúlyozom, a minden népben a belső érzéseiken, általános szokásaikon, tudatalatti emlékezetükön, mint az ősi örökség létező formáin keresztül megnyilvánuló szellemi jegyek a legjobb útjelzők. Ezért fontos, hogy a szellemi vonalat, az ősi népek hitét és hagyományait is megvizsgáljuk, hogy megtudjuk melyik határozza meg a legjobban a mai magyar nemzetet. Ebben a fejezetben egy rövid összefoglalót adunk mindazon népek kultúrális jegyeiből a pártus és szasszánida időszakig bezárólag, amelyek hatást gyakoroltak, vagy gyakorolhattak a magyar nép fejlődésében.

• **Mitanni** (Mada, Magor): eredetileg szubirok, valószínűleg Atropateneben szálltak meg a hurriták Horezmbe való vonulását követve. Ezzel egyidőben elvesztették a hurriták védikus vallását és a zoroasztrianizmusra tértek át. Hazájukban a legősibb idők óta jelen voltak a habirok, és később izraelita kitelepítettek is befogadtak. Nyelvük nagy valószínűséggel a sumérhoz nagyon közeli emegir/emesal volt, a hurriták indi nyelvétől különbözött. Bibliái őseik elsősorban Magóg és Mések; habirokkal kötött közös házasságaik szemita összetevővel bővítették őket.

• **Masszagéták** (származék, alánok, jászok): Az asszír krónikák moskijaival, a héber iratok Mésekjével való azonosításuk jól megalapozott. Eleinte *Tógarma* fiaival voltak kapcsolatban és

a mitannitákkal, és mindemellett olyan kapcsolatba kerültek a szkítákkal, hogy gyakran őket is szkíta utódoknak tartották – az amazonokkal kötött állítólagos közös házasságokkal. Természetimádók voltak. Részvételük a magyar nép kialakulásában csak a késői hun uralom alatti időszakra tehető.

• **Médek** (Madai): Árja nép, ahogy a hurriták. Nyelvük a szanszkritéhoz, így a hurriták nyelvéhez nagyon hasonló zend. Ősi vallásuk talán a káldeai misztériumok által ihletett mitrás lehetett, aminek szolgálói a kinevezett mágik voltak. A mágik később felvették a zoroasztrianizmust és a médek mindkét vallást gyakorolták, ezek később a mazdizmusban olvadtak össze. Mégha a Méd-Perzsa Birodalom a zsidók számára kedvező politikát folytatott is, nem lehettek túlságosan barátságosak, egyszer: amikor Dareiosz satrapája összeesküvést szőtt Dániel ellen (Dániel 6), és amikor Hámán, Hammedatha fia, a történelem első feljegyzett népirtására javaslatot tett (Eszter 3:6) – a Méd Agag megyébe tartozott.

• **Szkíták:** Az Eurázsiaiak tanulmányban az eredeti szkíták Magóg vonaláról való, indo-európai eredete már részletesen ki lett tárgyalva. Mindemellett ezt a nevet mindenféle vándorló törzsre alkalmazták, mivel pedig a szkíták a kontinens minden eldugott szegletében is jelen voltak, számos kulturális vonást átvettek minden néptől, amellyel kapcsolatba, általában szövetségbe, kerültek. Ezért Európától Indiáig mindkét oldalon széles a skálája a számos szkíta jellemzőt és magukat szkítáktól származtató népeknek, árják és nem árják, indo-iráni és eurázsiai türkök, szlávok, magyarok, rádzspatok, stb. Eredeti nyelvük máig ismeretlen, hettita talán, de amikor a történetíróknak tudomásukra jutnak, már iráni (zend?) nyelvet beszélnek. Vallásuk központjában a természet erőinek dicsérete állt és egy legfőbb istennőjük is volt, Tabiti, az indiai *Kálihoz* hasonló. A szkíta király halálakor, feleségeinek, szolgálóinak, lovainak követni kellett őt, ahogy ez az indoeurópai népeknél jellemző. Másrészt a királynők sírjai gazdagon díszítettek, de nyoma sincs áldozatoknak. A szkíta eredetmonda szintén indoeurópai, a spártaihoz, dórhoz nagyon hasonló, hármas osztatú: Targitainak három fia van: *Lipokszai*, *Arpokszai* és *Kolakszai*. Targitai a hun és avar törzsek között, mint a székely szintén fontos ős. Ez a név a grúz *Thargamosz* és az örmény Togarma neveket idézi, ahogy Arpokszai a habirok Arpakhshadját sejteti, de jó tudni, hogy amikor a szkíta legendák ismertté váltak, már számos környező kultúra befolyásolta és már eredeti nyelvükön sem beszéltek, így ezeket a neveket valószínűleg más hagyománykból vették. Minden próbálkozás ilyen nevek hasonlóakhoz való csatolására további zavart és spekulatív tudománytalan elméletekhez vezet. Ezek a nevek persze nem ismert ősatyákra utalnak, hanem a szkíta jelleg kifejezéseit, a leghitelesebb elméletek szerint a természeti jelenségek, állatok, háborús jelképek, fegyverek szellemeit idézték meg és olyan fogalmakhoz kapcsolódnak mint nyíl, napsugár, víz, előkelőség és vagyon. Másik fontos tényező a földrajzi eloszlásuk a perzsa-pártus és az azt követő időszakokban: a szkíták három csoportban fedezhetők fel, *Szaka Paradraya*, a mai Ukrajna területén, *Szaka Tigraxavda* Horezmben és *Szaka Hawmavarga* Szakasztánban; az első csoportot a szarmaták és az utánuk jövők (avarok, hunok, stb.) teljesen magukba olvasztották, a másik kettő a dahákkal együtt, az Indus Völgyébe költözött és utódaik a rádzspatok, atok, dahyák között találhatóak meg. Ezért ez az első csoport amely szerepet játszott a magyarság kialakulásában a szarmatákba, avarokba, hunokba és kazárokba való beolvadással. Bár a szkítáknak nincsenek habir ősei, az iniai szubkontinens szkíto-szarmata része volt az (az Indus Völgye, Kasmír, Rádzsasztán, és a Felső-Gangesz vidéke), ahol a kitelepített izraeliták a macedón uralom alatt és az után előszeretettel telepedtek le, türelmes környezetet találva.

• **Hefaliták**, vagy **Hayathelaiták:** Ez az egyik olyan nép amely származására a legtöbb elmentéses elmélet és vélemény született. Általában fehér hunokként ismertek, habár a hunokhoz nincs semmi közük. Ilyen társítás a félrevezető név egyezésekből adódik: magukat a kínai források szerint huának hívták, szanszkrit nevük pedig huná volt, amit történészek a hunokhoz kapcsolnak. Azonban nemcsak testi megjelenésük, de kultúrájuk, nyelvük, hagyományaik is nagyban eltértek egymástól. Theophylaktos simokatte megjegyezte, hogy a fehér hunk két törzs egyesülése, az uaroké és a hionoké, amelyet néhány szerző tévesen az avar–hun szövetséggel azonosít.

A görög történetírók azt hitték, hogy a chioniták – hibásan „vörös hunok” – kusán, eredetileg talán Varkanából származó urai a fehér hunok egy törzse. A heftaliták kulturális sajátosságai, földrajzi elhelyezkedése és vonulásukkal kapcsolatban a japán Kazuo Enoki arra a meggyőző döntésre jut, hogy a heftaltiák eredetileg irániak voltak. Egyik sajátosságuk a többférjűség volt, ami soha nem volt jellemző a hun népekre, hanem néhány árja klánra és tibetire. Háttérükről, a heftaliták kapcsolatba hozhatók a pártusokkal, de semmi sem bizonyítja, hogy valóban így is volt. Majdnem teljesen eltűntek, nagyon keveset hagyva hátra magukról leszármazottaiknak. Hitükkel kapcsolatban, néhány kivételtől eltekintve, az iráni népek közül nekik a legszélszörtebb a vallási rendszerük.

• **Szabirok:** Ez a név valószínűleg a „hun”, vagy a „magyar” szinonímája. Herodotosz Szapi/Szabir, Makr/Magar néven említi őket, a szubarokra és mitannikra utalva. Más klasszikus források mindig együtt említik a két nevet (Szabir és Magor). A perzsa feliratokban a Sapardia és Hunae szintén összetartoznak. A háborúban való kiválóságukról, erős lovasságukról, testi jegeikről és kulturális jellemzőikről szóló leírások egyenesen a hunokkal való azonosításukat eredményezik, mintha ugyanarról a népről lenne szó. A régi Szubar–mitani párosítás párhuzama a későbbiekben a hun–magyar lett, ezért a szabirok mérlegelését lásd a hunoknál.

• **Avarok:** Az avarok, ahogy azt már az előző fejezetben kifejtettük, kulturálisan a szkítá–daha törzsekhez tartoznak, de ősi eredetük talán szubar/habir. Óshazájukra vonatkozóan, a perzsa Varkana név jelentése „Farkasok Földje/Országá/Hona”, amely a perzsa névre emlékeztet. Ennél sokkal hasonlóbb az „Avarok Hona”. Így a perzsák vagy lefordították saját nyelvükre az ország avar nevét, így annak szó szerinti jelentése „Farkasok Hona”, vagy pedig átültették a jelentést a perzsába az „avarnak” „farkas” jelentést adva, ami a sumér nyelv ismeretében nem is olyan valószínűtlen. (A farkas sumér jelentése urBARra, türk/török neve böre, a magyarban ugye FARKAS, ahol a B-V-F változások a nyelvekben teljesen természetesek) A magyar mindenképp megőrizte ezt a jelentést, ahol a sorrend: *Farkasok-hona*→*Varkâna*→*Várkony*, vagy *Avarok-hona*→*Varkâna*→*Várkony*. Ebben az esetben feltételeznünk kell, hogy az avarok nyelve a magyar egy régi formája lehet, ami nem is nagyon valószínűtlen, ha az emegir és az emesal közötti átmeneti nyelvet beszélő szubartui habirok voltak. További bizonyítékok is vannak erre: Az avarok Attila hunjai után, de a hunogurok és Árpád magyarjai előtt érkeztek Európába a Kárpát-medencében telepedve le. Mégha ezeket a letelepedési hullámokat különbözőknek is állítják be, gyakorlatilag folytonosságot képviselnek, egy „ős-magyar” területi igényt. Az avarok, folyamatos ellenfélként megtartották a hunok által korábban megszerzett területeket az európai hódítókkal szemben. A kortárs források nem tudtak az avarok és az előttük megjelent hunok között különbséget tenni, ugyanígy az utánuk jövő magyarokat sem. Az avarok könnyen „be tudtak olvadni” Attila maradékai közé, és a magyaroknak sem volt nehezebb a dolguk később a hunok/avarok/hunogurok közé keveredni – ugyanazzal a nyelvvel, életmóddal, ruházattal, konyhaművészettel, díszítőművészettel, fémművességgel, stb. rendelkezve. A Kárpát-medence nyelvészeti térképe a hun-avar-hunogur-magyar letelepedések idején egységes területet mutat, ahol másnyelvű területek nem kimutathatóak, még türk nyelvek sem. Mivel abban az időben az avarok maradékai, a székelyekkel és más hunokkal együtt még mindig itt éltek, egyértelműen azt eredményezi, hogy ugyanazt a nyelvet kellett beszéljék, mint a magyarok. Ezt az azonosságot megalapozva egy másik meghatározó elemet is meg kell vizsgálni, a hitéletet: amit ebben a témakörben az avarokról tudni lehet, azt régészeti leletek tanúsítják, amelyek közül lényeges mennyiségű kétségtelen zsidó eredetre utal. Természetesen a kitelepített izraeliták gyakorolhattak hatást rájuk kezdetben, később a júdaiak is, de a zsidó kultúra befogadására való nyitottságuk a közös eredet tudatával magyarázható és az izraelitákban Arpakhshad, a közös ős hagyatékának hordozóinak felismerésével.

• **Hunok:** A hunok kétség kívül a magyar ősök leghíresebbikei, habár a róluk rendelkezésre álló ismereteket az állítólagos vérengző jellemükről zengő elfogult beszámolók és legen-

dák mocskolták be. A nyugati civilizációk a római nézőpontot ismerték meg először és a katolikus babonát később – a középkori imát „*De sagittis hungarorum libera nos, Domine*” – „A magyarok nyilaitól ments meg Uram minket” (ami a „*De furore Normannorum libera nos Domine*” – „A vikingek haragjától ments meg Uram minket” könyörgéshez hasonló), egy a magyarok elleni védelemért megfogalmazott fohász, ami kitűnő íjjászatuk elismerése is egyben. A magyarokban ugyanazokat a hunokat látták, akik négy és fél évszázaddal korábban kitűnő íjjászataikkal Európa szívébe nyomultak. Ezen népek külső megjelenése széleskörben vitatott, a mi érdeklődésünk középpontjában azonban szellemiségük áll, amely a következő fejezet témaköre.

Meghatározási probléma: Mindezek ellenére a hun-szkíta témakörben még mindig fontos néhány alapfogalom tisztázása, mivel mai tudósok számos elemre és beszámolóra hivatkozva a magyarok szkíta vonalát hangsúlyozzák. Figyelembe kell venni, hogy a „szkíta” nem önelnevezés, hanem a görög skythai szóból ered, amellyel a görögök minden eurázsiai népet jelöltek, hunokat, szarmatákat is beleértve, de nem tudjuk az eredeti szkíták hogyan nevezték magukat. A szó skythai mégsem teljesen azonos a perzsa „szakával”, amit sokkal pontosabban használtak. Mivel ez egy kifejezés, amit a görögök használtak minden eurázsiai törzsrre, valószínű, hogy így nevezték magukat amikor görögökkel kerültek kapcsolatba, pontosan úgy, ahogy ma a „öslakos (amerikaiak)” is átvették ezt a kifejezést önmaguk azonosítására, félretéve azt, hogy ők éppen algonquik, athapaszkák, muszkogik, szíúk, stb, olyan népek, akik valaha csak távoli kapcsolatban álltak egymással és saját nyelvükön biztosan nem „öslakos amerikaiak” nevezik magukat.

A Hunok Ősi Vallása

Az egyik legmarkánsabb jellemző, ami megkülönbözteti a korai magyarokat más eurázsiaiaktól, különösképpen a finn népektől (akikkel számos tudós szerint közös az eredetük) az ősi vallásuk. A krónikák nem tudtak megnevezni egyetlen hun istenséget sem, mivel ilyenek nem léteztek. Ennek ellenére azt észrevették, hogy a hunok/magyarok imádtak egy Istenséget, akit sosem ábrázoltak, akinek a nevét sosem ejtették ki. A „*mindenség Teremtőjének*”, a „*mindenség Urának*”, „*Mindenható Istennek*” és hasonló címeken nevezték. Ibn-Fadlan, az arab történetíró a rusz népekről írta: „*A magyarok mindenekfelett az Egek Urát imádják.*” Theophylaktosz írta: „*Csak azt imádják Egyetlen Istenként, aki a mindenséget teremtette.*” A Képes Krónika, a Budai Krónika és Thúróczy János Krónikája a magyar letelepedésről a következőképp számol be: „*Árpád a Mindenható Isten könyörületét kérte.*” A Gesta Hungarorum megállapítja: „*Árpád a Mindenható Isten kegyelmét kérte, hogy adja nekik örökre ezt a földet.*”

Ezekből és más beszámolókból egyértelműen látszik, hogy még mielőtt a kereszténységgel találkoztak volna, már régóta egyistenhívők voltak, sőt már az előtt is, hogy a kazárokkal kapcsolatba kerültek volna. A legfelsőbb lényvel való kapcsolatuk leírásai eszünkbe juttatják a habirokról írt ősi feljegyzéseket, akiket az ókori emberek szerint az Istenséghez rejtélyes kapcsolat fűz: például egy hettita dokumentum, amely a különböző országok istenségeiről számol be részletesen, a következő szavakat használja: „*és így tovább... és a habirok Istenei...*” Habár a habirok Istenségét névvel nem azonosítják, mégsem szabad elfelejteni. A hunok úgy tűnik a héber hit mezopotámiai ábrahám és azt megelőző pre-izraelita korszakának számos elemét megtartották. Ezek az elemek nem kapcsolhatók a zoroasztrianizmushoz, mivel számos területen eltérnek, például a temetkezési rítusok, és legfőképp azon a tényen, hogy a zoroasztrianisták istenségüket Ahura-Mazdának hívják. Bár a pártus időszak vallási irányzatai nyomonkövethetők, csakúgy, mint a sumér sokistenhit maradványai. Mindemellert a szkíta környezet is alakított a vallási gyakorlatokon, amelyek így a sámánizmussal összekeverhetők - általában a táltos személyére hivatkozva. Míg a sámánizmus kannabisztól, gombáktól és más hallucinogén anyagoktól okozott önkívültként állapottban történő rítusok köré épül, melyekben a sámán állítólag közbenjár a szellemi világban, a táltos egyfajta széles természetes gyógyászati, csillagászati és mági ismeretekkel rendelkező pap volt.

Az ősmagyarok hite szerint a világi renden égi hatalmak uralkodnak, és megmutatja a szellemi rendet is. Megkülönböztették a testet a lélektől, amely összetett volt, különböző természetű szintekkel: az első lélek a lélegzettel volt szoros kapcsolatban, a másik az érzelmek, értelem és az központja a lelkiismeret által, egy másik az értelemre vigyáz alvás közben – ez mai kifejezéssel élve a tudatalatti lenne, egy másik az alvilágban lakik a halál után – a héber seolhoz hasonló felfogás, míg egy másikat a személyiségként lehetne meghatározni. Még ha nem is pont ugyanazok, nagyjából a héber néfes, ruah, nesamah, hajah, és jehidah felfogásával lehet összevetni. Úgy tűnik még a túlvilági életről alkotott hiedelmek is a júdaizmussal azonos tőről fakadnak, és néhány ezek közül az ókori szokások közül a mai napig él. Például, azt tartják, ha meghal valaki annak, lelke még vándorol, ezért ki kell nitni az ablakot, hogy megkönnyítsék a távozását, le kell takarni a tükröket, hogy a halott ne láthassa meg magát benne és vissza ne térjen.

A szellemi dimenzióról való elképzelés egy megdöbbentő sajátossága az „Élet Fája”, amely a magyar művészetnek máig témája és csak a magyar területekre jellemző, Európában sehol másol nem található. Ez egy kozmikus fa három ággal három sorban, amelyek közt ott az élet és a tudás, a nap és a hold, a szelek, az emberi természet férfi és női lényege és az élet megújulása. Gyümölcsei egy messzi országban nőnek, ahova csak a kiválasztottak jutnak el, míg hétköznapi emberek csak hallhatnak a fa létezéséről. Mint köztudott, az Élet Fája a zsidó miszticizmus egyik alapvető eleme. Még ha a magyar felfogás el is tér valamelyest a kabbalistától, mindkettő alapjai a Babiloni államba nyúlnak vissza.

A korai magyar egyistenhit mindenestre keveredett a sumér bálványimádással, amelynek istenségei alsóbb osztályokba lettek besorolva, mint angyalok, nimfák, szellemek, vagy mitikus hősök, ahogy a római katolikus, és az ortodox egyházak is a görög-római istenségeket szentekké és szüzekké változtatták. Mind a Turul mind a Fehér Űnő mondája sumér eredetű, ahogy a legendás alakoknak is megvannak a sumér istenség és király párhuzamai, például *Ménrót/Nemere=Nimród*, *Enéth=Anuta/Bau* (iráni *Anahita*), *Damacsek=Dumuzi* (káldeai *Tamuz*, mai magyar „*Tavaszz*”), akit később a pásztor Csabával azonosítottak, stb. A babiloni/perzsa hatás szintén nyilvánvaló abból a tényből, hogy bár az Istenséget nem ábrázolják, mégis gyakran a nappal és a mennyekkel hozzák összefüggésbe. Sőt, az ősi magyar vallást az Izrael Északi Királyságának vallásával lehet összehasonlítani, ahol volt a mindenséget Teremtő, Egyetlen, és más jelképek a környező megvetett népekre (habár tudomásom szerint a magyarok eredetileg soha nem utálták a környező népeket!).

A fejezet végén elmondhatjuk, hogy a magyar nép eredete vallási örökségén keresztül is igazolódni látszik, amely a habirok egyistenhitének, a sumér mitológiának és néhány a perzsa és pártus időkből származó zoroasztrianista elem keveréke. Néhány a magyarok sumér–hun eredetét ellenző szerző ezeket a tényeket mendemondának tartja, politikai érdekekből valami ál-tudományos irányvonalat követve, amelynek célja a magyar nemzet, gyökereik és azonosságuk ismeretének elutasítása, vagy mert más elméleteket akarnak ezáltal bizonyítani. Amit azonban nem tagadhatnak meg, az az, hogy ezek a mítoszok, mint minden nép mítoszai, származnak valahonnan, és azt sem tudják letagadni, hogy ezek a legendák az ősi magyar hagyományok közé tartoznak, és hogy ezek eredete kétségbevonhatatlanul az ókori mezopotámiában található.

Az Altáji és Finnugor Népek

A különböző tudósok között az egyik legnagyobb ellentmondás a magyarok és a türkök közös eredete körül van. Kétségtelen, hogy a magyarok nem türkök, és talán soha nem is voltak. A két csoport közötti kulturális különbségek, különösen a magyarok letelepedése után a Kárpát-medencében, az osztrák-magyar elit által támogatott, majd a szovjet hatalom alatt lévő Magyarország és Magyar Tudományos Akadémia által folytatott, új „hivatalos” eredet elméletéhez vezetett, a Finnugor elméletéhez. Ez a munka, bármennyire is tiszteletre méltó, bizonyítékok hiányától szenved, számos talányt hagy megoldatlan, mivel csak a Kr. sz. 18. század vége felé fogal-

mázták meg, figyelmen kívül hagyva minden korábbi történelmi/történeti feljegyzést. A magyarok germanizálása már Vajk (keresztény nevén István) királlyal a Kr. sz. 10. században, megkezdődött, osztrák uralom alatt kellett egy új eredet elmélet, amely a vetélytárs Ottomán Birodalommal szemben a magyarokat az Európaiak oldalára állítja. Mindemellett Róma valási vezetése kisajátította Európa történelmét, a magyarokat pedig meg kellett tisztítani attól az ocsmány képtől, amit a hunok jelentettek Róma szemében – a rómaiaknak Attila hunjaival szemben állított állítólagos magasabb szintű civilizációja is erősen megkérdőjelezhető. Következésképp egy olyan tekintélyes vezető monarchia, mint az Osztrák-Magyar nem tűrhetett meg semmiféle nem európai alkotóelemet, és a többnyire német nyelvészek által támogatott Finnugor tűnt az egyetlen lehetőségnek a magyarok teljes europaizálására, nyugati népek, akik idővel elfelejtették homályos, barbár eredetüket és felismerték a német civilizáció értékes szerepét kulturális fejlődésükben – a kor faji előítéleteinek megfelelően.

Az altáji (türk) kérdés vizsgálata előtt, a pártatlanság kedvéért szeretnénk bemutatni a Finugor elmélet alapjait:

Nyelvészeti szempontból a magyarok az ugoroknak nevezett népek csoportjába tartoznak (osztályok, vogulok) és finnnek (finn-karél, észt-vepsze, mordvin, cseremis, zürjén, vudmurt) csak úgy, mint a lapp és nyenyec. Más uráli népek, mint a baskír és csuvas nem lett a magyarokkal kapcsolatba hozva, csak azért, mert nyelvi alapokon türknek számítanak. Eme nyelvészeti osztályozás alapján azt feltételezték, hogy egy Finnugor család emelkedet ki az egyszerű népek pusztán elméleti uráli csoportjából. Később ez a család két ágra szakadt, az ugorra és a finnre, majd újabb válás az obi-ugor és a nyugati ugor ágra, amelyből a magyarok is feltételezhetően származnak. Erdőlakók voltak, akiknek kulturális szintje a nomád vadászoké volt mindaddig, amíg kapcsolatba nem kerültek a magasabb rendű európai civilizációkkal(!). Ezek az állítólagos korai magyar gazdák összeszedték magukat és elindultak nyugatnak, hogy elkerüljék a hazájukba, a Volga–Ural-medencébe betörő vad türk hordák általi leigázást, aminek a vége a Kárpát-medence meghódítása lett egy legendai Árpád vezér vezetésével.

Ez az elmélet, ahogy már mondtuk, feltételezéseken alapul és számos kérdést hagy megválaszolatlanul:

- Először is, nyelvészeti alapokon nyugszik, amelyek nem szükségszerűen tükrözik a népirajzi kapcsolatokat, így még ha azt mondjuk is, hogy a Finugor törzsek valaha közös hazában éltek az Uraltól keletre és közös nyelvet beszéltek, lehetetlen megállapítani, hogy néprajzilag egységesek voltak-e, mivel egy nyelvet beszélő különböző népek társulása Közép-Ázsiában általános volt.

- Az elmélet védelmezői azt is elismerik, hogy nem tudják bizonyítani, hogy a hunok, avarok, szabiok és más törzsek a magyartól eltérő nyelvet beszéltek-e, és ha igen, akkor az melyik nyelv volt. Másrészt nem adnak elfogadható magyarázatot arra, hogyan lehetett az Attilától Árpádig terjedő különböző letelepedési hullámoknak, a korabeli források bizonyosságai szerint közös nyelve, és írása, a rovás.

- Szintén nem tudják megválaszolni a székelyek eredetét, számításokon kívül hagyva a székelyek saját azonosságtudatát, és a „magyar” név eredetére sem tudnak tudományos magyarázatot adni.

- Azt állítják, hogy a Finnugoroknak nincs történelmük, vagy feljegyzéseik (talán mert ilyen népek soha nem is léteztek) és az Európába való érkezésük előtti időkből sincsenek írott források róluk, nem mint csoportról, hanem különálló nemzeti egységekről. Nem tisztázott hogyan lett a primitív vadászokból nagyállattartó, mesterlovas és a legjobb szkíta módra képzett harcos (míg az obi ugorok és a finnnek biztosan nem voltak azok).

- Az állítólagos magasabb kultúrfokon álló európaiakkal kapcsolatban, akikkel találkoztak aztán úriemberek lettek, nehéz eldönteni kikkel is találkoztak: a finnnek esetében, akik a Balti térségbe vonultak, csak a skandinávok jöhetnek szóba – akik akkoriban

még „viking”, „varjag”, „norman” néven ismeretesek és furcsamód pontosan a ragadozó magyarokhoz hasonlítják őket – és a baltiak. A magyarok esetében, a legközelebbi európai nép, akivel kapcsolatban lehetnek, azok a jól ismert oroszok és a szláv törzsek, akiknek civilizációs foka messze alulmúlta a türk kazárokét.

- Az ugorok, a magyarok állítólagos ősei, nem azonosíthatóak be egyetlen történelmileg dokumentált néppel sem, az ugurokat kivéve, egy a saragurokhoz, utigurokhoz, kutrigurokhoz és más bulgár/onogur népekhez köthető törzs. Az ugurok kazária szívében éltek, pontosan az ugorok őshazájának tartott területen. Végeztel nevük a türk „ogur” kifejezésből eredeztethető, aminek jelentése „törzs”, és az ujgur névhez köthető.

- Végül a Finnugor elmélet nem tud elfogadható magyarázatot adni a magyar mitológiára. Hogy vonatkozhatnak mezopotámiai legendák ennyire a magyarok hiedelemvilágára, míg a korai finn népek hitvilágával kapcsolatosan nyomot is alig találni? Hogy maradhattak fenn a magyarok között annyi évszázad után olyan, egyértelműen bibliai eredetű nevek, mint Ménrót, vagy Magor, vagy sumér nevek, mint *Enéth* és *Damacsek*, míg ezek más Finnugor népeknél nem lelhetőek fel?

Mindezek ellenére nem lehet, nem kell ezt az elméletet teljesen kizárni, ha pártatlan, mindenféle rögeszmétől mentes, pontos, az eddig figyelmen kívül hagyott régészeti és írásos források figyelembe vételével tudományos felülvizsgálaton esik át. Nem zárható ki, hogy a finnek, valamilyen módon kapcsolatba kerültek a szkítákkal és más eurázsiai népekkel, ugyanazon a földterületen élve évszázadokon át. Elfogadhatatlan ugyanakkor, hogy gombamódra, az Urál-hegység környékén, eredet nélkül, a semmiből jöttek létre. Figyelembe véve a Finnugor elmélet létrejöttének politikai helyzetét és támogatóinak körét, van okunk feltételezni, hogy jól meghatározott céllal, a nemes tudományos vizsgálatok mellőzésével kelt életre. Ahogy ma áll, a Finnugor elmélet körülbelül annyira hiteles, mint azt állítani, hogy a spanyolok és a románok ugyanabból a fajtából valók, mert mindketten újlatin nyelvet beszélnek.

Másrészt viszont vannak középkori dokumentumok, amelyben a magyarokat „türköknek” hívják, vagy a türk népek közé sorolják. Ez a kifejezés minden eurázsiai népet jelölt, gyakorlatilag kiváltva a szkíta elnevezést, amely a Kr. sz. 4. évszázad után a kelet-európai Szkítia megszűnésével időszerűtlenné vált. Ez a terület vált következőképp a szarmaták, hunok, onogurok, bulgárok, magyarok, szlávok és türkök lakhelyévé; az ország nagyrésze a rusz betörésig, amikor is a magyaroknak új hazát kellett keresni és a Kárpát-medencében telepedtek le, Kazáriához tartozott. Így az egykor szkítának nevezett keletről érkezett törzsek türkökké váltak az európai krónikások szemében, és a magyarok is köztük voltak. Nyelvészeti szempontból az eurázsiai népeket az Ural-Altáji csoportba szokás sorolni, amelyben az uráli az Ugor-Finn csoport, az altáji pedig a türk-mongol csoport. E művi osztályozás szerint a magyarokat és minden más eurázsiai népet ezekbe a csoportokba kell tudni beilleszteni, tulajdonképpen antropológiai/genetikai és kulturális örökségük mellőzésével. A korábbi szkíták nagyrésze kilógott a sorból, ezért az indo-árja, vagy iráni csoporthoz sorolták őket csupán a szerzett nyelvük szerint, így jártak például a rádzsputok, játok, guddzsárok, stb. A nyelvi alapú osztályozás eredményeként elég különböző és földrajzilag egymástól több ezer kilométerre elválasztott népeket közös őstől származtatunk, legyen az szkíta, szarmata, hun, vagy bármi más, mégis hibásan lettek oda nem illő népekkel összecsoportosítva, csak mert kulturális összeolvadáson mentek keresztül, vagy felvették a földrajzilag meghatározó nép nyelvét.

A Pártus Birodalomban, ponosabban Horezmben lakó népcsoportok, ahogy már mondtuk, különböző irányokba indulva eltávolodtak egymástól és más törzsekkel keveredtek, új népi-kulturális egységeket alakítva, amelyek később önálló azonosságot szereztek. Ilyen terjeszkedés vélemények sokaságát és a tudósok közötti ellentmondásokat szültek, amelyek számos elmélet formájában láttak napvilágot a lehetséges megoldást illető bármiféle közös egyezség hiányával. Például, az egyik megoldatlan kérdés, hogy a hunok a Hsiung-nuhoz tartoztak-e, vagy sem: alapvetően minden válasz helyes, attól függően, hogy a hunok mely ágáról van szó. Majdnem biztos,

hogy Attila népe és a hozzájuk tartozó hunok egyenesen Horezmből érkeztek Európába, soha nem voltak kapcsolatban a Hsziung-nival, sem nem vándoroltak korábban kelet felé. Tehát, ha a kérdés Attila hunjaira és a magyarok őseire vonatkozik, a válasz határozott „nem”. De az ujugrok kialakulásában szerepet játszó hunok esetében, kínai és más források alapján a válasz „igen”. Ugyanez igaz az avarokra, és a feltételezett zsuán-zsuán kapcsolataikra: igaz lehet az avarok keleti ágára, de nem az egészre.

Mindamellet a feltűnő ázsiai külsejük miatt, hogy az avarok Európát kelet felőli ellen-terjeszkedés részeként érték el. Ez újabb kérdéseket vet fel: Ha a magyaroknak és ujugroknak ugyanazok a hunok és avarok az ősei, és az ujugrok egyértelműen türkök, akkor a magyarok is türkök? Nem. Ez a kulcsa az egésznek: a hun-avar törzsek nem egységes tömb voltak, hanem önálló egységek, és Horezmből különböző utakon két fő irányba, kelet és nyugat felé terjeszkedtek. A keleti szárny az, amely az altáji, vagy tágabb értelemben a türk népek kategóriájába eshet, amelybe azonban a magyarok, és az egész nyugati szárny nem tartoznak bele.

Így, mivel a magyarok sem az altáji, sem az Ugorfinn csoportba nem illenek, más osztályozás kellene... talán egy Horezmi.

Mi van a Kazárokkal?

Igen, a végszót még nem mondtuk ki, mivel türk népek is részt vettek a mai magyar nemzet kialakításában: kazárok/kabarok, kumánok (kipcsak) és kisebb számban besenyők. Történetileg a legmeghatározóbb közülük a kazár, akikkel a magyarok folyamatos szövetségesi, vagy alárendelt, vagy társnemzeti, vagy szomszédi, vagy vetélytársi kapcsolatban álltak. A Kazár Birodalom összeomlása után a magyarok által szívesen látott vendégek voltak a már elfoglalt Kárpát-medencében. Mindkét népnek hasonló volt a nyelve, így megértették egymást. A kazár nyelvet egészen a Kr. sz. 10. századig használták Magyarországon. Furcsamód és éles ellentétben a tanulmány céljával, a kazárok semmi lényeges újat nem adtak a feltételezett héber-magyar kapcsolathoz: a vezetői rétegének a judaizmus elfogadása által elhíresült, az ujugrokkal kapcsolatos türk nép voltak, de nincsenek benn a zsidó vérvonalban, ez egy sor spekulatív, főképp antiszemita töltetű elméletet tápláló tény. Néhány szempontból örök rejtély maradnak, például kik voltak ők, és hányan voltak? A kök-türkök összeomló királyságából jöttek és saját néprajzilag eléggé összetett birodalmat hoztak létre, amely a Horezm és a Dnyeper közötti majd összes szkíta népet ötvözte. Az onogurok és a bulgárok, a magyarokhoz hasonlóan, akiknek a nyugai területeken megvolt a saját állama, meghatározó eleme voltak Kazáriának. Minden valószínűség szerint a kazárok nem lehettek túl sokan, legalább is az uralkodó osztályon kívül, mivel folyton a belső szövetségeket erősítették az alárendelt törzsekkel, hogy fenntarhassák királyságukat. Mielőbb mélyebbre ásnánk a témakörben, szükséges, hogy tisztázzunk a kazárokkal kapcsolatban két hamis elméletet: az egyik, hogy állítólag belőlük származik a mai zsidóság túlnyomó része, ami alapvetően téves. A kazár vonal többnyire a mai magyarokban, bulgároknak, néhány kaukázusi népben és a magyar zsidóság számos tagjában található meg, amely főleg a szefardi zsidósággal kötött közös házasságok révén, nem tiszta kazár többé, hanem főként szemita zsidó.

Másik alaptalan elmélet, az előző téveszmén félrevezetett, és annak kihangsúlyozása céljából, amely azt állítja, hogy a kazárok az ún. Izrael „elveszett törzseinek” a leszármazottai. Az „onogur” kifejezésnek, amely „tíz törzset” jelent sincs semmi köze hozzájuk. Általános szokás volt a türkök között a szövetséget a társuló törzsek száma után elnevezni (ücsogur=„három törzs”, besgur=„öt-törzs”, altigur=„hat törzs”, tukurgur=„kilenc törzs”, uturgur=„harminc törzs”, stb) Nem szükséges ilyen megállapításokat kidolgozni az askenázi zsidóság igazolása céljából, mivel a bennük lévő kazár vér lényegtelen, ahogy azt a genetika már bizonyította. Saját feljegyzéseik szerint, a zsidó hitre térés után a kazárok továbbra sem tettek úgy, mintha izraelita származásúak lennének, hanem Tógarma utódainak tartották magukat, valószínűleg Targitai ősatyával, a szkíták legendás őseivel azonosítva. A zsidó hitre térésük ettől függetlenül rejtély marad, és egy ilyen szokatlan esemény talán a köztük lévő avarok, vagy hunok ráhatásának eredménye.

(A kazárokról bővebben itt). A kazár elem a magyarok eredetében vitathatatlan, olyannyira, hogy ez közvetve bár, de zsidók áálítólagos kazár eredetének antiszemita elméletét is támogatta, mivel az összeomló Kazár birodalomból Magyarországra menekülő zsidók maguk is azt suggallták, mintha kazárok lennének és nem eredeti zsidó származásúak, hogy a magyarokhoz hasonló elbírálásban részesüljenek.

Sőt, a kazárok és a magyarok olyan közel álltak egymáshoz, hogy mindkettőt magyarnak ítélték!

A Honfoglalás

- *Jászok*: A magyar ősök egy eleme, az európai történelem kezdetei óta a Kárpát-medencében éltek. A jászok, akiket joggal tekinthetünk a terület őslakosainak, a szarmaták nyugati ága voltak és már a római időkben is jelen voltak a Balkán térségében, a Fekete-tenger és a Lajta közötti hatalmas területen éltek, amelyet történelmi feljegyzések is igazolnak. A jászok már a pontuszi Mithridatész Eupattorral is szövetségre léptek Róma elleni háborújában Kr. e. 88-ban, amely őket délkelet Thrákia térségébe helyezi. A rómaiak csak tíz évvel később indítanak büntető hadjáratot a nyugat Pannóniában élő jászok ellen Kr. e. 78-76-ban. Ezek a tények a jászok egész Balkánra kiterjedő jelenlétét igazolják. A görög Ptolemaiosz is megemlíti, hogy a iassii a mai Szombathely környékén élnek. Minden bizonyíték arra utal, hogy a jászok már két évszázaddal a rómaiak dáciai hadjárata előtt a Kárpát-medencében éltek, és a magyarok ilyen alapon joggal tartanak igényt ezekre a területekre (amelyek ma más országok birtokában vannak).

Politikai okokból azonban egy ál-tudományos elmélet is napvilágot látott: az állítólagos „Dáko-Román Kontinuitás”, a magyaroknak a Kárpát-medence déli-keleti, Erdélyként (a román nyelvben eredeti név a területre nincs, csak a magyar név átíratából kialakított név – az Ardealnak nincs értelme a románban) ismert részére, tartott igényét aláásandó. Az Erdély név a terület Magyarország viszonylatában a térségen belüli földrajzi elhelyezkedését jelzi; román nézőpontból a területnek tulajdonképpen a Transzkárpátia nevet kellene viselnie, de nem Erdélyt (az Erdőn túli terület)! A Dáko-Román elmélet a magyarok ősiségét és örökségét igyekszik meghazudtolni, nem ennek a tanulmánynak a célja az oláhok, vagy vlahok (mai néven románok) igazi eredetének a tárgyalása, amely eltérítene a témakörünktől. A témakörben lásd: [Vlach](#) (térkép angolul). Írásos bizonyítékok igazolják, hogy a hét magyar sereg a Kárpát-medencébe érve gótokat, gepidákat és szlávokat talált saját rokon-előfutáraik, a szarmaták, hunok, onogurok és avarok mellett, de bármiféle vlah/oláh népszerűségnek semmi nyoma.

- *A hunok* a Kr. sz. 4. évszázad második felében történt érkezése az első keleti bevándorlási hullám. Ők alapították meg az első magyar királyságot Európában és visszavonulásuk után megtartották folyamatos jelenlétüket a székelyek által. A hunok legyőzték a gepidákat, egy germán népet, amely a gétákat (dákok) törölte el, a rómaiak kivonulása után. Attila hű szövetségesei voltak és fontos szerepet játszottak a catalaunumi csatában, habár halála után a gepidák a hunok ellen fordultak.

- *Avarok*: Kr. sz. 567 óta élnek a Kárpát-medencében, miután kiűzték a gepidákat. Bizánc számára folyamatos fenyegetést jelentettek és Kr. sz. 626-ig a Balkán nagyrészt elfoglalták. Egy másik bevándorlási hullám Kr. sz. 680 körül érkezett keletről, a hunogurok és kabarok, akik szövetségesként társultak hozzájuk, megalakítva az Avar Gyűrűt, amely a folyamatos szláv és bulgár nyomás miatt jó egy évszázados fennállása után erős hanyatlásnak indult. Az Avar Gyűrű 791-ben bomlott fel végleg.

- Ezeket a csoportokat – szarmaták, hunok, avarok, hunogurok, kabarok és a beolvadt népek – Árpád seregei meg is találták a Kárpát-medencében, amikor Kr. sz. 896-ban elfoglalták, megkezdve a végérvényes honfoglalást és a különböző törzsek egy nemzetté olvasztását. Mindezen betelepülési hullámokat egy etno-kulturális folytonosság jellemez, meghatározva a magyar népet.

Bíborbanszületett Konstantin (Kr. sz. 913-959) azt mondta „miután a kabarok, a kazároktól elszakad törzsek a magyar hadrend élén álltak, következett *Neke* (*Nyék*) törzse, a második volt *Megere* (*Magyar*), a harmadik *Kourtugermatosz* (*Kürt-Gyarmat*), a negyedik *Tarianosz* (*Tarján*), az ötödik *Genach* (*Jenő*), a hatodik *Kare* (*Kér*), és az utolsó *Kase* (*Keszi*)”. Figyeljük meg ennek az utolsóknak a nevét, amelyet a kaszikkal/kaszdikkal kapcsolatban már korábban említettünk.

Attila hunjaitól Árpád magyarjaiig és a csatlakozott törzsekig, kulturális és nyelvi folytonosság volt a Kárpát-medencében, ami bármi nem rokon nép, szlávok (akik északról egyesítették kultúrájukat a Duna–Dráva-vonal mentén, de nem a Kárpát-medencében), a germán törzsek és a római-bizánci terjeszkedések, betelepülései ellenére érvényesülni tudott. A Honfoglalás volt annak a népnek az utolsó lépése, aki ennek a földnek a megszerzésére már évszázadok óta törekedett. Az ezt megelőző hunok és avarok alapította királyságok és államok inkább az egyiptomi ó-, középső-, és újbírodalomhoz hasonlíthatók, köztes időszakokkal, mintsem külön uralmaknak. Árpád magyar–kabar szövetségének nem okozott különösebb nehézséget a korábban letelepedett hunok és avarok beolvasztása, mivel ugyanaz volt a kultúrájuk, hasonló nyelvet (dialektusokat) beszéltek, ugyanolyan ábécéjük volt (a hun-magyar-székely rovásírás), és ugyanaz volt a vallásuk. Különben mivel a Kárpát-medencében élők jóval többen voltak, mint az újonnan betelepülők, a magyar nyelv nem élt volna meg hosszú időt a Honfoglalás után – elképzelhetetlen, hogy a nagy többségben lévők megtanultak és átvettek volna egy olyan, betolakodók által beszélt nyelvet, mint a magyar, nyomát sem hagyva feltételezett korábbi nyelvüknek, nyelveiknek (főleg az Árpád hódítása után egy évszázaddal megkezdődött erős germanizálás után, ha a korábban megtelepedettek nagy többsége nem a magyarhoz hasonló nyelvet beszélt volna, Magyarország ma német nyelvű ország lenne). Kulturális különbségek sem kimutathatók a hun idősaktól kezdve az avar idősazon át.

Furcsa Egybeesések

A Honfoglalás néhány eleme megdöbbentő hasonlóságot mutat az ókori történelemmel, amely talán a magyarok eredetének titkát őrzi. Egy kis fényt is vetnek a magyar vallási gyakorlatokra és tanokra, amelyek gyökereit a főszerplők nagyon is ismerték, és amely Magyarország egy királya után, akit később említünk, kifejezett feledésbe merült, elhatározva az egész magyar örökség feladását a vallási romanizálódás és kulturális germanizálódás érdekében.

Amikor a hét rend vezére megkötötte a vérszerződést, Álmost választották vezérnek, a hun Attila örökösének, és utódait a nép uralkodóinak mindörökre. Ezután elhatározták, hogy visszaveszi azt a földet, amit négy és fél évszázadal korábban Attila választott királyságának: a Kárpát-medencét. Álmos, öregen, Ungváron halt meg, az „Ígéret Földjének” kapujában, lábát be nem téve arra, és fia Árpád vette át helyét. Árpád Kusidot küldi ki az elfoglalandó föld felderítésére és azt a jelentést kapja, hogy az ország gyönyörűsége és pompás, gazdag és termékeny. Ezért Árpád túlköt ragadott és a Mindenható segítségét kérte, hogy a földet mindörökre ennek a népnek adja, majd ő és vezérei bevonultak a Kárpát-medencébe, de nem mint betolakodók, hanem mint jogos tulajdonosok.

Mielőtt nagyon előre szaladnánk, vizsgáljuk meg a következő párhuzamokat:

- Álmost választották, hogy a népet a négy és fél évszázaddal korábban Attila által birtokolt földjöz vezesse, melyet ők az „Ígéret Földjének” tartottak. – Ugyanígy Mózeset is kiválasztották, hogy a hébereket arra a földre vezesse, amelyet 430 évvel korábban Ábrahámnak ígértek, aki keletről jött és ott letelepedett.
- Álmos, akárcsak Mózes, öregen, az Ígéret Földjének kapujában halt meg, anélkül, hogy belépett volna rá.
- Árpád, ahogy Mózes, embereket küldött ki a föld felderítésére annak elfoglalása előtt. A jelentés mindkét esetben az volt, hogy a föld gyönyörű és gazdag.
- Mindkét vezető a föld elfoglalását, a Mindenható ígéréteinek tartotta.

Tudhattak Álmos, Árpád és népük ezekről a tényekről? Egy pontos leírást követve hajtották végre mindezt? Kapcsolatban vannak ezek az egybeesések eredetük rejtélyével?...

A hétmagyart általában hét törzsként értelmezik, de úgy tűnik, ezek nem népi csoportok voltak, hanem rendek, amelybe a népet rendezték. A hét egy nagyon fontos szám az ókori Közép-Keleten, nem csak a héberek között. Jelképezheti ez a hét vezér valamilyen módon Média hét hercegét, a hét mágit, akik olyan közel álltak Perzsia királyához? Vajon megőrizték ezt a hagyományt, vagy mindez véletlen csupán?

Árpádot utódai követték, habár a törzsi vezérek elég hatékony ellenőrzés alatt tartották saját csoportjaikat. Ebben az időszakban az erdélyi gyula (a gyula akkoriban még cím volt, és nem név, mint ma) megerősödött és Erdély független magyar fejedelemség lett a magyar államban, de saját kormányzattal. Árpád háza Gézával újra erős kezekbe került, aki elvette Saroltot, az erdélyi gyula lányát. A Géza halálát követő események néhány érdekes, ókori vallási törvényeken alapuló társadalmi gyakorlatot mutatnak:

Koppány, aki a királyi vérvonal egy hercege volt, el akarta venni Géza özvegyét, a levirátus törvényének megfelelően. Ez a törvény kimondja, hogy a halott idősebb testvére köteles elvenni annak özvegyét és gondot viselni gyermekeiről, vagy utódot nemzeni neki, ha nincsenek. Ez a szokás ritkaság, csak néhány nép gyakorolja: elv volt a pre-izraelita hébereknél [1], amit az izraeliták folytattak [2], követték a zsidók és romák, törvény volt Hsziung-nuban, a hunok között és néhány mongol és türk népnél.

Koppány, ezzel a cselekedetével, a trónutódlás jogának igényével is fellépett, egy újabb ugyanarra az eredetre visszavezethető törvény: Rúben, Jákob elsőszülötte, elvette apja ágyasát, hogy megtartsa születési jogait[3], Avsalom is ugyanezt tette Dávid király elleni összeesküvése alkalmával [4].

Gézának azonban volt egy fia, Vajk, aki nagybátyja ellen fordult. Vajk német lovagokkal kötött szövetséget, akik csapatokat küldtek erősítésként, majd legyőzte Koppányt, darabokra tépette testét, amit a magyar állam négy legfontosabb várának kapuira tűztek, beleértve Erdély székhelyét is, hogy megfélemlítse a gyulát, aki Koppány oldalán állt.

Ez a tett is ókori eredetű: a hagyomány szerint Sém ősatya megbüntette Nimródót a Mindenhatóval való szembeszegüléséért, és darabokra vágta testét, hogy bizonyágként osszák szét az emberek között, hagyomány, amit az egyiptomiak Ozirisz Legendájaként ismertek, akit Szet hasított darabokra és osztotta szét az egész országban. Hasonló történet szerepel a Bibliában (Bírák 19:29.), bár nem büntetés, hanem egy elkövetett bűn miatti igazságszolgáltatásként. Az is véletlen csupán, hogy Sém a habirok ősatya, és az egyiptomiak Szetet a hikszoszok és apirok istenségeként azonosították?

Bár a tett akkoriban nem számított annyira barbárnak, mint ma tűnik, a rítus eredeti céljaihoz mérten Vajk nem igazságosan járt el. Ez az uralkodó azonban, aki megsértette az ősei által kötött vérszövetséget is és számos más ballépést is elkövetett, felvett István nevén a szentek közé soroltatott.

[1] Teremtés 38:8;

[2] Második Törénykönyv 25:5-6 – az iraelita törvény értelmében a levirátus csakis utód nélkül meghaltak esetében alkalmazható, csakis a testvér özvegytől származó elsőszülöttét lehetett a halott fiának tekinteni.

[3] Teremtés 35:22; 49:4;

[4] 2.Sámuel 16:22.

A Váltás

A honfoglalás alatt és nem sokkal azután a magyarokat Európa rémeinek és a kereszténység fenyegetőinek tartották (ahogy a vikingeket később), a híres középkori ima szerint *”De sagittis hungarorum libera nos, Domine”*. Bár fél évszázaddal Árpád uralkodása után Taksony békés kapcsolatokra törekedett az európai államokkal, elfogadást keresve – mindenek felett a magyarok

semmilyen független állam földjét nem vették el, hanem egy senkiföldjének tartott területen telepedtek le, és a szervezett állam létrehozása csak további biztonságot szavatolt a további keleti betörések ellen. Taksony szintén engedte a kereszténység terjedését az országban, az ősi kultúra és hagyományok veszélyeztetése nélkül és a vérszerződés tiszteletben tartása mellett. Utóda Géza, maga is keresztény lett, ahogy az erdélyi gyula is.

Ezek az áttérések egyáltalán nem befolyásolták a magyar kultúrát – a magyarok „pogány” vallása nem sokban különbözött az „egyistenhitű” római katolicizmustól, amely tulajdonképpen sokkal bálványimádóbb, mint a gyűlölt régi vallás, a görög-római isteneket „védőszentekké” alakítva a szentek és tanítványok képében.

Vajk, új nevén István, lett a római egyház fanatikus híve nyíltan megsértve ősei vérszövetségét. Német hercegnőt vett el és fejébe vette a magyarok elnémetesítését. Uralkodása véres eseménnyel kezdődött, megölte a trón vérszerződés szerinti, amely szerint az uralkodó ház legidősebb férfi tagjának a joga az uralom, jogos várományosát. Nem tudni biztosan ki volt Koppány, nyilván nem Géza testvére, talán Taksony egy másik ági unokája (Géza unokaöccse, Vajk nagybátyja). Mivel a beszámolókat Vajk krónikásai írták, tudatosan hamisított információk és családfák vannak bennük, kihagyások és ferdítések István, Magyarország királyaként való jogszerűsítésére. Számos dokumentumot elpusztítottak, mivel a rovásírást üldözték és latin betűkkel akarták kiváltani (ami egyébként nem alkalmazható a magyar nyelvre, számos és kitalált betűket kellett alkalmazni a hangzók helyes jelölésére, amik egyébként a rovásban megvoltak, minden hanghoz egy karakter). Még a rovással már megírt Bibliákat is elégették! István király („a szent”) a németesítés nevében félredobta a magyar kultúrát és történelmet, amiért Rómában szentté avatták. Arra tette fel életét, hogy kipusztítsa az ősi magyar vallást pont, ahogy az „egyházatyák” is kitörölték a júdaizmus minden nyomát az eredeti keresztény hitből. Nem tudni biztosan, hogy Koppány az ősi vallás pártján állt-e, vagy elutasította-e a kereszténységet, de Vajk nemcsak ő ellene harcolt, de katolikus hercegek ellen is fordult, mint a marosvári Ajtony, vagy nagybátyja az erdélyi gyula ellen. Habár István a kereszténység védelmére hivatkozott harcaiban, és hamar megtanulta hogyan semmisítsen meg bármely a katolikus Európában alkalmazott, római egyháztól eltérő vallási nézetet. Uralma nem tűnik túl ékesnek: uralkodása végén, Vászoly, egy másik rokona fellázad ellene. A gyilkos Vajk (a szent István) megvakíttatta, megcsonkíttatta majd kivégeztette. Nincs hasonló atrocitásokra példa a „szent” Istvánt megelőző magyar történelemből – még Attila, az „Ostor” által sem. Istvánnak nem volt fia, aki a magyar trónon követhette volna, mivel mindegyik meghalt apjuk előtt. Az utódlási viták egy rövid szakasza után a kijevei rusba üldözött András, Vászoly idősebbik fia lett Magyarország királya, visszaállítva az Árpád-házat. Innentől kezdve azonban az ősi kulturális örökség erős hanyatlásnak indult az elnémetesedés megállíthatatlan folyamata következtében és az eredet titka talán örökre elveszett a rovással írott dokumentumok elpusztításával.

Rejtélyes Távoli Kapcsolatok

Mielőtt befejeznénk a tanulmányt, úgy döntöttünk, az érdekesség kedvéért megemlítünk néhány kuriózumot is – amiket csupán érdekességgként kell kezelni, a lehetséges kapcsolatra vonatkozó bármiféle bizonyíték teljes hiánya miatt. Ezek a vad egybeesések nem szabad, hogy bármiféle elfogadandó elmélet alapjait képezzék, hacsak a jövőben meggyőző bizonyítékok nem kerülnek elő, ami igen valószínűtlen. Ezek a rejtélyes távoli kapcsolatok a nyelvészeti és a bennszülött amerikai népek más sajátosságain alapulnak: eredetükre vonatkozóan a Bering szoroson való átkelés elmélete a legelfogadottabb, antropológiai és biológiai sajátosságaik nagyon közel állnak az eurázsiai népekéhez, feltételezhetjük, hogy néhány szkíta és egyéb csoportok elérhették amerikát a fagyott Északi sarkon keresztül új népcsoportot hova létre. Nem zárható ki, hogy közöttük a zikkurat építő sumérokkal rokon csoportok is voltak, vagy legalábbis zikkurat építő emberek. Ez az érdekes furcsaság amerika egyik legkiemelkedőbb civilizációjára, a majákra vonatkozik, – akiknek neve talán a magyarok nevével közös töről fakad – akiknek eredetmondája egy

ikerpárról szól, akik vadászok voltak, akárcsak Hunor és Magor, akiknek neve is érdekes jelentésű: Hun-Apu és Xbalenque. Hun-Apu neve, furcsamód azt jelenti magyarul, hogy „Hun Apu”. A néve kiché nyelven (a maják nyelve) azt jelenti „Mester Mágus”, pontosan azt, amit az ókori Közép-Keleten a „*Rab Mag*” jelentett. Testvére Xbalenque neve megintcsak lényeges, azt jelenti „jaguár”, amely állat a leopárd amerikai megfelelője, talán csak véletlen, hogy Nimród, a hatalmas vadász, a leopárdok ura volt? Hasonlóképpen, a maja ikerpár Nimród által úgy tűnik mezopotámiai eredetű lehet, szintén hasonlóság, hogy a maják, akár a sumér-babiloniak, zikkuratokat építettek ugyanazon vallási okokból. További megdöbbentő tény, hogy a hun kifejezés elég gyakori a Popl-Vuhban található maja mitológiai nevek között, például Hun-Hunapu, Vukub-Hunapu, Hunbatz, Hunchouen, stb. Ősi eredetük titkát őrizték volna ez által, amely később egy ázsiai nép megnevezése lett?

A maja mitológia más elemei is arra utalnak, hogy Ázsiából érkeztek a Bering szoroson keresztül: eredet legendájuk ahhoz az időhöz kapcsolható, amelyben az emberek összezavarodtak, mert nem értették egymás nyelvét, így nyelvek szerint más-más helyre vándoroltak. Útjuk során számos nehézséggel kellett megküzdeniük, hatalmas hegyeken kellett átkelni és a tengeren, amely csodás módon kettévált és átengedte őket(!).

A maja eredetlegendák a földjükön uralkodó sötétségről is beszámolnak, mielőtt a nap megjelent volna, aminek fénye eleinte nagyon bágyadt volt, fogalmak, melyek csak az Ázsiából a hideg északon keresztül való átkeléssel magyarázhatók, őseik emlékezetében a napmentes tél és a gyenge nyári nap földje.

Ahogy azt korábban már említettük, nem szeretnénk semmiféle magyarok és maják közötti kapcsolatot hirdetni, ami elég merész és kockázatos lenne, csupán érdekességként említjük meg ezeket az egybeesésekért. Kétségtelen, hogy Nimród babiloni mítosza a világ minden népéhez eljutott, amely alól a maják sem kivételek, amit érdekesnek találtunk, azok bizonyos jellegzeteségek: a zikkurat, a vadász ikerpár és neveik jelentése, a hun kifejezés felbukkanása, a maja megnevezés és más kisebb hasonlóságok, amiket hagyományaik tanulmányozása során felismerhetünk.

Következtetés

Sok további mélyebb tanulmány szükséges a témakörhöz. Ahogy azt már a tanulmány előzetes megjegyzéseiben is kijelentettük, néhány háttérinformációt szeretnénk volna adni, amit további kutatások és viták vagy megerősítenek, vagy elutasítanak. Tudjuk, hogy az itt felvázolt feltételezések nem épp szokványosak, bár történelmi tényeken alapulnak számos, főként magyar tudós által elvégzett kutatások figyelembe vételével (Baráth Tibor, Bíró Lajos, Dümmerth Dezső, Gyárfás István, Györffy György, Hámori Alfréd, Kiszely István, Lépő Zoltán, Magyar Adorján, Mészáros Gyula, csak hogy néhányukat megemlítsük). A tanulmány célja az eredetkutatásokhoz való hozzájárulás felhívva arra a figyelmet, hogy az eredetek kulcsa ott rejlik az ókori dokumentumokban, és csak arra vár, hogy felfedezzék.

Darai Lajos 2020. 02. 13. 16:41

Kedves Feri!

Bevallom, még nekem se sikerül hosszabban olvasni, bár többször nekifutottam. Ez nem egy tudományos szöveg, semmi hivatkozás. És teljes egészében a hagyományos honfoglalás van benne. „Amikor még ott élt a teljes magyarság a Turáni-alföldön.” Borzadály!

Mindenesetre, ezért is, megfontolandónak tartom, amit már többször felvettem újabban, azaz a kizárólagos Kárpát-medenceiséget. A nagy távolságok legyűrése ugyanis kizárható, stb. De a sztyeppéről beköltözés sincs dokumentálva. Annál inkább, hogy már VII. Konstantin és a DAI is utólagos megrendelésre készült és a modern állapotokat bőfögi vissza. Stb.

Mert egyébként csak ezzel tudnánk az ilyen Hargita Csaba- és Szabó István Mihály-féle érveléseket leállítani. Ha megengeded, hogy volt fegyveres beköltözés, akkor ők úgyis mennek Ázsiáig és mindent onnan akarnak hozni. Lásd Szekeres Pistát: a Vincsa jelek ellenére, a Tatár-laki korong ellenére a kínai írásból vezeti le a rovásírásunkat. Mondtuk neki, hogy a kínai maximum 4000 éves, de hiába. De magunknak is mondani kell, hogy igen, igen, a gravetti műveltség nyomai is visszaköszönhetnek Keletről, meg aztán a késő jamnáé is, de azok is megelőzik 2000 évvel a „szkíta” fejleményeket.

És egyébként az akkori (hun-avar-magyar) viszonyokhoz képest a Kárpát-medence is igen nagy. Lehetett a különböző keleti részeiből (hun és magyar) haderőt verbuválni. DE az se nagyon megy, hogy Hérodotosz utazgatott Indiáig. Meg hogy az első budai pasa, aki magyar származású, előtte Bagdad beglerbégje, írja Thury József: *Török történetírók* című könyvében http://real-eod.mtak.hu/2871/1/4_MHHE_DiplomaciaiEmlekek_ActaExtera_TMT_2_Irok_02.pdf (29. oldal). A 27. oldalon olvasható, hogy II. Bajazid hadakozik az Oxustól Algírig (ami légvonalban 5000 km, de ott van közte a Földközi-tenger is): „Ebben az esztendőben [1540-41.] Bécs királya és Adsem sahja, Tahmasz, egymáshoz követeket küldvén, Tahmasz ezt üzenté : 'Ha Róm sahja ellened megy, én erről az oldalról fogok támadni; hogyha pedig én ellenem jön, te intézz támadást amonnan,' Tahmasznak ez izenettel Sirván meghódítása volt a szándéka, Ferendinanusnak pedig az volt a vágya, hogy Budimot és a környékén levő várakat elfoglalja.” Adsem(isztán)=Perzsia. Teherán–Bécs távolsága: 4000 km. Hogyan leveleztek? Szuperszónikus postagalambbal?

Kérlek nézd meg Szekeresnek Sándor gépésztechnikus gondolatmenetét itt: http://www.eltevedtidoszamitas.hu/modules.php?name=base_topics&file=ol-vas&cikk=kitalalt-4b7da77f876f9. Abból indul ki, hogy Kézainál Atila halála 700-ban volt, ami éppen 453, ha kivonjuk belőle a pártus birodalom alapításának évszámát (Kr. e. 247). Stb. A lényeg, hogy másként volt, mint ahogy ma tanítják.

Másik írásában logikailag se látja tarthatónak a bejövetelt: http://www.eltevedtidoszamitas.hu/modules.php?name=base&file=kik_vagyunk

Itt rád, ránk is hivatkozik.

Cser Ferenc 2020. 02. 13. 23:23

Kedves Lajos!

Persze, igazad van, csak az a gond, hogy az ilyen 'professzorok' a saját dicsőségükben fürdenek és messze nem érdekli őket más véleménye. Lásd korábban Csajághyit. De Szekeres Pistát is említhetném – nem is szólva Obrusánszkyról és még többekről.

Hogy gyors, nagy távolságú mozgások nem voltak, az egyértelmű. De azért azt ne zárd ki, hogy a gravetti az átmeneti kőkorszakot megelőzően ezer kilométerekre is eljutott, mert ahhoz évezrednyi idő állt rendelkezésére – nem vándorolt, hanem szivárgott.

A kultúra, egy-egy új eszköz szétterjedésével ez a helyzet. Ahogy a kárpát-medencei vonaldíszes kerámia is lassan terjedt északra és nyugatra. De terjedt. Ahogy az erdélyi rézművesek is megjelentek a Villanova-műveltségben, vitték a rezet, feldolgozták és aztán hazamentek.

Minek a professzora Hargita Csaba? Megpróbáltam megkeresni az interneten, de nem találtam olyat, aki ennek megfelelné.

Darai Lajos 2020. 02. 14. 13:52

Kedves Feri!

Én sem ismerek Hargitai Csaba nevű profeszort.

Itt van egy másik tanulmánya 2017. november 1-ai dátummal: „A nevek titka avagy magyarok őshazája és vándorlása a nép elnevezéseinek földrajzi előfordulásának tükrében” cím-

mel: <https://docplayer.hu/104664421-A-nevek-titka-hargita-csaba-ferenc-avagy-magyarok-os-hazaja-es-vandorlasi-a-nep-elnevezeseinek-foldrajzi-elofordulasanak-tukreben-november-2.html>. Itt e-mail címét is megadja: hargita.csaba@gmail.com.

Ez sem tartalmaz szakirodalmat nem tartalmaz, de hivatkozik például Cejbert Robi közlésére, hogy mit csináltak kínai kutatók. Térképek is vannak, saját készítésűnek látszanak, de a 21. oldalon „a német Fessler 1603-as térképe”, de itt sem ad meg forrást. És Fessler Ignác Aurél 200 év múlva áll cári szolgálatba.

Mindenesetre ez az írás igen alaposnak mutatja magát és az egész mai Ázsia-őrület alapvetésének látszik. (Itt vitatkoznak pl. pro és kontra: https://forum.index.hu/Article/showArticle?na_start=2171&na_step=30&t=9194712&na_order=)

Ebben a 2012-es Origo-cikkben „önjelölt őstörténésznek” nevezik Hargita Csabát, aki a mongolfoltról „22,6 százalékos előfordulást említ, szintén hivatkozás nélkül”: <https://www.origo.hu/itthon/20121119-turani-mitoszok-kodositik-matolcsy-fenekpottyet-a-magyarok-es-a-mongolfolt.html>.

Szerintem álnéven „dolgozik” valaki.

Cser Ferenc 2020. 02. 14. 23:22

Kedves Lajos!

Köszönöm. Elképzelhető. De, hogy áltudományos, az biztos. Ahogy az is, hogy nem kétségek a céljai – sokan ugranak érte!

Melbourne-ben tartott egyszer egy Keresztesi, vagy hasonló nevű előadást a metafizikáról. Ő is 'professzor' volt. Aztán megtudtam, hogy egy Sydney-i ezoterikus kör tagja, és ők adták neki a professzori címet.

Nos, a professzor úr a szibériai sámánokról mondotta ott, hogy lerágták róla a húst és akkor csinálta ezt, vagy azt. Mármint, csontvázként.

Ezt érzem én Hargita esetében is.

Egyébként azért tájékozott a pasas, sok mindenre hivatkozik, de az 'adatai' egy forrásból is eredhetnek, kellően kitarkítva korlátlan fantáziával és hittel.

Egyébként találtam egy Hargita Csabát, aki nálatok végzett és valami villamosipari szakmában jártas.

Darai Lajos 2020. 02. 15. 0:21

Kedves Feri!

Igen, volt ilyen nevű hallgatóm a levelező tagozaton, felnőttképzésben. És itt látom is, hogy ő az: <http://independent.academia.edu/CsabaHargita>. Megkérdezem tőle, ő írta-e azokat, és ismeri-e amit mi írtunk.

Foglalkozik a bibliai két teremtéstörténettel is: <https://www.academia.edu/21287456/Dispensational Logic and The Creation>

Cser Ferenc 2020. 02. 16. 2:08

Kedves Lajos!

Megrázó – de így érthetővé váltak a dolgok. Hit diktálta szöveg! Ahhoz remek alap a szó-mágia, ami a hivatkozott elődöket is jellemezte. A szóhasznlat, a mondatok stílusa azonos.

Mitől professzor? Talán az az 'academia.edu' tette azzá, amin levelez?

Mindesetre a hívók számára nagyon is attraktív és nekem egyik ismerős úgy küldte el a szöveget, hogy 'na lám, itt a cáfolat arra, amit állítasz'.

Cáfolat. Egy professzor cáfol! Elfogadja a fickó, mert a hitét támasztja alá – és amely hitet én romboltam. A Föld minden magas kultúrája magyar! Mú. Atlantisz. Sumér. Hun. Szkíta. Perui – és természetesen az Arvisura is megmondta: mi a Szíriusz mellől jöttünk – bizony!

Ez van.

Darai Lajos 2020. 02. 19. 16:58

Kedves Feri!

Csaba válaszolt. Azt írja, hogy igen, részben ő írta, mert érdekelte a magyarság eredetének kérdése. De a közzétételt a szerzőtársa végezte. Sajnálja, ha személyes erőfeszítéseim aláásásaként értelmezem, de attól a tények tények maradnak, azaz hogy a mai magyarság zöme mégiscsak visszatelepült valahonnan. Ismeri Krantz munkáját a Kárpát-medence kisugárzásáról, és a kelták és etruszok Kárpát-medencei eredetét. Forrásokat azok hatalmas mennyisége miatt nem adott meg, és ő nem sarlatán tamanizmust csinál. Az általa idézett genetikai vizsgálat eredménye egybevág a tanulmányában behatárolt területekkel, és ezzel kapcsolatban még lesz új elméleti kiegészítése. Közvetített a kathmandui egyetem világhírű nyelvészprofesszora felé, aki így elemzést végzett a magyar és a nepáli magar nyelv között, megállapítva, hogy a két nyelv vagy azonos volt, vagy egy nyelv két tájszólása (az MTÁ-t megkeresték, de nem foglalkozott vele). Ő azt találta, hogy aki a magyarokat máshonnan eredezteti, ellentétbe kerül a hagyománnyal, miszerint Khorasszánból jöttek ki, ami Kelet-északkelet Irán, vagy Bangladesh. és a magyarok nem türk azonosítása hitelteleníti a konsztantinoszi beszámolókat és az ujjur hagyományokat az őket nyugatra elhagyó két törzsükről. Ám ezek ellentmondása feloldható megfelelő nézőpontból: a bergamoi egyetem professzorával megállapították, hogy az Éden a hiedelmekkel ellentétben a Himalája hegyvidékén volt és a föld özönvíz utáni benépesítésének egyik gócpontja a Kárpát-medence volt („a negyedik hajó”). Összhangban hagyományunkkal, hogy Hunor és Magor nyugat felé indult megtalálni a hajdani csodálatos kertet, ahonnan a föld népe ered.

Nem fogok neki tételesen válaszolni, mert egyértelmű, hogy ő megy a maga útján. Azért az alapvető tévedéseire rámutatok. És felhívom a figyelmét, hogy nemcsak egyszerű tévedésekről, téves azaz felszínes értelmezésekről van szó, korszerűtlenségekről, az abszolút időrend teljes figyelmen kívül hagyásáról, össze nem egyeztethető területek összevonásáról a következtetésben, tudományos tények és módszerek figyelmen kívül hagyásáról, hanem olyan dolgok bevonásáról az érvelésébe, ami csak a vallásos hit keretében értelmezhető, tudományos igényű elemzésből kihagyandó, és ezért mivel engem csak a tudományosan értelmezhető terület érdekel, nem kívánok vele vitatkozni.

Cser Ferenc 2020. 02. 19. 22:24

Kedves Lajos!

Köszönöm, hogy ez szörnyű, csak megerősítette.

Válaszolj neki abban az értelemben, ahogy felsoroltad. Még akkor is, ha biztos vagy abban, hogy nem hat rá. De ne adj a kezébe adut, hogy lám...

Szomorú vagyok, mert a téveszme terjed: professzorokkal egyeztetve? Jaj, ez szörnyű! De ismerem az ilyen jellegű hivatkozásokat.

Özönvíz? Brrrr... A legkisebb mértékű fizikai ismeretek alapján sem fogadható el a biblikus özönvíz – nem hogy az egész Földre kiterjedő valamikét. Honnan jött és hová ment az a víz-mennyiség, ami a földfelszín felett ezer métereket jelentett?

Na, jó, nála ez is hit kérdés. Hit ellen viszont nincs józan ész.

A felsorolt tételekből kiabál, hogy az alapeszméje a Biblia, Baráth Tibor és Magyar Adorján gondolataival társítva.

Baráthnál egyébként megjelent az özönvíz – évszámhoz kötve! – és annak elmúltával a magas hegyekről (Himalája) a népeesség szétterülése. Baráth volt az egyik szómágus is, szavak alapján ment a világtörténelemben – mármint az előtörténetben. Tőle származik, hogy Menes egyiptomi fáraó magyar volt, hiszen a nevét a mén-ről kapta – ami akkor Egyiptomban ismeretlen állat volt, a hyxoszok vitték oda.

Mindezeket a Bibliára felfűzve jön ki a magyar és az izraeli nép rokonsága, ill. azonossága, amit a tanulmányában deklarált – ha jól emlékszem.

Badinyinek mondta az egyik főrabbi, hogy nagyon jó nekik, ha a magyarok és a sumérok azonosságát bizonyítja, mert az őket emeli fel.

Ezt érzem még háttérnek.

Magyaródy Szabolcs 2020. 05. 08. 1:00 **A „tisztelt Nyugat” tájékoztatása magunkról**

Kedves Feri!

Megint a kezembe került a „Kárpát-medencei magyar ősiség” könyvetek. Ez adta az ötletet:

Több könyvünkben hasznos volna a „tisztelt Nyugat” tudomására hozni a tényt, miszerint a nyelvünk, kultúránk, nemzeti tudatunk egy része keleti ugyan, de a ma élő magyar férfiak hetven százaléka genetikailag 40-50,000 év előtti őslakosok utóda. Tehát régebben vagyunk európaiak, mint a fehérek nagy része. Persze – ki kellene hangsúlyozni – amerikai tudósok fedezték fel, nem mi (Semino csoport), hadd dagadjon a begyük...

Ezt bevezetőként vagy függelékként szerkeztethetnénk be a könyveink egy részébe, ha kb. 5000 leütésben, laikusok számára is érthető formában be tudnád sűríteni.

Angol fordításban (6x9 hüvelykes méretben !!!) talán érdemes volna kiadni az egész könyveteket....

Honlapjaink:

English: www.hungarianhistory.com

Magyar: www.magyarcorvinuslibrary.com

Blog: www.corvinuslarmafa.blogspot.ca

Cser Ferenc 2020. 05. 09. 0:37

Kedves Szabolcs!

Igen, ez jó ötlet. De a kezében van a Gyökerek angol változata is (Roots, emlékszem, felvette a könyvtárba), abban azért ezek a kérdések eléggé erősen kifejeződnek.

Megkísérlem megírni a kért szöveget – de ebbe Darai Lajost is bevonom. Ezért ez a válasz – a felkéréssel egyetemben – neki is elmegy.

Darai Lajos 2020. 05. 09. 15:56

Kedves Feri!

Olvasva Magyaródy Szabolcs levelét, előbb nekem is az jutott eszembe, hogy miért nem írja meg ő.

Meg hogy szinte lehetetlent kér, mert ilyen röviden ezt nem lehet megírni.

Aztán mégis megpróbáltam, és remélem, számodra segítség lesz egy angol szöveghez.

Röviden az igen hosszú múltú magyar népről Briefly about the Hungarian people with a very long history

A régészet, a nyelvészet, az embertan és az örökléstan F. Cser és L. Darai által feldolgozott eredményei szerint (see their books about Hungarian Roots, Hungarian Europe and Hungarian Scytia) a mai magyar nép és nyelv a Kárpát-medencében született: a hidegégövi neandervölgyi és a melegövi cromagnon ember keveredéséből létrejött mai modern emberrel azonosként. De az embertani és műveltségi nyomai még régebbi folytonos régészeti kultúrákig (Subalyuk, Érd, Bánhida, Tata, Szeleta, Istállóskő, Bodrogkeresztúr, Árka, Szegvár, Zalaegerszeg, Szekszárd, Palánk, Ságvár, Pilis-hegység, bükki Balla barlang műveltsége, stb.) mennek vissza, sőt az emberréválás első szereplőinek megjelenéséig (Vértesszőlősi Ember, Budai Ember), és e terület rendelkezik összefüggő főemlősi leletekkel is (Rudapithecus Hungaricus).

A több ágból összeforrott magyar őstörténet összetevő részeit korábbi kutatások, írott vagy szóbeli hagyományok részenként már jelezték, de csak mostanra állt össze a kép, egyesült egészszé minden kutatási részlet. A magyar műveltségi és nyelvi kezdetek azonosítása egyedülálló jelentőséget mutat az egyetemes és az európai emberi őstörténet folytonosságának vonatkozásában.

A Kárpát-medencei régészeti kultúrák egymásra következésében a magyar folytonosságot jól mutatja az acheuli műveltség átalakulása moustierivé, majd aurignacivá és gravettivé, illetve a neandervölgyi és a cromagnoni embertípus itteni keveredése és sajátos helyi cromagnon B-vé ötvöződése, ami csak a hegylábi életforma dombvidékivel és síkvidékivel való kiegészülését jelentette. És utána következett a földművelés máig tartó sikere.

A Kárpát-medencei jellegzetes tulajdonság örökítők a Bükki Műveltségből és a Körös–Tisza Műveltség emberétől származnak, a Vincsa Műveltség embere csak besegített. Ezt alátámasztja a Science (Semino et al.) és a Nature (Underhill et al.) egyaránt 2000. novemberi közlése is. Eszerint a Kárpát-medencei magyar jelleg jelenlétének záloga a helyre nem álló szakasz csoportos mutációinak mai aránya az Y kromoszómán. A Vértesszőlősi Ember óta az EU18 (M173): 13,3% – a gravetti műveltség óta az EU19 (M17): 60,0% – a földművelés kezdete óta az EU4 (M35): 8,9% – a kurgán inváziók óta EU7 (M120): 11,1%. És van még EU9 (M172): 2,2% – EU11 (M201): 2,2% – EU17 (M11): 2,2%. Fontos adat, hogy a többi „finnugor népet” jellemző TAT-mutáció a magyarokból hiányzik, viszont a mai szomszéd népek genetikailag a magyarokhoz igen hasonlóak.

A magyar nép és nyelv jelenléte tehát a Kárpát-medencében és annak keleti környékén az őskor óta folytonos, itteni élete, műveltségi működése őstörténeti bizonyosság, amint a magyar írás szintén az őskor óta jelen van, a későbbi írások alapjaként (Tászkok-tető, Tatárlaka, Tordos, Kukutyin).

A Kárpát-medencéből, ahol mindenki menedéket talált, csupán a földművesek túlnépesedése miatt indult elvándorlás, amivel átvitték a műveltségüket – Szalagdíszes Kerámia népe – a Kárpátok keleti túloldalára, de még Dél- és Nyugat-Európába is. Ennek nyomai visszaköszönnek a mai európai és a holt nyelvekben is, és következményeként tekinthetünk a finnugornak nevezett népességre.

De a Fekete-tengert megelőző Fekete-tavi özönvíz-katasztrófa (see Ryan and Pitman's book) helyszínétől északkeletre menekültek műveltségéből és a sztyeppei, a szárazság miatt elvadult és emberölő fegyvert használó Jamna Műveltségű pásztorokból kialakult harcias lovas nagyállattartók támadó alakulattá válva – Kurgán Típusú hódítókként – rátörtek a balkáni és Kárpát-medencei földművesekre és terméktöbbletükre, alárendelő szemléletet hozva az egyenrangú együttműködés mellérendeléses rendszerébe (see the books of M. Gimbutas). Ugyanakkor a Fekete-tavi áradás elől elmenekült, Kárpát-medencébe érkezők hozták magukkal műveltségük újszerű

elemeit: a csillagászati ismereteket, a hierarchikus szerveződést és az újfajta földművelést. Utóbbi hatása lett, hogy az őslakók felvitték a földművelést a dombokra is és azt az esőztetéssel korlátlan méretűvé tették, az erdőégetéssel pedig a talajerőt is pótolták.

Három kurgán hódítási hullám jelentkezett 6500, 6000 és 5000 évvel ezelőtti indulással Európában, és az első során a Balkán és a Kárpát-medence folyóvölgyeit felégették, de a nép igyekezett elmenekülni előle. Ugyanakkor fémművessége és fegyvergyártó képessége miatt a Kárpát-medence népe kíméletben is részesült a harciasok részéről. Majd a második támadás már kikerült a Medencét, és az onnan északkeletre, nyugatra és délre elterjedt földműves népességre települt, akikből ekkor már menekülők lettek. De sorra elérve és leigázva őket, kiszipolyozta a harciasok önkénye. A támadók kurganizálták, azaz alávetésbe szorították a népet és indoeuropazizálták, azaz eredeti nyelvüktől, műveltségüktől megfosztották őket. Így lett a szalagdiszes kerámiájú nép Európa nagy részének alapnépességévé, de már hatalom által torzítottan. Majd a harmadik kurgán inváziót a helyben megerősödött és részben visszatért lakosság beolvasztja magába a Kárpát-medencében. Ezután a Kurgán, Késő Jamna műveltségként Ázsia felé fordulva az uralmi világ megteremtője lett, amely aztán önmaga magasrendűségi tudatában meghódította egész Euráziát. Ami alól egyedül és részben a Kárpát-medence kivételt képezve, műveltsége, nyelve és gondolkodása révén a mellérendelés fenntartója és közvetítője lett, aminek következtében az alárendelők támadásainak célpontja máig.

Így a magyar előtörténet azonos az ember megjelenésével, a magyar őstörténet azonos a modern emberével és működésével, míg a magyar történelem az egyetemes történelem része, sőt túlnyomó alkotója. S bár az eltorzult kultúra szétszóródott egész Euráziában, ugyanakkor a Kárpát-medencei gazdag és nagyszámú lakosság által művelt emberlét fenntartása a mellérendelés, az egyenrangúság, illetve annak elvi gondolata megőrzését jelentette, sokszor egyedülállóan a közeli és távolibb környezetben.

A kényszerűen bevezetett hierarchikus társadalmi szerveződés olyan újdonság a történelemben, ami nem tűrheti az eredeti mellérendelő, együttműködésre alapozott, boldog emberi megoldásokat. Ezért a magyarság történelme az alárendelők folyamatos támadásairól szól. És a magyar nép – minden hódítás, elnyomás ellenére – megmaradt az eredeti emberi mellérendelő egyenrangúságnál. Ennek legfőbb alapja az a magyar műveltség, amely már akkor antimon bronzot öntött a Kárpátok között, amikor sok mai nép még nem létezett. Magyar király nem volt egészen I. (Szent) Istvánig, míg a mai népeknél már kezdetektől van.

Ezen túl még az is elmondható a mai történelem-szkeptikus feltárások nyomán, hogy a magyar történelem valóságos, míg ez nem mondható el sok más európai népről, akiknek történelmi jelenléte vitatott. A birodalmi szemléletből fakadt, hatalmi érdek és gőg, a magyart eme nagy régiségű és végig sikeres műveltsége ellenére alacsony műveltségű népnek besorolva, ilyenekhez rokonította. Alacsony szintre tették az önkényesen felállított kasztrendszerben az alárendelést világméretben kiteljesítő hatalmak.

Ezen eszközt még ma is alkalmazzák ránk s más népek elnyomására, saját hatalmi céljaik elérésére – általános emberi jellemvonások eredményének beállítva a mai torz társadalmi, gazdasági, politikai viszonyokat. Ám ily jellem csak az emberek kis részét torzítja, a többség az együttműködő testvériséget és a közös élményeket kedveli.

A magyar lakosságra az ókor óta még több hullámban települt harcias katonaság, mígnem a hun, az avarnak mondott és a magyar katonai vezetés olyan államszervezést hajtott végre, amely figyelembe vette az ott élő nép érdekeit, és amely állam, szintén egyedülállóként a világon, máig fennál. Eleinte sok népet egyesített és aztán több népet felnevelt mai műveltségi és nyelvi szintjére.

Cser Ferenc 2020. 05. 10. 12:38

Kedves Lajos!

Köszönöm, ez jó alap, hogy megírjam az angolt. Ha kész, elküldés előtt neked megmutatom, hogyha kell változtatni, akkor időben lehessen.

Egyébként egyetértek veled: ha túl rövid az ismertetés, az gyakran éppen fordított hatást vált ki.

Darai Lajos 2020. 05. 10. 21:11

Kedves Feri!

Biztosan észreveszed, hogy eléggé őstörténet centrikus az irományom. Van rá okom, de persze ez is csak egy vélemény.

1. Szabolcs, ha jó értettem, azért szólított meg, mert őstörténettel foglalkoztunk. Tehát akkor kapja meg, amit kért.

2. Előbb-utóbb problémás lesz a középkor eleje, és nálunk is, hiszen főszereplők voltunk abban a korban. Tehát előzzük meg a bajt egy nagyon átfogó, áthidaló mondattal, amilyen ott az én utolsó mondatom.

És akkor még valami. Itt összefoglaltam, amit a csillagmítoszokról írtunk korábban: https://epa.oszk.hu/01400/01445/00060/pdf/EPA01445_acta_hungarica_2020_01_444-500.pdf, de Baktay Ervin szövegeit bőven bemásolva. Tettem azért is, mert emlékeztem, hogy akik felhasználják, sosem hivatkoznak rá, meg se nagyon említi. Etikailag helytelenítettem ezt, de most rájöttem, mi okból teszik. Kiderült ugyanis, hogy nemcsak a Hunor–Magor monda csillagmítosz, hanem az Álmos–Árpád is. Legalábbis Baktay szerint, és ezt nem merik vállalni a jó urak. De most például Fábrián odatette magát, különösen attól félve, hogy Fomenkóék dolgainak begyűrzése nem állítható meg, de az alapvetően téves – különösen minket illetően (nagy orosz soviznizmus is vezeti pket, vagy csak birodalmi-vakok).

Így aztán dupla haszon, hogy a magyar őstörténetet rendbe tettük: egyrészt való igaz, s az igazság szabaddá tesz – előbb-utóbb, másrészt elkerüljük majd a nagy viharokat, ha beindul a középkor vesézése, mert sokkal korábbiakról szól.

Cser Ferenc 2020. 05. 11. 0:05

Kedves Lajos!

Köszönöm, értem.

Sabolcs legfeljebb 5000 leütést kért. Átgondolom és az itt jelzetteket is figyelembe véve írom meg angolul. Nem lesz hű fordítás, ezért küldöm el neked is mielőtt továbbítanám Szabolcsnak.

Cser Ferenc 2020. 05. 12. 3:54

Hungarian people with a very long history

Kedves Lajos!

Mellékleiben a fordítás – azaz kissé átdolgozott formában a szöveg.

Szabolcs legfeljebb 5000 leütést kért. Ez nem annyi, ez 6300. Nem azonos a te szövegeddel, több dolgot ki kellett hagynom, míg egy-két dolgot bevennem, mert nem fért el a megadott korlátozással. Talán az 1300 plusz leütés még elfogadható.

A nyelv folytonossága végett be kellett tennem az elejére annak az alapjellemzőit és a végére, amivel valójában a *Gyökerek* is záródik – hiszen másként nem tudunk következtetni a Mendence beszélt nyelvére, mert nincs írott dokumentumunk. Ami van, az már nagyon az államalapítás körüli időből származik (Halotti beszéd, Mária-sírató).

Kérlek nézd át – egy részen kissé zavarosnak érzem – és ha valamit nem érzel fontosnak, akkor jelezd, mert szerintem ebből csak törölni szabad.

Briefly about the Hungarian people with a very long history

According to the concepts of F. Cser and L. Darai the recent Hungarian nation and language was born within the Carpathian Basin based on comparison of the data of archeology, anthropology, linguistics and human genetics. The holder of the culture was the Cromagnon-B Man formed by the interaction of the former Neanderthal Man with the Caucasoid Modern man. The traces of a continuing culture, however, can be followed back in the Subalyuk, Érd, Bánhida, Tata, Szeleta, Istállóskő, Bodrogkeresztúr, Árka, Szegvár, Zalaegerszeg, Szekszárd, Palánk, Ságvár, Pilis-hegység, Bükki Balla Cave cultures resp. over ten thousands of years before. More over, up to the most ancient actor of the process in forming modern man were the ancient men of the Vértesszőlős and the Buda Culture at around threehundred thousands years BP. There are also continuing traces of the principal mammals here, e.g. *Rudapithecus Hungaricus*.

The identification of the very beginning of the Hungarian language and people show unique importance with respect to the continuity of the history of the European Man and culture, too. Particularly, because the Hungarian language is a highly developed agglutinative language with very rich expression ability, although with a high ratio of very old words of child language and sound imitating words called etimons. To be able to develop a language like the Hungarian one needs a long time settled period with a continuous flourishing culture in a definite area.

The Hungarian continuity in the ancient culture can well be seen by the transmission of one culture into the other one as Acheulian to Aurignacian then in Gravettian as well as the intermixing of the Neanderthal Man with the Caucasian Man forming the Cromagnon B. This means only that the life form on the hills with that on the plains has been joined. Then the success of the agriculture followed which is continuing up to the present.

The characteristic genetic features of the Carpathian Basin derived from the men of the Bükk and of the Körös-Tisza Cultures resp., the man of the Vinča Culture contributed to them. This is supported by the works of Semino et al presented in the *Science* and Underhill et al presented in the *Nature*, published both in November 2000. Accordingly, the Hungarian presence in the Carpathian Basin is proven by the recent ratio of the non-reconstructible group mutations in the Y-chromosomes. The recent 13,3% ratio of the Eu18 (M173) present since the Vértesszőlős Culture, 60% of Eu19 (M173) since the Gravettian Culture, 8,9% of Eu4 (M135) since agriculture, and 11,1% of Eu7 (M120) since the kurgan invasions. There are some other haplotypes is minor ratio as Eu9 (M172) in 2,2%, Eu11 (M201) in 2,2%, Eu17 (M11) in 2,2%. It is a very important information that haplotype called TAT is absent in the Hungarian population which is a main characteristic one in the so called Finno-Ugrian populations.

So the presence of the Hungarian speaking people in the Carpathian Basin is continuous since the ancient times, its life and cultural activity here are historic reality, such like the Hungarian runic scripture is found since the ancient times as the basics of later on scriptures as those of Tászok-tető, Tatárlaka, Tordos, Cucutin. The society of these settled people can be characterized by a non subordinative culture and social order, without a church economy and in this feature it was nearly antagonistically different from the similarly settled societies in Mesopotamia.

The origin of the Linear Band Ceramic culture is the Carpathian Basin. There are masses of people leaving the Basin due to the overpopulation only in this age who brought the agriculture to the hills East from the Basin as well as in Southern and Western European area. The traces of

this can well be found in the recent and already dead languages of Europe and its consequences lead also to the so called Finno-Ugric populations East of this area.

An important event happened at around 7500 years BP: the Basin of the recent Black Sea which at that time had fresh water due to closed Bosphorus and had dried out to the half of its recent area filled up with salty sea water by breaking the land part at recent Bosphorus as the closing act of the Ice Age. The water level of the lake was around 150 m below the recent one and the incoming water as a flood forced the people of the that time inhabitants to escape from the Basin. One parts of them escaped to the North and formed later on the Jamna and then the Kurgan Cultures resp. The people of these cultures became aggressive, nomadic, horse riding pastorals. They then conquered the people settled with agricultural economy in the Balkan and within the Carpathian Basin bringing their new, subordinating views with them and settled one by one over the societies with the original non-subordinative view and culture. That happened also with part of the people of the Carpathian Basin as is shown by M. Gimbutas in her studies.

The people arrived into the Carpathian Basin brought new elements of their culture such as astrological knowledge, hierarchic social organization and an another type of agricultural techniques. The people in the Basin used non inundating techniques as the yearly precipitation was enough for growing the crops without inundating. They did not form tells as after the exhaustion of the land they moved to another place, let the forest to be settled there again and after many years the bush has been burnt restoring the trace elements of the formerly exhausted land in this way. As a consequence of the threat by the kurgan conquerors their agricultural techniques was taken to the hills and protected settlements were formed there.

There were three kurgan waves in Europe starting in around 6500, 6000 and 5000 years BP. In the first wave the cultures at river sides of the Balkan and the Carpathian Basin have been burnt and the population tried to escape before their arrival. At the same time, the people of parts of the Carpathian basin obtained mercy due to their capability to produce metals and weapons from them supplying the conquerors with them. The second wave bypassed the Carpathian Basin and settled over the agricultural population of North-East, West and South of the Basin. The people of these area became refugees. The conquered cultures were kurganized and became later on people with Indo-European language. The people of linear band ceramic became the basic population of a great part of Europe in this way.

Then the people of the Late Jamna culture turned towards Asia and brought their subordinating culture there and transformed her communities into a structured societies. The only exceptions in Eurasia were parts of the Carpatian Basin where the non subordinating way of life – together with the equivalence in the burials – remained intact for more then three millennia.

During the history there were many times when people from the Steppe arrived into the Basin and settled besides the aboriginal population. Their number were each times much below the number of the people already settled there so they have been dissolved into the original societies and contributed slightly to their culture – consequently to their language.

As a long time flourishing society requires a post time language with high level and there is a such kind of language at the same area that requires a long period settled culture it is a logical consequence that these two phenomena belongs together. It means, the people of the Carpathian Basin forming its ancient culture should speak the original form of the Hungarian language. This is why we regard the original population of the Carpathian basin as Hungarian speaking people.

Consequently the aboriginal population of the Carpathian basin and its culture is identical with a great period of the human history in Europe, its appearance as modern man and its history are significant parts of the humanity of Europe and also of the World.

F. Cser and L. Darai

Darai Lajos 2020. 05. 14. 11:09

Kedves Feri!

A szöveg rendben van és jó. Egyetlen számelütés, hogy nem 1500, hanem 150 méterrel volt alacsonyabb a Fekete-tó vízszintje, mint a világtenger. Szerintem elég rövid lett egyébként, sűrűn szedve csak másfél oldal.

Csihák György 2020. 10. 01. 23:52

Robotizálás

Mit szóltok hozzá? Üdv. Gy.

Dr. Békefy Lajos: DIGITÁLIS VILÁGDIKTATÚRA FELÉ? NYÚJTANAK-E AZ EGYHÁZAK SPIRITUÁLIS VÉDŐPAJZSOT? Robotemberek – emberrobotok – és istenképűségünk, emberi méltóságunk védelme?

„DIGITAL TURN” – DIGITÁLIS KORSZAKVÁLTÁS

Lehet, lesz, akinek hihetetlennek tűnik, nekem azonban csodálatos megtapasztalás, és valóság, hogy Isten mennyire kezére adja övéinek azokat a szellemi mozdulásokat, dolgokat, amelyek mennyei összefüggésből, a mindennapok békaperspektívája fölé emelkedetten, nagyon is aktuális földi realitásokra, szorongató ember-, és emberiségmértékű helyzetekre hívják fel a figyelmet. Úgy vélem, ezek a mennyei sziréna, a transzcendens riasztás hangjai. Pár napja éppen megírtam első cikkemet (megjelent a Felvidék.ma pozsonyi online újságban) az emberi méltóság isteni gyökereiről, sokféle veszélyeztetettségéről, védelmezésének alapvető etikai követelményéről. Aztán egyetlen égi sugallatra meglepő rendre álltak össze a dolgok bennem. Ugyanis mielőtt jelen cikk megírásába fogtam volna, hozta a posta a német szakfolyóirat, a *Verkündigung és Forschung* 2020/2. számát, amely a digitális térben folytatott teológia, teologizálás több részterületéről megközelítéséről közöl számos írást nagy részletességgel. A *digital turn*, az emberiség életében a Gutenberg-nyomdászat nagy fordulata utáni, a jövőt illetően beláthatatlan következményekkel járó ún. *második nagy, digitális fordulat* kihívásairól és válaszadási kísérletekről szól az istenes tudományok felől. A lelki alarm, a transzcendens riasztás nyomán azonnal és még inkább összerendeződtek bennem a nemrég olvasott dolgok a tegnapiakkal és a maiakkal. Megint csak Isten fantasztikus pneumatikus szinkronizálása révén. Azaz Szentlélek-összekapcsolások segítségével. Hiszen pár hete olvastam a korszakos fizikus, elméleti tudós, Stephen Hawking halála előtt, 3 éve írt nagyon elgondolkodtató könyvét, ami *Rövid válaszok a nagy kérdésekre* címen jelent meg nálunk. Benne a mesterséges intelligencia, a kvantumszámítógépek elképesztő jövőperspektívájáról ír, pozitív és negatív értelemben. Mindez előhozta bennem korábbi előadásaim és könyveim anyagát a világvallások 21. századi soha nem látott neoreneszánszáról és felvirágzásáról, a kulturális törésvonalak mentén századunkban kirobbanható regionális konfliktusokról, amint azt az 1990-es években Peter Berger, Samuel Huntington, Philip Jenkins kutatásai prognosztizálták. És persze Hans Küngöt, a Szentszék által félreállított svájci „renegát” katolikust, aki szintén a 90-es évekre fordulva egyre több vallási, egyházi és tudományos fórumon követelte a *Weltethos*, a *világethosz*, a világvallások, egyáltalán az emberiség etikai minimumainak, a feltétlenül betartandóknak a meghatározását, egyezményes garantálását, akár a Világvallások Parlamentje keretében az emberi méltóság védelmezésére.

2050-re Kína kiépíti világhatalmának digitális-totális rendszerét, amikorra eldől a kereszténység és az iszlám statisztikai versenyfutása is az iszlám fölényével, s amikorra az emberiségnek 62-64%-a fog majd valamelyik világvalláshoz tartozni, ám a kérdések-kérdése, ami elől már

ma sem térhetünk ki egyetlen szempillantásra sem, különben látásunkat és szemünket veszélyeztetjük, ez: lesz-e elég lelki potenciálja a világvallásoknak arra, hogy ne egymást emésszék, próbálják legyőzni, hanem az emberiség épeszű és lelki érzékenységgel támogatott megmaradását leginkább fenyegető x-fejű kimérát, x-fejű sárkányt, a digitális világdiktatúra addigra minden lehetséges eszközzel megvívott küzdelmét ennek ellenére segítsék a megmaradás felé mozdítani.

LESZ-E AZ EMBERISÉGNEK A VILÁGVALLÁSOK ÁLTAL IS BIZTOSÍTOTT SPIRITUÁLIS VÉDŐPAJZSA, AMI MEGVÉDI MAJD UNOKÁINK, DÉDUNOKÁINK ALAPVETŐ EMBERI JOGAIT, EMBERI MÉLTÓSÁGÁT, EGYÁLTALÁN AZ ÉLETÉT?

DÁN, LENGYEL, AUSZTRÁL EGYBEHANGZÓ RIASZTÁSOK

Miközben ezekről a kérdésekről töprengtem, hét évtized tapasztalataival a lelkemben, idegimben és szinte 65 évnyi folyamatos tanulásnak a kiérlelt látásaival, Isten tovább folytatta csodálnivaló szellemi meglepetéseit. Témám fogalmazása közben ugyanis ráklikkeltem a világhálóóra, vajon foglalkozik-e valaki ilyen meredek témával, mint a digitális világdiktatúra lehetősége, s mit látok!?

Egy fiatal dán szerző, Sören Roest Korsgaard idén január elején közzétette a *crime&power* honlapon hatalmas tanulmányát *One World Digital Dictatorship – Egy világ digitális diktatúrája* címmel.

Ehhez jött egy ausztrál szerző kommentárja, s csak úgy dőltek be az infók, például arról, hogy Lengyelországban milyen előrehaladott kutatás és eszmélődés van éppen erről. Krzysztof Izdebski újságíró és blogszerző pedig a *Fundacja ePanstwo* online felületen írta meg ide vonatkozó gondolatait és megállapításait.

Írásának ez a címe: *Digital decade and human dignity. What awaits us in the future?/Digitális évtized és az emberi méltóság. Mi vár ránk a jövőben?* Tovább kutatva, egymás után nyíltak le azok a web-oldalak, ahol nagyszerű egyházi, főként katolikus és presbiteriánus/református trainingprogramokra akadtam, melyeken fiatalok vesznek részt, s foglalkoznak behatóan az emberi méltóság tartalmával, sérelmének egyéni, családi, kisközösségi, nemzeti, nemzetközi eseteivel, példáival, de a pozitív ellenpéldákkal is. (Későbbiekben erre még visszatérek.)

MI VÁR RÁNK A JÖVŐBEN? KONTROLL KÖLCSÖNÖSSÉG

A fiatal lengyel szerző abból indul ki, hogy a 2019-es év újabb alkalom volt arra, hogy a mesterséges intelligencia segítségével előre jelezzék a jövőt. Az eredmények eddig meglehetősen szerények, de vannak figyelmeztető jelek. A mesterséges intelligencia egyre inkább kezd működni az állampolgárok viszonylatában is (pl. az adórendszer digitalizálása révén, a fogyasztói magatartás elemzésével...). Egyik nagy veszélye az emberekkel szembeni diszkriminációnak és a közvélemény manipulációjának a lehetősége a politika érdekeinek szolgálatában. Rámutat, az embereket nem lehet úgy kezelni, mint az adathalmazokat, mert ők nem emberhalmazok és az emberek nem adathalmazok. Javasolja, hogy olyan szabályozási modelleket kell felépíteni, amelyek kikényszerítik a folyamatok átláthatóságát, és biztosítják, hogy senki ne kerüljön automatikus és rendszerszintű megkülönböztetés alá, s lehessen biztosítani a magánélet védelmét. Azt reméli, hogy az államra és tisztségviselőinek, tisztviselőinek tevékenységére vonatkozó adatok is teljes mértékben digitalizálódnak, és így mód lesz polgári technológiák kidolgozásával lehetővé tenni a hatóságok jobb ellenőrzését. Ez a kontroll kölcsönösségének az elve és gyakorlata. Ehhez minden államnak sürgősen meg kell alkotnia a jogi és etikai kereteket.

RÖGTÖN FELVETI A LENGYEL SZERZŐ GONDOLATMENETE: MENNYIRE TUDATOSUL AZ EGYHÁZAKBAN EZ A NAGYON ÉGETŐ PROBLÉMAKÖR, AZ EMBERI SZEMÉLY ÉS AZ EMBERI MÉLTÓSÁG ALAPVETŐ VÉDELME A DIGITÁLIS VISSZÁÉLÉSEKSEL, DIGITÁLIS EMBERJOGI SÉRELMEKSEL SZEMBEN?! EZ LEGALÁBB ANNYIRA ÉLETBEVÁGÓ KIHÍVÁS, MINT A KLÍMAVÁLTSÁG ÉS A COVID-19. MI MÓ-

DON LEHET KIÉPÍTENI NEVELÉSSSEL, TUDATOS ÉS CÉLIRÁNYOS FOGLALKOZÁSOKKAL, MÉDIAPROGRAMOKKAL AZ ISTENKÉPŰSÉG VÉDELMEZÉSÉT, AZT A BIZONYOS SPIRITUÁLIS VÉDŐPAJZSOT?

MIÉRT NE KEZDEMÉNYEZHETNÉ A KERESZTYÉNSÉG ELSZÁNT ÉS MÉLTÁN ÖNTUDATOS VÉDELMEZŐJEKÉNT HAZÁNK A VILÁGVALLÁSOK, KÖZELEBBRŐL A KERESZTYÉNSÉG ÖSSZEFOGÁSÁT A DIGITÁLIS ÁRTALMAKKAL SZEMBENI SPIRITUÁLIS VÉDŐPAJZS KIALAKÍTÁSÁRA?

DIGITÁLIS BEBÖRTÖNZÉS – KOGNITÍV KÉMPROGRAMOK

Úgy gondolom, valóban alapvetően fontos embermillióknak, embermilliárdoknak, hogy megismerjük a dán szerző, Sören R. Korsgaard digitális világdiktatúrára vonatkozó gondolatait, vagy azok rövid summázatát. Ezt az ausztrál szerző, dr. Daniel Polya két hét alatt megírta és közzé is tette kommentárokkal. Az ausztrál szerző kötelező olvasmánnyá tenné világszerte Korsgaard tanulmányát az egy világ digitális diktatúráról. Leírja mind a nyugati típusú demokráciák, mind az egypárti államok (nevezetesen Kína) felgyorsuló mozgását az egész világon. *Digitális diktatúra (digitális bebörtönzés)* alatt azt érti Korsgaard, ez olyan mesterséges rendszer, ami magában foglalja mindenkiről a tömeges adatgyűjtést, a tömeges megfigyelést, arcfelismerésen alapuló nyomon követést, a társadalmak, egyének hitelalapú ellehetetlenítését. Részletesen bemutatja az emberiség folyamatban lévő digitális hatástalanítását és digitális bebörtönzését, amely az Egyesült Államok és az Egyesült Királyság, India és Kína alapvetően eltérő rendszereiben, társadalmában, más országokéhoz hasonlóan, egymással is versenyszinten már működik. Csak egy példa: ma ott tart a digitalizált „szép, új világ” fejlesztés alatt álló lehetőségeivel, hogy nemsokára ún. „kognitív kémprogramok segítségével valószínűleg képesek lesznek dekódolni az emberben éppen megszülető (bűnözői) szándékot, mielőtt a cselekvés megtörténne, és így ad abszurdum gondolati bűncselekményekért is büntethetnének, mielőtt azok ténylegesen megvalósulnának”. Amennyire hasznos lehet ez a társadalmak önvédelme, a bűnözés visszaszorítása szempontjából, ugyanakkor az egész társadalmat kontroll alá veheti, s ennek beláthatatlan következményei adódhatnak.

Valóban felvetik az ilyen és hasonló korsgaardai potenciális lehetőségek az *adathalmaz kontra emberhalmaz* elszemélytelenítő, valójában antihumánus gondolkodás és fejlesztés etikai tarhatatlanságát, jogi korlátozásának vagy kizárásának a szükségességét is. Az idő sürget! Az emberi faj emberi, emberséges jövője forogna kockán, ha egypólusú digitális világdiktatúra alakulna ki. Minden módon mindent meg kell tenni annak érdekében, hogy a robotemberek küszöbön álló világkorszakában ne emberrobot-milliárdok lakják be a földet digitalizált rabszolgákként, hanem istenképű emberek, akik tudják Teremtőjüktől: minnek és mivégre alkotott képére és hasonlatosságára embert ezen a Földön!

Oláh Zoltán 2020. 10. 02. 6:27

A Történelmi egyházak semmilyen védelmet sem nyújtanak alapításuk óta, pedig közpénzből máig támogatjuk az amúgy fenntarthatatlant 2020 éve. A csinált egyházaknak soha sem volt más rájuk kiszabott feladata, mint pont a világbirodalom építésének támogatása, amely most önmegsemmisítő pályára állt.

Mi a megoldás a világhatalmi vákuumban?

Magyar Nemzet 2020. MÁRCIUS 28: tanyagazdaságtan – https://magyarnemzet.hu/lugas-rovat/ahol-kozel-az-eg-7933832/?fbclid=IwAR36D_SVvm07OTKrhxr-wnA2YfOTpeU69hnHgTvTXldTVJObYPDw1_MdGmCM

https://alfahir.hu/2020/08/05/tanya_alfold_mezogazdasag_allattartas_elelmiszer_bio-gazdasag_okologiai_gazdalkodas_si-pos?fbclid=IwAR01tsKZlzfXKG0GC5zJZ1dCvFHVVEOHkQb9BEmlES-IKWrcWAQRGSMo7HBk

Korábbi gondolataink erről:

Átistenülés – <https://www.youtube.com/watch?v=EXSv0rguKTQ>

https://www.youtube.com/watch?v=EXSv0rguKTQ&utm_source=newsletter_894&utm_medium=email&utm_campaign=kisgomboc-felfaltad-a-vilagot

Miről tehetnek a hullók? – <https://www.youtube.com/watch?v=cL-YhkehMCI>

Ki írta a Bibliát? – https://www.youtube.com/watch?v=M-ymGcJ_ZTc

Búcsú a materializmustól – <https://www.youtube.com/watch?v=BEITgD1TprU>

Az iskolák „koncentrációs táborok” – <https://www.youtube.com/watch?v=x12tII4o9VM>

Mi a használható tudás a XXI. században? – https://www.youtube.com/watch?v=Q3_hTgIrl8w

Kinek a közjó, kinek pedig nem – https://www.youtube.com/watch?v=Dh4WJ_IDroA

A nemzetépítő vírus jelképe – https://www.youtube.com/watch?v=c_l4NoAroTA

Magyar–magyar kiegyezést – https://www.youtube.com/watch?v=S6RY_qqje6g

A neoliberais véleménydiktatúra valójában már beköszöntött

Oláh Zoltán 2020. 10. 02. 6:28

Zuckerberg-galaxis

A Zuckerberg-galaxis szép új világa

Magyar Nemzet Vélemény rovat

Hajdanában az országok területekért harcoltak – írta Kiss Károly a Vélemény rovatban Kösd össze és uralkodj! címmel megjelent cikkében (MN, [2016.] április 27.). Ugyanakkor ma már a nemzetállamok is megszűnőben vannak. A hatalom valódi birtokosai számára mindegy, hogy ki van kormányon; amíg a pénzt (avagy az információt) a jogállamiság paravánjai mögül osztogathatják, élnek a lehetőséggel. A nagyhatalmak érdekszféráit a határok legfeljebb csak keresztezik, de nem korlátozzák. A posztmodern információéhség viszont elnyelni látszik a világot. De azt már környezetismeret óráról tudjuk, hogy a hulló – nem kevésbé az emberi „hüllőagy” – sem képes emésztetlenül lenyelni akármeekkora zsákmányt.

Kiss Károlytól némileg eltérően úgy látom, a „Marcus Zuckerbergus” birodalmát támogató informatikai óriáscégek azáltal uralják és osztják meg a világot, hogy magukat a „megosztókat” (mindenki mindenki ellen alapon) keresztül-kasul összekapcsolják. Az így előállított tömegember gondolkodás nélkül, végeláthatatlanul posztol, kedvel vagy fröcsög vérmérséklete szerint, miközben az anyagtalan szer mellékhatásaként észrevétlenül függőséget okozó reklámokat fogyaszt – aszerint súlyozva, hogy mi mellett vagy ellen nyom billentyűt. Hol vagyunk már a hajdani valódi lándzsatoréstől, háborútól?

Vannak ma tanár kollégák, akik 3-4 milliárd terabájtnyi digitális óceánba fojtanak a következő nemzedéket a tanítanak kényszerét – vagy inkább a megélhetési kényszert – követve. Pedig az adattenger pont a fiatalok számára felismerhetetlen sekélységű vagy mélységű. Ugyan éltető közegnek látszik, de a szüntelenül patakzó információtömeg mérgező tartalmakkal vegyített. Nem tiszta forrás ez, különösen, ha még fel is kavartják! Telis-tele van a fiatal szem számára láthatatlan, esetenként nem kívánt mellékhatásokat, mi több, függőséget okozó agyvírusokkal.

Az Egyesült Államokban a kreatívipar által termelt, tudatalattinkra irányított kibervirális, de sterilen behatoló károkozóról *Richard Brodie* írt tankönyvként és/vagy használati utasításként, sőt akár hatékony agyvírusellenszerként ajánlható kézikönyvet, *Virus of the Mind* címmel. A

szervő már a bevezetőben figyelmezteti az olvasót, hogy fertőző, a világlátásunkra közvetlenül ható agyvírust szabadíthatunk ki a sorok közül, és ha nem akarunk komoly tudatmódosulás áldozatává válni, azonnal álljunk el továbbolvasási szándékunktól. Nem könnyű azonban ilyen lényegbevágó írást találni az írott szó meghonosodása óta termelt, összesen 5 exabájtnyi (ezerszer ezer milliárd bájtt) papírra vetett vagy digitális könyvekbe pötyögtetett, vélt vagy valós információt kínáló, többnyire csak iroda-lom között. Egy földi halandó hogyan is tudná akár csak fel-fogni, hogy napjainkban már minden tíz percben termelődik hasonló mennyiségű adat, mint amennyi az emberiség hajnalától 2003-ig keletkezett! Tegyük azonban hozzá, hogy ennek az adat-robbanásnak nagyobb a füstje, mint a lángja. S ahogy a hal, úgy az információ is kihalászható még a zavarosból is, csak nem mindegy, hogy milyen minőségű háló áll rendelkezésre,

Jómagam nem pont ezért, hanem tudásipari megkeresésre alapítottam meg 2005-ben az azóta is működő bioinformatikai adatbányászatra szakosodott cégemet. Mert ma a gyógyszergyári kutató, a hatóanyag-felfedező képessége fordított arányban áll az élettudományban termelődő tudással. Ez azért van így, mert főleg a haszonelv és a fizetés motiválja még a magyar orvost is, a hivatástudat, a kíváncsiság csak másodlagos, nem beszélve a gyógyító előtt tornyosuló, még szakember számára is sokkoló adatmennyiségről. Ráadásul a molekuláris világban járatos, DNS-nyelven folyékonyan író-olvasó biológusok számára nehezen volt felismerhető, hogy az élő szervezetek jobb megértésében a tényeket ok-okozati láncba rendező hagyományos logika nem fenntartható. A sejtszintű működés tisztázása ismeretelméleti szemléletváltást, olyan tudást követel meg e posztgenomikai korban, amely az anyagcsereutak önmagukba visszatérő hurkait is képes egy új, hálózatos logikával kezelni mint az először *Szentgyörgyi Albert* a citromsavciklus esetében felismerte, és bevezette az orvostudományba.

Az élővilág egymásba ágyazott körök hálózata, így az ember–ember közti láthatatlan kapcsolatokat – immár digitálisan is – mérhető, egymáshoz csomózással kötött hálózatok biztosítják. Ezek nem ok-okozati logikát, inkább képelemzést igénylő matematikai kezelését *Barabási Albert-László* szemlélteti a leginkább közérthető módon friss tudományos közleményeiben. Tőle megtudható, hogy az információcsomókat összekötni képes hálózatos formavilág kiterjedten alkalmazható a nanoméretektől a Zuckerberg-galaxis szerkezetének modellezéséig. Olyan összetett rendszerek keletkezését ismerhetjük meg a hálózati képanyelv segítségével, amely korábban elképzelhetetlen volta Zuckerberg-világegyetem használói számára. Az ötvenes években az úgynevezett Erdős-gráfok által már sejtetett „szép új világ” eljöttét Barabási pontosította azáltal, hogy valós méréseket végzett először az interneten, majd a sejtanyagcsereutakat feltérképezve. *Erdős* korábban a csomók és kapcsolatok arányos eloszlását valószínűsítette; ehhez képest a valós rendszereken elvégzett mérések az információ-csomópontok egyenlőtlen kapcsolatrendszerét tárták fel. A valóságban sajnos nem adatik meg mindenkinek, hogy „a tudás asztaláról egyaránt vehessen”. Ahogy a kapcsolati tőke kártyajátszmaiban sem mindenkinek osztanak lapot – miközben van olyan is, aki szövetségesre lel, és némi szerencséjével visz mindent.

A valós hálózatok világában egyik vagy másik csomópont a legváltozatosabb számú másik csomóval kötődhet össze, és tarthatja fenn vagy szakíthatja meg a kapcsolatait, akárcsak az emberi agy szinapsziszai, megengedve a kötések más csomókba való átrendeződését a működés során. Ma már olyan informatikai forradalomról beszélhetünk, amely a szövegbányászat emberfeletti sebességűre gyorsításáért elektronikus agyakat alkalmaz a megszerzendő tudás előszűrésére vagy fontos döntések segítésére. De hiába minden számítógép nyerte sakkjátszma, az emberi agyat nem lehet leváltani: a tudásszerzésben – ahogy az információéhségben is – párját ritkítja. Amióta ettünk a tiltott fa gyümölcséből, nem tudunk betelni az ízével. A fától viszont ma már gyakran nem látjuk a gyümölcsökkel teli erdőt.

Erdélyi Géza 2020. 10. 02. 13:36

Kedves Gyurka!

Roppant érdekes, de egyben szörnyűséges jövőkép. Hogy lehetne bármit is tenni a gonoszt szolgáló, egymást támadó, pusztító, vagy ellenkezőleg, értelmetlenül szétforgácsoló, belső energiapazarlás közepette? Meggyőződésem szerint a megmaradásnak nincs más útja azon kívül, amely a Kijelentésben adatott.

Csihák György 2020. 10. 02. 13:49

Hol találom a Kijelentést?

Csihák György 2020. 10. 10. 22:17

Ajánlom szíves figyelmetekbe.

Felix Graf: *Gibt es Analogien zwischen Journalismus und Grundlagenphysik? (Vannak analógiák az újságírás és az alapvető fizika között?)* Neue Zürcher Zeitung 2020. október 9.

<https://www.nzz.ch/meinung/journalismus-und-grundlagenphysik-gibt-es-hier-analogien-ld.1573290?mktcid=sms&mktcval=OS%20Share%20Hub&reduced=true>

„Querdenker sind gefragt. (Másként gondolkodó kerestetik.)”

„Falschen Aussagen Glauben zu schenken und Theorien nie infrage zu stellen. (Hinni a hamis állításokat, és soha nem kérdőjelezni meg elméleteket.)”

Konformismus und Gruppendynamik behindern das kritische Denken. Ohne Innovation aber stagniert jede Entwicklung, in der Grundlagenphysik wie im Journalismus. (A konformizmus és a csoportdinamika akadályozza a kritikus gondolkodást. Innováció nélkül azonban minden fejlődés stagnál, az alapvető fizikában, mint az újságírásban.)

Zurzeit findet bei der linksliberalen «New York Times» ein wahres Sesselrücken statt. Im Juni verlor James Bennet seinen Posten, weil in dem von ihm verantworteten Ressort «Meinungen» ein umstrittener Beitrag eines republikanischen Senators veröffentlicht wurde. Unabhängig davon kündigte im Juli die Journalistin Bari Weiss – und kritisierte Zeitung und Verleger scharf. Bei der «Times» seien intellektuelle Neugierde und thematische Risikobereitschaft selbst zum Risikofaktor für Journalisten geworden. Als ob der liberale Gedanke im Sinne der Meinungsvielfalt nicht mehr opportun sei; als ob es nur eine Wahrheit gäbe – und als ob es einen Konsens zu dieser einen Wahrheit geben müsse. Die Wahrheit wird damit zur Glaubensfrage.

Physiker, also Anhänger der «Hochburg der reinen Naturwissenschaften», mögen über solchen Vorkommnissen die Nase rümpfen, da viele der Überzeugung sind, dass dies in der Physik nicht passieren könne. Naturwissenschaften und insbesondere die Physik haben gegenüber anderen Wissenschaften einen Vorteil. Sie können eine Hypothese durch Experimente überprüfen, ohne die jede physikalische Theorie streng genommen nur ein Gedankenkonstrukt bleibt. Doch wie mehrere wissenschaftliche Autoren in den letzten Jahren dargelegt haben, wird selbst in der Grundlagenphysik die Wahrheit manchmal zur Glaubensfrage, und die Überprüfung ist auch nicht mehr überall einfach gegeben.

Was ist «wahr», was ist «falsch»?

Wie Roger Penrose, der diesjährige Nobelpreisträger für Physik, in seinem Buch «Faith, Fashion and Fantasy» (2016) darlegt, waren bereits in der frühen Antike einige physikalische Theorien stark von Glaubensfragen geprägt. So setzten etwa die Griechen die damals bekannten vier geometrischen Grundformen (platonische Körper) mit den vier Elementen Wasser, Feuer,

Erde und Luft in Beziehung. Als ein fünfter platonischer Körper, das Dodekaeder, «entdeckt» wurde, hat man deshalb einfach ein weiteres «Element» – nämlich den «Äther» – neu dazu «erfunden».

Einige der historischen Theorien erwiesen sich auch je nach dem Geist der Zeit als nicht adäquat. So wurde beispielsweise nach vierzehn Jahrhunderten das ptolemäische geozentrische Modell durch das kopernikanische heliozentrische Weltbild abgelöst bzw. als «falsch» entlarvt, da dieses neue Weltbild die Messungen von Tycho Brahe besser abbilden konnte. Ein paar Jahrhunderte später relativierte Einsteins allgemeine Relativitätstheorie diese absolute Sicht von Raum und Zeit. Auch und gerade an solchen Beispielen verdeutlicht sich, wie schwer es ist, zwischen «wahr» und «falsch» zu unterscheiden.

Auch bei neueren Entwicklungen in der Grundlagenphysik zeigt sich die Herausforderung der Wahrheitsfindung, beispielhaft an der Stringtheorie dargelegt: Die Stringtheorie ist ein Ansatz, die Quantentheorie und Einsteins allgemeine Relativitätstheorie zu einer «Theorie von allem» zu vereinen. Gewisse Aspekte der Stringtheorie lassen sich jedoch selbst durch modernste Messmethoden nicht verifizieren bzw. falsifizieren – oder genereller: überhaupt je auf ihre Richtigkeit hin testen. Trotzdem ist die Stringtheorie gegenwärtig die mit Abstand dominanteste «Theorie von allem» und genießt weiterhin massiven Zuspruch sowie starken Zulauf an jungen Talenten.

Die Wahrheitsfindung wird zusätzlich erschwert durch ein weiteres Grundproblem in der Grundlagenphysik: das System der Fördermechanismen und der Herdenbildung. Dieses führt dazu, dass sich die Grundlagenphysik nur noch selten ausserhalb von Mainstream-Themen bewegt. So wird jungen Wissenschaftlern von Kollegen immer wieder davon abgeraten, sich in gewisse Themen und theoretische Modelle zu vertiefen, da keine finanzielle Unterstützung zu erwarten sei und solche Arbeiten auch nicht durch den Prozess von Reviews aus den Peer-Groups gewürdigt würden.

Der als Querdenker bekannte theoretische Physiker Lee Smolin beschreibt eindrücklich sieben Muster eines solchen Herdenverhaltens am Beispiel der Stringtheoretiker – diese Muster lassen sich auch auf andere Zweige der Wissens- und Meinungsbildung übertragen: Erstens ein enormes Selbstvertrauen und, darauf aufbauend, eine Anspruchshaltung und ein Gefühl der Gruppenzugehörigkeit zu einer Experten-Elite. Zweitens eine ungewöhnlich monolithische Gemeinschaft mit einem ausgeprägten Sinn für Konsens unabhängig von der Beweislage. Drittens eine hohe Einigkeit der Ansichten über offene Fragen; diese Haltung scheint mit der Existenz einer hierarchischen Struktur einherzugehen, in der Ideen, Strategie und Ausrichtung von oben diktiert werden.

In einigen Fällen findet sich viertens eine Gruppenidentifikation, die mit der Zugehörigkeit zu religiösen oder politischen Gemeinschaften vergleichbar ist, kombiniert mit einer klaren Abgrenzung der eigenen Gruppe gegenüber anderen Experten und einem Desinteresse an Ideen, Meinungen und der Arbeit anderer. Fünftens eine Vorliebe dafür, sich nur mit Mitgliedern der eigenen Gemeinschaft auszutauschen. Sechstens die Tendenz, Beweise optimistisch zu interpretieren, übertriebenen oder falschen Aussagen Glauben zu schenken und Theorien nie infrage zu stellen – kombiniert mit der Annahme, Ergebnisse seien richtig, nur weil sie als «allgemein akzeptiert» gelten, selbst wenn man den Beweis selbst nie gesehen oder überprüft hat. Und schließlich siebtens: Eine mangelnde Wertschätzung für Forschungsprogramme, die sich bewusst riskanteren Themen widmen.

Die hier dargelegten Herausforderungen sind auch für unsere Gesellschaft ganz allgemein relevant. Denn der Zeitgeist selektiver «Wahrheit» und Wahrnehmung führt dazu, dass gewisse Wissensbereiche und Innovationsfelder weniger gefördert und kaum weiterentwickelt werden. Das Resultat ist ein Aussterben des Ideen-Wettbewerbs nicht nur in der Forschung, sondern auch überall, wo es um Lösungsvorschläge für die vielfältigen Herausforderungen unserer Zeit geht.

Querdenker sind gefragt

Smolin unterscheidet hierbei Revolution und Evolution. In evolutionären Phasen müssen Gedanken weitergesponnen, entwickelt und vertieft werden. Dafür braucht man solide ausgebildete Fachkräfte. In Zeiten des Umbruchs aber benötigt man Querdenker. Menschen, die die Dinge neu betrachten und neugierig immer wieder hinterfragen. Dank ihnen ist zum Beispiel die Quantenmechanik Anfang des 20. Jahrhunderts entstanden. Ohne Innovation jedoch stagniert die Entwicklung. Man denke an die oben erwähnte «Theorie von allem», die sich seit Jahrzehnten kaum weiterentwickelt hat.

Allerdings: Viele solcher Querdenker werden heute sowohl in der Gesellschaft wie auch in der Grundlagenforschung nicht mehr gehört, geschweige denn eingestellt. Können wir uns dies leisten? Ich glaube: nein. Die Probleme und Herausforderungen, vor denen wir stehen, sind so vielfältig, dass wir die innovativsten Köpfe und Ideen brauchen, um diese zu lösen. Denn wir befinden uns in vielen Bereichen in einer revolutionären Phase. Auch im Journalismus.

Journalismus heisst, Dinge kritisch zu hinterfragen und anderen Gedanken Raum und Perspektive zu geben, auch wenn sich diese nicht immer mit unserer eigenen Überzeugung decken. Die NZZ versteht sich hierbei als Qualitätsmedium für den offenen Diskurs, der ein breites gesellschaftliches Spektrum zu Wort kommen lässt. Die Meinungsfreiheit erweist sich in der Achtung vor dem Andersdenkenden. Wir wollen zum Dialog inspirieren und diesen führen. Wir berichten über die Welt, wie sie ist, und informieren faktentreu, fair und vorurteilslos. Wir analysieren und kommentieren aus kritischer Distanz und lassen uns nicht von Partikularinteressen vereinnahmen, seien sie wirtschaftlicher, politischer oder gesellschaftlicher Natur. Dies streben wir bei der NZZ seit nunmehr 240 Jahren an und werden es auch in Zukunft tun. – Ganz nach dem Motto der soeben lancierten NZZ-Kampagne: «Journalismus.»

Felix Graf ist CEO der NZZ Mediengruppe. Er hat an der ETH in Physik doktriert.

51 Kommentare

Rieke Seidl

vor etwa 24 Stunden

und eben dies ist der Grund, warum ich als Österreicher die NZZ aboniert habe und keine Zeitung aus Österreich oder Deutschland. Bitte behalten Sie die Meinungsvielfalt bei - bei uns wurde sie in den Zeitungsredaktionen abgeschafft - wie in Deutschland auch. Eine bedenkliche Entwicklung, die Sie nur verhindern können, indem sie darauf achten, nicht von Linksextremisten unterwandert zu werden - wie das sonst im deutschen Sprachraum schon fast überall geschehen ist.

17 Empfehlungen

Conrad Blickenstorfer

vor etwa 21 Stunden

Auch ich bin genau aus diesem Grund als langjähriger USA Auslandsschweizer NZZ Abonnent. Die NZZ bringt immer noch vielseitigen, ausgewogenen Journalismus, etwas das es in den USA kaum mehr gibt. Aber auch bei der NZZ sieht man die Gefahr, wie zum Beispiel im zunehmend links-einseitigen Gemecker der Auslandskorrespondenten über die USA.

16 Empfehlungen

Alle Kommentare anzeigen

Mehr zum Thema

KOMMENTAR

Wahrheit und andere Lügen

Es gibt heute nicht mehr Fake-News als früher, wohl aber mehr Zweifel an der Glaubwürdigkeit der Medien. Diese Skepsis hat die Presse mitverschuldet. Zehn Grundsätze für guten Journalismus im digitalen Zeitalter.

Eric Gujer 28.04.2017

DER ANDERE BLICK

Die neuen Tugendwächter und der Terror der Wahrheit

Ob die Kabarettistin Lisa Eckhart oder die ZDF-Journalistin Dunja Hayali: Wer das Falsche sagt, steht am Pranger. Doch es gibt ein Gegenmittel gegen die Gesinnungspolizei von links und rechts.

Eric Gujer 14.08.2020

51 Kommentare

Rieke Seidl

vor etwa 24 Stunden

und eben dies ist der Grund, warum ich als Österreicher die NZZ aboniert habe und keine Zeitung aus Österreich oder Deutschland. Bitte behalten Sie die Meinungsvielfalt bei - bei uns wurde sie in den Zeitungsredaktionen abgeschafft - wie in Deutschland auch. Eine bedenkliche Entwicklung, die Sie nur verhindern können, indem sie darauf achten, nicht von Linksextremisten unterwandert zu werden - wie das sonst im deutschen Sprachraum schon fast überall geschehen ist.

17 Empfehlungen

Conrad Blickenstorfer

vor etwa 21 Stunden

Auch ich bin genau aus diesem Grund als langjähriger USA Auslandsschweizer NZZ Abonnent. Die NZZ bringt immer noch vielseitigen, ausgewogenen Journalismus, etwas das es in den USA kaum mehr gibt. Aber auch bei der NZZ sieht man die Gefahr, wie zum Beispiel im zunehmend links-einseitigen Gemecker der Auslandskorrespondenten über die USA.

16 Empfehlungen

Absicht ist gut. Ironisch ist nur, dass so ein Artikel gerade jetzt erscheint, kurz nachdem man sich von Milosz Matuschek getrennt hat, weil er seinen Text zur Zweitverwertung an ein "unangenehmes Medium" weitergegeben hat. Oder wo man sich nicht mehr getraut, die Mohammed-Karikaturen von Charlie Hebdo anständig abzubilden, so dass man sie auch erkennen kann.

Zum Queerdenken braucht es auch Mut, besonders jetzt, wo der linke Soft-Autoritarismus immer mehr am erstarken ist. Hat die NZZ diesen Mut? Ich hoffe es sehr, bezweifle es aber. Und offensichtlich gibt es auch innerhalb der NZZ selber Journalisten, die aktiv an der Verschiebung und sogar Einschränkung vom Meinungskorridor arbeiten (genannt sei hier z. B. ein ehemaliges Mitglied von daslamm.ch).

Marcus Hofmann

vor 3 Stunden

2Empfehlungen

Auch ich habe als Deutscher eben aus diesem Grund mein Welt-Abo vor drei Jahren gekündigt und abonniere seither die NZZ. Der unliebsame Vergleich zum „West-Fernsehen“ ist meines Erachtens durchaus zutreffend.

Guerino Mazzola

vor 11 Stunden

4Empfehlungen

Gute Ansätze. Ich hab der NZZ einen Artikel gesandt, der sich kritisch mit der KI und deren fehlenden Semantik auseinandersetzt. Der wird nicht publiziert bis dato. Aha, auch ein Beispiel der KI-unkritischen NZZ? Ja, der Artikel von Kaeser ist auch kritisch, aber weit weniger spezifisch, er spricht von "deep thinking", während ich sehr genau auf das Problem eingehe. Herzlich, Guerino Mazzola, Professor an der University of Minnesota. Hoffnung stirbt zuletzt.

Ernst Christen
vor 12 Stunden
4Empfehlungen

Analogien sind häufig nützlich, Gedankengänge zu erläutern. Wo es aber schwierig wird ist, wenn Absolutismen verwendet werden, wie hier der Begriff "Wahrheit". Noch fraglicher ist es, wenn wie im Artikel Schwarz-Weiss-Malerei betrieben wird, indem nur zwischen "wahr" und "falsch" unterschieden wird. Wahrheit mag ein Ziel sein, aber die Wahrnehmung ist subjektiv und kann erstere deshalb nur annähern. Führt nun z.B. meine Subjektivität zur "Wahrheit" und Ihre zur "Falschheit"? Wohl kaum. Vielmehr führt die Wahrnehmung zu einem Kontinuum von Überzeugungen, die mehr oder weniger von der elusiven Wahrheit abweichen.

Wie beschrieben bedient sich die Physik, und andere Naturwissenschaften, bei Modellen, die wesentliche Aspekte der "Wahrheit" beschreiben. Dies macht aber nicht eines der Modelle "wahr", die anderen "falsch". Beispielsweise lassen sich auch im geozentrischen Weltbild die heutigen Erkenntnisse beschreiben, nur wird die Beschreibung extrem kompliziert. Deshalb genügt die Unterscheidung von "wahr" und "falsch" nicht. Zur Hilfe mag Ockhams Rasiermesser kommen, was dann zum Schluss führt, dass Einsteins Relativitätstheorie besser geeignet ist, die Verhältnisse zu beschreiben. Wahrer ist sie deshalb nicht.

Auch in der Journalistik und noch viel mehr in der persönlichen Wahrnehmung von Ereignissen sollte Ockhams RM mehr Bedeutung gegeben werden. Denn Verschwörungstheorien sind meist zu kompliziert, diesen Test zu überstehen.

frank bernhart
vor 12 Stunden

interessant wie der artikel journalisten mit grundlagenphysiker vergleicht und als basis den experimentellen beweis darlegt. hat aber jemals ein nzz-journalist einen grundlagenphysiker gefragt, ob es experimente gibt, die die erhöhung der lufttemperatur durch eine erhöhung der co2-konzentration von 0.03 auf 0.04% bzw. von 300 auf 400ppm in 100 jahren beweisen ? so nach dem motto: ohne kausaler beweis bleibt eine theorie eine theorie !!

P. C.
vor 14 Stunden
Empfohlen

Der Autor beschreibt nicht die Gemeinsamkeiten von Journalismus und Physik, sondern die von Journalisten und Physikern. Der Unterschied ist der Mensch. Bei einem grossen Teil stimme ich ihm zu (auch wenn ich die String Theorie eher als Religion bezeichne. Thema Beweis!).

ein Punkt geht vergessen: Physiker bringen immer wieder die neue Theorien hervor, die verifiziert / falsifiziert werden müssen. Das raubt Zeit, um eine neue Theorie zu entwickeln (Relativität /Quantenmechanik). Das gilt auch für den heutigen Journalismus. Ich kann quasi jeden Artikel der US Redaktion der NZZ widerlegen (aus NewsGuard geprüften Quellen). Das braucht aber Zeit, die mir dann fehlt, um das wahre Geschehen darzustellen. Genau hier liegt der Unterschied: ich werde wohl kaum eine bahnbrechende physikalische Theorie aufstellen. Physiker werden gebraucht. Ich kann allerdings die Originalquellen /-bilder der Journalisten einsehen (danke Internet) und mir dadurch meine Meinung bilden. Wenn das Gesehene zu sehr von der Berichterstattung der Zeitung abweicht, brauche ich keine Zeitung mehr. Die NZZ ist im Vergleich gut in einem unterdurchschnittlichen Umfeld.

Nils Schuller

vor 14 Stunden
8Empfehlungen

Ich habe mich als Physiker immer etwas darüber verwundert, wie wenig naturwissenschaftliches Basisdenken bei Kollegen dieser Profession, insbesondere z.B. auch im Bereich Klimaforschung erkennbar ist, gemäß „Wenn die Tatsachen nicht mit der Theorie übereinstimmen – umso schlimmer für die Tatsachen“ (Georg Wilhelm Friedrich Hegel).

Lee Smolin ist ein kluger Mann und unbedingt zu empfehlen. Die Punkte die er nennt, sind aber psychologische Faktoren und jeder Physiker ist zuerst einmal Mensch. Ein guter Ansatz wäre, dass sich jeder wieder stärker seiner Menschlichkeit besinnt.

Die „Welt“ als ganzes hat gegenüber der Physik einen entscheidenden Nachteil: Physik ist einfach.

Daher ist der Anspruch, „wir berichten über die Welt, wie sie ist“ unerreichbar und als Marketingspruch zu werten. Auch „Faktentreue“ sollte man sich schwieriger vorstellen als es klingt: absolute Objektivität ist durch die Funktion menschlicher Wahrnehmung ausgeschlossen.

Den Dialog inspirieren und sich nicht vereinnahmen zu lassen ist also sicher keine schlechte Idee.

Ich denke wir brauchen aber mehr: Inspirieren könnte auch heißen: „dann äußert euch halt mal“, so wie ich das gerade tue. Wir brauchen eine echte Forcierung eines echten Dialogs, der ein echtes Gegengewicht zu den viel zu starken Stimmen von Alarmisten und Apokalyptikern gegenüber Besonnenen und „Langsamdenkern“ bietet.

Heinz Meier
vor 15 Stunden
13Empfehlungen

Der letzte Abschnitt dieses bedenkenswert aufschlussreichen Artikels verkommt leider zu einem für mich leidlich eitlen Selbstlob, weil - nicht nur für meinen „Geschmack- die Anpassung der NZZ an den Mainstream bezgl. der Sars-Cov2 - Massnahmen gerade das Gegenteil von den hier sich selber zugeschriebenen Vorzügen aufzeigte. Oder darf man den Artikel als captatio benevolentiae und damit als Aufforderung zur Kursänderung im eigenen Haus verstehen? - Die Hoffnung stirbt zuletzt...

Bryan Hayes
vor 16 Stunden
10Empfehlungen

Wieviel Echten Journalismus gibt es heutzutage eigentlich? Wie viele verstehen sich nicht nur als Echte Informationsjournalisten, also Leute, die versuchen, die Realität zu erfassen, aufzubereiten und weiterzuvermitteln und zwar möglichst realitätsgetreu, sondern tun dies auch real?

Ich würde sagen, weniger als 1% der Medienleute, in vielen Medien genau 0%.

Und das ist noch deutlich zu positiv ausgedrückt, denn viele verstehen sich als Propagandisten und Agitatoren, als professionelle Lügner und Hetzer.

Die NZZ sticht hier positiv heraus. Aber auch da ist noch einiges an Luft nach oben.

Thomas Eckert
vor 18 Stunden
8Empfehlungen

Als ich vor einigen Jahren das Buch von Smolin gelesen habe, dachte ich, er übertreibt. Leider stimmt das nicht. Die von ihm beschriebenen Phänomene in der Physikergemeinde, durchdringen heute die gesamte Gesellschaft. Es freut mich, dass Smolins Buch wieder aufgefressen wird. Es ist aktueller denn je.

Jens Köhler
vor 18 Stunden

Empfohlen

Dem kann ich als Physiker nur zustimmen. Im übrigen: Niklas Luhmann und Thomas Kuhn lassen grüssen!

Rolf Eicken

vor 18 Stunden

Gibt es an meinem Beitrag etwas zu prüfen?

Gunter Böhm

vor 18 Stunden

2Empfehlungen

In Bezugnahme auf diesen Kommentar darf ich als ausländischer Gast-Abonnent der NZZ für das dargestellte Ansinnen danken und viel Erfolg und Beharrlichkeit in der Umsetzung der Zielstellung wünschen! Die Frage des Falsifizierens resp. der Verifizierung eines Modell-Ansatzes (Hypothese) ist tatsächlich eine komplexe Fragestellung. Jeder, der wissenschaftliche Arbeit betreibt, ist angehalten, seine Hypothese durch eine Gegenhypothese in Frage zu stellen. Dies ist ein Zeitprozeß. Es ist durchaus realistisch, ein Modell aufzustellen und dieses durch Messungen scheinbar zu bestätigen. Die Crux ist, daß beide Steps fehlerbehaftet sein können.

Eveline Kalisnik

vor 19 Stunden

11Empfehlungen

Grundlagenphysik mit Journalismus zu vergleichen ist, wenn nicht gewagt, so doch mindestens etwas weit her geholt, aber allemal originell - das ja. Was die Aussagen zum Journalismus betreffen, ein Statement für die NZZ, welches meist zutrifft. Lasst weiterhin und noch mehr intelligente Köpfe sämtlicher Couleur! schreiben, damit sich die Leserschaft selbstbestimmt ein Bild aus den überzeugendsten Argumenten bilden kann.

Heinz Bohlender

vor 20 Stunden

10Empfehlungen

Welch ein grandioser Kommentar von Felix Graf.

"NZZ ist für mich so etwas wie Westfernsehen".

Conrad Blickenstorfer

vor 20 Stunden

16Empfehlungen

Auch ich bin genau aus diesem Grund als langjähriger USA Auslandsschweizer NZZ Abonnent. Die NZZ bringt immer noch vielseitigen, ausgewogenen Journalismus, etwas das es in den USA kaum mehr gibt. Aber auch bei der NZZ sieht man die Gefahr, wie zum Beispiel im zunehmend links-einseitigen Gemecker der Auslandskorrespondenten über die USA.

R. F.

vor 20 Stunden

2Empfehlungen

Phantastereien eines Physikers....

S. Z.

vor 20 Stunden

(Bearbeitet)

5Empfehlungen

Ich kann glücklicherweise in den letzten Monaten beim Tagesanzeiger und der NZZ keine Stagnation feststellen - im Gegenteil - Covid 19 macht es möglich, das unbequeme Fragen plötzlich auf Interesse stossen. Für die gesellschaftlich enorm wichtigen Themen Raumplanung und Nachhaltige Entwicklung kann ich das aus fachlicher Sicht beurteilen. Der Journalismus braucht Konsumenten, die hochwertige Medienprodukte nachfragen - und das passiert neuerdings verstärkt! Also - alles wird gut! Ich freue mich darauf!

T. P.
vor 21 Stunden
12Empfehlungen
Schön, wenn sich der CEO der NZZ-Mediengruppe zum Journalismus bekennt, und zwar
in bewusster Abwendung von der Journaille.
Deshalb lese ich die NZZ!

Cser Ferenc 2020. 10. 10. 23:12

Kritikai megjegyzések az M-modellel kapcsolatosan

Gyurkám, köszönöm.
Két megjegyzésem lenne ehhez. Az egyik az újságírásról, mint politikai akcióról, a másik a String-elméletről.
Az előbbihez: Ausztráliában kérdeztetik: 'Honnan tudom, hogy egy politikus hazudik?' A válasz: 'Látom, hogy mozog a szája.'
Nos, a mai újságok politikailag motiváltak, azaz amit benne olvashatsz, az általában nem igaz, ami viszont igaz hír lenne, az nem olvasható benne. Ha netán valamelyik szerkesztő elnézi a dolgát és igazat is mond, ír, vagy elnéz, azt kirúgják.
Ismerem a String-elméletet és szorosán kötődik a Big Banghez, az ősrobbanáshoz.
Alaptétel ott, hogy van egy iszonyúan sűrű és forró valami, ami egyszer, mint egy buborék a forralt folyadékban, elkezd kiterjedni és egy adott pillanatban – a másodperc iszonyúan töredékében – kvarkokká, majd protonná, elektronná és neutronná kondenzál és így tovább.
Azt, hogy mikor kezdi a tágulást és miért, azt a kvantummechanika alapján, annak bizonytalanságával magyarázzák.
Hogy a buborék a semmiből pattan ki a tér egy iszonyúan kis szegmensében (10^{-50} cm, vagy így), azt úgy magyarázza, hogy abban a kis térben a gravitációs energia, ami negatív, azonos az anyag energiájával, az összegük nulla (mc^2). Ebben az icipici térben van az egész világminőség, a maga 13 évmilliárdra kiterjedő részeivel.
Ez szép, és ha ezt nem hiszed, nem kapsz diplomát.
Csakhogy: a kvantummechanika elve a részecskékre érvényes, terekre nem.
Csakhogy az még elképzelhető, hogy az energia (a húrok rezgése) abban a kis térben megjelenik, de a hőmérséklet fogalma csakis a részecskerendszerekre vonatkoztatható.
Ugyancsak, csakis részecskék kitágulása jár lehűléssel és abban az icipici térben nincsenek részecskék. Vagy ha igen, ki mondja meg, hogy hány darab?
Nos, ezek alapvető fizikai alapfogalmak és az elmélet kiagyalói ezekről tök megfeledeztek.
A kvantummechanika attól kezdve érvényesül, hogy az anyagi részekhez állóhullám rendelhető – azaz pl. az atommag körül elhelyezkedő elektron mező.
Az alapállásban ilyen nincs. Mégis kvantummechanika fogalmaival vagdalkoznak.
Abban az állapotban nincsenek részecskék – azok később keletkeznek – mégis a gáztörvényekkel vagdalkoznak.
Gyurkám, ez a mai tudomány! Ha ezt elmondod azoknak az elméleti fizikusoknak, akik ezen jojóznak, azzal máris kizárod magad az elitből.
Ahogy az MTA-ból is kibillentenek, ha nem ragozod a finnugorizmust.
És ahogy – kezdem sejteni! – a Magyarisztudományi Klub is kigolyóz, ha nem ragozod a pánmagyar eszmét, de legalábbis a távol-keleti kapcsolatot.

A Nagy Bumm helyett javasoltam egy új elméleti megközelítést *Big Bang – a Nagy Bumm. Kritikai megjegyzések az M-moddal kapcsolatban – avagy, lehetséges lenne, hogy ennyire félreértem a fizikát?* címmel.³⁰²

Ehhez most még pár utólagos megjegyzés:

A kvantummechanikusok nem foglalkoznak a világ eredetével, nulla időpontjával, azt a húr elmélet, az egyesített húrelmélet, azaz m-elmélet hívei teszik. Éppen arra utaltam, hogy az akkorra feltételezett körülmények között a kvantummechanika nem használható, hiszen arra már nem érvényes.

Einstein egy másik mondata: 'Csak két dolog végtelen: a világmindenség és az emberi butaság. A világmindenségben már nem vagyok annyira biztos'.

Hogy kezdet és vég áll elő minden genetikai elméletben, azon nem csodálkozom: minden, ami megszületik, él, az egyszer el is pusztul. Csak a forma, az élő rendszert alkotó anyag azonban nem pusztul el, csak más formába kerül.

Csak éppen itt a kérdés: a világmindenség megszületett-e? Térben és időben véges-e?

Ha térben véges lenne (önmagába forduló háromdimenziós valami, mint a felfújott gumigömb, véges, de határtalan), akkor a gravitációs hatásoknak lenne egy centrum felé mutató összetevője, ami nincs. A rá kidolgozott egyenletek azonban mind a nulla, mind a végtelen időben és helyen elveszítik értelmüket, azaz csakis véges megoldásokkal kísérletezhetnek.

Most azt mondják, hogy a világmindenség kiterjedése meghaladhatja a 13,6 milliárd fényévet – 48 milliárdot dobott be valaki –, de minthogy az ideje 13,6 milliárd, az azon túli részről nem lehet információnk, még nem érkezett hozzánk. Mondjam-e, hogy ez is ellenőrizhetetlen tétel, baromság?

A másik elv, hogyha végtelen a világegyetem, akkor az éjszakai égboltnak fényesnek kellene lenni, mert valahonnan csak-csak érkezne fény ide.

Hogy ennek van-e értelme? Szerintem nincs.

Az én felfogásom szerint a világegyetem térben és időben végtelen, azaz nincs nulla pontja. A tágulást ugyan az einsteini egyenletek leírják – kozmikus állandót tett bele –, de még ez sem biztos, mert vannak egymás szomszédságában lévő galaxisok, amelyeknek a vörös eltolódása akár a másik kétszerese is lehet. Nem biztos, hogy a vörös eltolódás (itt az atomi színek vonalairól van szó) az a tőlünk távolodó tárgy sebességét jelzi – ahogy a vonat sípolása is emelkedő hangú, ha közeledik és süllyedő, ha távolodik a vonat.

A kvantummechanika anyagi rendszerek állapotát írja le. Alapja az elektron és a proton elektromosan ellentétes töltése és az elektron mozgási energiája, sebessége és ebből származó impulzusa. Az ún. Heisenberg mátrixban ezek a függvények kerültek be és az egyenletek véges megoldása akkor lehetséges, ha kvantumszámokat tételeznek fel. Ugyanis a megoldás hullámegyenleteket eredményez.

A H-atom esetében ez egyszerűen megoldható egyenletrendszer eredményezett és az elektron kötési energiájára pontosan az a 13,6... eV jött ki a számításból, mint amit mérni is lehet (vonalas színek alapján – és ez az a vonal, ami a távoli galaxisokból érkező fényben a távolsággal arányosan a kisebb energia (vörös) felé tolódik el.

Az ember lényege a közössége és attól elválaszthatatlan. Mind a cselekedetei, mind a gondolatai összefogják. Sőt, néhány 'kísérleti' eredményem szerint az agyak kollektivizálódása éppen a nyelvi generátor miatt jön létre, azaz amikor valaki egy gondolatot szavakká fogalmaz meg, ez a művelet 'sugároz', ez az, amire rezonálni lehet. Ennek alapján pl. ha vallatnak és belőlem valamit ki akarnak szedni, akkor a fölött kérdésre még gondolatban sem válaszolok, mert a megfogalmazásakor a válasz átkerülhet a vallató agyába. Pszichológia!

³⁰² Lásd e kötetben: pp. 67-71. – A szerk.

Innen ered az az elképzelésem is – azaz ezért gondolom –, hogy a népeknek van istenük, a magyarul gondolkozó agyak magyarul képesek rezonálni egymásra. Most azok, akik több nyelvűek és a gondolkozásuk már nem nyelvi, hanem gondolat-képi, azok alkalmasabbak arra, hogy máshonnan érkező gondolatot befogadjanak – természetesen, azon a nyelven megfogalmazottakat, melyeket kellő szinten értenek, beszélnek.

Amikor legutóbb Pesten jártam, akkor kifejezetten zavart a rengeteg gondolat. Itt csend van. Persze, nincs kizárva, hogy ez az érzésem már hamis.

A hatalmi technikákkal emberi tudatot mosatnak át, irányítanak, erőszakolnak meg, ennek ideális eszközei a képi hírközlők – manapság elsősorban a TV. A képi – nem nyelvi! – információ leköti az agyat és a nyelvre már nem marad energiája, egyszerűen, amit a kép mellé tesznek, az ragad ott meg. Hogy ezt hazánkban a médiamogulok tudatosan használják-e, vagy csak rutinból, azt nem tudom, csak azt, hogy ebben eléggé eredményesek és ezzel sajnos veszélyeztetik a független gondolkodást (akadémia, felsőoktatás).

Azt is mondják mindig, hogy nincs pénz az oktatásra, de egy oktatási rendszert lebontani könnyű és gyorsan megy, de amikor már előteremtenének rá pénzt, az újjáépítése már nem megy gyorsan. Mert először azokat a tanárokat kell kiképezni, akik majd az ifjúság oktatásába bevetendőket képezik ki a munkájukra.

És ez a helyzet ma is. Most rombolják le azt a szintet, amelyiknek az általános szellemi szintet biztosítani hivatott oktatás lenne a feladata. S hogy ki ők? A hatalom mániákusai.

Elég kevesen értenek a természettudományhoz, és társadalomtudományhoz még annúál is kevesebben. Ám még a könnyebbnek látszó politikatudományi részt sem veszik figyelembe, hanem a szekértáborok logikája szerint gondolkodnak minderről. Azaz a tudomány kiszorult, vagy csak mint felhasználandó eszköz kap szerepet a mai világban, és nemcsak nálunk.

És így van ez a természettudomány területén is. Igen, ott vannak bizonyos megalapozott rendszerek, de a szekértáborok, a mindenáron új elméletet alakításának kényszer ott is meg van. Nem annyira jellemző az ideológia, mint a társadalomtudományok területén, de ott sem könnyű talpon maradni. Különösen manapság, amikor a tudományt igyekeznek csakis az egyetemi tanszékekhez kötni és ott bizony a követelmények kezdenek az egekbe szökni.

Hogy értsük, miről van szó: az egyetemen dolgozó minősítetteknek tanítaniuk kell, publikálniuk kell, az iparnak technológiát kell fejleszteni és - ekkor léptem ki onnan! - befektetőknek hasznot termelni. Ez van itt, de valami hasonlóról értesültem otthonról is.

Ez volt a kritikus pont, amit már nem lehetett bevállalni.

Ugyanis a befektető az év elején letett pl. 100 000 dollárt és nekem, aki ezt megkaptam, az év végén 125 000-t kellett volna visszafizetnem.

Egy év alatt valami újat kellett volna találnom, azt kidolgozni, megtalálni a gyártót és neki eladni. Mindezt az egyébként 2000 órára tervezett egyéb feladatok mellett úgy, hogy a befektető pénzéből munkadíjat nem fizethettem.

Képtelenség.

2000-ben találtam valamit, ami érdekes és új volt. 2002 végére bemutattam, hogy működik, de a technológia még nem volt a kezemben.

Akkor visszaemlékeztem a kezdő mérnöki munkámon megismert valamire, azt alkalmaztam és látszott, hogy azzal technológia megteremthető.

A megbízó műszaki igazgatói státusba vett – nem kaptam fizetést érte! – és Szingapúrban a SIMTECH laboratóriumaiban és kapcsolt ipari részeken közösen megbíztak a technológia kidolgozásával. Egy év alatt ezt egy post.doc. fickóval kettesben a SIMTECH-nél ki is dolgoztam. Az első kettő mellé ez a 3. szabadalom lett.

De az élettartam nem volt megfelelő és én kiszálltam a játékból, mert a megbízó nem teljesítette az ígérését és az élettartam növelő megoldáshoz nem kezdtem hozzá. Ez 2005-ben volt.

A megbízó folytatta másutt a munkát, és most, 2019-re lett belőle eladható termék. 18 évvel az alapgondolat és hosszas kísérleti munka eredményeként, miután a 'hogyant' Szingapúrban valóban sikerült kidolgoznunk és a terméket bemutatnunk.

Ez természet- és műszaki tudományos munka volt.

Harcolnom kellett a kereskedelemmel, a fals szabadalmak tulajdonosaival, akik szabadalom alakjában lefoglaltak tudomány területeket, hogyha ott eredmény születik, akkor a jog nekik zsozsót eredményezzen, a kereskedelmi monopóliumok jogait kellett kereszteznem és úgy anyagot beszerezni, hogy a gyártót nem vontam be a munkába (adtam át neki a gondolatot, ötletet), szóval volt mit kinlódni a technológiai paraméterek kialakításán felül.

Egy év alatt mindezt átfuttatni?

Képtelenség.

Még a CRC-s koromban elektronmikroszkóppal is dolgoztam. Jött a menedzser, hogy itt van egy anyag, kellene róla elektronmikroszkópos kép, de holnaputánra.

Mondtam neki, hogy ez lehetetlen.

Erre azt mondta, vegyek fel rá embert és holnap után legyen a felvétel az asztalán.

Merthogy a pénz forgása, a pénz haszonképlete azt kívánja. És ugye, számos ember sétál az utcán, aki elektronmikroszkóppal tud dolgozni és csak úgy fölveszek valakit, mert, ugye, a munkaerő az arctalan.

De, hogy a felvétel elkészítéséhez nekem először nanométeres szeletkéket kell készítenem (több éves tapasztalat kellett hozzá), aztán az elektronmikroszkópba helyezve elkészíteni a felvételeket (ezt is meg kellett tanulnom), azokat kidolgozni, elkészíteni a másolatot és csak az után írhatom meg a jelentést, azaz ez a folyamat egymást követő szalmailag igényes lépésekből áll, nincs párhuzamosság és ha 10 embert veszek fel rá, akkor sem készül el az egész 2 nap alatt, ezt a menedzser képtelen volt megérteni.

És abból se származik semmi jó, ha olyasmibe tenyerel bele – nem az üzleti szempont, hanem – az ideológiai alapokra épülő politika, aminek nem lenne szabad az ideológiaához kapcsolódnia. Már pedig mostanában többnyire erről van szó.

Nálunk is a már meglévő világbeli technológiák megvételével és alkalmazásával az akadémiai intézetek inkább egyfajta összeszerelő üzemekké válnak majd. Ahogy az ipart is azzá alakították, a tudományt is azzá fogják.

Hát ez jutott még eszembe, az M-elmélet kapcsán.

Dolgoztam kvantummechanikával, ismerem és tudom, mire képes. A világ kezdete és vége nem tartozik bele.

Csihák György 2021. 03. 08. 11:43 Imaterápia

Először azt gondoltam, hogy kamu, de rákerestem a fb oldalára, és tényleg ott a bejegyzés febr. 21-én. Megható és hihetetlen!

**„MEGMAGYARÁZHATATLAN MÓDON SEGÍT AZ IMA A BETEGEKEN”
– KINYITTATNÁ A TEMPLOMOKAT A SZLOVÁK MINISZTER**

<https://777blog.hu/2021/02/26/megmagyarazhatatlan-modon-segit-az-ima-a-betegeken-kinyittatna-a-templomokat-a-szlovak-miniszter/>

Személyes hangvételű bejegyzést tett közzé néhány nappal ezelőtt Facebook-oldalán Milan Krajniak szlovák munkaügyi miniszter, amelyben egy megmagyarázhatatlan jelenségre hívta fel a figyelmet: a koronavírus-fertőzött emberek közül az imádkozó betegeknél enyhébb lefolyású a betegség.

„Lehetséges, hogy most internetes gyűlöletlavinát indítok. Ennek ellenére remélem, hogy sok embert érdekel egy másik nézőpont a jelenlegi koronavírus-helyzetről, életünk és egészségünk megóvásáról.

Mindannyiunkkal történnek olyan dolgok, amelyek tudományosan megmagyarázhatóak, és olyanok is amelyek nem, de mégis valóságosak és segíthetnek bennünket.

A minisztériumban minden héten kiértékeljük a szociális szolgáltatók jelentéseit. Munkatársaink odafigyelésének hála Szlovákiában alacsonyabb a halálozási arány, mint Németországban, Csehországban, és lényegesen alacsonyabb, mint Franciaországban, Belgiumban és Nagy-Britanniában. Van erre logikus magyarázat is. 2020 novembere óta térítjük a D3-vitamin árát – egy hónappal korábban kezdtük el mint Anglia – és úgy tűnik, segít a tünetek mérséklésében. Legalább kéthetente teszteljük a szociális intézmények munkatársait. Beszereztünk kétszáz oxigéngenerátort, amik a betegek kórházba kerülését hivatottak megelőzni, ezzel pedig az egészségügyi ellátórendszert is segítjük, ingyenes védőfelszereléseket forgalmazunk. Csak egy olyan jelenségről tudunk, ami megmagyarázhatatlan.

Ügyfeleink és munkavállalóink egyre gyakrabban igénylik a vallás megélését. Saját és közvetett tapasztalatainkon látjuk, hogy az ima segít. Ha az emberek a koronavírus-fertőzött intézményekben elmennek saját hitük szerint imádkozni – például a katolikusok áldoznak, felveszik a betegek kenetét — akkor a betegség enyhébb lefolyásáról számolnak be.

A beszámolókon felbuzdulva érdeklődni kezdtem a kórházaknál: tapasztaltak-e hasonló összefüggést a lelkiélet megélése és a gyógyulások között. Több megerősítést kaptam ilyen tapasztalatokról. Nem, nincsenek megalapozott tudományos tanulmányaink, abban azonban megegyezhetünk, hogy az ima nem árt: és úgy tűnik, sok embernek segít.

Pillanatnyilag a koronavírus elleni harc „fennsíkján” állunk. Megállítottuk a növekedést, csökkenés azonban még nincs. Mi történne, ha engedélyoznánk az embereknek, hogy szabályozott keretek között részt vegyenek az istentiszteleteken és imádkozzanak a teljes lakosságért? Hívőkért és nem hívőkért egyaránt. Hogy apáink és nagyapáink Istene megvédjen, és a lehető leggyorsabban megszabadítson a koronavírustól. Hiszem, hogy mindannyiunkon segítene.

A kifogásokra természetesen számítok. Miért pont a templomokat nyitnánk ki a hívőknek, és nem az üzleteket és az éttermeket mindenkinek? Nem csak azért, mert az alkotmány a templomba járást a vallásszabadság részeként védi, a mozi látogatást pedig nem. Nem csak azért, mert a kertészeti üzleteket kinyitottuk a tavasz közeledtével. Van még valami. A nyilvános istentiszteletek engedélyezésével lehetővé tesszük szlovákiai emberek nagy csoportjának, hogy imádkozzanak: de nem csak magukért, hanem az ország teljes lakosságáért. A liturgia és az imádság nem csak azért van, hogy néhány ember megélhesse a „hobbiját”. A kimondott szónak nagy ereje van, a közösen kimondott szónak még nagyobb. Esetünkben ezek a segítségkérés és áldás szavai lesznek Szlovákia teljes lakosságára. Könnyen beismerhetjük, hogy azért ez egész más műfaj, mint a bolt vagy a mozi.

Van még egy ellenőrizhető történelmi példa. 1710 későtavaszán lesújtott Nagyszombatra a pestis, az első halálesetet június 19-én jelentették. Több hónapnyi kijárási tilalom következett, ám nem jött a javulás. 1710 novemberében a város még mindig zárlat alatt állt, de a pestis csak terjedt és kaszálta a gazdagokat és szegényeket. A kétségbeesett lakosság úgy döntött, közösen fordul Szűz Máriához. November 21-én a város teljes lakossága összegyűlt a Szent Miklós bazilikában Szűz Mária kegyképe előtt. A mise után körmenetet tartottak a Szentháromság-oszlop körül, majd visszatértek a székesegyházba. És csoda történt. Ettől a pillanattól kezdve senki nem halt meg pestisben a városban.

Hívó emberként életem során többször is emlékeztetnem kell magam, hogy a szellemi tér ugyanannyira valóságos, mint a fizikai. Nem szeretném senkire kényszeríteni az élményeimet, de az érdeklődőkkel szívesen megosztom. Nagyon racionális ember vagyok, és saját tapasztalatom alapján mondhatom, hogy az Istenbe vetett hit és az értelem nem zárják ki egymást. XVI. Benedekkel egyetértésben mondhatom, hogy támogatnunk kell a tudományos kutatásokat, ugyanis ha hiszünk az igazunkban, akkor nincs az a tudományos kutatás vagy felfedezés, ami eltántoríthatna tőle.

Megfordítom. Ha tehetünk valamit, ami segíthet, de senkinek nem árt, akkor csináljuk. Arra kérem a nemhívőket, hogy engedjék meg nekünk, hogy imádsággal és a misén való részvétellel tegyünk valamit. Személy szerint úgy gondolom, sokunkon segíthet. Tudom, hogy sokan Önök közül most azt gondolják, hogy ez nem tudományos. De árthat bármit?

Nem lázadást szítok. Tiszteletben tartom, hogy a közegészségügyi rendelkezések most nem engedélyezik a nyilvános istentisztelet megtartását. Párbeszédet kezdeményezek az istentisztelet konszenzusos megtartásáról, vagy legalább arról, hogy hogyan biztosítható az embereknek, hogy egyénileg szentáldozáshoz járuljanak, ahogy az a járvány első hullámának idején volt. Hiszem, hogy tekintettel a közelgő húsvétra, megállapodásra tudunk jutni.

Ha ön hívő, és eddig elolvasta, érti, hogy mire gondolok. Ha nem hívő, köszönöm, hogy ezt a hosszú bejegyzést eddig elolvasta. Nem kezdem el vitatni a vallás megélésének szabadságát, ami alkotmányos jog. Csak az önök jóakarataira és nagylelkűségére apellálok. Annyit kérek, hogy gondolkodjunk el a templomok ilyen szintű megnyitásáról: a mostani helyzetben nem veszíthetünk semmit, de az ima segítségével elnyerhetünk mindent. Remény és segítség, erre van most a legnagyobb szükségünk.

Milan Krajniak – munkaügyi miniszter

Fordította: Leczo Bence

Sipos György 2021. 03. 08. 12:13

Az imádság hatásának van egy biológiai értelmezése is.

A paraszimpatikus idegrendszert erősíti, ami közvetlenül a gyulladós folyamatokat, a vírus által okozott „citokin vihart” kontrollálhatja.

Ezáltal a teljes regenerálódást garantálja, felgyorsítja.

A templomok kinyitása rendkívül fontos lenne nemcsak a vírus miatt és nemcsak a Felvidéken hanem itthon is.

A közös imádság segíthet a vírus okozta problémák mielőbbi megoldásában!

Cser Ferenc 2021. 03. 08. 23:40

Pontosan. A stresszet lebontja és ezzel segíti az immunrendszert. Itt a kulcsszó a stressz!

Mindamellet, hogy a közös imádság az abban résztvevők agyának kollektivizálódását is megremtve valóban tudati támogatást nyújt a résztvevőknek agyrezonancia révén.

Oláh Zoltán 2021. 03. 09. 9:09

Az oszcillo-genomika korába lépve ugyancsak izgalmas tudományterületeket érdemes bevonni a szintézisbe. Ne feledjük a neurológiának két fő ága van: i) az anyagi idegélettan és ii) a

szellemi lélektan tudománya, amely mindenkori megbomlott lelki épségünk helyreállításán hivatott dolgozni. Ez utóbbi viszont feltételezi a magyar néplélek épségének és mibenlétének ismeretét.

A gazdag hagyományaink lehetővé teszik: i) a mese, ii) zene/népdal, iii) néptánc, táncház és egyéb mozgásformáink iii) ÉSZ→NÉZ→KÉZ forma-nyelvészeti kézműves terápiáink úja élésének lehetőségeit, mielőtt „verébre vakcinaágyúval lőnénk”.

Nemzeti11/04. MESE terápia – <https://www.youtube.com/watch?v=waIxBUhLOCc&feature=youtu.be>. Magyar népmese – https://sokszinuvidek.24.hu/életmod/2017/09/30/kincsunk-es-tanitonk-a-magyar-nep-mese/?fbclid=IwAR1XZ2HcYOFqFZHx41i_aHumdgMTSk5Q5Z_L0k_6192zmTTgPV_XQY6_ro.

3. fejezet

A vitában résztvevők hozzászólása e kötet végső lezárásaként

Darai Lajos 2021. 08. 19.

Összegzés

Tisztelt Együtt Gondolkodók!

E levélfolyam minden résztvevőjének és levelének – szegről-végről – szívügye a korai magyar történelem kutatása. Végül itt annak jövőjéről kevesebb szó esett mint jelenéről, de ez így jól is van. Majd a jövőt a jövő magyar kutatói alakítják – remélhetőleg. A levelek nagy része nem a nyilvánosságnak lett szánva, de mivel egymás között megismerhettük, ajánljuk a nagyközönségnek is. Legalább nyilvánvalóvá válik a tárgykör kutatásának nagy nehézsége, összefüggéseinek bonyolultsága és eszközeink színvonala. A vitában résztvevők sokszor nem is a másokra reagáltak, nem őt akarták cáfolni vagy meggyőzni, hanem a saját nézeteiket kifejteni, mert úgy érezték, hogy azt a vitázó felek nem ismerik.

Részemről ugyan ez is felmerült, de az is, hogy falra hányt borsó minden mondatom, mert úgyse fogadják el, hiszen már elkötelezték magukat – leginkább a néhai Szabó István Mihály akadémikus egyesületi tagtársunk nézetrendszerével.³⁰³ Ennek cáfolata megtalálható Cser Ferencsel együtt közzétett írásainkban, de akár e kötetben is. Amint az ő elmélete előzményeinek leleplezése, valamint az elmélete alapjául szolgáló félreértései is. Ennek lényege, hogy a későbbi magyarság elődei nem mentek a Kárpátok keleti oldalán ázsiai és amerikai körútra előbb a mamut után, majd délre kanyarodva és harciassá válva, illetve Amerikán át vándorolva. Hogy aztán Ázsiából egyszerűen dicsőségesen visszatérjenek.

A másik sarkalatos kérdés a sztyeppei műveltségi lehetőségek és a Kárpát-medencei műveltségi viszonyok óriási különbsége, mégpedig az itteniek javára. Ezt a sztyeppei megélhetés szűkösségén túl, miközben itt nálunk tejjel-mézzel folyó Kánaán volt, az a lelki vagy erkölcsi elfajulás is mutatja, amit a harciasság, a hódítás, öldöklés és rombolás, majd alárendelő társadalmi lét kialakítása jellemez. Attól függetlenül a magyar mellérendelő együttműködése az emberiségi boldogulás útja, hogy a világot egyelőre a másik érdekkörű réteg látszik meghatározni. Miközben az emberi tudomány és technikai hatékonyság az egekben jár, azaz vannak eszközeink, megvan a lehetőség az életünk békés elrendezésére, netán megmentésére.

Sok jóakarató ember odaállt a magyar történelmi hiányosságokat, hamisításokat felszámolni törekvő munka mellé, de ezt a több nemzedékre rúgó feladatot túl hamar, mindenki a maga életében akarja befejezni. Így túl korán előállnak végleges megoldásokkal, amelyek aztán részeredményeknek bizonyulnak később, vagy egészen másképp hajtanak hasznot, mint feltárói szándéka volt. Nem jó ötlet a minden magyar volt gondolat, amelyet egyébként semmilyen régészeti nem támogat, mert sokezer kilométeres távolságokat akar áthidalatni, ami még manapság, mai technikai eszközökkel is próbatétel. Erre nem válasz, hogy annyi baj legyen, és hogy voltak az igen régmúltban is magas kultúrák, vagy földöntúli beavatkozások. Tisztelem mások eszmei heroizmusát, de a tudományos megontolásokat és magyarázatokat méginkább.

³⁰³ Miután hírtett, hogy az MTA keretében tartott előadását megzavarták, nézetei szabad kifejtésére én kértem fel a (2003-as budapesti) 17. Magyar Őstörténeti Találkozónkra. Előadásának írott változatát lásd Szabó István Mihály (Budapest): Vezérfonal a magyar és az uráli népek őstörténetének áttekintésére. Acta Historica Hungarica Turiciensia XVIII. évf. 2. sz. pp. 69-104. <http://mek.oszk.hu/05900/05943/05943.pdf>.

Ugyanakkor elismerem azok munkáját, akik Föld-szerte magyar kapcsolatokat találtak, mert az se lehet véletlen. Csupán az ő magyarázatukat nem tartom helyesnek, ha mi őseink valamilyéle elterjedését állítják, és mást, jobbat, a valósághoz közelebb létöt keresek. Legalább addig eljutottam, hogy hol és hogyan kell ezeket kutatni. Legalapvetőbb az ember önazonossága, ami miatt kezdetekben, a több helyen létrejövö ember ugyanolyan teljesítményre volt képes. Aztán vannak a jégkorszakok melegebb szakaszaiban való szétraajások, ahol már találhatunk régi és magukkal vitt műveltségi hagyományokat az eszközök és művészi tárgyaktól a szokásokig és a nyelvíg. Végül pedig a harcias hódító beavatkozás következményeit kell megfelelően figyelembe venni, ami ki kell terjedjen a harciasság megszelídítésére és a berendezkedö hatalom érdekérvényesítésére is. Ez utóbbi a történetírás felügyelete, mai alakban való előadása. Ezt kell az igazsághoz közelíteni régészeti, embertani, néprajzi és nyelvi összefüggések olyan feltárásával, amely figyelembe veszi az elemi józan ész, a logisztika, természetföldrajz és egyéb ismert feltételek hatását.

Nehezíti a kérdés tárgyalását az az emberi időrövidítés, ami a világ teremtését 6000 évvel ezelöttre tette, s minden tudományos feltárás ellenére nehezen képzelhető el, hogy már több tízezer éve ugyanolyan emberek éltek a földön, mint mi, és onnan származik még a mai, igen erős hasonlóságunk kulturális téren és embertani vonásainkra nézve, és nem pár ezer évvel ezelötti kirajzásból. Más ügy a földműveléssel elindult nagy emberszaporulat növekedés éppen a Kárpát-medencében, amely aztán ténylegesen szétaradt Európa minden részébe, és néha még tovább is.

Hogy mindezt állítólag el is kell tudni adni, azért kell a dicsőséges múltat felmutatni, azt nem tartom valóságos szempontnak, mert az igazság képes magát megkedveltetni és érvényesíteni. Sőt még tanítani is könnyebb, mint a kacifántos hazugságokat. Ezt az érvet a múlt csökevényének tekintem, valamilyen réteg vélt érdekének, avagy külsö szempont maradványának. És egyébként pedig a békés építö, teremtö múlt, aza emberi vívmányokkal, találmányokkal sokkal dicsöbb, mint a hódító rombolásé, éleigaázásé és elnyomásé. Nekünk a előbbiekhez a legtöbb közünk van, tehát nincs szükségünk utóbbi kétes dicsőségére, ami ráadásul nem is igaz, csak azért akasztották ránk, hogy a leigázásunkat jobban tűrjük, ha egyzser mivel eredetileg betolakodók vagyunk itt.

A magyar múlt olyan mély, gazdag és szép, mint magáé az emberiségé. El kell kezdeni a tanítását, megtanítva rá azokat is, akik most ugyan nem magyarnak mondják magukat, de ha visszamennek a múltjuk igaz iránya felé, hamar egyesülnek a szálak, és a közös múltat látjuk már. (Zrínyi Miklós: „Én horvát vagyok, tehát magyar.”) És ennek helyszíne csupán a Kárpát-avagy Duna-medence lehet, még ha találunk is igen messzire vivö és távolról eredö szálakat. Söt még a szöttes is lehet igen hasonló.

Kiindulási szándék, elhatározás

A 20. század második felében eltelt évek, évtizedek során igen kevés siker született a magyarság eredete, igaz története, valódi jellemzői és hasznos feladatai feltárásában, ill. az eredmények közkinccsé tételében. Nyilvánvalóvá vált, hogy égetö szükség van felhasználhatón megfogalmazott nemzeti igazság gyűjteményünkre. Aminek megismerése által lényegünk lehessen erőnk, midön tudásunk képessé tesz az életre, a cselekvésre. S a történelmi tudás beli tényekhez társuljon a saját belső lelki, szellemi tartalom! Kapcsolódhassunk a megismert tények hatására mi itthoniak, és a környező külhoniak, valamint a világ-szétszórtságiak, minden magyar testvérünkhöz úgy, mint akiket egymás szeretetére kötelez a közös múlt és a közös embertermészet. Alkossunk együtt közös célt, sokasítsuk hitünket, létünket és örök emberségünket: ez gazdaggá tölti életünket, egésszé, egésszégessé, eredményessé és boldoggá tesz. S legelőbb tisztázzuk a legkorábbi időszakra vonatkozó legkézenfekvöbb előzményeket, amik egyáltalán magát emberiségünket érintik. S ha ez az ősmúlt megfelelően megragadott lesz, magától értetödően a magyar ókor igazságait könnyebben megtaláljuk. Könnyebben kikövetkeztethetökké, élökké és eltagadhatatlanokká válnak középkorunk nagyszerűségei. S ha a régmúltat rendbe rakjuk a fejünkben, akkor szintén kezelni tudjuk a közelmúlt rendetlenségeit, tragédiáit és máig ható konfliktusait.

Célkitűzések, új szemlélet és eszközök

Régóta nyilvánvaló volt előttünk, hogy a fogalmi akadályok megszüntetésével kell keresnünk őstörténetünk, múltunk igazságait, és átvinni a közoktatásba, középiskolai oktatásba, egyetemi tanulmányokba, egyáltalán a tudományos életbe. Ennek során legfontosabb feladatunk egy egészen új összefüggésrendszer kidolgozása, elfogadtatása, nem az egyes régi őstörténeti fogalmak toldozgatással-foldozgatással való megváltoztatása. Szükséges, hogy új fogalmi rendszert vezessünk be őstörténetünkbe, mégpedig a korábbi kettő régen elavulttá vált, illetve hamis helyett. Mert a magyarok elnyomását célzó osztrák uralkodói szándékokból a kizárólagos 'finnugor' népi eredet lett felkarolva sokáig, és még a vele szembeállított török eredet, azaz a szkíta-hun-avar-magyar folytonosság is az eredeti hatalmi célt segítette – bár megfelelő krónikáinknak és a dicső múlt erőltetett és hamis követelményének. Aztán a nagynémet tudomány egyenesen a mongolokkal azonosított bennünket, európai mivoltunkat eltagadva.

Am a magyar régészek nagyszerű eredményei által lehetővé vált a Kárpát-medencei régészeti műveltségek egymás utáni sorának, egymásra következésének, azaz folytonosságának félmillió évre visszamenő pontos meghatározása. Aztán a különböző természettudományi eljárásokkal feltárt korszerű időrenddel ennek elhelyezése a földtörténeti és jégkorszakokban. Ehhez társult még az embertan és a néprajz, amely az emberi alkati tulajdonságokat és a legkülönbözőbb műveltségi tartalmi jegyeket meghatározva, szintén erőteljes segítséget adott a múltról szóló gazdag ismeretanyag birtokba vételéhez. S ekkor megjelent a sejti tulajdonság-örökítők kutatása, a genetika, hogy teljessé tegye a múltról szóló ismerethalmazt.

Nyilvánvalóvá vált legjobb kutatóink előtt, hogy a magyar múlt nem azonos a magyar uralkodó köröknek, a magyarság pár tízezres uralkodói rétegének a történetével. Törekvésük lett – ezt mi folytattuk – az egész népre vonatkozó elmélettel, történelemmel, az egész népi múlt örökségének feltárással teljesíteni a tudományos követelményeket. S feltűnt nekünk, hogy míg a korábbi Kárpát-medencei hun (majd avar) hon és állam szervezésnél az uralkodó csoport jelképi túlsúlyát látjuk, a legutóbbi – és azóta folytonos – magyar hon és állam újraszervezés révén kialakított jelképek, hatalmi jellegzetességek, például a megyerendszer, a tisztségek, nem a beköltöző hatalom, hanem a bentiek, az úgynevezett őslakosok gyakorlatát folytatta. Joggal követeltük meg tehát magunktól az egység megteremtését történelmünk és a tudomány feltárt eredményei között, amit új elméletünk révén egyértelműen meg is valósítottunk, s ez a magyarság Kárpát-medencei folytonossága, valamint több őstörténeti ágból eredt és összeszövődött újjászületése.

Őstörténetünknek ez a magunkra mutató igaz irányzata képes feltámasztani nemzetalkotó lényegünket, felismertetni velünk a valódi összetevőinket, jellemünket, érdekeinket. Elvetve a két üres hivatkozást: egyrészt az akadémiai hamisított elképzelést, amely kimondottan támogatta a fennálló elnyomó hatalmi helyzetet, és a másik oldalon azokat, akik ugyan szembeszálltak ezzel, de tévedésük miatt nem a nemzet egészét tekintették és támogatták. Azaz ki kell egyeznünk az igazsággal: erősebb az minden hatalomnál. És az igazságtalanság büntetett, rombolt eddig már eleget közöttünk, minek következtében a régi egészség helyén csonkolt ország és nemzet vergődik. Nemkülönben Európa egysége is borotvaélen táncol, sőt a világ ellentéteiről is mind többen és többen beszélnek már, s nem egységéről, nem a megbékéléséről.

Az előttünk kibontakozó Kárpát-medencei időrend

Kiderült, hogy a mai – modern – emberhez vezető valódi fejlemények itt a Kárpát-medencében, a würm jégkorszak első és második lehülése idején játszódtak le. Subalyuk műveltsége az első lehülés, az első hideg hullám kezdetén, Tata műveltsége annak vége felé és végén létezett, miközben Erd műveltsége az interstadiálistól az első hideghullám végéig, azaz nagyon hosszú ideig. Kb. 130 ezer éves tehát a riss végi interglaciálisbeli, würm kezdeti Subalyuk műveltség Homo sapiens neanderthalis embere a Bükk-hegységben, a kőszáli kecske vadászatával. Kb. 120

ezer éves az első emberi nyíltszíni települést létrehozó érdi fennsíki műveltség embere, aki a szerszámai alapján ugyancsak Homo sapiens neanderthalis, és kavics eszközök mellett kovakőt használ, barlangi medvét vadászik. Kb. 80 ezer éves a tatai műveltség embere csiszolt csonttárgyakkal.

A würm legmélyebb lehülése – amikor az európai ember beszorult a Kárpát-medencébe és annak keleti szomszédságába a Donig – ezelőtt 75 és 65 évezred között zajlott le, az interstadiális 60 évezrede kezdődött és kb. 10 évezredig tartott. Istállóskő első műveltsége az újabb, második lehülés kezdeti szakaszán indult, ezelőtt 60 és 55 évezred között, és talán jelen előtt 40-35 ezerig tartott. Ekkor követte Istállóskő II. Az ekkor megjelenő Szeleta szintén a második lehüléshez tartozik, s átnyúlik annak a végére, majd az ekkor indult holocénba, azaz a posztglaciális fölmelegedésben is folytatódik még. Ennek tárgyi adatai pl. a Morva fennsíkon vannak, a bükki rétegeket viszont elmosta a würm fölmelegedésekor az ár.

De a még jóval korábbi földtörténeti korszakok is megfeleltethetők emberi lelőhelyeknek. 5 millió 300 ezer évtől 2 millió évvel ezelőttig a pliocén első preglaciális, jégkorszak előtti szakasza zajlott, és 2 millió éve kezdődött a dunai I. és II. jégkorszak. Ezt követte az 1 millió 600 ezer éve indult bieber, s 1 millió éve a günz, valamint ezelőtt 320 és 250 ezer év között a mindel jégkorszak, mely utóbbit a korábbi felfogás jelen előtt 750 és 450 ezer év közé tett. 450 ezer éve Vértesszőlősön Homo erectus élt, aki pattintott kavics szerszámairól az acheuli műveltség nevét kapta, mely egyébként a 150 ezer évvel későbbi franciaországi Saint Achel-i leletről kapta nevét. 330 ezer éves Vértesszőlős II. Homo erectusa, szerszámokkal és tűzrakó hellyel. A riss jégkorszak ezelőtt 250 és 130 ezer év közé esett, míg a hagyományos felfogás szerint 375 és 275 ezer között volt. Már a mindel végén, a riss kezdetén megjelent az id. budai, illetve a Vértesszőlős III. Homo erectusa 1400 cm³-es koponyacsonttal, lábnyommal és sokkal finomabb szerszámkidolgozással, mint mást. 230 ezer éve élt a Vértesszőlős IV. és id. budai Homo erectus ember és műveltség. A 135 ezer éve kezdődött utolsó, würm jégkorszak kb. 17 ezer éve ért véget, s amelynek felmelegedése aztán pár ezer évet vett igénybe.

A modern ember a Kaukázusi telepeiről szétszóródva népesítette be Euráziát. A korábbi neandervölgyi embernek a modern emberré való átfelődése Európában több telepen is nyomon követhető volt, így a Bükki műveltségen kívül részben a Dordogne-völgy környezetében (a chatelperoni, perigordi műveltség telepei a würm jégkorszak első lehülési szakaszában), továbbá a Kaukázus nyugati völgyeiben (pl. a Devisz-hvrel, vagy a Szvanta-szvane lelőhelyeken), de a Don melletti Kosztenki telepén is. Ezek nagy részén emberi maradványokkal nem találkozhatunk, ellenben a neandervölgyi ember műveltségét jellemző mousteri szerszámok itt fokozatosan alakultak át az aurignaci, ill. a gravetti műveltség szerszámaivá. Továbbá meg kell jegyeznünk, hogy az aurignaci ember Európában már a würm jégkorszak első lehülésekor kimutatható, ugyanakkor Afrikában csupán a würm fölmelegedését követően terjed el. Afrikai telepeken nem látható a homo erectusnak a modern emberré fejlődése, Európában ellenben igen. Az izraeli modern emberi leletek – amelyek talán a perigordi leletekkel egyidősek – viszont nem afrikaiak, az már Ázsia része és a kaukázusi műveltségek délre kisugárzó területét jelenti – amint ezt az Ararát-hegyi, a hačilári eredetű vulkáni üvegéből készült szerszámok elterjedése igazolja.

A későbbi műveltségek alakulása és a történelmi kor időrendje

Jelen előtt 43 évezredes Bodrogkeresztúr, ahol megjelenik a gravetti műveltség. Istállóskőnél ez idő tájt készülhetett a csont furulya. 22 évezredes Árka, Szegvár gravetti embere, illetve műveltsége. 16 évezredes Zalaegerszeg, 13 évezredes Szekszárd, Palánk gravetti embere és műveltsége. 11500 éves Lepenski Vir és a pilisi barlangi gravetti. 11 évezredes a bükki Balla barlangi lelet. 10 ezer éve már kialakult itt a cromagnon B ember. 9. évezrede megjelent az első földműveltség, amely 8 vagy 7 évezrede a Körös-Tisza-i (vagy Duna I) műveltséget alkotta, s a gabona mellett megjelenik a kerámia. 7 és fél vagy 6 és fél évezredes a Vincsa (Duna II) műveltség, írással, öntött rézzel, szalagdíszítéssel. 6 évezredes a bükki-cucuteny szalagdíszes kultúra, ekkor indult az

I. kurgán hódítás, majd 5 és fél évezrede a II. kurgán invázió, ami elől mintegy menekülve a szalagdíszesek szétterjedtek nyugat és dél felé. 5300 éves a bronz felbukkanása. 5 évezredes a budakalászi szekér. 4700 éve történt a III. kurgán hódítás, amely elől a szalagdíszesek keletre az Urálig mentek. 4 évezredes a Baden műveltség, vaskohóval a Tártában, Erdélyben. 3800 évezrede terjed a vas használata. 3500–3000 éves a halomsír és urnamező műveltsége. 2900–2700 a koravaskor ideje, ekkor érkeznek a kimmerek. 2700–2300 éves a vaskor a szkítákkal. 2300–2000 éves a vaskor a keltákkal. Jelen előtt kb. 50-ben jelennek meg itt a dákok, Kr. u. 70-től a rómaiak. Majd Kr. u. 100 körül a szarmaták, akik ugyanúgy behozták a jazigokat, mint Árpádék a cucutenyeket. 400 körüli a hunok megjelenése, 450: a gepidák bejövetele, 500: a longobárdoké. 550-ben az első avar hódítás, 650-ben a második. 800 körüli a frankok és a bolgárok itteni hadi vállalkozása. Végül 900 körül Árpád magyarjainak hatalomba visszatérése, kikről Anonymus óta a magyarokat nevezik.

Kárpát-medencei folytonosságunk elméletének főbb állomásai

Az őstörténethez felhasznált tudományok, azaz a régészet, nyelvészet, embertan és az örökléstan szerint a mai magyar nép és nyelv eredeti, önálló emberi alkotás, amely a Kárpát-medencében született. Különböző vizsgálatok egybehangzó eredményéből jövő bizonyosság e nép és nyelv az őskőkor óta folytonos jelenléte, élete és működése a Kárpát-medencében és környékén. Ám a magyar műveltségi, embertani nyomok sokkal régebbre, a régészeti kultúrákig, az emberré válásig, azaz az előemberig mennek vissza, aminek egyedülálló jelentősége, hogy a mi emberi műveltségi és nyelvi kezdeteink azonosak az emberiség történetével. Azaz a miénk lett a mai modern ember, a Homo sapiens sapiens egyik teljesen kifejlett, alakja, műveltsége, nyelve.

A magyar nyelv és a magyar írás nemcsak az őskőkor óta jelen van itt nálunk, hanem mindkettő sok-sok későbbi nyelv és írás ősnyelvi alapjaként szerepel. Mindennek megfelelően a hosszú ideig tartó és magas szintű előzmények tagadják – az eddig is bizonyítatlan – állítást, hogy az emberiség egyetlen központból fejlődött volna ki, s hogy egy újkőkori forradalom hozta volna létre vívmányainkat. Több százezer, vagy akár egymillió éves folyamatos európai emberi élet vizsgálható és mutatható be – már eléggé részletesen – a Kárpátoktól a Kaukázusig és a Pireneusokig, benne a korai gondolkodás, nyelv, írás és tevékenység korszerű európai eredményeivel.

Kiindulásunk szerint emberi szempontból a régmúlt nem üres, hanem teljes. Bár korábban inkább az ember szellemi teljesítménye volt nagyobb, s az újabb időkben a logikai–technikai jellegű. Az ember korai eredményeit többnyire ma is használjuk, mert bármelyik régebbi eljárás azonos értékű a ma fejlettnak tartottal. Hasonló feladatot ma sem oldunk meg jobban, kiválóbban, mint annakidején. Európa őslakossága helyben maradt, nem cserélődött ki, a mezőgazdaságot átvette. Anatóliai eredetű európai lakosság csak a Földközi-tenger partjainál található.

Az ember utolsó ötvézezer éve az összeműlt múlt középső szakasza, azaz őstörténet. Előtte embertani, műveltségi események zajlottak a Kárpátok alatt, az egyetemes ember magyar alakú megszületésének körülményei, amelyek az előtörténetet alkotják. Az őskor után jön a történelmi kor, a magyar ókor, középkor, újkor s legújabb kor. Így a fő szakaszolás szerint *első* a magyar előtörténet, az ember emberré válása, *második* a magyar őstörténet, a modern ember megjelenése, működése, *harmadik szakasz* a magyar történelem, melynek keretei a jelenig folytatódnak.

Magyar népen és magyar nyelven mindig a ma magyarnak nevezett nyelvet s népet értjük, mely az Árpád vezetésével történt hun hatalmi visszavétel óta bizonyítottan megszakítatlanul a Kárpát-medencében él. A magyar nyelvű műveltség ennek az itt élő népnek a műveltsége, ami nem jelenti, hogy e nép és e műveltség egynemű, hiszen ismert a kettős kultúra jelenléte, sem azt nem jelenti, hogy csak egy gyökerű, mert több népi és hatalmi ágból forrott össze, de igenis jelenti, hogy a magyarnak nevezett műveltség elsősorban annak az embercsoportnak a műveltsége, amelyet ma magyarnak tekintünk.

A Kárpát-medence a kora kőkortól kezdve folyamatosan lakott, az egyes kultúrák egymást váltva folyamatosak: Subalyuk, majsz a Szeleta műveltség kulturális elemei mindvégig jelen van-

nak. Ugyanakkor az Istállóskő műveltség jegyei is végig követhetők. A neandervölgyi embertípus itteni embere itt ötvöződik a kaukázusival, és az így kialakult cromagnon B embertípus még az Árpád kori sírokban is komoly mértékben jelen van. A jelenkor embertani képében a cromagnon B típus a pamírral keveredve bár, de továbbra is komoly tényező. Ezt a helyre nem álló sejti férfi tulajdonság-örökítőink, azaz Y-kromoszómáink vizsgálati eredményei megerősítik: a mendence lakóinak sejti örökítő állománya 73%-ban őseurópai, sőt mi több, 82 %-ban őskőkori.

Sejtek és lelkek: Európa születése

A gondolkodó ember már az őskőkorszakban az egymással együttműködő emberek társadalmát hozta létre. A hideg égövön az élethez szükséges élelem megszerzéséhez nélkülözhetetlen volt a gondolatcsere és a tevékenységek összehangolása, egyesítése. Az újkőkort megelőző régészeti anyagban semmi nyoma nincs társadalmi megkülönböztetésnek, ember ember általi leigázásának. E korai szakaszban az emberi létet kizárólag az egyenrangúságon és a mellérendelő szemléletmódon alapuló együttműködés tarthatta fenn.

Az ember sejti tulajdonság-örökítőjének, és ezen belül a sejti férfi tulajdonság-örökítő szerkezeti változásainak legújabb módszerekkel történt vizsgálati eredményeiből, a huszonnégy helyre nem álló jelzőkettős örökléstani összefüggéseiből az európai emberi őstörténetnek és saját őskőkori eredetünknek fontos mozzanataira következtethetünk. Sejti tulajdonság-örökítő szalagunk azonos helyén lévő egyező tulajdonság-meghatározó tényezők földrajzi eloszlása és életkora megfelel a korunkbeli európai öröklődő tulajdonságokat hordozó sejti tulajdonság-örökítő részegységek állományának kialakulásához vezető két felső őskőkori és egy új kőkori elvándorlási eseménynek. S mivel a helyre nem álló sejti férfi tulajdonság-örökítő együtt öröklődő szilárd sorainak adatai és a kilencvenöt fehérje jelzón alapuló fő összetevők között összefüggés van, a helyre nem álló sejti férfi tulajdonság-örökítő kettős többalakúsága alkalmas az emberi népesség összetételének és történetének jellemzésére.

A mai európai népesség helyi csiszolatlan kőkorszaki vagy őskőkori csoportok és a közeli földművelés kifejlesztése után a Kaukázus teréből bevándorolt újkőkori földművesek összeolvadásából jött létre. Az őskőkori európai csoportok származása mutatja, hogy nemcsak a főárami fejlődés lehetséges, mert ebből az időből több párhuzamosságot ismerünk. Például vándorlással megmagyarázhatatlan Európa három, egymás számára elérhetetlenül távoli helyének azonos időbeli fejleménye, amely a modern ember létrejöttéhez vezetett. De ha a népesség vándorlás nem adhat magyarázatot, akkor a mai emberekben is érvényesülő gondolat átlapolási jelenség, az azonos gondolkodási és cselekvési képesség lehet az egyedüli kiváltó ok. Az őskör végi jelentős hatótávolság növekedést és népesség csomósodást a megjavult időjárás, megváltozott talaj és az új termelési eljárások segítették elő. De nem volt újkőkori forradalom, hanem igen hosszú időn át tartó folyamatos és fokozatos előre lépegetés történt mind a földművelő állattenyésztés, mind a fémművesség terén, amit lényegében és ténylegesen csak az időjárás korlátozott, majd a máig átörökített és ható jellegzetességek kiterjedtek a környező területekre. S a jégkorszak fölmelegedését követően kedvezőbbre fordult éghajlati viszonyok között e fejlődés megugrott. A korábban megmagyarázhatatlan újdonosságokat és teljesítményeket nem egy elmaradott állapotból kell közvetlenül levezetni, hanem a Fekete-tenger édesvizű előzménye körül kialakított magasabb színvonalú, kapás földművelő, s föltehetően öntözéses gazdálkodásból, és annak szellemi csúcsteljesítményeiből kisugárzó, illetve elmenekített hatásaiból, egészen a harcias lovas kultúrákig és az első civilizációkig. Az embertörténet örökletes tulajdonságokat ugrásszerűen megváltoztató eseményeiben egyedülálló szerepű helyre nem álló sejti férfi tulajdonság-örökítő jelzőkettősök vizsgálata tehát az európai eredettörténet minden eddiginél megbízhatóbb összeállítását nyújtja: a testi leszármazási vonal tisztázását, a földrajzi környezetben elfoglalt különböző helyeken való megjelenést, s a műveltségek fejlődési jellegzetességeit, egymás melletti és egymás utáni minőségi jegyeit.

A különböző európai és közel-keleti régióból származó vizsgált sejti férfi tulajdonság-örökítőben elkülönített huszonkét összefüggő jelzőkettős örökléstani típusból négy már korábban szerepelt a szakirodalomban, s tizennyolc nagyfelbontású vegytani folyadékelemző eljárással lett mostanában felfedezve. Igaz, ezek közül hármát sose találtak meg a vizsgált mintákban. A vizsgált minta több mint kilencvenöt százalékát éppen tíz legfőbb – örökletes tulajdonságokat ugrásszerű megváltozással meghatározott – együtt öröklődő szilárd sorhoz, illetve együtt öröklődő szilárd sor osztályhoz lehetett sorolni.

Mivel a vizsgálat két ugrásszerű örökletes tulajdonság változással fémjelzett leszármazási vonalat talált az őskőkorszaki időktől kezdve folytonosan jelenlévőnek Európában, leglényesebb mondandója az, hogy az európai népesség döntő mértékben európai eredetű, a maradék többi ág pedig később terjedt el Európában. Utóbbi elvándorlás eredeti gócpontja a Kaukázus, ahonnan Közép-Ázsia felé is történt elvándorlás, s innen mentek északra, keletre, délre és nyugatra. Innen rajzott ki északra, majd nyugatra a gravetti 'népe', amelynek az átalakulása a Don mellett tetten érhető, amikor a mousteri szerszámok átalakulnak gravettivé. Az Urál környezetében viszont a Káspi-tenger fölött mocsaras volt a terület, ott ember a lovas kultúrákig nem tudott élni, jószerivel még az Urál egyik oldaláról a másikra áthaladni sem. A kelet-nyugati mozgás csakis a Kaukázus vonalában, a Káspi-tengertől délre történt. Az ember délen élt, a jégkorszak lehűlő időszakában sem nagyon találni az Urál környékén emberi telepeket.

A törzsfajlásban közreműködő huszonkét együtt öröklődő szilárd sorból, azaz leszármazási ágból az európai sejti férfi tulajdonság-örökítő mintegy felét jellemző kettő bár osztozik az egyik őskőkori leszármazási vonalon, egymástól szembetűnően különböző földrajzi eloszlást mutat. Az egyik leszármazási ág a leggyakoribb a Baszkföldön, és nyugatról-keletre csökken az előfordulása Európában. A másik leszármazási vonal viszont gyakorlatilag nincsen meg Nyugat-Európában, és előfordulása kelet felé növekszik, és a legnagyobb mértékben Magyarországon, Lengyelországban, valamint Ukrajnában van jelen, ahol tehát gyakorlatilag az előző hiányzik. Mindennek a régészeti kultúrákban is nyoma van, s bizony alapvetően különböző előjellel. Hiszen amikor elkezdődött a csiszolt kőkorszak, Közép- és Nyugat-Európa népességét az általánosan elterjedt aurignaci, majd gravetti ember mellett a foltokban megmaradt neandervölgyi ember átalakult műveltsége alkotta. Ilyen folt volt az uluzzi műveltség, melynek területén éltek később az etruszkok, a chatelperoni műveltség, a későbbi baszk terület, valamint a Szeleta műveltség dunántúli és északi hegyvidéki magyar területe. S e három nép nyelve ragozó a mai hajlító nyelvű környezetben. Amiből arra is következtethetünk, hogy annakidején ezek nyelve még nagyon hasonló, akár egyforma is lehetett. S ha ma szókészletükben különböznek is, alapszintű nyelvtani azonosságuk megmaradhatott.

Az előbbi két együtt öröklődő szilárd sor vagy leszármazási ág már közös leszármazási vonalán visszafelé haladva a vizsgálat talált a hasonló sejti tulajdonság-örökítő ugyanazon a felmenő helyén egy magasabb közös tulajdonság meghatározó tényezőt. S ebből ered egy másik leszármazási vonal is, amely az amerikai bennszülöttek között és pár szibériai népnél gyakori. Ezért az itt elemzett leszármazási vonal olyan ősi eurázsiai jelző, amely a mai, teljesen kialakult, bölcs emberős csoportban alakult ki úgy 40000–35000 évvel ezelőtt, s szétáradva vitte magával, és elterjesztette az aurignaci műveltséget. Így majdnem ezzel egy időben bukkant fel ez a műveltség Szibériában is, sőt Amerikában is megjelentek ilyen csoportok, de egyáltalán nem biztos, hogy Ázsia felől érkeztek, hanem inkább Európa felől, tengeren, hiszen ez az ember ennél sokkal korábban már Ausztráliát is elérte.

A genetika segítsége az őstörténet kutatásában

Leginkább két, genetikai vizsgálatokra épült, Európa lakosságának eredeti tagozódását felvázoló őstörténeti tanulmány keltette fel a figyelmünket, amely a Science és a Nature folyóirat 2000. novemberi számában jelent meg A világ vezető genetikusai által közzétettek teljesen új eredmé-

nyeket közölnek az európai és a világegész férfi sejtj átörökítőik jellemzőiről. És kiemelkedő régészek véleményét is ismertetik ugyanerről a kérdéskörrel. Felhasználva eme tudomány eredményeit és megfeleltetve más tudományágakénak, az elérhető párhuzamos adatokra összepontosítva még többet megtudtunk mind a legkorábbi európai és Kárpát-medencei műveltségekről, egymás utáni átalakulásaikról, azaz a történelem előtti időkről és a történelem kezdeteiről, mind a különböző genetikai jelzők kialakulásáról, szerepéről, jelentőségéről. Mert nemcsak az egymás után következő Kárpát-medencei, hanem az egész kelet- és közép-európai, ázsiai, afrika fejlemények vázlata is felsejlett. Kiderült hogy az eurázsiai régészeti műveltségek és a különböző népek őstörténete megfeleltethető a génvizsgálat által jellemzett örökléstani jelzők leszármazásának. Így a meghatározott sorrendet mutató mutációs elkülönülési időrend és a génjelzők azonosítása a műveltségek megjelenésével, az eddiginél sokkal pontosabb és biztosabb képet ad a valós őstörténetről. A végeredmény szerint Európa saját eredeti őslakossággal bír, amely az idők során helyben maradt, nem cserélődött ki, a mezőgazdaságot átvette. Anatóliai, illetve még délibb eredetű lakosság inkább csak a Földközi-tenger partjainál található, s alig éri el a 20 %-ot. De például mai magyar férfi sejtj örökítőkből őskőkori összesen 84,4 %, mialatt újkőkori vagy későbbi legfeljebb 15,6 %.

A Kárpát-medencei magyar folytonosság embertani bizonyítékai

Az egyik fontos bizonyítékot a vércsoportok elemzése szolgáltatja. A vércsoportok aránya a következő: A 0 nálunk: 27,23%, európai átlag: 34-38%. Az A nálunk: 43,65%, európai átlag: 42-50%. A B nálunk: 19,12%, európai átlag: 12 % (rutének: 21,6%, szlovákok: 17,7%, horvátok: 17,72, szerbek: 15,6, szlovének: 15,26, Óegyiptom: 15-17%, mai Egyiptom: 20%). Az AB nálunk: 10%, európai átlag: 4% (de szlovákok: 9,1% és ruthének: 9,9%, horvát és erdélyi román 6%, míg óegyiptomi: 12-17%).

A 0 Európa őslakosságának vércsoportja, AB a Kárpát-medenceieké, A a kaukázusi beáramlóké, B a távol-keletről későbbi bevándorlóké. Az AB nem keveredéssel jött létre, hanem Kárpát-medencei mutáció eredménye. A B nem csupán a 'népvándorlással' jött Ázsiából, mert sokkal korábban már eléggé elterjedt sok helyütt. Az amerikai indiánoknál nem fordul elő az ázsiaiaknál gyakori B vércsoport, így mégsem valószínű, hogy Szibéria felől települtek oda kelet-ázsiai emberek.

A másik fontos bizonyítékot az embertan elemzése szolgáltatja. Ezek az adatok ugyan eléggé közismertek, ám az őstörténészek eddig többnyire figyelmen kívül hagyták őket. Az embertan szerint tehát a *cromagnon* A típus magas, a B alacsony, és előbbi nyugat-európai, utóbbi közép- és kelet-európai előfordulású. Nálunk többnyire északon fordul elő, valamint a Kárpátokon túl, még a szlávoknál és a finneknél van meg. E két embertípus a Nyugat- és Közép-Európában őshonos neandervölgyi és a kaukázusi ember keveredésével jöhetett létre. S bár erre csont-adatok vannak, mégis sokan hevesen ellenzik. A magyarságra jellemző ma a rövid fej, széles arc, közepesen magas test, nehéz csontozat. A környező 'indoeurópaiakra' a vékony csontozat, hosszú fej, keskeny arc.

A kaukázusi klasszikus europid embertípus: hosszúfejű, keskeny arcú, vékony testalkatú. Ezen belül az 'indoeurópai' és a nordikus magas, a keleti mediterrán alacsony testalkatú. Velük szemben a *cromagnon* típusok hosszú, széles fejűek, széles arcúak, robusztus testalkatúak, vastag csontúak.

Rövid vagy közepes rövid fejű az uráli típus, amely alacsony, vékony termetű, s a *Cromagnon* B és mongol típusok keveréke lehet. A pamíri és turanid típus is europo-mongolid, azaz közép magas fejű, középszéles, ill. széles arcú, kis, ill. nagy fejű, nagyközepes, ill. nagy termetű.

Egyik népesség sem egyöntetű, homogén: Európa kevert típusú, különbség csak a népi átlagokban található.

Kárpát-medencei eredetünk műveltségi bizonyítékai

A magyarnak mondott nyelv egyedülálló természete a képi gondolkodás. A sikeres mondatokból szavak válnak, az értelemadó gyöknek eredeti lényegi képi jelentése van. Valamint a más-salhangzóig, magánhangzóig lebontott nyelvi kifejező erő jellemzi és a beszélt nyelvi hangalakkal együtt megjelenő, képkifejező írott nyelvi változat.

Mindez olyan őskori emlékké nagyítja nyelvünket és korai elődeink gondolkodását, ami mellett eltörpül minden véletlenül megmaradt tárgyi alkotás, mert e nyelv ereje feltárja a feladatmegoldó képességet.

S a mi nyelvünkől, illetve ebből az ősnyelvi lényegi tulajdonságból építkezett későbbi nyelvek e tény miatt hasonlítanak egymásra. Vagyis az ún. indoeurópai nyelvek a magyarból átvettek révén rokonok.

A magyar nyelv logikus felépítése, bőséges hangkészlete, képzői és ragjai, kimagasló szóképzési, igeképzési és mondatfűzési képessége csupán hosszú időn keresztül, letelepedett, zárt, sűrűn lakott, városias közösségi életformában élők között jöhetett létre.

A magyar nyelv nyelvtani rendszere s nyelvi logikája tehát csak hosszú, zárt időszakban alakulhatott ki és rögzíthetett, ami sem a finnugor, sem a közép-ázsiai származási elmélet alapján nem elképzelhető. A kifejlődéshez szükséges körülmények több ezer éves időszakra csak a Kárpát-medencében és közvetlen környékén állottak fenn. Szétszórta népesség évszázados vándorlása nem nyelvfejllesztő, hanem elszigeteli, nyelvjárásokra bontja a nyelvet, s a magyar épp mást mutat. Ezért a finnugorizmus feltevését, az uráli újkőkorszaki nyelvi őshazát, el kell vetni a régészeti adatok ottani nagyfokú üressége miatt is, ugyanúgy az ázsiai és sztyeppei eredetet.

Azután az embertani mongoloid, ill. mediterrán-armenoid formák kizárják az obi-ugor s a sumér származást is, tehát az, hogy ezen elemek hiányoznak a magyar hon- és államszervezés kori, valamint a mai magyarságból.

Az újkőkor előtti Kárpát-medencei őslakosság mint helyi cromagnon összetevő elem nagyarányú folytonossága viszont fennáll. S bár eddig meghatározónak tartották, de nem döntő mértékű a sztyeppei sorozatos állítólagos ideköltözés, betelepülés, mint a legújabb genetikai adatok mutatják.

Kőkori írásunk közvetlen bizonyítékai is bizonyítják, hogy mindig itt éltünk a Kárpát-medencében. A Kelemen-havasokban, Gyergyóditró–Orotva melletti, fölötti Tászok-tetőn több hektáron szétszórva található számos, egy vagy több rovásjellel bíró kő. Amerikai, angol, román és magyar szakértők szerint több mint 30.000 évesek. Az írásjelek szinte azonosak a portugáliai Pont d'Arc barlang kőlapjának a magyar rovás ABC-vel egyező jeleket mutató 35.000 éves összefüggő írás emlékével, s a jelek között a világ több írásjele azonosítható.

Eredeti magyar írás a 7-8000 éves tatárlakai táblákon és a 6000 éves tordosi leleteken is található. A Tatárlakán kiásott ú. n. amulett 13 rovásírásos jeléből 8 megtalálható a későbbi magyar rovásírás jelei között is. Az újkőkorban is hasonló metszésű írásjeleket használt az itteni letelepedett műveltséget folytató, alapvetően békés, fémfeldolgozó ember.

Ez az ú. n. öreg-európai írás jelenti a későbbi lineáris A, a lineáris B, majd a ciprusi írás alapjait. Emlékezetet főntartó szerepe miatt történt talán, hogy a kereszténység fölvételekor a pápa kérésére a király megtiltotta a rovásírás használatát, de az mint 'kereskedelmi feljegyzés' tovább élt Erdélyben és az Alföldön.

A magyar írás jelei nagyon sok esetben megfelelnek a jelölt hanghoz tartozó fogalom képének, ezért a magyar írás más írásrendszerekből való eredeztetése kérdéses.

A magyarok lelki tulajdonságai, küldetése

Az embereket a legősbibb emberi szemléleti mód egymás mellé rendeli. E felfogásban lélek és ember viszonya mellérendelő. Ez a hidegövi ember jellemzője, ahol létfeltétel a kényszerű együttműködés, mert nincs élelmiszer többlet. E szemlélet miatt a legrégebb, Öreg-Európában nincsen társadalmi tagozódás. A letelepedett, növénytermelő műveltség az északi területen megőrizte az ősi lélekelemeket, míg a déli területeken megszemélyesítette. Ezért a magyar mellérendelő életfelfogás és szemlélet, valamint nyelvünk mellérendelő mivolta közvetlen bizonyítéka nyelvünk ősiségének. Később a száraz éghajlat kényszerúsége miatt létrejött az állattenyésztőkre

jellemző alárendelő gyakorlat, s a mellérendelés az alárendelő alkalmazkodási megoldással keveredett, majd az alárendelés terjedésével az isteni megszemélyesítés került mellé lelki támasznak.

Az anyagot a lélek ereje mozgatja és teszi élővé. A lélek és az ember viszonya mellérendelt. E lélekhez kötődő, a házastársakat is jellemző szemlélet nem igényli az alárendelő teremtéslegendát, a teremtmények függőségét.

A lélekjelképekről szóló a magyar felfogás ésszerű gondolkodásmódú, gazdag, mély szellemiségű. Ebben a jelképek nem válnak személlyé, nem kapnak nevet, s nem is ábrázolják őket emberi formában.

A magyar mellérendelő szemlélet hitvilágát jellemzi, hogy a lélekhit lélekelemei között a *tűz*, a fény, a szellemi erő, az apa jelképe; a *föld* a termékenység, az anya jelképe; a *víz* a megtermékenyítő erő jelképe és a *levegő* az életető erő jelképe. Az ősi magyar lélekfelfogás szerint a halott lelke a túlvilágra távozik s újra meg újra visszatér az élők itteni világába. A két világ ugyanazon a létsíkon, egyenrangú viszonyban áll egymással. A lélek szabadon jár az inneni és túlvilág között, a két világ egyenrangú, nincs alárendelve egyik a másiknak. S míg a halott lelke a kelta szemlélet szerint a túlvilágon újjászületik és újra meg újra visszaszülethet az itteni világba, a magyar szemlélet szerint oda távozik, s nem kell újraszületnie, ami lényeges különbség. A lélek és az ember viszonya nálunk tehát mellérendelt, az anyagot a lélek ereje mozgatja, teszi élővé, így nincs alárendelő teremtésmonda, nincsen teremtményi függőség. A lélekjelképeket nem tekintik személynek, nevet sem kapnak, és nem ábrázolják őket emberi formában.

A magyar népi művészetben a lélek jelképe a madár, csőréből kiágazó indával, mert a lélek – a teremtő szó – kilehelve teremt életet. A mellérendelő szemléletmódnak megfelelően a cucuteny műveltség jellegzetességei: az arc nélküli figurák, rajtuk írás, ami nem kereskedelmi jellegű feljegyzéseket jelent, hanem emlékezetet segítő, hitet támogató. Népművészeti, népköltészeti kifejezéseik egyetemes jelentését vallásos jelleg hatja át.

A magyar népi művészetre alapvetően jellemző a békés, letelepedett, növénytermelő műveltség és mellérendelő szemléleti mód. Eszerint a korai katonai vezérek nem azonosak a magyarokkal.

A 'honfoglalás' kori sírok tanúsága, hogy eleink akkor már letelepedett, földművelő életmódot folytattak, valamint ábrázoló művészetükre a növényi elemek, madarak jellemzők, míg a négylábú állatok közül legfeljebb a szarvas. Ezért ragadozó állatot, -madarat elvértve találunk a sírokban. A lovas temetkezés kizárólag a honfoglalókat jellemezte, állatok a sírokban inkább a bika kultuszt képviselték.

Hasonlórol tanúskodnak népmeséink is.

A hitvilágból hiányoznak az eredetmondák és az azokhoz kapcsolódó istenek. A táltos népi bölcs, tanító, orvos volt. A népmesékből magas szinten fejlett lélekhit bontakozik. A magyar műveltségben az élő lélek állati jelképeit nem lehet totemként értelmezni. A táltos semmi kapcsolatba nem hozható a sámánokkal, akik egyébként zömmel Ázsia északi területeiről ismertek.

A hosszú ideje letelepedett, növénytermelő műveltség miatt a korábbi hitélet igen nagymértékben harmonizált kereszténységgel, amivel csak az egyházi formát és hierarchiát örököltük.

A nép elenyésző kisebbségét adó államalapító vezető elit három ismert származáslegendája sem magyar. Anonymus Gestája, Kézai Krónikája és a Tárih-i Üngürüs ugyanis a magyar népet ószövetségi szereplőktől származtatva a Biblia babiloni mondakörén alapul, s mivel a hunokkal rokonítja azt, bizony igen kései.

A magyar hitvilágból hiányoznak a néven nevezett istenek, nincs pokol, nincs mennyország, de van innen- és van túlvilág.

Nincs valóban magyar teremtéslegenda sem, hanem a biblikus ihletettséggű krónikák teremtés-legendái, duális és alárendelő szemlélet-módja az uralkodó, honfoglaló nemesség mondái, nem pedig a letelepedett népé.

A hitvilág szavai zömmel magyar eredetűek, – az ú. n. finn-ugor, annak is korai, ú. n. altájinak tekintett rétegéből, – e hitvilág jól leírható a lélekhit, a természet és a termékenység tiszteletével.

A magyar népmesékben a jót a jó példák és a jó emberek segítik. A magyar hitvilágban a szépet, a nemeset és a jót hasznosnak is tartották. Tisztában voltak vele, hogy jó vagy rossz sorsuk okos vagy téves döntéseiktől függ, és helyes tetteik hasznos, vagy a helytelenek káros következményei természetszerűen bekövetkeznek, mert a természet örök törvényéből jövő isteni rendelkezések tökéletesek, igazságosak és megmásíthatatlanok.

Mindezt a legkorábbi európai kultúrák régészeti leletei is alátámasztják: E kultikus tárgyak első sorban a termékenység vallásos tiszteletének jelképei a felső őskortól kezdve. E kő vagy égetett agyag arcnélküli nő szobrocskák a modern emberrel együtt a Kárpát-medencében is megjelentek.

Keleti párhuzamaink is vannak, ahol a kezdetektől sokáig szintén mellérendelő a szemlélet, s mint nálunk, van lélekhit, a teremtéslegendák hiányoznak, amint a néven nevezett istenek és a ragadozó állatok is a népi művészetben. A gazdaság ott is növénytermelő, tehát a konyha szintén a letelepedettek jellemző főző, az állatövi kozmikus elemek ugyancsak még nincsenek meg. Amint nálunk sem, és csak utólag kerül ide a babiloni szemléletű zodiákus, amint keletre is az terjedt el és alakult át. A mellérendelő őskínai szemléletben – mint a magyarban – a két egyenértékű, ám mégsem azonos alak (jin-jang, férfi-nő, ég-föld, pozitív-negatív) együtt adja az egészet. A keleti műveltségi párhuzamok azonban nem jelentenek származást, de jelentik a közös, ősi, emberi felfogás megegyezését, az öreg-európai – magyar – műveltséggel. Csak erősítette ezt a kapcsolatot a keleti eredetű sztyeppe népek Kárpát-medencébe érkezése.

A magyar kultúra gyökereinek kutatásakor figyelembe kell venni, hogy embervilágunk változásai a 21. század elejére a multikulturalitás felértékelődéséhez vezettek. Ugyancsak kivirágzott – a divatosá váló európaiság eszme gyökereinek aktualitása miatt – az eurázsiaiság. Utóbbi különösen a kelet-európai identitásválságos területen lett népszerű, ám a fogalmat eredményesen alkalmazni lehet a magyarság jellegzetességeinek keleti vagy ázsiai történeti, kulturális, antropológiai megjelenése kutatására is. Sőt, a mechanikus orosz elképzeléseken túl – miszerint az európaiságnak része a kelet-európaiság, annak pedig része az eurázsiaiság – a magyarságnál a tételt minőségi kapcsolatokkal lehet kiteljesíteni, és a valódi európaiság elemeit eurázsiaiként összegezni, folytonosságát kimutatni. A magyar kultúra különböző emlékei, maradványai és hagyományai tehát alkalmasak az eurázsiaiság eszme szerinti áttekintésre.

Meg kell kezdeni a hallatlanul gazdag kulturális leletanyag sajátos, magyar és eurázsiai szempontú rendezését és értékelését. Végig kell vinni a korábban megkezdett elemzéseket a néprajz, a régészet, az antropológia, a nyelvtörténet, az írástörténet stb területén, és új területeket is be kell vonni a kultúrtörténeti összegzésbe, mintaként a nyugati kultúra keleti hagyományainak eredeztetése adhatja a módszert, de leginkább fordított irány szerint. A módszertant az igen gyümölcsöző interdiszciplinaritáson kívül a történetfilozófiai elemzések, a mai kulturális jelenségek gyökereinek kutatása, a régmúlt ismert mozzanatainak, hatásának újrvizsgálása, értelmezése és a korábbi előítéletek feloldása szolgáltathatja.

A magyar kultúra gyökereinek ilyen kutatásával bizonyítható, hogy az Európa gondolat körébe joggal beletartoznak annak markáns eurázsiai vonatkozásai. Azaz hogy Eurázsia nemcsak vitathatatlan földrajzi egység, hanem – hosszú távon tekintve – szellemileg is egységes kontinens. Ezenfelül a feltárt kulturális vonatkozások megismertetése csökkentheti a mai eurázsiai ellentéteket. S mivel mindezen szempontot a magyar kultúrára alkalmazva érvényesítjük, népünk közvetítő, híd szerepére immáron nemcsak a szomszédos népek irányában mutathatunk rá, hanem eurázsiai vonatkozásban is.

Az alárendelés legkorábbi megjelenése a Fekete-tenger medencéjének katasztrofális feltöltődését követő időszakban, tehát ezelőtt 7 és fél ezer évet követően történt. Addig az élelmiszertermelő melegövi ember kis csoportban, családban élt, mert amennyiben a csapadék meghaladja

az évi 200 mm-t, akkor lehetséges a természetes növénytermesztés és az élelmiszer többlet felhasználása. Ha azonban a csapadék kevesebb évente, mint 200 mm, például a sztyeppei területeken, ott csak állattenyésztés lehetséges, és élelmiszerhiány keletkezik, s itt megjelenik a területvédelem, az erő és a fegyver alkalmazása. Természetesen bővizű folyók mentén az öntözéssel lehet pótolni a csapadékhiányt, de az öntözéses rendszer nagy területre való kiterjesztése parancsuralmat igényel.

Majd a lovas hódítókkal keleten is megszűnik a mellérendelő szemléletmód, s megjelennek az alárendelő jellegű hősi történetek, eposzok, félistenek és istenek, valamint az istenszolgálat, a felsőbbrendűség, a felkenés, az alárendelés, a szolgaság és az égi rend.

A mi csodaszarvas mondánk azonban még a lovaskatonáknak is új szerepkört jelöl ki, fellépésüket a Kárpát-medencei magyar egység helyreállításáért.

Ugyanis magyar népi hagyomány az elvakult szabadságszeretet. Magyarországon a tripartitumot, a katonai-nemesi és papi osztály jobbágyokat rabszolgaként való birtoklását nem tudták bevezetni egészen a török kiűzése utáni időkig. Azonban nagy az ellenállás vele szemben, és kivándorlással kitérnek előle, különösen a székelyek.

Mert addig a magyarok faluközösségekben közösen birtokolták a földet, és egymást egyenértékűnek tartották. Az őket ért sérelmet bármi áron megtorolták. A Szent Korona-tan és -tagság azután szintén az egyenrangúság mellérendelő tudatát erősítette.

A társadalmi egyenértékűséget mutatja a kiemelkedő elsőszülött jog hiánya, ezt tükrözik a művészi elemek is.

Ezek az elméleti és lelki tartalmak jelenthetik tehát a mai magyar küldetéstudatot és annak érzelmi megnyilvánulását, de sehogyan se lehet azokat egyfajta előzetesként tekinteni, s mintegy előzményként visszavetíteni valamiféle magyar vallásra és magyar nemzeti létre. Hiszen akár a vallás, akár a nemzet esetében éppen ennek az egyetemes emberinek a tudatos vagy tudattalan képviselőiből végig a történelem során, származtak a tragikus nehézségeink, illetve támadtak nagyszerű tetteink és gondolataink. S végig jelen volt az a visszafogottság vagy istenfélés, istentisztelet is, ami az emberiség szintű korlátok és alig-alig teljesíthető feladatok ismeretéből fakadt.

Ezért nem tudtuk azután magunkat modern nemzetként elkülönítve és megnyilvánítva sikerre vinni, miközben ezt belőlünk kinőtt néptagjaink is megtették, s miközben éreztük sikertelenségeinknek, sőt elbukásainknak hazugságát, égbekiáltó igazságtalanságát, valamint kikutattuk egy idő óta azoknak azokat létrehozó szükségyszerűségeit, amik az eltérő felfogásból és az annak megfelelő magatartásból fakadtak. Mindez természetesen és sajnálatosan megmagyarázza mindama széthúzást és hibát is, amit elkövettünk, bár nem enyhíti az okozott veszteséget és fájdalmat. Szoktunk ugyan áldozathozatalról beszélni, amit a háládatlan Nyugat meg sem érdemelt, ám, csak ha mindannyian túllépnénk e mai nemzetgyilkoló európai és bolygónyi kocsmán, valósulhatna meg s érezhetnénk elégtételünk.

Ugyanígy az előbbieik szellemében a nemzeteket szolgáló vallási reformáció nálunk, a modern nemzeti törekvések megfelelő szintű megnyilvánulásainak hiányában, nem érhetette el célját, sőt az ősi emberhit keresztény azonosságainak felmondásával, a Regnum Marianum elutasításával rombolta magyarságunkat és az annak népei közötti kapcsolatokat. Azaz a keresztény egyetemesség volt utoljára az a magyar keret, amelyben azonos műveltségű, de különböző nyelvűvé váló népként, majd népekként szerepeltünk együtt.

Azóta ez a teljesség szétszakadozott, s a műveltség egyes elemei váltak meghatározókká, s ezt az eredeti magyarságot képviselő többség nem tudta elfogadni. Azaz nem alkotott kizárólagosan érdekezérelte nemzeti államot, nem azonosította a fennhatósága alatt élő embereket a kizárólagos magyar nemzettel, hanem az embert a népi egyetemesség alkotó részeként kezelve, a különböző nyelvű, szokású és vallású embereket különböző néppé téve, e népekből képzelte el a régi elveket megvalósító modern nemzet megalkotását. Mivel azonban a modern nemzetfejlődés korában az egyetemes emberiség szempontjából szervezett államszövetségnek még nem jött

el az ideje, a magyarság ebből a szerepből – felkészületlenül és alkalmatlanul – belezuhant a nemzetalkotó szerepbe.

Ebben azóta is vergődik, megosztott, mert akár az egyetemes, katolikus kereszténységben és a tiltakozó, protestáns keresztyénségben, akár a szabadságbölcselemben, akár a népközpontú közakarát és közképviselő elméletekben, előbbi önmaga megerősítését látja. S várva-várja azokat a fejleményeket, amelyek helyreállítják az ember egyetemes értékei, érdekei és elvei mentén szerveződő nép–együttesi társközösség létét. Ezért vált részben a társadalmi forradalmak hívévé, majd kiábrándult belőlük makacs végzetességgel. Utána azonban mégis ugyanezért ásta újra s oly mélyre az elméleti indokát ezen elkötelezettségének. Most pedig látszólag ugyanazon az oldalon állva, azokkal kell versenyeznie, akik korábban porig alázva végveszélybe sodorták.

A magyarságon belül pedig verseny dül azok között, akik a korábbi ellenségeink mai viselt dolgaiból szeretnék, ha tanulnánk. A verseny a szerint dül, hogy ki, kinek a mintaadása elfogadását támogatja. Szerény javaslatom szerint azonban magunkba nézve eredményesebbek lehetnénk, sőt bizonyos sikeresek leszünk, mert akkor feltámadhat végre a sikerességbe vetett magyar hit, amely azonos az egész emberiség boldogulásával, ami minden élő igaz ember célja kell legyen. Egyúttal ezzel a saját elv érvényesítésével ellenőrizni lehet a többi versengő nemzetet, hogy komolyan gondolják-e és betartják-e ezeket az elveket, vagy csak megtévesztésként és saját előnyükre, látszólag kötelezik el magukat az emberi egyetemesség mellett, s valójában külön, továbbra is a mi kárunkra és a többi hasonló ellenére akarnak szűkösen boldogulni.

Mit jelent magyarnak lenni?

Ez nem egy kérdés, hanem legalább annyi, ahány évszázada fennállunk. A legrégebb nyom szerint akát ötezer kérdés. Azért ilyen sok, mert mindig mást jelentett, más feladatot.

A kezdetektől igen sokáig azt jelentette, hogy embernek lenni. És a legutóbbi évszázadokban sajnos már ismét azt jelenti. Azért sajnos, mert közben más népek is emberré lettek, csak hát köztük többen az emberi élet veszélyeztetőivé váltak.

Az emberlét korábbi állapotaira, körülményeire csak következtetni tudunk. Mégpedig a szellemi nyomokból leginkább, mert az anyagiak nyolcezer év alatt a felszínen teljesen megsemmisülnek, a föld alatti leletek pedig ritkák. Szinte nincsenek is, hanem a barlangokat ásták fel töviről-hegyire a régészek, s most annak eredményével büszkélkednek, illetéktelenül kiterjesztve az ott találtakat az érintett múlt egészére.

Ebből a szempontból a Gyűjtő-medencei emberleletek igen gazdagnak számítanak. Ráadásul mindenben elsők, mindenben megelőzzük és minőségben, mennyiségben lepipáljuk a másholi leleteket. Van kétszázézer éves, harmincezer éves, pár ezer éves előnyünk, illetve az egyidejűségekben nálunk összehasonlíthatatlanul gazdagabb a réteg. Meg is kellene kérdezni az UNESCO-t vagy a Jóistent, hogy helyes-e minden régészeti kultúrát a sokkal későbbi és gyéresebb előfordulásáról elnevezni, csupán csak azért, mert akkor francia, német vagy szláv nevet lehet használni. Legalább magunknak el kellene hagyni e magukat visszadátumozó zavaró tényezőket, hogy egybeálljon a logikai és az időrend.

Ugyanakkor a szellemi nyomok az igazán gazdagok nálunk. Ezek, a népmesékben például olyan természetűek, hogy Magyar Adorján egyenesen azt olvasta ki belőlük, hogy az emberiség itt született, amikor a Pólus itt lévén, itt hült le először annyira a légkör, hogy az emberlányok kijöhettek a Nagyalföldi-tengerből. Meghökkenítő állítás, ám az mégis valószínű, hogy egyszer valamikor s valahol tényleg ki kellett jönni az embernek a tengerből, ha onnét származik. A *Rudapithecus Hungaricus* is a Pannon-tenger partján élt. Hogyha ez máshol volt, akkor is azt őrizte meg az emlékezet. Ha meg a fáról jöttünk le, akkor arra is emlékeznie kellene ugyanígy a mesének, de nem teszi.

Szellemi nyomoknak tekintem a kultúra eredményeit is. Akár az anyagi jellegűekről van szó, akár a szellemiekről. Az anyagi jellegű, azaz a megélhetést biztosító tudásról és képességekről, azok kiválóan magas színvonaláról a neandervölgyiek (miért nem mondjuk így példának okáért:

a Benta-völgyiek!?) tanúságot tettek az egész földön százezer éve. Ők jelentik a mai modern embert, nem a sokkal későbbi cromagnoniak. Nem kihaltak, hanem egészében bennünk folytatódnak. Nekünk már csak az maradt, annak az előkészítése, amit helytelenül neolitik forradalom néven emlegetnek manapság. Azért helytelenül, mert nem volt ilyen forradalom sem a földművelésben, sem az állattenyésztésben, sem a fémművességben. Hanem bizony mindazt a megelőző több százezer évben, persze főként az utolsó százezer év utolsó harmadában fejlesztették ki a mi elődeink ezen a tájon, ahol ma a magyarság zöme létezik.

Itt keveredett ugyanis nagyon életrevaló emberré a korábban a hideg és a meleg éghajlathoz szokott ember. Keveredett testileg is a nagyfejű és törzsű, rövid lábú hideg égövi és a kisfejű, rövid törzsű és hosszú lábú meleg égövi. Ennek tudhatók be oly csinos lányaink és jóképű fiaink, akiknek nagyszámú utódai népesítik be ma a Föld nagy részét. És keveredett szellemileg is az előbbinek kozmogónikus, reális tudása, s utóbbinak fantasztikumokkal kevert, azaz fantáziadús felfogása. A bükki műveltségünk ennek a letéteményese, amely az északkelet-magyarországi régiót, Felső-Magyarországot a mai napig megkülönböztethetően kiemelkedő szerepkört ellátóvá tette. Kár hogy a mai nap is vagy öt országba szétszabdalt ez a jelentős terület. Csak reménykedhetünk, hogy túléli a végveszélyt, s üdvös politikai egyesítéssel felélednek majd eredeti képességei. Ezek annak idején többek között abban nyilvánultak meg, hogy magukba olvasztották az eltérő felfogású támadókat, majd államszervezőiket a harci baltás indoeurópai kurgán műveltségtől a lóra ült kimmereken át a szarmatákig, hunokig és avarokig, magyarokig. De az irodalmi magyar nyelv is innét származik.

A szellemi nyomok észlelhetők az egész földkerekségen. Ez azonban nem annyira az innét elvándorlás következménye, hanem az ősműveltségi állapot jól megmaradásáé. Négy téren vehetők észre a leginkább a Gyűjtő-medencéből származás kézzelfogható nyomai: a mitológiák, a díszítőművészet alakzatai, a földrajzi nevek és az írásművészet terén. A korábbi tudásteljesség a csillagokig felért, csillagokkal rajzolt képekben is elraktározódott az egész földkerekségen. Ezek az Égi Malomról szóló mitológiák, amelyeknek jelentését homályba borította a tudók alárendelt szerepkörbe szorítása. Mert Európa az más, oda a szalagdíszesek vagy mások szerint kottafejések népe szinte teljesen szétterjedt, ahogy a kurgán hódítás elől menekült egészen az Ír-szigetig és az Urálig, és vitte az eredeti magyar nyelvet és műveltséget. És korábban a jégkorszak felmelegedésével is volt kirajzás, ezért a finnugor rokonság nemcsak 6 ezer éve távozott innét, hanem már 14 ezer éve is a rénszarvassal. Az új, elnyomó főnökök számára – akik Európa-szerte leigázták, kiszipolyozták, sőt kiirtották a letelepedett lakosságot annyira, hogy többségbe kerüljenek – azután felfoghatatlanná váltak ezek az egyenrangú emberek együttműködésével megszerzett és átörökített ismeretek. Már a görögök sem tudták mitológiájuk valódi jelentőségét, ezért találták fel helyette a teljes tudást újra megcélzó filozófiát, de sajnos Egyiptomba is az alárendelő szemlélettel együtt került át az Égeikumból e tudás. Nálunk és Európában a későbbi üldöztetése mesei szerepbe s babonáságba alacsonyította le e mítoszi kincset, míg az alárendelésre épülő hatalmak főnökei saját hősiességük és isteni származásuk történetévé alakították át, hőseposzként. Ugyanakkor a népdalok még ma is megmutatják, milyen nagyszerű is a mellérendelő szemlélet, ha ilyen tömör és megragadó, könnyen elsajátítható tanítást tudott létrehozni. Tessék csak énekelni belőlük a hároméves gyerekeknek!

A díszítőművészet ugyanolyan alakzatai szintűgy, amiként a Kárpát-medenceiekkel azonos földrajzi nevek, elterjedtek az egész Földön. Ezek a jelképes formák a mitológia összefüggéseire rímelték, míg a földrajzi nevek a tudásteljességből fakadt tömör emlékeztetők, indikátorok voltak. A díszítő alakzatok ennek megfelelően előbb a csillagos ég állatalakjait, azok küzdelmeit fejezték ki, mígnem később, az eredeti jelentés feledésbe merülve, a virággá válás folyamata következett be. Így lett a polipból az Anyák napi szív, abból meg a három vagy négylevelű boglár, rózsa. A Gyűjtő-medencei eredetűnek látszó, de valójában az ősnyelvi állapot megőrzéséből magyarázható, itt nálunk is megtalálható földrajzi neveket az amerikai katonai hírszerzés térképei alapján fedezték fel a világ minden részén, főként a termékeny folyóvölgyek környékén. Ez a

Vámos–Tóth Bátor-féle Tamana-tudomány, amely már több ezer teljesen azonos, s tízezernyi variáns nevet azonosított. Ezért elfogadhatatlan e beszélő, ha tetszik szent nevek környezetünk béli rontása, torzítása szlávok, németek vagy románok részéről. Ugyanakkor mind nyilvánvalóbb, hogy itt sem a diffúziós elmélet ad magyarázatot, azaz jó magyarjaink nem mentek a maori szigetekre. Viszont akár a képi ábrázolás, akár a hangkiifejezőmód annyira közös, hogy egyforma, a kezdeti időben, tehát ezzel is az ősműveltségi jellegek, körülmények tanulmányozására nyílik lehetőség.

Az írásunkról V. Molnár József, Simon Péter, Forrai Sándor, Szekeres István és Varga Csaba mondta és írta számomra a legfontosabbakat. Hogy a gyorsírásunkat is az élő rovásírás szerint szerkesztették, azért olyan jó, s hogy mindig a mieink nyerték a gyorsíró világversenyeket. Hogy ez a rovásírás vagy magyar írás olyan szerves, hogy azzal is segíti az alkalmazását. Például a sziszegő hang egy vékony vonal. Hogy legalább harmincöt ezer éve, a barlangrajzok óta pedig bizonyítottan ezt használja az emberiség. Hogy a sumér ékírás belőle származik. Hogy az egyiptomi mindhárom írás belőle származik, s a hasonlóság miatt a démotikus írás a legrégebbi, azt követi a hieretikus és végül a hieroglifás. (A Gyűjtő-medencei AB vércsoport nagy aránya a múmiákban ezt méginkább alátámasztja, hogy a kurgán utódok elől végülis dél felé végül Egyiptomig vagy Szudánig futott a nép.) Hogy a kínai, a héber, a görög és a latin írás belőle származik. Hogy vele az egész eurázsiai hun birodalomban írtakat el lehet olvasni magyar nyelven. Hogy az etruszk írás is ez, s a latinok kétezer éve vették át, amit tőlük mi – sajnos már a mai elégtelen formájában, fele betűvel – ezer éve vettünk vissza.

S ha nem voltak elnyomó isteni kiválasztott királyaink, akkor az ő hősiességükről szóló hőseink, hősmondáink sincsenek, amint ezért teremtésmondánk sem. A Csoda-dara monda nem Hunor és Magor hősi története, hanem a Gyűjtő-medencébe való sorsszerű visszatérése. Atillának, Bajánnak, Álmosnak, Árpádnak még a sírhelyét sem ismerjük, nemhogy hőskultuszt éltetünk volna róluk, bár most már – végveszélyünkben – el kell kezdeni a zarándoklatokat e nagyjaink pilisi emlékhelyeihez. Ezért nem megy nálunk a legendaturizmus, hiszen sincsenek kiválasztottak, félisteni hősök, akikről azokat a legendákat Nyugat-Európában az uralkodói udvarokban táplálták. Egyáltalán már a legendákkal is baj van nálunk, mert a mellérendelő szemlélettel gyűjtött és átadott tudás egy az egyben megfelelt a valóságnak, mialatt az alárendelő világban csak a beavatottak kapták meg a valódi tudást: az a kisebbség, amely elnyomással uralkodott a többségen. Ezért nincsen magyar vallás, hanem műveltség, mert minden vallás utólagos és ezoterikus, elzárt. Ezért aztán amit mi a kereszténységhez hozzátettünk, divat lett az egész világon, akár szentjeinket, akár lovagjainkat tekintjük, avagy a termékenység kultuszt Nagyasszonnyal, Boldogasszonnyal, Babba Máriával, Szent Szűzzel.

Szólnunk kell még műveltségünk kapcsán külön arról is, amivel megszólalunk, írunk, a magyar nyelvről. Ennek ősnyelvi mivoltát más nemzetek nagy tudósai hangoztatják. Rá kellett jönnünk, hogy a tizenkilencedik századi romantikusok voltak a délibáb kergetők, akik igyekeztek saját fiatal nyelvük magyar nyelvből való származását egyszerű módon, az átvétel irányának megfordításával nemhogy eltakarni, de előnyös helyzetbe juttatni saját nyelvüket. A leleplezést az időbeli nagy különbség nyújtja az átadást, átadás-sort illetően, amennyiben hatezer évvel korábbi magyar nyelvtulajdonról lehet csak szó, mert ebben az eredeti nyelvben, a magyarban a szóbanforgó fogalmaknak egész sora, bokra, tömkelege létezik, míg az utód (szláv, germán) esetleg csak egyetlen szó arról a fogalomról. A ragozó magyar nyelv kifejező képessége igen könnyen végtelenül bővíthető. A toldalékolás helyett a szóhajlítást működtető nyelvek ilyen téren nagyon korlátozottak. Létrejöttüknek is az volt az oka és célja, a korlátozás, a leigázás, amikor szegény szalagdízszeseinket utólérte, meggyérítve maga alá gyűrte és kiszipolyozta a leigázó, alárendelő hatalom. A magyarban az első szótagon és a mondat elején van a hangsúly, ezért a lényeg kerül a mondat elejére, ami nagyban megkönnyíti a megértést. Talán ez adhat magyarázatot a magyar anyanyelvűek könnyű taníthatóságára és máig nagy tudományos eredményeire.

A magyarság azonban nemcsak jelenben megragadható állapotokban mutatkozik, valósul és működik, hanem a múltbeli és a jövőbeli történéseket is jelenti. Nemcsak arról van szó, hogy az unokák folytatják a nagyapák dolgát, hanem arról is, hogy a múlt tapasztalatainak feldolgozását a jövő érdekében végzik. Ez a feldolgozott múlt nem a királyok vérvonalát isteníti, hanem a saját kárából tanul, s az előnyös magatartást rögzíti. Van mit rögzíteni és van miből tanulni. Grand-pierre K. Endre szerint a Habsburgokig valakik minden magyar királyt megöltek. Kik? A vérvonal imádók. Az alávetést próbálók, kierőszakolók. Elődeink meg mindig talpra álltak, minden támadót magukba olvasztottak. Legutóbb éppen Habsburg Ottó lett nagy hívünk, igaz más szerepben. Amikor az alárendelő hűbériség már általános volt körülöttünk, kitaláltuk a Szent Koronát, azaz a Magyar Alkotmányt. Ez nem engedi meg, hogy ember embert birtokoljon, s főként a királyt nem emeli az egekbe, az emberek elnyomására. Nem vesz tudomást az erőszak alkalmazásáról a népre, annak eredménye semmis, amint itt minden Trianontól kezdve, majd 1944-től. Az ország birtokosa a Korona, melynek testét a király és a nemzet alkotja. A Dózsa György vezette kereszties felkelés dinasztikus érdekekért fellépő provokátorai sem tudták teljesen felszámolni ezt a helyzetet, s amikor a női uralkodó s fia felszámolta volna, a társadalom hamarosan felrobbant, hogy a törvény előtti egyenlőség és a közteherviselés eszményét visszaállítsa. Nem lenne jó, ha erről az eszményről, amit az érvényben lévő, de nem alkalmazott Magyar Alkotmány, a Corpus Juris Hungarici jelent, bármi miatt lemondanánk.

Mert kötelez, s főként a jövői magyar nemzedékekkel szemben, de ugyanúgy az emberiséggel szemben is. Nem igaz érv, ezért visszautasítandó, hogy hiszen az emberiségnek az tetszik, ha a magyarok megsemmisülnek, megszűnnek, amint a trianoni katasztrófa óta erről sorra kinyilvánítják akarataikat a meghatározó népek képviselői, akár Jaltán, akár Máltán. Mert bizony sem a kínaiak, sem az indiaiak nem mondtak véleményt! És a nagy muzulmán országok sem, vagy a dél-amerikaiak sem. Annál inkább azok, akik az elpusztított, elzavart magyarok házaiba beköltöztek a szomszédból, és megbízóik. Az emberiség nem azonos a rablógyilkos kisebbséggel. Bár a nagyhatalmak eltűrték s megbocsátották – például a tisói fasiszta Szlovákiának és az antonescui fasiszta Romániának – ezt a szörnyű magatartási formát, sőt még tegnap is déli határainknál. Sokáig azonban a terrorizmus nem lehet államok eszmei alapja, még ha a nagy szolgálatokat tevő Lenin és Sztálin vezette is be a gyakorlatba. Épp mostanában derül ez ki, hogy bizony az ocsút csak úgy lehet elválasztani a búzától, azaz a világ országait megmenteni a terrorizmustól, ha azt elszigetelve teljesen kiiktatják, senkinek sem engedik meg, még önmaguknak sem.

A magyarság tehát főként a tudásban áll, a kultúrában, a kiállásban. Tudjuk járni a magyar táncokat, élvezzük a magyar zenét, énekeljük dalainkat. Ismerjük történelmünket a legutolsó vadkanig. Igyekeznünk kell megakadályozni minden további bünt ellenünk, ha egyszer értjük az indítékot. Meg kell osztanunk a tudásunkat másokkal, még mielőtt elpusztítanak érte, s nem marad, aki átadja. Tudunk levest, lekvárt főzni ugyanúgy, mint aranyat, s az arannyal ugyanúgy hímezni, mint a cérnával. Elég régen feltaláltuk a kenyérsütést, a téztafőzést ahhoz, hogy mindenüvé eljuttassuk annak ismeretét. Hogy senki ne kényszerüljön kenyérért ölni ezen a földön.

A gabona magvak is birtokunkban vannak, s az eső szintén. Mi kell még, ha győz a jóakarát? Voltak messzire vándorolt leszármazottaink, akiket kipusztítottak, s voltak sokan, akik visszataláltak. Ma már nincs hová visszavonulni, ott kell érvényesíteni a magyarságot, ahol éppen vagyunk, Ausztráliától Angliáig. Van mit bevetnünk a cél, az ember javítása érdekében. Igen jól állunk az egy főre jutó költők, tudósok, sportbajnokok, zenészek, művészek dolgában. Nyelvünk kifejezései éppen a duplájára rúgnak a félmilliót számláló, utánunk legnagyobb angolnak, de a miénk milliárdig is bővíthető lenne. Lelkeink megszólítnak, támogatjuk az égi célokat. S miénk a legnagyobb politikai találmány maradványa, az egymás mellé szabadon álló ember szabadon együttműködő tevékenysége.

Mert az embernek mint értelmesen élő, tevékenykedő lénynek ugyanúgy a társadalom a működtető ereje és számára az élete létfeltételeit biztosító emberiség/nemzet megalkotója, – azaz a

kettő egy, egység – mint ahogy a lélek vezérlésével működtetett test hozza létre a személyt, valamint e három részen belül az életképlet által vezérelt anyag alkotja az egyedet, a tudattal rendelkező agy az egyéniséget, és személyiség vezérelte egyéniség a cselekvő személyt. A társadalom, a szocium tehát az egyes embernél több, de kevesebb az emberiségnél, aminek ma mindentűt a különböző nemzetek felelnek meg a földön, de vannak nemzet alatti képződmények, amelyek nem tudják biztosítani saját társadalom révén mindazt az ember számára, amit az emberiség szint a különböző nemzetek részéről nyújt tagjai, emberei számára. A társadalomban a műveltség vezérelte társadalmi lét alkotja az élő társadalom alakzatát, s a műveltségen belül az eszme vezérelte hit építi fel a vallást, és a társadalmi létben az erkölcs által irányított társadalmi egységek működtetik a társadalmi életet, valamint az élő társadalomban értelmiség által irányítottan működő gazdaság jelenik meg, mint eredményes politika.

Ha az emberiség vagy nemzet szintjét meghatározzuk, azaz a társadalmi elméletek hatását a társadalmi alakulatokra, miáltal aztán ezek összessége a történelem menetét nyújtja, a mottó még mindig ugyanaz: a kettő egy, egy harmadik. Azaz a társadalmi alakzatok vagy alakulatok a társadalmi elméleteket mint vezérlő eszméket hordozván, azzal az emberiségben egyesülnek, akiknek alegységeit a közös műveltséget hordozó nemzetek alkotják, és az egyesülésük teremti meg a történelmet, merthogy a kettő tehát itt is egy. Ezért az alárendelő szemlélettel ellentétben, amely az élő társadalmat az ellentétek kibékíthetetlen harcában ütköztetve találja a fejlődés elvét és tekinti az élő rendszerek alaptörvényének, a mellérendelő szemléletben az élőlényeket éppen nem a harc, nem a rombolás, hanem az eszme és érzés vezérelte erő és tevékenység jellemzi, az állandó egyensúlyra törekvés, a változásban eszme és erő egységét kifejezve. És ez a változás nem azonosítható a fejlődéssel, azaz az emberi élethalál-harc által biztosított fejlődés modellje hamis.

S végül, mivel nagy volt a magyar, mi tudjuk, milyen az, amikor egy nyelvet beszél az egész emberi kultúra, egyenlő szinten tevékeny minden nép és ember, a csak azon a szinten megvalósítható egyéni hasznos, színes teljesítményekkel. Szigetországtól szigetországig. De nem egy akolban egy pásztorral. S főként tudjuk, milyen a pusztítás, a pusztulás fájdalma, amikor az egész, a magyarság pusztul. Nem hagyhatjuk vesztébe rohanni embertársainkat, s vele magunkat. Ezért még ma is nagy a magyar. Ne bánts a magyart, ne bánts az embert! – Kiáltjuk ezt minden irányba! A bántatlan ember nem fogja tovább bántani a természetet, a növényeket, az állatokat. Ne bontsd le az embert! — tehetjük még hozzá. Kérjük őket, tévelygőket, ne kezdjék addig lebontani az emberséget, míg teljesen fel nem építették magukban. Majd ha már túljutottak a mi egymillió nyelvi kifejezésünk megalkotásán és használatán, de akkor biztosan nem lesz rá szükségük. Ha ki tudják fejezni magukat ugyanúgy tánccal, énekkel, rajzzal, mesével, verssel, mint mi. Ha lesz ennyi sikerük, eredményük. Addig azonban senkit se bántsanak, hanem inkább segítsenek, hogy maguk is kapjanak segítséget.

Ahogy Jézus legyőzte a halált, úgy kell a ma emberének legyőznie magában a félelmet a haláltól. Mi tudjuk, hogy nem kell félni tőle, mert sosem jön el, hanem mi hagyjuk oda elhasznált porhüvelyünket. De addig meg kell valósítanunk hivatásunkat, hogy emberek legyünk, lelkünk szolgálatára, betöltésére. Minden magyar tudja, hogy magasabb rendű létre meghívott, ha azt kiérdemli. A földi lélekben gyökérzik az igazi jövő, mert az végetérhetetlenül örökkévaló számunkra az emberiség által. Ezt mi nem herdáljuk, nem kockáztatjuk, ha szenvedést mér ránk a sors, az alól ki nem bújunk. Főként nem akarunk mások legyőzésével, más fájdalma árán előnyöket kicsikarni, mert azok ellenkezőjére fordulnak az evilági másvilágon. S amit pedig elvesztettünk, lélekben visszakapjuk, s talán ezerszeresen. Kérjük Istent, hogy a minket régóta s folytonosan meg- és kirablókat ne sújtsa lelki túlvilágon ezerszeres hátránnyal és szenvedéssel, hiszen az örökkévaló itteni ítélet. Ez a hitünk mindenkit már a földön üdvözöltet. Magyar az hát, aki hisz emez isteni örök ítélet igazságosságában.

Így legyen! Így legyen! Így legyen!

Cser Ferenc 2020. 10. 08. és 2021. 11. 07.

Kedves Lajos!

Én nem tettem mást, mint László Gyula javaslata alapján az ismert, a másutt közölt dolgokat összeraktam egy egységes gondolattá, és ebből kerekedett ki a lehetséges magyar őstörténet. Abba nem fér bele sem Mongólia, sem a Folyamköz, mert nemcsak az van benne, ami azonos, hanem az is, ami azokat kizárja (pl. a műveltség).

A tudomány nem kereskedelmi tétel! Az igazság nem árucikk, nem lehet kereslet/kínálat tárgya! Én nem vagyok egy CEU-s kisiskolás, nekem van önálló véleményem – és azt eddig is kifejtettem. Ha úgy adódott, itt a fórumon is. Csakhogy nem vagyok vak és abba az árokba (mocsárba), amibe az MKI is belement, nem vagyok hajlandó belemenni. Ezért tettem a megjegyzéseimet, de az azokra való reakciók láttán rá kellett jönnöm a valóságra. Ebben segítettél te is! És ebben segítettél én is téged! Ez kölcsönhatás és így van ez rendjén.

Hogy én mit akarok a ZMTE-ben? Semmit, legfeljebb azoknak a megismertetését, amikre az anyagok feldolgozása közben rájöttem, észrevettem, logikai rendbe állítottam. Csak annyit hangoztatok, amiről ők nem akarnak tudni, mégis létezik, amik alapján a Kárpát-medence-i eredet gondolata összeállt.

Nem fogadom el a modern embernek Afrikából való 50 évezred előtti kijövetelének az elméletét, mert az politikailag motivált elmélet, és a régészeti leletekkel ellenkezik. Ugyancsak ellenkezik az 1968 előtt publikált – és a szakkönyvtárakból azóta eltávolított – embertani tanulmányok eredményeivel. Politikailag motivált, mert azt akarja ránk erőltetni, hogy végülis semmivel sem vagyunk mások, mint a primitív műveltségű afrikai bennszülöttek, hiszen az ő származékaik vagyunk.

Nem, az emberiség – a modern ember – gyökere ugyan az ősi Afrika, hiszen a *Rudapithecus* innen oda ment és ott alakult eszközkészítővé, de onnan másfél millió évvel ezelőtt kijött és aztán a Föld több helyén alakult modern emberré. Több helyen, párhuzamosan és a helyi sajátosságoknak megfelelően, de nem azonos módon! Nem vagyunk egyformák.

Én ezt állítom, fogadom el és nem vagyok hajlandó elismerni az ősi emberi nyelv létét sem és mindent abból levezetni. Nem vagyok hajlandó elismerni semmiféle pán- elméletet – így a pánmagyart sem, mert semmi alapja nincs.

Nem látom semmiféle bizonyítékát annak, hogy a magyar nyelv és műveltség a Kárpát-medencétől távolra ment volna és aztán modernként oda visszatért ún. honfoglalást eljárszva.

Nem, Lajos, ezek a *Gyökerek* – és a vele párhuzamosan folytatott *Benjámín* – tanulmányok során alakultak ki bennem és az azóta megismert adatok nem, hogy ellenkeznének vele, hanem alátámasztják azokat. Persze, ha nem erőltetünk rá valamiféle PC elméletet – azaz az Ősádám-Őséva elméletet.

A kétrétegű, azaz többgyökerű műveltséget még a Benjámín adatgyűjtésekor megismertem és a Gyökerekben – ha jól emlékszem – erre hivatkozom is, de mindenképp erre építettem.

Hangsúlyozom: a *Gyökereket* bármelyikük megírhatta volna, ha – előítélet nélkül! – veszi magának a fáradságot és László Gyula ötlete alapján összegezi a rendelkezésre álló *embertani, nyelvészeti, néprajzi és régészeti* anyagot.

Igen, ebben Lükő Gábor (*A magyar lélek formáiban* előadott) alapgondolata, miszerint a magyar műveltség és nyelv mellérendelő, alapvetően jelen van. Ebben ugyan idéztem Magyar Adorján gondolatát, amely tudományosan egyébként egy baromságra épül, mégis igaz, miszerint „nem jöttünk mi sehonnan, a magyar őshazája a Kárpát-medence”.

Csak hát a csapat erre nem vette a fáradságot és azóta se veszi, csak arra törekszik, hogy a saját agycicáját tolja előtérbe és a germán heroizmus jegyében írjon egy soha meg nem történt történelmet a magyarság őseiről.

Biztatgatnak a Kárpát-medencei modellel, de ugyanakkor sértve érzik magukat, mert ők is a pánmagyar hívei. És minthogy egyszer ezt már leírták, kimondták, futnak a kimondott szavuk után. A többi csak játszma.

Odáig nem jutottak el, hogy kilépjenek az egy-gyökerű származás hitéből és megértsék, hogy az ember mindenütt ember, és ha azonos dolgokat lát, tapasztal, akkor nem elképzelhetetlen, hogy azokra azonos választ is ad.

Itt vannak a népdalok. Ausztráliában az egyik zeneszerző a lápvidék madárhangjait komponálta meg – és döbbsentem fedeztem fel benne egy magyar népdalt is. Akkor ajánlottam az akkor zeneiskolás (egyetem) lányomnak, hogy ám vegye elő a témát és az egyes népek népzenejéhez mérjék fel az énekes madarak dallamvilágát – és meggyőződésem, hogy ebből megtalálható valamiféle ősi mozgás, tartózkodás. Hol énekeltek azok a madarak pentaton dallamban? Na, ott voltak a magyarok is.

A Szent Koronához is van szavam. A 'sacra', ami a nevében van, az sem megszenteltet, sem szentet nem jelent. Ahogy a szent szót – bár idegen! – használjuk, miért nem használjuk a szakrális is? A szakrális valami nem szent, nem vallási, mégis az emberi hithez, hitgyakorlathoz kapcsolódik: valami, ami túl mutat a tárgyi világon.

Láttam néha, hogy a gondolataimat nehezebben fogtad fel, de akartad, és a végén mindig megértetted. Ezt főként az *Emberiség* írásakor tapasztaltam. De azóta egyértelműen érted, sőt, nálam jobban tudod már fejleszteni. Az igazságszereteted nem az én hatásomra alakult ki és az enyém sem a tiéd hatására. Viszont mindketten fontosnak tartjuk – és ez így normális.

S még valamit a mai helyzetünkről, amit azért otthonról te biztosan jobban látsz. Én csak azt érzékelem, hogy a szomszédaikkal nem akarnak összeütközésbe kerülni és ezért inkább megveregetik a hátukat, semmint számon kérik a tetteiket. A V4-et építik fel, hogy a francia/német törzsszel erőben egyensúlyba kerülhessen. Sokkal inkább az az érzésem, hogy egy közép-kelet-európai államszövetséget akarnak létrehozni – esetleg, az angol példa alapján, az EU-n kívül. Az építkezéseik, a szövetségi lépéseik erre utalnak.

Kedves Lajos!

Akkor még Oláh Zoli mostani leveleivel kapcsolatban, mert három írása is beesett hozzám, s mivel nem vagy a levelező listán, ezért beszámolok neked mindhárom szörnyleletéről, viszont azt biztos te is megkaptad, ami az etruszk vitához kapcsolódik.

Gondolkozóba estem ezek hatására, hogy valakinek a gondolkodási képesség vagy a szakmai tájékozottság hiánya okozhatja-e inkább az érthetetlen vagy minősíthetetlen megnyilvánulásait „szakmájában”, ill. a régészetben.

Elővezette megint a DNS-nyelvet, a „DNS ábécé betűit” akár földönkívüli eredetűnek is valószínűsítve és „új adatkorról” beszélve, amelynek tudományos módszertana „a természetes és a DNS nyelvi szövegek és kontextusuk együttes bányászata”. Első lépés a számítógépes taxonómiai programtervezés, az ábécés és ATGC-szövegek gondnoki feldolgozása. De az ne foglalkozzon ezzel a szuperszámítógéppel támogatható nyelvészeti kérdésekkel, aki nincs birtokában az archeogenetika naprakész eredményeinek, amiért reménytelen a kásleri Magyarságkutató Intézetben a Török–Neparáczi-féle tevékenység is e téren.

Lajos! Ő molekuláris-biológusnak, informatikusnak nevezi magát, de van-e egyáltalán fogalma a DNS-ről? Könyvként olvasni akarja – és gondolom, magyarul – és keresi a számítógépes lehetőséget, hogy megtalálja a szavakat, a szógyököket? Persze, az élővilág az RNS-sel indult. Az RNS, mint biokatalizátor számos reakciót felgyorsíthat – egyébként ma is vannak RNS enzimek. De a többihez, a nyelvhez mi köze van? Semmi.

És ugye, öszerinte más ne foglalkozzon vele, mert nincs meg a felkészültsége hozzá. De hát őneki sincs gőze se a dolgokról, csak a hatalmas hanta és értelmetlen új szavak. A mondataiból

egyszerűen nem derül ki, hogy mit is akar mondani, mi a gondolat benne, sokkal inkább egymásra hordott szavak tömegének tűnik. De így volt ez korábban is.

Aztán megint előjött a 'HANGFOGLALÁS'-sal, így, csupa nagybetűvel. Mondván, hogy a magánhangzók valami speciálisat jelentenek. Pedig a hangok – a magánhangzók is – területre jellemzőek. A Közel-Kelet nyelveiben csak a, e, u, i van, vagy u helyett o, de a azok is bizonytalanok. A mássalhangzós írások alapján azt hiszi, hogy a magánhangzók valami különleges genetikai járulékok és minket, magyarokat emel ki – és pedig most már 11-13 évmillióval ezelőttről indítva. Aztán a térképek, aztán a figurák, a hármasság, mint Kárpát-medencei agyagfigurákból kiolvasható, meg a nyelvgyökök, mint DNS gyökök. Valami olyasmit lehet kivenni a szócsomagból, hogy a Kárpát-medenceiek mentek a Folyamközbe és vitték a műveltségüket.

Ilyen kifejezéseket alkot hozzá a maga módján: „etimon alapú gondolat kvantum”, „harmadik kiáramlás mező-patakiába”, 12-13 millió éves magánhangzók”, „DNS-ABC” és „teljes genom olvasat”. Borzalom!

Azt írja, hogy „a védett ivóvíztől indult a kökénydombi ácsok eurázsiai kirajzása és genetikai hódítása családostól”, amit az „MKI DNS-vadászai nem fogadnak el”. Kérdezem, talán a kökénydombi ácsok hatalmas várost alkottak, s családostól innen kirajzoltak Euráziába és ott genetikai hódítást végeztek? És az MKI nem hajlandó elfogadni, hogy onnan áramlott ki a hatalmas ácsötömeg?

Lajos! OZ valójában nem ismeri a régészeti anyagot. Egy könyv van talán a kezében és a kökénydombi kerámiából indul el (az egyik idézett levelében is ezek a szobrok láthatók. Szobrok? Talán ivóedények, nem tudom. Az egyik női kerámia vállán rézsarló van, azaz Kökénydombon is öntöttek rezet. Olyan rézsarlót Zalában találtak, de régészetileg nem datált helyen).

Elolvasva az alábbi szövegét, talán neked se tűnik túlzásnak, amit eddig róla mondtam a régészeti és műveltséget illető teljes tájékozatlanságáról:

„Már az utolsó jégkorszakot követő 'aranykor' családi, anyanyelv művelő paraszt-gazdálkodást folytató AVK kézművesekből gyalog (mivel nemesített háttaló nem volt) rajzoltak ki azok családok, amelyek ŰR-ságokat alapítottak Mező-patakiában, majd 7-itákra és fehér hunokká osztódtak és Indus-írassá változtatták, az ahhoz feltűnően hasonló tatárlakait.

A lovaspásztor kelták/szkíták/zsidók Anatóliában egy töről metsződtek, mivel, ha csak a földrajzi atlaszra vetünk egy pillantást, ma sincs ott elegendő legelő. Így a lovas pásztor apajogú 'királykodásra' kárhoztatott szkíta és harcias Lövy-népek (Ó-testamentum!) már csak a folyamközi letelepedett paraszt kiscgazda ('small holder') családok folyamatos kirablásával juthattak a hun üstökben rotogó marhapörkölt köretéhez és kenyérhez. Mert nem csak hússal él az ember! - a földműveléshez meg családos letelepedett életforma kell. A messziről jött szkíta fiak Anatóliában érték el a tengert, de már korábban is türkökként ('szeldzsuk') igázták le Anatóliát (nem II. hanem Mezopotámia után III. Kárpát-medencéből eredő kirajzott Föld-, Ész, és Kézműves anyanyelvi és genetikai N1 őseink, a Körös műveltségi közösségeink leszármazottjai).

Az Etruszkok alatt ma, az egyidőben (DNS_ID-val most már nagy fölbontású markerekkel betérképezhető), Löwiából tengeri úton kirajzó, az etruskai vaskohászati fegyverekkel városállamokat alapító anyanyelvi műveltségünket bíró, föníciai rovással író egységes népet értjük – legalábbis mi együgyű nyugati laboratóriumi kapacitást is fenntartó, Émilliárd forrásokkal gazdálkodó, korábban régészek-nyelvészek-történetírók világába betolakodó feltörekvő archeogenetikuskok.

Az Etruszk anyanyelvi műveltségünk ősközülete – sokkal komolyabb erőbedobással, adatbázis építéssel kellene kutatni, mert idegen nyelveken ez sem fog menni, hiába próbálják összehasonlító nyelvészek, mint Alinei is, kutatni.

DNS_ID-ra alapozott 'történelmet történészek' képtelenek írni, mert soha sem fogják megtanulni és kezdeményezni azokat az ásatásokat, ahol még a DNS-nyelven írt teljes-genom forrásszövegeket lehet találni, akár szűkebb hazánkban a Kárpát-medencében vagy Fehér/Heftalita Hunniában – az Indus völgyeiben élők körében.

A szuperszámítógépes összehasonlító algoritmusokat sem történészek írják, pedig népszerűek genetikai térítő térképeihez is szükséges tudáselem.”

Hát ez van. Szeretni ugyan nem kell, de vele értelmes beszélgetésnek, gondolatcserének a reménye nulla. Ha biztos lennék abban, hogy elolvasva olyasmiként hatna rá, hogy behúzza fülét-farkát és normális útra tér, akkor azt mondanám, hogy rendben van, vitázok vele. De erre nem lehet számítani, neki az a törekvése, hogy magához igazítsa a közt és a véleményét.

Ha úgy ítéled meg, hogy a közösség érdekében érdemes közreadni – és nem tekintik személyeskedésnek, mert nem annak szánom – akkor a gépelési hibákat kiigazítva csatold a kötethez.

Harsay Mária Magdolna 2021. 10. 17.–11. 17.

Történelemhamisítás az I. évezredben és hipotézis a magyarság eredetére

Először is szeretném köszönetem kifejezni a Zürichi Magyar Történelmi Egyesület elnökének, Csihák Györgynek, hogy javaslatára felvettek a magyarok eredetét megvitató levelező listára, valamint Darai Lajosnak, aki a Facebookra feltett rövid írásaim alapján segített a korai kereszténységről szóló két tanulmányom megírásában és közzétételében.³⁰⁴

Sőt Darai Lajos jelen összefoglalójában is hivatkozik a korai kereszténységre vonatkozó megállapításaimra, és egyben vissza is utasítja azt a néhol már gúnyolódó szintet megütő hangnemet, amit Rihmer Aurél történész az összefoglalójában olyanok munkáival kapcsolatosan megengedett magának, akiknek a gondolkodása nem egyezett az övével. Cser Ferenc – szerintem jó részben nem ülő – kritikáját is finomítja, utalva arra, hogy a történelemhamisítás nálam nem azt jelenti, hogy csak úgy betoldottak 300 évet, amit nem igazol régészeti lelet, hanem az eseményeket ide-oda csúsztatva, megismételve más nevekkal, hol a valós események előtt, hol utána fiktív, vagy jelentősen torzított történetekkel, az valójában egy ún. átfolyásos hamisítási módszerre alapozott történetírást eredményezett a később hivatalosított történelemtudományban.

Megjegyzem, Rihmer Aurél igen tudománytalannak nevezhető eljárással igyekszik lejártni a korai kereszténységre utaló megállapításaimat. Idézet összefoglalójából: „*De a kereszténység védelmére érkező magyarság elméletét a korabeli krónikák, szentek legendái pl. Cirill és Metód legendák, Szent Gellért élete, Sankt Galleni Évkönyvek, Ekkhard, Szt. Gallen-i története stb. nem támasztják alá a fenti elgondolást. Márpedig az Árpád-kori források még nem igen vádolhatók vallási téren történelemhamisítással.*” Azért merem még „dilettáns” létemre is tudománytalannak tekinteni egy történész indoklását, mert egyrészt Szent Cirill bizánci filozófus, hittérítő, nyelvtudós, a szláv írás megalkotója és testvére Metód a IX. században élt, Szent Gellért még később, így ezek a hittérítők szóba sem jöhetnek, mint hiteles informátorai a korai kereszténységnek. A Sankt Gallen-i Évkönyvek több rövid bejegyzése sváb évkönyvből átvétel, megállapításai (például Bulcsú csapatára vonatkozóan) tévesek, hitelesnek elfogadható eredetűre – e magyarokat ’agarénoknak’ nevező dokumentumnak – nem sikerült rálelnem. Másrészt maga a Sankt Gallen-i kolostor története nyújt információt a hamisításról. Ugyanis a 646-ban elhunyt Szent Gálról elnevezett kolostort 613-ban alapították. Majd a VIII. században Otmár (vagy inkább Ottó?) megalapította azt az iskolát, amely hamarosan híressé vált nemcsak a könyvtáráról, hanem a kéziratok átmásolásáról is.³⁰⁵ Vagyis mondhatjuk, hogy a történelemhamisítások egyik bölcsőjéről lehet szó. Ugyanis a már lemásolt iratokat gyenge minőségükre hivatkozva megsemmisítették. A könyveket Reichenauba menekítették 924 és 933 között, mivel *a magyarok fenyegették éppen ezt az apátságot*. A könyvtárban őrzik azt az Ekkhard szerzetes által írt krónikát, amely beszámol a kalandozó magyarok 926. évi támadásáról. Vajon a X. század elején miért fenyegették a magyarok az apátság könyveit? Különleges értéke a könyvtárnak egy IX. századi dokumentum, ami Sankt Gallen-i alaprajz néven ismert. Ez az egyetlen jelentős építészeti rajz (*113. ábra*), ami fennmaradt a Római Birodalom bukása és a XII. század között eltelt 700 évből. A tervből soha nem készült épület, bár egy jól kialakított és jól felszerelt kolostor ideáljáról szól.³⁰⁶ Vajon miért csak egyetlen olyan tervrajz maradt fenn, amiből nem készült épület, miért nem maradtak fenn azok a tervek, amelyek a lerombolt épületekkel kapcsolatosak?

³⁰⁴ Ezek a következő linken elérhetők:

http://epa.niif.hu/01400/01445/00060/pdf/EPA01445_acta_hungarica_2020_01.pdf

³⁰⁵ Forrás: <http://lexikon.katolikus.hu/S/Sankt%20Gallen-i%20C3%A9vk%C3%B6nyvek.html>

³⁰⁶ https://en.wikipedia.org/wiki/Plan_of_Saint_Gall

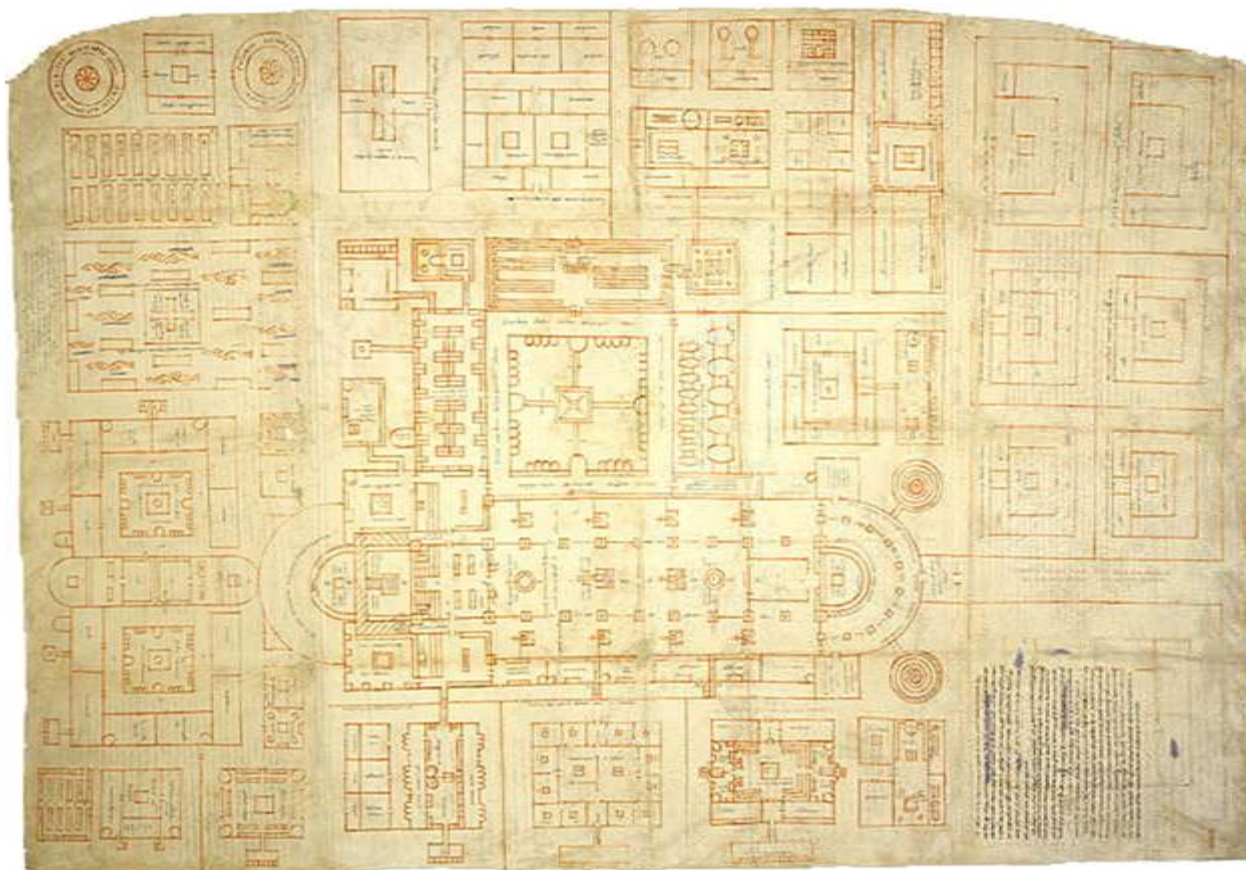

113. ábra. A Szent Gallen-i alaprajz.³⁰⁷

További érdekesség, ahogy Daneels bíboros fogalmaz egy ún. „Sankt-Gallen csoportról”: „amolyan elegáns név, a valóságban magunkat és a csoportot úgy neveztük: *A Maffia*.”³⁰⁸ Ez a csoport 1996-tól minden évben találkozott, és együtt szervezték a *titkos ellenállást* Ratzinger bíborossal szemben, aki abban az időben II. János Pál jobbkeze volt. Mintha a múlt visszaköszönne!

Alapvető probléma az olyan csúsztatott, bizonyos problémás témák kirekesztésére törekvő „cáfolatokkal”, mint amilyennel Rihmer Aurél próbálkozott az, hogy jellemzően kilóg a lóláb. Hiszen Jézus halála és a fentebb dátumok nélkül említett források között több száz év eltelt, hogyan szolgálhatnak bizonyítékkul a korai kereszténység vonatkozásában? Bizonyára éppen azért nem említették a korai ariánusi kereszténységet a későbbi ún. római új kereszténység hívei, mert ki akarták törölni az emberek emlékezetéből az előzményeket, és ezáltal a kereszténység megmentőiként léphettek fel.

További bizonyítékokat értelemszerűen az apokrif iratok között kell keresni. Például egy érdekesség a Bibliakutatók c. filmből.³⁰⁹ Robert Curzon 1883-ban Egyiptomban megvásárolt néhány régi kéziratot, – köztük volt „Péter és Pál cselekedetei” – amelyek nem kerültek be a Bibliába. Péter és Pál itt testvérként szerepel. A magyar naptárban is Péter és Pál „jól megférnek egymással”. Ugyanakkor csak azon damaszkuszi szent Pál apostol I. századi térítő útjai közismertek, aki nem lehetett Péter testvére. Biblia igen nagy hányada egy olyan apostolról szól tehát, aki nem volt Jézus tanítványa. A többi apostolról miért lehet csak oly keveset tudni? A thesszaloniki vérengzés 390-ben volt, amikor mártírhalált halt Timoteus, Pál apostol kísérője. Ez a IV.

³⁰⁷ https://upload.wikimedia.org/wikipedia/commons/c/ca/Sankt_Galler_Klosterplan_%28ca_800%29.jpg

³⁰⁸ Forrás: <http://katolikusvalasz.blogspot.com/2017/03/kiknek-is-koszonheto-ferenc-papa.html>

³⁰⁹ A BBC2 dokumentumfilmje. <https://www.apocryphicity.ca/2014/03/09/assessing-bbc2s-the-bible-hunters/>

század vége, ami azt támasztja alá egyrészt, hogy a keresztényüldözéseknek Nagy Konstantin nem vethetett véget, másrészt, hogy Pál apostol a IV. században élt. Szír nyelvű bibliai kéziratok (Pesitta, Sinai szír kézirat) keletkezését a IV-V. századra teszik a régészek, azonban a szöveg alapján a nyelvészek pedig a II. századra. Csodálkozom azon, hogy a történészek nem gondolkodnak el az ilyen jellegű ellentmondásokon!

Hosszan sorolhatnám mások tanulmányaiból, dokumentumfilmekből az összeollózott történelemhamisításokat, részben később meg is teszem, azonban bevallom, nincs időm minden forrás hitelességét felkutatni, ezt a munkát inkább átengedném fiatal kutatóknak, akik kiváló tudományos munkákat állíthatnának össze nemcsak a történelemhamisítás bizonyítékairól, hanem e feltárások következtében a magyarság eredetének tisztázásából is.

A magam hitelessége igazolásául inkább leírom az utamat, aminek következtében tényként kezelem azt a történelemhamisítást, ami elvágta a magyar népet a gyökereitől. E tanulmányomat 5 részben látom célszerűnek tárgyalni:

1. *Kezdeti utam a történelemhamisítás felismeréséhez.*

2. *Bizonyosság a történelemhamisításról.*

Segítségül a gondolkodó történészek számára felvázolok néhány információt, amelyeket a következő tanulmányokból gyűjtöttem ki:

- *Nagyné Hudák Krisztina: A kereszténység története a Kárpát-medencében 374-456 között. Doktori disszertáció. ELTE Bölcsészettudományi Kar, 2013.³¹⁰*
- *Heribert Illig: Kitalált Középkor. A történelem legnagyobb időhamisítása Allprint, Bp. 2002.*
- *Heribert Illig és Klaus Weissgerber: Magyarok a kitalált középkorban. Újraírt történelem Allprint, Bp. 2003.*
- *Uwe Topper: „A nagy naptárhamisítás” Kitalált évszázadaink rejtélye. Allprint, Bp. 2003.*
- *Továbbá több Viasat Historyn vetített filmnek a nézése közben jegyzeteltem, és az így gyűjtött információkat az előző forrásanyagokkal együtt témánként rendszereztem*
- *Ellenőrzésül felhasználtam a Wikipédiát.*

3. *Bemutatom azt a csodálatos rendszert, ami a magyar nyelv ősi eredetének bizonyításában úgy vélem kulcsszerephez juthat.*

4. *További általam elfogadható olyan állítások, amelyek mentén gondolkodva érdemes következtetéseket levonni a magyarok lehetséges eredetére vonatkozóan.*

5. *Hipotézisem a magyarság eredetéről.*

1. Kezdeti utam a történelemhamisítás felismeréséhez

Még 1968 szeptemberében a történelemtanárnőnk kijelentette, hogy nem engedi érettségire az egyik osztálytársam, aki előző évben sokat betegeskedett. Felajánlottam segítségem, és ettől kezdve minden tanítási napon reggel 7-re jártunk iskolába. Mártiért való felelősségem tudatában a történelemtételek kidolgozása során nagyon alaposan utánanéztem mindennek. Olyan jól sikerültek vázlataim, hogy legalább a fél osztály sokszorozta azokat. Fontos szempontom volt a magyarázatok során, hogy mi miért történhetett, mik lehettek a gazdasági és társadalmi okok, amik az egyes eseményeket előidézték. Karolingokról szóló tételnél azonban csődöt mondott a módszerem. Semmi sem volt logikus, ráadásul a „nyilazás” végén minden visszakerült oda, ahol a „tétel elején állt”. Óra elején aztán feltettem a kérdéseim, és a legnagyobb döbbenetemre válaszként helyett maga a tétel került törlésre a listából. Ez a tapasztalat mélyen belém égett. Ki lehetett Nagy Károly, akinek az idejében nem készültek gazdasági kimutatások? Európa sötét évszázadai

³¹⁰ <http://doktori.btk.elte.hu/hist/nagynehudakkrisztina/diss.pdf>.

(VIII–X.) idején ugyanis egyetlen gazdasági számítást sem végeztek, egyetlen számlát sem állítottak ki.³¹¹

A 18 évesen kidolgozott tanulási módszerem mindennapos gyakorlattommá vált, már csak azért is, mert pocsék a memóriám. Mindig mindennek utána kell nézmem, és elhelyeznem a saját kis agyam fiókjaiban. Így adódott, hogy Árpád fejedelem származása után is nyomoztam. Magyar krónikák felsorolják Árpád őseit, szerintem azonban „hiányzik” kb. három évszázadnyi előd:

Balambér fiai: Uldin és Karaton,
Uldin fiai: Mundzsuk, Uptár (Oktár), Ruga és Ojbársz,
Mundzsuk fiai: Bléda és Attila (*V. század*),
Attila fiai: Ellák, Dengezik, Irnik (illetve Csaba) és Aladár,
Irnik fiai: Dulo és Ügek,
Ügek fia: Álmos (*IX. század*).

Bár felismertem, hogy valami nem stimmel a krónikáink történeteiben, azonban még naivan feltételeztem, hogy az ún. hitelesített történelem, amiről az iskolában tanulunk, az bizonyára alapjaiban helyes, csak nem tér ki mindenre. Azonban a tanulás során néhány dolgon nagyon fennakadtam. Az egyik, hogy az avarok lakatlan területre érkeztek, majd ahogy jöttek, eltűntek. A másik, hogy egyesek képesek kutatni Noé bárkája után, hol köthetett ki, hiszen akkora bárkát építeni képtelenség, amiről a történet szól. Ami azonban a legjobban izgatott, miért nem tudják pontosan, mikor született Jézus, ha egyszer ez időszámításunk kezdete? Mi az, hogy utólag helyezték át Karácsony napjára Jézus születésnapját?

A sors úgy hozta, hogy bátyám révén igen korán kapcsolatba kerültem az asztrológiával. Helyesebben a bátyám felesége járt el az 1960-as években egy bizonyos Lenke nénihez, bátyám jogatanárához abból a célból, hogy lejegyeztesse mindazt a tudást, amit Lenke néni még a halála előtt tovább akart adni. Érdekesség, hogy Lenke néninek olyan rossz volt a szíve, hogy az orvosok csodának tartották életmaradását. Ezt először a háború idején állapították meg róla, amikor aztán az orvosa egy barátját, egy keleti jogamestert hívott segítségül. Tőle eredt az a tudás, amit igyekezett átadni. Még kitűnő állapotban volt, amikor 1981-ben utoljára találkoztam vele.

Helytelenítettem, hogy sógornóm nem a három gyerekével foglalkozik, így mindenáron be akartam bizonyítani, hogy marhaság az asztrológia, hagyja abba a Lenke nénihez járását. Csak-hogy ő a fejemhez vágta Newton mondását: „Én tanulmányozom ezt a területet, ne alkoss olyanról véleményt, amihez nem értesz”. Így aztán kisgimnazista koromtól próbáltam megérteni (kezdetben nem sok sikerrel), az asztrológiát. Kb. 1976-ban történt, hogy a sógornóm rám bízta a füzeteket, amelyek még sokáig ott heverték az asztalomon majdnem olvasatlanul, amikor kisebb baleset ért. Nem kellett a munkahelyemre bejárnom, ráértem, elkezdtem előlről olvasni az egészet. Egy csodálatos rendszer bontakozott ki előttem, mintha a világunk működésének leírását olvastam volna. Ettől fogva már nem megcáfolni akartam a rendszert, hanem inkább folyamatosan teszteltem azt. Főleg, ha valamit nem értettem, arra kerestem válaszokat. Például, hogy az iker öcsém miért nem hasonlítanak egymásra?

Összefoglalva, az asztrológiai ismereteimmel kapcsolatosan lényeges tehát, hogy soha nem jártam ilyen tanfolyamra, soha nem akartam asztrológus lenni, szinte az ismeretek kerestek meg engem. A Placidus asztrológiai számítógépes programcsomagot³¹² is a barátnóm vásárolta meg nekem (már a legelső verziót 1993-ban), ugyanis sajnáltam az időmet avval tölteni, hogy asztrológiai képleteket számoljak. Mindig is azt vallottam, az életet élni kell, nem ilyen „butaságokkal” foglalkozni. Ugyanakkor a világ működésének leíró rendszereként egyre jobban belém égett,

³¹¹ Forrás: Sain Márton: *Matematika történelmi ABC*. Tankönyvkiadó, Budapest, 1979.

³¹² <http://www.placidus.hu/?cta=1&ctb=infovaltozatok&ctc=szabad>.

szinte mindenben felismerni véltem. Bonyolult rendszerek informatikai támogatásával foglalkoztam, és rendszerszervezői munkámat egyre többször befolyásolták az asztrológia rendszere révén nyert tapasztalataim. Újszerű megközelítéseim így aztán gyakran ellenkezésbe ütköztek. A végén mégis bizonyítást nyert igazságom, és szinte mind megvalósult, legfeljebb később már más kapott érte elismerést. Így szinte természetes az a nagy ellenkezés, ami ebben a csoportban is fogadja állításaim. Tanulva a múltamból, számomra egyelőre az is öröm, ha egy-két embert elgondolkodtatnak írásaim. Idővel majd meglelik azt a táptalajt, ahová az Ég szánja. Nem lehet véletlen, hogy ezek a problémák megkerestek engem!

Bár már 1993-tól van asztrológiai programcsomagom, az első verziók azonban még nem voltak alkalmasak 2000 évre visszamenőleg vizsgálódni. Talán a 2002-es verzióval próbáltam először meghatározni Jézus születését, sikertelenül. Bár elterjedtek elméletek arról, mikor kellett Jézusnak születnie, azonban egyiket se tudtam elfogadni. A lehetséges képletek egyszerűen nem illettek bele a bennem kialakult Jézusról alkotott képbe. Amikor először hallottam Heribert Illig elméletéről, miszerint betoldottak kb. 300 évet a történelembe, egyből leültem a gép mellé. Ha igaza van Illignek, akkor Jézusnak valamikor 297 körül kellett születnie! Néhány perc alatt a következő logikával rátaláltam a számomra elfogadható képletre (114. ábra):

- Sok „trigon sugárzásnak” kell lennie Jézus születésének képletében, hiszen Lenke néni tanítása szerint a körben egymásra 120 fokos szögben elhelyezkedő két bolygó olyan képességeket, égi segítségeket jelent a szülött életében, amiért ő magának nem kell tennie semmit. Gyakran fél sem ismeri a szülött az áldásos hatásait ezeknek az állásoknak.
- Ahhoz, hogy minél több trigon legyen, szükséges követelmény, hogy a nagyobb bolygók között legyen legalább egy együttállás. A két legnagyobb bolygó, a Jupiter és Szaturnusz együttállását feltételeztem. Meglepetten tapasztaltam, hogy 292-ben ez az együttállás éppen december végén fennállt.
- Már csak kíváncsiságból is beállítottam december 25-dikét. Következő meglepetés, hogy Újhold volt ezen az éjszakán, sőt a Nap együttállt a Vénusszal, Merkúrral és a Plútóval, ráadásul éppen trigonban a Jupiter-Szaturnusz együttállással. Ez már önmagában $2 \cdot 5 = 10$ db olyan harmonikus sugárzás, amit az Ég ajándékának lehet tekinteni. És ez nem minden, hiszen Mars és a Neptunusz állásai is fokozzák a trigonok számát, azaz a 10 bolygó közül csak az Uránusz nem esett föld jegyre: hatalmas trigonok kötik össze a Bak, Bika és Szűz jegyeket ebben a képletben. Nem is értem, hogyan nem talált erre még rá egyetlen asztrológus sem!
- Hátra volt még a pontos aszcendens beállítása. Asztrológiában vannak ún. sötét házak, mert az ezekben jelzettek az ember szabad akarata nincsen hatással. Ilyen a IV. Otthon háza (ami a szülött eredetével kapcsolatos, illetve mindazzal, amit maga után hagy a tágabb otthonában), a VIII. Halál háza (ami szülöttnek a túlvilági élettel való kapcsolatára utal) és a XII. Megpróbáltatások, titkos ellenségek háza. Értelemszerűen úgy kerestem az aszcendens helyét, hogy a háromszögek ezeket a házakat kössék össze, hiszen Jézus élete valóban elsősorban ezekkel a területekkel állt kapcsolatban.
- Ezt az állást tulajdonképpen úgy értelmezhetjük, hogy a túlvilági Isten a földi jegyek révén leszállt a Földre, és megtestesült. Különös tekintettel arra, hogy ekkor az Uránusz is éppen a szülött aszcendensére esik.
- Az asztrológiában az állócsillagok hatását is szokták nézni. Azonban e területről csak annyi bizonyos, hogy jelentős sorsú egyéneket általában az jellemez, hogy bolygókkal, illetve az ún. házsarkokkal viszonylag sok állócsillag van együttállásban. Egy újabb meglepetés: Spica és Pollux két jelentős állócsillag éppen jegyet vált, és ha az aszcendensét a Spicára teszem, akkor a Pollux éppen X. Karrier ház csúcsát erősíti Jézus születési képletében. Egyik ámulatból estem a másikba. Hiszen ekkor az az állócsillag csoportosulás, amit az Orion és a Szekeres csillagképek egymásfeletti állása eredményez, éppen a 9. ház csúcsára esik, aminek szoros kapcsolata van a vallással, a magasabb szellemiséggel, 120 fokra az

az informatika segítségével bárki számára ellenőrizhető. Józanul gondolkodónak nem nehéz belátnia, hogy annak matematikai valószínűsége, hogy Jézus a mai időszámítás kezdetéhez viszonyítva éppen közel három évszázaddal később született (amire Heribert Illig kutatásai alapján következtetni lehet), és ekkortájt létezett olyan csillagállás, ami valóban analógiában áll Jézus életével és ennek napja éppen december 25-re esik, az jóval kisebb, mint egy lottó öttalalatos valószínűsége!

Ráadásul a dátumnak igazodnia kell a régészeti feltárások eredményeihez is! Tudtommal nincsen olyan régészeti lelet, amely igazoltan az I–III. századból származik és a Jézus halála után kialakult kereszténységgel kapcsolatos. Még az első keresztény állam alapítását is képesek voltak „megduplázni”: Mivel a hagyomány Szent Tádéhoz köti az államalapítást, aki Jézus életében élt, ezért nem sokkal Jézus halála utáni időszakra, 101-re tették. A másik elmélet szerint 301-ben jött létre az első keresztény állam, hogy lehessen mihez csatolni a régészeti leleteket. Megvilágosító Szent Gergely története időben már nem kötődik Jézus kortársaihoz. Itt a betoldás ugyan csupán 200 év, azonban jelzi, hogy a történelemhamisítás nem egy adott „-tól -ig” szakaszra vonatkozik, hanem átszövi szinte a teljes első évezredet. Fontos tehát, hogy egyrészt sokirányú megerősítésekre van szükség a tisztánlátás érdekében, másrészt az nem valódi cáfolata a történelem meghamisításának, ha folytonosan minden időszakra vannak régészetileg igazolható leletek. A történelemhamisítás problematikája ennél sokkal bonyolultabb.

Jézus születésének helyességéhez is érdemes elgondolkodni azon, mi lehetett a Betlehemi csillag? Nyilván nevetségesek az olyan gondolatok, hogy Jupiter–Szaturnusz együttállás, hiszen ilyen gyakran van, ráadásul lassan haladnak, viszonylag sokáig állnak együtt, nem alkalmasak „útjelzésre”. Szerintem még akkor sem, ha ezek egyszerre a Vénusszal vagy a Merkúrral is együtt állnak. Bár ezek láthatósága a nagy bolygókkal együttállásban a Nap közelsége okán viszonylag ritka esemény, ezért tanulmányozta ezeket az eseteket Szekeres Sándor.³¹³ Ugyanakkor szerintem inkább egy olyan fényjelenségről lehetett szó, ami több napon át érvényesült, de mégis ritkán fordul elő. Ebben egy Interpress Magazin-beli cikk segített, miszerint létezik a Földnek egy másik „holdja”, ami a Földdel azonos pályán kering, az 5 km átmérőjű *3753 Cruithne*. Minden bizonnyal ez azonos lehet az ún. Fehérhold kisbolygóval, amely Jézus születésekor a Vulcan kisbolygóval teljes együttállásban éppen földközelpontban járt. Január 2-án a Bak 14. fokán megálltak, majd hátrálni kezdtek. Mivel az IPM cikk arról szólt, hogy földközelpontban a 3753 Cruithne napokon át, mint egy második hold látszik az égen, nagy valószínűséggel ez lehetett a Betlehemi csillag, ami megtörhette talán a Nap fényét. Természetesen további elemzéseket is végeztem, például Jézus feltételezhető halálának időpontjával kapcsolatosan, azonban e kör olvasóit most nem szeretném asztrológiai elemzésekkel untatni.

Úgy vélem, a fentiek alapján a nem teljesen elvakult gondolkodók már képesek tényként kezelni a történelemhamisítást. Más kérdés, hogy vannak, akik, ha meghallják az asztrológia kifejezést, azonnal elhatárolódnak. Feltehetően elsősorban vagy azért, mert nem értik, és nem tudják elképzelni, hogy az ő szabad akaratukat az égből jövő sugárzások befolyásolni képesek, vagy elhiszik azon egyházi tanítást, hogy az asztrológiával bűn foglalkozni.

Röviden ezért még szólnék az asztrológia, mint tudomány eredetéről, és „száműzésének” okáról. A klasszikus ókori athéni iskolákban még úgy tartották, hogy a világot a számok törvényszerűségein keresztül lehet megismerni. A világ az EGY-ből bontakozott ki az aranymetszés és egyéb szabályszerűségek (pl. aritmiológia ~ önhasonulás, mai szóhasználatnál fraktál) szerint. Mivel elvontan tükröződnek a világ működésének elvei a számokban, ezért közvetlenül nehéz értelmezni azokat. A tanításhoz szimbólumrendszereket dolgoztak ki, amelyek gyökere sokezer évre nyúlik vissza. Ilyen közismert segédrendszer az írásképek rendszere, de ilyen rendszert alkotnak az asztrológiai szimbólumok, sőt ilyennek tekinthető a Szent Korona is.

³¹³ Szekeres Sándor: *Az eltévedt időszámítás és a betlehemi csillag.*
<http://www.eltevedtidoszamitas.hu/modules.php?name=base>

Az ún. nyugati asztrológia alapjait Platón tanítványa, Knidoszi Eudoxosz i.e. IV. században rakta le. A világ működéséről az akkori általános és egyetemes ismereteket rendszerezte azon elv alapján, hogy az emberben is kozmikus erők működnek, aminek „önhasonult képe” a horoszkóp. Alapelve: a Hermész Triszmegisztosz nevéhez kötődő Smaragdtábla tétele, miszerint a lélek és az anyag erői analóg kölcsönhatásban állnak: „amint fenn, úgy lenn”. A minőségi jellemzők megnyilvánulásainak leírásához az ún. „létezés előtti struktúra” elemeit használta fel, úgymint víz, föld, tűz, levegő, tehát ezek alatt nem a mai értelemben használt anyagot kell érteni. Lásd: 28. ábra.³¹⁴ Ez az ábra a létezés előtti azon formáké, amelyeknek egymáshatásából keletkezett a világ. Az egyiptomi hagyományok szerinti értelmezés egykor bizonyára rajta lehetett a Szent Koronán, ami megmagyarázza, miért innen kellett három képet is lecserélni a koronán.

A horoszkópokban a levegő és tűz minőségű területek egymással szemben helyezkednek el, ahogy a víz és föld minőségű jegyek is. Az EGY kibontakozásának kezdetét úgy képzelem el, hogy először ezek az elempárok a szétválásukkal feszültséget (1-es és 2-es számot) hoztak létre, amelyek aztán pulzálva létrehozták a téridőt (a 3-as és 4-es számokat). Számomra feltűnő, hogy a HUN név eredete olyan, mint mikor a NUN és a HUH még nem vált szét, azaz a tűz és levegő minőség egységben állt. Az hívta fel a figyelmemet erre, hogy az egyiptomi nyelvben HUN-I istenség a védelem és termelékenység terjedésének istene. Meggyőződésem, hogy innen átvéve vették fel a hunok a nevüket, akik az agresszíven terjeszkedő Római Birodalommal szemben alkottak szövetséget. A római katonák kegyetlenségét a régészet feltárta, azonban a hunok „kegyetlensége” inkább arról szól, ahogy az ellenség a saját bűneit igyekszik írott formában a hunokra rácsúsztatni. Hiszen ma is a politikusok a saját bűneiket vetítik rá az ellenfélre!

A világban működő égi erők hatásait az asztrológiában a bolygók járása képviseli. Azt a területet pedig, ahol ezek az erők a hatásukat kifejtik, a fentiek értelmében a zodiákus jellemzői adják (3*4 bontásban→12 állatövi jegy). Bár az asztrológia nyelvezetéhez hozzátartozik, hogy bolygók sugárzásáról, az állatövi jegyben kifejtett hatásokról beszélünk, de valójában itt analógiákról van szó, nem közvetlen ok–okozati viszonyokról.

Az athéni iskolát, Platón Akadémiáját I. Justitianus császár 525- vagy 529-ben bezáratta, és ekkortól a tudomány számára az addig gömbölyű Föld egyszer csak lapos lett. Tehát közel ezer éven át oktatták az asztrológiát a legkitűnőbb olyan iskolákban, ahol tudták, hogy a Föld gömbölyű, mégis egyszer csak bűn lett vele foglalkozni, mert a Római Egyház így írta elő. Vajon miért? Talán féltek az igazság felfedésétől?

Plinius – aki állítólag az I. évszázadban élt – tudta, hogy a Föld gömbölyű, a Föld a Nap körül forog, sőt azt is, hogy számtalan a Naphoz hasonló csillag létezik. Etlélik másfél évezred és ezért az állításért embert égetnek máglyán. Felvetődik a kérdés, vajon a tudás embereit 1500 évig elnémították, vagy talán, kis túlzással, az ókor valójában a középkorban volt? Elgondolkodtató, lehetséges-e, hogy ezer éven át a kutyát sem érdekelték azok az írások, melyek a XV. században csodával határos módon valahonnan előkerültek? Van, aki úgy tartja, „az ókori történelmet nem hamisították, hanem egyszerűen kreáltak, olyan civilizációk anyagi maradványaira támaszkodva, amely civilizációkról nincsenek, vagy alig vannak adataink.” Eszerint az ókori történelemírás valóban nem hiteles, mivel nem léteznek eredeti írások, csak azok úgynevezett másolatai. Mikor írták ezeket? Egyrészüket bizonyára a reneszánsz korában. Az olyan felvállalhatatlan, embertelen cselekedeteket pedig, mint például a keresztények üldözése, egyszerűen módosított formában visszadatálták. „Fomenkóék felhívták a figyelmet arra, hogy a középkori görög történelmi események azért szegényesek, mert ezek egy részét visszahelyezték az ókorba.”³¹⁵ Szerintem az

³¹⁴ A Raig Mária Magdolna néven 2019. 11. 23-ai 3:04-kor elküldött levelémhez csatolt kép tartalmazza azt, hogyan határozták meg Egyiptomban ezeket a minőségeket. Akkor ezt azért tartottam fontosnak, mert valószínűsítem, hogy a HUN név az ókorban olyan jelentéssel bírt, amit mindenki ismert.

³¹⁵ Fábíán Sándor: Történelmi „szürreál”. Az Igazság Kálváriája. *Acta Historica Hungarica Turiciensia* 36/1. pp. 40, 180, 206, 270, 315, 370. 462. <https://epa.oszk.hu/01400/01445/00061/pdf/>. – A szerk.

eredeti források tanulmányozása során Fábíán Sándor következtetése abból a szempontból bizonyára téves, hogy mintegy ezer évet toldottak volna be a történelembe; azonban az a tapasztalata, hogy sok eseményt visszadatálva alkották meg az ókori történelmet, feltehetően teljesen jogos. Mivel a 293 év betoldása úgy is történhetett, hogy akár 600 évet is betoldhattak oly módon, hogy máshol meg kb. 300 évet kitöröltek. Összességében valóban igaznak vélem, hogy szinte az egész első évezred hivatalosított történelmének valós volta megkérdőjelezhető. Természetesen ez nem azt jelenti, hogy a régészeti leletek nem folyamatosak, hiszen a történelmi valóság értelemszerűen folytonos, csupán a leletek beazonosíthatósága a megfelelő kultúrába a problematikus, pedig ez lenne a régészet lényege.

Természetesen a néptudatból nem sikerült teljesen kiirtani az ókori tudomány eredményeit, hiába gyártottak hamis történelmet. A jelképrendszerek őrizték a hagyományokat még akkor is, ha a tanulatlan emberek esetleg nem is voltak tisztában például a csillagmítoszok vagy más történetek, képi ábrázolások valódi eredeti jelentésével. Jankovics Marcell a középkori Szent László-falképekről szóló könyve csodálatosan szemlélteti e kérdéskör problematikáját.³¹⁶ Newton is élete nagy részében ezotériáival foglalkozott, a „Nagy mű” c. írását azonban csak mostanában kezdték tanulmányozni.³¹⁷ Giordano Bruno domonkos rendi szerzetest azért ítélték halálra szerzetes társai, mert tanítani kezdte azokat az ókori tanokat, amit az Egyház tiltott. És ahogy eljutottak hozzám kézi jegyzetelések útján az ősi tanítások, bizonyára eljutott sok ezer emberhez a századok folyamán, biztosítva ennek fennmaradását.³¹⁸ Jankovics Marcell is vélhetően ilyen hagyományokra alapozottan foglalkozott olyan sokat a jelképek jelentésével.

Ugyanakkor sajnós az is megfigyelhető, hogy nem értvén, itt valójában nem sugárzásokról, hanem analógiákról van szó, mostanában egyesek – még Jankovics Marcell is – a csillagképekhez igazítják a számításokat, illetve a történeteiket. Az ókori leírás szerint az állatövi jegyek a mindenkori Tavaszponttól indulnak és pontosan csillagászati 2 órányi tartományt fednek le, függetlenül attól, milyen csillagképek, állócsillagok esnek éppen oda. Így a világtengely mindig a Rák és Bak jegy 0. fokát köti össze, megközelítően a Tejút vonalában. Amikor Jankovics Marcell a legenda égi mását elemzi, akkor csak azért jár el helyesen, mert e legendák keletkezése idején az egyes állatövi jegyek, és a nevüket viselő csillagképek, még közel egymáson feküdtek. Továbbá, mert nagyon helyesen felismeri, hogy itt valójában ciklikus folyamatokról van szó. Ezzel szemben Fábíán Sándor nem ismeri fel a valós történelmi folyamatok ciklikus jellegét, és feltehetően ezért feltételez rögtön akár 1000-1500 évnnyi betoldást, ami véleményem szerint már igen

³¹⁶ Jankovich Marcell: „*Csillagok között fényességes csillag.*” *A Szent László legenda és a csillagos ég.* Képzőművészeti Alap Kiadóvállalat, Budapest, 1987.

³¹⁷ V. ö.: „A modern világ keveset tud Newtonról, és amit tudunk, gyakran azt is félre értelmezzük. Érdemes ezzel kapcsolatban idézni a világhírű közgazdász, John Maynard Keynes beszédének egy részletét, amely 1942-ben, Newton születésének 300-adik évfordulóján hangzott el: 'A 18. század óta Newton a modern kor első és legnagyobb tudósának tartják, racionalistának, aki megtanított minket vegytisztán, a hideg ész szabályai szerint gondolkodni. Én más megvilágításban látom őt. Nem hiszem, hogy bárki, aki figyelmesen átolvasta annak a ládának a tartalmát, amelyet 1696-ban csomagolt össze, mielőtt végleg elhagyta volna Cambridge-t, így látná Newtont. Az ebben őrzött iratok, bár részben szétszóródtak, nagy részük mégis ránk hagyományozódott. Ezek tanúsága szerint Newton nem az ész korának első embere volt, hanem az utolsó mágus, az egyik utolsó a babiloni és sumér varázslók közül, az utolsó nagy elme, aki ugyanazzal a kereső tekintettel szemlélte a látható és a szellemi világot, mint azok, akik nem kevesebb, mint 10 000 évvel ezelőtt lerakták szellemi örökségünk első építőköveit.' (Tóth Csilla fordítása) Érdemes azt is tudni, hogy a nevezett láda tartalmát, vagyis Newton alkímista feljegyzéseit a Royal Society 2005-ben nyilvánosan kiállította. Az itt található iratokban szó esik a Bölcsék Kövéréről, Salamon Templomáról, Atlantisz legendájáról, mágikus és misztikus tanításokról, nem utolsó sorban a végítéletről és a világ végéről, amely a számításai szerint legkorábban 2060-ban következhet be. Ezt azonban meg fogja előzni Krisztus újbóli eljövetele, és ezzel a kezdetét veszi a JÓ és a GONOSZ végső küzdelme. A tudománynak pedig a legfontosabb feladata, minél pontosabban meghatározni ennek várható időpontját.” (Dr. Héjjas István: Newton titkos élete. *INCO* 15. szám. <http://www.inco.hu/inco15/kitekint/cikk1h.htm>. – A szerk.

³¹⁸ További magyarázatként megjelent a kvantumrezonancia jelenségének felhasználása is. Lásd Cser Ferenc, Darai Lajos: *Ember–Társadalom–Emberiség. Eszme–Hit–Vallás. Atya–Anyá–Élet.* Queanbeyan–Kápolnásnyék, 2005-2006. pp. 62-63, 85, 87, 93, 204, 214-215, 227. <https://mek.oszk.hu/18100/18165/18165.pdf>. – A szerk.

erős túlzás. Fontosnak tartom hangsúlyozni, hogy ahogy az asztrológia tudománya segített nekem beazonosítani Jézus születését, azaz összességében a közel 293 évnyi betoldást a történelemben, bizonyára a középkorban még sokan tarthattak attól, hogy az asztrológia segítségével fel lehet tárnai a hamisításokat, és bizonyára ez az oka annak, hogy az athéni iskolák bezárását az egyházi hatalom megkövetelte.

Többet nem szeretnék azzal itt foglalkozni, hogy tudomány-e az asztrológia, mert most a lényeg a történelemhamisítás tényének elfogadtatásán van, és azon, hogy ez milyen hatással volt a magyarság gyökereinek elvágására. Ugyanakkor a fentieket fontosnak tartottam leírni, mivel szoros kapcsolat kimutatható a magyar rovásjelmű és az asztrológiai szimbólumrendszer mögöttes jelentései között. Ennek beláttatása pedig éppen azt bizonyíthatja, hogy a magyarság kultúrájának a gyökere valóban sokkal mélyebbre nyúlik, mint 1200-1500 év, még ha nem is tartom szerencsésnek a korábbi időszakot magyarnak nevezni. Majd a 5. részben térek vissza azon hipotézisemre, mit valószerűsítek a magyarok eredetének, hangsúlyozva, hogy egy népet a kultúrája, szellemisége határoz meg, és csak másodlagos e tekintetben az a terület, ahol ez a nép él.

2. Bizonyosság a történelemhamisításhoz, annak módszertana

Úgy vélem, a történelemhamisítás valójában nem több, minthogy az udvari történetírások igyekeztek fényezni magukat, illetve jogtalan előnyöket megszerezni uralkodójuk számára. A múlt meghamisítása eszköz lehetett a hatalom birtoklásához. Karoling-kor utólagos betoldásával például elérték, hogy a pápa nevezze ki a királyokat, és ezáltal felügyeletet gyakorolhassanak más országok felett. „Az egy igaz vallás” erőszakolt elmélete kiváló eszköznek bizonyult a birodalomépítéshez. Nyugat már ekkor „jogalkotással” hódított. Manapság is ezt teszi, gondoljunk csak a jogállamiságról folytatott vitákra. Annak idején Zachariástól (741-752, feltehetően egy fiktív korszak pápájától) származik az a mondás, hogy „*az legyen a király, akinél a hatalom van, és nem az, aki származása szerint jogosítva lenne arra.*” Így lett Kis Pipin a frankok uralkodója, aki 756-ban Rómát és a környező területeket a pápának adományozta. Ilyen „lepapírozott” módon jött létre az egyházi állam abban az időben, amikor elvben Róma még a bizánci császársághoz tartozott és nem a frank felségterülethez. Egyáltalán, léteztek ebben az időben franciák?

A történelemhamisításokat tehát a logikátlanságuk tudja leleplezni, de természetesen minden ilyen hipotézist alaposan körül kell járni. Ehhez jó tisztában lenni először is néhány időszámítási módszerből eredő furcsasággal:

- A mai időszámítás kezdete 1582. A XIII. Gergely pápa nevéhez kötődő naptárreform célja, hogy a Tavaszpont mindig március 21. legyen. A naptárkiigazítást azonban már II. Sixtus (aki ma IV. Sixtus) pápa kezdeményezte. 1475-ben magához hívatta Regiomontanus csillagászt, akit 1476-ban vélhetően megmérgeztek. Ugyanis nem volt a pápának és a császároknak megbízható listája, amit Regiomontanus felfedezett. A naptárkiigazításra így több mint 100 évvel később került csak sor! Ekkor az ERA³¹⁹ naptár eltérése az ún. „Krisztus születése szerinti”³²⁰ napokban elvileg 12-13, azaz ennyi kiigazításra lett volna szükség. Azonban Gergely pápánál csak 10 nap az időugrás, és a 2-3 nap különbség éppen a 3 évszázad betoldását igazolja.³²¹

³¹⁹ Az ún. ERA naptár a Julián-féle időszámítás szerint készült, amelyet annak idején ERA500-zal indítottak. Julius Caesar i. e. 46-ban rendeletileg vezette be a róla elnevezett időszámítást. Az előtte lévő eseményeket visszafelé kalkulálták. Fontos tudni, hogy 45 év különbség van a mai és a Julián féle időszámítás között.

³²⁰ A „Krisztus születése szerinti” időszámítás csak a XII. századtól használatos, a visszamenő kalkulációk kb. 870-től fogadhatók el.

³²¹ Forrás Heribert Illig és köre.

- A keresztény világ 525-ben bevezette az „aera martyrum” azaz a mártírok korát, amit Dionysius Exiguus Diocletianus³²² trónra lépéséhez (i. sz. 284. aug. 29.) igazított, ³²³ és ennek alapján számította ki a húsvét-időpontokat. Az a meglepő, hogy „*Úr születése szerinti időszámításnak*” nevezte, mintha a VI. században ő még tudta volna, hogy az Úr a III. század végén született. De, ami igazán érdekes, vajon az új keresztény világ Diocletianus uralkodásának idejét miért nevezte visszamenőleg mártírok korának? Pallasz nagy lexikonja szerint Galerianust Diocletianus emelte fel, és Jézus tanítványainak üldözésével időben egybeeső³²⁴ kegyetlen keresztényüldözés éppen a kettejük nevéhez fűződik. Továbbá az is furcsa, hogy több évszázadon keresztül több uralkodó felvette az Augustus nevet, így Diocletianus is, ezzel jelentősen megnehezítve a beazonosíthatóságukat.

- Ki lehetett Augustus császár valójában? A hagyomány szerint születésekor a „Spica a Napban” állt, ilyen dátum például 279. szeptember 23, amikor Diocletianus császár uralkodott, akinek pénzérméjén ott van az Augustus felirat. Vélhetően Octavianus arculatváltásáról lehet szó. Róla szóló dokumentumfilm szerint a politikai elitet listázta és vérdíjat tűzött ki rájuk, hogy a vagyonukat megszerezze. Még Ciceró is a listára került. Antoniusszal politikai manipulációval (ellopott végrendelettel) leszámol, amivel polgárháborút robbant ki, és a végén megöleti Cézár vérszerinti fiát. A köztársaságnak i. e. 27-ben vége, Octavianus felveszi az „Augustus nevet”, és egy arculatváltás következik be nála: békeoltár, papokkal veszi körbe magát. Már nem is meglepő, hogy a két szóba jöhető dátum (i. e. 27 és 279) között szintén több mint 250 évnyi a különbség!

- Az arszakida időszámítás a Pártus Birodalom megalakításával indult. A pártusok tudták, hogy az ő időszámításuk szerint 248-ban született Jézus. Innen ered, hogy a Pártus Birodalom kezdete: i. e. 248. Azonban, ha Jézus születési dátuma 292. december, akkor a mai időszámítás szerint a Pártus Birodalom 44 és 518 között állt fenn. Természetesen a Hun Birodalom is későbbre esik, kérdés, mennyivel? Azonban az valószínűsíthető, hogy a legtovább független pártusi tagállam, az első keresztény állam, Arménia, amely később a Hun Birodalomnak is tagja lett, jelentős szerepet játszott a hagyományok folytatásában. Ezt azért tartom érdekesnek, mert az örmények hagyománya szerint ott készült a Szent Korona. Továbbá valószínűsítem, hogy Attila Arméniából, a korábbi Pártus Birodalom területéről érkezhetett a Gepida Királyságba. Tévedések elkerülése végett, nem azt állítom, hogy a magyarok mind Arméniából vándoroltak a Kárpát-medencébe, inkább azt valószínűsítem, hogy a török nyelvű népesség Anatóliába és Iránba való bevándorlása előtt kulturális rokonság állhatott fenn az egykori Kárpát-medence népessége és Közel-Kelet egyes ókori népcsoportjai között.³²⁵

- Portugália történelmében nincsen évszám 1163 és 1422 között! Ugyanis 1422-ben még csak ERA 1163-t írtak. Miért nem érdekel senkit eme több évszázados eltérés oka, amikor elvileg csak néhány évnyi eltérés lehetne az ERA és a Krisztus szerinti időszámítás között? $1422-1163=259$, és $259+45=304$, azaz itt is megjelenik a kb. 300 évnyi betoldás.

- Fábián Sándor azon feltételezése, hogy egy 1-est könnyű betoldani az évszámok elé (vagy éppen letörölni onnan), és vélhetően ily módon hamisítottak 1000 évet, megmosolyogtató számomra. A helyes évszámok meghatározása ennél nyilván sokkal bonyolultabb. Ennek fő oka, hogy a II. évezred közepéig sokféle kezdettel számították az időt, és

³²² Tóth Gyula szerint Marcus Aurelius és Diocletianus császár élete között túl sok az áthallás, ami jelenthet akár 125 év betoldást. (Tóth Gyula: *A kitalált középkoron túl. A nagy ciklus IV.* – Mártír kor. Szkítiától Maghreb.ig. https://maghreb.blog.hu/2014/05/04/a_nagy_ciklus_iv_martir_kor)

³²³ Abban az időben még a nagyobb uralkodókhoz igazították az időszámítást.

³²⁴ Természetesen, ha Jézus születése 292. december 25.

³²⁵ Ezt valószínűsítik egyes sumer és egyiptomi kultúra kutatóinak megállapításai is. Azonban szerintem elsősorban az egykori URARTU környéke érdemelhetne jóval nagyobb figyelmet nyelvünk eredetének vizsgálatához.

először a feladat e neves személyek helyes elhelyezése az időskálán. Bár azt el tudom képzelni, hogy egyes eseményeket duplikálva más nevekké akár 1000 éves „eldatálások” is léteztek, azonban ennek általános gyakorlatát kizártnak vélem.

Még sok hasonló furcsaság levezethető, azonban mivel ezek többségét különböző forrásokból gyűjtöttem össze, úgy korrekt, ha történelemhamisításra utaló megállapításokat a konkrét nevekké együtt sorolom fel, egyrészt mert ők dolgoztak meg érte, másrészt velük kapcsolatosan lehet a részletek után nézni.

- *Heribert Illig* felismert egy fantom kort, és valóban kissé elhamarkodottan, arra a következtetésre jutott, hogy 614-911 „behamisított időszak” a bizánci történelemben. Azt tapasztalta ugyanis, hogy
 - a császári udvar történetírása a VII. században megszakad, eredeti művek ismét csak a IX. századból maradtak fenn. A régészet nem igazol sok írott forrást, Meroving kori 194 királyi oklevélből 116-ról bebizonyítja, hogy hamisítvány!
 - Feltételezése szerint Nagy Theoderich (aki nem mellesleg Pannóniában született) történeteinek megkettőzésével jöhetett létre Nagy Károly „uralkodása”. Einhardnak tulajdonított „Frank évkönyvek” hamis voltát részletes elemzéssel bizonyítja. Ennek ránk nézve az a jelentősége, hogy csak ez tartalmazza az „Avar Birodalom” végének történetét.
- *Uwe Topper*: „A nagy naptárhamisítás” c. könyve szerint
 - I. Justinianus halála után (565) nem épültek templomok, nem írtak könyveket közel 300 éven át. Kizárólag egyházi szerzők ismeretesek e korból. A már közel 1000 éve működő platóni Akadémiának a bezárását is I. Justinianus császár rendelte el 529-ben. Bizonyára van logikai összefüggés ezen események között.
 - A szláv mesterséges nyelv, amelyet Cirill és Metód alkotott meg. Korábban nem lehettek szlávok.
 - Irán fiktív időszaka kb. 690 és 1003 közt, se papok, se uralkodók nevei nem maradtak fenn. Párszik (azaz elűzött zoroasztriánusok) 651-ben először a hegyvidékre (Kohisztánba) menekülnek, majd 690 körül új életet kezdenek Indiában. Ottani forrás szerint 1003-ban segítenek a hindu királynak, bár vereséget szenvednek. Majd a XVIII. században az iráni és az indiai Zarathustra hívők, bár nincs közöttük hitbéli különbség, az időszámításuk helyes voltán összevitattakoznak.
 - Bizonyítható módon hatalmas időlyukak vannak a zsidó nyelvi emlékekben. Azonban a Krím-félszigeten előfordulnak sírok V–XI. századi dátumokkal, azaz az Illig -féle fantom korban. A Kazár Kaganátus előkelői felvették a zsidó vallást, így azok is, akik a Pártus Birodalomból³²⁶ telepedtek át a Krím-félszigetre. A hagyomány szerint a magyarokhoz 3 kazár törzs csatlakozott, feltehetően a Krím-félszigeten élők vándoroltak tovább, akik Jézus születése után 600-ban érkeztek Kárpát-medencébe, azaz korrigálva 893-ban. Mivel a sírokon a Pártus Birodalom megalakulásával induló időszámítás volt, így a sírok dátumai a mai időszámítás szerint korrigálva kb. a II–III. századtól a VIII–IX-ig, azaz ebben az időben temetkeztek zsidó felirattal. Állítólag éppen hozzájuk köthető az ún. griffes-indás kultúra. Megjegyzem, célszerű tehát a Szent Korona elemzését a pártusi hagyományok szemszögén keresztül elvégezni. Nem ördögtől való annak felismerése, hogy például a pártusi kéztartás látható Szent András ikonján. Sőt a

³²⁶ Bizonyára ők is Zarathustra hívők lehettek, azaz akiknek a szasszanidák uralma miatt kellett elmenekülniük.

Szent Koronához hasonló koronaábrázolás előfordul a Van-tónál lévő apátságban,³²⁷ amelyen ábrázolások eredete akár még Urartu idejére is visszavezethetők. Ugyanis Kádár István: Urartu emlékek c. kis füzetéből kimásolt 115. ábrán jól felismerhető, hogy a Szent Korona formája már i. e. XII–VI. századi régészeti leleteken is előfordul. Ezek után ugyancsak nevetséges az a nézet, hogy két külön részből rakták össze a Szent Koronát.

- Az ó-arab irodalomban mindenütt felismerhető a forrás-átdolgozás. Hivatkozva *Lülingre*, aki szerint az egész ó-arab történetírást kb. Hidzsra 400. évig átkozmetikázták, és előtörténettel nem rendelkező tulajdonképpen három³²⁸ iszlám birodalmat hoztak létre.



115. ábra. A Van-tónál lévő templom falán koronás alak pártusi kéztartással.³²⁹

Korona megjelenése VAN-tó környéki régészeti leleteken



116. ábra. Bronz övlemez töredékek Urartu idejéből, amelyeken felismerhető, hogy a Szent Korona eredetileg madáron koronás turul), vagy kentauron is szerepelt, sőt a ló nyilazott (magyarok Nyilas jegyűek), a szárnyas pap vizet öntött.

³²⁷ Forrás: Horváth Zoltán György–Gondos Béla: Ani, az ősi örmény főváros és magyar vonatkozásai. Romantika Kiadó, 2003.

³²⁸ Bagdad központtal Elő-Ázsia Mohamed nemzetségéből (az abbaszidák története), Afrikában Mohamed lányának a birodalma (a fatimidák története), Spanyolországban Muávija nemzetség (az omajjádok története).

³²⁹ Forrás: Horváth–Gondos, 2003.

Ehhez megjegyzendő, hogy amennyiben a tudós történészek számára is bebizonyosodik, hogy az arabok történelmét átkozmetikáztak, és valójában a gótok történelme is csupán mese, akkor az I. évezredben a korai (ariánus) kereszténységet szerintem csak a hunok terjeszthették. Cser Ferenc szerint összekeverem a vallásokat. Lehet, hogy igaza van, azonban nem a vallási tételek elemzését tartom elsődlegesen fontosnak. Inkább azon gondolkodom el, hogy amennyiben igazak például jelen esetben Lüling megállapításai az iszlámra vonatkozva, akkor ez vajon milyen változásokat jelenthet az ún. „hitelesített” történelemben?

Valóban a korai kereszténységet rendszeresen ariánusi jelzővel illetem, és más vallásokra nem fordítok talán kellő figyelmet. Ennek oka, hogy kezdetben a Római Birodalom területén az ariánus vallás terjedt. Fontos lenne beazonosítani, kikhez köthető a terjesztése!

Feltevéseim szerint amikor a hamisítások során sok VII–VIII–IX. századi eseményt levették a IV–V–VI. századokra, közben ezzel egyúttal igyekeztek eltüntetni az ariánus kereszténységhez köthető valódi eseményeket. Ezt igazolja pl. a szlávok megjelenítése is a Kárpát-medencében. Vagy az, hogy a korai kereszténységet egyszerűen gót kereszténységnek nevezik.

Az ún. gót Biblia Codex Argenteus-t (Ezüst Könyvet) az Ulfila-féle Biblia hiteles másolataként kezelni erősen megkérdőjelezhető. Az uppsalai Egyetem Könyvtárában található példány egy bíborszínű pergamenre ezüst és arany betűkkel készült, de csak a VI. században. Ulfila Sirmium (Száva-szentdemeter) püspöke (311-383), valóban Jézus korában élt, azonban miért írt volna gótul? Szülei Kappadókiából származtak, és nincsen bizonyíték rá, hogy Száva mentén gótok éltek. A régészeti feltárások sem támasztják alá az írás „eredetiségét”, semmi köze az ún. gót betűkhöz (csúsztatás!). A gót nyelv úgy „halt ki”, hogy semmi hiteles nem maradt fenn utána.

Az eredeti Ulfila-féle Biblia példány ELVESZETT, kivéve egyetlen vitatott táblát.³³⁰ Gótnak tartják, mivel a benne lévő mártírok germán hitvallók, de vajon mikor és hol kerültek bele? Száva-szentdemeter Pécs mellett az egyetlen olyan hely a Kárpát-medencében, ahol egyértelműen kereszténységhez köthető régészeti leletet tártak fel a IV. századból. Építési módja az Andronovói kultúrához köthető: téglá és vályog. Kappadókiából származó Ulfila ha gótul írt volna, kik segítettek neki fordítani? Ariust vajon miért piros–fehér–zöld szalaggal kezében ábrázolták (35. ábra)? A hamisítás célja az lehetett, hogy a feltehetően rovásjelekkel írt Bibliát eltüntessék az ariánus vallásra vonatkozó egyéb hagyományokkal együtt. Az ariánus püspök, Ulfila célja az volt ugyanis, hogy egy saját liturgikus nyelvet használó „Jézus hitű” egyházat megalapítson. Az *Ulfila-féle ábécét* a követői (egyszerű pásztorok és földművelők a Kárpát-medencében) használták, és így maradhatott fenn annak ellenére, hogy a latin betűkre való áttérést törvény írta elő. Azt valószínűsítem, hogy az eredeti Ulfila-féle ábécé azonos lehet a Magyar Adorján által is közzétett ősi magyar rovásjelekkel, amelyeket Ulfila a korábban használatos rovásjelekből képzett azon célból, hogy a Bibliát Jézus követői könnyen tudják olvasni.

Kérdés tehát, hogyan lett Árius tana eretnokség? A niceai zsinat (325., nincs jegyzőkönyv) nyilvánította annak, mert az elfogadott nézet szerint Isten azért lett emberré, hogy az embert „istenivé” tegye: „Született, de nem teremtmény: az Atyával egylényegű, és minden általa lett. Értünk, emberekért, a mi üdvösségünkért...”. Mivel a Szentírásban nem fordul elő a Fiú egylényegűsége az Atyával, ezért Nagy Konstantin visszafogadta Ariust a kiközösítése³³¹ után. Több zsinaton is az ariánusok jönnek ki rendre győztesen (II. Konstantin és Valens császár a pártfogójuk). Azonban Valens császár vereséget szenved a gótoktól (kitől? léteztek egyáltalán

³³⁰ Ez a régészeti lelet a béndeki temetőből a Codex Argenteus egyetlen lapja lenne? Béndek a Somogy–Fonyódi járás területén található, Hács közelében. Hács történetéről szóló honlap szerint: az 1954-ben feltárt temetőben a csontokon és ékszereken kívül találtak egy agyag cseréptábla töredéket, mely Ulfila püspök (311-383) gót bibliájára hajaz. Dr. Hudák Krisztina a doktori disszertációjában „a hács-béndekpusztai lemez(ek)” töredéki leletet vitatható keltezésűnek tartja. Dr. Bakay Kornél szerint a hács-béndekpusztai lemez egy ólomlap. Vajon miért nem tudják egy állítólag IV. századi régészeti leletükről a hács lakosok, hogy az agyagtábla vagy ólom lemez? Hány ilyen táblára volt szükség a Bibliához? Hol a többi?

³³¹ Sándor, alexandriai püspök halála után – aki 318 társával elítélte Arius tanítását – annak helyét Szent Atanáz veszi át.

gótok?), és ennek következtében I. Nagy Theodosius (379-395) társcsászár államvallássá teszi a niceai–konstantinápolyi hitvallás szerinti kereszténységet, és 381-ben átkot mondanak ki az ariánusokra. A valóságban *Valens császár* – akinek fiai az ariánusok mellett álltak – és *Theodosius császár* – akinek fiai (395-457) a katolikusok mellett álltak, azaz Damáz pápával tartottak – folytattak véres harcot az utódlásért. Valens fiait megölték, így győzött Theodosius, és ami a lényeg, hogy a vallás csak eszköz volt a hatalmi harchoz. Korrigálva: $381+293=674$, ez már a VII. századra esik, amikor a Bibliakutatók feltárása szerint sok jelentős módosítást végeztek a Bibliában. Az évszázadokon át üldözött keresztények a „Jézus tanítását követő” ariánusi keresztények voltak, ami feltehetően az első keresztény államból a Hun Birodalom idején elterjedt egész Európában, és ezt kellett a Római Birodalmat építőknek visszaszorítani. Vélhetően az Árius nevéhez kötődő keresztény iratok kaphatták a gnosztikus jelzőt.

- Visszatérve *Uwe Topper* könyvéhez, arra hivatkozik, hogy
 - *Gunnar Heinsohn*: A kétszer induló arab időszámítás hatására felismeri az ősi örmény történetek és a „hidzsra” közötti párhuzamot. Megállapította továbbá, hogy a Grúz krónika más információkat tartalmaz az örményországi arab helytartókra vonatkozóan, mint az arab–perzsa Tabari iskola által gyártott lista. A pártusiak kultúrájában a médek révén természetes az óperzsa hatás, amit arabnak tüntetnek fel. Ennek elfogadtatása érdekében egy gyors arab térhódítást³³² behamisítottak, és így lett a semita araboké Közel-Kelet nagy része.
 - *Ribakov*: Kijev a VI. században jött létre (más források szerint pedig a X. században).
 - *Paul C. Martin*: a bizánci érmék nem változtak I. Jusztiniánustól (VI. század) VII. Konstantinig (X. század).
 - *Zeller*: A magyarok két honfoglalása egy és ugyanaz: avar néven 598, onogur néven 895.
- *Klaus Weissgerber* szerint
 - A szlávok esetében kétlépcsős csúsztatás valószínűsíthető. A korai szláv események megegyeznek a korai avarokhoz kötött eseményekkel. A korai avar történelmi események (más szempontok alapján) megegyeznek a hunokhoz kötődő eseményekkel. Kelet-római Birodalom területén 874. táján a bizánci vallás kezdett terjedni, ami a glagolita írás nyelvén történt, így született meg a szláv nyelv. Azonban a történelemhamisítás visszanyúlik korábbra, már 581-től nem sokkal a gepidák „eltűnése” után „a szlávok kezdték előzőlni a Balkánt”. Mivel $874-581=293$ – éppen az a korrekciós évszám, amivel Jézus születésének valódi időpontja szerint érdemes számolni – vélhetően itt is a szlávok korai megjelenését az időben előre csúsztatás okozza. Valójában Jézus születésétől számított VI. század végén már a magyarok jelentek meg a Balkánon, és a gepidák (ill. szkíta-hunok) összeolvadtak az újonnan érkezőkkel. Magyaroknak csak azokat tartja, akik behozták a griffes indás kultúrát a Kárpát-medencébe, mivel bevándorlásuk után a Volga-környékén a griffes-indás kultúra eltűnik.
 - VII. Konstantin megteszi magát a Macedon dinasztia IV. császárává, és sajátos történelemszemléletét 944-től az egész birodalom területén kötelezővé teszi. Baszileiosz alakja, mint „császár” alapozza meg a Macedon dinasztiát, de csak papíron. Bár 43 építményt emeltetett, azonban ezeknek nincsen régészeti nyoma. (Kivéve tán a Hágia Iréné felújítását). VII. Konstantin 50 kötetes enciklopédiájából hármat ő maga írt meg. Első alkotása „De thematibus” e bizánci tartományokról szóló műve még a korhú:
 - VI. századig Homérosztól átvett írásokra támaszkodik,

³³² Omajjádok uralma

- VII. századi népek közvetlenül lépnek át a X. századba,
- VII–VIII–IX. századi esemény teljesen hiányzik, kivéve Baszeilei-
osz történetét.

Következmény a bizánci régészeti leletekben számtalan képtelenség: kb. 1500 város mintegy 200 évre egyszerűen „eltűnik”, I. Justitianus halála után (565) nem épültek templomok, nem írtak könyveket közel 300 éven át. Kizárólag egyházi szerzők ismeretesek e korból. Nagy a hasonlóság Nagy Konstantinhoz, aki szintén megölette rokonait, és „a bűnbocsánat okán” lett keresztény. A vallást ő is eszközként használja a Római birodalom építéséhez. *Fő műve*: De administrando imperio (DAI) eredetileg a fia okulására készült (aki 959-ben majd az apja meggyilkoltatása révén jut hatalomra). A DAI valójában egy tankönyv, hogyan bánjon egy birodalom uralkodója a körülötte élő népekkel. Nem a nagyközönség számára íródott, sokáig titkos volt, ezért ebben a műben VII. Konstantin nem fordított hangsúlyt a tények elferdítésére, így vannak benne hasznos fejezetek. Tulajdonképpen egy iratgyűjteményről van szó, melyet így könnyen lehetett kiegészíteni. A humanizmus idején a DAI-val foglalkozók felismerték a „hiányosságokat”, és becsatolták Theophanész: Chronográphiáját, mint „Excerptat” és ezt becsületesen meg is jelölték. Csak ezekben a fejezetekben (17-22) találkozhattunk fantom alakokkal.

- Az ún. átfolyósos hamisítási technikáról Heribert Illig és Klaus Weissgerber közösen írt könyvében lehet olvasni. Az eredeti nagybetűs formában (majuszkula) készült iratokat „átmásolták” kisbetűsre (minuszcula) és közben bizonyos eseményeket különböző nevekhez csatolva megdupláztak, elhagytak, vagy egyszerűen csak „átértelmeztek”.
 - Erre jó példa, hogy az avar törzsnevek és Árpád népe megfeleltethető egymással:

VII. Konstantin szerint az avar törzsnevek	Árpád törzsei
Kabaro (talán azonos Zabander)	
Neki	Nyék
Megeri	Megyer
Kurturermatosz (talán azonos Kotzageroival)	Kürt-Gyarmat
Tarianoi (talán azonos Tarniachhal)	Tarján
Genach	Jenő
Kari	Kér
Kaszi	Keszi

- A történelemhamisítások kezdeményezője bizonyára „Bíborbanszületett” VII. Konstantin lehetett, aki a saját múltjának eltakarására kreált dicsőbb múltat magának, ezzel biztosítva a trónt fia részére. Ezt aztán politikai fogásra felhasználta III. Ottó, német-római császár. Ő tűzte ki a keresztény időszámítás 1000. évét, és innen visszafelé 200 évvel „koronáztatta meg” Nagy Károlyt. A szakrális királyság jogutódlását oly módon birtokolta el, hogy a római pápa lett jogosult korona küldésére. A pápa nevezi ki a királyokat, így alakult meg 1000-ben a magyar, a lengyel és az ír királyság. Prüni Regino apát számol be a kalandozó magyarok rémtetteiről, ezzel alátámasztva a szakrális királyság elbirtoklásának jogosultságát. Mivel a X–XI. században Bizánc Európának kulturális központja, a történetírók igyekeztek a bizánci történetíráshoz igazodni. Természetesen utólagos „korrekciókra” lett szükség a hamisítások elfogadhatósága érdekében.
- Ebben élen járt *Toursi Gergely püspök*, a frankok történetének megírásával, s nevéhez köthető az avarok kitalálása. A 10 kötetben leírtakhoz nincs semmi ré-

gészeti bizonyíték. Az avarok rablóhadjáratait tőle veszik át a későbbi történetírók, azt „hiteles forrásként” kezelve. Ez jó példája annak, hogy az a fajta tudományosság, ami a hivatkozások láncolatára épül, mennyire messze távolodhat el aztán a valóságtól.

- *Fredegar krónika*: A Meroving kor története elég zavarosra és ellentmondásosra sikeredett, ezért sokszor átdolgozták.
- *Alexander Avenarius* átdolgozta az elveszett *Trientus Secundus*: longobárdokról írott történeteit.
- Volt már szó *Einhadról*, a „Frank évkönyvek” szerzőjéről, amely hamis voltát Illig hipotézise keletkezését követően tételesen bebizonyította. A „Frank évkönyvek” alapján alkották meg a kitalált középkort. Ő ír a nagy Morva Birodalomról is. Kárpát-medence 626-895 közötti korszakáról nincsen más írott forrás.
- *Prüni Regino* apát két kötetben ír az I. évezred történelméről. A 818-906 időszakot tárgyalva számos helyen ellentmondásban áll a később kikerekített történettel. Késő római forrásokra hivatkozva számol be a kalandozó magyarok rémtetteiről, miközben a magyarokat még ő is szkítáknak tartja.
- *Corvyi Widukind* (X. század eleje) „Szász történetek” az alsó-szászok eredetéről szól. Művében 555-ben még a frankok hitszegéséről van szó, majd átmenet nélkül a késői frank királyokról ír, mintha közben több mint 350 év nem is létezett volna! (Nagy Károly neve helyett eredetileg I. Clothar állhatott). I. Ottó a magyarok felett győzött 955-ben, feltehetően visszafelé irányban ennek hamisított változata a 451-es catalaunumi csata. A catalaunok (kelta törzs) akikkel harcolhatott Attila. „Hivatalosan” Aetius a germán királyokkal szövetségbe megverte a hunokat a catalaunumi csatában. Hogyan lehetséges, hogy a megvert hunok másnap már Itália ellen fordulhattak és sorba bevették Aquileát, Milánót, Veránót, Mantuát, Bresciát, Bergamót, Cremonát és elérik Rómát? Aetius hunok feletti győzelmének miért nem lett nagyobb történelmi jelentősége?
- *Jordanes*, a gótok történetét írta meg Cassiodorus szenátor (ELVESZETT) műve alapján „saját tapasztalataival” kiegészítve. Jordanes feltehetően azonos Aeneas Silvio Piccolominivel, III. Frigyes magántitkárával: uralkodói kívánság szerinti „átszerkesztés” ez a két könyv. Az elsőnek címe „Az idők teljességéről vagy a római népnek eredetéről és tetteiről”, amelyben Florus művét kivonatolja, kivéve Itáliának gótokra vonatkozó történetét. Evvel Jordanes egészíti ki, és itt lehet olvasni Jordanes életét megvilágító fejezetekről is. Vigilius pápának (537-555) ajánlja könyvét. Aki, amikor Konstantinápolyban volt (547-554), kíséreként magához vette Jordanest („Croton püspökét”), mert elítélte az eretnekeket. Hol van/volt Croton? E könyvének célja csupán „bizonyítékgyártás” a második könyvhöz, melynek címe: „Getica. A gótok eredete és tettei”. Mind a két művének végén megemlékezik Germanus fia születéséről, azaz egyszerre fejezte be a két könyvet. Itt is a logikátlanság vezet a hamisítás egyértelmű leleplezéséhez. Fiának neve is utal arra, hogy történetével a germánoknak akart dicső múltat gyártani. Jordanes azokat nevezi gótoknak, akik Theodorich-kal nem mentek Itáliába, illetve akik Itáliából érkeztek. Egy terület lakosairól van tehát szó, és nem egy közös kultúrájú népről! Forrása állítólag az, hogy Konstantinápolyban 547-ben Cassiodorus szenátor tisztartójától három napra kölcsönkap írásokat, aminek forrása Ablabius, aki – Jordanes szerint – igen megbízhatóan írt a gótokról. Cassiodorius szenátorként gyűjtéssel maga feltehetően nem foglalkozott, tehát Ablabiusnak (egy beazonosíthatatlan személynek) kell tulajdonítani a gótok elbeszéléseinek, énekeinek gyűjtését, mert természetesen Cassiodorius műve elveszett.

A középkor „legkelendőbb” történeti munkája: Jordanes „Getica” c. alkotása. A népvándorlás történetének írói még ma is „kénytelenek” hivatkozni rá, mert nincsen más forrás. Nagyné dr. Hudák Krisztina (IV. századi kereszténységet kutató) doktori disszertációja hívta fel figyelmem Jordanesre, mivel így fogalmazott: „körültekintően kell kezelni a korszakra vonatkozó legfontosabb forrást, a Geticat”. Bár ő még nem vonja kétségbe a gótok létezését, azonban Weissgerber szerint Jordanes fiktív személy, és szerintem a történet is fiktív, legalább is erre a következtetésre jutottam a Getica nézegetése során.

A fentebb felsorolt valószínűsíthető „mesék” hivatkozási alapként szolgálnak a történészeknek. Mitől lennének mások a régi korok emberei, mint a maiak? Lehet fantazmagóriának nevezni következtetéseimet miszerint a gótok és avarok mesés történeteivel szakítanak el a valódi gyökereinktől, azonban szerintem inkább például Jordanes „Getica” c. írása a fantazmagória. Miközben olvastam, azon csodálkoztam, milyen forrásokon alapszanak a mai tudományok, miközben az asztrológiát nem nevezik tudománynak!

Hasonló érzések jártak át akkor is, amikor a magyar nyelv finnugor voltát igyekezett Honti László nyelvész bizonygatni az MTA egyik nyílt előadásán. Sok „tudós” azért gyárt szabályokat (amelyek jellemzően lineáris jellegűek), hogy munkájuk tudományos voltát igazolják. Ilyen célt szolgálnak az evolúciós elméletek is. Nagyon egyet tudok érteni Darai Lajos azon összegzésével,³³³ miszerint „*valaha úgy vélte a tudomány, hogy az emberi evolúció lineáris fejlődés, amelynek végén kiemelkedik a mai ember. Most egyre inkább úgy tűnik, a kép valójában sokkal bonyolultabb volt.*”³³⁴ A világ működése ugyanis jellemzően ciklikus, azaz különböző ciklusok kapcsolódnak egymásba térben és időben, ami egy rendkívül bonyolult rendszert eredményez.

A történelemhamisítási bekezdéseim összefoglalásaként fontos tehát kiemelni, hogy nagyon hamis és káoszos képet eredményez a főként írásos dokumentumokra hivatkozott történelem. Nagyné dr. Hudák Krisztina doktori disszertációját azért tartom igen figyelemreméltó munkának, mert igyekszik feltárni a korai kereszténységre vonatkozó írásos emlékek régészeti bizonyítékait. Mivel nem vagyok se történész, se régész, vagyis kevés e területeken az alaptudásom, úgy olvastam a tanulmányát, hogy közben folyton kutatásokat végeztem az interneten. Így alkottam meg azt a hipotézist, hogy a gepidák minden bizonnyal az egykori Oxus-folyó³³⁵ medrének megváltozása okán, az elsivatagosodott területekről elvándorló, egykor igen magasintű öntözéses földművelést folytató néppel lehetnek azonosak. Így érthető Attila miért rendezte be székhelyét a Gepida királyságban. E nép minden bizonnyal a mai székelyek elődjei is, mivel a legtöbb gepida kincset éppen Székelyföldön tárták fel. Sőt valószínűsítem, mivel a még Jézus születése előtt, kb. a II–III. században ideköltöző nép a Visztuláig telepedett le, ez talán a lengyel–magyar barátság gyökere is. Lehet fantáziálgatásnak nevezni hipotézisem. Azonban számomra meglepő például a baktriai medál és a székely zászló szimbólumai közötti hasonlóság, és úgy vélem, inkább ilyen gondolatok mentén kellene kutatásokat végezni, egyéb tudományterületek bevonásával bizonyítékokat gyűjteni. Hogyan tarthatja a „hivatalosított” tudomány a gepidákat gótoknak, amikor nem mentek sehova, és a gót nyelvnek még a nyomai sem tárhatók fel manapság Erdélyben?

³³³ Darai Lajos 2020. 04. 03-ai levelében.

³³⁴ Az egyetemen két féléves tantárgy volt az ökonometria, aminek célja lineáris gazdasági modellek torzításainak csökkentése. A legbonyolultabb képletekkel itt találkoztam, ráadásul messze nem arról volt szó, hogy a linearitás feltételezéséből eredő torzításokat ki tudtuk volna küszöbölni. Amikor a tudományosság látszata kedvéért a kutatók az evolúciót feltételezik, valójában lineáris szabályokat képeznek, és nem törődnek azokkal a tapasztalatokkal, amelyek a lineáris következtetéseket megkérdőjelelik.

³³⁵ Oxus folyó mai neve Amu Darja, ami egykor a Hindukus vidékéről az Aral tó felé tartó bővizű folyó volt. A geológiai kutatások föltárták, hogy kb. a II. század táján egy hatalmas földrengés következtében a táj megváltozott, most India felé folyik a vízgyűjtő terület vize, aminek következtében a mai Afganisztán területe kezdett elsivatagosodni. A régészeti feltárások szerint a vidéken egykor öntözéses földművelés volt, tehát jóval a rómaiak előtt, azonban néhány jelen kívül, nincsen írott szövegnek nyoma. Az eredeti lakosság onnan bizonyítható módon elköltözött, csupán Sharhed környéki lakossága nem később odatelepülő, amit a nagyon eltérő antropológiai jellemzők bizonyítanak. Forrás: Viasat Historyn vetített film, amely Nagy Sándor útját igyekezett feltárni.

Részletek Raig Mária Magdolna néven írt 2020. 02. 03-án 21:28 perckor feladott itteni levelemből: „Egyre erőteljesebb a meggyőződés, hogy a korai kereszténység már Ulfila ariánus püspök idejében kezdett elterjedni Erdélyben (a gepida hunok már keresztények voltak). Arménia az első keresztény államként a térképek szerint a Hun Birodalom tagja volt, Szent András és Szent Fülöp szkítatérítő apostolok voltak. Meggyőződés, hogy a hunok terjesztették a kereszténységet, csak éppen nem azt, amit Damáz pápa kidolgozott, és ami szerint átírták a Szentírást (Szent Jeromos készítette el a Vulgátát). Vajon miért lett apokrif irat szinte minden, ami Jézus eredeti tanítványaihoz kapcsolódik? A bizánci papok tudtommal az ariánus-féle ún. eretnek kereszténységet éppenhogy üldözték³³⁶. Amennyiben Szent István valóban tudatosan kapta az első vértanú nevét, akkor feltehetően nem a bizánci papok keresztelték meg, és éppen e tény elleplezésére használhatták a Vajk nevet. Van bármiféle régészeti bizonyítéka annak, hogy bizánci papok térítették a X. századi Erdélyben? Szerintem annak érdekében, hogy a keresztényüldözéseknek végét vegyék,³³⁷ Géza vagy inkább István belement abba, hogy az Egyházat római mintára megszervezzék. Ez lehet az oka annak, hogy az országot pedig Szűz Mária, azaz a védőanya (Babba) oltalmába helyezte István, mert tudatában volt, mit cselekszik.”

Elég nehéz a tudományos szakemberekre ész érvekkel hatni, mert nehezen tudnak kibújni a saját világukból. Például Cser Ferenc itt a 2020. 02. 25. 22:30-kor feladott levelében így fogalmaz:

„Hát nem, ez nem támogatható. A három évszázad mesterséges betoldása nem fogadható el. Ő ugyan hivatkozik kettőnk véleményére, de aztán lazán félrelöki a ¹⁴C -es kormeghatározást. Pedig nagyon nincs igaza. Eleve a kalibrációban téved. Hat évezredre visszafelé fák évgyűrűjével kalibrálták és 3 évezredig a trend megfelel az elméletinek és attól kezdve tér el. Később lumineszcenciás módszerrel egészen 40 évezredig kalibrálták, ahol már 6 évezreddel tér el az elmélettől – mások lehetnek a kozmikus sugárzás adatai. Két évezredre visszamenve minták százait vizsgálták és az abban a tartományban érvényes 30-40 év hibahatáron belül mindegyiknél a várható évet kapták. Pedig kellene lenni egy rendszeres kb. 3 évszázados eltérésnek – de nincs. Pedig itt a függvény követi az elméleti bomlásgörbét. Ha érdekl, elküldhetem a kalibrációs görbét –

³³⁶ A zsidó-keresztény szerzetesrend, a domonkosok, Jézus Krisztus katonasága volt. Az „eretnység” elleni fegyveres harcának célja éppen a hunok által terjesztett jézusi tanítások és vele a magyar ősmúlt kiirtása lehetett, aminek ismerete még a XIII. században is elterjedt lehetett a Kárpát-medencében.” (Harsay Mária Magdolna: A magyar ősvallási örökség és a keresztény hitvilág kapcsolata. *Acta Historica Hungarica Turiciensia* 35. évfolyam 1. szám. p. 229. https://epa.oszk.hu/01400/01445/00060/pdf/EPA01445_acta_hungarica_2020_01_185-230.pdf.)

³³⁷ V. ö. „Ide tartozó kérdés: Miért vették fel a magyarok az 'egy igaz hitet'? Kézai Simon írja Géza fejedelemről: 'Külde azért követeket a keresztyén tartományokba, hogy óhajtságát mindenkinek hireszteljék. Miért is ennek hallátára sok gróf, vitéz és nemes jöve hozzá a keresztyénség országaiból. Némelyek ugyanis jövének isten szerelméből, hogy a vezért a pogányok ellen, kik a hitet nem vennék föl, segítsék, mások pedig hogy a pogányoktól és üldözőiktől szabaduljanak: mert ez a nemzet, míg pogányságban élt, kegyetlen üldözője vala a keresztyéneknek.' (Azaz latinul: 'Misit itaque suos nuntios in Christianam regionem suum desiderium omnibus diuulgando. Quapropter hoc audito, multi Comites, Milites, et Nobiles ex terris Christianorum ad eum accesserunt. Quidam enim ex eis amore Dei, ut ipsum Ducem contra paganos, qui fidem non acciperent, adiuvarent, et alii, quod de ipsis paganis et persecutionibus eorum essent liberati. Nam gens ipsa sub paganismo constituta crudelis persecutio fuerat Christianis.' [Simon de Keza – Gesta Hunnorum et Hungarorum – Kézai Simon. [M. SIMONIS DE KEZA Pressbyteri Hvngari Sriptoris Saecvli XIII. CHRONICON HVNGARICUM, quod Ex Codice Membranaceo Nvnc Primum et ad Fidem Apographi Vindobonensis et Bvdensis Chronici Sparsis Qvibvdam Notis ac Variantibvs Lectoribvs Excitat Alexis Horányi, Hvngarvs Bvdensis de CC. RR, Scholarum Piarvm, Bvdae, Typys Catharinae Landerer Vidvae. SIMONIS DE KÉZA de Originibus Et Gestis Hungarorum Libri Duo! Post Binas Alexii Horányi Editiones Tertiam Ad Manuscriptorum, et Typis Vulgatorum Codicum, atque Diplomatum fidem exactam. In Lucem emittit JOSEPHUS PODRACZKY, Excelsae Camerae Regiae Hungarico Aulicae Officii Rationarii Officialis, Prostant Budae apud Editorem in Praesidio Nro 81. Budae, Procusi Annae Landererianis Typis 1833.] Fordította Szabó Károly. https://kupdf.net/download/simon-de-keza-gestahunnorum-et-hungarorum_58d53d77dc0d607f33c34693_pdf].

Mai fordításokban szintén nem a keresztények 'üldöztötte', hanem 'üldözője' szerepel. [V. ö. Kézai Simon: *A magyarok cselekedetei*. Fordította Veszprémy László. Osiris, Budapest, 2004. 76. p. 120.] – *A szerk.*

több mint egy évtizede ismert. A végső ütet a horoszkóppal datált Jézus-születés és -halál tette be.”

A Bibliakutatók c. filmben többször elhangzik, hogy a legöregebb Biblia a IV. századból való. Rengeteg időt eltöltöttem azzal az interneten, hogy találjak olyan régészeti leletet, amelyet I–III. századra datálnak, és a korai kereszténységgel kapcsolatos.³³⁸ Minden csak „másolat”, nem eredeti. Így találtam rá Nagyné dr. Hudák Krisztina doktori disszertációjára. Igaz, csak a Kárpát-medencét érintő írásos dokumentumokat vizsgálta, de az alábbi megállapítások vonhatók le a munkájából:

- *Savaria* (Szombathely) császárok pihenő helye. Szent Márton ariánus papságot (sacerdotes) említ, amit Rajko Bratož püspökként értelmez. Keresztény rendeltetésű épület azonban Savariában eddig nem került elő.
- *Scarbantia* (Sopron) a régészeti kutatások szerint nem volt közigazgatási székhely, csak indirekt bizonyíték alapján lehetett a város püspöki székhely.
- *Carnuntum* (Bécstől keletre) katonavárosi amfiteátrumába másodlagosan beépítettek egy állítólagos keresztelőkápolnát, bazilika, püspöki székesegyház nem ismert.
- *Sopianae* (Pécs): egyelőre semmilyen bazilikáról nem tudunk, amely a püspökség létét megerősítené.
- *Iovia* (Tolna megyében, Alsóhetény-puszta) közelében Dalmand-Felsőleperden légifelvételekkel azonosítottak egy római belső erődöt. Püspöki székesegyház létezésére itt sincs adat. Az nem szükségszerű, hogy a szórványleletként a múzeumba került alsóhetényi krisztogramos díszítésű fibula (sisakveret) feltétlenül egy püspöké legyen.
- *Aquincumban* a gázgyári temető területén feltárt kettős ókeresztény bazilika pontos alaprajza és rendeltetése a mai napig vitatott. Az épület Aquincum késő római topográfia ismeretében sem püspöki bazilika, sem ókeresztény kultuszhely nemigen lehetett. További kutatási színhelyek azonban még szóba kerültek.
- *Sirmium* (Száva-szentdemeter), ahol feltártak egy szerény méretű, *TÉGLÁBÓL* épült bazilikát, amelynek közelében egykor szegényes, VALYOG-falú házak álltak. Ilyen építkezési módoknak sokévezredes hagyománya van a szkíták területén. Sirmium keleti temetőjéből több mint ötven, szándékosan összetört felirattöredék került elő.
- *Mursa* (Eszék) ariánus püspöke, Valens, de a püspöki székhely helye a jelenleg ismert késő római városszerkezetben ismeretlen.
- *Cibalae* (Horvátországban Vinkovce) esetében a déli városfaltól délnyugatra fekvő objektum keresztény rendeltetése nem igazolható.
- *Aquae Iasae* (Horvátországban Daruvár) császárkorban fürdőhely, de biztosan nem püspöki székhely. Az ókeresztény bazilika átalakítás időpontja, és az innen előkerült, valamilyen szentet (talán János apostolt) ábrázoló mennyezetfreskótöredék keltezése bizonytalan.
- *Siscia*, ahol püspökséggel kapcsolatba hozható, tetrarchia-kori épületek, leletek még a legújabb ásatások során sem kerültek elő.

Úgy vélem, Cser Ferenc a jó szándéka ellenére sem értette meg az ún. „átfolyásos hamisítási módszer” lényegét. Például az első keresztény állam megalakulását azért helyezte a hitelesített történelem 301-re, mert legfeljebb idáig tudták hátra tolni a régészeti leletek eredetét. Ugyanakkor a gimnáziumi hittanórán³³⁹ Kosztolányi István (jelentős hittudósnak számított a 60-as években) részletesen mesélt Abgar királyról, és az első keresztény állam megalakulásáról, amit 101-

³³⁸ Cser Ferenc azonban két levelében (2020. 02. 26. 2:07, 2020. 07. 16. 22:35) is éppen a qumráni és Nag Hammád-i tekercsekre hivatkozik, mint a korai szövegek hitelesítőjére. – *A szerk.*

³³⁹ Patrona Hungariae Gimnáziumban érettségiztem 1969-ben.

re tett. Mellesleg már őt is faggattam a számomra érthetetlen dolgokról. Például, hogyan lehetséges, hogy Jézus tanítványainak írásait gnosztikusnak nevezik (gnózis pedig igaz tudást jelent), és nem ezek szerepelnek a Bibliában, sőt apokrif tiltott iratokká váltak? Vagy miért bűn asztrológiával foglalkozni, amikor a Bibliában is vannak ennek használatára utalások? Annak idején emlékszem, hogy felsoroltam vagy hármat. Tapasztalom, hogy manapság az ariánus valláshoz köthető apokrif iratokat nevezik gnosztikusoknak, de ez miért ne lehetne azonos Jézus tanítványainak írásával?

Cser Ferenc nyilván az üzleti célból felhasznált ún. „lejárató” asztrológiával találkozott, aminek valóban szinte semmi köze a tudományhoz. Mikor a „Horoszkóp” újság óriási tévedéseit a főszerkesztőnél szóvá tettem, azt válaszolta, hogy „*ezt senki sem veszi komolyan, egy régi francia lapból fordítottam*”. Azaz semmilyen (se jó, se rossz) asztrológus nem működött közre az újság megírásában. Általam jónak nevezett asztrológussal találkoztam néhányval, egyik se fogadott el pénzt a képlet értelmezéséért. Mindegyik úgy kezelte, hogy ismereteit segítségként nyújtja másoknak, és a pénz csak megzavarja tisztánlátását. Tudásuk messze az enyém felett volt.

Idézet tovább Cser Ferenc előbbi leveléből: „*Egyszerűen képtelenséget állít azzal, hogy az arianizmust a mohamedanizmussal azonosítja. Nem ismeri valójában a gnosztikus hitet, de ír róla. Nem tud Maniról, pedig nagyon fontos lenne. Nem ismeri az iszlámot, de azonosítja a gnoszticizmussal. Lajos, úgy látom a hölgy néhány magyar nyelven megjelent munka adatait ragozza és fantáziáját bőven szabaddá engedve ír meglehetősen magabiztosan.*”

Számomra nem lett világos, miért gondolja Cser Ferenc, hogy összekeverem a vallásokat? Tudom, sokan jönnek a manicheizmussal, mint a magyarok ősi vallásával, ami szintén gnosztikus. Ugyanakkor Máni próféta a III. században élt és sokféle vallást akart ötvözni, Jézus tanításait is. Valószínűsítem, hogy a hitelesített történetében számtalan csúsztatás van, aminek célja az ariánus kereszténység hunok általi terjesztésének elmosása. Egy másik próféta is született volna, aki rögtön Jézus utódjának tartja magát? Azt talán el tudnám fogadni, hogy Jézussal kb. egy időben született egy másik olyan személy, akiből vallási vezető lett, vagyis, hogy Jézussal egy időben élt. Azonban ekkor nyilván Jézusnak is tudnia kellett volna Mániról. Inkább azt valószínűsítem, hogy Jézus idejének megkettőzése okán volt szükség Máni alakjára. Mellesleg Jézus attól is hitelesebb, hogy ő nem alapított vallást, csak a követői. Úgy vélem, Európában az igazi üldözöttek Jézus tanításának követői lehettek, mivel csak ezzel kapcsolatosan jöttek fel kereséseimre alátámasztó információk. Hun Birodalomnak nem volt része a perzsák által elfoglalt terület, pedig Máni, bár a mai Irak területén született, de a Szasszanida Birodalom területén kezdte meg a működését, és a szasszanidák tudtommal ellenséges viszonyban voltak a pártusokkal,³⁴⁰ majd a hunokkal. Kérdésem, kik terjesztették a manicheizmust? Kik voltak azok, akik nem ették a húst? Nem hinném, hogy nekünk sok közünk lett volna ehhez a valláshoz, még ha a magyarok ősvallásaként sokan felsorolják is.

Kedves Ferenc, teljesen igaza van abban, hogy nagyon keveset tudok, jó lenne sokkal többet tudni, de sajnós, a memóriám sem a legjobb. Helyesebben, ami érzelmileg belém égett, abban nem hinném, hogy tévednék, de valóban, az olvasottakat nem tudom megjegyezni, ezért állandóan jegyzetelek. Könnyen lehet, hogy idővel néhol a saját jegyzetemet másképpen értelmezem. Nem is akarok semmiféle babérokra szert tenni. Amiket a különböző vallásokról írok, valóban másoktól veszem át és gondolkodom. Számomra az adódik logikusan, hogy az első keresztény állam területéről, ami a Hun Birodalomnak is része, a Kárpát-medencébe az ariánus kereszténység terjedt át, és azt feltételezem, hogy a Máni próféta vallása itt Európában, elsősorban csak papíron létezett. Azonban nyilván információk hiányában tévedhetek. Abban viszont biztosan nem tévedek, – ami Önnél betette a kaput, – azaz Jézus születésének valódi időpontjának meghatározásában. Továbbá azt se tudom elképzelni, hogy a hunok Kínából elindulva és végigverve

³⁴⁰ Valójában felváltották őket a hatalomban – a történetírás szerint. – *A szerk.*

a fél világot, építették volna a birodalmukat. Számomra sokkal valószínűbb, hogy egyrészt védelem céljából szerveződtek az agresszív birodalomépítőkkel szemben, másrészt céljuk volt a kereszténység terjesztése. Azonban ennek a kereszténységnek másnak kellett lennie, mint amit manapság kereszténység alatt értünk, bár valószínűsítek egy öntisztulási folyamatot. Kérdés ugyanis, vajon miért csak a Római Birodalom területe szerepel a keresztény államokat ábrázoló térképen, Arménia miért nincsen rajta, hiszen mindenki ezt tartja az első keresztény államnak? Az örmények büszkék a független keresztény királyágukra, ami a Van-tó környékén – bár csak kis területen – 914-ig fennmaradt (azaz a X. századig). Horváth Zoltán és Gondos Béla – már említett könyvében – ami igazán érdekes volt számomra az, hogy az ősi templom freskóin fel lehet ismerni ama szimbólumokat, amik közismertek az asztrológiával foglalkozók körében (v. ö. 117. ábra). Természetesen ez a templom jóval később is épülhetett a hunok koránál. Számomra azért figyelemre méltó, mert a freskói őrzik az ókori hagyományokat.

Ezzel át is térnék, a betűk jelentésének tömör ismertetésére, rovásjeleink rendszerbe foglalására.

Fejlődés ciklusainak ábrázolása régi templomban



11: K hang
Keretek kezdenek kikerekedni

Tigran
Honentz
templom



13: M hang
megjelenés a világ előtt



16: O hang
Otthonra lelés egy új egységben
Belül hatkaréjos templom,
kívül majdnem kör alakú



14: N hang
égi segítség a fennmaradáshoz



12: L hang
az „akasztott ember” csak akkor tud továbblépni, ha megfordul → megtisztulás

Forrás: Horváth Zoltán György- Gondos Béla: *Ani, az ősi örmény főváros és magyar vonatkozásai*

2021. 11. 11.

Hárvay Mária Megpötlös: Székita tudás a Szécsi Körtől II. rész

33

117. ábra. Fejlődés ciklusainak ábrázolása régi templomban.

3. Magyar rovás ábécé rendszere az ókori gondolkodás figyelembevételével ábrázoltan

Egy népet a kultúrája határozza meg, azon belül is elsősorban a közösen használt nyelve. Ennek okán, amennyiben sikerül bemutatni a magyar nyelv ősi természetes jellegét, azaz hogy a nyelvi sajátosságait nem mesterségesen hozták létre, hanem több mint 2000 éves gyökerei feltárhatók, azzal elvileg megdönthetők a magyar nép eredetének az ún. hivatalosított „tudományos” elméletei.

Bár véletlennek is tekinthető, mégis úgy vélem, inkább az Ég irányítása, hogy a nyugdíjazásom után ezzel a céllal kezdtem el foglalkozni nemcsak a történelemhamisításokkal, hanem a magyar rovásjelek, mint ősi jelképek jelentéseinek feltárásával is. Történt ugyanis, hogy a lányom az elvégzett munkáiért fizetségül a Typotex kiadótól rengeteg könyvutalványt kapott, amin megvett nekem egy számmisztikával foglalkozó könyvet, sőt odaadta a maradék utalványkötetet is, hogy válogassak magamnak könyveket. Az ekkor vásárolt több könyv közül külön kiemelés érdemel Farkas Attila Márton: *Filozófia előtti filozófia. Szimbolikus gondolkodás az ókori Egyiptomban* című könyve.³⁴¹ Az író mindenütt megjelenítette a hieroglifák kiejtést segítő átírását és valószínűsített jelentését. Egyszer csak arra lettem figyelmes, hogy számos esetben, egy olyan magyar szót olvasok ki, ami gyakorlatilag megfeleltethető annak a tartalomnak, amit az író hosszabb formában fogalmazott meg. Például a 'nħm' jelentése magyarul 'elvenni', amit kiolvastam úgy, hogy 'nekem.'

Visszatérve a számmisztikára, amivel kapcsolatosan voltak ismereteim a régmúltamból, de az valahogy nem akart felszínre jönni az olvasottak alapján. A könyv szerzője ugyanis a betűket egyszerűen a latin ábécének megfelelően besorszámozta, amin teljesen kiakadtam. Mivel a görög ábécének más a sorrendje, elvileg a hangok is más értéket kapnának. Mindez egy meleg nyári napon történt a nyaralómban, ahol sem internet, sem könyvek nem álltak rendelkezésemre, így nem tudtam utánanézni a számomra is elfogadható hangértékeknek. A hangok és számok megfeleltetése egymásnak – a közös jelentésük alapján – nagyon ősi hagyomány.

Támadt egy ötletem. Mivel a magyar nyelvben a hangsúly a szavak elején van, elvileg az azonos betűvel kezdődő rövid szavak segíthetnek a hangok jelentésének meghatározásában, amennyiben mintegy „forrásként” értelmezem az első betűt, és „eredményként” az utolsót. Egy angol szótár lapozgatásával gyűjtöttem ki a végiggondolandó szavakat. Már csak lustaságból is, ahol egy adott betű jelentésével kapcsolatosan szóba jöhetett valamelyik asztrológiai szimbólum jelentése, ezt firkáltam le a papírra. Kezdetben viszonylag gyorsan haladtam. Azonban gondban voltam, mivel a magyar ábécének még az egyszerűsített formája is legalább 33 elemű, ezzel szemben a bolygók és állatövi jegyek együttesen csak 22 elemet adnak ki.

Ekkor jutott eszembe, hogy Szepes Máriának is van egy könyve,³⁴² amely evvel a témával foglalkozik, kihozattam a lányommal Nagykovácsiba. Ez sokat lendített a munkámon, mivel eléggé egyértelműen be tudtam azonosítani, ráadásul sorrendben a bolygók jelentésével analógiába állítható betűket. Azonban nem értettem mindenben egyet Szepes Máriával. *Egyrészt* mivel ez a rendszer minden hang jelentését valamelyik bolygó által képviselt erővel azonosította, ily módon nem láttam értelmét miért van több hangunk, ha néhánynak azonos a jelentése? Miközben e könyvben található Tarot kártya leírások további betűk beazonosítását is megerősítették az

³⁴¹ Kákosy László emlékére írta 2003-ban. (E-könyv: *inter könyv* ISBN: 978-963-9326-90-3 <https://edu.inter-konyv.hu/book/98-farkas-attila-marton-filozofia-elotti-filozofia>.)

³⁴² Wictor Charan–Szepes Mária: *Académia Occulta, Arkánium szellemi iskola*, 1994. Fülszövege: „Az *Académia Occulta szintetizáló mű, egyszer olvasni nem elegendő. Aki azonban újra és újra alámerül lelki és szellemi mélységeibe, olyan kulcsokhoz jut általa, amelyek önmaga és a világ értelmének felismeréséhez vezetik*” A szintetizálást oly módon értelmezi Szepes Mária az előszava alapján, hogy eklektikusan összeválogatva, de mégis az összefüggéseket feltárva igyekeztek egy ezoterikus tankönyvet írni bátyjával. Ily módon összeolvad benne az írók származása révén a zsidó- és a házassága révén a férjétől és rokonaitól átvett keresztény hagyományok kincsesládája.

egy-állatövi jegyekkel kapcsolatosan. Az új, általam természetesnek érzett ábécé sorrendje a 15. elemig egyértelművé vált. Az Ö betűvel azonban megakadtam, mivel a jelentése egyértelműen a Tarot Nagy Arkánus XV. lapjának, az Ördögnek megfeleltethető, azonban a héber ábécében nincsen Ö hang. Bár a 15. hang a SAMECH jelentése – „asztrálkígyó” – igen szemléletesen megjeleníti az Ö hangunkat. *Másrészt* tehát azért nem értettem egyet a Szepes Mária és testvére által felvázolt rendszerrel, mert a héber ábécé nem azonos a magyar ábécével, így annak sematikus átvételét a magyar nyelvre hibásnak véltem.

Úgy gondoltam, a magyar rovás jelek nyújthatnak további segítséget, melyekre egy régi kis kártyán rátaláltam éppen a fenti könyvben. Sajnos, azóta elhagytam valahol, azonban az alábbi idézet alapján feltételezem, hogy Magyar Adorján jelei lehettek rajta, ugyanis sokáig kizárólag ezeket a rovásjeleket használtam, ezeket elemeztem (118. ábra).

A legfontosabb magyar betűk (írásjelek) száma: 34

Bakonyi Gábor hitelesen érvel a hagyományos rovásjelkészlet megőrzése mellett, s csupán a legkisebb, a hagyományokat tisztelő és érintetlenül hagyó beavatkozásokat tartja elfogadhatónak. Indítványából, szabványtervéből elsősül a legfontosabbat, vagyis az alapvető betűket emelem ki.

– Elsősorban az eredeti jeleket használjuk az ősi magyar írásban, Bakonyi Gábor szerint a következő jól ismert és használatos betűket (harminckettőt):



– Harmincharmadik az É betű, a többinél ugyan későbbi fejlemény, de szintén régi kincsünk:

118. ábra. Ősi magyar rovásírás.³⁴³

³⁴³ Forrás: <https://nyelvmuevelo.hu/osi-magyar-iras-rovas/27>

	Héber betű	Betű jelentése	Tarot kártya ősi formája	Valószínű magyar betű (k)
1	א ALEPH	Egység, Isten	Mágus	A, Á
2	ב BETH	Láthatatlan egyház	Tiarás papnő Isis szarvakkal	B
3	ג GHIMMEL	Hármasság, Nemzés	Koronás nő kormánypálcával	G
4	ד DALETH	Négy elem, Uralkodás	Császár a trónon	D
5	ה HE	Quintesszencia	Hermész két oszlopa között Hierophant	E, É
6	ו VAU	Szerelem és párosodás	Ádám és Éva az Édenben	O, U
7	ז ZAIN	Mágikus győzelem, szellem és forma	Győztes hadvezér diadalszekerét két Sphinx húzza	Z
8	ח CHETH	Erő és ész	Lány az oroszlán száját nyitja fel	H, CH
9	ט TETH	Bölcsesség, beavatás	Fehérszakállú aggastyán vándorbottal	T, TH
10	י JOD	Szerencsekerék	Kerék kabbalista jelképekkel,	I, J, Y
11	כ KHAPH	Univerzális egyensúly	Igazságszolgáltatás	C, K
12	ל LAMED	Nagy mű befejezése	Akasztott ember, áldozat	L
13	מ MEM	Halál, újjászületés	Apokalipszis lovasa	M
14	נ NUN	Kiegyenlítődés	Napkoronás angyal két kehely folyadékát elegyíti	N
15	ס SAMECH	Asztrál-kígyó	Ördög	O, Ö
16	פ GNAIN	Bábel tornya	Toronyba villám csap, menekülők ugranak ki	X
17	צ PHE	Természet örök termékenységé	Csillagok, női alak feje fölött nagy fényes csillag	F
18	ק TSADE	Ezotéria	Hold, és a szimbolikus állatai: róka, sakál, rák	P
19	ר COPH	Filozófiai arany	Nap, gyermek lovagol feje felett napkoronggal	Q
20	ש RESCH	Megismerés, örök élet itala	Végítélet angyala fújja a trombitát, a sírok kivetik a holtakat, a földön a halhatatlanság vize folyik	R
21	ת TAV	Hermetikus szintézis	Aphrodité virágkoszorúban, angyal, sas, bika oroszlán feje veszi körül	V, W
22	יח SCHIN	Sors, vakság	Bolond, aki túl van minden gátláson	S

119. ábra. Héber betű, Tarot kártya és valószínűsített magyar betű megfeleltetés.

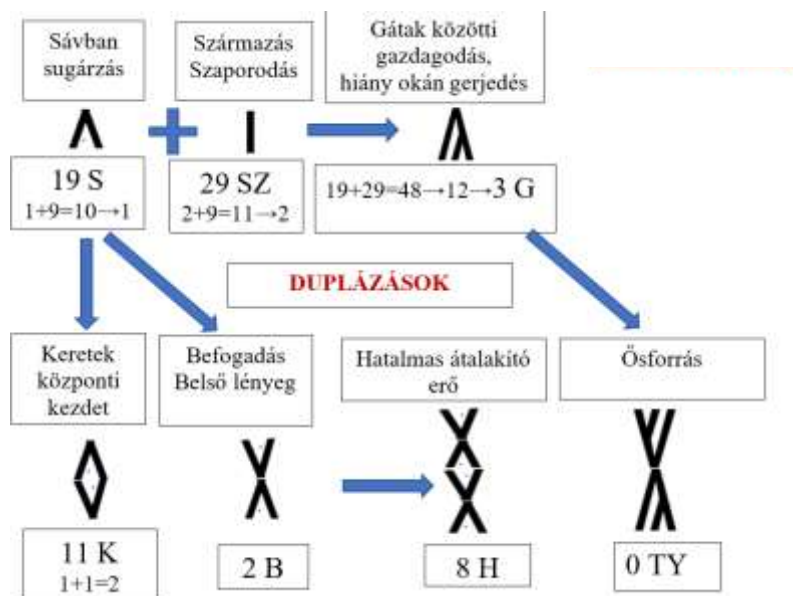

120. ábra. Az „S” hang jelentésének és helyének beazonosítása.

Avval a feltételezéssel éltem továbbá, amennyiben a hangok jelentései között felismerhető tartalmi rokonság, annak nyilvánvalóan tükröződnie kell az ábécében elhelyezkedő helyükben is. A 120. ábrához hasonló firkákat készítettem, megjegyezve, hogy kezdetben az ábrán még nem jelölhettem minden jel pontos helyét.

A legnagyobb gondot az „S” hang jelentésének és helyének beazonosítása jelentette, mert nagyon félrevezetett a rovásjel „sarok” neve. Nehezen esett le a tantusz, milyen gondolatmenet mentén azonosítható a Mérleg jelével. A problémám lényege jól megérthető fenti táblázatból (119. ábra), amely a héber betűt, a Tarot kártya megfelelő jelképét felelteti meg egy magyar betűvel. Ugyanis a 19. helyen a Q betű áll, ami nem része a magyar ábécének. A súly, sáv, süt, sátor stb. szavak alapján aztán megvilágosodtam, hogy itt valójában az egy pontból való sugárzás kiáramlásáról van szó, ami már tökéletesen megfeleltethető az Nagy Arkánus 19. lapjának, aminek a neve Nap.

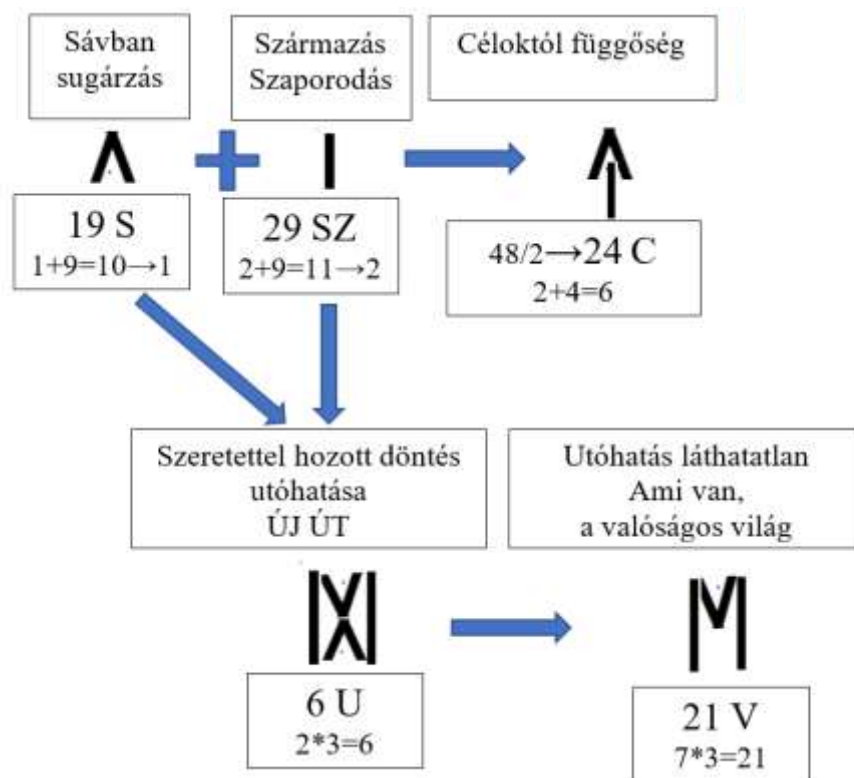

121. ábra. Az „SZ” hang jelentésének és helyének beazonosítása.

A következő megfejtendő probléma a legegyszerűbb rovásjelünk, az „SZ” hang jelentésének megfelelő helye az ábécében volt (121. ábra), mivel nem állt közvetlen analóg összefüggésen a Tarot Nagy Arkánium lapjaival analógiába állítható 22 helynek megfeleltetett asztrológiai szimbólumok egyikével sem. Amikor néztem az „SZÁR” gyöknek megfelelő tartalom felismerhető olyan logikával, hogy a színek is mind a fehér felbontásával keletkeznek, azaz az egykori *összetartozást* jelölheti, ahogy az 1-ből lesz a 2. Hiába ez a legegyszerűbb rovásjel, mégis inkább a dualitással kapcsolatos, illetve a tudatos gondolkodást segíti. Ez is egy óriási lépés volt a továbbhaladásomban! Ekkor beugrott tán még az egyetemi tanulmányaim idejéből Platón Létezés- és a Képzetek Birodalma. Ha a Létezés Birodalma a képzetektől független égi erőket jelenti (szimbólumai a bolygók), a Képzetek Birodalma pedig mindazt, ami a téridőben megjelenik (szimbólumai az állatövi jegyek), akkor ami hiányzik ebből a rendszerből, az a Szellemség Birodalma. Az okkult tudományok alapja éppen a szellemi szabadság. Ehhez viszont ismerni kell nem csak az európai asztrológia jelképrendszerét, hanem a kínaiét is. Véletlenül a Ji King kint volt a nyaralómban, és ennek segítségével szinte néhány óra alatt sikerült a többi hang jelentését is beazonosítanom. Az ún. Szellemség Birodalmába eső hangok helyét pedig a hangok jelentései között lévő rokonság alapján határoztam meg.

Például az „SZ” hang jelentése SZUN az „örök szél” lett, ami szeretettel történő behatolást, szaporodást, származtatást jelent, és a 29. helyre került, aminek értéke visszavezethető a „K” hangra: $2+9=11$, ahol valamilyen kezdetnek a központjában létrejönnek a keretek, azaz ahol kezd kitekeregni a kígyó. Végtelen boldogsággal nyugtáztam, hogy bizonyára jó úton járok.

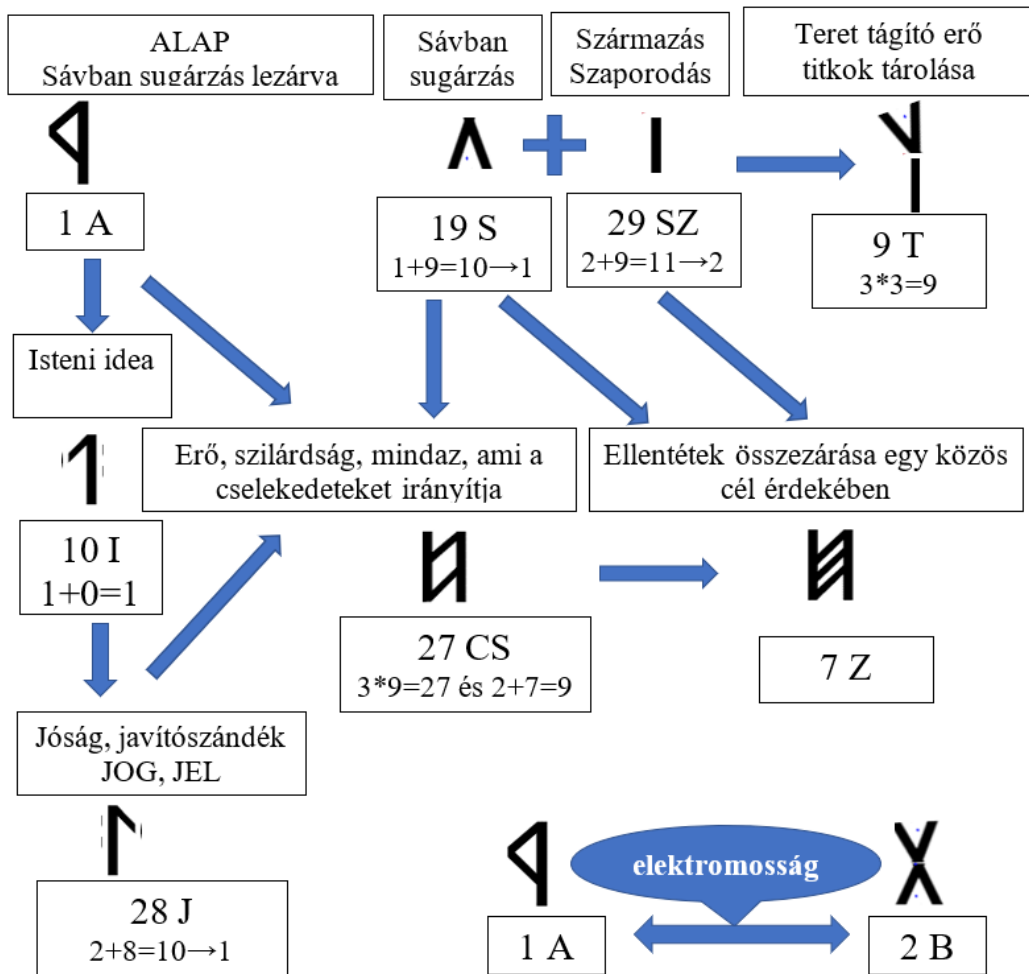

122. ábra.

Természetesen sokféle rovásösszefüggést ábrázoltam, miknek segítségével részben ellenőriztem, részben pontosítottam a hangok elhelyezkedését. Közben felismertem, hogy itt valójában a teremtés folyamatáról van szó. A Biblia két teremtéstörténete gyakorlatilag beazonosítható a bolygók és állatövi jegyek körével. A táblázatot a 122. ábra tartalmazza. A beazonosítás lényege, hogy ugyanazon a napon jönnek létre az egymás létezését feltételező erők. Például nincsen értelme a fénynek a sötétség nélkül. Ez segített aztán az erőpárok felismerésében: Nincsen értelme a pozitív elektromosságnak a negatív nélkül, nincsen értelme a vonzásnak a taszítás nélkül, ugyanis különben nem állhat fenn egyensúly. Ugyanez igaz a gyenge erőkölcsönhatásokra, azaz a női (vénuzi) és férfi (marsi) nemek közötti vonzalomra is, és az erős kölcsönhatásokra, amit szokás a Vénusz és Mars jellegű erők magasabb szintű megnyilvánulásaként értelmezni. Ennek jelképei a Neptunusz és a Plútó. S mivel az „E” hanggal analóg Merkúr semleges közvetítő jellegű, jelentése inkább a bölcsessége révén való kiemelés, lényeglátás, így az egység vagy előd képzése. Logikátlan tehát, hogy ennek párja legyen. Ugyanakkor a hőtán kiváló példákat szolgáltat arról, hogy milyen közvetítő jellegű erőhatása van a hőnek. Ugyanilyen egyedi jellegű az Uránusz, jelentése értelemszerűen a „TY” hanggal, a tyúkkal, mint az ősforrással analóg, ami egyben a „T” hanggal egy ciklust képez. Ezen egyjegyű számok körében az egyes számjegyek az időtől és tértől független égi erőket képviselik. A kétjegyű számok tehát már a képzetek világát, így a Föld, és innen látható világot kezdik kibontani. A 10. helyre így az isteni ideák világa került, analógiában a Földdel.

		0 ♂		Eredeti Forrás
Mennyei törzs	1 ☉ Nap	↔	2 ☾ Hold	1. nap Isten elválasztotta a világosságot (☉) a sötétségtől (☾)
	3 ♃ Jupiter	↔	4 ♄ Szaturnusz	2. nap Isten megalkotta a szilárd boltozatot, és elválasztotta vele boltozat fölötti és a boltozat alatti vizeket (♄). Isten a boltozatot égnek (♃) nevezte
	5 ♀ Merkúr			3. nap Isten összegyűjtötte a vizeket és kiemelte a szárazföldeket, a föld zöldellő növényeket termett. amelyek termést hoztak (♀).
	6 ♀ Vénusz	↔	7 ♂ Mars	4. nap Isten megteremtette a csillagokat az égen, és elválasztotta a nappalt (♂) az éjszakától (♀)
8 ♃ Plútó	↔	9 ♃ Neptunusz	5. nap Isten megteremtette az állatokat a földön (♃) és vizeken (♃), és megáldotta őket, hogy legyenek termékenyek.	
		10 ♀ Föld		6. nap: Paradicsom Isten megteremtette az embert saját képmására, és megáldotta, hogy vonják uralmuk alá a Földet.
Földi gyökerek	11 Vízöntő		12 Halak	Az Úristen a földből mindenféle sarjat fakasztott (♊), a kert közepén az életfáját és a jó/rossz tudásának fáját, és négy folyó öntözte a kertet (♋).
	13 Kos		14 Bika	Az Úristen az emberből kivett oldalcsontból megalkotta az asszonyt (♉) s az emberhez (♈).
	15 Ikrek			Éva eszik a tudás fájáról (♊) és megkínálja vele Ádámot
	16 Rák		17 Oroszlán	Az embernek művelnie kell a földet, és ruházkodnia kell, vagyis meg kell teremtenie saját otthonát (♋) Kain és Ábel hatalmi harca (♌)
	18 Szűz		19 Mérleg	Vízözön előtti ősatyák tapasztalatszerzése (♍) Az istenek fiai és az emberek lányai összeházasodtak (♎)
	20 Skórpó			Vízözön (♏)
	21 Nyilas		22 Bak	A világ új rendje (♐) A cél elérése: A föld benépesítése (♑)

123. ábra.

Talán a harmadik vagy negyedik nap reggelén azután, hogy elkezdtem a hangok jelentései közötti kapcsolatokkal, rendszerszerű ábrázolhatóságával foglalkozni Eszembe jutott gimnáziumi matematika tanárom, Kiss László figyelmeztetése: „Minden dolog lényege maximum egyetlen A4-es oldalon ábrázolható!”

Szép kihívás állt előttem, 34 betű által alkotott rendszert kellett egyetlen oldalon ábrázolnom. Azonban amikor felvázoltam, ledöbbsentem, hogy egy csigolya ábrája bontakozott ki előttem (124. ábra). Bár sokáig nem néztem utána a csigolyarészek megnevezéseinek, így az „I” és „Á” magánhangzókat úgy hívtam, hogy a különböző „birodalmakat” összekötő hangok azon célból, hogy a 34 hang egységes rendszert alkosson. Az egységes egészet pedig a 0. helyen álló „TY” és a 33. helyen álló „LY” egybeesése (TYÚK~LYUK) fejezte ki. Ez az ábra ledöbbsentett már csak azért is, mert mindig is azon lovagoltam, hogy a túlguló világegyetemben nem értelmezhető az evolúció egy lineáris jellegű trend szerint, csakis CSIGA vonalban túlguló fejlődés lehetséges. CSIGA – CSIGOLYA, mily csodás a magyar nyelv! Tulajdonképpen e csoda feltárulása hatására kezdtem el foglalkozni nyelvünk eredetének feltárásával.

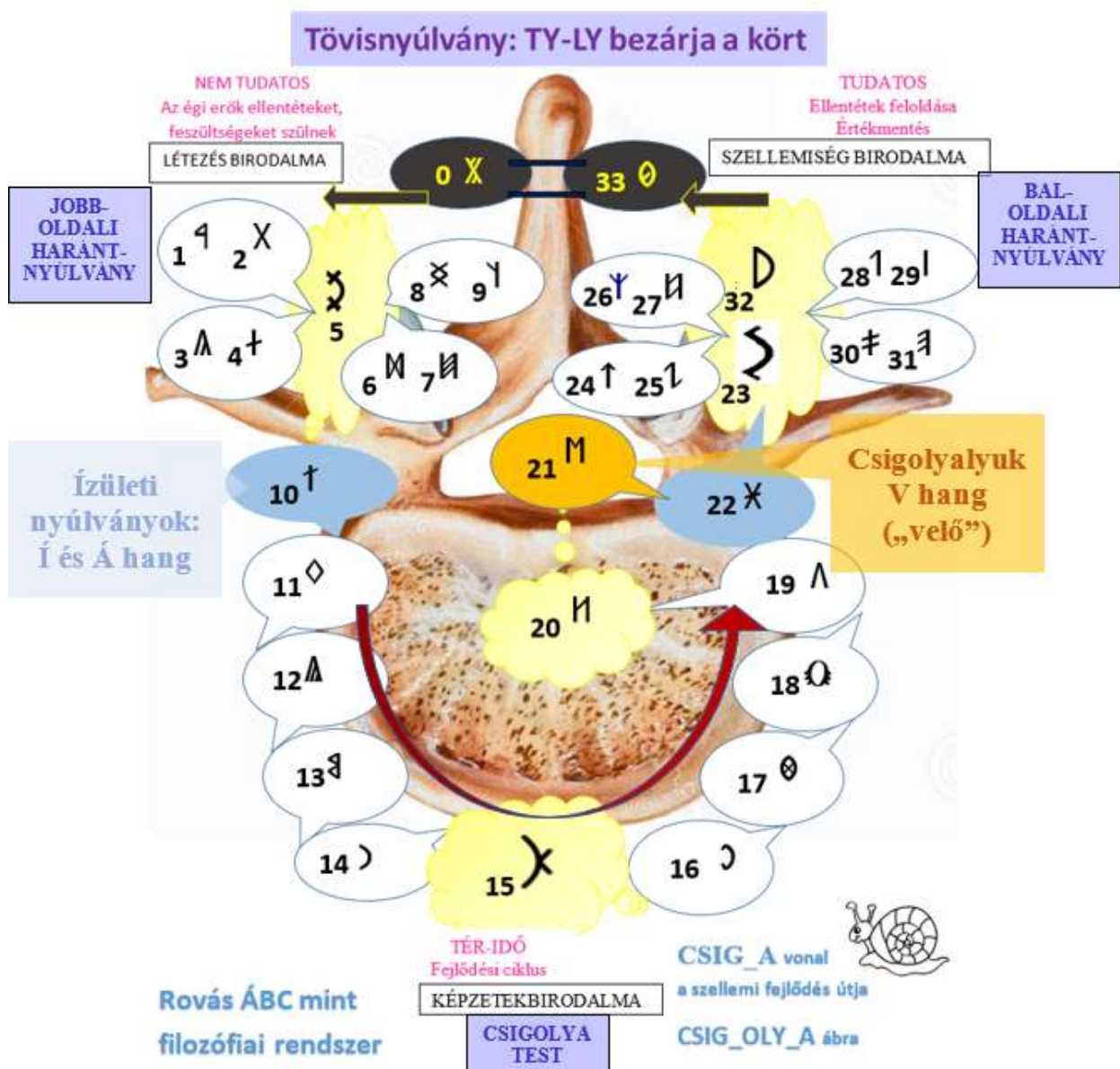

124. ábra. A hangok jelentése csigolyaábra rendezettségben.

Azonban mielőtt ennek az általam feltárt hipotézisét ismertetném, el kell mondanom, hogy a hangok jelentésének megfogalmazásával nem voltam kész, hiszen sokáig csupán odabiggyesztett asztrológiai jeleket használtam. Továbbá annak érdekében, hogy a magyarság eredetét feltárjam, elkezdtem régi műkincseket, régészeti leleteket elemezni, hogy hol köszön vissza az általam feltárt rendszer. Újabb hatalmas meglepetés ért: a legnagyobb teljességében éppen a magyarok Szent Koronája az, ami jelképes formában ugyanezt a rendszert tükrözi.

Ennek a felismerésnek is van egy érdekes előzménye. Kata lányom kisgimnazistaként egy pénteki napon felhívott telefonon, hogy vasárnap a szentmise után lesz egy verseny a Szent Koronáról, segítsék neki felkészülni. Éppen azon a pénteken az igazgatóm átirányított egy másik főosztályra dolgozni, segítsék az ottani betegségek okán a feladatok megoldásában. Így a számomra idegen kollégának mondtam el lányom kérését, mire tőle megtudtam, másnap a MOM Kultúrházban lesz egy előadása Papp Gábornak a koronáról. A 12 éves lányom is buzgón végigjegyzetelte a több mint 8 órás előadást, majd másnap a verseny után a fejemhez vágta: „Nem is úgy van a korona története, ahogy az előadáson elhangzott!”

Ekkor jöttem rá, a lényeg az, merjek kételkedni a hivatalosan elfogadott tudományos álláspontokban. Mindez még 2001-ben történt, és akkor felsejlett, hogy korábban olvastam arról, azért került a Szent Korona az USA-ba, mert Vatikán megtagadta megőrzését mondván, ez nem vatikáni kincs. Hogy is van? A pápa adta volna Szent Istvánnak, és mégsem vatikáni kincs? Talán igaza lehet mégis Papp Gábornak, hogy a magyarok visszakövetelték a koronájukat. Ők még ismerhették az igazi jelentőségét, amit –mint eretnekségnek bélyegzett gondolatokat– egy római katolikus gimnáziumban nem taníthatnak a gyerekeknek. Ekkor (még frissen) mégegyszer átgondoltam az előadáson elhangzottakat a jegyzeteimből, és bár a fény felszabadításának elméletét erős kétkedéssel fogadtam, azonban az megragadt bennem, hogy csak 17 kép látszik teljesen a koronán, és összesen 19 kép van rajta. A 17-18-19 számhármas valószínűsíthető jelentése tökéletesen illeszkedik a Szent Korona kiemelt üzenetéhez! Erre visszaemlékezve lelkesültem be azon, hogy bizonyára a számok jelentései felfedhetők a műkincsek, régészeti leletek elemzésének segítségével. Hát nem csodás az Égiek irányítása!

Később találkoztam Rumi Tamás: Két kör c. könyvével, amely szerint magas szintű csillagászati ismeretek, a méretarányok visszaköszönnek a Szent Koronán. Továbbá Dr. Fehér András mérnöki szemmel tekintve a Szent Koronára érdekes előadásokat tart azon ideális geometriai arányokról, amelyeket mérnökök elemzéseit tártak fel.

Mindez annak fényében válik igazán érdekessé, hogy Cornelius Agrippa szerint: „*Minden, ami van, bizonyos számok által tartja fenn létét, erejét belőlük nyeri, de ez alatt tiszta számok és nem a kereskedők számai értendők*”. Igen, egykor még egyes filozófusok³⁴⁴ úgy vélték, a hangok és a számok az először realizálódó szimbólumai az önmagát megjelenítő Istennek. Az isteni ideák tehát felfoghatók úgy is, mint amikor „Isten számolása révén” harmonikus mintái jönnek létre a jövő természetben. Így nincsen olyan jelenség a világban, aminek a gerincét, a másikkal való titkos összefüggését ne a szám és a hang (azaz a betű, mint a hang jele) jelentené. Az organikus művészetnek is az a lényege, hogy a számok harmóniáján nyugszik. Mivel mindez vitathatatlanul felismerhető a magyarok Szent Koronáján, így annak keletkezését egyértelműen arra az időszakra célszerű helyezni, amikor még jellemző volt, hogy tudatosan a harmóniák intervallumai alapján konstruálták meg a műalkotásokat.

Csak az a probléma mindezzel, hogy ezt a fajta gondolkodást a filozófusok jellemzően a Kabbalához kötik, és így zsidó hagyományként kezelik. Nem egyszer megkaptam én is a Facebook írásaimra reagálva, hogy miért jövök elő zsidó módszerekkel. Ugyanis az már nem terjedt el, hogy ezen ősi tudást a zsidók a Nagy Arkánium képeibe sűrítve hozták el Egyiptomból, azaz másoktól vették. E tény valószínűsíti, hogy minden bizonnyal az Ószövetség is régebbi történetek gyűjteménye, kicsit átformálva a zsidóság érdekének megfelelően.

³⁴⁴ Pl. Victor Charon, Szepes Mária testvére ír erről.

Tapasztalatom szerint az egyiptomiaktól átvett Nagy Arkánus 22 elemű rendszerének ókori alkalmazása szinte mindenütt felismerhető mindaddig, míg Róma erőszakos megjelenése véget nem vetett ennek a magasztos munkának. A kínaiak, az egyiptomiak és még a görögök is kultikus épületeiket a harmóniák intervallumai alapján szerkesztették meg. A harmonikus intervallum szüli az aranymetszetet, ami mindenhol felismerhető a természetben. Ezért fogalmazhatott Platon úgy, hogy a világ működése a szám.

Bármely tudományág bármit is kiragad a természet világából, mindenütt felismerhető Hermész Triszmegisztosz alaptétele: „*Amint fent van egyenlő azzal, ami lent van, és ami lent van egyenlő azzal, ami fent van*”. Hiszen amikor a tudósok kísérleteznek, a munkájuk még ma is ugyanezen elven alapszik. Ahogy a jégvirágok, kristályok ... stb. valamilyen „csodálatos elme” által megkonstruált geometriai mérték alapján jönnek létre, úgy tulajdonképpen minden forma, minden szín, minden hang, valamiféle belső törvényszerűség kivételése.

A római kultúra hatására azonban az emberek érdeklődése egyre jobban a materiális, kézzel fogható dolgok felé fordult. Az anyagelvű gondolkodók csak véletlenszerű jelenségnek gondolják az egyes megnyilvánulásokat, és valamiféle dominancia elv alapján feltételeznek természetes kiválasztódást, és ezt tartják fejlődésnek. Érdekes jelenség, amikor az ateista materialisták maguk akarják megmondani, mi legyen a rend, de ezzel valójában a szellem szabadságát megkötik, és még észre sem veszik. A nyugati liberális gondolkodásnak éppen az a problematikája, hogy az isteni rend követése alól akar „felszabadítani”, aminek a következménye szerintem nem a szabadság, hanem a pusztulás. Minden kihal, ami nem követi a számok harmóniáját. Csak az képes újjászületni, akinek/aminek a lényege az értékmentés, az értékek gazdagítása és terjesztése.

Sokan érzik úgy, véletlenek márpedig nincsenek, mert idővel minden értelmet nyer, még a pusztulás is. Szepes Mária úgy tudja, hogy az egyiptomi hieroglifáknak még három szintű olvastata volt, aminek használata a latin ábécé terjedésével visszaszorult. Jankovics Marcell³⁴⁵ is úgy véli, „*a jel a hagyományos gondolkodásban egyidejűleg több jelentéssel bír. Hogy ez a jel – példánkban az edény– mikor mire utal, az a jelhasználat körülményeiből derül ki. A modern analitikus elme számára, aki mindent, ami van, csupán önmagával tekint azonosnak, ez az észjárás gyakran megfoghatatlannak tűnik, pedig rendszerezési elve (a többértelműség) nem parttalan, hanem szabott határok között működik ... e rendszerező elv tehát analógiákon alapszik.*” Azért tartom fontosnak ennek az idézetnek kiemelését, mert e nélkül nem érthető meg, hogyan is lehetséges a számoknak és a betűknek olyan jelentésük, amelyek között analógiás kapcsolatok fennállnak.

Talán az igazi oka annak, hogy a magyar lélek kényszerzubbonynak érezhette az egykor még csak 22 jeltől álló ábécét az lehetett, hogy egykor a rovásjeleket is többszinten lehetett értelmezni, és ezeket nem sikerült egyértelműen megfeleltetni a latin betűknek. Annak felismerése, hogy a hangok jelentései a magyar nyelvben valójában 3 ciklikus körben rendezetten ábrázolhatók, amelyek közül csak az egyik hordozza a téridő jellemzőit, feltételezhető, hogy az ember működésének is kell lennie olyan szintjeinek – amelyeket, mint a szellem és a lélek működésének szokás nevezni – amelyek függetlenek a téridőtől.

Az alábbiakban 3 ábrán (125, 126. és 127. ábra) felsorolom a 34 jelű természetes ábécé betűinek azon jelentését, amire a magyar szavak elemzésével jutottam. Megjegyezve, mindenkor fontos irányadó volt annak az asztrológiai szimbólumnak a jelentése, amivel az adott hangot az adott sorrendbe berendeztem. Igyekeztem kisebb magyarázatokat és szemléltető példákat is írni, hogy jobban befogadható legyen a táblázat. Sajnos, az a tapasztalatom, ha valaki meghallja az „asztrológia” szót, rögtön elhatárolódik. Ilyen módon gyakorlatilag nincsen helyem abban a csoportban sem, akik a hangok jelentésével, mint ösfogalmakkal foglalkoznak, bár Varga András, az osfogalmak.hu oldalon az írásaimat örömmel elérhetővé teszi.

³⁴⁵ Jankovics Marcell: Csillagok között fényességes csillag, A Szent László legenda és a csillagos ég Helikon 2006. 52. old

Szám Székely rovás	Latin betűjel	Jelképek	A hangok valószínűsíthető spirituális tartalma tömören vázolva
--------------------------	------------------	----------	--











NEMTUDATOS LÉTEZÉS = ÉGI ERŐK Létezés előtti létforma elemei JOBBOLDALI HARÁNTNYŰLVÁNY	0	TY	Bolond ♁ Urá- nusz	TYÚK, mint ősforrás, és annak a pozitívenergiája a gondtalan káoszszabó állapot, véletlenszerűség.
--	---	----	--------------------------	--

NEMTUDATOS LÉTEZÉS = ÉGI ERŐK Létezés előtti létforma elemei JOBBOLDALI HARÁNTNYŰLVÁNY	1	A	Tarot I: Mágus ☉ Nap	Az alapokhoz irányító kormányzó erő Az alkotó akarat, mint az alap és minden feszültség forrása. (<i>pozitív elektromosság</i>) ARANY ATYÁCSKA
	2	B	Tarot II: Papnő, (Védő anya) ☾ Hold	Befogadó belső lényegi erő: BABBA BOT-nak két vége van, azaz feltételezi van mit befogadni, ahogy a sötétségnek a fényt (<i>negatív elektromosság</i>)
	3	G	Tarot III: Ural- kodónő ♃ Jupiter	Hiány okozta gerjesztő erő: „a gigászi gögösség ÉG: az érzékelés okozta gerjesztő hatás (<i>gravitáció</i> : vonzás és ta- szítás pozitív oldala) azaz a gazdagodásnak is vannak gátjai,
	4	D	Tarot IV: Uralkodó ♄ Szaturnusz	Struktúráképződést, stabilitást elősegítő erő Szemcsés természet, darabolt dolgok, az egység egy darabja, (<i>gra- vitáció</i> : vonzás és taszítás negatív oldala), pl. DAGAD, DERMED
	5	E	Tarot V: Főpap ♀ Merkúr	A bölcsesség ereje, ami kiemel, ill. egységet teremt → EGY Az erők egysége, vagyis az egész, mint eredet az előd. A lényeg kiemelése. Az ellentétekben az egység megragadása és közvetítése. (<i>Termodinamika, entrópia</i>)
	6	U	Tarot VI: Szeretők ♀ Vénusz	Vénuszi szeretettel meghozott döntés ereje uralkodóvá tesz Az uralkodás új útjai, utóhatásai, míg a döntéssel egyidejűen a korábbi lehetőségek megszűnnek <i>Gyenge kölcsönhatások (atom részzeit összetartó negatív erők)</i>
	7	Z	Tarot VII: Diadalszekér ♂ Mars	Összezárás közös cél érdekében A döntéssel egyidejűleg fellépő kezdeti energia, marsi erő, a zászló hívása, a zendülés, illetve a zavargások zátonyra futása, <i>Gyenge kölcsönhatások (atom részzeit összetartó pozitív erők)</i>
	8	H	Tarot VIII: Erő ♅ Plútó	Az igazi hatalmas átalakító erők (hang, hő, hit, hegy, has, hír) megnyilvánulása, átalakítás az univerzális egyensúly fenntartása érdekében. <i>Erős kölcsönhatások (atommagot összetartó negatív erők).</i>
	9	T	Tarot IX: Remete ♆ Neptunusz	Teret tágitó neptunuszi erő Titkok tárolása, illetve a rejtőzködő egység felszínre hozatala, azaz a feltárása, probléma megoldásá- nak előre vitele, beavatás TÁLTOSOK TANÍTÁSA, TENGER. <i>Erős kölcsönhatások (atommagot összetartó pozitív erők)</i>

ÍZÜ- LETI NYŰLVÁNY	10	I	Tarot X: Szerencseke- rők ♂ Föld	A letisztult ideák, mint az isteni minta , az ige birodalmának indí- tása időben és térben, igények sorsfordító hatása, ISTENI IDEA, amikor az „Isten számol”
--------------------------	----	---	--	--

125. ábra.

Szám Székely rovás	Latin betű- jel	Jelképek	A hangok valószínűsíthető spirituális tartalma tömören vázolva
--------------------------	-----------------------	----------	--

<p>Képzetek világa TÉR-IDŐ Környezetünk, a ciklikus természetű helyzetek CSIGOLYATEST: ciklikus fejlődés „ruhában” Csigolyalyuk velővel</p>	11	K	Tarot XI: Igazság  Vízöntő	Kibontakozás kezdeti helyzete (azaz a képzetek világának, vagyis a dualitás kezdete, kikerülés/alászállás a külső világba) új keretek kialakulása, ahol/amikor kezd kitekeredni a KÍGYÓ KÖZPONT, KERET
	12	L	Tarot XII: Az akasztott ember  Halak	Változtatásra, megfordulásra, átmentésre kényszerítő „akasztott” helyzet, LÉTHEZ LÉNYEG A LÉLEK. LÉTEZŐ LÉNY LÁBRA ÁLLHAT vagy LIDÉRCEKKEL KÜZDŐ LEFELE LÓGHAT, míg LÁNCAI kötik.
	13	M	Tarot XIII: Halál, illetve az újjászületés  Kos	Megjelenés helyzete a másik világban → MAG, MASZK, MISE MA: a múltból megfordulás a jövő felé A megtisztulás misztériuma (MAMA MOS, a MÁJ MÉREGTELENÍT), „madár a mennybe száll”
	14	N	Tarot XIV: Mértékletesség, kiegyenlítődség  Bika	Égi segítség megléte a fennmaradáshoz (NAP, NÉP, NEMZET) Növekedéshez szükséges támogató égi erők, amelyek kiegyenlítően hatnak, NEVELNEK.
	15	Ö	Tarot XV: Ördög kísértése  Ikrek	Tanuló, tapasztalatokat gyűjtő helyzet , amikor fejlődő lélek az anyagi oldalt előtérbe helyezi, vagy az anyag jellegét közvetlenül érzékeli (BÖK, LÖK, GÖRCS). Utalhat az anyag kerekded formájára (ÖBÖL, KÖB, KÖVÉR, ÖV), vagy a nagy távolságra (ÖS).
	16	O	Tarot XVI: Torony  Rák	Visszavisz a régmúltba az eredet helyére , ahol a fejlődő lélek OTTHON érzi magát. A megóvás okán ezért otthont, országot épít, mely azonban egy csapásra összeomolhat, feloszolhat, ha „belecsap a villám”
	17	F	Tarot XVII: Csillagok (új remények)  Oroszlán	A figyelmet valamire ráirányított helyzet , ami ezáltal FÉNYBE került, FENT van, FÓKUSZBAN van
	18	Ü	Tarot XVIII: Hold  Szűz	Háttérben folyó, mégis lényeges ÜGY/kapcsolat (SZÜL, FÜGG ...) ŰR: a csillagok háttérére, a sötét anyag Sötétben zajló folyamatok/terek, ahol csak a visszavert fények irányítanak: ÜLÉSEZÉS, ÜDÜL, LÜKTET, ÜREG
	19	S	Tarot XIX: Nap (belső mérlegelés)  Mérleg	Sávban sugárzás : ami jelenthet a SÁMÁNI segítséget vagy a SÁTÁNI sötétséget → SÚLYOZÁS szükséges a sávban maradáshoz, Gyakori a hangutánzó szavakban, mivel a hang is sávban terjed SÉG/SÁG képző a mérlegelt szétterjedést fejezi ki
	20	R	Tarot XX: Ítélet (külvilágé)  Skorpó	REND : amihez igazodva rétegenként ruhába bújtatjuk a lényegét a megjelenés elősegítése céljából ROVASÍRÁS : kódja a lényegi tartalomnak Névképző, gyakori a népnevek végén
	21	V	Tarot XXI: Világ  Nyíl	Világosság, amikor minden levedli a ruháját, a fejlődésnek vége, elvegyülés vagy változás. Világvallások. Várakozás VAN: Valóságos világ részben takarva van előttünk, a VÉG: amit nem ismerhetünk meg.

126. ábra.

Szám Szék. rovás.	Latin betűjel	Jelképek	A hangok valószínűsíthető spirituális tartalma tömören vázoltva
ÍZÜ- LETI NYŰL- VÁNY	22 	Á	Tarot XXII: Bolond Átmeneti állapot, képzetek állandósulnak, amelyek aztán új áramlatokat hoznak.

Szellemiség világa a „BOLONDSÁGOK” Tudatos létezés = Gondolkodást segítő erők BALOLDALI HARÁNTNYÚLVÁNY A CSIGOLYAÁBRÁN	23		É	'Jang' 	Dolgoz tudatos elrendezéséhez átmeneti állandó struktúra . „Bolond, aki túl van minden gátláson.”
	24		C	Kun: befogadó föld 	A tudat számára a céloktól függőség (CÉH, CÍM, CÉL, CÉDULA), lehet engedékenységgel, rugalmassággal, hajlékonysággal (CIFRA, CÉRNA), feltétel nélküli (CÖLÖP), gyengeséggel (CIRÓGAT, CICA), szolgálékúsággal (CÉDA, CAFKA)
	25		'KU O'	Tui: örömteli tó 	A tudat számára a KAPOCS : Kifelé kitülemkedés, kikukucskálás a sötétségből, öröm és élvezet, bátorítás, önmagunk kiteljesítése. KAP, KAR, KAMARA
	26		ZS	Kan: Mély víz 	A tudat számára a mély víz lehet veszély (ZSÁK-UTCA, ROZSDA), nehézség (ZSAROL, ZSUGORI), de fejlődést előmozdító is (ZSALUZÁS, ZSINDEL, ZSINAT), eredményes munka mérője (ZSÁK, ZSEB, ZSOLD, ZSŰRI)
	27		CS	Csien: ég 	A tudat számára erő, szilárdság, és mindaz, ami a cselekedeteinket irányítja : CSŐ, CSAP, CSATA, CSALÁD, CSÁB, CSOPORT,
	28		J	Ken: hegy 	A tudat számára az isteni eredetű I hang emberi „alakja” . Jóság, önfegyelem, ami az önműveléssel, javítószándékkal kapcsolatos Pl.: JOG, JÁTÉK, JEL, JEGY, JÖVŐ, TEJ, VAJ, ÉJ, ÍJ, JÉG, JELLEM, JÉ-ZUS
	29		SZ	Szun: Örök szél 	A tudat számára származtatás, szaporodás, egyenletes gyarapodás vagy a szerzettség szórás (a hovatartozás, eredet mindig ismert) . A szeretettel való behatolás, szíven szűrés, követés szed/szív értelemben
	30		G Y	Li: Terjedő tűz 	A tudat számára a terjedő tűz lehet szélesebb terjedés (GYORS, GYÜMÖLCS, GYÍK, GYÁR), felületes, látzatokhoz való tapadás (GYŐZ, GYENGE), tudás (AGY), megértés (vissza GYÖKÉRHEZ), GYAGYA, világosság GYÚJTÁSA, GYERTYA, GYERMEK tisztasággal kapcsolatos (GYÓGY, GYÖNGY)
	31		P	Csen: Viharos erő 	A tudat számára a PILLANAT aktivitása (PONT, PISLOG, POFON) egészség karbantartása (PUSZTA, PATYOLAT, PÁN-CÉL, PÍR), kapcsolatok ápolása (PAP, PORC, PÓK, PÁNT, PARIPA), megértés hiányában önkényesség és hibák (PÉNZPIAC)
	32		NY	'Jin' 	A világ anyagi szennyeződése, ami halandó, földhöz kötött, azaz engedelmeskednie kell az anyag törvényének : NYUGVÁS, NYÚLIK

TÖVIS NYÚLVÁNY	33 	LY	Tarot XXII Bolond ↑ Uránusz.	LYUK (feketelyuk), ami mindent elnyel, a negatívenergia, amely a pozitív energiával egyesülve megsemmisül
-------------------	--------	----	---------------------------------------	---

127. ábra.

Ugyanakkor mivel a rovásjelek olyan konkrét forma elemekből épülnek fel amelyek csatlakozása könnyen értelmezhető, –persze csak némi ókori jellegű gondolkozás segítségével³⁴⁶ – az egyes ősfogalmak tartalma, azaz a betűk jelentése könnyen kibontakozik. A csoportból Bérczi Szaniszló és Fabó László az első pillanattól kezdve támadnak. Ők kezdetekben az embernek anyag jellegű primitív gondolkodását feltételezik, azonban milyen alapon? Szaniszló a hangok evolúciójáról beszél. Minden modellhez induló feltételekre van szükség; részemről azonban kétkedem abban, hogy többszázezer, esetleg több milliós évre visszamenőleg e feltételeket képes bárki is helyesen megfogalmazni. És akkor mit ér az egész? Számomra az anyagjellegű megközelítések, –azaz amikor igyekeznek kikerülni a többértelműséget, illetve a többszinten való gondolkodás lehetőségét–, jelentősen eltorzultak, nem képesek visszaadni a magyar nyelvben rejtőzködő azon magas szellemiséget, ami a számok harmóniáján nyugszik.

Ugyanakkor mivel a rovásjelek olyan konkrét forma elemekből épülnek fel amelyek csatlakozása könnyen értelmezhető, –persze csak némi ókori jellegű gondolkozás segítségével³⁴⁷ – az egyes ősfogalmak tartalma, azaz a betűk jelentése könnyen kibontakozik. A csoportból Bérczi Szaniszló és Fabó László az első pillanattól kezdve támadnak. Ők kezdetekben az embernek anyag jellegű primitív gondolkodását feltételezik, azonban milyen alapon? Szaniszló a hangok evolúciójáról beszél. Minden modellhez induló feltételekre van szükség; részemről azonban kétkedem abban, hogy többszázezer, esetleg több milliós évre visszamenőleg e feltételeket képes bárki is helyesen megfogalmazni. És akkor mit ér az egész? Számomra az anyagjellegű megközelítések, –azaz amikor igyekeznek kikerülni a többértelműséget, illetve a többszinten való gondolkodás lehetőségét–, jelentősen eltorzultak, nem képesek visszaadni a magyar nyelvben rejtőzködő azon magas szellemiséget, ami a számok harmóniáján nyugszik.

Ezzel szemben viszont azt állítom, hogy az egyes hangok jelentése nem változik időben, csak a gondolkodásunk változik, ezért használunk más szavakat. Sőt, a térben egymástól távolkerülő közösségek gondolkodása is általában különböző, ami eltérő nyelvek kialakulását eredményezheti. Ha más a kultúra, más a nyelv, így született meg a népek tengere. Az ókorban még sokkal tömörebben gondolkoztak az emberek, a hangok jelentését szimbólumokkal, számokkal helyettesítették, kis képek formájában ábrázolták (hieroglifák, rovások). Ezért a közös gyökerű ókori népek között ki is mutatható több rokoni hasonlóság. Vegyük például a 6-os szám és vele analóg U hang tartalmát, amit rendszerint a Vénusz bolygóval jellemezzük.

Ezzel szemben viszont azt állítom, hogy az egyes hangok jelentése nem változik időben, csak a gondolkodásunk változik, ezért használunk más szavakat. Sőt, a térben egymástól távolkerülő közösségek gondolkodása is általában különböző, ami eltérő nyelvek kialakulását eredményezheti. Ha más a kultúra, más a nyelv, így született meg a népek tengere. Az ókorban még sokkal tömörebben gondolkoztak az emberek, a hangok jelentését szimbólumokkal, számokkal helyettesítették, kis képek formájában ábrázolták (hieroglifák, rovások). Ezért a közös gyökerű ókori népek között ki is mutatható több rokoni hasonlóság. Vegyük például a 6-os szám és vele analóg U hang tartalmát, amit rendszerint a Vénusz bolygóval jellemezzük.

A „nem jut 5-ről a 6-ra” ismert magyar közmondás jelentése az, amikor az ember képtelen meghozni egy fontos döntést, amivel számára bizonyos lehetőségek ugyan lezárulnának, ugyanakkor, ami mellett dönt, azáltal új lehetőségek nyílnak meg. Ilyen például, amikor valaki elkötelezi magát egy életre az egyik partnere mellett és mások az ő számára már nem jöhetnek szóba. Az „U” hang rovásjele csodásan fejezi ki, hogy a lehetőségek tárháza beszűkül a döntéssel, majd újra kitágul. A latin betű formája is valami hasonlót sejtett. Ugyanezt a tartalmat ábrázolták egymástól nagyon távoli területeken. Például nézzük a *128. ábrát*:

- Kalotaszegen egy madárlány a kezében két kígyót, azaz két folyamatot szakít ketté, a múlt lehetőségeit a jövő lehetőségeitől. Csak az egyik kígyónak van szárnya, csak

³⁴⁶ amelyre éppen az asztrológia tanulmányozásával tehet szert.

³⁴⁷ amelyre éppen az asztrológia tanulmányozásával tehet szert.

a jövő képes szárnyalni. Fontos, hogy a lánynak is vannak szárnyai. Mivel az „U” hang rovásjele belül az összetartó, majdnem X, vélhetően a lány befogadóképességéről lehet szó, amivel életet tud teremteni. Két oldalt az „SZ” hang rovásjelei, mint a származás szimbólumai, tán a duális világ azon korlátjaira utalnak, amely folyamatok lehetőségei között a döntést meghozhatjuk.

- A sumér ábrázoláson, az oroszlánokon álló női alak határozottan az egyik irányba néz, és éppen abba, ahol a feje mellett egy 6 szirmú virág látható, jelezvén: abba az irányba döntött. A két karjának tartása is az egyik irányban befogadó, a másik irányban elhárító. A döntési aktust az oroszlánok közé taposás jelenti.



Madárlány kígyókkal,
Magyargyerőmonostor Kalotaszeg.



G43



csibe

W

kiejtve : u

A 6-os szám jelentésének különböző ábrázolásai egymástól távoli helyeken



Innin (=Vénusz) istennő 5000 éves kőedényen: válla fölött jelképe, a Hajnalcsillag, mint 6 szirmú virág.

128. ábra. A 6-os szám, mint a szeretettel meghozott döntések következtében az új utak felé fordulás szimbóluma.

Mind a két kép érzékelteti a 6-os szám jelentését, és mind a két esetben az események folyamatát kígyóval szemléltetik. Az egyiptomiaknál is a fejét felemelő szarvasvipera, az I9 hieroglifa az „F” hangot jelöli. Feltételezhető, hogy a magyarok is az események folyamatát ábrázolták gyakran kígyóval. Továbbá a 6-os számmal kapcsolatosan a madár megjelenik nemcsak G43-as csibét ábrázoló hieroglifán, hanem a Szent Koronán is éppen összesen 6 madár van (129. ábra): Szent Pál (11), Szent János (12), Szent András (21). Ha az ember elgondolkodik, mi lehet közös közöttük, akkor jön a megvilágosodás: hiszen ezek a második, azaz Képzetek Birodalmának elején és a végén vannak: ezek azok apostolok, mint szimbólumok nyitják majd bezárják a kört.



129. ábra Szent Koronán Szent Pál, Szent János és Szent András portréja.

A mai emberek már nem sokat értenek a számok ábrázolásának jelentőségéből. A két Vénusz kép ötletét *Bíró Lajos: Az ősmagyarok mitológiája* c. fantasztikus gyűjteményből merítettem. Az író azt kiválóan felismeri, hogy a két – időben és térben eltérő, mégis hasonló – ábrázolásról lehet szó, de az oroszlánt hiányolja a kalotaszegi szobor alól, pedig így önmagában is tökéletes a szobor. Hiszen a kalotaszegi madárlányon a döntési aktust a kígyók széthúzása fejezi ki. Az író csak megállapítja, de nem kommentálja miért van csak az egyik kígyónak szárnya. Vajon érzékeli-e, hogy a 6-os szám jelentéséről van szó? Ha a valóban nagy tudója a magyar mitológiának szám-talan esetben éppen a lényegét illetően bizonytalan, akkor talán nem túlzás azt állítanom, hogy mai átlagember az ókori ábrázolásokból szinte semmit se ért, ha nincs megfelelő segítsége.

Valószínűsítem, hogy a rovásírást azért nem könnyű mai logikával könnyen megérteni, mert a jelek nemcsak hangokat, hanem ősfogalmaknak megfelelő komplett jelentéseket is hordozhatnak. Bár csodálom azokat, akik magánhangzók betoldásával kitaróan keresnek értelmet a szövegeknek, azonban úgy gondolom, nem szerencsés elvonatkoztatni attól, hogy egykor az emberek sokkal tömörebben gondolkodtak, és egy-egy jel akár hosszabb gondolatot is tartalmazhatott. Hiszen e logika mentén fedezték fel az egyiptomi hieroglifírás több szintű értelmezhetőségét is.

Nem könnyű megfogalmazni a jelek lényegét, de ahányszor foglalkozom vele, tapasztalatom szerint egyre közelebb kerülök hozzá. A 125, 126. és 127. ábra tömören a jelenlegi állapotát tükrözi annak, szerintem mit is érthetünk egy-egy hang jelentésén. Az ismertett hangjelentéseknél igen fontosak az analóg számérték jellemzői. Azaz aritmetikai eszközökkel milyen tulajdonságokkal írhatjuk le az egész „Csigolya rendszeren” belül az adott hang helyét. Például megnézhetjük, hogy ez a számérték páros vagy páratlan, felismerhető-e benne az 5-ös szám, milyen osztók vannak, mi a számjegyek összege. Az egyes számok közötti aritmetikai kapcsolatok egyben olyan rokonítható tartalmakat is közvetítenek, amik általában megfigyelhetők az egyes rovásjelek képzésénél is. Míg kezdetben ezek a felismert jelentések közötti kapcsolatok segítettek a sorrend meghatározásában, addig most az utólag készített hasonló táblák segíthetnek mások számára a rovás jelek szerkezetének megismerésében (130. ábra).

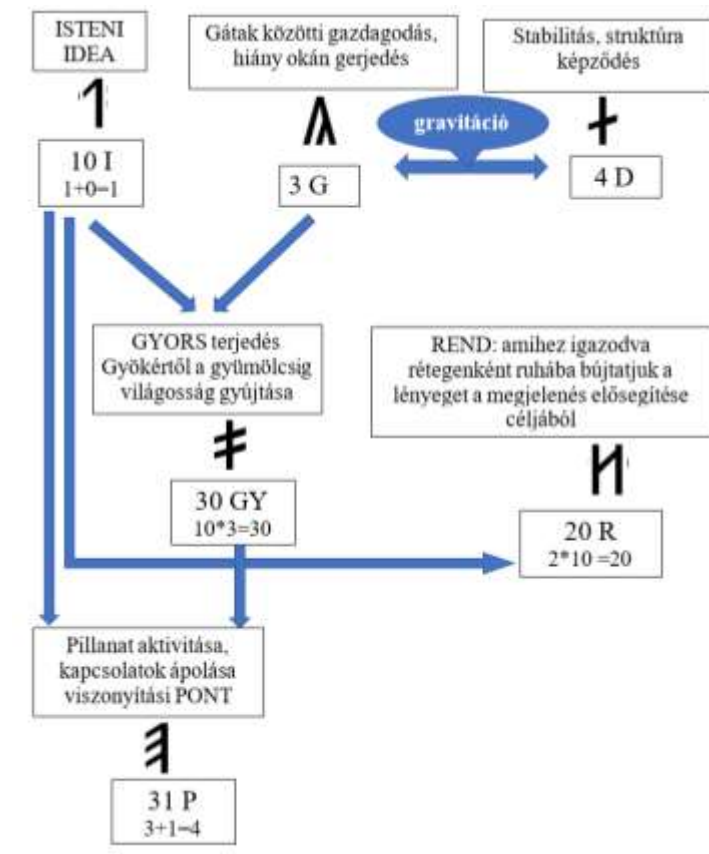

130. ábra.

Amellett, hogy ajánlom, mindenki maga fedezze fel, hogyan épülnek fel a rovásjelek az elemekből, példaként néhány érdekességet kiemelek. Például a „P” rovásjele csodálatosan tükrözi, hogy vannak párhuzamosan haladó folyamatok, amelyek egy adott pillanatban/ponton összekapcsolódnak. A rovás jelet 4 vonal képezi, ahogy a számértékének, a 31 jegyeinek összege is 4. Így a „P” hang jelentése nyilván kapcsolatban áll a 4. helyen álló „D” hanggal, ahol a kereszt 4 részre osztja a teret. Megfigyelhető a latin betűk közötti hasonlóság is, ami baloldaltól egy lezáró vonala az ívnek, azaz stabilitást ad.

Az evolúció elmélet hívei úgy gondolják, hogy a „P” hangból keletkezett az „F” hang. Szerintem téves ez a gondolat, amit alátámaszt, hogy már a legősibb hieroglifák között is külön szerepel mindkettőnek a jele. A lényeges tartalombéli különbség felismerhető a rovásjelek alakjából is. A tudat működését támogató hangok (24-től 31-ig) mind egyenes vonalokból állnak. Ezzel szemben az „F” hang rovásjelében látható körív, amelyen belül van a ferdekereszt, ami valóban közvetít némi rokonságot, hiszen a ferdekereszt egyben a „B” hang rovás jele, és valóban közeli a két hang kiejtése is. Azonban míg a „B” a „teljességen/egységen” belüli lényegi tartalomra utal, addig a „P” inkább egy külső viszonyítási pontra.

- N) égi segítséget az egész folyamat fenntartható ciklikus működéséhez (14)
- ÖX, amikor a folyamat anyagi jellegű, duális jellemzői irányítják a tovább haladást. (15)
- O) a folyamat otthona, ahonnan ered, ahová a kígyó is visszahúzhatja magát (16)
- F ⊗ a folyamat éppen fényben lévő, fenti szakasza, tartalma átellenes a lyukéval (17)
- Ū ⊙ ügy, ami a folyamat háttérében van, ami nincs a fényben, csak a célok visszavert fényei irányítják (18)
- E Œ előddé egyesítő erő, amely elősegíti az értelmezést. (5)
- É Ÿ, Ź értelem és érzelmek munkálkodnak a folyamaton a szellemi fejlődés érdekében (23)
- NY D a folyamat lenyugvó szakasza, amikor elnyelődik a lényeg (32)
- LY ⊖ a lyuk az, ami mindent elnyel, az írásjel az egész folyamat végét jelenti (33)

131. ábra. Körívet tartalmazó rovásjelek.

Az ívvel jelölt rovásjelek valamilyen formában a teljességgel kapcsolatosak. Érdekes, hogy a tudat működését segítő hangokat, mintegy csoportba foglalja a 23-as „É” hang és a 32-es „NY” hang, ahol a számjegyek összege 5, és mind a két esetben megjelenik a körív. Az „É” hang esetében a kifelé tágító vonalkák mintha tágítanak a szellemi fejlődés csigavonal trendjének ívét. Az „NY” hang esetében balról lezárja egy vonal a körívet, mintegy lezárva a ciklust, ahol már a tudat működésének nincsen szerepe, mint mikor már az „anyag nyugovóra tér”, és ennek a folyamatnak engedelmessé kell.

A 33. helyen álló „LY” hang rovásjele pedig azt jelenti, hogy a fejlődésnek vége, a fekete-lyuk mindent elnyel. Persze azután, mint ösforrásból új erőre kaphat, ami lehet egyaránt a 34., vagy a 0. hang. Ha a „TY” hangot, mint a 34. helyen álló hangot értelmezzük, akkor a számjegyek összege 7, azaz jelentésbeli kapcsolatnak kell lennie a „Z” hanggal. És láss csodát, a 7-es szám és a „Z”³⁴⁸ azt az ún. marsi energiát jelenti, ami kezdeti löketet ad a dolgok elindításának. A rovásjele pedig azt mutatja, hogy két különböző irányú sávban sugárzás összezár, és közben bezár valamit az így keletkező kalitkába, a közös célt. Milyen csodásan analóg ezzel a Tarot Nagy Arkánium VII. lapja, a Diadalszekér, ami arról szól, ha két ló egyirányba húzza a kocsit, azaz közös cél érdekében egy közös ZÁSZLÓ alá állnak, akkor megy a kocsit, ha külön irányba húznak, akkor pedig zátonyra fut az ügy.

A 131. ábra köríveket tartalmazó rovásjeleket foglalja össze. Tiszta formájában a teljességgel való kapcsolatot az „N” hang rovásjele testesíti meg a 14. helyen, ahol a számjegyek összege szintén 5. Érdekes, Szent Fülöp ikonján a fal is csupa köríves indákat tartalmaz (132. ábra). Róla úgy tartják, szkítákat térítő nevelő apostol volt Szent Andrással együtt, aki a 21. helyen álló „V” hanggal analóg tartalmat közvetíti a Szent Koronán (14=2*7, 21=3*7). Fülöp a jobb kezével rámutat a balkezén lévő „V” hang rovásjelére, ami a 21-es szám tartalmának fontosságára utal, aminek szimbóluma az asztrológiában a Nyilas jegye. Ezt azért érdemes hangsúlyozni, mert az asztrológiai hagyomány a magyarságot a Nyilas jegye alá sorolja.

³⁴⁸ Érdemes odafigyelni a formai hasonlóságra, megjegyezve, hogy még nem is olyan régen áthúztuk a 7-es szám szarát



132. ábra. Szent Fülöp ikonja a Szent Koronán.

Szent András ikonján pedig ott a pártusi kéztartás (133. ábra), aminek a jelentése vélhetően az, hogy „ne akarj tovább tudni, hanem inkább higgyél!” Ugyanis az ikonján a földjelek részben takartak, mintha azt sugallaná, a VÉG nem ismerhető meg. A vég után bár mindig jön valami új, azonban ennek elfogadása már hit kérdése. A „V” hang rovás jelében nincsen körív, azaz jelentése nem kapcsolódik össze a teljességgel, és az ikonon sincsenek köríves indák. De ott vannak a madarak, lezárva a duális fejlődés ciklusát.



133. ábra. Szent András ikonja a Szent Koronán.

Szent Koronán az apostolok valójában égi erők szimbólumai, amit az állatövi jegy uralkodóján keresztül lehet értelmezni, hiszen a keresztpántos elhelyezkedésük, mint az ég búrja borul rá az abroncsra.

Mivel a Nyilas jegy uralkodója a Jupiter, így Szent András a jupiteri erő jelképe, azaz a hiány okozta gerjesztő hatása (ld. „G” hang), ami ott van a VÉG és MAG gyökök végén. Ehhez hasonlóan Szent Fülöp –a Bika jegy uralkodója lévén– a vénuszi erő közvetítője a koronán. Az asztrológiai hagyomány a Jupitert a nagy szerencse, a Vénuszt a kis szerencse szimbólumának tartja. A Vénusz bolygót fenn az égen az jellemzi, hogy olyan hatalmas gázfelhő burka van, hogy nagy kihívás a bolygó szilárd magjának tanulmányozása. Ehhez hasonlóan az összes bolygónak a nem régen feltárt fizikai jellemzői analógiába állíthatók azokkal a jellemzőkkel, amit az asztrológiában szokás említeni. Jelen esetben például a Vénusz védelmező szerepe tükröződik abban, ahogy beburkolja, elrejtja a magot. Honnan volt őseinknél ez a tudás, hiszen nem voltak eszközeik a közvetlen tapasztalatszerzésre?



134. és 135. ábra. Szent Kozma és Szent Domján ikonja a Szent Koronán.

Sokaknak az lenne a természetes, ha a keresztpánton 12 apostol lenne, pedig a hiányzó négynek nagyon ésszerű a magyarázata. Például hiányzik Karióti Júdás, aki az apostolok pénzét kezelte és pénzsóvársága okán Jézust kiszolgáltatta az ellenségnek. Helyette a 15. helyen álló „Ö” hangnak megfelelő tartalom célszerű inkább az abroncson keresni, mint apostolként a keresztpánton. Az abroncson az anyag jellemzőinek kutatása, tapasztalatgyűjtés (azaz Ikek állatövi jegynek megfelelő tartalom) csodásan visszaköszön Szent Kozma és Szent Damján ábrázolásában (134. és 135. ábra). A megismerés módja lehet egyrészt empirikus, ahogy Szent Kozma, „a sebész” a kezében lévő szikével a testet, az anyagot „boncolja” részekre; vagy összegző, egységben kezelő, ahogyan Szent Damján „a belgyógyász” a csukott könyvére helyezi kezét, és lefelé néz. A könyvön a rovás B jeleként egy ferde kereszt, a belül lévő azon lényegre irányítja a figyelmünket, ami a részletek összessége által kerül a központba. A 15-dik helyen álló „Ö” betű formája azt jelenti, hogy a dualitás (két pont) uralja a teljességet (a kört), ezzel szemben a rovásjele igen szellemesen azt mutatja, hogy a teljességből mintha „szarvacskák” nőnének ki.

Így indokolt, hogy a két ikon együttesen hordozza az Ö hang jelentését a koronán, mely a Csigolyaábrán a legmélyebb pontra került. Itt állunk legközelebb az anyagi jellemzők megnyilvánulásához. Felette középen a „V” hang a csigolyalyukban, ahol a VELO VAN. Az ÖV gyök jelentése milyen szemléletesen leolvasható az ábráról!

Természetesen az 5. helyen álló „E” hang rovásjelében is ott a körív, azonban itt a két vonalka az ív közepe felé irányul, jelezvén, hogy az „E” vagy semleges közvetít, vagy a két hangot összeolvasztja, és kiemel egy új egyedet. Érthető, sokszor miért hagyták el íráskor a gyökökből az „E” hangot, hiszen alapvetően nem tesz új tartalmat a szó jelentéséhez. Ezt azonban még téves mássalhangzós írásnak feltételezni, és ennek következtében szabadon cserélgetni a gyökök magánhangzóit.

Egy-egy szám/hang jelentése természetesen akár többször is szerepelhet a koronán. Jézus kezében a könyvön az 5. jel hangsúlyos (136. ábra), utalva a bölcsesség lényegkiemelő erejére, sőt mellette az életfákon 5 kereszt látható. A keresztek általában a stabilitás, a struktúraépítés szimbólumai, ezért is a „teljesség kör jelen belüli álló kereszt” a Föld jele, ami gyakran látható az apostolok melletti ikonokon.



136. ábra. Jézus ikonja az abroncson a Szent Koronán.

Jézus ikonján a stabilitást elősegítő szaturnuszi erőt hangsúlyozzák a trónján lévő négyszögek, amelyből összesen 8 van. A 8. helyen a Csigolya-rendszerben a „H” hang áll, aminek a rovásjele a „B” hang jelének duplikálása, két ferde kereszt egymáson. A „H” hang azt a dolgok legfelsőbb lényegéig hatoló hatalmas átalakító erőt jelenti, ami felismerhető a hit, has, ház, hús, hegy, méh stb. szavakban. E tartalom fontosságát kiemeli, hogy az abroncson a képek között 8 db nagy kő szerepel, a keresztpántokon pedig 8 apostol van.

A pártán elöl lévő 7 db kis ékkő pedig valóban úgy virít, mint mikor a Diadalszekér győzelemre viszi az ügyet. A „Z” hangnak az elhelyezkedése a koronán szinte sugározza azt a marsi energiát, ami az ügyek elindításához szükséges. Középen pedig az összeforrott két kő az összezárást jelképezi, ami a Diadalszekér szimbólumának lényege (137. ábra).



137. ábra. A Szent Korona pártáján 7 kis kő szerepel.

A Szent Koronán hátul 18 db igazgyöngy látható (138. ábra), és a 18-as szám éppen azokat a háttérmunkákat jelenti, amik nincsenek a fényben, de a sikerhez elengedhetetlenek, ahogy a sportolónak az edzés. Szent Bertalan eltakart ikonja is a háttérmunkákra utal. Lehet, hogy Bertalan neve eredetileg BÖRTELEN volt, hiszen szokás így is ábrázolni. A 18. helyre az „Ü” betű került, ahol szintén kifejező a latin forma is, rovásjelében pedig mintha a lényegét szimbolizáló körnek alul támasztékai lennének.



138. ábra. A Szent Korona hátulján az igazgyöngyök.

Bár a 16, 17. és 18. helyen álló hangoknak a számértékük szerint nincsen köztük az 5-ös számhoz, mégis a rovásjeleikben felismerhető a körív, ami azért érdekes, mert ezek a helyek felfoghatók úgy is, mint a teljes nagyciklus közepe. Éppen a 17. helyen az „F” hang áll, és így szinte fent a fényben, a fókuszban van, éppen úgy, ahogy a csillagok az égen. Szent Koronán éppen 17 ikon látható, ezért is nevezik a „magyarok Csillagának”. Az „F” rovásjelében a körívben belül ferde kereszt van, ami éppen a fókuszálást fejezi ki. Márk evangélistát szokták az Oroszlán állatövi jeggyel analógiába állítani, aminek jelképét tulajdonképpen az egész korona megtestesíti.

Azért mégis elgondolkodtató, miért éppen az evangélista apostolok hiányoznak a koronáról? Hiszen Máté sincsen rajta a koronán, akinek jelképe a pénzes zacskó, azaz a sok arany; ünnepnapja (szeptember 21.) alapján a Mérleg jegyéhez sorolják, ami a 19-es számmal analóg. Összesen éppen 19 ikon van a koronán, így az „S” hang jelentését, a sávban sugárzást a teljes korona képviseli, ezért elvileg felesleges Máté alakja is. Ugyanakkor kérdéses, vajon Márk és Máté evangéliuma mennyire hiteles tolmácsolásai Jézus tanításainak a korai keresztények szerint?

Szent János kiemelt helyen, elöl, közvetlenül az Atya alatt és Jézus felett látható (139. ábra), azonban nem valószínű, hogy az evangélistát jelölné. Balkezében az élet könyve, amire jobb kezével rámutat: $3 \times 6 = 18$ kiskör bizonyára a háttérben zajló fontos folyamatokra utal. A két Szent János Jézus életében (keresztelő és a túlélő tanítvány, aki nem volt vértanú) az élet körforgását szimbolizálja. E név jelképe annak az átmentési folyamatnak, ami a földi, tudatos világból az égi szellemiség gazdagodáshoz vezet, ahol már nincsenek ellentmondások. Ezt sugallja, hogy ikonján baloldalt (tudatos gondolkodás) 6 db földjel, jobb oldalt 6 db inda van, végükön 3 ágú elágazással. Feje mellett két madár közvetít az Ég felé, amit nézhetünk galambnak, a szentlélek („L” hang, 12-es szám) szimbólumának is, de lehet csibe is, mivel a $12 = 2 \times 6$. A 6-os szám az „U” hanggal analóg, az új útra ugrást jelenti.



139. ábra. Szent János ikonja a Szent Koronán.

Szent János ikonja a keresztpánton a neptunuszi erőt (9-es szám) képviseli, mint a Halak állatövi jegynek (12-es) egyik uralkodó bolygója. E két számnak közös osztója a 3, aminek jelentése analóg a jupiteri erővel, és éppen Jupiter a Halak másik uralkodója. Betűkre vetítve ez azt jelenti, hogy formai rokonság feltételezhető elsősorban a T és az L betűk között, azonban a rovásjel még feltárja a G hanggal lévő kapcsolatot is. E kapcsolatok elemzésére később, még az egyiptomi hieroglifák segítségével visszatérek.

A 13. helyen a Kos jegy tartalma analóg az „M” hanggal, jelentése: átlépés a másik világba, mint mikor tavasszal a magból kikelnek a növények. A tavaszpont mindig március 21, ekkor egy új ciklus kezdődik, nem lehet véletlen, hogy a 13 éppen egy Fibonacci szám. A következő Fibonacci szám a 21, mint az e világ vége, mikor nem tudjuk, mi lesz utána. A Fibonacci spirál mindenhol felismerhető a természetben, bizonyára ezt követi a szellemi fejlődés trendje is, ami nem éppen olyan, ahogy az evolúciós elméletek ábrázolják. A lényege ugyanis, hogy a központban készen vannak a keretek a kibontakozáshoz.

Egy kis kitérésékként érdemes néhány szót ejteni még az Á hangról is, amely a Csigolyaábrán a „baloldali izületi nyúlványként” a téridőben érzékelhető képzetek világának hangkörét kapcsolja össze azon hangok körével, amelyek a tudás megszerzését támogatják. Az összekapcsolás célja, hogy „átmeneti állandóságot” hozzon létre annak érdekében, hogy a tudatos gondolkodás az örökké mozgó rendszerben képes legyen összefüggéseket feltárni. Szembeállítva a „jobboldali izületi nyúlványnak” megfeleltetett I hanggal, megállapítható, hogy bár mind a két magánhangzó egy-egy hangkört köt össze, azonban míg az I hang isteni mintákat nyújt, addig az Á hang olyan jellegű állandóságot ad, amelyet például a jogrendszer képes nyújtani, azaz ami folyamatosan nemcsak felülvizsgálatot, hanem időközönként módosítást is igényel, ezért nevezhető átmenetinek.



140. ábra Szent Tamás képe csak félig látható a Szent Koronán.

Szent Tamás is az állandóságra törekedett, ezért csak félig fedett a képe a Szent Koronán (140. ábra). Az örökmozgó világunkban az állandóság „illúziójára” az embernek szüksége van a dolgok tudatosításához. Szent Tamás sok templomot épített missziós tevékenysége során (Tamás cselekedetei – apokrif irat – szerint még Indiában is), ezért ábrázolják őt mérőléccel. Azonban a történészek kételkednek a kései hittérítő legendáiban. Itt is nyomon követhető a közel 300 éves betoldás. Szent Tamás először a Pártus Birodalomban térített, majd IV. Gondofarész öccsét meggyógyította Indiában. A déli Keralá tartomány lakosságát is ő térítette meg a szír-malabár kereszténységre. Madrasz környékén vértanúhalált szenvedett. Majlapurban temették el. Szent Tamás számértéke 22, ahol a számjegyek összege 4, azaz a szaturnuszi erőt jeleníti meg a koronán, és éppen a Szaturnusz a Bak jegyének uralkodója, és a 22-es számhoz a Bak állatövi jegy tartozik, aminek valóban a fő jellemzője, hogy állandóságra törekszik.



141. ábra Szent Pál ikonja.

Annak érzékeltetésére, hogy minden részletben mennyire érvényesülnek az aritmetikai műveletek által kikövetkeztethető tartalmi kapcsolatok a Szent Koronán, arra jó példa Szent Pál ikonja (141. ábra), aki a Vízöntő állatövi jegyet, illetve annak két uralkodóját, az uránuszi- és a szaturnuszi erőket is képviseli. Számértéke 11, azaz vele kezdődik a téridőben a Képzetek Birodalma. Vele analóg hang a „K”, aminek rovásjele rombusz, amiből van egy jobbkeze felett, és kettő a balkezében lévő könyvön. $2 \cdot 11 = 22$, azaz tartalmi kapcsolata van a 22. helyen álló Á hanggal. Fentebb pedig éppen arról volt szó, hogy az Á hang, mint szaturnuszi erő, átmeneti állandóságot nyújt. A Képzetek Birodalmát 11-22 számintervallumban éppen a szaturnuszi erő

stabilizálja, azonban a 22-es már „kinyújtja karját”, mint ízületi nyúlvány a Szellemisség Birodalmá felé. Szent Pál feje mellett az „új útra ugrásra” utaló csibék felett a körívekből kinövő keresztek éppen a 4 dimenziós duális világ kibontakozását juttatják eszembe. Ugyanezt a tartalmat jeleníti meg a 117. ábrán bemutatott hatkaréjos templom egyik freskója. Ott egy középpontból 4 ív indul el, és ezek az ívek az élet kezdetére emlékeztetnek. A „K” hangnak éppen ez a jelentése, „kezd kitekeregni a kígyó”, és ahonnan elindul, az valamiféle „központi keretfeltétel”, aztán – mint a Fibonacci spirál – tágul, majd a ciklusnak lesz egy olyan szakasza, ami rejtett.

De most úgy vélem, már eleget írtam azon céloom eléréséhez, hogy beláttassam, a Szent Korona olyan kultúra része, amely az ún. Jézus követőket jellemzi. Azaz keresztény, azonban nem lehet sem bizánci ortodox, sem római katolikus, mert ők üldözték éppen azokat a korai keresztényeket, akik a VII. századtól kezdve szinte csak földalatti katakombákban, a halottaik sírhelyei között terjeszthették Jézus tanítását. Róma környékén kb. 150 km hosszan mintegy 6 millió sírhely az altemplomok körül bizonyítja, hogy az üldözött keresztények száma egykor igen népes volt.³⁴⁹ Természetesen üldözött keresztényeken nem csak azokat kell érteni, akik vértanúk voltak vagy az egyéb kínzások áldozatai. Itt egy kultúra jelenik meg, ami rokonítható azon ősi temetkezési formával, amikor a hallottak sírhelye, az áldozatok bemutatására szolgáló imahely, a földbe vájt lakások része volt. Ez jellemezte az etruszkokat, vagy Anatólia területén élőket is, sőt a Kárpát-medencében is megfigyelhetők az altemplomok,³⁵⁰ amelyeket bár mind a középkorhoz kötnék, de gyanítom e szokásban régebbi hagyományok köszönnek vissza. Pécsen a Szent Péter és Pál sírkamráját ugyanis a IV. századra datálják.³⁵¹

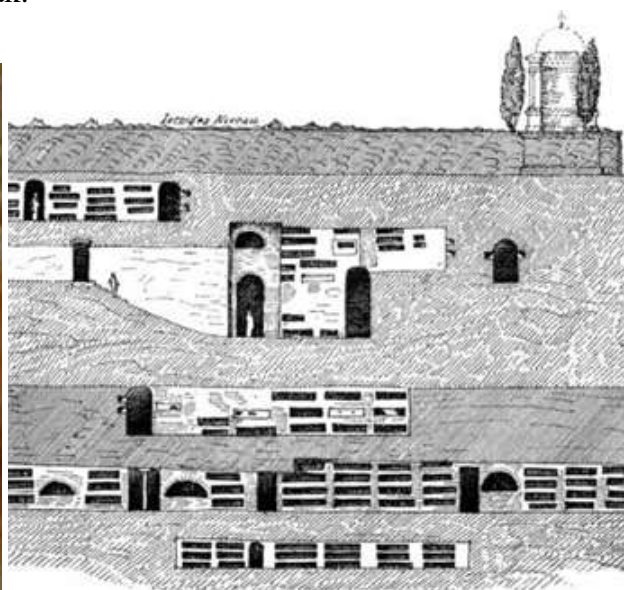

142. ábra.³⁵²

A rómaiak nem temetkeztek földalatti kriptákban, amiről a San Callisto katakomba látogatása idején a magyar nyelvű tájékoztatóból értesültem. Sőt e katakombában is felismertem a

³⁴⁹ A katakombák csak egy része volt a keresztényeké, minden vallás használta azokat a 2. századtól, de már az etruszok idejében elindult a földalatti kamrákba temetkezés. Tehát a katakombák léte nem kötődik a keresztény-üldözéshez. (https://hu.wikipedia.org/wiki/R%C3%B3mai_katakomb%C3%A1k). – A szerk.

³⁵⁰ Az altemplom a nagyobb, főként középkori keresztény templomok keleti felén, a megemelt szentély alatt épült, általában sírok elhelyezésére szolgáló, egy- vagy többhajós kápolna. A középkorban ez volt a kripták legjellemzőbb típusa, ahová nemcsak egyházi és világi méltóságokat temettek, de itt őrizték a fontosabb ereklyéket is.

³⁵¹ https://www.pecsorokseg.hu/media/pages/676/peter-pal-dongaboltozat-02-web.jpg?fbclid=IwAR1HO7P-64ff4fZh3Xy8OtHT4XFJW8x3_S5qoiaC8QE-0OWo3a6QHH-Bciw

³⁵² Forrás saját helyi fényképezés a helyszínen, de itt is megtaláltam : <http://deforestauri.com/en/portfolio/archaeological-excavations-and-archaeological-restoration/catacombs-of-san-callisto/>

pártusi kéztartást a 142. ábra freskóján, amiről azt valószínűsítem, hogy feltehetően a Szent Koronán is így ábrázolt Szent András lehet. Az egész katakombába felépítése pedig (szintén a 142. ábrán jobbra) számomra olyan, mintha az ősi Çatal-Hüyük i. e. VII. évezredi újkőkori hagyományok köszönnének vissza (lásd: 150. ábra), ahol földalatti szentélyekben a falakon festmények, a lakóterek alatt a halottakat gyakran oldalra fektetve helyezték el, és szintén több szinten a mélybe ásva terjeszkedtek a felszínen minél kevesebb nyomot hagyva.

Számomra eléggé egyértelműnek tűnik, hogy Szent István előtt a magyarok is Jézus követőkhöz tartozhattak, azaz, akiket üldöztek a rómaiak. Ezt a gondolkodást tükrözi a Szent Korona, amelynek elemzéséből külön könyvet lehetne írni a fentebb ismertetett módszertannal. E módszertanhoz kiegészítésül még annyit, hogy természetesen a nagyobb számoknak megfelelő tartalom jellemzően kombinációként olvasható ki. Például a 9 csüngő jelentése analóg a 9-es számmal, azaz a „T” hanggal, ami a titkok feltárulásával, a tér tágulásával kapcsolatos, azonban a csüngők végén $9 \cdot 3 = 27$ eredetileg fehér – fényektől színesnek látszó – kő található. A 27-es számmal a „CS” hang jelentése áll analógiában, azaz ami irányítja az erőt, cselekedeteinket. Nem véletlen tehát, hogy a CSÜNGŐK a fejtől lefelé, a szív és a test felé lógnak.

Alig tudok leállni a Szent Korona elemzésével, amiről órákig lehetne mesélni. Befejezésül a számomra legdöbbenetes felismerés az abroncon található 156 igazgyöngy. A teljességet, a kört – a $12 \cdot 13$ – felosztva biztosítja az örök körforgást (újjászületést), ugyanis a 13-as Fibonacci szám a másvilágban való megjelenést szimbolizálja, vele analógiában az „M” hang áll, amivel a magyar népnév is kezdődik. Ennek jelentőségére e tanulmány végén még visszatérek.

A számok és hangok analóg rendszerének tudását a zsidók átvették, amit bizonyít a Kabbala elméletük. Feltételezem a héber és magyar ábécé összehasonlítása alapján, hogy az ősi tudásnak csak egy részét vették át, és hozták magukkal – Szepes Mária szerint a Nagy Arkánium formájában – Egyiptomból.³⁵³ Ezt mutatják az egyiptomi hieroglifák is, hiszen például a „GY” hangnak van önálló képe, míg megfelelő betűje nincs a héber ábécében. Ezért kezdtem tanulmányozni az egyiptomi hieroglifákat, s ez sokat segített egyes hangok, gyökök jelentése megértésében.

8: a hatalmas átalakító erő



Középen fenn az ATYA kezében a lenköteg hieroglifa, amelynek hangzósítása „gyer”, később magánhangzó módosítással innen a GYÁR gyök.

Az ATYA kötélhágcsón engedi le a Földet, amelyen megtalálhatóak a teremtő erő, a négy dimenzió, és az Égi segítség (Hármas vízvonalak).

Mindez belehelyeződik a végtelen duális világ csigavonal fejlődési trendjébe, amely alatt 10 pont vélhetően a 10-féle égi erőt jelenti, amelyek "munkája" az asztrológia 10 bolygójának együtt hatásával jellemezhetünk.

Lenn a sarokban az Ū hang: üregben az ügyeken dolgoznak azok, akik a háttérben segítik a királyt.

Ménrót jobb kezében egy kör (a teljesség szimbóluma) és egy bot (közvetítés az Ég és a Föld között szimbóluma)

Ménrót süvegén 5 redő. Az 5-ös szám az egyesítő erő szimbóluma, amely megteremti az ELŐD-öt, amiből kiindulva lehet tovább lépni.

Baloldalt 3 foglalkozás (mezőgazdász, tudós és iparos) akiknek a munkája egyaránt szükséges a rend fenntartásához a Földön.

143. ábra. Samas imádása. Ókori képi modellezés Szippárból, sumér pecsétgyűrűn ősi tudás.

³⁵³ Charon–Szepes, 1994.

Annak bizonyítására, milyen mélyre nyúlik vissza ennek a tudásnak a gyökere, érdemes megnézni a 143. ábra sumér pecséthengerét, mit is ábrázol.

Talán evvel sikerült bizonyítanom, hogy a Szent Koronán is tükröződő kultúránk gyökerének csupán annyi köze van a zsidósághoz, hogy az átvétel okán az e témában készült írások – megfelelő óvatossággal – segíthetnek az értelmezésben. Levonható tehát a következtetés, nem oktan a közel-keleti régészeti kincsekben a magyarok őseinek kultúrájával hasonlóságokat keresni. Egyrészt segítenek megérteni gyökereinket, másrészt nyilvánvalóvá teszik, mely ún. hivatalosított elméletek bizonyára tévesek. Természetesen ez még nem azt jelenti, hogy akár a sumérok, akár az egyiptomiak örökösei lennénk, csupán a közös gyökér valószínűsíthető.

Számomra így teljesen logikátlanak tűnik a Szent Korona eredetét Szent István kora utánra helyezni, azt bizonygatva, nem volt Szent István fején, pláne azt, hogy két részből szerelték össze. Szent István, feltehetően a tomboló keresztényüldözések befejeztetése okán, az államot oly módon szervezte meg, ahogy a birodalomépítésre törekvő Római Katolikus Egyház előírta, mert ezzel egyúttal védelmet remélt a bizánci támadásokkal szemben is. Ez egyben magyarázat arra is, miért ajánlotta az országot a Védőanya oltalmába. E szertartás is valójában a korai keresztények gondolkodása szerint érthető meg igazán. A Szent Korona felépítése, rajta a szimbólumok vitathatatlanul a korai kereszténységhez kötik ezt a szakrális műkincsünket. Sokan úgy beszélnek róla, mint egy élő személyről, ami nagyon messze áll a római gondolkodástól, ahol az anyagelvűség került a központba. Hatalmas katedrálisokat építettek, ami éppen ellenkezője a korai kereszténység jellemző altemplomoknak.

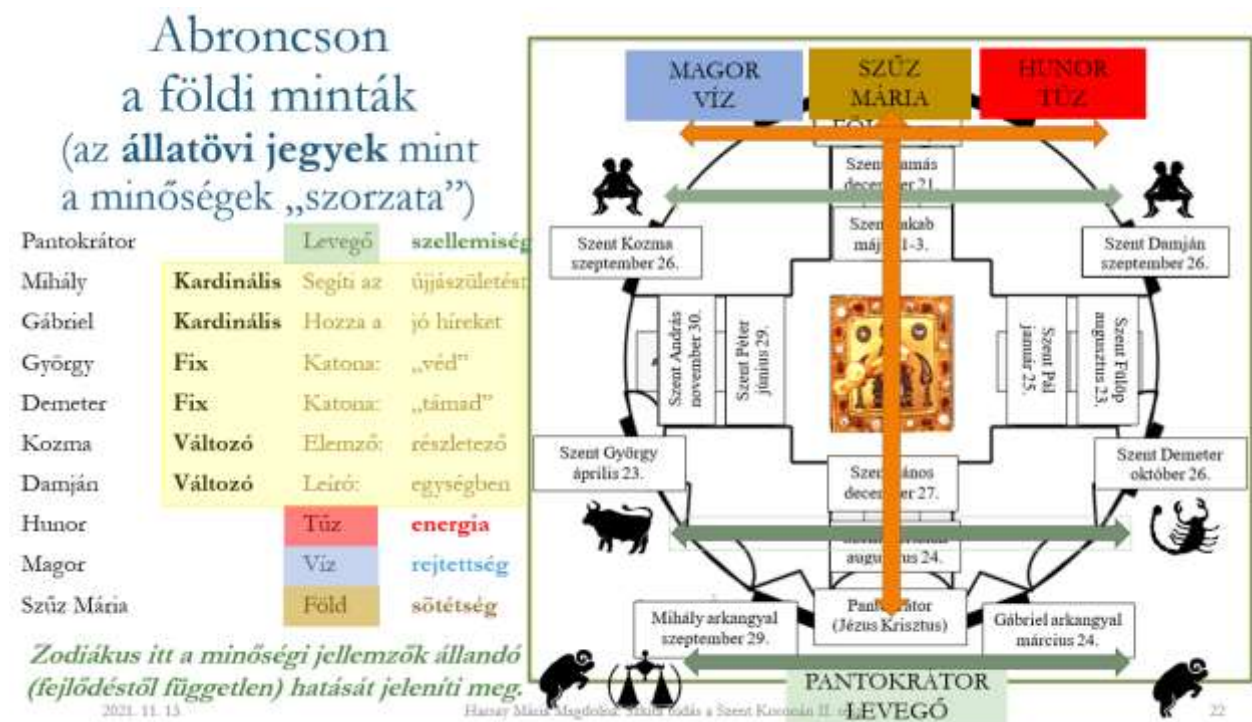

















143. ábra. Kiknek a képei lehettek eredetileg a koronán?

Szent Koronánkon az ismert képcserék igazi oka a korai kereszténységre jellemző tökéletes szerkezet megbontása, és korai keletkezési idejének elleplezése. Nem lehet véletlen, hogy éppen a fantom Nagy Károly fejére is „helyezték”, azaz mindenképpen el akarták birtokolni vele együtt a királyválasztás jogát az „egy igaz hit” számára. Ez annak a hatalmi harcnak fizikai megnyilvánulása, amely során Valens császár fiai – akik a korai kereszténységet támogatták – meghaltak. Le kellett venni tehát hátul azt a két képet, amivel a korona eredetét egyértelműen bizonyítani lehetne. Azonban, ha a Szent Koronát a fenti logikával elemezzük, akkor feltételezhető, hogy még a keresztényüldözések idején került le a koronáról két olyan szimbólum, amely a létezés

előtti létformák közül a tüzet (a végtelenséget) és vizet (a rejtettséget) jelenítette meg a koronán. Ennek szerintem kiváló megszemélyesítője HUNOR és MAGOR (143. ábra).

Eddig a Szent Korona segítségével igyekeztem feltárni, milyen fantasztikus tudás rejtőzködik a Csigolyaábrában, azaz a magyar rovásjelrendszerben. Mivel ennek megértésében igen sokat segítettek a hieroglifák, innen is veszek néhány példát (144. ábra).

H hang rovásjele: Ǻ hieroglifái	T hang ʏ rovásjele:	T, TZ, TA, TS hangok hieroglifái	HR hieroglifák
 ház alaprajza <i>h</i> gyenge, szinte elnyelve	 zsemle, kenyér <i>t</i> tér tágulása	 Tér tágulása rovásjele: ʏ <i>t</i>	 Nap <i>hrw</i> óra
 méhlepény <i>h</i> erős H (CH vagy KH)	 fűles kosár <i>k</i> K hangok rovásjelei: ʘ ʘ	 cél <i>tz</i> ↑ rovásjele:	 elesni harcban, leszáll <i>hr</i> here
 kötélfonat <i>h</i> erős H (CH vagy KH)	 domboldal <i>k</i> kikukucsál	 Magok a felszín alatt ékjele: ʘ <i>t3</i> ↓ Kiejtve: TA, TEL, TAL Talaj, telek	 arc <i>hr</i> karakter, kor gyermek (különböző világszintek összekötésének szülöttje), húr
 rágcsáló <i>h</i> erős H (CH vagy TH)	SZ hang rovásjele: ʇ  lenvászón <i>s</i> szaporodás	 Béklyó: Az irányító erő Rovásjele: ʘ <i>t</i> kiejtve CS (vagy TY) rovásjele:	 <i>hr</i> ter, tér, tár

144. ábra. Néhány H, T, K és SZ hanggal kapcsolatos hieroglifa és rovásjel összehasonlítása.

Csigolyaábrán a 8. helyen álló „H” hangnak és a 9. helyen álló „T” hangnak ábrázolására még sokféle hieroglifát alkalmaztak. E két hang együttesen fejezi ki azokat az erős kölcsönhatásokat, amelyek az atommagon belüli változásokat is jellemzik. Az őket szimbolizáló bolygók az égen szabad szemmel nem láthatók.

- Plútó – az asztrológiai értelmezés szerint – annak érdekében történő megsemmisítést jelenti, hogy valami új létrejöhessen. Nagyon erős az átalakító képessége. A rombolást sokkal destruktívabb módon hajtja végre, mint a Mars. Nagy előnye azonban, hogy rendszerint a hatását követően a lélek is regenerálódik. Valójában két együtt keringő kisbolygóról van szó – kísérője a Charon – a Naprendszer határában, mintha ez lenne a duális világ kapuja. Stabil pályán keringő két közös holdjukkal igazán egy meglepő négyest alkotnak (vegyük észre a 2-es és 4-es szám szorzata éppen 8). A 8-as számértékű „H”

hang előfordulása bárhol is legyen a szóban, szinte mindig megjeleníti azt a hatalmas átalakító erőt, ami kiérezhető a hit, has, hegy, méh, halál stb. szavakból.

- **Neptunusz** az egyetemes szeretet bolygója, további analóg fogalmak: az áldozatkészség, az alkalmazkodás, az érzelmesség, ködösség, áradás, álom, illúzió, kábaság, mérgezés, megváltás, feloldódás, ill. az öt érzék feletti érzékelés. A világmindenségnek csak ama része látható, melyet az öt érzékszervünkkel képesek vagyunk megtapasztalni. Ezt nevezzük anyagi világnak, aminek béklyója alól a szellem felszabadítására vágyik az ember. Neptunusz segít az ellentétek feloldásában, a rejtőző egység feltárásában. Gáz-bolygó lévén az atmoszféra egyes sávjainak különböző a forgási ideje, és itt mérték a Naprendszer legnagyobb szélességét (2100 km/h). Ennek megfelelően a „T” hang jelentése eléggé tág, azt tükrözve, hogy az átalakítás hatására létrejövő tárgyak, termékek köre széles, mint a tenger, főleg mert ide tartozik a titkok feltárása, a tervezési folyamatok stb. is.

Érthető hát, hogy elég sok hieroglifát képeztek ezekkel a hangokkal kapcsolatosan a megfelelő tartalom rögzítésére. A „H” rovásjelének kiejtés szerint éppen négyféle hieroglifa feleltethető meg. Az ún. erős H, gyakori jelölése latin betűkkel vagy „TH”, aminek a kiejtése már nagyon közel áll az „SZ” hanghoz, vagy „CH/KH”, aminek kiejtése gyakorlatilag inkább „K”. Rög-tön felmerül a kérdés, mikor beszélhetünk egy hangról? Továbbá, egy adott hangot hány betűvel rögzítsünk? Ezért bővítettem ki a *144. ábrát* a TZ→C, TS→CS, valamint az ún. „K-R” gyök eredetijét feltáró hieroglifákkal.

Míg az eredeti latin és héber ábécé kezdetben 22 elemű volt, addig az egyiptomi hieroglifák a kiejtést követve sokkal nagyobb számú jellel rögzítették a hangokat. Ebből következethetünk arra, hogy bizonyára tévesek a magyar nyelv evolúcióját feltételező azon megállapítások, miszerint a hangok változtak és a számuk egyre bővült. Szerintem úgy helyes inkább az állítás, hogy a hangok írásmódja változott, ami egyes esetekben visszahathatott a gyök kiejtésére. Vegyük például a TEHÉN szót, aminek eredeti írása könnyen lehet, hogy „THEN” volt, ami felismerhető a TEN_GER elején, az IS_TEN végén, vagy éppen a SZEN_T szóban, és már érthetjük is, miért lehetnek a tehenek szentek Indiában. Másképpen közelítve a problémához, a semleges „E” hang elhagyásával a „TH” és „N” hangok jelentésének összeolvadásáról van szó. Mivel az „N” hang jelentése révén most a „TH” jelentését támogatja, vagyis éppen az erős kölcsönhatásban lévő erőviszonyok fennmaradását, amire szükség van az élethez. Úgy vélem, ez egy egész másjellelű folyamat, mint amikor a nyelvészek lerögzítik szabályokban, mely hang miből alakult ki.

Az „SZ” hang hieroglifájának a neve S29 „lenvászon”, de vajon miért? A *144. ábrán* alul igen szemléletesen tükröződik, hogy valamiből, lesz valami, azaz inkább a származtatásról van szó. A lenvászon valóban a lenből származik, ismert tehát a VÁSZON eredete, ami a len végét („V”) követően átmenetileg állandósulva („Á”) származtatva („SZ”) otthonra lelt („O”) segítségnyújtásként a fennmaradáshoz („N”). Nem meglepő tehát, hogy amibe a múmiákat burkolták a VÁSZON nevet kapta, ami viszont nem azonos kizárólag az „SZ” hang jelentésével.

Érdekességként megemlíteném, hogy számos hangunk jelentése kiolvasható a magyar hagyományban őrzött csillagmitoszokból is. Például 2021. szeptember 4-én tettem fel „Szalmásút” címmel a Facebookra az „SZ” hangunk jelentéséről szóló azon elemzésemet,³⁵⁴ ahol a párhuzamot a Tejút alakja nyújtja. Az FB szerző oldalamon már majdnem az összes rovásjelünk, illetve hangunk leírása megtalálható. Gyakorlatilag ezen posztok összeállítása során kerekedett ki az a kép, ahogyan most tömören a 125-127. ábrák tartalmazzák a hangok jelentését.

³⁵⁴ <https://www.facebook.com/Maria.Magdolna.Harsay/posts/3188498341431349>

Göbekli Tepe képeinek értelmezése

Tér tágulása → új lelkek testet öltése

T hang rovásjele:

 zsonló, kanyár
 t
 tér tágulása

Oroszlános kapu:
 utalás lehet arra, hogy a Tavaszpont belépett az Oroszlán jegyébe, kb. i.e. 10000
Regulus megfigyelésének kezdete

Dualitás
 ☉Nap a ☾Holdban:
 a fény befogadása,
 a teremtés kezdete

Lélekadás a születő „gyermeknek”
 Skorpió (♏): a lélek (lényeg) leveti az „elrongyolódott ruháját” (R hang) → ítélet: 20-as szám, kapcsolat a „másvilággal” (Mindenszentek, halottak napja)

Kigyók:
 „Lefelé,
 az anyagi világ felé”

G29

 gölya
 b3
 lélek, betű, isteni eredetű lényeg

2021. 11. 13. Harvey Maria Maglócz: Szóba tudás a Szent Koronán II. rész

145. ábra. Göbekli Tepe vitatott ábrázolásának értelmezésére hipotézisek.

Visszatérve a T hanghoz, ami rengeteg magyar szóban előfordul, jelentésének meghatározásában igen sokat segített azon rokonítható tartalom, ami az „cipó” vagy „ős domb” elnevezésű XI hieroglifa és a „T” rovásjele között könnyen felismerhető. Itt valójában a tér tágulásáról van szó. Ez a szimbólum a Göbekli Tepe kövein is felismerhető (145. ábra). Nagyon érdekes tapasztalat volt számomra, hogy ezeken a köveken meglepően sok olyan szimbólum látható, amelyeket Andrew Collins, „Az Istenek eredete, Göbekli Tepe” c. könyvében nem tudott értelmezni, azonban a Csigolyaábra szemléletmódja szerint könnyen kiolvasható a jelentésük. Ilyen például a dualitás kezdete, ami fény és sötétség kettéválásával kezdődött, ahol az eredeti egység utáni vágy okán a sötétség lényege, hogy vágyik a fény befogadására, ez ad értelmet a létezésének. E felismerésemet nemcsak azért tartom jelentősnek, mert így indul a Csigolyaábra, ami harmóniában áll a teremtéstörténettel, hanem mert felismerhető e gondolkodásmódnak egy nagyon ősi gyökere éppen a Van-tó környékén, ott, ahol a Szent Koronával rokon ábrázolások a régészeti leleteken előfordulnak. Mivel ugyanezen tartalmak felismerhetők a rovásjeleinkben, jelentésüket őrzik a magyar gyökök, így joggal állíthatjuk, hogy a magyar nyelv a legősibb régészeti leleteken felismert analógiák alapján, *ősi gyökerű*. A magyar szavak egy részének hasonlósága más nyelvekkel, bár ún. hangváltási szabályok alapján levezethető, ez azonban nem árul el semmit az átvétel irányáról. Egy teljesen természetes folyamat, ahol különböző népek találkoznak, ott szavak átvételre kerülhetnek. Sőt, mivel hitem szerint az ősnyelv még egy előző civilizáció terméke, és a kozmikus tudatból az erre nyitott elmék vették át, úgy vélem, tekinthetjük nyugodtan égi eredetűnek, azaz értelmezhetjük a teremtési folyamat részeként. Így elképzelhető akár az is, hogy eltérő közösségekben egymástól függetlenül a hasonló hangok hasonló jelentést generáltak az emberi agyakban. Azonban éppen attól olyan csodálatos a magyar nyelv, hogy mint a folyók, öntisztulásra képes, miközben megőrzi ősnyelvi jellegét, azaz kevésbé volt rá hatással az emberek rendteremtési szándéka, nem erőszakolták meg hierarchiákon alapuló nyelvtani szabályokkal.

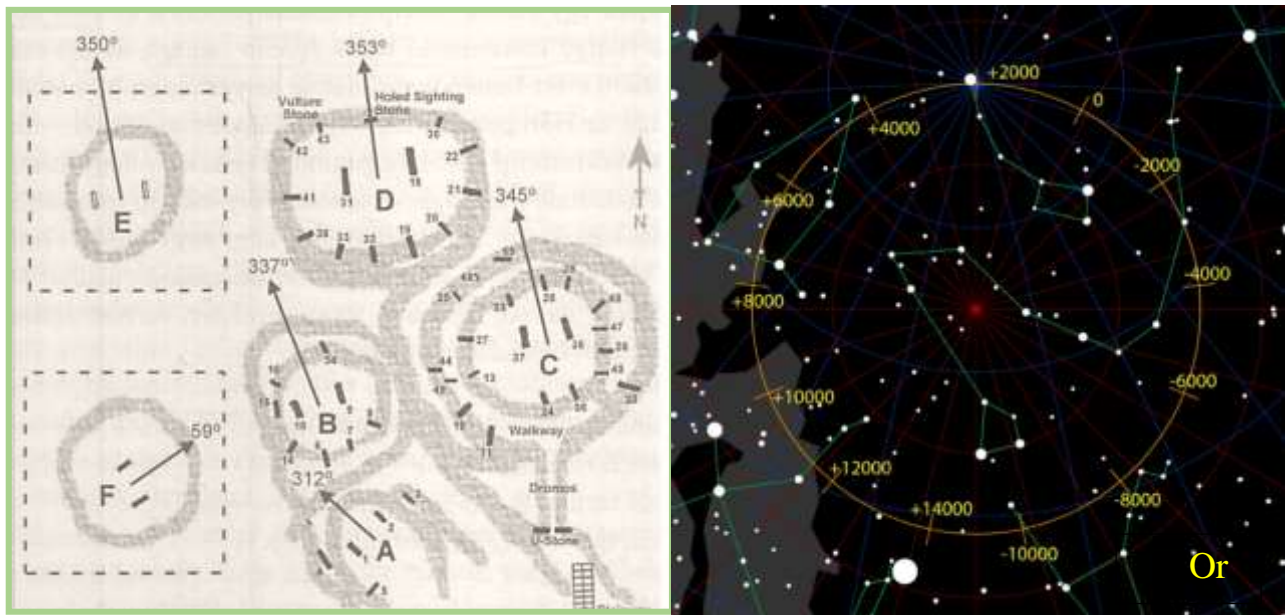

146. ábra Göbekli Tepe épületeinek tájolásai.³⁵⁵

Ettől függetlenül azonban helytelenítem az ősnyelvet magyarnak nevezni, mert bizonyára sokkal tömörebb volt a mai magyar nyelvénél, ezáltal számunkra is már érthetetlen. Ez a tömörség azonban semmiképpen sem jelent primitívséget, ahogy az evolúció hívei gondolják. Ezt bizonyítja Göbekli Tepe kb. 2000 éves „projektje”.

A 146. ábra kököreinek elemzése alapján ugyanis az állapítható meg, hogy i. e. 9400-ban a 353° majd i. e. 8265-re 337°-ra változott, azaz 1175 év alatt 16° különbség mutatható ki, miszerint az állócsillagok 73 év alatt tesznek meg 1°-t az égbolton. Bár a mai kutatók számára rejtély, hogy i. e. 8000 körül miért hagyták el építői a vidéket, azonban ez természetessé válik, amennyiben elfogadjuk, hogy a „projektjük” célja az ún. állócsillagok sebességének meghatározása lehetett. Azért nevezem ma divatos szóhasználatával 2000 éves „projektnek”, mert a feladat meghatározása mellett, előre ki kellett dolgozni a végrehajtás módszerét. Tudatos előtervezésről árulkodik, hogy az oroszlános kapu éppen annak szimbólumát ábrázolja, amelyik csillagképbe akkortájt a Tavaszpont belépett. Oroszlán csillagkép legfényesebb csillaga (Regulus) éppen az Ekliptikán fekszik. Kik lehettek ők? Vajon tudták, hogy az ún. Aranykorba lépnek? Vagy éppen utánuk az oroszlános kapuról kapta a nevét az adott csillagkép?

Mielőtt áttérnék a magyarság eredetét feltáró részekhez, még néhány példa annak bemutatására, hogy a hangok számértékeinek összeolvadása hogyan viszi át a jelentést az egész gyökre, illetve szóra. Az alábbi példatárba a szavakat teljesen ötletszerűen válogattam, közben egyet se hagytam el. A lista végére viszont tudatosan tettem a KUN, LÁSZLÓ, LÁNY szavak elemzését, amelyek segíthetnek Szent László legendájának megértésében.

Tapasztalatom szerint szinte bármilyen magyar szóra működik a módszer, bár növény és állatneveknél nem sikerült mindig értelmezni. Gyakorlatilag még az se számít, ha bizonyíthatóan idegen eredetű szóról van szó abban az esetben, ha már nem érezzük idegennek, azaz magyarosítva befogadtuk.

Példák

APA: (1) alkotó akarata, mint alap (31) pillanat aktivitása (1) alkotó akarata, mint alap
 $\rightarrow 1+31+1=33 \rightarrow 6$ (U) Szeretettel meghozott döntés következtében új út

³⁵⁵ Andrew Collins: *Istenek eredete*. Angyali menedék kiadó, 2016. 117. old.

- ATYA: (1) alkotó akarata, mint alap (0) ősforrás (1) alkotó akarata, mint alap
 $\rightarrow 1+0+1=2$ (B) befogadó belső lényeg
- ANYA: (1) alkotó akarata, mint alap (32) A világ anyagi szennyeződése, ami halandó, földhöz kötött, azaz engedelmeskednie kell az anyag törvényének, (1) alkotó akarata, mint alap
 $\rightarrow 1+32+1=34$ (Z) Ellentétek egyesítése adott cél (felnevelés) érdekében
- BŐR: (2) befogadó belső lényeg (15) előtérben az anyagi jellemző (20) ráakódott ruha a megjelenéshez $\rightarrow 2+15+20=37 \rightarrow 10$ (I) Ideális isteni megoldás
- GÁT: (3) hiány okozta gerjedés (22) átmeneti állandóság (9) tárgy, titkok tárolása,
 $\rightarrow 3+22+9=34 \rightarrow 7$ (Z) Ellentétek egyesítése adott cél (zárás) érdekében
- TÁG: (9) tér tágulása (22) átmeneti állandóság (3) hiány okozta gerjedés
 $\rightarrow 3+22+9=34 \rightarrow 7$ (Z) Ellentétek egyesítése adott cél (zengés, zendülés) érdekében
- DARAB: (4) struktúráképződés (1) alkotó akarata, mint alap (20) ráakódott ruha a megjelenéshez, (2) befogadó belső lényeg $\rightarrow 4+1+20+1+2=28$ (J) javító szándékkal a tudat működését segíti
- IDŐ: (10) Ideális isteni megoldás (4) struktúráképződés (15) előtérben az anyagi jellemző
 $\rightarrow 10+4+15=29 \rightarrow$ (SZ) származtatás, szaporodás
- ÚR: (6) Szeretettel meghozott döntés következtében új út (20) ráakódott ruha a megjelenéshez
 $\rightarrow 6+20=26$ (ZS) Veszély, nehézség, de a fejlődést is előmozdítja
- ZENE: (7) Ellentétek egyesítése adott cél (zengés) érdekében (5) A bölcsesség ereje, ami kiemel, ill. egységet teremt (14) Égi segítség a fennmaradáshoz $\rightarrow 7+5+14+5=31$ (P) Pillanat aktivitása
- HIT: (8) Hatalmas átalakító erő (10) Ideális isteni megoldás (9) tér tágulása, titkok tárolása,
 $\rightarrow 8+10+9=27$ (CS) Erő, szilárdság, mindaz, amely a cselekedeteinket irányítja
- TENGER: (9) tér tágulása, titkok tárolása (5) A bölcsesség ereje, ami kiemel, ill. egységet teremt (14) Égi segítség a fennmaradáshoz (3) hiány okozta gerjedés (20) ráakódott ruha a megjelenéshez $\rightarrow 9+5+14+3+5+20=56 \rightarrow 11$ (K) központi kezdet, ahol „kezd kitekeregni a kígyó”
- KIGYÓ: (11) központi kezdet (10) Ideális isteni megoldás (30) gyors terjedés (16) Otthon, ami óv, ahol szabadon megnyilvánulhat a lényege $11+10+30+16=67 \rightarrow 13$ (M) Megjelenés a másik világban, újjászületés, halál
- KÉZ: (11) Központi kezdet (23) érzékelés, észlelés (7) Ellentétek egyesítése adott cél érdekében
 $\rightarrow 11+23+7=41 \rightarrow 5$ (E) A bölcsesség ereje, ami kiemel, ill. egységet teremt
- LÁB: (12) A létező lény lábra állhat vagy a lidércekkal küzdő fejjel lefelé lóghat, míg a láncái kötik (22) átmeneti állandóság (2) befogadó belső lényeg $\rightarrow 12+22+2=36 \rightarrow 9$ (T) Tér tágulása

LÉT: (12) A létező lény lábba állhat vagy a lidércekkal küzdő fejjel lefelé lóghat, míg a lánci kötik (23) érzékelés, észlelés (9) tér tágulása, titkok tárolása, $\rightarrow 12+23+9=44 \rightarrow 8$ (H) Hatalmas átalakító erő

ÉLET: (23) érzékelés, észlelés (12) A létező lény lábba állhat vagy a lidércekkal küzdő fejjel lefelé lóghat, míg a lánci kötik (5) A bölcsesség ereje, ami kiemel, ill. egységet teremt (9) tér tágulása, titkok tárolása, $\rightarrow 23+12+5+9=49 \rightarrow 13$ (M) Megjelenés a másik világban, újjászületés, halál

LÉLEK: (12) A létező lény lábba állhat vagy a lidércekkal küzdő fejjel lefelé lóghat, míg a lánci kötik (23) érzékelés, észlelés (5) A bölcsesség ereje, ami kiemel, ill. egységet teremt (11) Központi kezdet $\rightarrow 12+23+12+5+11=63 \rightarrow 9$ (T) Titkok tára, a tér tágulása

MA: (13) Megjelenés a másik világban, újjászületés, halál (1) alkotó akarata, mint alap $\rightarrow 13+1=14$ (N) Égi segítség a fennmaradáshoz, azaz átlépés a múltból a jövőbe.

NAP: (14) Égi segítség a fennmaradáshoz (1) alkotó akarata, mint alap (31) Pillanat aktivitása $\rightarrow 14+1+31=46 \rightarrow 10$ (I) Isteni idea.

NÉP: (14) Égi segítség a fennmaradáshoz (23) érzékelés, észlelés (31) Pillanat aktivitása $\rightarrow 14+23+31=68 \rightarrow 14$ (N) Égi segítség a fennmaradáshoz.

ŐR: (15) előtérben az anyagi jellemző (20) ráakódott ruha a megjelenéshez $\rightarrow 15+20=35 \rightarrow 8$ (H) Hatalmas átalakító erő

ŐS: (15) előtérben az anyagi jellemző (19) sávban sugárzás $\rightarrow 15+19=34 \rightarrow 7$ (Z) Ellentétek egyesítése adott cél érdekében, azonban mivel a ciklus 34 elemű, visszautalás a kezdetre

ŐRDÖG: (15) előtérben az anyagi jellemző (20) ráakódott ruha a megjelenéshez (4) struktúra-képződés (3) hiány okozta gerjedés $\rightarrow 15+20+4+15+3=57 \rightarrow 12$ (L) A létező lény lábba állhat vagy a lidércekkal küzdő fejjel lefelé lóghat, míg a lánci kötik (cselekvésre kényszerít)

ISTEN: (10) Ideális isteni megoldás (19) sávban sugárzás (9) tér tágulása, titkok tárolása (5) A bölcsesség ereje, ami kiemel, ill. egységet teremt (14) Égi segítség a fennmaradáshoz $\rightarrow 10+19+9+5+14=57 \rightarrow 12$ (L) A létező lény lábba állhat vagy a lidércekkal küzdő fejjel lefelé lóghat, míg a lánci kötik (cselekvésre kényszerít)

ÉG: (23) érzékelés, észlelés (3) hiány okozta gerjedés $\rightarrow 23+3=26$ (ZS) Veszély de fejlődést is előmozdító

OTTHON: (16) Otthon, ami óv, ahol szabadon megnyilvánulhat a lényege (9) tér tágulása, titkok tárolása (8) Hatalmas átalakító erő (14) Égi segítség a fennmaradáshoz $16+9+9+8+16+14=72 \rightarrow 9$ (T) Titkok tára, a tér tágulása

ÜST: (18) Háttérben folyó ügy (19) sávban sugárzás (9) tér tágulása, titkok tárolása $\rightarrow 18+19+9=46 \rightarrow 10$ (I) ideális minta

- FÜST: (17) Odairányítja a figyelmet valamire, ami ezáltal fénybe kerül (18) Háttérben folyó ügy (19) sávban sugárzás (9) tér tágulása, titkok tárolása
 $\rightarrow 17+18+19+9=63 \rightarrow 9$ (T) Tér tágulása
- FÉNY: (17) Odairányítja a figyelmet valamire, (23) érzékelés, észlelés (32) elnyúlik, lenyugszik
 $\rightarrow 17+23+32=72 \rightarrow 9$ (T) Tér tágulása
- FIÚ: (17) Odairányítja a figyelmet valamire (10) Ideális isteni megoldás (6) Szeretettel meghozott döntés következtében új út,
 $\rightarrow 17+10+6=33$ (LY) $\rightarrow 6$ (U) Szeretettel meghozott döntés következtében új út
- ÜGY: (18) Háttérben folyó munka (30) gyors terjedés (gyökér és gyümölcs révén)
 $\rightarrow 18+30=48 \rightarrow 12$ (L) A létező lény lábra állhat vagy a lidércekkel küzdő fejjel lefelé lóghat, míg a láncai kötik (cselekvésre kényszerít)
- SÁMÁN: (19) sávban sugárzás (22) átmeneti állandóság (13) Megjelenés a másik világban, újjászületés, halál (14) Égi segítség a fennmaradáshoz
 $\rightarrow 19+22+13+22+14=90 \rightarrow 9$ (T) tér tágulása.
- TÁLTOS: (9) tér tágulás (22) átmeneti állandóság (12) A létező lény lábra állhat vagy a lidércekkel küzdő fejjel lefelé lóghat, míg a láncai kötik (16) otthona (19) sávban sugárzás
 $\rightarrow 9+22+12+9+16+19=87 \rightarrow 15$ (Ö) előtérbe kerül az anyagi jellemző.
- REGE: (20) ráakódott ruha a megjelenéshez (5) A bölcsesség ereje, ami kiemel, ill. egységet teremt (3) hiány okozta gerjedés $\rightarrow 20+5+3+5=33$ (LY) $\rightarrow 6$ (U) Szeretettel meghozott döntés következtében új út
- MESE: (13) Megjelenés a másik világban, (5) A bölcsesség ereje, ami kiemel, ill. egységet teremt (19) sávban sugárzás $\rightarrow 13+5+19+5=42 \rightarrow 6$ (U) Szeretettel meghozott döntés következtében új út
- ŰR: (18) Háttérben folyó munka (20) ráakódott ruha a megjelenéshez
 $\rightarrow 18+20=38 \rightarrow 11$ (K) Központi kezdet
- VAN: (21) Világosság, amikor minden levedli a ruháját, a fejlődésnek vége, elvegyülés vagy változás. (1) alkotó akarata, mint alap (14) Égi segítség a fennmaradáshoz
 $\rightarrow 21+1+14=36 \rightarrow 9$ (T) Tér tágulása
- VÉG: (21) Világosság, amikor minden levedli a ruháját, a fejlődésnek vége, elvegyülés vagy változás (23) érzékelés, észlelés (3) hiány okozta gerjedés $\rightarrow 21+23+3=47 \rightarrow 11$ (K) Központi kezdet
- VAS: (21) Világosság, amikor minden levedli a ruháját, a fejlődésnek vége, elvegyülés vagy változás (1) alkotó akarata, mint alap (19) sávban sugárzás
 $\rightarrow 21+1+19=41 \rightarrow 5$ (E) A bölcsesség ereje, ami kiemel, ill. egységet teremt
- ZSÁK: (26) nehézség, fejlődést előmozdító (22) átmeneti állandóság (11) Központi kezdet
 $\rightarrow 26+22+11=59 \rightarrow 14$ (N) Égi segítség a fennmaradáshoz.

CSÍRA: (27) Erő, szilárdság, mindaz, amely a cselekedeteinket irányítja (10) isteni minta, ideális

(20) ráakódott ruha a megjelenéshez (1) alkotó akarata, mint alap
→ $27+10+20+1=58$ → 13(M) Megjelenés a másik világban, újjászületés.

JÉG: (28) javító szándékú jelzés (23) érzékelés, észlelés (3) hiány okozta gerjedés

→ $28+23+3=54$ → 9(T) Tér tágulása

JOG: (28) javító szándékú jelzés (16) otthona (3) hiány okozta gerjedés

→ $28+16+3=47$ → 11 (K) Központi kezdet

SZER:(29) Származtatás (5) A bölcsesség ereje, ami kiemel, ill. egységet teremt (20) ráakódott ruha a megjelenéshez → $29+5+20=54$ → 9 (T) Tér tágulása

SZÍN:(29) Származtatás (10) isteni minta, idea (14) Égi segítség a fennmaradáshoz

→ $29+10+14=53$ → 8 (H) Hatalmas átalakító erő

SZÁM:(29) Származtatás (22) átmeneti állandóság (13) Megjelenés a másik világban, újjászületés→ $29+22+13=64$ → 10 (I) Isteni minta→ 1 (A) Alap

GYORS: (30) gyors terjedés, gyökér, gyümölcs (16) otthona (20) ráakódott ruha a megjelenéshez (19) sávban sugárzás → $30+16+20+19=85$ → 13 (M) Átlépés a másik világba, újjászületés vagy halál

ANGYAL: (1) alkotó akarata, mint alap (14) Égi segítség a fennmaradáshoz (30) gyors terjedés, gyökér, gyümölcs (12) A létező lény lábára állhat vagy a lidércekkal küzdő fejjel lefelé lóghat, míg a láncai kötik

→ $1+14+30+1+12=58$ → 13 (M) Átlépés a másik világba, újjászületés vagy halál

PUSZTA: (31) Pillanat aktivitása (6) Szeretettel meghozott döntés következtében új út (29)

Származtatás (9) tér tágulása (1) alkotó akarata, mint alap → $31+6+29+9+1=76$ → 13 (M) Átlépés a másik világba, újjászületés vagy halál

PAP: (31) Pillanat aktivitása (1) alkotó akarata, mint alap → $31+1+31=63$ → 9 (T) Tér tágulása, titkok feltárása

LYUK: (33) Mindent elnyel (6) Szeretettel meghozott döntés következtében új út (11) Központi kezdet→ $33+6+11=50$ → 5 (E) (5) A bölcsesség ereje, ami kiemel, ill. egységet teremt

KUN: (11) központi keretek kialakulnak a kezdethez (6) Új utak nyílnak meg egy szeretettel meghozott döntést követően, míg a régi lehetőségek elhalnak, (14) égi segítség a fennmaradás érdekében → $11+6+14=31$ → „P” hang, egy külső viszonyítási pont a pillanat aktivitása révén → 4 (D) stabilitás

LÁNY: (12) A létező lény lábára állhat vagy a lidércekkal küzdő fejjel lefelé lóghat, míg a láncai kötik (22) átmeneti állandóság (32) elnyúlik, lenyugszik, azaz engedelmessé válik az anyag törvényszerűségeinek → $12+22+32=66$ → döntést követően új útra lép, → $6+6=12$ → „L” hang: a létező lény, azaz a lány a lábára állhat és dönthet vagy a lidércekkal küzdő fejjel lefelé lóghat, amíg a láncai kötik.

LÁSZ_LÓ: (12) A létező lény lábra állhat vagy a lidércekkel küzdő fejjel lefelé lóghat, míg a láncai kötik (22) átmeneti állandóság (29) származtatás (16) otthona →12+22+29=63 és 12+16= 28 → 63+28=91 → 10, azaz az isteni minta

Szent László legendájának az értelmezése a benne lévő szereplők alapján az lehet, hogy a lány először a biztonságot, a stabilitást keresi, majd azt felrúgva követi az isteni mintát, feltehetően a szerelmet.

4. Általam elfogadható azon állítások, amelyek mentén gondolkodtam a magyarság eredetéről való hipotézisem felállításakor

A magyarság eredetére vonatkozó hipotézisem lassan formálódott ki. A céloom kezdetektől fogva az volt, hogy feltárjam, mely népeket jellemezhetette az a gondolkodásmód, amit a Szent Korona rendszerében felismerni vélek. Úgy vélem, az a helyes, mielőtt a magyarság eredetére vonatkozó hipotézisem megfogalmaznám, kicsit részletezem azokat az általam elfogadhatónak vélt – az elmúlt több, mint 10 évi munkám alapján kikerekedő – következtetéseimet, aminek mentén aztán a magyarság eredetére vonatkozó nézetemet ismertetem.

KEZDETEK: Kárpát-medence folyamatosan lakott volt, azaz nem ismert olyan katasztrófa, aminek okán a térségben az emberi élet folytonossága megszakadt volna.³⁵⁶ A legrégebbi emberi életre utaló jelek többszázezer évesek. Az i. e. 4000 előtti, azaz a kerámia megjelenése előtti idők feltárásairól több tanulmány is beszámol.³⁵⁷ Fontosnak tartom továbbá annak megemléztetését, hogy a genetikai vizsgálatok kimutatták, a neandervölgyi embertípus génjei felismerhetők a mai fehér európai emberekben. Azaz az Afrikából eredő homo sapiens és Európa őslakossága között genetikai különbség azonosítható, ami könnyen lehetséges, hogy alapvető gondolkodási és viselkedési különbségeket is jelent a különböző gyökerű embertípusok közt.

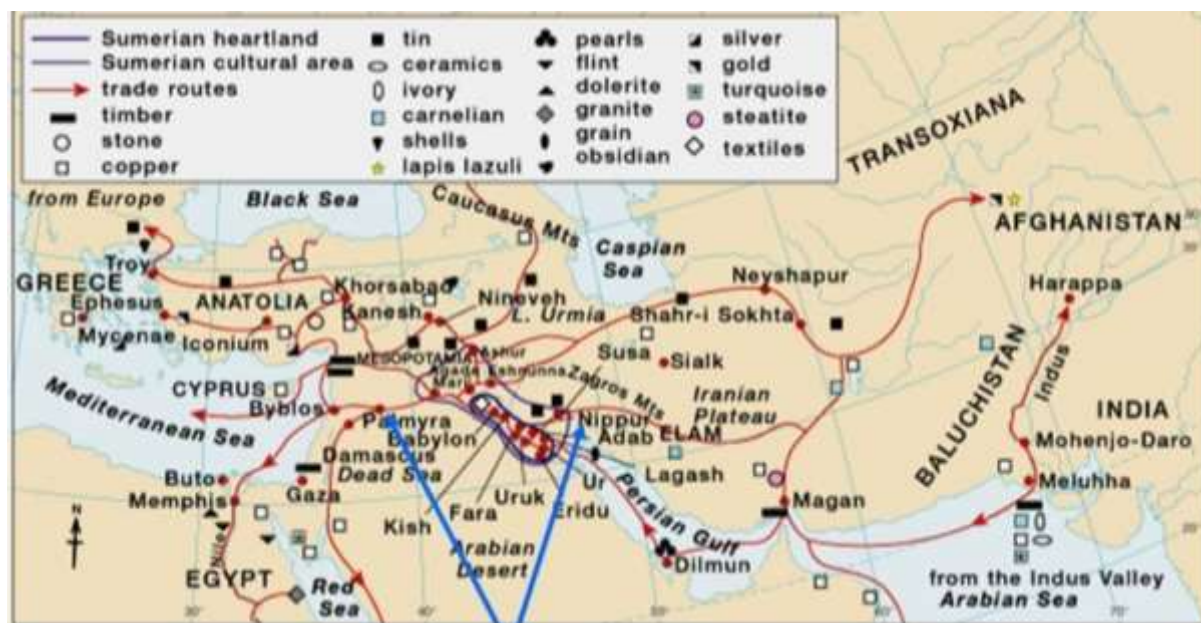

147. ábra. Mezopotámia kereskedelme, i. e. III. évezred.³⁵⁸

³⁵⁶ Ám a jégkorszakok legnagyobb lehülési ideje nagy megpróbáltatást jelentett. – A szerk.

³⁵⁷ Pl. Toronyi Etelka dr.: *A Kárpáti medence a kultúrák bölcsője és a magyarok őshazája* 1. <http://www.magtudin.org/Toronyi...>, 2. <http://www.magtudin.org/Toronyi...>, 3. <http://www.magtudin.org/Toronyi...> Dr. Nagy Sándor: *A magyar nép kialakulásának története*. http://www.magtudin.org/NAGY_Sandor... Tomory Zsuzsanna: *Kezdetek 1*. <http://www.magtudin.org/Tomory...>, 2. http://www.magtudin.org/Tomory_Zsuzsa... – A szerk.

³⁵⁸ <https://bencsik.rs3.hu/egyiptomi-tengeri-hajoeptes-toertenete-i-e-1200-ig/65-hajok-toertenete-a-sumerek-nad-hajokat-epitettek-i-e-2300-elott-azaz-nem-epitettek-tengeri-fahajokat.html?layout=blog>.

KÖZLEKEDÉS: A kutatók szerint i. e. 5600 körül – a Boszporusz áttörése során – a még édesvízű Fekete-tenger északi partjain³⁵⁹ fekvő településeket elmosta az áradat. Éppen azt a területet, ahova könnyen lehet, hogy korábban Bükk környékéről – a természetesen adódó útvonalon (Tisza és Duna) – bizonyára sokan lehajóztak. Itt élhettek azok is, akik magaslaton egy szélesebb platót kerestek a Göbekli-féle „projektjük” (145-146. ábra) számára és ezért a tó déli partvidékének magaslatai megmászásától sem riadtak vissza. A hegyek közötti szorosokban felfedezvén az obszidiánt, később már az is a szempontjuk lehetett, hová tudják elszállítani vízen a kincsüket, hol tudnak kereskedelmi központot kialakítani. A sumér hajók nádból készültek, bőrborítással. Ilyenek lehettek egykor a Kárpát-medence hajói is, ahol szekereket is használtak emberemlékezet óta. A szatmári vidéken mai szerkezethez hasonló szekerek maradványai kerültek elő, amelyeket mindenkor a használati céloknak megfelelően igyekeztek kialakítani, amit az is befolyásolt, milyen állatot (ökröt, tehenet vagy lovat) használtak vontatásra.

A lovak háziasítása i. e. IV. évezred közepe táján éppen a Fekete-tenger környékén történt. A régészeti feltárások szerint a legősibb leletek a mai Ukrajna déli részén (Gyereivka) és a mai Kazahsztán (Botai) területéről származnak. A két hely között mintegy 3000 km a távolság! Ez mutatja, hasonló folyamatok játszódhatnak le egymástól távol akár oly módon is, hogy nincs közvetlen információ átadás.³⁶⁰

A városok a fontos kereskedelmi gócpontokban, a vízi- és karavánutak találkozásánál alakultak ki. Nagy Sándor idejében még 73 méterrel volt magasabb a Fekete-tenger szintje,³⁶¹ azaz egy fontos hajózható vízi út volt innen egészen az egykori Oxus folyóig a heftalíták lakhelyéig. Úgy érzékelem, mintha Kárpát-medencét, különösen annak hegyvidéki területeit, sokáig elkerülte volna az idegen (nem európai) gyökerű népek beözönlése, és ennek köszönhetően az őslakosság – trákok (dahák és géták) – mint szkíta népesség megőrizhette eredeti nyelvét és gondolkodásmódját. A Duna, mint fontos vízi útvonal egyben bekapcsolta a Kárpát-medencét a nyugat-kelet irányú kereskedelembe, így jogosan feltételezhetünk egy aktív információáramlási lehetőséget. A tengerek felől nem európai népek érkezése ugyanakkor jelentős hatással lehetett az európai gyökerű kultúra megváltozására.

SZVIDÉREK KULTÚRÁJA ÉS A BÜKKI KULTÚRA KAPCSOLATA

A bükki újkőkori (i. e. 6. évezred vagy korábbi) kultúrához³⁶² soroltak a régészek olyan kőszerszámokat, amiket nagy valószínűséggel a vadászathoz használtak.



148. ábra. Bükki kultúra.

Bár az egész Közép-Európában elterjedt ún. vonaldíszes-kerámia kultúrához szokás sorolni a bükki kultúrát, azonban számomra ez a besorolás kissé problémás. Egyrészt a rénszarvas vadászok már a felső-paleolit végén (kb. i. e. 30000) használtak a 148. ábrán bemutatott kovaköböl

³⁵⁹ A tenger a mainak csak fele nagyságú lévén, elég széles parti sávról van szó. (Ryan–Pitman 1998.) – *A szerk.*

³⁶⁰ A nem euklideszi geometriát is két tudós egymástól függetlenül fedezte fel.

³⁶¹ Forrás: Viasat Historyn vetített film, amely Nagy Sándor útját igyekezett feltárni. (Ryan és Pitman szerint 150 méterrel volt a világtengernél alacsonyabb a Boszporusz átszakadásakor Kr. e. 5550-ben. – *A szerk.*)

³⁶² http://www.sulinet.hu/oroksegtar/data/telepulesek_ertekei/Gadoros/pages/Gadorosi_fuzetek_3/003_amirol_a_leletek.htm.

készített nyílhegyeket. Másrészt e kultúra emberei obszidiánt bányásztak, feldolgozták, és kereskedtek vele. Településeiket teraszokra építették, és jellemzően (földbe vájt) barlangokban laktak. Feltételezhető, hogy a bükki kultúrát jellemző rénszarvas vadászat és az obszidián bányászat sokkal ősbibb, mint a vonaldíszes kerámia. Úgy tartják, hirtelen ért véget, azonban ennek okát nem tudják a kutatók, pedig az obszidián lelőhelyek elhelyezkedése egyértelmű magyarázatot ad arra, hogy a lefelé hajózással a folyókon az emberek miért és hova távozhattak (149. ábra).³⁶³



149. ábra. Obszidián elosztó helyek.³⁶⁴

Andrew Collins³⁶⁵ olyan új információkat tár fel a könyvében, amiből következtetni lehet a kb. 12 000 évvel ezelőtti időszakra. Úgy vélem, érdemes erről egy kicsit részletesebben írni, mivel következtethetünk belőle, hogy a Kárpát-medencei ősi kultúra egykor milyen nagy kiterjedésű lehetett.

- *Mary Settegast* megállapítása szerint finoman megmunkált fegyvereket³⁶⁶ hagytak hátra a közép-európai Kárpátoktól egészen a krími hegyekig kb. 10900–9600 között „vonuló” szvidérek. Az azonban már nem világos számomra, ha ezek a vadászok a mai Lengyelország északi vidékéről indultak, miért csak a Kárpátoktól délre találhatók finoman megmunkált fegyverek?³⁶⁷

- *Dr. Alice Roberts*, brit csontszakértő – amikor Göbekli Tepére látogatott – úgy látta, hogy az ott feltárt használati eszközök rendkívül hasonlítanak a Közép-Európa kultúrájában a késő paleolitik és mezolitik korokban használt eszközökhöz. *Klaus Schmidt* professzor azonban – egy BBC beszélgetés alkalmával – nem értett vele egyet. Vajon kinek lehetett igaza? Ugyanis az tény, hogy levél alakú pattintott kőszerszámokat, amilyen a bükki kultúrát is jellemezte, találtak Göbekli Tepén is.

³⁶³ V. ö. Cser 2000. pp. 82, 102, 113, 127, 133, 139. – *A szerk.*

³⁶⁴ Forrás: Andrew Collins: *Istenek eredete Göbekli Tepe*. Angyali Menedék Kiadó, 2016.

³⁶⁵ Forrás: Andrew Collins idézett könyvében hivatkozás Mary Settegast: *Platón, a történelem előtt* c. könyvére.

³⁶⁶ Ekkoriban még vadászszerszámokról van szó, nem háborús harci fegyverekről, amelyek 3000 év múlva jelennek meg az első kurgán invázió idején. – *A szerk.*

³⁶⁷ Valójában a jégkorszak felmelegedése miatt északra vonuló rénszarvasok vadászai 13-14000 éve vonultak északra a Kárpát-medencéből, amit a glottokronológia is alátámaszt a finn nyelv vizsgálata által. – *A szerk.*

- *Andrew Collins* úgy véli, a rénszarvas vadászok megjelentek Dél-Anatóliában, bár eredetüket nem a Kárpát-medencéhez köti, hanem a mai Lengyelország, Észtország területéhez. Ez azért kérdéses, mert ugyanakkor azt írja, szvidérnek besorolt embert a mai Csehország és a Kárpátok közötti területen, a Duna-folyó közelében találtak. Majd eléggé ellentmondásosan úgy folytatja, hogy a szvidérek leszármazottjai hihetetlen barlangművészetet hoztak létre Franciaországban és Spanyolországban. Ugyanakkor a szvidérek utódjainak a dákokat/gétákat tartja, akik a Kárpátoktól a Fekete-tengerig éltek, mely területet a „Farkasok földjének” hív. Ennek háttérében az állhat, hogy például Jászvásár közelében bizonyítékot találtak a kutyafélék háziasítására, a vadászathoz való alkalmazására. Mindez azért is érdekes, mert Jordanes *Getica* c. könyvében minden bizonnyal az innen eredő népvévet vehette át az általa elmesélt történetben, és így születhettek meg a gótok. Ő is a gótokat Visztula vidékéről, azaz a mai Lengyelország területéről származtatja.

De nézzük a tényeket! Az európai kontinensen belül obszidián (vulkánikus eredetű üveg) egyedüli³⁶⁸ lelőhelye az Eperjes-Tokaj-i Hegyvidék. Az obszidián annyira éles, hogy a sebészeti műtétekhez ezt használják. A Kárpát-medencében tűzgyújtáshoz is használták, és varjúkóvának vagy isten nyilának nevezték. A Kárpátok késő kőkori lelőhelyein talált különleges anyagokra vonatkozó vizsgálat kimutatta, hogy az átvizsgált 20 szvidéri központ közül az *összesben* voltak obszidiánból készült tárgyak.

Összefoglalva elmondható, hogy egykor az ún. szvidéri nép élt Közép-Európában. Minden bizonnyal ők azok, akik az obszidián kereskedelmük felvirágoztatása érdekében áttelepültek Dél-Anatóliába, és ez lehet a magyarázata a Bükki kultúra részbeni eltűnésének.³⁶⁹ A Bükki kultúra áterjedt a mai Erdélybe és a Cseh medencébe, bár meg kell jegyezni, hogy ezeken a helyeken nincsen obszidián lelőhely, így egyben lényeges változásokon kellett átmennie a bükki kultúra legfőbb jellemzőinek.

Valószínűsíthetően a szvidérek az Oroszlán korszak elején (amelyet az asztrológiai hagyomány a magas szellemiség jelenléte okán Aranykornak nevez) olyan alkalmas fennsíkot kerestek, ahonnan hatalmas kőkörök segítségével meghatározhatják az állócsillagok haladásának sebességét. Göbekli Tepén nincsen nyoma lakott területnek, azaz átjártak ide valahonnan. Ne felejtjük el, hogy 2000 éves „projektről” van szó, azaz nem folyamatosan dolgoztak a kőkörökön. Feltehetően obszidián lelőhely közelében lehetett az állandó munkájuk.

Értelemszerűen idővel Dél-Anatóliában egy kereskedelmi központ alakult ki, ami szépen kezdett terjeszkedni. Ennek oka, hogy az obszidián lelőhelyek felől errefelé folynak a folyók, ami a szállítást megkönnyíti. Később délre egészen Egyiptomig eljutottak, ezzel magyarázható, hogy Egyiptom őslakói fehér emberek voltak.³⁷⁰ Keletre pedig az Altaj, Pamír, Himalája hegyvidékig. Több helyen olvastam arról, hogy *FÉLHOLD* alakban – a sémi népek betörése előtt – még egységes, mégis előzmények nélküli magas színvonalú kultúra volt ezen a területen. Gondolom, ennek hagyománya a bábeli torony, azaz, hogy Noé utódai hajdanán még egy nyelvet beszéltek. Könnyen elképzelhető, hogy a hegyeken át keletre és délre kisebb kereskedő csoportok eljuthattak tovább is, egészen akár a tengerekig is, ahol azonban már más népekkel keveredtek. Így alakulhatott ki az Indus-völgyi és Kínában a Sárga-folyó menti kultúra, megjegyezve, ha néhány kereskedő letelepszik idegen földön, bár a tudásukat átadhatják, azonban inkább ők olvadnak be a helyi kultúrába.

³⁶⁸ És Itália, ami támpontot nyújthat az etruszok eredetéhez.

³⁶⁹ A bükki műveltség olyannyira nem tűnt el, hogy áterjedt a mai Erdélybe és a Cseh-medencébe is. – *A szerk.*

³⁷⁰ Van más, régészeti alátámasztott útvonal magyarázat a Kükládokon át való északra betelepülésre. Lásd Cser 2000, p. 144. Cser, Darai 2006, pp. 67, 68, 69. <http://www.leventevezer.extra.hu/folytonos.pdf>. A Kárpát-medencei eredetű AB vércsoport óegyiptomi szereplése (múmiákból vett mintában) is bizonyíték: Cser, Darai: *Kárpát-medencei magyar ősiség*. 2008. p. 17. http://www.magtudin.org/Cser_Darai_Karpat-medencei_magyar_osiseg.pdf. – *A szerk.*

Hasonló temetkezési mód a neolitikum (i.e. VI. évezred) idejében Anatóliában



150. ábra. Catal Hüyük, ahol a lakóházban temették halottaikat. Hasonlóan temetkeztek a Róma környéki korai keresztények is, lefelé többszintű járatokban, ott tartva istentiszteleteket.

Ennek a FÉLHOLD-nak az ősi nyelvét nevezhetjük európai ősnyelvnek, vagy szent nyelvnek, aminek igen nagy volt hatása az európai nyelvek kialakulására, sőt talán még azon túl is.³⁷¹

MIT TUDHATUNK AZ EURÓPAI ŐSNYELVRŐL?

Először is szeretném leszögezni, hibásnak vélem a Kárpát-medencei ősnyelvet magyarnak nevezni, attól függetlenül, hogy természetesen a mai magyar nyelv egyik legfontosabb gyökere. Azonban azt sem szabad elfelejteni, hogy a szvidérek kitelepülése óta több ezer év telt el, és az ősnyelv egymástól távoli területeken különböző kultúrák elemeiként eltérően változott. Természetesen a bükki kultúra „megszűnése” után is lehettek kitelepülések, továbbá a kereskedelmi útvonalak mentén az ellenkező irányokból is érkeztek idegen népek, akiknek nyelve mindenhol másként hathatott a helyi nyelvre.

Ennek ellenére úgy vélem, az etimológia tudománya fordítva ül a lovon. Miközben azt igyekszik bizonygatni, mely szavunkat mely néptől vettük át, inkább azt kellene megvizsgálni mely gyökök fordulhattak elő már a hipotetikus európai ősnyelvben, azaz a legtöbb ókori nyelvben, és melyek azok ezek közül, amelyek visszaköszönnek a különböző mai európai nyelvekben. Ilyen úton azt lehetne elemezni, milyen arányban őrizték meg az egyes nyelvek az ősnyelvi jellegüket. Az egymástól távoli területek eltérő szellemi fejlődésének oka lehet külső (tengeri népek megjelenése) vagy belső tényező (hierarchikus szemléletmód kialakulása a társadalmi berendezkedésben). Bár léteznek olyan elemzések, amelyek azt feltételezve, hogy az ősnyelv még primitív volt, és így főleg hangutánzó szavakból állhatott, igyekeznek kimutatni, az egyes nyelvek milyen arányban tartalmazznak összavakat. Azonban szerintem ezek a vizsgálatok torzított eredményt mutatnak. Bár hízelgő, hogy ezek szerint is a magyar nyelv tartalmazza legnagyobb arányban (68%) az ősnyelvi elemeket, azonban nem hinném, hogy az a nép, amelyik megépítette Göbekli Tepe kőköreit, vagy a jerikói tornyot olyan nagyon primitív lett volna.³⁷²

³⁷¹ Cser cáfolta Götz László hasonló időrendi elképzelését: Cser 2000, pp. 13, 27-28, 221. – *A szerk.*

³⁷² Lásd a kettős műveltség fogalmát és gyakorlatát, ami jelzi is, hogy csak az alárendelés megjelenése utáni fejleményekről lehet szó. (V. ö. e kötetben Cser, Darai 2021. 11. 02-ai levelét és Darai 2015. pp 162-169, ahol a fémesszők szükségessége derül ki a kifinomult kőalakzatok csiszolásához.) – *A szerk.*

Néhány szót azért érdemes Jerikóról ejteni, mert már ott felismerhető, hogy az építményeket jellemző mérekszámok bizonyára egyben információt is közöltek. Jerikó a legmélyebben fekvő város a Holt tengernél, 250 méterrel a tenger szintje alatt épült. A még a kerámia előtti neolitikum idején épített híres fal vastagsága 1,5-2 méter, magassága kb. 5 méter lehetett. A város tornya is i. e. 8000 táján készülhetett, tehát éppen az idő tájt, amikor Göbekli Tepét elhagyták az építők. Mivel a fal és e torony építése idején nem voltak még inváziók, erősen megkérdőjelezhető, hogy más népekkel szembeni védelem céljából készült. Inkább valamilyen ezoterikus magyarázat állhat a háttérben, amire a következők utalnak:

- A toronyban (mely az „otthonra lelés” szimbóluma)
 - 22 lépcső van (22-es szám az „Á” hang által nyújtott átmeneti állandóság)
 - 28 láb a magassága (28-as szám a „J” hang javító jellegét hozza),
 - átmérője az alján 30 láb (30-as szám a „GY” hang révén a gyökereket és a gyors terjedést erősíti),
 - felül 23 lábra csökken (a 23-as szám „É” hang révén az ész aktivitását erősíti).
- FAL (hangértelme szerint felhívja a figyelmet („F” hang), a változásra, mozgásra („L” hang), mint alaphoz („A” hang) irányít)
 - 5 méter magas (az 5-ös szám az „E” hang révén bölcs lényeglátást segíti)
 - 2 méter széles (a 2-es szám a „B” a befogadó lényegi erő, azaz a fal védelmet nyújt, mint a védőanya BABBA)
 - amely körül
 - 27 láb széles árok (27-es szám a „CS” hanggal analóg, az az erő és szilárdság, ami irányítani képes a cselekedeteinket)
 - 9 láb mély árkot véstek a kőbe, aminek hossza 2000 láb (9-es szám a „T” hanggal analóg, a tér tágulását jelenti, mint mikor a titkok feltáru-
lunk a tenger mélyéről).

Egy ilyen monumentális építkezés társadalmi szervezkedést igényel, ami nem feltétlenül jelent alá- és fölérendelt viszonyokat! Az pedig, hogy a Föld legmélyebb helyére építették, bizonyára nem lehetett véletlen. Jerikó „mélybe építésének” ezoterikus okát erősíti, hogy a mezopotámiai hagyomány szerint APSZU a feneketlen mélység istene, miután egyesült TIAMAT a tenger istenével, szörnyeket hozott létre, akiket az Özönvíz elpusztított. Bár Mezopotámia, a sumér kultúra bölcsője vagy 700 km-re fekszik Jerikótól, és időben is későbbi, azonban ugyanúgy ahhoz a félholdhoz tartozik, ahol egykor még felismerhetőek voltak a közös gyökerei az egymástól viszonylag távol eső kultúráknak. Nem tartom tehát elvetemült dolognak, ha időben és térben távoleső kultúrák felismert párhuzamaira úgy tekintünk, mint az ősi gondolkodás esetlegesen elfogadható jellemzőire. Éppen ezek az időtálló igazságok felismerései segíthetik a saját gyökereink feltárását, megértését. Azért foglalkoztam sokat azzal, mit taníthattak egykor Platon és Püthagorasz filozófiai iskoláiban, mert az valószínűsítem, hogy ezen keresztül a szkíták gondolkozása kerülhet közelebb hozzám, azaz ily módon éppen a magyarság kulturális nyelvi gyökereit ismerhetem meg.

Ha figyelembe vesszük, hogy a neolitikum emberei bizonyára sokkal tömörebben gondolkodtak, mint mi, mai emberek, akkor valószínűsíthető, a mélyből feltáruló információ, azaz az emberi tudást akarták a jerikói építkezésekkel stabilizálni, igazságtartalmát megerősíteni, felszínen tartani. Talán az se meglepő, hogy mindez az ún. Rák korszakban történik, aminek fő jellemzője a visszahúzódas az otthonba, a „toronyépítés” abból a célból, hogy önmagunkra rátalálva léphessünk elő/tovább a tudás megszerzése érdekében. A magyar nyelvben az „O” hang jelentése éppen ezt a tartalmat hordozza, csak gondoljunk a hon, torony, otthon, ország, oltalom stb. szavakra! A fiatal házásoknak is szükségük van saját otthonra, ami az új család fejlődésének védelmet nyújt. E párhuzam segíthet megérteni, a Rák korszakban miért épülhetett fel Jerikó, az akkori emberek miért tartották fontosnak megépítését.

Szippar ősi sumér városban eltemettek számos olyan agyagtáblát, amelyek az Özönvíz előtti tudást átmentették az utókor számára. Ilyen a 143. ábrán bemutatott agyagtábla is, ami azt bizonyítja, hogy az egykori Khaldea területén elterjedt volt a számok tartalma szerinti gondolkodás, amiről manapság, mint babonás hitről írnak a könyvek.

Gaston Maspero szerint Noé bárkája Arménia területén kötött ki, ahol – a héberek szerint – korábban Nimród uralkodott, aki a tudását áthagyományozta Isztubárra, Surrippák királyára. Szerintem ebben a történetben is már felsejlik a történelemhamisítás, hiszen benne azt is állítja, hogy Noé bárkája valóságos volt, és még ma is megtekinthető. A magyar nyelvben a bárka lélekmentőt jelent. Inkább arról lehet szó, hogy az őslakosság tudását egyesek már nem teljesen értették, a képszerű analógiákat kézzelfoghatóvá tették, jelen esetben a bárkából valamiféle csónak/hajó lett. Ily módon a régi ún. szent nyelv kezdte elveszteni azon jelentőségét, hogy általa az őstudás is érzékelhető legyen. Jankovics Marcell³⁷³ is úgy tartja, hogy a szájról szájra hagyományozódott tudásanyag, ami apáról fiúra szállt, voltaképpen a mitikus világképpel lehetett azonos, és míg a tanult emberek értették ennek szimbolikáját, a tanulatlanok szó szerint értelmezték a történeteket.

Az ősnyelv még sokáig fennmaradhatott a kisebb tanult körökben. Bár a tudósok ennek okát abban látják, hogy csak ennek segítségével volt érthető a régiek azon tanítása, ami az agyagtáblákon fennmaradt, azonban a Platón Akadémiák tanításai azt bizonyítják, hogy meg lehetett az igény az ősi szent nyelv és kultúra tanulmányozására, amikor a hangok még ősi erőket közvetítenek, és analógiába állíthatók a számok világával. Sajnos, a középkortól a tanulatlanok elkezdtek erősen üldözni a számukra érthetetlen gondolkodást, és még a mai tudományos világ sem képes nyitni feléje. Az ősi mitikus tudás üldözése tulajdonképpen már Jerikó falainak lerombolásával elkezdődött, és tán mondhatjuk, hogy az inkvizíció idején tetőzött. Bár a világunk működése ciklikus, és analógiás hasonlóságok jellemzik, mégis a mindenkori tudományos világ erőltet egy olyan hierarchikus képet, amelyben a működés felülről irányított, mert nem tud elszakadni a felépítés materiális jellegében tapasztalható alá- és fölérendelt viszonytól. Ennek az erőltetett képnek a következménye a társadalmi rend hierarchikus renddé szervezése mellett a nyelvekre erőltetett nyelvtani szabályok is. Az ősnyelvet – ahogy a mai magyar nyelvet is – inkább a mellérendelési viszony jellemezhetette, miközben maga a jelentés több szinten volt értelmezhető.

A kutatások megállapításai szerint még mellérendelt jellegű lehetett a Dél-Anatóliába költözők, majd a Tigris és Eufrátesz folyamközébe áttelepült sumérok nyelve és a templom köré szerveződő városok társadalmi felépítése is.³⁷⁴ Çatal Hüyük régészeti feltárásai során nem találtak semmilyen arra utaló nyomot, hogy a városi létnek kritériuma lett volna a társadalmi hierarchia. Folyamközben többen felismerni vélnek hasonló ábrákat a Kárpát-medencében talált tárgyakkal.

Úgy tartják az alá- és fölérendelt viszonyok akkor alakultak ki, amikor a sumér lakosságot magukba olvasztották a sémita tengeri népek. Bár nekem megfordult a fejemben, hogy az akkadok tulajdonképpen a sumér lakosságnak azon része is lehetett, ahol belsőleg indult meg a hierarchikus társadalmi berendezkedés megszervezése, talán éppen a tengeri népekkel szembeni védelem érdekében.

Tigristől keletre élőknek még sikerült sokáig megtartaniuk függetlenségüket, és hatalmas birodalmat szerveztek maguknak, amely keleten elnyúlt teljesen a Himalája lábáig, azaz magába foglalta még Baktriát is. Feltételezem, a szkíta tudásközpontok társadalmi berendezkedése nem volt hierarchikus, így mikor e birodalom irányítása szkíták alatt állt, akkor a funkcionalitás került előtérbe a társadalmi kapcsolatok megszervezésekor. Az uralomra törekvő perzsák – az akkadokhoz hasonlóan – a hierarchikus társadalmi berendezkedést erőltették. Valószínűsítem, sokáig csak a hatalom megszerzéséről szóló belháborúk folytak e birodalom területén, ellentétben a rómaiak vagy törökök területszerző véres harcaival. Ezt azért tartom fontosnak hangsúlyozni, mert

³⁷³ Jankovics Marcell: *Csillagok között fényességes csillag, A Szent László legenda és a csillagos ég*. Helikon 2006. p. 52.

³⁷⁴ A Fekete-tengeri áradás elől menekülők vihették a hierarchikus rendjüket magukkal, amit istennő szobrok terjedése, majd a templomgazdaság alárendelő mivoltú óriásgépe (Louis Mumford) mutat. – *A szerk.*

ezzel tudom magyarázni, hogy a Pártus Birodalom végéig az ősnyelv, mint a szkíták nyelve fennmaradhatott. Természetesen idővel változott, ahogy a gondolkodás is változott, azonban vélhetően nem esett erőszakos nyelvtani szabályozás alá.

Már említettem, milyen nagy hatással volt rám Farkas Attila Márton: *Filozófia előtti szimbolikus filozófia* c. írása, ami felkeltette érdeklődésem az egyiptomi hieroglifák iránt. Letöltöttem egy angol szótárt,³⁷⁵ amely az egyes hieroglifák jelentéseit tartalmazza, és ennek segítségével összeállítottam egy olyan Excel állományt, amelyet könnyedén tudok alkalmazni a saját gondolkodásom támogatására. Mivel Egyiptomban az írás minden előtörténet nélkül jelent meg, eléggé valószínűnek látszik, hogy Egyiptomban is az ún. szent nyelv lehetett erős kezdeti hatással, ahogy ezt valószínűsítem a sumérok, illetve a szkíták esetében is.

A 151. ábra táblájával azt is igyekszem szemléltetni, hogy az ún. tudományos átírások során több esetben ugyanazt a jelet használják magánhangzó és a vele rokonítható mássalhangzók esetében. Ilyen hangpár például: A-L, U-V, I-J. Bár nem vagyok nyelvész, azonban azt feltételezem, ez állhat az elterjedt ún. „mássalhangzós” írások mögött. Számomra ugyanis elképzelhetetlen, hogy a magánhangzókat valamilyen formában általános érvényűen ne rögzítették volna. Inkább arról lehet szó, hogy mivel gyakran elhagyták az „E”-t – mert ennek a hangnak a funkciója a lényeges, azaz nincsen saját jelentése – és ezt a tapasztalatot általánosították a magánhangzókra; majd a kiejtés pontosítás céljából egyes magánhangzók helyett hasonló kiejtésű mássalhangzók jelét használták a tudományos átírások során. Ez pedig erősen megzavarhatja a kutatókat abban, hogy felismerjék a hieroglifák kiejtésének hasonlóságát a mai magyar gyökökhöz. Bizonyára a magánhangzók rögzítésére egy alkalmas megoldás lehetett, hogy eltérő hieroglifákat használtak. Erre kiváló példa, hogy a Z7 ún. csigavonal hieroglifa kiejtése a „V”; míg a G3 ún. csibehieroglifa kiejtése az „U” hang, miközben a tudományos átírások során mindkettőre a „W” jelet használják.

Hieroglifák mássalhangzó + az un.alpha betű gyökökre														
b3	d3	h3	h3	h3	k3	m3	p3	r; r3	s3	š3	t3	t3	w3	z3
Az un. alpha betű kiejtése lehet, A, AL, EL, és feltételezem O, OL is														
ba	gya	cha	tha	ha /kha	ka	ma	pa	ra	sza	sa	ta	csa	va	za
bal	gyal	chal	thal	hal/khal	kal	mal	pal	ról	szal	sal	tal	csal	val	zal
bel	gyel	chel	thel	hel/khel	kel	mel	pel	röl	szel	sel	tel	csel	vel	zel
Példák a fenti gyök előfordulására magyar szavakban														
ba	gyaga	ha, hó	szó	kapcsol	kar	ma	palást	ra, rajta	szabad	só	tanya, tó	szécsap	var, varr	
bal	gyalul	haj	szalad	hal, hol	kalim	malom	palánk	ról	szelag	salak	talaj	csal	val	Zala
belső	Jel?	hely	szellő	kelet	kelme	meleg	pelenka	röl	szel	selejt	telek	csel	vel	

151. ábra. Egyiptomi hieroglifák és magyar gyökök kapcsolata.

Az „A” és „L” hangok megfeleltetésére a TA és TEL gyökök rokonsága kapcsán figyeltem fel, ami eléggé feltűnő a talaj, tanya, telek, telep szavak esetében. Majd ellenőrzésként készítettem a 151. ábrát, és annak megtapasztalása, hogy bármely mássalhangzóval képzett magyar gyöknek van megfelelő tartalommal értelmezhető hieroglifája, meggyőzött engem a magyar és az egyiptomi nyelv közös gyökeréről.

³⁷⁵ Paul Dickson: *Dictionary of Middle Egyptian in Gardiner Classification Order*. 2006. csak utólag, nem régen vettem észre, hogy licence védelem alatt állt.

Összefoglalva: Európa ősnyelvében bizonyára ugyanúgy érvényesültek az aritmiológia³⁷⁶ és numerológia³⁷⁷ szabályai, ahogy az felismerhető a mai magyar nyelvben. E tudományokat kissé egyszerűbben értelmezem, mint ahogy általában magyarázzák (152. ábra), aminek oka, hogy az ún. ősfogalmak, ősi ideák tartalmának tömör megfogalmazása a céloom, és nem azon praktikák alkalmazása, amelyek sokszor elég kétséges módon e tudományokra ráépültek. Hangsúlyozni szeretném, hogy egy olyan nyelv, amely ilyen szigorú követelményeknek megfelel, nem jöhetett létre különböző népek olvasztó téglájában! Valószínűsíthetően az egykori kiterjedéséhez útmutatást nyújthat a sumér kereskedelmet ábrázoló térkép (147. ábra). Sajnos, kihagyták a Kárpát-medencét, mint az esetleges ősforrás helyét. Mennyire indokolt ez, döntsék el a szakemberek!

Aritmiológia

- Az „ideákat” számok szimbolizálják.
- Ezáltal a számok minőségi tartalommal bírnak
- A számokkal végzett numerikus műveletek (összeadások, szorzások) eredményeinek tartalmi kapcsolatban állnak azoknak a számoknak a minőségi tartalmával, amelyekkel a műveletet végeztük.
- Minden szám visszavetíthető egy ideára
 - (számjegyek összegzése mindaddig, míg egyjegyű számot kapunk)
- Egy szám numerikus jellemzői elvezetnek az adott szám fogalmi értékének megismeréséhez

Numerológia

- Minden szám (azaz, időtlen idea) tartalma analógiába állítható egy betű, vagy betűkombináció tartalmával.
- Ezáltal a számok hasonló numerikus jellemzői rávilágítanak a hangok minőségi tartalmi közötti kapcsolatokra.
- Ennek értelmezésében igen sokat segítenek a **rovásjelek között felismerhető egymásból építkezések.**

152. ábra. Aritmiológia és numerológia.

Az idővel egyre agresszívebbé váló külső és belső hódítások következtében a régi Félhold területén csupán szigetszerűen maradhatott fenn az ősnyelv, mivel annak szimbolikus jellegét a tanulatlan, mégis uralomra vágyó emberek nem értették. A hódító idegen népek átvéve a meghódítottak helyi kultúráját, azt a tanulatlanságuk okán a maguk képére igyekezte formálni. Majd a vélt igazságuk terjesztése érdekében egyre agresszívebben léptek fel az uralkodók. Ennek következtében bizonyára megindulhatott egy kisebb népvándorlás északnak, részben még az egykori kelet–nyugat vízi útvonalon túlra is. Ezt igazolják azok a térképek is, amelyek a szkíta népek elhelyezkedését mutatják, megjegyezve, hogy Kárpát-medence őslakosságát vélhetően a történelemhamisításoknak köszönhetően az utóbbi időben „lefelejtik”, miközben a hun jelző használata

³⁷⁶ V. ö.: „Aritmiológia a →szám alapkválitásának megtalálása; számértelmezés és annak következményei, a →beavatás alapja; minden ~ végső értelme az →Egy; három fajtája 1. hieratikus ~, →száma definitív, megfelel az →analógiás logikának; 2. száma →profán, megfelel a →racionális logikának; 3. egység- vagy →trinitárius.” (Czakó Gábor: *Hamvas szótár*. 2001. p. 14. <https://mek.oszk.hu/04000/04082/04082.pdf>.) – A szerk.

³⁷⁷ „A numerológia (számmisztika) az asztrológia társtudománya, sok ezer éves tapasztalati tudomány, amely a születés számaiból, és a név betűinek számértékéből következtet. Minden szám egy bolygót jelent és ugyan azokat az analógiákat, tulajdonságokat jelenti, mint amit a horoszkópban értelmezünk. A számok szimbólum rendszerében, benne van sorsunk, személyiségünk, jellemünk, valamint életünk hosszabb-rövidebb ciklusai, sorsfordulóink is. A nagymester Pithagoras 2500 évvel ezelőtt Egyiptomban és Babilóniában ismerkedett meg a numerológia tudományával, majd Görögországba visszatérve megalkotta, az ún. pithagorasz ABC-t, amelyet a modern a numerológia a latin ABC betűivel kiegészítve használ. Legfontosabb számunk a Sorsmisszió szám, amely azt mutatja, mi a feladatunk, küldetésünk, jelenlegi életünkben.” (Kiss Zoltán Zéro: *Mi is a Numerológia?* <https://www.kisszoltan-zero.hu/mi-a-numerologia>.) – A szerk.

tával kiterjesztik Szkítia „országát” a törökök által lakott területekre is, amit feltehetően nyugodtan kezelhetünk csúsztatásként, ugyanis a szkíták nyelve nem hinném, hogy azonos lenne a törökök nyelvével.



153. ábra. Szkítia i. e. 100 körül³⁷⁸ és az európai szkíta népek elterjedése a vaskor elején (i. e. 8–7. század).³⁷⁹

Gordon Childe és Fritz Sachermejr szerint az európai népek tanítómesterei a szkíták. A spirituális erőkre vonatkozó ismereteik terjesztésével a szkíták mintha valamiféle küldetést teljesítettek volna. A különböző népek ezoterikus tudományainak jellegzetességei mindenhol hasonló gondolatmenetet követ, hiszen tudásuk a szkítáktól ered. Ennek okán aztán több nép származtatja magát a szkítáktól, bár megbízható útmutatást valójában csak a beszélt nyelv nyújthat.³⁸⁰

SZKITA – a (SZ/29) származtatás szabályok szerint, (K/11) a központi kezdetektől kibontakozás, (I/10) az isteni minta szerint, (T/9) a tér tágulása, a titkok feltárlása érdekében, (A/1) az alapokhoz kormányzó erő – ezen ösfogalmak alapján könnyen kiolvasható a szó jelentése, sőt az aritmiológia szabályai szerint $\rightarrow 29+11+10+9+1=60$ is értelmezhető. A 60-as számot éppen az jellemzi, hogy *sokféle osztója* van, így a szkíta szó jelentése is *sokféle ösfogalom tartalmát*

³⁷⁸ https://en.wikipedia.org/wiki/Scythia#/media/File:Scythia-Parthia_100_BC.png.

³⁷⁹ <https://hu.wikipedia.org/wiki/Szk%C3%ADt%C3%A1k#/media/F%C3%A1jl:Thraco-Cimmerian.png>

³⁸⁰ V. ö. „A régi latin írásokban a szkita szót scitanak írják, ami tudást jelent.” (Fábián 2021. pp. 231, 362, 416, 593.) – A szerk.

visszatükrözi. Például →10*6, isteni minták alapján új utakat nyit meg, vagy → 2*30 a gyökerek befogása, és gyors terjesztése a világban, vagy →5*12, azaz a bölcsességük révén a lényeket emelik ki a teljességből, ami mozgásra/változtatásra ösztönöz. Megjegyzem, tévesnek vélek olyan értelmezést, amikor a latin „scita” alakból akar valaki következtetni, mert szabályosan e latin szót is szkítának ejtették. Sőt az is mellékes, hogy a szó eredetét görögnek tartják, mert a magyar nyelv által használt/kiejtett alak a lényeg. Fontosnak tartom ismételt hangsúlyozni, hogy trák szkíták (azaz a géták és a dáhok) Kárpát-medence őslakóinak számítanak.³⁸¹



154. ábra. Emberalakos és arcos kerámiák a Kárpát-medencében.

KERÁMIÁK: A Kárpát-medence fazekasságának ókori formavilága áthagyományozódott a mai magyar fazekasságra.³⁸² Ez érződik i. e. 6000-tól a feltárt emberalakos régészeti leletekből (154. ábra).

A legősibb kultúrára utaló régészeti leleteket, amelyek Erősd és Tatárlaka környékéről kerültek elő, a kutatók régebbinek tartanak, mint a sumér és egyiptomi leletek. Az is fontos azonban, hogy igen hasonló régészeti leleteket találtak egymástól távoli területeken. Ahogy azt már korábban a 128. ábrán bemutattam, az erdélyi és a sumér Vénusz ábrázolások egyaránt a 6-os szám jelentését is szimbolizálják. Feltételezhetjük tehát, hogy közös gyökerű népeiségről van szó, bár tudom, sokan vitatják, hogy a térben és időben távoli kultúrák jelenthetnek-e közös gyökereket.

Úgy vélem, vannak olyan időtálló szabályosságok, aminek a gyökerét a teremtés részeként az Égben lehet keresni. Míg a latin nyelvet annak rendszerezett nyelvtana jellemzi, azaz a rendmániákusok külső szabályokat erőltettek a nyelvre,³⁸³ addig a magyar nyelvet a jelentésüket megtartó gyökök szabad kombinálási lehetősége jellemzi, ahol a szabályozó maga az emberi gondolkodás. Nem tudom, mennyire igaz ez például a török nyelvre? Az azonban feltűnő, hogy a török és a latin nyelvcsaládok hatalmasak, amelyeket így bizonyára nem jellemez az öntisztulási képesség, ami éppen az időtállóság felismerésében nyújthat segítséget. Nem tartom következtetési

³⁸¹ Wikipédia: Szkíták (<https://hu.wikipedia.org/wiki/Szk%C3%ADt%C3%A1k>).

³⁸² Ötletadó: <http://magyarostortenet.gportal.hu/picview.php?prt=490415&gid=2063177&index=28>.

³⁸³ V. ö. Fábrián 2021. pp. 32-33, 35-36, 40, 42, stb.

hibának, ha a tértől és időtől független jellemzőket rokonsággént értelmezzük, bár az egy másik kérdés, hogy ez jelenthet-e mindenkor egyben genetikai kapcsolatot is?



155. ábra. 7500 éves Festett kerámiák Erőd környékéről.³⁸⁴

„A mezopotámiaiak (sumérek), egyiptomiak, etiópok szintén kaukázusi jellegű népek voltak. Az Óperzsa Birodalom területét hajdanán nem sémi arabok lakták.” (László Endre)



Újkőkori edény
a Pártus birodalom területéről
(Szaiol)



Berekháti edény



Emberi alak és kecskék
egy élelmentartó edényen
(Körös kultúra: barbotis fűtőskálés.)

156. ábra. Egymáshoz hasonló kerámiák távoli helyekről.

Kalicz Nándor³⁸⁵ térképe szerint a Körös-kultúra központja éppen a Körösök vidéke. Bár úgy tartják, hogy a folyók (Fehér-Körös, Fekete-Körös, Hármaskörös, Sebes-Körös) a nevüket a kanyargóságuk után kapták,³⁸⁶ azonban valószínűbb, hogy az ókori kultúra mintázata után. A kör ábrázolása a hagyomány szerint a teljességet jelenti. Az Uroborosz egy saját farkába harapó kígyó, ami az örök körforgást és a folyamatos megújulást jelképe. Egyúttal ilyenképpen az örök-kévalóságot, teljességet is jelenti.

Ami már csak azért is érdekes, hogy a közelben Székelyföldön (Hargita hegyei között) eredő nagyobb folyók száma éppen négy: 1) Maros, 2) Kis-Küküllő, 3) Nagy-Küküllő, 4) Olt, és közrefogják Királyföldet. Akaratlanul is felmerül az emberben, vajon ez a terület miért nem jön szóba másoknál, mint ÉDEN lehetőség? Ennek a négy folyónak a vizét ugyanis a végén mind a Duna gyűjti össze. Máshol sehol se találtam a térképeken olyan területet, ahol egy adott hegyről

³⁸⁴ Forrás Székely Nemzeti múzeum, Késő-neolitikum, Fotó: Henning János

³⁸⁵ Forrás: Kalicz Nándor: „Agyag istenek”. Corvina kiadó. Egy utcai használt könyvárus kínálta nekem ezt a könyvet, amiben megint az Ég gondoskodó irányítását érzem.

³⁸⁶ Igen, Lásd még a Tisza, a Kraszna stb. holtági köreit. – A szerk.

négy folyó vizét a végén egyetlen folyó gyűjténé össze. Bár lányom szerint minden hegyen sok a forrás, de talán nem olyan bővizűek, hogy azt folyóként megjelenítenék.

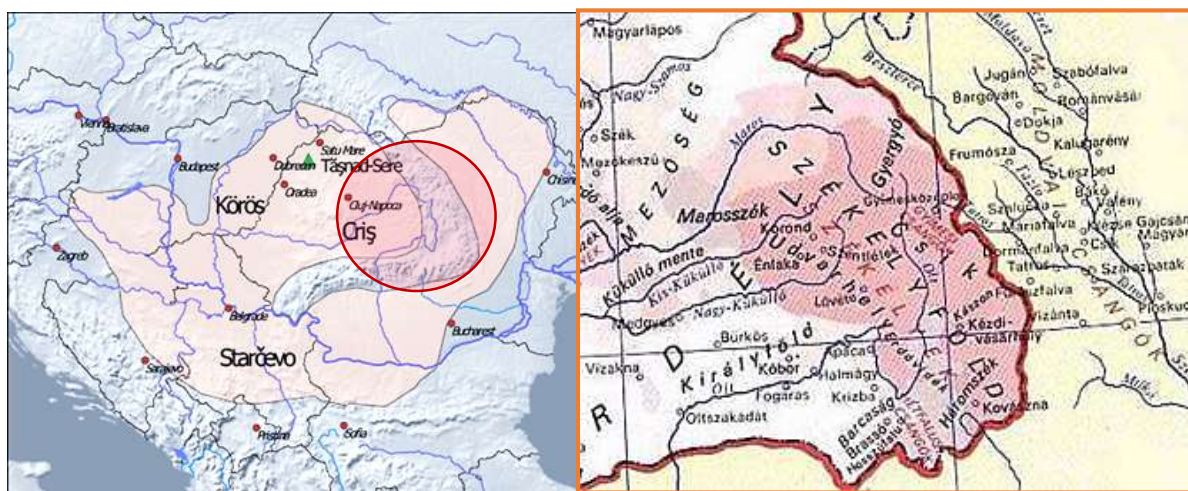

157. ábra. Körös-Starčevo-Criș kultúrkomplexum (i.e. 6200-5200)³⁸⁷ elhelyezkedése és Székelyföldön eredő folyók.

i.e.	Régészeti módszerek szerint	Dunántúl	Észak és Kelet Magyarország	Dél- Magyarország
4000-ig		?	?	Körös kultúra
4000-3200	korai	Dunántúli vonaldíszes kerámia, Zselizi kultúra	korai	Alföldi vonaldíszes kerámia
3100-2700	középső		későbbi	Alföldi vonaldíszes kerámia Szakálhádi csoport
2800-2500	késő	Lengyeli kultúra	Tiszai-Herpályi-Csőszalmi kultúra	Bánati (Vinča) kultúra
2400-2300	korai	?	Tiszapolgári kultúra	
2200-2100	közép	Balatonai csoport	Ludani-cei	
2000-1900	Késő	Péceli (badeni) kultúra		

158. ábra. Kárpát-medence őslakóinak megnevezése kultúrájuk szerint.³⁸⁸

A FÉMMŰVESSÉG is a Kárpát-medencében kezdődött. Kubinyi Ferenc szerint Erdélyben ötvöztek először a földön ónt és rezet, amivel a korábbiaknál sokkal tartósabb fémeket, a bronzot állították elő.³⁸⁹ John Dayton szerint pedig „a világ valamennyi fémkorszaka a Kárpát-medence bányáiban és kohóiban kezdődött. Külföldön talált egyedei könnyen azonosíthatók a Kárpát-medencei fémekkel.”

³⁸⁷ Forrás: <http://www.ai-journal.com/article/view/ai.1614/341>

³⁸⁸ Forrás: Kalicz Nándor: „Agyag istenek”. Corvina kiadó.

³⁸⁹ A még tartósabb antimonbronzról lásd Cser 2000. pp. 67, 123, 147-148, 151-152, 180, 190. – A szerk.



159. ábra. Java rézkori arany- és réztárgyak elterjedése, példa Csáfordi arany mellkorong.

VAJON A HUNOK VALÓBAN MIND TÖRÖKÖK VOLTAK?

A Kínai Nagy Fallal kapcsolatosan gondolkodtam el azon, hogyan lehetséges, hogy azt az északi hun támadásokkal szemben építették, miközben hunoknak tartották a Sárga-folyó vidékén élő magas műveltségű népet is? Egyetlen magyarázat lehetséges, hogy két teljesen különböző népről van szó, amit színekkel meg is különböztettek. Vagy inkább arról van szó, hogy a hun jelzővel összemostak különböző népeket?!³⁹⁰

A sárgák a Sárga folyó kanyarulatában élő nép, amely bizonyára nagyrészt összeolvadt a kínaiakkal. Kínai Nagy Fal hossza több, mint 21 000 km, amit i. e. III. században Csin Si Huang kezdett építtetni. Neve alapján tekintik hunnak, amit bizonyára kiérdemelt a kínaiak számára is nagy jelentőséggel bíró karavánutak védelmének megszervezésével. Részt vehettek tehát a kelet–nyugat irányú kereskedelemben, azt viszont nem tudom elképzelni, hogy átvágtatva a fél világon, hódítással hozzanak létre egy birodalmat távol az otthonuktól. A régészek az üsttel jelzett útvonalat hozzájuk kötik, ami a Sárga folyó kanyarulatától, főleg az Ural hegységen át egészen Kárpát-medencéig vezet. Sőt még azon túl is találtak Európában üstöket. Azonban ezek az üstök akár a kereskedelem révén is elterjedhettek.

A feketék a szibériai hunok, a nyelvük valóban török. Ők azok, akik Szibériából elindulva hódító hadjáratokat folytattak. Ellenük épült a Kínai Nagy Fal is. A saját kultúrájuk keveredett mindenhol az elfoglalt területeken élő népek kultúrájával, a török nyelvcsalád ezért oly hatalmas. Bár egyes népek – például a besenyők – akik felvették az ortodox vallást, Bizánc fennhatósága alá kerülve a nyelvüket is lecserélték. Azok a fekete hunok azonban, akik nem kerültek idegen fennhatóság alá, megőrizték nyelvüket és számos kifejezést átvettek a meghódított helyi lakosságtól. Így az teljesen természetes, ha a turkológusok rokonságot vélnek felfedezni az ősnelv gyökerű magyar nyelv és azon török nyelvek között, ahol a helyi lakosság egykor szintén a szkíták nyelvét beszélte. Az átvétel iránya ekkor viszont éppen ellentétes azzal, ahogy a turkológusok azt általában gondolják.

A fehérhunok az Aral-tó vidékén éltek és általában heftalita néven említik őket. A Wikipédia szerint ősi szkíta népről van szó. A kínaiak számolnak be arról, hogy a heftalitákat megtámadták a hunok. Kérdés, hogy a támadók fekete vagy sárga hunok lehettek-e? Miután manapság törökök lakják a területet, gyanítható, hogy inkább a feketék. Ezt támasztja alá az is, hogy igen kevés hun üst lelet származik a térségből. Egyes feltételezések szerint a fehérhunok a sárga hunok utódjai, amit logikátlanak tartok, mert akkor sokkal több üstöt kellett volna már feltárniuk a régészeknek az Aral-tó vidékén.

A hunok kapcsán is megfigyelhető a történelemhamisítás egyik jellemző módszere. Több különböző népet besorolnak egyetlen csoportba, majd az egyik népjellemzőit, eseményeit áttolják egy másik népre a közös csoportnevet felhasználva.

³⁹⁰ V. ö. Darai 2018. – *A szerk.*

Feltehetően a fehérhunok részben az elsivatagosodás, részben folytonos a török támadások okán elhagyták a korábbi lakhelyüket, az Aral-tó vidékét (lásd a *162. ábrát*). A helyükre a ma is ott élő törökök költöztek. Egy letelepedett nép nem hagyja el otthonát komoly ok nélkül! Az egykori Baktria és Parthia vidékén élőknek nyomós okuk lehetett arra, hogy szedjék a sátorfájukat és vándoroljanak nyugatra új hazát keresni. Feltételezhetően az útjuk során sokan, főleg a kereskedelemmel foglalkozók csatlakoztak hozzájuk, ezért nehéz megkülönböztetni az üst leletek alapján, kikről is lehet szó. Szerintem feltehetően főleg az ún. fehér hunok érkezhettek a Kárpát-medencébe, akiknek a nyelve szkíta gyökerű lehetett.³⁹¹ Mivel egyes kutatók kizárják ennek lehetőségét, érdemesnek vélem, hogy részletesebben leírjam, hogyan jutottam erre a következtetésre.

Előbb Sándor Klára könyve³⁹² döböntött meg. Szerinte ugyanis egyértelműen feltárt, „*hogyan a honfoglaló magyarok kultúrája echte török volt, és hogy a nyelvek rokonságának a világon semmi köze nincs a népek rokonságához*”,³⁹³ és hogy egészen pontosan tudjuk, hogy előbb-utóbb valamennyi, a magyarokat megelőzően itt élt népesség nyelvet cserélt.³⁹⁴ Teljesen elképesztenek az ilyen, számomra logikátlan kijelentések. Sándor Klára turkológus, az MTA tagja nem ismeri fel az ellentmondást, hogyha a betelepülők törökök voltak, a Kárpát-medencében élő nép pedig nyelvet cserélt, ennek indoklásához szükség lenne először is legalább egy magyarul beszélő népességre, másodsorban ennek a népnek olyan diktatórikus uralmának bizonyítására, ami kikényszeríthette a nyelvcsere.³⁹⁵ Ilyen szinten áll a mai akadémiai kutatás! Igaz a könyvének 269. oldalán előáll egy csodálatosan mesterkélten megoldással az ellentmondás feloldására, amint így ír: „*Halasi Kun Tibor, a Columbiai Egyetem magyar származású turkológusa.... nézete szerint a török eredetű magyarság nyelvcserejét az okozta, hogy a harcok embervesztésének pótlására a nomád ágyasaiktól származó gyermekeiket a közösség teljes jogú tagjává fogadták. Ezeket a gyerekeket viszont nem török származású anyjuk nevelte... a nők váltak a fennálló tradíciók hordozójává, miközben a saját nyelvüket átplántálták az őket bekebelező társadalomba.*” Elképesztő! Ilyen fantazmagóriákat komolyan vesznek tudósok! Eszerint a Kárpát-medence szkíta őslakossága lecserélte a nyelvét a török hódítók nomád ágyasainak nyelvére! Tehát a nomád ágyasok révén lett a magyarok nyelve finnugor. Ez az igazán „nyakavérés”, és nem a magamfajta dilettánsok természetes gondolkodása, ahogy Sándor Klára egykalapba téve jellemez minket. A bökkenő ebben a logikában még az is, hogy genetikai kutatások sem támasztják alá a nomád finnugor eredetű ágyasoktól való származást.

Igaz egyelőre a genetikai kutatások az én elméletemet sem támasztják alá, miszerint a gepidák azonosak a fehérhunokkal, akik, mint tervingi nép érkeztek valamikor a II-III. század táján, azaz még Jézus születése előtt. A Wikipédia szerint a tervingiek a II. században érkeztek a Fekete-tenger partjára (kérdés honnan??), majd egyszerűen azonosítják őket a gótokkal, amikor a további vándorlásukról esik szó. A gepidákról a magyar krónikák is szólnak, létezésüket bizonyítják a gepida kincsek, azonban semmi sem bizonyítja gót nyelvüket. Vajon miért nem mutatja ki a genetikai kutatás a gepidák betelepülését?

Az MTA kutatásaiban csalódott magyar emberek legalább a Magyarságkutató Intézettől egy kicsit többet vártak, remélve, hogy az ellentmondásokra rávilágítva továbbgondolásra ösztönzik az MTA kutatóit. Ehelyett meglepetten tapasztaltam, hogy *Török Tibor*, a Szegedi Tudományegyetem Genetikai Tanszékének docense, aki az MKI tudományos főmunkatársa, a genetikai vizsgálatok segítségével tulajdonképpen alátámasztja a török eredetünket. Ő a következőképpen próbálkozik a nyilvánvaló ellentmondás feloldásával: „*Biztosan kijelenthető, hogy a honfoglalók*

³⁹¹ Ez a turáni elmélet, amelyet cáfol Darai 2018. – *A szerk.*

³⁹² Sándor Klára: *Nyelvrokonság és hunhagyomány. Rénszarvas vagy csodaszarvas?* Typotex, 2011. http://real.mtak.hu/22165/1/Nyelvrokonsag_es_hunhagyomany_u_213423.209196.pdf.

³⁹³ Sándor 2011. pp. 15. 268.

³⁹⁴ Ám a kérdés ellentmondásosságát ő is látja és elemzi. Lásd uo. p. 269. skk. – *A szerk.*

³⁹⁵ A megoldást a Kárpát-medencei magyar eredet jelentheti. – *A szerk.*

csaknem fele belső-ázsiai eredetű távoli felmenőkkel rendelkezett, akik később Közép-Ázsiába, a mai Kazahsztán területére kerültek, és innen érkeztek Európába. Az Ural–Kaukázus-vidéken ismét huzamosan időztek, ahol helybeli nomádokkal keveredtek. Így Árpád népe egy genetikailag igen heterogén népesség képét mutatja, amely valószínűleg több etnikumból állhatott.” Majd később a cikk így folytatódik: *Nyelvünk, szóbeli és írott hagyományaink, népművészetünk, népzenénk és kultúránk számos egyéb eleme azonban keletre mutat. Keletről pedig nagyon sokféle népesség érkezett ide; szkíták, szarmaták, gótok, hunok, alánok, avarok, onogurok, akik szintén egy-egy gyökérágot képviselnek, mégpedig nem is a vékonyabbak közül. A gótok kivételével ezek mind ugyanabból a sztyeppe kultúrkörből származtak, mint a honfoglalók.*” Következtetése: *„Én azt tartom legvalószínűbbnek, hogy a magyar nyelv őseit legkésőbb a vaskorra viszonylag sokan beszélték, mint közvetítő nyelvet, és a keletről érkező bevándorlások több hullámban hozták magukkal a Kárpát-medencébe. A magyaroké ennek az utolsó, és nem is a legnagyobb hulláma lehetett.”*³⁹⁶ Ilyen csavarral igyekszik tehát visszanyúlni ő is nyelvünk finnugor eredetéhez, azaz hogy a Kárpát-medencébe a vaskor közvetítő nyelvét az ide bevándorlók hozták be. Vajon milyen nyelvet beszélhetett a Kárpát-medence szkíta őslakossága? Miért nem teszik fel ezt a kérdést a kutatók?

Szerintem a fekete hunok megjelenése az ún. „félhold” területen, hatalmas csúsztatásokra ad lehetőséget. Felteszem Török Tibor a ma Kazahsztánban élő törökökkel vetette össze a honfoglalók génjeit, majd beletette egy olyan nagy kalapba, ahová tartozó népekkel nem végezhetett genetikai vizsgálatokat, mert jórésben a történelemhamisítás termékei. Majd azzal a feltételezéssel élt, hogy bizonyára ezektől vettük át a „vaskor közvetítő nyelvét”, amiből Török Tibornak a hagyományainkkal ellentétes állítása következik, miszerint: *„a jelenleg elfogadott elmélet egyértelműen Árpád népéhez kapcsolja a székelyek származását”*. Mivel *„a székelyek bizonyítottan egy archaikus magyar nyelvet beszélnek a nyelv váltás legcsekélyebb nyoma nélkül, tehát a nyelvet hozó népesség részét kellett alkotniuk”*.³⁹⁷

Miért nem fogadja el Török Tibor, hogy Erdély legalább a Körös kultúra óta bizonyíthatóan folyamatosan lakott? Vagy miért nem ad választ arra, hogy az erdélyi őslakoságnak milyen okoknál fogva kellett lecserélniük a nyelvüket? Miért kell azt erőltetni, hogy behozták az archaikus magyar nyelvet a Kárpát-medencébe?

Bizonyára ennek az a fő oka, hogy a történelemhamisítás következtében megszűnt a szkíta-hun-magyar folytonosság, az őslakosság „elvesztette” az anyanyelvét, mivel a fiktív gót meg a türk avar népesség „árasztotta el” a Kárpát-medencét. Nem is értem, hogyan van az, hogy míg az egyszerű „dilettánsok” számára az a természetes, hogy a folyamatosan lakott Kárpát-medence helyi kultúrája átöröklődik apáról fiúra, addig a „tudomány emberei” számára pedig az a természetes, hogy a magyar nyelv sok néppel érintkezve valahol (nem tudni hol!) a pusztában formálódott, amit átvett aztán a Kárpát-medence őslakossága a betelepülőktől. Ráadásul ez a teljes nyelvcsere olyan időben történt, amikor *a kötelező nyelv éppen a latin lett!!!* Miért nem képesek a tudomány emberei a józan paraszti eszükre hallgatva is elgondolkodni azon, hogy a következtetéseikben talán lehet némi hiba? Miért nem mernek kételkedni önmagukban? Pedig ez vinné előre a tudományt, és nem az, ha csak azt fogadják el tudományosnak, amikor a hivatkozott anyagokra építve mernek tenni következtetéseket. Még akkor is, ha a legújabb kutatásaik kétségeket támasztanak, és csupán nyakavéres megoldásokat találnak az ellentmondások feloldására. Nézzük meg, kik is élhettek a pusztában? Továbbá, hogy elvileg egyáltalán milyen népek betelepüléséről és mikor lehetett szó? Azaz kiknek – talán szintén éppen a szkíta gyökerű népeknek – a nyelve lehetett hatással a Kárpát-medence mai nyelvének kialakulására?

³⁹⁶ Nem Árpád népe hozta be a Kárpát-medencébe a magyar nyelvet? (Török Tibor nyilatkozat: *Nagyvárad és Vidéke.*) <https://www.szoljon.hu/kultura/hazai-kultura/nem-arpad-nepe-hozta-be-a-karpat-medencebe-a-magyar-nyelvet-2168646/>.

³⁹⁷ Uo.

A PUSZTA NÉPEINEK BEAZONOSÍTÁSA

A magyar mondavilágban valóban fontos szerepe van a Puszta népeinek. Ugyanakkor Csihák György beszélt nekem arról, hogy sok gondos munkával igyekezett egykor feltérképezni a népek tengerét, sikertelenül. A kudarca csak alátámasztja, hogy a történetírók a semmiből teremtettek népeket, vagy éppen fontos történelmi szálakat vágtak el tudatosan azon cél érdekében, hogy önmaguk számára elit gyökereket kreálhassanak. Gondolok itt arra például, hogy a germán népek a gótok segítségével szkíta gyökerekre vágytak, vagy a bizánciak a gazdag közel-keleti műveltséget igyekeztek maguk részére kisajátítani, és így lett aztán bizánci eredetű a Szent Korona. Ez a folyamat ma is tart, amikor az erdélyi régészeti leletekről a tudomány úgy számol be, hogy román leletek.

A népek beazonosítása nem csak a történelemhamisítások által képzett fiktív népek okán nehéz, hanem mert a népeket, hol a helyük, hol a vezetőjük, hol a kultúrájuk azonosítja, ráadásul az eltérő források eltérő megnevezéseket használnak. Ha ez nem lenne elég, gyakran több különböző népet ellátnak egy közös jelzővel. Például a kínai történészek által hsziangnuknak nevezett népre ráfogták, hogy ők a hunok, amit avval támasztanak alá, hogy a szogdokat XWN jelzővel illették, aminek a kiejtése KUN, és máris ott vagyunk a Szent László legendánál és egyben egy olyan értelmezésnél, hogy a barbár, pogány hunokat a keresztény király legyőzi. A magyarázatot abban látják, hogy a KÜN török szó népet jelent. Az ilyesfajta levezetésekben részemről egy rakás csúsztatást érzékelek, hiszen a „kün” jelzőt, ha népet jelent, elvileg bármely népnév mellé oda lehet tenni. Nem beszélve arról, hogy a Kárpát-medencébe a XIII. században betelepített kunoknak bizonyára semmi közük sincs ahhoz, honnan ered a magyar nyelv, és így vélhetően a szkíta-hun-magyar folytonosságához sem. Ugyanakkor a genetikusoknak elvileg nem okozhat problémát annak kimutatása, hogy az egykor Szogdia területén, azaz Belső-Ázsiában élő török (vagy inkább türk?!) nyelvű népesség génjei kimutathatók-e a mai magyar lakosságban. Megjegyzem, a fehérhunok Szogdiától délre éltek, és a nyelvük bizonyára sem türk, sem török nem volt. Ezért kísérletet teszek arra, hogy egy kicsit más logika mentén beazonosítsam a népeket.

Gepidák

A történetírás a gepidákat gótoknak tartja, azonban Erdélyben nem maradt fenn a gót nyelvből semmi, miközben a gepida kincsek nagy hányadát Erdélyben tárták fenn. Az erdélyi népet magát hun eredetűnek tartja. Nagy valószínűséggel állítható, hogy ők részben dáh őslakosság és daha testvérnép egyesülése, azaz csakis a fehér hunok betelepüléséről lehet szó, akik magukkal hozták az ősi rovásírásukat, ami feltehetően az arámi rovás lehetett, mivel a Pártus Birodalom területéről érkeztek.



160. ábra. Nagyszentmiklósi kincs és gótokhoz kötött erdélyi kincsek V. század, rovásjelekkel.

Ezt alátámasztja, hogy az ún. gepida kincshez hasonlóan finom megmunkált régészeti leleteket találtak Baktriában, sőt rovásfeliratú érméket is.



161. ábra. Balra Kübelé az oroszlán vontatta szekeren a fogadalmi áldozat felé hajt, felül a Napisten a Hold és Vénusz bolygókkal, Ai Khanoum, Bactria (Afganisztán), I. e. 2. század. Jobbra finoman kidolgozott arany lelet Baktriából.

Baktriában (a mai Afganisztán területén) talált Kübelé (161. ábra) „ábrázolás módja” könnyen lehet, hogy a mai székely zászló gyökere. Ugyanis Obrusánszky Borbála szerint „A Magyarok Nagyasszonya nem Mária, Jézus anyja, hanem a magyarság ősi istenasszonya, a Nagyboldogasszony, aki az ősi táltoshitben a szkíta és hun népek legfőbb oltalmazója és segítője. ... Rokontható vele a kisázsiai Kübelé, aki számára az ókori kisázsiai sztyeppe népek felajánlották az országot.”

A védőanya kultúrája azonban sokkal ősbibb gyökerekre vezethető vissza. Erre utal a Nap és Hold szimbólum egymás mellett. Ahogy a Hold, úgy a Föld is befogadja a Nap fényét, innen a Földanya szóhasználat. ANYA az, aki befogadja a teremtő akaratot, és engedelmeskedik az ANYAG törvényszerűségeinek.

ANYA jelentése a hangok alapján: (A/1) az alapokhoz kormányzó teremtő erő, (NY/32) engedelmeskedés az anyag törvényszerűségeinek → $1+32+1=34$ Fibonacci szám, azaz a teremtő erő befogadása révén egy új fejlődési ciklus indul.

ANYAG jelentése a hangok alapján: (A/1) az alapokhoz kormányzó teremtő erő, (NY/32) engedelmeskedés az anyag törvényszerűségeinek, (G/3) gerjedés a hiány révén, gátak közötti gazdagodás, jupiteri erő → $1+32+1+3=37$ → 10 azaz az **isteni minta**.

GEPIDA jelentése a hangok alapján: (G/3) gerjedés a hiány révén, gátak közötti gazdagodás, jupiteri erő, (E/5) bölcsesség révén a lényeg kiemelése, új előd az egyesítés révén, (P/31) viszonyítási pont, a pillanat aktivizálódása, (I/10) az isteni minta, (D/4) stabilizálódás térben és időben, (A/1) az alapokhoz kormányzó teremtő erő → $3+5+31+10+4+1=54$ → 9, azaz a „T” hang által jelzett termékenység, *amikor a tér tágul, a titkok feltáruhnak, tudás tárgyiasul* stb. Éppen ezt bizonyítják a gepida kincsek is. Számomra eléggé egyértelműnek tűnik, hogy egy szkíta népről van szó, továbbá teljesen logikusnak látszik az is, hogy őket azonosítani lehet a hazájukat elhagyni kényszerülő fehér hunokkal. Ők azok a hunok, akik a székelyek elődei. Jóval a Hun Birodalom előtt érkeztek, és így érthető, miért helyezte éppen a Gepida királyságba Attila a székelyét. Igaz Komjáthy István: Mondák könyvében³⁹⁸ lévő térkép szerint a hunok eredete Baktria vidéke, vagy kicsit attól északabbra fekszik.

³⁹⁸ Komjáthy István: *Mondák könyve. Hun és magyar mondák*. Móra Kiadó.



162. ábra. A turáni „ős-haza”.³⁹⁹

Germánok, gótok

A germánok jelenléte a Kárpát-medencében – régészeti feltárásokkal bizonyítható módon – csak a longobárdokhoz köthető, azaz a VI. század előtt csak a felvidéken. A Kárpát-medence őslakossága péceli kultúrájú, amelyet hivatalosan badeninek neveznek. Véltetően e csúsztatás is hozzájárulhatott ahhoz, hogy egyes kutatók az itteni őslakosságot gótnak tartják. Következmény: be kellett hozni valahonnan a magyar nyelvet. A péceli kultúra az egész Kárpát-medencét jellemezte i. e. 2000 előtt és után, azonban nem hinném, hogy helyes lenne gótnak tartani.

Dr. Hudák Krisztina is a kutatásaival arra jutott, hogy „*nincsen rá bizonyíték, hogy a hittérítők germán lakosságot térítettek volna a IV. században*”.⁴⁰⁰ A pannonok ugyanis nem lehettek germánok, mert ezen elnevezés az őslakosságnak egy területi elkülönítésére utal, abban az időben, amikor Pannónia még a Római Birodalom fennhatósága alá tartozott. Az itt élő római csapatok többsége 395-ben elhagyja Pannóniát. Mivel a híradások szerint a longobárdokkal együtt pannonok is költöztek Itáliába, ahol saját falvakban telepedtek le, valószínűsíthető, hogy ez a mai időszámítás szerint jóval később történt.

Az ún. „gót–hun háborúban” (488) a Hun Birodalom utódlásáért folyik a harc, amelyet állítólag „a gótok” nyertek meg. Azonban bizonyára itt a hunok alatt a bolgár szövetséget kell érteni

³⁹⁹ Komjáthy István: *Mondák könyve. Hun és magyar mondák*. Móra Ferenc Könyvkiadó. Budapest, 1955. p. 120. http://magyarnemzetikormany.com/pi-klub/downloads.php?cat_id=2&file_id=101. A „térkép” Boromissza Zsolt rajza. Komjáthy maga mondja az Utószóban: „A könyv első két része (Puszta, Hunor) különféle mesei és népregei (mitológiai) elemek önálló történetre kerekítése... A származást bizonyító tábla természetesen csak a képzelet alkotása...” (p. 376.) – A szerk.

⁴⁰⁰ Hudák 2013.

Bizánccal. Mivel az állítólagos „gót győzelem” a római fennhatóság végét jelentette Pannóniában, feltehetően a szabadságharcot folytató péceli kultúrához tartozó őslakosság és a gepidák szövetségét nevezi a történetírás gótnak, azonban a korábbiakban bemutattam, a gepidák nem lehettek gótok, minden bizonnyal inkább az ősnyelvvel rokon nyelvet beszélő szkíták/fehérhunok voltak.

Dr. Hudák Krisztina is a doktori disszertációjában így ír: „*Gót kereszténység püspökségeit nem igazolják a régészeti feltárások Illyricumban. Az I. évezredben a germánok gyakorlatilag ugyanazon a területen éltek, ahol ma is élnek. A Római Birodalom irányába történő germán vonulások csak kisebb csapatok lehettek.*”⁴⁰¹

A Balaton környékén átmenetileg esetleg élhettek germánok. A longobárdok ugyanis a rómaiak segítségével áttelepültek a felvidékről Pannóniába. Azonban miután a VI. században távozni kényszerültek, a bizánci császárnő engedélyezte a mai Lombardiában a letelepedésüket. A longobárdok, mint Bizánc szövetségesei ellenségesek a gepidákkal. Ez is azt támasztja alá, hogy a gepidák feltehetően nem gótok. Hivatalosított nézet szerint a longobárdok önkéntes távozása tette lehetővé az avarok betelepülését. Ennek forrása az, hogy Alexander Avenarius átdolgozta Trientus Secundus longobárdokról írott történeteit. Az eredeti írások természetesen elvesztek. Valamivel indokolni kellett, hogyan érkeztek lakatlan területre az avarok a Kárpát-medencébe.

A hivatalosított verzió szerint a Visztula mentén lévő Gotonen területtől eredeztetik a gótokat, akik aztán hihetetlen gyors szaporulattal „elfoglalták Galliát” a IV. században. Gotonen vidékén ma lengyelek élnek. A lengyel nép eredete részben valóban germán, azonban éppen az identitásuk megőrzése érdekében hozták létre a lengyel nyelvet. Azaz a Visztula vidékére a germánok szomszédságába egy nem germán nép települt be. Az ún. tervingi népről – azaz állítólag a vizigótok egyik etnikumáról – tartják, hogy a letelepedésük Dáciában és attól északra éppen a Visztula mentén történt. Az előzőkben igyekeztem azon álláspontomat kifejteni, hogy Dáciában a gepida hunok telepedtek le, akik nem lehettek gótok. Feltehetően tehát a Visztula mentén letelepülő tervingiek sem lehettek gótok, hanem fehér hunok voltak, esetleg csatlakoztak hozzájuk egyéb népek a pusztából. Valószínűsítem itt gyökeredzik a lengyel–magyar barátság,⁴⁰² és minden bizonnyal a lengyelek elődjai csatlakoztak a Hun Birodalomhoz, és nem a gótok. Állításomat alátámasztja, hogy a legenda szerint a pápa problémázott azon, kiket is illet meg a Szent Korona a lengyeleket vagy a magyarokat?

Inkább arról lehet szó, hogy a hunok nyugat-európai megjelenéseinek torzításával jött létre a gót keresztény birodalom. „Hunok előtt” vizigót néven, „hunok után” osztrogót néven. Evvel a nézettel megszakították a hun–magyar folytonosságot, és a germánok jogalapot alkottak maguknak a Közép-Európát is bekebelező birodalomszervezéshez, amiről szerintem a mai napig nem tettek le.

Az ún. gót Biblia bizonyára hamisítvány. Magyar Kálmán beszámolt arról, hogy Hács-Béndeken Árpád-kori települést tártak fel. Azonban nem szól arról, hogy korábban a terület germán település lett volna. Hács honlapja szerint pedig: „*Az egyik legdélebbi 'avar' település nyomait 1949-ben Béndeken találták meg. 6 sírra, bennük jellegzetesen griffes-indás veretű tárgyra bukkantak.*”⁴⁰³ Így az egyetlen lapból álló Ulfila-féle bibliatöredék, amelyet szintén Béndeken találtak, minden bizonnyal hamisítvány. A hamisításokkal kapcsolatosan korábban már írtam a Codex Argenteusról, az Ulfila-féle Biblia hitelesnek tartott másolatáról, aminek eredetije természetesen elveszett, illetve annak egyetlen lapjának hitelességét a régészek megkérdőjelezik.

⁴⁰¹ Hudák 2013.

⁴⁰² A Kárpát-meencében is szerepet vállaló szarmata uralkodó csoport utódjai voltak a lengyel nemesek, akik a mai lengyel népre rátelepedtek. „Prof. Littleton a szarmatákat a szittyák közé sorolja.” (Tomory Zsuzsa: *Történelmünkig nem tárgyalt fejezetei.* http://www.magtudin.org/tomory_zsuzsa%20tortenelmunk.htm.) – A szerk.

⁴⁰³ <http://hacstortenete.hupont.hu/14/bendek>.

Összefoglalva az állításom az, hogy Kárpát-medence őslakossága nem lehetett gót. Feltehetően a gót nyelv nem is létezett, nem mutatható ki a maradványa a lakosság nyelvében.

Szarmaták

A Wikipédia szerint a szarmaták (szogdok és alánok) eredetileg Baktria szomszédságában, szintén az Oxus vidékén éltek. Feltehetően az Oxus másik partján élő fehér hunokkal együtt hagyták el az eredeti hazájukat. Egy részük Erdélybe költözött, egy másik részük már 260 körül az Alföldön élt és az odaérkező jazigokkal összeolvadt. Régészek nem tudnak a jazig és roxolán/alán sírok között különbséget tenni. Genetikusok Belső-Ázsia vidékéről ugyan mutatnak bevándorlást, de csak az ún. honfoglalás idejét vizsgálták, tudtommal nem mentek vissza a III. századig.

A Tisza-vidéken a kocsikon és lovakon élő, vándorlásra hajlamos szarmata törzs életmódja jelentősen különbözött a tartós házakat építő az ún. andronovói kultúra hagyományokat követő szkíta törzsekétől. Hérodotosz szerint a szarmaták beszélték a szkíta nyelvet, csak kissé „hibásan”. Ovidius a költeményében a roxolánokat (azaz szogdokat) iráni népnek nevezte, így ragadt a szarmatákra általánosságban, hogy irániak.

Sándor Klára turkológus úgy véli, mivel „*a szaka nyelv utódjai mind az iráni nyelvcsaládba tartoznak: pastu, szogd, szarmata, alán, oszét*”,⁴⁰⁴ így a hazánkba elvileg települt szogdok és alánok elvileg lehettek türkök. Azonban az iráni nyelvcsaládba több, mint 80 féle nyelv tartozik. Az ókori nyelvek közül ide sorolják az arámi nyelvet is, amit jellemezhetünk úgy is, hogy a zoroaszteri vallás nyelve. A IV. században rögzítették az ábécéjét, aminek beazonosításáról feltételezem, hogy régészeti leletek alapján történhetett. Így következtetésem az, hogy az arámi ábécé lefektetése megközelítőleg ugyanakkor történt, amikor Ulfila is elkészítette a javított ábécét Szávaszentdemeteren, hogy Jézus tanítását hüen tudja tolmácsolni. Micsoda „véletlenek”!!! Felmerül az emberben, hogy talán a Pártus Birodalom területén élő arámi nyelvet beszélő népegről lehet szó, amikor türköket vagy szarmatákat említenek a történészek.

Mivel az óiráni nyelvből a nyelvészek szerint számos szó „került át” a magyar nyelvbe, megerősíti azon hipotézisem, hogy a Pártus Birodalom területén élő szkíták vélhetően még az ősnyelvet beszélhették, és a velük közösségben élő szarmaták is használták az ősi nyelvet, ha nem is mindig tökéletesen. Ugyanis a nyelvészek szerint az alánból olyan szavak kerültek át a magyarba, mint tehén, tej, szekér, kard, zöld, híd, verem, völgy stb. Elég nehéz elképzelnem, hogy ezek a szavak idegenül hangzottak volna a Kárpát-medence őslakossága számára, így inkább az óiráni és Kárpát-medence őslakossága által használatos nyelvek közötti azonos gyökert feltételezem.

A Wikipédia szerint az ókori Eurázsia lakói a szarmaták és a szittyák, akiknek a nyelvéből nem maradtak fenn szövegek. A baktriai ásatások során egy igen magas civilizáció leletei kerültek elő, azonban nincsenek írott szövegek, mintha nem is lett volna rájuk szükség. Ugyanakkor ismét egy csúsztatási lehetőséget érzek abban, hogy a Wikipédia egész Euráziáról beszél, mintha más népesség nem is létezett volna a szarmatákon és a szkítákon kívül. Így aztán a török nyelv megjelenését visszafelé rá lehet húzni a korábbi népességre is, pedig csak a 900 utáni, az ún. új iráni nyelveket jellemzi, hogy török nyelvcsaládba sorolhatóak. Az egykori Pártus Birodalomhoz tartozó irániak nyelvét a török hódoltság következtében manapság már a török nyelvcsaládba sorolják. Óriási hibának vélem ugyanakkor, *ha a X. század előtti időben – az egykori Pártus Birodalom területéről – elvándorlókat török nyelvű népességként kezelik a kutatók.*

Továbbá e területen az iszlám és zsidó vallás terjedése következtében az egykori birodalmi arámi nyelv bizonyára módosult. Az arab vagy a héber betűk használata, az ősi gyökereknek más irányú eltulajdonítására nyújt lehetőséget, hasonlóan ahhoz, ahogy az erdélyi régészeti leletek manapság már állítólag románok.

⁴⁰⁴ Sándor 2011.

Fontosnak tartom megjegyezni, hogy a Kárpát-medencébe betelepült szarmaták mindig a gepidák oldalán harcoltak, még akkor is, amikor bolgár-törökökkel volt az összetűzés. Úgy gondolom, ez azon a hagyományon alapszik, hogy sokan a heftalitákkal együtt érkezhettek a Kárpát-medencébe még valamikor a III. század táján. Azaz a többségük a fehérhunokkal (szkítákkal) együtt már itt élhetett a Kárpát-medencében a Hun Birodalom szerveződése idején. Mivel, ha rosszul is, de beszélték a szkíták nyelvét, így a beilleszkedésük nem volt problémás.

Érdekesség, hogy bár a „keleti gótok” és a longobárdok szövetségével szemben 567-ben a szarmaták vereséget szenvedtek, mégis ők ott éltek tovább a Duna–Tisza közötti területen, a Jászságban. Nem nekik kellett elhagyni a Kárpát-medencét, míg az állítólagos győzteseknek nincsen nyoma a Kárpát-medencében. A XIII. században aztán erre a területre települtek be a kunok is, de az ezt megelőző elnéptelenedésnek a tatárjárás volt az oka. Éppen a tatárjárás majd később a török invázió mutat rá, milyen óriási kulturális különbségek vannak azon fehér hunok (szkíták) és a velük együtt érkező szarmaták – azaz a békével letelepedők, akik összeolvadtak a helyi lakossággal – és azok között, akik hódítási céllal pusztítottak a Kárpát-medencében. Az utóbbiak nyelve a török. Meggyőződésem, hogy hódító török népesség jellemzőit csúsztatták rá a hunokra, és onnan a magyarokra.

ALÁN jelentése a hangjai alapján: (A/1) alapokhoz kormányzó erő (L/12) A létező lény lábra állhat vagy a lidércekkel küzdő fejjel lefelé lóghat, míg a láncai kötik, azaz (Á/22) állandóan mozgásra, vándorlásra kényszerül (N/14) a fennmaradása érdekében $\rightarrow 1+12+22+14=49 \rightarrow 4+9=13$, azaz egy *folyamatosan újjászülető népről* van szó, aki mindig átkerül egy másik világba.

SZOGD jelentése a hangjai alapján: (SZ/29) szabályok szerint származtatott (O/16) otthonra lelve (G/3) gátak között gazdagodott (D/4) és stabilizálódott a helyzete egy elsődleges területfelosztás révén $\rightarrow 29+16+3+4=52 \rightarrow 5+2=7$ egy *marsi energiákkal megáldott nép*, amely nagy energiával állott hozzá, hogy a saját helyzetét stabilizálja, miközben növekszik. *Képes egységbe összefogni más népeket, hogy a közös céljukat elérjék.*

SZARMATA jelentése a hangjai alapján: (SZ/29) szabályok szerint származtatott (A/1) alapokhoz kormányzó erő (R/20) rájuk egy ruhát a megjelenéshez (M/13) megjelenés a másik világban (T/9) tér tágulása, titkok feltárulása $\rightarrow 29+1+20+13+1+9+1=74 \rightarrow 7+4=11$ azaz olyan népek gyűjtő neve, amelyek a *minden jelentősebb előzmények nélkül* a kezdetektől indultak fejlődésnek, kialakítva bizonyos kereteket a népi kultúra fejlődéséhez.

Onogurok, bolgárok

A magam részéről akkor háborodtam fel igazán, amikor arról olvastam, hogy a magyarok onogur eredetűek, és az onogurok törökök voltak. Állítólag a Hun Birodalom szétesése után Attila unokái szervezték meg az Onogur birodalmat, amelyből a bolgárok kiválva tovább költöztek a mai Bulgária területére. Attila unokái törökök lettek volna? Az állítólag török nyelvű Attila vajon miért a Gepida királyságba helyezte otthonát?

Elvileg tehát csak arról lehet szó, hogy Attila unokái szövetkeztek törökökkel. Ugyanakkor a bolgárok területén rengeteg hun üst van, ami azt valószínűsíti, hogy Attila unokái a sárga hunokkal szövetkeztek, akiknek a nyelvről nem sokat lehet tudni, s részemről kétlem, hogy török lett volna, hiszen a sárga hunok éppen a törökökkel szemben építették a Kínai Nagy Falat. Az könnyen elképzelhető, hogy a főként kereskedelemmel foglalkozó sárga hunok a törökök megjelenése után nem tértek vissza keletnek, hanem inkább csatlakoztak az éppen védelmi céllal alakuló Hun Birodalomhoz.

TÜRK jelentése a hangok alapján: (T/9) tér tágulás, titkok feltárulása, terjedés, (Ü/18) háttér támogatás, amikor csak a visszavert fények irányítanak, (R/20) lényegre rakódott ruha a megjelenéshez (K/11) központi kezdet $\rightarrow 9+18+20+11=58 \rightarrow 5+8=13$ azaz megjelenés a másik világban. Ebből arra következtetnek, hogy a türkök valójában egy olyan népesség lehet, akiknek a neve alatt *összemosztak törököket és szkítákat.*

TÖRÖK jelentése a hangok alapján: (T/9) tér tágulás, titkok feltárulása, terjedés, (Ö/15) az anyagi jellemzők kerülnek előtérbe, amikor a dualitás uralja a teljességet, (R/20) lényegre rakódott ruha a megjelenéshez (K/11) központi kezdet $\rightarrow 9+15+20+15+11=70 \rightarrow$ azaz egy nagyon *harcias népről van szó, akiknek a marsi energiája az összefogásból táplálkozik*. A szogdok is ilyenek.

ONOGUR jelentése a hangok alapján: (O/16) otthonra lelés, (N/14) égi segítség a fennmaradás érdekében, (G/3) hiány okozta gerjedés, gátak közötti gazdagodás, (U/6) szeretettel meghozott döntés következtében új útra lépés, (R/20) lényegre rakódott ruha a megjelenéshez $\rightarrow 16+14+16+3+6+20=75 \rightarrow 7+5=12$ Egy olyan népről van tehát szó, akik *az otthonukban támogatást kaptak a fennmaradásukhoz és ezáltal gazdagodva új útra léphettek, néppé formálódtak*.

BOLGÁR jelentése a hangok alapján: (B/2) belső befogadó lényeg (O/16) otthonra lelés, (L/12) változásra kényszerítő hatás, (G/3) hiány okozta gerjedés, gátak közötti gazdagodás, (Á/22) átmeneti állandóság, (R/20) lényegre rakódott ruha a megjelenéshez $\rightarrow 2+16+12+3+22+20=75 \rightarrow 7+5=12$, azaz valójában *az onogurok valóban a bolgárok*, még a számértékük is azonos.

Úgy vélem, a népneveket figyelembe véve, hogy még a Hun Birodalom szerveződése idején azon belül (vagy esetleg annak felbomlását követően) a hasonló kultúrájú törzsek néppé szerveződtek, és így jöhetett létre a Nagy Bolgár Állam.

A bolgár fejedelmi lista *'Avitochol'* kán nevével kezdődik, akit Attilával azonosítanak, annak ellenére, hogy halála 153-ban történt. Ezek szerint Attila, a hunok királya sokkal közelebb élhetett Jézus korához. Így viszont az tűnik logikusnak, ha a Nagy Bolgár Állam már a Hun Birodalom szerveződése idején megalakult, és ilyen formában csatlakozott a birodalomhoz. Tegyük fel, a Nagy Bolgár Állam megalakulásának ún. hivatalos dátumából (678) kivonjuk a korrekciót (293), akkor 385-t kapunk, azaz nem sokkal vagyunk Balambér halála után. Ekkor kezdhettek Kuber vezetésével néppé szerveződni a későbbi bolgárok. A bolgárok „honfoglalását” Mundó harcaival azonosítják, amikor megvédte a Balkán déli részét a mai Macedónia területén. A bolgár-török Ispirik (Aszparuh) hivatalosan 679-ben kelt át a Dunán. Meglepő, hogy Jordanes könyvében Mundo 505-ben harcolt bizánci seregben, amikor a keleti gótok legyőzték a császári sereget. Vajon lehetett két Mundó hadvezér? Nyilván valamiféle csúsztatást feltételezhetünk. Számomra óriási meglepetés volt, amikor olyan térképekkel találkoztam, ahol a Nagy Bolgár Állam része volt Erdély a 800-as években, ezért inkább azt valószínűsítom, hogy a Hun Birodalom szervezettsége követelte meg, hogy a hasonló nyelvet beszélő, hasonló kultúrájú közösségek néppé szerveződjenek. Mivel Erdélybe a fehérhunok költöztek, ha őket türk népességhez sorolja a kutató, elvileg megjelenhet a Gepida királyság csúsztatva 300 évvel később, mint a Nagy Bolgár Állam. Azaz az „eseménytelen betoldott századokat” töltötték fel az avar és onogur népesség létrehozásával. Ezt támasztja alá, hogy azok a kutrígurok akik 558-ban Pannóniában telepedtek le Agathius és Menandrosz szerint a Nagy Bolgár Államból érkeztek, azaz annak már 558 előtt léteznie kellett.

Lényegében az teljesen mindegy, hogy az évszámokat korrigáljuk-e vagy sem, a lényeg a duplikálások és a csúsztatások felismerése. Nehéz ugyanis utólag eldönteni, hogy egy adott eseményt korábbra datáljunk, vagy éppen fordítva későbbre, mivel mindenkor kellene választanunk egy fix viszonyítási pontot, amihez igazítunk. Korábban megpróbálkoztam azzal, hogy ez a fix pont a ma érvényes időszámítás legyen, ami szerint Jézus 292. decemberében született. Ekkor a Pártus Birodalom i. e. 247-i. sz. 224 helyett korrigálva kb. 45–517 között állt fenn; vagy Attila uralkodása pedig kb. 434–453 helyett 727–746 időszakra esett. Ezek a korrigált évszámok azonban egyrészt lehetnek tévesek, mert a csúsztatás nem feltétlenül pontosan 293 év, másrészt nagyon zavaróak, mivel a történelemben jártasok más évszámokat szoktak meg. Nagyon zavaró az is, hogy ugyanaz a királyság, például jelen esetben – a Gepida királyság vagy a Nagy Bolgár Állam – elnevezése attól függ, hogy a germán történetírás keres magának dicső múltat vagy a bizánci.

A bolgár történelem hamisításának tényét azonban az is alátámasztja, hogy a bolgárok a régészeti leletgyűjteményeikben kezdetben 50 éves időszakokat határoznak meg, majd a gyérülő leletszám okán az V. századtól 150 éves szakaszt, és a VII-IX. században már 200 évest. Ők ilyen ún. „megnyújtásos” technikával igyekeztek igazodni a bizánci történetíráshoz, ami szinte egész Európát jellemzi.⁴⁰⁵ Bár más európai népek történetírásában általában az események duplikálása ismerhető fel, egyszerűen más nevek használatával. Megjegyzem a magyar származású Klaus Weissgerber a kínaiak történetírásában lyukakat mutatott ki, az arabok történelmének pedig átkozmetikázásáról ír. Az utóbbi fejtegetéseit olvasva fogalmazódott meg bennem, hogy bizonyára a korai kereszténység terjedését sajátította ki magának az iszlám vallás oly módon, hogy a hamisított történelmét időben hátra csúsztatta, ahogy ezt tették a szlávok is. A régészet csupán annyit tud kimutatni, hogy a kereszténység viszonylag korán megjelent nyugaton.

A korai keresztények terjesztőiként kik jöhetnek szóba?

Cser Ferenc félreértett, amikor úgy értelmezte írásom, mintha a korai kereszténységet azonosítanám az iszlámmal. Úgy vélem, a régészet csupán annyit bizonyít, hogy olyan Jézus tanítását közvetítő leletek léteznek, amelyek nem kapcsolhatók a római kereszténységhez. A többi pedig már politika, ki hogyan értelmezi ezeket. Nem áll szándékomban Alekszej Hrusztaljov: „A Biblia kódja fel van törve. Franciaország a kereszténység bölcsője”⁴⁰⁶ és más hasonló írásokat minősíteni, csupán annyit valószínűsíték, hogy Jézus tanításának valódi követői idővel üldözött keresztényekké váltak, ami szinte egész Európát és a Közel-Keletet érintette. Feltételezem, hogy a hunok ennek terjesztői lehettek részben azért, mivel a kalandozó magyarokról olvastam, hogy főleg egyházi helyeket kerestek fel, mintha a Szent Korona után kutattak volna. Másrészt meggyőződésem, hogy a hunok bár eljutottak Európa nyugati felébe, ezt nem hódító szándékkal tették. Egyes feltételezések szerint, mint római zsoldosok a germánok ellen harcoltak, bár őszintén szólva ebben mindig kételkedtem, mintha csak magyarázatot kerestek volna a történészek arra, hogy mit kereshettek Nyugat-Európában a hunok. Franciaország meg hogyan lehetne a kereszténység bölcsője, amikor Franciaországról csak a vitatható Karolingok utáni korszakban beszélhetünk? Bár a szabadkőművesség kialakulásának a története értelemszerűen rejtett, azonban érzek némi csúsztatást itt is, mintha ennek gyökerét akarnák összemosni az ariánus-féle korai kereszténységgel és egyúttal ily módon azt tisztára is mosni. Pedig a különbség lényeges: míg a szabadkőművesek az ezoterikus tudást a hatalom birtoklása érdekében gyakorolják, addig Jézus tanítása az örökérvényű erkölcsi és természeti törvények követéséről szól.

Jézus tanítása nem lehetett könnyen érthető azok számára, akik a szimbolikákat nem ismerték, és mindent szó szerint vettek, ugyanakkor érzékelhették, milyen hatással van az emberekre. A hatalomra vágyók jó eszközt láthattak benne például a Római Birodalom felvirágoztatására is. Bár lehetett némi rivalizálás a formálódó franciák, germánok, arabok és görögök között, azonban közös cél lett a korai kereszténység elnyomása. Eközben a kereszténységből különböző vallások „nőttek ki” szolgálva a megfelelő hatalmi érdekeket. Úgy érzékelem, tulajdonképpen ennek a folyamatnak köszönhető számos nép/nemzet önazonosságának felismerése. Ezért is tartom nagyon figyelemreméltónak, hogy a reformáció nagyon hamar elterjedt Erdélyben, ráadásul a vallásszabadság törvényét éppen a magyarok fogalmazták meg először, mintha égett volna bennük a vágy, hogy visszataláljanak a gyökereikhez.

Avarok és türkök

VII. Konstantin nevezte a magyarokat türköknek, és vázolt fel egy Türk Birodalmat a Kárpát-medencében, aminek népességét később azonosították a szerintem fiktív avar néppel. Ezzel

⁴⁰⁵ Klaus Weissgerber: *Magyarok a kitalált középkorban. Újraírt történelem.* Allprint, Bp. 2003.

⁴⁰⁶ Alekszej Hrusztaljov: *A Biblia kódja fel van törve. Franciaország a kereszténység bölcsője.* A projekt vezetője: Alexander Grinin (a kérdező) (2008.) Fordította Nagykun-Kovács László. <https://youtu.be/dI8fw5c7-v4>.

kitöltöttek egy űrt, ami a Hun Birodalom szétesése és a magyarok „megérkezése” között tátongett. Ez az elmélet viszont ellentmondásban áll azzal, hogy Priszkosz rétor bizánci történetíró a fehér hunokat nevezte uar_hunoknak. Ha az uar_hunok már 463-ban legyőzik a szavírokat, akkor az avarok miért csak 552-ben jelennek meg Európában?

U_AR_HUN jelentése: („U”) utód („AR”) népe a hunoknak, mivel az „R” népnév képzője, azaz a *hunok utód népe*, ami sejteti, feltehetően csak egy meséről van szó. Amennyiben korrigálunk, $552+293=845$ ez már Álmos vezér ideje, azaz feltehetően a magyarokról van szó. Elég logikus, hogy Álmos népe vagy a fehér hunok utódja, vagy menekült zoroasztriánusok, és feltehetően azokból áll, akik letelepedtek Meotisz vidékén. Mivel a tervingiekkal kapcsolatosan nem lehet olvasni arról, hogy letelepedtek volna Meotisz vidékén, ezért vagy kereskedő sárgahunokról, vagy a Pártus Birodalom területéről elmenekülő zoroasztriánusokról lehet szó.

Úgy vélem, az egyik legfontosabb szempont, hogy egy nép hogyan nevezi önmagát, nyilván ő tudja legjobban, kicsoda. A magyar krónikák nem említik az avarokat. Beszélnek szkítákról, hunokról és magyarokról, de avarokról nem. A régészeti leletek besorolásánál túl nagy jelentősége van az írott történelemnek (amihez igazodnak újabban a genetikusok is), még akkor is, ha a magyar hagyomány másfajta regét őriz a saját eredetéről.

Az természetesen igaz lehet, hogy a Hun Birodalomhoz olyan népek is csatlakoztak, amelyek nem az ősnyelvet beszélték, azaz nem szkíta gyökerűek voltak, ilyenek lehetnek például a bolgárok. Ezért az elfogadható, hogy a hun jelzőt sokkal szélesebben megengedett használni. Ez a gyökere annak, hogy a hunok nyelvét nem lehet egyértelműen meghatározni. A Hun Birodalmat minden bizonnyal szkíták szervezték, mert a központjuk a szkíta gyökerű heftaliták, azaz a gepidák királyságában volt. A magyar ember első királynak Attilát tartja, nem Szent Istvánt, miközben semmiféle emléke sincs arról, hogy állítólag volt egy Avar Birodalom. Hogyan lehetséges, hogy ezen az ellentmondáson egyetlen történész sem akad fenn?

A Hun Birodalom szétbomlása arról szólt, hogy a magukat szkítáknak tudó jogos örökösök mellé odaálltak hatalomért ácsingózók, és megindult egy versengés, amibe beleszólt Bizánc is. VII. Konstantin nem fegyverrel harcolt, hanem vizionált egy Türk Birodalmat, remélve, hogy majd megjelenhet szabadítóként, Attila legkisebb fiának jogán, aki a bizánci udvarban nevelkedett. Valóban telepedhettek le a Kárpát-medencében kisebb türknék tartott nemzetiségek, például a vándor életformát élő alánok, azonban hamarosan megjelentek a szkíta gyökerű magyarok is a színen. VII. Konstantin számítása nem jött be, az ifjú magyar nép elfordult Bizánctól miután a korábban szövetséges bolgárokat Bizánc nyelvcsereére kötelezte. Úgy vélem, a magyar népnév eredete Álmoshoz köthető, ő az, aki Attila után ismét összefogta a szkíta gyökerű törzseket.

A pártusok nyelve vajon szemita népet takar?

Nem emlékszem arra, hogy a gimnáziumban tanultunk volna a Pártus Birodalomról. Így aztán óriási meglepetés volt számomra, hogy a közel félévezredes birodalomról alig eshetett szó az iskolában, miközben néhány évig fennálló Nagy Sándor birodalmáról egy egész lecke szólt. Vajon mit akarhatott a történelem tanítás annyira elnyomni?

Ráadásul amikor térképet (163. ábra) kerestem a Pártus Birodalomról, azaz azt szerettem volna tudni, vajon Baktria is a része volt-e annak, jellemzően a Google a Szíriai Birodalmat adta fel. Azonos lenne a kettő? Sinai szír kézirat – amit a régészek a legrégebbinek tartanak a bibliai kéziratok között, és a IV. század végére datálnak – egy palimpszeszt. Az eredeti ószír szövegre ráírtak egy szentekről szóló szöveget. Amikor erről hallottam a Bibliakutatók c. film nézésekor, rögtön az kezdett el foglalkoztatni, vajon az arámi nyelv azonos lenne az ószír nyelvvel?

Sok évvel ezelőtt, amikor az írások története után nyomoztam, meglepett, hogy a Pártus Birodalom nyelve az arámi, mivel Jézus is azt állítja apjáról, hogy arámi. Az arámi nyelvet ma a zsidó nyelvek közé sorolják. Ugyanakkor az arámi Ásóka kandahári felirata rovásírásnak látszik (164. ábra).

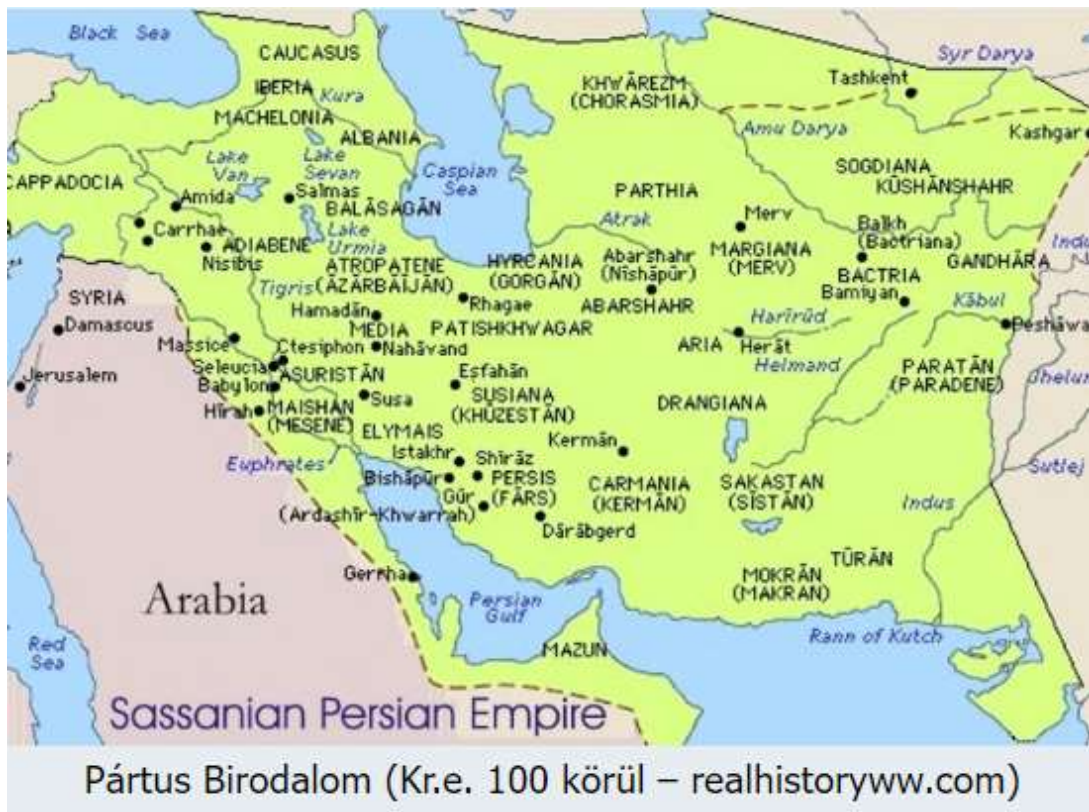

163. ábra. A Párthus Birodalom Kr. e 100 körül.⁴⁰⁷

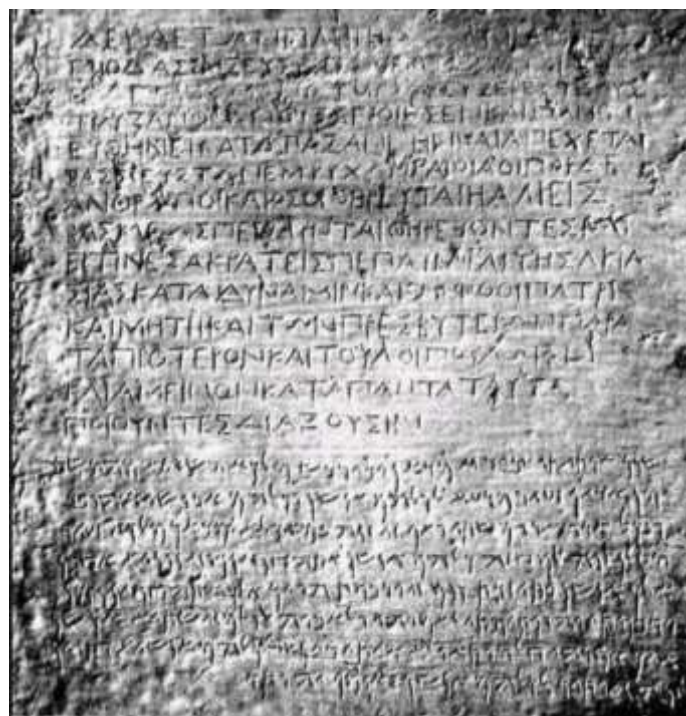

164. ábra. Ásóka kandahári felirata.⁴⁰⁸

A Wikipédián most olvasom, hogy az arámi írás történelmi jelentősége, miszerint szinte minden modern közel-keleti írásrendszer erre vezethető vissza. De, bár az arámi nyelv fennmaradt, az írását azonban felváltották a héber és az arab betűk. A nyelv eredetét az arameusokra

⁴⁰⁷ https://martonveronika.blog.hu/2019/08/20/magyarok_partusok.

⁴⁰⁸ <https://upload.wikimedia.org/wikipedia/commons/1/10/AsokaKandahar.jpg>.

vezetik vissza, akiket sémi nyelvcsaládhoz tartozó ókori népnek tartanak. Állítólag az i. e. II. évezredben elhagyva az arab sivatagot, telepedtek le Mezopotámiában. Számomra egy kicsit meglepő, hogy egy sivatagból érkező sémita nép nyelve szinte teljesen elnyomta a sumérek/akkádok nyelvét, és úgy elterjedt volna, hogy nemcsak máig fennmaradt, hanem még Kaukázusban kisebbségként élő egyes asszír csoportok ma is beszélnek?

Elterjedésének természetesen elvileg lehetett oka, hogy az Óperzsa Birodalom ezt választotta egyik hivatalos nyelvének. Ami attól válik igazán érdekessé, hogy a klasszikus perzsa vallást, a zoroasztrizmust Zarathustra próféta – valamikor i. e. 1500 táján élhetett – alakította ki, akiknek később a számkivetett követői telepedtek át a Krím-félszigetre, és hozzájuk kötik a Szent Koronát is jellemző griffes-indás művészetet. Ők azok, akik a IX. században, mint magyarok áttelepültek a Kárpát-medencébe. Mivel az arameusok megközelítően Zarathustra próféta korában jelentek meg, kétségesse válik számomra, hogy valóban a sivatagból érkeztek-e? Inkább azt gyanítom, hogy az arameusok azonosak lehetnek a Zarathustra próféta követőivel. Eredeti írásuk a rovás lehetett, amelyet átvettek a föníciaiak, és nem fordítva, ahogy manapság a nyelvészek állítják.

Így a Krím-félszigetre áttelepültek sírjai hiába héber feliratúak, minden bizonnyal a nyelvük, amit beszéltek az ősnyelvvel rokon arámi lehetett. Az se valószínű, hogy áttértek a zsidó vallásra. Csupán arról lehet szó, hogy a kor szokásának megfelelően a rovásírásról áttértek a héber betűkre. Azaz, amikor a IX. században áttelepültek a Kárpát-medencébe, akkor nem egy idegen nyelvű népesség telepedett be, pláne nem török, hanem valóban lehet őket „ősmagyaroknak” tekinteni a Kárpát-medence lakosságához hasonlóan, hiszen szkíták voltak.

Ha Jézus aráminak tartotta magát, akkor lehet valami abban, amiről Badiny Jós Ferenc *Jézus király, a pártus herceg* c. könyvében ír. Bár avval az elterjedőben lévő nézetével nem érthetek egyet, hogy Jézus nem zsidó, hanem magyar lett volna, hiszen születésekor nem létezett a magyar nép, és semmi köze sem volt a Kárpát-medencéhez. Azt azonban fontos kutatási témának tartanám, hogy Jézus megjelenése a színen vajon mennyiben járulhatott hozzá a magyarság önazonosságának felismeréséhez?

Elgondolkodtatott ugyanis, hogy Jézus fiatalon az esszénusoknál Egyiptomban tanult. Kik voltak az esszénusok? Jó kérdés, mert a Wikipédia szerint ókori zsidó vallási közösség, máshol az olvasható, hogy püthagoreusok iskolájának követői, vagy az, hogy a Holt-tenger vidékén éltek (ezért is részleteztem Jerikó falának és tornyának jelentését), manapság meg tudtommal egy keresztény egyház. Összerakva ezeket a mozaikokat, megint csak az jön elő, hogy az esszénusok az ősi szent tudás követői lehettek, amin bizonyára Jézus is nevelkedett. A zsidók ki akarják sajátítani maguknak, a keresztények pedig el akarják nyomni ezt a gyökeret. Az igazi problémát abban látom, hogy meghamisítva az ősi szent tudás lényegi tartalmát, Isten ígését hirdető vallások olyan változatai is létrejöttek, mint például a szabadkőművesek társasága, vagy a szunnita iszlám. Mivel a síita iszlám gyakorlatilag a volt Pártus Birodalom területének a vallása, gyanítható, ennek sok köze lehet a korábbi zoroasztrizmushoz, míg a szunnita iszlám az, ami a szabadkőművesekhez vagy a zsidókeresztényekhez hasonlóan, minél nagyobb birodalmat építene.

Bár kérdéses számomra, vajon az ún. ószír nyelv azonos-e az arámi nyelvvel, azonban az feltételezhető, hogy mind a kettőnek gyökere az ősnyelv, a szkíták nyelve. Az arámi szövegek megjelenítése a héber vagy arab betűkkel ahhoz hasonlítható, ahogy a magyar nyelvre is ráerőltették a latin betűket. Azaz ettől az arámi nyelvnek még nem kellene semita nyelvcsaládhoz tartoznia. Ez azért oly érdekes számomra, mert feltehetően ennek révén lett Jézus zsidónak mondott. Miközben könnyen lehet, hogy az arameusok nem a sivatagból érkeztek, hanem azonosak Zarathustra próféta követőivel. Mindenesetre úgy tűnik, itt is érdemes lenne a történelemhamisítás leplezése érdekében kutakodni.

Az is érdekes, hogy miközben viszonylag keveset tudunk Jézus életéről, megjelenik az Irak területéről származó Máni próféta, aki éppen abban az időben élt, hogy összekeverhető Jézussal, ha a 292. decemberi születésével számolunk. Máni összedolgozza Jézus tanítását a zoroasztrizmussal, működési területe a Pártus Birodalom, aminek nyelve arámi, és Jézus apja is arámi.

Az arámi nyelvről valószínűsítem, gyökere a szkíták ősnyelve a sumér nyelvhez hasonlóan. Egy időben azzal játszadoztam, hogy vajon a sumér vagy az akkád szótárban sikerül-e találnom több olyan gyököt, amely a tartalom alapján magyar gyökkel rokonítható. Egyértelműen az volt a benyomásom, hogy az akkád nyelv közelebb áll a mai magyarhoz. Természetesen ez csak egy felületes benyomás, könnyen lehet, hogy tévedek. Azonban másokkal beszélgetve úgy tűnt, a benyomásom helyes, azonban az indoklásuk nem történt meg, vagy arra már nem emlékszem. Arra viszont igen, hogy az én példám a TAR gyök volt, ami előfordul a következő magyar szavakban: tarkó, tarló, tarack, tarvágás, tarja, tara (göngyöleg), tart, tarisznya, tarhonya, stb. A TAR gyök eredeti jelentése a sumér-akkád-magyar szótár⁴⁰⁹ szerint: csökkentés, feloldás, lazítás, döntés, betegség. Nyilván a szövegekörnyezet hozta e sokféle jelentést. Magyarban a tarkó a fejnek alsó, kissé megdöntött része; a tarló, ami ott marad, amikor kivágnak egy teljes erdőt, és utána akár be is vethetik (feloldják az erdőművelést), de a táj beteg lesz stb. Jól látható, hogy a magyar nyelv máig megőrizte a TAR gyöknek az ókori nyelvekben is felismerhető jelentéseit.

Ebből arra lehet következtetni, hogy az ősnyelv gyökei gazdag tartalommal megőrződnek az utódnyelvekben. Így nem meglepő, ha az egyes szótárak esetleg más szavakkal fordítják le ugyanama gyök tartalmát, különösen ha eltérőek az írásjelek. A héberek ábécéjükét a TAROT Nagy Arkánium formájában Egyiptomból eredeztetik. Az egyiptomi hieroglifák tudományos átírásainak segítségével igen sok olyan magyar gyök felismerhető, aminek jelentése kiolvasható a hieroglifából is, azaz egyértelmű a tartalmi egyezés vagy legalább rokonság. Az arámi nyelvet héber betűkkel kezdik el írni. Logikusan adódik tehát, hogy a zsidó nyelv több olyan elemet is tartalmazhat, ami az arámi nyelvben is előfordult, aminek elődje feltehetően Urartu nyelve lehetett. Úgy vélem, e logika mentén fény derülhet az olyan *történelemhamisítási módszerre, aminek alapja a nyelvekben természetesen előforduló hasonlóságokra szervezett csúsztatás.*

A fentiekért azért írtam le a magyarság eredetével kapcsolatosan, mert igenis fontosnak tartom az ókori nyelvek tanulmányozását az egész ún. félhold területén, függetlenül attól, milyen írásjegyeket alkalmaztak. Hiszen a szemita népek csak átvették az ősi tudást, ahogy a hódító népek átvehetnek kulturális elemeket a meghódítottaktól. A magyar nyelv bizonyos elemei azért jelenhetnek meg például a török nyelvben, mert a törökök elfoglaltak több olyan területet, amely korábban ama „félhold” területéhez tartozott. Ők Anatóliába, jóval az ún. honfoglalás után, csak 1072-ben érkeztek meg! Ezért aztán valóban komolyan lehet venni azokat a javaslatokat, miszerint Arménia területén egykor létező Urartu írott emlékeit érdemes tanulmányozni az ősmagyar nyelvvel kapcsolatosan,⁴¹⁰ amit kiegészítenék azzal, hogy ez igaz lehet az utód arámi nyelvre is.

5. Hipotézisem a magyarság eredetére

Szeretném hangsúlyozni, azért nem nevezhetjük az ősnyelvet magyarnak, mert az ókorban még nem létezett magyar nép. Valóban magyarkodásnak tartom, amikor a világ szinte bármely táján évezredekkel ezelőtti régészeti leletekről kijelentik, hogy magyar. Szerintem az a helyes, ha elfogadjuk, bizonyára Álmos vagy Árpád pajzsra emelése a magyar nép megszületésének történelmi eseménye.

Álmos Emese fia. A legenda szerint Emese a turulmadártól esett teherbe. Ez megint csak egy szimbólum, ami nehezen érthető sokaknak, így átírták a hagyományt úgy, miszerint a megjelenő turulmadár a kisdedet védőszárnyai alá helyezve gondoskodott arról, hogy az bánatlanul beteljesítse nagyra hivatott sorsát. Nem nagyon tudom ezt másként értelmezni, mint hogy Álmos esetében a magyar nép megszervezéséről, vagy inkább újjászületéséről van szó.

⁴⁰⁹ A szerzőtől kaptam hozzáférést, onnan az ismeretem. (Záhonyi András: *Sumer-akkád-magyar jel- és szótár*. Mezopotámiai küsszótár az ősi sumer képjelek szerinti rendszerezésben. Jelkereső táblázatok Labat és Deimel mezopotámiai szótárainak gyors és megbízható használatához. 2017. http://www.osfogalmak.hu/02/pdf/zahonyi_andras_-_jelkereso_sumer_szotar_01.resz.pdf.)

⁴¹⁰ V. ö. Bakay Kornél: *Magyarnak lenni: büszke gyönyörűség!* Kráter Kiadó, Pomáz, 2004.

ÁLMOS név jelentése a hangok alapján: (Á/22) átmeneti állandóság, (L/12) kikényszerített változtatás, (M/13) megjelenés a másik világban, (O/16) otthonra találás, (S/19) sávban sugárzás $\rightarrow 22+12+13+16+19=82 \rightarrow 8+2=10$. A 8-as szám révén benne van az a hatalmas átalakító erő, ami egy nemzet születéséhez szükséges, és a 2-es szám révén ennek a befogadása is, az eredmény *az isteni minta* (10-es szám), ahogy egy nemzetet létre kell hozni.

TURUL jelentése: (T/9) tér tágulása, titkok feltárulása, (U/6) szeretettel meghozott döntés következtében új út, (R/20) ráakodott ruha a megjelenéshez, (L/12) a kikényszerített változás $\rightarrow 9+6+20+6+12=53 \rightarrow 5+3=8$, azaz a *hatalmas átalakító erő* szimbóluma.

A legenda tehát arról szól, hogy az Égiek irányítása alatt álló hatalmas átalakító erőnek köszönhetően Álmos személyében megszületett az isteni mintát ismerő és követő első magyar ember. Meglepetten tapasztaltam, hogy miközben ellenőrizni szerettem volna a pajzsraemelés évszámát kiderült, nem Álmost emelték pajzsra, ahogy az iskolában emlékeim szerint tanultuk, hanem Árpádot. Még az érettségire készülve fogalmazódott meg bennem, hogy e legenda lényege, a magyar nép önazonosságának felismerése. A lényegre tekintve, azaz, hogy a magyar nép megszületése nem a Kárpát-medencén belül történt, tulajdonképpen mindegy. Ugyanis így érthető, miért beszélhetnek a krónikáink a magyarok bejövételéről Szkítia földjéről. Ugyanakkor ez még nem jelent sem honfoglalást, sem azt, hogy Árpád népe török nyelven beszélt volna. Nincsen nyoma pusztításnak, ami török hódításra utalna, és a kutatások szerint az se valószínű, hogy nagyon sokan lettek volna.

MAGYAR név jelentése: (M/13) újjászületés, megjelenés a másik világban, (A/1) alapokhoz kormányzó erő, (GY/30) gyökerek és gyümölcsök révén gyors terjedés, (R/20) a lényegre rakódó ruha a megjelenéshez, népnév képző $\rightarrow 13+1+30+1+20=65$, $6+5=11$, azaz *egy központ az új kezdet számára*, ami annál is érdekesebb, mert $65=21+34$, azaz két Fibonacci szám összegével, azaz maga is a Fibonacci sorozat elem. Ilyen értelemben a magyar valóban egy „magnép”, amely várakozik arra, hogy a „kedvező talajban újjászülethessen”.

Elhagyva az „R” hangot a szó felbontható MA és GYA gyökökre. MA jelentése tehát egy megfordulás, amikor a múlt világából a jövő világa felé tekintünk, mint alap. GYA ismert egyiptomi szó az U28-as hieroglifa, aminek jelentése értelem, köralakítás, a mai nyelvünkben inkább AGY szónak felel meg. Azonban a GYAGYA formája is fennmaradt a magyarban, ami a szellemiséggel kapcsolatos és szintén megtalálható az egyiptomiaknál, a D1-es hieroglifa jelentése fej. Természetesen a MA gyöknek is van hieroglifája, nem is egy, hanem kettő: az U1 egy kasza, a G3 egy sólyom mögött a kasza, amit könnyű értelmezni, hiszen a folyamatos halál és újjászületés titka rejlik benne, ahogy a múltból a jövő felé fordulunk. Ez tükröződik a Szent Korona abroncsának $12 \cdot 13$ igazgyöngyében is.

Úgy vélem, a helyes értelmezése a népvünknek az tehát, hogy *a szellemi értékeket átmentő/megtartó nép* vagyunk, amivel egy új korszakot nyitunk (majd?) a történelemben. Ezt támasztja alá, hogy az egyiptomi nyelvben az ún. könyvtekercs Y1-es hieroglifa kiejtése nagy valószínűséggel MAGYAT lehetett, ahol a szóvégi „T” a tárgyra utal. E népvét akkor vehette fel a magyarság, amikor megfogalmazta önazonosságát, ami szerintem *a szkíta szellemi értékek átmentésére* vonatkozhatott. Küldetéstudatunk tehát az, hogy akármilyen nagy elnyomás ér minket, az ősi értékeket őriznünk kell, mert vélhetően ebben rejlik az emberiség megmaradásának a kulcsa. Talán nem túlzás azt állítani, hogy az ún. Aranykort (Göbekli Tepe építésének idején) jellemző magas szellemiség a gyökere az ősnyelvnek, aminek sajátosságait őrizzük a magyar nyelvben.

Feltehetően, már a Hun Birodalom is ennek érdekében szerveződött, azaz elsősorban védelmi céllal, beleértve az ősi szellemi értékek védelmét is. Zarathustra és Jézus, mint próféták éppen az ősi erkölcsi értékekhez akarták visszavezetni az emberiséget. Az ún. Jézus követők bizonyára ennek tanítását tüzték a zászlójukra. *Az örök erkölcsi értékek azonban nem egyeztethetők össze az ember hatalmi vágyával, amikor mások felett uralkodni akar valaki, és ennek elérése érdekében nem válogat az eszközeiben.*

Mivel Jézus tanítványai a szkíták között is térítettek, az első keresztény állam, Arménia pedig a Hun Birodalom része volt, számomra természetes, hogy a hunok a korai kereszténységet terjesztették mindenütt Európában. Azt a tanítást, amit a hatalomra vágyók értelemszerűen el akartak nyomni.

Csakis szövetségekötésekkel magyarázható, hogy Attila irányítása alatt oly rövid idő alatt oly hatalmas birodalom létrejöhetett. A szövetségekötések révén való szerveződést támasztja alá, hogy a következő tanhuk (kagánok) 434-ig voltak hatalmon: Bengyek, Mandzsuk, Uldin, Bendegúz, Uptár, Ruga.⁴¹¹ Feltételezem, az egyik szövetséges a pártus királyi utód lehetett, hiszen Arménia a felbomlott Pártus Birodalom utolsó még független tagja. Bevallom, elég nehéz kiigazodnom, hogy ki kicsoda. Talán Ruga tanhu utóda Buda (Bleda) és vele párhuzamosan a kisebbik király Attila, aki talán Mandzsuk fia lehetett.⁴¹² Mindenesetre arra következtettem, hogy a tanhuk hatalma egyszerre szűnt meg, ami nem utal a törököket jellemző hódító hadjáratok útján történő birodalomépítésre. Megint egy logikátlanság, ami leleplezi a történelemhamisítást, és segít feltárni az igazságot. A magyarság részben tehát valóban a hunokban gyökeredzik, ez azonban nem lehet azonos a fekete hunokkal, éppen annak ellentétjéről, elsősorban a fehérunokról lehet szó, hiszen őket tartják szkíta népek. Ez lehet a magyarázata annak, hogy Attila a Gepida királyságban, azaz a Baktriából/Parthiából elköltözött fehérunok otthonában, a dáhok és géták hazájában rendezte be birodalmi központját. A szövetséghez nyilván egyéb népek is csatlakozhattak, azonban nem hinném, hogy gótok lettek volna közöttük.

A genetikai vizsgálatok nem nyújtanak információt a beszélt nyelvről. Bár manapság a genetikai vizsgálatokkal elvileg kimutatható lehetne, hogy az egykori Baktria és Parthia vidékéről elköltöző fehérunok egy részének utódai itt élnek-e a Kárpát-medencében, azonban ez nem árul el semmit arról, milyen kultúrájú népesség költözött be. A régészeti leletek legalább olyan fon-

⁴¹¹ Pádányi Viktor: *Dentu-Magyararia*. Turul, Veszprém, 1989. http://hierarhia.hu/wp-content/uploads/2016/02/DR.-Pad%C3%A1nyi_Viktor_-_Dentu-Magyararia.pdf

⁴¹² Pádányi szószerint ezt írja: „A császár, azaz „a tanhu ebben az időben 'Charaton' – s ebben a torzításban e sorok írója a 'Khara tanh' szavakat véli felfedezni – a 'kisebbik király', a horka pedig 'Uldin' (ami östörök nyelvekben nem jelent semmit, de 'Ulud' (Eleud) pl. 'ölyvecskét' jelentene). [*'Uldin' a kilencvenes évek vége óta 'Charaton' tanhu mellett a 'kisebbik király', a hadsereg főparancsnok, a horka... A név fejtése lehet azonban 'Ulu tanh' is.*] Charatont a tanhuk trónján Richa (Rika? Roka? Ruga? Rua?) követi [*Nincs azonban kizárva, hogy 'Kara tanh' és a gót hagyományok 'Rua'-ja ugyanaz a név és személy.*] (434-ig), Uldint pedig a horkák rendjén előbb idősebbik fia, Bengyeg (Mundzsuk? Bendeg-úz?), majd ennek halála után, fiatalabbik fia, 'Uptar' (Oktar) váltja fel szintén pontosan 434-ig, ami olyan furcsa és valószínűtlen eset, hogy analizálnunk kell. Richa utóda ugyanis 'Buda' lesz, akit a germán történet tudomány gót értesülések alapján 'Blédának' nevez, a horka méltóságot pedig *ugyanekkor* a néhai Bengyeg vagy Mandzsuk fia, Attila veszi át. Forrásaink nem adnak feleletet arra, hogy mi történt 'Uptarral', a horkával. Vajon ő is meghalt, mégpedig *egyszerre Richa tanhuval*? Mivel ez fölöttébb valószínűtlen, de az is valószínűtlen, hogy 'lemondott' volna, hiszen életkorának ebben az időpontban 30-35 év között kellett – amint majd látni fogjuk – lennie, itt valami nem egyezik. Legvalószínűtlenebb azonban a semmi körülmények között nem östörök jellegű 'Uptar' név, amelynek mássalhangzó torlódása, germános végződése határozottan torzításra mutat. E név valószínű alakja e sorok írójának hipotézise szerint Ubud-ur, vagy Ubad-ur, vagy Ubud-úr lehetett s a merész fonetikai találgatáson felül erre van e sorok írójának egy igen súlyos közvetett bizonyítéka. Amennyiben ugyanis ez valóban így volna, ez azt jelentené, hogy egész egyszerűen ez az állítólag 'Uptar' nevű 'kisebbik király' lett a tanhu. Egy Ubud-ur, vagy Ubadur, vagy Ubud-ur (az -ur végződés minden esetben csak címzést jelentő toldás, aminthogy az pl. a 'Csovanszir'–Csobánc-ur esetében is) név igen könnyen jelenhetik meg 'Buda' formában, vagy esetleg, egy 'Ubud' 'Bléda' formában. Az meg, hogy 'Uptar' 'kisebbik király' méltósága pontosan a tanhu halála évében szűnik meg, s kerül Attila kezébe, az új tanhu neve meg 'Buda', vagy 'Bléda' néven marad fenn a hagyományban (mert erre konkrét kútfő adat nincs), ami egy -ur végződéssel ellátott gyanúsán csengő 'Upt' névhez igen közel áll, szinte türelmetlenül arra mutat, hogy a kútfőkben meglevő torzított 'Uptar' és a hagyomány 'Buda-(ur)' neve egy és ugyanazt a személyt jelenti, akinek az igazi neve 'Uhud'-nak, vagy 'Ubud'-nak látszik lenni (Uhud-Buda). Ez a hipotetikus Uptar-Ubudur-Buda, aki Richa tanhu halála évében megszűnik 'kisebbik király' lenni, e szerint Attila apjának öccse, vagyis Attila nagybátyja volt, akinek 11 évi uralkodása alatt (434-445) Attila a 'kisebbik király', a hadsereg főparancsnok, a horka. (Uo. pp. 249-251.) – *A szerk.*

tosak, mint a genetikai vizsgálatok eredményei. Azonban ez is tévútra vezet, ha az írott történelem meghamisított, és fiktív népek leírását tartalmazza, a valódi események időben távol esnek attól, ahogy ezt a történelem tálalja.

Számomra az a természetes, hogy Erdélybe a II–III. század idején békével érkező ún. gepidák nyelve is a magyarral hasonló gyökerű lehetett, mivel az összeolvadás eredménye a magyar archaikus nyelv, és semmi nyoma a gótnak. Nagy valószínűséggel a gótnak tartott gepidák azonosak a Baktriát és Parthiát elhagyó fehérhunokkal, akik rokonai Erdély őslakóinak. Feltehetően ők még Jézus születése előtt érkeztek, azaz a genetikai vizsgálatoknak ezt az időszakot kellene elemezni. Beazonosítható a kor azzal a geológiai katasztrófával, ami az Oxus-folyó medrét elzárta, és ezért az Aral-tó vidéke elkezdett sivatagosodni, az öntözőcsatornáknak nem volt víz utánpótlása. Baktria és Parthia vidéke egykor a Pártus Birodalomhoz tartozott. Erdélyben a testvérnépek találkozását támasztja alá, hogy a perzsák, a görögök és a rómaiak a pártusokat DAHA névvel illették, akik egykori lakhelye a mai Dahisztán környékén (Kaszpi-tengertől délkeletre) volt, azaz részben az a terület, ahonnan a fehérhunok származnak. A térképek alapján a fehérhunok egykor a Kaszpi-tenger és a Himalája közötti területen éltek. Ami az igazán érdekes, hogy a dáhok Dáciában is éltek, sőt őslakóként említik őket. Így igenis, valószínűsíthető, hogy testvérnépek találkozásáról lehetett szó.

Amennyiben a 165. ábrán a mintavétel helyeit jelölték a kis halványpiros pontokkal, úgy tűnik, mintha a legvalószínűbb területeken nem, vagy csak alig végeztek volna mintavételezést. Bár mivel az akkori lakosság elköltözött, helyére törökök települtek, nem tudom, hogyan lehet genetikai vizsgálatall az elvándorlást megfelelő biztonsággal kimutatni.



165. ábra. „A ma élő magyarok genetikai összetevői Admixtre analízis alapján (Hellenthal és mtsai, 2014). Az ázsiai és skandináv összetevők megjelenését egymással egyidőben, 400-1000 közé datálták. A mai magyarokban szintén kimutattak kaukázusi és közel-keleti összetevőket is, de nem találtak finnugor kapcsolatot.”⁴¹³

A Dr. Török Tibor nevéhez köthető genetikai vizsgálatok térképe (165. ábra) azon elméletet azonban alátámasztja, miszerint a korai kereszténység terjesztői eljutottak a nyugati partvidékig, majd bizonyára az üldözött keresztények menekülhettek a Kárpát-medencébe. Arab-félszigetről is könnyen lehet, hogy elsősorban a keresztényüldözések következtében települtek át a Kárpát-medencébe. A térkép nem tartalmazza a Krim-félszigetről való betelepülést, feltehetően

⁴¹³ Neparáczi Endre: A honfoglalók genetikai származásának és rokonsági viszonyainak vizsgálata archeogenetikai módszerekkel. *PhD értekezés*. Témavezető: Dr. Török Tibor, társ-témavezető: Dr. Pálfi György. Biológia Doktori Iskola, Szegedi Tudományegyetem Természettudományi és Informatikai Kar Genetikai Tanszék, Szeged 2017. 19. ábra, p. 65. http://doktori.bibl.u-szeged.hu/id/eprint/3794/1/Neparaczki_PhD.pdf.

ezt sem is vizsgálták. Ugyanakkor számomra gond annak értelmezése, ha mindenki a Krím-félsziget lakosai közül csatlakozik azokhoz, akik beköltöztek a Kárpát-medencébe, akkor hogyan lehet kimutatni ennek tényét a ma ott élő lakosságból?

Továbbá tudnám javasolni Sarhed (talán Szárhegy?) lakosságát elemzésre. Ők a Pamír-hegységtől délre, a kiapadt régi Oxus medre mellett a Wachan-völgyben élnek, és úgy tartják magukról, hogy legalább 20000 éve ott élnek helyben, elég szegényesen, de boldogan. Róluk szintén a Viasat Historyrn vetített azon filmben volt szó, amely Nagy Sándor útját igyekezett beazonosítani. Az operatőrnek is feltűnt, hogy ez a nép nem hasonlít sem megjelenésében, sem szokásaiban a környező török népekhez. Kigyűjtöttem a filmből képeket, mivel engem az arcok magyar emberekre emlékeztetnek.⁴¹⁴



166. ábra. Wachan-völgyiek.

Összefoglalva hangsúlyozni szeretném, hogy az évezredek során az ősnyelvnek számtalan változata alakult ki, és az ezeket beszélő népeket egyre több külső és belső agresszív támadás érthette, ami összefogásra kényszerítette őket. Az természetes, hogy az egymástól távoli területeken, különböző behatásokra az ősnyelv szétvált számtalan kis nyelvi ágra, azonban a közös gyö-

⁴¹⁴ A gravetti műveltség (M17-es génmutációval) 40000 éves hatásáról lehet szó, amint pl. a hunzáknál is. – A szerk.

kér erősödött meg azáltal, amikor az I. évezred során több ilyen nép összeolvadt a Kárpát-medencében. Úgy vélem, ahogy a kereszténységben a reformációval megindult egy öntisztulási folyamat, ahhoz hasonlóan ez történhetett az ősi szent nyelvvel is, amikor **több hasonló gyökerű nép közel került egymáshoz. Ennek eredménye a mai magyar nyelv.**

Mivel a Szent Korona is közvetíti a szkíták által átmenekített ősi tudás lényegét, bizonyára ez az igazi oka annak, hogy a Koronán hátul le kellett cserélni a képeket. Azt hittem már az MTA is elfogadta a képcserét, és a korona egységes szerkezetét, mivel számomra ez oly nyilvánvaló, így igen meglepődtem amikor a minap egy akadémikus arról nyilatkozott, hogy a Szent Korona bizánci eredetű, Konstantin adta a görög részét (az abroncsot) Géza fejedelemnek.

A régészet a történetíráshoz igazítva azonosítja be a leleteket. Ha hamis a történet, hamis a következtetés. Azonban a nyelv formálódását nem lehet átverni. Az a döbbenetes, hogy a történészek annyira ragaszkodnak a meghamisított történelemhez, hogy kételkednek a nép által őrzött hagyományok valóságában. Bizonyára a székelyek helyesen tudják, hogy az eredetük hun. Mit is jelent a HUN gyök? Hangértéme szerint a hatalmas átalakító erő („H”) egy szeretettel meghozott döntést követően új útra lép („U”) azon célja érdekében, hogy a fennmaradást segítse („N”). Hangértéke $8+6+14=28$, azaz **egy olyan isteni mintát jelent, amit az emberek javító szándéka hozott létre** (lásd: „J” hang). Könnyen lehet, hogy valójában sem ilyen nép, sem ilyen nyelv nem létezett, csupán egy jelzője volt az isteni mintát követni szándékozó szkítáknak. A HU gyök az egyiptomiaknál „Ámon két karját” jelentette, az A25-ös hieroglifát az isteni teremtőtehetség kifejezésére használták. Nyilván ennek a névnek semmi köze nem lehet az agresszor törökökhöz.

Gordon Childe és Fritz Sachermeijer megállapításainak – miszerint a Kárpát-medencéből származik a gyökrendszerű írás, az ősnyelv, a korong előtti és a korongolt kerámia, a gabona kine-mesítése, a háziasított sertés és szarvasmarha, a fémbányászat, illetve a fémművesség, az ötvös-művészet és a technikai civilizáció alapja, a kerék, és a kengyel – az alapja éppen az, hogy egykor itt a Kárpát-medencében élt bizonyára egy olyan nép, amely ha az évezredek során messzi tájakra el is került, mindig a nyelvében őrizte gyökerét, így ha ismét találkoztak, felismerték egymást.



167. ábra. Ópusztaszer ma.

Ópusztaszert az ún. honfoglalás emlékhelyévé alakították (167. ábra), mivelhogy Anonymus legendája szerint ez a honalapító magyar nemzet első törvényhozási közgyűlésének színhelye. Árpád vezér, és társai itt megálltak 34 napra, és törvényeket hoztak, azaz szerét ejtették az

ország dolgainak. E történetben is érzek némi csúsztatást. Ugyanis a SZER gyök eredetileg nemesembert jelentett, azaz inkább a nemesi származást, és a valahová tartozást jelentette. Amennyiben itt Árpád vezérék valóban megálltak, akkor **az ún. országgyűlésnek az elsődleges célja a közös szkíta származási gyökerek megerősítése és tudatosítása lehetett, ami egyben biztosította a békés letelepedést.**

A magyarok az ezoterikus tudásukat, az élő természetismeretüket a rovás jelek mögé „rejtették”, amit feltehetően Ulfila foglalt egységes rendszerbe. (Ezt tették a héberek és a kínaiak is az ábécéjük megszerkesztése során.) Ez a magyarázata annak, hogy Ulfila Bibliáját miért kellett meghamisítani, és a gótoknak tulajdonítani. Ulfila szülei révén Kappadókiából származott, mitől lett volna gót? Ezt a gyökeret kellett kisajátítani a magyaroktól a gót mesékkel és a türk eredetű avarokkal, vagy a hunok eltörökösítésével. Ha jól belegondolunk Attila már akkor megszervezte az országát, amikor ma fejlettnak kikiáltott nyugati népek, franciák, spanyolok, angolok még sehol se voltak. Így igazán megmosolyogtató, amikor a franciáknak akarják a kereszténység bölcsőjét kisajátítani.⁴¹⁵

A családfák tanulmányozásával megállapítható, hogy Attila és Álmos között legfeljebb csak 100-150 év telhetett el, azaz Attila halála (V. sz.) és a hivatalosan elfogadott honfoglalás ideje (IX. sz.) között közel 300 év „valahogy elveszett”. Van egy másik leszármazási lista is, Csaba vonaláról, azonban még ez is rövid: Ernák (illetve Csaba) → Ed → Ügek → (Előd) → Emese (feleség) → Álmos → Árpád.

CS_ABA neve feltehetően CSÁK+ABA nemzetségét jelenthette, amelyek házasság révén összekapcsolódtak, ugyanis Előd a Csák nemzetséghez tartozott.

Úgy vélem az ABA név eredetileg egy jelző lehetett, ami a „belső, bennfentes törzset” jelölhette, és így az ABA név valójában az Árpád-házi királyok nemzetségére utalhat. Ez lehet a magyarázata annak, miért nem szerepel az ún. honfoglaló törzsek között.⁴¹⁶ Mellesleg az ún. Honfoglalók listája már azért is megkérdőjelezhető, mert a 7-es szám minden bizonnyal a „Dialdalszekér” módján történő összefogásra utal, a tényleges törzsek száma ettől teljesen független. Még az is elképzelhető, hogy bele lehet érteni azokat nemzetségeket/törzseket is, akik már jóval korábban itt éltek a Kárpát-medencében. Eléggé valószínűnek tűnik, hogy előzetesen egyeztettek, ki hol telepedjen le, mivel nincsen nyoma harcoknak.

Csaba neve a kulcsa annak, hogy miért éppen az ő nevének megkettőzésével lehetett közel három évszázadot behamisítani a magyar történelembe. Csaba ugyanis nem egy adott személyt jelentett, hanem egy jelzőt. Nem csak Ernákot/Irniket hívták így, hanem bizánci forrás szerint Ogurdot is. A történelemhamisításnak ez is egy módszere, **képeznek egy jelzőt, amit a névhez csatolnak, majd a jelzőt egy másik személyhez is, majd a jelzőt önállósítva** szinte követhetetlen lesz az események sora. Így jártak el az „Augustus” jelzővel a római császárok sokszorosítása érdekében.

Csaba királyfiról szóló legenda történetén keresztül elemeztem a „CS” hang jelentését: „Hol van a Csigle-mező? Csaba királyfi a Csillagösvényen. CS hang jelentése a magyar nyelvben” címmel, amit feltettem a Facebookra.⁴¹⁷ Ez a történet számos érdekességre hívja fel a figyelmünket. „*Vezesd még egyszer, győzelemre néped, Csaba királyfi, csillagösvényen!*” imával a székelek azt kérik, hogy a Nyilas jegyű magyarokat indítsa el megint, hogy az őstudás ismét tudjon virágozni, gyümölcsöt hozni, szaporodni.

Feltehetően azok a krónikák, – mint például Anonymus: Gesta Hungarorum – amelyek csapatvonulásokról számolnak be, utólagos történelemhamisítások, hiszen képtelenség, hogy több

⁴¹⁵ Hrusztaljov 2008.

⁴¹⁶ Arról, hogy ekkor már törzsek itt nem léteztek, lásd Csámpai Ottó, Cser Ferenc, Darai Lajos: A magyar műveltségi és társadalmi egyedülállósága. *Acta Historica Hungarica Turiciensia* 23. évf. (2008.) 2. szám pp. 39-49. <http://epa.oszk.hu/01400/01445/00001/pdf/039-049.pdf>.

⁴¹⁷ Elérhető a következő linken: <https://www.facebook.com/Maria.Magdolna.Harsay/posts/3115080032106514>.

mint 32000 km-t olyan rövid idő alatt meg tudtak volna tenni az állítólagos honfoglalók. Megint egy logikátlanság, ami leleplezi a hamisításokat.

Összefoglalva megállapítható, hogy a magyarság tulajdonképpen itt a Kárpát-medencében alakult ki, még akkor is, ha Álmos vezér a Kárpát-medencén kívül adta népének a nevét, fogalmazta meg önazonosságát. A betelepülők könnyen integrálódtak, mert a többségük szkíta gyökerű néptől származtatta magát. Természetesen ez nem azt jelenti, hogy minden békésen zajlott, azonban tudtommal nagyobb népirtásnak, népességcserének nincsen nyoma. Az ún. pogány lázadások pedig felfoghatók úgy, mint amikor az ősi hitüket, azaz a korai kereszténységet vagy a zoroasztrizmust követelték vissza a lázadók.

Számomra egyértelmű, hogy a két Csaba közötti Avar vagy Türk Birodalom kitaláció. Az ún. avar régészeti leleteket a régészek nem is tudják megkülönböztetni a hun leletektől, csupán a koruk alapján azonosítják avarnak. Krónikáink nem is említik az avarokat, a történelemhamisítás termékei. Így akarták a magyarok elődjének a valóban agresszívan hódító török nyelvű népet megtenni, de mivel szinte senki sem beszélt a Kárpát-medencében törökül, el is kellett tüntetni az avarokat, és így jöttek a magyar „honfoglaló” törzsekről szóló mesék.

Természetesen gótok sem léteztek, nem létezett gót kereszténység. Ugyanakkor a Jézus tanítványaihoz köthető korai kereszténység létezett, ami a szkíták/hunok között terjedt. Valószínűsítem, hogy ez azonos lehetett az „ariánus”-féle kereszténységgel, mivel másképpen őket Jézus követőknek nevezték. Szávaszentdemeteren élő Ulfila püspök az ariánus egyházat akarta megszervezni, ezért írt egy Bibliát hívei számára. Feltehetően a korábbi arámi írást ő „modernizálta”, hogy minél könnyebben tudják hívei olvasni a Bibliát.

Az ún. fejlett nyugati államok többszáz éve dolgoznak azon, hogy azt a csodálatos őstudást, azon örök igazságokat, ami szerint a természet működik, és aminek lényegét nem csak a rovárszámrendszerünk, nyelvünk, hanem a Szent Korona is közvetíti, „elbirtokolják” népüktől, azt remélve, így lehetnek a világ urai. Nem értik, hogy az emberiség feladata a szellemiség, a kozmikus tudat fejlesztése, amit csak a természeti rend fenntartásáért folyamatosan munkálkodva lehet megvalósítani. Az ateisták istennek képzelve magukat akarják diktálni a rendet, és nem veszik észre, hogy az útjuk a pusztulásba visz. A nemzeti öntudat, a szkíta gyökerek ápolása tehát elsősorban nem genetikai kérdés, hanem kultúra: fontosak-e a hagyományok, vagy éppen a múlt eltörlésén dolgozik-e valaki. Természetesen az is ide tartozik, ki mit ért a fejlődés alatt? Meg akarja-e érteni az egyén őseinek gondolkodását, és ily módon megismerve a természetet, felhasználja annak törvényszerűségeit (ez a ciklikus fejlődés csiga trendje, ami közösséget épít); vagy éppen ellenkezőleg, bármi áron le akarja rázni a múlt kötöttségeit, és a dominancia elv alapján remél az egyén kiválasztódást (ez a lineáris trend, ami a végén a pusztulásba visz).

Timaru-Kast Sándor 2021. 10. 27. 14:35

Mit ér az ember, ha génvadász – más szóval:

Mit ér az ember, ha archeogenetikus, de semmi máshoz nem ért.

Minap kora reggel harangzúgásra ébredtem. Tudtam, nagy dolgokat fedezett fel a Világegyetem tudományos elitje. A műezzin imára hívta Köln békés polgárait. Már-már, Nobel díj is lebegett a levegőben.

Miután, mint minden reggel, bekapcsoltam a telefonomat, és az okos közölte velem, megtudtam a civilizált világ guggli híreit. Tíz percig a föld felett lebegtem, úsztam a boldogságban. De csak tíz percig, amíg mély levegőt nem vettem a cím elolvasása után. De, jaj, belekezdtem a cikk(ek) elolvasásába is, és lezuhantam...

De hát, miről is van nagyba' szó: két kutató csoport, teljesen függetlenül egymástól (naná!), feltalálta a spanyolviaszt! Egy tübingai (Tübingen) egyetem kutató professzora, egy bizonyos Cosimo Posth (amolyan: „Professor Wieheißter”) génesek csapata, és egy másik meg – horribile dictu – Firenzében, végre megfejtették a Nagy Titkot: az etruszkok nagy titkát! Megvizsgálták az etruszk génállományt, és rájöttek, hogy az etruszkok nem Anatóliából származtak! Hanem a Fekete-tenger és a Kaszpi-tó feletti pusztákról. Puff neki!

Ez már így jó is lenne, ha itt pontot tettek volna a mondandójuk végére. De sajnos nem így tettek. A túl sok szó logyogtatása mindig rossz irányba viszi a dolgokat. A mondanivalójukat azzal tetőzték, rögtön a következő mondatban, büszkén kijelentvén, hogy arról a területről származnak az etruszkok, amely tulajdonképpen az indogermánok hatalmas népének az őshazája. Tehát innen indultak Itália felé a latinok is, és egyéb itáliai népecske. Őket nem vizsgálták, minek is, ezt elég amúgy kijelenteni, hisz ők a nagy és ragyogó indogermánok csoportjában tartozó nyelvet beszélték. Ez szentírás!

Tehát, konkluzióként, összefoglalva kihúzták magukat, és elmondták a pórnépnek, hogy egy és ugyan azon a vidéken két egyforma génállományt (sic!) felmutató nép, két különböző nyelvet beszélt, egy ragozót (az etruszkok) és egy nem ragozót (a többiek, akik persze, sokkal többen voltak!). No ám felmerül az a lehetőség is, hogy az etruszkok is indogermánok voltak, de ragoztak, akár csak a hettita indogermánok is, tudják, azok, akik istenüket Estan vagy Istanu-nak nevezték, amott a messzi Anatóliában, ahonnan nemszármaztak az etruszkok. Természetesen, az etruszkok a ragozást útközben is megtanulhatták a hosszú vándorlás közben az indogermán Turánból(!) Itáliáig. Vajon előfordulhatott-e, hogy átvonultak a Kárpát-medencén, és itt megtanultak ragozni, meg egy a magyarra hasonló nem-indogermán nyelvet is beszélni?

A kutatók bebizonyítottak valami nagyon fontosat. Ezt mi már tudtuk, de nem baj, jó, ha a művelt Nyugat egyik germán egyetemén is ezt kimondják: AZ ETRUSZKOK SZKÍTA VÉR-BŐL VANNAK! Az etruszkok szkíta génállománnyal rendelkeznek. Hozzá lehetett volna még tenni, hogy az is elképzelhető, hogy az etruszkok a Kárpát-medencei agathyrszektől származtak. Az agathyrszek elhagyván Magyarországot (és Erdélyt) és Itáliába érkezvén etruszkok lettek. Magyar lovas-kurgános műveltséget magukkal hozva (Alinei) – no meg a szürkemarhát és a kuzaszt! – lett az ottani népekből, az Anatóliából bevándorolt „trójai”-etruszkokból (Vergilius: Aeneas utazása), vagy elő-etruszkokból, azaz a tuszkánból etruszk.

Nézzük most meg, hogy kerülnek ide az indogermánok. Ez egy olyan kötelező beékelés minden szerző részéről, mind amikor a kommunizmusban mindig kellett egy-egy idézetet Marxtól, Lenintől, Sztálintól vagy éppen Ceausescutól idézni egy-egy tudományosnak álcázott munkában, mert ezzel egyből felértékelődtek a szerzők és tudományosnak mondott munkájuk.

Az indogermánok emlegetése kötelező cselekedet, mert dogma értékű. De, van ezzel egy kis baj. Nem ismerjük őshazájukat, sőt, ott, ahol ezt elképzelték a fősodratú megélhetéses történészek, ott sosem volt. Csak ha azt hazudták hozzá, hogy a szkíták indogermánok, és valamiféle délnyugat-északkeleti perzsa nyelvjárást beszéltek, amiről semmilyen bizonyítékuk nincsen. Sőt,

a szkíta műveltség továbbvivői éppen a magyarok, a kelták és a türk népek. Kurgánt a szkíták, az etruszok és a kelták építettek. A németföldi kelta halomsírokat *Hunnegraeberk*-nek hívják, azaz Hunsíroknak. Nálunk a szarmata halomsírokat meg Kunhalmoknak. Már-már felmerül az a gyanú, hogy a „szkíta” és a „hun” egy és ugyan azt a népet jelöli, a két fogalom meg felcserélhető. A kelták sem indogermánok, akár mennyire is ezt a mainstream ránk akarja erőszakolni.

Voltak ennek a dogmának hamis papjai, sőt papnői is. Így volt ez valahol a Nagyvízen túl, a Nyugati parton volt egy ilyen művésznő, a litván származású Gimbutas Mária,⁴¹⁸ a „*Kurgán teória*” megteremtője, akit ugyancsak Tübingában kentek fel professzorrá (á mics’ a véletlen). Ő azt állította, hogy valahonnan az orosz (szarmata) pusztákról elindult egy hatalmas néptömeg, a „*kurgán törzsek*” (micsoda fantaszta címkézés), természetesen gyalog, mert még megszelídített ló is alig volt, szekér meg annál kevesebb. Gimbi néni vezérletével, lobogó szőke hajjal, bunkósbotokkal felszerelve, rohantak nyugatfelé az indogermán tömegek, hogy az addig ott szerencsétlenkedőket megcivilizálják. Útközben mindenfelé egy-egy kurgánt (halomsírt) is leraktak. Zeuß János Gáspár⁴¹⁹, a keltológia atyja, és társai után, bebizonygatta a szkíták és a kelták indogermánóságát (természetesen bizonyítékok nélkül), amúgy kikiáltással.

A minden hájjal megkent dogmatizisták sokszor már attól sem riadtak vissza, ha már a dogma nem volt tartható, hogy a szkítákat vegyes népnek mondják, de ahol természetesen, a vezérlő réteg (*Führungsschicht*) volt az indogermán elem. A többiek, a bunkók pedig egyéb, valami más, mondjuk például magyar...

⁴¹⁸ Marija Gimbutas (1921 – 1994).

⁴¹⁹ Johann Kaspar Zeuß (1806 – 1856).

Haraszi Zsuzsanna Karolina 2021. 10. 30. 22:44

Javítások helyett kérdések

Mottó:

Az emberi anyagról

Ötezer éve, tízezer éve nem változott az emberi anyag.
Csak a jelmezek változtak, az együttélés rendszerei és feltételei.
Az ami az ember – a lélek és a jellem – nem változott.
Ur városában, Babilonban ugyanazok az emberek éltek,
mint ma Budapesten: s lelkükben ugyanúgy érzékelték a világot
és pontosan úgy feleltek a világra.
Csak éppen - műszerek nélkül - közelebb voltak a világ titkaihoz,
az időhöz, a csillagokhoz, a természet jelbeszédéhez.
Hallásuk finomabb volt, látásuk - távcső nélkül is - élesebb,
érzékelőbb, sejtőbb, megragadóbb. Az emberi anyag nem változott,
de az ember - hála néhány lángésznek és műszernek -
vakabb és süketebb a civilizációban, mint volt az emberi idők elején.
Tunyább és bambább. Értésültebb és ugyanakkor tudatlanabb.
Azt hiszi, gombnyomásra igazgatja a világegyetemet.
Ez az óriási szerkezet, a civilizáció, száműzte az embert
a világ nagy, titkos, belsőseges közösségéből.
(Márai Sándor: Fűves könyv, 55. fejezet)

Kedves Lajos,

Köszönöm a levelezés összefoglalóját és a lehetőséget, hogy esetleg javítsak, változtassak eddigi hozzászólásaimon, amiben pusztán a segíteni akarás jószándéka vezetett. Próbáltam felhívni a figyelmet fontos olvasmányokra (Cser–Darai, G. S. Krantz) és negatív jelenségekre, mint a nyelvészek illetéktelen történelem befolyásoló szerepére (Janhuhen) – holott a történelemtudománynak csak segédtudománya a nyelvészet. Negatív jelenségként említve a székely–magyar rovás jelrendszer nemzetközi digitális szabványosítása körüli csatározást. Azonban genetikai érveket – nem lévén genetikus – soha sem próbáltam alátámasztani! Bejegyzéseimet utóbb átértékelte Rihmer Aurél, ezekből megemlítek néhányat, amit téves véleménynek tartok.

2019.11.19. 23:24-i hozzászólásom: Itt az előttem szóló Bérczi Szaniszló által ajánlott Cser F.–Darai L.: Kárpát-medencei Ősiség c. tanulmányt mint olvasmányt ajánlottam én is a genetikusoknak, végül is csak kiegészítettem az előző hozzászólást a mű pontos pdf. címével. Ajánlottam továbbá idézettel is Grover S. Krantz: Geographical Development of European Languages c. könyvét, amiben az európai nyelvek elterjedéséről, idejéről és a magyar nyelv ősiségéről ír. Erre a két könyvre Rihmer véleménye a 218. oldalon: „Itt a klasszikus finn-ugor nyelvelmélet köszön vissza...” – ez a válasz egyik ajánlatra sem igaz.

2019.12.07. 13:15-i hozzászólásom a Török Tibor által küldött meghívóval kapcsolatos, ahol a Magyarságtudományi Intézet konferenciája műsorában egy olyan előadó nevét láttam, aki először félrevezető adatokat akart szabványosíttatni, majd a rovásszakértők felháborodása közepette a szabványban összevonta volna a székely–magyar rovás jeleit a kazár rovás jeleivel. Végül 2010-ben sikerült Old Hungarian Rovas Script néven, kazárok nélkül a Nemzetközi Digitális Szabványosítást regisztráltatni, az amerikai Michael Everson* szabványosító segítségével. 2013-ban azonban töröltették a teljes szabványt, annak nevével együtt. Mindenki tudhatja, hogy egy ilyen szabvány megfogalmazása mennyire fontos lehet a rovásírás ősisége és a magyarság Kárpát-medencei jelenléte szempontjából. A megjegyzésemben itt ironikusan írtam a szóban forgó úr könyvéről, ehhez hozzászólt Szekeres István is, aki a könyvet elavult hagyományokra épülő könyvnek nevezi. Rihmer Aurél véleménye a 219. oldalon: Szerinte

ajánlottam Hosszú Gábor: Heritage of Scribes c. könyvét, ami ugyebár az elmondottak után nem hihető el.

Elnézést, nem akarok ezzel senkit sem tovább fárasztani, még sorolnám a finn nyelvész Junhunen -től való idézettel stb, de nem teszem. Sokszor lehet, hogy homályosan fogalmaztam, de úgy gondolom nem fárasztom a szerkesztőket ezek javításával ... maradjon úgy ahogy van.

Az olvasóra bízom a hozzászólásom mondanivalójának megértését.

Inkább vagyok meglepve, hogy arra vesztegettek időt és energiát – amit Darai Lajos és segítője fektetett a szerkesztésbe, hogy ugyanazt a szöveget kétszer lehessen olvasni a kiadványban zanzásítva, átértékelve, néha a mondanivalót félreértve, véleményezve minden hozzászólót, ennek nem sok értelmét látom.⁴²⁰

Hatalmas anyag ez a 620 oldal, nem lehetett egyszerű szószerint visszaadni a párbeszédet, a sok hozzáadott csatolmányt, bevallom volt, hogy éjjel 2-3^h-ig olvastam a különböző tanulmányokat.

Sokat tanultam a genetikusok párbeszédéből és legalább olyan tanulságos volt olvasni a Darai Lajos–Cser Ferenc közötti levelezést az elején – bemutatta, hogy dolgoznak együtt – mennyire egy húron pendülnek. Néha már úgy érzem, hogy kukkolok, mert személyes dolgok is nyilvánosságra kerültek.

Könyveikből nem volt számomra eddig ennyire egyértelmű, mint ahogy itt a levelekből kitűnik, hogy a hun kérdés (és a szabir–sumér) ennyire „nemszeretem” téma. Ezt tudtam Lajosról, hiszen ez volt az egyetlen dolog amiben egyetértettek Naddeoval: a magyaroknak nincs közük a hunokhoz,⁴²¹ sem a sumérekhez! (És a szabírokhoz? – a kaukázusiakhoz lehet, de a mezopotámiaiakhoz már kevésbé?!)

2007-óta vannak dedikált könyveim Bíró Józseftől, olvasom, jegyzetelem őket és várom, hogy szakemberek jöjjenek elő azokkal a tényekkel és tudással, amit ez a szerény kutató leírt, pontosan adatolt. Összefüggéseket keresett a neolitikus Kárpát-medencei, az ősszabir–sumér Termékeny félhold, és a khorezmi, Kaspi–Aral-tó-környéki kultúrák hasonlósága, rokonsága között, pontosan idézve ismert nemzetközi kutatókat, mint G. Childe, J. F. Campbell, M. F. Albright, A. Ungnad, Sz. P. Tolszov, S. Kramer vagy a magyar Götz L., Padányi V., Baráth T., Torma Zsófia, László Gyula, Kalitz Nándor és más kutatók mindig adatolt, fontos és bizonyított kutatási eredményeit.

Bíró József még nem ismerte a genetika eredményeit, amikor a könyveit írta. Szerinte három különböző, egyidőben létező őshazáról beszélhetünk, ahol ragozó nyelvű szabir-magyar nép élt: a Kárpát-medence, a mezopotámiai Tigris és Zab folyók környéke és harmadiknak az Amu-Darja-i ősi Khorezm környékén (mai Türkmenisztán, Üzbegisztán). Erről a területről tudható Tolszov kutatásai alapján, hogy i. e. 1300-tól i. u. 1000-ig virágzott a kereskedelme, szabir nép is élt itt, és ezekből, innen vált ki, lett ismert a hunok európai ága. Ez lesz Atila népe később.⁴²²

http://www.magtudin.org/Biro_Jozsef_A_sumirok_tanitomesterei.pdf

http://www.magtudin.org/Biro_Jozsef_Szabir_magyarok_ostortenete%2020120411.pdf

http://www.magtudin.org/Biro_Jozsef_Korosi-Csoma-Sandor-es-a-szabirok.pdf

Szerencsére megdőlni látszik az Out of Africa elmélet, egyre többen érvelnek a több helyen kialakult ősember továbbéléséről, mint Erik Trinkaus, Milford Wolpoff, Julien Riel-Salvatore vagy Carleton S. Coon, a Pennsylvániai Egyetem antropológia professzora. Az afrikai eredettel

⁴²⁰ Rihmer Aurél szerkesztőként szerepel, mert először ő vállalkozott az addigi levelezés összefoglalására, amit a saját vélekedésén átszűrve adott elő, majd azt is bírálva Darai Lajos szerkesztette tovább a kötetet. A bírálat megítéléséhez szükséges a tárgya, azért szerepel. – *A szerk.*

⁴²¹ Az ázsiai hunokról volt szó. – *A szerk.*

⁴²² A témakör megítéléséhez lásd e kötet végén a Timaru-Kast Sándor felvetésére adott Cser Ferenc–Darai Lajos-féle választ, valamint Darai Lajos Árpád Attila örökén – a magyarok őseik útján. *Acta Historica Hungarica Turicensia* 33. évfolyam 11. szám. <https://epa.oszk.hu/01400/01445/00053/pdf/>. – *A szerk.*

remélhetőleg kihal az az elmélet, amely az emberfajok közötti állítólagos egyenlőséget jelentette a politikai korrektség szellemében.⁴²³

Megértem, ha a Kárpát-medencei ősiségünket akarjuk bizonyítani, amiben magam is hiszek, akkor ezt a vonalat kell erősíteni, és nem okos dolog egyelőre más vonalokról is vitatkozni.⁴²⁴ Ide vág Török Tibor genetikára vonatkozó mondása: „Ilyen nagyívű szintézist, az biztos, hogy nem engedhetünk meg magunknak. ...ha azt akarjuk, hogy a nemzetközi tudományban helyünk legyen!” Ami igaz a genetikára, az igaz az őstörténetünkre is, koncentrálni kell a Kárpát-medencében talált ősember leletek sokaságára.

Akkor itt most tisztelettel feltennék néhány kérdést, amivel követ dobok ugyan az utolsó pillanatban a lecsendesülő levélváltásba, de elég fontos kérdések.⁴²⁵

Nem sorolom a mindenki által ismert ősember leleteket Ruditól Samuig, inkább hiányolom a szélesebb rálátást a környezet utolsó 50000–10000 éves leleteire. A magyar ősiség Kárpát-medencei voltához mit tesz hozzá az eddig itt talált leletek sokasága, kiemelve párat ezekből:

- A bükki Balla-barlangban talált, 12000 évesre becsült (Gáboriné Cs. V.) másfél éves hosszúfejú gyermek csontváz mutathat-e genetikai rokonságot?
- „Romániai” Pestera cu Oase ősemberlelet Erdélyben, Anina és Stájerlaka között 37000–42000 éves Neandervölgyi moustieri kultúrából férfi alsó álkapocs.
- „Romániai” Pestera Muieri (Cave of an old Woman) koponya egy 30000 éves modern ember és a Neandervölgyi keveredéséből.
- Magura–Sarmizegetusa – állítólag 33000 éves – kőkörök Vajdahunyadvártól délre. A románok Decebal-hoz kötik építését. De lehetek volna a kelták is akik építették.⁴²⁶
- Lepenski Vir – kőkori település azonos házakkal, utcákkal a Duna partján, a Vaskapunál, mai Szerbia területén. A házakban oltár állt, kőszobrokat faragtak, ismerték a földművelést, állattenyésztést, 8000 éves település.
- Vadu Rau – „Sisters of Tartaria Tablets” – a tatárlakai leletekhez hasonló agyagtáblák, hasonló jelekkel és egy időben készültek. Európa első írásos emléke i. e. 5800-ból!
- Alsónyék–Bátaszék lengyeli-kultúra, i. e. 4900-4200 közötti korai neolitikus település, 180 cm magas kőkori emberek csontjaival – újkőkori termelési forradalom jelei.

Kérdésem az lenne, hogy lehet ezeket a különböző régészeti leleteket összeegyeztetni a neolitikumi, Kárpát-medencei magyarokkal, a szolgáorban tartott, állandóan leigázott alattvaló kézművesekkel, földművelőkkel, ahogy Nógrády úr fogalmazott. Hol voltak a magyarok?⁴²⁷

Ötezer népmesénk, tízezer lejegyzett népdalunk, csodálatosan színes és változatos népviseletünk volt, van. Hogy maradhatott ez észrevétlenül a történelemtudomány számára? Még nevünk sincs a Kárpát-medencében a hunok előtti időből.⁴²⁸ Itt megjegyezném, hogy a Kőműves Kelemen ballada Obrusánszky Borbála szerint ismert Mongóliában és a Ludas Matyi történetnek nyoma van a sumér agyagtáblákon.⁴²⁹

Vannak-e a fenti felsorolt régészeti leleteknek genetikai eredményei? Úgy érzem, túl sok a bizonytalan, különböző nép-nevekkel meghatározott tárgyi bizonyíték. Nem gondolom, hogy a

⁴²³ Az „Ősádám–Őséva” modell tarthatatlanságára éppen genetikai bizonyítékokkal több tanulmányunkban rámutattunk Cser Ferencsel. – *A szerk.*

⁴²⁴ Bár minden vita erősítheti a saját vonalat. – *A szerk.*

⁴²⁵ A legtöbbre található válasz az Acta Historica Hungarica Turiciensia tanulmányaiban, más kérdés, hogy mindig lehet új nézőpontokat kialakítva újabb, esetleg jobb válaszokat adni. – *A szerk.*

⁴²⁶ V. ö. Darai Lajos: A kőrgánok hatalmi párhuzama: erődített élettér. *Acta Historica Hungarica Turiciensia* 30. évfolyam 2. szám. https://epa.oszk.hu/01400/01445/00013/pdf/EPA01445_acta_hungarica_2015_2_156-204.pdf

⁴²⁷ A kérdéskört a kettő kultúra fogalmával és jelenségével lehet a megoldás reményével áttekinteni. – *A szerk.*

⁴²⁸ Ez is az őslakosok tulajdonsága: a jövevények nevezik meg magukat. – *A szerk.*

⁴²⁹ A műveltségi elemek szinte egyetemessé válnak az idők során. – *A szerk.*

genetikának történelmet kellene írnia, de végre valami egzakt, ami tudományosan bizonyító vizsgálat – nem szubjektív hasonlítgatáson alapul. Remélem a genetika, ha nem kerül politikai játszmák kezébe, idővel bizonyítja a Kárpát-medencei ősi múltunkat.⁴³⁰

Az is érdekes, hogy az „ősi múlt” nem is lenne annyira fontos, ha nem lenne annyi ellendrukker, jó polgár idehaza, aki Szibériába zavarna minket rénszarvast tenyészteni... Jó ha tudják, Szibéria is a szabirokról lett elnevezve, akik a folyamközi térségből az asszírok fegyverei elől menekülve sok ágra szakadva, sodródva, Szibériáig juthattak. (A hanti és manysi nyelven beszélők száma nem éri el a 20000 főt, lehet, hogy az ázsiai szabiroktól kapták a nyelvüket?)

Bíró József: A Szabir-Magyarok Őstörténete c. könyve 45. oldalán idézi Makkay János írását, amiben bemutatta: Körös kultúrkör időbelileg megegyezik a Hassuna–Tell Halaf-periódussal (i. e. 6500-5000), és Tisza-kultúrkör pedig megfelel az Al Ubaid-periódusnak (i. e. 5000-4000).

Tehát itt szó sem lehet kulturális vagy nyelvi átvételéről.

Mesterházy Zsolt etnogenezis történetében a Szeleta műveltség és kőipar 43000-tól indul, az ős-kárpátiak 40000-től hagytak nyomot maguk után. Talán már ekkor megindult az elvándorlás minden irányba. A Balkánon keresztül a Termékeny Félhold felé is, így juthatott el az ős-kárpáti szabir- magyar nyelv Kréta szigetére is – ahogy nemrég Révész Péter professzortól megtudtuk, nagyszerű minőszi kutatómunkája eredményeként, hogy a minőszi írás ugornak tekinthető.

Egyiptomban szintén van nyoma a magyaroknak. Osiris legendája szerint egy ER-PET, ER-PAT SAB-ÚR nevű királytól származtatja magát Zab melléknévvel. Osiris i. e 3400-3200 táján uralkodott, és az egyiptomi sírfeliratokról írt könyvben – Bundge E. A. Wallis: The Egyptian Book of the Dead – található ez az adat.

Honvisszafoglaló Árpád fejedelem neve nem lehetett Árpácska jelentésű, hanem egy hatalmas birodalomra, hasonló nevű királyokra, városokra tisztelettel emlékező névválasztás volt a szabir-onogur–magyar Álmos fejedelem részéről.

Valószínűleg sokkal mélyebben kell visszamenni az időben, mint 40-50 ezer év. Amikor Eurázsia ősnépe még kis településeken élt, ragozó nyelven beszélt és évezredek alatt, netán százezer évek alatt, lassan szétvándoroltak, majd a kezdeti, egyenrangú matriarchátusból átváltva az alá-fölé rendelő patriarchátusi létformára, lassan a népek leigázása, területeik elfoglalása, rabszolgává alacsonyítása alakította a későbbi népek történelmét. Már a sumer zigguratokban megjelennek a pénzváltók.⁴³¹

Bíró József A Szabir-Magyarok a „Sumirok” Tanítómesterei (2002) című könyve 15. oldalán azt állítja, idézem: „...a szabir nép történetét folyamatosan vissza tudjuk vezetni a pontos régészeti és őstörténeti adatokkal a honvisszafoglaló őseinktől: AVAR, HUN, PÁRTUS, SZKÍTA, URARTUI, MITANNI, 'SUMIR' hegemonián keresztül az Al Ubaidi, Uruk, HALAF, Hassuna korszakokba, az ősi SA-SUBAR-SZABIR néphez.”

Másik művében, A Szabir-Magyarok Őstörténete (2000) című könyv 475. oldalán Mezopotámia irányából sorolja fel őstörténelmünket, rokonainkat, legalább 70 különböző névvel illették őket. Agyagtáblák szerint SA, SU SUBAR-SZABIR akikkel együtt váltak SUMIROK-ká, majd SZAKA, MÉD, MITTANI, URARTUI, KÁLD, ÚZ, DAHA, BESENYŐ, SZKÍTA-SZITTYA, PÁRTUS, HUN, KUN, TÜRK, JÁSZ, AVAR, SZABIR-MAGYAR. Megjegyzi, hogy ennek a történelmi vonalnak kétségkívül az egyik legnehezebben érthető része a „szabir–sumir” azonosság vagy rokonság kérdése. Idézi S. N. Kramert, aki az Al Ubaid-i pre-sumir népet már SUBAROKNAK nevezi.⁴³²

⁴³⁰ Máris bizonyította az M17-Eu19 génmutáció 60 %-os itteni, ill. bennünk előfordulásával, és másokkal, amikről a Cser F és Darai L. által írott tanulmányok szólnak, és várhatók további bizonyítások is. – *A szerk.*

⁴³¹ www.alanwatson.org/sumer_akkád.pdf

⁴³² A történeti földrajz hamisításainak lehetséges tisztázási szempontjaira lásd: „A történetírás mai időszámításunkig legendákra alapozott: ez lehetővé tette a dicső múlt kiterjesztését, megnagyobbítását a történetírói jelent megelőző

időkre. Így például Róma alapításától az Augustusi korig minden csak legenda. És mivel a későbbi korok színvonala történtek a visszavetések, sok lehetetlenséget, érthetlenséget szültek, amiket mégis elfogadtak eddig. De mivel a történelem kizárólag a hódítókról szól, azok sikerét a végletekig eltúlozva, sok esetben igen súlyosak lettek az ellentmondások. Mert a hódító hadseregek hatékonyságra, vagyis a meghódított terület nagyságára, a hódító hatalom kiterjedésére vonatkozó beszámolóknál elég volt, ha a legrégebbi, már teljesen felderíthetetlen hódítást a valóság többszörösére szabták, utána már csak ismételni kellett ugyanazt, és ugyanannak többszöri ismétlése végülis mára már megkérdőjelezhetetlenné tette ezeknek a hódításoknak az óriási, mai katonai-hadi viszonyok között is nehezen megvalósítható kiterjedését. A legendásságra utaló jelzések, megfontolások, példák közül az első, igen feltűnő jelenség Nagy Sándor világbirodalma. Ennek a birodalomnak a kiterjedése Babilon fővárostól nyugatra 4800, keletre 3800 km volt a történettudomány mai állása szerint. De ez akkoriban katonai logisztika lehetetlenség volt. Abban az időben lehetetlen volt akkora távra akkora csapatméret mozgása, irányítása, mint amiről a híradások szólnak. ... És ahogy a területnél, a távolságoknál, úgy a csatáknál, várostromoknál is túlzóan nagy számokat adnak meg a létszámra a vonatkozóan, általában a hódítóknál. Sokkal későbbi korok létszámának a visszavetítése ez is. De ahogy a távok, területek kisebbek voltak, úgy az országok, birodalmak és a katonaság létszáma is. Például a gaumélai, a nándorfehérvári, a mohácsi, a zentai csata, vagy az egri, a szigetvári stb. ostrom esetében. És Nagy Sándor birodalmának már mintegy előképe az Óperzsa Birodalom. Ez a hihetetlen világhódítás, igen nagy kiterjedésű birodalom, mint a nagyság első mintaképe maradt fenn a történettudomány állította alakban. Nagy Sándor 'birodalma' a római 'birodalom' mintája lett aztán. Vonatkozik mindez a sumér civilizáció északra való kiterjedésének elméletére és az azzal kapcsolatos Kaspi-tengeri kereskedelmi hajózás mozzanataira, kiterjedve majdnem az Északi-sarkig. Pedig a sumér civilizáció nem elvándorolt, hanem valójában helyben omlott össze és alakult át a terület meghódítóinak hatása szerint. Nálunk is sok híve volt Padányi Viktor eme turanizmust alátámasztó sumér kivándorlás elméletének, ám Colin Renfrew végképp szétoszlattott minden reményt ezzel kapcsolatban. A tudományos-technikai csúcselejtések eredményeként pontosított művelődéstörténeti időrend következtében Renfrew a diffúziós modellt – hogy az akkád kultúra kiáradása jelentené mindenütt másutt a Földön a kultúra terjedését – teljesen elveti, amint az indoeurópai felsőbbrendűséget is. És elfogadja Marija Gimbutas – az Y kromoszóma-kutatással újabban alátámasztott – nézetét: a sztyeppei kurgán kultúra a nordikus hitvilágot képviselte, a kurgán kultúra elemei az indoeurópai nyelvekben uralkodók. E kurgánkultúra hordozza az indoeurópai szellemi kultúrát, vallási és társadalmi felfogását, de a sztyeppei műveltségek nem egységesek, nem azonos embertípus, nyelvrendszer művelte. (Marija Gimbutas: *The Goddesses and Gods of Old Europe 6500-3500 BC Myths and Cult Images*. Thames and Hudson, 2nd Ed 1982.) Anatóliai eredetű géneket sem lehetett a földrészt középső részén kimutatni, az csak a Földközi-tenger partjai mentén terjedt, amiért Renfrew visszavonta a tarthatatlan elgondolást, hogy a földművelés újkőkori terjedésével az ember is terjedt. (Renfrew (1973), Colin: *Before Civilization; The Radiocarbon Revolution and Prehistoric Europe*. Jonathan Cape, London. Renfrew (2005), Colin: *A civilizáció előtt. A radiokarbon-forradalom és Európa őstörténete*. Osiris Kiadó, Budapest. Gibbons (2000), Anne: „Evolutionary Genetics. Europeans Trace Ancestry to Paleolithic People.” *Science* 290, pp.: 1080-1081.) És a római birodalom óta birodalom birodalom hátán látható a modern térképeken. A szerkezet alig változik, csak a határok módosulnak néha kissé. Esetleg egy igen késői birodalmi érdek rajzolta így egymásra az országokat? Ezzel kapcsolatban igen elgondolkodtató Csihák György felvetése, hogy „azt, amit mi határnak ismerünk, senki ne keresse Európában egy-két ezer évvel ezelőtt. Mária Terézia (1717-1780) idején jött divatba – de akkor inkább azt jelezte, hogy az egy-egy területen élő emberek kinek fizessenek adót. Volt valami határféle korábban is, de innentől kezdve a dolog egyre szigorodott – egészen a vasfüggönyig, amit azóta lebontottak és más rendszerek helyettesítettek.” (Csihák (2015) György: „Burgenland – körül-belül.” *Acta Historica Hungarica Turiciensia* 30/1. http://epa.oszk.hu/01400/01445/00012/pdf/EPA01445_acta_hungarica_2015_1_062-106.pdf.) E térképeken viszont szinte a vasfüggöny szigorát mutató országhatárokat látunk. Tehát ezek az ókori birodalmakat ábrázoló, pontos határokkal rajzolt térképek mind Mária Terézia korszaka után készültek. Azaz a tartalmuk is annyit ér, annyira eredeti. Ugyancsak több mint érdekes egy német tudós jelzése, hogy 793-ban „a szaracénok ellenfrontot nyitottak délnyugaton, sokkal előrébb jutva, mint Martell Károly idején... (Hivatkozása: Hans Herzfeld: *Geschichte in Gestalten*. 2. kötet: F–K. Frankfurt am Main, 1963. p.: 289.) Az arabok a X. században a Cote d’Azuron sűtkéreztek, valamint az Alpok hágóit is ellenőrizték.” (Heribert Illig: *Kitalált középkor. A történelem legnagyobb időhamisítása*. Allprint Kiadó, 2002. p.: 87. Hivatkozása: Henri Pirenne: *Sozial- und Wirtschaftsgeschichte Europas im Mittelalter*. Tübingen, 1986. p.: 7.) Ezekről viszont nem tudnak, vagy nem akarnak tudósítani a térképrajzolók. Azaz mintha az európai birodalmi szemlélet alakítaná visszamenőleg is a határokat és benne a magyar történetet, sorsot is, és tartana meg vagy veszejtne el országokat, népeket, illetve teremene újakat.” (Darai Lajos: Az első világháború és magyar veszteségeinek legmélyebb gyökerei. *Acta Historica Hungarica Turiciensia* 30. évfolyam. 3. szám. https://epa.oszk.hu/01400/01445/00014/pdf/EPA01445_acta_hungarica_2015_3_091-116.pdf.)

⁴³³ A hosszúnak mindig a mondanivalótól kell függenie. Jelen esetben az érintett témák alapos kifejtésére még sokkal több oldal sem lehetne elegendő. – *A szerk.*

Még egy félreértést szeretnék említeni, ami a neten tovább jár körbe-körbe, miközben Bíró József, Novotny Elemér és Baráth Tibor már rég megfejtették a Bíborbanszületett Konstantin által leírt DAI fontos adatát, miszerint Árpád dédunokája Tormás/Termedzsu tagadja a türk eredetet és „Sabartoi asfaloi” néven nevezik magukat, a honfoglaló magyarokat 948-ban, pontosan: „non Turcae, sed Sabartoasphali dicebantur” (A DAI előszavában található „pseudo-history” megjegyzés a szerzőtől, szerintem elképzelhetetlen, ha VII. Konstantin császár olyan hiú, és fontos neki a „bíborbanszületett” jelző – nem mondhatja magáról, hogy hamis adatokat ír a művében saját fia okítására. Inkább valaki hamis kézzel nyúlt a fordításhoz).⁴³⁴

A Sabartoi szóban, görögös torzítása ellenére mindenki a szabir szót fedezi fel, az „asfaloi”-t viszont fordították már „rendíthetetlennek”, „fehérnek”, „szabadnak”, „erősnek”, különös a „zavártó” – hegyszoros/kapu jelentése. A Magyar Katolikus Lexikon szerint szavarti aszfali jelentése ’rendíthetetlen szavárdok’, a Révai Nagy Lexikon ragozza: Szerintük a kazárokkal együtt lakó magyarokat 951-ben(!) nem turkoknak, hanem Sabartoi néven szabíroknak nevezték és az asfaloi név: as (kötőszó) és a fálók (kunok, palócok) népek nevéből alakult.

Novotny Elemér magyarázata: a „sabartoi” szó a magyar szabír népnév, az asfal szó arabul alsót jelent, görögös változata asfaloi. Biborbanszületett idejében a folyamközben már arabok éltek. A Tigris folyó egyik ága Alsó-Zab néven ismert. Tehát fordítható Alsó-Zab-(Úr)-Földi magyaroknak.

Baráth Tibor is a Zab folyótól származtatja a szabir szó eredetét, Sab-Zab, amivel Bíró József is egyetért. A témához találtam, és kimásoltam 2017-ben egy térképet, amit a National Geospatial-Intelligence Agency, Bethesda szolgáltatott – amerikai katonai légifelvétel, arab helyett latin betűkkel (1. ábra).

Végül alább bemutatok egy nem túl új – 2012-es – régészeti leletet, amely talán megváltoztatja a helyét és idejét a ló háziasításának. Az Arab félsziget dél-nyugati sarkában, Szaud Arábia és Jemen határánál véletlenül került elő egy közel 140 kg-os kőből faragott lószerűség. Inkább számárnak–kulánnak vagy öszvérnek látszik, kora 9000 éves és a régészek már a ló 5500 éves ázsiai háziasítását látják megdöntve ebben a leletben (2. ábra). Érdekesség, hogy a helység, ill. kultúra neve: Al-Magar. Több kisebb kőállat faragás és pattintott kő eszközök láthatók a kiállításon.⁴³⁵

⁴³⁴ V. ö. „...időközben szintén feltárt hamisítás a VII. Konstantin-féle népmozgások közé való besorolásunk: ezt pedig a már bizonyított Kárpát-medencei eredetünk cáfolja. Tehát csak hamis lehet a többi hódító és a többi nép költöztetése, elhelyezése is.” E rész lábjegyzete: „Kréneisz Géza: „Porphyriban nevelkedett Konstantin császár ’ismeretlen’ Prooimionja (első rész).” *Eleink* 2013/2. pp. 10-14. Elérhető a Napkút Kiadó honlapján. <https://go-ogle.com/napkut.hu/images/folyoirat/eleink26>. Marczali Henrik Dr. (szerk): *A magyar történet kútjöineinek kézikönyve*. Athenaeum, Budapest, 1901. pp. 27, 28-29. Moravcsik Gyula: *Byzantinoturcica I-II*. Budapest 1942, 1943. Second edition, Berlin, 1958. pp. 261-367. Moravcsik Gyula, Romilly J. H. Jenkins: *Constantine Porphyrogenitus De administrando imperio*. Greek text edited by Gy. Moravcsik. English translation R. J. H. Jenkins. Dumbarton Oaks Center for Byzantine Studies Trustees for Harvard University Washington, District of Columbia, 1967. Moravcsik Gyula: *Az Árpád-kori magyar történet bizánci forrásai*. Budapest, 1984, 2. kiadás 1988. *Corpus Fontium Historiae Byzantinae*. Consilio Societatis Internationalis Studiis Byzantinis Prohevendis Destinatae editum. Volumen I. Second Impression, 1985. p. 13. <http://homepage.univie.ac.at/ilja.steffelbauer/DAI.pdf>.” (Cser F., Darai L.: A magyar nemzeti kincs világörökség. *Acta Historica Hungarica Turiciensia* 35. évfolyam, 1. szám. p. 166. https://epa.oszk.hu/01400/01445/00060/pdf/EPA01445_acta_hungarica_2020_01_118-168.pdf. – A szerk.

⁴³⁵ <https://en.wikipedia.org/wiki/Al-Magar>. V. ö. Cser F., Darai L.: Korlátos az okosságunk, ha nem látjuk a lótól a ménest. Szilaj Csikó. 2021. október 28. <https://www.szilajcsiko.hu/single-post/cser-ferenc-darai-lajos-korlatos-az-okossagunk-ha-nem-latjuk-a-lotol-a-menest>



Geographical Names



Zab al Asfal: Iraq

SOURCE: National Geospatial-Intelligence Agency, Bethesda, MD.



This page presents the geographical name data for Zab al Asfal in Iraq, as supplied by the US military in electronic format, including the geographic coordinates and place name in various forms, latin, roman characters, and its location in its respective country's administrative division.

Full Name (see definition): Zab al Asfal

Primary Country Code (see definition): IZ (Iraq)

First-order administrative division code (see definition): 00 (Iraq (general))

Region Font Code (see definition): 4 (Russia/ Central Asia)

Unique Feature Identifier (see definition): -3073167

Unique Name Identifier (see definition): -4355273

Latitude in decimal degrees (see definition): 35.244167

Longitude in decimal degrees (see definition): 43.429167

Latitude in degrees, minutes, and seconds (see definition): 35° 14' 39" N

Longitude in degrees, minutes, and seconds (see definition): 43° 25' 45" E

Military Grid Reference System coordinates (see definition): 38SLE5708001252

Joint Operations Graphic reference (see definition): NI38-01

little Zab / lower Zab

2017. 05. 04. 15:55

1. ábra. Zab-al-Asfal-térkép, Irak.



2. ábra. Az Al Magar-i leletek.⁴³⁶

⁴³⁶ <https://en.wikipedia.org/wiki/Al-Magar...jpg>

Mesterházy Zsolt 2021. 28. 18:38 és 11. 03. 16:51

Történelemet történészek írnak

Kedves Sándor,

Térjünk vissza a régi, bevált módszerhez, hogy történelmet történészek írnak. A sok segéd-tudomány művelőinek pedig programírással tartoznak. Így nem szaladgálnak majd nyelvésztörténész-szerű emberek, hanem mindenki vállalhatja a saját felelősségét abban, amit leírt. Magam ugyanazért nem voltam lelkes az újabb genetikai kutatásoktól, amiért a finnugrista nyelvészekről sem. De nem kell ezt tovább folytatni.

Tegyük fel, van egy kutatási terved mondjuk a kelták elődeivel kapcsolatban. A terv úgy szólna, hogy mondjuk Köln, Liege környékén adott, elérhető csontokból szeretnéd megtudni, vannak-e bennük Kárpát-medencei és sztyepei gének. A belga iskolákban azt tanítják, hogy 4230 körül a Balatontól magyarországi bevándorlókat kaptak (DVK – újkőkori Dunántúli Vonaldíszes Kultúra). Ha megvagy a tervvel, elmész a Magyarságkutatóhoz, és előadod. Ők ezt talán lefordítják a saját genetikus nyelvükre, majd eldöntik, van-e sikerre biztató mozzanat a tervben. Nyilván egy csomó pénzbe kerül, vélhetően a magyar államnak.

Ha befogadják a tervedet, a genetikusok egy valósnak tekinthető történelmi helyzetet tudnak megvizsgálni, aminek az eredménye mindenki számára elfogadható lehet. Így a genetikusok nem szabadulnak el „történelmet írni”, de a tervekért te viseled a felelősséget. Ha sikerül, mindenki jól jár: Téged a történészek kedvelnek meg, te a genetikusokat.

Ezzel a módszerrel felderíthető lenne a kelta mondák valóságtartalma mindarról, amit a szigeteiket elérő hajósokról mondanak.

Nemrég a Magyarságkutató közzétette egyik Árpádházi királyunk genetikai vizsgálatáról készített jelentését. Megállapították, hogy Észak-Afganisztáni elszármazási kapcsolatai voltak. A hírtől nem jött lázba szinte senki. Pedig kellett volna, mert az említett hely az ókori Baktria a Pamír lábainál, ahol a sumérok és szkíták ötezer éve bányászták a lapis-lazulit, a halványkék követ. Baktria volt a szkíta törzsszövetség fontos központja, kereskedelmi központ, Zoroaszter szülőhelye. Mindez a Káspi tengertől keletre, kevésbé északra. Arrafelé most a türk népek országai vannak, akikkel nagyon jóban vagyunk. Ha ésszerű tervekkel tud előállni valaki, sokat megtudhatnánk a NEM indoeurópai szkítákról, akik őseink és elődeink voltak.

Kedves Lajos,

először ideteszek pár linket, majd ha szükséges, szólok mit kellene megnéznie annak, aki követni szeretné a mondókámat.

Honfoglalások kora

[Mesterházy Zsolt: Honfoglalások kora \[Magyar Elektronikus Könyvtár - MEK-15244\] \(oszk.hu\)](#)

Magyar ókor

[Mesterházy Zsolt: A magyar ókor \[Magyar Elektronikus Könyvtár - MEK-15646\] \(oszk.hu\)](#)

T. Majlath

[Magyar Comparison - Index \(byethost13.com\)](#)

[The Etruscan Language \(magyarmegmaradasert.hu\)](#)

etruszk-magyar szótár <http://etruscans1.tripod.com/Language>

A finnugrizmus cáfolata

[Marác László honlapja \(atw.hu\)](#)

Ott hagytam abba, hogy valami kézzelfogható és valós történelmi helyzettel szolgáljunk a genetikusoknak. A fentebbi Magyar ókor etruszk fejezeteit ajánlom áttanulmányozni előtte. Van benne egy etruszk etnogenezis térkép, ezt nevezzük el Szántó-Mesterházy-féle etruszk térképnek. Ez úgy készült, hogy Kenediné Szántó Livia 1977-es térképét kiegészítettem a magyarországi és a helvétiai réti bevándorlások megtörténtével. Ezen van seregnyi nyíl, amely az etnogenezisben

részt vevők elszármazásait mutatja. Ezt kellene megvizsgálniuk genetikusoknak, hogy tudják-e igazolni, vagy nem. Ez így egy konkrét felhívás keringőre.

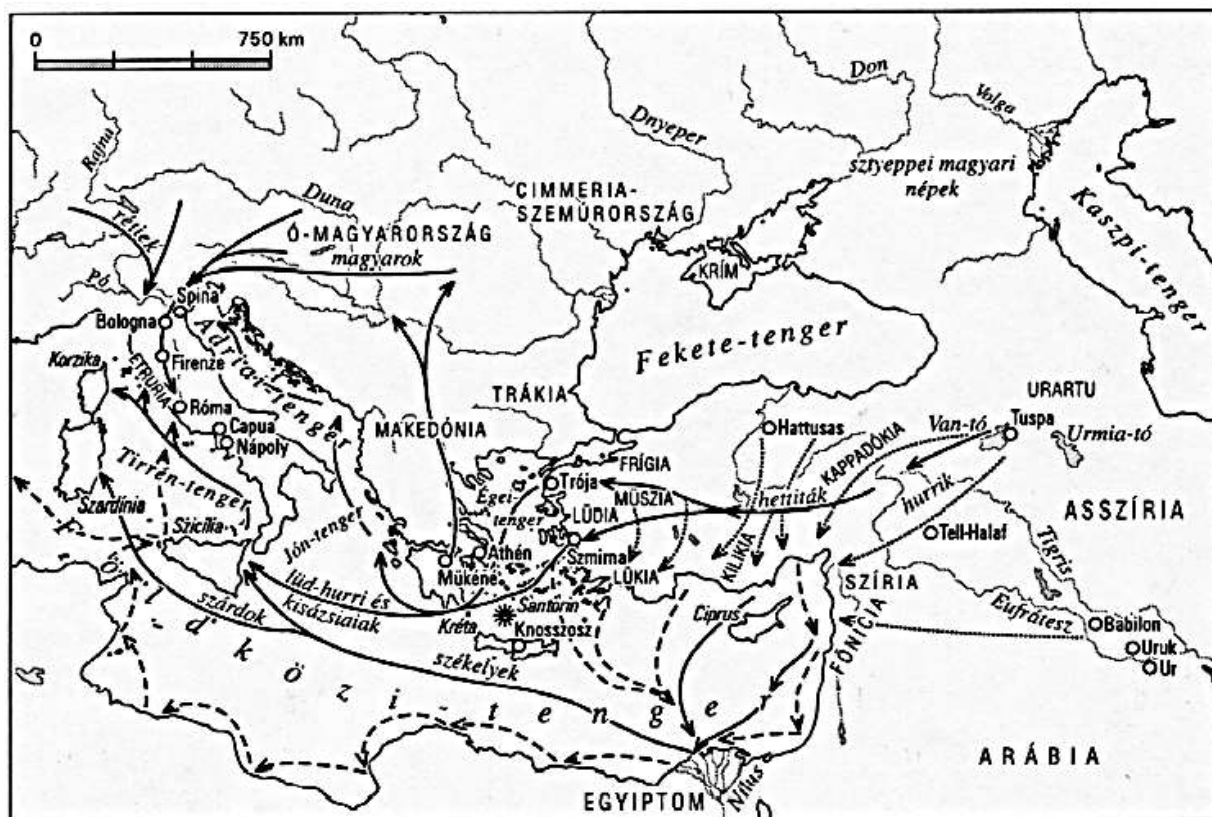

Az etruszk etnogenezis alkotó népei. (Kenediné Szántó Lívia: Az etruszkok nyomában. Corvina, Budapest, 1977. belső fedlaptérképe felhasználásával készített összefoglaló etruszk etnogenezis elvi vázlat.) A folyamatos vezetésű nyilak valóságosnak tekinthető népmozgásokat mutatnak, a szaggatott és pontozott nyilak korábbi korokban lezajló mozgásokra, és ezek műveltségi hatásaira utalnak. (A térképet Nemerkenyi Zsombor [ELTE Térképtudományi Tanszék] szerkesztette a szerző kiegészítő adatai alapján.)⁴³⁷

Mondhatnád erre, hogy most oldották meg genetikusok, honnan származnak az etruszkok: nem Kis-Ázsiából, hanem Szkítiából! Na és tessék mondani, ki laktak Kis-Ázsiában Kr. e. VIII. században, meg utána. Ott egy csomó Baktria környékéről elvándorolt szkíta királyság állt hurri, hettita és szkíta alapokon.⁴³⁸ A fenti másik címen (Honfoglalások kora) bemutattam 60 sztyepei bevándorlást, melyek a mai Magyarországot és Erdélyt érték -2400 és +1242 között. Kis-Ázsia ugyanígy nézett ki a sztyepről kiszorult szkíta törzsekkel. Ha egy felkészült intézet képes lesz ennek a kisázsiai etnogenezis leírására, majd okosabbak leszünk.

Az etruszk fejezetekből mást is megtudhatunk. Nem látom a hivatkozásaiban Zászlós-Zsóka György nevét, így vélelmezem, nem hallottál róla. A 12 etruszk város a görög és perzsa fenyegetések hatására fiókvárosok alapítását határozta el védelmi céllal. Mint ismeretes, a Kr. e.

⁴³⁷ Az ábra forrása: Mesterházy Zsolt: *A magyar ókor*. Római előtörténet. Etruszk őstörténet. 115. kép. <https://mek.oszk.hu/15600/15646/15646.pdf>

⁴³⁸ A genetika akár a fordítottját is igazolhatja mindennek, azaz segíthet szétválasztani a régészeti leleteket és azok paleontológiailag, művészettörténetileg (vallástörténetileg) megragadott jellegét és aztán ókortörténeti besorolását és nevezékét, amennyiben a nagy és gyors népáramlások alól kihúzza a talajt. Akkor pedig nem marad más hátra, mint a történelemhamisítás modernkori üzemeinek lelelezésével eljussunk oda, hogy a genetikailag és régészetileg összeillő adatokat saját történeti összefüggésrendszerbe helyezzük és aszerinti új elnevezésekkel illessük. – *A szerk.*

VIII. századtól megindult a görög gyarmatosítás Itáliában, amibe később perzsa elemek is kerültek.⁴³⁹ Vagyis minden városnak volt alapítása a Pó-delta és Campania területén is. Egy szó sem igaz az etruszk hódításokból. További kellően meg nem magyarázott helyzet az, hogy Itáliában minden város és falu hegytetőre épült, erről is írtam.

⁴³⁹ Az előző lábjegyzetben írt megjegyzésemet itt konkretizálhatom, amennyiben a herodotoszi, a VII. Konstantinosz-féle, stb. (félreértelmezett) történetírásnak áldozatul esett képtelenséget látok a 3-4000 km-rel távolabb élőknek mondott perzsák itáliai szereplésében, ráadásul görögökkel együttműködve. – A szerk.

Cser Ferenc, Darai Lajos 2021. 11. 02. 03:00

Kik, hol és mettől-meddig voltak etruszkok?

Az archeogenetika csak régészeti-történeti segédtudományként segíthet⁴⁴⁰

*A képi ábrázolások síkban vannak, és ez magátólértetődő számunkra,
s ha a tárgyak térfogatát akarjuk megjeleníteni, az szobrászi munka.
A domborműveket most elhanyagoljuk, mert a hasonlatot csak arra használjuk,
hogy lássuk: képekben nézzük a múltat, azonos idősíkot vetítve rájuk.
Így a különböző korszakokból jövő ismereteinket ugyanama képen
kellene kiteríteni, s akkor lenne hiteles és szolgálna valóságképpen.
De a tudásunkat élmények kezelik, emiatt sok minden előtérbe ugrik,
s ott is marad, bármilyen korszakról legyen szó, bekeveredik, képvisel időn túlit.
Jószérivel kis túlzással csak egy képünk van minden fontos történet-alkotóról,
még a csatákat sem mozgásukban látjuk, szentképként tiszteljük a nemzeti tablót.
S ha új, hatékonyabb eszközökkel élünk, félő, hogy csak eddig merev képet mozgat
meg a filmművészet, rajzfilmet erőltet: jobb a királydráma, mely titkokat osztat.
Pedig a tudomány már sok területen feltárta a valót, s lehetne oktatni,
hogy úgy éljük bele magunkat a múltba, ahogy volt, akkor tud tanulást adni.*

Mindenekelőtt három alaptétel: **1)** Az a valószínű, hogy a munkamegosztásos összetett társadalom (civilizáció) igen ritka a világmindenségben (bár az élet gyakori), s még az is lehet, hogy csak ez az egy van, a miénk itt a Földön (ami keresztény teológiai igazság: a világ és az ember Teremtőjével kapcsolatos). **2)** E civilizáció létrejöttének helye a V. Gordon Childe-tanítvány Stuart Piggot szerint Eurázsia majdnem nyugati vége, azaz a Kárpát-medence és közvetlen környezete. **3)** Ez a civilizáció terjedt el az egész Földön, de nem önmagában az emberiség üdvözítője (üdvözítő eszméje, lásd: Üdvözítő), hanem az alárendelő kísértés által terjesztve, amely rávetette magát ennek jótéteményeire a jamna-utód kurgán műveltség óta, és a harciasok által máig torzított műveltségként „fejlődik”, ahol az eredeti forráshoz legközelebbiket ütik a legjobban, mint a jól húzó lovat és a határtalan növekedést pártolták az utóbbi időkig.

⁴⁴⁰ Azaz Mesterházy Zsoltnak abban igaza van 2021. 10. 28-adikei levelében, amikor a genetikusok részére feladatadásra szólítja fel a régészeket, történészeket. De még ehhez hozzáteszük: Jó-jó, érthető, amit Mesterházy akar, de arra is fel kell hívni a figyelmet, hogy például a kelták nyugat-európai genetikai vizsgálatát meg kell előznie több módszertani megfontolás, vagy korlátozás a mára következtetésben, amit a genetikusok annyira szeretnek megtenni. Mert a kelta társadalmat is fegyveresek utódai alakították ki a sokkal korábbi és valószínűleg a kiirtásuk ellenére még túlnyomó, Kárpát-medencéből érkezett földműves lakosságból és az azt megelőző sokkal ritkább őslakosságból. És ez a genetikai mintákban egyidejűleg van jelen mindhárom (a helyreállósági szakasz mutációit tekintve: M173, M17, M170). Az alkotó részek azonosítását tehát külön-külön kell megtenni az eredeti helyen, és aztán összevetni a kutatásban megszerzett eredménnyel, és csak azután kialakítani a mondanivalót. Mindig hangoztatjuk, hogy a Semino- és Underhill-csoport által közzétett génmutációs leágazási útmutatót mi eszerint tekintettük a mozgások vázlatának, azután, hogy tisztáztuk a Kárpát-medencei földművesek és a három kurgán-invázió mozgását Európa szerte. De hát még ez utóbbit se nagyon veszi figyelembe máig nemhogy az olvasó közönség, de a történettudomány se, nemhogy még elfogadnák hozzá a genetikai megerősítést is. Hát most ezt a munkát mint pontosítást szintén lehet javasolni a genetikus társaságnak. De ne vesszenek el a részletekben, és ne olyasmiket azonosítsanak és emeljenek ki, ami az egész földön azonos az emberben. Mint ami a kedvenc időtöltésük egyébként ma, s ha valamiből valahol több van, mint máshol, akkor az az „óshaza”. Ezzel a felszínes azonosítási móddal aztán azzal is szívesen foglalkoznak látványosságként, hogy konkrét régi személyeket mai felmenőkben mutassanak ki tömegével. Utóbbi esetnek tekintjük az Árpád-háziak génazonosítását is. Hiszen a hazai minta egy feltételezett honfoglalás feltételezett útvonala mellett talált feltételezett magyar vezérsír csontjaiból kiinduló és a feltételezett székesfehérvári királysírok feltételezett királycsontját vette alapul. Tehát az a kiindulás sok minden más is lehet, mint aminek itt mondják. Ráadásul amivel azonosnak veszik, annak a területnek a földrajzi és politikai neve (Pamír, Baktria) egy utólagos névkiosztás és négyezer évvel későbbieket akar ott azonosítani. Mindezt csak akkor lehet tisztázni, ha a krónikáink és a DAI megfelelő kritikát kap a történeti földrajzot tekintve, mert most olyan a kép, mintha a modern térképek ismeretei köszönnének vissza belőlük. S ha egyébként nem a gravetti műveltség génhordozása miatti a kapcsolat, az külön bonyolítja a helyzetet, amit viszont lehet, hogy csak a genetika eszközeivel lehet majd megoldani.

Érdeemes megfontolni annak okát, amiről Timaru-Kast Sándor ezt írja 2021. okt. 27-ei vita-indító levelében a ZMTE tagságának: „az az érzésem, hogy szép lassan a génkutatók (archeogenetikusok) olyan kizárólagos babérokra törekszenek, mint hajdan a nyelvészek.”

Kérdés tehát: a nyelvészek miért teheték meg? Írtunk erre választ már korábban: „Ahogy a kettős kultúra elve, azaz a népi és hatalmi műveltség párhuzamos érvényesülése magyarázatot adhat több évezrednyi eseményre, ennek különböző leágazásait az egyes vallásokba, embercsoportok törekvéseibe, tudományos hiedelmekbe, éppen hogy az ellenkező folyamatnak, a hamisítás tovább éltetésének is lehet tartanunk, különösen az emberi különbségek túlhangsúlyozása miatt”.⁴⁴¹

Így aztán túlhangsúlyozva a nyelvi különbségeinket bizonyos – finnugor – vonatkozásban és elhanyagolhatónak beállítva további valós hasonlóságokat a szomszédos és távolabbi európai nyelvekkel, nyelvi családfát állítottak fel. Ám nem véletlenül annak származási leágazásai megegyeztek a hatalmi helyzet ága-bogaival, ahol az indoeurópainak mondtak, illetve nyelvűek adták a hatalmi központot és lettek felsőbbrendű népeknek kikiáltva.

Régebben például Baráth Tibor és Simon Zoltán, újabban Varga Csaba adott több mintát az indoeurópainak mondtott nyelvek és a magyar azonosságairól. Ugyanezt az etruszkról is megállapították, s mivel a sumérról szintén, igen nagy időmélység van e nyelvi egység mögött. S ezzel máris kilőttük a genetikusoknak az etruszkokat indogermánosító, üres tartalmú próbálkozását. Az idő igen nagy távolából fennmaradt nyelvi hasonlóságokra azonban, amint a többire is a Kárpát-medencei földművesek kivándorlása magyarázattal szolgál, és van még további magyarázat, a Villanova kultúra természetrajza.

Timaru-Kast azzal folytatja, hogy két kutatócsoport közleményét veszi rövid bírálat alá. Nem közli bírálata tárgyának forrását, de a témára már Révész Péter is felhívta a figyelmet 2021. okt. 2-ai levelében, ezért gondoljuk, hogy arról a *Science Advances*-beli tanulmányról van szó,⁴⁴² amely az etruszkok eredetét és örökségét vizsgálja 2000 éves „archeogenomikus” időkeresztmetszeten keresztül. A nyelv- és íráskutató Révész egyébként kifogásolja, hogy a cikkben a genetikusok nem vetik össze eredményeiket a nyelvészettel, valamint hogy a cikkírók olaszai az őket is meglepő eredményük ellenére, – miszerint az etruszkok a Fekete-tenger melletti sztyeppéről származnak és a Yamna kultúrához köthetők, amely az etruszkkal ellentétben indoeurópai, – nem néznek utána a dolognak, pedig Mario Alinei már megmondta, hogy az etruszkok a Yamna kultúrából származnak és a magyarral rokon nyelvet beszéltek. Ez utóbbi állításokra hamarosan visszatérünk.

Timaru-Kast kettő, német és olasz kutatócsoportról beszél, melyek egymástól teljesen függetlenül kutattak. De erről nincsen szó, hanem arról, hogy a Firenzei Egyetem és a Max Planck Evolúciós Antropológiai Intézet vezette avagy hangolta össze a harmincnyolc fős kutatócsoportot, akik aztán az American Association for the Advancement of Science (AAAS) folyóiratában, a *Science Advances* hasábjain jelentették meg összegzett kutatási eredményüket nyílt hozzáféréssel. A kutatócsoportba egyébként 26 intézmény (intézetek, egyetemek, múzeumok) – 12 olasz,

⁴⁴¹ Cs.-D.: A nemzeti önismeret csapdái: közbevetés a nyelvtudományról. A magyarság Kárpát-medencei eredetét bizonyító érvek összefoglalása. http://epa.oszk.hu/01400/01445/00002/pdf/acta_hist_01445_2009_2_082.pdf. Eredetileg előadás „Az élet tanítómestere? Történetírás, oktatás és kutatás a 19–21. századi Magyarországon” c. tudományos tanácskozáson. Kodolányi János Főiskola, Történeti Műhely, Székesfehérvár, 2007. nov. 14.

⁴⁴² Cosimo Posth, Valentina Zaro, Maria A. Spyrou, Stefania Vai, Guido A. Gnecci-Ruscione, Alessandra Modi, Alexander Peltzer, Angela Mötsch, Kathrin Nägele, Åshild J. Vågane, Elizabeth A. Nelson, Rita Radzevičiūtė, Cäcilia Freund, Lorenzo M. Bondioli, Luca Cappuccini, Hannah Frenzel, Elsa Pacciani, Francesco Boschini, Giulia Capocchi, Ivan Martini, Adriana Moroni, Stefano Ricci, Alessandra Sperduti, Maria Angela Turchetti, Alessandro Riga, Monica Zavattaro, Andrea Zifferero, Henrike O. Heyne, Eva Fernández-Domínguez, Guus J. Kroonen, Michael McCormick, Wolfgang Haak, Martina Lari, Guido Barbujani, Luca Bondioli, Kirsten I. Bos, David Caramelli, Johannes Krause: The origin and legacy of the Etruscans through a 2000-year archeogenomic time transect. *Science Advances* 24 Sept 2021. <https://www.science.org/doi/10.1126/sciadv.abi7673#F1>.

5 német, 4 amerikai, két dán, egy brit, egy finn és egy holland – adta a kutatókat, akik közül többen két-három intézménynek is dolgoznak.⁴⁴³

Timaru-Kast elfogadná az eredményüket, hogy „megfejtették az etruszkok nagy titkát. Megvizsgálták az etruszk génállományt és rájöttek, hogy az etruszkok nem Anatóliából származtak, hanem a Fekete-tenger és a Kaszpi-tó feletti pusztákról.” Ami számára elfogadhatatlan, hogy mintegy kinyilatkoztatták, „hogy arról a területről származnak az etruszkok, amely tulajdonképpen az indogermánok hatalmas népének az őshazája. Tehát innen indultak Itália felé a latinok is, és egyéb itáliai népecske. Őket nem vizsgálták...”

Összefoglaló következtetésük még elfogadhatatlanabb, „hogy egy és ugyan azon a vidéken két egyforma génállományt (sic!) felmutató nép, két különböző nyelvet beszélt, egy ragozót (az etruszkok) és egy nem ragozót (a többiek, akik persze, sokkal többen voltak!). No ám, felmerül az a lehetőség is, hogy az etruszkok is indogermánok voltak, de ragoztak, akár csak a hettita indogermánok is, ... akik istenüket Estan vagy Istanu-nak nevezték, amott a messzi Anatóliában, ahonnan nemszármaztak az etruszkok. Természetesen, az etruszkok a ragozást útközben is megtanulhatták a hosszú vándorlás közben az indogermán Turánból(!) Itáliáig. Vajon előfordulhatt-e, hogy átvonultak a Kárpát-medencén, és itt megtanultak ragozni, meg egy a magyarra hasonlító nem-indogermán nyelvet is beszélni?”

Timaru-Kast értékelése: „A kutatók bebizonyítottak valami nagyon fontosat. Ezt mi már tudtuk, de nem baj, jó, ha a művelt Nyugat egyik germán egyetemén is ezt kimondják: AZ ET-RUSZKOK SZKÍTA VÉR BŐL VANNAK! Az etruszkok szkíta génállománnyal rendelkeznek. Hozzá lehetett volna még tenni, hogy az is elképzelhető, hogy az etruszkok a Kárpát-medencei agathyrsektől származtak. Az agathyrsek elhagyván Magyarországot (és Erdélyt) és Itáliába

⁴⁴³ Az intézmények: Department of Archaeogenetics, Max Planck Institute for the Science of Human History, Jena 07745, Germany. Institute for Archaeological Sciences, Archaeo- and Palaeogenetics, University of Tübingen, Tübingen 72074, Germany. Senckenberg Centre for Human Evolution and Palaeoenvironment, University of Tübingen, Tübingen 72074, Germany. Department of Biology, University of Florence, Florence 50122, Italy. Section for Evolutionary Genomics, The GLOBE Institute, University of Copenhagen, Copenhagen 1350, Denmark. Department of Anthropology, University of Connecticut, Storrs, CT 06269, USA. Department of History, Princeton University, Princeton, NJ 08544, USA. Department of History, Archeology, Geography, Art and Entertainment, University of Florence, Firenze 50121, Italy. Anatomy Institute, University of Leipzig, Leipzig 04103, Germany. Superintendence of Archaeology, Fine Arts and Landscape for Firenze, Pistoia and Prato, Italy. Department of Physical Sciences, Earth and Environment, Research Unit Prehistory and Anthropology, University of Siena, Siena 53100, Italy. Department of Physical Sciences, Earth and Environment, University of Siena, Siena 53100, Italy. Bioarchaeology Service, Museum of Civilizations, Rome 00144, Italy. Asia, Africa and Mediterranean Department, University of Naples, Naples 80134, Italy. MiBACT Regional Directorate of the Tuscan Museums, Florence 50121, Italy. Museum of Anthropology and Ethnology, Museum System of the University of Florence, Florence 50122, Italy. Department of History and Cultural Heritage, University of Siena, Siena 53100, Italy. Institute for Molecular Medicine Finland (FIMM), Helsinki, Finland. Program for Medical and Population Genetics/Stanley Center for Psychiatric Research, Broad Institute of MIT and Harvard, Cambridge, MA 02142, USA. Department of Archaeology, Durham University, Durham DH1 3LE, UK. Department of Nordic Studies and Linguistics, University of Copenhagen, Copenhagen 2300, Denmark. Leiden University Center for Linguistics, Leiden 2311 BE, Netherlands. Initiative for the Science of the Human Past, Department of History-Max Planck Harvard Research Center for the Archaeoscience of the Ancient Mediterranean, Harvard University, Cambridge, MA 02138, USA. Department of Life Sciences and Biotechnology, University of Ferrara, Ferrara 44121, Italy. Department of Cultural Heritage, University of Padua, Padua 35139, Italy. Department of Archaeogenetics, Max Planck Institute for Evolutionary Anthropology, Leipzig 04103, Germany.

érkező etruszkok lettek. Magyar lovas-kurgános műveltséget magukkal hozva (Alinei⁴⁴⁴) – no meg a szürkemarhát és a kuvaszt! – lett az ottani népekből, az Anatóliából bevándorolt 'trójai'-etruszkokból (Vergilius: Aeneas utazása), vagy elő-etruszkokból, azaz a tuszkánból etruszk.”

A genetikusok történelmi érdeklődésének mikéntjét minősítő felvetés jogos. Ugyanakkor itt több összetevőt kell figyelembe venni annál, ami első látásra adódik. Ráadásul ezt a látást igen befolyásoló, hozzáállást megteremtő jellegű ismeretekről és azok esetleges hiányáról van szó. Mert ha vitaindító levelében Timaru-Kast emlegeti a szkítákat és a kurgánt, azzal foglalkozva, miként kerültek képbe az indogermánok, ráadásul hamisan, akkor át kell tekinteni ezek összefüggését, legalább a rendelkezésre álló adatok szintjén. Utána már könnyebb dolgunk lesz az etruszk-kérdést valamennyire megoldani – éppen Timaru-Kast segítségével is.

Timaru-Kast igen helyesen félti az etruszkokat, szkítákat – és következőleg a keltákat, türköket, hunokat és magyarokat is – attól, hogy az indogermánsággal azonosítják őket, ezzel mintegy ellopva tőlük érdemeiket. Ezen érdemeket azonban elnagyoltan kezeli, mintegy a szkítaság alá sorolja, de amikor például kunhalmokat emleget, nem tisztázza azok valódi jellegét, mintha eredeti céljuk és a megalitokba torkolló folytatásuk elfogadható lenne számunkra, sőt nála inkább dicsőséges. És azzal érvelve teszi ezt, hogy az indogermánok feltételezett őshazáját nem találják, tehát csak a szkítákkal azonosítás miatt, révén léteznek, létezhetnek. Ezután pedig a szkítaság jellemzőinek Európában való megjelenésével bizonygatja, hogy ott biztosan nem indogermánokról van szó, hanem halomsírokat építő keltákról, etruszkokról, szarmatákról, türkökről és hunokról, akik nem indogermánok, hanem tehát szkíta eredetűek mind.

De Timaru-Kast kritikája ellenkező érvényű lett, mint amire szükség lenne. Mert annak éle a történelmi folyamatra magára vonatkozik, mintha indoeurópaiak nem is lettek volna, ha nem találják az őshazájukat. Holott a három kurgán-invázió megtörtént,⁴⁴⁵ de annak jellegére ő nem tér ki, pedig az tényleg romboló volt. Tehát megvan az indogermán őshaza, csak hogy az „alapító atyák” vérengzése miatt nem ildomos azonosítani a későbbi fejlemények szintjén már a haladás apostolaiként beállított elit réteggel a nyugat-európai világban. Pedig tudható, hogy

JE 6500-re az egész területre elterjedt egy olyan féle temetkezési mód is, amiben a főember még fokozottabban megkülönböztetett szerepbe kerül és a hatalmas dombok alá rejtett sírjába nem csak az ő teste, esetleg a lova(i), hanem más emberek, köztük nők teste is bekerül.⁴⁴⁶ Ez az első kiterjedtebb jele egy fajta emberáldozatnak,⁴⁴⁷ annak, hogy vannak felsőbb és alacsonyabb rangú, rendű emberek. Ugyanez a szemlélet köszön vissza a későbbi Brahmák és Druidok felfogásából is, ami azután a középkorra a tripartitumban, mint törvény is megvalósul. Ez a műveltség tehát a korábban vizsgálttal szemben más jellemzőkkel bír. Amíg az öreg európai műveltséget alapvetően mellérendelő szemlélettel jellemezhetjük, itt az ellentéte igaz. Ugyan az alárendelő szemlélet jeleivel már korábban is találkoztunk – amikor pl. a gravetti műveltség antropomorf szobrocskái megjelentek – merthogy ez azt jelenti, hogy ez a műveltség az elemeket nem a velük egyenértékű formában, hanem följük rendeltként fogta fel. Ez az istenfogalom ismeretét és elfogadását jelenti. A megszemélyesített erők, elemek tehát hatalmat gyakorolnak az ember fölött, és ezekre az erőkre az emberi viselkedés hathat. A műveltséget az irodalom a kurgán (halom síros) műveltségnek, embereit a harcibaltások népének szokta leírni...

⁴⁴⁴ Mario Alinei: *Ősi kapocs. A magyar-etruszk nyelvrokonság.* Allprint Kiadó, Budapest, 2005.

⁴⁴⁵ Marija Gimbutas: "The Kurgan wave #2 (c.3400-3200 BC) into Europe and the following transformation of culture", *Journal of Indo-European Studies* 8. 1980. pp. 273-315.

⁴⁴⁶ Marija Gimbutas: *The Civilization of the Goddess.* Harper, San Francisco, 1991. pp. 361, 375. <https://app.box.com/s/q3vdutgpaux5kbqyjmf0eeycncs1bg4l>. Érdekes, hogy az első uri dinasztia királysírjaiban (JE 4600) is megtalálható az emberáldozat, de ez később azon a területen eltűnik, megszűnik. Lásd Roux (1992), pp.: 136-137. A kurgán sírokat azonban még a szkíta idők végéig is elkíséri.

⁴⁴⁷ Pontosabban nem ez a legkorábbi emberáldozatra utaló jel. Shanidar barlangjában a JE 10. évezredben eltemetett négy női sírban egy-egy négyéves gyermek csontváza is jelen volt. Ez bizonyára már emberáldozatot jelent. Lásd a 16. sz. lábjegyzetet a 82. oldalon.

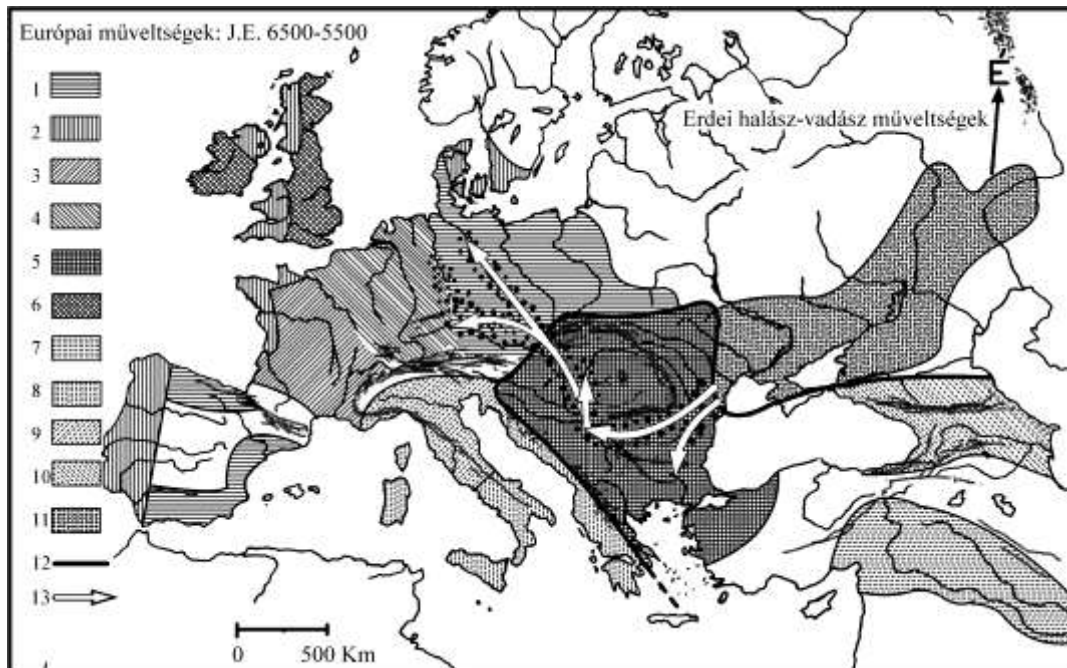

1. ábra. Európa rézkora JE 6500 - 5500, az I. és a II. kurgán invázió. 1. megalitok, 2. északi földművelő műveltség, 3. nyugat francia földművelő műveltség, 4. Rajna-Szajna földművelő műveltség, 5. középkelet-európai réz műveltség, 6. brit földművelő műveltség. 7. ubaidi városiaszt megelőző műveltség, 8. dél-olasz földművelő műveltség, 9. észak-olasz és tírén földművelő műveltség, 10. sztyepei pásztor, kurgán síros műveltség. 11. kaukázusi réz műveltség. 12. A rézművesség északi határa JE 5500 körül. 13. A vastag pontok és a nyilak jelzik a kurgán temetkezés terjedését és a helyi műveltségekkel való ötvöződését JE 6500 és 5500 közötti két hullámban. (Sherrat (1998),⁴⁴⁸ p. 168, Gimbutas (1991), pp. 358-359.)⁴⁴⁹

JE 6500 körül hatalmas változások kezdődtek el az öreg európai műveltségek életében. Az addig egy helyben élő, sztyepei, állattenyésztő műveltség ugyanis megmozdult. A lovaglás és az emberölő eszközök birtokában, ideológiailag önmaga magasabbrendűségének a tudatával fölfegyverkezve elindult hódítani. Ez azt jelenti, hogy az emberiség fölta-
lálta a háborút és ezzel megteremtette a történelmet is. Megkezdődött a korábbi békés, egyenrangúságra épülő társadalom fölszámolása és más embereknek kezdetben az istenek nevében történő lemészárlása, később pedig a rabigába döntése. Az invázió első hulláma a JE 6500 körül elsősorban a Balkán felé irányult (lásd az 1. ábrát). Ennek során a harcibaltások népe fölégette a Vinča műveltséget is. A háborúk első jelét a szó szoros értelmében véve fölégetett és lerombolt települések jelentették. Ezzel párhuzamosan a Balkánon megjelent a gazdagon díszített sírba való temetkezés rítusa is, azaz itt is felborult már a társadalmi egyenlőség. Igaz, ezekről még aligha jelenthető ki, hogy igazi háborúk, merthogy a fölégetett települések ekkor még nem voltak berendezkedve védelemre, egyáltalán nem voltak képesek megvédeni magukat. Azaz ez a szó igazi értelmében véve még nem volt háború. A kurgán műveltség első terjeszkedése kizárólag folyóvölgyek mentén történt és oda a pásztorgazdálkodást vitte. Az idők során azonban a korábbi mezőgazdaság apránként visszatért ezekre a területekre és feloldotta a kurgán műveltség ele-

⁴⁴⁸ Andrew Sherrat: The Transformation of Early Agrarian Europe: The later Neolithic and Copper Ages 4500-2500 BC. *Prehistoric Europe*. Ed. B. Cunliffe, Oxford Univ. Press, Oxford, 1998. pp.: 167-202.

⁴⁴⁹ Marija Gimbutas: *The Civilization of the Goddess*. Harper, San Francisco, 1991. <https://app.box.com/s/q3vdu-gpau5kbqyjmf0eeyncs1bg4l>.

meit. JE 5500 tájékán egy második invázió indult el most már az északi pontuszi sztyeppékről (Volga könyök környékéről). Ez már a Duna és Tisza völgyén északra is terjedt, és mint Baden-Vucedol műveltséget ismerjük. A korábbi műveltségek megrogytak, megjelentek a dombtetőn az erődök, uralkodóvá vált mindenütt az állattenyésztés. A lakott területek száma lecsökkent, a népsűrűségük úgyszintén. A kisebb települések azonban, mint szigetek, továbbra is érintetlenek maradtak¹⁹⁶. A kultúrák ismét csak ötvöződtek. A Duna II. népe részben nyugatra, részben délre elmenekült¹⁹⁷. Cucuteny műveltség is ötvöződött a kurgán műveltséggel, de nem kurganizálódott olyan mértékben, mint a Tisza mentiek, azaz a régi kultúrája - különösen a kisebb településeken - még ekkor is viszonylag érintetlen megmaradt¹⁹⁸. Gazdasági (kereskedelmi) kapcsolata a hódítókkal azonban kétségtelen: réz eszközöket szállítottak nekik. Hogy mit kaptak érte cserébe, az bizonytalan. Lehet, hogy életet?⁴⁵⁰

Azaz igaz volt, nem Marija Gimbutas találta ki, ahogy Timaru-Kast írja, hogy „bunkósbotokkal felszerelve” – valójában eleinte kőbaltákkal (melyek szépitő neve „harcis balta”) – „rohantak nyugatfelé az indogermán tömegek, hogy az addig ott szerencsétlenkedőket megcivilizálják”. Ám nem arról van szó, ahogy ő érzékelteti, hogy a Dnyeperen túli sztyeppéről Nyugat-Európába rohantak volna egyenesen, hanem eleinte csak a Dnyeperen-innenre, a Balkánra, és a Duna–Tisza-mentén északra haladtak, felégetve a településeket, gyilkolva a lakosságot. Aminek nyomait a régészet feltárta abból a hat és félezer évvel ezelőtti korból. További maradványa azonban nem ismeretes. A következő invázió ezer év múlva már a Kárpát-medencét északról és délről elkerülte. A harmadik pedig már innen is indult és eljutott Európa minden zugába. És ezzel – Maria Gimbutas szavával élve – gyakorlatilag befejeződik Európa „indogermánosodása”. Ami tehát hódítást jelentett, a hódítók akaratának ráerőltetését a meghódított népeességre. És nem helyi szerves fejlődést, amilyenként szeretik feltüntetni. Magyarul: kettős társadalmak alakultak ki, melyek mellett túlélte a Kárpát-medencei műveltségi örökség is, ezért tud Timaru-Kast Sándor annyi egyezést felfedezni a magyar műveltséggel és nyelvvel a keltáknál, etruszkoknál, mialatt a hatalmi jegyeket, jellegzetességeket is megtaláljuk, amelyek keletre is terjedtek aztán, ezért sokan akár a Káspai-tengeren túl is azokban szkíta és hun vonásokat látnak.



2. ábra. A Pömmelte-Magdeburg-i körépitmény újraépitve⁴⁵¹ és az elképzelt nappal, holddal és a csillagokkal a közepén.⁴⁵²

⁴⁵⁰ Cser Ferenc: Gyökerek. Töprengések a magyar nyelv és nép Kárpát-medencei származásától. Szerzői kiadás, Melbourne, 2000. pp. 142-144. <http://www.leventevezer.extra.hu/gyokerek.pdf>.

⁴⁵¹ <https://www.diariodelviajero.com/europa/observatorio-solar-prehistorico-en-alemania>

⁴⁵² Dark History Of Pömmelte, The German Stonehenge – What Can The Nebraspencer Sky Disc And Archaeology Reveal? <https://www.ancientpages.com/2018/07/03/dark-history-of-pommelte-the-german-stonehenge-what-can-the-nebraspencer-sky-disc-and-archaeology-reveal/>.

És jellegzetes megnyilvánulást mutat a vallási szerepkör megjelenése. A Cseh-medencében és Drezda mellett kezdetleges körépítményt, földhányást találtak magas kerítéssel körülvéve, bizonyára azért, hogy az ott történeteket elzárják a néptől. „A Hallei Egyetem kutatói a Szász-Anhalt tartományban lévő Pömmelte közelében légi felvételek segítségével fedezték fel a négyezer éves, nyolcvan méter átmérőjű kör alakú létesítményt. A ’német Stonehenge-ben’ koncentrikus körökben helyezkednek el a sírok, falak, cölöpsorok és oszlopok. ’Ez az első ilyen struktúrájú építmény, amelyet az európai kontinensen fedeztünk fel. Korábban hasonlókat mindössze Nagy-Britanniából ismertünk’ – hangsúlyozta André Spatzier, a kutatócsoport vezetője. Mint kifejtette, a brit és a német Stonehenge-et a felhasznált építőanyag különbözteti meg: a szigetországi kőlétesítmény kontinentális változatát faanyagból építették. Spatzier meggyőződése szerint a német Stonehenge rituális célokat szolgált, ám nem kizárt, hogy áldozati hely volt. A leletek között csontmaradványok, üvegcserépek vannak, ám a kutatók reményei szerint további bronzkori emlékek kerülnek elő, ahogy folytatódnak az ásások. A feltárást háromévesre tervezik. Az angliai Stonehenge építése a tudósok feltevése szerint Kr. e. 3100 körül kezdődött. A kutatók között mindmáig nincs konszenzus arra nézve, hogy szentély, temetkezési hely vagy ókori csillagvizsgáló volt-e.”⁴⁵³ Mindezekkel kapcsolatban alapvető összefüggésekre mutattunk rá könyvünkben.⁴⁵⁴

Az európaiak keleti eredete helyett velük teljesen egyenrangú önálló eredetünket, és a velük való hasonlóságainkat és kapcsolatainkat kell hangsúlyozni. A keleti ’magas kultúrák’ egyfajta alárendelő szemléletben ’magasak’. Alaposabban megtekintve, erkölcsileg azok nagy része számunkra elfogadhatatlan. Akadémikusaink számára, nagyon valószínű, még létfontosságú az alárendelés fenntartása, hiszen létalapjukat jelenti, s ekkor a fény keletről ered, ebben a szellemben élnek, és ezen nem szívesen változtatnak. Már pedig a Kárpát-medencei eredet üti a felfogásukat.

Ám a napkeltétől eltekintve nem jön keletről a fény! Ha nagyon kötekedni akarnánk, akkor azt is mondhatnánk, hogy onnan a sötétség jött. Ahogy 1849, 1945 és 1956-ban, úgy előtte is, és jóval korábban is. Már mitől is lenne magas a keleti kultúra? Hogy rabszolgákat tartott? Hogy az évi kétszeres aratás eredményeként volt búzája, amivel szellemi munkásokat is etethetett? Mert azok a csillagvilágot jól ismerték? Megint az jön ki, hogy aki kiszámítja a jövőt, az a szellemi óriás. És aki ismeri a természetet, és nem számítja ki, hanem érti és a szerint él? Az miért nem óriás? Aki ismeri az anyagot és kovácsolja? Az miért törpe? Mert az az alárendelők meséiben.

Keleti származtatásunkkal kapcsolatban újabb iskolapéllda született nemrég, amely nem valóságos folyamatokat vesz figyelembe, hanem helyette elnagyolt, felszínes összefüggésekre hivatkozik. Alinei olasz professzor több elgondolkodtató vagy elfogadható megállapítást tesz könyvében⁴⁵⁵ az etruszkok Kárpát-medencei származását, illetve az etruszk nyelv magyar eredetét illetően, ám szükségszerűen vannak olyan mozzanatok nála, melyek kiegészítésre, kiigazításra szorulnak.

Ilyen például, amikor ő a magyarság Kárpát-medencébe költözését az ide hatoló kurgán invázióhoz köti – bár nem mondja meg, hogy a három invázió közül melyikre gondol. E hiányossága is mutatja, mennyire elnagyolt és tarthatatlan ez az elképzelése, hiszen az

AncientPages.com | July 3, 2018 <https://www.ancientpages.com/2018/07/03/dark-history-of-pommelte-the-german-stonehenge-what-can-the-nebra-sky-disc-and-archaeology-reveal/>

⁴⁵³ Peter Bertus-Barca: A németországi „Stonehenge” feltárása. Bronzkori kultikus hely maradványait fedezték fel Németországban, a lelet sok részletében az angliai Stonehenge-re emlékeztet. *NG Online*, 2008. 08. 08. https://ng.24.hu/kultura/2008/08/08/a_nemetorszagi_stonehenge_feltarasa/.

⁴⁵⁴ Cser Ferenc, Darai Lajos: *Kárpát-medence, vagy Szkítia?* Frig Kiadó, [Pilisszentiván,] 2008. pp. 302-313.

⁴⁵⁵ Alinei 2005.

első invázió még feldúlta és felégette a Balkán északi és a Medence déli, síkvidéki területeit.⁴⁵⁶ A második invázió elől a Medence lakossága északra, észak-keletre, valamint déli irányban elmenekült, majd annak elmúltával onnét részben visszatért. Ám a kultúrájának nyomait és bizonyára lakosságának jó részét otthagya, aminek nyoma, maradványa északon a szvidéri kultúrán látszik, délen pedig az ősgörögség magyaros nyelvében.⁴⁵⁷ Majd az invázió tovább terjedt a Duna mentén, illetve a Kárpátok fölött nyugati, észak-nyugati irányban. A harmadik invázió már annyira legyengült és a medencei lakosság annyira megerősödött, alkalmazkodott és védekezett, hogy ekkor a támadók beolvadtak a megtámadottakba. Azaz mivel sokkal kevesebben voltak, könnyen felszívódtak, miután a letelepítési területeken letelepedtek, ill. innét további hódításokat indítottak (harangedényesek).

Alinei professzor láthatóan nyelvészként nem ért a régészethez, ill. nem ismeri a régészeti eredményeket, s nem ért az őstörténehez, nem tudja megkülönböztetni a letelepedett Kárpát-medenceiek kultúráját a támadók harcias lovas kultúrájától, s alárendelő módon, fekete-fehéren következtet. Ám nemcsak ez a gond, hanem az is, hogy a legkorábbi kutatási eredményeket sem veszi figyelembe, jelesül a genetikai eredményeket, amelyek közül a férfi sejti tulajdonság-örökítő kutatása kimutatja, hogy a kurgán népessége különbözik a Kárpát-medenceiektől, amennyiben utóbbiakra túlnyomórészt az Eu19-es haplotípus mutációja jellemző, mialatt előbbiekre az Eu7-Eu8-asé (M170 és M26). Ráadásul az időrenddel is baj van, hiszen az Eu19-et 35-40 ezer évesnek mondják, míg a kurgánt adó Eu7-8-at 22 ezer évesnek, – egyébként helytelenül mondják indoeurópainak, mivel az a 7-8 ezer éves jamnából alakult ki, de a Fekete-tengertől északra és ekkor az indoeurópai fogalom még nem érvényesíthető. De még az is a gond Alineivel, hogy a szóelemzései hibásak, ahogy erre Marcantonio munkájában rámutatott.⁴⁵⁸

A műveltségbeli tényezők sem egyeznek meg tehát, hiszen Alinei professzor elmélete a Kárpát-medencei síkvidéki földművelő, a dombvidéki és hegylábi kultúrát nem különbözteti meg, azzal nem kezd semmit, nem tud rá magyarázatot adni. Ezért fontos, hogy megjelent egy teljességre törő magyar elemzés e témáról, mely könyv bizony – reményeink szerint – választ ad Alinei professzor hiányosságaira, téves elképzeléseire is.⁴⁵⁹

A kurgán beköltözésre tenni a magyarok Kárpát-medencei megjelenését igen nagy tévedés tehát, mert aki egy icinyke-picinykét is ismeri a magyar kultúrát, nem állíthatja ezt. A magyar műveltségben nincs emberáldozat, már pedig mind az északi hitvilágú kurgán, mind a szkíta vastagon embert áldozott. A magyarban nincsenek istenek, akiknek így lehet és kell áldozni! A lélekhitel az ellentétben is áll. Ezt a meglehetősen egyszerű dolgot elég könnyű felfogni, tehát hogy az ellentétes műveltség miatt a kulturális örökség kizárt. Ahogy nem lehetünk sumér utódok sem, mert egyszerűen az a szemlélet tőlünk tökéletesen idegen.

Akik keletre járnak a 'rokon népekhez' és ott 'magyar anyagot' találnak, vagy beszámolnak, hogy ilyet ástak ki valahol most Ázsiában, nekik, Ázsia-hívőknek nehéz megszabadulniuk a hiedelmeiktől. Attól, hogy nem eredetről, hanem (főként kulturális jellegű)

⁴⁵⁶ Gimbutas (1991), pp. 359-367.

⁴⁵⁷ Lásd Aczél József könyvét (Aczél József: *Ősgörög eredetünk és a kun-szittyá nyelv*. Egyházmegyei Könyvnyomda, Veszprém, 1924. Reprint: Dr. Aczél József: *Ősgörög eredetünk és a kun-szkíta nyelv*. Frig Kiadó, é. n.) és az egyiptomi kultúra magyar jegyeit Varga Csaba főművében (Varga Csaba: *JEL JEL JEL avagy az ABC 30000 éves története*. Frig Könyvkiadó, Budapest, 2001.) és Dobrovits Aladár kétkötetes könyvében (Dobrovits Aladár: *Válogatott Tanulmányai. I. Egyiptom és az antik világ. II. Irodalom és vallás az ókori Egyiptomban*. Akadémiai Kiadó, Budapest, 1979).

⁴⁵⁸ Angela Marcantonio: *Történelmi nyelvészet és a magyar nyelv eredete*, Hun-idea Szellemi Hagyomány-örző Műhely, Budapest, 2006. pp. 180-191.

⁴⁵⁹ Vö. Cser Ferenc és Darai Lajos: *Magyar folytonosság a Kárpát-medencében, avagy kőkori eredetünk és a sejti tulajdonság-örökítő kutatás*. Frig Kiadó, [Pilisszentiván,] 2005.

kapcsolatokról van szó. Hiszen itt érvényesül az a bizonyos szómágia. Ahol madzsar, mcsr, makar stb. van, azok mi vagyunk. Jó lenne már rájönniük: a mi nevünk nem is a miénk, azt úgy rakták ránk. A XIII. századig ez a szó Európában nem volt ismert. Elégé ismert volt viszont a világ többi részén, hiszen a híres kijevi kard mindenüvé eljutott, amelynek neve egy-szerűen az volt, hogy magyar. Elgondolkodhatunk, hogy ez-e a mi valóságos műveltségi örökségünk. Először Moger szóként ismertük meg, ami biztosan nem magyar szó. Ám ez messzire vezet, a kettős kultúránkhoz: a nép mellérendelő műveltsége és a rajta uralkodók alárendelő törekvései kettősségéhez, valamint e kétféle kultúra jellegzetességeihez, midőn a hatalom dicsősége, anyagi előnye kulturálisan is csábító, míg a megtartó műveltség egyre nagyobb nehézségeket kénytelen elviselni. Alárendelő eredet helyett: mellérendelő.

Alinei elégtelen megoldása tehát alárendelő szemléletéből fakad. Egyébként az etruszok és a magyarok biztosan kapcsolatban álltak, hiszen Pannónia műveltségét képviselik, de Pannónia nem azonos a magyarsággal, mert a magyarság a szóban forgó időben a Dunától északkeletre települt. Pannónia mind etnikailag, mind műveltségét tekintve különbözött kelettől. Ott volt templom, bár templomgazdaság ott sem volt. Kelet ellenben fémet vitt az etruszoknak a Villanova-műveltségbe (Kr. e. 7. század).

Mindenesetre, amire buknak ma az újságok, a régészek: ha templomot találtak! Ez történt most Drezda-környékén. Azon a területen, vagy tőle délebbre évezredekkel korábban magasabb szintű élet volt: de az nem érdekes, hanem a szakrális hely, a templom, az nagyon lényeges nekik. Az időszak az első kurgán vándorlásé. Ők bizony keményen szakrálisak voltak, és valóban nem éltek egy-egy helyen egy-két évszázadnál tovább, mert kipuштult alóluk az ingyen munkaerő, és tovább kellett menni, másokat rabigába hajtani.

A zóna a Duna-menti fölfelé vándorlásnak felel meg. Ez nem érintette a Kárpát-medence keleti területeit, de a Dunántúlt sem, ellenben tovább zavarta a lineáris kerámia emberét nyugatra. Nem a mezőgazdasággal terjedt ez a 'civilizáció', hanem a pásztorkodással, annak a nyomában. – Bár persze kurgán-hívők minden erényt maguknak és uralkodó rétegüknek akarnak besöpörni. Mindent megragadnak, hogy a mai, illetve a viszonylag nem régi állapotokat vezessék vissza a legrégebbi időkbe. Ezért nem szabad elfogadni kritikátlanul a genetika ilyen jellegű felhasználását sem...

Sem a kelta, sem a magyar regevilág nem dolgozik úgy a csillagokkal, mint a babiloni, vagy a thébai kör. A csillagászati ismeretek a mezőgazdaságnak adtak támpontot, az időszámítás érdekében voltak fontosak, de az pl. az állattenyésztőnek már nem annyira fontos. A pásztor a levélhullásból látja, hogy melegebb éghajlatra kell költöznie, de a vetés időpontja így nem számítható ki. Az északiak nem gondoltak oda – égisteni – történeteket, hanem a természetet olvasták ki onnan, ami időtlen. A magyar műveltségnek nincsenek történetei. Ez a lényeg. Tájékozódik, de nem történelmien. Történeteket uralkodókhöz teremtenek.

Az égiekből az első fegyveres hódítóknak pedig elegendő volt a napot – a pusztító tüzet, a vihar forrását – igénybe venni, más csillagra akkor nem volt szükségük. A fegyverük volt a legfőbb istenük. A megszelídítésükre felhasználhatták valamiképp a csillagászati tudást mítoszként vallássá egyesítve, de a nordikus hitvilágban a csillagoknak semmi szerepük sincs. A körkörös 'templomokat' a letelepedettek használták, mert nekik kellett az időt mérni, azaz a vetés idejét meghatározni. Azok nem templomok, hanem órák voltak, időszámító kerek, Nap- és Hold-naptárak. Nem véletlen a tájolásuk. Más kérdés, hogy azután azt a hódító templomi szertartásra használták. Bár e hívatlan látogatók szemelől igyekeztek eltakarni a lényegét, s ha sehogy sem sikerült alkalmazkodniuk hozzájuk, inkább a 'tudás' hordozói elmenekültek, ha ki tudtak szabadulni az ölelő karok szorításából. Ha nem, akkor elpusztultak – és velük a tudás is!

A kőköröket tehát nem a támadók építették, hanem az őslakók. A támadóknak csak olyan fakarámokra futotta, körülárkolva, mint ez a kurgán vándorlásból alakult legújabb Elba–Odera ‘civilizáció’. Ezek szerint viszont Egyiptomban előbb működött az eredeti tudás, és csak később vált vallássá. Mégis, a megalitok a Kukutyin műveltségre és a Bükk-hegységi területre például nem hatoltak be. A Kárpát-medencében a Maros völgyében találtak kőköröket, faköröket, erről már voltak hírek, s elég ha a székely kapuk számoló köreit megnézzük.⁴⁶⁰

És ha templom van, mondják, akkor az civilizáció, és az, hú, de magas. A civilizáció városi életforma, onnan a neve. Maga a templom nem föltétlenül jelenti ugyanazt. De ha már valamilyen rendüséget jeleznek vele, akkor azt is meg kellene mutatniuk, ami a műveltségben ezt kísérte. De nem teszik. Csupán a templom van, és ott az áldozati asztal bemutatva, meg hatalmas mennyiségű föld, amit a rabokkal hordattak oda, ill. el. Természetesen, az alacsonyabb rendűekkel.

Az is légből kapott, hogy 5 évezrednél idősebb lenne a szkíta-hun birodalom. A szkíták csakis 3 évezrede jelentek meg Európában, előttük a kimmerek voltak ott, őelőttük meg az otromba kurgán elődök. A kurgán tehát nem lehetett a magyarok előde az emberáldozatával és a dicső fegyvereivel, északi hitvilágával. A szkíta nem megy tehát odáig vissza. Az őskorban nincsenek ‘hatalmas birodalmak’. A birodalomépítést az egyiptomiak a Tutmoziid időben kezdték el, de nehezen haladtak vele. 7 évezrede még kevésbé lehetett, mert sem fegyver, sem szállítóeszköz akkor nem állt rendelkezésre. A Tutmoziidok is a harci szekér birtokában kezdhették el – ahogy előttük a hükszoszok is. Lehetett uralni egy folyóvölgyet, de a szomszédos folyót már nem. A varégok is csak a lovaskocsi birtokában tudták hajóikat – de csak közel vízszintes terepen – a másik folyó völgyébe átszállítani.⁴⁶¹

S bár a szlávok etnikailag közel állnak hozzánk, de mivel a Kukutyin műveltségtől északra telepedtek, és rajtuk átvonult a kurgán, ők kurganizálódtak, átvették azt a hitvilágot. Nem véletlen, hogy a keleti szlávok nyelve szinte ragozó (orosz). Ők alkotják a vonalkerámiás népesség kurganizált részét. Mindez jószerint a haplotípusokban is megmutatkozik, mind tőlünk északra (ukránok, lengyelek), mind délre (horvátok, makedónok). Még a románok sem egységesekek. Nyelvüket a 17. század után kapták, mesterséges nyelv. Alapjai a szkipetárokét tükrözi, erőltetetten franciásították a nyelvújítás idején. Az úgynevezett indoeurópaiak nevééről, akiket belső európaiaknak is értelmeznek a külsőkkel, a széliekkel – perifériára szorítottakkal – szemben, elmondható, hogy bizony indo- görög szó nincs, csakis indiai értelmében használják. Az extro és intro latin szavak, indo-nak ott sincs indiaitól eltérő értelme. Van még az endo-, amit a vegyészek használnak, de az sem bent, belső értelmű, hanem gyűrűt áthidaló csoportot jelent. Nyelvük pedig a hódítók és az előlük menekülők nyelvének ötvöződése révén jött létre – pontosan úgy, ahogy az ún. latin nyelvek a rómaiak hivatali és a meghódítottak nyelvének ötvöződéséből. Számos szó bizonyítja, hogy az európai ún. indoeurópai nyelvek alatt ott van a vonalkerámiás műveltség nyelve. Nem családfaszerű elágazások, szétválások, hanem helyi nyelvi kiegyenlítődés eredményei. Amint ilyen az ún. finnugor nyelvi ‘családfa’ sem létezik.

A kurgán műveltséggel és a többi harcias lovas műveltséggel kapcsolatosan általában véve is megláthatjuk, hogy a fejlődés és a változás különbsége igen jelentős. Levezethetjük, hogy nincs fejlődés, mert az valami cél felé történő elmozdulás lenne, esetünkben pedig a környezeti változásokra teremtett, összegződött változásról van szó csupán. Nem

⁴⁶⁰ Persze, az angolok erről nem akarnak tudni, mint ahogy Dimont sem tud a Magyar Királyságról, de a lengyelről, a morváról igen, ha a XI. századról van szó: Max I. Dimont: *Jews, God and History*. Mentor Book, 1994.

⁴⁶¹ Marija Gimbutas munkái például elég jól körvonalazzák, mi volt 7 évezreddel ezelőtt Európában. V. ö. Marija Gimbutas: *Die Indoeuropäer. Archeologische Probleme*. Scherer, 1963. Marija Gimbutas: *The Goddesses and Gods of Old Europe 6500-3500 BC Myths and Cult Images*. Thames and Hudson, 1982. Marija Gimbutas: *The Language of the Goddesses: Unearthing the Hidden Symbols of Western Civilisation*. Thames and Hudson, London, 1989.

lineáris folyamatról, miközben a fejlődés pedig lineáris. Ugyanakkor hangsúlyozandó a génekben felgyülemlett hasonlóság állandósulásához szükséges, valóban elzártságban telt hosszú idő, amely azonosság megelőzi a szétszóródást. A gének órája önkényes, nem lehet pontosan megmondani, hogy mekkora változáshoz mekkora idő tartozik, és nagymértékben függ a környezettől, meg a Föld állapotától (pl. sugárzás). Vannak mutagén molekulák is, amelyek esetleg bizonyos növényekben felszaporodhatnak, és az azon élőkre átkerülve, ott is serkentik a változásokat.

Gimbutas 1991-es könyvéből kiolvasható a kurgán és a későbbi nordikus kultúra szoros rokonsága. Gimbutasnak nem a feminizmusa érdemel figyelmet, hanem az idézett adathalmaza. Gimbutas módosította a véleményét: korábban ő is úgy vélte, hogy a közkeleti farmerek voltak az indoeurópaiak, aztán megismerkedve az adatok halmazával, a kurgánban látja azt. Az egymást váltó lovas kultúrák nem azonosak és nem is egyformák. A kurgán lovas kultúra volt, de sem fegyvereit, sem felfogását, sem társadalmi rendjét tekintve nem azonos a turk vagy türk lovas kultúrákkal. A kurgán szkíta irányba való fejlődése szépen nyomon követhető az orosz sztyeppéken, és a turk kultúrák ebből csakis a nyíl használatát 'vették át', szinte semmi mást. A szkíta nem azonos a kimmerrel, a szkíták szorították ki a kimmereket éppen azáltal, hogy visszacsapó íjuk volt. A szkíta elit – ez volt a szkíta és tökéletesen kurgán felfogású volt – nem azonos a területükön, uralmuk alatt élőkkel.⁴⁶² Hérodotosz könyvében olvasható a szkítákra vonatkozóan jellemzés. Ha belenézünk egy szkíta kurgánba és összeszámoljuk az emberi csontvázakat, akiket a más világra küldtek az urukkal, sem igazságosaknak, sem az emberiség jótévőinek nem tartjuk majd őket. Persze van egy jól fölépített álmovilág, ami minden tárgyi alapot nélkülözően fölmagasztaló, és még mindig hat Götz, Padányi, Bobula, Gosztonyi, Kálmán, Badinyi-Jós, Baráth, Bíró József és mások tollából, pedig az ő írásaiknak más volt a szerepe, a legfontosabb kutatandókra irányították az utókor figyelmét, és nem tényeket közöltek. Most viszont már úgy hat a dolog, mint jól felépült rendszer, csak gondolkozni nem szabad benne. A szkíta művészet sem szkíta volt, hanem görög és kaukázusi, a szkíták csak fizettek érte. A mesterek nem szkíták voltak. A szkíta kapcsolatokat tehát nem zárhatjuk ki, kapcsolatban álltunk velük is, és a szkíták a kelettel is kapcsolatban állhattak. Ám kérdés, hol található ma a genetikai kutatás számára szkíta embert?

Egységes eredet, majd kettős kultúra: népi és uralkodói. Mindenkinek tudomásul kell vennie végre a kettős kultúra fogalmát.⁴⁶³ Nem mi találtuk ki. Cunliffe⁴⁶⁴ nagy könyvében, a történelem előtti Európáról szóló összefoglaló tanulmánykötetben több szerző tanulmánya is ezt elemzi. Aztán Mellaart is ugyanezt szépen leírja,⁴⁶⁵ de történelem tanárunk, László Gyula is valójában ezzel kezdte munkáját, amikor meghatározta: ő a szegény emberek régésze lesz, – mert, vannak gazdag és szegény sírok is, természetesen.

Az EU19 (M17) mint – legalább – ötödik mutáció valahogy a legrégebbi embert jelenti, azért tér el mindenkitől. Tehát minden fordítva van, ami azt jelenti a végén, hogy vannak, akikhez igen közelieknek látszanak a főemlősök. Bár mihozzánk is közeliiek, mert mi is azok vagyunk, főemlősök. Csak valamivel nyújtunk többet, csupán a szürkeállományunkkal. Ez elég, mert lehetővé tette az elvont gondolkozás dominanciáját, de főemlősök maradtunk ettől. A főemlősök és az M-ek között viszont rengeteg idő és lépés van, csak nem ábrázolják. Az ottani vonalak nem arányosak az idővel. Csak maga az elágazás ténye értékelhető, ott nincs érdemben értékelhető időskála. Van, csak az nem feltétlen arányos az eltelt idővel, de a férfi sejtí átörökítő vizsgálatot végzők nem is ismerik, ezért nem is

⁴⁶² Ascherson e területről szóló kiváló könyve elemzi a kurgán utó kultúrákat ugyanott. (Neal Ascherson: Black Sea. Vintage, London, 1996.)

⁴⁶³ Cser (2000) kötet erre több forrást is megad.

⁴⁶⁴ Barry Cunliffe (szerk.): *Prehistoric Europe. An Illustrated History*. Oxford Univ. Press, Oxford, 1998.

⁴⁶⁵ James Mellaart: *The Neolithic of the Near East*. Thames and Hudson, London. 1981.

adhatták meg, jóllehet sajátos időrendet használnak. Náluk a végeredmény volt a fontos, az elágazások rendszere. A mutáció valószínűsége egyébként az új DNS másolatok számával és nem az idővel arányos, azaz az időt a populáció száma és a nemzedékváltáshoz kapcsolt idő meglehetősen erősen súlyozza.

A természet egyébként a gének konzervációjában, és nem a gyors változásában 'érdekelt'. Nincs baj még a majomként megmutatkozással sem. Mit hiányolhatnánk náluk? A célszerű gyilkolást? Mások maguk alá tiprását? Az alárendelést? Hiszen a mellérendelés is majomszerű megnyilvánulás! Baj lenne? Ugyan miért? S miért kellene nekünk még a kiugró emberi teljesítményt növelni? Ez a mai észjárás eredménye. Versenyszellem! Kiugrani, és a kiugrást növelni!⁴⁶⁶ Elsőnek lenni! A Monash egyetemen volt egy plakát és azon – magyarra fordítva – ez olvasható: „Nem azért jöttél ide, hogy második légy!” Csak az a kérdés, mit ér az első hely, ha nincs második? Mit ér az egyén társadalom nélkül? A választ megadja az őstörténet: a hideg klíma embere nem növelte a teljesítményét, hanem megtanult ott élni! A meleg klíma embere is megtanult a maga területén élni, de ott talán bonyolultabb volt az együttműködés. A teljesítményközpontú gondolkodás a 'felvilágosultak' jellemzője, amilyenek nem mi magyarok vagyunk – eredetileg legálábbis.

A mi magatartási módunkban, az 'együttműködésben' benne van az EGY. Ez csakis úgy megy, ha a FELEK, minden FÉL együtt akarja. Kényszerből nem szokott menni, lásd a platóni társadalmi modell megvalósíthatatlanságát. Amint valószínűleg 'valódi eredmény' sincs. De ha van, miben különbözhetne a nem valóditól? Vagy éppen ez utóbbi nem létezik? Az eredmény az mindig valódi, különben nem eredmény. Persze, van kellemetlen és kellemes eredmény, de sajnós mind a kettő valódi.

Más változat is jelen van ugyanabban a jelenben, amikor már az ember is, aki esetleg csak egymillió éves változat. Közben a tudás, a tájékozottság felgyülemlett, ezért lehet ő más. Mivel párhuzamban történt minden, egyáltalán nem Ázsiából jött tehát Európába minden, és oda meg nem Afrikából ment. Párhuzamosan történtek a dolgok és kölcsönhatásban. Az emberi faj elképesztő egyneműséget mutat a földön, ami azt jelenti, hogy hatalmas a mozgékonyasága és a keveredése. Ez is genetikai eredmény. Az emberek közötti különbség nagyságrendekkel kisebb, mint bármely más fajé, pl. a majmoké, a kutyáké, a macskaféléké. Még a keresztezhető – azaz egy faj – közötti különbségek is hatalmasak az állatvilágban.

A genetika lezáródik a jégkorszak végével. Utána legfeljebb csak a TAT mutáció elemezhető, ha mégis elfogadjuk a genetikusok által ránk oktrojált időskálát, és abból is egyértelmű, hogy azokhoz semmi közünk. A szekvencia elemzést Magyarországon senki nem végezte, legföljebb mintákat adott, ezért érthető módon magyarok nincsenek a szerzők között.⁴⁶⁷ Ez kifejezetten genetikai munka, régészeti felhangokkal. A másik – Gibbons-féle – Science-cikkben szólnak meg a régészek, és igenis tökéletesen érvénytelenítik azt, ami a kelet-hívőknek kérdéses.⁴⁶⁸ Mert azok az elképzelések, amiket ők olvastak hajdan,

⁴⁶⁶ Van Bay Zoltánnak egy nagyszerű könyve, ahol az élet elsődlegességét hangsúlyozza. (Bay Zoltán: *Az élet erősebb*. Csokonai-Püski, Debrecen-Budapest, 1990.)

⁴⁶⁷ Ornella Semino, Giuseppe Passarino, Peter J. Oefner, Alice A. Lin, Svetlana Abruzova, Lars E. Beckman, Giovanna De Benedictis, Paolo Francalacci, Anastasia Kouvatsi, Svetlana Limborska, Mladen Marcikiae, Anna Mika, Barbara Mika, Dragan Primorac, A. Silvana Sanatachiara-Benerecetti, L. Luca Cavalli-Sforza, — Peter A. Underhill: The Genetic Legacy of Paleolithic Homo sapiens sapiens in Extant Europeans: A Y Chromosome Perspective. *Science* 290 (10. November 2000), pp. 1155-1159. Peter A. Underhill, Peidong Shen, Alice A. Lin, Li Jin, Giuseppe Passarino, Wei. H. Yang, Erin Kaufman, Batsava Bonnó-Tamir, Jaume Bertranpetit, Paolo Francalacci, Muntaser Ibrahim, Trefor Jenkins, Judith R. Kidd, S. Quasim Mehdi, Mark T. Seielstad, R. Spencer Wells, Alberto Piazza, Ronald W. Davis, Marcus W. Feldman, L. Luca Cavalli-Sforza, Peter J. Oefner: Y chromosome sequence variation and the history of human populations. *Nature Genetics* vol. 26. (November 2000) pp. 358-361.

⁴⁶⁸ Anne Gibbons: Evolutionary Genetics. Europeans Trace Ancestry to Paleolithic People. *Science* 290 (2000. nov.)

tévesek. Renfrew felülvizsgálta saját téziseit,⁴⁶⁹ ahogy a ¹⁴C nyilvánvalóvá válásakor Childe is megtette ugyanezt 1957-ben megjelent munkájának előszavában – a *Dawn* utolsó kiadása!⁴⁷⁰ Miért ne fogadhatnánk el mi is ezeket végre?

A jégkorszak végén még nem voltak népek, sem sumérok, sem kelták, sem szkíták, sem magyarok, sem kínaiak, sem turkok. Ezek később lettek. Le kell tenni e korszakban a népekben való gondolkozást. Különösen akkor, amikor még az egész emberiség létszáma nem volt több mint ma egy kis népé. Nem feledhetjük el, hogy a jégkorszak végén a Kárpát-medencében nem élt több ember, mint talán 20 ezer. Vagy még ennyi sem. A Kárpát-medencén kívül Európában se sokkal több. Föl kell emelnünk a hangunk, bemutatni a tudomány értelmét, és megpróbálni ezekre a kérdésekre logikus választ adni, meggyőzni mindenkit: a nagyság nem attól van, hogy konokul kitartunk immár megcáfolt téves nézetek mellett.

Az ürümcsei lelet például kifejezetten kaukázusi embereké, akik Kr. e. 1700 körül mentek oda, lovasok voltak, szekerük volt. A textíliájuk azonban érdekes. Kifejezetten gyapjúra álltak be, szövőszékeik gyapjú szövésére voltak alkalmasak.⁴⁷¹ A láncfonalat ugyanis nem feszítették meg. A feszített láncfonalú szövőszékek a Dnyepertől nyugatra ismertek, ahol lent szőttek vele. A magyarok feszített nyüstű (láncfonalú) szövőszéket használnak, nem pedig az ürümcseit, akiknek a ruházata is gyapjú, és nem len volt. Az ürümcsei emberek a tochar nyelvet beszélték és irták, amely azonban sajnálatos módon nem ragozó, hanem hajlító nyelv. Nyelvészek az indoeurópai családba tartozónak vélik. A mai ujgurok embertanilag és minden bizonnyal műveltségüket tekintve is fölváltották az eredeti népeiséget. Sem embertani, sem nyelvi folytonosság ott nem mutatható ki.

Az elvakult szkítizmus egyébként mindenhol csak szkítákat lát, hogy szembeszálljon a finnugorizmussal, de ez megengedhetetlen, ha nem igaz. Az igazság a fontos, nem pedig eszmeáramlatok közötti mérlegelés. A szkítizmust nem szabad elfogadni, ha téved, ahogyan a sumérizmust sem, még átmeneti béke kedvéért sem. Nem szabad a gondolkodást kikapcsolni. Fel lehet hozni száz vagy még több hivatkozást a sumér eredettel kapcsolatban, de a hivatkozások száma nem elég, hiszen nagy részük nem eredeti kutatási eredmény. Hány elsődleges tanulmánnyal találkozott, aki a sumér eredetet vallja? Hányan vették figyelembe azokat az adatokat, amelyeket a hivatalos tudomány figyelmen kívül hagy? Pl. hogy 60 évezredek a brazil első nyomok? Ma már a hivatalos álláspont is elfogadja, hogy 14 évezreddel ezelőtt megelődően élt ember Amerikában. Viszont minden igazságát támogatni kell. Ennek a kettősségnek a példája a Takla Makán sivatagi lovas temetkezések, illetve az észak-japáni ajnuk és a 4000 éves kínai beköltözők kaukázusi embertani jellege, akiket szeretnek szkítaként feltüntetni. S ha csúcsos süvegük volt, akkor még inkább. Pedig a csúcsos süveg nem föltétlen szkíta jellemző. Mint ahogy a lovas műveltség sem azonos a szkítával, a hunnal, stb. Különböző eredetű népek, törzsek éltek hasonló műveltségben. Akik a sztyeppére költöztek, azoknak a műveltsége a nyelvüktől, az embertani hovatartozásuktól függetlenül nagyjából azonos, de mindenképp több szempontból is hasonló volt. Ezt a sztyeppe szabta meg és nem a származás. Dzsingisz kán mongoljai is csúcsos süvegben harcoltak – ahogy az indoeurópai hettiták, vagy a kelták is. Harcban a csúcsos fémföveg kifejezetten előnyös: kivédi a kardcsapás erejét, lecsúsztatja a vágás éjét!

⁴⁶⁹ Colin Renfrew: *Before Civilization. The Radiocarbon Revolution and Prehistoric Europe*. Jonathane Cape, Thirty Bedford Sq. London. 1978. (Colin Renfrew: *A civilizáció előtt. Radiokarbon forradalom és Európa őstörténete*. Osiris Kiadó, Budapest. 2005.)

⁴⁷⁰ G. V. Childe: *The Dawn of European Civilisation*. Routledge, London, 1957. (V. Gordon Childe: *Az európai társadalom őstörténete*. Akadémiai, Budapest 1961.)

⁴⁷¹ Elizabeth Wayland Barber: *The Mummies of Urumchi*. W. W. Norton & Co, New York, 1999. pp. 40-43.

A keleti kora-kaukázusiak tehát lovasok voltak, de műveltségük még sem azonos a két évezreddel később a mongol sztyeppékről érkezettekével. Embertanilag valóban kaukázusiak voltak, hosszú fejjel, hosszú lábbal, viszonylag rövid testtel. Ez nem jellemző a későbbi lovas műveltségek népességére, akik zömmel rövid fejűek és viszonylag alacsonyak voltak. No, meg inkább barna, semmint kék szeműek.

Másik példa: A paziriki halomsírok nem szkíta sírok. A szkíták hatalmi központja a Dnyeszter-Don között volt, délen nem terjedt a Kaukázuson túlra, de keletre sem a Káspi-tenger mögé. A szkíta időkben még közben voltak a masszagéták, és aztán jött Pazirik. Itt megint az a felszínes ítélet van: halomsírok, gazdagok = szkíták. A halomsírok a kurgán kultúrából nőttek ki, és végig látszik rajtuk a kemény alárendelés, a harci szellem, de a szkítáig nem volt visszacsapó nyíluk, aztán meg a visszacsapó nyilat számos olyan törzs, nép is használta, akik nem temetkeztek halomsírokba. Nem azonosak tehát. Azonos kulturális jel nem jelent azonos etnikumot! Még kevésbé azonos nyelvet. A hunok embertípusa pedig egyébként se nem fehér, se nem magas volt.

A paziriki kurgán kora megelőzi a szkíta időszakot. A szkítákat a Kr. e. 10. századtól ismeri a történelem, mint a kimmereket kiszorító lovas urakat. Székhelyük a Don környékén volt, és szkíta uralomról a Káspi-tengertől keletre nem tud a történelem. A szkíta időkben ott nagyrészt turk népek élhettek már. A kurgán temetkezés kifejezetten csakis az uralkodó elit vezéreinek járt. Eredete visszavezethető az orosz sztyeppékre, a Kaukázustól északra a Volga könyökéig, átnyúlva az Aral-tó északi része fölött Ázsiába, s a Kr. e. hatodik évezredtől egészen a római időkig gyakorolták. A kurgán sem azonos a szkítával, hiszen 4 évezreddel megelőzte a szkíták megjelenését. A kurgán műveltség azonban a Kr. e. 5. évezredtől meglehetősen egységesen átterjedt Európa határától keletre is. Kifejezetten a sztyeppe népessége gyakorolta ezt a fajta temetkezési módot. Azok a részei, amelyek pl. a Kárpát-medencét is meglátogatták, annak a sztyeppe jellegű területein található meg leginkább (Maros völgye, Duna-Tisza vidéke). A kurgán temetkezés különösen a Kr. e. második évezredben már tömegében temette el a lovakat az uralkodóval. Emlékeztetünk itt, hogy az első zablanyomos ló koponyát tartalmazó sírt a Dereivka melletti temetőben tárták fel, kora több mint 6 évezred a jelen előtt. Ekkor még a pásztor műveltség volt a jellemzőjük, meg a fegyver- és napimádat. Egyik sem jellemzi a magyar népi műveltséget, legkevésbé a kurgán temetkezés emberáldozó jellege. S ahogy Pazirik nem szkíta, úgy a szkíta és a hun sem közeli vagy együvé tartozó. Még a Kr. u. 4. századi hun népességnek is negyede embertanilag mongolid volt, a csatlakozott törzsek között volt közepes és rövid fejűtől egészen a kifejezetten kaukázusi hosszú fejűig szinte minden.

Az elkötelezett szkíta- és hun-hívők a kard hívei. Mennek a maguk eszméi után, az erőről prédikálnak. Mintha azon múlnának a dolgok! Hisznek az erőben, és ebbéli hitük nehezen megváltoztatható. Sőt, pocskondiázzák a 'hülye mellérendelést', amivel mi kivesszük a kardot az emberek kezéből, és ezzel néppusztulást okozunk. A helyi eredetünkkel megfosztjuk az embereket a magasztos múlttól (sumér, hun, pártus stb.), és ezzel iszonyú kárt okozunk. A pesti értelmiség még most is alapvetően germán szemléletű. A keltáknál is csak a harcós dicsőségét látják. Ezért tanítani kell: mindenkit, őket is, az igazságra, a mi sajátos jellegzetes mivoltunkra, amelyet vállalva kivívhatjuk a többi – bár más jellegű és múltú – nép tiszteletét.

Sebestyén László könyvében érdekes dolgokat olvashatni a nevekről.⁴⁷² A kazár és a szabír ugyanis a kóborló törzsek perzsa, ill. turk megnevezése. Ugyancsak megadja Kovrát és Baján, meg a bolgár jelentését is, és ezek összezsengenek a személyek, ill. törzsek állapotával, szerepével. Szóval, Padányi forog a sírjában, ha lejut hozzá, hogy a

⁴⁷² Sebestyén László: *Kézai Simon védelmében. Őstörténeti tanulmányok.* Nap Kiadó, Budapest, 2004. p. 66. https://znte.webnode.hu/files/200000189-a2990a2993/KezaiVdlm_S.pdf?gl=1*u9ptwy...

Kazár és a Szabir azonos! A babiloniak az asszírokat meg szubarumnak⁴⁷³ hívták, ahogy a sumérok a rabszolgát. Annyi ebből mindenképpen igaz, hogy hiszen mindezek az elitet jelentették, és nem néptömegeket. Hungar is a Hunogur változata, és az ogur pedig a törzset jelenti. Kutrugur, pl. harmincat, utrugur pedig kilencet, onogur pedig tizet jelent a törzsekből, mármint egy törzsszövetségbe tömörülve. Ezekből akár egy is egy terület ura lehetett, ha ott volt egy népesség. Ne feledjük, hogy 1:100 az uralkodó/letelepedett arány az ókorban. Azaz 100 dolgozó kellett ahhoz, hogy 1 urat eltartson. Ehhez jól paszszol az egyházi tized, mert egy uralkodó családnak 10 kiszolgáló tartozik, katona, pap, orvos, értelmiség, adóbehajtó, stb. Egy lovag viszonylagos költsége a középkorban annyi volt, mint ma egy tanké, és ehhez X hektár föld termőképessége, értéke kellett – az X természetesen a korszak és a népesség műveltségének a függvénye. Pl. 1180-ban egy lovag katonai erejének fenntartásához 3 km² föld jövedelme kellett, ami a XIII. század végére már 16 km²-re növekedett.⁴⁷⁴ Ez a fegyverzetének, lovának, élelmezésének és kíséretének az előállítási és tartós fenntartási költségeit jelenti. Akkoriban a föld csak a vetőmag 2-3-szorosát adta vissza – ezt is figyelembe kell venni.

Sebestyén nem ismeri a kultúrák kettős jellegét, és nem számol az embermennyiséggel. Mennyit lehet mozgatni, mennyi képes mozogni, és mennyi elég ahhoz, hogy hódítóként a felszínen megjelenjen. Padányi viszont tudta a 'honfoglalók' kettős jellegét, mégsem figyelt rá, mert ment a 'szabir' kihívás után. Amit tehát ők írnak, abban igazuk van – az uralkodó elitre vonatkozóan. De nincs igazuk a magyar nyelvre – és az azt beszélő népre – vonatkozóan, és nekünk ezt helyre kell tennünk. Meg kell értetni az emberekkel a kettős jellegét, és nem elzárkózni előle, mint sokan teszik, és nem bebújni az alárendelés kellemes elrendezettségébe és mögéje. Támadóink gyakran onnan támadnak, hogy a vezér, a parancs, az alárendeltség az, amit kiemelnek, és fontosnak tartanak, azaz a parancsoló erő. De ez nagy tévedés! Erő csak erőt ébreszt, erőszak meg csak erőszakot, és akkor haladunk a 'dialektikus' önfelörlődés útján. Ám nem az a mi utunk. A nyílt konfrontációhoz felhasznált erő jobban hasznosítható a támadás elől való kitérésnél, és hatékonyabb védelmet is jelent a szellemi erő kiépítése. Angolul talált remek szófordulat erről: Brain over brawn! Azaz: agyat az izom fölé! – Ez nálunk: Többet ésszel, mint erővel!

Egyébként a ZMTE Régi magyar nyelvű rovásírások munkacsoportja foglalkozott az etruszk-kérdéssel, Budakalászon 2018. március 23-án „Etruszk kerekasztal vita: Az etruszk nyelv megfejtése és a Nagyszentmiklósi aranyedények.” címmel. Meghívott Benedekfy Ágnes, Fabó László, Faragó Károly, Záhonyi András. Moderátor Darai Lajos, Mandics György. Témavázlat: Módszertan – egy jel: betű, ligatúra vagy gondolat? Jelhangzósítás – eltérő ábécék. Olvasat – magyarul lehet-e vagy nem? Az etruszk–magyar aranylemezek titka. Az etruszk nyelv megfejtése és a Nagyszentmiklósi kincs.

Az első moderátor készített a vita elé egy kis összefoglalót (melynek kérdéseire talán jelen írás most válaszol valamennyire):

1. *Korábbi ismeret:* Dunántúli urnasíros temetkezés megléte mint előzmény az etruszk-előd Villanova kultúrában.
Vitapont: Bizonyítja-e ez az etruszkok dunántúli eredetét, minthogy a köztudatban kiskiszi eredet van?
2. *Korábbi ismeret:* A Villanova kultúra Erdélyből veszi fémműveseit, akik kiolvasztott rézércet szállítva, dolgozták fel fegyverré, más tárgyá. A mesterrel ment a család is évtizedekre és utána visszatértek az eredeti telephelyre.⁴⁷⁵

⁴⁷³ G. Roux: *Ancient Iraq*. Pinguin, London, 1992, p. 377. (Eredeti kiadás: George Allen & Unwin, 1964).

⁴⁷⁴ P. P. Read: *The Templars*. Phoenix, London, 2001. p. 215.

⁴⁷⁵ Bárczy Zoltán: Újabb adatok a Kárpát-medence bronzkori kohászatáról. *Turán* XXIX (Új II), 1999. pp. 11-16.

Vitapont: Vihették-e innen oda e mesterek az írástudást, ha az etruszk és a magyar írás nagyon hasonló, a számírás azonos? Mialatt a Britannica Encyclopedia szerint az etruszk a föníciaiból lett görög írásrendszerből alakult ki (Kr. e. VIII. sz.).

3. *Korábbi ismeret:* Az etruszk nyelvemlékeket nem sikerült még megfejteni, de az etruszk abc görög ábécéből származása miatt az írásjegyek pontos hangértékét ismerik, míg a görögnek etruszkra átírásánál magánhangzó azonosságokat és mássalhangzó torlódásokat látnak. (Br. Enc.)

Vitapont: Megállapítható-e, hogy azért nincs megfejtés, mert a görögből származtatják az etruszkot és annak megfelelő hangértékeket használnak? (Etruszkok eredete Hérodotosznál anatóliai, de 400 év múlva Dionüsziosz Halikarnasszosznál itáliai eredetűek.)

4. *Korábbi ismeret:* Az etruszk írás jobbról-balra tart, sokat változott és Kr. e. 400 körül lett végleges alakú. Ekkor csak 20 betűje volt: a 4 magánhangzó (a, e, i, u) és a 16 mássalhangzó (korábban 26, majd 23), és az etruszk abc elősegítette a latin abc létrejöttét. (Br. Enc.)

Vitapont: Okozhatta-e a Faragó Károly által feltárt⁴⁷⁶ összevonás-rendszer – a ligatúra használat – ezt a látszatot, hogy csökkentek a mássalhangzók, ami önmagában lehetlenségnek látszik?

5. *Korábbi ismeret:* A Kr. e. VI. századi etruszk az első itáliai civilizáció, ahol a nőnek kiemelt joga volt. A rómaiak tőlük vették át ábécéjüket, számaikat, (templom) építészetük és művészetük, vallásuk sok elemét, még a férfi tógát is.

Vitapont: Ha a római hódítók kiirtották az etruszkokat, sőt még a görögök, a szamnizok, a gallok is legyőzték őket, akkor az etruszk civilizáció hogyan élte túl a kudarokat? Tudhattak valamit: földműves–fémműves nép!

6. *Korábbi ismeret:* A 12 gazdag etruszk város: Tarquinii (Tarquinia), Caere vagy Cisca (Cerveteri), Vulci (Volci), Populonia, Volsinii (Bolsena vagy Orvieto), Vetulonia, Clusium (Chiusi), Perugia (Perugia), Arretium (Arezzo), Cortona, Volterra, Veii (Veio). És még északon: Mantua (Mantova), Pisae (Pisa), Florentia (Firenze), Atria, Spica, Felsina (Bononia, Bologna), Gubbio, Bevagna, Bagnoregio, délen: Róma, Campena, Capua, Salerno, Sorrento és Korzikán Alalia.

Vitapont: Alkottak-e valamit a rómaiak vagy csak romboltak, illetve 'megszervezték' az etruszkokat? „Az etruszkok megjelenése előtt Róma jelentéktelen falvak együttese volt. A hagyomány szerint az etruszkok uralma alatt születtek meg az első városi építmények, köztük a Capitolinus-domb körüli fal és a Cloaca Maxima.” (Br. Enc.)

7. *Korábbi ismeret:* Forrai Sándor a magyarság ősi írásának jeleit szoros kapcsolatba hozza valamennyi ókori írással, és így az etruszkkal, amellyel 21 jel megegyezik.

Vitapont: De ha a Kárpát-medencében és Erdély területén előkerült rovásírásos nyelvemlékek nem a türk rovásírásból lettek átvéve, akkor milyen régi ez az írásunk?

8. *Korábbi ismeret:* Forrai szerint az írásnak történetileg két bölcsője van: a Kárpát-medence és a Közel-Kelet Mezopotámia központtal. További egyezés a magyar rovásírással: a föníciaiban 24 magyarral megegyező jel, az egyiptomiban 19, a sumérban 18 és a türkben 17.

Vitapont: Ha a magyar írás nem az itteni, a mezopotámiai jeleket kétezer évvel megelőző jelekből eredne, akkor hogyan lehetne bizonyítani a mezopotámiai eredetét?

9. *Korábbi ismeret:* Gosztony Kálmán összehasonlítva 1050 sumér szót, ezt az eredményt kapta: 23 egyezés van a latinban; körülbelül 40 az etruszkban(?); 20 az akkádban; 20 (a bizonytalanok nélkül) az örményben; kb. 50 a török nyelvekben (a kiegészítésekkel együtt kb. 75); 96 az északi finnugorban (kiegészítésekkel kb. 110);

⁴⁷⁶ Faragó Károly: Az etruszk nyelvi rejtély kulcsa. *Acta Historica Hungarica Turiciensia* 2016. évfolyam 1. szám. http://epa.oszk.hu/01400/01445/00015/pdf/EPA01445_acta_hungarica_2016_1_033-060.pdf.

923 a magyarban (ennek 8%-a csak valószínű). Ezen kívül 10 van a kaukázusiakban, 3-4 a baszkban, 3 a bretonban, 2-3 az arabban.

Vitapont: Milyen következménnyel van a magyar és a sumér írás kapcsolatára, hogy ilyen nagyarányú a szóegyezés a sumér és a magyar nyelv között? (Sebestyén László közli, hogyan került egy becses írásemlékünk nem a germán rúnák, hanem az ótörök rendszerű rovásjegyek listájára, amivel szerinte elismerték a magyarság eredeti, őshazabeli írásrendszerét. Jóllehet ez a föníciai csoporttal 50, az etruszkkal 43,4, s magával a türkkal csak 28,9%-ban egyezik. Szám rovásunkban viszont az etruszkkal való arány a legnagyobb, 50%-os.)

Következtetések:

Európa nyelveinek eredete sokkal régebbi korokból való, mint eddig tévesen hirdették, a bevándorló indoeurópaiak elmélete megbukott, a magyarok szerepe kiemelkedő az őstörténetben.

Magyarok jelen voltak a Kárpát-medencében a bronzkorban, tehát nem volt 'honfoglalás', így a magyarok nem lehetnek a hódító jamna vagy kurgán műveltség leszármazottai sem.

Ha a gyula és a kende méltóságnév az etruszkoknál is megvolt, akkor a magyarok nem türkök.

Az etruszk nem őslakosok nyelve, hanem a betelepülők az Appennini-félszigeten, s mivel nyelvük a magyarral nagyrészt azonos, a Kárpát-medencéből települhettek át.

Az etruszk–magyar hasonlóságok a morfológiában, szintaxisban, fonetikában, a nyelvészetben, őstörténetben visszavonhatatlanul a Kárpát-medencéhez vezetnek.

Az etruszk további kapcsolata a latinnal és a göröggel, bizonyítja a latin és a görög kapcsolatát a magyarral, sőt az etruszk–görög kapcsolat is a magyar–görög kapcsolat miatt látszik meglenni.

A magyar kulccsal a hosszú etruszk szövegek is lefordíthatók lesznek, a mássalhangzó megfelelések és kiesések egyezősége miatt a magyar nyelvvel.

Érdekesség:

Mario Alinei: *Ősi kapocs. A magyar etruszk nyelvrokonság* (Allprint Kiadó, 2005.). c. könyve szerint, és ez az olasz címe is: *Etruszk: a magyar egyik ősi alakja* (*Etrusco: una forma arcaica di ungherese*. Il Mulino, Bologna, 2003.)

Színia Bodnár Erika: *Az etruszk-magyar aranylemezek titka*. Örökség könyvműhely kiadó, 2005. <http://www.magyarvagyok.hu/kultura/hungarikum/magyar-kincsek/tudas-a-jelben/7632-Nehany-etruszk-irasemlek-magyar-nyelvu-megfejtese.html>:

– Türrénország vagy Tündérország?

– Kik voltak, és hogyan éltek az etruszknak vagy türrének is nevezett ókori őseink Európában?

– 38 etruszk írásemlék magyar „megfejtése”.

– Hová tűntek a magyar múlt írásos emlékei?

– Visszakapjuk végre a múltunkat?

– Vajon miért éppen fehér nép a „fehérség”?

– Etruszk-magyar máj-jóslás eredeti ókori írásemlékből.

„Ezen aranylemezek többnyire életképeket ábrázolnak, mellé írott magyarózó róvott szöveggel. A különleges bennük az, hogy az életképek érthetően szólnak meg magyar nyelven a feliratokban is.”

Összefüggő (kinyilatkoztatott? – elgondolkodtató!) megállapítások:

„Kr.e. 1000 körül már itt éltek, Kr. e. 1. századig állt fenn ez a Magyarország, majd

Róma tartománya lett és ráerőltették a latin nyelvet. Kicsi volt a nemzet és államtudat, nem volt egyesített haderő, és ugyanaz játszódtott le mint a mezőföldi (mezopotámiai),

vagy a kánaáni városállamoknál, egyesével győzték le őket... Az etruszk európai leletek magyarul íródtak, és ma is használt magyar nyelven, nyelvújítás előtti stílusban jól olvashatók. A ragok, az alany, állítmány, tárgy, határozók, jelzők, és egyéb mondat szerkezeti elemek a sok ezer évvel ezelőtti állapotban is a maihoz hasonló formában a helyükön voltak.” (<http://www.magyar-rovasiras-leletek-1.eoldal.hu/cikkek/56-etruszkok-magyar-nepe.html>)

„A sumér dingir, a török tingir, a mongol tengri, jelentése végtelenség, lélek, szellem, ég, Isten... A török ősvallás Isten nevének változata még a 'tan ri' volt... A kínaiaké 'ti en', de a japánoké megint csak 'ten', tovább képzésében „tenno”, azaz isteni helytartó, a császár. Az etruszkban 'tin' vagy 'tinia' tinia'. S ha a magyarban az 'is'=ős szavunkkal, a 'ten'=végtelen, lélek; akkor Isten=Őslélek, öröktől fogva való lélek, szellem... Őseink egy Istent hittek, aki lélek volt, ezért nincsenek Isten szobraink. A nap is csak jelképes jelölése, miután az életnek forrása... Istenünk a világot teremtő, az életet adó Isten. Ezért nem volt szükség a kereszténység felvétele után fogalmának jelöléséhez új kifejezés használata, mialatt a nyugat-európai népek pogány isteneikkel voltak kénytelenek megbirkózni, hogy a keresztény Isten hitre át tudjanak térni. A magyarok évezredek óta egyistenhívők voltak Jézus földi megjelenése előtt. Ahogy Jézus az Atyaiszent irgalmas, szerető, Mennyei Édesatyaként jellemezte, az megegyezett a magyarság Isten fogalmával. Nincs még egy nyelv a világon, amelyik ilyen tökéletesen tudná kifejezni az Isten szó fogalmát, mint a magyar nyelv.” (Forrai Sándor: Isten szavunk eredete. A Nap Fiai, 1996. pp. 7-8.)

Juba Ferencz felhívta a figyelmet „az etruszk hajók szittyia típusú szarvasagancs-hajóorrdíszére”. (Juba Ferencz: „A magyarság kötődése a tengerhez.” *Magyar történelem. Tízezer év ezer oldalról.* ZMTE, 2002. p. 312. <http://mek.oszk.hu/05900/05939/05939.pdf>.)

A tengeri népek vándorlása kapcsán említik a különféle tengerjáró törzsek egymást elindító vándorlását a XII. század elején a Földközi-tenger medencéjén. (Valójában 300 évvel később volt, a Menhetto-féle királylista helyes értelmezése – levonva az egyidejűleg több uralkodó összeadott uralkodási évét – szerint.) A mükénéi akhajok lerombolják Tróját, a frígek, a *turusák* (etruszkok?), és szardanák megdöntik a Hettita Birodalmat. Egyiptom ellen támadást indítanak az achajok, *turusák*, lukák, sekelesek és filisztuesok. A támadókat III. Ramszesz nagy nehezen 1183-1182-ben kiveri az országból. A filiszteusok Palesztinában telepednek le. A *turusák* Egyiptom után Itáliában találnak új hazát, úgy, mint a sekelesek (Szcília) vagy a szardanák nagyobb része (Szardínia). Az *etruszkoknak* fontos *halottkultusz* az Egyiptommal vívott háború emléke lehet. A germánok és a kelták viszonyának előképe a latinok és az *etruszkok* viszonya. Utóbbi Kis-Ázsiából jött vagy egyes források szerint öslakos nép volt, amely *egy isteni lényekben hitt*. (Ferenczy Endre, Maróti Egon, Hahn István: *Az ókori Róma története*. II. Az etruszkok. Nemzeti Tankönyvkiadó, Budapest, 2002. pp. 25-35.)

„A hettita (újabbán luviai) hieroglif írásnak és a székely írásnak kb. 20 azonos, vagy hasonló jele van. *A hettiták a jeleiket az őket megelőző, ragozó nyelvű hattiaiktól örökölték* a vallásukkal egyetemben. A hattik egyes nézetek szerint már Kr. e. 3000 táján kihaltak. Mészáros Gyula szerint *a hattik* a szteppére költöztek és ők *a szkíták ősei*. Hasonló nézetet vallott Harmatta János, valamint Simon Péter is *a szteppi írások eredetéről*.” (Varga Géza: *A Yazilikayai hettita szikla pantheon sarok [sar Óg 'Óg úr'] mondatjelei.* <https://vargagezairastortenesz.blogspot.hu/2018/03/a-yazilikaja-i-hettita-sziklapantheon.html?sref=fb>.)

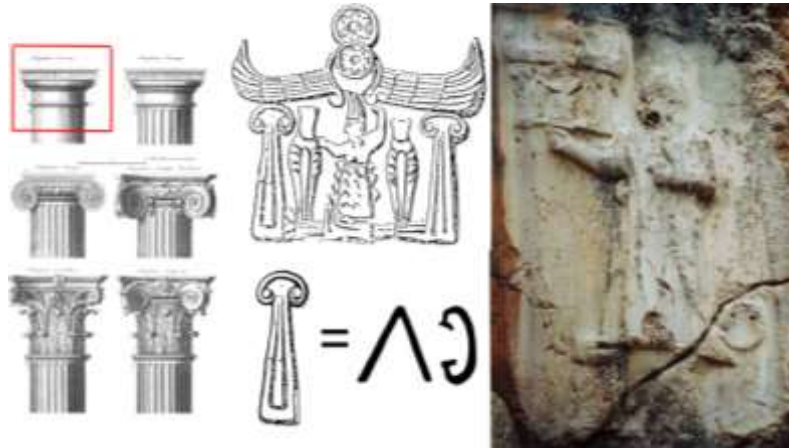

3. ábra. A hattita IV. Tudhalijas kezében Sárnyas Nap és 'csavart' oszlopfej, de az etruszk oszlopon (balra fent) nincs ilyen és a hattita oszlopon magyar írásjel.⁴⁷⁷



Európa késő rézkori és bronzkori korszaka során megjelent a rézötvözés technikája. Előbb az arzén, majd az ón az ötvöző anyag. A Kárpát-medencében azonban az antimon ötvözi a rezet bronzá. Az antimonbronz meg is marad egészen a vaskorszak közepéig, mert minősége és ára egészen az Kr. u. V-VI. évszázadig versenyképes a vassal és a Kárpát-medence látja el fémmel az *etruszk területtől* kezdve egészen Skandináviáig Európa nagy részét.

Az etruszkok az Appennini-félsziget északnyugati részén éltek, műveltségük csúcspontja a Villanova műveltség, ami a Kr. e. VIII-V. századig terjedt. Ez a műveltség szoros kapcsolatban állt a Kárpát-medence korabeli műveltségeivel, elsősorban a fémfeldolgozásban mutatható ki az erdélyi műveltség hatása tehát. A temetési szokásaik pedig a Pannón lakosságéhoz volt hasonló. Onnan eredendőknek vélik az urna temetkezés szokását.

Az etruszkoknak volt rovásírásuk, és a számok írásában a székely rovásírással azonos megoldást követtek.

A rómaiak, mint hódítók a Kr. e. VI. században az etruszoktól délre jelentek meg, és építették fel fokozatosan birodalmukat. Korábban az etruszk királyságokhoz tartoztak.

Kr. e. 450 előtt a Földközi-tengeri utakat és kereskedelmet a föníciaiak és velük kapcsolatos karthágóiak, az etruszkok és a görögök uralták. A rómaiak ekkorra már annyira megerősödtek, hogy az etruszkok 'feloldásával' (Kr. e. 449) azok helyébe lépve kísérletet tegyenek a tengeri uralom megszerzésére.

A brit világciklopédia⁴⁷⁹ szerint:

- Etruszk írás: föníciaitól tanult görög írásrendszerből alakult Kr. e. VIII. században.
- Emlékei a keresztény korig: tízezer rövid, ismétlődő sírfelirat, ajánló formula.
- Jobbról-balra tartó írás, de sokat változott és Kr. e. 400 körül lett végleges alakú. Ekkor csak 20 betűje volt: 4 mgh (a, e, i, u) és 16 msh, míg korábban 26, majd 23 (összevonás miatt?!) – és az etruszk abc elősegítette a latin abc létrejöttét.
- Az etruszk nyelvemlékeket nem sikerült még megfejteni, de **az etruszk abc görög ábécéből származása miatt az írásjegyeknek pontos hangértéket tulajdonítanak (ezért nincs megfejtés)**, és a görög etruszkra átírásánál mgh azonosságokat és msh torlódásokat látnak.
- A Kr. e. VI. századi etruszk civilizáció volt az első a rómaiak előtt az itáliai félszigeten, amely megtermékenyítően hatott, a rómaiak tőlük vették át ábécéjüket, számaikat, építészetük és művészetük, valamint vallásuk sok elemét, sőt még a férfi tógát is, nőknek kiemelt joguk volt.
- Az etruszk eredet már az ókor óta vitatott: Hérodotosz szerint Anatóliából jöttek (Kr. e. VIII.), Kr. e. 20 körüli vélemény szerint itáliaiak.
- Róma kezdeti vezetője etruszk Kr. e. 509-ig, első jelentős épületeit ők építették.
- Augustusig a rómaiak elnyomták, szinte megsemmisítették őket.

⁴⁷⁹ Britannica Hungarica Világciklopédia VI. Magyar világ Kiadó, Budapest. pp. 262-264.



5. ábra. Etruszk városok.⁴⁸⁰

Francia enciklopédikus szótár⁴⁸¹ szerint:

„Etruria. Főbb városai: Pisae (Pisa), Florentia (Firenze), Perusia (Perugia). Az **i. e. III. században** római fennhatóság alá került.” (*Akadémiai Kislexikon* I. 524. o. szerint az **i. e. II. században**.) „Tizenkét gazdag ... városállam alakult ki... Az egyes városállamok közötti széthúzás miatt nem voltak képesek közösen szembeszállni a rómaiakkal, a görögökkel, a szamniszokkal és a gallokkal... Toscana meghódítása az első pun háború idejére befejezettek tekinthető. Az etruszk civilizáció azonban túlélte a kudarcokat.” „Az igazság az, hogy olyan ősi írása van a magyarságnak, melynek jelei szoros kapcsolatban vannak valamennyi ókori írással. Amikor azonban a Kárpát-medencében és főleg Erdély területén egymás után kerültek elő rovásírásos nyelvemlékek, azt mondták, hogy csupán a türk rovásírás átvételéről van szó, és saját ősi írásunk soha nem is volt. Hunfalvy Pál akadémiai fő-könyvtáros egyenesen 'kholmánynak' minősítette az addig előkerült emlékeket... Az írástörténetnek két bölcsője van: a Kárpát-medence és a Közel-Kelet, Mezopotámia központtal. A magyar rovásírás és az ókori írásrendszerek összehasonlítása összefüggést, hasonlóságot mutat: *a magyarral is megegyező jelek száma a föníciaiban 24, az etruszkban 21, az egyiptomiban 19, a sumérban 18, a türkben 17.*” (Forrai Sándor: *Az ősi magyar rovásírás az ókortól napjainkig*. Antológia Kiadó, 1994.)

Gosztony Kálmán⁴⁸² 1050 sumér szó összehasonlítását végezte el. A következő eredményt kapta:

- 23 egyezés van a latinban;
- körülbelül 40 az etruszkban;
- 20 az akkádban;

⁴⁸⁰ https://upload.wikimedia.org/wikipedia/commons/8/87/Etruscan_civilization_map.png.

⁴⁸¹ *Magyar Larousse I. kötet*. Akadémiai, Budapest, 1991. p. 774.

⁴⁸² Gosztony Kálmán: *Összehasonlító sumér nyelvtan*. Duna Könyvkiadó Vállalat, Svájc, 1977. p. 64.

20 (a bizonytalanok nélkül) az örményben;
kb. 50 a török nyelvekben (a kiegészítésekkel együtt kb. 75);
96 az északi finnugorban (kiegészítésekkel kb. 110);
923 a magyarban (ennek 8%-a csak valószínű).
Ezenkívül 10 van a kaukázusiakban,
3-4 a baszkban,
3 a bretonban,
2-3 az arabban.

Sebestyén László⁴⁸³ szerint a Konstantinápolyi rováslelék „a türk Orchoni felirat megfejtőjének, a híres dán Thomsennek az első olvasatában vált ismertté, – magyarul is tudott Thomsen – s így valójában neki köszönhetjük, az ő kétségtelen nemzetközi tekintélyének, hogy e becses íráslelünk nem a germán rúnák, hanem az ótörök rendszerű rovásjegyek listájára került, így ezzel hivatalosan is elismerték a magyarság eredeti, őshazabeli írásrendszerét. Jóllehet ez – éppen Forrai Sándor szakvéleménye szerint – a föníciai csoporttal 50, az etruszkkal 43,4, s magával a türkkal csak 28,9%-ban egyezik. Szám rovásunkban viszont az etruszkkal való arány a legnagyobb, 50%-os.”

Mellár Mihály: Etruszk nyelvi emlékeink

http://szkitafonix.kisbiro.hu/modules.php?name=base_topics&file=olvas&cikk=etruszk-594069091abcd

http://szkitafonix.kisbiro.hu/modules.php?name=base_topics&file=olvas&cikk=etruszk-594c92c38f77a

http://szkitafonix.kisbiro.hu/modules.php?name=base_topics&file=olvas&cikk=etruszk-59ac9f29e6510

http://szkitafonix.kisbiro.hu/modules.php?name=base_topics&file=olvas&cikk=etruszk-59d03604231a6

Mellár Mihály: Szicília őslakóinak nyelve a székely!

http://szkitafonix.kisbiro.hu/modules.php?name=base_topics&file=olvas&cikk=etruszk-5a7ff8e7c3a8f

Hozzászólások:

<http://szkitafonix.kisbiro.hu/modules.php?name=plugin&file=topicsforum>

Máig nem derült ki, miért szerepel a kerekasztal-vita címében a *Nagyszentmiklósi kincs*, hiszen a legavatottabb szakértő, Váralljai Csocsán Jenő „A nagyszentmiklósi kincs eredete” című tanulmányában (*Alapvetés. Tanulmányok a magyar eredetről és következményeiről*. http://epa.oszk.hu/01400/01445/00019/pdf/EPA01445_acta_hungarica_2016_5_1191-1270.pdf) nem szerepel az etruszk szó.

Az etruszk-kerekasztal levelezési utóélete:

Fabó László 2018. március 25. 11:45

Kedves Lajos!

Egymáshoz kapcsolódó két dolog is írásra készített.

Pénteken – benyomásom szerint – a kerekasztal tagjai közül te voltál egyedül, aki érteően, és támogatóan közelítetted nyelvi és etruszk fejtegetéseimet. Örülök, mert véleményem az etruszkok (általam is egyelőre föltételezett nyelvéről) jól kiegészíti publikációidban képviselt történelmi rekonstrukciós törekvéseidet (törekvéseiteket)! Emiatt sajnálom is, hogy nem alakult ki közöttünk eddig érdemi párbeszéd.

Ennek érdekes folyománya alakult tegnap. A Filozófia Vitakörben Szántó Borisz barátunk tartott délután előadást az idestova két évtizede általa művelt elméleti témáról. Az előzetesen küldött annotációjában – segítő a fölkészülést rá – közölte egyik, INCO-ban megjelentetett régebbi írása – A harmadik Logosz – linkjét:

⁴⁸³ Sebestyén László: *Óstörténeti tanulmányok*. p. 111. <https://www.scribd.com/document/226963914/Sebestyen-Laszlo-%C5%90storteneti-Tanulmanyok>.

<http://www.inco.hu/inco14/transzc/cikk2h.htm>. Újból el akartam olvasni, hogy fölfrissítsem emlékeket, így megnéztem. Persze akkor már kicsit keresgéltem a többi írás között is. Így – meglepetésemre – ráakadtam Cser Ferencsel közösen írt „Hét mondat Ember–Társadalom–Emberiség összefüggő kapcsolatáról — némi magyarázattal” című tanulmányotokra (<http://www.inco.hu/inco12/filo/cikk2h.htm>). Pénteki élményeimtől is indítva elolvastam. Nagyon jól tettem. Kiderült ugyanis, hogy ugyan jelentősen más megközelítési irányból és módszerrel, de szemléletileg és törekvés tekintve azonosat képviseltek Borisszal. Persze egyikőtöké sem könnyen befogadható, földolgozható, de megéri a fáradságot, mert még a filozófia terén is szinte teljesen hiányzó, ám rendkívül szükséges irányt képviseltek.

Darai Lajos 2018. márc. 25.

Kedves Laci!

Hát igen, én merek következtetni, ha adódik rá alkalom. És nem cipelem a vastag történeti etimológiai szótár példányait magammal, hogy nyomatékot adjak a mondani-valónak, mert félek, összekeverem a tömeget és a súlyt. Még mindig inkább humorosan: többé-kevésbé palástolva félelmüket néztek egymásra a vita résztvevői, hogy a másik jobb lehet náluk.

Nekem tényleg tetszett, amit mondtál, mert következetesen alkalmaztad egyetlen eszközünket, amiben megbízhatunk, a gondolkodást. A szokatlan eredményt pedig nem az eredmény felől kellene támadni, mint ott a vállhúzókat tették (egyesek csak hallgatással), hanem a szokatlan oldaláról. Hogy azt mi okozza, sőt, ki. Kik intézték el, hogy szokatlan legyen. Ezen a nyomon messzire lehet haladni, mert ugyanolyan körülmények közül, azaz térben és időben azonosnak mondott állapotok pedig teljes részletességgel tárgyalva vannak és nem okoz gondot semmilyen szokatlan, ha elfogadod, hogy ugyanabban az időben az egyik fejletlen bunkó, akinél így minden szokatlan, míg a másik istenien fejlett, akinél ezért minden magától értetődő. De ha utóbbi az előbbi helyén bitorol, akkor már érted, miért ragaszkodnak a meghatározók a mai állapotokhoz, akiket aztán a tudományiskolai kényszer (Francis Bacon szerint is már) vakon vagy fülét-farkát behúzza követ. Amit az INCO-ban olvastál, igen rövid összefoglaló. Az eredeti változat itt érhető el:

<https://mek.oszk.hu/18100/18165/18165.pdf>

Faragó Károly 2018. március 27. 10:43

Kedves László!

Köszönettel vettem megtisztelő megkeresésed. Azért szerettem volna ezt, mert egyfelől erőteljesen kifejezted aggályodat alapfeltevésem felől, miszerint az etruszk „írás” egy erős vonala/vonulata (tehát nem minden lelet, hanem csak ennek egy jelentős, de legmarkánsabban jelen lévő része a leletek között, melyeknek kitüntetett képviselői a pyrgi tábla/ák) valójában nem írás (a szó ma általánosan elterjedt szóhasználat szerint), hanem ligatúrákba szedett ima, melyben a ligatúrát (jelegyüttest) alkotó jelek alapját a magyar rovás jelei jelentik. Másrészt szóvá tettél néhány más fenntartásodat, ha jól emlékszem valamely „megoldásom” *i* hangjának értelmezése kapcsán, de nem tudom melyikre gondoltál.

Ezeknek pontosítása érdekelne akár írásban kifejtve, akár szóban megbeszélve, mert így hagyva befejezetlenné, a lehetségeshez képest lezáratlanabbá teszi a pénteki beszélgetést, illetve nem tudom pontosan, miben kellene az általam mondottakat pontosítani.

Mindenestre azért nem mentem bele pénteken konkrét megoldásokba, mert egyrészt Lajos azt mondta, hogy előadásra nem lesz mód, – idő sem lett volna rá – másrészt én alapelvek tisztázását tartom a legalapvetőbb fontosságúnak, ezek nem jók ugyanis szerintem.

Az értelmezések tévességét ugyanis téves alapfelvetések okozzák. Úgy mint:

1. Az etruszk szövegeken HANGOK és BETŰK egymásnak való megfeleltetésén alapuló írás látható (MINT A LATINBAN).
2. Az etruszk szövegeken HATALMI, HARCI, URALMI viszonyokkal kapcsolatos, esetleg KERESKEDELMI ELSZÁMOLÁSOKKAL kapcsolatos leírások, tudósítások láthatóak (MINT A LATINOKÉN).
3. A szövegek hangvétele SZÁRAZ TÉRGYSZERŰ, HIVATALOS (MINT A LATINOKÉ).

Egy ma általános gondolkodásmódot, illetve a latinokról általánosan elterjedt nézeteket, társadalomszerveződési modellt, kultúrát vetítenek vissza az etruszkokra, és ebből vonnak le következtetéseket.

Ezzel szemben az etruszk szövegeken véleményem szerint egy ezzel szöges ellentétben álló társadalomszerveződési modell, kultúra világlik ki. Az etruszk szövegeken alapvetően (illetve talán pontosabb úgy fogalmazni, hogy az időben legkorábbi leleteken) **NEM** HATALMI, HARCI, URALMI viszonyokkal kapcsolatos, illetve **NEM** KERESKEDELMI ELSZÁMOLÁSOKKAL kapcsolatos leírások, tudósítások láthatóak. A szövegek hangvétele **NEM** SZÁRAZ TÉRGYSZERŰ, HIVATALOS, hanem a leleteken (illetve azok egy jelentős meghatározó részén) komoly lelki, érzelmi indíttatású SIRATÓK, A HALOTT LELKI ÜDVÉÉRT ESENGŐ ENGESZTELŐ ÉNEKEK, IMÁK láthatóak. Ezzel együtt **NEM** HANGOK és BETŰK egymásnak való megfeleltetésén alapuló „írás” látható, hanem BETŰK (a magyar rovás betűinek) ÖSSZEVONÁSÁVAL kapott, úgynevezett LIGATÚRÁK rendszeresített JELEI (jelegyüttese), valamint ritkábban betűk jelei, ÉRTELMES SZAVAKKÁ ÖSSZEÁLLÍTVA.

Az ezzel szemben Mandics Gyuri bácsi által állított érv, miszerint ennyi jellel nem lehet írást szervezni, azért nem állja meg a helyét, mert ez (az etruszk „írás”) nem abban az értelmezésben vett írás, amiben Gyuri is gondolkodik. A jelek (jelegyüttesek) jelentős része ugyanis eredendően csak egy céllal használható. Ha más céllal használják őket (mint azt a latinok meg is tették), akkor – elnézést a kifejezésért – silányul hanggá a jelegyüttes, alapvetően egyszerűsödik a közléstechnika, de más lesz a célja is egyben (sokkal többféle célra lesz ezáltal használható, de eredeti értelmét elveszti).

Az, hogy mennyire keveredés van a jelegyüttes (ligatúra) illetve egyedi jel (betű) alkalmazása (így a kétféle technika, tehát a betűírás és a ligatúragyűjtemény alkalmazása) között, azt a sírfeliratok jelképezik előttem leghűbben. Ezért választottam a Kúr Géza könyvében látható feliratok közül kettőt. Ő jelmagyarázatot is közöl, melyen szépen látszik, hogy egyfelől kizárólag JEL-HANG megfeleltetésben gondolkodik, másfelől olyan jelegyütteseket rendel egy hanghoz, melyek nem is egy helyhez tartoznak (tehát sokkal inkább más jelösszevonásra lehetne inkább gyanakodni), ezért kétszeres torzítást tartalmaznak megoldásai.

Mindenesetre megtisztelnél vele, ha bővebben kifejtenéd aggályaidat. A pyrgi aranylemez C táblájáról írtakat is tartalmazó írás, melyet elkövettem:

http://epa.oszk.hu/01400/01445/00015/pdf/EPA01445_acta_hungarica_2016_1_033-060.pdf

Darai Lajos 2018. március 27. 13:52

Kedves László, Károly és György!

Miután megkaptam Karcsi Lacinak írott levelét, rögtön hozzászólok annyiban, amennyit ehhez egyelőre hozzá tudok tenni, mint az írástörténethez nem értő.

Először is üdvözlöm Karcsi világos összefoglalását itt, mert ebből teljes mértékben figyelembe vehető az ő álláspontja, amit tehát ezentúl ne hagyjon senki válasz nélkül,

ha nem ért egyet vele. Jó lenne, ha egyes körvonalazódó tételeket így tisztázni lehetne, még esetleg az egyelőre megmaradó nem egyértelmű állásfoglalást is jelezve. Ezért aztán mellékelem azt, amit én odavittem, hasonló célból. Ezenkívül szeretném, ha engedélyeznétek, hogy leveletek eljusson még Záhonyi Andrásához és Benedekfy Ágneshez is.

Amit tehát hozzáteszek, és emiatt szólítottam meg a vitán Mandics Gyurit, hogy nem beszélt a 3000 évet megelőző írásemlékekről. Nem is szoktál beszélni tettem hozzá. Gyuri egyetértően nézett rám, és ehhez társítom most a mondandómat. Emlegettem már ott is, hogy a szent jelek először még a csillagokat jelölték, csak később lett belőlük egy-egy betűjel, szám. A 3000 évvel korábbi időkben tehát inkább ilyesmivel találkozunk, és a Tatárlaki táblák már eléggé ilyen (csillagos ég) irányban lettek fejtegetve (Záhonyi). A kukutyini-tripoljei korszak is hasonló, vallásos emlékezet fenntartó jelekkel rendelkezik. Ezek tehát a vallásnak a hagyományápoló, a legfontosabbakat rögzítő mivoltát szolgálják, a tudásátadást.

És ehhez a jelleghez szorosan kapcsolódik az, hogy az első emberi műveltségi emlékek a temetkezéshez kapcsolódnak. Vargyas Lajos szerint az egy- és kétszólamú énekek is mind-mind siratóénekek. És ezek megőrződve az évezredek során, még XX. századi filmekben is előjönnek. Ami tehát átmenet a vallás mai jellege felé, ahogy a temetői szertartási szöveget, imát, sírfeliratot képzeljük. De persze nem éri el képzeletünk az eredetit, amire Karcsi utal, amit ő újra fogalmaz, azaz megfejt.

Az a gondolat is természetesen általam erősen támogatott, hogy a korai világban nem száraz tárgyyszerű és hatalmi, valamint kereskedelmi jellegű híradásokkal találkozhatunk. Természetesen ahogy ma is ragaszkodunk 1000-2000 éves szövegekhez, tanulságokhoz, a 3000 évvel ezelőtti világ is őrizhetett ilyeneket. Azaz amit Karcsi előhoz, az sokkal régebbinek a maradványa is lehet, minthogy akkori kortárs lenne.

Faragó Károly 2018. március 27. 16:32

Kedves Címzettek!

Benedekfy Ágneset nem javaslom a levelezésbe bevonni, mert a budakalászi program véglegesítése után megkerestem Benedekfy Ágneset telefonon, illetve ezt követően e-mail-ben (alább bemásolva). Sokáig nem válaszolt, végül az alább szintén bemásolt választ küldte (ezt Andrásnak már küldtem, most küldöm a többieknek is):

Faragó üzenete:

Kedves Ágnes!

Szeptember 27-én küldött levelemben említettem Önnek, hogy a ZMTE (Zürichi Magyar Történelmi Egyesület) „Régi magyar nyelvű rovásírások munkacsoport” előadássorozata keretében néhány alkalommal kerekasztal jelleggel vitára is sor fog kerülni az adott témában 2018 során. A sorozatban szereplő etruszk kerekasztal pontos címe, dátuma, helyszíne az alábbiak szerint került véglegesítésre: 2018. március 23-án pénteken 17:00-kor: Etruszk kerekasztal vita: Az etruszk nyelv megfejtése és a Nagyszentmiklósi aranyedények. Az etruszk–magyar aranylemezek titka. Kiértékelendő, megvitatandó: az eltérő ábécék (jelhangzósítás), módszertanok (egy jel: betű vagy ligatúra, vagy gondolat), hivatalos etruszk olvasatok a magyarul olvasás (kritikája és eredményei). Meghívottak: Benedekfy Á., Fabó László, Faragó Károly, Záhonyi András. Moderátor: dr. Darai Lajos, dr. Mandics György. Helyszín: Budakalász Kós Károly Művelődési Központ. Engedje meg, hogy néhány mondatban bemutassam a moderátorokat: Dr Darai Lajos filozófus, a Kodolányi János Főiskola kutató-professzora, a filozófia mint szűken vett szakterületén kívül a magyarság Kárpát medencei eredete témában számos kötet szerzője, illetve társ-szerzője Cser Ferencsel (csak néhányat említve: Kárpát-medencei magyar ősiség.

Magyarságtudományi füzetek 12. Hun-Idea Kiadó, Budapest, 2011. Internetes honlapi elérés: http://www.mvsz.hu/mtf/mtf_12.html; Az újkőkori forradalom népe. Fríg Kiadó 2007; Kárpát-medence, vagy Szkítia? Fríg Kiadó 2008. Magyar folytonosság a Kárpát-medencében, avagy Kőkori eredetünk és a sejti tulajdonságörökítő kutatás. Fríg Kiadó 2005. Internetes honlapi elérés: <http://www.nemeyi.net/doc/00-MAGYARFO.pdf>. Mandics György temesvári születésű ma már Budapesten élő tanár, költő, író, újságíró, esszéíró. Életútjáról a Wikipédia is részletesen beszámol. Róvás témájában hadd emeljek ki 8 kötetét: Rejtélyes írások (jel- és írástörténet, 1987), Róvott múltunk I-III. (Irodalmi Jelen kiadó, 2010-2012 – a székely-magyar rovásírás eddigi legnagyobb, kb. 2000 oldalas enciklopédiája), Somogyi Antal rovásírásos gyűjteménye (Magánkiadás, Budapest, 2012-től folyamatosan – 2016 decemberéig négy kötete jelent meg). Megtiszteltetésnek vennék tehát, ha el tudna jönni, és mint a téma ismerője, a témában publikáló (ez még akkor is így van, ha a publikáció jó néhány éve történt) szakavatott szereplő jelenlétében, remélhetőleg aktív részvételével termékeny vita tudna kialakulni a számunkra igen érdekes, mondhatni szeretetteli, a magyarság eredetkutatása szempontjából is igen érdekesítő témában. Üdvözlettel, Faragó Károly

Benedekfy válasza:

Kedves Károly! Sajnálatos módon mind a családi, mind a munkahelyi teendők miatt nem tudom anyagát tanulmányozni. Előreláthatóan a jövőben sem lesz erre lehetőségem. Kérem, töröljenek a konferencia meghívójáról is. Üdvözlettel: Benedekfy Ágnes

Záhonyi András 2018. március 28. 16:13

T. ZMTE-tagtársak!

Karcsi csak a Pyrgi C tábla (a szakirodalomban B etruszk a jele, a képen jobbszélő) szövegét elemzi.

Egyes vélemények szerint az A és a föníciai alkotja a kétnyelvű anyagot – ennek értelmezését hiányoltam Karcsitól!

A kecskeméti rézlap (etruszk jelekkel) jeleinek két olvasati lehetősége (Záhonyi A.: A tények azonban makacs dolgok, 81. o.):

–etruszk-latinul: Arnó Fel(i)x fe(liu)s Turan

Turan: etruszk istenség

–magyarul: *Arnó Fel(i)x fe(ú) (e)stan*

(azaz: fiúisten)

Faragó Károly 2018. március 28. 18:44

Szia András!

Szerintem amiről írsz, nem kétnyelvű. A föníciai egy más dolog (ezt Laci nagyon szépen kifejtette pénteken). De, hogy őszinte legyek, nekem a föníciai megoldásokkal – mellődöngetős megoldottuk, megfejtettük típusú kinyilatkoztatásokkal (amit pl. Szekeres le mer írni 'megoldásaival' kapcsolatban, én NEM merném – kapcsolatban is erős kétségeim vannak, hogy helyesek. Hasonló a helyzet, mint az etruszkkal, miszerint több szintű keveredés történt. Az alapja azonban hasonló, mint az etruszknak. Magyar nyelvi és jelhasználati alapokon nyugvó jelegyüttes, melyet később a praktikum alapú jelhasználat 'silányított' – elnézést – jel- hang megfeleltetésű 'írássá', és használta kereskedelmi meg egyéb elszámolások céljára. Az alapja azonban nem az, mint amit ma gondolnak róla. A 'B' vagy más jelöléssel 'C' táblát a sokféle eddig adott egymásnak teljesen ellentmondó és – elnézést mindenkitől –

egyenként is teljesen zagyva megoldások, ezek tarthatatlanságának érzékeltetése miatt választottam.

Fabó László 2018. március 29. 12:21

Kedves Vitatársaim!

Többnyire nem tudok azonnal válaszolni. Elnézést!

Teljesen igazat adva Károly fenti véleményének, én is az „alapelvek tisztázását tartom a legalapvetőbb fontosságúnak”!

Minden más ezek egyeztetése után lehetséges csak.

Ezt segítő mutatom az általam képviselt alapállás leglényegesebb elemeit összesítő vázlatomat:

Alapvetéseim az etruszk föliratok kutatásához:

- A hivatalosan képviselt történelmi álláspont szerint az Etruszk nép kihalt, nyelve ismeretlen.
- A matematikai alapokon működő (katonai, hírszerzési) kódfejtés alapállítása, hogy az *ismeretlen forrásnyelvű* jelsorok tartalma nem megismerhető, nem megfejthető!
Alapos utánagondolással könnyen belátható ennek az állításnak a helyessége. (Sok ismert példa közül csak egy: a Voynich kéziratot a megtalálása óta eltelt hosszú idő alatt elszánt kutatók ezrei, hatalmas számítástechnikai támogatás ellenére a mai napig nem tudták megfejteni. Ámbátor mikor érkezett hír sikeres kísérletről: https://index.hu/tudomany/tortenelem/2018/01/30/megfejtettek_a_megfejtetetlenek_hitt_vojnich-kezirat_kodolasat/, az föltételezi, hogy a forrásnyelv a héber, tehát kénytelen ismert forrásnyelvet választani, de komolyan átgondolva a közölteket, az „eredmény” egyértelműen hoax, kamu!)
- Tehát, minden eddigi, a hivatalos etruszkológia által közzétett „megfejtés” védhetetlen, alaptalan, teljes egyezésben pl. Mario Alinei megállapításaival, mert a forrásnyelvet ismeretlennek (így hát megfejthetetlenek) tételezi.

Általam választott munkahipotézis:

- Ellentétben a nemzetközi nyelvészet által képviselt nézettel, mely független nyelvcsaládokat tételez föl, én a monogenezist, azaz egy közös ősnyelv létezését fogadom el, illetve tartom logikailag is megalapozhatónak.
- Ellentétben a hivatalos nyelvészet állításával, bizonyítható, hogy a magyar nyelv gyökhálózatos alapjai és ragozó működése miatt oly mértékig konzervatív, alig változó, hogy akár évezredek időtávban őrizni képes, és őrizi is az ősnyelv szavait, hangalakjait, nyelvi szerkezeteit ma is általunk aktívan használtan, így fölismerhetően! (A nosztrikus nyelvészet eredményei alátámasztják ezt, pl. az ősetimonok kiemelkedően nagy aránya a magyar nyelvben, stb.)
- Az etruszk nyelvet, erősen támaszkodva Alinei összehasonlító nyelvészeti megállapításaira, én a kb. ötezer éve beindult nyelvi differenciálódási (szétválási) folyamat olyan közbenső változatának ítélem, amely még kevéssé távolodott el a közös ősnyelvtől, ezért a magyarban megőrződött ősnyelvi elemek megtalálhatók, fölismerhetők benne.
- Ellentétben a hivatalos írástörténelmi állításokkal, miszerint az etruszk írás az ógörög és a latin közötti átmenet, megállapítható, hogy a rovások családjába tartozik, melynek jelalakjai többsége (jelkészlete 75%–85%-a) teljes formai egyezésű a székely-magyar rovás megfelelő jeleivel.
- Lévén az etruszkot rovásnak minősítem, logikusan érvényesnek ítélem működésében a székely-magyar rovás hagyományból és gyakorlatból jól ismert hangugratást, mert különben nem oldható föl az etruszkológia által is problematikusnak megállapított mássalhangzótorlódás rendszeressége az etruszkok nagy terjedelmű jelsoraiban!
Móttó: FÖLISMERNI KELL, NEM KTALÁLNI!

- Ellentétben sok általam nagyra becsült magyar kutatóval, én az etruszkológiai transliterációs táblázatokban rögzített jel-hang megfeleltetések többségét 3 (5) db kivétellel jónak tartom a latin betűk többségének etruszkból kialakulása alapján, melyben meg kellett őrződjön a korábbi hangértékek többsége!
- Az etruszk rovást hangírásnak ítélem (én is) a kevés (22–25 db) általában használt jelszáma alapján. Sok más hasonlóan kevés írásjellel működő írásával együtt az etruszk jelkészletet mesterségesen redukálnak tekintem, mely redukció a nyelvi differenciálódási (differenciálási) folyamat egy működési területe, eszköze volt. (Tehát semmiképpen nem lehet szótagírás, amely néhány száz különböző jelet, valamint nem lehet fogalom (ideogram) írás, mely sok ezer különböző jelet tenne szükségessé.)

Végezetül, *minden előzetes föltételezést, elvárást alaptalannak és az eredmény szempontjából károsnak ítélek a föliratok tartalmára, remélt értelmére vonatkozóan!*

Indokom: Az elmúlt 2000–2500 évben a rómaiak pusztításai (lásd barbár emlékek, pl. kelták) után még megmarad korábbi kultúráknak a keresztény (és iszlám) pogány üldözések keretében végzett szisztematikus megsemmisítései miatt, semmilyen releváns-, azaz védhető véleményünk nem lehet a megsemmisültek egykori működéséről, fölfogásáról, eszmei világáról, volt gondolatairól, mivel én is bizonyíthatónak tartom az egykori, alapvetően mellérendelő társadalom-működésmódot, melynek képzetvilága csak nyomaiban maradt meg (többnyire félreértett, illetve félremagyarázott) mondákban, népmesékben, népekekben, ősi ábrázolásokban.⁴⁸⁴

Visszatérve Timaru-Kastnak a genetikus beavatkozás felszínességét bíráló felvetésére és azzal tehát az itt megfogalmazottak szerint egyetértve, úgy fogalmazzunk a bírálatot röviden, hogy az ellenségeink által nekünk megírt történelem egyes mozzanatait kezdték tovább ragozni, fényesíteni az új eszközi lehetőségekkel. Semmi újat nem hoznak, amit eddig is ne tudtunk volna, csak hogy mi jópáran tudjuk, hogy az eredeti alap félrevezetés volt, idegen érdekek szolgálatában. Sem a Horthy-korszakban (a régi rendszerben nevelt tudósok miatt), sem a kommunizmus alatt (az internacionalizmus kiszolgálói miatt) nem tudtunk tőle megszabadulni tőle, de most már itt az ideje. De úgy nem lehet, hogy csak a régi képet „digitalizálják” részletesebben és maradnak a régi alapozásnál. Viszont az új megalkotása sok munkával jár, sok gondolkodást és vitát is kíván a nehezen felfejthető igazság miatt. Mert egyébként a tudománynak vannak csöstül eredményei, és azokat fel kell használnunk megfelelő kritikával. Ilyen volt az a bizonyos Semino- és Underhill-csoport közleménye a 2000. novemberi Science- és Nature-ben. De sorolhatnám. Kicsinek akarnak maradtatni bennünket, akik nem kellően kapcsolódunk az egyetemes tudományhoz. És még mindig az eredeti (nemzetközi, vagy nemzetfölötti, nemzettelen) érdekeket szolgálják ki, esetleg tudatlanul, de azért jól megfizetve (azt hiszik, hogy amiért pénzt ad állam vagy más valaki, az bizonyára értékes, de nem fogják fel, hogy éppen még az is lehetséges, hogy az értéktelenség miatt értékes valakiknek, hasznos, mert marad a sémában). Ezért is kell megtagadnunk minden alkalmat az átfogó, összefoglalt értékelésre, mint ami ez most.

⁴⁸⁴ V. ö. Fabó László Pál: Különleges nyelvemlékünk az isztambuli rovásfelirat! Ráduly János nyomán. *Acta Historica Hungarica Turiciensia* 23. évf. 4. sz. (2008.) http://epa.oszk.hu/01400/01445/00010/pdf/EPA01445_acta_hungarica_2008_4_067-079.pdf. Fabó László: *Etruszk jelvarázs. Bölcsesség, humor, szex a közeli ókorban.* http://www.osnyelv.hu/osny0/zzz/flp_ejm.zip.

Az etruszkokkal kapcsolatos hagyományos régészeti anyag tehát nem intézhető el egy kézlegyintéssel, miszerint Anatóliából jöttek és a görögökre hasonlít a műveltségük, nyelvük, stb. Az a korábban megalapozottként előadott világtörténelem része, amit ugyan az új genetikai adatok valójában kikezdenek, de az összeképet tekintve mégis ragaszkodik hozzá a fősodratú tudomány. Ugyanakkor a szóbanforgó és Timaru-Kast által bírálatra ajánlott cikkben közölt eredmény a Villanova műveltség régészeti adatai alapján várható volt. De sajnos vele kapcsolatban tehát az is, hogy a szerzők egyoldalúan, mechanikusan, egy-gyökerű, fa-szerű nyelvi eredetben gondolkozva értékelik.

Még a Villanova műveltség régészeti anyagából tudható, hogy azoknak a dunántúli ún. harangedényes műveltséggel volt látszólagosan genetikai kapcsolata, ahová valóban érkeztek a sztyeppéről, a yamna emberei korábban. De nem mind azok voltak. Ott éltek az őslakosok, akiket a régészek „túlélő neandervölgyieknek” tekintenek.

Hogy nyelvük nem biztos, hogy a sztyepei embereké, arra utal, hogy élő kapcsolatuk volt erdélyi rézművesekkel: a nyers rézzel odautaztak, feldolgozták termékké, majd visszamentek.

A temetkezéseikben a dunántúli hamvasztásos temetkezést folytatták.

Eredetük pedig szintén neandervölgyi terület, azaz a lakosság többsége – föltehetően a földműves és nem a nemesi réteg – eredhetett a Pó-völgyéből, és rátelepedett a nemesi réteg – akiknek a sírjaiban lévő csontleletek elemezhetőek. A sok-sok névtelen – ahogy a Kárpát-medencében is! – bizonyára nem a rátelepedők etnikai képével rendelkezik, így a nyelvével se.

A Kárpát-medencének az Alföldtől keletre lévő löszös dombjaira a kurgán (yamna) nem terjesztette ki a hatását. Még ha meg is jelent néhány kurgán, de a lakosság műveltsége változatlanul folytatódott évezredek át. Ez a különbség az etruszkok Pó-völgyi és a magyarok Kárpát-medencei és Kelet-kárpátoki léte, eredete és története között. Mármost ez a hatás belső különbség, hogy nálunk megmaradt az eredeti földművesek 'magyar' jellege, ott nem az övék.

Itt megint igazolódik, hogy nem elegendő egyetlen jelenséget tekintve következtetni. Az archeogenetika régészeti, műveltségi és tárgyi kultúra belső ismeretek nélkül félrevezető eredményre vezethet. Figyelembe kellene venniük például a következőket. A ragozó nyelvek forrása Európában: Baszkföld, a Pó-völgye,⁴⁸⁵ a Kárpát-medence Bükk műveltsége és a kaukázusi nyelvek – a sumir a jégkorszakban oda tartozhatott, mert a Fekete-tó medencéjének keleti fele minden bizonnyal az volt. Innen áramlott ki a turk népcsalád is. Nos, ezek a helyek azok, ahol a neandervölgyi műveltség bizonyosan átfejlődött modernné.

A következő, az izoláló nyelvek csoportja pedig a mongol/kínai átfejlődés helye.

A ragozó nyelvek fölé kerültek aztán a hajlítók. Ezek forrása zömmel a Fekete-tó déli része alatti területek, a natufi műveltség és csatolt részei. Aztán ez kerül északra a sztyeppére. Ott a Don vidéken volt még egy átfejlődés, a gravetti műveltségé. Azt nem lehet ebbe illeszteni. Bár az onnan még a Tó feltöltődése előtt szétáramlott nyugat felé (és kelet felé is, amire a hozzá kötődő M17-es génmutáció közép-ázsiai előfordulásából lehet következtetni), és amikor az alárendelés ott kialakult, annak forrása már a Fekete-tó északi területeihez köthető.

A kettős műveltségű részekben az alapnépesség föltehetően ragozó nyelven beszélt. Ezért erős ragozó jellegük (pl. szláv nyelvek, a latin nyelv). A szláv nyelvekben semmivel sincs több 'hajlítás', mint a magyarban, sőt, éppen ugyanazokat az igéket érinti (létige, megy, eszik, stb).

Ugyanakkor az a baj a történelem régi, félrevezető leírásában 'hívőkkel', hogy nyelvi, műveltségi fákban hisznek. Elhiszik a Biblia állítását az eredeti emberi nyelvről és annak összezavarásáról. Keresik az egyetlen gyökeret – ami nincs. Már az emberi társadalomban sincs, hiszen mindenkinek két gyökere van: apai és anyai ágon.

A kulcskérdés tehát, a mellérendelő szemléletünk alapján kifejezetten az, hogy a kettős műveltségekre rámutassunk. Ezek alaphelyzete a Kr. e. 5500 körüli, legrégebbi fegyvert tartalmazó

⁴⁸⁵ Zacharie Mayani: *The Etruscans Begin to Speak*. Souvenir Press, London, 1962. (Az eredeti francia nyelvű: Arthaud, Paris, 1961). Magáról a Villanova műveltségről nem ír, de a baszk és a kaukázusi nyelvekhez viszonyítja a ragozó nyelvet és szavak tömegét közli.

sírig vezethető vissza. Ide tartozik az ún. harci-balta megjelenése is. Az ezt megelőző időkből háború, emberek behódoltatása, embereknek mások feletti erőszakos uralma a régészeti anyagból egyáltalán nem látszik. Az alárendelő műveltségek eredetüket tekintve nyelvileg a hajlítókhoz köthetők, és kénytelenek voltunk például az M710-es génmutációt hordozókhoz is kötni a kurgán műveltség mozgása alapján. Hogy gyors, nagy távolságú mozgások nem voltak, az egyértelmű, de azért a gravetti az átmeneti kőkorszakot megelőzően ezer kilométerekre is eljutott, mert ahhoz évezrednyi idő állt rendelkezésére – nem vándorolt, hanem szivárgott. A kultúra, s egy-egy új eszköz szétterjedésével is ez a helyzet. Ahogy a kárpát-medencei vonaldíszes kerámia is lassan terjedt északra és nyugatra, de terjedt.

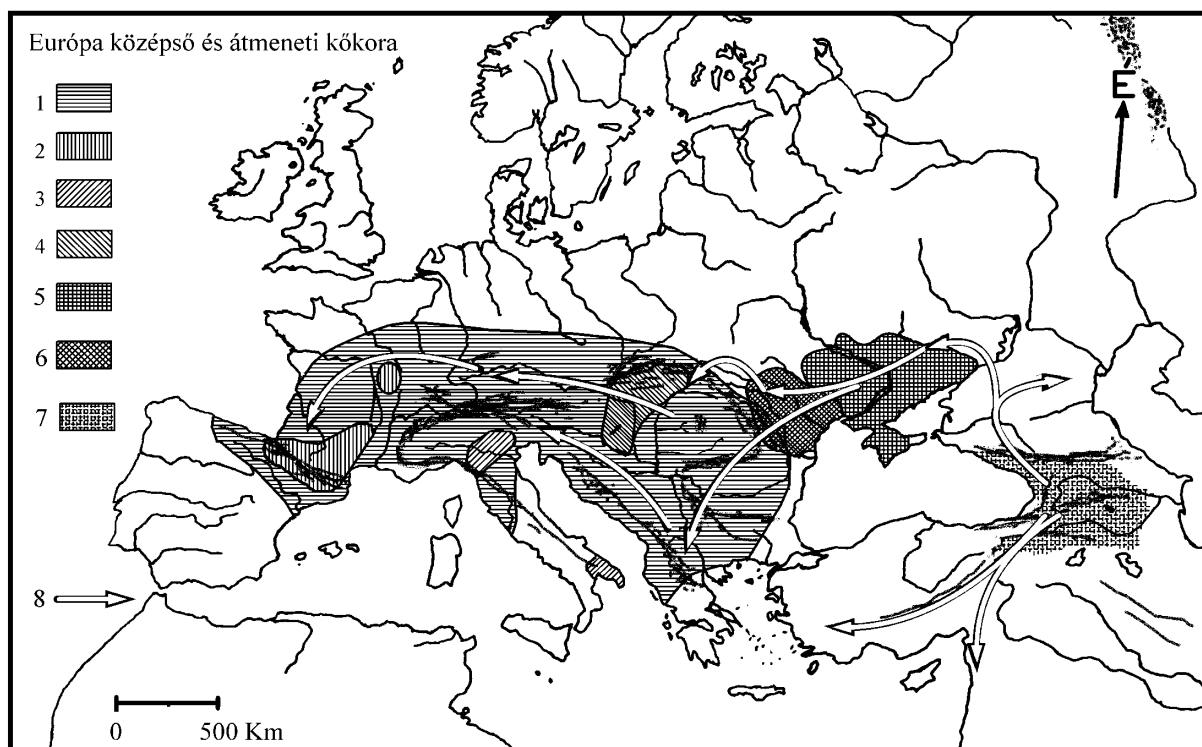

6. ábra.⁴⁸⁶ **Európa középső-kőkori kultúrái.** 1. Aurignaci, 2. Chatelperoni, 3. **Uluzzi**, 4. Szeleta, 5. Krimi Muzra Kobe, 6. Dnyeszter–Bug műveltségek. 7. a kaukázusi kőkorszaki műveltségek. **2.-4. föltehetően neandervölgyi maradványok.** 5.-6: átmeneti kőkorszak műveltségei.⁴⁸⁷ 8: **“gravetti nép” vándorlása.**⁴⁸⁸

A lényeg, hogy az etruszkok a magyarokhoz hasonlóan, olyan területen éltek, ahová neandervölgyi maradványokat tette a régészet.⁴⁸⁹ A Pó-völgyi latin előtti műveltséget Villanova-műveltségnek írják le. Ragozó nyelvük a latin kialakulásában alapvetően közreműködött. A keltákéhoz hasonlóan kettős társadalmat alkottak és kezdetben a tengereket uralták és délre terjeszkedtek. Ennek eredménye lett egy ötvözött műveltség a latin nyelvvel, majd a római társadalom a maga vegyes értelmezésű nyelvvel (erősen ragozó, de hajlító nyelv).

Az elit és a köznép temetkezése nem volt azonos. A köznép urnasiros temetkezést folytatott, az elitnek voltak sírkamrái és nem hamvasztotta el a halottait.

Hogy az elit sírjaiban talált s elemzett csontokból kivont genetikai anyag a sztyeppére viszi őket, mint forrásra, az csak az ott – az „olasz csizmán” – kialakult kettős társadalom jele. Az

⁴⁸⁶ Cser 2000, p. 131.

⁴⁸⁷ Paul Mellars: The Upper Paleolithic Revolution. *Prehistoric Europe*. Oxford Univ. Press, Oxford. 1998. p. 65. Gimbutas 1991, p. 7. és Gábori Miklós: *Ala Tau – Ararát. Régészeti utazások*. Gondolat, Budapest, 1974, pp. 271-276. alapján.

⁴⁸⁸ Gáboriné Csánk Vera: *Az ősember Magyarországon*. Gondolat, Budapest, 1980, pp. 214-216. alapján.

⁴⁸⁹ Cser 2000, pp. 131-132.

eredeti népesség az európai ősnépesség volt, ragozó nyelvvel, mint amilyen a baszk is, meg a magyar is, de a vezető réteg a rájuk telepedett sztyepei.

Minthogy a Villanova műveltség – ez még latin előtti, rézkorszaki etruszk – kapcsolatban állt Erdéllyel, erdélyi rézművesek odamentek a nyers rezükkel, ott feldolgozták, majd hazamentek, vittek magukkal kulturális elemeket is – pl. a csónakos temetkezési formát. Ezért gondolták, hogy eredetük Anatólia. De erdélyiek utaztak oda szekérrel és vitték a kész alapanyagot, s ott készítettek belőle tárgyakat. Aztán hazamentek 1000 km-re. Nem olyan fajta kereskedelemmel találkozunk itt, mint amelyet a Folyamközben folytattak. Az erdélyi területeken ekkoriban terjedt el a temetkezéseknél a csónakos temetkezési mód, két madárral a csónak két orrában. A madár pedig lélekszimbólum.

A Villanova műveltség köznépe a szoknya-urnás temetkezést – *hamvasztás!* – folytatta. Ezért talán a köznép csontjaiból DNS-t kivonni nem lehet, mert elégett – és ezzel a dunántúli szoknya urnás emberekkel áll műveltségi kapcsolatban. A keltákra ugyancsak vonatkozik, hogy kettős társadalmat alkottak. Még a nyelvük is más lehetett. A druidák és a kelta földművesek nem azonosak. A harmadik kurgán invázió harangedényes népe a Dunántúlról indult, ment a Duna mentén és jutott el Nyugat-Európa széles területeire. Az előző kurgánból kerültek arra a területre is bevándorlók és talán az ő szellemi örökségük alakította ki az egyébként a mellérendelést már nem gyakorló szellemiségét. A mellérendelő műveltséget ettől a sztyepei jellegű Alföld választotta el. Az a kultúra a Tiszától északra és keletre húzódott a Kárpátok löszös területein egészen a Dnyeperig, mint földművelő és ennek keretében állatot tartó, fémeket előállító és feldolgozó műveltségként. A Dunántúlra csakis a római időkben terjedt át, de oda is a szarmaták mögötti áramlás vihette. A Villanova-kultúra egészen a kelták oda jöveteléig uralta a területet és nekik még hamvasztásos, kisebb halomsírjaik voltak. Azaz nem megengedhető – nagyvonalúan – azonosnak elemezni számos különféle eredetű és jellegű műveltséget. Mert az a semmire se jó szómágiához vezet. Nem elég Gimbutast sem utálni, inkább minden munkáját, az 1991-est is meg kell ismerni, aztán meg kell érteni – a kettős műveltség vonatkozásában. E második könyvében az első könyve⁴⁹⁰ belső női istenek levezetésén túllép és Óreg Európát kulturálisan és régészetileg leválasztja a kurgánról. A kurgán műveltséggel terjedt el Európában a férfi istenek dominanciája és hite. A túlnyomó részt férfi régészek Gimbutast éppen ezért utálták, mert ő az első könyvében fölöttébb feminista álláspontot képviselt. Ez változott meg a második, igen komoly tanulmányában.

Minthogy a harmadik kurgán invázió nem érintette az Észak-kelet Kárpátok környezetét, ott egységes sírokat találunk a Kr. e. VII. századig, elsősorban Erdélyben. Ekkor a kimmerekkel találkozhattunk, akiknek a vezértörzse erre a területre telepedett be, amikor a szkíták Kr. e. 700 körül elüldözték őket a sztyepei területükről. Ebben az időszakban a Dunántúlon már az urna-síros műveltséget találjuk. Ez a műveltség hatott a későbbi etruszk területen lévő Villanova műveltségre, ahová ugyanakkor Erdélyből szállítanak rezeset. Érdekes, hogy nemcsak a fémet szállították, hanem vele együtt ment a mester és a családja is, ott dolgozta fel a fémet, majd visszament eredeti telephelyére.

A következőkben még szükségesnek látszik megmutatni, hogy minderről Timaru-Kast is tud erről, sőt, igen sokat tud, csupán a kettős műveltség teljes körű elhatárolása hiányzott eddig az etruszkokról, illetve a keltákról írott tanulmányában. Korábban például így írt:

„Az agathyrszokról tudjuk, hogy régészetileg is igazoltan Erdélyben éltek, a középső és az alsó Maros mentén, tehát a Hargitától, a Székelyföldtől nyugatra. A Kr. e. 4. században – a régészeti anyag tanúsága szerint – az agathyrszek végképp eltűnnek Erdélyből. Nyomuk vész. Ugyanakkor Kr. e. (1200)-800-400-ban ómagyarországi Etrúriába és

⁴⁹⁰ Marija Gimbutas: *The Goddesses and Gods of Old Europe 6500-3500 BC Myths and Cult Images*, Thames and Hudson, 2nd Ed. Első kiadás: Gimbutas, Marija: *The Goddesses and Gods of Old Europe, 7000 to 3500 BC: Myths, Legends and Cult Images*. Thames and Hudson, London. 1974

a Pó völgyébe történő kivándorlásokról számol be a régészet. (Mesterházy Zsolt: Honfoglalások kora (Kr. e. 2200–Kr. u. 1250). Budapest, 2005, 115. old.) Mario Alinei 'Ősi kapocs' című könyvében hasonló kirajzást feltételez a Kárpát-medencéből az észak- és közép-itáliai etruszk vidékekre. Ismeretes a Kárpát-medencei kisugárzás úgy az ősvillanovai (késői bronz-/korai vaskor átmeneti szakaszában), mint a Villanova kultúrára (vaskor), mikor végbemegy az etruszk vidékek 'keletiesítése' (orientalization), és megjelenik itt is a kurgános temetkezés (Kr. e. VIII. század). »Ekkor alakul a toszkán 'etruszkká'... Az idevezető átalakulási folyamat igen gyors... Ezekben a századokban a késő őstörténet törzsi közösségének átalakulása etruszk állammá rendkívül meghatározó a közép-itáliai területeken.« (Alinei, Mario: Ősi kapocs. A magyar-etruszk nyelvrokonság. Budapest, 2005, 424. old.) ...ugyanazokkal a tulajdonságokkal, jellegzetességekkel, a 'semhiből' egy szkíta (magyar) jellegű műveltség jelenik meg Toscana északi részén (Villanova). Én itt a szkíta műveltségű agathyrszek hatását látom, akik lovaskultúra-elemeket, többek között a halomsíros temetkezést honosították meg az etruszkok földjén. Mario Alinei szavival élve, ekkor a toszkánból etruszk lett. A rokon szkíta eredetű agathyrszek egyesülése a korábban Kis-Ázsiából érkező előetruszkokkal, beindítja az etruszk nép és etruszk civilizáció kialakulását. Minden más hamis okoskodással ellentétben, az etruszk műveltség, beleértve az etruszk nyelvet is, soha nem 'halt ki rokontalanul' (ahogyan ezt a nyelvészek erőszakolják), nem tűnt el a semmibe, hanem folytatódott (nem beleolvadt!) a római műveltségben és a latin nyelvben és írásban, vagyis a mai írásunkba. Mi ma (majdnem) ezekkel az 'etruszk' betűkkel írunk!''⁴⁹¹

„Hamis az a tétel, miszerint az etruszkok kihaltak, eltűntek volna. Ma is élnek még (romanizált) etruszk népmaradványok az Alpokban. Nevük: rétorománok. Ezt alapul véve, illetve a raeti Alpok etruszk lakóira és az ott talált feliratokra alapozva, a mai történelemírás azt véli valósnak, hogy Etruria népe az ősrégi időkben északról, az Alpokon átvándorolt Itália földjére. A régészet által a hetvenes évek óta kidolgozott nagyszámú megállapítás közül az egyik alapvető fontosságú az, hogy az etruszkok ősei az ún. villanovaiak, akik a Kárpát-medence területéről származtak. E fontos felfedezés az amerikai Hugh Hencken régésznek köszönhető. Megállapítását a későbbi kutatások megerősítették. Az áttelepedésre két utat feltételeznek a történészek: az egyik szárazúton, az Alpokon át ereszkedtek be a Pó völgyébe, majd Bologna (etruszk: Felsina) vidékére; a másik feltételezett út a tengeren, az Adrián keresztül zajlott. Egyes hajók megkerülték az olasz félszigetet, és Latiumban, illetve Toszkanában értek partot (Hencken). Mario Alinei is, az etruszkok a Kárpát-medencei eredete mellett tör lándzsát.»⁴⁹²

További adatok Timaru-Kastnál: „A bronzkor végén (i. e. 2. évezred–1. évezred fordulóján) az európai urnamezős kultúrának helyi változataként kialakult a Proto-Villanova műveltség. Ide telepednek le az első hullámban érkező, a Kárpát-medencéből kivándorló agathyrszek (i. e. 8-6. század, kései bronz–korai vaskor, urnamezős-temető), hogy létrehozzák a Villanova-műveltséget, az ebből kialakuló etruszk civilizáció alapját. Érkezésükkor az őshonos, ún. italicus népek java része, elmaradottságukból fakadó félelemből, a hegyek közé, illetve délre menekült. Nyelvi szempontból őket két nagy csoportra oszthatjuk: a latin–faliszkuszi és az oscus–umber csoportra. Az előbbiek közé tartozott a latin és a faliszkuszi, az utóbbiak közé pedig az umber, szamnisz, szabin, volscus, hernicus, aequus, marsus és lucanus nép. A latinok a Tiberistől délre, a róluk elnevezett Latiumban (Alba Longa, Róma, Praeneste stb), a faliszkuszkok a Tiberistől északra (Falerii, Pescennia) telepedtek le. A latinok és a faliszkuszkok a későbbiekben az etruszkok déli

⁴⁹¹ Timaru-Kast Sándor: A magyar nép és a kelták: eredetünk és környezetünk. Acta Historica Hungarica Turicensia 36. évf. 2. sz. (2021.) pp. 223, 247. <http://epa.oszk.hu/01400/01445/00062/pdf/>.

⁴⁹² Uo. p. 290.

terjeszkedésével a 'határmenti' etruszk Rasena nevű tartomány részei és az etruszk műveltség élvezői lesznek. Az oscus-umber csoport népei Közép- és Dél-Itáliát foglalták el. A vaskori Villanova-kultúra hordozói állandó frissítést kapnak északról, az Alpokon keresztül, a Kárpát-medencéből. A második hullámban bevándorolt szkíta agathyrszek (i. e. 6-4. század) 'magyar' műveltségi elemeket hoztak magukkal: lovas-kultúra, nagyállattartás, asszonyok egyenjogúsága, Anyaisten-kultusz, táltosok tudása és kurgános temetkezés. Ekkor lett a toszkánból etruszk (Alinei)."⁴⁹³

„Időszámításunk előtt 800 körül észlelnek a régészek egy nagyobb kiáramlási hullámot, az első nagyobb kivándorlást a Kárpát-medencéből Észak-Itáliában. Ezzel a folyamattal párhuzamosan létrejön Bologna környékén az ún. Villanova-műveltség. A korszakot jellemzi a hamvasztás és az urnás temetkezés. A sírkamrában egy kőlocára lefektettek egy bábút, ami a halottat képviselte, és melléje helyezték az elhunyt hamvait tartalmazó halottas urnát. A bábuk mindig kelet–nyugat irányban feküdtek, a fejet nyugat felé helyezve (Baratti-i leletek). A vaskor elején a Kárpát-medence tájáról egy újabb 'honfoglaló-hullámmal' benépesedik a mai Toscana területe. Ezzel elkezdődik Itália etruszk-korszaka. Ugyanekkor Erdélyben, az agathyrszek i. e. 500 körül még terjeszkednek, jellegzetes agathyrsz telepek jelennek meg az Alföld keleti felén (Ártánd). A Kárpátokon belül és kívül elterjedt fémmunkákból (tükrök, tegez zárok stb.) azt is tudjuk, hogy továbbra is ők látják el a szomszéd vidékeket (néha távolabbi területeket is) közkedvelt szkíta tárgyakkal. Hérodotosz megemlíti egyik korabeli királyukat is, Szpargapeithészt. (Makkai László, Mócsy András: Erdély története I. kötet. 30. old.) Mégis úgy tűnik, hogy szép lassan elhagyják a Kárpát-medencét. A 4. században – a régészeti anyag tanúsága szerint – nincs többé temetkezés az agathyrsz temetőikben. Úgy látszik, mintha magukra hagyván halottaikat, szinte maradéktalanul elvándoroltak volna. Észak-Erdélyben ugyanakkor felszaporodnak a kelta leletek. A korai kelta stílusú leletek, amelyeket az erdélyi La Tène-anyag többségétől (visszaköltözési hullám) eltérően helybeli kelták hagyatékának tarthatunk, jellemző módon az Érchegység közelében (Nagyenyed) és a Sajó, Nagy-Szamos vidékén kerültek napvilágra. A későbbiekben a rómaiak által 'dákoknak' nevezett erdélyi népcsoportot, Cunliffe nyomán egy szkíta-kelta keverék népnek kell tekintenünk. Egészen az i. e. 400-as évekig, folyamatosan tart az agathyrszek fokozatos elvándorlása a Kárpát-medencéből: lezárul Erdély 'kiürítése'. (Mesterházy Zsolt: Ó-Magyarországi (Kárpát-medencei) bevándorlások Etrúriába. Új elemek az etruszk összeolvadásban. Acta Historica Hungarica Turiciensia XVI. évfolyam I. szám. 2002, 71-77. old. <http://mek.oszk.hu/06700/06790/06790.pdf>)"⁴⁹⁴

„Alinei, az etruszk-kutatás kiváló tudósa, és a magyar-etruszk rokonság megalapozója, azt is feltételezi, hogy az 'etruschi' népnév: e-truschi (> tusci) a turchi (turkok) szkíta törzs nevével rokonítható. Vagyis – vallja az olasz kutató – (hogy az etruszkok 'turk' neve) nem előzi-e meg az altáji vagy török eredetű törzsi nevek hosszú sorát, melyeket a történelem folyamán a magyaroknak adtak: magyarok, avarok, törökök, baskirok, hunok.⁴⁹⁵ Augustus császár írnoka Halikarnasszoszi Dionüsziosz nevéhez kötődik az az elmélet, miszerint az etruszkok Itáliában ősi nép, amire majd diadalmasan rátelepednek a felsőbbrendű rómaiak. Első könyvében, az Antik Rómaiak öt fejezetet szentelt annak, hogy megdöntse az addig közismert tényt, a nép ajkán élő ősi hagyományt, a 'betelepülő' (honfoglaló) etruszkokról. Ismeretei az etruszk valóságról igen csekélyek, legfőbb – egyébként mosolyogni való – bizonyítéka, hogy népük neve Rasena volt. Sajnos, az ún. pre-indoeurópai, más néven mediterrán szubsztrátum vallóinak közkedvelt elméletéről van szó. Ez ma Colin Renfrew követői közt ismét nagy népszerűségnek örvend, hiszen az

⁴⁹³ Uo. p. 276.

⁴⁹⁴ Uo. p.288.

⁴⁹⁵ Alinei 2005. Bevezető.

indoeurópai népeknek a neolitikumban érkezvén szükségük van olyan pre-indoeurópai csoportokra, amelyek csak rájuk vártak, majd eltűntek a semmibe.⁴⁹⁶ Tanulmányozva a magyar nyelv sajátosságait – vallja Alinei – a kulturális és etnikai eredet szétválasztása automatikusan megdől, minthogy a közép-kelet-európai kultúra és a magyar nyelv tökéletesen összeegyeztethető... Nyilvánvaló tény, hogy azok a magyarok, akik a félsziget őslakóinak kultúráival (különösen a latinokkal és az italicusokkal) érintkeztek, lényegében másképp kellett fejlődjenek, mint azok, akik a Kárpát-medencében maradtak.⁴⁹⁷ Az etruszk civilizációt megalapozó kultúrák az ősvillanovai és a Villanova-műveltség. Nuccia Negroni Catacchio olasz régész, az itáliai bronzkor kutatója szerint az utóbbi évek kutatásai arra engednek következtetni, hogy Etruriában kulturális és valószínűleg etnikai folytonosság létezik az ősvillanovai kultúra (bronzkor vége) és villanovai kultúra között, és természetesen az azokat követő etruszk korszakok között is. E nézőpont szerint az ősvillanovai, a villanovai és az etruszk megnevezés nem más, mint három kifejezés egyazon nép három különböző fejlődési szakaszának jelölésére az őstörténeti szakasztól az urbánusig, következésképp az ősvillanovaiak nem mások, mint az ősetruszkok.⁴⁹⁸ A szerző hozzáteszi, hogy: az ősvillanovai kultúra kétségtelenül (a Kárpát-medencei) urnamezős kultúrából ered.⁴⁹⁹ A magyar-etruszkok bevándorlásakor/honfoglalásakor: a bronz-, illetve a vaskorban egy erős hatalommal bíró elit behatolását tételezzük fel. Ez tekintélyével, valamint új bronz- és vasfegyvereivel, továbbá a ló használatával könnyen hódított, saját világképét adva át az őslakosságnak, elterjesztve azt a más elitcsoportok körében is.⁵⁰⁰ Alinei azt írja, hogy 'a múlt kulcsa a jelen', ami azt jelenti, és genetikai vizsgálatok alapján is bizonyított, hogy a magyarok gyakorlatilag jelen voltak a Kárpát-medencében már a bronzkorban.⁵⁰¹ Az angol Lawrence Barfield kiváló őstörténészt idézve: a dunai-balkáni terület (értsd: a Kárpát-medence és peremvidéke) abban a korszakban 'Európa ipari-termelő központja' volt.⁵⁰² Az ipari központ tehát, ami Európa legfejlettebb része, ebben az időben a Kárpát-medencében található."⁵⁰³

„A Kárpát-medencei hatások alapvetően hozzájárultak a villanovai, az etruszk kultúra kialakulásához. A bronzkorban Itália egyértelműen két részre szakadt. Egyrészt, Észak-Itáliát virágzó közösségek jellemezték. E régió fontos szerepet játszott Közép-Európa fejlődésében. Másrészt Dél-Itália, ahol a pásztorközösségek jellemezte appennini és subappennini kultúra az uralkodó. Ezek a közösségek gazdasági-kulturális téren döntően konzervatívok voltak, tehát kizárhatjuk, hogy résztvevői lennének jelentős újításoknak – mondja Alinei. Renato Peroni régész szerint Közép-Európa, és elsősorban a Kárpát-medence, a bronzkor elején, kulturálisan, a technikai innovációk terén teljesen elkülönül, és kimagaslóan felülmúlja a többi Európát. Itáliában a bronzkor folytatja a kő- és rézkorban elkezdett megújulási folyamatot, és éppen ebben a korszakban jelentkeznek legnyilvánvalóbban a Kárpát-medencei, Duna-menti jegyek, melyek fontosak az etruszk jelleg kialakulásában. A korai bronzkort Észak-Itáliában (i. e. 1700-800) az ún. Polada kultúra képviseli, mely majdnem egész Észak-Itáliát érinti, elsősorban ennek keleti részét. Fő jellemzői: cölöpépítményes telepek, melyek már a neolitikumtól léteznek, de ekkorra komplex faépítményekké fejlődnek; a fémkohászat és a kézművesség nagy fejlődése; a kerek já-

⁴⁹⁶ Uo. p. 393.

⁴⁹⁷ Uo. pp. 394-395.

⁴⁹⁸ Uo. p. 396.

⁴⁹⁹ Uo. p. 397.

⁵⁰⁰ Uo. p. 400.

⁵⁰¹ Uo. p. 401.

⁵⁰² Uo. p. 403.

⁵⁰³ Timaru-Kast 2021, Uo. p. 291.

művek megjelenése (Itália legrégebbi küllős kerekű példányai) – nyilvánvaló Kárpát-medencei hatások (Alinei nyomán). A Kárpát-medencei hatások már a korai bronzkorban délre is eljutottak, és a kézműipari fémtermékek gyártása uralkodó jeggyé válik majdnem egész Észak-Itáliában (ősvillanovai műveltség). Ilyenkor távoznak Magyarország területéről a szkíta agathyrszek, akik főleg Erdélyben voltak őshonosak. Az agathyrszokról Hérodotosz megírta, hogy földjükről a Maris (Maros) nevű víz folyik az Isterbe. 'Maris' az etruszk szerelem, férfiszépség és nemzőképesség, valamint harcművészet és hadi tudás istenének a neve volt. Már az 1970-es években Hugh Hencken régész megállapította, hogy az etruszkok ősei, az ún. villanovaiak a Kárpát-medence területéről származtak el. A Kárpát-medencei magyarság gyors beszivárgással, célzottan hont foglalt a mai Toszkána területén, amely honfoglalás Hencken szerint az urnamezők kialakulásával esett időben egybe.⁵⁰⁴ Folytatva Alinei gondolatmenetét, megállapíthatjuk, hogy ezt a történelmi korszakot nagy társadalmi átalakulások jellemzik: Az első korszak az urnamezők kialakulásának időszaka, az erdélyi urnamezők folytatásaként, az ősvillanovai kultúra kialakulásának korszaka. A második szakasz 'a magyar bevándorló elit' hatásának eredménye. Ez a 'nemesi osztály valószínűleg egységes volt' és ez a korszak immár 'magyar területen' létrejött villanovai kultúra korszaka. A harmadik szakaszban a 'magyar' elit megalkotja a 'Tizenkétváros szövetségét', és etruszk lesz belőle. Itt arról az ősi telepítésű tizenkét városról van szó, amelyet a bevándorló magyar-etruszk tizenkét vezér közös megegyezéssel ('Etruszk Szerződés'), megalapított. Alinei és más kutató, aki az etruszk nyelv elszigeteltségével nem tudtak egyetérteni, és a magyar nyelvvel kapcsolták össze, bizony nem tévedtek. A magyar-etruszk behatolás a Kárpát-medencéből Itáliába – tengeren vagy szárazföldön – nemcsak, hogy nem tűnik merész kijelentésnek, hanem egybevág az összes régészeti feltárás eredményével. Sőt ez, a téma egyik legtekintélyesebb tudósa által javasolt magyarázat is. Henckennek (és követőinek) következtetései ismeretében állíthatjuk, hogy az egyetlen ok, amely miatt nem tették meg az etruszk=magyar megfeleltetést korábban, hogy a hagyományosan elfogadott történelmi időrend automatikusan kizárja azt a magyarok kései érkezésének elméletével...⁵⁰⁵ Egyre több tudós meggyőződése, hogy a magyarság „őshazája” a Kárpát-medence. Grover S. Krantz, Renfrew szavaival: a magyarok (magyar nyelv) már a paleolitikum óta a Kárpátok medencéjében, mai magyar területeken tartózkodnak. A vaskor első időszakában (i. e. 900-700) 'frissítés' érkezik a Kárpát-medencéből, ami megalapozza a villanovai kultúrát. Ebből fejlődik ki az etruszk civilizáció. A Kárpát-medencei népek behatolása az észak-olasz vidékre, illetve a Duna–Rajna vidékére új művelődés-történelmi szakasz kezdetét jelzi, ugyanakkor egy új politikai egyensúlyt teremt meg Európa mediterrán tájain. A hamvasztásos temetkezés rítusa Európában a neolitikumban már elkezdődik, az urnák alkotta temetők felbukkanása elsőként Magyarország területén bizonyított (agathyrszek). A hamvasztásos temetkezés a Kárpát-medencében a második évezred közepe előtt, a korai bronzkorban bukkant fel először. A magyar urnamezők megelőzik a 'bajorokat' (kelta boiok), amelyek úgy jött létre, hogy a Kárpát-medencei műveltség nyugat felé terjeszkedett (kelták). Hencken felülmúlhatatlan művében⁵⁰⁶ igazolta a Villanova kultúra, valamint az etruszkok eredetének kapcsolatát a környező országokkal, elsősorban Délkelet-Európával és a Kárpát-medencével. A Villanova kultúra és a Duna-menti–balkáni körzet fazekassága közötti hasonlóságoknak nagy jelentőséget kell tulajdonítanunk, figyelembe véve, hogy a fazekasság női tevékenység, és következésképp etnikai jellegű.⁵⁰⁷ Hencken megemlíti, hogy a közép-kelet-európai népek az i. e. 13. századtól kezdve különböző irányokban mozogtak. Északi irányba a Baltikum

⁵⁰⁴ Uo. pp. 436-437.

⁵⁰⁵ Uo p. 435.

⁵⁰⁶ Hugh Hencken: *The Earliest European*. Cambridge, 1971.

⁵⁰⁷ Uo. pp. 428-429.

felé, délnyugatra a mai Franciaország és Spanyolország térségébe, délre Észak-Itáliába, és délkeletre az Égei-tenger irányába. Ezeknek a népeknek keveredniük kellett az őslakossággal, ugyanis az urnamezők sok helyi jellegzetességet mutatnak.⁵⁰⁸ Mára bebizonyosodott, hogy az etruszkok őshazája a Kárpát-medence volt, és innen telepedtek át Észak-Itáliába, a Tiberis és az Arno folyók közötti területre, az ércben, erdőkben és meleg forrásokban gazdag Toszkanába, és i. e. 600 körül kialakítják a Tizenkétváros-szövetségét. Az i. e. 6. században kiterjesztik hatalmukat észak felé a Pó völgyében és délfelé Rómán túl, Latium és Campania tájaira. Felsina (mai Bologna) központból indulnak szárazföldi kereskedő utak Közép- és Észak-Európa felé. A magyarok érkezése a Kárpát-medencébe megegyezik a 'kurgánok népének' bejövetelével a térségbe. (i. e. III. évezred): ekkor a Kárpátok régióját a közép-kelet-európai Baden-Pécel-i kultúra uralta, az első kultúra, amely egységbe fogta a Kárpát-medencét. A kurgán kultúra érkezése a Baden-Pécel-i kultúra végét jelenti. A kurgánok magyarjaival kezdődik a magyar őstörténet a történelmi Magyarország területén, és ebből szakadtak le az etruszkok. A kurgánok nomádjainak vándorlása tehát a magyarok honfoglalása – írja Alinei⁵⁰⁹ – és majd hozzáteszi: *Az etruszk fémkohászat és aranyművesség Erdélyből származik.*⁵¹⁰

Beláthatjuk, hogy a kettős társadalom eszméje mint módszertan képes ezt a kusza képet is rendbe tenni. Legalábbis az időbeli és jellegbeli megkülönböztetés vonatkozásában, aminek nyomait Timaru-Kast is fentebb szépen felsorolja. Amint a 'szkíta' se, úgy az etruszk és a kelta sem egy homogén nép, embercsoport. A kettős műveltségüeknél a névadó lehetett az uralkodó, de akik alattuk éltek azoknak mind a műveltsége, mind a nyelve, következésképp a származása is más. Egygyökerű származási elképzelések, a hódítók heroizálása és magasabbrendűsége eddigi egyoldalú fényezése ellenében be kell látni, hogy a műveltséget alapvetően a meghódítottak alkották, folytatták, képviselték.

Már idézett levelében Révész Péter is kifogásolta, hogy a genetikai etruszk-közleményben a sok olasz társszerző közül senki se javasolta felhasználni Mario Alinei eredményeit, aki pedig világosan megmondta, hogy az etruszkok a yamna kultúrából származnak és a magyarral rokon nyelvet beszéltek.

Alinei tehát igazat mondott mindkét állításában, de abban tévedett, hogy a kettőt szorosan összekapcsoltnak látta, láttatta, holott tehát az etruszkok két alkotó részéről volt csupán szó, a túlnyomó földműves rétegről és az uralkodó hatalmi elitéről. Tiltakoztunk is Alinei könyvének magyar megjelenéskor írásainkban, hogy minket és eredetünket a jamna, a későbbi kurgán műveltséghez sorolja, amely éppen a mi földműves őseinket támadta meg, gyilkolta és égette fel a településeiket. Hogyan lehetnének azonosak velük?!

Révész Péter 2021. 11. 22. 23:08. Az eszmecsere

Kedves Levelezők!

Nem az az eszmecsere:

„mondd neki, míg agya tele”.

Ez még nem is csak a fele!

A fő, hogy halld, hogy más mit mond.

⁵⁰⁸ Uo. pp. 431-432.

⁵⁰⁹ Uo. pp. 460-463, 466, 471.

⁵¹⁰ Timaru-Kast 2021, pp. 292-294.

– *Ez itt hát a nagy gond.*

Többen helyesen hívtatok fel a figyelmet az eszmecsere fontosságára, és ez megihletett engem a fenti versecske megírására.

Komolyra fordítva a szót, őszinte elismeréssel tartozunk azoknak, akik az eszmecserére fókuszálnak, és meghallgatják, amit mások mondanak, egyeztetni próbálják a különböző tudományágakat és azoknak a konkrét eredményeit: Néha kihámozni azokat a különböző elméletekből, amikbe már szervesen beépülni látszottak, és új szemlélettel megközelíteni a dolgokat.

Szerintem Darai Lajos megtestesíti ezt az ideált. Nagyon józan összegzést írt egy cikkében, amit szeretnék a figyelmetekbe ajánlani, ha még nem olvastátok. Ez a magyar nyelvű cikk, amelynek a címe "Révész szerint a Kárpát-medencei őshaza összeegyeztethető a finnugor nyelvészettel":

https://www.academia.edu/51365060/Finno-Ugric_linguistics_is_compatible_with_an_original_homeland_in_the_Danube_Basin_according_to_Revesz_Review_article_by_L_Darai_in_Hungarian.⁵¹¹

⁵¹¹ A ZMTE 122. kiadványában jelent meg először, az *Acta Historica Hungarica Turiciensia* 36. évf. 3. számában (2021): http://epa.oszk.hu/01400/01445/00063/pdf/EPA01445_acta_hungarica_2021_3_139-158.pdf. – A szerk.

E SZÁMUNK SZERZŐI

Dr. Bérczi Szaniszló

fizikus-csillagász, egyetemi docens ELTE TTK Fizikai Intézet, Anyagfizikai Tanszék

Dr. Boór Ferenc

gépészmérnök, tudományos munkatárs BME

Dr. Cser Ferenc

vegyész, az MTA doktora

Dr. Csihák György

közgazdász, történész, a ZMTE elnöke

Dr. Czeglédi Katalin

nyelvész, szlavista, keletkutató

Dr. Darai Lajos

filozófus, kandidátus, professor emeritus Kodolányi János Egyetem

Dr. Erdélyi Géza

teológus, felvidéki református püspök

Faragó Károly

közgazdász, íráskutató

Dr. Farkas László

hadtudós, mérnök, bölcsész és tanár, nemzetbiztonsági szakember, okleveles íráselemző

Gáspár Róbert

magánkutató

Dr. Grandpierre Atilla

csillagász, kandidátus, az MTA intézeti kutatója

Gyimóthy Gábor

költő, magánkutató

Haraszti Zsuzsanna

magánkutató

Kiss Irén

magánkutató

Dr. Költő László

régész, vegyészmérnök

Magyaródy Szabolcs

Magyar Örökség díjas magánkutató, a Corvinus Libry alapítója

Mesterházy Zsolt

ókorkutató

Dr. Neparáczky Endre

genetikus, tud. mts. Archeogenetikai Laboratórium, Szegedi Egyetem Genetikai Tanszék

Dr. Nógrády Mihály

nyelvész, névkutató, a Kanadai Tudományos Akadémia tagja

Dr. Oláh Zoltán Sándor

molekuláris biológus

Raig Mária Magdolna

közgazdász, gazdaságmatematikus, magánkutató

Rátki Zoltán

magánkutató

Dr. Révész Péter

informatika professzor University of Nebraska-Lincoln

Rihmer Aurél

történész, iskolaigazgató

Dr. Sipos György

vezető kutató, Soproni Egyetem, Funkcionális Genomika és Bioinformatika Divízió

Szekeres István

írástörténet kutató

Tamási Krisztina

idegenvezető

Dr. Timaru-Kast Sándor

orvos, kelta nyelv és történelem kutató, a ZMTE alelnöke

Dr. Török Tibor

genetikus, egy-i doc. Archeogenetikai Labor, Szegedi Tudományegyetem Genetikai Tanszék

Záhonyi András

gépészmérnök, íráskutató

FÜGGELÉK

A ZMTE előadássorozatai Budapesten és Budakalászon

2021

Zürichi Magyar Történelmi Egyesület

UNGARISCH HISTORISCHER VEREIN ZÜRICH



Magyar Östörténeti
Társaság Titkársága

Sekretariat der „Treffen zur
Frühgeschichte der Ungarn“

Háromszor jelölve az Európa Tanács „René Descartes” tudományos díjra
Dreimal nominiert für den „René Descartes Prize“ der Europäischen Union

Árpád fejedelem díj 2012
Encyclopaedia Hungarica tulajdonosa

Köcserleki Egyesület
Genossenschaftlicher Verein

Hungarian Historical Society of Zurich
Association Historique Hongroise de Zurich
Societă Științifică Ungherese de Zurigo
Asociación Histórica Húngara de Zürich

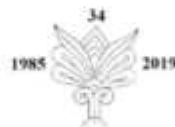

Budapest
Meghívó

CH-8004 ZÜRICH, Birnensdorferstrasse 51
zmte@fhnw.ch www.zmte.org
Postkontonummer: Zürich 80 36214.1
IBAN elektronisch: CH1309000000000382141
IBAN Papierform: IBAN CH 13 0900 0000 8003 6214 1
SWIFT Code/BIC: POFICHBEXXX
Empfängerbank: Swiss Post, PostFinance, Nordring 8,
CH-3030 Bern Clearing Number: 09000
Kapcsolati cím: Magyarországon: Harszti Zoltán
E-1046 Budapest, Szent István utca 10.
Telefon: +36/1/389 4087
e-mail: harszti.zoltan@cbello.hu

Nyitány: előadás
általában minden hónap utolsó szombatján.
Kezdete: pontosan 17 óra.
Belépés: díjmentes.
Az előadást vita követi.
Helye: H-1051 Budapest V., Arany János utca 10.
Telefon: 0036/1/354.3400. Fax: 0036/1/354.3404
Aranytíz Kultúrház www.aranytiz.hu

Előadás

Előző

Január 23	Záhonyi András régi íráások kutatója, Budapest, ZMTE <i>Magyarország Megszentelt (Szakrális) Koronája. Koronánk képi rendje a feltételezett zománcképzés-cserék előtt</i>	Haraszti Zsuzsanna magánkutató, ZMTE, Budapest
Február 20	dr. Pandula Attila az MTA (történelemtudomány) doktora ELTE BTK docens, Budapest, ZMTE <i>Házaspárcímerek a magyar heraldikában</i>	dr. J. Újváry Zsuzsanna történész, kandidátus, egyetemi docens, PPKE BTK Budapest, ZMTE
Március 19	dr. J. Újváry Zsuzsanna történész, kandidátus, egyetemi docens, PPKE BTK Budapest, ZMTE <i>Fülek a török korban</i> ELMARADI	dr. Váralljai Csocsán Jenő PhD., Oxford/Piliscsaba, ZMTE
Április 23	dr. Timár Sándor magánkutató, Ingelheim, ZMTE <i>A Föld(Arny) Gyermekét. Egy kis magyar őstörténelem másképpen</i> ELMARADI	dr. Pandula Attila az MTA (történelemtudomány) doktora ELTE BTK docens, Budapest, ZMTE
Május 21		
Június 18		
Szeptember 23	dr. Csámpai Ottó PhD., etnopszichológus, habil. egyetemi docens, Nagyszombati Egyetem, ZMTE <i>J. A. Comenius - Szeged és a Gentes felicitas (A nemzet boldogsága)</i>	dr. Csihák György a ZMTE elnöke, Zürich
Október 21	Sancz Klára Lujza ny. muzeológus, Budapest, ZMTE <i>Gróf Széchenyi Ferenc tevékenysége a keresztény magyar nemzet megmentéséért</i>	dr. Czoma László ny. műzeumigazgató, Budapest, ZMTE
November 18	Ráhofer Aurél történész, Budapest, ZMTE <i>Cigányok a mai Magyarországon</i>	Szekeres István írástörténet kutató, Budakalász, ZMTE

Secretariate for the conferences on the Early and Medieval History of the Hungarian Empire / Sekretariat pour les réunions traitant l'histoire ancienne et médiévale hongroise 01_031_A_W-2020 / Segreteria delle riunioni per la storia antica ed alto-medievale degli Ungaresi / Secretaría para reuniones de historia antigua y medieval de los Húngaros

2021

Zürichi Magyar Történelmi Egyesület

UNGARISCH HISTORISCHER VEREIN ZÜRICH



Magyar Őstörténelmi
Tudósok Titkarsága

Sekretariat der „Treffen zur
Frühgeschichte der Ungarn“

Háromszor jelölve az Európa Tanács „René Descartes”
tudományos díjra
Dreimal nominiert für den „René Descartes Prize“ der
Europäischen Union

Közérdeklő Egyesület
Gemeinnütziger Verein

Árnyát felestelem díj 2012

Hungarian Historical Society of Zurich
Association Historique Hongroise de Zurich
Società Storica Ungherese di Zurigo
Asociación Histórica Húngara de Zürich



1985 2014

Budakalász

Meghívó

CH-8047 ZÜRICH
Postfach 502 znte@frvemail.hu www.znte.org
Postkontonummer: Zurich 80 36214-1
IBAN elektronisch: CH11090000000800362141
IBAN Papierform: IBAN CH 11 0900 0000 8003 6214 1
SWIFT Code/BIC: POPFCH33XXX
Empfängerbank: Swiss Post, PostFinance, Nodding B.
CH-3030 Bern Clearing Number: 09000
Kapcsolati cím Magyarországon: Haraszti Zsuzsanna
H-1046 Budapest, Szent Imre utca 10
Tel: +36/1/389 4087 haraszti.zsuzsanna1@chello.hu

Nyilvános előadás
általában minden hónap utolsó pénteki napján.
Kezdete: pontosan 17 óra.
Belépés díjtalan.
Az előadást beszélgetés követi.
Helye: H-2011 Budakalász, Szentendrei út 9.
Telefon: +36-26-340-468 Fax: +36-26-340-422
Kós Károly Általános Művelődési Központ
e-mail: info@koskarolyuh.hu

Előadás

Elnök

A ZMTE „Régi magyar nyelvű rovásírások munkacsoport” nyilvános előadása

Szeptember 24.-én.	dr. Mandics György írás és művelődéstörténész, Budapest, ZMTE. <i>Legújabb eredmények a Rováskronikák kutatásában (A csiki csoda. A csikiak származása a rováskronikák tükrében.)</i>	<i>Elnök:</i> Szekeres István, írástörténet kutató, Budakalász, ZMTE
Október 29.-én	dr. Bérczi Szaniszló kandidátus, ELTE Fizikai Intézet, Budapest, ZMTE. <i>A beszéd fejlődésének két korai korszaka</i>	<i>Elnök:</i> Záhonyi András régi írások kutatója, Budapest, ZMTE
November 26.-án.	Záhonyi András régi írások kutatója, Budapest, ZMTE. <i>Indus-völgye kulturális (művelődési) hagyományai és irás emléke</i>	<i>Elnök:</i> dr. Mandics György írás és művelődéstörténész

Megjegyzés. Háznagy: Molnár Zsuzsanna ZMTE; ZMTE = a Zürichi Magyar Történelmi Egyesület tagja; KJE = Kodolányi János Egyetem, Székesfehérvár; ELTE = Eötvös Lóránd Tudomány Egyetem

Secretariate for the conferences on the Early and Medieval History of the Hungarians
 Secrétariat pour les réunions traitant l'histoire ancienne et médiévale hongroise

01_023_A_W-2020

Segreteria delle riunioni per la storia antica ed alto-medievale degli Ungheresi
 Secretaría para reuniones de historia antigua y medieval de los Húngaros

2022

Zürichi Magyar Történelmi Egyesület

UNGARISCH HISTORISCHER VEREIN ZÜRICH



Magyar Östörténeti
Találkozó Titkársága

Sekretariat der „Treffen zur
Frühgeschichte der Ungarn“

Háromszor jelölve az Európa Tanács „René Descartes” tudományos díjra
Dreimal nominiert für den „René Descartes Prize” der Europäischen Union

Árpád fejedelem díj 2012
Encyclopaedia Hungarica tulajdonosa

Közérdekű Egyesület
Gemeinnütziger Verein

Hungarian Historical Society of Zurich
Association Historique Hongroise de Zurich
Società Storica Ungherese di Zurigo
Asociación Histórica Húngara de Zürich

CH-8004 ZÜRICH, Birmensdorferstrasse 51
znte@freemail.hu www.znte.org
Postkontonummer: Zürich 80 36214-1
IBAN elektronisch: CH130900000800362141
IBAN Papierform: IBAN CH 13 0900 0000 8003 6214 1
SWIFT Code/BIC: POFICHBEXXX
Empfängerbank: Swiss Post, PostFinance, Nordring 8,
CH-3030 Bern Clearing Number: 09000
Kapcsolati cím Magyarországon: Haraszi Zsuzsanna
Telefon: +36/1/389 4087
e-mail: haraszi.zsuzsanna1@chello.hu

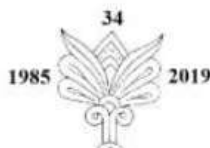

Budapest
Meghívó

Nyilvános előadás
általában minden hónap utolsó előtti
csütörtökjén.
Kezdet: pontosan 17 óra.
Belépés díjtalán.
Az előadást vita követi.
Helye: H-1051 Budapest V., Arany János utca 10.
Telefon: 0036/1/354-3400. Fax: 0036/1/354-3404
Aranytiz Kultúrház www.aranytiz.hu

Elnök

Január 23.	Dr. Prokopp Mária prof. emeritus, Budapest, ZMTE: Árpád-házi Szent Margit halála 750. évfordulójára. “Szent Margit ábrázolások a 20-21. században”	dr. J. Újváry Zsuzsanna történész, kandidátus, egyetemi docens, PPKE BTK Budapest, ZMTE
Február 20.	dr. Pandula Attila a MTA (történelemtudomány) doktora ELTE BTK docens, Budapest, ZMTE: <i>A Szentpétervári „1812-es Hősök Galériájának” osztrák- magyar falerisztikai vonatkozásai</i>	dr. Czoma László ny. múzeumigazgató, ZMTE, Budapest
Március 19.	dr. J. Újváry Zsuzsanna történész, kandidátus, egyetemi docens, PPKE BTK Budapest, ZMTE <i>Kora újkori járványok a Magyar Királyságban</i>	Dr. Prokopp Mária prof. emeritus, Budapest, ZMTE:
Április 23.	dr. Prokopp Mária prof. emeritus, Budapest, ZMTE: <i>Magyarországi Mária nápolyi királyné helye a 13. századi Európa életében</i>	dr. Pandula Attila az MTA (történelemtudomány) doktora ELTE BTK docens, Budapest, ZMTE
Május 21.	dr. Timár Sándor magánkutató, Ingelheim, ZMTE: <i>A magyar nép eredete és őshazája</i>	Mesterházy Zsolt magyar ókor kutató, Budapest, ZMTE
Június 18.	Záhonyi András régi írások kutatója, Budapest, ZMTE: <i>Új módszer a mezopotámiai nyelvek és az etruszk tanulmányozásához</i>	Szekeres István írástörténet kutató, Budakalász, ZMTE
Szeptember 17.	Szekeres István, írástörténet kutató, Budakalász, ZMTE: <i>Amikor megszólalnak a régészeti leletek</i>	Mesterházy Zsolt magyar ókor kutató, Budapest, ZMTE
Október 22.	Sancz Klára Lujza ny. muzeológus, Budapest, ZMTE: <i>Gróf Széchenyi Ferenc tevékenysége a keresztény magyar nemzet megmentéséért</i>	dr. Csihák György a ZMTE elnöke, Zürich
November 19.	Szekeres István, írástörténet kutató, Budakalász, ZMTE: <i>Hím- és nőnemű jelölő uráli fejszimbólumok és más adatsoportjai őstörténelmünknek</i>	dr. Darai Lajos filozófus, kandidátus, prof. emeritus KJF, Kápolnásnyék, ZMTE

Megjegyzés. Háznagy: Molnár Zsuzsanna ZMTE; ZMTE = a Zürichi Magyar Történelmi Egyesület tagja; PPKE=Pázmány Péter Katolikus Egyetem; BTK=Bölcsészettudományi Kar; ELTE = Eötvös Loránd Tudomány Egyetem, MTA=Magyar Tudományos Akadémia

Secretariate for the conferences on the Early and Medieval History of the Hungarians
Secrétariat pour les réunions traitant l'histoire ancienne et médiévale hongroise

01_023_A_W-2020

Segreteria delle riunioni per la storia antica ed alto-medievale degli Ungheresi
Secretaría para reuniones de historia antigua y medieval de los Húngaros

Kiadványaink jegyzéke

Jahrgang Évfolyam	Nr. Szám	Titel A kiadvány megnevezése	Nr. Sor- szám*
I.	1	Acta Historica Hungarica Turiciensia I. évfolyam 1. szám. Első (Benidorm 1986) Magyar Őstörténeti Találkozó Előadásai és Iratai. Zürich, 1991. ISBN 963 02 8926 1 és ISSN 2297-7538 http://mek.oszk.hu/06300/06366/06366.pdf	1
II.	1	Acta Historica Hungarica Turiciensia II. évfolyam 1. szám. A Második (Zürich 1987) Magyar Őstörténeti Találkozó Előadásai és Iratai. Zürich, 1993. ISBN 963 02 8926 2 és ISSN 2297-7538 http://mek.oszk.hu/06400/06487/06487.pdf	2
III.	1	Acta Historica Hungarica Turiciensia III. évfolyam 1. szám. A Zürichi Magyar Történelmi Egyesület Harmadik (London 1988) Magyar Őstörténeti Találkozó Előadásai s Iratai. Budapest-Zürich, 1999 ISBN 963 85684 5 3 és ISSN 2297-7538 http://mek.oszk.hu/05900/05930/05930.pdf	25
IV.	1	Acta Historica Hungarica Turiciensia IV. évfolyam 1. szám. A Zürichi Magyar Történelmi Egyesület Negyedik Magyar Őstörténeti Találkozó Előadásai és Iratai. (Felsőőr/ Oberwart 1989) Budapest-Zürich, 2005. ISBN 963 9349 10 0 és ISSN 2297-7538 http://mek.oszk.hu/05900/05927/05927.pdf	46
V.	1	Acta Historica Hungarica Turiciensia V. évfolyam 1. szám. Csihák György: A magyar parlamentarizmus ezer éve. Budapest, 1990. ISBN 963 02 8925 3 és ISSN 2297-7511	6
V.	2	Acta Historica Hungarica Turiciensia V. évfolyam 2. szám. A Zürichi Magyar Történelmi Egyesület Ötödik Magyar Őstörténeti Találkozó Előadásai és Iratai. (Altenberg 1990) Budapest-Zürich, 2005. ISBN 963 9349 09 7 és ISSN 2297-7538 http://mek.oszk.hu/06800/06833/06833.pdf	49
VI.	1	Acta Historica Hungarica Turiciensia VI. évfolyam 1. szám. A Zürichi Magyar Történelmi Egyesület Hatodik Magyar Őstörténeti Találkozó Előadásai és Iratai.) (Szent Gallen 1991) Budapest-Zürich, 2005. ISBN 963 9349 08 9 és ISSN 2297-7538 http://mek.oszk.hu/05900/05946/05946.pdf	47
VII.	1	Acta Historica Hungarica Turiciensia VII. évfolyam 1. szám. A Zürichi Magyar Történelmi Egyesület Hetedik Magyar Őstörténeti Találkozó Előadásai és Iratai. (Szentendre 1992) Budapest-Zürich, 2005. ISBN 963 9204 48 X és ISSN 2297-7538 http://mek.oszk.hu/06800/06844/06844.pdf	51
VII.	2	Acta Historica Hungarica Turiciensia VII. évfolyam 2. szám. Magyarok Őstörténete. Zürich-Budapest, 1992. ISBN 963 02 8925 3; második kiadás 1996. ISBN 963 85274 6 3; harmadik bővített kiadás 2007. ISBN 963 9204 37 4 és ISSN 2297-7538 http://mek.oszk.hu/06300/06375/06375.pdf	3
VII.	3	Acta Historica Hungarica Turiciensia VII. évfolyam 3. szám. A Zürichi Magyar Történelmi Egyesület Első (Szeged 1992) Magyar Történelmi Iskolájának Előadásai és Iratai. Zürich, 1993. ISBN 963 8465 00 X és ISSN 2297-7538 http://mek.oszk.hu/06400/06488/06488.pdf	4
VIII.	1	Acta Historica Hungarica Turiciensia VIII. évfolyam 1. szám. Magyar Történelmi Tanulmányok 1. Zürich, 1993. ISSN 1217 4629 és ISSN 2297-7538 http://mek.oszk.hu/06400/06486/06486.pdf	5
VIII.	2	Acta Historica Hungarica Turiciensia VIII. évfolyam 2. szám. A Zürichi Magyar Történelmi Egyesület Második (Tab 1993) Magyar Történelmi Iskola Előadásai és Iratai. Budapest-Zürich, 1994. ISBN 963 04 4413 5 és ISSN 2297-7538 http://mek.oszk.hu/06300/06381/06381.pdf	9
VIII.	3	Acta Historica Hungarica Turiciensia VIII. évfolyam 3. szám. A Zürichi Magyar Történelmi Egyesület Nyolcadik (Kaposvár 1993) Magyar Őstörténeti Találkozó Előadásai és Iratai. Budapest-Zürich, 1999. ISBN 963 85684 2 9 és ISSN 2297-7538 http://mek.oszk.hu/06500/06527/06527.pdf	23
IX.	1	Acta Historica Hungarica Turiciensia IX. évfolyam 1. szám. A Zürichi Magyar Történelmi Egyesület Kilencedik (Tapolca 1994) Magyar Őstörténeti Találkozó Előadásai és Iratai. Budapest-Zürich, 1995. ISBN 963 85274 1 2 és ISSN 2297-7538 http://mek.oszk.hu/06700/06769/06769.pdf	15
IX.	2	Acta Historica Hungarica Turiciensia IX. évfolyam 2. szám. A Zürichi Magyar Történelmi Egyesület Harmadik (Tapolca 1994) Magyar Történelmi Iskolája Előadásai és Iratai. Budapest-Zürich, 1994. ISBN 963 85274 12 és ISSN 2297-7538 http://mek.oszk.hu/06300/06365/06365.pdf	11
IX.	3	Acta Historica Hungarica Turiciensia IX. évfolyam 3. szám. Die Frühgeschichte der Ungarn. Zürich-Budapest, 1994. ISBN 963 85 274 4 7. Zweite erweiterte Ausgabe 2007. ISBN 963 9204 30 7 és ISSN 2297-7538 http://mek.oszk.hu/06300/06362/06362.pdf	10
IX.	4	Acta Historica Hungarica Turiciensia IX. évfolyam 4. szám. Nagy Gyula: Az ellopott magyar őstörténet. I. Budapest-Zürich, 1994. ISBN 963 04 4112 8 és ISSN 2297-7511	7
IX.	5	Acta Historica Hungarica Turiciensia IX. évfolyam 5. szám. A Zürichi Magyar Történelmi Egyesület Első (Szekelyudvarhely 1994) Övezeti Történeztalálkozó Előadásai és Iratai. Budapest-Zürich, 1994. ISBN 963 85274 2 0 és ISSN 2297-7538 http://mek.oszk.hu/06300/06364/06364.pdf	12
IX.	6	Acta Historica Hungarica Turiciensia IX. évfolyam 6. szám. A Zürichi Magyar Történelmi Egyesület Második (Komárom 1994) Övezeti Történeztalálkozó Előadásai és Iratai. Komárom-Komárno-Zürich, 1995. ISBN 963 85274 3 9 és ISSN 2297-7538 http://mek.oszk.hu/06300/06370/06370.pdf	14
IX.	7	Acta Historica Hungarica Turiciensia IX. évfolyam 7. szám. Képeslapok magyar történelmi motívumokkal. 8 különféle, szimpla és dupla, színes ISSN 2297-7511	8

Jahrgang Évfolyam	Nr. Szám	Titel A kiadvány megnevezése	Nr. Sor- szám*
X.	1	Acta Historica Hungarica Turiciensia X. évfolyam 1. szám. A Zürichi Magyar Történelmi Egyesület Tizedik (Tapolca 1995) Magyar Őstörténeti Találkozó és Negyedik Magyar Történelmi Iskola Előadásai és Iratai. Budapest-Zürich, 1996. ISBN 963 85274 8 X és ISSN 2297-7538 http://mek.oszk.hu/06500/06505/06505.pdf	17
X.	2	Acta Historica Hungarica Turiciensia X. évfolyam 2. szám. Csihák György: Beszélgetés népemmel a hazánkról. Budapest-Zürich, 1995 ISBN 963 85274 5 5 és ISSN 2297-7538 http://mek.oszk.hu/11200/11213/11213.pdf	13
X.	3	Acta Historica Hungarica Turiciensia X. évfolyam 3. szám. A Zürichi Magyar Történelmi Egyesület Erdélyi Övezeti Történetstálalkozói (1995-1999) Előadásai és Iratai. Csikszereda-Budapest-Zürich, 2000. ISBN 963 85684 9 6 http://mek.oszk.hu/06300/06372/06372.pdf	30
XI.	1	Acta Historica Hungarica Turiciensia XI. évfolyam 1. szám. Honfoglalásunk és előzményei. Keresztény egyházak és történelmi szerepük a Kárpát-medencében. (Tapolca 1996) Budapest-Zürich, 1997. ISBN 963 85684 1 0 és ISSN 2297-7538 http://mek.oszk.hu/06500/06503/06503.pdf	20
XI.	2	Acta Historica Hungarica Turiciensia XI. évfolyam 2. szám. Csámpai Ottó: Nemzet és társadalom. Bevezetés az etnoszociológiába. Budapest-Zürich, 1996. ISBN 963 85684 02 és ISSN 2297-7511	19
XI.	3	Acta Historica Hungarica Turiciensia XI. évfolyam 3. szám. Germann Georg: Ungarisches im Bernischen Historischen Museum. A Berni Történelmi Múzeum magyar emlékei. Bern-Budapest, 1996. ISBN 963 85274 9 8 és ISSN 2297-7538 http://mek.oszk.hu/05900/05935/05935.pdf	18
XI.	4	Acta Historica Hungarica Turiciensia XI. évfolyam 4. szám. Csihák György: Ex Oriente Lux. Budapest-Zürich, 1996. ISBN 963 85274 7 1 és ISSN 2297-7538 http://mek.oszk.hu/06300/06363/06363.pdf	16
XII.	1	Acta Historica Hungarica Turiciensia XII. évfolyam 1. szám. Magyar út és nehézségei a nemzetállamtól az övezetek Európájába a huszadik század fordulóján. Avarok – onogurok – magyarok. (Tapolca 1997). Budapest-Zürich, 2005. ISBN 963 9349 11 9 és ISSN 2297-7538 http://mek.oszk.hu/06800/06837/06837.pdf	50
XIII.	1	Acta Historica Hungarica Turiciensia XIII. évfolyam 1. szám. Nagy Kálmán: A honfoglalás hadtörténete. (A Szabadtér Kiadóval együtt.) Budapest, 1998. ISBN 963 7810 97 8	21
XIII.	2	Acta Historica Hungarica Turiciensia XIII. évfolyam 2. szám. A honfoglalás és az 1848-1849-es magyarországi polgári forradalom és szabadságharc évfordulójára. (Tapolca 1998). (324 oldal) Budapest-Zürich, 2001. ISBN 963 86100 5 0 és ISSN 2297-7538 http://mek.oszk.hu/06500/06536/06536.pdf	31
XIV.	1	Acta Historica Hungarica Turiciensia XIV. évfolyam 1. szám. Az első világháború és magyar történelmi következményei (1914-1921). Szent István és a magyar államalapítás. (Tapolca 1999) Budapest-Zürich, 2004. ISBN 963 9349 02 X és ISSN 2297-7538 http://mek.oszk.hu/06800/06802/06802.pdf	42
XIV.	2	Acta Historica Hungarica Turiciensia XIV. évfolyam 2. szám. Csihák György: Válasz népem kérdéseire a hazánkról. Budapest-Zürich, 1999 és ISSN 2297-7538 http://mek.oszk.hu/05900/05921/05921.pdf	22
XIV.	3	Acta Historica Hungarica Turiciensia XIV. évfolyam 3. szám. Die Ungarn und die Abtei Sankt Gallen. Magyarok és a Szent Galleni Apátság. ISBN 963 85684 3 7 (Közösen St. Gallen Kanton levéltárával) – Második kiadás: Szent Gallen-Budapest, 1999. ISBN 96386100 8 5 és ISSN 2297-7538 http://mek.oszk.hu/06100/06107/06107.pdf	24
XIV.	4	Acta Historica Hungarica Turiciensia XIV. évfolyam 4. szám. Csihák György: A magyar nemzet múltja - Szent István király életműve és a magyar államalapítás - A bambergi lovas - Sacra Regni Hungarici Corona és a magyar közjogi rendezés kérdései ma - Magyar - nép - kisebbség. Budapest-Zürich, 1999. ISBN 963 85684 6 1 és ISSN 2297-7511 http://mek.oszk.hu/06300/06373/06373.pdf	26
XIV.	5	Acta Historica Hungarica Turiciensia XIV. évfolyam 5. szám. Fünfzehn Jahre UHVZ - A ZMTE tizenöt éves 1985 - 1999. Zürich-Budapest, 1999. ISBN 963 85684 7 X és ISSN 2297-7511	27
XIV.	6	Acta Historica Hungarica Turiciensia XIV. évfolyam 6. szám. Nagy Gyula: Az ellopott magyar őstörténet II. Budapest-Zürich, 1999. ISBN 963 85684 4 5 és ISSN 2297-7538 http://mek.oszk.hu/06700/06783/06783.pdf	28
XV.	1	Acta Historica Hungarica Turiciensia XV. évfolyam 1. szám. A magyar műveltség gyökerei. Az 1930-as évek magyar műveltsége. (Felsőőr/Oberwart 2000) Budapest-Zürich, 2004. ISBN 963 86100 3 4 és ISSN 2297-7538 http://mek.oszk.hu/06700/06799/06799.pdf	41
XV.	2	Acta Historica Hungarica Turiciensia XV. évfolyam 2. szám. Délközép Kárpát-medence műveltsége, különös tekintettel a sárközi települések és népi műveltségük fejlődésére. (Sárköz-Decs 2000) Decs-Zürich, 2004. ISBN 963 9349 03 8 és ISSN 2297-7538 http://mek.oszk.hu/05900/05926/05926.pdf	39
XV.	3	Acta Historica Hungarica Turiciensia XV. évfolyam 3. szám. Közös jelen, múlt és jövő Észak Kárpát-medencében, különös tekintettel a gömöri tájegységre. (Rozsnyó 2000) Rozsnyó-Budapest-Zürich, 2002. ISBN 9638610026 és ISSN 2297-7538 http://mek.oszk.hu/06700/06792/06792.pdf	38
XV.	4	Acta Historica Hungarica Turiciensia XV. évfolyam 4. szám. Csihák György: Dunhuang barlangképei és a Sánszi agyagkatonák néma üzenete a magyar műveltség gyökereiről. Budapest-Zürich, 2000. ISBN 9638568488 és ISSN 2297-7538 http://mek.oszk.hu/06300/06368/06368.pdf	29
XVI.	1	Acta Historica Hungarica Turiciensia XVI. évfolyam 1. szám. Magyar haditechnika és magyar hadjáratok a kora középkorban. A második világháború és történelmi következményei Magyarország szempontjából (1939-1949). (Szentendre 2001) Budapest-Zürich, 2002. ISBN 963 86100 6 9 és ISSN 2297-7538 http://mek.oszk.hu/06700/06790/06790.pdf	35

Jahrgang Évfolyam	Nr. Szám	Titel A kiadvány megnevezése	Nr. Sor- szám*
XVI.	2	Acta Historica Hungarica Turiciensia XVI. évfolyam 2. szám. Barabási László: Nemes Székely Nemzet – Csillagösvényen. Csiksomlyó-Budapest, 2001. ISBN 963 86100 4 2	32
XVII.	1	Acta Historica Hungarica Turiciensia XVII. évfolyam 1. szám. Csihák György: Magyar nempolitikai írások. Budapest-Zürich, 2002. ISBN 963 86 100 0 X és ISSN 2297-7538 http://mek.oszk.hu/05900/05917/05917.pdf	33
XVII.	2	Acta Historica Hungarica Turiciensia XVII. évfolyam 2. szám. Kiadványaink tartalomjegyzéke – Vereinspublikationen mit Inhaltsübersicht. Zürich-Budapest, 2002. ISBN 9638610077	34
XVII.	3	Acta Historica Hungarica Turiciensia XVII. évfolyam 3. szám. Achtzehn Jahre UHVZ – A ZMTE tizenennyolc éve 1985-2002. Zürich-Budapest, 2002. ISBN 9638610093	36
XVIII.	1	Acta Historica Hungarica Turiciensia XVIII. évfolyam 1. szám. Magyar Történelem. Tízezer év – ezer oldalról. Oktatási segédkönyv a magyar történelem tanításához. (636 oldal) Budapest-Zürich, 2003. ISBN 963 86100 1 8 és ISSN 2297-7538 http://mek.oszk.hu/05900/05939/05939.pdf	37
XVIII.	2	Acta Historica Hungarica Turiciensia XVIII. évfolyam 2. szám. A Zürichi Magyar Történelmi Egyesület Tizenhetedik Magyar Őstörténeti Találkozó és Tizenegyedik Magyar Történelmi Iskola Előadásai és Iratai. (Budapest 2003) Budapest-Zürich, 2004. ISBN 963 9349 06 2 és ISSN 2297-7538 http://mek.oszk.hu/05900/05943/05943.pdf	43
XIX.	1	Acta Historica Hungarica Turiciensia XIX. évfolyam 1. szám. A magyar huszárság története. A lovasműveltség sajátosságai. Az első magyar huszártörténeti konferencia keretében. (Nyíregyháza, 2004) Budapest-Zürich, 2004. ISBN 963 9349 07 0 és ISSN 2297-7538 http://mek.oszk.hu/06800/06824/06824.pdf	45
XIX.	2	Acta Historica Hungarica Turiciensia XIX. évfolyam 2. szám. Zwanzig Jahre UHVZ – A Zürichi Magyar Történelmi Egyesület 20 éve 1985-2004. Zürich-Budapest, 2004. ISBN 963 9349 05 http://mek.oszk.hu/06000/06008/06008.pdf	44
XIX.	3	Acta Historica Hungarica Turiciensia XIX. évfolyam 3. szám. Csihák György: Forog a történelem ke- reke... Budapest-Zürich, 2004. ISBN 963 9349 04 6 és ISSN 2297-7538 http://mek.oszk.hu/05900/05916/05916.pdf	40
XX.	1	Acta Historica Hungarica Turiciensia XX. évfolyam 1. szám. Csámpai Ottó: Nemzet és társadalom. Bevezetés az etnopszociológiába. Második, bővített kiadás. Közösen a Heraldika Kiadóval. Budapest-Zürich, 2005. ISBN 963 9204 38 2	48
XXI.	1	Acta Historica Hungarica Turiciensia XXI. évfolyam 1. szám. Kiadványaink tartalma. Budapest – Zürich, 2006. ISBN 9639204 37 4 és ISSN 2297-7538 http://mek.oszk.hu/06000/06007/06007.pdf	52
XXII	1	Acta Historica Hungarica Turiciensia XXII. évfolyam 1. szám. Őstörténetünk és a genetika. 1456 – Nándorfehérvár – 1606 Zsitvatorok – 1956 Budapest. (Mártély 2006) (372 oldal). Budapest-Zürich 2007. http://mek.oszk.hu/09100/09137/09137.pdf	53
XXIII	1	Acta Historica Hungarica Turiciensia XXIII. évfolyam 1. szám. A Zürichi Magyar Történelmi Egyesület Huszadik Magyar Őstörténeti Találkozó Előadásai és Iratai. (Hódmezővásárhely 2007) (159 oldal). Budapest-Zürich, 2008. ISSN 2297-7538 http://mek.oszk.hu/06800/06849/06849.pdf	54
XXIII	2	Acta Historica Hungarica Turiciensia XXIII. évfolyam 2. szám. Pannon Kultúraközösség Kutató és Képzőközpont Folyóirata 2008/A. (137 oldal) Budapest 2008. ISSN 2297-7538 http://epa.oszk.hu/01400/01445/00001/pdf/ és http://epa.oszk.hu/01400/01445/00001/pdf/00001.pdf	55
XXIII	3	Acta Historica Hungarica Turiciensia XXIII. évfolyam 3. szám. Árpád-házi Szent Erzsébet tiszteletére. Tudományos emlékülés. (Esztergom 2007) (67 oldal). Budapest-Zürich, 2008. ISSN 2297-7538 http://mek.oszk.hu/06800/06850/06850.pdf	56
XXIII	4	Acta Historica Hungarica Turiciensia XXIII. évfolyam 4. szám. Pannon Kultúraközösség Kutató és Képzőközpont Folyóirata 2008/B. (176 oldal) Budapest 2008. ISSN 2297-7538 http://epa.oszk.hu/01400/01445/00010/pdf/ és http://epa.oszk.hu/01400/01445/00010/pdf/EPA01445_acta_hungarica_2008_4.pdf	57
XXIV	1	Acta Historica Hungarica Turiciensia XXIV. évfolyam 1. szám. Hunyadi Mátyás és a magyar újjászületés. Tudományos emlékülés. (Esztergom 2008) (115 oldal). Budapest-Zürich 2009. ISSN 2297-7538 http://mek.oszk.hu/09100/09125/09125.pdf	58
XXIV	2	Acta Historica Hungarica Turiciensia XXIV. évfolyam 2. szám. Pannon Kultúraközösség Kutató és Képzőközpont Folyóirata 2009/A. (145 oldal) Budapest 2009. ISSN 2297-7538 http://epa.oszk.hu/01400/01445/00002/pdf/ és http://epa.oszk.hu/01400/01445/00002/pdf/acta_hist_01445_2009_2.pdf	59
XXV	1	Acta Historica Hungarica Turiciensia XXV. Évfolyam 1. szám. 25 év, 1985-2009. A Zürichi Magyar Történelmi Egyesület Őszinte Története (239 oldal). Budapest-Zürich 2010. ISSN 2297-7538 http://mek.oszk.hu/09100/09126/09126.pdf	60
XXV	2	Acta Historica Hungarica Turiciensia XXV. évfolyam 2. szám. Csihák György: „Cum Deo pro Patria et Libertate“. „Horthy fasizmus“ – „Antall demokrácia.“ Történelmi előzmény és párhuzam. (142 oldal). Budapest-Zürich 2010. ISSN 2297-7538 http://mek.oszk.hu/09100/09110/09110.pdf	61
XXV	3	Acta Historica Hungarica Turiciensia XXV. évfolyam 3. szám. Pannon Kultúraközösség Kutató és Képzőközpont Folyóirata 2010/A. (130 oldal). Budapest 2010. ISSN 2297-7538 http://epa.oszk.hu/01400/01445/00003/pdf/ és http://epa.oszk.hu/01400/01445/00003/pdf/EPA01445_2010A.pdf	62

Jahrgang Évfolyam	Nr. Szám	Titel A kiadvány megnevezése		Nr. Sor- szám*
XXVI	1	Acta Historica Hungarica Turiciensia XXVI. évfolyam 1. szám. Pannon Kultúráköttség Kutató és Képzőközpont Folyóirata 2011/A. Az 1920. június 4-től 1944. december 21-ig tartó időszak magyarországi eseményeinek elemzése, különös tekintettel az október körüli eseményekre. (231 oldal). Budapest-Zürich 2011. ISSN 2297-7538 http://epa.oszk.hu/01400/01445/00006/pdf/ és http://mek.oszk.hu/09400/09484/09484.pdf		63
XXVI	2	Acta Historica Hungarica Turiciensia XXVI. évfolyam 2. szám. Pannon Kultúráköttség Kutató és Képzőközpont Folyóirata 2012/A. Zentai KJF-ZMTE Történelemtanár-Továbbképzés Vizsgaelőadásai. (230 oldal). Budapest-Zürich 2011. ISSN 2297-7538 http://epa.oszk.hu/01400/01445/00004/pdf/ és http://epa.oszk.hu/01400/01445/00004/pdf/EPA01445_acta_hungarica_2011.pdf		64
XXVII	1	Acta Historica Hungarica Turiciensia XXVII. évfolyam 1. szám. Pannon Kultúráköttség Kutató és Képzőközpont Folyóirata 2012/B. (229 oldal) Budapest-Zürich 2012. ISSN 2297-7538 http://epa.oszk.hu/01400/01445/00005/pdf/ és http://epa.oszk.hu/01400/01445/00005/pdf/EPA01445_acta_hungarica_2012.pdf		65
XXVIII	1	Acta Historica Hungarica Turiciensia XXVIII. évfolyam 1. szám. Pannon Kultúráköttség Kutató és Képzőközpont Folyóirata 2013/A. A Zürichi Magyar történelmi Egyesület „Az altöttingi országgyűlés történelmi vizsgálata” című zártkörű tudományos tanácskozásán elhangzott előadások írott változata. (176 oldal) Budapest-Zürich 2013. ISSN 2297-7538 http://epa.oszk.hu/01400/01445/00007/pdf/ és http://epa.oszk.hu/01400/01445/00007/pdf/EPA01445_acta_hungarica_2012_2.pdf		66
XXVIII	2	Acta Historica Hungarica Turiciensia XXVIII. évfolyam 2. szám. Pannon Kultúráköttség Kutató és Képzőközpont Folyóirata 2013/B. Budapest-Zürich 2013. ISSN 2297-7538 http://epa.oszk.hu/01400/01445/00008/pdf/ és http://epa.oszk.hu/01400/01445/00008/pdf/EPA01445_acta_hungarica_2013_1.pdf		67
XXIX	1	Acta Historica Hungarica Turiciensia XXIX. évfolyam 1. szám. Pannon Kultúráköttség Kutató és Képzőközpont Folyóirata 2014/A. Budapest-Zürich 2014. ISSN 2297-7538 http://epa.oszk.hu/01400/01445/00009/pdf/ és http://epa.oszk.hu/01400/01445/00009/pdf/EPA01445_acta_hungarica_2014_1.pdf		68
XXIX	2	Acta Historica Hungarica Turiciensia XXIX. évfolyam 2. szám. Pannon Kultúráköttség Kutató és Képzőközpont Folyóirata 2014/A. „Tízezer hontalan magyar Szent István-napi zarándoklata 1947. augusztus 20-án” címmel a Zürichi Magyar Történelmi Egyesület és a Pilisszántáért Egyesület közös rendezésében 2014. augusztus 20-án Pilisszántón a Boldogasszony Sziklakápolnában és a Pádúai Szent Antal Templomban tartott ünnepi megemlékezés és tudományos ülészek beszédei és előadásai. Budapest-Zürich, 2014. ISSN 2297-7538 http://epa.oszk.hu/01400/01445/00011/pdf/ és http://epa.oszk.hu/01400/01445/00011/pdf/EPA01445_acta_hungarica_2014_2.pdf		69
XXX	1	Acta Historica Hungarica Turiciensia XXX. évfolyam 1. szám. Pannon Kultúráköttség Kutató és Képzőközpont Folyóirata 2015/A. A Hazáért! A Nemzeti Közszolgálati Egyetem Hadtudományi és Honvédtisztképző Kara, valamint a Zürichi Magyar Történelmi Egyesület centenáriumi rendezvénye Budapest, 2014. november 28. előadásai. Budapest-Zürich, 2015. ISSN 2297-7538 http://epa.oszk.hu/01400/01445/00012/pdf/ és http://epa.oszk.hu/01400/01445/00012/pdf/EPA01445_acta_hungarica_2015_1.pdf		70
XXX	2	Acta Historica Hungarica Turiciensia XXX. évfolyam 2. szám. Pannon Kultúráköttség Kutató és Képzőközpont Folyóirata 2015/B. Budapest-Zürich 2015. ISSN 2297-7538 http://epa.oszk.hu/01400/01445/00013/pdf/ és http://epa.oszk.hu/01400/01445/00013/pdf/EPA01445_acta_hungarica_2015_2.pdf		71
XXX	3	Acta Historica Hungarica Turiciensia XXX. évfolyam 4. szám. Pannon Kultúráköttség Kutató és Képzőközpont Folyóirata 2015/C. A Hazáért! A Nemzeti Közszolgálati Egyetem Hadtudományi és Honvédtisztképző Kara, valamint a Zürichi Magyar Történelmi egyesület második emlékkonferenciája az első világháborúról. Budapest, 2015. április 24. Ludovica tér 2. NKE Kápolna. Budapest-Zürich 2015. ISSN 2297-7538 http://epa.oszk.hu/01400/01445/00014/pdf/ és http://epa.oszk.hu/01400/01445/00014/pdf/EPA01445_acta_hungarica_2015_3.pdf		72
XXX	4	Acta Historica Hungarica Turiciensia XXX. évfolyam 4. szám. Géza A. Kósa: Calvinist Hungarians in Australia. The first 60 years of Hungarian speaking congregations 1950-2010. Academia Press Co. and the Hungarian Historical Society of Zurich. Melbourne, 2015. 214 pages. National Library of Australia Cataloguing-in-Publication ISBN 9780957770744 (paperback)		73
XXXI	1	Acta Historica Hungarica Turiciensia XXXI. évfolyam 1. szám. Pannon Kultúráköttség Kutató és Képzőközpont Folyóirata 2016/A. Budapest-Zürich 2016. ISSN 2297-7538 http://epa.oszk.hu/01400/01445/00015/pdf/ és http://epa.oszk.hu/01400/01445/00015/pdf/EPA01445_acta_hungarica_2016_1.pdf		74
XXXI	2	Acta Historica Hungarica Turiciensia XXXI. évfolyam 2. szám. A Zürichi Magyar Történelmi Egyesület 30 éve. 30 Jahre Ungarisch Historischer Verein Zürich. 1985–2015. Budapest-Zürich 2016. ISSN 2297-7538 http://epa.oszk.hu/01400/01445/00016/pdf/ és http://epa.oszk.hu/01400/01445/00016/pdf/EPA01445_acta_hungarica_2016_2.pdf		75

Jahrgang Évfolyam	Nr. Szám	Titel A kiadvány megnevezése	Nr. Sor- szám*
XXXI	3	Acta Historica Hungarica Turiciensia XXXI. évfolyam 3. szám. Z. Tóth Csaba: Magyar őstörténeti tanulmányok 2014- 2016. Budapest-Zürich 2016. ISSN 2297-7538 http://epa.oszk.hu/01400/01445/00017/pdf/ és http://epa.oszk.hu/01400/01445/00017/pdf/EPA01445_acta_hungarica_2016_3.pdf	76
XXXI	4	Acta Historica Hungarica Turiciensia XXXI. évfolyam 3. szám. A Kodolányi János Főiskola és a Zürichi Magyar történelmi egyesület „A magyar történelem tanításának tartalmi és módszertani megújítása” című 120 órás komáromi történelemtanár tovább és felnőttképzése vizsgaelőadásai. Budapest-Zürich 2016. ISSN 2297-7538 http://epa.oszk.hu/01400/01445/00018/pdf/ és http://epa.oszk.hu/01400/01445/00018/pdf/EPA01445_acta_hungarica_2016_4.pdf	77
XXXI	5	Acta Historica Hungarica Turiciensia XXXI. évfolyam 5. szám. Alapvetés. Tanulmányok a magyar eredetről és következményeiről. Oktatási segédkönyv II. Budapest-Zürich 2017. ISSN 2297-7538 http://epa.oszk.hu/01400/01445/00019/pdf/ és http://epa.oszk.hu/01400/01445/00019/pdf/EPA01445_acta_hungarica_2016_5.pdf	78
XX XI	6-18	Acta Historica Hungarica Turiciensia XXXI. évfolyam 6-21. szám. ZMTE Emlékkönyv (UHVZ Erinnerungsbuch) I-XIII. 1985–1998. Budapest-Zürich 2016. ISSN 2297-7538 http://epa.oszk.hu/01400/01445/00020/pdf/EPA01445_acta_hung_ZMTE_emlekkonyv_01_1985_1986.pdf http://epa.oszk.hu/01400/01445/00021/pdf/EPA01445_acta_hung_ZMTE_emlekkonyv_02_1986_1987.pdf http://epa.oszk.hu/01400/01445/00022/pdf/EPA01445_acta_hung_ZMTE_emlekkonyv_03_1987_1988.pdf http://epa.oszk.hu/01400/01445/00023/pdf/EPA01445_acta_hung_ZMTE_emlekkonyv_04_1988_1989.pdf http://epa.oszk.hu/01400/01445/00024/pdf/EPA01445_acta_hung_ZMTE_emlekkonyv_05_1989_1990.pdf http://epa.oszk.hu/01400/01445/00025/pdf/EPA01445_acta_hung_ZMTE_emlekkonyv_06_1990_1991.pdf http://epa.oszk.hu/01400/01445/00026/pdf/EPA01445_acta_hung_ZMTE_emlekkonyv_07_1991_1992.pdf http://epa.oszk.hu/01400/01445/00027/pdf/EPA01445_acta_hung_ZMTE_emlekkonyv_08_1992-1993.pdf http://epa.oszk.hu/01400/01445/00028/pdf/EPA01445_acta_hung_ZMTE_emlekkonyv_09_1993_1994.pdf http://epa.oszk.hu/01400/01445/00029/pdf/EPA01445_acta_hung_ZMTE_emlekkonyv_10_1994_1995.pdf http://epa.oszk.hu/01400/01445/00030/pdf/EPA01445_acta_hung_ZMTE_emlekkonyv_11_1995_1996.pdf http://epa.oszk.hu/01400/01445/00031/pdf/EPA01445_acta_hung_ZMTE_emlekkonyv_12_1996_1997.pdf http://epa.oszk.hu/01400/01445/00032/pdf/EPA01445_acta_hung_ZMTE_emlekkonyv_13_1997_1998.pdf	79-91
XXXII	1-10	Acta Historica Hungarica Turiciensia XXXII. évfolyam 1-17. szám. ZMTE Emlékkönyv (UHVZ Erinnerungsbuch) XIV-XXX. 1998–2007. Budapest-Zürich 2017. ISSN 2297-7538 http://epa.oszk.hu/01400/01445/00033/pdf/EPA01445_acta_hung_ZMTE_emlekkonyv_14_1998_1999.pdf http://epa.oszk.hu/01400/01445/00034/pdf/EPA01445_acta_hung_ZMTE_emlekkonyv_15_1999_2000.pdf http://epa.oszk.hu/01400/01445/00035/pdf/EPA01445_acta_hung_ZMTE_emlekkonyv_16_2000_2001.pdf http://epa.oszk.hu/01400/01445/00036/pdf/EPA01445_acta_hung_ZMTE_emlekkonyv_17_2001_2002.pdf http://epa.oszk.hu/01400/01445/00037/pdf/EPA01445_acta_hung_ZMTE_emlekkonyv_18_2002_2003.pdf http://epa.oszk.hu/01400/01445/00038/pdf/EPA01445_acta_hung_ZMTE_emlekkonyv_19_2003_2004.pdf http://epa.oszk.hu/01400/01445/00039/pdf/EPA01445_acta_hung_ZMTE_emlekkonyv_20_2004_2005.pdf http://epa.oszk.hu/01400/01445/00040/pdf/EPA01445_acta_hung_ZMTE_emlekkonyv_21_2005_2006.pdf http://epa.oszk.hu/01400/01445/00041/pdf/EPA01445_acta_hung_ZMTE_emlekkonyv_22_2006_2007.pdf http://epa.oszk.hu/01400/01445/00042/pdf/EPA01445_acta_hung_ZMTE_emlekkonyv_23_2007_2008.pdf	92-101
XXXIII	1-8	Acta Historica Hungarica Turiciensia XXXIII. évfolyam 1-9. szám. ZMTE Emlékkönyv (UHVZ Erinnerungsbuch) XIV-XXX. 2008–2016. Budapest-Zürich 2017. ISSN 2297-7538 http://epa.oszk.hu/01400/01445/00043/pdf/EPA01445_acta_hung_ZMTE_emlekkonyv_24_2008_2009.pdf http://epa.oszk.hu/01400/01445/00044/pdf/EPA01445_acta_hung_ZMTE_emlekkonyv_25_2009_2010.pdf http://epa.oszk.hu/01400/01445/00045/pdf/EPA01445_acta_hung_ZMTE_emlekkonyv_26_2010_2011.pdf http://epa.oszk.hu/01400/01445/00046/pdf/EPA01445_acta_hung_ZMTE_emlekkonyv_27_2011_2012.pdf http://epa.oszk.hu/01400/01445/00047/pdf/EPA01445_acta_hung_ZMTE_emlekkonyv_28_2012_2013.pdf http://epa.oszk.hu/01400/01445/00048/pdf/EPA01445_acta_hung_ZMTE_emlekkonyv_29_2013_2014.pdf http://epa.oszk.hu/01400/01445/00049/pdf/EPA01445_acta_hung_ZMTE_emlekkonyv_30_2014_2015.pdf http://epa.oszk.hu/01400/01445/00050/pdf/EPA01445_acta_hung_ZMTE_emlekkonyv_31_2015_2016.pdf http://epa.oszk.hu/01400/01445/00051/pdf/EPA01445_acta_hung_ZMTE_emlekkonyv_32_2016_2017.pdf	102-110
XXXIII	10	Acta Historica Hungarica Turiciensia XXXIII. évfolyam 10. szám. Pannon Kultúraközösség Kutató és Képzőközpont Folyóirata 2018/A. ISSN 2297-7538 http://epa.oszk.hu/01400/01445/00052/pdf/ és http://epa.oszk.hu/01400/01445/00052/pdf/EPA01445_acta_hungarica_2018_10.pdf	111
XXXIII	11	Acta Historica Hungarica Turiciensia XXXIII. évfolyam 11. szám. Pannon Kultúraközösség Kutató és Képzőközpont Folyóirata 2017/B. ISSN 2297-7538 http://epa.oszk.hu/01400/01445/00053/pdf/ és http://epa.oszk.hu/01400/01445/00053/pdf/EPA01445_acta_hungarica_2018_11.pdf	112
XXXIII	12	Acta Historica Hungarica Turiciensia XXXIII. évfolyam 12. szám. Hirdető műsorfüzet. Az első világháború befejezéséről szóló, <i>A Hazáért!</i> című harmadik emlékkonferencia a Nemzeti Közszolgálati Egyetem Hadtudományi és Honvédtisztképző Kara (NKE), valamint a Zürichi Magyar Történelmi Egyesület (ZMTE) közös rendezésében. 2018. december 1-2. NKE Kápolna, Budapest, Ludovica tér 2. ISSN 2297-7538 http://epa.oszk.hu/01400/01445/00054/pdf/ és http://epa.oszk.hu/01400/01445/00054/pdf/EPA01445_acta_hungarica_2018_12.pdf	113

Jahrgang Évfolyam	Nr. Szám	Titel A kiadvány megnevezése	Nr. Sor- szám*
XXXIV	1	Acta Historica Hungarica Turiciensia XXXIV. évfolyam 1. szám. Pannon Kultúraközösség Kutató és Képzőközpont Folyóirata 2019/A. ISSN 2297-7538 http://epa.oszk.hu/01400/01445/00055/pdf/ és http://epa.oszk.hu/01400/01445/00055/pdf/EPA01445_acta_hungarica_2019_01.pdf	114
XXXIV	2	Acta Historica Hungarica Turiciensia XXXIV. évfolyam 2. szám. A Hazáért! A Nemzeti Közzolgálati Egyetem Hadtudományi és Honvédtisztképző Kara, valamint a Zürichi Magyar Történelmi Egyesület harmadik emlékkonferenciája az első világháborúról. Budapest, NKE Kápolna, 2018. december 1. ISSN 2297-7538 http://epa.oszk.hu/01400/01445/00056/pdf/ és http://epa.oszk.hu/01400/01445/00056/pdf/EPA01445_acta_hungarica_2019_02.pdf	115
XXXIV	3	Acta Historica Hungarica Turiciensia XXXIV. évfolyam 3. szám. A Zürichi Magyar Történelmi Egyesület A korai magyar történelem és a ZMTE barátai című 31. Magyar Őstörténeti Találkozója, Budakalász, 2019. április 27-28, ISSN 2297-7538 http://epa.oszk.hu/01400/01445/00057/pdf/ és http://epa.oszk.hu/01400/01445/00057/pdf/EPA01445_acta_hungarica_2019_03.pdf	116
XXXIV	4	Acta Historica Hungarica Turiciensia XXXIV. évfolyam 4. szám. Emlékkötet. Jóemlékezetű Tibai Takács József (1949-1999) a Zürichi Magyar Történelmi Egyesületben. ISSN 2297-7538 http://epa.oszk.hu/01400/01445/00058/pdf/ és http://epa.oszk.hu/01400/01445/00058/pdf/EPA01445_acta_hungarica_2019_04.pdf	117
XXIV	5	Acta Historica Hungarica Turiciensia XXXIV. évfolyam 5. szám. Nagy Kálmán: A honfoglalás hadtörténete. ISSN 2297-7538 https://epa.oszk.hu/01400/01445/00059/pdf/ és https://epa.oszk.hu/01400/01445/00059/pdf/EPA01445_acta_hungarica_2019_05.pdf	118
XXXV	1	Acta Historica Hungarica Turiciensia XXXV. évfolyam 1. szám. Pannon Kultúraközösség Kutató és Képzőközpont Folyóirata 2020/A. ISSN 2297-7538 https://epa.oszk.hu/01400/01445/00060/pdf/ és https://epa.oszk.hu/01400/01445/00060/pdf/EPA01445_acta_hungarica_2020_01.pdf	119
XXXVI	1	Acta Historica Hungarica Turiciensia XXXV. évfolyam 1. szám. Fábián Sándor: Történelmi "szürreal". Az Igazság Kálváriája. ISSN 2297-753 https://epa.oszk.hu/01400/01445/00061/pdf/ és https://epa.oszk.hu/01400/01445/00061/pdf/EPA01445_acta_hungarica_2021_1.pdf	120
XXXVI	2	Acta Historica Hungarica Turiciensia XXXVI. évfolyam 2. szám. Timaru-Kast Sándor: A magyar nép és a kelták. Eredetünk és környezetünk ISSN 2297-753 https://epa.oszk.hu/01400/01445/00062/pdf/ és https://epa.oszk.hu/01400/01445/00062/pdf/EPA01445_acta_hungarica_2021_2.pdf	121
XXXVI	3	Acta Historica Hungarica Turiciensia XXXVI. évfolyam 3. szám. Pannon Kultúraközösség Kutató és Képzőközpont Folyóirata 2021/A. ISSN 2297-7538 Szerkesztés alatt. https://epa.oszk.hu/01400/01445/00063/pdf/ és https://epa.oszk.hu/01400/01445/00063/pdf/EPA01445_acta_hungarica_2021_3.pdf	122
XXXVI	4	Acta Historica Hungarica Turiciensia XXXVI. évfolyam 4. szám. Öröklődéstan és történettudomány. Tudományos vita a korai magyar történelem kutatásáról villámpostai úton levelezve – világjárvány alatt. ISSN 2297-7538 Jelen kötet.	123
XXXVII	1	Acta Historica Hungarica Turiciensia XXXVII. évfolyam 1. szám. Pannon Kultúraközösség Kutató és Képzőközpont Folyóirata 2022/A. ISSN 2297-7538 Szerkesztés alatt.	124

* Sorszám a megjelenés időpontja szerint/Nummerung nach Erscheinung

Zürichi Magyar Történelmi Egyesület Ungarisch Historischer Verein Zürich
CH-8004 Zürich, Birmensdorferstrasse 41.

znte@freemail.hu www.znte.org

Az 53. számtól csak digitálisan Ab Nr. 53 nur in digitalisierter Form
Az Acta Historica Hungarica Turiciensia minden száma megtalálható ingyenesen a ZMTE honlapján: www.znte.org, azon kívül az OSZK [Magyar Elektronikus Könyvtárban](#) (MEK) és az [Elektronikus Periodika Archívumban](#) (EPA), és az első 52 szám az [Európai Digitális Könyvtárban](#) ([European Library](#)).

Hivatkozható az MTA Magyar Tudományos Művek Tára (MTMT) egyéni adatbázisában.
Felvették a [Svájci Nemzeti Könyvtár](#) Katalógusába ([Helveticat](#))
az [időszakos](#) és [online kiadványok](#) közé.

Die Periodikas der Acta Historica Hungarica Turiciensia gefunden werden kann kostenlos über unsere Homepage: www.znte.org sowie in [Ungarische Elektronische Bibliothek](#) und

[Elektronische Periodika Archiv \(EPA\)](#), weiterhin die ersten 52 Periodika in [Europäische Digital Bibliothek \(European Library\)](#).

Die Periodikas der Acta Historica Hungarica Turiciensia werden von der Ungarischen Akademie der Wissenschaften (MTA) als Erscheinungsort für die Publikationsdatenbank der Ungarischen Historischen Werke (MTMT) anerkannt.

Aufgezeichnet in [Helveticat \(Schweizerische Nationalbibliothek\)](#)

als [periodisch](#) und [online Publikationen](#).