

Mobilitás a rendi társadalomban

Eöry Gabriella, Forgó András, H. Németh István,
Keszei András, Koloh Gábor, Nagy Ágoston, Sasfi Csaba,
Sebők Richárd, Szemethy Tamás és Tóth Árpád tanulmányai



KORALL

TÁRSADALOMTÖRTÉNETI FOLYÓIRAT

„Minden, ami emberi alkotás ósidóktól fogva, anyagi formákban maradt ránk, velük, rajtuk építkezünk tovább. Anyagi szerkezetekre rakódik rá jelen életünk, mint valami korallképződmény, úgy tenyészik az emberi társadalom.”

(Hajnal István)

SZERKESZTŐSÉG

CZUCH GÁBOR főszerkesztő
 BÓDY ZSOMBOR
 GRANASZTÓI PÉTER
 KÁRMÁN GÁBOR
 KLEMENT JUDIT
 KOLTAI GÁBOR
 LENGVÁRI ISTVÁN
 MAJOROSSY JUDIT
 RING ORSOLYA
 SOMORJAI SZABOLCS

TANÁCSADÓ TESTÜLET

Beluszky Pál, Faragó Tamás, Fejős Zoltán, Gyáni Gábor,
 Kovács I. Gábor, Kövér György, Sasfi Csaba, Tomka Béla,
 Varga Zsuzsanna

A „Mobilitás a rendi társadalomban” című blokkunkat
 Czuch Gábor, H. Németh István és Kármán Gábor szerkesztette.

Olvasószerkesztő: Szabó-Reznek Eszter

A szám megjelenését a Nemzeti Kulturális Alap, valamint
 olvasóink adóforintjainak 1%-os felajánlásai támogatták.

A folyóirat az Eötvös Loránd Tudományegyetem
 Bölcsészettudományi Karának támogatásával jelenik meg.
 The journal is published with the support of the
 Eötvös Loránd University Faculty of Humanities.

Jelen szám megjelenését a Magyar Nemzeti Levéltár
 NKFI K 116166 számú kutatási programja támogatta.

Címlapon: Mitrovsky Károly nemesi címerfestménye.
 MNL OL Magyar Kancellária Levéltára, Libri regii (A 57)
 55. kötet 257. A Magyar Nemzeti Levéltár
 Országos Levéltára engedélyével.

Kiadja a KORALL Társadalomtörténeti Egyesület

Felelős kiadó: az Egyesület elnöke
 Szerkesztőség: 1113 Budapest, Valkói u. 9.
 korall@korall.org, www.korall.org
 Terjesztés: terjesztes@korall.org

Nyomdai előkészítés: Máté István
 Készült a Pátria Nyomdában
 Vezető: Orgován Katalin vezérigazgató

ISSN 1586-2410

DOI: 10.52656/KORALL.2021.04



TARTALOM

MOBILITÁS A RENDI TÁRSADALOMBAN

Keszei András	Érdem és előrejutás: mobilitás a társadalomban és a történelemben	5
H. Németh István	A rendi társadalom átjárhatósága: polgárok és nemesek a városok élén	27
Forgó András	A társadalmi mobilitás lehetőségei a katolikus hierarchiában. Megyéspüspöki kinevezések, 1686–1799	56
Szemethy Tamás	Gyulai Gyulay Ferenc felemelkedése. Mikrotörténelmi elemzés a 18. századi új elit társadalmi mobilitásáról	79
Nagy Ágoston	Insurrekció és társadalmi mobilitás a napóleoni háborúk időszakának Magyarországon	107
Sebők Richárd	Az 1790–1848 közötti országgyűléseken megjelent köznemes főispánok prozopográfiai elemzése	137
Koloh Gábor	Református lelkészek és tanítók társadalmi mobilitásának diverzitása a Felsőbaranyai Egyházmegyében a 19. század első felében	166
Tóth Árpád	Az alkalmazkodás irányai a késő rendi társadalomban: a német evangélikus polgárság mobilitási készsége és gyakorlatai	185
Sasfi Csaba	A reformkori győri gimnázium szerepe a város lakosainak társadalmi mobilitásában	210
Eőry Gabriella	Életutak a 19. századi Szegeden. Intergenerációs mobilitásvizsgálat egy történeti adatbázis segítségével	240

KÖRKÉP

Birodalmak romjai és az ébredező gyarmatok. A Sic Itur ad Astra 71. számáról.	– Nagy Ignác	256
Területi egyenlőtlenség – Intézményi változás. A Magyar Gazdaságtörténeti Évkönyv 2022. évi felhívása	– Demeter Gábor – Kövér György – Somorjai Szabolcs	264

KÖNYVEK

Szellemi műhely a piederasztálon: így (is) ünnepel az Atelier Lászlófi Viola – Mravik Patrik Tamás – Oláh Gábor – Sidó Anna (szerk.): Atelier 30. Műhelytanulmányok	– Papp Viktor	278
Hanák Béla – Szabó András Péter (szerk.): Keresztvíztől sírkeresztig. Családi eseményekre szóló meghívólevelek Kassa város levéltárában (1526–1700)	– Kármán Gábor	286
Huszonnégy év egy játékos életéből. Szalisznyó Lilla (s. a. r.): „Irátkok a mi tollatokra jön.” Egressy Gábor családi levelezése (1841–1865)	– Zentai Mária	290
Gregory Clark: The Son Also Rises. Surnames and the History of Social Mobility	– Keszei András	297
Király Péter – Kiss Erika – Monok István – Viskolcz Noémi – Zvara Edina (szerk.): Esterházy Pál és Esterházy Orsolya levelezése	– Kis Cynthia	300
Szemethy Tamás: Katonabárók és hivatalnok grófok. Új arisztokraták a 18. századi Magyarországon	– Hegedüs Krisztián	304
Fruzsina Müller: Jeansszocializmus: Konsum und Mode im staatssozialistischen Ungarn	– Pál Viktor	309
Szerzőink		312
Contents		314
Abstracts		316

Keszei András

Érdem és előrejutás: mobilitás a társadalomban és a történelemben

A TÖRTÉNELEMRŐL ÁLTALÁBAN: STRUKTÚRA, ESEMÉNY, KÉPZET

A történelem mint az egykori valóság megjelenítése a történetírói gyakorlatból fakadó konstrukció, amely érezhetően feszültségben áll a múlt szereplőinek valószínűségről alkotott felfogásával. A világ mint reprezentációk összessége a történetíró munkájában az aktuális jelen és a megérteni kívánt múlt képzeteinek találkozásából épül fel. Az utóbbi évtizedekben a múlt embereinek képzetvilágát feltáró kutatások jelentőségének hangsúlyozása a két korszak között érvényre jutó megértés lehetőségére utal.¹ A történész jelene és a múlt közötti kapcsolatot ennek köszönhetően sikerülne kivezetni a régi, strukturális meghatározottságokat feltételező egyoldalú magyarázatok útvesztőjéből, amelyek a gazdasági és társadalmi helyzet skatulyájába zárt egyéneket és csoportokat azonosítanak a történelem alanyaként.²

Paul Ricoeur egy 2002-es tanulmányában azt írja, hogy a történelem megértéséhez feltétlenül szükséges volna a társadalom tagjai és csoportjai által használt történelmi reprezentációk – ami alatt most nagyjából gondolatokat, képzeteket, tehát egyfajta általános tudást értünk – lehorgonyzására a mindenkori valóságba.³ Ezzel a braudeli szemlélet kereteiből kilépő társadalomtörténet megújulását támogatja, amely korábban a struktúrák, a konjunktúrák és a különböző időtartamok alapján kívánta értelmezni a történelmet. Az új megközelítés szerint elsősorban azt kell tudatosítanunk, hogy a társadalom tagjai nem dobozba zárt golyók (Bernard Lepetit hasonlata), identitásuk nem teljes mértékben előre definiált, és nem határozza meg automatikusan minden esetben azt, amit tesznek. A társadalom különböző csoportjai által ismert kategóriák, történelmi reprezentációk, amelyek természetesen az ember besorolását és önmegértését, de mások megértését is befolyásolják, nem arra valók, hogy az egyénnek rugalmatlan természetet kölcsönözzenek, hanem inkább a konkrét helyzetekben való boldogulás eszközeként működnek, ezért tulajdonképpen mindig az adott helyzetben való használatukban mutatkozik meg aktuális jelentőségük. E felfogás alapján kivételes és eleddig elhanyagolt lehetőség nyílhatna a történelmi reprezentációk és a társadalmi gyakorlat viszonyának rendszeres elemzésére, a mentalitástörténet és a cselekvés szociológiájának, szociálpszichológiájának összekapcsolására. A

¹ Chartier 1989.

² Lepetit 1995.

³ Ricoeur 2002: 50.

társadalmi csoportkategóriák és az identitás ezzel olyan módon elevenedhetnek meg, amivel a múlt emberét visszahelyezhetnénk az egykori valóság dinamikájába, azaz helyzetről helyzetre változó világába.

Ez tulajdonképpen a történelmi esemény szerepének átértékelését is jelenti.⁴ A struktúrák és konjunktúrák braudeli és labrousse-i világában, általában véve a nagy, feltartóztatatlannak vélt folyamatok sodrában és árnyékában az egyedi esemény jelentősége elhalványul, mivel ez leginkább szükségszerű mozzanatként jelenik meg, ha egyáltalán szerephez jut.⁵ Az esemény ugyanakkor a különböző történelmi helyzetekben a struktúra ingatag voltának bizonyítéka is lehet. Egy sikeres politikai megmozdulás vagy forradalom így a társadalom strukturális átrendezésével a történelem menetének megváltozását eredményezheti, ami a struktúrák erejének viszonylagosságáról tanúskodik az esemény erejével szemben. Reinhard Koselleck kategóriáit idézve a tapasztalat tere, azaz a múltból táplálkozó jelen, és a várakozás horizontja között álló emberek és társadalmak épp az események révén jutnak közelebb az elképzelt jövőhöz, vagy távolodnak el tőle. Az esemény és a korábban említett társadalmi gyakorlat, cselekvés összefüggése logikusnak tűnik. A társadalom tagjai különböző helyzetekben találkozáva egymással, a fejükben élő képzetek és ezek helyzethez alkalmazott használata alapján eseményeket idéznek elő, amelyek a megfelelő időben és helyen előfordulva alkalmasak lehetnek a struktúrák, tehát az ismétlődő elemek átalakítására. A kérdés ezek után az, hogy a különböző történelmi korokban milyen feltételek között zajlik, hogyan alakul a társadalmi képzetvilág és a helyzetekhez kötődő cselekvés közötti viszony.

A MÚLT ÉS A VÁLTOZÁS

Az intézményesített egyenlőtlenség rendszereként felfogható rendi társadalom hosszú története az „egyidejű eltérő időrétegek” koncepciója alapján az ismétlődés és a változás sajátos összetételű és dinamikájú változatait tükrözi.⁶ Minden korszak egyedi időrenddel jellemezhető, amely a múlt, jelen és jövő viszonyának szerkezetéből olvasható ki. Attól függően, hogy a társadalom inkább a múltban él, és azt ismétli az évenkénti teendők ciklusainak megfelelően, vagy épp arra törekszik, hogy új utakat kijelölve a közösség számára a múltat eltörölje, és a jövő felé fordítsa tagjait, beszélhetünk annak az ismétlődést és a változást eltérően értékelő múlt- vagy jövőorientált jellegéről. A történelem innen nézve nem szüntelenül fejlődő korszakok belső és közös, egymásra épülő fejlődéstörténete, hanem a „helyben járás”, „körben forgás” és az újítás sajátos ritmusú folyamata. A különböző időrétegek a társadalom összetettségének növekedésével egyre inkább keveredhetnek, a gazdaság, a vallás és a politika eltérő idejét egyszerre tapasztalhatjuk

⁴ Ricoeur 1992.

⁵ Bourdieu–Chartier 2015: XV.

⁶ Koselleck 2000.

meg. Ez az egyidejűség az ősi vallási rítusok távoli múltban gyökerező ismétlődő világát egyszerre jeleníti meg a hétköznapi tevékenységek sajátos, kimért vagy éppen sietős ritmusával.⁷ A különböző időszakokat a változás és az ismétlődés sajátos elegyeként jellemezhetjük tehát, olyan változó közegeként, amelyben az egyének csoportokhoz kötött élete zajlott.

A rendi jellegű társadalomszerveződés a jogállás elsődlegessége miatt szinte magától értetődően tűnik merev szerkezetnek.⁸ A jogi háttér változása nélkül a társadalom változását sem nagyon feltételezhetjük. A középkori rendiség kora újkori, majd újkori változata a különböző társadalmi csoportok életében az ismétlődő elemek ellenére jelentős gazdasági, társadalmi, kulturális és politikai változások hatására formálódott az évszázadok során. A jelentősebb események, nagyobb felfordulások, háborúk, felkelések, a kormányzati, közigazgatási rendszer megújulása, nagyobb népesedési krízisek következtében a különböző társadalmi rétegek átalakultak.⁹ Ha a jogi burok állandósága ezt néha el is fedte, a személyi állomány kicserélődésén túl az egyes társadalmi rétegek helyzete is megváltozott, ahogy ez a török kiűzése után a magyarországi nemesség különböző csoportjai esetében is tapasztalható volt.¹⁰ A rendkívüli események folytán bekövetkező tömeges személycseréken kívül, a békésebb időszakokban változatlanul tűnő, jogi alapon elkülönülő társadalmi csoportok látszólagos mozdulatlansága mögött is számos mozzanat fedezhető fel, amely segít megérteni az egyéni életpályákat befolyásoló erők hatását és természetét. Az ismétlődések, az állandóság világában is működött egyfajta társadalmi dinamika, ami a jogállás és a rang örökölt tehetetlenségi tényezői mellett befolyásolta az egyéni sorsok alakulását. A rendi társadalmak csoportba ágyazott tagjai és gondolkodása jogi értelemben sem függesztették fel az egyén kategóriáját, de annak létét a csoporton kívül társadalmi értelemben – az individualizáció mai szintjéhez viszonyítva – nyilvánvalóan korlátozottnak tarthatjuk.¹¹

A kollektív meghatározottság következtében kialakuló azonosságtudat eredménye azonban nem teljesen zárt, rugalmatlan identitás. Az egyén ugyan saját társadalmi csoportjának vagy csoportjainak jellemzői alapján alakítja ki önképét, de ez a gyakorlatban sohasem jelenik meg úgy, hogy az maradéktalanul megfelelné az előzetes meghatározottságnak. A probléma egyfelől a papíron létező, általában néhány ismérv alapján történő, tehát szelektív módon definiált társadalmi csoport valóság tartalmával kapcsolatos. Másrészt gyakorlatiasabb módon is felveti az identitás működésének kérdését az előzetesen ismert társadalmi

⁷ Az istentisztelet közben felidézett és működésbe lépő régmúlt, a szertartás sajátos ritmusával ragadja ki a hívőket a mindennapi tevékenységek időrendjéből, amelyek a kissé elnagyoltan szekularizációként meghatározott folyamat hatására egyre inkább elvesztették vallásos jellegüket.

⁸ Tóth 1991, 1996.

⁹ Sorokin 1959: 143–144.

¹⁰ A magyar nemesség megváltozott helyzetéből fakadó intellektualizálódásáról: Hajnal 1942. A főnemesség Bécshez közelítő alkalmazkodási stratégiájáról: Wellmann 1942. Az emelkedés lehetőségeiről: Vörös 1970: 290–291; a jogi burokráciáról és a mobilitásról: Kóvér 1998.

¹¹ Tóth 1996: 148.

kategóriák „megvalósulásával” kapcsolatban.¹² A jogi alapon körvonalazott csoport betagozódása a hierarchikus rendbe azt is jelenti, hogy az minőségre tesz szert, amely az erkölcs, az érdem, a kiválóság és az ezekből fakadó presztízs szerint értékeli az egyént, hovatartozásából kiindulva szinte magától értetődő módon.¹³ Mindez egy olyan társadalmi környezetben valósul meg, amely a különböző csoportokra vonatkozó írott és íratlan szabályok, és a róluk alkotott, hatásosan megfogalmazott, elterjedt vélemények tükrében mutatja az egyént mások és önmaga számára is.

A „dinamikus nominalizmus” fogalma, amelynek működési mechanizmusát Ian Hacking Foucault elképzeléseire támaszkodva fejtette ki, lehetőséget nyújt arra, hogy az egyén kollektív eredetű identitáselemeit egy interaktív folyamat részeként határozzuk meg, s ezzel kiragadjuk a sematikus meghatározott, rugalmatlan társadalmi kategóriák mozdulatlanságából.¹⁴ A modell dinamizmusát az biztosítja, hogy a társadalmi csoportok és a hozzájuk tartozó egyének képének alakulását a hatalmi pozícióból megfogalmazott definíciók, előírások, vélemények hatására meginduló társadalmi „párbeszédhez” köti. Ebben, ha valódi párbeszédként működik, a „meghatározók” mellett a „meghatározottak” is részt vesznek, mégpedig a definíciókra adott válaszaik alapján. Ha egy társadalmi csoport a törvények és az uralkodó vélemények hatására nem túl kedvező színben tűnik fel a nyilvánosság előtt, akkor kísérletet tehet ennek megváltoztatására, az önmeghatározás módosításával, ami aztán a korábbi életmód átalakulását eredményezheti. Ez a visszacsatolás a továbbiakban újabb vélemények kialakítására adhat okot az érintett hatalmi, intézményi, társadalmi tényezők részéről, amelyek fogadtatása csoportjukon át meghatározott egyének újabb válaszait teheti indokolttá. Az önmeghatározás legtagabb társadalmi keretét biztosítaná e dinamikus folyamat, amely a csoportok elnevezéséhez szorosan kötődő képzetek elfogadtatását és átalakítását teszi az identitásért folyó küzdelem igazi tétjévé. A jelentések mezején zajló harc következményei alapján nem tekinthető pusztán szimbolikus jellegűnek, hiszen nem esztétikai kategóriák fölött folyik a vita (aminek a maga helyén, például a művészként boldogulni próbáló egyén számára és a műtárgyak piacán természetesen nagyon is kézzel fogható eredményei lehetnek), hanem a társadalmi kategóriák jelentése alapján a hozzájuk tartozó egyének megítélésén keresztül lehetőségeik megvalósítását érinti.¹⁵

A küzdelem láthatóan nem egyforma intenzitással zajlik a különböző körökben és a különböző kategóriák esetén. Ami a 20. század látványos változásai közben az értelmezési keretek változása miatt magától értetődőnek tűnik, az az iparosodás, vagy még korábban, a felvilágosodás előtti társadalmak számára, az agrártársadalom hagyományos életmódja alapján nem feltétlenül az.

¹² A probléma klasszikus felvetése: Thompson 2007 [1963].

¹³ Tóth 1996: 146.

¹⁴ Hacking 2007.

¹⁵ Hacking ezt többek között a többszörös személyiség, az autizmus és a homoszexualitás kategóriáinak dinamikus alakulásán keresztül mutatta be. Hacking 2007.

Ilyen körülmények között kevésbé valószínű az ádáz küzdelem a jelentésekért és azok megváltoztatásáért, látszólag mindenki, de legalábbis a többség belenyugszik helyzetébe, és általában nem törekszik annak megváltoztatására. Valójában, ahogy erre klasszikus munkájában már Sorokin felhívta a figyelmet, a történelem során alig találunk mozdulatlan társadalmat.¹⁶ Az indiai kasztrendszer – mint az egyik legismertebb szélsőségesen zárt társadalomtípus – példája alapján is megállapítható, hogy az meglehetősen rugalmatlan ugyan, de nem tökéletesen zárt, a csoportok közötti mozgás lehetséges. Ehhez képest a középkori Európa társadalmi, főleg hosszabb távon kifejezetten nyitottnak tekinthetők, a társadalmi elit az évszázadok során többször is jelentős mértékben megváltozott, vagy egyenesen kicserélődött.¹⁷ Sorokin, aki saját sorsán keresztül tapasztalta meg a nagyobb történelmi felfordulások mobilizáló hatását – az 1917-es orosz forradalom egészen Amerikáig „űzte” a Harvard szociológia tanszékének alapítóját, ami egyben örök tanulságként szolgált számára az elit minőségi pótlás nélküli gyors lecserélésének gyászos következményeire nézve is –, úgy vélte, hogy a társadalmi változások tulajdonképpen feltartóztathatatlanok.¹⁸ A kérdés csupán az, hogy milyen hosszan bontakoznak ki; de előbb-utóbb szükségszerűen bekövetkezik az elit elgyengülése, ami fokozódó irányítási és társadalmi működési zavarokhoz, majd az elégedetlenség növekedésével az elit cseréjéhez vezet.¹⁹ Ez a legtöbbször így alakult a történelem során: ha az elitnek exkluzív csoportként sikerült megtartania a hatalmát, akkor a társadalmi zártság a hagyományokra való hivatkozás alapján a fejlődés lehetőségének elvesztését is jelentette, ami hosszabb távon, főleg az elszigetelődés kényszerű feladása után, a társadalom nemzetközi versenyképességének hanyatlását okozza.²⁰

A történelem madártávlatból, legalábbis Sorokin számára, a társadalmi változások szempontjából egy irány nélküli folyamat, időnként felgyorsuló, majd szükségképpen lassuló fluktuáció, melynek során az egyes társadalmi rétegek cserélődnek, alulról felfelé és felülről lefelé haladnak a társadalmi ranglétrán. A mobilizáló tényezők között az ismert történelmi sorsfordulók, háborúk, forradalmak mellett az elit szükségszerű hanyatlása és az emberre általában jellemző felemelkedési vágy játszik fontos szerepet.²¹ Ez utóbbi afféle időtlen, szinte genetikusan kódolt késztetésként értelmezve koroktól és kultúráktól függetlenül az egyén természetes törekvéseinek alapjaként jelenik meg az evolúciós pszichológia kissé elnagyolt szemléletében. Ha nem is azonosítható a társadalmi felemelkedésért felelős gén, az minden kultúrában tetten érhető, hogy az egyén társadalmi

¹⁶ Sorokin 1959: 14.

¹⁷ Clark 2014.

¹⁸ Moore 1968: 158–159.

¹⁹ Sorokin 1959: 503–504.

²⁰ Wallerstein elemzése alapján a modern világgazdasági rendszer kialakulását, a centrum és periféria viszonyát a globalizálódó világban a nyitottabb és szerencsésebb földrajzi helyzetű, versenyképesebb nyugat-európai társadalmak és a hagyományokhoz inkább ragaszkodó, elmaradottabb periféria viszonyának történetén keresztül szemlélhetjük. Wallerstein 1983.

²¹ Barkow 1992: 632.

megbecsülésre vágyik, a legszűkebb családi környezettől az egyre szélesebb társadalmi körökig terjedően általában az elismerések épülnek be legkönnyebben az identitástudatba. Valószínűnek tűnik, hogy az emberiség evolúciós öröksége az a sémarendszer, amely a társas kapcsolatok alakítását részben automatikus módon szabályozza, egyfajta irányultságot adva az emberi viselkedésnek és egyben meg-alapozva mások viselkedésének értelmezését is.²²

A relációs modellek elmélete szerint a hierarchikus viszonyok, a reciprocitás, a közösségi ügyek, a birtoklás és a csereviszonyok jelölik ki azt a négy alapterületet, amelyekkel kapcsolatban részben velünk született elvárásaink vannak. A hierarchia elismerése, a különböző rangfokozatok elkülönítése, különböző presztízzsel és sokszor látható jelekkel való felruházása ezek szerint az emberiség közös ősi öröksége, amely a társadalmi különbségeket közvetlenül az egyéni kognitív rendszer működéséhez köti. A feljebbvalók és alárendeltek csoportjai valamilyen szinten minden társadalomban léteztek, a különbségek a viszonyok formavilágában, intézményesítésében számos változatban érhetők tetten, az egyszerű szóbeli hagyománytól az összetett írott szabályokig.²³ A rétegződés kognitív alapjaitól azonban hosszú még az út az egyes társadalmak sajátos mozgástörvényeiig, amit az indiai kasztrendszerrel a 20. századi nyitott társadalmakig terjedően szemléltethetnénk, az érvényesülés számára elérhető területekhez vezető intézményes csatornák kialakulásának történetén és működésük törvényein keresztül.²⁴

Az alapvető viszonyok örökölt szerkezetét mindenhol sajátos formavilág övezte, ami sokszor elfedi a kognitív alapokat: látszólag teljesen eltérő kulturális viszonyok, képzetek, tudás alapján szerveződő társadalmakkal találkozunk a történelem folyamán, amelyek zártságát vagy nyitottságát sajátos hagyományaik működése magyarázná meg. Ezek szerint az örök mobilitási késztetést a kultúra felülírhatja, kiiktatva azt a szinte ösztönös hajtóerőt, ami az időtlen emelkedési vágyból fakadóan a hierarchikus társadalmi rendet folyamatos emelkedésekkel és hanyatlásokkal jellemezhető személycserékkel tartja fenn. Az emelkedési vágy, ha örök emberi tulajdonsághoz köthető is, nem érvényesülhet korlátlanul, mert ez, főleg a törzsi társadalmak szintje felett, a megfelelő szűrők nélkül komoly működési zavarokat okozhat.²⁵ Tapasztalat és szakértelem híján az irányítás és szervezés hatékonysága – ahogy ezt Sorokin az 1917-es bolsevik hatalomátvétel után végrehajtott elitcsere következtében jelentkező igazgatási nehézségek kapcsán megjegyezte – látványosan csökken, ami a működésképtelenség elkerülése végett szükségessé tette a régi szakemberek egy részének visszahívását. A forradalmak konzervatív értékelése a mobilitás szempontjából arra hívja fel a figyelmet, hogy a társadalmak irányítása, szervezése mindig az elit feladata, amely minden bizonnyal nem véletlenül került az általa elfoglalt pozíciókba (legalábbis a többség), ezért e réteg fennmaradása közös érdek.

²² Fiske 2004.

²³ Boyer 2018: 211–216.

²⁴ A mobilitás nagy intézményes csatornáiról: Sorokin 1959: 164–175.

²⁵ Sorokin 1959.

Az elit hanyatlásának korábban már idézett jelensége, amelyet demográfiai és mentális szempontból egyaránt érvényesnek tartott, az 1920-as évekből visszatekintve Sorokin számára egyértelműnek tűnt.²⁶ A csökkenő gyermekszám és a helyes nevelés elhanyagolása olyan tényezők voltak, amelyek a 19. és a 20. század folyamán látványosan hozzájárultak a hanyatláshoz: a méltatlan utódok által megörökölt magas pozíciók betöltése a növekvő alkalmatlanság miatt egyre nehezebb, és az irányítottak körében is fokozódó elégedetlenséget szül. A válság egyszer csak eljut a „telítődés” szintjére, amit már csak nagyobb változtatások árán lehet megoldani. A forradalmi fejlemények azonban, ahogy említettük, a teljes elitcsere esetén további zavarokat idéznek elő, ezért a megoldás a magasabb pozíciók elérhetőségének korlátozott biztosítása volna az alulról érkezők számára, akik komoly szűrőkön keresztül juthatnak előre s frissíthetik folyamatosan az elitállományt. A rendpárti vélemény szerint az elit és a társadalom közös érdeke a felsőbb pozíciókban lévők megóvása a rendszer zavartalan működése érdekében. Ez a hosszú távú történelmi folyamatok tanulságai – kultúrák, birodalmak, államok születése, virágzása és bukása – alapján nem garantálja az állandóságot az idők végezetéig, de Sorokin értelmezésében ahhoz mindenképpen hozzájárulna, hogy a felvilágosodásra és a kereszténységre épülő európai kultúra alapvonásai a klasszikus polgári értékrend jegyében fennmaradjanak. A nyugat-európai társadalmak „elfáradása”, amit az elit hanyatlása mellett a demográfiai olló záródásával jellemezhető szakasz népesedési problémái jeleznek, hosszabb távon a bevándorlás fokozódását és ezzel együtt az idegen, Sorokin majd 100 évvel ezelőtti véleménye szerint keleti kultúrák terjedését idézheti elő, végső soron a nyugati civilizáció eltűnését is.²⁷ Ebben azonban semmi rendkívüli nincs, hiszen nem modern jelenséggel állunk szemben, az írott történelem kezdetei óta ilyesmi sokszor előfordult már.

A velünk született emelkedési vágynak azonban egyéb akadályai is vannak, amelyek alapján az egyén társadalmi meghatározottságának elméleteiből kiindulva a tudatokban rögzült attitűdökről, hajlandóságról beszélhetünk.²⁸ A társadalom mint történeti képződmény a szocializáció eredményeképp az ember elméjébe kerül, és meghatározza a gondolkodást, az érzelmeket, de még az észlelést is.²⁹ Mivel a társadalmi lét csoportokban zajlik, ezért az egyén születése után mintegy ezekbe nő bele, elsajátítva a csoportra jellemző sajátos mentális struktúrákat, gondolkodásmódot. A társadalom saját múltjával együtt egy „külső”, előre strukturált teret jelent a megismerés számára, amelynek alanya a családi szocializáció kezdeti és mélyen meghatározó időszakából származó fogalmi kategóriákkal közelít a valósághoz.³⁰ A bourdieu-i habitus alapvető haszna a viselkedés rögzült elemeinek, irányultságának magyarázatában rejlik, ezek ugyanis pusztán az észszerűség, a gyakorlati haszon és a tudatosan követett egyéb elvek alapján

²⁶ Sorokin 1959: 346.

²⁷ Sorokin 1959: 503–504.

²⁸ Bourdieu 2009: 208, 212–215, 233–237.

²⁹ Markus–Kitayama 2010.

³⁰ Fivush 2008.

nem érthetők meg igazán.³¹ A tartós diszpozíciók, értelmezési sémák történelmi „termékek”, egy társadalmi csoport helyzetéhez, életmódjához tartozó jellemzők nemzedékeken átívelő örökségként maradnak fenn még akkor is, ha a körülmények már megváltoztak. Így élt tovább nálunk a rendi társadalomszerveződés hagyománya hierarchikus morális kategóriarendszerként az 1848 utáni időszakban, ahogy ezt Hajnal István osztálytársadalomról írott tanulmánya alapján Tóth Zoltán részletesen is kifejtette.³²

A társadalmi állapotokat teremtő jogi helyzetből kiindulva rekonstruálható a rendi társadalom utolsó fél évszázadának hierarchikus rendje, amelyet a hétköznapi tapasztalatok is megerősítenek. A rend és a társadalmi „kondíciók” sajátos kulturális formavilágon keresztül nyilvánultak meg a különböző csoportok esetében, amely egyben a habitus hordozója is. A parasztság, a polgárság és a nemesség kultúrájáról szólva tulajdonképpen a látható formák mögött meghúzódó mélyebb „irányultságok”, diszpozíciók, az egyéni viselkedés tartósabb elemei az érdekesek, amelyek felismerhető karakterrel ruházzák fel az említett csoportokat.³³ A történelmi távlatokban kirajzolódó rétegződés az élet és a formák Hajnal által feltételezett folyamatos kölcsönhatásának jegyében alakul, amit a formavilág elszakításának, vagy belsővé tételének habitusteremtő hatásával egészíthetünk ki.³⁴ A társadalmi hierarchia, az esztétikai érzék, a párválasztás és a hivatás egyaránt a társadalmi csoportokra jellemző eltérő habitusok működéséről tanúskodik.³⁵

Bourdieu két példája alapján szemléltetve ennek jelentőségét, a habitussal magyarázhatók meg a középiskolások továbbtanulási stratégiái, amelyek tulajdonképpen a szülői háttér kulturális tükörképei. Az otthon uralkodó bölcsész vagy éppen kereskedelmi szellemiség olyan mélyen ivódik be már az iskolakezdés előtt az elsődleges szocializáció eredményeként a gyermekekbe, hogy az egyben bizonyos jövőbeli irányok kijelölését is jelenti számukra. A végzettség és a foglalkozás tartós diszpozíciókat eredményező hatása statisztikailag igazolható: az otthoni kultúrában gyökerező habitus, amely Bourdieu szerint a művészetekhez és általában a szellemi teljesítményekhez fűződő viszonytól az otthon berendezésén keresztül egészen a szexualitásig mindent befolyásol, rendszeres különbségeket teremt az értékpreferenciák között. Ennek tükrében nem meglepő, hogy a bölcsész és kereskedelmi, pénzügyi végzettségű szülők gyermekei miért követik inkább a családi mintát az iskolaválasztásban is.³⁶

³¹ Chartier–Bourdieu 2015: 52–58; Calhoun 2013: 42.

³² Hajnal 1942; Tóth 1991, 1996.

³³ Amelyek természetesen számos alcsoportra bonthatók. A parasztságon, a nemességen és a 18. század végétől a polgárságon belül is szinte rendi jellegű választóvonalak húzódtak a különböző rétegek között. Lásd például Orosz 1996: 128–130; Bácskai 2002: 125–139; Tóth 1991: 17–23; Katus 2021: 191–205.

³⁴ Hajnal 1991; Lakatos 1996.

³⁵ Bourdieu–Chartier 2015: 53.

³⁶ Francia felsőoktatási intézményekről lévén szó (grandes écoles, azaz a legnagyobb presztízsű felsőoktatási intézmények), feltételezhetjük, hogy ez nem pusztán a szülő választása. Bourdieu–Chartier 2015: 53–54.

A másik példán keresztül Bourdieu gyermekkori élményeinek helyszíne elevenedik meg, a Pireneusok északnyugati oldalán fekvő Béarn tartomány hagyományos paraszti világa a 20. század közepéről. A megfigyelt esemény a bál, ahol az egyedülálló férfiak nem merik felkérni a városi hölgyeket. A paraszti szemérmesség vagy szégyenlősség, visszahúzódás, amelyek nálunk is jellemezték e réteget a 19. és 20. századi beszámolók alapján (főleg amikor magánál előkelőbbnek vélt csoportok tagjaival találkozott) Bourdieu szerint nem magyarázható pusztán az esetleges korábbi rossz tapasztalatokkal.³⁷ Ennél többről van szó: a paraszti származással együtt járó mentális struktúrák működése érhető tetten, más szóval a habitus. A béarni parasztok viselkedésében a szégyenlősség társadalmi oka az, hogy a kifinomult, városi műveltségtől való feltételezett távolságuk alapján viszonyulnak a hölgyekhez. Mivel úgy vélik, hogy ez a távolság túl nagy, önmagukat esetlennek, darabosnak, durvának is tartják ahhoz, hogy esélyük legyen a táncra. A habitus tartós önértékelési sémája ebben az esetben a hierarchikus rend különbségeit emeli ki és teszi nehezen átléphető határrá a parasztok számára, akik meg vannak róla győződve, hogy a városi polgárság így tekint rájuk, tulajdonképpen annak elképzelt szemüvegén keresztül látják és értékelik le magukat ebben a helyzetben. A sort további példákkal folytathatnánk, a vidéki Algéria becsületkódexét központi elemként hordozó gondolkodás elkerülhetetlen konfliktusairól a városi és még inkább a francia polgári környezetben, ami a habitusok változásának kérdését is felveti. Bármilyen rugalmatlannak is tűnnek ezek, mégsem megváltoztathatatlanok.³⁸

Összefoglalva az eddigieket, a hatalmas, feltartóztathatatlan külső erők, mint az iparosodás, a polgárosodás, a modernizáció, és az egyént fogva tartó nagy struktúrák, a gazdaság és társadalom működéséből adódó kényszerek helyett, amelyeket lassan már egy idejétmúlt történetíráshoz sorolhatunk, az egyén más-fajta meghatározottságából indulnánk ki a társadalmi mobilitás értelmezésénél. A külső körülményeket megváltoztató események, másfelől az ezek hatását „szűrő” csoporthoz tartozás következményei az ember esetében nehezen túlbecsülhetők. Az ugyan kétségtelen, hogy a szó szoros értelmében nem beszélhetünk kollektív tudatról, mégis azt látjuk, hogy bizonyos reprezentációk bizonyos körökben képesek elterjedni és mélyen meggyökerezni.³⁹ Ezek a körök csoportok, amelyeket nem kell feltétlenül személyesen ismerni, néha elképzelni is elég.⁴⁰ A csoportokról alkotott kép a tagok azonosságtudatára is hat, mert általában épp ezek ismervei alapján határozzák meg önmagukat. Az önmeghatározás jelentősége a koherens én fenntartásában játszott szerepénél fogva könnyen igazolható. Az

³⁷ Bourdieu első tanulmányainak egyike e témával foglalkozott (Bourdieu 1962), amit későbbi írásaival kiegészítve halála után adtak ki könyv formájában (Bourdieu 2002). A magyar parasztság visszahúzódó természetéről Berzeviczytól Erdei Ferencig és Illyés Gyuláig többen is írtak.

³⁸ Az új környezetben attól függően, hogy milyen életkorban és intézmények hatására, a habitus módosítható. Bourdieu–Chartier 2015: 57.

³⁹ Halbwachs 2018; Sperber 2001.

⁴⁰ Anderson 2006; Boyer 2018.

emlékezés egyik fő feladata a gondolatban szüntelenül a múlt és a jövő felé kalandozó én egységének és folytonosságának, röviden: identitásának biztosítása.⁴¹ Ez a feladat egy olyan környezetben hárul az emberre, amely tele van a nemzedékek hosszú sora által felhalmozott ismeretekkel és kialakított formákkal. Emiatt eleve csak előre strukturált világot ismerhetünk meg születésünk után, amely azonban nem csupán formákból és tudásból áll, hanem csoportok közötti hierarchikus viszonyokból, a gazdasági és társadalmi boldogulás forrásaihoz való eltérő hozzáférési lehetőségekből, különböző tökefajták birtoklásának lehetőségeiből is. A társadalmak életét mindig meghatározta a csoporthoz tartozás ténye, amit a részben velünk született csoporttudat és a másokhoz való viszonyulás többnyire automatikusan működő módozatai támasztanak alá.⁴²

A hierarchikus viszonyok magától értetődő elismerése ugyancsak ősi örökségnek tűnik, a társadalmi ranglétrán való emelkedés igényével együtt. A feljebbvaló elismerése nem jelenti azt, hogy nem próbálhatunk magunk is feljebb lépni. Mindez azonban egy olyan társadalmi környezetben történik, ahol az észszerű megfontolások csak a stratégiák egyik részét képviselik, ahogy ezt például a fentről érkező meghatározások értelmezése és megválaszolása mutatja; a viselkedés ugyanakkor alapvetően habitusvezérelt is, ami az egyes csoportok „örökölt tehetetlenségét”, rugalmatlan alkalmazkodását okozza bizonyos helyzetekben. A múlt emberére – Bernard Lepetit gondolatait idézve ismét – hiba volna „dobozba zárt golyóként” tekinteni, aki minden helyzetben saját társadalmi állásának meghatározottságát képes csak érvényre juttatni. Az identitást inkább társadalmi interakciókból kibontakozó jellemzőként érdemes vizsgálni, mert ez közelebb áll a távolabbi múlt általában zárt kategóriaként felfogott azonosságtudatainak valódi természetéhez. A társadalmi mobilitás értelmezéséhez tehát a társadalmi csoport jellegéből adódó önkép dinamikus alakításának lehetőségén keresztül közelítenénk, tudatosítva aényt, hogy az időtlen mobilitási ösztön egy kívül-belül (az intézményekben és a külsőleg meghatározott csoportok létében, illetve a habitusból fakadó gondolatokban, preferenciákban) strukturált világban képes csak érvényesülni.

TÁRSADALMI MOZGÁSTÖRVÉNYEK TÖRTÉNELMI TÁVLATBAN

Az előrejtás feltételei között strukturális jellegű kötöttségeket fedezhetünk fel, amelyek azonban az elnagyolt marxista vagy labrousse-i változatokhoz képest közvetettebb módon érvényesülnek. A társadalmi meghatározottság nem lehet teljes mértékű, mert az változatlan szerkezetet teremtene, amivel a történelem alakulását nehéz volna megmagyarázni. Ha az egyén minden tekintetben megfelelné saját társadalmi csoportjának, akkor az a gazdasági tevékenységtől a

⁴¹ Keszei 2015.

⁴² A naív szociológiáról: Boyer 2018. A relációs modellekről (amelyeket később kiegészített az ezekből kibontakozó sajátos mintázatokat eredményező metarelációs modellekkel): Fiske 2004.

gondolkodásig egy zárt rendszer tagjává tenné, amiből nem látszanak kivezető utak. A történelem egyik nagy dilemmája a működő, állandónak tűnő társadalmi rendszer és a változás egyidejű bemutatásának lehetősége. A mentalitástörténeti elemzések is gyakran szembesülnek azzal a nehézséggel, amely például a középkor emberének zárt gondolkodásmódja és az idővel mégiscsak bekövetkező változások közötti ellentmondásokból fakad.⁴³ A mentalitástörténeti kutatásokra jelentős hatást gyakorolt Lucien Lévy-Bruhl 1922-ben megjelent, primitív mentalitásról írott könyve.⁴⁴ Ez Halbwachs társadalmi emlékezetre vonatkozó elméletéhez hasonlóan Durkheim szociológiájából indult ki, amikor a törzsi társadalmak világszerte és évszázadokon keresztül valóban sok hasonlóságot mutató gondolkodását a kollektív reprezentációk zárt rendszereként értelmezte. A hasonló vonások alapján megfogalmazott primitív jelleg – a szerző ezt igyekezett egyértelművé tenni – nem a képességekből, valamiféle természetes alacsonyabb rendűségből fakad, hanem az eltérő társadalmi és kulturális körülményekből. Adottságaik alapján a törzsi társadalmak tagjai bárhol megállhatnak a helyüket, de fogva tartja őket a kollektív reprezentációk zárt rendszere, amelyből nem nagyon tudnak kitörni, ezért aztán gondolkodásuk nélkülözi az európai értelemben vett észszerűséget, logikát.

Az angol szociálintropológia nagy alakja, Edward Evans-Pritchard saját afrikai tapasztalatai alapján kritizálta a primitív mentalitás koncepcióját, amelyben épp azt kifogásolta, amit a mentalitástörténészek mentalitásfogalmával szemben az 1970-es évektől többen is megfogalmaztak: túl rugalmatlan a gondolkodás modellezésére.⁴⁵ A szudáni terepmunka során megismert törzsi kultúra a gondolkodásmód kettőséget igazolta inkább az antropológus számára. A hétköznapi, európai mércével is racionálisnak tekinthető észjárás ugyanúgy tetten érhető, mint a rituális, ami a vallási képzetek egzotikus világának büvkörében mozog. Lévy-Bruhl hibája az volt, hogy ez utóbbit általánosította az egyszerű társadalmakra vonatkozóan, amivel egy változási lehetőségektől megfosztott zárt rendszert teremtett.⁴⁶

A racionalitás és a logika valószínűleg a kezdetektől fogva jellemezték az emberi gondolkodást, a különbség az egyes kultúrák között az, hogy milyen teremtett formavilágon keresztül érvényesülhetnek. A gazdagabb, összetettebb formák több lehetőséget rejtenek, összességében nagyobb fejlődési potenciált jelentenek.⁴⁷ A társadalmak közötti különbségek ebből a szempontból a gondolkodás e külső eszközeinek a kialakulásával és fejlődésével állnak összefüggésben. A megélhetést érintő környezeti kényszerek a természeti adottságoktól a rivális csoportok

⁴³ Le Goff definíciója szerint a mentalitás kollektív meghatározottságot jelent, ami Marc Bloch durkheimianus alapon elgondolt középkori mentalitásának hatásáról árulkodik. Le Goff 1974; Bloch 2002.

⁴⁴ Lévy-Bruhl 1922

⁴⁵ Evans-Pritchard 1934; Chartier 2001: 3078–3079.

⁴⁶ Evans-Pritchard 1934: 41–44, 54–56.

⁴⁷ Az emlékezet működésén keresztül támasztja ezt alá John Sutton véleménye, a régi egyszerű és a mai modern eszközök különbségei alapján: Sutton 2010. Lásd még: Hutchins 1995.

jelenlétéig fokozhatják a nyomást a hatékonyság növelésére, ami az emberi tevékenység jobb összehangolása felé orientál. A külső memóriatárak megjelenése óriási lépés volt e fejlődés útján, mert elindította a tudás felhalmozódását. A nyelv megjelenése után az írásbeliség, majd a rögzített tartalmak terjedésének új lehetőségei állnak a fejlődés hátterében. A gondolkodás fejlődése a fentiek értelmében együtt járt a csoport számára hozzáférhető szimbolikus formák kibontakozásával, amit Hajnal István a weberi racionalitáskonceptiót bírálva történelem és szociológia kapcsolatáról már az 1930-as években felvetett, azt az utóbbi évtizedekben az antropológia és a pszichológia is egyre inkább elfogadja.⁴⁸

Bár a lineáris fejlődésmoделlekkel szemben joggal fogalmazható meg kritika, a történelmi fejlődés iránya nagy vonalakban a fokozódó funkcionális differenciálódás nyomán egyre összetettebbé váló társadalmak felé mutat.⁴⁹ A bonyolult társadalmi szövevény, a számos intézmény és szabály rengetegében komoly kihívás elé állítja az egyszerű állampolgárt, aki számos dolgot nem ismer saját társadalmából. A tájékozódóképesség elvesztése az összetettség egy bizonyos szintje fölött elkerülhetetlennek tűnik, de nem teljesen új jelenség, a jelentős változások közepette sokszor a korábbi korszakok embere is zavarodottságról számol be.⁵⁰ Van azonban e fejlődéstendenciának egy olyan, a mobilitás szempontjából különösen fontosnak tűnő következménye, amit az összetett társadalmak bürokratikus szervezéséből, irányításából, és általában véve a szakszerűség növekedéséből fakadó hierarchikus jellegként írhatunk le. A fokozódó hierarchia a polgári társadalmak törvény előtti egyenlősége felől nézve gondot jelent, amelyet nem könnyű megoldani.

A társadalom különböző területei területei, intézményeikkel, bennük és közöttük hatalmi pozíciókkal és viszonyokkal, a birtokolt tőkefajta révén megvalósítható érvényesülési esélyekkel mezőket alkotnak, amelyeken előre haladni, azaz felemelkedni, a hétköznapi tapasztalat számára oly ismerős terekhez hasonlóan, csak erőfeszítés révén lehet.⁵¹ E mezők a történelem termékei. Az egyéb területektől elkülönülő politikai mező például, az állandósuló pártokkal és az ezeket működtető hivatásos politikusokkal, a 19. század második felében alakul ki. Ez korábban, a rendi társadalom idején a nemesség társadalmi pozíciójának része volt, és az igazgatási, gazdasági feladatok mellett valójában nem önállósult még. Hasonlóképpen alakult át a művészet és a művészek helyzete a 19. század utolsó harmadában. Bourdieu Manet és Flaubert sorsán keresztül mutatja be a külső tényezőktől elszakadni igyekvő művészet önálló mezőjének kialakulását, ahol már nem a megrendelő és a mecénás, hanem az esztétikai mérce dönti el az alkotás

⁴⁸ Hajnal 1993. A szimbolikus formák technikai fejlődésre gyakorolt hatásával kapcsolatban az egyik mérföldkőnek számító könyv: Leroi-Gourhan 1964.

⁴⁹ Luhmann 1991.

⁵⁰ Koselleck idézi Goethe regényét a 18. század végétől bekövetkező változások követésének nehézségeiről. Koselleck 2000: 164.

⁵¹ Bourdieu mezőelmélete a társadalmi teret egyfajta erőterként írja le, amelyen az előrejutás teljesítményekhez, kapcsolatokhoz kötött. Hasonlóan vélekedett már Sorokin is a gazdasági, politikai és foglalkozási mobilitás „törvényszerűségei” kapcsán: Sorokin 1959: 12, 164–175.

értékét.⁵² Az emelkedés vagy süllyedés a mezők működésének logikáját követi, nem csak az egyéni erőfeszítések fokozatai alapján járó méltó jutalom.

A kérdés ezek után úgy fogalmazható meg, hogy a funkcionális elkülönülés milyen mértékben haladt előre a különböző történelmi időszakokban, és talá-lunk-e mezőket, vagy legalább ezek kialakulására utaló jeleket a polgári korszak előtt. A társadalmi ranglétra képzete nagyon régi, az írott történelem kezdeteitől előfordul. A hierarchiát megalapozó különbségtétel a fent és a lent között a legkülönbözőbb kultúrákban ismert, ami arra utal, hogy ez szintén ősi vonás.⁵³ Az időtlen emelkedési vágyat tápláló emberi természet evolúciós örökségét nehéz elfojtani, mert ez a formavilággal küzdő ösztönös működésünkhöz, ahogy Hajnal István fogalmazott, az élethez tartozik.⁵⁴ A habitusok örökölt tehetetlensége azonban maga is formát ad e késztetéseknek, befolyásolva ezzel az előrejutás „stílusát”.

MOBILITÁS A VÁLTOZÓ IDŐBEN

A társadalmi változások egyik fő oka és következménye Sorokin 1927-ben megjelent könyve óta kétségkívül a mobilitás, amelynek jelentőségét napjainkig könyvtárnyi szakirodalom bizonyítja.⁵⁵ Sorokinnak köszönhetőek azok a fogalmi keretek, amelyek az utóbbi évszázadban új koncepciókkal bővültek ugyan, de a mai napig meghatározzák a mobilitás értelmezését. Ennek megfelelően a mobilitás alatt egyének és csoportok társadalmi helyzetének változását értjük, többnyire a hierarchikus rendben.⁵⁶ Az eredeti mű 1959-es kiadása egy új zárófejezettel bővült, amelyben a szerző a kulturális jelenségek, értékek terjedését vizsgálja, ami a korábbiakhoz képest egészen új terület a mobilitáskutatásban (amely az eredeti koncepciónak megfelelően továbbra is elsősorban az egyének és csoportok helyváltoztatásával foglalkozik). Sorokin három nagy területet jelölt meg, amelyeken a mobilitás tulajdonképpen minden társadalom esetében vizsgálható: a gazdaság, a politika és a foglalkozások.⁵⁷

A mobilitáskutatók a 20. század második felében elsősorban arra szerettek volna választ kapni, hogy az előrejutás feltételei alapján mennyire nyitottak a különböző társadalmak. Ezt a foglalkozásváltások, az anyagi helyzet mutatói és az iskolázottság mértéke szerint igyekeztek feltérképezni. Az „iparosodás logikáját” hangsúlyozó irányzat szerint az agrártársadalmak átalakulásával egyértelműen megnövekedett a mobilitási arány a 19. század folyamán, amit a szakértelem iránti igény általános növekedése miatt a szülői foglalkozás mintájának

⁵² Bourdieu 2013.

⁵³ Fiske 2004; Boyer 2018.

⁵⁴ Hajnal 1993: 181, 183.

⁵⁵ Sorokin 1959.

⁵⁶ Róbert 1990.

⁵⁷ Sorokin 1959: 12.

gyengülése kíséri a fiúgyermek pályájának kijelölése során.⁵⁸ Ebből a logikából következően az iparosodás előtti időkben a különböző társadalmi csoportokhoz tartozó egyének társadalmi helyváltoztatásának esélyei egymáshoz és szüleik nemzedékéhez képest valószínűleg kisebbek voltak.⁵⁹ Az empirikus kutatások ezt néha megerősítik, máskor cáfolni látszanak, ami a felhasznált adatok és elemzésük különbségeire is utal.⁶⁰ Hartmut Kaelble véleménye szerint az 1870 előtti időszakot az iparosodás ellenére csekélyebb mobilitás jellemezte, ami a nagyvállalatok és az állami gazdaság- és szociálpolitika hatására a 19. század utolsó harmadában megváltozott, majd 1945 után a szolgáltatóipar fellendülésével és a fehérgalléros munkalehetőségek látványos bővülésével ismét jelentős mértékben növekedett. Az iparosodás utáni fejlemények értékelése azonban további kutatások után sem jutott nyugvópontra, komoly elemzések bizonyítják az abszolút és a relatív mobilitás mértékének növekedését és ennek ellenkezőjét is.⁶¹ Újabban Ineke Maas és Marco van Leeuwen, az utrechti egyetem kutatói, hat országra vonatkozóan több mint 600 000 házassági anyakönyvi bejegyzés alapján az apa vagy gondviselő és a gyermek foglalkozását összevetve 1800 és 1914 között a mobilitás fokozódását erősítették meg.⁶² A magyar adatokat sajnos csak az 1860-as évek közepétől használták, de az ebben az időszakban is látszott, hogy nálunk kisebb mértékű a mobilitás, aminek oka elsősorban az iparosodás késői és korlátozottabb volta, illetve a nagyobb és mozdulatlanabb paraszti népesség.⁶³

Bármilyen elmozdulás mérése a társadalomban komoly elméleti és módszertani kérdéseket vet fel. A forrásadottságokból fakadó problémákon túl, amelyek nagyobb népességre vonatkozóan és nem csak az iparosodást megelőzően, mindig korlátozott információkat tesznek elérhetővé, a társadalomszerkezet – amelyben a mozgás történik – meghatározása sem könnyű feladat. A társadalom tagjai számára ismert társadalomkép, amelyben a saját helyzet és csoport értelmezése kulcsfontosságú tényező, nem mindig rekonstruálható megbízhatóan. Minél kevesebb az ezt megvilágító narratív forrás, annál inkább igaz e megállapítás. Ha a mobilitás az egyéni motivációk mikroszintjétől az oktatási intézmények közép- és a társadalomszerkezet makroszintjéig terjedő interakciók eredményeképp alakul, akkor a vagyoni helyzetet és a foglalkozást tükröző kategóriákon túl arra is szükség van, hogy bepillantassunk a múlt emberének gondolkodásába.⁶⁴

⁵⁸ Van Leeuwen–Maas 2010: 435.

⁵⁹ Maas–van Leeuwen 2016: 839.

⁶⁰ Kaelble 1985; Grusky–Fukumoto 1989; Van Leeuwen–Maas 2010; Maas–van Leeuwen 2016.

⁶¹ Erikson és Goldthorpe a mobilitás tendenciaszerű növekedését kérdőjelezték meg (Erikson–Goldthorpe 1992), Ganzeboom, Luijckx és Treiman viszont a relatív mobilitás (az esély, hogy egyes csoportokból a kitűzött foglalkozás elérhető legyen) mértékében jelentős különbségeket találtak világszerte, de összességében 1947 és 87 között a társadalmi nyitottság növekedését állapították meg (Ganzeboom–Luijckx–Treiman 1989).

⁶² Nagy Britanniá, Finnország, Franciaország, Németország, Magyarország, Hollandia és Svédország anyakönyvi adatait elemezte: Maas–van Leeuwen 2016.

⁶³ A magyar adatok feldolgozására: Lippényi–Maas–van Leeuwen 2013.

⁶⁴ Kupfer 2015: 5; Miles 1999: 3, 143, 176.

Az emberek tudatában a társadalom képe legtöbbször hierarchikus elrendeződést mutat. Gyakori a hármasság tagolás, amely alsó, középső és felső rétegekre osztja a népeiséget. Ezek a kategóriák akár objektív mércével is igazolhatók, ha a jogállás, a rang és a vagyoni helyzet különbségeire gondolunk (bár a három szint közötti határvonalak meghúzója eléggé önkényes módon történik), de itt most elsősorban mentális természetű a fontos. Az egyéni motivációk meghatározásához nyilvánvalóan a társadalmi helyzetét észlelő egyén gondolatain keresztül vezet az út. Ha helyzetét elfogadja és elégedett, akkor kevésbé valószínű, hogy kilépne belőle, ám ez akkor is igaz, ha elégedetlensége mellett az egyén nem tartja magát alkalmasnak a feljebb lépésre. Ez könnyebben épül be az alsóbb osztályok habitusába (ahogy a béarni parasztok félszeg viselkedése is mutatta), akik a családi szocializáció tartós mentális struktúrákat teremtő folyamatában önmagukat is megtanulják elhelyezni a társadalmi hierarchiában, és ennek megfelelően látni. Ez utóbbinak az is része, hogy kedvezőtlenebb helyzetüket eleve könnyebben elfogadják a vélt gyengébb képességek alapján.

A mobilitás szakirodalmában a hosszabb távú fejleményekről szóló elemzések megállapításai szerint a történelem idővel kiegyenlíti a különböző rétegekhez tartozók felemelkedési esélyeit. Sorokin történelemszemléletét az előrelépés esélyeinek taglalásakor a trendnélküli fluktuáció fogalma foglalja össze, ami alatt a hosszabb távon mindenkire érvényes emelkedést és süllyedést érti. Ez államokra, társadalmi csoportokra és egyénekre egyaránt vonatkozik, és egyfajta történelmi igazságtételt jelent az esélyek kiegyenlítésével.⁶⁵ A történelem ebben az értelemben nem tart semmilyen irányba. Ahogy Sorokin ironikusan megjegyzi: Jézus Krisztustól a keresztes háborúkon keresztül nehéz volna egyenes úton eljutni a burzsoázia hatalmi helyzetéig vagy a jelenben éppen fennálló viszonyokig, amelyeknek visszamenőleg minden előzményt igazolni kellene, hogy a történelem szükségszerű alakulását megalapozzák. A fluktuáció ehelyett tartós irány nélkül emel fel, majd süllyeszt el egyéneket és csoportokat, ami a történelem értelmezésében az ismétlődés szerepére, s ezen keresztül időtlen emberi természetünkre irányítja a figyelmet. Lehet, hogy 10-15 nemzedék szükséges hozzá, de az elit végül biztosan kicserélődik, akik korábban lent voltak, azok felemelkednek és vizsont.⁶⁶

A mobilitás alaptörvénye, amely nem ismer különbségeket társadalmak és történelmi korok között, a következőképpen fogalmazható meg: idővel minden társadalmi réteg az átlag felé tart, még ha rövidebb távon (ez akár egy-két évszázadot is jelenthet) úgy tűnik is, hogy a családi szocializáció hatékonyan örökíti át nemzedékről nemzedékre a társadalmi státust. A habitus csoportokat konzerváló hatását tehát végül felülírja az idő, ami a tehetség eloszlásának demokratikus voltára utal, még ha korokon átívelő módon is. Az elemzések azonban általában a rövidebb távú fejleményekre összpontosítanak és az ezekkel kapcsolatos

⁶⁵ Sorokin 1959: 25–28, 48–49, 54–55.

⁶⁶ Clark 2014: 9.

tendenciákat keresik. A háborúk, forradalmak és egyéb krízisek mindig lehetőséget teremtenek a feltörekvő tehetségeknek és veszélyeztetik a régi elit pozícióit, az ilyen események ezért is jelennek meg gyakran korszakhatárként a történelemben. Arról sem szabad megfeledkezni, hogy a látványos változásokon kívül a nyugodtabb időszakokban is tetten érhető a mozgás, ilyenkor inkább a mobilitás hagyományos csatornáin át feltörekvő egyéneknek köszönhetően. Az alábbiakban a rendi társadalom utolsó évtizedeiből vett példák alapján szemléltetnénk ennek feltételeit.

CSALÁDI HÁTTÉR, ÉLETÚT ÉS MOTIVÁCIÓ

Kis János evangélikus szuperintendens, költő és irodalomtudós, aki egy szent-andrási (ma Rábaszentandrás) jobbágycsaládból származott, és nyilvánvaló tehetségének köszönhetően került lelkész támogatójának segítségével 12 évesen a soproni evangélikus líceumba, visszaemlékezéseiben a mértékletességet, szerénységet, a nagyravágyás mellőzését jelölte meg a társadalmi hierarchiában elfoglalt hely elfogadására legalkalmasabb erényekként.⁶⁷ Az elfogadás, beletörődés e kultúrája, amit valószínűleg nemcsak a mély vallásosság, hanem a származás is táplált, annak ellenére jobbágyi öntudatot tükrözött, hogy a család csallóközi felmenői nemesi származásáról is tudott, ennek igazolása azonban jellemző módon elmaradt.⁶⁸ Előrejutását a kiváló képességeken túl a 18. századi rendi társadalom mélyen gyökerező csoportkülönbségein felülemelkedő nagylelkű pártfogók tették lehetővé, egészen a göttingeni és hallei egyetemi tanulmányokig. A támogatás alapja minden esetben az érdem felismerése volt, amit figyelemre méltó teljesítmény alapozott meg.

A tanulás révén való felemelkedés lehetősége a 18. század utolsó évtizedeiben, II. József rendelkezéseinek hatására egyre nagyobb tömegeket vonzott a közép- és felsőbb iskolákba, olyannyira, hogy hamarosan tandíjrendelettel kellett fékezni az érdeklődést.⁶⁹ A kialakuló honoratior réteg helyének megtalálása a rendi társadalomban nem volt zökkenőmentes, de úgy tűnik, hogy a tanultságot általában véve a kortársak érdemként fogták fel, ami mindenképp emelte az ember presztízsét, a nemesi státushoz hasonló helyzetbe juttatva a közrendű értelmiségieket. Werbőczy véleménye szerint a nemesítés alapjául szolgáló érdem a szellemi teljesítmény is lehetett.⁷⁰

⁶⁷ Kis 1985: 814–816. A testi gyengeség, ügyetlenség miatt minden igyekezete ellenére a paraszti gazdaságban kevésbé vehették hasznát, kibontakozó tehetsége és a külső támogatás végül a vonakodó szülőket is meggyőzte a felsőbb iskolák hasznáról. Az említett tulajdonságokra: Kis 1985: 818–820.

⁶⁸ Kis 1985: 809–810. Anyagiak híján sem sikerült a nemesség „visszaszerzése”.

⁶⁹ Sasfi 1998.

⁷⁰ Tóth 1996.

Kissel szemben hiába próbálkozott az érvényesülés iskolákon keresztül vezető útjával Francsics Károly, akit két kudarccal teli iskolai év után irányított apja a borbélymesterség felé.⁷¹ A nemesi származás tudata itt is élt a családban, bár életmódjuk és anyagi körülményeik alapján Francsicsék inkább a Vörös Károly által kispolgárként leírt kategóriához tartoztak. Az inaskodás időszakára általánosan jellemző durva bánásmód miatt megszökött volna, de apja nem engedte, ami megfelel a mobilitásvizsgálatok korábban idézett eredményeinek az iparosodás előtti világ szülői mintát követő magatartásával kapcsolatban – ahogy itt kiderül, nyilvánvalóan a kényszer hatására is. A segéddé válás rituális külsőségei igazolják, hogy a rendi társadalom csoportszerveződésének megfelelően ünnepléses átlépéssel lehetett egyik csoportból a másikba jutni, amit a csoport tagjainak megvendégelésével illet megpecsételni. Ez egyben a régi tagok részéről a befogadás rítusa is volt.⁷²

A borbélylegény vándorlása során kisebb-nagyobb településeken fordult meg Szombathelytől Pestig, ami a város mint befogadó közeg mobilitásban játszott szerepére hívja fel a figyelmet.⁷³ Az előrelépés itt a városban való érvényesülést jelenti, ami láthatóan nem magától értetődő dolog. Álláslehetőségek nagyobb város esetében sem mindig könnyen adódtak, főleg a Francsicséhoz hasonló habitus számára, akit gyakori és mértéktelen italozásai miatt mesterei nem nagyon marasztaltak. A feljebb lépés, jó „conditiohoz” jutás a kisebb piactól/várostól a nagyobbakig vezette a vándorló legényt, akinek boldogulását az egyéni kvalitásokon túl sokszor a városban élő, az újonnan érkezőkhöz képest jól informált ismerősök segítették. A szíjgyártómester apa elképzelései a fiú előmeneteléről az 1810-es években a borbélymesterségben találták meg az emelkedés biztosítékát, elsősorban a szilárd anyagi háttér megteremtésének reményében, amivel ő korábban italmérés révén sikertelenül próbálkozott. Francsics végül Veszprémben talált otthonra, párkapcsolat, házasság, lakás és munka együttesen alapoztak meg számára kiegyensúlyozott életet, ami 1848 után újabb hullámvölgyek miatt ismét elbizonytalanodott. Az értelmiségi pályához hasonlóan a kézművesség is sajátos mezőt jelent, ahol a különböző tőkékkel felvértezett egyének érvényesülni próbálnak, az otthonról hozott habitusok által támogatva vagy akadályozva. Kis esetében a tanulást a tehetség mellett az alázat, szerénység, szorgalom tette sikeressé, Francsicsnál a „korhelykedés” és rátartiság kismemesi allűrjei pedig inkább akadályozták az előrelépést.

A nemesség felsőbb rétegeinél, a középbirtokosok között, az innen származó emlékiratírók beszámolóí alapján egészen más feltételek közül indult az egyéni életpálya. A kérdés az örökölt jószág alapján nem annyira a megélhetés, hanem inkább csak az volt, hogy a megyei pozíciók már szinte születéskor borítékolható betöltésén túl lesz-e lehetőség magasabbra emelkedni vagy ezektől eltávolodni.⁷⁴

⁷¹ Francsics 1973: 43–46; Vörös 1973.

⁷² Francsics 1973: 62–66; Tóth 1996.

⁷³ Sorokin 1959: 494–495.

⁷⁴ Pulszky 1884: I. 5; Fiáth 1878: I. 69.

Az 1848 előtti időszakban az élet többször is választás elé állította a két Ferencet, Pulszkyt és Fiáthot. A tehetség, az érdeklődés és a habitus alapján mindkettőnél megfigyelhető egyfajta természetes vonzódás bizonyos területek és szerepek felé. Pulszky már fiatalon elköteleződött a történelem és a régészet iránt, amit nagybátyja, Fejérváry Gábor hatásának tulajdoníthatunk; enélkül minden bizonnyal megragadt volna a megyei politikai élet és a vidéki jómódú földbirtokosság szellemi körében.⁷⁵ Nagybátyjával tett külföldi utazásai kitágították a szellemi horizontját, aminek eredménye az ország nemzetközi szintéren elfoglalt helyzetének tudatosítása és a magasabb eszmék felé való vonzódás volt. Eperjes helyett inkább Bécsbe kíváncszott, igaz csak ideiglenesen, és innen nősült, majd a Pest és Bécs felé vezető úton a Sárosnál jóval kedvezőbb helyen fekvő Nógrádot választotta a letelepedésre. Az ellenzéki politikai szerepvállalás és a tudományos pálya kettősége a kultúra és a tudomány nyugati központjaival való kapcsolat fenntartásának igényével jelölte ki későbbi pályáját, a szabadságharc után kisebb-nagyobb kényszerű kitérőkkel.

Fiáth Ferenc ugyancsak a megyei középirtokos rétegből indult, Veszprém és Fejér határáról. A biztos anyagi háttér és keresztény erkölcsi nevelés útravalójával induló fiatalember Pulszkyhoz hasonlóan a középiskola után jogot tanult, majd a patvaria és a jurátusság után sikeres ügyvédi vizsgát tett. Pályája innentől a megyei tisztségeken keresztül vezetett, majd, mint Pulszky esetében, ő is az országgyűlési követséggel jutott el az országos ismertségig. A származásból fakadó habitus a szülői minta alapján a vadászat, a lovaglás és a vívás iránti szenvedélyen keresztül vértette fel a párbajképességhez szükséges gyakorlattal, aminek a nemesi becsület önértékes képviselőjeként több ízben is hasznát vette. A megyei hivatalok után a forradalom előtt a helytartótanács tanácsosává nevezték ki, tekintélyes javadalmazással, ami az életpálya csúcsa volt, ezt majd csak a polgári korszakban édesapja révén elnyert bárói cím közelítette meg.

Az ismeretségek révén, közelebről Majláth Antal kancellárnak köszönhetően elnyert helytartótanácsi pozíció jogász szakfeladat volt, amit a korábbiakhoz hasonlóan figyelemre méltó alapossággal teljesített.⁷⁶ Ez, majd a tény, hogy nem lépett túl Széchenyi óvatos reformpolitikáján, és nem fogadta el a Habsburg házzal való szakítást, biztosította jövőjét. Fiáth pályája a jogtudó közép-nemesi hivatalnok-értelmiség egyik szemléletes példája. A nemesi öntudatot egyrészt – számos pályatársához hasonlóan – az önálló birtok nyújtotta függetlenség alapozta meg, ami politikai értelemben a megyei autonómiában teljesedett ki; másfelől az iskoláztatás során megszerzett tudás, amely a rendi előjogokkal körülbástyázott nemességen belül működő hatékony kapcsolathálón keresztül volt igazán kamatoztatható. Álláshoz, fontosabb pozícióhoz jutni a leginkább ezen keresztül lehetett.⁷⁷

⁷⁵ Pulszky 1884: I. 22.

⁷⁶ Fiáth 1878: I. 248–249; Fiáth 1878: II. 52.

⁷⁷ Fiáth 1878: I. 248–249.

Az előrejutás feltételei a társadalom különböző csoportjai számára a gazdasági alapoktól kezdődően a társadalmi hierarchiában elfoglalt helyig és az ennek megfelelően működő kapcsolathálóig meglehetősen eltérőek voltak. Amennyire ezt a visszaemlékezések jelenből kiinduló perspektívái lehetővé teszik, a korai szocializáció irányának rekonstrukciója alapján úgy tűnik, hogy a családi környezet tartós útravalóval ruházta fel a gyermeket, amelynek különbségeit nem tekinthetjük pusztán vérmérsékletből adódó természetes eltéréseknek. Mind a négy esetben tetten érhetők a származásból fakadó mentális struktúrák, amelyek az önképet a saját és más társadalmi csoportokkal kapcsolatos képzetek alapján alakítják ki. A rendi társadalom jogilag meghatározott hierarchikus szerkezete tükröződik a gondolkodásban, a társadalmi értelemben vett felfelé, illetve lefelé irányának meghatározásában és az egyén ezekhez viszonyuló önértelmezésében.

Az egyéni tehetség és az erre épülő teljesítmény egy olyan társadalmi erőterben próbál érvényesülni, ahol mások is erre törekednek, és amelyben egyedi feltételek, szűrők működnek a pozíciók elérése felé vezető úton. A különböző területeken kirajzolódó társadalmi mezők az értelmiségi-hivatalnok pályán vagy a céhes keretek között működő kézművesipar esetén más kvalitásokat kívánnak a boldogulás érdekében. Az előbbiek nemesi minőséghez kötődő sorsa a kiváltságos réteg öntudatát kapcsolta a jogi, közigazgatási szakfeladatok ellátásához. A felsőbbség és ezzel együtt a felelősség tudatát közvetítő habitus a becsületkódex alapján értékelte a konfliktusokat. A becsület megőrzése a tekintély fenntartásának egyik alapeleme is volt. Habár a politikai hatalom birtokában vagy közelében lévők öntudata érezhetően elválik az abból nem részesülőkétől, a gazdasági függetlenség által biztosított megnyugtató helyzet elérése itt is az egyik fő cél, ami, ha műveltségében nem is, anyagilag a tekintélyesebb polgárokhoz vagy a birtokos nemesekhez közelítené az alacsonyabb sorból származókat.

A rendi társadalomban az emelkedés a 18. század végétől a közrendűek nagyobb tömegei számára is megvalósulhatott az oktatási intézményekben nyújtott teljesítménynek köszönhetően, ami a teljesítmény, az érdem elismerése alapján a nemesi státushoz közeli minőséget biztosított a tanult embernek. Országszerte erről árulkodott már a középiskolai diákok öntudata is, főleg amikor az alacsonyabb rendű városi népességgel kerültek konfliktusba. A másik út, a vagyonszerzés révén gyűjtött tekintély érvényesítése a helyi közösségekben a felemelkedés „kispolgári” útjaként próbálta meg kivívni a függetlenebb egzisztenciának járó tiszteletet, érvényre juttatva a Sorokin által is hangsúlyozott örökérvényű igazságot a mobilitás kapcsán: a gazdagság idővel tekintélyt és fontos pozíciókat hoz, a tekintély azonban hamar elenyészik kellő vagyon híján.⁷⁸

⁷⁸ Sorokin 1959: 176.

FORRÁSOK

- Fiáth Ferencz 1878: *Életem és élményeim*. 1–2. kötet. Tettey, Budapest.
- Francsics Károly 1973: *Kis kamorámban gyertyát gyújték*. (Vál., s. a. r. Vörös Károly.) Magvető, Budapest.
- Kis János 1985: Emlékezései. In: *Berzsenyi Dániel művei – Kis János emlékezései*. (Szerk. Orosz László.) Szépirodalmi, Budapest, 807–1026.
- Pulszky Ferenc 1884: *Életem és korom*. 1–2. kötet. Franklin, Budapest.

HIVATKOZOTT IRODALOM

- Anderson, Benedict 2006: *Elképzelt közösségek. Gondolatok a nacionalizmus eredetéről és elterjedéséről*. L'Harmattan, Budapest.
- Barkow, Jerome H. 1992: Beneath New Culture Is Old Psychology: Gossip and Social Stratification. In: Barkow, Jerome H. – Cosmides, Leda – Tooby, John (eds): *The Adapted Mind. Evolutionary Psychology and the Generation of Culture*. Oxford University Press, New York, 627–637.
- Bloch, Marc 2002: *A feudális társadalom*. Osiris, Budapest.
- Bourdieu, Pierre 1962: Célibat et condition paysanne. *Études rurales* (2.) 5–6. 32–135.
- Bourdieu, Pierre 2002: *Le Bal des Célibataires. Crise de la société paysanne en Béarn*. Le Seuil, Paris.
- Bourdieu, Pierre 2009: *A gyakorlat elméletének vázlatja. Három kabil etnológiai tanulmány*. Napvilág, Budapest.
- Bourdieu, Pierre 2013: *A művészet szabályai. Az irodalmi mező genezise és struktúrája*. Budapesti Kommunikációs és Üzleti Főiskola, Budapest.
- Bourdieu, Pierre – Chartier, Roger 2015: *The Sociologist & the Historian*. Polity, Oxford.
- Boyer, Pascal 2018: *Minds Make Societies. How Cognition Explains the World Humans Create*. Yale University Press, New Haven. DOI: 10.12987/9780300235173
- Calhoun, Craig 2013: For the Social History of the Present: Bourdieu as Historical Sociologist. In: Gorski, Philip S. (ed.): *Bourdieu and Historical Analysis*. Duke University Press, Durham – London. DOI: 10.2307/j.ctv1168cx9.6
- Chartier, Roger 1989: Le monde comme représentation. *Annales ESC* (44.) 6. 1505–1520.
- Chartier, Roger 2001: Cultural History. In: Smelser, Neil – Baltes, Paul (eds): *International Encyclopedia of the Social and Behavioral Sciences*. Elsevier, Amsterdam, 3075–3081.
- Clark, Gregory 2014: *The Son Also Rises*. Princeton University Press, Princeton.
- Erikson, Robert – Goldthorpe, John H. 1992: *The Constant Flux: A Study of Class Mobility in Industrial Societies*. Oxford University Press, Oxford.
- Evans-Pritchard, Edward E. 1934: Lévy-Bruhl's Theory of Primitive Mentality. *Bulletin of the Faculty of Arts (Egyptian University, Cairo)* (2.) 39–60.

- Fiske, Alan Page 2004: Relational Models Theory 2.0. In: Haslam, Nick (ed.): *Relational Models Theory. A Contemporary Overview*. Lawrence Erlbaum Associates, Mahwah, New Jersey, 3–25.
- Fivush, Robyn 2008: Remembering and Reminiscing: How Individual Lives Are Constructed in Family Narratives. *Memory Studies* (1.) 1. 49–58.
- Ganzeboom, Harry B. G. – Luijckx, Ruud – Treiman, Donald J. 1989: Intergenerational Class Mobility in Comparative Perspective: Three Generations and Beyond. *Research in Social Stratification and Mobility* (8.) 3–84.
- Grusky, David B. – Fukumoto, Ivan K. 1989: A Sociological Approach to Historical Social Mobility. *Journal of Social History* (23.) 1. 220–232.
- Hacking, Ian 2007: Kinds of People: Moving Targets. *Proceedings of the British Academy* (151.) 285–318.
- Hajnal István 1942: Az osztálytársadalom. In: Domanovszky Sándor (szerk.): *Magyar művelődéstörténet*. 5. kötet. Magyar Történelmi Társulat, Budapest, 165–201.
- Hajnal István 1993: Történelem és szociológia. In: Hajnal István: *Technika, művelődés. História* – MTA TTI, Budapest, 161–204.
- Halbwachs, Maurice 2018: *Az emlékezet társadalmi keretei*. Atlantisz, Budapest.
- Hutchins, Edwin 1995: How a Cockpit Remembers Its Speed. *Cognitive Science* (19.) 3. 265–288.
- Kaelble, Hartmut 1985: *Social Mobility in the 19th and 20th Centuries. Europe and America in Comparative Perspective*. Berg, Leamington Spa.
- Katus László 2021: *A modern Magyarország születése. Magyarország története 1711–1914*. Kronosz, Pécs.
- Keszai András 2015: *Emlékek formájában*. L'Harmattan, Budapest.
- Koselleck, Reinhart 2000: *Zeitschichten. Studien zur Historik*. Suhrkamp, Frankfurt am Main.
- Kövér György 1998: Magyarország társadalomtörténete a reformkortól az első világháborúig. In: Gyáni Gábor – Kövér György: *Magyarország társadalomtörténete a reformkortól a második világháborúig*. Osiris, Budapest, 11–165.
- Kupfer, Antonia 2015: *Educational Upward Mobility. Practices of Social Changes*. Palgrave Macmillan, London. DOI: 10.1057/9781137355317
- Lakatos László 1996: *Az élet és a formák. Hajnal István történelemszociológiája*. Új Mandátum, Budapest.
- Le Goff, Jacques 1974: Mentalities: A New Field for Historians. *Social Science Information* (13.) 1. 81–97.
- Lepetit, Bernard 1995: Histoire des pratiques, pratique de l'histoire In: Lepetit, Bernard (ed.): *Les formes de l'expérience. Une autre histoire sociale*. Albin Michel, Paris, 9–22.
- Leroi-Gourhan, André 1964: *Le geste et la parole*. 1–2. kötet. Albin Michel, Paris.
- Lévy-Bruhl, Lucien 1922: *La mentalité primitive*. Les presses universitaires de France, Paris.
- Lippényi Zoltán – Maas, Ineke – van Leeuwen, Marco H. D. 2013: Intergenerational Class Mobility in Hungary between 1865 and 1950: Testing Models of Change in Social Openness. *Research in Social Stratification and Mobility* (33.) 1. 40–55.
- Luhmann, Niklas 1991: *Soziologische Aufklärung 2. Aufsätze zur Theorie der Gesellschaft*. Springer, Wiesbaden.

- Markus, Hazel Rose – Kitayama, Shinobu 2010: Cultures and Selves: A Cycle of Mutual Constitution. *Perspectives on Psychological Science* (5.) 4. 420–430.
- Maas, Ineke – van Leeuwen, Marco H. D. 2010: Historical Studies of Social Mobility and Stratification. *Annual Review of Sociology* (36.) 429–451.
- Maas, Ineke – van Leeuwen, Marco H. D. 2016: Toward Open Societies? Trends in Male Intergenerational Class Mobility in European Countries during Industrialization. *American Journal of Sociology* (122.) 838–885.
- Miles, Andrew 1999: *Social Mobility in Nineteenth and Early Twentieth Century England*. Palgrave Macmillan, London. DOI: 10.1057/9780230373211
- Moore, Wilbert E. 1968: Obituary. *The American Sociologist* (3.) 2. 158–159.
- Orosz István 1996: Magyarország mezőgazdasága a feudalizmus alkonyán. In: Orosz István – Für Lajos – Romány Pál (szerk.): *Magyarország agrártörténete*. Mezőgazda, Budapest, 81–131.
- Ricoeur, Paul 1992: Le retour de l'événement. *Mélanges de l'École française de Rome. Italie et Méditerranée* (104.) 1. 29–35.
- Ricoeur, Paul 2002: Mémoire: approches historiques, approche philosophique. *Le Débat* (122.) 41–61.
- Róbert Péter 1990: Társadalmi mobilitás. In: Andorka Rudolf – Kolosi Tamás – Vukovich György (szerk.): *Társadalmi riport*. TÁRKI, Budapest, 356–372.
- Sasfi Csaba 1998: Tandíj; elitképzés vagy közoktatás. *Századvég* (9.) 3. 133–157.
- Sorokin, Pitirim A. 1959: *Social and Cultural Mobility*. The Free Press, Glencoe, Illinois.
- Sperber, Dan 2001: *A kultúra magyarázata*. Osiris, Budapest.
- Sutton, John 2010: Exograms and Interdisciplinarity: History, the Extended Mind, and the Civilizing Process. In: Menary, Richard (ed.): *The Extended Mind*. MIT Press, Cambridge, 189–225.
- Thompson, Edward Palmer 2007: *Az angol munkásosztály születése*. Osiris, Budapest.
- Tóth Zoltán 1991: A rendi társadalom történeti színeváltozásairól. In: Tóth András (szerk.): *Rendiség és polgárosodás*. PTI, Budapest, 13–25.
- Tóth Zoltán 1996: A rendi norma folytonossága és a polgári átalakulás. In: Orosz István – Für Lajos – Romány Pál (szerk.): *Magyarország agrártörténete*. Mezőgazda, Budapest, 141–172.
- Vörös Károly 1970: Petőfi és a pesti kispolgár. In: Lukácsy Sándor – Varga János (szerk.): *Petőfi és kora*. Akadémiai, Budapest, 9–57.
- Vörös Károly 1973: Bevezető. In: Francsics Károly: *Kis kamorámban gyertyát gyújték*. Magvető, Budapest, 5–23.
- Wallerstein, Immanuel 1983: *A modern világgazdasági rendszer kialakulása*. Gondolat, Budapest.
- Wellmann Imre 1942: Az udvari ember. In: Domanovszky Sándor (szerk.): *Magyar művelődéstörténet*. 4. kötet. Magyar Történelmi Társulat, Budapest, 279–306.

H. Németh István

A rendi társadalom átjárhatósága: polgárok és nemesek a városok élén

A rendi társadalom zártságáról alkotott kép az utóbbi évek kutatásainak eredményei alapján egyre kevésbé tűnik tarthatónak. A magyarországi rendi társadalom és azon belül a városi polgárság összetételéről, illetve a polgárság törekvéseiről szóló vizsgálatok arról győznek meg minket, hogy ez a társadalmi csoport rendi szempontból nem volt egyöntetű.¹ A városi polgárság kinyílása a kora újkorban talán még a korábbiaknál is jellemzőbbé vált, mivel ebben az időszakban a rendi kategóriák jóval átjárhatóbbak voltak a középkori állapotnál; a nemesi rang nem csupán a városi polgárság, hanem a parasztság felől érkező katonáskodó rétegek irányából is elérhető volt. A kora újkori Magyar Királyság nemesi társadalma a mohácsi ütközetet követően egyébként is jelentősen átalakult, a középkori magyarországi nemesség vezető elitjének a helyét új emberek vették át.

Tanulmányunkban bemutatjuk a magyarországi városhálózatban bekövetkezett változásokat, valamint azokat a jelenségeket, amelyeket az ezzel járó lakosságmozgás, a városi társadalom kinyílása okozott. A rendi társadalom átjárhatóságának lehetőségeit a városvezető elit változásain keresztül, az elit tagjai életútjának elemzésével igyekszünk bizonyítani. A 17. század végén kialakult új városi elit társadalomtörténeti bemutatása egyben arra a folyamatra is rámutat, amely az állam szerepének növekedésével egy új, igen vegyes rendi gyökerekkel rendelkező hivatalnokréteg kialakulásához is vezetett. E nyugat-európai párhuzamokkal is bíró folyamat révén létrejött a szakszerű, magasan képzett, igazgatásban jártas, de polgári életvitelű új társadalmi vezető réteg, amelynek gyökerei a Magyar Királyságban részben az új városi elithez nyúlnak vissza.

VÁROSHÁLÓZAT ÉS LAKOSSÁGMOZGÁS

Az oszmán hódítás jelentősen átalakította a magyarországi városhálózatot is. A szultán hatalma alatt álló terület növekedésével a déli és középső országrész nagy vonzáskörzettel rendelkező, hagyományos központjai a magyarországi kereskedelem szempontjából háttérbe szorultak, még akkor is, ha regionális jellegű központként tovább működtek.² A Buda–Pest–Óbuda gazdasági egység

¹ Bácskai 2002: 139–144; Tóth 2015.

² Kubinyi 2004; Granasztói 1989.

uralma az országos távolsági kereskedelem és ipar felett, a német polgárság elűzésével és részbeni megsemmisítésével, megtört. A Budáról elmenekült kereskedők már ekkor Bécsbe és Pozsonyba tették át székhelyüket, a főváros elését követően pedig azokban a kereskedelmi központokban telepedtek le a Pestről elmenekült magyar polgárokkal együtt, amelyek ekkor emelkedtek ki a magyarországi városszálól. Buda kereskedelmi szerepét végül nem is magyarországi város, hanem a Habsburg Monarchia székhelyévé váló Bécs vette át. A magyarországi települések közül olyan regionális központok emelkedtek ki, amelyek a Bécs, majd onnan a német területek piaci felé irányuló nagy volumenű állatkereskedelmet és az onnan a Magyar Királyság felé áramló nyugati árucikkek importját közvetítették. Az ország igazgatási és belpolitikai központjává vált Pozsony ekkor lett egyértelműen a legnagyobb magyarországi város.³ Mellette Nagyszombat, Magyaróvár és Győr vált megkerülhetetlen partnerré ebben a kereskedelmi tevékenységben.⁴

A soproni kereskedők már nem vettek részt a nagy hasznot hozó állatkereskedelemben, de jól szállítható borukkal a térség exportképes termékét állították elő, és irányították annak kereskedelmét Alsó-Ausztria és Szilézia irányában. A soproni borvidék jelentőségét mutatja, hogy a soproni bor a 16. század második felében még Krakkóban is megjelent. Nem versenyezhetett azonban a Tokaj-Hegyaljáról kiszállított borral, aminek a hasznát elsődlegesen a felső-magyarországi városok, különösen Kassa és Eperjes kereskedői fölötték le. A Kiskárpátok oldalában fekvő szőlőhegyek kisebb volumenű borkereskedelmére alapozták kiemelésüket az itt lévő városok (Modor, Bazin, Szentgyörgy), de jelentőségük nem mérhető a fent említett településekéhez.

Pécs szerepe a délvidéki kereskedelemben ugyan fennmaradt az után is, hogy 1543-ban, Székesfehérvárhoz hasonlóan oszmán fennhatóság alá került, ám a Magyarország és a Velence közötti kereskedelemben a főszerepet a Görz–Lai-bach–Pettau/Ptuj útvonalon Pettau vette át. Ez a város vált a speciálisan a Velence felé kiszállított magyarországi marhakereskedelem legfontosabb közvetítőhelyévé, ezzel az osztrák tartományok kereskedelmi csomópontjai között is különleges helyet foglalt el.⁵ Pécs, de különösen Székesfehérvár helyét Pápa tölthette be regionális szinten.⁶ Az 1541-ben szintén oszmán fennhatóság alá került Buda és Pest szerepét a marhakereskedelem lebonyolításában az addig regionális háttérvárosként funkcionáló Szeged, Gyula és Temesvár, majd elestüket követően Debrecen vette át, és vált interregionális központtá.⁷

A felső-magyarországi régió településhálózata is megváltozott, ugyanis a térség két kiemelkedő tagja, Kassa és Lőcse mellett új szereplőként megjelent Eperjes. A Magyarország és Lengyelország közötti kereskedelmi kapcsolatok változásai éppen ebben az időpontban nem kedveztek a szepességi Lőcsének: a korábban

³ Pálffy 2013.

⁴ Gecsényi 1993b; Granasztói 2004.

⁵ Pickl (Hg.) 1971; Pickl 1984; Knittler 2004: 132; Landsteiner 2003; Varga 2009: 37–45.

⁶ Gecsényi 1996, 1997; Szakály 1994.

⁷ Bácskai 1991; Gecsényi 1991, 1993a: 287.

a rézkereskedelemben fontos szerepet játszó város kiesett a fő kereskedelmi csomópontok közül. A legnagyobb forgalmat ebben az időben már a Sáros és Abaúj megyéken át húzódó kereskedelmi utak mellett fekvő városok kereskedői – így a térség valódi fővárosává váló Kassa, valamint az egyre jobban fejlődő Eperjes – bonyolították le.⁸ Utóbbi kereskedelmi szerepét növelte, hogy a Szapolyai János kezére került Kassa árumegállító jogát I. Ferdinánd Eperjesnek adományozta. Az adomány ugyan ideiglenes volt, a gyorsan fejlődő város azonban később is megtudta tartani előjogát. E városok szerepét növelte, hogy a hegyaljai borkereskedelem kiemelkedő előmozdítói voltak, és az, hogy a felső-magyarországi városok a hagyományos lengyelországi piac mellett egyre nagyobb mértékben kapcsolódtak be az ausztriai külkereskedelembé.⁹ A felső-magyarországi régió közvetítő partnerei voltak az Erdély peremterületén fekvő nagyobb városok, mint Várad és Kolozsvár.

A városhálózat felborulása, átrendeződése nagymértékű lakosságáramlást okozott. Az elfoglalt területek városainak polgárai az új központokba, valamint az északabbra fekvő szabad királyi városokba menekültek, akár több lépcsőben is, újabb és újabb, az oszmánok vagy az erdélyi fejedelem kezére került várost maguk mögött hagyva. Kassa esetében például, miután a város Szapolyai Jánostól visszakerült Habsburg Ferdinándhoz, a polgárság etnikai összetétele megváltozott: az eredeti német lakosság közé az elfoglalt területekről jelentős számú magyar lakos érkezett. Ez felborította az addigi hatalmi viszonyokat, és a két nemzetiség közötti hatalmi harc végül csak egy uralkodói parancslevél révén jutott nyugvópontra. I. Ferdinánd bevezette azt a rendszert, ami Budán és Kolozsvárott ekkor már régi gyakorlatként volt használatban: az egyes nemzetiségek paritásos alapon delegálták embereiket a tanácsba, illetve a bírót is felváltva jelölték. Ennek a rendszernek alapvető folyamánya volt, hogy jóval több ember számára nyílt meg a lehetőség, hogy tanácsossá, illetve bíróvá választhassák. Kassa esetében ezt csak a kezdeti években, azaz az 1550 és 1571 közé eső generáció esetében figyelhetjük meg.¹⁰ E két évtizedben azonban összesen 75 fő jutott be a tanácsba – annyi, mint soha egyetlen más időszakban sem a város 16–17. századi története során!¹¹

A NEMESSÉG MEGJELENÉSE A VÁROSOKBAN

A városok mindazonáltal nem csupán nemzetiségi szempontból változtak meg, hanem lakosságuk rendi összetétele tekintetében is. Kinyíltak, kénytelenek voltak

⁸ Domanovszky 1922.

⁹ H. Németh 2004: II. 9–51.

¹⁰ Jakab 1870–1888: I. 192–193, II. 82–83; Makkai 1943; Szűcs 1955: 322–333; Granasztói 1993; Kiss 1997; Jeney-Tóth 2001. Vö. H. Németh 2006. A paritás bizonyos jeleire: CJM II/2. 148–149, 162, 166, 220, illetve CJH 1608–1657: 64–66. (1609: 44. tc.). Vö. Nagyszombat: Granasztói 2004: 21; ŠtATr MMTTr Magistrátne protokoly II/8. fol. 509–510. 1688. április 13.; Besztercebánya: CJM IV/2. 356–359.

¹¹ H. Németh 2011.

olyan elemeket is magukba foglalni, akik a rendi társadalomban a város polgáraitól és más lakosaitól eltérő jogállással rendelkeztek. Ennek az új helyzetnek a háttérében jelentős részben a központi kormányzat megerősödése és hatáskörének kiszélesedése állt, és korántsem csupán magyarországi, hanem a korabeli egész Európára jellemző fejlemény volt. Sőt, Európa más régióiban ez a jelenség még erőteljesebben jelentkezett, mint a Magyar Királyság városfejlődésében.¹² De a nemesség, illetve bizonyos esetekben az egyháziak, másutt a katonaság kiváltságolt csoportjaihoz tartozók Magyarországon is jól érzékelhetően, egyre nagyobb számban jelentek meg a városlakók között.¹³ A központosított irányítású állam kialakulásával éppen a városok szerepe nőtt meg, ezek váltak az államigazgatás, a tudomány, az oktatás és a gazdaság legfontosabb központjaivá.¹⁴

A kora újkor egyben a vállalkozások kora is a Magyar Királyságban: a kedvező európai gazdasági folyamatok felértékelték a magyarországi termékeket. Az áruk értékesítésébe a hagyományosnak tekinthető városi polgárságon felül (ide értve a szabad királyi városok mellett a mezővárosok polgárságát is) a birtokos nemesség is bekapcsolódott.¹⁵ Jóllehet számos területen gazdasági érdekszféráik egybeesése politikai ellentéteket okozott köztük, léteztek olyan gazdasági érdekek is, amelyek közös cselekvésre ösztönözték őket. Mindez pedig együtt járt a rendi kategóriák egybemosódásával. Ha elfogadjuk kiindulási pontként ezt a tényezőt, akkor a városok megnyílását, más rendi csoportok beáramlását természetes jelenségnek tekinthetjük. Olyan jelenségnek, amely az események visszahatásaként hozzájárult a városok fejlődéséhez, és egyben gyarapította központi funkcióikat.

A városokban megtelepedett nemességet már eleve két részre lehet és kell osztani. A két kategória (városi nemesek és nemes polgárok) nem mosódott össze a kortársak szemében sem, és a történelmi kutatások során is elkülönítendő! Ám ennek a két csoportnak is vannak alcsoportjai, melyeket a különféle társadalmi helyzetek, karrierminták és az egyént befolyásoló gazdasági és társadalmi tényezők alakítottak ki. Jóllehet armálisa birtokában sem a nemes polgár, sem a városi nemes rendileg-jogilag nem tartozott a városi önkormányzat fennhatósága alá, de a városok testületeihez, magához a városi jogokhoz való viszonyuk számos tényező függvénye volt. A konkrét személy, rang és szituáció mind meghatározta, hogy a város szenátusa, illetve az adott nemes állapotú egyén között milyen viszony állt fent.

A városi polgárság azon igénye, hogy nemessé váljon, a korszakban teljesen természetes, a társadalmi emelkedésre vonatkozó kívánság, a rendi vagy rendies társadalmak fennmaradásáig megfigyelhető.¹⁶ A különböző rendi kategóriák összemosódása azonban nem mindig azonos mértékben van jelen. Annak okait, hogy miért vannak olyan korszakok, de még inkább városok, amelyekben

¹² Friedrichs 1995, 2000.

¹³ H. Németh 2004: I. 280–323.

¹⁴ Friedrichs 2000.

¹⁵ Szakály 1995.

¹⁶ H. Németh 2002; Tóth 2015.

a kora újkori rendiség különböző csoportjai erősen keveredtek, főként a városok funkciójának megváltozásában kereshetjük. Ezek, mint fentebb említettük, már nemcsak gazdasági központokként működtek, hanem az államigazgatás egyre nagyobb hatáskörű központjaiként is, annak ellenére, hogy a Magyar Királyságban Bécshez hasonló uralkodói központ nem alakulhatott ki ebben az időszakban. Pozsony és kisebb mértékben Kassa, valamint a bányáigazgatás központjaiként Besztercebánya, Körmöcbánya és Selmecebánya azonban rendelkeztek bizonyos, az igazgatási központokban általában megtalálható jellegzetességekkel.¹⁷

Az itt kialakított államigazgatási szervek olyan, a rendektől csupán a hivatalvezető személyén keresztül befolyásolt korszerű hivatalok voltak, ahol leginkább nemes hivatalnokok dolgoztak.¹⁸ Ezeket a hivatalnokokat azonban szinte el sem lehetne képzelni a városi környezet, a városi kultúra köre nélkül. A városi szféra szorosan kötődött hozzájuk, és azok a városok, amelyekben egy-egy központi hivatal létesült, maguk is sokat nyertek ottlétükkel. A hivatalok a városok számára jobb érdekérvényesítési lehetőségeket jelentettek. A „testközelen” élő, rokoni kapcsolatokat kiépítő hivatalnokok a városi kereskedők számára kifinomult ízléssel és igényekkel rendelkező vásárlói kört jelentettek, de egyben új karriermintákat is nyújtottak a polgárság értelmiségi rétegének.¹⁹ A bécsi udvarban és Bécs, illetve Prága városában az idegen környezetbe nehezen beilleszkedő főnemesek és nemesek számára a hazai jogrend és az ismertebb nyelvi közeg megfelelőbb terepet jelentett politikai szerepük betöltésére. Pozsonyra már a 16–17. században jellemző volt, hogy a városban élő nemesség képviselői rangjuknak megfelelő városi házzal rendelkeztek, és nagy előszeretettel temetkeztek a pozsonyi templomokba.²⁰ Besztercebánya, Körmöcbánya, Selmecebánya, Nagybánya és Felsőbánya a Magyar Királyság gazdaságában kiemelkedő szerepet játszó bányászat, a nemes-, valamint a színesfémtermelés központjaként a bányáigazgatás székhelyeiként funkcionáltak. Felső-Magyarország vitathatatlan fővárosaként Kassa a Szepesi Kamara és a felső-magyarországi főkapitányság központja volt, ezt a központi szerepet a város iskolái, majd az akadémia létrehozása tovább növelték.²¹ A nemesség pozsonyi beáramlása e városokra is jellemző volt. E réteg számát csökkentette azonban, hogy a kamarai hivatalnokok számára a polgárjog felvétele – amire nemesek körében is volt példa bőségesen – nem volt megengedett, jöllehet többen próbálkoztak ezzel.²²

¹⁷ H. Németh 2016, 2018a.

¹⁸ Ember 1946; Federmayer 1999, 2010; Pálffy 2016: 209–214.

¹⁹ H. Németh 2004: I. 473–478. A német városokra: Andermann 1992. A csehországi Jičín 17. századi fejlődésének egyik fontos összetevője volt, hogy Albrecht von Wallenstein itt rendezte be rezidenciáját, birtokainak kormányzását pedig az itt élő hivatalnokokra bízta. Janáček 1991.

²⁰ Pálffy 2002; Mikó–Pálffy 2005; Federmayer 2003, 2010.

²¹ Kubinyi 1999. Kassára: H. Németh 2004: I. 473–474.

²² Pozsonyra: Felhő 1946: 250. Vö: ÖStA FHKA AHK ung.MBW Fasc. 1. fol. 364–367. (1553. május 10.), fol. 738–741. (1559. február 23.); illetve H. Németh 2004: I. 477. A polgárjog tiltására vonatkozóan: ÖStA FHKA AHK ung.MBW Fasc. 1. fol. 364–367. (1553. május 10.),

A nemesként a városokba érkezők, akik hivatalnokként próbáltak új egzisztenciát kialakítani az államigazgatás új központjaiban, elég jellegzetes mintát nyújtottak a városi polgárság számára. Az tehát, hogy összességében a rendi társadalom nyitottabbá vált, a polgárság számára a kiemelkedés lehetőségét nyújtotta, és a nemesség soraiba jutott polgárok száma rohamosan megnőtt ezekben az évszázadokban. A magyarországi köznemesség nem volt jogilag annyira tagolt, mint a német tartományoké, így a városi polgároknak adományozott nemesség tartalma semmiben sem tért el attól, amivel az ország többi nemese rendelkezett. A nemes polgárok száma a 16–17. században vált magassá. A városi tanácsok sem tekintették ezt veszélynek vagy károsnak, hiszen szinte összes tagjuk bírt nemesi címmel.²³ Első néhány generációjuk nemesi címmel és a házában tartott armálissal folytatta polgári életmódját, de egyúttal karddal az oldalán jelent meg a vármege-gyűléseken.²⁴

A nemesi rang a városi polgárság elitjének egyik jellegzetességévé vált Európa szerte.²⁵ Ezt nem csupán kereskedőként, a hadiszállításokban szerzett érdemekért lehetett megszerezni.²⁶ A képzett polgárság számára a városokba telepített igazgatási funkciók is kiugrási lehetőséget nyújtottak, az alsóbb kamarai hivatalok elvállalása, mint például a harmincadhivatalokban történő szolgálat révén közel kerülhettek a helyi nemességhez.²⁷ Hasonló lehetőségeket nyújtott a központi hivatalok székhelyeként működő Pozsonyban a hivatalnoki, vagy a bányavárosokban, a kamarai szervek által ellenőrzött bányákban az orvosi hivatás.

A városfejlődésnek ez az útja – vagyis a városban élő nemesség számának növekedése – szintén jellemzőnek tekinthető európai viszonylatban is. A polgárság nemessé válásával együtt ugyanis a városokba nagyszámú birtokos nemesség is beköltözött, hiszen éppen a 16–17. században kezdődött el a belvárosok beépülése főnemesi palotákkal.²⁸ A nemesek vidéki kúriája mintegy uralmuk jelképévé változott, míg mindennapi életük központjává a városi házaik váltak.²⁹ A 18. századtól kezdve a szabad királyi városokban sorra megjelenő főnemesi paloták valóban arra utalnak, hogy a főnemesség részére mindenképpen fontos volt a jelenlét Bécsben, Budán/Pesten, vagy olyan regionális központokban, mint Pozsony vagy Kassa. A tendenciát jól jelzi, hogy amíg 1643-ban 85, 1717-ben már 109 nemesi házhelyet találunk Pozsonyban. A felső-magyarországi központban, Kassán

fol. 738–741. (1559. február 23.); MNL OL E 244 (Min.) 400. köt. fol. 38–39. (Kassa, 1634. július 9.), fol. 40. (1634. július 14.), fol. 46–47. (Kassa, 1634. december 14.), fol. 51–52. (Kassa, 1635. március 11.), fol. 350. (Kassa, 1642. április 20.).

²³ H. Németh 2007; Federmayer 2010, 2015. AMK H II. Prága, 1592. december 12.

²⁴ A mezőszegedi Szegedy családra: J. Újváry 1994.

²⁵ Összefoglalóan: Chartier et al. 1981: 167–168.

²⁶ Lukin János kassai polgárként és jelentős hadiszállítóként nem csupán nemességet, hanem udvarnok címet is elnyert. H. Németh 2004: I. 408–409.

²⁷ Federmayer 2013.

²⁸ Holák 1969; Závadová 1974; Ennen 1981; Šulcová 1991; Fundárková 2003; Paravicini–Wettlaufer (Hgg.) 2006; Meinhardt 2006. Bécsre: Pils–Nieder Korn (Hgg.) 2005.

²⁹ Bužek 2001.

ez a szám a 16. század közepétől nagyjából stagnált: mintegy 60–70 nemesi házhelyet regisztráltak a teljes időszakban.³⁰

POLGÁRI GYÖKEREKKEL NEMESKÉNT A VÁROS ÉLÉN

Ezt a jelenséget elsődlegesen a kassai és soproni polgárság által nyújtott sokféle mintából kiválogatva mutatjuk be, egyedi életutakon keresztül, kitekintéssel a pozsonyi és az alsó-magyarországi bányavárosi helyzetre. A kiválasztott városok részben jelentős közigazgatási központok, részben pedig olyan városok, amelyek csupán helyi igazgatási funkciókkal rendelkeztek, így elemzésünkhöz modellként jól használhatók. E városok vezetői között a 17. század utolsó harmadában jelentős változások mentek végbe, miután az uralkodó 1670-et követően a városvezető elit katolizálását tűzte ki célul, melyet elsősorban a tisztújításokra kiküldött királyi biztosok tevékenysége révén lehetett megvalósítani. Az ő tevékenységük következménye volt, hogy a régi evangélikus elit mindinkább visszaszorult a városok vezetéséből, majd több városban teljesen el is tűnt onnan. A városokat és vezetésüket ettől kezdve (a biztosok szándékai szerint legalábbis) az uralkodónak történő alávetettség jellemezte, közigazgatásukat és gazdálkodásukat pedig mindinkább az egységesülés és a szakszerűség.³¹

A biztosok törekvései, az új várospolitika, a városvezető elitnek a hivatalnoksághoz való kapcsolódása nem csupán abban nyilvánult meg, hogy mindinkább állami hivatalnokoknak kezdték őket tekinteni, hanem ez a közeledés társadalmi téren is megnyilvánult. A városok vezetésének többségét az említett várospolitikai fordulatot megelőzően evangélikus egyeduralom jellemezte, szakszerűségüket és tanultságukat a kamarai biztosok jelentései is kiemelik.³² Biztos gyökerekkel rendelkeztek a városokon belül: az evangélikus elit tagjait szoros rokonsági kapcsolatháló tartotta össze, házaik a legelőkelőbb utcákban álltak. Nemesi rangjuk mellett többen az udvari familiárisi (*familiaris aulae regiae*) címet is elnyerték, amit az uralkodó a 16–17. században főként hivatali, értelmiségi, gazdasági szolgálatokért adományozott. Ezek a jellemzőik a 18. század első harmadára sem változtak meg, sőt, az egyetemi, főként a jogi végzettség aránya még nagyobb lett az elit körében – ugyanakkor a nemesítések és a rangemelések sem szűntek meg. Ez a tendencia azt sugallja, hogy a sikeres oszmán háborút követő konszolidáció után olyan szakszerűsödő városvezetés kezdeteit figyelhetjük meg, amely immáron – a bécsi udvar igényei miatt is – a jogi és gazdasági ismeretekkel kapcsolatos

³⁰ S. Lauter 2006: 161–163. A nemesi házhelyekre: Federmayer 2003: 45, 2010; AMBr MMBr Spisovy material Lad. 52. Fasc. 1. Nr. 1. Több mélyfúrászerű esettanulmányként lásd még Federmayer 2009, 2011, 2012. Szakolcára: MNL OL E 34 (Prot. rest. lib. reg. civ.) pag. 306–314. Kassára: Wick 1941: 135–141; AMK H II. 1701.

³¹ H. Németh 2018b, 2020.

³² A biztosok jelentése: MNL OL E 34 (Prot. rest. lib. reg. civ.) pag. 246. A polgárok képzettségére: H. Németh 2007: 130.

elvárásoknak is megfelelt, és ehhez mérten a város egyre „hivatalszerűbb” irányítását tette lehetővé.

Az ekkor létrejövő katolikus városi elit eleinte nem, de később ugyanezekkel a jellemzőkkel rendelkezett. Első, tanulatlan vagy a polgárságon kívülről érkező generációjukat hamarosan egy újfajta csoport váltotta fel. A közülük választott tisztviselők szinte kivétel nélkül jogi végzettséggel és erős társadalmi kapcsolatokkal rendelkeztek. Az új katolikus elit egy része a városon kívülről érkezett, de részben családi, részben társadalmi-gazdasági összeköttetésekkel, így jelentős presztízzsel rendelkezett. E „félíg idegen” személyek közül többen a környékbéli, a városokkal szoros gazdasági kapcsolatot tartó nagybirtokok tisztviselői közül kerültek ki, mint például Mark Walticher pozsonyi katolikus polgár.³³ Sokan már korábban is állandóan a városban laktak, belvárosi háztulajdonnal rendelkeztek. Általában a városi nemesek (tehát nem polgári foglalkozást űző, nemesi családból származó személyek) kategóriájába oszthatjuk őket, akik az egykori gazdasági értelmiségiek körébe tartoztak.³⁴

A városvezetők közé tartozó új, katolikus személyek közül sokan kamarai hivatalnokként polgári származással rendelkeztek. Elődeik pályafutása ebből a rétegből indult, mint például a kassai Korponay Ferencé, aki a Rákóczi-szabadságharcot követő tisztújításon, 1712-ben lett tagja annak a kassai tanácsnak, amelyet teljesen katolikussá tettek, az evangélikus és református tagokat kitaszítva onnan.³⁵ Korponay esetében a polgári és a kamarai szolgálat szorosan összefüggött, mivel a komonkai Korponay családból származó, 1676-ban született Ferencnek a nagyapja, Miklós, késmárki bíróként nyerte el a nemességet 1610-ben. Ferenc apja 1670 környékén katolikus nemesként már Kassán élt, ekkor katonaként szolgált, majd a késmárki és lőcsei harmincadosként állt kamarai szolgálatba. Magáról Ferencről nagyon keveset tudunk, de feltételezzük, hogy ő is állami szolgálatban kezdhetett, hiszen az ő fia, Miklós, szintén harmincadosként szolgált.³⁶ A korábbi állami szolgálat lehetőségét sejteti az is, hogy Ferenc tanácsba kerülésekor már igen előkelő helyet foglalt el, és nagyon sokszor volt a város bírója is.³⁷ Gyermekei keresztszülei között találunk kassai városvezetőket (Rác Márton, Hieronimus Romaironi, Váncsay István, Thurzó János), Szentiványi László személyében magas rangú kamarai tanácsost, valamint a környék középnemességét, illetve feleségeiket.³⁸

³³ Federmayer 2013.

³⁴ H. Németh 2002.

³⁵ MNL OL E 23 (Litt. ad Cam. Scep.) 1712. szeptember 12., 1712. november 1.

³⁶ Fallenbüchl 2002: 165.

³⁷ AMK H III/2. re. 9.

³⁸ ŠTAKÉ, Zb. cirk. matr., Rímsko-katolícká cirkev pag. 290. 1708. április 28., pag. 363. 1711. november 18., pag. 395. 1713. január 13., pag. 557. pag. 557. 1720. szeptember 19., pag. 721. 1727. június 19.

Lukácsik Gergely a kamara kancellistájaként, levéltári segédőreként, majd alszámvevőként lett a kassai tanács tagja.³⁹ 1688. október 4-én kamarai alkalmazottként nyújtott szolgálataiért nyert nemességet. Polgári származását valószínűsíti, hogy apja, János, a Késmárk egyik városrészét is magában foglaló kincstári uradalomban több éven át tisztviselőként dolgozott. Az uralkodó iránti hűségét apja nemcsak hivatalviselésével bizonyította, hanem azzal is, hogy a Thököly-felkelés során hűségesen védte a királyi javakat, életét Nedec (Dunajec) ostrománál vesztette el.⁴⁰ Az állami szolgálatot vállaló hivatalnokréteghez való szoros kötődését jelzi, hogy gyermekeinek keresztszülei szinte kivétel nélkül kamarai alkalmazottak, nem egy esetben hivatali főnökei voltak.⁴¹ A városi tanács tagja azt követően lett, hogy 1695-ben állásából elmozdították, de mivel megbízható hivatalnokként ismerték, két évre rá bekerült a külső tanácsba, majd már a következő évtől a belső tanács első helyein ült a tanácssteremben, sőt három alkalommal a város bírása is volt. Városi tisztviselői pályafutását a Rákóczi-szabadságharc törte ketté.⁴² Feltételezhetjük, hogy Vas Gáspár szintén polgári származású volt, mivel Lukácsik komája lett.⁴³

Nossiczki Thurzó János jászói harmincados a katolikus tanács állandó tagja volt haláláig, 1732. augusztus 12-ig, életének utolsó két évében pedig a város bírájának posztját is betöltötte.⁴⁴ A család szintúgy polgárorszökökkel rendelkezett: a 16. század végén János nevű felmenőjük Trencsén város bírása volt, és ekként nyert nemességet a 17. század elején. A család Trencsénben maradt része nemesként evangélikus maradt, és polgári életmódot folytatott, a katolikus hlozai ág pedig részben Felső-Magyarországra vándorolt.⁴⁵ Ebből az ágból származott a Kassán letelepedett, kamarai szolgálatba állt Thurzó János, akit a városi tanácsosság mellett állandóan foglalkoztatott a Szepesi Kamarai Adminisztráció is.⁴⁶

A kamara és a városvezetés közötti szoros kapcsolatot jelzi, hogy a városi tanácsosok gyermekei közül az Almássy, Csomortányi, Demeczky, Ganóczy, Berezik családok tagjai a kamarai tisztviselők közé léptek. A kassai városvezetők fiait általában az irodatisztek között találjuk, de a középhivatalokba is feljutottak. Korponay Ferenc fiához hasonlóan az említett Thurzó János fia, György is a kamarai adminisztrációban találta meg hivatását, és annak segédszámvevője volt.⁴⁷ Mindhárman nagyon szoros kapcsolatot ápolhattak egymással, hiszen több alka-

³⁹ Kamarai állásaikra: MNL OL E 156 (UetC) Reg., fasc. 168. nr. 37. (1688), fasc. 58. nr. 17, fasc. 142. nr. 44; Maksay 1959: 514, 783; illetve Fallenbüchl 1967: 225.

⁴⁰ Áldásy 1938: 232–233.

⁴¹ ŠtAKE, Zb. cirk. matr., Rímsko-katolícká cirkev pag. 45. 1694. november. 3., pag. 113. 1696. november 25., pag. 174. 1698. október. 10., pag. 224. 1704. május 18.

⁴² H. Németh 2006: 280; AMK H III/2. re. 9.

⁴³ ŠtAKE, Zb. cirk. matr., Rímsko-katolícká cirkev pag. 45. 1694. november 3.

⁴⁴ AMK H III/2. re. 9.

⁴⁵ Nagy 1857: XI. 349–356.

⁴⁶ MNL OL E 156 (UetC) Reg., fasc. 55. nr. 51. (1715), fasc. 84. nr. 58. (1715), fasc. 24. nr. 58. (1723).

⁴⁷ Fallenbüchl 1967: 214–215, 226.

lommal is vállalták egymás gyermekeinek keresztszülőségét. Rajtuk kívül Thurzó a Kassára települt itáliai családokkal tartott kapcsolatot, hiszen a keresztszülők között – a Klobusiczkyak és Mednyánszkyak mellett – a Romaironi, Caprani, Joanelli és Máray család tagjai is sűrűn szerepeltek.⁴⁸

Sopron városában szintén találkozunk ehhez hasonló életutakkal. Mathias Preiner és Horváth Miklós két horvát származású katolikus volt, a Preiner család (amely korábban a Fabiancsics nevet használta) 1647-ben kapott nemességet III. Ferdinándtól. A család feltehetően hivatalnoki teendőket látott el a dunántúli főnemesség birtokain. Az 1660-as években Mathias is Nádasdy Ferenc szolgálatában állt, akinek pénzügyeit intézte Sopronban. Az udvarnoki (*primus aulae familiaris*) rangra emelkedett Mathias Preiner fontos befolyással bírhatott a Nádasdy-birtokokon, hiszen támogatását a soproniak folyamatosan keresték. A család ekkor már Sopronban élt, és a kevés képzett katolikus közül nyilván nem véletlenül esett rá Kollonich Lipót választása, amikor 1673-ban az evangélikus városvezetés leváltása céljából megfelelő személyt keresett. Preiner csak ekkor tette le a polgáresküet, de 17 éves városi szereplése során a város egyik legjelentősebb vezetőjévé vált.⁴⁹

A város krónikáiban a katolikus soproni vezetők közül Horváth Miklós emelkedett ki, aki a katolikus oldal egyik vehemens hangadójának tűnik. Sopronban 1672 után jelent meg, 1676-tól már belső tanácsos. Alkalmasságát a soproni tisztújításokon gyakran megforduló Erdődy Kristóf Antal is kiemelte: később a város ügyeiben jártas és a tanácsosi posztra méltó emberként jellemezte őt, de a város vezetésére kevésbé tartotta alkalmasnak. Ebben az is akadályozta, hogy németül nem tudott, így az alapvetően német nyelvű város vezetését csak korlátozottan tudta volna ellátni. Ennek ellenére 1690-ben bíróként szerepelt egy örökségi ügyben, 1694 és 1699 között pedig szinte minden évben jelölték bírónak. Tanulmányairól nem sokat tudunk, de értelmiségi mivoltát jelzi, hogy mostohafiát, Györffy Istvánt a nagyszombati egyetem, majd a bécsi Pazmaneum hallgatói között találjuk, teológusi tanulmányait a bécsi Collegium Germanicum-Hungaricumban fejezte be.⁵⁰ Preiner és Horváth fiai városi tisztviselőként folytatták pályafutásukat, Horváth Miklós fia, Zsigmond 1705-től a belső tanács tagja. Ezzel szemben Mathias Preiner lánya már alsólelőci Tarnóczy János felesége lett, aki a Magyar Kancellária kiadványozójaként a családot immáron a központi kormányzatszervek alsó-középső hivatalnoki rétegéhez kötötte.⁵¹

⁴⁸ Thurzó János fia, Márton András keresztszülei a Korponay házaspár (ŠtAKE, Zb. cirk. matr., Rímsko-katolícká cirkev pag. 730. 1727. november 27.), József Ignác esetében pedig a Korponay és a Rácz házaspárok voltak a keresztszülők (pag. 435. 1715. március 3.). Korponay Ferenc öt gyermeke közül háromnak Rácz Márton volt a keresztapja (pag. 290. 1708. április 28., pag. 363. 1711. november 18., pag. 395. 1713. január 13.)

⁴⁹ Házi 1982: nr. 1627; Csányi 1858: 23.

⁵⁰ Házi 1982: nr. 6690; Vissi et al. (szerk.) 2006: 18.172, 20.88 (Bécs, 1690. márc. 1.), 21.213; MNL OL E 34 (Prot. rest. lib. reg. civ.) pag. 96–97, 230, 242, 272, 400–401, 490. Mostohafiára: Bognár–Kiss–Varga 2002: 194.

⁵¹ Házi 1982: nr. 1627, 6690; Vissi et al. (szerk.) 2006: 28.79, 30.147.

A Magyar Kamara székhelyeként Pozsony városára ezek a tényezők még erőteljesebben hatottak, mivel az uralkodó megbízásából eljáró királyi biztosok a városban sokkal hamarabb kieroszakolták azt, hogy a tanácsosok között katolikus is legyen – igaz, a katolikus intézmények jóval erőteljesebben voltak jelen a városban, mint a többi, jórészt evangélikusok többséget mutató településen.⁵² Pozsonyban a tömeges áttérések is sokkal hamarabb kezdődtek meg, és az aposztata hívek száma is magasabb volt más városokéhoz képest.⁵³ A Magyar Kamara erőteljes nyomására a város vezetésében már a 17. század első negyedétől kezdve megjelentek a katolikusok, és a belső tanácson belül a paritás elve már ebben a században kialakult.⁵⁴ A pozsonyi tanácsban is igen hamar megjelentek olyan kamarai tisztviselők, akiknek polgári eredetű családja városi szolgálatai fejében nyerték el nemességet, majd a fiaik kamarai szolgálatba állva építették ki kapcsolatrendszerüket a nádorral, a főbb egyházi méltóságokkal, illetve az országos intézményekkel, elsősorban a Magyar Kamarával.⁵⁵

A Lausser család ennek tipikus példája, ahol a felmenők a pozsonyi, sőt a bécsi elitbe is eljutottak, majd Johann Lausser nemesítését követően fia, Caspar már fiatalkorában katolizált, és pályáját egyértelműen a kamarában képzelte el. A pályája csúcsán pozsonyi postamesterként szolgáló Caspar Laussert végül 1658-ban egyházi és uralkodói nyomásra választották be a belső tanács tagjai közé, ahol haláláig, 1664-ig foglalt helyet.⁵⁶

A polgári gyökerekkel rendelkező nemes városvezetőknél nagyon összetett rendi változásokat figyelhetünk meg, hiszen a család tagjai polgárként kisebb kamarai szolgálatot vállaltak, majd szolgálataiknak köszönhetően elnyerték a nemesi rangot. Fiaik már nemesként szintúgy a kamara hivatalnokaiként futottak be karriert. Ehhez a 17. század közepétől már katolikussá kellett válniuk, vagy pedig már a 17. század elején katolikusok voltak (főként Pozsonyban), hiszen ekkor csak katolikusokat vettek fel a kamarákhoz.⁵⁷ Kihhasználva az állam által támasztott új feltételeket, miszerint városvezető csak katolikus és képzett ember lehet, óriási előnnyel rendelkeztek a tekintetben, hogy nagyon gyorsan bekerülhettek a belső tanácsba, vagyis újra el kellett nyerniük a polgárjogot, és immáron polgárként is részt vettek a város vezetésében. Kiemelkedésükben jelentős szerepet játszott képzettségük, értelmiségi létük, melyet a nemesi oklevél csak még inkább megerősített.

Ezeket a jellegzetességeket a 17. század végén lezajlott várospolitikai fordulatot követő időszakban a városvezető elit egészére (a felekezeti hovatartozástól

⁵² Kádár 2020.

⁵³ Kádár 2018: 270–272; Halfo–Rojka 2015: 52.

⁵⁴ Felhó 1946.

⁵⁵ Federmayer 2013.

⁵⁶ Federmayer 2016: 107–113.

⁵⁷ A katolikus bányatisztek előnyben részesítésére: ÖStA FHKA AHK ung.MBW RN 10. 1618. fol. 52–65, 112–116, RN 11. 1623. fol. 271–273, RN 11. 1625. fol. 246–257, RN 11. 1626. fol. 138–141, 295, 615; ÖStA FHKA AHK HF U Akte RN 142. 1630. Juli fol. 144–157, RN 196. 1655. Juli fol. 44. Vö. Bahlcke–Strohmeier (Hgg.) 1999; Hrdlička 2007.

függetlenül) általánosnak tekinthetjük. Sőt, a szakszerűség és szakértelem (az állam igényeinek teljesítése miatt is) még a korábbinál is hangsúlyosabb szerepet kapott!⁵⁸ A kevésbé elfogadott evangélikus elit tagjai között sokan voltak, akik külföldön jogi egyetemet végeztek,⁵⁹ nemesi címmel rendelkeztek, sőt a rangemelésük sem voltak ritkák! Leopold Natl személyében az első bárói rangot elnyert polgárral is találkozhatunk. A kiállított oklevelekben a városi hivatalviselés érdemként jelenik meg, ami az állam és a városi tisztviselés közötti új viszonyt is jelzi: a városi tisztviselők immáron egyben az állam szolgálatában álló személyekké váltak.⁶⁰ E városvezetők rendi identitása nagyon vegyes volt, hiszen apjuk még jellemzően polgárként nyerte el a nemességet, a később városvezetőkké vált gyermekek pedig első vagy második generációs nemesként, de polgári hagyományokkal lettek kamarai alkalmazottak, majd egy-egy város vezetői. Identitásuk feltehetően alapvetően polgári volt, de a városi polgárságból kiemelkedve, nemesi rangú állami hivatalnokok lettek. Számukra nyilván sokkal könnyebb volt beilleszkedni egy polgári világba (hiszen ténylegesen sosem szakadtak ki belőle), mint egy, a városba költöző nemesnek.

VÁRMEGYEI NEMESSÉGBŐL ÉRKEZETT VÁROSVEZETŐK

Ez utóbbiakra már a 17. század derekán találunk példákat. A diétákon a városi rend legismertebb képviselője, Keviczky János, Turóc megyei nemesként érkezett Felső-Magyarországra, ahol először Gömör vármegyei tizedszedő, majd Korláth István, utána pedig Alaghy Menyhért felső-magyarországi főkapitányok szervitora lett. Emellett Abaúj vármegye jegyzői, majd szolgabírói hivatalát is betöltötte. A tipikus értelmiségi nemes karriert befutó, tisztségviselése miatt Kassára költözött Keviczky valószínűleg jó lehetőséget láthatott a város nyújtotta pályafutásban. 1636-ban nyert polgárjogot a városban, ahol feleségül vette Johann Langh egykori kassai tanácsos és bíró leányát, a szintén tanácsos Kun Pál özvegyét, aki szintúgy nemes polgár volt.⁶¹ Családja segítségével nagyon hamar bejutott a belső tanácsba, 1640-től pedig egyértelműen a város legbefolyásosabb négyesének a tagja, kilenc alkalommal töltötte be a bírói posztot.⁶² A városok és a vármegyék közötti politikai harc kiemelkedő alakjává éppen ez a Turóc megyei, polgárözvegyet elvett nemes vált.⁶³

Keviczky a városban élő nemesség azon típusát személyesíti meg, akik nem possessionatus nemesként életmódjukat tekintve concivis armalisták. Jelenlétük

⁵⁸ H. Németh 2009: 290–291.

⁵⁹ H. Németh 2007: 130–132.

⁶⁰ H. Németh 2007: 132–133. A királyi privilégiumlevelek: Vissi et al. (szerk.) 2006: 10.17, 17.9, 17.104, 18.172, 24.476.

⁶¹ J. Újváry 2001: 423–425.

⁶² H. Németh 2006.

⁶³ H. Németh 2004: I. 320–322, 506–511.

nem volt ritka a kora újkori városokban, egyben a nemesi lét és a városi polgári státusz teljes összemosódását mutatja. Egyúttal egy újfajta, leginkább a 17–18. század fordulójától elterjedő hivatalnok-értelmiségi-polgár-nemes réteg előfutáráiként figyelhetünk fel erre a típusra! Jellemzőjük, hogy általában nem polgári, hanem nemesi oldalról érkeztek, de életmódjuk, társadalmi kapcsolataik és törekvéseik már a polgári életvitel teljes átvételét mutatják. A pozsonyi városi elitbe tartozó osztrák Peck család birodalmi nemesként érkezett a városba. Christoph Peck először a külső tanács, majd két évtizeden keresztül a belső tanács tagjaként főként kereskedelemmel foglalkozott. Pozsony országos igazgatási funkcióit kihasználva Fejérkövy István püspöknek, a Magyar Kamara elnökének lett a familiárisa. A család házassági kapcsolatai szintén vegyes rendi, de egyöntetű tisztviselői identitást tükröznek: Christoph Peck vejei és menyei a kamarai igazgatásban szerepet játszó pozsonyi lakosok vagy környékbéli magyar nemesek voltak. Fia, Leopold Peck, a Magyar Kamara lajstromozója, majd a kamara pénztárnoka lett. Később kamarai tanácsos, Szentgyörgy és Bazin kapitánya, Bethlen Gábor 1620-ban pedig az erdélyi fejedelem alá tartozó magyarországi jövedelmek kamarai igazgatójává nevezte ki. Leopold utódai követték apjuk mintáját, apjuk társadalmi kapcsolatait használva a család tagjai a kamara nemesi és polgári alkalmazottjait választották házastársul. Ebben a tekintetben hasonló Leopold felesége, Anna Aichinger családfája is, amelyen egyaránt szerepelnek a városi belső tanács tagjai, városbírák, valamint kamarai alkalmazottak.⁶⁴

Ez a nemesi származású, de tudása és tisztségviselése révén előrejutó típus a 17. században még kevésbé volt elterjedt, de a 17. század végétől már sokkal nagyobb számban vettek részt a városigazgatásban hasonló rendi jellegzetességekkel rendelkező személyek, sőt, azt mondhatjuk, hogy bizonyos városokban átvették a polgárságtól a városigazgatást. Életútjuk Keviczkyhez és Peckhez hasonlóan az állami szolgálat felől kezdődött, és ugyan a kamarai hivatalnokok elméletileg nem rendelkezettek polgárjoggal, többen bizonyíthatóan teljes jogú polgárok voltak.⁶⁵ Szerepük a 17. század végétől vált fontosabbá, amikor a kormányzat igyekezett a korábbi városi elitet szakképzett katolikusokkal lecserélni.⁶⁶ A bányakamaráknál ez a folyamat hasonló okok miatt, de már hamarabb elkezdődött: számtalan, főként az ausztriai tartományból származó hivatalnok vált bányavárosi lakossá. A bányakamara állásfoglalása szerint nem szívesen engedélyezték, hogy a kamarai szolgálatot ellátók polgárjoggal is rendelkezzenek, de bizonyos értelmiségi-hivatalnokok, például orvosok, a városi közéletben is részt vettek.⁶⁷

A 17. század végétől már nemhogy tiltották volna a kamarai hivatalnokoknak a polgárjog elnyerését, hanem éppen ellenkezőleg: a polgárjog akár utólagos megadásával kívánták érvényesíteni az uralkodói nyomásra megválasztott új

⁶⁴ Federmayer 2005.

⁶⁵ A kassai Wilhelm Draheimre: AMK H III/2. mac. 86. fol. 99. (1687. december 15.). Más kamarai hivatalnokok eseteiről: Gecsényi 1999, 2003: 100–113; Gecsényi–Gusarova 2003.

⁶⁶ H. Németh 2012.

⁶⁷ Fricz-Molnár 2015.

városvezetők legitimitását.⁶⁸ Andreas Fritz a svábföldi Inneringenben eredetileg evangélikus, de a bajor választófejedelem uralma alatti területeken bevezetett intézkedések hatására katolizált családban született. A bécsi egyetemen sajátította el az orvosláshoz szükséges ismereteket, 1687-ben fejezte be tanulmányait. Két évre rá kérelmezte sikerrel a megürült alsó-magyarországi bányakamarák orvosának pozícióját.⁶⁹ Apósa a felső-ausztriai Linzben 1680-ban osztrák nemességet szerzett Johann Frideli-Fridenau volt, aki szintén az értelmiségi polgárok közül került ki, és aki e téren szerzett érdemei alapján nyert nemességet. A tanács hivatalnok nemeseivel kiváló kapcsolatot ápoló, fiatal katolikus orvost hamarosan, 1692-ben, a besztercebányai belső tanács tagjává, 1698-ban pedig a város első vezetőjévé választották. 1694-ben a hűtlenségbe esett besztercebányai Kochlacz család birtokaira nyert adománylevelet, majd ugyanebben az évben magyar nemességet is kapott. További karrierjét viszonylag korai, 1701-ben bekövetkezett halála akadályozta meg.⁷⁰

A 17. század utolsó harmadában bevezetett új intézkedések elősegítették a nemességgel rendelkező kamarai hivatalnokok hasonló módon történő beépülését a városok vezető testületeibe, egyes tisztviselőket pedig egyenesen a város élére repítettek. Ők a városok többségében családi és gazdasági kapcsolatok nélkül vették át a vezetést, még polgárjoguk sem volt, sőt, többségük a belvárosban egyáltalán nem rendelkezett házbirtokkal, általában a városfalon kívül, a külvárosban volt házuk.⁷¹ Sopron esetében hasonló választás 1673-ban Leopold Kollonich kamaraelnök közvetlen befolyása alatt folyt le, Johann Serpilius (Quendel) polgármester helyére Mathias Preiner került.⁷² Csányi János krónikájában külön kiemelte aényt, hogy a frissen megválasztott polgármester még csak polgárjoggal sem bírt, polgári esküjét megválasztását követően tette le.⁷³ Az eset nem volt egyedülálló, hiszen 1675-ben (amikor Preiner városbíró lett) polgármesternek Pásztor Zsigmondot választották meg, akit a Payr krónika egyszerűen csak idegen emberként jelölt meg.⁷⁴ Az ebben az időszakban megválasztottak között ugyanebbe a kategóriába osztható Tallóssy Mihály, Szily Pál és Mathias Strauss soproni vámos is, akik egyszerű külső nemesként, illetve kamarai alkalmazottként kerültek a tanácsba. A legtöbben csak akkor nyerték el a polgárjogot, amikor beiktatták őket tisztükbe, de (Mathias Strauss esetében) előfordult az is, hogy

⁶⁸ H. Németh 2012.

⁶⁹ ÖStA FHKA AHK ung.MBW 109. 1689. März 16. fol. 937–944.

⁷⁰ Fricz-Molnár 2015: 103–109.

⁷¹ Payr-Payr 1942: 69–70, 74; Csányi 1858: 23; ÖStA FHKA AHK HF U Akte RN 222. 1666. augusztus fol. 248–288, RN 233. 1671. június fol. 101–107; MNL OL E 23 (Litt. ad Cam. Scep.) 1671. augusztus 5., 1672. január 6. Kinisy Jánosra: MNL OL E 23 (Litt. ad Cam. Scep.) 1671. szeptember 19.; ÖStA FHKA AHK HF U Akte RN 235. 1671. október fol. 41–42. A háztulajdonokra: Dávid 2008; MNL OL E 41 (Litt. ad cam.) 1680. No. 121.

⁷² Csányi 1858: 23.

⁷³ Csányi 1858: 23.

⁷⁴ Payr–Payr 1942: 74.

a rekatolizálást követő években polgárjogot kapó személy csak másfél évtizeddel később lett tanácsos.⁷⁵

Pozsony esetében ez kevésbé volt igaz, hiszen országos hatáskörű igazgatási székhelyként a vegyes nemesi-polgári eredetű hivatalnok-értelmiség rétege jelentős volt a városlakók között. A város társadalmába jóval mélyebben beágyazódott személyekről volt szó, hiszen az összes újonnan a városi elitbe kerülő személy a helyi jezsuita gimnázium tanulója volt. Pakay Benedek, Vattay István,⁷⁶ Christoph Georg Hilscher, Somody György és Zsámbokréty Mihály egykor jezsuita diákokként és kamarai hivatalnokokként biztos támaszai voltak az új rendszernek, és így bíróvá választásuk a kiküldött királyi biztosok számára egyértelmű volt.⁷⁷ A kamarai biztosok utasításában kiemelten fontos városi jegyzői tisztséget először Földváry András káptalani jegyző töltötte be, majd miután a magyarországi Gubernium titkára lett, a nagyszombati egyetemen végzett Christoph Georg Hilscher ügyvéd vette át a helyét. Hilscher később a polgármesteri tisztelet is elnyerte, így állását a nagyszombati egyetem hallgatója, Thamásfalvy István, a Magyar Kamara hivatalnokának fia kapta meg, aki korábban kamarai jegyzőként dolgozott.⁷⁸

A kassai városvezetők összetételében a legkarakteresebb változást a katolikus magyar nemesek számának hirtelen megugrásában láthatjuk. Regionális központi jellege, a felső-magyarországi régió hadügyi és kamarai igazgatásának központjaként betöltött szerepe és a korszak társadalomtörténeti jellegzetességei arra predesztinálták Kassát, hogy egyik helyi központja legyen a Nyugat-Európában is egyértelműen megjelenő típusnak, a városban élő nemességnek. A város rendi társadalmának ilyen jellegű átalakulását támogatta az is, hogy Kassa a Magyar Királyság és az Erdélyi Fejedelemség közötti terület székhelyeként a magyarországi és az erdélyi nemesség váltóhelyeként is működött.⁷⁹ A katolikus magyar nemesség képviselői közül Szentmártony Imre a korszak jogász-értelmiségi körébe sorolható. Kassán ismert és elismert ügyvédként tevékenykedett,⁸⁰ 1703 és 1720 között a belső tanács tagja, a Rákóczi által megszállt Kassa bírása három évig, a kuruc országgyűléseken rendszeresen vett részt. Felesége, Marussy Katalin, Orbán István özvegye, a Lászy és a Regéczi családdal állt rokonságban, apja Abaúj vármegye szolgabírája volt.⁸¹ Demeczky Mihály gyergyószéki nemesi családból származott, az adatok szerint éppen az 1670-es években került Erdélyből a Magyar Királyságba. A nagyszombati jezsuita egyetemen szerezhette meg

⁷⁵ H. Németh 2007: 136–137.

⁷⁶ Federmayer–Csiba–Nagy 2015.

⁷⁷ AMBr MMBr Úradné knihy 2 a 12. fol. 91–92, 2 a 13. fol. 21, fol. 188, fol. 291–292, fol. 319–320, fol. 351–352, 2 a 14. fol. 63, fol. 141–142, fol. 235, fol. 344–345, 2 a 15. pag. 61–64, pag. 212–213, pag. 366–367, pag. 485–489; Federmayer–Csiba–Nagy 2015.

⁷⁸ Federmayer 2018: 233–234.

⁷⁹ H. Németh 2002, 2014a, 2014b.

⁸⁰ Az ügyvédi esküt 1702. január 2-án tette le az egri káptalan előtt. AMK Schw. 11831.

⁸¹ AMK H III/2. re. 9; Schw. No. 10517, 12018, 13383, 13603. A város követeiként: Schw. No. 12185, 12228, 12355, 12782.

jogi ismereteit, majd Abaúj vármegyében telepedett meg. Thököly Imre szolgálataiban állva látta el követként a fejedelem képviselőjét. Kassán városi jegyző lett, majd igen hamar a belső tanács tagja, a város birtokainak igazgatója, 1686-ban és 1687-ben bíró,⁸² de esküdtként és számvevőként a vármegyében is ellátott kisebb tisztségeket.⁸³ Demeczky nem csupán véletlenszerűen kiválasztott embere lehetett a királyi biztosoknak, hiszen az 1674-ben nagy nehezen kiválasztott Udvarhelyi Mihály káptalani jegyző (aki egyszerre látta el a városi és a káptalani teendőket) helyére a nagyszombati jezsuitáktól érkező fiatal nemes személyében egy nagyon nehéz problémára találtak megoldást.⁸⁴ A városi jegyzői állás nem csupán fizetéshez juttatta őt, hanem jelentős befolyással is járt.⁸⁵ Kapcsolatai inkább a vármegyei nemességhez kötődtek, de gyermekei keresztzülei között a kaszai itáliai családok tagjai is előfordultak.⁸⁶

Demeczkyhez és Szentmártonyhoz hasonlóan Jászay László is jogi végzettséggel bíró értelmiségi nemes lehetett. Noha konkrét bizonyítékunk nincs arra, hogy bármilyen végzettséggel rendelkezett, a város érdekében tett követjárásai ezt támasztják alá. Nem lehetett túl vagyonos, mivel 1676-ban a városnak tett szolgálataira és szegénységére hivatkozva kérte a tanácstól azt, hogy tekintsen el a hitlevél bemutatásától, valamint a polgártaksa kifizetésétől. Hat évvel később már a belső tanács tagja volt, és nem tudunk arról, hogy a választott községben szerepelt volna.⁸⁷ Kapcsolatai Korponay Ferencéhez voltak hasonlóak, mivel gyermekeit a kamarai hivatalnokok közül kiválasztott városvezetők (Rác Márton, Korponay Ferenc), valamint az olasz származású Máray család tagjai tartották a keresztvíz alá.⁸⁸

Jászay mellett több alkalommal is szerepelt városi ügyekben Váncsay Balázs városi ügyész, akinek pályafutása egyben rámutat a korszak átmenetiségére, a megváltozott politikai viszonyokhoz való alkalmazkodásra. Váncsay Balázs magyar kántorként kezdte pályafutását Kassán, majd a város ügyészeként jelenik meg forrásainkban. A család nemességének egyik megszerzője, az armálist testvéreivel, Mihállyal és Mátyással együtt kapta meg I. Lipóttól 1665. május 4-én.⁸⁹ Váncsay megfelelő kapocsként szolgálhatott a katolikusok és az evangélikusok között, hiszen igen korán katolikus hitre tért. Fiát, Istvánt 1673. július 25-én keresztelte meg az evangélikus lelkész, keresztzülei a város evangélikus

⁸² ÖStA FHKA AHK HF U Akte RN 280. fol. 284–286; AMK Schw. No. 9777, 10699; H. Németh 2006: 257.

⁸³ Gyergvószék testimoniálisa a család nemességéről: Demeczky 2010–2021. Egyetemi éveiről: Zsoldos (szerk.) 1990: 183, 190, 196. Thököly követként: Gergely 1886–1888: 11. köt. 493.

⁸⁴ H. Németh 2018a: 793.

⁸⁵ AMK H III/2. mac. 86. fol. 1., 114, 121–122; Schw. No. 10564.

⁸⁶ ŠtAKE, Zb. cirk. matr., Rímsko-katolícká cirkev pag. 304. 1709. április 9., pag. 557. 1720. szeptember 20.

⁸⁷ AMK H II. 1676; illetve Németh 2006: 269.

⁸⁸ ŠtAKE, Zb. cirk. matr., Rímsko-katolícká cirkev pag. 363. 1711. november 15., pag. 290. 1708. április 27.

⁸⁹ MNL OL C 30 (Acta nob.) Pozsony vm., Documenta No. 22., illetve Pozsony vm., Protocolum investigationis nobilium, 471., Pozsony vm., Investigatio nobilium, A füzet pag. 8.

elitjének prominens képviselői, Madarász Márton, Kassai István, Pischel Sándor organista, Kiss Ádámné Puttemberger Zsófia, Tornay Andrásné Liptai Judit, illetve Féja Dávidné Faigel Judit voltak.⁹⁰ Második gyermekét, Gábort 1681-ben már a katolikus plébános tartotta keresztvíz alá,⁹¹ így Váncsay Balázs áttérése e két időpont közé tehető, de talán nem volt messze attól az időponttól, amikor a magyar kántorból városi ügyész vált, hiszen korábban is szokás volt az aposztata értelmiséget valamilyen állami vagy városi szolgálattal jutalmazni, egyben gondoskodni megélhetésükről.⁹² Az ekkor már nagymértékben katolizált tanács talán épp aposztata volta miatt választotta őt arra a célra, hogy a város ellen vonuló Thökölyvel tárgyaljon.⁹³

Váncsay Balázs fia a 18. századi kassai városvezetés legmeghatározóbb, legnagyobb befolyással bíró, de egyben a korszak kassai várospolitikájának legnagyobb botránját is okozó figurája. Társadalmi kapcsolatait tekintve egyértelműen a nemesi rangjára büszke, a vármegyei nemes családokkal rokoni kapcsolatot kereső városvezetők közé oszthatjuk.⁹⁴ A városvezetésben pályafutását a II. Rákóczi Ferenc által újra megválasztott tanácsban kezdi szószólóként, de a következő években azonnal a belső tanács legelőkelőbb tagjai között találjuk. A szabadságharc időszakában az egyik, diplomáciai jellegű feladatokkal leggyakrabban megbízott kassai tanácsos volt, Rákóczihoz, annak legfontosabb tisztviselőihez, illetve a kuruc országgyűlésekre küldték ki.⁹⁵ 1709-ben helyettes bíró, majd a következő két évben megválasztották bírónak.⁹⁶ Láthattuk, hogy protestánsnak született, de 1712-ben már biztosan katolikus volt, hiszen ebben az évben a katolikus Radikovicz István ikergyermekeinek egyik keresztapja.⁹⁷ Áttérésének az is a biztos jele, hogy az 1712. január 28-án tartott újabb, immáron Franz Meixner kamarai tanácsos előtt lezajlott tisztújításon megválasztott, tisztán katolikusokból álló tanácsban az előkelő második helyen szerepel. A tanácsosi hely mellett ekkor adószámvevőnek is megválasztották.⁹⁸

Váncsay csak 1714-ben került ki a tanácsból, és feltételezhetjük, hogy a Rákóczi-szabadságharc idejéből származó viselt dolgai, a város pénzügyeinek elfogult kezelésének gyanúja lehetett az ok. Ennek ellenére 1717-ben helyettes

⁹⁰ ŠtAKE, Zb. cirk. matr., Evanjelická cirkev, 1673. pag. 626.

⁹¹ ŠtAKE, Zb. cirk. matr., Rímsko-katolícká cirkev 1681. pag. 373.

⁹² AMK Schw. No. 9442.

⁹³ AMK Schw. No. 9830.

⁹⁴ Feleségei a Kiséry és Pálfalvy családokból származtak. AMK Schw. No. 13390, 13675, 13961, 14117; Schr. No. 19712.

⁹⁵ AMK H I. 12541/2. Miskolc, 1706. január 24., 12541/3. Miskolc, 1706. február 14., 12541/4. Miskolc, 1706. január 31., 12726/14. Késmárk, 1707. január 10., 12726/30. Köröm, 1707. június 16.; H III/2. mac. 103. fol. 29. 1707. március 21., fol. 37–38. 1707. április 15., Schw. Nr. 12516.

⁹⁶ AMK Schw. No. 12871. Kassa, 1709. augusztus 9.; Schw. No. 13010. 1710. augusztus 18.; Schw. No. 12984. 1710. augusztus 21.; H III/2. re. 9. fol. 144, 149.

⁹⁷ ŠtAKE, Zb. cirk. matr. Rímsko-katolícká cirkev, 1712. pag. 393.

⁹⁸ AMK H III/2. re. 9. fol. 159–160.

bíró,⁹⁹ a következő évben pedig szószólónak és bírónak is jelölték. A kettő közül utóbbit nyerte el szavazattöbbséggel, és 1727-ben, kilenc év bíróként eltöltött idő után tette le csak a hivatalt!¹⁰⁰ Az ok igen rendhagyó volt: egy kamarai vizsgálat hatására vált meg tisztétől, és közel állt ahhoz, hogy súlyos ítélet szülessen ellene a város gazdálkodásában észlelt visszaélések miatt, de végül felmentették.¹⁰¹ Váncsay rohamos tempóban szerezte vissza hatalmát a város irányítása felett: már 1728-ban helyettes bíróként működött, majd a következő évben a királyi biztos előtt tartott választáson nyerte vissza a bírói széket, amelyet 1733-ig meg is tartott, és haláláig a tanács első helyein ült.¹⁰² Miután pedig a bevett gyakorlat szerint az első tanácsos egyben a város gazdálkodását is a kezében tartó polgármesteri tisztet is betöltötte, méltán mondhatjuk el, hogy Váncsay István a 18. század első felének legmeghatározóbb jelentőségű kassai bírója volt.

AZ ÁLLAMI HIVATALNOKKÁ VÁLÁS KEZDETEI

Az egyes életutakkal bemutatott jelenség fontos igazgatási és ezzel együtt társadalmi változásokat készített elő. A változások egyik oldala az, hogy a városi tisztviselők mindinkább állami tisztviselőkké váltak. Ennek európai háttere ismeretebb, leginkább a német történetírás folytatott ezzel kapcsolatban kutatásokat, amelyekből kiderül, hogy a városok „államosításával”¹⁰³ egy időben a városvezető elit, a városi tisztviselők állami hivatalnokokká váltak, és ugyanolyan elvárásoknak kellett megfelelniük, mint amelyek más igazgatási ágakban is jellemzők voltak, például vizsgát kellett tenniük.¹⁰⁴ A magyarországi városvezetők esetében is erre figyelhetünk fel. Ahogy már láthatjuk, az új tisztviselőkkel szembeni elvárások szerint a kiválasztott személyeknek szakképzettnek, a jogban, a közigazgatásban és a közgazdaságban jártasnak kellett lenniük.¹⁰⁵ Az elvárások visszaköszönnek az egykorú utasításokban, valamint a korszak közigazgatás-elméleti munkáiban is. Előbbire csak illusztrációként I. Lipót titkos utasítását idézzük fel (*Was einem Hoff Cammerrath in Rechtssachen politicis und oeconomicis zuwissen ist und obligt*), amelyben az Udvari Kamara tanácsosaitól elvártakat sorolta fel. A felsorolt tulajdonságok között előkelő helyen szerepel, hogy a tanácsosoknak mindenekelőtt a jog és a közigazgatás terén, illetve a hadügyekben tanulmányokkal kell rendelkezniük, mivel a legfontosabb kamarai ügyekhez, amelyek a Birodalmi Udvari Tanács, az Osztrák Udvari Kancellária, valamint az Udvari Haditanács előtt felmerülhetnek, ilyen jellegű alapos tudás szükséges; ellenkező esetben

⁹⁹ AMK Schw. No. 13964. 1717. november 10.

¹⁰⁰ AMK III/2. re. 9.

¹⁰¹ AMK Schw. No. 15779. Bécs, 1728. február 24.

¹⁰² AMK Schw. No. 15592. Bécs, 1728. február 24., No. 15625.

¹⁰³ Gerteis 1986.

¹⁰⁴ Rügge 2000.

¹⁰⁵ H. Németh 2018b.

„az erre vonatkozó tudomány nélkül uruk szolgálatában rossz javaslatot tehetnek, és ez számtalan kárt okozhat.” Éppen ezért az uralkodó megkövetelte, hogy tanácsosai „a jogi tanulmányok terén a legteljesebb ismeretekkel rendelkezzenek”.¹⁰⁶

A közigazgatás-elméleti munkák közül Veit Ludwig von Seckendorff (1626–1692), kora egyik meghatározó jelentőségű államférfija, a régi német kameralizmus egyik legnagyobb támogatója *Teutscher Fürsten-Stat* című művét emelnénk ki, amely mély betekintést enged egy kora újkori, közepes méretű abszolutista-patriarchális állam közigazgatási elméletébe és gyakorlatába Közép-Európában. Az elmélet és a gyakorlat különleges keveréke tette ezt a traktátust a Szent Római Birodalomban több mint egy évszázadra a legolvasottabb politikai-adminisztratív gondolkodással foglalkozó publikációk közé. Seckendorffnál a tisztviselők központi szerepet játszottak a szuverén állam létrehozásában, megszilárdításában és kiterjesztésében. Nemcsak az uralkodó kompetens tanácsadói és végrehajtó hatóságaként működtek, hanem közvetítették annak akaratát is az alattvalók felé. Így a hivatalnoki réteget Seckendorff a korai abszolutista állam megtartójának nevezte. Az író elvárásai így ezekkel a hivatalnokokkal szemben épp olyan nagyok voltak, mint azt I. Lipót esetében is láthattuk. Elképzelései szerint az államnak jól képzett, társadalmilag kiemelt hivatalnokokat kellene képeznie, fizetnie és kinevelnie.¹⁰⁷

Az állam és az államigazgatás modernizációjával egy időben a városi tisztviselők modernizációjának lehetünk szemtanúi, amelynek társadalomtörténeti aspektusait tekintve szintén láthatunk európai párhuzamokat, de természetesen eltéréseket is. A német tartományokban az államigazgatás előretörésével jelentős számú hivatalnokra volt szükség. A Magyar Királysággal ellentétben ez a hivatalnokgárda, részben a német tartományok erős városiasodásának köszönhetően, jórészt a polgárságból érkezett, a nemesség az egyes udvari hivatalokban töltött be jelentős, inkább reprezentatív szerepet, valamint a hadseregben.¹⁰⁸ Összességében e réteg tagjai inkább rangjuk (*Wertelite*), és mind kevésbé az általuk betöltött fontos tisztségek (*Funktionselite*) által váltak az elit részévé. A harmincéves háború időszakára vált egyértelművé, hogy a német tartományok nemessége a hadügy kivételével az államigazgatásban elvesztette jelentőségét, és számuk jelentősen visszaesett a hivatalviselők között. A polgári hivatalviselő elit a kameralista és merkantilista területeken (egyház, igazságszolgáltatás, közigazgatás) domináns szerepet töltött be.

Ez a jelenség a 18. századra visszajára fordult, a nemesség ekkor egyre inkább visszaszerezte pozícióit.¹⁰⁹ Az általuk betöltött hivatali pozíciók arányát azonban az is jelentősen befolyásolta, hogy a polgárság elitje, valamint a polgári származású hivatalnokréteg mindinkább törekedett a nemesi cím megszerzésére. A gießeni, tübingeni, augsburgi, münsteri és mainzi nagy kutatások az utóbbi har-

¹⁰⁶ ÖStA FHKA AHK NÖHA W-61/A/36/e fol. 1153–1154.

¹⁰⁷ Paulus 2008.

¹⁰⁸ Összefoglalóan Bahlcke 2012: 78–88.

¹⁰⁹ Lásd erre a büdingeri konferenciasorozat e kötetét: Franz (Hg.) 1972.

minc évben rámutattak arra, hogy a hivatalnoki kör rekrutálódásának változása valóban a fenti keretek között történt meg, és a polgárok továbbra is jelentős szerephez jutottak, főként a helyi gazdasági értelmiségi elitben, valamint a közigazgatás közép- és alsósintű részében.¹¹⁰ A 17. és 18. századra így alakult ki a német tartományokban az a jogászelit, amely nem csupán a városi tisztségeket foglalta el, hanem az államigazgatás felsőbb szintjein is kiemelkedő szerepet játszott.¹¹¹ A nemesség szakszerűsödésének lehetünk szemtanúi a német tartományokban már a 17. századtól,¹¹² de a Magyar Királyság tekintetében is megfigyelhető a jezsuita nemesi konviktusok diákjai, illetve az egyetemre járt nemesek számának megnövekedése, amelyet a Mária Terézia által felállított Tereziánium csak még inkább elősegített.¹¹³

A BILDUNGSBÜRGERTUM MAGYARORSZÁGI KEZDETEI

A városvezetők helye a városi társadalmon belül erős párhuzamot sejtet a német „Bildungsbürgertum” csoporttal, melynek alapjait eleinte a képzett lelkészek alkották, majd a különállásukat megalapozó képzettségük már a hivatalnoki gárdára is kiterjedt, a 19. században pedig már ez a réteg képezte a csoport magját.¹¹⁴ Társadalmi kapcsolataikat az jellemezte, hogy szoros rokonságban voltak a városi és állami hivatalnokokkal, valamint a nagybirtokok tisztviselőivel. A német nagyvárosokban már a 18. század elején sem volt jellemző, hogy akár városvezetőként is polgárjoguk lett volna, jóllehet ez a kisebb városokban egészen a 18. század végéig elvárás maradt. Középvárosi példát vizsgálva kimutatható, hogy e csoportra az is jellemző, hogy attitűdjüket tekintve teljesen polgáriak voltak, rokoni kapcsolataik és társadalmi hálójuk teljes mértékben a városi polgársághoz kötötte őket. A német Bildungsbürgertum fejlődése tehát mindenképpen az állam közigazgatásának kiszélesedéséhez köthető, amely államnak kiművelt polgárookra, állami hivatalnokokra volt szüksége.¹¹⁵

A fentebb bemutatott életutak árnyalják azt a képet, amelyet a német tartományokon végzett vizsgálatokra alapozva a Magyar Királyságban lezajlott fejlődésről rajzolhatunk. A polgári hivatalviselők alacsonyabb reprezentáltsága részben a nemesi társadalom erősségét, részben a városiasodás gyengébb nívóját is mutatja. A bemutatott polgári származású hivatalnokok pályája azonban párhuzamba állítható a német tartományokban tapasztaltakkal abból a szempontból, hogy a polgárság tagjai itt is éltek a korszak által nyújtott kiemelkedési

¹¹⁰ Reinhard–Häberlein 1996; Hartmann–Morawiec–Voss (Hgg.) 2000; Rügge 2000; Blessing 2005.

¹¹¹ Herborn 1977; Jahns 1995; Herborn–Heuser 1998; Brakensiek 1999; Schulz (Hg.) 2002.

¹¹² Müller 1984.

¹¹³ Khavanova 2005; Kökényesi 2016.

¹¹⁴ Vondung–Dilcher (Hgg.) 1976.

¹¹⁵ Gall 2012: 7, 83–86.

lehetőséggel, és hivatali pályafutásuk rendi felemelkedésük egyetlen kiindulópontja lett. A 17–18. század fordulójától ez a lehetőség még inkább elérhetővé vált, hiszen a saját városában tisztséget vállaló polgár egyben az uralkodó hivatalnokává is vált, nemesként pedig a régió más területein, a vármegye, a helyi állami közigazgatás vagy akár a terület meghatározó jelentőségű nagybirtokosának szolgálatában is elláthatott az államnak/uralkodónak fontos megbízásokat. Erre utal a már bemutatott soproni polgárok kiemelkedése, nemesítésükön túl az udvarnoki, sőt – mint Leopold Natl esetében tapasztalhattuk – a bárói rang elnyerése.

A nemességből a városba érkezők esetében egy jól bejáratott utat figyelhetünk meg: az adott személy nemesként előnyt élvezett az állami, vármegyei hivatalok elnyerésekor, így hivatalnoki életmódját, melyet egyedül a városban tudott gyakorolni, nagymértékben vegyítette a polgárral, melynek korai kifejeződése a polgárjog felvétele volt. A 17. század utolsó harmadától ez a kapcsolat – város és nemesség, polgár és nemes – még mélyebbé vált, hiszen e nemesek a városok élére kerültek, ők képviselték (néha igen markánsan) a polgárság érdekeit, egyben ők irányították a város igazgatását, ítélezését és gazdálkodását is. E családok utódai sok esetben állami hivatalnokok, máskor városi hivatalviselők voltak, de életük minden esetben a városhoz kötődött.

Gyökereiket tekintve e két rendi csoport tagjai különböző irányból érkeztek, de karrierjüket és életmódjukat tekintve nagyon vegyes, a rendi kategóriák átjárhatóságát egyértelműen jelző életutat jártak be. A vegyességet azonban mindannyiuknál áthidalta az a hivatalnoki élet, amely állami hivatalnokként, egy közeli nagybirtok városban élő gazdasági szakembereként vagy a városvezető elit tagjaként jellemezte őket. A rekonstruált karrierutak rámutatnak egy olyan, rendi szempontból igen vegyes, de egyben a rendiségen belüli átjárhatóságot jól szimbolizáló modellre, amely nem az egyoldalú átalakulást mutatja, mint például egy jobbágyból katonai szolgálataiért elnyert nemessé váló személy vagy család esetében. A városi polgárból vagy nemesből hivatalnokká, sőt, a várost vezető tisztviselővé váló családok mindvégig ebben a vegyes rendi állapotban léteztek: nemes polgárként és városi nemesként városlakók voltak, polgári környezetben éltek, hivatalnokként pedig egyszerre nemesek és polgárok voltak, állami vagy városi (vagy elképzelésük szerint mindkét) szolgálatban lévő tisztviselő értelmiségiek. E vegyes rendi származással rendelkező csoport tagjainak rokoni kapcsolatai igen szerteágazóak, de kötődésüket, csoporttudatukat jól mutatja, hogy gyermekeik keresztszüleinek általában egymást vagy hivatali főnökük családját választották. A vármegyei nemesség köréből kiválasztott komák és komaasszonyok kis aránya inkább arra mutat, hogy a birtokos nemesség felé mutatott tiszteletük jeleként választották ki a környék jelentősebb középnemeseit, akik el is fogadták a felkérést! A megismert kapcsolati háló azt sugallja, hogy e réteg tagjai mind a polgárságtól, mind pedig a nemességtől elkülönülten, de nem elzárkózva alkottak egy mintegy „rendi” zárványt a városi lakosságon belül, vagyis a korszak rendiségen belül hivatalnokként alkottak rendet.

FORRÁSOK

Archív mesta Bratislavy (AMBr)

Magistrat mesta Bratislavy (MMBr)

Archív mesta Košice (AMK)

Collectio Schwartzenbachiana (Schw.)

Supplementum Schramianum (Schr.)

Supplementum H. Listiny, listy a spisy (H I–II.)

Supplementum H. Mestské knihy a registre, Knihy mestskej administratívy, Malá mestská kniha (Liber civitatis minor) (H III/2. mac.)

Supplementum H. Mestské knihy a registre, Knihy mestskej administratívy, Knihy voljeb (Liber restaurationum) (H III/2. re.)

Magyar Nemzeti Levéltár Országos Levéltára (MNL OL)

Helytartótanácsi Levéltár, Magyar Királyi Helytartótanács

Acta nobilium (C 30 (Acta nob.))

Kincstári Levéltárak, Magyar (pozsonyi) kamarai levéltár, Magyar Kamara regisztratúrája

Litterae Camerae Scepusiensis (E 23 (Litt. ad Cam. Scep.))

Protocollum diversarum relationum super restaurationibus lib. reg. civitatum (E 34 (Prot. rest. lib. reg. civ.))

Litterae ad cameram exaratae (E 41 (Litt. ad cam.))

Kincstári Levéltárak, Szepesi kamarai levéltár, Szepesi Kamara regisztratúrája

Minutae (E 244 (Min.))

Kincstári Levéltárak, Magyar Kamara Archivuma

Urbaria et Conscriptioes (E 156 (UetC))

Österreichisches Staatsarchiv (ÖStA)

Finanz- und Hofkammerarchiv, Alte Hofkammer (FHKA AHK)

Hofffinanz Ungarn, Akten (HF U Akte)

Niederösterreichische Herrschaftsakten (NÖHA)

Hofffinanz Ungarn, Ungarisches Münz- und Bergwesen, Akten (ung.MBW)

Štátny archív v Trnave (ŠtATr)

Magistrat mestra Trnava (MMTr)

Štátny Archív v Košiciach (ŠtAKE)

Zbierka cirkevných matrík (Zb. cirk. matr.)

Áldásy Antal 1938: *A Magyar Nemzeti Múzeum Könyvtárának czímereslevelei*. 4. kötet. 1657–1716. Budapest.

Bognár Krisztina – Kiss József Mihály – Varga Júlia 2002: *A Nagyszombati Egyetem fokozatot szerzett hallgatói, 1635–1777*. Budapest.

- CJH 1608–1657 = Márkus Dezső (szerk.) *Magyar Törvénytár / Corpus Juris Hungarici: 1608–1657. évi törvénycikkkek*. (Ford. Kolosvári Sándor – Óvári Kelemen.) Budapest, 1900.
- CJM = Kolosváry Sándor – Óvári Kelemen (szerk.): *A magyar törvényhatóságok jogszabályainak gyűjteménye. Corpus juris statutorum*. II/2. kötet. Budapest, 1890.
- Csányi János 1858: *Csányi János magyar krónikája, 1670–1704*. (Szerk. Paur Iván.) Pest.
- Demeczky János 2010–2021: *Demeczky család*. demeczky.hu – utolsó letöltés: 2021. október 27.
- Payr György – Payr Mihály 1942: *Payr György és Payr Mihály krónikája, 1584–1700*. (Szerk. Heimler Károly.) Sopron.
- Vissi Zsuzsanna – Trostovszky Gabriella – Tuza Csilla – H. Németh István – Csavlek Judit (szerk.) 2006: *Libri Regii – Királyi Könyvek, 1527–1918*. Budapest.
- Zsoldos Artilla (szerk.) 1990: *Matricula Universitatis Tyrnaviensis 1635–1701 / A Nagyszombati Egyetem anyakönyve 1635–1701*. Budapest.

HIVATKOZOTT IRODALOM

- Andermann, Kurt 1995: Cours et résidences allemandes époque moderne. Bilan et perspectives de recherche. *Francia* (22.) 159–175.
- Bácskai Vera 1991: *Gyula gazdasága és társadalma a XV–XVI. században*. Gyula.
- Bácskai Vera 2002: *Városok Magyarországon az iparosodás előtt*. Budapest.
- Bahlcke, Joachim – Strohmeyer, Arno (Hgg.) 1999: *Konfessionalisierung in Ostmitteleuropa. Wirkungen des religiösen Wandels im 16. und 17. Jahrhundert in Staat, Gesellschaft und Kultur*. Stuttgart.
- Bahlcke Joachim 2012: *Landesherrschaft, Territorien und Staat in der frühen Neuzeit*. München. DOI: 10.1524/9783486714111
- Blessing, Bettina 2005: *In Amt und Würden: Bedienstete der Stadt Regensburg von 1660 bis 1802/10*. Regensburg.
- Brakensiek, Stefan 1999: *Fürstendiener – Staatsbeamte – Bürger. Amtsführung und Lebenswelt der Ortsbeamten in niederhessischen Kleinstädten (1750–1830)*. Göttingen.
- Bužek, Václav 2001: Wandlungen des Adels in Böhmen und Mähren im Zeitalter des Absolutismus (1620–1740). In: Asch, Ronald G. (Hg.): *Der europäische Adel im Ancien Régime. Von der Krise der ständischen Monarchien bis zur Revolution (ca. 1600–1789)*. Köln – Weimar – Wien, 287–321.
- Chartier, Roger – Chaussinand-Nogaret, Guy – Nebeux, Hugues – Le Roy Ladurie, Emmanuel 1981: *La ville classique*. Paris.
- Dávid Ferenc 2008: *Sopron belvárosának házai és háztulajdonosai, 1488–1939*. Sopron.
- Domanovszky Sándor 1922: *A szepesi városok árumegállító-joga: Lőcse és Késmárk küzdelme az árumegállításért 1358–1570*. Budapest.
- Ember Győző 1946: *Az újkori magyar közigazgatás története Moháctól a török kiűzéséig*. Budapest.

- Ennen, Edith 1981: Mitteleuropäische Städte im 17. und 18. Jahrhundert. In: Rausch, Wilhelm (Hg.): *Die Städte Mitteleuropas im 17. und 18. Jahrhundert*. Linz (Donau), 1–20.
- Fallenbüchl Zoltán 1967: A Szepesi Kamara tisztviselői a XVII–XVIII. században. *Levéltári Közlemények* (38.) 193–236.
- Fallenbüchl Zoltán 2002: *Állami (királyi és császári) tisztségviselők a 17. századi Magyarországon. Adattár*. Budapest.
- Federmayer, Frederik 1999: Pôvod, etnická a náboženská štruktúra prešporského patriciátu v 17. storočí. *Historické štúdie* (40.) 177–184.
- Federmayer, Frederik 2003: *Rody starého Prešporka: genealogický rozbor obyvateľstva a topografia mesta podľa súpisu z roku 1624*. Pozsony.
- Federmayer, Frederik 2005: Leopold Peck (1560–1625) kincstárnok és családja. In: Czoch Gábor – Kocsis Aranka – Tóth Árpád (szerk.): *Fejezetek Pozsony történetéből magyar és szlovák szemmel*. Bratislava, 156–200.
- Federmayer, Frederik 2009: Barónska vetva rodu Ruttkay-Vrútocký. Genealógia a vývoj erbu. (Uhorské zemianstvo v habsburských službách.). In: Kovačka, Miloš – Augustínová, Eva – Mačuha, Maroš (eds): *Zemianstvo na Slovensku v novoveku. Zborník prác z interdisciplinárnej konferencie, ktorá sa konala 8.–10. júna 2009 v Martine. Časť 1. Postavenie a majetky zemianskych rodov*. Martin, 332–352.
- Federmayer, Frederik 2010: Šľachta uhorskej metropoly v pomoháčskom období. (Archontologicko-genealogický náčrt problematiky.). *Forum historiae* (4.) 2. <https://www.forumhistoriae.sk/sites/default/files/federmayer1.pdf> – utolsó letöltés: 2021. október 25.
- Federmayer, Frederik 2011: Klement Literát Beczenczy (a archontológia zástupcov palatínских miestodržiteľov). *Historický časopis* (59.) 493–513.
- Federmayer, Frederik 2012: Gašpar Partinger (+1630). Osudy a kariéra kráľovského úradníka na prelome 16. a 17. storočia. In: Klimeková, Agáta – Augustínová, Eva (eds): *Ján Jessenius. Slováci na panovníckych dvoroch. Zborník prác z interdisciplinárnej konferencie, ktorá sa konala 13.–14. septembra 2011 v Martine*. Martin, 220–236.
- Federmayer, Frederik 2013: Marek Walticher (1603–1655) a jeho rodina. Kariéra prešporského meštana v kráľovských a palatínских službách. *Mesto a dejiny* (2.) 2. 38–62.
- Federmayer Frederik 2015: Wappensiegel und heraldische Symbolik der Waldbürger und der Einwohner der unterungarischen Bergstädte in der Frühen Neuzeit. In: Ingenhaeff Wolfgang (Hg.): *Bergbau und Persönlichkeiten . 13. Internationaler Montan-historischer Kongress Hall in Tirol, Schwaz, Sterzing 2014*. [Wattens]. 49–65.
- Federmayer, Frederik 2016: *Lausser. Príbeh meštianskeho rodu Genealogická identifikácia náhrobnej dosky z krypty Katedrály sv. Martina v Bratislave*. Bratislava.
- Federmayer, Frederik 2018: A jezsuita iskolákban végzett diákok és karrierlehetőségeik a Magyar Királyság 17. századi fővárosában. *Történelmi Szemle* (60.) 215–236.
- Federmayer, Frederik – Csiba Balázs – Nagy Róbert 2015: Komorský radca Lukáš Vattay, richtár Štefan Vattay, ich rodina v Prešporku a stredovekí predkovia na Žitnom ostrove. *Woch, ročenka pre genealógiu a regionálne dejiny Bratislavy* (3.) 16–49.
- Felhő Ibolya 1946: A szabad királyi városok és a magyar kamara a XVII. században. *Levéltári Közlemények* (24.) 209–267.

- Franz, Günther (Hg.) 1972: *Beamtenum und Pfarrerstand 1400–1800*. Limburg (Lahn).
- Fricz-Molnár Péter 2015: Egy bányavárosi mintakarrier a 17. század végéről. Fritz András, a „tekintetes Doktor úr”, 1660–1701. *Turul* (88.) 3. 103–109.
- Friedrichs, Christopher R. 1995: *The Early Modern City 1450–1750*. London–New York.
- Friedrichs, Christopher R. 2000: *Urban Politics in Early Modern Europe*. London.
- Fundárková, Anna 2009: Bratislavský palác Pavla Pálffyho. In: Fejtová, Olga – Ledvinka, Václav – Pešek, Jiří (eds): *Život pražských paláců. Šlechtické paláce jako součást městského organismu od středověku na práh moderní doby*. Praha, 557–574.
- Gall, Lothar 2012: *Von der ständischen zur bürgerlichen Gesellschaft*. 2., aktualisierte Aufl. Berlin – Boston. DOI: 10.1524/9783486714142
- Gecsényi Lajos 1991: Kelet-magyarországi kereskedők a nyugati távolsági kereskedelemben 1546-ban. *A Hajdú-Bihar Megyei Levéltár évkönyve* (18.) 25–35.
- Gecsényi Lajos 1993a: Az Edlaspereg-ügy. A magyar kereskedők bécsi kapcsolatai a 16. század első felében. *Történelmi Szemle* (35.) 279–295.
- Gecsényi Lajos 1993b: Győr kereskedelmi kapcsolatainak történetéhez a XVII. században. *Győri Tanulmányok* (13.) 103–118.
- Gecsényi Lajos 1996: Adatok Pápa szerepéhez a XVI. században a Rába-menti tájegységben. In: Hermann István – Somfai Balázs (szerk.): *Tanulmányok Pápa város történetéből*. 2. kötet. Pápa, 75–80.
- Gecsényi Lajos 1997: Bécsi kereskedők memoranduma a kelet-nyugati kereskedelemről, 1615. In: Kalmár János (szerk.): *Miscellanea fontium historiae Europaeae. Emlékkönyv H. Balázs Éva történészprofesszor 80. születésnapjára*. Budapest, 79–88.
- Gecsényi Lajos 1999: Egy kamarai tisztviselő a XVI. században. Nagyváthy Ferenc. *Turul* (72.) 3–4. 77–83.
- Gecsényi Lajos 2003: *Győr város telek- és házösszeírásai, 1564–1602 / Grund- und Hausverzeichnisse der Festungstadt Győr/Raab, 1564–1602*. Győr.
- Gecsényi Lajos – Gusarova, Tatána Pavlovna 2003: A Szepesi Kamara vezető tisztviselői 1646–1672 között. *Századok* (137.) 653–672.
- Gergely Samu 1886: Thököly Imre és a francia diplomácia. *Történelmi Tár* (9.) 333–352.
- Gerteis, Klaus 1986: *Die deutschen Städte in der frühen Neuzeit. Zur Vorgeschichte der „bürgerlichen Welt“*. Darmstadt.
- Granasztói György 1989: A dunai térség városodása. (XVII–XVIII. század). *Demográfia* (32.) 3–4. 157–187.
- Granasztói György 1993: A vezetés szociológiája a középkorvégi Kassán. In: Horn Ildikó (szerk.): *Perlekedő évszázadok. Tanulmányok Für Lajos történész 60. születésnapjára*. Budapest, 124–146.
- Granasztói György 2003: Nagyszombat, 1579–1711. A város területe, mint elbeszélés. *Korall* (4.) 11–12. 75–102. DOI: 10.1002/cite.200390482
- Granasztói György 2004: *A barokk győzelme Nagyszombatban: tér és társadalom, 1579–1711*. Budapest.
- H. Németh István 2002: Polgár vagy nemes? A városok nemesi rendű lakosainak problematikája a felső-magyarországi városszövetség tevékenysége tükrében. *Korall* (3.) 9. 79–106.

- H. Németh István 2004: *Várospolitika és gazdaságpolitika a 16–17. századi Magyarországon. A felső-magyarországi városszövetség*. 1–2. kötet. Budapest.
- H. Németh István 2006: *Kassa szabad királyi város archontológiája. Bírák, külső és belső tanács (1500–1700)*. Budapest.
- H. Németh István 2007: Az állam szolgálói vagy a város képviselői? A központosuló várospolitika hatásai a soproni politikai elit átrendeződésére. *Soproni Szemle* (61.) 125–141.
- H. Németh István 2009: Pre-Modern State Urban Policy at a Turning Point in the Kingdom of Hungary: The Elections to the Town Council. In: Schlögl, Rudolf – Sawilla, Jan Marco (eds): *Urban Elections and Decision Making in Early Modern Europe, 1500–1800*. Cambridge, 276–299.
- H. Németh István 2011: A vezetés dinamikája. A kassai városvezető elit általános jellemzői (16–17. század). In: H. Németh István – Szívós Erika – Tóth Árpád (szerk.): *A város és társadalma. Tanulmányok Bácskai Vera tiszteletére. A Hajnal István Kör Társadalomtörténeti Egyesület 2010. évi, Köszegen megrendezett konferenciájának kötete*. Budapest, 311–322.
- H. Németh István 2012: Venerable Senators or Municipal Bureaucrats? The Beginnings of the Transformation of the Estate of Burghers at the Turn of the Seventeenth and Eighteenth Centuries. *The Hungarian Historical Review* (1.) 49–78.
- H. Németh István 2014a: Unterdrückung oder Reform? Die Rekatholisierung in den ungarischen königlichen Freistädten. In: Václav, Ledvinka – Jirí, Pešek (eds): *Město v převratche konfesionalizace v 15. až 18. století*. Praha, 435–450.
- H. Németh István 2014b: Kassa az európai várospolitika sodrásában. In: Hajdúová, Maria – Bartoš, Martin (eds): *Kassa az európai történelem kontextusában*. Košice, 220–239.
- H. Németh István 2016: A rendi kategóriák olvasztótégelye. A kora újkori magyarországi szabad királyi városokban lakó nemesi rangúak helyzete és szerepvállalása. In: Balogh Judit – Pap József (szerk.): *Nemesi és polgári szerepek, reprezentáció és interpretáció*. Eger, 111–130.
- H. Németh István 2018a: Pozsony centrális szerepköreinek hatásai és jellegzetességei a magyarországi városhálózatban. *Történelmi Szemle* (60.) 171–199.
- H. Németh István 2018b: Állam és városok – A szakszerűsödés felé vezető első lépések a városi igazgatásban, 1670–1733. *Századok* (152.) 771–808.
- H. Németh István 2020: Egy változó világ városvezetői. In: Bogdándi Zsolt – Fejér Tamás – Jakó Klára (szerk.): *Hivatalnok értelmiség a kora újkori Erdélyben és a Magyar Királyságban I*. Kolozsvár – Budapest, 99–121.
- Halčko, Josef – Rojka, Lubos 2015: *Dejiny jezuitov v Bratislave do roku 1773*. Trnava.
- Hartmann, Anja Victorine – Morawiec, Malgorzata – Voss, Peter (Hgg.) 2000: *Eliten um 1800. Erfahrungshorizonte, Verhaltensweisen, Handlungsmöglichkeiten*. Mainz.
- Házi Jenő 1982: *Soproni polgárcsaládok, 1535–1848*. 1–2 kötet. Budapest.
- Herborn, Wolfgang 1977: *Die politische Führungsschicht der Stadt Köln im Spätmittelalter*. Bonn.
- Herborn, Wolfgang – Heuser, Peter Arnold 1998: Vom Geburtsstand zur regionalen Juristenelite. Greven und Schöffen des kurfürstlichen Hochgerichts in Köln von 1448 bis 1798. *Rheinische Vierteljahrsblätter* (62.) 59–160.

- Holák, Ján 1969: Topografia bratislavského Podhradie v 18. a 19. storočí. *Spisy Mestského múzea v Bratislave* (4.) 57–100.
- Hrdlička, Josef 2007: Die (Re-)Katholisierung lokaler Amtsträger in Böhmen. Konfession oder Disziplin? In: Leeb, Rudolf – Pils, Susanne Claudine – Winkelbauer, Thomas (Hgg.): *Staatsmacht und Seelenheil. Gegenreformation und Geheimprotestantismus in der Habsburgermonarchie*. Wien, 357–366.
- J. Újváry Zsuzsanna 1994: Egy kereskedőcsalád metamorfózisa. In: Zimányi Vera (szerk.): *Óra, szablya, nyoszolya. Életmód és anyagi kultúra Magyarországon a 17–18. században*. Budapest, 33–85.
- J. Újváry Zsuzsanna 2001: Polgár vagy nemes? In: J. Újváry Zsuzsanna (szerk.): *Ezredforduló – századforduló – hetvenedik évforduló. Ünnepi tanulmányok Zimányi Vera tiszteletére*. Piliscsaba, 395–426.
- Jahns, Sigrid 1995: Juristenkarrieren in der Frühen Neuzeit. *Blätter für deutsche Landesgeschichte* (131.) 113–134.
- Jakab Elek 1870–1888: *Kolozsvár története. Oklevéltárral*. 1–2. kötet. Buda.
- Janáček, Josef 1991: Valdštejnův Jičín. (Příspěvek k otázce rozvoje vrchnostenských měst v první polovině 17. století). In: Pánek, Jaroslav (ed.): *Česká města v 16.–18. století. Sborník příspěvků z konference v Pardubicích 14. a 15. listopadu 1990*. Praha, 87–100.
- Jeney-Tóth Annamária 2001: Adalékok a céhek és iparosok szerepéhez a XVII. századi Kolozsváron. In: Dáné Tibor Kálmán – Egged Ákos – Sipos Gábor – Wolf Rudolf (szerk.): *Kolozsvár 1000 éve*. Kolozsvár, 98–109.
- Kádár Zsófia Klára 2018: A pozsonyi jezsuita kollégium mint összetett intézmény a 17. században. *Történelmi Szemle* (60.) 237–282.
- Kádár Zsófia Klára 2020: *Jezsuiták Nyugat-Magyarországon a 17. században: A pozsonyi, győri és soproni kollégiumok*. Budapest.
- Khavanova, Olga 2005: Az apai érdemeket a fiúkban jutalmazni... Az iskoláztatás privilégiuma Mária Terézia uralkodása idején. *Századok* (139.) 1105–1129.
- Kiss András 1997: Kolozsvár város önkormányzati fejlődése az 1458-as „unióig” és kiteljesedése az 1568-as királyi ítélettel. *Erdélyi Múzeum* (59.) 289–297.
- Knittler, Herbert 2004: Städtelandschaften in Österreich im Spätmittelalter und in der Frühneuzeit. In: Gräf, Holger Thomas – Keller, Katrin (Hgg.): *Städtelandschaft, réseau urbain, urban network. Städte im regionalen Kontext in Spätmittelalter und früher Neuzeit*. Köln – Weimar – Wien, 111–133.
- Kökényesi Zsolt 2016: A hasznos állampolgár képzése. Közjó és oktatás-nevelés kapcsolata a 18. századi Habsburg Monarchiában. *Történelmi Szemle* (58.) 519–532.
- Kubinyi András 1999: Központi helyek a középkor végi Abaúj, Borsod, Heves és Torna megyékben. *A Herman Ottó Múzeum évkönyve* (37.) 499–518.
- Kubinyi András 2004: Városhálózat a késő középkori Kárpát-medencében. *Történelmi Szemle* (46.) 1–30.
- Landsteiner, Erich 2003: Strukturelle Determinanten der Stellung Wiens im interregionalen Handel. In: Csendes, Peter (Hg.): *Wien. Die frühneuzeitliche Residenz (16. bis 18. Jahrhundert)*. Wien, 187–200.
- Makkai László 1943: *Társadalom és nemzetiség a középkori Kolozsváron*. Kolozsvár.
- Maksay Ferenc 1959: *Urbáriumok. XVI–XVII. század*. Budapest.

- Meinhardt, Matthias 2006: Chancengewinn durch Autonomieverlust. Sächsische und anhaltische Rezisendstädte zwischen bürgerlicher Selbstbestimmung und fürstlichem Gewaltswillen. In: Paravicini, Werner – Wettlaufer, Jörg (Hgg.): *Der Hof und die Stadt: Konfrontation, Koexistenz und Integration in Spätmittelalter und früher Neuzeit. Halle an der Saale, 25.–28. September 2004*. Ostfildern, 37–62.
- Mikó Árpád – Pálffy Géza 2005: A pozsonyi ferences templom késő reneszánsz és kora barokk síremlékei. *Művészettörténeti Értesítő* (55.) 319–348. DOI: 10.1556/MuvErt.54.2005.3-4.6
- Müller, Rainer A. 1984: Aristokratisierung des Studiums? Bemerkungen zur Adelsfrequenz an süddeutschen Universitäten im 17. Jahrhundert. *Geschichte und Gesellschaft* (10.) 31–46.
- Nagy Iván 1857–1868: *Magyarország családai czímerekkel és nemzedékrendi táblákkal*. 1–13. kötet. Pest.
- Pálffy Géza 2013: A Magyar Királyság új fővárosa. Pozsony a XVI. században. *Fons* (20.) 1. 3–76.
- Pálffy Géza 2016: *A Magyar Királyság és a Habsburg Monarchia a 16. században*. Budapest.
- Pálffy Géza – Mikó Árpád 2002: A pozsonyi Szent Márton-templom késő reneszánsz és kora barokk síremlékei (16–17. század). *Művészettörténeti Értesítő* (51.) 107–172.
- Paravicini, Werner – Wettlaufer, Jörg (Hgg.) 2006: *Der Hof und die Stadt: Konfrontation, Koexistenz und Integration in Spätmittelalter und früher Neuzeit. Halle an der Saale, 25.–28. September 2004*. Ostfildern.
- Paulus, Stefan 2008: Rolle und Bedeutung des Beamtentums in Veit Ludwig von Seckendorffs „Teutscher Fürsten-Stat“ (1656). *Jahrbuch für europäische Verwaltungsgeschichte*. (19.) 85–118. DOI: 10.5771/9783845205755-85
- Pickl, Othmar (Hg.) 1971: *Die wirtschaftlichen Auswirkungen der Türkenkriege. Die Vorträge des 1. Internationalen Grazer Symposions zur Wirtschafts- und Sozialgeschichte Südosteuropas, 5.–10. Oktober 1970*. Graz.
- Pickl, Othmar 1984: Der Funktionswandel der Stadt Pettau/Ptuj am Handelsweg zwischen Ungarn und Oberitalien vom Frühmittelalter bis zur Gegenwart. In: Tichy, Franz – Schneider, Jürgen (Hgg.): *Stadtstrukturen an alten Handelswegen im Funktionswandel bis zur Gegenwart. Referate des 6. interdisziplinären Colloquiums des Zentralinstituts*. Neustadt a. d. Aisch, 57–70.
- Pils, Susanne Claudine – Niederkorn, Jan Paul (Hgg.) 2005: *Ein zweigeteilter Ort? Hof und Stadt in der Frühen Neuzeit*. Innsbruck – Wien.
- Reinhard, Wolfgang – Häberlein, Mark 1996: *Augsburger Eliten des 16. Jahrhunderts. Prosopographie wirtschaftlicher und politischer Führungsgruppen 1500–1620*. Berlin. DOI: 10.1515/9783050071930
- Rügge, Nicolas 2000: *Im Dienst von Stadt und Staat. Der Rat der Stadt Herford und die preußische Zentralverwaltung im 18. Jahrhundert*. Göttingen.
- S. Lauter Éva 2006: Pozsony városa új szerepben. In: G. Etényi Nóra – Horn Ildikó (szerk.): *Idővel paloták... Magyar udvari kultúra a 16–17. században*. Budapest, 144–171.
- Schulz, Günther (Hg.) 2002: *Sozialer Aufstieg: Funktionseliten im Spätmittelalter und in der frühen Neuzeit*. München. DOI: 10.1515/9783486833003

- Šulcová, Jana 1991: Dodávky skla pre pálfiovský dvor v Bratislave v 17. storočí. *Zborník Slovenského národného múzea – História* (31.) 119–127.
- Szakály Ferenc 1994: Pápa a török korban. In: Kubinyi András (szerk.): *Tanulmányok Pápa város történetéből. A kezdetektől 1970-ig*. Pápa, 125–200.
- Szakály Ferenc 1995: *Mezőváros és reformáció. Tanulmányok a korai magyar polgárosodás kérdéséhez*. Budapest.
- Szűcs Jenő 1955: *Városok és kézművesség a XV. századi Magyarországon*. Budapest.
- Tóth Árpád 2015: Nemesség, polgárság és honorácior értelmiség határán: városi tisztségviselők a késő rendi társadalom korszakában. *Századok* (149.) 1093–1111.
- Varga Szabolcs 2009: *Irem kertje: Pécs története a Hódoltság korában, 1526–1686*. Pécs.
- Vondung, Klaus – Dilcher, Gerhard (Hgg.) 1976: *Das wilhelminische Bildungsbürgertum: zur Sozialgeschichte seiner Ideen*. Göttingen.
- Wick Béla 1941: *Kassa története és műemlékei*. Kassa.
- Závodová, Katarina 1974: *Verný a pravý obraz slovenských miest a hradov, ako ich znázornili rytci a ilustrátori v XVI., XVII. a XVIII. storočí*. Bratislava.

Forgó András

A társadalmi mobilitás lehetőségei a katolikus hierarchiában

Megyéspüspöki kinevezések, 1686–1799

A katolikus egyházi hierarchiát a történeti szakirodalom hagyományosan a társadalmi mobilitás egyik fontos színterének tekinti, ahol a merev rendi keretek átlépésével az alacsony származásúaknak is lehetőségük nyílt magas pozíciók betöltésére. A 18. századdal foglalkozó történeti munkák azonban a magyarországi katolikus püspöki kart zárt arisztokrata csoportként írják le, amelyben az uralkodó által kinevezett, megbízható főúri családokból származó főpapok tevékenykedtek a katolikus expanzió előmozdításán. Tanulmányomban ezt az el-
lentmondást szeretném feloldani, és a püspöki kinevezések vizsgálatával bemutatni, milyen lehetőségek adódtak ebben a rendi csoportban a század folyamán az egyéni, vagy kivételes esetben a családi felemelkedésre. A kérdés megválaszolásához a török kiűzése és a jozefinista politika lezárulása közti időszakot tekintettem át, vagyis az 1680-as és az 1790-es évek közötti évtizedeket.¹ A kezdő évszám a historiográfiai hagyományhoz alkalmazkodva könnyen kijelölhető: 1686, vagyis Buda felszabadításának éve – még ha ez az esemény nem is jelentette az oszmán hatalom megszűnését az országban –, a záró évszám kapcsán viszont felvetődik az a módszertani kérdés, hogy melyik évet tekintjük a jozefinista kormányzati rendszer határvonalának. A reformok hatása ugyanis, különösen az egyházpolitikában, II. József halála után is kimutatható.² Azonban az 1790-es években a forradalmi Franciaország elleni háborúk miatt, a kincstár amúgy is szűkös bevételeit növelendő, a megürült püspöki székeket egy kivétellel nem töltötték be, így a vizsgálatot 1799-ig végezhettem el különösebb aggályok nélkül.

A történeti szakirodalom a vizsgált korszak első felét a magyarországi katolikus egyház életében is új korszaknak tekinti, és a katolikus expanzió³ vagy újabban a katolikus konfesszionalizáció⁴ névvel illeti; Mária Terézia uralkodásától pedig a közvetlen állami beavatkozás felerősödését, az államegyházi törekvések hangsúlyosabbá válását, végső soron pedig a felvilágosult abszolutista reformpolitikát

¹ Tanulmányom a *Korszakváltás – elitváltás? A püspöki kar a török kiűzése utáni évtizedekben* című, dolgozatom eredményeinek kiszélesítése, és módszereinek tágabb időmetszetben történő alkalmazása. Forgó 2019a.

² Meszlényi Antal nyomán ugyan a katolikus egyháztörténetírás az 1780 és 1848 közötti időszakot sokszor egy korszaknak tekinti (jozefinizmus, posztjozefinizmus), ez azonban nehezen illeszkedik a magyar történetírásban elfogadott korszakoláshoz. Meszlényi 1934.

³ Kosáry 1989: 763–824.

⁴ Összefoglalóan lásd Forgó–Guitman–Tusor 2014.

emeli ki.⁵ Mindegyik időszak fontos komponense az egyház „személyi állományának”, vagyis a klérus összetételének kérdése, az egyházkormányzat és az intézményrendszer reorganizációja és reformja szempontjából pedig különösen a főpapság tagjainak kiválasztása. A magyarországi püspökkinevezések joga hagyományosan a mindenkori uralkodó kezében volt, aki ezt a jogát – a főkegyúri jog részeként – a Szentszék korlátozó törekvései ellenére is gyakorolta.⁶ Különösen igaz ez a 18. századra, amikor a korábbi időszaktól eltérően Róma egyáltalán nem gördített akadályokat az uralkodói kinevezést nyert főpapok méltóságviselése elé, így azok a prekonizációt és a felszentelést követően kánonjogi szempontból is teljes jogú prelátusokká váltak.⁷ Tehát a püspökkinevezési gyakorlat vizsgálatakor az uralkodói egyházpolitika lenyomatát találjuk meg, amelyen érdemben nem változtatott a szentszéki megerősítés.⁸

Szükségesnek tartom megindokolni, hogy az alábbiakban miért csak a megyéspüspököket vizsgáltam, és miért nem terjesztettem ki kutatásaimat a címzetes püspökökre. Korszakunkban a címzetes püspökök nagy része kánonjogi értelemben nem tekinthető prelátusnak, hiszen néhány segédpüspöktől, illetve koadjutortól eltekintve nem szentelték őket püspökké, így semmilyen főpapi funkciót nem láthattak el. Őket már a kortársak is az *episcopi electi*, vagyis a választott püspökök terminussal illették, hiszen csak a király kiválasztása, azaz kinevezés folytán nyerték el címüket, annak pápai megerősítése nem történt meg. Az egyházi ranglétrán túlnyomó részük csak a kanonoki stallumig jutott, hiszen a címzetes püspökség általában nem járt javadalommal; a többieknek pedig csak a püspöki karrier előszobájaként szolgált, ők később tovább léptek a megyéspüspökök csoportjába.⁹ Ugyanígy nem foglalkozom a bizánci rítusú egyházmegyék főpapjaival sem, részben azért, mert a görögkatolikus eparchiák jogállása korszakunk első felében még rendszerint tisztázatlan volt, részben pedig azért, mert a püspökök személyének kiválasztásában a latin rítusúaktól eltérő kritériumok érvényesültek.¹⁰

Mivel a római katolikus főpapok a korszakban nemcsak egyházi, hanem fontos közéleti szerepet is betöltöttek (többek között földbirtokosként, a vármegyék élén és az országgyűléseken), ezért a 18. századi magyar püspöki kar vizsgálata a politika- és társadalomtörténet szempontjából is hasznosítható eredményeket nyújt. Általánosságban pedig elmondható, hogy az egyháztörténet és a köztörténet határterületén elhelyezkedő kutatások hozzájárulnak ahhoz, hogy

⁵ Hermann 1973: 361–375; Újabbban: Gőzsy 2013.

⁶ Fraknoi 1895.

⁷ Bahlcke 2013: 79.

⁸ Az uralkodói kinevezések a Királyi Könyvekben követhető nyomon, korszakunkra: MNL OL A 57 MKL LR 18–60. k. <https://archives.hungaricana.hu/hu/libriregii/> – utolsó letöltés: 2021. augusztus 31. A pápai kinevezések a levéltári dokumentumok alapján összeállított adattárakban érhetők el, korszakunkra: Ritzler–Sefrin 1952–1958: V–VI. Online adatbázisa: <https://www.catholic-hierarchy.org/> – utolsó letöltés: 2021. augusztus 31.

⁹ A „választott püspökökről” részletesen: Bahlcke 2006.

¹⁰ Végheő 2011: 77–109.

kiszabadítsák az egyháztörténet-írást a részben a történelmi okok, részben pedig a felekezeti elfogultság miatt kialakult elszigeteltségéből, és a történettudomány egyik fontos aldiszciplínájává emeljék.¹¹

A Magyar Királyság területén korszakunk kezdetén tizenöt egyházmegye fekdött: a két érsekség, Esztergom és Kalocsa mellett Bosznia, Csanád, Eger, Erdély, Győr, Nyitra, Pécs, Szerém, Vác, Várad, Veszprém, Zágráb és Zengg-Modrus. Ebben a struktúrában hozott változást Mária Terézia egyházpolitikája, amelyből témánk szempontjából a boszniai és a szerémi püspökség összevonását (Diakovár központtal, 1773), valamint a besztercebányai, szepesi és rozsnói (1776), végül pedig a székesfehérvári és a szombathelyi egyházmegye felállítását (1777) szükséges kiemelni. Ezekre az egyházmegyékre 1686 és 1799 között összesen kilencvenhárom személyt neveztek ki – a püspökkinevezések száma ennél jóval több, mert egy személy élete során sokszor több püspöki méltóságot is viselt.

Az alábbi elemzés főként korábbi egyháztörténeti kutatások eredményeire támaszkodik. Elsősorban nem új adatok feltárása a célja, hanem a többnyire már ismert információk csoportosításával kíván következtetéseket levonni a katolikus püspöki kar mint rendi csoport 18. századi összetételével kapcsolatban. Együtt arra a kérdésre keresi a választ, hogy milyen lehetőségei voltak a vizsgált korszakban működő klerikusoknak az egyházi hierarchiában és ezáltal a rendi társadalomban történő felemelkedésre. A jövőbeni forrásfeltáró kutatások pontosítani fogják a főpapokról szerzett tudásunkat, de a feltett kérdések megválaszolása megítélésem szerint jelenlegi ismereteink alapján is lehetséges.¹²

TÁRSADALMI STÁTUSZ

A főpapok társadalmi státuszát figyelembe véve megállapítható, hogy a vizsgált 93 püspök közül 38 származott arisztokrata családból, vagyis az összes vizsgált személy 40%-a. Nagyobb részük, 26 fő a magyarországi főnemesség soraiból került ki. Egyértelműen az Esterházy család¹³ vezeti a sort, amely négy főpapot is adott a 18. századi magyarországi katolicizmusnak: az idősebb Imrét, Imre Gábort, László Pált és Eszterházy Károlyt. Őket a Kollonich család¹⁴ megyéspüspökei, Lipót, Zsigmond és László követik. Őt főúri családból korszakunkban két-két megyéspüspök került ki, Batthyány József és Ignác,¹⁵ Csáky Imre és

¹¹ Reinhardt 2001: 595. Az egyháztörténetnek a teológia és történettudomány között elfoglalt helyéről: Bánkúti et al. (szerk.) 2018.

¹² Fontos új információkkal leszünk gazdagabbak a püspökkinevezések szentszéki megerősítését kísérő ún. információs eljárások jegyzőkönyveinek publikálásával, amelyekben a jelölt életútjára is kitértek az illetékesek. Ez a forrásfeltáró munka már folyamatban van. Tóth 2017, 2019.

¹³ Galántai gróf. A család cseszneki ága korábban bárói címet viselt, számára 1715-ben nyert grófi címet az Esterházy Imre későbbi esztergomi érsek és öccse, Gáspár. Koltai 2005: 9.

¹⁴ Kollegrádi gróf, Nagy 1857–1868: VI. 301.

¹⁵ Németújvári gróf, Nagy 1857–1868: I. 236.

Miklós,¹⁶ Erdődy Gábor Antal és László Ádám,¹⁷ Patachich Ádám és Gábor,¹⁸ valamint Révay Antal és János.¹⁹ A többi kilenc családból egy-egy megyéspüspököt találunk: Andrassy Antalt,²⁰ Barkóczy Ferencet,²¹ Berchthold Ferencet,²² Berényi Zsigmondot,²³ Forgách Pált,²⁴ Klobusiczky Ferencet,²⁵ Nádasdy Lászlót,²⁶ Splényi Xavér Ferencet²⁷ és Zichy Ferencet.²⁸

A külföldi származású főpapok közül is többen arisztokrata származásúak voltak. Közülük kiemelhetjük a 16. század végétől császári szolgálatban álló, és 1578-ban magyar indigenátust is nyert Althann grófi családot,²⁹ amelyből egymás után két váci püspök, Michael Friedrich és unokaöccse, Michael Karl is kikerült. Ugyancsak több generáción átívelően szolgált magas udvari tisztségekben a Harrach grófi család több tagja, 1653-tól szintén magyar indigena,³⁰ amelyből Johann Ernst Harrach került a nyitrai püspöki székbe. A legelőkelőbb külföldi család sarja kétségtelenül a szász hercegi család zeitzi oldalágából származó Keresztély Ágost volt,³¹ aki a győri püspöki és az esztergomi érseki méltóságot is viselte. De a harmincéves háború óta császári szolgálatban álló Leslie grófi család³² is kiállított egy püspököt Wilhelm Leslie személyében, és a korszakunkban komoly udvari befolyással rendelkező Sinzendorf grófi családból is származott püspök, Ludwig Philipp.³³ Rajtuk kívül Franz Anton Engl, Christoph Anton Migazzi, Franz Nesselrode, Anton Kasimir Thurn és Johann Otto Volkra volt arisztokrata származású.³⁴ Horvát volt, de birodalmi bárósága révén külhoni nemesi címmel rendelkezett a Chiolich (Čolić) család,³⁵ amelynek sarja volt Chiolich György püspök.

A köznemesi származású püspökök közül többen később főnemesi címet nyertek. Rátkay (Rattkay) Ádám már évtizedekkel püspöki kinevezése előtt, 1687-ben grófi címet kapott, ezt apja, Rátkay Zsigmond ezredes érdemelte ki

¹⁶ Körösszegi (Kereszszeghi) gróf, Nagy 1857–1868: III. 67.

¹⁷ Monyoró-kereki gróf, Nagy 1857–1868: IV. 59.

¹⁸ Zajezdai báró, majd gróf, Nagy 1857–1868: 139.

¹⁹ Szklabinai és blatnicai gróf, Nagy 1857–1868: IX. 698.

²⁰ Csíkszentkirályi és krasznahorkai gróf, Nagy 1857–1868: I. 39.

²¹ Szalai és tavarnai gróf, Nagy 1957–1868: I. 196.

²² Ungerschützi báró, Nagy 1857–1868: II. 8.

²³ Karancsberényi gróf, Nagy, 1857–1868: II. 23.

²⁴ Ghymesi és gácsi gróf, Nagy, 1857–1868: IV. 215.

²⁵ Klobusiczi és zettényi báró, Nagy 1857–1868: VI. 279.

²⁶ Nádasdi gróf, Fogarasföld örökös ura, Nagy 1857–1868: VIII. 24.

²⁷ Mihályi báró, Nagy 1857–1868: X. 335.

²⁸ Zichi és vásoneői gróf, Nagy 1857–1868: XII. 385–386.

²⁹ Nagy 1857–1868: I. 25.

³⁰ Nagy 1857–1868: V. 56–57.

³¹ Forgó 2019b.

³² Würzbach 1856–1868: XV. 14.

³³ Azonos nevű apja 1705 és 1742 között osztrák udvari kancellár volt. Göbl–Hochedlinger 2019: 450.

³⁴ Bahlcke 1997.

³⁵ Nagy 1857–1868: III. 34.

I. Lipóttól.³⁶ 1713-ban Mártonffy György esztergomi kanonokot és nyitrai főesperest Keresztély Ágost közbenjárására III. Károly emelte bárói rangra, és mint bárót még aznap ki is nevezte erdélyi püspökké.³⁷ Utódját, Antalfi Jánost, az erdélyi káptalan nagyprépostját a katolikus státus és a saját kérésére püspöki kinevezése után fél évvel, 1724-ben emelte bárói rangra az uralkodó.³⁸ Az őt követő Sorger Gergely – 1711-től egri kanonok, majd 1727-től tinini felszentelt püspökként Erdődy Gábor Antal egri segédpüspöke – 1729-ben, erdélyi püspöki kinevezése után három hónappal, szintén saját kérésére és az erdélyi kancellária támogatásával nyert bárói címet.³⁹ A Sorger után következő erdélyi püspök, Klobusiczky Ferenc számára már apja megszerezte a báróságot 1695-ben,⁴⁰ ő pedig testvérével együtt grófi címet nyert kalocsai érseki kinevezését követően, 1753-ban.⁴¹ Utóda Erdélyben, Sztojka Zsigmond egri kanonok azonban köznemesi származású volt, így kinevezése után nem sokkal ő is kérvényezte az uralkodónál a rangemelést. Már bevett gyakorlatként hivatkozott az erdélyi püspökök bárósítására, és az ő kérvényét is támogatólag terjesztette fel az erdélyi kancellária.⁴² Ugyancsak rangemelésben részesült Bajtay Antal, aki 1760-ban, szintén néhány héttel erdélyi püspöki kinevezését követően emelkedett báróságra. Ő is saját kérésére és az erdélyi kancellária támogatásával részesült rangemelésben, de folyamodványa elődeihez képest sokkal szűkszavúbb. II. József történelemtanáráként az uralkodói családdal fennállt személyes kapcsolata miatt nyilván nem volt szüksége arra, hogy hosszasan felsorolja vélt vagy valós érdemeit.⁴³ A gyors rangemelések mögött kétségkívül az a törekvés állt, hogy az erdélyi püspök politikai és társadalmi súlyát latba vetve munkálkodhasson az erdélyi katolicizmus pozíciójának megerősítéséért. Ezt bizonyítja az is, hogy a püspökök rendre elnyerték a guberniumi tanácsosi rangot.⁴⁴

A sor másik végén állnak a nem nemesi családból származó főpapok. Közülük a szlovák kézművescsaládból származó Klimó György a legismertebb,⁴⁵ de ebbe a csoportba tartozik Gusztinyi János,⁴⁶ Kalatay Ferenc,⁴⁷ Kerticza Máté

³⁶ Nagy 1857–1868, IX. 658. Kinevezése után Zengg városa panaszt tett ellene a Szentszéknél, hogy már a pápai megerősítése előtt gyakorolta joghatóságát és püspöki jelvényeket viselt. Az ügy végül az uralkodó beavatkozásának köszönhetően lezárult, és Rátkay elnyerte a pápai megerősítést. Fraknoi 1895: 430–431.

³⁷ Temesváry 1901: 5–6.

³⁸ Temesváry 1901: 11.

³⁹ Temesváry 1901: 15.

⁴⁰ Nagy 1857–1868: VI. 279.

⁴¹ Illésy-Pettkó 1895: 111.

⁴² Illésy-Pettkó 1895: 284, Temesváry 1901: 20–22.

⁴³ Temesváry 1901: 28–30.

⁴⁴ Temesváry 1901: 3–20.

⁴⁵ Bahlcke 2013: 154–156; Gözsy 2019.

⁴⁶ Nagy 1857–1868: IV. 458.

⁴⁷ Nagy 1857–1868: VI. 21.

(Matej Franjo Krtica),⁴⁸ Milassin Miklós⁴⁹ és a külföldről jött Nikola Stanislavich (Stanislavić) is.⁵⁰

KÜLFÖLDI TANULMÁNYOK

Ha a püspöki kar az egyházi elitet képviseli, akkor fontos kérdés, hogy milyen képzettségűek voltak tagjai a vizsgált korszakban. A katolikus egyház trienti zsinatot követő reformjának egyik közismerten jelentős eleme a papképzés újjászervezése volt.⁵¹ Már maga a zsinat is külön dekrétumban foglalkozott a kérdéssel, előírva a megyéspüspököknek, hogy állítsanak fel olyan képzési helyeket, ahol tizenkét éves koruktól kezdve nevelik a leendő egyházmegyei papságot. Itt szigorú fegyelmi szabályok szerint a latin nyelv, az egyházzene, a szentírási szövegek, valamint a szertartások ismeretét kellett elsajátítaniuk. A zsinati rendelkezésnek először itáliai és spanyol területen sikerült érvényt szerezni, de Európa más országaiban is hamarosan megjelentek az új típusú papnevelő intézmények. A képzés színvonalát alapvetően meghatározta, hogy a szemináriumok oktatói állománya a jezsuita rend tagjai közül került ki. Mint ismeretes, Magyarországon Oláh Miklós esztergomi érsek már 1566-ban szemináriumot létesített Nagyszombatban, az intézmény működése azonban a háborús állapotok miatt igencsak hanyatott volt. Később újabb szemináriumi alapítások történtek ugyanitt, és Zággyrábban is már 1576-ban sor került szeminárium felállítására. Az egyházmegyei szemináriumok megszervezése azonban főként a török háborúk lezárása után indult meg.⁵²

Nem meglepő módon a széles látókörű Pázmány Péter ismerte fel, hogy a zsinati szellemben megszervezett papképzés mellett szükség van olyan intézményre is, amelyben a kiemelkedő képességű növendékek kapnak helyet. Így jött létre kezdeményezésére 1623-ban a bécsi Pazmaneum, elsősorban az esztergomi főegyházmegye papnövendékei számára, de falai között tanulhattak időlegesen a győri, a nyitrai és az egri egyházmegye kispapjai is, utóbbiak rövid ideig külön bécsi intézményben. A Pazmaneumba úgynevezett konviktorként olyan növendékek is kerülhettek, akiknek taníttatási költségeit egy világi vagy egyházi patrónus vállalta magára. Pázmány érsek rendelkezése értelmében ezt az intézményt is a jezsuiták irányították, és a papövendékek itt is szigorú fegyelmi szabályok között éltek. Ahogy Nagyszombatban (és mint látni fogjuk, Rómában), úgy Bécsben is szoros kapcsolat alakult ki a papnevelde és az egyetem között: a növendékek az egyetem filozófiai, illetve teológiai kurzusait hallgatták, a kollégiumban pedig a papi életre készültek. A teljes képzés hét évig tartott, de ezt csak kevesen járták ki Bécsben,

⁴⁸ Nagy 1857–1868: VI. 226.

⁴⁹ Nagy 1857–1868: VII. 502.

⁵⁰ Nagy 1857–1868: X. 359.

⁵¹ Erről részletesen: Gárdonyi 2001.

⁵² Vanyó 1933: 62–63.

a növendékek többsége két évtől öt évig terjedő időszakot töltött a Pazmaneum falai között. Jelentős számú növendékről van szó: az 1624. évi első tanév és az 1784. évi, II. József elrendelte felosztatás között – leszámítva a Barkóczy Ferenc érsek alatti néhány éves kényszerszünetet – 2100 kispap tanult itt.⁵³

Az egyházi pályára felkészülést biztosító tanulmányok legrangosabb helye kétségkívül a római Collegium Germanicum et Hungaricum volt. A 14. század eleje óta működő római papképzés a 16. században indult fellendülésnek, amikor a katolicizmus központjában sorra alakultak a jezsuiták vezetésével működő nemzeti kollégiumok. Ennek adott újabb jelentős lökést a trienti zsinat már említett szemináriumai rendelkezése. A német és a magyar kollégium egyesítésével 1580-ban létrejött intézmény az összes magyar egyházmegyéből fogadta a növendékeket. Sőt, mivel a korábban a pálos rend birtokában lévő Santo Stefano Rotondo templom birtokaival együtt a 16. század folyamán a Collegium tulajdonába került, kárpótlásul a pálosok is küldhettek növendékeket az intézménybe. II. József 1782. évi tiltó rendeletéig összesen több mint 600 magyarországi alumnust számlált a Collegium, amelyet a rend 1773. évi felosztatásáig szintén a jezsuiták vezettek. A növendékek a trienti szellemiségnek megfelelő, szigorú szabályok között éltek az intézményben, tanulmányaikat pedig a Collegium Romanum falai között végezték, természetesen ugyancsak a jezsuiták vezetésével.⁵⁴ A Pazmaneum és a Collegium Germanicum et Hungaricum között a 17. század második felétől kezdve szoros kapcsolat jött létre: a római intézményben tanult magyar klerikusok közel fele előzőleg a bécsi papnevelő alumnusa volt.⁵⁵

Vizsgált korszakunkban a későbbi érsekek közül Kollonich Lipót, Keresztély Ágost szász herceg és Batthyány József kivételével mindenki végzett római tanulmányokat, többen közülük pedig ezt megelőzően a Pazmaneum növendékei is voltak. Kollonich és Keresztély Ágost eredetileg nem egyházi pályán indult (utóbbi csak felnőtt korában katolizált), így valójában csak Batthyány József a kivétel, aki Nagyszombatban végezte felsőfokú tanulmányait.⁵⁶ A többiek közül Széchényi Pál 1665-ben érkezett a Collegium Germanicum et Hungaricum falai közé pálos szerzetesként. Ezt megelőzően Sopronbánfalván és Bécsben tanult (nem pazmanitaként).⁵⁷ Négy évet töltött a római Collegium falai között Esterházy Imre, 1683 novemberétől 1687 októberéig, szintén pálos szerzetesnövendékként, nagyszombati, sopronbánfalvai és bécsújhelyi tanulmányait követően.⁵⁸ A nagy rivális Csáky Imre 1689 és 1693 között a bécsi Pazmaneum növendéke volt,⁵⁹ ezt követően 1694 és 1695 között a Collegium Germanicum et Hungaricum alumnusa lett.⁶⁰ Öccse, Miklós kassai és pozsonyi tanulmányai

⁵³ Fazekas 2003: 9–20.

⁵⁴ Bitskey 1996: 5–6.

⁵⁵ Fazekas 2003: 14.

⁵⁶ Kollányi 1900: 362.

⁵⁷ Veress 1917: 62–63.

⁵⁸ Veress 1917: 81–82.

⁵⁹ Fazekas 2003: 337–338.

⁶⁰ Veress 1917: 93.

után 1716-ban került a Pazmaneumba konviktorként, ahonnan betegsége miatt idő előtt távoznia kellett.⁶¹ Felépülését követően, 1721 és 1723 között ő is a Collegium növendéke volt.⁶² Patachich Gábor 1718 és 1722 között volt germanikus, ezt megelőzően a stájerországi bencésekénél, Varasdon és Nagyszombatban tanult.⁶³ Öccse, Patachich Ádám a Collegium Croaticum növendékeként hallgatott filozófiát Bécsben, majd 1735 és 1739 között volt a Collegium növendéke.⁶⁴ Klobusiczky Ferenc 1725–1726-ban végezte bécsi tanulmányait szintén a Pazmaneum konviktoraként,⁶⁵ majd 1726 és 1730 között volt germanikus.⁶⁶ Barkóczy Ferenc kassai és nagyszombati tanulmányait követően, 1729 és 1733 között volt a Collegium alumnusa.⁶⁷ Végül Kollonich László szintén Bécsben tanult, de nem a Pazmaneumban, hanem a nemesifjak számára létrehozott Theresianumban.⁶⁸

A későbbi megyéspüspökök között is sok olyat találunk, aki Bécsben és Rómában egyaránt végzett tanulmányokat: Mattyasovszky Lászlót (1696-tól nyitrai püspök),⁶⁹ Dolny Istvánt (1699-től csanádi püspök),⁷⁰ Erdődy László Ádámot (1706-tól nyitrai püspök),⁷¹ Okolicsányi Jánost (1734-től váradi püspök),⁷² Esterházy Imre Gábort (1740-től nyitrai püspök),⁷³ Berényi Zsigmondot (1740-től pécsi püspök),⁷⁴ Zichy Ferencet (1743-tól győri püspök),⁷⁵ Forgách Pált (1747-től váradi püspök),⁷⁶ Koller Ignácot (1762-től veszprémi püspök),⁷⁷ Berchtold Ferencet (1776-től besztercebányai püspök)⁷⁸ és Batthyány Ignácot (1780-tól erdélyi püspök).⁷⁹

A későbbi megyéspüspökök közül többen tanulmányaikat Nagyszombat után közvetlenül Rómában folytatták: Telekesy István (1699-től egri püspök),⁸⁰ Illyés András (1696-tól erdélyi püspök),⁸¹ Ordódy Zsigmond Antal (1708-ban kinevezett, de halála miatt nem beiktatott csanádi püspök),⁸² Szörényi László

⁶¹ Fazekas 2003: 196.

⁶² Veress 1917: 133–134.

⁶³ Veress 1917: 128–129; Tóth 2014: 73–83.

⁶⁴ Veress 1917: 154.

⁶⁵ Fazekas 2003: 343.

⁶⁶ Veress 2003: 143.

⁶⁷ Veress 2003: 146.

⁶⁸ Kissné Bognár 2004: 336.

⁶⁹ Veress 1917: 59.

⁷⁰ Veress 1917: 64.

⁷¹ Veress 1917: 98. Erdődy László Ádámról újabban: Kökényesi 2016.

⁷² Fazekas 2003: 162; Veress 1917: 99–100.

⁷³ Veress 1917: 113–114; Fazekas 2003: 177–178.

⁷⁴ Fazekas 2003: 186; Veress 1917: 124.

⁷⁵ Fazekas 2003: 202; Veress 1917: 134.

⁷⁶ Veress 1917: 127.

⁷⁷ Veress 1917: 164.

⁷⁸ Fazekas 2003: 345; Veress 1917: 175–176.

⁷⁹ Veress 1917: 204.

⁸⁰ Veress 1917: 56.

⁸¹ Veress 1917: 60.

⁸² Veress 1917: 68–69.

(1733-tól szerémi püspök),⁸³ Erdődy Gábor Antal (1715-től egri püspök),⁸⁴ Salbeck Károly (1776-tól szepesi püspök),⁸⁵ Eszterházy Károly (1759-től váci püspök)⁸⁶ és Séllyei Nagy Ignác (1777-től székesfehérvári püspök).⁸⁷ Szily János (1777-től szombathelyi püspök) pedig győri szemináriumi tanulmányai után lett germanikus.⁸⁸ Végül Kollonich Zsigmond csehországi tanulmányait követően volt a Collegium növendéke.⁸⁹

A szerzetesek közül az előbb említetteken kívül Esterházy László Pál (1780-tól pécsi püspök) pálos növendékként fejezte be tanulmányait Rómában. A piaristák számára egy szintén patinás római intézmény, a Collegium Nazarenum állt rendelkezésre felsőfokú tanulmányaik elvégzésére. Itt tanult Bajtay Antal is (1760-tól erdélyi püspök).⁹⁰ Milassin Miklós, II. József későbbi gyóntatója (1790-től székesfehérvári püspök) ferences szerzetesként Firenzében tanult.⁹¹ Andrassy Antal (1780-tól rozsnyói püspök) és Splényi Ferenc (1787-től váci püspök) pedig még jezsuita szerzetesnövendékként a bécsi egyetemen végezte a filozófiát és a teológiát.⁹² Kivételként tűnik fel Sztojka Zsigmond (1750-től erdélyi püspök), aki az egri szeminárium növendékeként Párizsban szerzett doktori fokozatot.⁹³

A bécsi Pazmaneum növendékei között találunk olyanokat is, akik nem Rómában folytatták tanulmányaikat, vagy bécsi tanuló éveiket követően közvetlenül egyházmegyei papi szolgálatba álltak. Az 1713-ban erdélyi püspöki méltóságra lépő Mártonffy György nagyszombati filozófiai tanulmányait követően került a Pazmaneumba, de még tanulmányai befejezése előtt egyházmegyei szolgálatba állt.⁹⁴ Egri szemináriumi tanulmányait követően lett pazmanita Sorger Gergely (1729-től erdélyi püspök), aki ezután szintén visszatért egyházmegyéjébe.⁹⁵ Galgóczy János (1776-ban kinevezett, de halála miatt be nem iktatott rozsnyói püspök) és Révay Antal (1776-tól regnáló rozsnyói püspök), nagyszombati filozófiai tanulmányaikat követően lett a Pazmaneum növendéke. Galgóczy egy év után visszatért Nagyszombatba, Révayt viszont háromévi teológiai tanulmányai után pappá szentelték.⁹⁶ Az 1725-től a veszprémi püspöki széket elfoglaló Acsády Ádám viszont a teljes hétéves felsőfokú képzést Bécsben

⁸³ Veress 1917: 96.

⁸⁴ Veress 1917: 107–108.

⁸⁵ Veress 1917: 165.

⁸⁶ Veress 1917: 167–168.

⁸⁷ Veress 1917: 184–185.

⁸⁸ Veress 1917: 187–188.

⁸⁹ Veress 1917: 92.

⁹⁰ Veress 1941: 294; Léh 1998: 41–42.

⁹¹ Pauer 1877: 295.

⁹² Kissné Bognár 2004: 252, 268.

⁹³ Temesváry 1901: 276.

⁹⁴ Fazekas 203: 141.

⁹⁵ Temesváry 1901: 18.

⁹⁶ Kollányi 1900: 354; Fazekas 2003: 252.

végezte, a Pazmaneum növendékeként.⁹⁷ Végül több szempontból is érdekes Otto Volkra (1710-től veszprémi püspök) esete. Ő egyrészt külföldi születésűként lett bécsi és pozsonyi tanulmányait követően pazmanita, tanulmányait azonban Pármában fejezte be.⁹⁸

A római Collegium a zágrábi egyházmegyéből is fogadott növendékeket, ezért alumnusai között több horvát származásút is találunk: Brajkovics Márton (Martin Brajković, 1698-tól zengg-modrusi püspök),⁹⁹ Chiolnich József Antalt (Josip Antun Čolnić, 1751-től boszniai püspök),¹⁰⁰ és Galyuff Józsefet (Josip Galjuf, 1771-től zágrábi püspök).¹⁰¹ A római Collegium mellett a zágrábi egyházmegye növendékei számára az 1551-ben, Szondi Pál esztergomi és zágrábi kanonok alapította bolognai Collegium Ungarico–Illyricum is rendelkezésre állt. Az intézmény 1553-tól fogadott növendékeket, az alapító szándéka szerint fele részben magyarokat és horvátokat, de a zágrábi káptalan kiválasztási joga miatt az utóbbiak kerültek döntő többségbe.¹⁰² Itt tanult Dvornikovich Mihály (1689-től váci püspök), valamint Branjug György (Juraj Branjug) és Paksy János. A rektorok között is több későbbi püspököt találunk, valószínűleg korábban ők is itt tanultak: Szelisevics Istvánt (Stjepan Selišćević, 1694-től zágrábi püspök), Bedekovics Benedeket (Benedikt Bedeković, 1704-től zengg-modrusi püspök), Patachich Györgyöt (Juraj Patačić, 1703-től boszniai püspök) és a már említett Chiolnich József Antalt.¹⁰³ Benzoni Antal (Antonio Benzoni, 1730-tól zengg-modrusi püspök) pedig Peruggiában szerzett filozófiai és teológiai doktorátust.¹⁰⁴

Szintén a zágrábi egyházmegye növendékei számára alakult meg 1626-ban a bécsi Collegium Croaticum, amelynek lakói leginkább filozófiát tanultak a bécsi egyetemen. Az intézményt II. József szüntette meg 1783-ban.¹⁰⁵ Vizsgált püspökeink közül a már említett Brajkovics Márton, Bedekovics Benedek, Branjug György, Chiolnich József, Galyuff József és Patachich Ádám mellett Kerticza Máté (Matej Franjo Krtica, 1773-tól diakóvári püspök), Rátkay Ádám (1712-től zengg-modrusi püspök), Thauszy Ferenc (Franjo Thauszy 1749-től boszniai püspök) és Verhovác Miksa (Maksimiljan Vrhovac, 1787-től zágrábi püspök) is itt tanult. Hárman a horvátok körében szintén népszerű grazi jezsuita kollégiumot választották képzési helyként: Pohmajevidich Miklós (Nikola Pohmajević, 1718-tól zengg-modrusi püspök), Chiolich György (Juraj Vuk Čolić, 1746-tól zengg-modrusi püspök) és Jessich János (Ivan Krstitelj Ježić, 1789-től zengg-modrusi püspök).¹⁰⁶ A Varasd megyei születésű Radanay Mátyás szintén

⁹⁷ Fazekas 2003: 166.

⁹⁸ Fazekas 2003: 335.

⁹⁹ Veress 1917: 65.

¹⁰⁰ Veress 1917:130.

¹⁰¹ Veress 1917: 159–160.

¹⁰² Molnár 2019: 242–243.

¹⁰³ Veress 1941.

¹⁰⁴ Bogović 2003: 72.

¹⁰⁵ Molnár 2019: 243.

¹⁰⁶ Bogović 2003: 66–77; vö. Kissné Bognár 2004: 365–397.

Grazban,¹⁰⁷ Vernics Ferenc József (1716-tól szerémi püspök) pedig Bécsben és Bolognában tanult.¹⁰⁸

A Magyarországon megyéspüspöki méltóságot viselő külföldiek közül is természetesen többen folytattak bécsi vagy itáliai tanulmányokat. Ludwig Philipp Sinzendorf (1726-tól győri püspök) bécsi tanulmányait követően tanult Rómában,¹⁰⁹ Adalbert Falkenstein (1730-tól csanádi püspök) szintén a római Collegium Germanicum et Hungaricum növendéke volt,¹¹⁰ Johann Ernst Harrach (1736-tól nyitrai püspök) is Rómában szerzett kánonjogi és közjogi doktorátust,¹¹¹ az itáliai származású ferences szerzetes, Giuseppe Maria Favini (1702-től szerémi püspök) a római Szent Bonaventúra kollégium hallgatója volt,¹¹² Michael Friedrich Althann és unokaöccse, Michael Karl Althann (váci püspökök, 1718-tól, illetve 1734-től) is Rómában végzett, mindketten csehországi tanulmányaik után kerültek a Collegium Germanicum et Hungaricumba.¹¹³ Christoph Anton Migazzi (1756-tól szintén váci püspök) passauai tanulmányait követően ugyancsak a római Collegium Germanicum et Hungaricum növendéke lett, ezt megelőzően Trientben és Innsbruckban tanult.¹¹⁴ Joseph Fengler (1787-től győri püspök) pedig Bécsben végezte tanulmányait, miután belépett a piarista rendbe.¹¹⁵

Összességében megállapíthatjuk, hogy a korszakunkban megyéspüspöki méltóságot viselt 93 személyből 81, vagyis a vizsgált csoport 87%-a részben vagy egészben valamelyik külföldi oktatási intézményben végezte tanulmányait. Ők túlnyomó részben be is fejezték teológiai tanulmányaikat, és csak ezután kezdték meg lelkipásztori működésüket.

SZERZETESEK

Az egyházi műveltség és neveltetés hátterére világít rá más szempontból a leendő püspökök szerzetesrendi kötődése. Bár a rendi szabályzatok általában tiltották magasabb egyházi tisztségek betöltését, ez alól felmentés volt nyerhető.¹¹⁶ Korszakunkban egyértelműen a pálos rend adta a legtöbb főpapot: Esterházy Imre esztergomi és Széchényi Pál kalocsai érsek, valamint Nádasdy László csanádi püspök és

¹⁰⁷ Ritzler–Sefrin 1952–1958: V. 326.

¹⁰⁸ Kissné Bognár 2004: 385.

¹⁰⁹ Ritzler–Sefrin 1952–1958: V. 226.

¹¹⁰ Ritzler–Sefrin 1952–1958: VI. 188.

¹¹¹ Szinyei 1896: III. 470; Bahlcke 2013: 123–124; Ritzler–Sefrin 1952–1958: VI. 312.

¹¹² Ritzler–Sefrin 1952–1958: V. 358. Favini I. Lipót 1701-ben szardikai címzetes püspöknek („episcopus sardicensis”) nevezte ki. MNL OL A 57 MKL LR 25. k. 489–490.

¹¹³ Chobot 1917: II. 611, 620.

¹¹⁴ Würzbach 1856–1891: XVIII. 244–247; Wolfsgruber 1890: 6–7.

¹¹⁵ Léh 1998: 112.

¹¹⁶ Ennek egy korábbi, igen tekervényes formája Pázmány Péterhez köthető, aki bár jezsuita szerzetes volt, de mégis szomaszka novíciusként nyert esztergomi érseki kinevezést 1616-ban. Lásd Tusor 2016: 93–163.

Esterházy László Pál pécsi püspök is a rendi kötelékből emelkedett fel prelátussá, a két Esterházy ráadásul korábban általános rendfőnöki tisztséget is viselt: Imre 1702 és 1706 között, László Pál 1769-től 1776-ig, és ő előzőleg a magyar rendtartományt is vezette 1761 és 1767 között.¹¹⁷ Rajtuk kívül három piarista nyert el korszakunkban püspöki széket: Adolf Groll 1733-ban a győrit, Bajtay Antal 1760-ban az erdélyit, Joseph Fengler pedig 1787-ben szintén a győrit. Mellettük két ferencset, egy minoritát és egy barnabitát találunk: Nikola Stanislavich (Stanislavić) csanádi, Milassin Miklós székesfehérvári, Giuseppe Maria Favini szerémi püspököt, valamint Pius Manzadort, aki előbb a zengge-modrusi, majd az erdélyi püspöki széket is elnyerte.¹¹⁸ Mellettük egy bencés szerzetes, Adalbert Falkenstein nyert kinevezést 1730-ban, szintén a csanádi püspöki székre.¹¹⁹ Külön csoportot alkotnak a jezsuiták: a rend feloszlata előtt csupán egyetlen jezsuita szerzetes, Álvaro Cienfuegos nyert püspöki kinevezést, a másik három viszont már exjezsuitaként: Andrassy Antal 1780-ban Rozsnyó, Kalatay Ferenc 1787-ben Várad, Splényi Ferenc ugyanebben az évben Vác, Mártonfi József pedig 1799-ben Erdély püspöke lett.¹²⁰ Érdemes felfigyelnünk rá, hogy a négy pálos szerzetes mindegyike magyar, míg a többi aktív szerzetes két kivétellel külföldi. Az első jelenség azzal magyarázható, hogy a rend hazai alapítása és a korábbi században végbement reformja miatt népszerű volt a magyar nemesség körében, valamint jelentős birtokokkal rendelkezett, amelyek az arisztokrata származású rendtagoknak is megfelelő ellátást biztosítottak.¹²¹ A külföldi szerzetesek pedig – ahogy alább látni fogjuk – az uralkodóhoz vagy egy befolyásos arisztokratához fűződő kapcsolatuknak köszönhetően magyarországi püspöki kinevezésüket, ahogy a magyar Bajtay is. Végül megjegyzendő, hogy a jezsuiták feloszlata után a három említett rendtag mindegyike kanonoki stallumot nyert, majd innen emelkedett püspöki méltóságra, tehát náluk a korábbi rendi kötődés valószínűleg nem volt mérvadó.

KÜLFÖLDIEK

A külföldi származású főpapokat tekintve két csoportot különíthetünk el: az elsőbe azokat sorolhatjuk, akik saját vagy családjuk érdemére tekintettel nyertek el magyar püspökséget. Keresztély Ágost a szász fejedelmi család oldalágából származó konvertitaként és az udvar követeként is számíthatott Bécs támogatására.¹²²

¹¹⁷ Kisbán 1938–1940: II. 435–438. Esterházy László Pál hivatalviselése idején nyerte el a pálos rendfőnök a főpapi jelvények viselésének jogát. Uo. II. 107–108. László Pál Mária Teréziának végzett bizalmas diplomáciai szolgálatot Rómában és Nápolyban, ezért nyerte el 1776-ban a váci prépostságot, majd sebastopoli püspökké szentelték, és a váci püspökség adminisztrátorává nevezték ki. Uo. II. 131.

¹¹⁸ Bahlcke 2013: 140, 219.

¹¹⁹ Szinyei 1896: III. 1481–1482.

¹²⁰ Santos Hernández 2000: 369–378.

¹²¹ Galla 1940–1941: 123–222.

¹²² Mihalik 2021.

Álvaro Cienfuegos is az uralkodó szolgálatában állt Itáliában, ennek köszönhette pécsi püspöki kinevezését. Franz Nesselrode későn lépett az egyházi rendbe, korábban katonaként és birodalmi udvari tanácsosként szolgálta uralkodóját. Ezt hálálhatta meg Lipót a pécsi püspöki kinevezéssel. Wilhelm Leslie szintén az uralkodó tanácsadói közé tartozott, ezzel érdemelhette ki a váci püspöki széket. Christoph Anton Migazzi az osztrák örökösödési háború alatt végzett diplomáciai szolgálata után nyerte el a váci püspökséget.¹²³ Az itáliai eredetű nemesi családból származó, de már Bécsben született barnabita szerzetes, Pius Manzador szintén Mária Teréziának tett egyházpolitikai és diplomáciai szolgálata jutalmául nyerte el előbb a zengg-modrusi, majd az erdélyi püspöki széket – utóbbit a katolikus státus hozzájárulása nélkül.¹²⁴ Ludwig Sinzendorf és Johann Ernst Harrach édesapja magas udvari tisztségének köszönhette magyarországi püspöki kinevezését. Nikola Stanislavich bolgár ferences szerzetes (a nem a magyar uralkodó főkegyurasága alatt álló) nikopolisi címzetes püspökként nyerte el a csanádi püspökséget. Ide az udvar Nádasdy László halála után tudatosan nevezett ki külföldieket, hogy ezzel is megőrizze a Temesi Bánság közjogi különállását.¹²⁵ Már Adalbert Falkenstein személye is ezzel magyarázható.¹²⁶ Stanislavich kinevezési okirata megemlíti, hogy korábban a bécsi udvar szolgálatában szerzett érdemeit.¹²⁷ Nikopolisi címzetes püspökként a bolgárok és románok katolizálásán munkálkodott a Szentszék megbízásából, ekkor Nádasdy Lászlóval is kapcsolatba lépett.¹²⁸ Lehetséges, hogy emiatt figyelt fel rá a bécsi udvar. Utódja, Franz Anton Engl von Wagrain is a Nádasdyt követő külföldi származású megyéspüspökök köréből származik: családja eredetileg frank birodalmi lovagként a 15. században telepedett le Ausztriában. Franz Anton a csanádi püspöki cím előtt a belgrádit viselte.¹²⁹ A szintén ausztriai származású Joseph Fengler még piarista szerzetesként a bécsújhelyi katonai akadémia parókusa volt, majd II. József 1787-ben a melki bencés apátság apátjává nevezte ki. Innen került a győri püspöki székre.¹³⁰ Végül ebbe a csoportba sorolható a trieszti születésű Aldrago Antonio Piccardi is, akit Mária Terézia 1766-ban nevezett ki az isztriai Pedena (Pićan) püspökévé. Miután az egyházmegye területét az újonnan felállított gradiscai püspökséghez csatolták, II. József Piccardit a Caballini János halála után megüresedett zengg-modrusi püspöki székre helyezte át.¹³¹

¹²³ Würzbach 1856–1891: XVIII. 244.

¹²⁴ Bahlcke 2013: 160–163.

¹²⁵ Gózszy 2020: 23.

¹²⁶ Bahlcke 2013: 140.

¹²⁷ MNL OL A 57 MKL LR 38. k. 258.

¹²⁸ Miklós 2008.

¹²⁹ Marks 1964. Joachim Bahlcke szerint az Engelt követő Christovich Imre bolgár származású volt, mivel azonban Pesten született, tanulmányait pedig Nagyszombatban és Pécsen végezte, nem szerepeltetem a külföldi főpapok között. Bahlcke 2013: 219; Brüstle 1874–1880: I. 593; Ritzler–Sefrin 1952–1958: VI. 188, 5. jegyzet.

¹³⁰ Léh 1998: 112.

¹³¹ Ritzler–Sefrin 1952–1958: VI. 334.

A külföldiek másik csoportja egy már pozícióban lévő főpap segítségével került be a magyar püspöki karba: Anton Kasimir Thurn Nesselrode koadju-tora volt, Otto Volkra Kollonich Lipót helynökeként tevékenykedett,¹³² Adolf Groll pedig korábban Kollonich Zsigmond mellett működött teológusként.¹³³ Adalbert Falkensteint nem egy főpap, hanem Florimund Mercy tábornagy segítette a csanádi, Giuseppe Favinit a szintén magyarországi birtokos Odeschalchi család a szerémi püspöki székre, Michael Karl Althann karrierjét pedig nagybátyja, az uralkodó szolgálatában álló Michael Friedrich Althann egyengette.¹³⁴

Más szempontból a külföldi főpapok külön csoportját alkotják azok az egyháziak, akik a Rota Romana Törvényszék ügyhallgatói tisztségét töltötték be, és római tevékenységük finanszírozására nyertek el magyarországi főpapi székeket. A vizsgált személyek közül ide tartozik Ludwig Philipp Sinzendorf, Johann Ernst Harrach, Michael Friedrich Althann és Christoph Anton Migazzi.¹³⁵ Földrajzi származása miatt szintén külföldinek tekinthető az 1752-től a szerémi püspöki méltóságot viselő Nicoló Givovich, aki a Raguzai Köztársaság területén fekvő Sabbioncello- (ma Pelješac-) félszigetről származott. 1725-ben már a pécsi káptalan tagja, 1737-től nagyprépostja.¹³⁶

A vizsgált 93 püspökből tehát 20 volt külföldi származású, a csoport közel egynegyede. Érdemes megemlíteni, hogy a két érseki székek közülük mindössze egyet találunk, és a tizenöt egyházmegyéből összesen nyolcra nyert kinevezést külföldi főpap: Vácra négy, Csanádra, Pécsre és Győrre három-három, az esztergomi érseki, az erdélyi, a nyitrai, a szerémi, a veszprémi és a zengg-modrusi püspöki székre pedig egy-egy. Azt is figyelembe kell vennünk, hogy ezek a külföldiek nagyon különböző mértékben vettek részt a magyarországi katolikus egyház működésében: Cienfuegos nem foglalta el egyházmegyéjét (bár távolról igyekezett aktívan részt venni a kormányzásban), Michael Friedrich Althann viszont nyílt konfliktust is vállalt az uralkodóval a protestánsoknak (igen korlátozott) vallás-gyakorlatot biztosító *Carolina Resolutio* szabotálásán.¹³⁷

TÖBB PÜSPÖKI MÉLTÓSÁGOT VISELT FŐPAPOK

Mivel a katolikus egyház felfogása szerint a megyéspüspök apostolutódként élet-hosszig tartó kötelékben áll egyházmegyéjével, amely alól csak a pápa mentheti fel,¹³⁸ az áthelyezések és javadalomhalmozások mögött mindig (egyház)politikai okokat kell keresnünk. Vagyis a több tisztséget viselt püspökökre feltételezhetően

¹³² Bahlcke 1997.

¹³³ Szinnyi 1896: III. 1481–1482.

¹³⁴ Bahlcke 1997: 94, 98; Fraknói 1895: 431–433.

¹³⁵ Bahlcke 1997: 89–97.

¹³⁶ Ritzler–Sefrin 1952–1958: VI. 382, 4. jegyzet.

¹³⁷ Nagy–Klekner 1941: 65–71.

¹³⁸ Bánk 1958: 102; a hatályos kánonjogban: Erdő 2005: 317–322.

nagyobb politikai figyelem vetült, mint társaikra. Ebből a csoportosításból ki-vehető, hogy a két érseki széket csak olyan főpapok töltötték be, akik korábban már más püspöki javadalmat is elnyertek. Közülük a vizsgált korszakban Esterházy Imre a „csúcstartó”, hiszen neki Vác (1706), Zágráb (1708) és Veszprém (1723) után a negyedik állomást jelentette az esztergomi érseki méltóság (1725). Őt azonban megelőzi Kollonich Lipót, aki a vizsgált korszak előtt kezdte el megyéspüspöki működését, és neki sorrendben az ötödiket jelentette az esztergomi érseki szék (1695), Nyitra (1666), Bécsújhely (1670), Győr (1685) és Kalocsa (1691) után. Igaz, ezek közül Bécsújhely nem a magyar királyi főkegyúri jog körébe tartozó püspökség volt, hanem a Habsburgok alsó-ausztriai, úgymond saját püspöksége (*Eigenbistum*). Így viszont mégiscsak az uralkodó tartotta kezében a kinevezés jogát.¹³⁹ Négyen, Batthyány József, Csáky Miklós,¹⁴⁰ Klobusiczky Ferenc¹⁴¹ és Kollonich László három főpapi széket nyertek el életük során. Egy kivétellel az erdélyi székben kezdték megyéspüspöki karrierjüket – Klobusiczky 1741-ben, Batthyány 1759-ben, Kollonich 1774-ben –, míg Csáky Váradon (1734). Ő és Batthyány ezután rögtön Kalocsára került (1747 és 1760), végül pedig mindketten esztergomi primás-érsekként fejezték be főpapi működésüket (1751-től és 1776-tól). Klobusiczkynek és Kollonichnak viszont a végállomást jelentette a kalocsai érseki méltóság (1751 és 1787), az előbbinek Zágráb (1748), az utóbbinak Várad (1780) közbeiktatásával. A többi személy esetében az érseki szék a második főpapi javadalom elnyerését jelentette: Keresztély Ágost Győr (1696) megtartása mellett nyerte el Esztergomot (1707), Barkóczy Ferenc hosszú és eredményes egri püspöki működését (1744–1761) követően lett primás-érsek, Széchényi Pál Veszprém (1687) püspöki székéből került a kalocsai érsekibe (1696), Csáky Imre Várad (1702) mellett nyerte el Kalocsát (1710), Patáchich Gábor szerémi (1729), testvére, Ádám pedig váradi (1759) püspökségét követően került Kalocsára (1733, illetve 1777).¹⁴²

Ahhoz nem szükséges különösebb magyarázat, hogy a két érseki széket senki sem első főpapi javadalomként nyerte el: e magas méltóságba rátermettségét már bizonyított főpapot keresett az uralkodó. Kollonich Lipót és Esterházy Imre gyakori áthelyezései mögött viszont egyértelműen politikai okok álltak: aktív közéleti szerepvállalása és az ezzel járó költségek fedezése végett nyerte el Kollonich Győrt, Esterházy pedig a Magyar Királyi Helytartótanácsban betöltött fontos szerepe miatt került Zágrárból Veszprémbe, noha az általa is „veszprémi romoknak” nevezett püspökség kevesebb jövedelmet jelentett neki, így az uralkodótól

¹³⁹ A bécsújhelyi püspöki szék betöltéséről: Preradovich 1959: 223–244.

¹⁴⁰ Meszlényi 1970: 76–98.

¹⁴¹ Klobusiczky 1732-től volt az esztergomi káptalan tagja, Esterházy Imre primás 1734-től érseki helynökké és nagypréposttá nevezte ki. 1736-ban nemesiai címzetes püspökséget nyert. Kollányi 1900: 344.

¹⁴² Az egri püspökség szerepéről a katolikus konfesszionalizáció korában: Mihalik 2017. A győri egyházmegyeről: Fazekas 2014. A veszprémi egyházmegyei 18. századi működéséről: Hermann 2015.

fizetést is kapott pozsonyi működése alatt.¹⁴³ Batthyány József és Csáky Miklós karrierje mögött a család támogatását kereshetjük, Csáky esetében különösen bátyja, Imre játszott fontos szerepet. Batthyány József esztergomi érseki kinevezése ezenkívül aktív politikai szerepvállalásával is magyarázható: az 1764–1765. évi viharos országgyűlés alatt már bizonyította feltétlen hűségét az uralkodóhoz, és ezt később is kinyilvánította.¹⁴⁴

A megyéspüspökök közül a jezsuita generális és császári diplomata Álvaro Cienfuegos élete során három javadalmat nyert el: a szicíliai Catania (1720), majd Monreale (1725) érseksége után a pécsi püspöki széket (1735), miután a Habsburgok elvesztették a spanyol örökösödési háború lezárása után megszerzett Szicíliát. Mint láttuk, Cienfuegos pécsi püspöki kinevezése után sem hagyta el Itáliát (Rómában élt), hanem helynöke révén kormányozta egyházmegyéjét.¹⁴⁵

A két püspöki címet betöltötték között külön csoportot alkotnak azok, akik főpapi pályájukat Zágrábban fejezték be: Brajkovics Márton (Martin Brajković)¹⁴⁶ Zengg-Modrust (1698) követően került ide (1704), Thauszy Ferenc (Franjo Thauszy) a boszniai széket (1749) cserélte el a zágrábival (1751), a magyar nemesi családból származó Paksy János pedig a szerémi püspökséget (1762) követően lett zágrábi megyéspüspök (1770). Mint láttuk, a végül esztergomi érseki méltóságig emelkedő Esterházy Imrének és a kalocsai érsekségig jutó Klobusiczky Ferencnek is a második püspöki széke volt a zágrábi. Ez mindenképpen a püspökség magasabb presztízsére utal. Árnyalja viszont a képet, hogy korszakunkban négyen első megyéspüspöki méltóságként viselték a zágrábit: Szelisevich István (Stjepan Selišćević, 1694), Branjug György (Juraj Branjug, 1723), Galyuff József (Josip Galjuf, 1771) és Verhovác Miksa (Maksimiljan Vrhovac, 1787). Esterházyn és Klobusiczkyn kívül az összes 18. századi zágrábi püspök a káptalanból érkezett, de Esterházy sem számított idegennek, mivel még pálos szerzetesként a rend horvát tartományának volt tagja, és többek között a Zágráb melletti Remete kolostorának perjeli tisztségét viselte.¹⁴⁷ Korszakunkban is tovább zajlott tehát az a folyamat, amelynek részeként a zágrábi püspökség levált a magyarországi egyházmegyék útjáról, és saját, zárt világot épített ki magának. A horvát katolicizmus különállásának képét erősíti a zengg-modrusi püspökök névsora is, akik a korábbi időszakhoz hasonlóan a zágrábi, a fumei vagy a zenggi káptalanból érkeztek.¹⁴⁸ Itt a már említett Pius Manzador a kivétel, aki külföldiként lett Zengg-Modrus püspöke, és utána nem Zágrábba, hanem az erdélyi püspöki székbe került.

¹⁴³ Koltai 2005: 5–20.

¹⁴⁴ Bahlcke 2013: 313; Forgó 2021: 82–83.

¹⁴⁵ Bahlcke 2013: 129; Gózszy 2018.

¹⁴⁶ Bahlcke 2013: 118–119, 192–195.

¹⁴⁷ Kisbán 1938–1940: I. 307–308; Koltai 2005: 6.

¹⁴⁸ Molnár 2019: 270–304.

A fent említetteken kívül Laki Bakics Péter (Petar Bakić)¹⁴⁹ viselt egymás után két püspöki méltóságot, előbb a boszniait (1710), majd a szerémit (1716). Ő 1697-től a bécsi udvarban tevékenykedett „illír” tolmácsként,¹⁵⁰ így hívhatta fel magára az uralkodó figyelmét. Forgách Pál előbb Várad (1747), majd Vác (1757), Eszterházy Károly pedig Forgáchot követően Vác (1759) püspöki székét nyerte el, hogy röviddel később megkezdje majd négy évtizedes egri működését (1761–1799). Mindketten családi kapcsolataiknak köszönhetően előmenetelüket: a rendi politika vezető személyiségei mellett Forgách Pál rokonai között találjuk Forgách Ferenc egykori esztergomi bíboros-érseket is, de rendhagyó módon apja, id. Forgács Pál is egyházi pályára lépett megözvegyülését követően, és rosoni püspöki címet viselt.¹⁵¹ Eszterházy Károly pályáját nagybátyja, Esterházy Imre primás-érsek egyengette.¹⁵² A külföldiek közül Michael Karl Althann bari érseki címe (1728) után lett váci püspök (1734), a többiek a magyarországi püspöki méltóság után a Habsburg Monarchia más püspöki székét nyerték el: Ludwig Philipp Sinzendorf Győr (1726) után Breslau (1732), Wilhelm Leslie Vác (1716) után röviddel Laibach (1717), Kollonich Zsigmond pedig szintén Vác (1716) után Bécs püspöke (1716), majd érseke (1723) lett.¹⁵³ Dolny István 1696-ban pécsi püspöki kinevezést nyert, mégpedig Radanay (Radonay) Mátyás helyére, aki ellen 1687-es kinevezése után nem sokkal vizsgálat indult. E vizsgálat ugyan elmarasztalta Radanayt – az uralkodót sértő nyilatkozatai és az egyházkormányzat terén mutatott alkalmatlansága miatt –, és őt az udvar 1696-ban meg is fosztotta püspöki székétől, hogy azt Dolnyak adományozza, a Szentszék azonban nem járult hozzá ehhez az eljáráshoz, így Radanay végül a tisztségében maradt, Dolnyt pedig az uralkodó 1699-ben a csanádi püspöki székbe helyezte.¹⁵⁴ Tehát végül élete során csak egyetlen egyházmegyét kormányzott.

BÍBOROSOK

Végül ki kell térnünk a bíborosi méltóság elnyerésére is, a vörös birétum jelentette ugyanis a múltban, és jelenti ma is a legszorosabb kapcsolatot Rómával: részvételt a központi döntéshozatalban és szavazati jogot a pápaválasztó konklávéban. Kollonich Lipót 1686-ban bécsújhelyi, Keresztély Ágost 1696-ban és Ludwig Sinzendorf 1727-ben győri püspökként, Csáky Imre 1717-ben kalocsai érsekként, Michael Friedrich Althann 1719-ben váci püspökként, Kollonich Zsigmond 1727-ben már bécsi érsekként, Álvaro Cienfuegos 1720-ban még Catania érsekeként, Christoph Anton Migazzi 1761-ben szintén bécsi érsekként és

¹⁴⁹ Bakics 1709-ben szerémi, 1716-ban boszniai püspöki kinevezést nyert. Hodinka 1898: 97.

¹⁵⁰ 'Petar Bakić' szócikk.

¹⁵¹ Bahlcke 2013: 142–143.

¹⁵² Sugár 1984: 426.

¹⁵³ A külföldi származású püspökökkel fentebb részletesen foglalkozom.

¹⁵⁴ Brüsztle 1874–1880: I. 434; Kollányi 1900: 288–289.

váci adminisztrátorként, Batthyány József pedig 1778-ban esztergomi érsekként nyerte el a bíborosi kalapot. Tehát a vizsgált főpapok közül kilencen lettek bíborosok. Kinevezésük egyértelműen a koronabíborosi intézménnyel áll összefüggésben, és Kollonich Zsigmond, valamint Álvaro Cienfuegos bíborosi címe nem is releváns témánk szempontjából, hiszen előbbi csak váci távozása után, utóbbi pedig még pécsi püspöki kinevezése előtt nyert bíbort. Ugyanide tartozik Christoph Anton Migazzi esete, aki szintén bécsi érseki címének köszönhető a vörös birétumot. Váci adminisztrátori kinevezésére elsősorban anyagi okokból volt szükség, még akkor is, ha tudjuk, hogy az egyházmegye és különösen a székhely sokat köszönhet a főpapnak.¹⁵⁵ A magyarországi egyházmegyék élén bíborossá emelt főpapok is az uralkodó érdekében végzett római feladatokkal összefüggésben kapták meg a magas méltóságot: részben a Német-római Birodalom bíboros protektoraként, részben pedig egyéb diplomáciai küldetésben tevékenykedtek.¹⁵⁶

A külföldi származású bíborosok között kivételként jelenik meg Batthyány József és Csáky Imre, hiszen mindketten született magyarokként emelkedtek e méltóságra. Azonban Csáky Imre sem magyarországi érseki méltóságának, hanem egy nagypolitikai játszmának köszönhető a bíbort, amelyben III. Károly 1717-ben XI. Kelemen pápára erős nyomást helyezve elérte, hogy Csáky és Michael Friedrich Althann személyében két Habsburg koronabíborossal bővüljön a bíborosi kollégium. Az ő aktív közreműködésükkel sikerült elérni 1721-ben, hogy a francia jelölt helyett a Habsburgokhoz lojális XIII. Incét válasszák meg Szent Péter utódjának.¹⁵⁷ Valójában tehát Batthyány József bíborosi kinevezése jelenti a kivételt, pontosabban fogalmazva egy új korszak kezdetét. Tulajdonképpen az ő érseki működésétől kezdve alakul ki az esztergomi „bíborosi szék”, vagyis az jogszokás, hogy Magyarország prímása a pápától elnyeri a bíborosi kinevezést is. Batthyányt követően ugyanis már csak kivételes esetben nem viselte az esztergomi érsek a vörös birétumot, míg elődjei közül csak néhányat ért ez a megtiszteltetés.¹⁵⁸

* * *

Fenti vizsgálatunk alapján tehát a magyar katolikus püspöki kar a 18. században – a szakirodalomban gyakran megfogalmazott állítással ellentétben – nem tekinthető zárt arisztokrata csoportnak. Bár a főnemesi származásúak aránya a korábbi évszázadokhoz képest lényegesen magasabb volt,¹⁵⁹ a megyéspüspöki méltóság továbbra is nyitva állt a köznemesi, sőt nem egy esetben a nem nemesi származású klerikusok számára is. Utóbbiak között, nem meglepő módon, a szerzetesek a meghatározók. Hozzá kell tennünk azonban, hogy a legmegbízhatóbbnak tekinthető, ezért életük során több fontos tisztséget betöltő főpapok között

¹⁵⁵ Chobot 1917: II. 624–635.

¹⁵⁶ Bahlcke 2013: 131–136.

¹⁵⁷ Málnási 1932: 244–255.

¹⁵⁸ Tusor 2005: 205–208.

¹⁵⁹ Fazekas 2019.

felülreprezentáltak az arisztokraták. Ezenkívül feltűnő a leendő főpapok magas színvonalú iskolázottsága: egyrészt a katolikus papnövendékek számára laikus társaiknál lényegesen egyszerűbb volt ennek biztosítása, hiszen a korszakban több rangos külföldi papnevelő intézmény is rendelkezésükre állt. Másrészt nyilvánvalóan előnyben részesültek a potenciális püspökjelöltek között a képzettebbek, így biztosítva a magyarországi katolicizmus intellektuális versenyelőnyét.

Ahogy az arisztokraták, úgy a külföldiek számaránya sem mutat nyomasztó főlényt: a szintén sokszor olvasható tézissel ellentétben a főpapi székekben nem voltak felülreprezentáltak a külföldiek. A korábbi évszázadoknál erőteljesebb megjelenésük azzal magyarázható, hogy a reorganizált magyarországi egyházi struktúra már a külföldi klerikusok számára is vonzó alternatíva volt, így személyes vagy családi befolyásukat latba vetve ők is igyekeztek megszerezni a jelentősebb javadalmakat.

A szerzetesi kötődésű klerikusok jelenlétét az alsópapság körében hagyományosan a korszakban elterjedt gyakorlattal magyarázzák: a lelkipásztori feladatok ellátása a század közepéig megoldhatatlan lett volna a szerzetespapok tevékenysége nélkül, így a magyarországi egyházmegyék többségében jelentős számú szerzetest találunk. Nem így a főpapi székekben: itt inkább az uralkodócsaládnak tett szolgálat érdemesített püspöki kinevezésre, ezekben az esetekben a szerzetesi kötődés másodlagos szempontnak tűnik. A püspöki méltóság előszobája ugyanis a kanonoki stallum volt. A korszakban egyértelműen szabályként jelenik meg az, ami ma inkább kivétel: a nem szerzetesi kötődésű főpapok valamelyik magyarországi (vagy a külföldiek esetében sokszor külföldi) székeskáptalanból emelkedtek a megyéspüspöki székre. Így karrierjük egyengetésében fontos szerep jutott a már hivatalban lévő főpapoknak, mindenekelőtt az esztergomi érsekeknek. A későbbi megyéspüspökök kanonokként gyakran már elnyerték valamelyik címzetes püspökséget is, de ez, mint láttuk, legtöbbször csak presztízs szempontjából volt mérvadó, valódi egyházkormányzati funkciót nem jelentett.¹⁶⁰

A magyar katolikus püspöki kar a 18. században tehát tudatos szempontok szerint válogatott társadalmi csoportként áll előttünk, amely egyszerre biztosított lehetőséget a társadalmi felemelkedésre, és szolgálta az uralkodó érdekeit a katolicizmus közéleti feladatainak végrehajtásában.

FORRÁSOK

Magyar Nemzeti Levéltár Országos Levéltára (MNL OL)
Magyar Kancelláriai Levéltár (MKL)
A 57 Királyi Könyvek / Libri Regii (LR)

¹⁶⁰ Bahlcke 2013: 125.

HIVATKOZOTT IRODALOM

- Bahlcke, Joachim 1997: Aristokraten aus dem Reich auf ungarischen Bischofsstühlen in der frühen Neuzeit. Zur Instrumentalisierung einer geistlichen Elite. *Ungarn-Jahrbuch* (23.) 81–103.
- Bahlcke, Joachim 2006: A „Magyar Korona püspökei”. Adalék az egyház 17–18. századi társadalom- és alkotmánytörténetéhez. *Történelmi Szemle* (48.) 1–24.
- Bahlcke, Joachim 2013: *A magyar püspöki kar és a Habsburg Monarchia. Együttműködéstől a konfrontációig, 1686–1790.* (Ford. Fazekas István.) Budapest.
- Bánk József 1958: *Egyházi jog. Az egyházi alkotmányjog alapjai.* Budapest.
- Bánkúti Gábor – Csibi Norbert – Gözsy Zoltán – Varga Szabolcs – Vértesi Lázár (szerk.) 2018: *Teológia és történettudomány. Antológia az egyháztörténet-írás elméleti kérdéseiről.* (Pécsi Egyháztörténeti Műhely 1.) Pécs.
- Beales, Derek 2003: *Prosperity and Plunder. European Catholic Monasteries in the Age of Revolution 1650–1815.* Cambridge.
- Bitskey István 1996: *Hungáriából Rómába. A Collegium Germanicum et Hungaricum és a magyarországi barokk művelődés.* Budapest.
- Bogović, Mile 2003 (priredio): *Senjsko-modruška ili krbavska biskupija. Izvješća biskupa svetoj stolici, 1602 – 1919.* (Monumenta Croatica Vaticana. Posebna izdanja 4.) Zagreb.
- Brüsztle József 1874–1880: *Recensio universi cleri Dioecesis Quinque-Ecclesiensis...* 1–4. kötet. Quinqueecclesiis.
- Chobot Ferenc 1917: *A váci egyházmegye történeti névtára.* Vác.
- Erdő Péter 2005: *Egyházjog.* Budapest.
- Fazekas István 2003: *A bécsi Pazmaneum magyarországi hallgatói, 1623–1918 (1951).* (Magyarországi diákok egyetemjárása az újkorban 8.) Budapest.
- Fazekas István 2014: *A reform útján. A katolikus megújulás Nyugat-Magyarországon.* (A Győri Egyházmegyei Levéltár kiadványai.) Győr.
- Fazekas István 2019: A veszprémi püspökök a 17. században. In: Karlinszky Balázs – Varga Tibor László (szerk.): *Erőgyűjtés és újrakezdés. A veszprémi egyházmegye története a 17. században.* (A veszprémi egyházmegye múltjából 33.) Veszprém, 29–46.
- Forgó András 2019a: Korszakkváltás – elitváltás? A püspöki kar a török kiűzése utáni évtizedekben. In: Forgó András – Gözsy Zoltán (szerk.): *Katolikus egyházi társadalom Magyarországon a 18. században.* (Pécsi Egyháztörténeti Műhely 11.) Pécs, 73–92.
- Forgó András 2019b: Kardinal Christian August von Sachsen-Zeitz und der Herrschaftsantritt Karls VI. Zur Rolle ausländischer Geistlicher bei der Gestaltung der politischen Kultur Ungarns. In: Brunert, Maria-Elisabeth – Strohmeyer, Arno – Forgó, András (Hgg.): *Kirche und Kulturtransfer. Ungarn und Zentraleuropa in der Frühen Neuzeit.* (Schriftenreihe zur Neueren Geschichte, NF 40.) Münster, 69–85.
- Forgó András – Guitman Barnabás – Tusor Péter 2014: *Katolikus professzionizáció a kora újkori Magyarországon. Digitális kiadású egyetemi tankönyv.* (Szerk. Kollár Lvente.) Piliscsaba. <http://www.tk.pilisart.hu/> – utolsó letöltés: 2021. augusztus 31.
- Fraknói Vilmos 1895: *A magyar királyi kegyúri jog Szent Istvántól Mária Teréziáig. Történelmi tanulmány.* Budapest.

- Galla Ferenc 1940–1941: A pálos rend reformálása a XVII. században. In: *Regnum Egyháztörténeti Évkönyv* (4.) 123–222.
- Gárdonyi Máté 2001: *A papi élet reformja a Trienti Zsinat korában*. Budapest.
- Göbl, Michael – Hochedlinger, Michael: Die Österreichische Hofkanzlei. In: Hochedlinger, Michael – Maťa, Petr – Winkelbauer, Thomas (Hgg.): *Verwaltungsgeschichte der Habsburgermonarchie in der Frühen Neuzeit. Bd. I. Hof und Dynastie, Kaiser und Reich, Zentralverwaltungen, Kriegswesen und landesfürstliches Finanzwesen*. Wien, 445–452. DOI: 10.7767/9783205208235.445
- Gözy Zoltán 2013: Az egyház normakommunikációs és mediátori szerepe a 18. században. In: Bárh Dániel (szerk.): *Alsópapság, lokális társadalom és népi kultúra a 18–20. századi Magyarországon*. Budapest, 53–84.
- Gözy Zoltán 2018: Cienfuegos Alvarez, Pécs spanyol püspöke. In: Vitári Zsolt (szerk.): *Globális vetületek. Ünnepi kötet Fischer Ferenc 65. születésnapjára*. Budapest – Pécs, 281–291.
- Gözy Zoltán 2019: A püspök-főispánokkal kapcsolatos elvárások és minták Mária Terézia idején: Klimó György püspök és főispán. *Századok* (153.) 1167–1188.
- Gözy Zoltán 2020: A katolikus egyházi struktúra újra- és újjáalakításának kérdései Magyarország déli egyházmegyéiben az 1710-es években. *Egyháztörténeti Szemle* (21.) 3. 9–24.
- Hermann Egyed 1973: *A katolikus egyház története Magyarországon 1914-ig*. München.
- Hermann István 2015: *A veszprémi egyházmegye igazgatása a 18. században, 1700–1777*. (A Veszprém Megyei Levétár kiadványai 37. / A veszprémi egyházmegye múltjából 28.) Veszprém.
- Hodinka Antal 1898: *Tanulmányok a bosnyák-djakovári püspökség történetéből*. (Értekezések a történelmi tudományok köréből 17/3.) Budapest.
- Illésy János – Pettkó Béla 1895: *A Királyi Könyvek. Jegyzéke a bennük foglalt nemesség cím, címer, előnév és honosság adományozásoknak, 1527–1867*. Budapest.
- Kisbán Emil, 1938–40: *A magyar pálosrend története*. 1–2. kötet. Budapest.
- Kissné Bognár Krisztina 2004: *Magyarországi diákok a bécsi tanintézetekben, 1526–1789*. (Magyarországi diákok egyetemjárása az újkorban 13.) Budapest.
- Kollányi Ferenc 1900: *Esztergomi kanonokok, 1100–1900*. Esztergom.
- Koltai András 2005: Császárhű, bőkezű, remete. Esterházy Imre hercegprímás. *Limes* (17.) 3. 5–20.
- Kosáry Domokos 1989: A művelődés késő barokk változatai. In: Ember Győző – Heckenast Gusztáv (szerk.): *Magyarország története, 1686–1790*. (Magyarország története tíz kötetben 4.) Budapest, 1. kötet. 763–824.
- Kökényesi Zsolt 2016: Egy magyar főpap jelenléte és karrierútja a bécsi udvarban. Vázlat Erdődy László Ádám nyitrai püspök életrajzához. In: Báthory Orsolya – Kónya Franciska (szerk.): *Egyház és reprezentáció a régi Magyarországon*. (Pázmány Irodalmi Műhely, Lelkiségtörténeti tanulmányok 12.) Budapest, 223–254.
- Léh István 1998: *Catalogus religiosorum Provinciae Hungariae Ordinis Scholarum Piarum / A magyar piarista rendtartomány történeti névtára, 1666–1997*. (S. a. r. Koltai András.) Budapest.
- Málnási Ödön 1933: *Csáky Imre bíbornok élete és kora*. Kalocsa.

- Marks, Alfred 1964: Familiengeschichtliche Aufzeichnungen der Engl von Wagrain 1657 bis 1697. *Mitteilungen des Oberösterreichischen Landesarchivs* (8.) 274–286.
- Meszlényi Antal 1970: *Magyar hercegprímások arcképsorozata, 1707–1945*. Budapest.
- Mihalik Béla Vilmos 2017: *Papok, polgárok, konvertiták. Katolikus megújulás az egri egyházmegyében, 1670–1699*. (Magyar történelmi emlékek. Értekezések.) Budapest.
- Miklós Péter 2008: Stanislavich Miklós csanádi püspök politikai és kulturális tevékenysége. *Magyar Egyháztörténeti Vázlatok* (20.) 1–2. 117–122.
- Mihalik Béla Vilmos 2021: The King's Cousin, the Emperor's Bishop. Christian August of Saxe-Zeitz as Mediator between Poland and the Holy See. *Eastern European History Review* (4.) 249–262.
- Molnár Antal 2019: *Magyar hódoltság, horvát hódoltság. Magyar és horvát egyházi intézmények az oszmán uralom alatt*. (Magyar történelmi emlékek. Értekezések.) Budapest.
- Nagy Iván 1857–1868: *Magyarország családai címerekkel és nemzedékrendi táblákkal*. 1–12. kötet. Pest.
- Nagy J. Győző – Klekner Tibor 1941: *A két Althann váci püspöksége, 1718–1756*. Vác.
- Pauer János, 1877: *Historia dioecesis Alba-Regalensis, ab erecta sede episcopali, 1777–1877*. Alba-Regiae.
- ’Petar Bakić’ szócikk. In: *Hrvatska Enciklopedija* <http://www.enciklopedija.hr/Natuknica.aspx?ID=5371> – utolsó letöltés: 2021. augusztus 31.
- Preradovich, Nikolaus v. 1959: Die soziale Herkunft der österreichischen Kirchenfürsten (1648–1918). In: Mezler-Andelberg, Helmut J. (Hg.): *Festschrift Karl Eder zum siebenzigsten Geburtstag*. Innsbruck, 223–244.
- Reinhard, Wolfgang 2001: Was ist europäische politische Kultur? Versuch zur Begründung einer politischen historischen Anthropologie. *Geschichte und Gesellschaft* (27.) 593–616.
- Ritzler, Remigius – Sefrin, Pirminus 1952–1958: *Hierarchia Catholica medii et recentioris aevi*. Patavii.
- Santos Hernández, Ángel 2000: *Jesuitas y obispos. Tomo II. Los Jesuitas Obispos Misioneros y los Obispos Jesuitas de la extinción*. (Publicaciones de la Universidad Pontificia Comillas I/73.) Madrid.
- Siptár Dániel 2009: A felszabadító háborúk után megtelepedett szerzetesi közösségek a Dél-Dunántúlon. In: Gözsy Zoltán – Varga Szabolcs – Vértesi Lázár (szerk.): *Katolikus megújulás és Barokk Magyarországon*. (Series Historiae Diocesis Quinqueecclesiensis 7.) Pécs.
- Siptár Dániel 2014: Szerzetesség és a töröktől való visszafoglalást követő „második konfesszionalizáció” Baranya megyében. *Korall* (15.) 57. 70–91.
- Sugár István 1984: *Az egri püspökök története*. (Az egri főegyházmegye schematizmusa 1.) Budapest.
- Szinnyei József 1896: *Magyar írók élete és munkái*. 3. kötet. Budapest.
- Temesváry János 1901: *Öt erdélyi püspök rangemlése*. Kolozsvár.
- Tóth Tamás 2014: *A Kalocsa-Bácsi Főegyházmegye 18. századi megújulása Patachich Gábor és Patachich Ádám érsekek idején (1733–1784)*. Budapest–Kalocsa, 73–83.

- Tóth Tamás 2017: A 18. századi magyar püspöki processzusok a Vatikáni Titkos Levéltárban, 1711–1780. In: Tusor Péter – Szovák Kornél – Fedeles Tamás (szerk.): *Magyarország és a római Szentszék II. Vatikáni magyar kutatások a 21. században*. Budapest, 317–335.
- Tóth Tamás 2019: Püspökkinevezések a 18. században a kánoni eljárások tükrében. In: Forgó András – Gózszy Zoltán (szerk.): *Katolikus Egyházi Társadalom Magyarországon a 18. században*. Pécs, 59–72.
- Tusor Péter 2005: *Purpura Pannonica. Az esztergomi „bíborosi szék” kialakulásának előzményei a 17. században*. (Collectanea Vaticana Hungariae I/3.) Budapest–Róma.
- Tusor Péter 2016: *Pázmány, a jezsuita érsek. Kinevezésének története, 1615–1616 (Mikropolitikai tanulmány)*. (Collectanea Vaticana Hungariae I/13.) Budapest – Róma.
- Vanyó Tihamér Aladár 1933: *A trienti zsinat határozatainak végrehajtása Magyarországon. A magyar római katolikus egyházfegyelem alakulása, 1600–1850*. Pannonhalma.
- Veress Endre 1917: *Matricula et acta Hungarorum in universitatibus Italiae studentium. Volumen secundum: Roma; Collegium Germanicum et Hungaricum I. Matricula (1559–1917)*. Budapest.
- Veress Endre 1941: *Olasz egyetemeken járt magyarországi tanulók anyakönyve és iratai, 1221–1864*. (Olaszországi magyar emlékek 3.) Budapest.
- Végheő Tamás 2011: „... mint igaz egyházi ember...” *A történelmi Munkácsi Egyházmegye görög katolikus egyházának létrejötte és 17. századi fejlődése*. (Collectanea Athanasiana I/4.) Nyíregyháza.
- Wolfsgruber, Coelestin 1890: *Christoph Anton Kardinal Migazzi, Fürsterzbischof von Wien*. Saulgau.
- Wurzbach, Constant von 1856–1891: *Biographisches Lexikon des Kaiserthums Oesterreich*. 1–60. kötet. Bécs.

Szemethy Tamás

Gyulai Gyulay Ferenc felemelkedése

*Mikrotörténelmi elemzés a 18. századi új elit társadalmi mobilitásáról**

Magyarország helyzete a 18. század folyamán megváltozott a 16–17. századhoz képest. A török kiűzése és a Rákóczi-szabadságharc lezárása után az egykori közepkori országhatár szinte egésze a bécsi székhelyű Habsburg dinasztia fennhatósága alá került. Az ebből következő változások egyike, mint azt több helyütt – kortárs szerzőktől és későbbi korok történészeitől – olvashatjuk, hogy a hagyományos arisztokrácia új udvarhű elemekkel *hígult fel*, a magyar társadalom elit rétegét alkotó főnemesség közé az udvari érdek kiszolgálói kerültek, mind a feltörekvő magyar köznemesség soraiból, mind pedig idegen eredetű családok tagjai közül.¹

MÓDSZER ÉS KÉRDÉSFELVETÉS

Korábbi prozopográfiai elemzésem során arra tettem kísérletet, hogy alaposabb vizsgálat alá vonjam annak a 91 személynek a felemelkedését, akik 1711 és 1799 között köznemesként magyar bárói vagy grófi címet nyertek.² A kvantitatív elemzésből kiderült, hogy mely életutak tekinthetők egyértelműen atipikusnak, illetve hogy a katonák és a hivatalnokok között jellemzően hogyan alakult a felémelt személyek karrierje. Ugyanakkor a prozopográfia módszertana kevésbé teszi lehetővé, hogy az életrajzi adatok mögött meglássuk a cselekvő egyént, a személyt, aki jó érzékkel gazdálkodott vagyoni, kulturális és társadalmi tőkájével, és megtalálta a módját, hogy éljen az előre jutásának segítésére kínálkozó lehetőségekkel. Jelen munkámban ezt a hiányt szeretném pótolni a 18. századi új elit egy tipikusnak ítélt tagjának kvalitatív esetelemzése kapcsán.

A vizsgált csoport egy kevésbé ismert tagja volt gróf gyulai Gyulay Ferenc, aki bár bárói, majd grófi rangemelésére elérése előtt nem viselt különösebben magas, országos jelentőségű hivatalokat, mégis jelentős birtokadományokat nyert, és a magyar arisztokrácia exkluzívabb grófi csoportjába sikerült bejutnia, ráadásul mindezt nem a 18. század végének kedvezőbb udvari környezetében, hanem az

* A tanulmány az NKFIH K 116 166 kutatási projekt, „A magyarországi rendiség politikai kultúrája, 1526–1848” támogatásával jött létre.

¹ Grünwald 1910: 64; Weis 1930: 137–138; Fekete Nagy 1933: 20–21; Wellmann 1941; Acsády 1944: 353; Barta 1984: 152; H. Balázs 1989: 897–898; R. Várkonyi 1989: 132; Vörös 1989: 682, 716; Barta 2000: 38–39; Poór 2009: 72.

² Szemethy 2020a.

1720–1730-as években.³ Annak ellenére, hogy az új arisztokrata csoport tagjai elméletileg a korabeli társadalom elitjéhez tartoztak, így joggal feltételezhetnénk, hogy életpályájuk rekonstruálásához elegendő forrás áll a rendelkezésünkre, valójában sok esetben az alapvető életrajzi adatok összegyűjtése is nehézségekbe ütközött. Gyulay Ferenc esetében – szerencsés módon – ez másként alakult, ugyanis mind hivatalnoki működését, mind pedig birtokszerzési tevékenységét, házasságkötésének körülményeit rekonstruálni lehet a korszakból fennmaradt dokumentumok és a később keletkezett feldolgozások alapján.⁴

Rendelkezésünkre áll olyan forrásanyag, amelyből részletesebben is bepillantást nyerhetünk egy törekvő megyei köznemes felemelkedésébe. Nedeczky Gáspár dömösi plébános 1891-ben adta ki családja történetét, amelyben hol kivonatos, hol pedig szó szerinti formában közölte a családi levéltárban fellelhető iratokat.⁵ A szerző egyik felmenője, Nedeczky Sándor évtizedekig húzódó vitába keveredett Gyulay Ferencel, melynek menetét részletekbe menően olvashatjuk az idézett munkában.⁶ Erről az esetről különlegesen jó forrásanyag áll rendelkezésre. Azt remélem, hogy ebből kiindulva egy olyan képet mutathatok be, amely általános lehetett a 18. század feltörekvő köznemesi körében.

Esettanulmányomban a mikrotörténelem hármasság definícióját követem,⁷ vagyis egy társadalmi csoportnak nem az egészét kívánom elemezni – mivel ezt már korábban megtettem –, hanem csak egyetlen tagját vonom mikroelemzés alá. Ugyanakkor nem biográfiai összefoglalót készítettem, hanem Gyulay Ferenc felemelkedése kapcsán azokhoz a nagyobb kérdésekhez szerettem volna kapcsolódni, hogyan képzelhető el a társadalmi mobilitás a 18. század első felében. Mely elemekből állhat egy tipikus, a köznemesség soraiból a magyar arisztokraták közé vezető karrierív? Mely nehézségekkel kellett szembenéznie a kor feltörekvő köznemesinek, és milyen megoldásokat találhattak ezekre a problémákra? Meggyőződésem szerint az, hogy Gyulay Ferenc életére vonatkozóan különösen jók a forrásadottságaink, nem jelenti azt, hogy élete valóban jelentősen eltért

³ Bárói címét 1732-ben, grófi rangemelését 1735-ben nyerte. MNL OL A 57 MKL LR 36. k. 705–709; uo. 37. k. 356–359.

⁴ Nedeczky Sándorral folytatott vizsgálata miatt élete viszonylag részletesen dokumentált. Nedeczky 1891: 146–442.

⁵ Nedeczky 1891. (A fedlapon olvasható, hogy ekkor dömösi plébános volt.) A Nedeczky Gáspár által használt iratok egy része bekerült a Magyar Nemzeti Levéltár állományába, így azokban az esetekben, amikor az eredeti irat fellelhető volt, az eredetit is hivatkoztam. MNL OL P 512 Nedeczky családi levéltára. Az iratok és az 1891-es kötet adatainak könnyebb összevetése végett a Nedeczky Gáspár által alkalmazott iratszámolás szerint adom meg a fellelt anyagok jelzetét (ezek az iratok hátulján piros tintával kerültek felvezetésre). A per kései utóéletéről tudósít elméletileg a Komárom-Esztergom Megyei Levéltárban található levélváltás, azonban, ebben nincs érdemi információ Gyulay Ferenc életére vonatkozóan: Nedeczky család tagjainak levelezése a Szentiványi és a Gyulay család ellen folytatott perük ügyében, 1794. MNL KEML XIII.1 5c 424. Kontrollforrást biztosít a Pálffyak malackai levéltárába került anyag, mely a per kapcsán több tanúvallomást, osztályos iratot, és végrendeletet magába foglal: NÓLA HA Marchegg – Fürstliches Pálffy Archiv von Malacka. Kt. 93. Varia 1. Arm. 3. Lad. 4. Fasc. 8. Nr. 17, 18, 24.

⁶ Nedeczky 1891: 347–387.

⁷ Szijártó 2014: 16–18.

volna a magyar főnemesség soraiba újonnan belépő hivatalnokokétól. A kiemelkedően jó forrásadottságok részben a szerencsének köszönhetően, részben pedig a Gyulay birtokainak megszerzése kapcsán folytatott peres eljárások miatt állhattak elő, amely nem tekinthető igazán különleges körülménynek a korban. A mikrotörténelem harmadik definíciós elemeként munkám során egyben azt is szerettem volna láttatni, hogy Gyulay Ferenc cselekvő egyén, nem pedig a történelmi folyamatoknak kiszolgáltatott passzív szereplő.

Esettanulmányom elkészítéséhez a fentebb említett, Nedeczky-féle munkán kívül egyrészt a Pálffy levéltár részeként fennmaradt, Gyulay Ferenchez kapcsolódó birtoklástörténeti forrásokat tudtam felhasználni,⁸ másrészt a Királyi Könyvekben, illetve a Magyar Kamaránál megtalálható, Gyulay életére, házasságaira, birtokszerzéseire, hivatalnoki működésére vonatkozó adatokat.⁹ Ezeket az anyagokat egészítettem ki az elérhető genealógiai- és vármegyétörténeti szakirodalommal, melyek segítségével még teljesebb képet kaphattam a vizsgált személy életéről.¹⁰

GYULAY FERENC SZÁRMAZÁSA

Gyulay Ferenc annak ellenére volt kevésbé ismert tagja a 91 fős új arisztokrata csoportnak, hogy élete során hatalmas vagyont gyűjtött,¹¹ főispáni kinevezést nyert,¹² illetve III. Károly uralkodása alatt egyedüli köznemesként sikerült eljutnia a grófi címig.¹³ Az életére vonatkozó adatgyűjtést nehezítette, hogy legalább nyolc különböző Gyulay nemes család élt ekkoriban. Az elmúlt évszázadokban többeknek meggyűlt a bajuk a különböző famíliákra vonatkozó adatok elkülönítésével.¹⁴ Ráadásul a 18. század első felében több gróf Gyulay Ferenc is élt, így a prozopográfiai elemzéshez szükséges adatgyűjtés során el kellett különíteni a rá, vagyis a gyulai Gyulay családból származó, illetve az erdélyi marosnémeti és

⁸ NÖLA HA Marchegg – Fürstliches Pálffy Archiv von Malacka. Kt. 93. Varia 1. Arm. 3. Lad. 4. Fasc. 8. Nr. 17, 18, 24. Bár a család köznemesi ágának – amely 1760-tól a véggyulai előnevet használta (Kempelen 1911–1932: XI. 595.) – levéltára 1942-ben Diósgyőrön Gyulay Tibornál nagyjából 100 tétel terjedelemben fellelhető volt, ennek ma már nem találtam nyomát. Azonban a Baán Kálmán által készített rövid leírás alapján elképzelhető, hogy ebből is dolgozott Kempelen Béla. Baán 1942–1945: 382; Kempelen 1911–1932: XI. 595–596.

⁹ MNL OL A 57 MKL LR; MNL OL E 156.

¹⁰ Kempelen 1911–1932; Nagy 1857–1868; Borovszky 1907, 1908a, 1908b.

¹¹ Birtokokat szerzett Komárom és Esztergom vármegyékben. Borovszky 1907: 59, 71, 73, 94; Borovszky 1908a: 37, 390. Továbbá az ungvári uradalmat zálogjogon bírta. MNL OL E 156 a. 157. 63.

¹² MNL OL A 57 MKL LR 37. k. 360; uo. 39. k. 39–40. Lásd Fallenbüchl 1994: 106.

¹³ MNL OL A 57 MKL LR 37. k. 356–359.

¹⁴ Argus 1888; Nagy 1884; Kempelen 1911–1932: XI. 595–596; Vásárhelyi–Szluha 2005: I. 509.

nádaskai Gyulay családhoz tartozó Ferenc keresztnévű személyekre vonatkozó adatokat.¹⁵

Családjáról elmondható, hogy első ismert őse, Péter, még Báthory Zsigmond fejedelemtől nyert birtokadományt Nagymihályfalvára 1588-ban,¹⁶ majd Gyulay Albert, Péter és Ferenc katonai szolgálatukért apjukkal, Orbánnal együtt kaptak címereslevelet Bocskai Istvántól 1606. február 16-án. (1. Ábra) Nemességük azonban minden bizonnyal régebbi volt, hiszen ekkor a dokumentumban már nemesként szerepeltek.¹⁷ Ezek után birtokaik Biharban és Szatmárban tovább gyarapodtak, Orbán 1608-ban az utóbbi vármegyében Tagyra kapott adományt, majd leszármazottjai Rentehomóródon lettek birtokosok.¹⁸ Tagy megszerzésének évében jutottak a körösmenti Össihez, ugyancsak Biharban.¹⁹ A birtokállományról szóló ismereteinket Baán Kálmánnak a Gyulay család – mára már sajnos nem fellelhető – levéltárára vonatkozó leírása alapján bővíthetjük. Ő a következő birtokokra vonatkozóan talált iratokat az 1940-es évek elején Diósgyőrben, a Gyulay Tibor által őrzött anyagok között: Érendréd, Vetés, Vitka és Rohod Szatmár vármegyében, a már említett Össi és Nagymihályfalva, illetve ezeken túl Micske,

¹⁵ Lásd Gecsényi 1993: 251. Bár Gecsényi Lajos az idézett helyen gyulai előnévvel tünteti fel Gyulay Ferencet, de korábban összekeveri a marosnémeti és nádaskai Gyulay családból származó azonos keresztnévű tábornokkal. Gecsényi 1993: 244. Vélhetően a Kancellárián is érzékelték a helyzet problémás voltát, ezért például Gyulay Ferenc grófi oklevelében külön jelzik, hogy nem a marosnémeti Gyulay Ferenc tábornokról van szó. MNL OL A 57 MKL LR 37. k. 357. Még ennél is nehezebb volt a birtokok szétválasztása. A gyulai Gyulay család birtokait nagyon nehéz elkülöníteni az előbb említett marosnémeti és nádaskai Gyulay család tagjainak, (a leszármazási táblákon II-ként jelölt) Ferencnek a földvagyonától, ugyanis ő az általam vizsgált Ferencsel közel párhuzamosan vesztett el, majd nyert ismét birtokokat Szabolcs, Szatmár, Bereg, Ugocsa, Borsod, Torna és Gömör vármegyékben. MNL OL E 156; Barkóczy–Fülöp 2018. Az alapvetően erdélyi család jelentős birtokfluktuációját az eredményezte, hogy II. Ferenc Thököly híve volt (Végrendelet 1884: 137), azonban 1691-ben félve a Habsburg megtorlástól Bukarestbe menekült, ahol megírta – egyébként elég vázlatos és pontatlan, tehát valószínűleg a családi iratok hiányában fejből írt – végrendeletét. Ebben felsorolta birtokait, így tudhatjuk, hogy azok nem az általam vizsgált Gyulay család birtokában voltak. További segítség, hogy 1690 és 1692 között a Magyar Kamara több összeírást is készített Gyulay II. Ferenc konfiskált birtokairól, így megtudhatjuk a nevét azoknak a birtokrészeknek is, amelyeket II. Ferenc a bukaresti keltezésű végrendeletben nem említett. MNL OL E 156 a. 11. 49/a–I. I. Lipót valószínűleg gyorsan megbocsátott a marosnémeti Gyulayaknak, mivel II. Ferenc 1694-ben bárói, majd 1701-ben grófi rangot nyert (Nagy 1857–1868: IV. 487; Pótlék-kötet, 263), majd az 1720-as években sorra kapta vissza a korábban elvett magyarországi birtokait, melyeket további Rákóczi-hívektől elvett fekvő jószágokkal gyarapíthatott (MNL OL E 156). A 19. században élt Gyulay Lajos a szüleiéről, V. Ferencről és kohányi Kácsándy Zsuzsannáról írja, hogy a család tagjai csak az ő idejükben költöztek át Kassa környéki birtokaikról Erdélybe. Gyulay 1868: IV. Szerencsére általában feltüntették a kamarai összeírásokban, hogy a „generális” Gyulay Ferenc nyeri ezeket a birtokokat, így ezek a települések elkülöníthetők az általam vizsgált Gyulay Ferenc birtokaitól.

¹⁶ Kempelen 1911–1932: XI. 595.

¹⁷ Kempelen 1911–1932: XI. 595. Siebmachernél nem találjuk az adományt a címerleírás és a dátum alapján a magyar és az erdélyi nemeseknél sem. Siebmacher 1893, 1894.

¹⁸ Kempelen 1911–1932: XI. 595.

¹⁹ Kempelen 1911–1932: XI. 595.

Bagamér, Székelyhíd, Sástelek, Olaszi, Felsőderna Bihar vármegyében, valamint Nagypacal és Pér Közép-Szolnok vármegyében.²⁰ Mindezek alapján Baán Kálmán úgy ítélte meg, hogy a Gyulay család a jómódú birtokosok közé tartozott.²¹

Kempelen Béla szerint a családi iratokból megállapítható, hogy az oklevélben említett Albert és felesége, Teremi Kata fia volt János, aki az általam vizsgált Ferenc apja volt.²² A család leszármazására vonatkozó anyagok azonban roppant zavarosak, így valószínűbbnek tűnik, hogy Albert és János között kimaradt egy generáció. A problémát részben orvosolja, hogy Gyulay Ferenc kapcsán Esztergom vármegye monográfiájában olvashatjuk, miszerint anyai ágon Kéméndy volt,²³ amit a Nedeczky Gáspár által közölt iratok közül egy 1703-as oklevél alapján pontosíthatunk. Ezek szerint János apja István volt, az ő felesége pedig Kéméndy Mária, aki tehát így Ferenc nagyanyja volt,²⁴ míg anyját Kemechey Annának hívták.²⁵ További rokonairól az tudható, hogy apja egyik testvérét Mihálynak hívták. Ő roppant előnyösen házasodott, hiszen felesége losonci Bánffy Barbara volt. Fiuk a Sándor névre hallgatott.²⁶

Érdeemes alaposabb vizsgálat alá vonni Gyulay Ferenc apja, János karrierjét is, hiszen ő teremthette meg azt a közvetlen környezetet, amelyből fia kiemelkedett. János 1663-ban Szatmár vármegye országgyűlési követe volt,²⁷ majd 1682-ben a megye Thökölyhez küldött követe, ezek után pedig újra országgyűlési követe 1687-ben.²⁸ 1687 és 1689 között,²⁹ majd 1694 és 1697 között Szatmár vármegye alispánja volt.³⁰ Egy helyen össi, nagypacali és érendrédi birtokosként

²⁰ Baán 1942–1945: 382. A 18. században Nagypacalt Bihar vármegyében szerepeltették. Vályi 1796–1799: III. 1. Paczal.

²¹ Baán 1942–1945: 382.

²² Kempelen 1911–1932: XI. 595. Ezt megerősíti mindkét rangemelési oklevél. MNL OL A 57 MKL LR 36. k. 706; uo. 37. k. 357. Nedeczky Gáspár téved, amikor arra a következtetésre jut, hogy Ferenc apja István volt, mivel mindkét idézett rangemelési oklevélben János, Szatmár vármegyei alispánt jelölik meg apjaként. Nedeczky 1891: 148. Nedeczky Gyulay Jánost a testvéreként szerepelteti a leszármazási táblán. Nedeczky 1891: IX. tábla. Vö.: I. Lipót rendelete a Nehéz család leányági örökösének megidézéséről. Bécs, 1703. július 16. MNL OL P 512 1. t. 6. cs. 867.

²³ Borovszky 1908a: 390.

²⁴ Nedeczky 1891: 84, 148. Vö.: I. Lipót rendelete a Nehéz család leányági örökösének megidézéséről. Bécs, 1703. július 16. MNL OL P 512 1. t. 6. cs. 867.

²⁵ Kempelen 1911–1932: XI. 595–596. Vö.: Vásárhelyi–Szluka 2005: I. 509. A Kemechey család Szabolcs vármegyei illetőségű volt. Nagy 1857–1868: VI. 173.

²⁶ Nedeczky 1891: 363–366; MNL OL A 57 MKL LR 31. k. 222–224.

²⁷ Szirmay 1809: 75.

²⁸ Szirmay 1809: 76; MNL OL A 57 MKL LR 36. k. 706; uo. 37. k. 357.

²⁹ Szirmay 1809: 129.

³⁰ Szirmay 1809: 130; MNL OL A 57 MKL LR 36. k. 706; uo. 37. k. 357. Érdekes, hogy János szatmári alispánként az 1606-ban nyerttől teljesen eltérő címet használt. Siebmacher 1894: 60. Gyulay III., v. Gyula. A későbbiekben azonban ez, és nem az eredetileg adományozott címer került be Gyulay Ferenc bárói és grófi címerébe is. MNL OL A 57 MKL LR 36. k. 705–709; uo. 37. k. 356–359. Az eredeti családi címer is fennmaradt, azonban ezt csak a köznemesi gyulai Gyulayak használták 1782-től, ekkor már véggyulai előnévvel. Kempelen 1911–1932: XI. 595.

említették,³¹ amiből kiderül, hogyan kapcsolódott Szatmárhoz,³² hiszen a bihari Össivel³³ és Nagypacallal³⁴ ellentétben Érendréd Szatmár vármegyében volt.³⁵ A szatmári birtokoknak a szociális érintkezés kapcsán is fontos szerepe lehetett, hiszen például a korábban említett Renthehomoród egy része a Károlyiak erdői uradalmához tartozott,³⁶ így a Gyulayak és Károlyiak birtokszomszédok voltak akkor, amikor Károlyi Sándor főispánsága alatt Gyulay János volt a vármegye alispánja.³⁷ Ferenc apja nemcsak hivatalnokként és földbirtoktulajdonosként gyarapította családjá vagyonát, hanem valószínűleg kiterjedt hitelezői tevékenységet is folytatott.³⁸ Ehhez a tőkét részben össi birtokának 1690-es zálogba adása biztosíthatta.³⁹ Gyulay Ferenc karrierje szempontjából ez egy lényeges momentum, ugyanis mint az alább kiderül, ő maga már sem Biharhoz, sem pedig Szatmárhoz nem kapcsolódott igazán szorosan, megyei hivatalnoki karrierjét Komárom és Esztergom vármegyékben futotta be. De hogyan került át Ferenc erre a vidékre?

GYULAY FERENC, A JÓMÓDÚ VÁRMEGYEI NEMES

Gyulay Ferenc működésének 1702-től van nyoma Esztergom vármegyében, ahova valószínűleg az idevalósi Kémény,⁴⁰ illetve a rajta keresztül ide kötődő Nehéz és Spáczay családokkal való rokonsága miatt került.⁴¹ Gyulay ekkor 18 év körüli fiatalember volt.⁴² Apja, János, hitelezéssel kapcsolatos üzleti ügyei miatt valószínűleg többször megfordult Esztergom és Komárom vármegyékben,

³¹ Kempelen 1911–1932: XI. 595.

³² Szatmár vármegyéhez való kapcsolatát jelzi az is, hogy amikor a rangemelésben részesült Ferenc fia, Ferenc teljesítette a kamarási öspróbát, a csatolt dokumentumban olvasható, hogy Gyula, amelyről a család az előnevét nyerte, Szatmár vármegyében volt. ÖStA HHStA Oberstkämmereramt Ahnenproben G Nr. 112. Érdekes, hogy ugyanezen dokumentum Ugocsa megyei birtokot is említ, aminek máshol nincs nyoma, ugyanakkor az úrbérrendezés korában – bár Szatmárban nem mértek fel Gyula nevű települést – Ugocsa vármegyében volt egy Gyula, amely azonban Perényi birtok volt, Gyulayakat nem tüntettek fel a tabellákon. ÖStA HHStA Oberstkämmereramt Ahnenproben G Nr. 112; Fónagy 2013: I. 592. A települést a későbbiekben Szőlőgyulának nevezték, így érdekes, hogy a Gyulay család köznemesi ága miért véggyulaira és nem szőlőgyulaira bővítette a nemesi előnevét a 18. század végén. Kempelen 1911–1932: XI. 595; Gyalay 1997: 1312.

³³ Fónagy 2013: I. 286.

³⁴ Vályi 1796–1799: III. 1. Paczal .

³⁵ Borovszky 1908b: 63.

³⁶ Borovszky 1908b: 61–62.

³⁷ Károlyi Sándort 1687-ben nevezték ki szatmári főispánnak. MNL OL A 57 MKL LR 19. k. 38–39. Mint láthattuk, Gyulay János ugyanebben az évben nyerte el először az alispáni tisztséget. Szirmay 1809: 129.

³⁸ Nedeczky 1891: 141.

³⁹ Kempelen 1911–1932: XI. 595.

⁴⁰ Borovszky 1908a: 390. Valószínűleg az itt említett anyai származás a korábban említett módon a nagyszülőre vonatkozott, nem pedig az anyjára.

⁴¹ Nedeczky 1891: 84.

⁴² Siebmacher 1893: VII. 213. Gyulay.

azonban az első családtag, aki itt viselt hivatalt, Ferenc volt.⁴³ Nem tudjuk pontosan, mi lett a sorsa ekkoriban a zálogba adott bihari birtoknak, de Össi az úrbérrendezés korára a maga 410 úrbéres holdjával kamarai kezelésben volt,⁴⁴ így vélhetően csak kisebb birtokai maradtak Bihar és Szatmár vármegyében Ferencnek, melyeken rokonaival is osztoznia kellett.⁴⁵

Ferenc nem tétlenkedett sokat, egyrészt magas szintű jogi jártasságot szerzett,⁴⁶ másrészt igyekezett birtokait jelentősen gyarapítani, illetve ezzel összefüggésben előnyös házasságot kötni. Nem ismert apja halálának az éve, de vélhetően viszonylag korán, már az 1700-as évek elejétől átvette apja hitelezői tevékenységét is.⁴⁷ Bár a Rákóczi-szabadságharc alatt megyei hivatalt még nem viselt, mégis közismerté és vélhetően már ekkor, nagyon fiatalon hírhedté tette őt vagyongyarapítási vágya. Ennek kapcsán ugyanis a mindkét vármegyében nagy megbecsülésnek örvendő Nedeczky családdal sikerült összeütköznie.⁴⁸

Tanulmányom kereteit szétfeszítené, ha Nedeczky Sándor és Gyulay Ferenc konfliktusának minden elemét bemutatnám, így elsősorban arra koncentrálok, mely eszközökkel élt Gyulay Ferenc annak érdekében, hogy megszerezze a marczelházi Posár család férfiágon való kihalása után vitatott tulajdonjogú birtokokat a família leányági örököseitől, különösen pedig az imént említett Sándortól. Illetve arra, hogy ebben milyen szerepe lehetett első feleségének.⁴⁹

Nedeczky Gáspár így ír az esetről:

„Azon vizály, mely Gyulay Ferencz és Nedeczky Sándor között ennek birtokai és annak ezekutáni esengése miatt keletkezett, ápolva feleségének Huszár Ilonának hűtlensége által is, annyira elmérgesedet, hogy sem a prothonotarius, sem maga a király közbejötté nem volt képes lecsillapítani, míg végre az országbíró intette meg Gyulait, hogy ne bántalmazza Nedeczkyt, mert már úgy is megvannak a betegnek számlálva napjai, a mint valóban a vizály és perlekedések között meg is halt,

⁴³ Szalay–Vajas 1938: 191; Nedeczky 1891: 466.

⁴⁴ Fónagy 2013: I. 286.

⁴⁵ A 18. század végére, egyedül Nagypacalon maradt birtoka a Gyulay Ferenc örökösének. Vályi 1796–1799: III. 1. Paczal.

⁴⁶ Későbbi hivatalnoki működéséből, illetve a peres eljárásban tanúsított magas fokú szaktudásából következtethetünk erre.

⁴⁷ Erről tanúskodik többek között Huszár Ilona tanúvallomása is, melyben a Rákóczi-szabadságharc időszakára vonatkozóan olvashatunk Gyulay hitelügyleteiről. NÖLA HA Marhegg – Fürstliches Pálffy Archiv von Malacka. Kt. 93. Varia 1. Arm. 3. Lad. 4. Fasc. 8. Nr. 24. Huszár Ilona. Vác, 1720. november 13.

⁴⁸ A család jelentős presztízsét B. Szabó Mihály nyugalmazott főispán a következő példával kívánta bizonyítani. Lábatlan, Piszke és Karva Nedeczky-birtokokként mindig ahhoz a vármegyéhez tartoztak, ahol éppen valamelyik családtag alispáni tisztséget viselt. Ha változott a tisztség, akkor – szerinte – a Nedeczkyek el tudták érni, hogy a birtokaik „visszavédlettek” Esztergom vagy Komárom vármegyéivé. A nyugalmazott főispán állította, hogy még ő maga is látott olyan térképet, mely ezt a „vándorlást” bizonyította. B. Szabó 1929: 5.

⁴⁹ Nagy 1857–1868: IX. 460. Pálffy Pál nádor már 1650-ben elmarasztalta a birtok örököseit, mert nem tudták megfelelő iratokkal bizonyítani birtokjogukat. Nedeczky 1891: 348.

utódokra hagyván a folytatást, mit ezek még húsz év múlva sem egyenlítették ki Gyulaynak sem első sem második feleségével.”⁵⁰

A rövid összefoglalóból is kiderül, hogy egy évtizedekig húzódó elmérgesedő vita kerekedett a marcelházai uradalom tulajdonjoga körül. 1714. április 17-én írt levelében Károlyi Sándor, Szatmár vármegye főispánja és egyben a két érintett fél jó ismerőse,⁵¹ arról tájékoztatta Nedeczky Sándort, hogy Gyulay Ferenc meg szeretné venni marcelházai birtokait, emellett jelezte neki azt is, hogy beszélt Gyulayval arról: távollétében ne látogassa a feleségét, Huszár Ilonát, és ne töltsön nála napokat, így kerülje el az esetleges botrányt.⁵²

Ehhez annyit érdemes hozzáfűznünk, hogy Nedeczky Sándor 1690-ben vette feleségül a jelentős örökséggel rendelkező Huszár Ilonát,⁵³ aki ekkor nagyjából 16 éves volt,⁵⁴ míg Nedeczky kereken 20 évvel volt nála idősebb.⁵⁵ Gyulay Ferenc, aki szemet vetett Nedeczky Sándor több birtokára, egyben kiszemelte magának annak feleségét is, akivel tudhatjuk, hogy kapcsolata nem a Károlyi-levelé keltezésében szereplő 1714-ben kezdődött, hanem jóval korábban, a Rákóczi-szabadságharc alatt, amikor Nedeczky Sándort az orosz cári udvarba küldte a fejedelem,⁵⁶ ahol 1707 májusától 1711 őszéig tartózkodott,⁵⁷ így hosszabb ideig távol volt otthonától. Ezekben a vészterhes időkben Huszár Ilona igyekezett távol tartani birtokaitól mind a kuruc, mind pedig a császári csapatokat. Nedeczky Sándor testvére, Mihály megmaradt az udvar hűségén, ennek ellenére úgy tűnik, Ilona mégis szívesebben fordult a nála tíz évvel fiatalabb, és ekkoriban semmilyen komolyabb tisztséget nem viselő Gyulay Ferenchez, akinek azonban jó kapcsolatai voltak császári oldalon, így sikeresen segítette Ilonát, hogy a császári

⁵⁰ Nedeczky 1891: 347–348. A per dokumentációjának egy része megtalálható a Pálffy család malackai levéltárában. NÖLA HA Marchegg – Fürstliches Pálffy Archiv von Malacka. Kt. 93. Varia 1. Arm. 3. Lad. 4. Fasc. 8. Nr. 17, 18, 24.

⁵¹ Károlyi Sándor vélhetően jó kapcsolatot ápolhatott mindkét érintett féllel. Nedeczky Sándorral rendszeresen levelezett (Nedeczky 1891: 312, 324, 349), míg Gyulay Ferencet többször megemlítette a feleségének írt leveleiben. Például 1722 decemberében Károlyi arról tudósítja feleségét, hogy Gyulay lovain érkezett meg Budára (Károlyi 1994: 289, 290. levél), míg 1723-ban arról írt, hogy Gyulay Ferencet házában meglátogatta, és betegen találta (Károlyi 1994: 301. levél). Tehát mindkét féllel személyes, jó kapcsolatban állt, vélhetően ezért próbált az egykori kuruc harcosként ('Nedeczky Sándor' szócikk) és a hozzá hasonlóan szatmári földbirtokos között közvetíteni (Fónagy 2013: II. 984–985; Borovszky 1908b: 61–62).

⁵² Károlyi Sándor levele Nedeczky Sándorhoz, 1714. április 17. Nedeczky 1891: 349.

⁵³ 'Nedeczky Sándor' szócikk.

⁵⁴ Böszörményi 1982: 142.

⁵⁵ 'Nedeczky Sándor' szócikk.

⁵⁶ Böszörményi 1982: 142–143. Böszörményi János téved, amikor azt írja, hogy Gyulay labanc alispán volt ekkor. Valójában csak az 1720-as években lett alispán. Borovszky 1908a: 419; Borovszky 1907: 489.

⁵⁷ 'Nedeczky Sándor' szócikk.

tábornokoktól védelmet biztosító levelet szerezzen birtokaira, amelyeket férje miatt a kurucok sem háborgattak.⁵⁸

Visszatérve a Nedeczky Gáspár által közölt forrásokhoz, Károlyi levele után pár hónappal, 1714. július 18-án Hunyady László kancelláriai titkár írt Nedeczkynek arról, hogy Gyulay hivatalosan is kezdeményezte a marcelházai birtok megvételét.⁵⁹ Az idézet iratokból kiderül, hogy Nedeczky Sándor a birtokok fejlesztésére jelentős summát, 10 000 forintot költött, így abban az esetben, ha elvesztené marcelházai uradalmát, jelentős kár érné. Bár Nedeczky Gáspár ez esetben nem idézi pontosan, mely levélből származik az idézet, de mint írja, Sándor indulatosan kikelt Gyulay ellen, aki szerinte az egész megye megszerzésére törekedett, és nem tűrte meg a kisbirtokosokat, akiket addig zaklatott, míg végül el nem adták neki fekvő jószágait.⁶⁰ Külön fájjalja, hogy ehhez nemcsak törvénytelen eszközökhöz folyamodik, hanem olyan erkölcstelenséghez is, mint például a felesége, Huszár Ilona elcsábítása – akinek az örökségként nyerte Marcelházát.⁶¹

1715. augusztus 7-én a Magyar Kamara arról tudósítja Gyulay Ferencet, hogy miután jelezte a fiscusnál, hogy Nedeczky Sándornak nincs törvényes birtokjoga az említett uradalomra, a vizsgálatot a nevezett hivatal megkezdte.⁶² Gyulay tehát valóban minden szálát igyekezett megmozgatni, ami jelentős, a vármegyei köznemesi szintnél jóval kiterjedtebb szociális hálót feltételez. Ismét láthatjuk, hogy Gyulay komoly kapcsolatokkal bírt az udvarban. Ekkor még csak megyei hivatalt sem viselt, honnan lehettek ilyen jó összeköttetései?

Még 1715 folyamán megszületett az ítélet az ügyben, Pálffy Miklós nádor jelezte, hogy a Posár család fiágon kihalt, birtokaikat leányágon nem bírhatják az örökösök, így ezeket vissza kell venni kamarai kezelésbe.⁶³ Ezzel tehát elméletileg elhárult a jogi akadály Gyulay Ferenc hivatalos birtokvásárlása és királyi birtokadományára elől, melyet végül 1716-ban el is nyert.⁶⁴ Az 1716. augusztus 22-én kiadott oklevelet⁶⁵ magyar fordításban közli Nedeczky Gáspár. Ebből kiderül, hogy Gyulay Ferenc és unokatestvére, Sándor nyerték a marcelházai uradalmat, részei: Marcelháza, Madar, Végh, Keszegfalva, Szőlős és Pat, melyekért 10 000

⁵⁸ Böszörményi 1982: 142–143. Kuckländer Ferdinánd esztergomi várparancsnok tanúsítja, hogy Huszár Ilona nem szolgált információt a kuruc csapatoknak, így ne háborgassák a császári erők. Esztergom, 1704. január 2. MNL OL P 512 1. t. 6. cs.; Bercsényi Miklós védlevele Huszár Ilona madari birtokaira vonatkozóan, Nagyszombat, 1705. december 5. Uo. Gyulay Ferenc vármegyei tisztségeit – mint már írtam – csak később szerezte. Borovszky 1908a: 419; Borovszky 1907: 489.

⁵⁹ Hunyady László levele Nedeczky Sándorhoz, Bécs, 1714. július 18. MNL OL P 512 1. t. 785. Kiadva: Nedeczky 1891: 350.

⁶⁰ Nedeczky 1891: 351.

⁶¹ Nedeczky 1891: 351.

⁶² A Magyar Kamara tájékoztatása Gyulay Ferencnek, Pozsony, 1715. augusztus 7. MNL OL P 512 1. t. 7. cs. 1447. Kiadva: Nedeczky 1891: 352.

⁶³ 1715 Pozsony, Pálffy Miklós ítélete. Nedeczky 1891: 353.

⁶⁴ MNL OL A 57 MKL LR 31. k. 222–224; Szalay–Vajás 1938: 480.

⁶⁵ MNL OL A 57 MKL LR 31. k. 224.

forintot kellett kifizetniük a Posár család leányági örökösének, illetve 20 500 forintot – amelyet Gyulay Sándor eddigre már elhunyt anyja, losonczy Bánffy Barbara hozományából egyenlítették ki – a Magyar Kamarának.⁶⁶

Az adománylevél kiadása utáni időből fennmaradt egy levélváltás, melyben előbb Gyulay gúnyolódik Nedeczky Sándoron,⁶⁷ majd Nedeczky Sándor válaszol neki indulatos, elkeseredett hangvételben. A következő szavakkal fakad ki Gyulayval szemben:

„kegyelmed sok dologban fraudulenter meg csalt szavaival, leveleivel truczolt, cselekedeteivel alattomban ellenem áskált, ha az inpostorságában tisztán becsületesen viselte volna magát, soha bizony erre a válaszdásra nem fakadtam volna, de mióta 7. vagy 8. esztendőtol fogvást csak nem kullancs formára [...] magát hozzánk kapcsolta, és csudálatosan kigondolt móddal és formával hozzám és feleségemhez impatrolálni igyekezett, soha bizony legkisebb synceritását nem tapasztaltam”.⁶⁸

Ezek után még hosszan folytatja Nedeczky és amellet, hogy „bárány bőr alatt farkasnak”⁶⁹ titulálja, szemére veti Gyulaynak azt is, hogy feleségének elcsábításával a szívét gyötörte,⁷⁰ illetve egy ponton megjegyzi, hogy „czápa bőr pofája van”.⁷¹ A válogatott sértések mellett leír egy pletykát, mely a felesége hűtlenségével kapcsolatos. Érdekes, hogy ezt – az egyébként pontos átiratot közlő – Nedeczky Gáspár 1891-es könyvében minden különösebb jelzés nélkül kihagyta.⁷² Nedeczky Sándor nem nevezte meg a csábítót, de „iffiu legénynek” hívta, amit a szöveg többi részében Gyulay Ferencre használt. A történetből kiderül, hogy amíg Nedeczky távol volt házától, felesége megbetegedett, a gondozására pedig önként jelentkezett az „iffiu legény”, aki a cselédeket elküldve maga gondozta Huszár Ilona haját, valamint „letérdülvén (venusnak dühötségiben) mezítelen lábait fogván úgy lába ujjairól metélgette körmeit”, és „Doctor Faustusként” az asszony pulzusát ellenőrizte. A beszámoló szerint tapogatta, etette, itatta, emelgette,

⁶⁶ Gyulay Ferenc királyi birtokadománya, Bécs, 1716. november 6. MNL OL P 512 1. t. 7. cs. 189. A Nedeczky-levéltárban fennmaradt iratok magyar nyelven közli: Nedeczky 1891: 363–366. A Királyi Könyvekbe bevezetett oklevélben csak Gyulay Ferenc nyeri a nevezett birtokokat. MNL OL A 57 MKL LR 31. k. 222–224.

⁶⁷ Gyulay Ferenc levele Nedeczky Sándorhoz, Kurtakeszi, 1716. október 27. MNL OL P 512 1. t. 7. cs. 56. 1–4. Nedeczky Sándor a Gyulaynak írt válaszlevele átiratárának jobb oldalára rámásolta Gyulay Ferenc levelét. Kiadva: Nedeczky 1891: 354–355.

⁶⁸ Nedeczky Sándor levele Gyulay Ferenchez, Komárom, 1716. október 30. MNL OL P 512 1. t. 7. cs. 56. 2–3. Kiadva: Nedeczky 1891: 357.

⁶⁹ Nedeczky Sándor levele Gyulay Ferenchez, Komárom, 1716. október 30. MNL OL P 512 1. t. 7. cs. 56. 3. Kiadva: Nedeczky 1891: 358.

⁷⁰ Nedeczky Sándor levele Gyulay Ferenchez, Komárom, 1716. október 30. MNL OL P 512 1. t. 7. cs. 56. 4. Kiadva: Nedeczky 1891: 358.

⁷¹ Nedeczky Sándor levele Gyulay Ferenchez, Komárom, 1716. október 30. MNL OL P 512 1. t. 7. cs. 56. 6. Kiadva: Nedeczky 1891: 360.

⁷² Nedeczky Sándor levele Gyulay Ferenchez, Komárom, 1716. október 30. MNL OL P 512 1. t. 7. cs. 56. 6–7. Kiadva: Nedeczky 1891: 357–362.

forgatta is az asszonyt, majd megüzente Nedeczky Sándornak, hogy az lenne a legjobb, ha nem térne haza.⁷³ Érdekes, hogy pont ezt a részt, melyből leginkább kiderülne hogyan csábította el Nedeczky Sándor feleségét Gyulay Ferenc, a családtörténetet feldolgozó dömösi plébános nem szerepeltette...⁷⁴

Nedeczky levelének elkeseredett hangvétele érthető volt, hiszen ekkor már el-múlt hatvanéves,⁷⁵ meglehetősen beteges volt,⁷⁶ birtokaiból kiforgatták, felesége pedig ekkor már nem élt vele egy háztartásban,⁷⁷ így csak abban reménykedhetett, hogy rokonai, örökösei sikerrel tiltakoznak az udvarnál a Gyulayak birtokadományára ellen. Nedeczky Ferenc, Sándor kijelölt örököse protestált is Illésházy Miklós kancellárnál a Gyulayak beiktatása ellen.⁷⁸ Ez előre vetítette, hogy a tulajdonjog rendezése még jó ideig elhúzódhat.

Az ügy tehát tovább folyt, a két érintett fél újabb sértett hangvételű leveleket váltott. Gyulay több alkalommal igyekezett lejártni ellenfelét: Hunyady László arról tudósította Nedeczkyt Bécsből, hogy az ügyek intézésére a Kancelláriára érkezett Gyulay még a hivatalban működő szerzetesek előtt is szidalmazta őt.⁷⁹ Károlyi Sándor később ismételten felszólította Gyulayt, hogy ne aludjon többet abban a házban, melyben Nedeczky felesége, Huszár Ilona élt,⁸⁰ illetve 1718-ban maga a kancellár is „atyai szeretettel” intette Gyulayt, hogy ne gyötörje tovább a haldokló Nedeczkyt, aki, mint írja, „félholt állapotban” vitette át magát hozzá a minap Nagyszombatban.⁸¹

Nedeczky Sándor végül 1719. augusztus 9-én halt meg. Örökösei – a végrendelet értelmében – felesége, valamint Nedeczky Ferenc és István voltak.⁸² Azonban a Nedeczkyek a végrehajtás során Huszár Ilonát minden özvegyi jogából kizárták, lakásától, fogatjától, még a ruhaneműitől is megfosztották, ami ellen Ilona azonnal tiltakozott, így a vagyon felosztásának eljárását felfüggesztették.⁸³

⁷³ Nedeczky Sándor levele Gyulay Ferenchez, Komárom, 1716. október 30. MNL OL P 512 1. t. 7. cs. 56. 6–7.

⁷⁴ Azt a részt azonban közölte, ahol Nedeczky Sándor leírta, hogy Gyulay „nimia charitással [túl-zott jótekonkodással] megmocsolta” a feleségét, így az egész vármegyében rossz híre van az „ártatlan” asszonnynak. Nedeczky Sándor levele Gyulay Ferenchez, Komárom, 1716. október 30. MNL OL P 512 1. t. 7. cs. 56. 8. Kiadva: Nedeczky 1891: 360.

⁷⁵ Nedeczky Sándor negyedik, 1718. október 11-én kelt végrendeletéből derül ki az életkora, ekkor ugyanis 64 éves volt. MNL OL P 512 1. t. 8. cs. 2022. Kiadva: Nedeczky 1891: 393.

⁷⁶ Illésházy Miklós kancellár levele Gyulay Ferenchez, Nagyszombat, 1718. július 24. Nedeczky 1891: 388.

⁷⁷ Nedeczky 1891: 367, 370.

⁷⁸ Illésházy Miklós tanúsványa arról, hogy Nedeczky Ferenc a Posár család leányági örökösei nevében fellépet a Gyulayak beiktatása ellen, Bécs, 1716. november 13. MNL OL P 512 1. t. 8. cs. 1943. Kiadva: Nedeczky 1891: 366.

⁷⁹ Hunyady László levele Nedeczky Sándorhoz. Bécs, 1716. június 17. Nedeczky 1891: 354.

⁸⁰ Károlyi Sándor levele Nedeczky Sándorhoz. Bátorkeszi, 1717. április 20. MNL OL P 512 1. t. 8. cs. 647. Kiadva: Nedeczky 1891: 368.

⁸¹ Illésházy Miklós kancellár levele Gyulay Ferenchez, Nagyszombat, 1718. július 24. MNL OL P 512 1 t. 8. cs. 1943. Kiadva: Nedeczky 1891: 388–389.

⁸² Nedeczky 1891: 394; 'Nedeczky Sándor' szócikk.

⁸³ Nedeczky 1891: 395.

Mivel a marcelházai uradalomhoz Sándor Huszár Ilona révén jutott,⁸⁴ így, noha a tulajdonjogi helyzet továbbra is vitatott volt, úgy tűnik, Gyulay Ferenc úgy ítélte meg, nem jó sokat tétlenkedni, és a nála tíz évvel idősebb özvegyet már 1720 áprilisára feleségül vette.⁸⁵

A marcelházai birtok mellett azonban Gyulay más területekre is igényt tartott, így Ilonának 1720. november 13-i keltezéssel Vácon egy tanúvallomást kellett írnia az őt illető örökségről. Ebben Ilona rögzítette, hogy előző férje, Nedeczky Sándor, a „kuruc háborúk” alatt több mint egy évig nem hallatott magáról, így az asszony Gyulay Ferenc segítségére szorult, aki kifizette például négy hónapnyi bécsi tartózkodásának költségeit, amelyek roppant magasak voltak, hiszen itt kellett kezeltenie három évig húzódó betegségét. Ezen felül Gyulay kölcsönadott neki „ezervalahányszáz” forintot. Nedeczky csak ígéretet tett, hogy pénzt küld neki, de nem érkezett tőle segítség, így Gyulay nélkül nem tudta volna vagyont megvédeni. Mindezek miatt Huszár Ilona úgy rendelkezik, hogy halála után legyen Gyulayé mindaz, ami őt illetné férje halála után. Ez a következő birtokokat jelentette: Karva, Sárkány, Lábatlan, Piszke, Bikó, Radvány.⁸⁶ A vallomás alátámasztotta Gyulay igényét a Huszár-örökségre, bár a realitás valószínűleg az volt, hogy azt Gyulay tollba mondta feleségének. Így azonban már a Huszár család utáni – eddig általa is vitatott – leányági örökösödésre is hivatkozhatott. Újdonsült feleségével továbbá elméletileg igényt tarthatott 3000 forintra, az ősi birtokok felére, illetve a Nedeczky Sándor által nyert fekvő jószágokra.⁸⁷

A birtokvita még évtizedekig húzódott. Gyulay Ferenc méltó ellenfelére akadt az 1696-ban született Nedeczky Ferencben,⁸⁸ Sándor unokaöccsében, aki Szluha Ferenc mellett joggyakornokoskodott, majd a vármegye szolgálatába állt, és kiváló udvari összekötetéseinek és jogban való jártasságának köszönhetően jelentősen megnehezítette Gyulay Ferenc dolgát. Időközben Gyulay sem ült ölbe tett kézzel, 1715-ben – a fentebb említett fekvő jószágok mellett – zálogjogon megszerezte a Zichyek almásfüzitői és szőnyi birtokát,⁸⁹ majd megyei hivatalt

⁸⁴ Nedeczky 1891: 349.

⁸⁵ A Kancellária utasította Huszár Zsuzsannát, hogy ne pereskedjen Huszár Ilonával. Ebben az iratban olvasható, hogy ő ekkor már Gyulay Ferenc felesége. Bécs, 1720. április 23. MNL OL P 512 8. cs. 708. Kiadva: Nedeczky 1891: 396.

⁸⁶ Vác, 1720. november 13. NÖLA HA Marchegg – Fürstliches Pálffy Archiv von Malacka. Kt. 93. Varia 1. Arm. 3. Lad. 4. Fasc. 8. Nr. 24. Lásd még a Huszár örökösök osztályos megegyezését. Bécs, 1695. január. 20. Uo. Érdemes észrevenni, hogy a Nedeczky Sándor által említett – korábban már idézett – betegség alatti „segítség” Huszár Ilona tanúvallomásában is megjelent, bár ő jóval diszkrétebben fogalmazott.

⁸⁷ Nedeczky 1891: 396.

⁸⁸ Nedeczky Ferenc-tétel a GENI adatbázisban: <https://www.geni.com/people/Ferenc-Nedeczky/6000000014340689637> – utolsó letöltés: 2021. augusztus. 9.

⁸⁹ Virág 2003: 151. Nem tudjuk pontosan mekkora birtokrészre sikerült záloglevelet szereznie, de abban az esetben, ha az egész uradalmat megszerezte, jelentős birtokvagyonhoz juthatott, hiszen az úrbérrendezés korában a Zichyek nevén összeírt Almás(füzitő) 669 úrbéres holdat, míg Szőny 2976 úrbéres holdat tett ki. Fónagy 2013: I. 369–370.

vállalt, 1721 és 1727 között Esztergom vármegye alispánja lett,⁹⁰ illetve 1724 és 1733 között Komárom vármegye alispánjaként is tevékenykedett.⁹¹ 1724-ben a királyi tanácsosi címet is elnyerte.⁹² Az 1730-as évek elejére azonban figyelme a megyei ügyek felől nagyobb célok felé fordult.

GYULAY FERENC, A MÁGNÁS

Huszár Ilona 1731. november 24-én, 57 éves korában meghalt.⁹³ Gyulay Ferenc ekkor 47 éves, de még nincs örököse, így új feleség után kellett néznie. 1732. május 12-én magyar bárói címet nyert,⁹⁴ a következő évben pedig búcsút mondott Komárom vármegyei alispánságának,⁹⁵ illetve úgy tűnt, lassan a vármegyének is. 1733. szeptember 5-én feleségül vette a nála 12 évvel fiatalabb Falussy Borbálát.⁹⁶ Nedeczky Gáspár szerint, míg Huszár Ilonával élt, nem számított igazi mágnásnak, igazán gazdaggá csak második feleségének köszönhetően vált.⁹⁷ Tudjuk, hogy ekkoriban nemcsak hivatalnokoskodott, hitelezett és birtokain gazdálkodott, hanem kereskedelmi tevékenységgel is foglalkozott, amellyel azonban részben felhagyott a harmincas évek folyamán.⁹⁸ Ezekon kívül Piszkén, a Nedeczkyektől szerzett kúriában vendégfogadót üzemeltetett, melyben 1727-ben Károlyi Sándor is megszállt, illetve a hagyomány szerint Mária Terézia is megpihent egy alkalommal.⁹⁹

Az 1730-as évek elején Gyulay Ferenc szabadulni próbált a Nedeczky-pertől, bő két héttel 1733-as második esküvője után peregyezésre lépett a családdal.

⁹⁰ Szalay–Vajas 1938: 191.

⁹¹ Nedeczky 1891: 466.

⁹² MNL OL A 57 MKL LR 34. k. 704–705.

⁹³ Huszár Ilona hagyatékával kapcsolatban kéri Huszár Zsuzsanna, hogy intézkedjen a Kamara mielőbb. 1731. MNL OL P 512 1. t. 8. cs. 301. Kiadva: Nedeczky 1891: 420.

⁹⁴ MNL OL A 57 MKL LR 36. k. 705–709.

⁹⁵ Nedeczky 1891: 466.

⁹⁶ Nedeczky 1891: 420. Borbála 1696-ban született. Gecsényi 1993: 251. Nedeczky Gáspár a korabeli dokumentumokra hivatkozva következetesen gróf Falussy Borbálának nevezi őt. Nedeczky 1891: 426, 427, 553. A Falussy család főnemesi címének azonban máshol nincs nyoma. Nagy Iván – bár a családfán nem tudta elhelyezni – de az egyik, Vas vármegyei származású Falussy famíliánál tüntette fel Borbálát (Nagy 1857–1868: IV. 112), míg Kempelen Béla ugyanezen – nála már ábrahám előnévvel szereplő – Falussy nemzetségnél szerepeltette Gyulay második feleségét (Kempelen 1911–1932: IV. 20). Valójában Gecsényi Lajostól tudhatjuk meg, pontosan mely családból is származott Borbála. Ő a Zala vármegyei katafalvai nemesi előnévvel rendelkező famíliánál szerepeltette Borbálát, aki Falussy László utószülött lánya volt. Gecsényi 1993: 237, 244. Grófnőnek vélhetően azért titulálták, mert első férje miatt grófné volt, így özvegyként is kijárt neki ez a megszólítás, ami némi zavart okozhatott. Gecsényi 1993: 244.

⁹⁷ Nedeczky 1891: 420.

⁹⁸ Huszár Ferenc 1000 forintot kapott Gyulay Ferencről és nejétől, Falusi [sic!] Borbálától, melyet közös kereskedelmi tevékenységükre fordított. Egyben kötelezte magát arra is, hogy az év végén a haszon felét Gyulayéknak átadja. Komárom, 1733. augusztus 5. MNL OL P 512 1. t. 9. cs. 1476. Kiadva: Nedeczky 1891: 420.

⁹⁹ Virág 2003: 86.

Ennek alapján az 1720-as Huszár Ilona-féle tanúvallomásban foglalt birtokokat Gyulay halálát követően az általa épített épületek felbecslése után, illetve 4000 forint lefizetése mellett a Nedeczkyek megszerezhették.¹⁰⁰ Ugyanebben az évben, 1733-ban adta át a Zichyektől zálogjogon bírt almásfüzitői és szőnyi fekvő jószágait Neffczér Jakabnak.¹⁰¹ 1736-ban újabb egyezségekre került sor, melynek keretében komáromi birtokainak nagyrészét átengedte Nedeczky Ferencnek.¹⁰² Első ránézésre nehezen érthető, miért mondott le Gyulay arról, amiért több évtizeden keresztül küzdött, és miért távolodott el ennyire Komárom vármegyétől. A probléma megértéséhez alaposabb vizsgálat alá kell vonnunk a Falussy Borbálával kötött házasságának körülményeit.

Mint láthattuk, első felesége révén Gyulay a Posár- és a Huszár-örökségre, illetve a Nedeczkyek birtokainak egy részére tehetette rá a kezét, de mit nyert második feleségével? Nem tudjuk, mekkora hozománnyal rendelkezett Falussy Borbála, de Gecsényi Lajos kutatásaiból ismert, hogy apja, László – aki a Falussy család utolsó férfi tagja volt – jelentős adósságokat hagyott maga után.¹⁰³ Ezeket a terheket azonban Borbálának már nem kellett viselnie, hiszen nagyapja, Széchényi György átvállalta őket, vagyis gyakorlatilag megvette Falussy László birtokait és vele a nevezett adósságot is. Ezt 1695 és 1699 között kiegyenlítette, ezek után a fekvő jószágokat átengedte lányának, Juliannának és második férjének, Ebergényi Lászlónak.¹⁰⁴

Ismert az is, hogy Falussy Borbála 1713-ban hivatalosan is lemondott anyja és annak második férje javára atyai örökségéről, illetve rögzítette azt is, hogy abban az esetben, ha nem születik örököse, a férjétől, gersei Pethő János gróftól kapott 20 000 forintot is rájuk hagyja.¹⁰⁵ Ugyanakkor, mint láthattuk, túlélte férjét, és újraházasodott Gyulay Ferencsel, így ha a Falussyak birtokait nem is szerezhette meg a feltörekvő új arisztokrata, a 20 000 forintra valószínűleg igényt tarthatott. Ennek az összegnek köszönhetően vált volna igazán gazdaggá Gyulay, ahogyan azt Nedeczky Gáspár írja? Nem valószínű! De akkor mit nyert még feleségével Gyulay Ferenc?

Mielőtt megválaszolnám ezt a kérdést, érdemes egy kicsit továbbhaladnunk Gyulay életének bemutatásában. 1734-ben az ekkor ötvenéves Ferencnek végre fia született, Ferenc.¹⁰⁶ 1735. március 30-án pedig – ahogy arra a bevezetőben

¹⁰⁰ Nedeczky 1891: 425. Piszke, Lábatlan, Virápuszta. Virág 2003: 86.

¹⁰¹ Virág 2003: 151.

¹⁰² Nedeczky 1891: 421.

¹⁰³ Gecsényi 1993: 244.

¹⁰⁴ Gecsényi 1993: 244.

¹⁰⁵ Gecsényi 1993: 244.

¹⁰⁶ Nem lehet pontosan tudni fia születési dátumát, de 1732-ben, a bárói cím odaítélésekor még nem szerepeltettek az oklevélen élő örökös, így első házasságáról tudhatjuk, hogy gyermektelen maradt. MNL OL A 57 MKL LR 36. k. 705–709. 1733. szeptember 5-én kötötte második házasságát (Nedeczky 1891: 420), így józan számítás szerint Falussy Borbálától legkorábban a következő évben lehetett gyermeke, vagy 1735 legelején, mivel ifjabb Ferenc a grófi diplomán, 1735. március 30-án, már szerepel. MNL OL A 57 MKL LR 37. k. 356–359.

utaltam – III. Károly uralkodása alatt egyedüli köznemesi származású személyként grófi címadományban részesült.¹⁰⁷ Grófi címerét felesége címerével bővítette, ami jól mutatja, mennyire fontos lehetett neki a Falussy családdal szerzett rokonsága.¹⁰⁸ De miért lehetett ilyen értékes ez a rokonság? Azon túl, hogy ismét egy fiágon kihalt család tagját sikerült feleségül vennie, valószínűleg a Falussy család előkelő rokonságával járó presztízsnövekedés volt Gyulay Ferenc számára a fő motivációs erő. Vagyona már volt. Előkelő szomszédjai – a Károlyiak Szatmárban¹⁰⁹ és a Pálffyak Marcelházán¹¹⁰ – már szintén voltak. Apja hitelezői tevékenysége kapcsán az Esterházyakkal is kapcsolatba került,¹¹¹ és láthattuk, hogy udvari körökben is otthonosan mozgott.¹¹² Ugyanakkor jelentősebb előkelő főnemesi családokkal még nem került rokonságba,¹¹³ pedig mint láthattuk, a házasságát megelőző évben báró, majd két évvel később gróf, tehát ő maga is arisztokrata lett.

Szerencsére rendelkezésünkre áll egy forrás, amely segít felbecsülni annak a társadalmi tőkének az értékét, amelyhez Gyulay Ferenc jutott újdonsült feleségével. Fia, ifjabb Ferenc kérvényezte a kamarási címet az udvarnál, ehhez pedig teljesítenie kellett az őspróba követelményeit, be kellett mutatnia a megfelelő paraméterekkel kidolgozott ősfáját. Az 1759-ben készített dokumentum azonban meglepő képet mutat, ugyanis ifjabb Gyulay Ferenc szüleinek feltüntetése után csak Falussy Borbála rokonai szerepelnek az ősfának így nehezen nevezhető forrásán.¹¹⁴ Az összeállítástól kiderült, hogy Falussy Borbála (itt Barbara) anyja – a korábban már említettek szerint – Széchényi Julianna grófnő volt,¹¹⁵ akinek az első férje Falussy László, a második pedig báró Ebergényi László¹¹⁶ tábornok volt.¹¹⁷

A rangemelési oklevelek elhúzódo kiállítási procedúrája miatt azonban valószínűbb az 1734-es születési dátum.

¹⁰⁷ MNL OL A 57 MKL LR 37. k. 356–359.

¹⁰⁸ Siebmacher 1893: 163. Falussy.

¹⁰⁹ Borovszky 1908b: 61–62.

¹¹⁰ Borovszky 1907: 95.

¹¹¹ Nedeczky 1891: 141.

¹¹² Lásd Nedeczky Sándorral folytatott perének udvari vonatkozásait.

¹¹³ Ennek elméletileg ellentmond a fia, Ferenc kamarási címért benyújtott ősfájához csatolt leírás, melyben említésre került, hogy korábban házasodás útján a Drugeth, a Losonczy, a Báthory, a Figedy (Fügedy) és a Pogány családokkal is rokonságba kerültek, ezt azonban a mellékelt ősfán nem tudták ábrázolni, és máshol sem találtuk nyomát. ÖStA HHStA Oberstkämmereramt Ahnenproben G Nr. 112. Ennek alapján jogosnak tartjuk a feltételezést, mely szerint Gyulay Ferencnek „élő” rokoni kapcsolatokra volt szüksége az eliten belüli magasabb szintű elfogadottsághoz. A téma elméleti hátterére vonatkozóan lásd Max Weber *connubium* és *kommunitas* fogalomparájának magyarázatát. Weber 1987: 307.

¹¹⁴ Ifjabb Gyulay Ferenc gróf őspróbája 1759-ből. ÖStA HHStA Oberstkämmereramt Ahnenproben G Nr. 112.

¹¹⁵ Bár az igazsághoz hozzátartozik, hogy Julianna 1716-ban – jóval Gyulay házasságkötése előtt – meghalt. GENI <https://www.geni.com/people/Julianna-Sz%C3%A9chenyi-de-S%C3%A1rv%C3%A1r-Fels%C3%B5vid%C3%A9k-GR/6000000011079512854> utolsó letöltés: 2021. augusztus 9.

¹¹⁶ ÖStA HHStA Oberstkämmereramt Ahnenproben G Nr. 112. Gyulay Ferenc.

¹¹⁷ Ebergényi László 1700. december 5-én bárói címet nyert. Nagy 1857–1868: Pótlék-kötet, 215.

Tőle született Széchényi Juliannának két lánya, Ebergényi Helena és Eszter, akiket gróf Csáky György és gróf Viczay Jób vett nőül.¹¹⁸ Az őspróba többi része Széchényi Julianna grófnő felmenőire vonatkozik, ebből pedig kiderül, hogy a Falussyakon keresztül a Gyulayak rokonságba kerültek az Amadékkal, a Thurzókkal, a Paksyakkal, az Erdődyekkel és a Pálffyakkal,¹¹⁹ tehát Magyarország legelőkelőbb családjaival. A szociális érintkezésben ennek pedig komoly jelentősége lehetett a korban.

Mindezek birtokában Gyulay, úgy tűnik, tudatosan törekedett arra, hogy a vármegyei nemesség közegeből kiemelkedve a főnemesekre jellemző nagyúri életet éljen. 1735-ben pontosan azon a március 30-i napon, amikor grófi diplomáját kiállította számára a Kancellária, riválisát, Nedeczky Ferencet arról értesítette levélben egy barátja, hogy Gyulay Ferenc Pozsonyban mulat és 108 000 forintért készül uradalmat venni magának.¹²⁰ Ez már egy másik nagyságrend, mint amiről a korábbi birtokviták kapcsán szó volt. Hogy honnan volt Gyulaynak ennyi pénze? Rejtély.¹²¹ De nagyon valószínű, hogy korábban felhalmozott birtokjövedelméből, kereskedelmi és hitelügyleteiből, valamint a Falussy Borbála után kapott hozományból gyűlt össze a vagyona.¹²² Mindenesetre Gyulay sikeresen kijárta a Kamaránál, hogy a 17. században a homonnai Drugeth család kihalása után Bercsényi Miklós grófhhoz, majd az ő hűtlensége után 1711-ben a Magyar Kamarához került ungvári uradalmat¹²³ 1735. március 26-án – tehát négy nappal grófi címe kézhezvétele előtt – zálogjogon 100 000 forintért és 2000 aranyért átengedjék neki.¹²⁴ Ha összevetjük a birtok kamarai jegyzékben foglalt tartozékait az úrbérrendezés korában készített tabellákkal, akkor megállapítható,

¹¹⁸ ÖStA HHStA Oberstkämmereramnt Ahnenproben G Nr. 112. Gyulay Ferenc. Érdemes észrevennünk, hogy a teljesen szabálytalan őspróba ellenére is sikeres volt ifjabb Ferenc kérvénye, hiszen például egy 1781-es birtokelzálogosítási/birtokátruházási ügyben már kamarásként említik. MNL OL A 57 MKL LR 58. k. 327, 328.

¹¹⁹ ÖStA HHStA Oberstkämmereramnt Ahnenproben G Nr. 112. Gyulay Ferenc.

¹²⁰ Nedeczky 1891: 420.

¹²¹ Elgondolkodtató az is, hogy az 1735 előtti néhány évben jelentős kiadást jelentett számára a két főnemesi cím megszerzése is. Nem tudjuk, pontosan mennyit fizetett a bárói, majd a grófi címért, de tudjuk, hogy a század közepén a bárói címért 3000 forintot kellett kifizetni, a grófiért pedig 4500-at – tehát jelentős összegeket. Fallenbüchl 1989: 51; Halmos 1995: 453; MNL OL A 39 MKL Acta generalia 1775. Nr. 4702; MNL OL A 39 MKL Acta generalia 1793. Nr. 2314.

¹²² A vármegyei 300 forintos fizetéséből kevésbé valószínű, hogy ennyit megtakarított volna. Ekkoriban *nobile officiumként* tekintettek a vármegyei tisztségekre, tehát elvárás volt, hogy az alispánoknak legyen akkora vagyona, amelyből fenntartják nemesi életszínvonalukat. Borovszky 1900: 467. Fizetésére vonatkozóan: Kántor 1993: 4.

¹²³ MNL OL E 156 a. 157. 063. Érdekes adalék, hogy ifjabb Gyulay Ferencnek a kamarási címért benyújtott őspróbájához csatolt leírásban – mint már korábban említettem – azt olvashatjuk, hogy házasság útján szerzett rokonságban állt a Drugeth családdal. Ezt a rokonságot azonban semmi más nem erősíti meg, és a csatolt leszármazási táblán sem tüntették fel. Vélhetően az apja által zálogjogon nyert ungvári uradalomhoz való jogát igyekezett ezzel megerősíteni a kérelmező. ÖStA HHStA Oberstkämmereramnt Ahnenproben G Nr. 112.

¹²⁴ MNL OL E 156 a. 145. 117.

hogyan ez egy nagyságrendileg 15 000 úrbéres holdat kitevő domínium volt,¹²⁵ amivel Gyulay egyértelműen az ország legnagyobb birtokosai közé emelkedhetett.¹²⁶ A tranzakció megtörtént, Gyulay pedig áttette székhelyét Ung vármegyébe, ahol jelentősen fejlesztette az ungvári uradalmat, a várat például részben újjáépíttette és vélhetően saját lakhatása céljaira átalakíttatta.¹²⁷ 1735. március 30. egyébként mozgalmas nap lehetett Gyulay Ferenc életében, hiszen ezen a napon grófi címe mellett Ung vármegyei főispáni kinevezését is átvehette.¹²⁸

A feltörekvő, bihari-szatmári nemesi származású, Komárom és Esztergom megyében a bene possessionatus közé emelkedő, majd élete végén Ung vármegyei várúrként élő Gyulay Ferenc egy 1740. augusztus 11-én kelt levél szerint a megelőző napokban elhunyt.¹²⁹ Karrierje nem számít szignifikánsan eltérőnek a legtöbb új arisztokrata hivatalnokétól, különösen akkor nem, ha csak a grófkort vesszük figyelembe. Élete során hatalmas vagyont halmozott fel, előkelő családokkal került rokonságba, Ung vármegye főispánja lett, illetve a főnemességben belül a zártabb grófi csoporthoz csatlakozhatott. De hogyan alakult családja további sorsa? Mit tudott kezdeni örökségével a fia?

IFJABB GRÓF GYULAI ÉS MARCZELHÁZAI GYULAY FERENC, AZ ÖRÖKÖS

1740-ben ifjabb Ferenc mindössze hatéves volt, vagyis még több mint egy évtizedre volt attól, hogy önállóan cselekvőképes legyen jogi ügyekben. Az ungvári uradalomban jelentős fejlesztések történtek, aminek köszönhetően az értéke egy 1752-es kamarai összeírás szerint 301 169 rajnai forint, illetve 40 és fél dénár volt.¹³⁰ Rendelkezett jelentős mennyiségű szőlővel is, ennek értékét 8366 rajnai forintra becsülték 1736-ban csak az előbb említett domíniumban,¹³¹ abból pedig, hogy az ungvári pincében 800 hordó fért el, feltételezhető,¹³² hogy a borkereskedelemből is jelentős bevétele volt a családnak.¹³³

¹²⁵ A MNL OL E 156 a. 105. 7. jelzetű kamarai összeírás, illetve az úrbérrendezés kapcsán készült összeírás alapján. Fónagy 2013: II. 1078–1080. Nem találtam adatot a következő részekhez: Lász, Szörte, Záhony, Kemence, Bisztra.

¹²⁶ Az úrbérrendezés korában összesen 62 olyan magánbirtokos volt, akinek a földvagyonára meghaladta a 10 000 úrbéres holdat. Fónagy 2013: I. 90–91.

¹²⁷ MNL OL E 156 a. 157. 63.

¹²⁸ MNL OL A 57 MKL LR 37. k. 360.

¹²⁹ Ujlaky Ferenc levele Nedeczky Ferenchez Gyulay haláláról. 1740. augusztus 11. MNL OL P 512 1. t. 9. cs. 1693. Lásd még: Lehoczky Pál levele Nedeczky Ferenchez Gyulay Ferenc haláláról, Polyán, 1740. augusztus 16. MNL OL P 512 1. t. 9. cs. 1692. Kiadva: Nedeczky 1891: 442, 444. Érdekes véletlen, hogy Ung vármegye főispánjává 1740 decemberében pont azt a Sztáray Imrét nevezték ki, aki szintén a 91 fős új arisztokrata csoporthoz tartozott, ő is a grófi címig jutott. MNL OL A 57 MKL LR 39. k. 40.

¹³⁰ MNL OL E 156 a. 105. 8.

¹³¹ MNL OL E 156 a. 83. 76.

¹³² MNL OL E 156 a. 105. 7.

¹³³ A borkereskedést ebben az esetben valószínűleg a földesurakra jellemző módon kell elképzelnünk, vagyis az értékesítés erre szakosodott – többnyire idegen eredetű – bornagykereskedőkön

Ennek ellenére Falussy Borbála nem maradt fiával Ungváron, hanem Karvára költözött – tehát vissza Esztergom vármegyébe.¹³⁴ A peres ügyek a Nedeczkyekkel továbbra sem zárultak le teljesen, így – bár 1752-ben még anyja az ifjú Ferenc tutrixja, vagyis a gyámja egy vitás kérdésben¹³⁵ – 1756-ban már az örökös saját nevében jár el akkor, amikor megegyezik az időközben a vármegye alispánjává választott Nedeczky Ferencsel,¹³⁶ hogy az apjával kötött alku teljesítése esetén, vagyis 4000 forint négy éven belüli lefizetése mellett a Nedeczkyek visszakaphatják az általuk követelt birtokokat.¹³⁷

Ifjabb Gyulay Ferenc karrierjéről kevés tudható. A fent említett egyezség idején kapitányként szolgált.¹³⁸ 1759-ben sikeresen folyamodott a kamarási címért,¹³⁹ 1764-ben pedig még mindig lovaskapitányként szolgált, amikor összeírták Ung vármegyei főnemesként.¹⁴⁰ Főrendként vett részt az 1764–1765. évi diétán.¹⁴¹

Mi történt a birtokaival? Úgy tűnik, élete végére szinte mindet elvesztette. A Nedeczkyekkel kötött megegyezés után 1755-ben még bírta Karvát,¹⁴² illetve 1764-ig övé volt zálogjogon az ungvári uradalom is, ekkor azonban

keresztül történhetett. Ettől függetlenül jelentős bevételt jelenthetett Gyulaynak. További kutatást igényelne, hogy az új arisztokraták között mennyien voltak azok, akik vagyonukat ilyen módon is gyarapították, azonban a jelenlegi ismereteink alapján is elmondható, hogy például a két lépcsőben gróffá emelt Sztáray Mihály jelentős lépéseket tett konfiskált tokaji szőlők megszerzésére (Herzog 1923: III. táblázat), a hozzá hasonlóan előbb báróvá, majd gróffá emelt Döry Ferenc is tokaji szőlőkkel bírt (Ulrich–Pozsonyi 2009: 68). Ugyanitt voltak dülői báró Szentmiklós Istvánnak (Lehoczky 1904: 124), ahogyan az egyik legtehetősebb báróvá emelt protestáns család tagjának, Vay Miklósnak is (Szakály 2003: 34), míg báró Jókay János Bazinban rendelkezett szőlőkkel (Szelepcsényi György végrendelete 1684. <http://www.szelepcsényi.hu/tablazatok/szelepcsényi-gyorgy-ersek-vegrendelete> – utolsó letöltés: 2021. augusztus 9.), báró Babocsay Pál családjának és Kerekes Zsigmondnak pedig szintén Pozsony környékén voltak szőlői (Pongrácz et al. 2008: 31; Kerekesházy 1938: 177).

¹³⁴ Nedeczky 1891: 451. 1743-ban már biztosan itt lakott, lásd Borovszky 1908a: 22–23.

¹³⁵ Nedeczky 1891: 553.

¹³⁶ Borovszky 1907: 500.

¹³⁷ Megegyezés ifj. Gyulay Ferenc és Nedeczky Ferenc között, 1756. február 10. MNL OL P 512 1. t. 9. cs. 1470. Kiadva: Nedeczky 1891: 456–457; Virág 2003: 86. Utóbbinál 1755 az egyezés éve.

¹³⁸ Nedeczky 1891: 456.

¹³⁹ ÖStA HHStA Oberstkämmereramt Ahnenproben G Nr. 112. Gyulay Ferenc.

¹⁴⁰ Komáromy 1900: 239. Az igazsághoz hozzá tartozik, hogy a Magyar Nemzeti Levéltár Országos Levéltárában a Csáky család anyagai közt őriznek egy leveleskönyvet Gyulay Ferencről, aki a Löwenstein ezred kapitánya volt, a levelek évköre pedig 1760–1763 közé esik, tehát az idézett összeírással közel egyidős. Elképzelhető, hogy Ung vármegyében ezt a Gyulay Ferencet írták össze, akiről azonban a levelezésből kideríthető, hogy a marosnémeti és nádaskai Gyulay család tagja. MNL OL P 77 III. sor. 391. t. fol. 235. Gyulay Ferenc levele Csáky Jánoshoz, Györgyöz és Imréhez. Kassa, 1763. február 1. Az idézett levélben egyértelműen jelzi, hogy Haller György a rokona, innen tudható, hogy nem az általam vizsgált gyulai Gyulay Ferencről van szó.

¹⁴¹ Diaeta adatbázis. Az 1790–1791-es országgyűlésen azonban már csak követet küldött maga helyett. Diarium 1791: XIX. Ugyanígy az 1796-os országgyűlésen is távollévő főrend: *Diarium* 1796: XX. Az 1802-es országgyűlés feljegyzéseiben már egyáltalán nem szerepel, így valószínűleg eddigre meghalt. *Naponként-való* 1802: XI, XVII–XXIII.

¹⁴² Borovszky 1908a: 23. Bár elméletileg ebben az évben át kellett adnia a Nedeczkyeknek Bikalt, Karvát és Dunaradványt. Virág 2003: 86.

a Kamara visszaváltotta.¹⁴³ Az úrbérrendezés korában Marcelházát 1068, Madart pedig 2929 úrbéres holddal írták össze a nevében.¹⁴⁴ Ennek alapján azt gondolhatjuk: pusztán ebből a két birtokból is elegendő bevétele lehetett ahhoz, hogy ne legyenek komolyabb anyagi gondjai. A források azonban mást sejtetnek. 1781-ben a marcelházai uradalmat, melynek Madar és Pat is része volt, Pálffy Károly gróf részére zálogba adta, majd 1783-ban átruházta rá, végül 1794-ben Pálffy szabályos birtokadományt nyert ezekre a birtokokra az uralkodótól.¹⁴⁵ Vélhetően ez különösen fájó veszteség lehetett az ifjabb grófnak, hiszen – bár az előnévadományozásnak hivatalos nyomát nem találtuk – apjával ellentétben ő nem csak a *gyulai* predicatumot használta, hanem a *marcelházait* is,¹⁴⁶ ennek ellenére végül ettől a birtoktól is meg kellett válnia.

Mi maradhatott élete végére ifjabb Ferencnek apja „művéből”? A birtokokból érdekes módon az eddig szinte semmilyen szerepet nem kapó, Bihar vármegyei Nagypacal 1796 körül még ifjabb Gyulay Ferenc tulajdonában volt.¹⁴⁷ Megmaradt természetesen a grófi cím is, bár hogy ez mennyit ért egy elszegényedő lovaskapitánynak, nehezen megállapítható. A tényből, hogy 1754 és 1764 között nem sikerült magasabb tiszti fokozatot nyernie, nem sok jóra következtethetünk a katonai karrierje kapcsán.¹⁴⁸ Nincs nyoma feleségnek vagy törvényes örökösöknek sem, így a Gyulayak grófi ága a címszerző és nagy vagyongyarapító Ferenc fiában minden jel szerint kihalt.

¹⁴³ Ember 1983: 28.

¹⁴⁴ Fónagy 2013: II. 984.

¹⁴⁵ MNL OL A 57 MKL LR 58. k. 327–336.

¹⁴⁶ MNL OL A 57 MKL LR 58. k. 327–328.

¹⁴⁷ Vályi 1796–1799: III. 1. Paczal. Említésre érdemes, hogy a család köznemesi ága a 20. századig virágzott. 1760-tól a véggyulai előnevet, 1782-től pedig egységesen az 1606-ban nyert címet használták. Az egyik családtagjuk, Ferenc pedig 1715-ben székelyhídi főszolgabíró, ami, mint Baán Kálmánnál láthattuk, az egyik birtokuk volt Bihar vármegyében. Kempelen 1911–1932: XI. 595; Baán 1942–1945: 382. A család tagjai a 19. század első felében főként Érendréden, Szatmárban születtek és töltöttek be különböző hivatalokat (bár az úrbérrendezés korában nem írtak itt össze Gyulay néven birtokost. Fónagy 2013: I. 502–503). Érdekes, hogy egyikük, az 1817-ben született Antal református egyházmegyei tanácsbíró volt. A református szádra máshol is találunk példát, az 1894-ben született István református presbiter volt. Valószínűleg az ő leszármazottja lehetett a Baán Kálmánnál említett, a családi levéltárat őrző diósgyőri lakos, Gyulay Tibor, mivel Gyulay István neve mellett azt olvashatjuk, hogy magyar királyi vasgyári főtisztviselő, házasságát 1920. szeptember 2-án a diósgyőri vasgyárban kötötte, gyermekei születési dátuma mellett pedig szintén a diósgyőri vasgyár látható. Kempelen 1911–1932: XI. 596; Baán 1942–1945: 382.

¹⁴⁸ Esetét érdemes összevetni a szintén a 18. században főnemesi címet szerző Kray Pál Ferenc nevű fiáival. Itt az ifjú Kray Ferencet valószínűleg az elszegényedéstől és karrierje derékba törésétől, hogy apja hathatósan egyengette tékozló fia előmenetelét. Lázár 2013: 246–249. Ifjabb Gyulay Ferenc, mivel hatévesen elvesztette az apját, erre a támogatásra nem számíthatott.

ÖSSZEKÖZÉS

Mire következtethetünk tehát a Gyulay Ferenc kapcsán elvégzett mikrovizsgálatunkból? Hogyan árnyalhatjuk a prozopográfiai kutatás eredményeit? A korábbi feltárásból kiderült, hogy 1711 és 1754 között csak két lépcsőben tudtak köznemesek a főnemesség exkluzívabb csoportjába emelkedni.¹⁴⁹ Közülük, mint említettük, elsőként Gyulay Ferenc érte el ezt a szintet.¹⁵⁰ Az új arisztokrata grófok jellemzően jómódú köznemesi családokból származtak, ez Gyulay Ferenc esetében is így volt, azonban nála némi csavart jelentett, hogy apjával ellentétben nem Szatmár vármegyében futott be hivatalnoki karriert,¹⁵¹ és nem is Biharban, ahol szintén voltak örökölt birtokai,¹⁵² hanem Komárom és Esztergom vármegyében. Részben valószínűleg ezzel magyarázható, hogy a legtöbb gróffal szemben ő nem lépett tovább regionális vagy országos hivatalviselés felé, hanem – a teljes grófi csoportot vizsgálva Dessewffy Sámuelhez hasonlóan¹⁵³ – megmaradt megyei szinten, és csak grófi címének elnyerésekor jutott el az általa viselt legmagasabb pozícióba, és lett egy újabb vármegyében, Ungban főispán.¹⁵⁴ Esete ismételt

¹⁴⁹ Szemethy 2020a: 238.

¹⁵⁰ Szemethy 2020a: 154. Sikeres felemelkedésének lehetett egy eddig nem említett eleme is. Elképzeltető, hogy családja konvertita ágából származott. Erre nincs semmilyen közvetlen bizonyíték, ugyanakkor két dolgot érdemes átgondolnunk. Egyrészt a címereslevelet nyert felmenői Bocskai mellett harcoltak a Habsburgok ellen, szatmári-bihari-ugocsi köznemesek voltak a 16–17. század fordulóján egy alapvetően protestánsok által lakott vidéken. Kempelen 1911–1932: XI. 595. A település, amelyről nemesi előnevüket nyerték, és ahonnan eredetileg származhattak, a 18. század végén és a 19. század elején is szinte kizárólag református lakosú volt. Vályi 1796–1799: II. 126. Gyula; Fényes 1984 [1851]: Gyula, Ugocsa vármegye. Másrészt a 19. századi leszármazottak között több családdal is találkozhatunk, akik a köznemesi ághoz tartoztak, és a református egyházhoz kapcsolódtak. Kempelen 1911–1932: XI. 596. III. Károly és Mária Terézia idején egy protestáns köznemes sem nyerhetett magyar főnemesi címet, azonban a konvertitáknak erősen kedvezett a bécsi udvar. Szemethy 2020a: 44, 237. Vö. Draveczky Gábor esetével: Szemethy 2020a: 29–35. Ugyancsak családjuk konvertita ágából származtak a következő rangemelésben részesültek: Berzeviczy Ferenc, Szepessy László, Szentmiklóssy István, Döry Ferenc, László és András, Szluha Ferenc, Vay László, Dávid Károly, Szentiványi János, Splényi Gábor Antal, Hadik András, Brunszvik Antal, Kray Pál, illetve lehet, hogy Szelezky Márton is. Szemethy 2020a: 237–238. A rangemelésben részesült Gyulay Ferencről egészen biztosan tudható, hogy katolikus volt, hiszen például a majki kamalduli kolostorban az egyik cellát az ő adományából építették, ahogyan azt az ott olvasható felirat is megörökítette: *Comes Franciscus Gyulay de eadem, S. C. Regiaeque M. Consiliarus, Arcis et Dominii Ungvár Dnus, Comitatus de Ung perp. supr. Comes, et Comitissa Barbara Falussy, pietatis ergo hanc cellam extrui iussere.* Nagy 1884; Fényes 1848, 194.

¹⁵¹ Olga Khavanova felhívja a figyelmet arra, hogy az apák szolgálatait sok esetben a fiúk életében hálalta meg az udvar. Khavanova 2014: 1214, 1218, 1220. Gyulay Ferenc esetében, bár mindkét oklevélben megemlíti az apját, aki jó szolgálatot tett az udvarnak Szatmár vármegye országgyűlési követeként és alispánjaként, valószínűleg ennél lényegesebb volt az idősebb Gyulay Ferenc kiemelkedő ambíciója a felemelkedés kapcsán, vagyongyarapodása, udvari kapcsolatai, illetve vármegyei szolgálatai (véleményem szerint ebben a sorrendben). MNL OL A 57 MKL LR 36. k. 705–709; uo. 37. k. 356–359.

¹⁵² Vályi 1796–1799: III. 1. Paczal.

¹⁵³ Szemethy 2020a: 156.

¹⁵⁴ MNL OL A 57 MKL LR 37. k. 360; uo. 39. k. 39–40; Fallenbüchl 1994: 106.

1. ábra

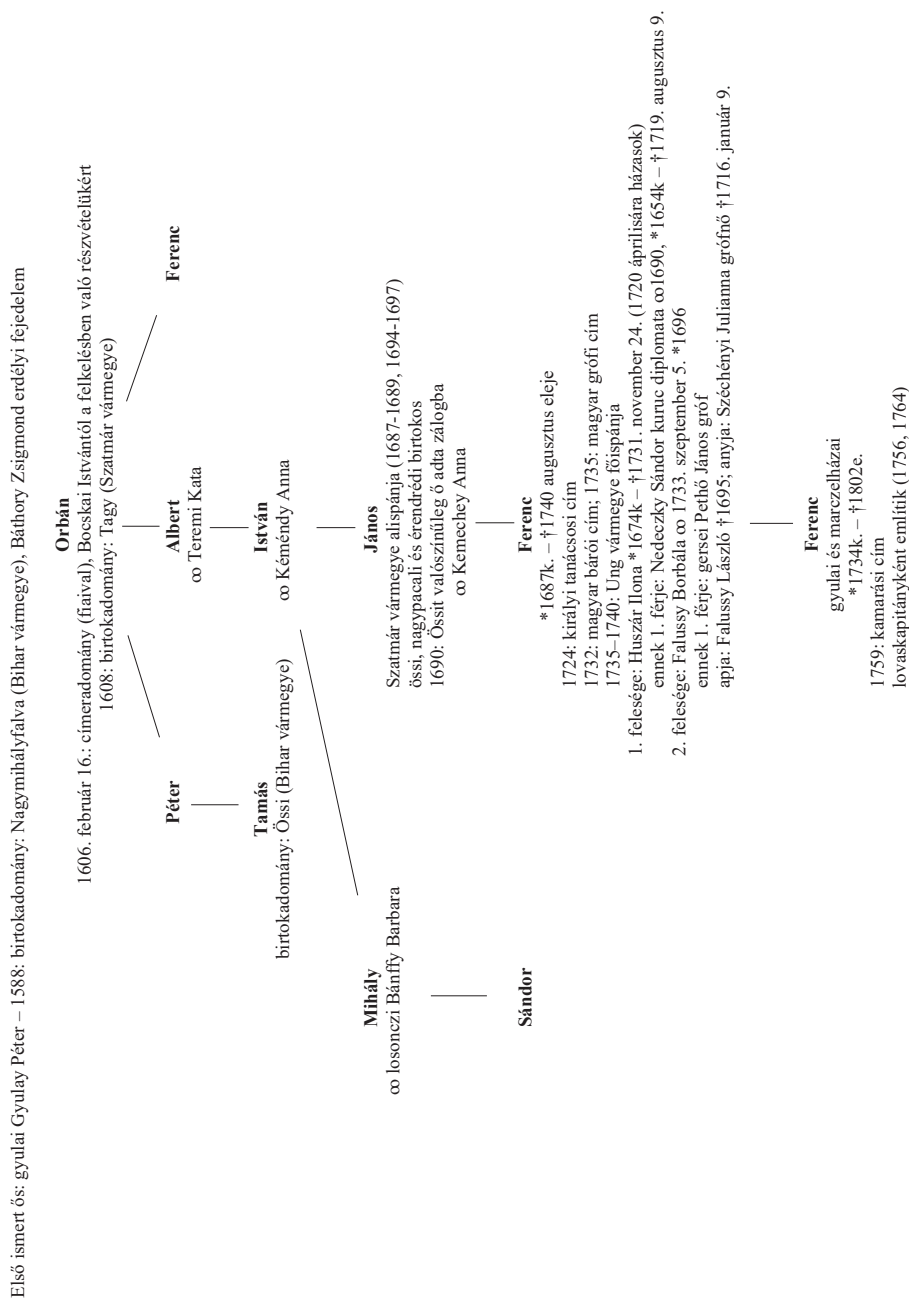
A gyulai Gyulayak családfája

megerősíti azt a képet, amelyet a teljes 91 fős új arisztokrata csoport kapcsán már bemutatam, mely szerint a befutott karrierív mellett legalább annyira fontos, ha nem fontosabb más tényezőket, például a birtokvagyon méretét vagy a családi kapcsolatok jelentőségét megvizsgálni.¹⁵⁵

Gyulay Ferenc beillik a 18. század első felének nagy birtokgyarapítói közé. A grófi címig jutók közül Grassalkovich Antalhoz, Niczky Kristófhhoz, a Festetics és az Almássy családokhoz hasonlóan,¹⁵⁶ ha zálogjogon is, de bőven 10 000 hold feletti birtokvagyonhoz sikerült jutnia, melyet a főnemesi cím mellett¹⁵⁷ fiára és egyben örökösére hagyhatott, megteremtve ezzel a főnemesi életszínvonalhoz szükséges anyagi hátteret.

Házassági stratégiája szintén nem kirívó sem a grófok körében, sem pedig a teljes csoporton belül. A főnemesség magasabb szintjéig eljutó személyekről elmondható, hogy 34 házastárból 18 esetben köznemesi származású személyeket vettek nőül, ebbe a csoportba tartozott Gyulay mindkét felesége is.¹⁵⁸ A mikroelemzésből kiderült, hogy mindkét esetben fontos motivációt jelentett a párválasztáskor a jelentős hozomány, amelyet feleségeivel nyert.¹⁵⁹ A 18. századi új arisztokraták között számos példát találunk arra, amikor a kevésbé tehető vármegyei vagy alacsonyabb rangú katonatiszti szintről egy előnyös házasságnak köszönhetően emelkedett fel valaki. Jelentős hozományhoz jutott felesége által például Orczy István, Vajay László, Rudnyánszky József, Kerekes Zsigmond, Kray Pál, illetve valószínűleg anyja révén Berzeviczy Ferenc.¹⁶⁰

A vagyoni gyarapodás mellett szintén fontos volt Gyulay Ferenc második feleségének előkelő származása, főnemesi családokkal való rokonsága. Ennek köszönhetően – egyébként a teljes 91 fős új arisztokrata csoportban nem egyedülálló módon, lásd Újváry László példáját¹⁶¹ – bár anyósa, a főnemesi származású Széchényi Julianna grófnő már a házassága előtt jóval elhunyt,¹⁶² fia anyai ágon ettől függetlenül főnemesi felmenőkkel is rendelkezett.¹⁶³

A vagyonszerű gyarapodás szemmel látható jele a nagy birtok és a jelentős hozomány, azonban Gyulay Ferenc esetében többször előkerült az aktív hitelezői

¹⁵⁵ A teljes 91 fős csoportból 19 esetben a rangemelésben részesült személy karrierje nem játszott lényeges szerepet a főnemesi cím elnyerésében. Szemethy 2020a: 39.

¹⁵⁶ Szemethy 2020a: 160.

¹⁵⁷ MNL OL E 156 a. 105. 7.

¹⁵⁸ Szemethy 2020a: 246. A gróffá emelt személyek többi házastársa a következő módon oszlott meg: négy régebbi eredetű főnemes, hat új arisztokrata, hat idegen eredetű, így láthatjuk, hogy a frissen felemelt személyek még kevésbé tudtak a hagyományos elit tagjaival összeházasodni. Szemethy 2020a: 246.

¹⁵⁹ Nedeczky 1891: 396; Geccsényi 1993: 244.

¹⁶⁰ Szemethy 2020b: 41–42.

¹⁶¹ A bárói címet nyert Újváry László nagyanyja Nadányi Zsófia bárónő volt. Szemethy 2020a: 115.

¹⁶² Julianna 1716-ban meghalt. GENI <https://www.geni.com/people/Julianna-Sz%C3%A9chenyi-de-S%C3%A1rv%C3%A1r-Fels%C3%B5vid%C3%A9k-GR/600000011079512854> – utolsó letöltés: 2021. augusztus 9.

¹⁶³ ÖStA HHStA Oberstkämmeramt Ahnenproben G Nr. 112. Gyulay Ferenc.

tevékenység, amely már apja életében is fontos elem lehetett. További kutatásokat igényelne annak megállapítása, hogy ez a tevékenység mennyire volt általános az új arisztokraták között, de eddigi adataink alapján tudjuk, hogy semmiképpen sem volt egyedülálló. Jelentős hitelezői tevékenységet folytatott például a bárói rangemelésben részesült Meskó Ádám és Döry László,¹⁶⁴ de ismert az is, hogy a szintén báróvá emelkedő Jászy Pál 20 000 forint kölcsönt adott Esterházy János grófnak a tatai uradalom megvételéhez.¹⁶⁵ A korábban már említettek szerint jelentős hozományhoz jutó Kerekes Zsigmond is hitelezőként forgatta meg tőkéjét,¹⁶⁶ illetve természetesen a korszak egyetlen görög kereskedőként bárói címet nyert tagja, Horváth Mihály is jelentős hitelezői tevékenységet folytatott.¹⁶⁷

A tanulmányom elején idézett vád, mely szerint a 18. század folyamán a magyar főnemesség felhígult alacsony származású udvari kegyencekkel, Gyulay Ferenc esetére nem igaz. Családjá vélhetően már a 16. században nemesi címet viselt, jómódú megyei hivatalnok felmenői voltak, jelentős vagyonnal rendelkezett, a főúri reprezentáció megteremtéséhez még az ungvári várat is felújította maga és örökösei számára. Ennél azonban nem lépett tovább, nem vállalt szerepet országos vagy regionális kormány szerv működésében. Alapvetően nem az udvar, hanem sokkal inkább a saját érdekei mentén alakította életét.

Mindezek ellenére az sem számít igazán különlegesnek, hogy fia nem tudott élni az apja által teremtett lehetőségekkel. Az új arisztokrata családokat részben demográfiai tényezők, vagyis a gyermektelenség, részben pedig a tehetséges örökös hiánya sújtotta.¹⁶⁸ Gyulay Ferencnek, bár élete kései szakaszában, de született egy fia, ő azonban nem házasodott meg,¹⁶⁹ örökösei így nem maradtak, élete során pedig szakítva a családi hagyománnyal katonának állt, birtokait szinte kivétel nélkül eltekőzolta, így Gyulay Ferenc is abba a 21 fős csoportba tartozott,

¹⁶⁴ Ulrich 2008: 449.

¹⁶⁵ Fülöp 1992: 51.

¹⁶⁶ Kerekesházy 1938: 180.

¹⁶⁷ Szemethy 2020a: 234–235.

¹⁶⁸ Vö. Kerekes Zsigmond és fia, Károly esetével (Kerekesházy 1938) vagy Száraz György két fogatékos fiának esetével (Gesztli 1972: 57). Illetve a korábban már idézett Kray Ferencsel. Lázár 2013: 246–249.

¹⁶⁹ Nem sikerült kideríteni, hogy pontosan mikor halt meg ifjabb Ferenc, de egészen biztos, hogy megérte a felnőttkort. Vályi András 18. század végi könyvében birtokosként szerepelt, de az 1802. évi diétán már a hiányzó főrendek között sem szerepelt, így elképzelhető, hogy ekkor már nem élt. Vályi 1796–1799: III. 1. Paczal; *Naponként-való* 1802: XI, XVII–XXIII. Rejtély az is, hogy miért nem házasodott meg. Katonatisztként elméletileg a házasságkötéskor le kellett tennie egy bizonyos összeget; mivel tudjuk, hogy a házasságkötésre legjellemzőbb életszakaszban kapitány volt, így megállapítható, hogy a szükséges összeg 2000 forint volt. Zachar 2004: 86. A 28, 1711 és 1799 között felemelt gróf gyermekeinek házasodási lehetőségét áttekintve megállapítható, hogy apjuknál nagyobb eséllyel tudtak régebbi eredetű, előkelőbb családokból házastársat találni, hiszen 60 házastársból 20 tartozott ebbe a csoportba, valamint 8-an új arisztokraták, 18-an jellemzően főnemesi címmel rendelkező idegen eredetű személyek, valamint 14-en köznemesi származásúak voltak. Szemethy 2020a: 247. Hogy ifjabb Gyulay Ferenc miért nem tudott élni ezzel a potenciállal? Valószínűleg a birtokai elvesztése mögötti folyamatos anyagi nehézségei szolgálhatnak magyarázatul.

amelynek főnemesi ága kihalt a rangemelésben részesült személyben vagy annak gyermekében.¹⁷⁰

Összegezve az eddig leírtakat, jelen tanulmányomnak nem az volt a célja, hogy egy atipikus pályáivet befutó új arisztokrata személy életét elemezzem benne, hanem arra próbáltam meg felhívni a figyelmet, hogy a prozopográfia módszerével elvégzett társadalmicsoport-elemzést érdemes a források minél szélesebb körét bevonva mikrotörténelmi igényű esetelemzésekkel árnyalni. Gyulay Ferenc kapcsán ennek eredményeként sikerült láthatóvá tenni a cselekvő egyént, az ambíciózus hozományvadászt, a hitelező, kereskedő, fogadótulajdonos köznemest, aki ki mert lépni családja hagyományos Szatmár és Bihar vármegyei környezetéből, hogy egy olyan társadalmi kontextusban építsen magának karriert, szerezzen feleséget és gyarapítsa birtokvagyonát, ahol jóval csekélyebb beágyazottsággal rendelkezett. Ezek után, felismerve a kínálkozó lehetőséget, ezt a környezetet is hátra hagyta, és jómódú vármegyei nemesből báró, majd gróf, ungi főispán és igazi várúr lett. Bár a fennmaradt forrásoknak köszönhetően kivételesen jól láthatóvá vált számunkra Gyulay Ferenc jelleme, motivációi és életútja, vélhetően a század folyamán főnemessé emelkedő személyek között nem számítottak atipikusnak a hozzá hasonló karakterű emberek. Ennek igazolására érdemes a prozopográfiai elemzés eredményeit további források bevonásával, illetve a mikrotörténelem módszertanával készült esetelemzésekkel tovább árnyalni.

FORRÁSOK

- Magyar Nemzeti Levéltár Komárom-Esztergom Megyei Levéltára (Komárom) (MNL KEML)
 Palásthy család levéltára.
 Magyar Nemzeti Levéltár Országos Levéltára (MNL OL)
 Magyar Kancelláriai Levéltár (MKL)
 A 39 Acta generalia.
 A 57 Királyi Könyvek (LR).
 Magyar Kamara Levéltára
 E 156 Urbaria et conscriptiones.
 Családi levéltárak
 P 77 Csáky család levéltára.
 P 512 Nedeczky család levéltára.
 Niederösterreichisches Landesarchiv (St. Pölten) (NÖLA)
 Herrschaftsarchiv Marchegg – Fürstliches Pálffy Archiv von Malacka.
 Österreichisches Staatsarchiv (ÖStA)
 Haus-, Hof und Staatsarchiv (HHStA)
 Oberstkämmereramts Ahnenproben.

¹⁷⁰ Szemethy 2020a: 249.

- Diarium Comitiorum Regni Hungariae, ab Augustissimo Romanorum Imperatore, et Hungariae Rege Leopoldo Secundo in Liberam Regiamque ac Metropolitanam Civitatem Budensem, in diem 6tam Junii anni 1790. indictorum, ac Die 3tia Novembris in Liberam Regiamque civitatem Posoniensem translatorum, ibidemque die 13tia martii anni 1791. conclusorum.* Buda, 1791.
- Diarium Comitiorum Regni Hungariae a Serenissimo, ac Potentissimo Hungariae, et Bohemiae Rege Francisco in Liberam, ac Regiam Civitatem Posoniensem in diem 6tam Novembris anni 1796. indictorum.* Pozsony, 1796.
- Gyulay Lajos 1868: *Kegyeltekoszorú.* Réthy Lipót nyomdája, Arad.
- Károlyi Sándor 1994: Károlyi Sándor levelei feleségéhez. 1704–1724. 1–2. kötet. Közreadj.: Csobó Péter et al. KLTE, Debrecen.
- Naponként-való jegyzései az 1802dik esztendőben felséges második Ferentz római tsászárr Magyar, és Tseh ország koronás királya által Posony szabad királyi várossában pünkösd havának [május] 2-dik napjára rendelt, s ugyan ott azon esztendőben mind szent.* Buda, 1802.
- Végrendelet 1884: Gyulay Ferencz végrendelete, 1691. (Közli: Szilágyi Sándor.) *Történelmi Tár* (7.) 1. 137.

HIVATKOZOTT IRODALOM

- Acsády Ignác 1944: *A magyar jobbágyság története.* Budapest.
- Argus 1888: A Siebmacher-féle magyar czímergyűjtemény. *Turul* (6.) 1. 46–47.
- Baán Kálmán 1942–1945: Kisnemes családok levéltárai. *Levéltári Közlemények* (20–23.) 376–383.
- Barkóczy László – Fülöp László 2018: Gróf marosnémeti és nádaskai Gyulai Ferenc. *Művelődés* (71.) 2. <https://muvelodes.net/emlek-lapok/grof-marosnemeti-es-nadaskai-gyulai-ferenc> – utolsó letöltés: 2021. augusztus 9.
- Barta János 1984: *A kétféjű sas árnyékában.* (Magyar história.) Gondolat, Budapest.
- Barta János 2000: *A tizennyolcadik század története.* (Magyar századok.) Pannonica, Budapest.
- Borovszky Samu (főszerk.) 1900: *Szabolcs vármegye. Magyarország vármegyéi és városai.* Akadémiai, Budapest.
- Borovszky Samu (főszerk.) 1907: *Magyarország vármegyéi és városai. Komárom vármegye és Komárom.* Akadémiai, Budapest.
- Borovszky Samu (főszerk.) 1908a: *Magyarország vármegyéi és városai. Esztergom vármegye.* Akadémiai, Budapest.
- Borovszky Samu (főszerk.) 1908b: *Magyarország vármegyéi és városai. Szatmár vármegye.* Akadémiai, Budapest.
- Böszörményi János 1982: Hadak útján – hadak szolgálatában. II. *Irodalmi Szemle* (25.) 2. 141–145.
- B. Szabó Mihály 1929: A régi vármegye. *Esztergom és Vidéke* (50.) 98. 5–6.
- Diaeta adatbázis <http://szijarto.web.elte.hu/diaeta-index.html> – utolsó letöltés: 2021. augusztus 9.

- Ember Győző 1983: Magyarország közigazgatása, 1711–1765. *Levéltári Közlemények* (54.) 3–100.
- Fallenbüchl Zoltán 1989: *Mária Terézia magyar hivatalnokai*. (Történeti statisztikai füzetek 10.) KSH Könyvtár és Dokumentációs Szolgálat, Budapest.
- Fallenbüchl Zoltán 1994: *Magyarország főispánjai 1526–1848*. Argumentum, Budapest.
- Fekete Nagy Antal 1933: A báró Rudnyánszky család levéltára. *Levéltári Közlemények* (11.) 20–21.
- Fényes Elek 1848: *A magyar birodalom statistikai, geographiai és történeti tekintetben*. Fényes Elek, Pest.
- Fényes Elek 1984 [1851]: *Magyarország geographiai szótára, melyben minden város, falu és pusztá, betűrendben körülményesen leiratik*. Állami Könyvterjesztő Vállalat, Budapest.
- Fónagy Zoltán 2013: *A nemesi birtokviszonyok az úrbérrendezés korában*. 1–2. kötet. MTA Bölcsészettudományi Kutatóközpont, Budapest.
- Fülöp Éva 1992: A két Galla és Bánhida az újjászerveződő tatai uradalomban a XVIII. század derekán. In: Somorjai József (szerk.): *Tatabánya 45 éve város. Tatabánya városá nyilvánításának 45. évfordulója alkalmából rendezett tudományos konferencia előadásainak anyaga*. (Tudományos füzetek 7.) Komárom-Esztergom Megyei önkormányzat Múzeumainak Igazgatósága, Tata, 47–58.
- Geni adatbázis <https://www.geni.com/> – utolsó letöltés: 2021. augusztus 9.
- Gecsényi Lajos 1993: Egy köznemesi család a XVII. században (A Falussyak). In: Dominkovits Péter – Turbuly Éva (szerk.): *Házi Jenő emlékkönyv. Emlékkönyv Házi Jenő Sopron város főlevéltárosa születésének 100. évfordulója tiszteletére*. Soproni Levéltár, Sopron, 237–251.
- Geszi Eszter 1972: A nagytétényi kastély története. In: *Magyar Műemlékvédelem 1969–1970*. (Országos Műemléki Felügyelőség kiadványai 6.) Akadémiai, Budapest, 53–61.
- Grünwald Béla 1910: *A régi Magyarország 1711–1825*. Franklin, Budapest.
- Gyalay Mihály 1997: *Magyar igazgatástörténeti helységnévlexikon*. 2. kötet. Egeler, Budapest.
- H. Balázs Éva 1989: A felvilágosult abszolutizmus Habsburg variánsa. In: Ember Győző – Heckenast Gusztáv (főszerk.): *Magyarország története*. 4/3. kötet. Akadémiai, Budapest, 831–929.
- Halmos Károly 1995: Rangemelések a Habsburg Monarchiában. In: Á. Varga László (szerk.): *Vera (nem csak) a városban. Tanulmányok a 65 éves Bácskai Vera tiszteletére*. (Rendi társadalom – polgári társadalom, Supplementum.) Csokonai, Debrecen, 445–481.
- Herzog József 1923: A tarcali királyi uradalmi és kincstári szőlő keletkezése. *Levéltári Közlemények* (1.) 248–277.
- Kántor Klára 1993: Esztergom vármegye és tisztkara a 17–18. században. A tisztkar II. *Esztergom és Vidéke* (8.) 17. 4.
- Kempelen Béla 1911–1932: *Magyar nemes családok*. 1–11. kötet. Grill, Budapest.
- Kerekesházy József 1938: Báró Kerekes Zsigmond a Márta Terézia-rend lovagja. *Hadtörténelmi Közlemények* (39.) 3–4. 153–204.

- Khavanova, Olga 2014: „Kitűnő tehetséggel ellátott, különböző nyelveket tudó, jogok tudásával rendelkező...” Hivatalnoki pályafutások a Magyar Kamaránál a felvilágosult abszolútizmus idejében. *Századok* (148.) 1208–1228.
- Komáromy András 1900: Magyarországi főurak összeírása 1764-ben. *Nagy Iván Család-történeti Értesítő* (2.) 2. 233–241.
- Lázár Balázs 2013: *Krajovai és topolyai báró Kray Pál tábornak katonai pályája*. HM Hadtörténeti Intézet és Múzeum, Budapest.
- Lehoczky Tivadar 1904: A primóczi Szentmiklóssy család. *Turul* (22.) 2. 119–130.
- Nagy Iván 1884: A kihalt gyulai gróf Gyulay családról. *Turul* (2.) 2. 83–84.
- Nagy Iván 1857–1868: *Magyarország családai czímerekkel és nemzedékrendi táblákkal*. Ráth, Pest.
- Nedeczky Gáspár 1891: *A Nedeczky család*. Hunyadi Mátyás-Intézet, Budapest.
- ‘Nedeczky Sándor’ szócikk. In: Magyar Életrajzi Lexikon. 1000–1990. <http://mek.niif.hu/00300/00355/html/> – utolsó letöltés: 2021. augusztus 9.
- Pongrácz, Denis et al. 2008: *Pozsony vármegye nemes családjai*. Méry Ratio, [Somorja].
- Poór János 2009: *Megbékélés és újjáépítés. 1711–1790*. Kossuth, Budapest.
- R. Várkonyi Ágnes 1989: A társadalom a 17–18. század fordulóján. In: Ember Győző – Heckenast Gusztáv (főszerk.): *Magyarország története*. 4/1. kötet. Akadémiai, Budapest, 125–156.
- Siebmacher, Johann 1893: *Der Adel von Ungarn sammt den Nebenländern der St. Stephanskrone, J. Siebmacher’s grosses und allgemeines Wappenbuch*. (Hgg. Géza Csergheő – Iván Nagy.) Bauer & Raspe, Nürnberg.
- Siebmacher, Johann 1894: *Der Adel von Ungarn sammt den Nebenländern der St. Stephanskrone, Supplementband. J. Siebmacher’s grosses und allgemeines Wappenbuch*. (Hgg. Géza Csergheő – József von Csoma.) Bauer & Raspe, Nürnberg.
- Szalay Béla – Vajás Lajos (szerk.) 1938: *Komárom és Esztergom közigazgatásilag egyelőre egyesített vármegyék múltja és jelene*. Magyar Vármegyék és Városok Múltja és Jelene kiadóhivatala, Budapest.
- Szakály Orsolya 2003: *Egy vállalkozó főnemes. Vay Miklós báró (1756–1824)*. ELTE Eötvös, Budapest.
- Szemethy Tamás 2020a: *Katonabárók és hivatalnok grófok. Új arisztokraták a 18. századi Magyarországon*. MNL – BTK TTI, Budapest.
- Szemethy Tamás 2020b: A 18. századi új elit vagyoni helyzete a Magyar Királyságban. *Korall* (21.) 81. 30–52.
- Szijártó István 2014: *A történelem mikroszkópja. A mikrotörténelem elmélete és gyakorlata*. L’Harmattan, Budapest.
- Szirmai Szirmay Antal 1809: *Szathmár vármegye fekvése, történetei és polgári esmerete*. Kir. Magyar Universitás, Buda.
- Ulrich Attila 2008: Egy nemesi karrier a XVIII. század elején. A birtokszerző „üzletember”, jóbaházi Döry László. *A Nyíregyházi Jósza András Múzeum évkönyve* (50.) 445–455.
- Ulrich Attila – Pozsonyi József 2009: *A Jobaházy Döry család története*. Tiszántúli Történelem Társaság, Debrecen.

- Vályi András 1796–1799: *Magyar országnak leírása, mellyben minden hazánkbéli várme-
gyék, városok, faluk, puszták; uradalmak, fábrikák, huták, hámorok, savanyú, és orvosló
vizek, fürdoházak, nevezetesebb hegyek, barlangok, folyó vizek, tavak, szigetek, erdők,
azoknak hollételek, földes urok, fekvések, történetyek, külömbféle termésbéli tulajdonsá-
gaik, a' betuknek rendgyek szerént feltaláltatnak.* 1–3. kötet. Királyi Universitas, Buda.
- Vásárhelyi Miklós – Szluha Márton 2005–2013: *Magyar császári és királyi kamarások
ősfái 1740–1918.* 1–3. kötet. Heraldika, Budapest.
- Virág Zsolt 2003: *Magyar kastélylexikon. Komárom-Esztergom megye kastélyai és kúriái.*
Fo-Rom Invest, Budapest.
- Vörös Károly 1989: A társadalmi fejlődés fő vonalai. In: Ember Győző – Heckenast
Gusztáv (főszerk.): *Magyarország története.* 4/1. kötet. Akadémiai, Budapest, 680–
681.
- Weber, Max 1987: *Gazdaság és társadalom.* 1. kötet. Közgazdasági és Jogi Könyvkiadó,
Budapest.
- Weis István 1930: *A mai magyar társadalom.* Magyar Szemle Társaság, Budapest.
- Wellmann Imre 1941: Az udvari ember. In: Domanovszky Sándor et al.: *Magyar művelő-
déstörténet.* 4. kötet. Magyar Történelmi Társulat, Budapest, 279–306.
- Zachar József 2004: *Habsburg-uralom, állandó hadsereg és magyarság 1683–1792.* Zrínyi,
Budapest.

Nagy Ágoston

Insurrekció és társadalmi mobilitás a napóleoni háborúk időszakának Magyarországon

Dolgozatom középpontjában az 1809-es osztrák–francia háború során, az utolsó insurrekció keretei közötti személyes katonáskodás mint társadalmi mobilitási csatorna vizsgálata áll. Erre nézve mindenekelőtt három tényezőt szükséges tekintetbe venni. Egyrészt a nemesség felkelési kötelezettségének törvényben rögzített rendi normáját, másrészt a háború alakulásával dinamikusan változó, mozgósító propaganda által hangsúlyozott mobilitási lehetőségeket, harmadrészt pedig a társadalmi emelkedést lehetővé tévő eszközök és rítusok gyakorlati alkalmazását. Az 1809-es nemesi felkelés számos szempontból különlegesnek számított, és nem csupán azért, mert a kor három másik insurrekciójával ellentétben (1797, 1800, 1805) a felkelőket valóban harcba is vetették. Az 1808-as diétán született törvények (2. és 3. tc.) egyfelől fenntartották e hagyományos honvédelmi intézmény rendi anakronizmusát, másfelől jelentős mértékben modernizálták azt, személyes (*personalis*) nemesi felkelést irányozva elő. Ily módon a személyes katonáskodás kötelessége – a mozgósítás anyagi terhei mellett – valóban a nemesség tömegeit érintette, bár természetesen 1809-ben sem kizárólag nemesek fizettek és vonultak hadba.¹

Vizsgálatom hátterét Tóth Zoltánnak a rendi norma és a társadalomszerkezet összefüggéseiről alkotott koncepciója adja.² Eszerint Magyarországon a „rendi határvonal” ugyan ritualizált hierarchiákba rendezett morális közösségeket határolt el egymástól vertikálisan (illetve az egyházrendiségen keresztül horizontálisan is), ám mégsem hozott létre a leszármazás alapján átjárhatatlan, kasztszerű társadalmi különbségeket. A nemesség tekintetében e választóvonal a teljes rendi osztályszerkezetet „keresztülmetszette”, s tulajdonképpen nem támasztott a nemesi jogállással kapcsolatban vagyoni és életmódbeli feltételeket. Tóth az utolsó, még rendi jogi normák között mozgó formakereső periódust a 18–19. század

¹ 1809 előtt a felkelések tovább éltek a megyei jómódú birtokos nemesség, illetve a kismemesség és a parasztság konfliktusát. A földjeiket a saját kezükkel művelő vagy iparos kismemeseknek nemcsak önmaguk felszerelésére nem futotta, de kenyérkeresőként nehezen tudták hónapokra otthagyni otthonukat. Ezen 1809-ben a megyei és az országos kasszák már valamennyire segítettek. Vörös 1981: 98. Korábban a gyalogságot nem egyszer parasztokból toborozták vagy töltötték fel erőszakkal, aminek – mint 1800-ban Somogyban – lázadás lett a vége. Vörös 1958: 6–33.

² Tóth Z. 1991a, 1991b; gondolatmenetének rekonstrukciójához: Horváth 2017: 2–9.

fordulójára tette, amely „egyrészt a háborúk során bővebben ontotta a nemesi rangemeléseket is, másrészt a kiváltság alapjának nagy forradalma zajlott a honoratior-státus születésével”.³ Számomra a rendi normának az inszurrekcióhoz kapcsolódó, hagyományos nemesi katonai erényekre és érdemekre alapított, de több elemében a változó körülményekhez igazított konstrukciója, illetve ehhez való viszonyában a személyes katonáskodás és a társadalmi mobilitás összefüggései érdekesek.

Az 1808-as törvények alapján kiállított felkelés már pusztán a részvétel tényénél fogva is mobilitási csatornaként szolgálhatott. A magukat haditettekkel kitüntetők szűkebb csoportja számára az állami-katonai és megyei jutalmazások további emelkedési lehetőséget jelenthettek, ideértve a presztíznövekedést, melyet a haditettek és jutalmak országos sajtóban és a reprezentatív jellegű lokális rendi nyilvánosságban történt megjelenítése biztosíthatott. A résztvevők tömegeire nézve az inszurrekció nemcsak a vagyoni helyzete alapján tagolt nemességen belül indított meg emancipációs tendenciákat (amelyek egyik oldalát a személyes katonáskodás egyenlő kötelességének, míg a másikat a vagyoni-jövedelmi alapú rendi szolidaritásnak az érvényesítése jelentette), mindenekelőtt a kismemességet illetően,⁴ de adott esetben a rendi határvonal környékén (kétes nemesek, agilisek) vagy az alatt élő csoportok számára is anyagi és társadalmi elismeréssel járhatott, cserébe a nemességhöz társított katonai erények gyakorlásáért. A nem-nemesek számára ez – ismét Tóth Zoltán szavaival élve – adott esetben a helyi nemesi „befogadó közösség” részéről az érintettek morális elismerésének „rituális kinyilvánítását” is magában foglalhatta, akkor is, ha jogilag nem vezetett a rendi státus megváltozásához.

Mivel „a rendi társadalom szerkezetét és szervezeti elveit normatíván megfogalmazott jogi fogalmak írják le”,⁵ ezért először a vonatkozó törvényekben jogi formát nyert, majd a hivatalos, félhivatalos és spontán inszurrekciós propagandában kifejtett és terjesztett, a nemesség katonai-honvédelmi kötelességeihez kapcsolódó rendi normát és társadalomképet mutatom be. Ezt követően a társadalmi mobilitás és a nemesi felkelés összefüggéseivel foglalkozom egy nagyszámú nemességgel rendelkező dunántúli vármegye, Veszprém kapcsán, melynek inszurgensei a harcokban is megmérték magukat. Egyrészt a döntően a helyi jómódú birtokos nemességből verbuválódott megyei tisztek kiválasztódását vizsgálom, összefüggésben a háborút követően tagjaik hivatali pozíciókkal történt jutalmazásával – azaz az inszurgens rendfokozat, a hivatali pozíció és a megyei presztízs közötti kapcsolatok kérdését veszem górcső alá. Másrészt azon mobilitási lehetőségeket mutatom be, melyek a személyes katonai szolgálatból, adott esetben haditettek végrehajtásából az eltérő rendi státusú és osztályhelyzetű inszurgensek számára adódhattak.

³ Tóth Z. 1991b: 22.

⁴ A nemesség tagolódásához: Szabó 1976: 239–243; Pálmány 1997. A kismemességhoz: Szabad 1981; Pálmány 1991; Paládi-Kovács 2000; Kósa 2001.

⁵ Tóth Z. 1991b: 16.

INSZURREKCIÓ ÉS RENDI NORMA

A hadtörténet-írás már felhívta a figyelmet arra, hogy bár József főherceg – a magyarországi körülmények között – radikális reformtervezete nem valósulhatott meg,⁶ a nádor törekvéseinek és az 1808-as diéta fogadókészségének köszönhetően az 1809-es felkelés szervezetét és igazgatását tekintve többé-kevésbé korszerű formát kapott.⁷ Az 1808: 2. és 3. tc. egyfajta normatív „szociológiaiaként” nemcsak megkonstruálta a kor társadalmának egy képét, de meghatározta az 1809 tavaszán a vármegyék által kiállított csapatok összetételét, és a mozgósító propaganda mobilitásra vonatkozó ígéreteit is. A változásokat a felkelés erősödő nemesi exkluzivitását és személyes jellegét illetően a rendi emancipáció, míg határozott nemzeti karakterét, uniformizációját és intézményi különállását a rendi keretek közötti nemzetiesülés tendenciáiban ragadhatjuk meg.

Tóth Zoltán szerint a „rendi minősítés legmarkánsabb vonása az, ahogyan a társadalom egészét felfogja és tagolja”, azaz, ahogy a népesség tagjait belső tulajdonságai alapján morális értelemben minősíti (kvalifikálja).⁸ A norma értelmében az egyén a „nemességhez tartozás révén” birtokolja az összes politikai és tulajdonjogokat⁹ (ha nem birtokos, akkor az ezekre való kapacitást), a nemesi „arany szabadságot”, melyért cserébe pusztán a hon védelmében történő katonáskodás kötelességével tartozik. A nemesi cím, azaz a király által birtokadománnyal és/vagy armálissal történő nemesítés jogalapját az „érdem” fogalma képezte.¹⁰ Werbőczy István *Tripartituma* úgy fogalmazott, hogy a „valóságos nemesség” alapvetően katonai eredetű: „katonai szolgálattal és hadi tudománnyal” lehet megszerezni. Ez a militáns norma illeszkedett az általa Thuróczi János nyomán kifejtett, az egyenlőtlenség eredetét a katonai szolgálat megtagadását büntető jogvesztéssel historizáló eredetmítoszba, de abba a felfogásba is, mely szerint az alávetett csoportok a meghódított és szolgává tett idegenek utódai. A kor társadalomszemlélete a népességet morális minőségek mentén osztotta fel a népet (*populus*) jelentő nemességre, illetve az alávetettek utódaiként felfogott köznépre (*plebs*), mely utóbbit illetően az elmulasztott kötelesség miatti negatív erkölcsi minősítés nem egyéneket, hanem „az atyák bűneit vezeklő utódok morális közösségét” sújtotta.¹¹ A 19. század első tizedében e militáns rendi norma helyzettől függően egyaránt szolgálhatta a nemességen belüli emancipációt és presztízsnövekedést (a cím tettekkel való megerősítésével), egyúttal a rendi határvonal alatti lakosság tömegeinek kizárását az inszurrekcióban megtestesülő, értelmi-érzelmi elkötelezettséget kívánó katonáskodásra való alkalmasságból, de jelenthette a nem-nemesi

⁶ Poór 2003: 167–172.

⁷ Réfi 2021: 159.

⁸ Tóth Z. 1991a: 89.

⁹ Tóth Z. 1991b: 19. A nemesség értékéhez és a nemesi szabadság elemeihez újabban: Dobszay 2021.

¹⁰ Vö. Szabó 1976: 246–248. A nemesítéshez hosszabb időtartamban, általában véve: Szabó 1941.

¹¹ Tóth Z. 1991a: 91.

csoportok számára a társadalmi emelkedés lehetőségét a rendi határvonal – legalább provizorikus és szimbolikus – átjárhatóvá tételével vagy annak ígéretével.

Tóth szerint mivel a nemesség esetében „a magyar rendi norma szét se választja a kiváltságos állás gazdasági és jogi oldalát”, ezért „nincsenek olyan kizáró elvárásai sem, amelyek a nemesi állást a rendi osztályszerkezetben való elhelyezkedéshez, tehát vagyonhoz kötnék”. A „rendi határvonal” alatti, tagolt tömegek társadalmi mobilitására nézve a rendi jogi és a vagyoni állásból képződő osztályhelyzet közötti összefüggés abban az értelemben jelentkezik, hogy az *ignobilis* állapotából¹² „valamilyen formában kiemelkedett vagy kiemelkedni vágyó egyén társadalmi helyzetét úgy érzi biztosíthatónak s érvényesnek, ha kondicionálja, a rendi struktúrában kiváltságos állapotot alakítja”. A „rendi választóvonalak mindkét oldalán s mindenfajta társadalmi különbséghez, a társadalmi fölemelkedés minden formájához minőségi képzetek kötődtek”.¹³

De milyen módon mutatkoztak meg az egymással összefonódó nemzetiesítő tendenciák és a rendi norma az 1808-as felkelési törvénycikkekben?¹⁴ A nemesi felkelés mint korporatív honvédelmi intézmény erőteljes, de továbbra is a rendi kereteken belül maradó nemzetiesítést, melynek egyes elemei hadszervezeti korszerűsítéssel is jártak, több intézkedés is szolgálta. Ide sorolhatjuk az inszurrekcióval kapcsolatos hagyományosabb rendi igények, illetve a szervezeti reformok rögzítését: a nádor főparancsnokságát, a szervezeti különállást (17. §), a honvédelmi jelleg hangsúlyozását (16. §), a tisztii rendfokozatok paritását a reguláris hadsereggel (17. §), illetve azt, hogy a nádor és a kerületi parancsnokok mellé az uralkodó „szükséges törzset és személyzetet született magyar nemesekből vagy honfiakból” fogja kinevezni (22. §). De kifejezetten modern lépések is történtek: a hivatali nyelv magyarosításának tendenciájába illeszkedve a „parancsokban, jelentésekben és a vezényletben” a magyart tették hivatalossá (20. §), továbbá egységes egyenruhát vezettek be (uniformizáció, 18. §). Kiállításának rendi státushoz kötöttsége miatt az inszurrekció továbbra is anakronisztikus maradt, de a rendi kereteken belül határozottan egy önálló nemzeti milícia jellegét öltötte.

Az 1808: 2. tc. 1. §-a szerint „a fölkelés kihirdetése után minden egyes nemes embernek és azoknak, kiket a törvény ezen nevezet alá foglal, családjából egy egyén személyesen táborba szállani vagy hadba indulni legyen köteles”. Ez a korábbi felkelési törvények hagyományos formulájával alapvetően a nemességet kötelezte személyes katonáskodásra (ideértve az örökös tartományokban lakó indi- genákat is), melyet törvényes mentesség fennállása esetén helyettes állítása révén teljesítettek, rangbeli és osztálykülönbségekre való tekintet nélkül. Az 1808: 3. tc. 5. §-a az aktív hadkötelezettséget 18 és 50 év közötti férfiak számára határozta meg. A rendi normához igazodva, mely szerint a „nemzetségeknek,

¹² Ennek csak részhalmaza a *rusticitas*, amelynek részhalmaza a jobbágysági állapot. Vö. Szabó 1941: 12.

¹³ Tóth Z. 1991a: 90–91.

¹⁴ I. Ferenc 1808. évi dekrétumának szövegét lásd: CJH VII: 372–415. A továbbiakban ebből a kiadásból idézek.

háznépeknek, a familiáknak központi alakjai [...] a feudális összeírások nemesi családfői”,¹⁵ e kötelesség tömegesen valójában a nemes *familiákat* terhelte.¹⁶ A törvény katonaaállításra és/vagy birtokaik után fizetésre kötelezte a javadalmas és birtokos egyháziakat, illetve az olyan jogi személyeket is, mint a szabad kerületek, a szabad királyi és a bányavárosok, továbbá a szabadalmas mezővárosok és egyéb nemesnek számító egyházi testületek (káptalanok, birtokos rendházak, konventek, monostorok stb.), de a kor felfogása szerint a nemességet illető *personalis* jellege volt hangsúlyos, mintegy szelektív, rendi alapú általános hadkötelezettséget vezetve be.

A törvény és a későbbi intézkedések a nemesség minél szélesebb körű, lehetőleg személyes formában történő mobilizációját szorgalmazták.¹⁷ Az 1808: 2. tc. egyszerre igyekezett hangsúlyozni az *una eademque libertas* implicit normáját¹⁸ a személyes katonai szolgálat kötelességét illetően, egyúttal érvényesíteni egy olyan rendi „szociológiát”, amely tekintetbe vette a jövedelmek megoszlása alapján valószínűsíthető osztálytagozódást (4–6. §), s így a kötelezettségteljesítés konkrét módját illetően differenciált. A szegény nemességet – amely a törvényalkotó percepciója szerint képtelen lett volna megfelelő módon felszerelni és eltartani önmagát – támogatni kellett, hogy a felkelésre vonatkozó kötelezettségét lehetőség szerint személyesen teljesíthesse. A törvény a nemesség számára és vagyoni rétegződésére nézve eltérő adottságokkal rendelkező megyék között, illetve a helyi nemesi társadalmak belső osztálytagozódását illetően is előírta a rendi szolidaritás különböző eszközökkel történő érvényesítését. Ennek érdekében progresszív jövedelmi kulcsokat irányoztak elő, illetve az egyes megyék anyagi teljesítőképessége közötti különbségeket a háború idejére létrehozott országos pénztáron keresztül (*cassa generalis insurrectionalis*) próbálták arányosítani,¹⁹ egyúttal a megyék maguk is állítottak pénztárakat. A kulcs alapjaként az 1807-es *subsidium* (önkéntes hadisegély) meghatározásakor szabadon bevallott jövedelmek szolgáltak. Aki magasabb kategóriába került, annak kötelezettségét személyesen vagy helyettes küldése által költségesebb formában kellett teljesítenie (ez alapján dőlt el, ki került – illetve állított helyettest – a lovassághoz, ki a gyalogsághoz, illetve milyen mértékben volt köteles magát a saját költségén felszerelni

¹⁵ Tóth Z. 1991a: 91.

¹⁶ Kávássy Sándor szerint a törvényhozók ezen háztartást, háznépet értettek, melyen belül három típust különböztettek meg: amelyet egyetlen nukleáris család alkot; azt, ahol az apa egy háztartásban és kenyéren él fiával; ahol a fivérek egy osztatlan háztartásban, egy kenyéren élnek. A korabeli szemlélet a háztartást illetően a vagyont és az ehhez való jogviszonyt tartotta döntőnek, s csak járulékosan vette tekintetbe az egyéb tényezőket. Új háztartást magánjogilag csak a közös vagyonon végrehajtott osztály hozott létre, s a férfiak fölött ez szüntette meg az atyai hatalmat is. Kávássy 1985: 613–615.

¹⁷ Tömör ismertetése: Poór 2003: 190–192. Poór János szerint az 1808-as ajánlat összességében szűkebb körű volt, mint a korábbi általános felkeléseké (1741, 1805).

¹⁸ Tömör összefoglalásához: Szabó 1976: 237–239.

¹⁹ Ez a központi (*centralis*) és a hadműveleti (*operationalis*) pénztárakra oszlott.

és ellátni), illetve az e feletti tiszta jövedelmének hatodát befizetni a kasszába.²⁰ A legalacsonyabb kategóriába tartozó – az 500 forintos „létminimumot” el nem érő – felkelésre köteles és alkalmas gyalogosok számára, akik nem tudták felszerelni magukat, a pénztár terhére kellett biztosítani a felszerelést és zsoldot. A sürgős mozgósítás esetére a törvény arról is rendelkezett (24. §), hogy amennyiben a szükséges költségeket nem tudnák időben behajtani, úgy a nádor értesítésére az uralkodó a kincstárból három hónapos futamidővel megelőlegezi azokat.

A gyakorlatban az érintettek összeírásával kiderült, hogy a nemesség többsége nincs olyan anyagi helyzetben, hogy akár csak gyalogosként önmagát felszerelve és eltartva teljesítse kötelezettségét, csak a megyék *bene possessionatus* elitje és nagybirtokos főrendjei tartoztak a legfelsőbb kategóriába.²¹ I. Ferenc 1809. február 19-i leiratában arra igyekezett motiválni a megyéket, hogy a törvény szerinti szám felett állítsanak ki lovasokat, előljáróik pedig buzdítsák „a tehetősebb és bővebb értékű Polgárokat” további katonák és élelem önkéntes felajánlására, hogy a megyei kasszák terhére a szegényebbek is kiállhassanak, illetve a gyalogságtól a lovassághoz legyenek átcsoportosíthatók. A király megbízta a nádort és Károly Ambrus prímást, hogy járják be a vármegyéket és az uralkodó közboldogsággal és honvédelemmel kapcsolatos atyai gondoskodására hivatkozva a „szükséges segédelmek telyesítésére serkentsenek”.²² A törekvés sikerrel járt, így a megyék a törvényben meghatározott lovasok számának többszörösét állították ki.²³

A személyes katonáskodás kötelessége alóli törvényes, fizikai-mentális alkalmasságon túlmutató mentességek, illetve a kötelezettség pénzzel, helyettessel való megváltása a kor minden fegyveres testülete esetében bevett gyakorlatnak számított. Ez a vagyonosabbak számára lehetővé tette a katonai szolgálattól való távolmaradást, míg a szegényebb rétegeket a szolgálat felé kényszerítette. Így volt ez az 1809-et megelőző három inszurrekció során is. 1808-ban azonban a katonáskodásra kötelezett és alkalmas személyek számára rendkívül leszűkítették a helyettesállítás lehetőségeit. Az 1808: 2. tc. 7. § a személyes kötelezettség alól a fizikai alkalmasság, a családi helyzet és egyes hivatások tekintetbevételével vett csak ki bizonyos csoportokat. Ha valakit felmentettek, és familiájában sem volt más katonáskodásra alkalmas egyén, jövedelme arányában helyettes katona állítására és tartására volt köteles. Két, pozitívan diszkriminált csoportra külön ki kell

²⁰ Aki egy vagy több megyében évi 3000 forintnyi vagy ennél több jövedelemmel bírt, annak lovasként, aki 1000 forinttal, annak gyalogosként kellett személyesen felkelnie (törvényes felmentése esetén helyettest állítania) és „szolgálatának rendjéhez képest magát minden szükségessel felszerelni és ellátni”. A szabályozás lehetővé tette, hogy azok, akiknek éves jövedelme 3000 forint alatt maradt, de lovasként akartak felkelni, megtehessék ezt (ha 2000 forintnál magasabb jövedelemmel rendelkeztek, teljes egészében saját költségükön). Akik 2000 forint alatti jövedelemmel bírtak, azok szintén felkelhettek lovon, de az előbbi jövedelmi csoporttal ellentétben a lótapot a pénztár költségén kellett kapniuk. Az országos pénztár működési elvéhez és a törvényes kötelezettség alapján kiállítandó inszurgensek számához: R. Kiss 1909: 36–43.

²¹ Az összeírások forrásértékéhez: Ódor 1987.

²² MNL OL N 25 III. (20. csomó) fasc. 1. rot. 41. no. 45.

²³ R. Kiss 1909: 57–58.

térnünk. Azon szegények, akiket a személyes felkelés kötelezettsége alól törvényes okból mentesítettek, nem tartoztak helyettesállítással sem. A reguláris hadseregnek katonai szolgálatot teljesítők sem voltak kötelesek maguk helyett más állítani, de a kiszabott kulcs szerint a megyei pénztárhoz hozzá kellett járulniuk. A potenciális helyetteseket illetően a törvény (10. §) a rendi norma szellemében morális minősítést alkalmazott, amikor úgy rendelkezett, hogy „a mennyiben lehetséges”, nemest, ennek híján „nem nemes, de jó erkölcsű és a szükséges tulajdonságokkal bíró személyt” kell állítani. Ez implicite a nemesség erkölcsi felsőbbrendűségét is állította, melyhez viszonyítva kivételképpen ismerte el a nem-nemesek kapacitását a szükséges morális minőségre.

A TÁRSADALMI MOBILITÁS ÍGÉRETE A TÖMEGEK SZÁMÁRA

Az inszurrekciót mozgósító és elbocsátó hivatalos proklamációk, hadparancsok, a változatos műfajú félhivatalos és nem-hivatalos munkák is alapvetően a rendi határvonal felett maradtak, tartva magukat az 1808: 2. tc.-ben meghatározottakhoz, így kizárólag a magyar nemességet szólították meg. Ez az exkluzív retorika a rendi kereteken belül egyszerre hordozott az inszurrekciót mint honvédelmi vállalkozást nemzetesítő és emancipatorikus tendenciákat. A propagandában körvonalazódó rendi norma szigorú értelmezésének szemléltetésére érdemes utalni az ismert dunántúli költő, zalai lovas őrnagy és nádori szárnysegéd, Kisfaludy Sándor felsőbb megrendelésre írt, 1809 tavaszán magyarul és németül, névtelenül megjelent *Hazafiúi Szózat a Magyar Nemességhez* című félhivatalos röpiratára.

Kisfaludy munkája részletes, hosszas történeti és morális okfejtésekkel alátámasztott indoklását adta a nemesség kivételezett helyzetének, „arany szabadságának”, illetve az ebből kifolyólag elvárt magasabb rendű patriotizmusának és személyes katonáskodási kötelességének, mellyel hazájának és királyának tartozott. Mindössze egy helyütt utalt arra, hogy a nemesség épp katonai érdemekre való alapozottsága miatt továbbra is korlátozottan nyitott maradt: „Legyetek Vitézek, Magyarok, hogy Nemesek lehessetek! – Legyünk Vitézek, Nemesek, hogy megérdemellyük szerencsénket, és Ősseink’ érdemét, és hajdani dicsőségét meg ne gyalázzuk!”²⁴ Ezen a ponton a röpirat a rendi norma szellemében nemcsak a *vera nobilitas* követelményét fogalmazta meg a nemesség felé, de a rendi határvonal alatt élőköt a nemességszerzéssel mint a rendi határátlépés mobilitási ígéretével igyekezett motiválni: a nem-nemes „Magyarok” a politikai közösséget alkotó nemesség rekrutációs bázisaként jelentek meg. A nemesség személyes felkelését Kisfaludy a szöveg tisztázatában egyrészt a „parasztoknak” az inszurrekció keretei között, a nemesekkel együtt történő katonáskodásától határolta el, hangsúlyozva, hogy helyzetükből adódóan indolens karakterük miatt egyénileg nem motiváltak, és

²⁴ Kisfaludy 1809: 20–21.

a magasabb kollektív célokkal való azonosulásra sem képesek. Másrészt megkülönböztette az inszurrekciót a „hidegvérű” professzionalitása miatt hazafias lelkesültségre, „entuziazmusra” képtelen, zsoldért harcoló reguláris hadseregtől is. Vagyis az inszurrekciót illetően egy exkluzív, morális tartalmú kettős elhatárolással is élt. A nádor azonban többek között ezeket a részeket is túlságosan érzékenynek ítélte és kihúzatta a végső szövegváltozatból.²⁵

A nyár folyamán elszenvedett sorozatos vereségek és az emberanyag iránti növekvő igény miatt a mozgósító propaganda eszközei is némileg átalakultak. Az 1809. július 12-i znaimi fegyverszünetet követően az uralkodó a vármegyéktől újabb 40 000 újonc és ún. „szabad” (önkéntes) lovas csapatok kiállítását követelte meg.²⁶ A megyei hatóságok hamarosan elkezdték toborozni az önkénteseket, a korábbinál szélesebb kört szólítva meg: azokat, akik nemesként a felkelők közül kimaradtak, továbbá a rendi határvonal alatt élőket. Az uralkodó különféle anyagi, illetve a társadalmi mobilitást elősegítő ösztönzőket helyezett kilátásba, melyeket a megyék és a földesurak további kedvezményekkel egészíthettek ki, majd megyei körleveleken, a szolgabírákon és a helyi alsópapságon keresztül tettek közhírré. A rendi norma értelmében a nemesség előjogaiért cserébe tartozott alkotmányos honvédelmi kötelezettségével, saját érdekében szabadságának és vagyonának, a patriotizmus morális imperatívuszától vezérelve alkotmányának, hazájának és királyának védelmében inszurgált, és ehhez igazodott a propaganda is.²⁷ A nem-nemesek mozgósítása érdekében a propaganda közvetlen anyagi ösztönzőkhöz, illetve a rendi határátlépés ígérését hordozó potenciális jutalmakhoz volt kénytelen nyúlni, de ezeknek alárendelten a kollektív identitással kapcsolatos inkluzív érvelésnek is helyet adhatott.

A veszprémiek által 1809. augusztus 29-re keltezte kibocsátott nyomtatott *currens*ből (amelynek levéltári példányán a következő, műfajt jelölő kéziratos cím olvasható: *Buzdító Irás a' fegyver fogásra*) nemcsak az anyagi jellegű kedvezményekről és a potenciális jutalmakról kapunk részletes képet, de a rendkívüli háborús helyzethez igazított mozgósító retorikáról is, mely integratívabb nemzet- és patriotizmusfelfogással dolgozott, mint a kizárólag a nemességet megszólító hivatalos kiáltványok és a Kisfaludyéhoz hasonló buzdító munkák.²⁸ Ideológiai értelemben, „Hazafiak!” megszólítással az ellenség fenyegetésére hivatkozva az exkluzív inszurrekciós propaganda jellemző mintázatait, a nemesi történelem-, patriotizmus- és nemzetfelfogást, illetve a katonai-honvédelmi normát vitte át a megszólítottak szélesebb közösségére, valamint igyekezett a megszállt magyarországi területek lakossága iránti szolidaritásérzést felkelteni.

²⁵ A kihagyott részekhez: Fenyő 1957.

²⁶ MNL VeML IV.1.a. 1809. július 27. 284. sz. 329.

²⁷ Az 1809-es magyarországi propaganda rendszerére, a Habsburg monarchia szélesebb kontextusában: Nagy 2021.

²⁸ A nyomtatványt lásd Veszprém vármegye nyomtatott körlevelei között: MNL VeML V.102.d. 4. dob. B.1. 1809. augusztus 29.

A szöveg nyolc pontba szedve sorolta fel az önkéntesek számára tett „különös jutalmakat”. Egy részüket pusztán a szolgálattal el lehetett nyerni: felszereléskor 50 forint felpénz kifizetését, a katonaaállításól élethosszig való immunitást, a háború végével azonnali hazatávozt. Másik felüket a katonai érdemeiktől tették függővé: nem-nemes egyén esetén nemességet, nemes esetében jószágot, „Keresztet” (Katonai Mária Terézia Rendet), „ezüst, és arany érdem pénzt” (Vitézségi Érmét), a földesuraktól „különös szabadságokat” ígértek, a tisztviselők számára pedig azt, hogy megtarthatják korábbi tisztségüket, „sőt különös tekintet elömenetelekben nyernek”. A kilátásba helyezett változatos jutalmak és mobilitási ígéretek a rendi határvonalat keresztül-metszve implicit módon igyekeztek lefedni a potenciálisan hadra fogható, addig nem mozgósított megyei férfilakosság egységét.

A nem-nemes érintettek számára a szolgálat rövidségéhez viszonyítva a katonáskodásért járó előnyök nem voltak jelentéktelenek, bár mivel a szabad lovaságot nem vetették be, annak tagjai nem hajthattak végre haditetteket sem, így további jutalmak elnyerésére feljogosító érdemeket sem szerezhettek. A felüléért jelentős összegű készpénz járt, de értékes valutaként tekinthetünk a háború után kiállított bizonyáglevelekre is, melyek igazolták a szolgálatot, hogy az érintett „a meg ígért haszonvételekben részt vehessen”.²⁹ Ezek a jövőre nézve mentesítettek a megyei hatóságok által végzett katonafogástól és sorozástól, melynek különösen a birtoktalanok és a társadalom peremén élők voltak kiszolgáltatva.³⁰ Az intézkedés ugyanakkor azzal a kockázattal járt, hogy csökkentette a reguláris hadsereg újoncalapját.³¹

A szegényebb nemesség tömegeinek, különösen azoknak, akik ezt nem engedhették volna meg maguknak, mégis lovasként kelhettek fel, a pusztá részvétel és ennek reprezentációja önmagában is némi presztízt jelenthetett. A fejenkénti szavazás 1819-es bevezetését követően arra is akadt példa, hogy inszurgens tehervállalásukból a véleményüket kollektíven artikuláló kismemesi közösségek politikai tőkét igyekeztek kovácsolni.³² A kétes nemeseknek a felkelésben személyesen vagy katonaaállításán keresztül történő önkéntes részvétel óhajtott rendi státusuk demonstrálására és bizonyítására adhatott további hivatkozási alapot. Tóth Péter Borsod 1809-es nemesi felkelése kapcsán arra hívta fel a figyelmet, hogy a „nemességet keresők számára is kapóra jött az inszurrekció, hiszen bízhattak abban, hogy ajánlkozásukat elfogadja a vármegye, és ha már egyszer a kötelezettségeik a nemesek közé emelték őket, akkor a jogokat is könnyebben megkapják”.³³

A nádor 1809. december 18-i keltezéssel a vármegyékhez kéziratban kibocsátott, nagy lelkesedést kiváltó magyar levele,³⁴ amellelt, hogy elismerte a megyék és

²⁹ Lásd az 1809. december 20-án a veszprémi szabad lovasok számára kiállított nyomtatványt: MNL VeML IV.1.f. 1809. 8. sz.

³⁰ Ehhez részletesen: Csetri 1997.

³¹ Vörös 1981: 98.

³² Bognár 2010: 92. Ahogyan azt 1833-ban Hevesben a besenyei közbirtokosok tették.

³³ Tóth P. 2010: 166.

³⁴ A német eredetit Kisfaludy Sándor fordította magyarra. Nagy 2018.

felkelőik fáradozásait, néhány további kedvezményt is kilátásba helyezett, azért, hogy a nemesség harcképessége fenntartható legyen. Mintegy „tanács képpen”, a rendi szolidaritása apellálva kérte a törvényhatóságokat, hogy a „szegényebb sorsú” nemesek számára a megyei inszurrekciós kasszák költségén vételezett lovakat hagyják meg, hogy a következő két évben könnyebben „és kedvesebben” teljesíthessék kötelességüket. Az 1809. április 14-i utasításra hivatkozva arra is felszólította őket, hogy egyenruháikat a felkelők megtarthassák, hangsúlyozva, hogy a nemzeti uniformis nem csupán az ősökől örökölt katonai erények felébresztéséhez járul hozzá, de gátat vet a társadalomban elhatalmasodott luxusnak is.

A VESZPRÉMI INSZURREKCIÓ TISZTJEINEK MEGVÁLASZTÁSA 1809 TAVASZÁN

Veszprém a nagy számú nemességgel rendelkező vármegye közé tartozott, a kései rendiség korában az összlakosság mintegy 13–15%-a volt nemes, kilenczizedük szegény vagy birtoktalan. Hudi József elitkutatásai kimutatták, hogy az 1848-at megelőző másfél évszázadban 48 család képviselője volt jelen a megyei tisztikarban, a vezető csoportot 26 család alkotta, mely nemzedékeken át 3–10 tisztviselőt adott. Ők tették ki az összes megyei nemesi famíliának közel egytized részét és az összes tisztviselő harmadát. Szempontunkból a legfontosabb jó módú birtokos nemesi nemzetségek sorrendben a következők voltak (zárójelben az általuk a fenti intervallumban adott tisztviselők számával): Kun, Vigyázó (10), Martonfalvay (8), Ányos, Rosos (7), Balassa, Bezerédi, Boronkay (6), Grmanecz, Kenessey (6), Hamvay-Kovács, Molnár, Németh, Szakonyi (5), Balogh, gr. Esterházy, Eöry Szabó, Fodor, Jursich, Kajáry, Márkus, Pap, Somogyi (3).³⁵

A lovasság és gyalogság tisztjeit az 1808: 3. tc. 7. §-a értelmében a megyei közgyűlések széles autonómiával, az erre kijelölt deputációk által összeállított névsorok alapján, szabadon választották meg, majd a nádorhoz terjesztették fel jóváhagyásra. Az illetékes gyűlésen az érintettek közül mindenki köteles volt megjelenni, majd egy összetett értékelési szempontokat tartalmazó norma alapján, „azon főképen a kebelbeli nemesek közül, kikre bizodalomuk irányul, tekintettel alkalmas voltukra, jártasságukra, erkölcsi minőségökre és a megelőző fölkelésekben vagy a hadseregben viselt tiszti rangjokra” választottak tiszteket.³⁶ Ezt a helyi gyakorlatra lefordítva, a névsorok összeállítása és a választás alapvetően az érintettek és nemzetségük rendi státusához, megyei hivatali karrierjéhez, helyi presztízséhez és „érdemeihez” kötődött, ami kiegészült a szükséges szellemi és fizikai képességek, adott esetben a – reguláris hadseregben vagy korábbi inszurrekciók során szerzett – katonai szakértelem és tapasztalatok figyelembevételével is. A tisztek túlnyomó része önként jelentkezett, különösen a magas presztízsű

³⁵ Hudi 1995: 34–36. A megyei nemesség osztálytagozódásához az 1812-es subsidionalis összeírás kapcsán: Hudi 1997.

³⁶ CJH VII: 384–385.

lovassághoz. Az alkalmasnak tartott katonatisztek esetében előfordult, hogy felkérték őket, illetve, ha nem akadt alkalmas ember, a nádortól is igényelhették megfelelő személyek átvezénylését. A választások és a jelölések nemcsak reprezentálhatták és megerősíthették a rendi státust és meglévő presztízst, de különösen az alacsonyabb rendfokokozatok esetén, lehetőséget nyithattak a megyei nemesi társadalmon belül az emelkedésre, valamint korlátozottan teret biztosítottak a katonai professzionalizmus érvényesülésének is.

Veszprémben a lovasság és gyalogság tisztikarának megválasztására 1809. április 5-én és a rákövetkező napon, Pápán tartott közgyűlésen került sor.³⁷ A szükséges munkálatok lebonyolítására deputációt rendeltek ki, hogy az alkalmas jelentkezők kérvényeit és „a Hivatalok minémüségéhez meg kívántató érdemeket, és tulajdonságokat fontosabb vizsgálat alá” vegye, majd a következő napra terjeszse be a névsort a közgyűlés elé. Elsőként „egyes akarattal” ifj. gr. Zichy Ferenc cs. kir. kamarást, id. gr. Zichy Ferenc főispán fiát³⁸ és br. Luzsinszky Antalt választották meg ezredskapitánynak, illetve második törzstisztnak. Luzsinszky, bár a szomszédos Fejér megyében lakott, de „többféle Hadi Tisztségekben tett hasznos szolgálataira, és a Hadi Tudományokban nyert tudományára nézve ditséretes nevet szerzet magának”³⁹ (a hadsereg főstrázsamestere volt), ezért úgy gondolták, jó szolgálatot tehetne a felkelők számára is. Mivel nem volt jelen a gyűlésen, úgy rendelkeztek, hogy az alispán írjon felkérő levelet számára – ezt végül Zichy főispán tette meg.⁴⁰ A nádornak írt felterjesztésben ifj. gr. Zichy katonai alkalmasságát többek között „az első felkeléskor” (1797) a megyében szerzett érdemeivel igyekeztek megindokolni.⁴¹

A lovasság főtisztjei közül első kapitányok gr. Zichy Károly, Esztergamy Ignác főszolgabíró, Kun Pál alszolgabíró, Hunkár Antal „Hites Ügyvédő”, második kapitányok Dubnitzay Zsigmond (másutt: Lajos) volt hadnagy, Boronkay Pál, Ihász Imre, Kemény Dénes, főhadnagyk Hanovszky János, Szőke György, Jankó Mihály, Stehenits Pál, Völgyi János, Mentler János, Vigyázó János, Kenessey Károly, alhadnagyk pedig Rosos János, Illés Péter, Kiss Pál, Tatay Dániel, Armpruster Pál, Biró Elek, Kolozsváry Ferenc és Halász Gáspár lettek. Az adjutánsoknak Kotsi Horváth Sámuel főhadnagy és Szabó György alhadnagy, számvevőnek első kapitányi rendfokozatban Simonyák József, hadbírónak Szakonyi József főhadnagy választottak meg.

A főispán a gyalogság élére, ezredesi rendfokozatban gr. Erdődy Károlyt és Márkus József megyei birtokost, a reguláris hadsereg főstrázsamesterét jelölte, közülük az „egyben gyűltt Statusok, és Rendek egyenes akarattal [...] több esztendők le folyása alatt viseltt Hadi szolgálattyaiban nyert vitézi érdemeire nézve”

³⁷ A jegyzőkönyv: MNL VeML IV.1.a. 1809. április 5. 1–4. sz. 115–120. Az iratok: uo. IV.1.b. 1809. április 5. 1–4. sz.

³⁸ A főispán 1792–1812 között töltötte be tisztségét.

³⁹ Farkas 2001: 89.

⁴⁰ MNL VeML IV.1.b. 1809. ápr. 5. 1–4. sz. Pápa, 1809. április 23.

⁴¹ MNL VeML IV.1.b. 1809. ápr. 5. 1–4. sz. 1809. április 7.

az utóbbit választották. Márkus, mivel ígéretet kapott, hogy behívják a vezérkarhoz, csak feltételesen fogadta el a pozíciót. A főispán utasítására a gyalogsághoz tisztnek jelentkezők kérvényeit megvizsgálva, „azokból akár a' rendes katonaságnál, akár az utóbbi Fel kelő seregnél, akár más hivatalokban tett szolgálatokra figyelmezve minden tisztségekre alkalmas személyeket” jelölt ki, hogy a névsort „Törvényes választás végett” a közgyűlés következő napján bemutassa.

A gyalogsághoz megfelelő tisztek biztosítását illetően komoly probléma állt elő, ugyanis Halász Bálinton kívül századosnak senki sem jelentkezett. Márkus azt javasolta, hogy mivel az inszurgensek hatékonyabb felállítására és kiképzésére „a' Megyebéli Nemes Iffjaknak sem vágyódások nem lévén, sem hadi tapasztalások még annyira nem terjedvén, hogy ők Companiáknak vezérlésére magokat meg most bátron ajánlhatnak”, ezért a nádortól kérjenek át kipróbált tiszteket a reguláris hadseregből.⁴² A közgyűlés alapvetően egyetértett vele, de megjegyezte (később ezt a részt kihúzták a jegyzőkönyv fogalmazványából), hogy „a' Megyebéli Nemes Iffjaknak ösméretes érdemei, és tulajdonságai tellyes reménséget nyuitanának”, hogy ők, ha a „szükség idején” fegyvert fognak és megfelelő ideig gyakorlatoznak, alkalmassá válhatnak a kapitányságra, ezért úgy határoztak, hogy a már megválasztott tisztek „kettőztetett serénséggel és iparkodással” igyekezzenek a gyakorlatozásban és a katonai szabályzatok megtanulásában. A törölt részből kiderül: a megye arra törekedett, hogy tisztjeit, amennyire lehetséges, a helyi nemességből, adott esetben katonatisztekből állítsa ki és ne szoruljon rá idegenekre, még azon az áron se, hogy a tisztikar professzionalizmusa ezzel csorbát szenved. A hiányzó századosokat leszámítva, a gyalogságnál a főhadnagyok Martonfalvai János, Simon József, Eöry Szabó Gábor, Babos Bálint és Sarlay Gábor, az alhadnagyok Augusz Lajos, Szent-Gály Mihály, Tanhoffer Antal, Eöry János, Horváth-Margarits József, Barinyai János, Martonfalvai Mihály, Molnár Ferenc, Pupos Péter és Tamassa Ferenc lettek, továbbá kadétoikat is választották.

Időközben kiderült, hogy a két veszprémi lovasosztályt Fejér egy osztályával összekapcsolják, így ifj. gr. Zichyvel az élen egy ezredet fognak alkotni. Mivel Lúzsinszky „házi környülállásaitul akadályoztatván” nem fogadhatta el a felajánlott tisztséget, arra kérték a nádort, hogy a korábban megválasztott Salamon Mihály ezredes főhadnagy kaphassa meg azt (az ő helyét pedig Nagy Ignác elsőkapitány, aki „korábban több esztendőig az alla[ndó] katonaságnak szolgált”). Ezt Fejér megyével is tudatták.⁴³ Mivel a gyalogságból időközben egy hatodik századot is ki tudtak állítani, az ennek vezényletéhez szükséges kapitányként Paitl Perkó Józsefet és Martonfalvai Jánost nevezték ki, ám mivel az előbbi nem vállalta, helyére Eöry Szabó Gábor korábbi főhadnagy került, Augusz főhadnagy, Badicz József és Kovács Ádám kadétoik pedig alhadnagyok lettek.

A fentiek alapján kitűnik, hogy a magas rendfokozatú megyei tisztek között a megye legbefolyásosabb mágnáscsaládja, a gróf zichi és vásónkeői

⁴² Lásd az 1809. április 7-i levelet.

⁴³ Lásd a két datálatlan fogalmazványt: MNL VeML IV.1.b. 1809. április 5. 1–4. sz.

Zichy-nemzetség két taggal is képviseltette magát (Ferencsel és Károllyal, a megye főispánjának fiaival). A megye hagyományosan befolyással rendelkező hivatalviselő családjai közül a Boronkay, Eőry Szabó, Kenessey, Kun, Márkus, Martonfalvay, Rosos, Szakonyi és a Vigyázó nemzetség tagjait, míg a fizetett megyei hivatalnokok közül Esztergamy Ignác főszolgabíró és Kun Pál alszolgabíró nevét találhatjuk meg a tisztek lajstromában. Hogy a megyei civil tisztikarból csak két személy inszurgált, annak a fizikai és életkori alkalmassági kritériumok, az egyéni ambíciók, adott esetben a família más férfitagja által személyesen teljesített felkelési kötelesség mellett az lehetett az oka, hogy az 1808: 2. tc. 7. § alapján a hivatali helyükön nélkülözhetetlen hivatalnokok a közigazgatás zavartalan folytatása érdekében a megye közönségének döntése függvényében mentesíthetőek voltak a személyes katonai szolgálat alól. Az érintettek hivatását a jegyzőkönyv csak néhány helyen adta meg, amiből arra következtethetünk, hogy a tisztek többsége a gazdálkodó nemességből, adott esetben az ifjabb, még felsőfokú tanulmányait végzők közül került ki. A már említett két szolgabírót leszámítva, találhatunk köztük vizsgázott ügyvédet (Hunkár), valamint veterán katonát (Dubnitzay, Márkus).

AZ INSZURGENS TISZTIKAR HIVATALI FELEMELKEDÉSE AZ 1810-ES TISZTÚJÍTÁSON

Veszprém megye helyzete az 1809-es háború során több szempontból is rendkívülinek minősült. A június 12-én vívott pápai ütközetben és a megye területén folyó kisebb csatározásokon keresztül a veszprémiek számára a háború valóban a honvédő harc jellegét öltötte. A megye inszurgensei az elsők között kerültek szembe a franciákkal és kisebb-nagyobb ütközetekben több haditettet is végrehajtottak.⁴⁴ A veszteségek – a háború során a harcokban résztvevő felkelő csapatok veszteségeihez mérten – kiemelkedőek voltak: számos felkelő meghalt, megsebesült vagy megnyomorodott.⁴⁵ A kárpótlások és a jutalmazások, illetve a hősköz és elesettekhez kapcsolódó politikai kultuszképzés kettős igénye megyei szinten több rendkívüli intézkedést is életre hívott.

Az 1810. január 12-étől, Pápán tartott, a háborút követő első közgyűlésen olvasták fel a helytartótanács előző év október 29-i rendeletét, amely a béke cikelyeinek közhírré tételéről rendelkezett, egyszersmind hálaadó istentiszteletek tartását rendelte el. Zichy főispán indítványozta a schönbrunni béke kihirdetését, továbbá a visszatért felkelő seregek eloszlásával kapcsolatban foganatosítandó intézkedéseket, melyre egy deputációt hoztak létre.⁴⁶ A nádor 1809. december

⁴⁴ Részletesen: Veress 1984.

⁴⁵ Veress D. Csaba számításai alapján a győri ütközetben részt vett felkelő csapatok közül a halottakat és sebesülteket illetően a veszprémi inszurgensek – a lovasezred és a gyalogoszászlóalj – veszteségei voltak a leg súlyosabbak. Veress 1987: 155–156.

⁴⁶ MNL VeML IV.1.a. 1810. január 12. 1. számtól, 1. skk.

18-i kéziratos levelével kapcsolatban arról határoztak, hogy azt az inszurgensek fáradozásait a megye nevében megköszönő deputáció a seregek előtt ismét olvassa fel, majd nyomtatásban „az egész Megyében közönségessé tétetni” rendelték.⁴⁷ Ismertették továbbá br. Mecséry Dániel kerületi generális „ékes és érzékeny kifejezésekkel tellyes” levelét is, amely „által mind a’ Felkelő Vitézeknek példás, és a’ Magyar Nemesi származáshoz illő maga viseletében való megelégedését” köszönte meg. Rába Boldizsár másodalispán „fontos, és ékes Beszédet” intézett a rendekhez, melyben méltatta a nádort, Mecséryt, ifj. gr. Zichy Ferenc és Márkus József ezredskapitányok, valamint a megyei tisztikar érdemeit, továbbá „az egész Nemes Seregnek megbizonyított igaz Hazafiúi Szeretetét, a’ Hazáért, és Constitutioéért” személyük feláldozását és „az Ellenség előtt megmutatott bajnoki Vitézségét”.⁴⁸

A januári közgyűlésen a tisztikar néhány tagjának és több, a felkeléshez kapcsolódó magasrangú személynek a felkelés alatti tevékenységét táblabírói címek adományozásával honorálták, mintegy a címen és az adományozás aktusán keresztül rituálisan befogadva őket a megyei nemesi közösségbe. Zichy főispán táblabíróvá nevezte ki „a’ Hazának, és a’ Vármegyének ditséretes szolgálatot tévő Fő Tiszt Urakat”, köztük Mecséryt, br. Meskó József vezérőrnagyot (a háború folyamán a veszprémi lovasezred a Meskó-dandár alárendeltségébe került), Márkus ezredskapitányt, Kisfaludy Sándor nádori szárnysegédet és Nagy Ignác strázsamestert.⁴⁹ Az inszurrekcióhoz kötődő táblabírói kinevezések következő hullámára az 1810. május 7-én megtartott tisztújító közgyűlésen került sor. Ahogyan arról a *Hazai és Külföldi Tudósítások* hírt adott: „a’ Nemes Vármegye ezen kinevezésekben különös tekintetbe vette légyen a’ Felkelő Nemes Seregnek Tisztjeit, kiket ezen föllül azzal akart a’ Fő Ispány Ur Ő Excellentiája megtisztelni, hogy minden Gyalog és Lovas Kapitány Urakat Tábla Bírának neveztetett”.⁵⁰ Köztük volt az a Hunkár Antal egykori inszurgens kapitány is, akit 1812-ben hősiességéért a Lipót-rend kiskeresztjével tüntettek ki, majd sikeres ügyészi karrierjét követően a reformkorban a veszprémi elit politikailag prominens tagjává vált.⁵¹

A *bene possessionatus* nemességből toborzódó, fiatal felkelő tisztiek több megyében is sikeresen konvertálták rendfokozatukat táblabírói kinevezésekre és politikai-igazgatási tisztségekre, illetve erősítették meg korábbi pozíciójukat. Veszprémben ebben az időben a választott és kinevezett fizetéses tisztikar (a becsületbeli tisztviselőket nem számítva) létszáma nem érte el a 40 főt, a háborút

⁴⁷ MNL VeML IV.1.b. 1810. január 12. 5. sz. Feljegyzés, Pápa, 1810. január. 12. A nádor levelét lásd uo.

⁴⁸ MNL VeML IV.1.a. 1810. január 12. 5, 6. sz. 4. Br. Mecséry Dániel levele Veszprém vármegyéhez (Veszprém, 1809. december 26.): uo. IV.1.b. 1810. január 12. 6. sz.

⁴⁹ MNL VeML IV.1.a. 1810. január 12. 1, 2. sz. 2–3.

⁵⁰ *Hazai és Külföldi Tudósítások*, 1810. máj. 16. 39. sz. 312–313.

⁵¹ Csak a Veszprém vármegyéhez kötődő pozícióit illetően: 1827-ben másodalispán (erről hamarosan lemondott), 1839–1840-ben második diétai követ, 1847–1848-ban első követ, majd 1848 májusától főispán, kormánybiztos, majd népfelkelési kormánybiztos volt. Hunkár 2004: 25–26.

megelőző utolsó tisztújítást pedig 1803. május 9-én tartották.⁵² A megye az elhalasztott és csak 1810. május 7-én megtartott építőszékén visszavonuló Kun László elsőalispán helyére Zichy főispán jelöltjei közül Bésán Istvánt választotta. Másodalispánként felsőöri Rába Boldizsár pozícióját erősítették meg, „kivált a most multt veszedelmekkel terhes időkben megbizonyított fáradhatatlansága, ’s ditséretes Buzgósága tekintetéből”.⁵³

Az inszurgens tisztikarból megyei tisztségekre számos személyt kandidáltak, választottak és részben újraválasztottak, illetve neveztek ki, akik nagy része a lovasság (l.), kisebb része a gyalogság (gy.) tisztikarához tartozott.⁵⁴ Első aljegyzőnek Kotsi Horváth Sámuel (l. százados), másodiknak Kiss Pált (l. főhadnagy) nevezték ki. A veszprémi járás főszolgabírói hivatalában Esztergamy Ignác (l. százados) „a Voksoknak többsége által [...] meg erősítettett”, alszolgabírói hivatalára Hanovszky Jánost (l. százados) is kandidáltak, de a címet nem nyerte el. A veszprémi járás mezőföldi aljárásába egy második alszolgabírót is választottak, többek között Rosos Jánost (l. főhadnagy) is jelölték, de nem nyerte el a tisztséget, a pápaiban viszont Vigyázó János (l. főhadnagy) alszolgabíró lett. A másodalügyész Eöry Szabó Gábor (gy. főhadnagy) lett (a pápai járásba alszolgabírónak is kandidáltak), de Sarlay Gábort (gy. főhadnagy) és Szent-Gály Mihályt (gy. alhadnagy) is jelölték, akik végül „Honorarius Fiscalisoknak” lettek kinevezve. Eöry Szabó a főispán és a rendek helybenhagyásával felcserélte a pozíciót Kiss Páléval, aki „több idők alatt, mint betsületből való ügyvédő, szorgalmatosan ezen Hivatalban foglalatoskodván, magának abban szükséges tapasztalást gyűjtött”. A veszprémi járásban Kolozsváry Ferencet (l. főhadnagy) a fő- és alszolgabíró mellé rendes esküdtnek kandidáltak, a pápaiban szintűgy, végül az utóbbiban „a többség akarata által” az alszolgabíró melletti helyet nyerte el. Stehenics Pált (l. főhadnagy) a csesznekiben az alszolgabíró mellé jelölték, de nem választották meg.

Ez alkalommal jegyezték be a protokollumba a szegényebb sebesültek és árvák megsegítésére tett adományokat, valamint került sor a résztvevők között Ruszek József alkalmi verses nyomtatványának a kiosztására is,⁵⁵ mely a veszprémi felkelők egyéni haditetteit és kollektív katonai erényeit méltatta, ezáltal erősítve a megyei hősök és halottak politikai kultuszát.⁵⁶ Név szerint a tisztek közül Zichy és Márkus ezredeseket, Hunkár kapitányt, Zichy Károly főstrázsamestert, Kemény Dénes másodkapitányt, Esztergamy elsőkapitányt, a közkatonák közül Fodor Dániel káplárt és Csók Ferencet említette, valamint külön hangsúlyozta a Zichy-nemzetség érdemeit.

⁵² Hudi 2006: 201.

⁵³ A tisztújítás menetéhez: MNL VeML IV.1.a. 1810. május 7. 3. sz. 157–168.

⁵⁴ A jegyzőket, a megyei levéltárost és a szegődményeseket a főispán nevezte ki, a többi tisztségre választottak. Hudi 1995: 33. E pozíciókkal kapcsolatban a korszakban alapvetően a szakszerűség és hivatalserűség érvényesült, de a jegyzői pozíciók esetében az 1810-es tisztújításon a jogi szakképzettség mellett az inszurrekcióban való részvétel is szerepet játszott a főispán döntésében.

⁵⁵ *Hazai és Külföldi Tudóstársulatok* 1810. május 16. 39. sz. 312–313.

⁵⁶ Ruszek 1810.

Bár a folyamat országos szinten, prozopográfiai-archontológiai oldalról részleteiben egyelőre feltáratlan, ahogyan azt a veszprémi adatok is mutatják, egykori inszurgens tisztek és altisztek egyfelől a megye szűkebb politikai közösségébe juthattak a táblabírói címek adományozásán mint a társadalmi elismerés rítusán keresztül, továbbá fontos megyei tisztségekre kerülhettek, ami részleges elit-cserékkel, egy új politikusi generáció feltűnésével is járhatott.⁵⁷ Ezt a kortársak percepciói is visszaigazolni látszanak. Zalában Séllyei Elek főszolgabíró például a helyi politikai viszonyok átrendeződését tapasztalta a háborút követően:

„Hazajövén, 1810. e[sztendőben] restauratio tartott, de részint fiatalok voltak, részint tapasztalatlanok a főbb hivatalokra valók, azokat el nem fogadták, és Sümeghy [József] megmaradott alispány, mindazonáltal számos fiatal inszurgens tisztek hivatalokba léptek. Szaporodott ekkor Zalában a tanultak száma, kifejlődtek sok [s]zép talentumok, és az öregebb diktátorok lass[an] [ki]haltak.”⁵⁸

Kisfaludy Sándor 1844-ben, Kossuth Lajos cikkével szemben a felkelőket védelmébe véve úgy fogalmazott, hogy az 1809-es inszurrekció „azon testületi szellemtől fogva, mely itt megszállotta, otthon győzelmesen restaurált, ’s több megyének, ’s különösen Zalának is regeneratiója ez által történt”.⁵⁹ *Regeköltőnek hattýúdala* című kiadatlan munkájában már a nemzeti történelem léptékében értékelte a felkelés politikai jelentőségét:

„Az utólszor fegyverre keltt / Nemesség’ jobb érzete, / ’S közjó, közügy iránt beszítt / Jobb fogalma’ ’s nézete / Elhárítá a’ nagy veszélyt; / Kihányta ez székükből / A’ hatalom-bitorlókat; – / ’S kiszabadúlt a’ nyűgből.”⁶⁰

ÉRDEMLENDÉK ÉS KATONAI KITÜNTETÉSEK

Az előléptetések mellett a haditettek végrehajtásáért járó jutalmazások legfontosabb eszközét a katonai tettekért adományozható rendjelek és kitüntetések jelentették, melyek közül a legfontosabbak a Katonai Mária Terézia Rend és a Vitézségi Érem voltak, melyek ígéretével az uralkodó nyári rendelete is mozgósítani igyekezett. A rendjelek csupán egy korlátozott kör (nemesek, katonatisztek) számára voltak odaítélhetőek, míg a kitüntetések elérhetővé váltak a háborúban résztvevő közembereknek is,⁶¹ ami az állampolgárt a köz javához kapcsoló patriotizmus eszméjének és az érdemek elismerésének „demokratizálódását” jelzi.

⁵⁷ Vö. Vörös 1986: 448.

⁵⁸ Séllyey 2001: 37.

⁵⁹ Kisfaludy Sándor levele Kossuth Lajosnak, Sümeg, 1844. május 20. Kisfaludy 1893: 650.

⁶⁰ Kisfaludy 1892: 376. (XV, 35. vsz.)

⁶¹ A rendjel és a kitüntetés különbségéhez: Henning–Herfurth 2010: 16–23.

A Laudon marsall javaslatára, az utolsó török háború során 1789 júliusában II. József által alapított arany és ezüst Érdempénz (Ehren-Denkmünze) a katonai szolgálat tartamára tekintettel meghatározott összegű „pótdíjjal” is járt.⁶² Ezt azon „közkatona és altisztek számára” adományozták, „kik valamely bátor tett által kitüntették magukat”, továbbá propagandisztikus funkciót is szántak neki, amennyiben „mások serkentésére is alkalmas” volt.⁶³ 1809. május 18-án, az „idők és körülmények változásához” igazítva adta ki I. Ferenc statútumát a megújított rendről, átnevezve azt Vitézségi Éremre (Tapferkeitsmedaille). Ezt már nemcsak a társadalom többi részétől elkülönült katonai rend, hanem „a harcosok minden osztálya” számára lehetett adományozni, a strázsamestertől az utolsó közbíróig, honosoknak és külföldieknek egyaránt, függetlenül attól, hogy az arra érdemesek mennyi ideig és milyen csapattestekben szolgáltak.⁶⁴ A reguláris hadsereg legénysege mellett így az olyan fegyveres szervek, mint a Landwehr, a különféle önkéntesekből toborzott egységek, polgárőrségek, illetve a magyar nemesi inszurrekció tagjai is kitüntethetők voltak vele.

Az inszurrekció kapcsán odaítélt katonai rendjelek közül a legjelentősebbnek a Katonai Mária Terézia Rend (Militär-Maria-Theresia-Orden) számított. Ezt a katonai reformintézkedések egyikeként a „katonai nemesség” létrehozásának részeként 1757-ben, a kolíni győzelem emlékére hívta életre az uralkodónő.⁶⁵ Adományozásáról a káptalan vagy egyszemélyben a nagymester is dönthetett,⁶⁶ eredeti két osztályát II. József a kommandátor (parancsnoki) keresztrel hárommá bővítette. A rend 1758. december 12-i statútuma szerint általa kívánta az uralkodó katonáinak „külömbféle érdemeik felett való kegyelmes megelégedés[ét] ki nyilatkoztatni, és nyilvánossá tenni, jó magaviseletőknek ditső emlékezetét pedig a késő maradék előtt is fentartani”.⁶⁷ Lovag- (vagy kis-) és a parancsnoki (vagy közép-)keresztet kiemelkedő haditettek végrehajtása, nagykeresztet valamely nagyobb katonai művelet sikere alapján adományozhattak. A rendjel fegyvernemre és a tisztikarokban elfoglalt helyre (a zászlósig és a kornétásig bezárólag), „Religio, Rang vagy más körülményekre való minden legkissebb tekintet nélkül” volt odaítélhető. A rendtagok létszámát nem korlátozták. A cím nemesi, külön kérés esetén bárói rangemeléssel,⁶⁸ továbbá meghatározott évi pénzjáradékkal járt, melyet 1810-ben I. Ferenc az özvegyekre is kiterjesztett. Az inszurrekció kapcsán

⁶² Tóth 1972: 70.

⁶³ Felszeghy et al. (szerk.) 1943: 348. Statútuma: HM HIM HL VI. 1. 19/33. 1789. július 18.

⁶⁴ *Beytrag* 1809: 383.

⁶⁵ Ennek másik elemét az képezte, hogy a reguláris hadsereg tisztjei a normál hivatali előmenetel keretei között, 30 év szolgálat után nemességért folyamodhattak. Összefoglalóan: Hochedlinger 1999, különösen: 162–171.

⁶⁶ Az érdemrendre való jogosultságát a haditettek dokumentációjával a kérelmezőnek kellett kezdeményeznie.

⁶⁷ Kisfaludy Kassics 1840: 77–132.

⁶⁸ Vö. Szemethy 2021: 93–137. Ily módon a kitüntettek ingyenesen csak a tartományi bárói (*erbländischer Freiherrnstand*) címet nyerhették el. Az ennél értékesebb magyar báróság megszerzéséért írott folyamodványaikban ugyan hivatkozhattak kitüntetésükre, de annak elnyerésére komoly összeget kellett fizetniük.

érdemrendet nyertek mindegyike már korábban is nemes vagy főrend volt és katonai pályán mozogott,⁶⁹ így az a francia háborúk időszakában, magyarországi vonatkozásban a nemesi származású katonai professzionisták privilégiuma maradt.

I. Ferenc Tatán, tíz nappal a schönbrunni békét követően, 1809. október 24-én, nyomtatásban kibocsátott hadparancsában kifejezte elégedettségét és a hadsereg iránti háláját, illetve rendelkezett a már odaítélt katonai jutalmak kiosztásáról (név és csapattest szerint felsorolva a jutalmazottakat), továbbá elrendelte, hogy a rendkáptalan, illetve az érmebizottság („Medaillon-Commission”) mindazok számára, akik bátor tettekkel érdemeket szereztek, hatályosítsa a kitüntetési igényeket. 1810. január 15-re az érmebizottság elnökének Friedrich Franz Xaver Hohenzollern herceg, tábornok, míg a Katonai Mária Terézia Rend káptalanja élére I. János József, Liechtenstein hercege, tábornagy lett kijelölve.⁷⁰

A gyalogászlóaljok és a lovasezredek először 1809. november–december folyamán, még táborhelyeiről küldték meg a nádor kérésére azon közvitéztek és tisztek névsorát, akiket Vitéségi Éremre vagy Katonai Mária Terézia Rendre érdemesültnak tartottak. Mivel számos vármegye seregének nem volt módja harcselekményben részt venni, ezért a jelentések egy része hasonlóképpen válaszolt a nádornak, mint Hagara őrnagy, a szatmári (11. sz.) gyalogászlóalj részéről: „Mivel a’ fent irt Batt[ali]on ütközetbe nem vólt; annak egy tagja sem tartja magát érdemesnek a’ Maria Theresia Kerestjére és a’ Medailliára.”⁷¹ A nádor az uralkodó októberi hadparancsára hivatkozva 1810. január 2-án a Mária Terézia Rendre 10 kérvényező nevét tartalmazó összeírást küldött meg a királynak, a hozzá tartozó eredeti bizonyáglevelekkel együtt, továbbá második csatolmányként 54 eredeti tanúsítványt és 77 insurgens altiszt és közlegény összeírást, akiket feletteseik Vitéségi Éremre javasoltak.⁷² A veszprémiektől ekkor még csak Bereczky Márton hadnagyot terjesztették fel, Pozsonyból, Vasból, Nógrádból, Pestről viszont több mint tucatnyi név szerepelt a listán.

A bizonyágleveleket megvizsgálva az érmebizottság döntött a kitüntetések odaítéléséről. 1810-ben az uralkodó rendelkezett arról is, hogy azon felkelők miatt, akik az ispotályokból és a hadifogságból csak később térnek haza, valamint akiknek igazoló levelei pontosítást igényelnek, a bizottság ismét üljön össze októberben.⁷³ Kisfaludy Sándor az insurrekció hőseiről a nádor számára készített

⁶⁹ 1809-ben középkeresztet br. Meskó József vezérőrnagy kapott, míg kiskeresztet négy insurgens tiszt: Szily Antal békési őrnagy (még palatinális huszárként véghezvitt haditetteiért), a pozsonyi Olgay Boldizsár lovas százados és gr. Eszterházy Nepomuk János ezredes, illetve br. Wenzel Ferdinand Voith vezérkari őrnagy. Hirtenfeld 1857: II. 1746–1747; sorrendben: 880–882, 1009–1012, 1017–1018, 1018–1019, 1019–1020.

⁷⁰ MNL OL N 25 III. (30. csomó) fasc. 8. rot. 2. no. 2074. 1809. október 28-al, egy Liechtenstein herceg aláírásával hitelesített függeléssel kiegészített változatát is megküldték a nádornak: MNL OL N 25 III. (33. csomó) fasc. 9. rot. 2. no. 2112. Ezt napiparancsként október 30-én publikálták. Kisfaludy 1831: 240–241.

⁷¹ MNL OL N 25 III. (33. csomó) fasc. 9. rot. 3. no. 2473. Boglár, 1809. november 6.

⁷² MNL OL N 25 III. (33. csomó) fasc. 9. rot. 3. no. 2473, 2474, 2475.

⁷³ HM HIM HL VI. 4. 1811/1. 1811. június 2.

lajstromában (*Anhang*), mely a haditettek mellett a jutalmak leírását is tartalmazza, a gr. Joseph Beckers által tett kiegészítésekkel együtt összesen 317 nevet sorolt fel. A listán azok a kitüntetések szerepelnek, amelyekre a háború során, illetve a bizottság döntését követően, a demobilizációs időszakban került sor, így a később kitüntetettek hiányoznak belőle. E lajstrom alapján szemléltethető az igazolt haditetteket elkövető, s azon belül a ténylegesen kitüntetett inszurgensek aránya.

Az inszurgensek közül egy sem kapott arany Vitézségi Érmét, így a jutalmazások az előléptetések mellett ezüst Vitézségi Éremmel, esetenként pénzjutalommal (aranydukátokkal) történtek. Az igazolt haditettek elkövetését és jutalmazását tekintve a lovasság sokszorosan felülreprezentált volt a gyalogsághoz képest. Ennek több oka lehetett. A kor harcászatának sajátosságaiból adódóan lovasként nagyobb esély kínálkozott egyéni haditettek elkövetésére, mint a zárt alakzatban harcoló gyalogság tagjaként. Számításba veendő tényező a lovasezredek szociológiai összetétele is: mivel a lovas szolgálat presztízse mind a tisztek és altisztek, mind a közvitézek számára messze a gyalogságé felett állt, így ezek a csapatok jobb módú, motiváltabb személyekből, zömében nemesekből álltak.

A listán szereplő 317 személy közül összesen húsznak ítéltek oda ezüst Vitézségi Érmét, további egy személy 4 aranypénzt kapott, ami valamivel több, mint 6%. A kitüntetettek között a veszprémi és a pesti lovasezredek inszurgensei voltak felülreprezentálva 5, illetve 7 ezüst Vitézségi Éremmel. Az előbbieket közül Fodor Dániel káplár, Csizmadia János, Csók Ferenc, Sándor Andor és Lampérth László közvitézek kaptak jutalmat. Később még a lovasságnál szolgáló Baráth István káplár ezüst Vitézségi Érmét, Fodor István közvitész pedig 8 aranyat kapott. A nádor által Mária Terézia Rendre felterjesztett 10 személy között egy veszprémit találhatunk, a 9. gyalogzászlóalj századosát, Krausz Károlyt.⁷⁴ Krausz feltehetően az egyik reguláris hadseregtől átvezényelt tiszt vagy veterán katona volt, akit a rendkáptalan végül nem tartott az érdemrendre méltónak.

További két állami érdemrendet is odaítéltek az 1809-es magyar inszurrekció kapcsán. Az 1808-ban I. Ferenc által alapított, katonai és polgári érdemekért is adományozható háromosztályú Lipót-renddel (Leopold-Orden) alapszabálya szerint (5. §) azokat jutalmazták, „kik az állam javát és boldogságát előmozdító igyekezetük és sikeres fáradozások által világos bizonyosságát adják Hazájuk és fejedelmük iránt viseltető buzgóságuknak, kik a közjóra hármló és a nemzet dicsőségére való jeles tudományok, bölcsességek, vagy más nagy és közhasznú munkálatok által magukat megkülönböztették”.⁷⁵ A kérvényezők közül 1811-ben a veszprémi lovassági ezredesként szolgáló ifj. gr. Zichy Ferenc a középkeresztet nyerte el,⁷⁶ apja, a megye főispánja pedig katonák állításával hozott anyagi áldozataiért még 1809. október 1-jén nagykeresztet vehetett át Rainer főherceg

⁷⁴ MNL OL N 25 III. (33. csomó) fasc. 9. rot. 3. no. 2473. Lásd a kérvényét Rátótról, 1809. december 25-ről keltezve.

⁷⁵ Felszeghy et al. (szerk.) 1943: 320.

⁷⁶ Kisfaludy Kassics 1840: 200.

kezeiből.⁷⁷ A magyar jellegű Szent István-rendet (Sankt-Stephans-Orden) a háborúhoz kapcsolódóan szintén többen megkapták⁷⁸ „azon megmutatott hívségért, és azon tett nagy áldozatokért”, „mellyeket a Magyar Nemesség 1809-ik Esztendőben Ő Ts. 's Kir. Felségéhez, és az Statushoz legnagyobb buzgósággal véghez vitt[ek]”. A kitüntetést Budán a nádor adta át számukra.⁷⁹

MEGYEI JUTALMAZÁSI FORMÁK ÉS AZ INSZURGENSEK TÁRSADALMI MOBILITÁSA

Veszprém 1810. január 12-i közgyűlésén úgy határozott, hogy

„a' Hazáért életeket Feláldozó Vitézeknek [...] valamely Segedelem szereztetni ilendőnek tartatik, ugy azon Vitézek is, kik ditséretes magok viseletekkel az Ország diszére magokat jelesen meg különböztették méltónak találatnak, hogy Ő Felségének önnön Kegyelmes ajánlása szerint név szerint bemutatván érdemeik megjutalmaztatása végett ajánltassanak”.

Az inszurgens hősök emlékének hivatalos megőrzését a helyi kollektív emlékezetben a megye archívuma és a jegyzőkönyv biztosította: az arra érdemes felkelőkről szóló jelentéseket kihirdették, majd „örök emlékezet kedvéért a' Nemes Vármegye Leveles Tárába fenntartatni rendeltettek”.⁸⁰ A lovas és gyalogos ezredskapitányok beadták a tisztjé jelentéseket, „mellyek a' Megyebeli Felkelő Nemes Seregnek az Ellenség előtt tett ditséretes szolgálatjait és minden egyes személyeknek magok megkülönböztetésével bizonyított jeles tetteit magokban foglalják”. Miután összegyűjtötték a kitüntetésre érdemesek neveit, a jutalmak és segedelmek eszközlése végett az uralkodóhoz folyamodtak.⁸¹ A megyei jutalmazási formák tehát helyi szinten kiegészíthették, pótolhatták az állami-katonai kitüntetéseket. A hazatért felkelőket ünneplő megyei propaganda (ünnepségek, beszédek, alkalmi versek) a birodalmi és országos-nemzeti törekvésekkel párhuzamosan igyekezett kialakítani a hősök és halottak lokális politikai kultuszát is.⁸² A háborús hősök jutalmazása, illetve a halottak, sebesültek és megnyomorodottak

⁷⁷ Kisfaludy Kassics 1840: 197. Az adományozás okáról: *Hazai és Külföldi Tudósítások* 1809. október 14. 31. sz. 237. Kiskeresztet kapott 1812 végén a mágnások közül gr. Szapáry Vince (a vasi lovasezred ezredes főhadnagya) és gr. várkonyi Amade Ferenc, a köznemességből a veszprémi lovasságtól Hunkár Antal, a pestitől Huszty József. Kisfaludy Kassics 1840: 205.

⁷⁸ Br. Luzsinszky József vezérőrnagy, gr. Zichy-Ferraris Ferenc (vasi ezredes főhadnagy), br. Prónay Lajos (pesti lovas ezredes) kiskeresztet kapott. *Hazai és Külföldi Tudósítások* 1812. október 28. 35. sz. 273–274.

⁷⁹ *Hazai és Külföldi Tudósítások* 1812. december 19. 50. sz. 402–403.

⁸⁰ MNL VeML IV.1.a. 1810. január 12. 8. sz. 5–6.

⁸¹ MNL VeML IV.1.a. 1810. január 13. 18. sz. 8–9.

⁸² Részletesen: Nagy 2020.

kapcsán foganatosított kárpótlások autonóm rendszerét hozták létre a helyi rendi „szociálpolitikának”.⁸³

Már szó esett róla, hogy Zichy főispán Veszprém elismerése jeléül Mecséry dunántúli kerületi vezért is táblabírónak nevezte ki.⁸⁴ A generális ugyan csak rövid ideig és pozíciójánál fogva kötődött a megyéhez, de úgy vélték, hogy „életének nagyobb részét a’ Hazának, s Királyi Tronusnak áldozván az Ország előtt esméretes többi Vitéz tetteivel számossabb ditsősséges Sebekkel és mindenek előtte, mind most megmutatott bölts Vezérlésével megfizetethetlen jutalomra magát érdemessé tette”.⁸⁵ A közgyűlés az uralkodóhoz fordult, hogy „ezen nagy emlékezetű igaz Hazafiát valamelly Rész Jószágnak adományával megvigasztalni méltóztatnék”, melynek érdekében a többi dunántúli vármegyéhez is levelet írtak, hogy közös erővel léphessenek fel. A dunántúli megyék szemében a kivételes katonai karriert befutó Mecséry a *par excellence* magyar hadvezért testesítette meg. A nemesi származású, kezdetben jogi, majd katonai pályára lépő Mecséry elnyerte a Katonai Mária Terézia Rend lovagkeresztjét, majd megkapta a középkeresztet is, valamint báróságra emeltetett, ám birtoktalan volt és súlyos sebesülése miatt komoly adósságokat halmozott fel, így rangjához képest megélhetési gondokkal küzdött. Anyagi függetlensége biztosítása érdekében maga is kincstári birtok megszerzéséért fordult a királyhoz, akitől bár ígéretet kapott,⁸⁶ de ez végül annak ellenére sem vált valóra, hogy kérését Károly főherceg, illetve a magyar rendek is támogatták.⁸⁷

A veszprémi inszurgenseket illetően a jegyzőkönyv 1810. január 14-i bejegyzése szerint a megye Völgyi János inszurgens főhadnagy és Csók Ferenc közsévezésében, „kik mint nemtelenek személyeknek önként való felajánlásával magoknak nem megvető érdemeket szereztek, Nemesi Tzimeres Levélnek”, míg a – feltehetően birtoktalan – nemes Fodor Dániel káplár és Bereczky Márton hadnagy ügyében „valamelly Jószágnak megnyerése végett” igyekezett az uralkodónál közbenjárni.⁸⁸ Csobrántzy Ferencnek, Ósi község plébánosának, a felkelő sereg tábori káplánjának, „ki magát jeles tetteivel megkülönböztette vala”, egyházi beneficium megszerzéséhez nyújtott segítséget. A megyei jutalmazások nem értek véget 1810-ben. József főherceg 1811. május 21-én tolmácsolta saját és az uralkodó elismerését azzal kapcsolatban, hogy Veszprém a felmentés ellenére megtartotta a törvény által előírt éves fegyvergyakorlatokat, majd június 3-án arról tájékoztatta a közgyűlést, hogy az érmebizottság két további lovas felkelőt is jutalmazásra érdemesnek talált: Baráth István káplárt és Fodor István közvi-

⁸³ A kárpótlások a veszteségeket kompenzálták: az érintettek a vagyonosabbak közadakozásából rászorultsági alapon jelentős egyösszegű támogatásokat kaptak.

⁸⁴ A Dunántúl kerületi generálisa eredetileg báró Ott Péter Károly volt, akit 1809. május 10-i halála miatt hamarosan báró Mecséry Dániel váltott fel.

⁸⁵ MNL VeML IV.1.a. 1810. január 14. 17, 18. sz. 9.

⁸⁶ Mecséry 1924: 305–306.

⁸⁷ Mecséry 1924: 136.

⁸⁸ MNL VeML IV.1.a. 1810. január 14. 17, 18. sz. 8–9. A beadványok és a megye folyamodványai: uo. IV.1.b. 1810. január 12. 18. sz.

tézt. A nádor „az Érdemeket betsűlni, ’s megjutalmaztatni tudo Nagy Lelkéről vezéreltetvén” a két inszorgenst illető jutalmak és Zichy ezredes Lipót-rendjének átadására személyesen kereste fel a megyét, valamint Bereczky hadnagy jutalmazására is ez alkalommal került sor. Az ünnepség június 8-án és 9-én zajlott le, majd június 10-én Pápán ünnepélyes közgyűlést tartottak. Reprezentációs és kultuszképző céllal megjelent egy helyi érdekű, magyar nyelvű, névtelen alkalmi nyomtatvány is, melyet az ünnepségen résztvevő Kisfaludy Sándor kompilált.⁸⁹

Nemes Fodor Dániel az inszurrekció első kitüntetettjei között volt: 1809. június 1-én, a háború egyik első magyarországi „ellenséges akciója” során, Pusztaradócnál (Vas megye) végrehajtott haditettéért kapott ezüst Vitézségi Érmét.⁹⁰ A nádor gróf Andrássy vezérőrnagy június 4-i jelentéséből értesült Fodor és a pesti Huszty József haditettéről és jutalmáról,⁹¹ melyre június 7-én válaszolt, napiparancsban közhírré tétetni rendelve azokat az inszurrekció számára.⁹² Az esetről a *Tábori Tudósításoknak* nevezett, friss hadihíreket közlő hivatalos bulletin már 1809. június 8-án beszámolt.⁹³ Veszprém állandó deputációja is értesült a történekről: július 11-én felolvasták Zichy ezredes folyó hó 8-i levelét, melyben azt közölte, hogy a veszprémi inszurgensek közül Fodor káplár, Bereczky strázsamester és Csók közvitézek „magokat a’ Csata Piatzán jelessen meg különböztetvén” megjutalmaztattak. Fodort János főherceg még Körmenten tüntette ki és a kommenzalitás jegyében saját asztalához ültette, később a bösi táborban „Magától Ö Felsőgétől szemre hivatván 50 foréntokkal jutalmaztatott meg”. A két utóbbi inszurgensnek a nádor ígéretet tett, hogy ezüst Vitézségi Érmét kapnak.⁹⁴ A deputáció rendelkezett, hogy a „Dítséretes Vitézségüket megbizonyított Vitézeknek nevei, a’ Késő Maradékknakis Dítsőséges Emlékezetére a’ Jegyző Könyvben bé íktatnak”, továbbá levelet intéztek Fodornak, mely szerint „Magyar Nemesi származásával egyben kaptosolt vitézségének oly meg különböztetett jeleit adta” és „az egész Nemes felkelő Seregnak, különösen pedig ezen N[emes] V[árme]gyének mint szülötte helyének eltörülhetetlen ditsőséget szerzet légyen”.⁹⁵

A megyék által az illetékes püspökségtől kért tábori lelkészek kiválasztása általában igazodott a felkelő seregek felekezeti tagoltságához, 1809-ben azonban Veszprémben csak katolikus tábori pap szolgált. 1809 májusában feljegyezték a jegyzőkönyvbe, hogy Csobrántzy Ferenc „Eösi Plébános Ur mind önnön Hazaíui buzgóságából mind Ö Excellentiájának Megyének Püspökjének [Rosos Pálnak] rendelésébül a Nemes Felkelő Lovas Ezeredünkhöz Hadi Káplárnak magát

⁸⁹ Kisfaludy 1811. Az ünnepségről: Hudi 2004; Nagy 2020: 77–79.

⁹⁰ A haditett leírása: Kisfaludy 1931: 96, 99, 158, 264, 290–291.

⁹¹ MNL OL N 25 III. (23. csomó) fasc. 4. rot. 5. no. 520.

⁹² MNL OL N 25 III. (23. csomó) fasc. 4. rot. 5. no. 537.

⁹³ *25-ik Tábori Tudósítás, Tizedik folytatása az újabb Hadi Történeteknek.* Buda, 1809. június 8. In: *Gyűjtemény* 1809.

⁹⁴ MNL VeML IV.1.a. 1809. július 11. 234. sz. 311–312.

⁹⁵ A dicséret fogalmazványára később még Bereczky Márton, Baráth István, Csizmadia János és Lampérth László neveit vezettek rá, nyilván ügyük elintézése végett.

ajánlotta”.⁹⁶ A felsőbb utasítás által keletkeztetett kötelesség mellett megörökítésre került a szolgálat önkéntességének és a haza iránti elkötelezettség kinyilvánításának motívuma is. Csobrántzy érdekében a vármegye 1810. január 12-én a király által frissen kinevezett Kurbély György veszprémi megyéspüspökhöz⁹⁷ intézett „alázatos felirása”-ban igyekezett közbenjárni, melyhez az ezredes bizony-ságlevelét is csatolták. A megye arra hivatkozott, hogy mivel a püspök csak nem-rég töltötte be hivatalát, ezért nem lehetnek ismertek előtte Csobrántzy érdemei, de elődje, a nem sokkal korábban elhunyt Rosos Pál, elismerve ezeket, „ötet jobb Plébániara által tenni méltóztatott”. A megye azért ajánlotta egykori tábori pap-ját Kurbély figyelmébe, mert úgy gondolták, hogy haditettei alapján „nagyobb egy házi Tisztségre” érdemes, kérve, hogy ügyét a királynál mozdítsa elő és „meg jutalmazását eszközteni méltóztasson”. A megye tehát Csobrántzyt, aki bár jeles haditettet követett el, ám ezért nem kapott semmilyen katonai jutalmat, oly módon ismerte el, hogy feljebbvalójánál járt közben azért, hogy az egyházrendi-ség hierarchiáján belül emelkedhessen.

Völgyi János, a veszprémi lovasezred főhadnagya, Pápáról, 1810. január 15-én „alázatos Kérelmében” fordult a megyéhez, hogy az új nemeslevél megszerzésében járjon közben az uralkodónál. Mivel kérvénye – a fentiek közül egyedüliként – fennmaradt, személyes motivációiról értékes információkkal rendelkezünk.⁹⁸ Katonai kitüntetést, pénzjutalmat nem nyert, s nem nemesként nem kaphatott táblabírói címet és hivatalt sem. A kérvény a kérés jogosságának igazolására önéletrajzot és okiratmellékleteket is tartalmazott. A rendezett kézírású, retorikusan felépített szöveg egy iskolázott, a nemesség életformájában, politikai gondolkodásában otthonosan mozgó embert mutat, aki jól ismerte a vármegyei közösség elvárásait is. Völgyit a megyei jegyzőkönyv, Csók Ferenc köztivéhez hasonlóan, nem nemesként klasszifikálta. Sajat elbeszélése alapján azonban nemesként tekintett magára, aki balszerencséje miatt került rendi szempontból bizonytalan helyzetbe, valamennyivel a rendi határvonal alá: mivel oklevelekkel nem tudta igazolni nemességét, az kétesnek minősült.⁹⁹ A kérvény első egysége önéletrajzi keretben a nemessége bizonyításához szükséges családi oklevelek (köz-tük az armális) hiányának a magyarázatát nyújtja: Völgyi rendi státusának és tár-sadalmi mobilitásának biztosítékát valamely „gondatlanság”, vagy „bal sors által” veszítette el. Ezek híján azt hangsúlyozta, hogy: „jöllehet Nemzetségem eredeti Jussát az által mindenkor fenntartottam, hogy gyermekségemtől fogva Nemesi Szabadságban éltem”, ami a nemességigazoló perek során szintén bizonyító erő-vel rendelkezhetett. Életformáját megfeleltette a nemességhez társított morális normának, amit a hiányzó iratok pótlékeként tettekkel igyekezett demonstrálni:

⁹⁶ MNL VeML IV.1a. 1809. május 24. 79. sz. 208.

⁹⁷ A jóváhagyó bulla Rómából csak 1815-ben érkezett meg, így akkor szentelték püspökké.

⁹⁸ MNL VeML IV.1.b. 1810. január 12. 18. sz.

⁹⁹ A 18. században megmerevedett rendi válaszfalak korában a kismemesség kiváltságos státusát igazolni kívánó törekvéseihez és a nemességvizsgálatokhoz: Tóth I. Gy. 1996: 156–158.

„fáradhatatlan Tőrekedéseimet mindenkor oda igazgattam, hogy Őseim dítséretes nyomdokaít követvén, azoknak érdemeit hasonló érdemekre való tulajdon Tőrekedésimmal, Őseim Érdemeinek Birtokunkból a bal sors által kíragadott Tanú Leveleit pedig önön életem folyásával, s Tselekedeteimnek Tanú Bizonyságával tehetségem szerént kipotolhassam”.

Az életformának az uralkodóhoz fűződő hűségben, illetve a haza és a nemesi közösség önkéntes szolgálatában megtestesülő pozitív oldalát emelte ki, melynek stációi köré építve, bizonyságlevelekkel igazolva beszélte el élettörténetét.

Karrierútja a hivatásszerű fegyveres szolgálat különféle területeit érintette. A 18. század utolsó évtizedeiben, Veszprémben négy évig útbiztosként, majd nyolc évig „a’ Gonosztévők üldözésére rendeltetvén, mint Feő Hadnagy” (azaz megyei „katona”) látta el „életveszedelmével egybe köttetett” szolgálatát. A katonai jellegű szolgálatot illetően az inszurrekciókban való részvétel kapta a hangsúlyt: 1797-ben Veszprémben, 1800-ban a horvátországi Varasdban kelt fel. Ezután a hadseregben, a király nevét viselő (1. sz.) vértesezredben töltött hét évet és hét hónapot. Ez saját bevallása szerint a korban tipikus, megrekedt katonai életpálya esete volt: mint „Cadét Káplár” szolgált, de annak tetemes költségei miatt nem tudott a tisztek közé emelkedni. Az életrajz 1809-cel fejeződött be, amikor Völgyi önkéntesként minden bizonnyal a megyei rendvédelemben játszott korábbi szerepére, inszurgens és katonai múltjára tekintettel választották főhadnagynak: magas rendfokozata és rendi státusa tehát nem konvergált. Az elbeszélést Völgyi a rendi normához igazodva, mintegy a *vitam et sanguinem*-mítoszt megidézve, így összegezte: „életemet véretem Felséges Királyunk és édes Hazánk Javára s oltalmára több ízben feláldozván mindent el követni igyekeztem, a’ mivel magamat érdemessé tehessem”. Meglett embernek tartotta magát, s igyekezett saját jövőjének és társadalmi emelkedésének biztosabb alapokat teremteni. Ezért fordult a megyéhez, hogy méltányolják polgári és hadi szolgálatait, és szíveskedjenek „Felséges Koronás Királyunk Előtt leendő hathatos ajánlása által Nemesi szabadságban való élésem mellől szerentsétlenül el vesztett Tanú Leveleim helyett, ujj Nemesi Czímeres Levélnek ki-nyerésére Kegyelmissen segíteni”.¹⁰⁰

Az ügyről nem tudunk többet. Áttekintve a Királyi Könyveket és a vonatkozó adatbázisokat, kevéssé valószínű, hogy akár Csók, akár Völgyi esetében sikerrel járt volna a nemességszerzésre irányuló törekvés. Míg Csóknál feltehetően az egyéni haditett, addig Völgyi esetében a nemesi életmód és a civil-katonai karrierút egésze, s ennek részeként az inszurrekció szolgálhatott a hivatkozási alapként. A kérdés tisztázása további kutatásokat igényelne (csakúgy, mint a francia háborúkkal kapcsolatos nemesítéseké általában), de feltehető, hogy talán a nemességszerzés pénzügyi költségei lehettek túlságosan magasak az érintettek számára, esetleg, hogy a vármegye támogatása és az inszurrekcióban való alkalmoszerű katonáskodás során felmutatott katonai érdemeik ekkoriban

¹⁰⁰ MNL VeML IV.1.b. 1810. január 12. 18. sz.

önmagukban már nem bizonyultak elégségesnek a kancellária felterjesztési és az uralkodó adományozási gyakorlatában az armális kiállításához, ami jogilag lehetővé tette volna számukra a rendi határvonal átlépését.¹⁰¹

Az 1811. június 8–9-én, Pápán lezajlott ünnepség kapcsán kerültek megjutalmazásra, illetve kompenzálásra azok az inszurgensek, akik mindaddig nem kaptak semmit. A második napon tartották a veszprémi lovasezred ünnepét, melyen a nádor kitüntette az érintetteket. Az Esterházy-kastélyban került sor arra, hogy Zichy ezredest a nádor egy latin beszéd kíséretében a Lipót-renddel kitüntesse. Később a főherceg a város főterén megszemlélte a veszprémi lovasságot, és magyar nyelvű beszédet intézett hozzájuk. Ezt követően Kotsi Horváth Sámuel aljegyző, századoskapitány felolvasta a kitüntetésekkel kapcsolatos szabályokat. A nádor Baráth István káplárhoz és Fodor István közlegényhez magyar nyelvű beszédet intézett, az aljegyző pedig ismertette a jutalomra érdemesítő haditetteiket. A nádor folytatta beszédét és maga tüntette ki az érintetteket: Baráthnak ezüst Vitézségi Érmét tűzött a mellére, Fodornak pedig nyolc aranyat adott. A nádornak a megyei karok és rendek nevében a veszprémi megyéspüspök, Kurbély György felelt, melyet a tömeg részéről éljenzés követett. A fenti esetben a rendi nyilvánosság katonai kitüntetési rítusai során a végrehajtott haditettek reprezentációján keresztül egyrészt egy-egy altiszt vagy az inszurgens sereg alsó rétegéhez tartozó közkatoná, másrészt a felkelés fővezéri tisztét betöltő nádor, az inszurrekciót lebonyolító és ünneplő megyei elitek között ideiglenesen jelleggel szimbolikus közösség képződhetett. A pénzbeli jutalmak mellett a nyilvános elismerésen keresztül megszerzett presztízs is hozzájárulhatott helyi szinten a korlátozott társadalmi emelkedéshez.

Az 1811-es ünnepség kapcsán került sor Bereczky alhadnagy jutalmazására is, akinek a nádor ezüst Vitézségi Érmét ígért, s fel is terjesztették kitüntetésre, ám ezt az elkallódott biznyságlevelek miatt nem kaphatta meg. Számára a megyei közgyűlés még 1810 januárjában kompenzációként azt ígérte, hogy valamely birtokadomány érdekében igyekszik közbenjárni az uralkodónál. Úgy tűnik, a megye törekvése, akárcsak Mecséry, Völgyi és Csók esetében, sikertelennek bizonyult. Az ünnepséget követő napon tartott közgyűlés alkalmából Zichy főispán „valóságos Királyi modon” Balatonfőkajáron fekvő jószágában 32 évre egy telket (*sessio*) „inscribált” Bereczky számára, mely tranzakció általános definíciója: „ideiglenes birtokátruházás birtokos és birtoktalan nemesek között”.¹⁰² Az *inscriptio pro fidelibus servitiis* esetéről, „érdem-dijazásról” volt szó, melynek során ősi vagy szerzeményi ingatlanokat „hű szolgálatok vagyis személyes érdemek” miatt,

¹⁰¹ Szabó István hívta fel arra a figyelmet, hogy a korábban nagy jelentőségű jobbágy-nemesítés a 18–19. században „nagy mértékben elveszítette gyakorlati jelentőségét”. A változások következtében új társadalmi elemek kerültek előtérbe: „a felduzzadó állami és katonai hivatalnokság, a kapitalista gazdasági rend vagyoni osztálya és a rohamosan hódító szabad szellemi pályák művelőinek tömege”, „[a] nemeslevelek megszerzői ekkor már elsősorban közülük kerültek ki. Szabó 1941: 21. Töredékes információink alapján sem Csók, sem Völgyi nem ezekhez a fel-emelkedő társadalmi csoportokhoz tartozott.

¹⁰² Pálmány 2013: 488.

ideiglenesen ruháztak át.¹⁰³ A latin adománylevelet szó szerint beiktatták a jegyzőkönyvbe, illetve „a’ Nagy Lelkű Adonak és az Érdemes Vitéznek emlékezetére” elhelyezték a megye levéltárában is.¹⁰⁴ Az uralkodói birtokadományozást imitáló jutalmazási rítus és a kollektív emlékezet számára a jegyzőkönyvben, illetve a Kisfaludy-féle nyomtatványban való rögzítése¹⁰⁵ a megjutalmazott inszurgens érdemeinek nyilvános elismerése mellett a főispán reprezentációját is szolgálta.

* * *

A törvények és a propaganda alapján az 1809-es inszurrekció a rendi határvonal felett elhelyezkedő nemesség különböző osztályhelyzetű rétegei, illetve adott esetben az önkéntesként vagy helyettesként a csapatokhoz kerülő nem-nemesek számára is a relatív társadalmi mobilitás lehetőségét kínálta. A gyakorlatban, ahogyan Veszprém példája is mutatja, ahol a csapatokat harcba vetették, s így az inszurgenseknek lehetőségük nyílt katonai rátermettségük bizonyítására, a társadalmi emelkedéshez, közösségi elismeréshez és jutalmazásokhoz kapcsolódó várakozások részlegesen teljesülhettek. Mind az uralkodó és a nádor állami-katonai, mind a megyék autonóm civil mozgósítási, jutalmazási-elismerési és kárpótlási stratégiája a nemesi felkelés háborúban való részvételének társadalmi-politikai fontosságát mutatja. Az inszurrekción keresztül ugyanis *pars pro toto* a magyar rendi-nemesi nemzet mérettetett meg a harcokban. A fenti példák alapján a háborúban való részvétel, a harcok rövidsége ellenére, a megyében honos mágnásoktól kezdve a *bene possessionatin*, majd a kisbirtokos, birtoktalan nemességen, adott esetben a háborúban résztvevő egyháziakon keresztül a rendi határvonal alatt élő kétes nemesekig és közrendűekig korlátozottan ugyan, de lehetőséget kínált a mobilitásra, vagy legalább az erre vonatkozó igények artikulálására és a közösség provizórikus elismerésére a vármegyék szándékának kinyilatkoztatása által. A megyei jutalmazások sajátos lépcsőzetességet mutatnak, amennyiben a maguk korlátozott eszközeivel mindig az adott rendi státust, illetve osztályhelyzetet igyekeztek a lehetőségekhez mérten bizonyos fokig javítani.

FORRÁSOK

HM Hadtörténeti Intézet és Múzeum, Hadtörténelmi Levéltár, Budapest (HM HIM HL)

VI. 1. A magyar királyi nemesi testőrség iratai 1760–1850.

VI. 4. A magyar nemesi felkelés iratai 1793–1815.

¹⁰³ Kövy–Fogarasi 1845: 237.

¹⁰⁴ MNL VeML IV. 1.a. 35. 1811. június 10. 1. sz. 386–389.

¹⁰⁵ Kisfaludy 1811: 29.

- Magyar Nemzeti Levéltár Országos Levéltára (MNL OL)
N 25 III. Militár-Kanzlei 1797–1836, Militár-Kanzlei des Palatin E. H. Joseph III.
1809–1810.
- Magyar Nemzeti Levéltár Veszprém Megyei Levéltára (MNL VeML)
IV.1.a. Veszprém vármegye nemesi közgyűlésének jegyzőkönyvei.
IV.1.b. Veszprém vármegye nemesi közgyűlésének iratai.
IV.1.f. Veszprém vármegye nemesi közgyűlésének iratai, Acta insurrectionalia.
V.102.d. Veszprém Város Tanácsának iratai, Körendeletek (Currensek).
- Beytrag* 1809 = *Beytrag zu den Annalen der Ritter-Orden*. 1–3. kötet. (Hrsg. August Gräffer.) Wien, 1809.
- CJH VII. = Márkus Dezső (szerk.): *Corpus juris Hungarici / Magyar törvénytár. 1740–1835. évi törvényczikkek*. (Ford. Csiky Kálmán.) Budapest, 1901.
- Gyűjtemény* 1809: *Gyűjtemény mellyben Az Austriai Fő Ármádiánál és a Magyar Nemes Felkelő Seregnél ki jövőndő Táborig Parantsolatok, Hirdetések, Buzdítások, Táborig Tudósítások s a t. foglaltatnak*. H. n.
- Hunkár 2004: *Hunkár Antal visszaemlékezése és iratai*. (S. a. r. és szerk. Hudi József.) Pápa.
- Kisfaludy Kassics Ignác 1840: *Érdem Koszorúk vagy Értekezés A' Felséges Austriai, Császári és Királyi uralkodó Házat illető Jeles Rendekről, megtiszteltetésükről és jutalmazásukról, toldalékkép pedig Európában most virágzó egyéb Jeles Rendekről is*. Bécs.
- [Kisfaludy Sándor] 1809: *Hazaifüi Szózat a' Magyar Nemességhez*. Pest.
- [Kisfaludy Sándor] 1811: *József Főherczeg a' Magyarok' Náadorispánnya Veszprím Vármegyében*. Buda.
- Kisfaludy Sándor 1892: Regeköltőnek Hattyúdala. In: *Kisfaludy Sándor minden munkái*. 6. kötet. (Kiad. Angyal Dávid.) Budapest, 185–384.
- Kisfaludy Sándor 1893: *Kisfaludy Sándor minden munkái*. 8. kötet. (Kiad. Angyal Dávid.) Budapest.
- Kisfaludy Sándor 1931: [Freymüthige] Geschichte der Insurrection des Adels von Ungarn im Jahre 1809 und 1810. In: Gálos Rezső (kiad.): *Kisfaludy Sándor hátrahagyott munkái*. Győr, 66–323.
- Mecsery Dániel 1924a: Báró Mecsery Dániel altábornagy önéletrajza (1759–1814). (Kiad. N. N.) *Hadtörténelmi Közlemények* (25.) 133–160, 298–324.
- Nagy Ágoston 2018: Kisfaludy Sándor fogalmazványai az 1809-es inszurrekció idejéből. *Lymbus. Magyarságtudományi forrásközlemények* (16.) 513–532.
- Ruszek József 1810: *Üdvözlő Dal a' hadbul megérkezett Felkelő Nemes veszprémi sereghöz*. Veszprém.
- Séllyey Elek 2001: Zala megye politikai viszonyai a reformkor hajnalán: Séllyey Elek főszolgabíró feljegyzései. (Kiad. Molnár András.) *Levéltári Szemle* (51.) 4. 29–40.

Hazai és Külföldi Tudósítások 1809–1810.

HIVATKOZOTT IRODALOM

- Bognár Katalin 2010: *Kisnemesi mentalitás a reformkori követválasztások és tisztújítások tükrében*. (PhD-disszertáció.) Eötvös Loránd Tudományegyetem, Budapest.
- Csetri Elek 1997: „Katonának tött az átok”: Verbuválás és katonafogás Erdélyben a francia és napóleoni háborúk idején (1792–1815). *Hadtörténelmi Közlemények* (110.) 496–522.
- Dobszay Tamás 2021: „Magyarországnak szabad fia vagyok”: A nemesi státus értéke és „használatá”. In: Varga Zsuzsanna – Melkovics Tamás (szerk.): *Szabad nemzet szabad hazában: Tanulmányok a polgári átalakulás és a nemzeti modernizáció kérdéseiről Erdődy Gábor 70. születésnapjára*. Budapest, 227–236.
- Farkas Gábor 2001: Fejér vármegyei archontológia II. *Alba Regia – A Szent István Király Múzeum Évkönyve* (30.) 77–99.
- Felszeghy Ferenc – Rátvay Imre – Petrichevich György – Ambrózy György (szerk.) [1943]: *A rendjelek és kitüntetések történelmünkben*. Budapest.
- Fenyő István 1957: Kihagyott részletek Kisfaludy Sándor „Hazafiúi Szózat”-ából. *Irodalomtörténeti Közlemények* (61.) 275–279.
- Henning, Eckart – Herfurth, Dietrich 2010: *Orden und Ehrenzeichen: Handbuch der Phaleristik*. Köln – Wien. DOI: 10.7788/boehlau.9783418213312
- Hirtenfeld, J[aromir] 1857: *Der Militär-Maria-Theresien-Orden und seine Mitglieder*. 1–2. kötet. Wien.
- Hochedlinger, Michael 1999: Mars Ennobled: The Ascent of the Military and the Creation of a Military Nobility in Mid-Eighteenth-Century Austria. *German History* (17.) 2. 141–176. DOI: 10.1191/026635599677031902
- Horváth Gergely Krisztián 2017: A „torlódott szerkezetből” a „zsilipelésig”: Történelemszemlélet és fogalomhasználat Tóth Zoltán életművében. In: Horváth Zita – Rada János (szerk.): *Társadalomtörténeti tanulmányok Tóth Zoltán emlékére*. Miskolc, 13–34.
- Hudi József 1995: Veszprém vármegye politikai eliteje a XVIII–XIX. században (1711–1918). In: Oláh Miklós (szerk.): *Az átmenet avagy Veszprém megye a rendszerváltás időszakában*. Veszprém, 25–61.
- Hudi József 1997: Veszprém vármegye nemessége 1812-ben. In: Ódor Imre – Pálmány Béla – Takács Imre (szerk.): *Mágnások, birtokosok, címerlevelesek*. (Rendi társadalom – polgári társadalom 9.) Debrecen, 219–227.
- Hudi József 2004: József nádor 1811. évi látogatása Veszprém megyében. *Megyei Hírlap* (12.) 3–4. 13.
- Hudi József 2006: Közigazgatás és honvédelem 1809-ben. *Pápai Múzeumi Értesítő* (11.) 199–209.
- Kávássy Sándor 1985: Nemesi háztartás és család Szatmárban az 1809. évi inszurrekciók összeírás alapján. *Agrártörténeti Szemle* (27.) 605–653.
- Kósa László 2001: „Hét szilvafa árnyékában”: A nemesség alsó rétegének élete és mentalitása a rendi társadalom utolsó évtizedeiben Magyarországon. Budapest.
- Nagy Ágoston 2020: Törekvések az utolsó nemesi felkelés kultuszának kialakítására. In: Szívós Erika – Veress Dániel (szerk.): *Örökség, történelem, társadalom*. (Rendi társadalom – polgári társadalom 32.) Budapest, 44–86.

- Nagy Ágoston 2021: Az 1809-es ötödik koalíciós háború hivatalos propagandájának kezei a Habsburg monarchiában. *Századvég* (1.) 2. 43–76.
- Ódor Imre 1987: Az 1809. évi nemesi összeírás forrásértéke, felhasználásának lehetőségei. In: Á. Varga László (szerk.): *Társadalomtörténeti módszerek és forrástípusok*. (Rendi társadalom – polgári társadalom 1.) Salgótarján, 111–124.
- Paládi-Kovács Attila 2000: Kisnemesi társadalom és kultúra. In: Paládi-Kovács Attila (főszerk.) – Sárkány Mihály – Szilágyi Miklós (szerk.): *Magyar Néprajz*. 8. kötet. *Társadalom*. Budapest, 131–172.
- Pálmány Béla 1991: Nógrádi armalista családok küzdelmei nemesi kiváltságaik megőrzéséért. In: Á. Varga László (szerk.): *Társadalmi konfliktusok*. (Rendi társadalom – polgári társadalom 3.) Salgótarján, 139–148.
- Pálmány Béla 1997: A magyarországi nemesség társadalmi tagolódása. In: Ódor Imre – Pálmány Béla – Takács Imre (szerk.): *Mágnások, birtokosok, címerlevelek*. (Rendi társadalom – polgári társadalom 9.) Debrecen, 37–96.
- Pálmány Béla 2013: *Fejezetek Szécsény történetéből*. Salgótarján.
- Poór János 2003: *Adók, katonák, országgyűlések 1796–1811/12*. Budapest.
- Réfi Attila 2021: Hadba szállás magyar módra – az inszurrekció szervezete és irányítása. In: Hermann Róbert (szerk.): *A magyar hadügyi igazgatás története (1526–1990)*. Budapest, 129–169.
- R.[ugonfalvi] Kiss István 1909: Az utolsó nemesi felkelés története. In: R. Kiss István (szerk.): *Az utolsó nemesi felkelés századik évfordulója emlékére*. Budapest, 9–295.
- Szabad György: A kisnemesség társadalmi és politikai állása a reformkorban. *A Nógrád Megyei Múzeumok Évkönyve* (7.) 113–122.
- Szabó István 1941: A jobbágy megnemesítése. *Turul* (55.) 1–2. 11–21.
- Szabó István 1976: A nemesség és a parasztság osztályviszonyai a XVI–XVIII. századokban. In: Für Lajos (szerk.): Szabó István: *Jobbágyok – parasztok: Értekezések a magyar parasztság történetéből*. Budapest, 237–252.
- Szemethy Tamás 2021: *Katonabárók és hivatalnok grófok: Új arisztokraták a 18. századi Magyarországon*. Budapest.
- Tálás Géza 1972: Korai osztrák kitüntetések. (Vitézségi érmek.) II. *Az Érem* (28.) 2. 70–75.
- Tóth István György 1996: *Mivelhogy magad írást nem tudsz...: Az írás térhódítása a művelődésben a kora újkori Magyarországon*. Budapest.
- Tóth Péter 2010: Borsod vármegye az 1809. évi inszurrekcióban. In: Bana József – Katona Csaba (szerk.): *Franciák Magyarországon, 1809*. 1. kötet. Győr, 163–188.
- Tóth Zoltán 1991a: Rendi norma és a „keresztyén polgárisodás”: Társadalomtörténeti esszé. *Századvég* 2–3. 75–130.
- Tóth Zoltán 1991b: A rendi társadalomszerkezet történeti színeváltozásairól. In: Tóth András (szerk.): *Rendiség és polgárosodás*. (Előadások a polgárosodásról 1.) Budapest, 13–25.
- Veress D. Csaba 1984: Veszprém megye és az 1809. évi francia háború. *A Veszprém Megyei Múzeumok Közleményei* (17.) 357–400.
- Veress D. Csaba 1989: *Napóleon hadai Magyarországon*. Budapest.
- Vörös Károly 1958: *Adalékok Pálóczi Horváth Ádám életéhez*. Budapest.

-
- Vörös Károly 1981: A magyar nemesi felkelés a napóleoni háborúk korában. *A Nógrád Megyei Múzeumok Évkönyve* (7.) 93–101.
- Vörös Károly 1986: Kisfaludy Sándor világa. *A Veszprém Megyei Múzeumok Közleményei* (18.) 447–450.

Sebők Richárd

Az 1790–1848 közötti országgyűléseken megjelent köznemes főispánok prozopográfiai elemzése

Az utóbbi másfél évtizedben megélnkült az érdeklődés a magyar parlamentarizmus története iránt. A politika-, művelődés- és társadalomtörténeti megközelítéssel készült publikációk sora sok új eredménnyel gazdagította a magyar történettudományt.¹ Az eddigi kutatások azonban viszonylag kis figyelmet fordítottak a köznemes főispánokra, vizsgálatuk jelentőségét az adja, hogy a késő rendi korszakban (1711/1722–1848) egyre növekvő létszámban jutottak köznemes rendi státuszú személyek olyan nagy presztízsű hivatalba, mint például a középkori eredetű, vármegyei főispáni szék, melyet korábban gyaníthatóan kizárólag arisztokraták töltöttek be.

Pálmány Béla a magyarországi nemesség társadalmi tagolódását 1686 és 1815 között vizsgáló tanulmányában rámutatott arra, hogy a 19. század első felében megszaporodott azoknak a főispáni székeknek a száma, amelyeket nem főnemesekek, hanem köznemesek töltöttek be. Adatai szerint 1768-ban kettő, 1790-ben nyolc, míg 1808-ban már tizenhárom köznemes viselt főispáni vagy adminisztrátori (főispán-helyettesi) hivatal, azaz a vizsgált pozíciók mintegy negyedét köznemesek foglalták el. A jelenséget azzal magyarázta, hogy a képzett, ambiciózus és lojális köznemes hivatalnokok magas kormányászéki állásaik mellett „mintegy rangbeli betetőzéseként nyerték el” tisztségüket.² Szijártó M. István a 18. századi országgyűlésekről írt monográfiájában hívta fel a figyelmet arra, hogy az első köznemes főispánt Mária Terézia nevezte ki 1756-ban Zágráb vármegye élére, míg az 1792. évi diétán a felsőtáblán a 34 főispánból már kilenc személy köznemes volt. A köznemes főispánok országgyűlési létszámának növekedését szerinte az okozta, hogy a 18. század folyamán – a korábbiakhoz képest – jelentősen megnőtt a köznemesség politikai érdekérvényesítő képessége, így aktív politikai kezdeményezéseket valósított meg olyan politikai színtereken, mint például a vármegyék vagy az országgyűlések.³ Ballabás Dániel egy könyvfejezetben a magyar nemesség társadalmi tagolódását követte végig a 16. századtól a 20. századig, a köznemes főispánokra vonatkozóan nem fogalmazott meg új állításokat, de a korábbi szakirodalmi eredményeket beépítette gondolatmenetébe.⁴ Azonban sem Pálmány

¹ Például: Szijártó–Szűcs (szerk.) 2012; Dobszay et al. (szerk.) 2013; Dobszay et al. (szerk.) 2020.

² Pálmány 1997: 63–65 (az idézett szöveg a 65. oldalon található).

³ Szijártó 2005: 377–380, 428–429; Szijártó 2006: 11; Fallenbüchl 1994: 16.

⁴ Ballabás 2013: 15–26.

Béla, sem Szijártó M. István, sem pedig Ballabás Dániel nem végzett részletesebb elemzést a köznemes főispánok tekintetében.

A számomra ismert első tanulmány, amely tevékenységüket górcső alá vette, Hajós Ágnes nevéhez fűződik, aki az 1790–1812 közötti országgyűlések köznemes főispánjainak politikai szerepvállalását vizsgálta abból a szempontból, hogy ellenzékinek vagy a kormányzat lojális szolgálóinak tekinthetők-e. Hajós, aki elemzésében a köznemes főispánok politikai tevékenységére és az azzal járó uralkodói elismerések (rangemelések és címek) számbavételére koncentrált, több részeredményt is felmutatott. Konklúzióként megfogalmazta, hogy heterogén összetételük ellenére a köznemes főispánok inkább középen álltak az uralkodó és a rendek között. Nem szabad őket a király feltétlen híveinek tekinteni, mert szakértelmüket latba vetve inkább a két politikai tábor közötti híd szerepét töltötték be, támogatva a kompromisszumon alapuló változásokat.⁵

FORRÁSOK ÉS MÓDSZER

A vizsgált korszak diétáin részt vevő köznemes főispánok jegyzékének összeállításához elsődleges forrásként a megjelenteknek az 1790-től nyomtatásban napvilágot látott hivatalos országgyűlési naplókban található névsorait használtam fel. Azonban e forrásokat is fenntartással kell kezelni, ugyanis nem egy pontatlanság vagy ellentmondás található bennük. Hajós Ágnes helyesen ismerte fel, hogy a diétai naplókban szereplő adatok Szapáry Pál, valamint Fáy Bertalan és Fáy János esetében további magyarázatra szorulnak.⁶ Szapáry Pál gróf már az 1790–91. évi országgyűlésen megjelent Hont vármegye adminisztrátoraként,⁷ ugyanebben a minőségben vett részt az 1792. évi diétán,⁸ azonban az 1796-ra vonatkozó napló Szapáry Pált főnemesi címe nélkül és Árva vármegye főispánjaként tünteti fel.⁹ Az 1802. évi lajstrom Árva vármegye főispánjának és ismét grófnak írja.¹⁰ Ugyanez látható az 1805., 1807. és 1808. évi listán is.¹¹ A legalapvetőbb genealógiai szakirodalom megtekintése után egyértelművé vált,¹² hogy Szapáry Pál grófi ranggal rendelkezett és az 1796. évi főnemesi cím nélkül való említése sajtóhibának vagy elírásnak tekinthető.

Fáy János az 1805. évi országgyűlésen Torna vármegye főispánjaként jelent meg,¹³ míg két évvel később Fáy Bertalan ugyanezzel a tisztséggel szerepel a diétai

⁵ Hajós 2012: 95.

⁶ Hajós 2012: 79–81.

⁷ *Naponként-VALÓ* 1790–1791: X.

⁸ *Naponként-VALÓ* 1792: IX.

⁹ *Naponként-VALÓ* 1796: XI.

¹⁰ *Naponként-VALÓ* 1802: X.

¹¹ *Naponként-VALÓ* 1805: VIII; *Jegyző-könyv* 1807: XI; *Jegyző-könyv* 1808: III.

¹² Nagy I. 1857–1868: 10. 481; Donadello–Cseh–Pozsonyi 2007: 70–77, különösen 73–75.

¹³ *Naponként-VALÓ* 1805: VIII.

naplóban.¹⁴ A két országgyűlési résztvevő azonosítása során azonban kiderült, hogy Fáy János és Fáy Bertalan egy és ugyanaz a személy, fái Fáy János Bertalan császári és királyi udvari tanácsos, akit a *Magyar Kurír* tájékoztatása szerint 1804-ben, miután néhány évig Heves és Külső-Szolnok vármegye adminisztrátori állását töltötte be, kinevezték Torna vármegye főispánjának.¹⁵ 1743-ban látta meg a napvilágot és 1810-ben hunyt el Egerben,¹⁶ Torna vármegye főispáni hivatalát a fent jelzett 1804-es évtől haláláig töltötte be.¹⁷ Testvére, Fáy Ágoston az 1808. évi országgyűlésen Ugocsa vármegye köznemes főispáni tisztségét viselte,¹⁸ de a következő diétán, 1811–1812-ben már Ugocsa vármegye grófi rangra emelt főispánjaként szerepel a lajstromban.¹⁹ Más forrásból is tudjuk, hogy Fáy Ágoston 1808. december 30-án grófi címet nyert.²⁰ Mivel 1808-ban még köznemes főispán volt és a főnemesi címét a diéta után szerezte, ezért őt a vizsgált csoport tagjának tekintem, és ugyanígy járok el minden bárói vagy grófi címet elnyerő köznemes főispán esetében, mint amilyen például Almásy Ignác, Bedekovich Ferenc vagy Széchen Sándor.

Szintén nem zártam ki az elemzésből azokat a személyeket, akik Temes vármegye köznemes főispánjai lettek, és ezzel a temesi grófi cím birtokosainak mondhatták magukat. A *Magyar jogi lexikon* azt állítja, hogy a temesi gróf és a pozsonyi gróf elnevezés egy fordítási anomália, ami valójában a Temes és Pozsony vármegye főispánja latin kifejezés helytelen fordítása. A 15. század második felében a törökök elleni déli határvédelmi feladatok ellátásának jelentősége juttatta a temesi gróft a bárók sorába, azonban a törökök sikeres terjeszkedése és a déli országrész elvesztése a temesi gróf tisztségét is okafogyottá tette.²¹ Szi-jártó M. Istvántól tudjuk, hogy a temesi gróf tisztségének megítélése maguknak a kortársaknak is gondot okozott: 1791. január 9-én a néhány évvel korábban visszacsatolt Temes vármegye főispánja bejelentette igényét a temesi gróf közép-kori jogaira. Németh János ítélőmester Splényi József báró folyamodványát a felmerülő problémák miatt a házsabály kidolgozására rendelt bizottság elé utalta.²²

Nem vettem fel viszont a köznemes főispánok és így a vizsgált személyek listájára Pogány Lajost, aki az 1792. évi országgyűlésen Bereg vármegye adminisztrátori minőségében vett részt.²³ Ő 1786-ban lett Máramaros vármegye alispánja, majd 1790 elején kinevezték Bereg vármegye adminisztrátorának,²⁴ emellett a Kancellária előadó tanácsosaként is tevékenykedett, mely székben 1793-ban

¹⁴ *Jegyző-könyv* 1807: XI.

¹⁵ *Magyar Kurír* 1804. május 1. 533.

¹⁶ Nagy I. 1857–1868: 4. 132; Szluha–Késmárky 2015: 52.

¹⁷ Fallenbüchl 1994: 102.

¹⁸ *Jegyző-könyv* 1808: III.

¹⁹ *Jegyző-könyv* 1811–1812: X.

²⁰ MNL OL A 57 1807–1810: 707–715.

²¹ Márkus (szerk.) 1907: 6. 99.

²² Szi-jártó 2005: 425.

²³ *Naponként-való* 1792: X.

²⁴ *Magyar Kurír* 1790. április 2. 445.

bekövetkezett halála után Ócsai Balogh Péter követte.²⁵ Nincs azonban adatom arról, hogy az országgyűlés alatt vagy bármikor kinevezték volna köznemes főispánnak,²⁶ és a sírversében is Bereg vármegyei adminisztrátornak írják.²⁷ Esete felvet egy nagyon érdekes kérdést, amit egy másik tanulmányban érdemes lenne külön megvizsgálni, mégpedig azt, hogy ő milyen jogcímen jelenhetett meg a diéta felsőtábláján, ugyanis főnemesi ranggal nem rendelkezett és az adminisztrátori (főispán-helyettesi) tisztség nem vont maga után sem rangemlést, sem pedig főispáni címet.²⁸ Adataim szerint ő volt az egyetlen köznemes a vizsgált korszakban, aki adminisztrátorként szerepel a lajstromokban.

A fentiek értelmében az 1790 és 1848 közötti rendi országgyűléseken részt vevő, összesen 51 köznemes főispán neve vált ismertté előttem. (Lásd 1. táblázat.) Az elemzés módszere prozopográfiai,²⁹ mely során a hivatali állásokra és a családi kapcsolatokra helyeztem a hangsúlyt, de nem volt céлом például az iskolalátogatásokra, iskolai végzettségekre vagy éppen a birtokviszonyokra vonatkozó adatok elemzése. Az 1811–1812. és az 1825–1827. évi diéták közötti bő egy évtizedes hiátust cezúrának fogom fel, így a Napóleon-kori és a reformkori országgyűléseken részt vevő köznemes főispánokat össze tudom hasonlítani. Feltehetően ennek révén a társadalmi folyamatok és tendenciák is jobban kirajzolódnak. Jelen tanulmányban egy hipotézis vizsgálata helyett arra törekszem, hogy vázlatosan összefoglaljam a főispánokra vonatkozó eddigi eredményeket, és ezzel megvessem egy későbbi, problémaközpontú elemzés alapját.

1. táblázat

*Az 1790 és 1848 közötti diétákon megjelent köznemes főispánok
és az általuk képviselt vármegyék*

Almásy Ignác	Bars (1796, 1802, 1805, 1807, 1808)
Almásy József	Gömör–Kishont (1825–1827, 1830, 1832–1836, 1839–1840)
Almásy Pál	Arad (1790–1791, 1792, 1796, 1802, 1805, 1807, 1808, 1811–1812)
Atzél Antal	Torna (1843–1844), Csanád (1847–1848)
Bachó János	Krassó (1790–1791, 1792, 1796)
Balogh Péter, Ócsai	Torontál (1792, 1796), Zólyom (1802, 1805, 1807, 1811–1812)
Bedekovich Ferenc	Békés (1811–1812)
Boronkay István	Zólyom (1825–1827, 1830)
Czindery László	Somogy (1847–1848)
Fáy Ágoston	Ugocsa (1808)

²⁵ *Magyar Hírmondó* 1794. április 1. 463–464.

²⁶ Fallenbüchl 1994: 116–124.

²⁷ *Magyar Hírmondó* 1794. február 7. 187–189.

²⁸ Palugyay 1844: 57–58.

²⁹ Szántay 2014: 1172–1174.

Fáy Barnabás	Szabolcs (1825–1827)
Fáy Bertalan János	Torna (1805, 1807)
Ghyczy József	Torontál (1825–1827, 1830, 1832–1836)
Gyürky István	Torontál (1802, 1807)
Gyürky Pál	Krassó (1832–1836, 1839–1840, 1843–1844, 1847–1848)
Hertelendy Ignác	Torontál (1839–1840, 1843–1844)
Horváth Zsigmond	Békés (1802, 1805, 1807, 1808)
Inkey Imre	Zólyom (1847–1848)
Klobusiczky József	Borsod (1811–1812, 1825–1827)
Lánczy József	Békés (1825–1827, 1830, 1832–1836)
Lányi Imre	Ung (1830, 1832–1836, 1839–1840, 1843–1844, 1847–1848)
Lovász Zsigmond	Békés (1792, 1796), Temes (1802, 1811–1812)
Majláth I. György	Tolna (1811–1812)
Majláth II. György	Hont (1830, 1839–1840)
Majláth III. György	Baranya (1847–1848)
Marczibényi Antal	Trencsén (1847–1848)
Marich Dávid István	Torna (1839–1840, 1843–1844), Veszprém (1847–1848)
Mérey Sándor	Somogy (1832–1836)
Muslay Antal, id.	Csongrád (1811–1812)
Okolicsányi János	Torna (1811–1812)
Péchy Imre	Zágráb (1847–1848)
Péchy János	Máramaros (1825–1827, 1830)
Rudits József	Bács–Bodrog (1843–1844, 1847–1848)
Semsey András	Ugocsa (1802, 1805), Abaúj (1807, 1808, 1811–1812)
Siskovics József	Verőce (1843–1844, 1847–1848)
Skerlecz Miklós	Zágráb (1790–1791, 1796)
Somsich Pongrác	Baranya (1832–1836)
Széchen Sándor	Kőrös (1790–1791, 1792, 1796, 1802, 1805, 1807, 1808)
Szegedy Ferenc	Verőce (1830, 1832–1836)
Szent–Iványi Ferenc	Sáros (1790–1791, 1792, 1796, 1802, 1805)
Szerencsy István	Arad (1839–1840, 1843–1844)
Szilassy József	Torna (1830, 1832–1836)
Tajnay János	Árva (1839–1840)
Tihanyi Ferenc	Temes (1839–1840, 1843–1844, 1847–1848)
Tihanyi Tamás	Tolna (1825–1827)

Török András	Árva (1790–1791, 1792)
Ürményi József	Bács (1790–1791, 1792, 1796), Fejér (1807, 1808, 1811–1812)
Ürményi József, ifj.	Tolna (1847–1848)
Végh István	Baranya (1808, 1811–1812, 1825–1827, 1830)
Végh Péter	Baranya (1790–1791, 1792)
Zdenczay Miklós	Zágráb (1839–1840)

FŐISPÁNOK A KÉSŐ RENDI KORSZAKBAN

Az ország törökök alóli felszabadítása és a Rákóczi-szabadságharc lezárása után III. Károly hozzá akart látni a Magyar Királyság sok esetben diszfunkcionális és elavult intézményi struktúráinak újjászervezéséhez.³⁰ Erre az 1722–1723-ban összehívott országgyűlés adott remek alkalmat, hosszas viták után a magyar rendek többek között elfogadták a bírósági szervezet reformját és a Helytartótanács felállítását.³¹ A Habsburg politikai akarat erőteljesebb érvényesítésének és a közgazgatás hatékonyabbá tételének folyamatába illett az a törvénycikk is, amelylyel a főispánok feladatait szabályozták. Az 1723. évi 56. törvénycikk kimondta, hogy a főispánnak abban a megyében kellett laknia és tartania székhelyét, amelynek az élére kinevezték, ettől csak a király vagy az ország szolgálatában végzett tevékenysége idejére térhetett el. Minden harmadik évben – vagy szükség esetén korábban – tisztújító széklet kellett tartania, megfelelő számú, alkalmas és a megye földesurainak le nem kötelezett jelöltek kiállításával.³²

Fallenbüchl Zoltán szerint az 1720-as és 1730-as évekre egyértelmű lett, hogy mind a megyéknek, mind pedig az uralkodónak érdeke olyan főispánok kinevezése, akik ténylegesen ellátják a funkciót. Az 1722–23. évi törvénycikk után a főispánoktól elvárt feladatokat illetően az 1752 tavaszán kibocsátott első főispáni instrukció volt a viszonyítási pont. Fallenbüchl ezt az utasítást pusztán az 1723. évi 56. törvénycikk megerősítésének és a főispáni hatáskör részletesebb körülírásának tekintette.³³ Gözsy Zoltán viszont arra hívta fel a figyelmet, hogy a főispáni utasítás új és organikus szemléletet tükrözött, miszerint az uralkodó a megfelelő vármegyei kormányzás kialakításában a közjó előmozdításának zálogát látta, és törekedett olyan személyeket főispánná tenni, akik garanciát jelenthettek számára elképzeléseinek megvalósításában. Tehát az 1752. évi főispáni instrukció „egy koherens és komplex” koncepción alapuló folyamat része volt.

³⁰ Jelen tanulmánynak nem célja bemutatni a főispáni hivatal fejlődésének teljes történetét. A főispánoknak a vármegyei hivatali szervezetben elfoglalt helyéről a késő rendi korszakban: Csizmadia 1979: 37–43; Tilcsik 2000; Hudi 2001.

³¹ Bónis 1935; Ember 1940.

³² 1723: 56. tc. 1–5. §. Márkus (szerk.) 1900: 616–619. A dekrétum rendelkezései jórészt korábbiakat ismételték meg: 1536: 36. tc., 1548: 70. tc., 1554: 19. tc., 1638: 33. tc., 1647: 75. tc.

³³ Fallenbüchl 1994: 14–16.

Az 1752. április 28-án megfogalmazott utasítás minden főispánra vonatkozott (az egyháziakra és a világiakra is), így az általa közölt elvárásokból kirajzolódott az az ideáltípus, melyet a Habsburg kormányzat szívesen látott volna: „egyszerre lojális, megbízható végrehajtó, ugyanakkor önállóan cselekvő, aki képes kompetensen eljárni az uralkodó által preferált ügyekben. Két terület kiemelt szerepet kapott: [...] az igazgatás, irányítás [...], valamint a társadalom szervezése.”³⁴

Az 1752. évi dokumentum képezte az alapját az 1768. november 21-én kiadott újabb főispáni utasításnak (*Instructio pro Supremis Comitibus*),³⁵ mely a korábbinak bővített változata. Ez az instrukció komolyabb hangsúlyt helyezett a főispánok gazdaság-, kereskedelem- és iparfejlesztő szerepére, vagy a vármegyei lakosság műveltségi szintjének emelésével kapcsolatos feladataira.³⁶ A főispánokkal szemben támasztott uralkodói elvárások teljesítésére Fallenbüchl szerint a püspök-főispánok voltak a leginkább alkalmasak, mert saját gyermekeik nem lévén, a családjukat nem kellett közfeladataik miatt elhanyagolniuk, az egyházi birtokok kezelésére pedig megfelelő apparátus állt rendelkezésükre.³⁷ Gözsy a fentieket azzal a meglátással egészítette ki, hogy a világi főispánokhoz képest a püspök-főispánok a vármegyékben nemcsak a megyegyűlésen és az egyéb közigazgatási feladatok ellátása során tudták közvetíteni az uralkodói akaratot a nemességnek, hanem a papok és a plébániahálózat segítségével a megyében élők művelődési és vallási igényeit is a központi akarához igazodva tudták kielégíteni. Emellett XIV. Benedek pápa püspök-ideálja és egyházigazgatási elképzelései is jelentős mértékben megalapozták és támogatták Mária Terézia politikai berendezkedésének művelődési eszményeit és intézményi struktúráját. A pápa koncepciója szerint egy jó pap nemcsak jó vezetője és pástora volt a közösségének (amihez igazgatási, gazdasági és társadalmi feladatok ellátása is társult), hanem a fejlesztés, a javítás és a kiigazítás, illetve az ezek megvalósításához szükséges tudás megszerzése is az egyházi vezető kompetenciájába tartozott.³⁸ A két főispáni utasításhoz képest jóval kisebb jelentőséget tulajdonít a szakirodalom Mária Terézia 1771. augusztus 29-én kelt, 4735. számú rendeletének, mely a (fő)jegyzők kinevezésének jogát a főispánok hatáskörébe utalta.³⁹

A fenti pozitívumok ellenére Mária Terézia az 1770-es években elkezdte sorra világi személyekkel betölteni a korábbi örökös püspök-főispáni székeket (erről később bővebben szó lesz). II. József halála után a világi főispáni kinevezéseknél is egyre inkább a politikai megbízhatóság lett a fő szempont az alkalmasság mellett.⁴⁰ 1791 után egyre gyakrabban fordult elő az is, hogy az udvar szemében

³⁴ Gözsy 2019: 1167–1172. Az idézetek az 1168. és az 1169. oldalon találhatóak.

³⁵ A főispáni utasítás már többször megjelent magyar fordításban: Mártonffy 1939: 94–111; Csizmadia 1979: 65–85.

³⁶ Gözsy 2019: 1173; Fallenbüchl 1994: 17.

³⁷ Fallenbüchl 1994: 18–19.

³⁸ Gözsy 2019: 1168, 1174–1175, 1178.

³⁹ Nagy I. G. 2007: 81.

⁴⁰ A józsefi közigazgatási reform során a kerületi biztosok és főispánok szakmai megítéléséről: Hajdu 1982: 184–185.

nem megfelelő főispánok helyét adminisztrátorokkal töltötték be, akiktől a szokásjog a főnemesi rangot nem követelte meg.⁴¹ Helyettesek (adminisztrátorok) korábban akkor kerültek egy-egy főispán helyére, amikor a főispán még vagy már alkalmatlan volt feladatának ellátására, vagy egyéb feladatai miatt a megye ügyeinek intézését másra kellett bízni. Utóbbi esetben a főispán általában maga javasolhatott valakit az uralkodónak.⁴² Azonban a 19. század első felének adminisztrátorai olyan, az udvar által megbízott hivatalnokoknak tekinthetők, akik már korábban bizonyították erélyüket, ügyességüket, adminisztratív képességüket, és akiket nem gátoltak olyan társadalmi kapcsolatok, amelyek az örökös főispánokat akadályozhatták az udvar követeléseinek végrehajtásában. A reformkor végén a kormányzat a rendi ellenzék pozícióinak visszaszorítására és kontrolljának megvalósítására 1845. december 23-án Bécsben kiadta „Kegyelmes királyi utasítását a vármegyei főkormányzók számára”, melyben szabályozták a főispánok és az adminisztrátorok szerepét a törvényes hatalom fenntartásában.⁴³

A KÖZNEMES FŐISPÁNOK HIVATALVISELÉSÉNEK ÁLTALÁNOS JELLEMZŐI

Az 1790 és 1812 közötti időszakban összesen 22 köznemes státuszú személy viselt főispáni hivatalt, közülük Klobusiczky József és Végh István az 1825 utáni korszak országgyűlésein is részt vett. Előbbi Borsod vármegye köznemes főispánjaként az 1825–1827. évi diéta alatt hunyt el,⁴⁴ míg utóbbi Baranya megye képviselőjében az 1825–1827. és az 1830. évi országgyűlésen is megjelent.⁴⁵ Bedekovich Ferenc az 1811–1812. évi diétán még Békés vármegye köznemes főispánja volt,⁴⁶ azonban 1822. december 6-án bárói rangemelésben részesült Novák Erzsébettől született gyermekeivel együtt,⁴⁷ és a következő országgyűlésen már bárói címmel jegyezték fel, Kőrös vármegye főispáni tisztségében.⁴⁸ A fentiek miatt Klobusiczky József és Végh István életrajzi és hivatalviselési adatait mindkét korszak köznemes főispáni csoportjába beleszámítom, míg Bedekovich Ferencet csak az első periódusba, hiszen ő 1825-ben már arisztokratának számított. A reformkori országgyűléseken részt vevő köznemes főispánok csoportja így 31 főt számol. Az 1790 és 1848 közötti köznemes főispánok hivatalviselésének általános jellemzőit vizsgálva figyelmemet a vármegyei tisztségekre és a kormányzati állásokra

⁴¹ Fallenbüchl 1994: 22–23.

⁴² Hajnik 1888: 20.

⁴³ Csizmadia 1974: 238, 244–247.

⁴⁴ *Jegyző-könyv* 1825–1827: XIII; Szluha 2006: 310–311.

⁴⁵ *Jegyző-könyv* 1825–1827: XII; *Jegyző-könyv* 1830: X.

⁴⁶ *Jegyző-könyv* 1811–1812: X; *Jegyző-könyv* 1825–1827: XIII.

⁴⁷ Héjja 2009: 223.

⁴⁸ *Jegyző-könyv* 1825–1827: XIII.

fordítottam.⁴⁹ Mivel a főispáni kinevezés olyan magas méltóság volt, amelyet általában egy karrier végén szereztek meg az elemzésbe bevont személyek, így nem láttam értelmét olyan időmetszet használatának, melyben a főispáni hivatal betöltése előtt és után elfoglalt állásokat külön csoportosítottam volna.

Az 1790 és 1812 közötti diétákon megjelent köznemes főispánok karrierje igen változatos képet mutat, ha a teljes pályafutásukat tekintjük. Azonban néhány általánosan jellemző megállapítás még így is megfogalmazható. A 22 köznemes főispán fele vármegyei hivatalban kezdte hivatali működését, és rendszerint eljutottak a legmagasabb vármegyei tisztségekig (jegyző és alispán). Az alcsoport másik fele a legkülönbözőbb helyeken foglalta el első állását, találunk közöttük jászkun kerületi alkapitányt (Almásy Ignác), fiumei kormányzszéki hivatalnokot (Almásy Pál), nemesi testőrt (szentgyörgyi Horváth Zsigmond), báni táblai jegyzőt (Skerlecz Miklós), helytartótanácsi titkárt (Végh István) és kamarai ügyésze-
ket (Ürményi József és Végh Péter).

Az első korszak köznemes főispánjainak további karrierje is nehezen egységesíthető. Az alcsoport közel kétharmadára jellemző a statikusabb hivatalviselés. Török András hivatásos katonaként tábornoki rangokig jutott. Almásy Pál és Klobusiczky József a fiumei kormányzóságon futott be karriert, és lett végül kormányzó. Skerlecz Miklós és Széchen Sándor pályafutása is erősen kötődött a horvátországi kormányzésekhez és bíróságokhoz. Bedekovich Ferenc az egyesített Magyar–Erdélyi Udvari Kancellária fogalmazója lett 1782-ben, egy év múlva már kinevezték titkárnak, majd 1794-ben került a Magyar Királyi Udvari Kancelláriához tanácsosnak. Idősebb Muslay Antal az 1770-es évek elején Pest vármegye főjegyzője volt. Úgy tűnik, hogy ezzel párhuzamosan Nógrád megye főjegyzői feladatait is ellátta, majd Nógrád megye első alispánjaként tevékenykedett mintegy másfél évtizedig. 1801-ben kinevezték a Királyi Táblára alnádornak, 1804-ben pedig Temes vármegye adminisztrátorának. 1809-ben lett Csanád megye köznemes főispánja és a Hétszemélyes Tábla főnemes ülnöke.⁵⁰ Végh István 21 évesen, 1783-ban került be a Helytartótanács titkári pozíciójába, 1787-ben előléptették köznemes tanácsosnak, 20 évvel később, 1807-ben kinevezték főnemes tanácsosnak. Főnemesi rangemelésben ugyan nem részesült, viszont a helytartótanácsi státuszával egyidejűleg viselt egyéb tisztségei indokoltá tették főnemes tanácsosi beosztását. 1790-től 1807-ig a Tartományi Biztosság aligazgatójaként is tevékenykedett, 1807-ben nyerte el a főigazgatói széket és Baranya vármegye főispáni hivatalát.⁵¹

Velük ellentétben az alcsoport tagjainak egyharmadáról (Almásy Ignác, Gyürky István, Majláth I. György, Semsey András, Széchen Sándor, Szent-Iványi

⁴⁹ Az adatok fő forrásai: Nagy I. 1857–1868; Szinnyi 1891–1914; Pálmány 2011, 2019. Az ezektől való eltéréseket lábjegyzetben jelöltem.

⁵⁰ MNL OL O 12 113 (1801. november 16.: Nógrád vármegye első alispánját alnádornak kinevezték); MNL OL O 11 52 (1809. április 22.: Csanád vármegye főispánját kinevezték a Hétszemélyes Tábla ülnökének Révay Pál báró helyére).

⁵¹ Nagy I. G. 2007: 156–157; *Hazai s külföldi tudósítások* 1834. november 11. 233–234.

Ferenc, Ürményi József és Végh Péter) elmondható, hogy rájuk leginkább a különböző kormányhivatalok közötti állásváltás a jellemző. Almásy Ignác 1786-ban a Királyi Kúriára került, 1796-ban a Kancellária előadó tanácsosa, 1811-ben a Kamara alelnöke lett, 1821-ben alkancellárrá nevezték ki.⁵² Majláth I. György az óbudai kincstári uradalom ügyészeként kezdte pályafutását, majd királyi ügyész lett, onnan a Dunán Inneni Kerületi Tábla ülnöki állását töltötte be nagyon rövid ideig, ezután a Királyi Táblára lépett feljebb létszámfeletti köznemes ülnöknek, majd személynöki és nádori ítélőmesternek, onnan pedig jogügyigazgatónak. Később a Kancellária köznemes tanácsosának tették meg, majd 1808-ban visszakerült a Királyi Táblára személynöknek.⁵³ Ha ismét áttekintjük ennek az alcsoportnak a tagjait, az is feltűnik, hogy – Gyürky István kivételével – ők voltak azok a személyek, akik országos méltóságot is elnyertek a pályafutásuk során. Négy főből lett személynök (Végh Péter, Ürményi József, Semsey András és Majláth I. György), kettőből tárnokmester (Végh Péter és Szent-Iványi Ferenc), háromból országbíró (Végh Péter, Szent-Iványi Ferenc és Ürményi József), kettőből alkancellár (Semsey András és Almásy Ignác), kettőből kincstartó (Ürményi József és Széchen Sándor), továbbá kettőből kamaralenök (Széchen Sándor és Semsey András).⁵⁴

Az 1825 és 1848 közötti országgyűléseken résztvevő köznemes főispánok döntő többsége vármegyei szolgálatban kezdte meg pályáját. A 31 főből 28 hivatalnok vármegyei tevékenységéről rendelkezem adattal. A vármegyétől hét személy a Királyi Táblára lépett tovább (Almásy József, Fáy Barnabás, Ghyczy József, Somssich Pongrác, Szilassy József, Tihanyi Tamás és ifjabb Ürményi József). A Királyi Kúrián a legváltozatosabb egyéni pályákat lehet felfedezni, például Almásy József a Királyi Tábla létszámfeletti ülnöki állásában folytatta tevékenységét, majd királyi ülnöki pozícióba került. Alig fél évtizeddel később már a Hétszemélyes Tábla köznemes ülnökei között találjuk a nevét, míg 1825-ben a Hétszemélyes Tábla főnemes ülnöke és Gömör vármegye főispánja lett.⁵⁵ Szilassy József is létszámfeletti ülnökként kezdte el járni a királyi táblai ranglétrát, de ő az ítélőmesteri állások hierarchikus során lépkedett magasabbra (személynöki, országbírói és nádori ítélőmester). Majdnem 25 év bírói szolgálat után kinevezték a Hétszemélyes Táblára köznemes ülnöknek, közel tíz esztendővel később pedig a Hétszemélyes Tábla főnemes ülnökének. Élete végén elnyerte a koronaöri méltóságot. Mindeközben Zemplén vármegye adminisztrátori tisztségét 1827-ben Torna vármegye főispáni hivatalára cserélte, amellyel szorosan összefüggött a főnemes ülnöki székbe való emelkedése.⁵⁶

⁵² Almásy 1903: 67–75.

⁵³ Sebők 2017: 48.

⁵⁴ Fallenbüchl 1988 adatai alapján.

⁵⁵ Bán (szerk.) 2011: 327–328; MNL OL O 12 7 (1810. november 30.: a Királyi Tábla ülnökének kinevezve); Schematismusok 1811–1816 (létszámfeletti ülnök); Schematismusok 1817–1821 (királyi ülnök); MNL OL O 11 3 (1821. december 7.: a Hétszemélyes Tábla köznemes ülnökének kinevezve).

⁵⁶ Baják 2013: 135, 137–138, 141–143.

Vármegyei hivatalát két személy cserélte kerületi táblai bírósági állásra, Boronkay István a Dunán Innei Kerületi Tábla, míg Lányi Imre a Tiszántúli Kerületi Tábla elnöke lett. Szintén két későbbi köznemes főispán egyházi szolgálatba szegődött egy időre, Láczy József a jászói prépostság ügyésze, Zdenczay Miklós pedig a diakóvári püspök jószágigazgatója volt, de mindketten kedvezőbbnek láthatták a vármegyei hivatalviselést, így előbbi Torna megye főjegyzői, míg utóbbi Zágráb megye másodalispáni állását foglalta el. Továbbá négy fő (Majláth II. György, Mérey Sándor, Rudits József és Szerencsy István) került vármegyei szolgálatból a Helytartótanácshoz, Szerencsy titkárnak, míg a többiek köznemes tanácsosnak. Azonban Majláth II. György, Mérey és Szerencsy is rövid időn belül átkerült a Királyi Táblára. Majláth II. György 1824 és 1831, Mérey Sándor 1831 és 1833 között töltötte be a személynöki tisztséget, míg Szerencsy néhány évnyi létszámfeletti ülnöki és néhány évnyi ítélmesteri tevékenység után a Kancellária előadó tanácsosa lett. A jelenlegi adatok szerint a Kancellárián tanácsosként csak Fáy Barnabás töltött el hosszabb időt, ő mintegy másfél évtizedes kúriai szolgálat után, 1808 és 1819 között dolgozott ott.⁵⁷ Az 1825 utáni időszak köznemes főispánjaiból négyen viseltek országos méltóságot: Majláth II. György, Mérey Sándor és Szerencsy István személynök lett, míg Majláth II. Györgyöt kinevezték a vizsgált korszak utolsó országbírójának is.⁵⁸

A vármegyei szolgálat utáni hivatalviseléssel kapcsolatban az 1825 utáni korszakban kirajzolódik egy rendkívül érdekes jelenség. A vizsgált alcsoport tagjainak mintegy harmada (Czindery László, Gyürky Pál, Hertelendy Ignác, Inkey Imre, Majláth III. György, Marczibányi Antal, Marich István Dávid, Péchy János és Tajnay János) alispáni pozícióból lépett adminisztrátori (főispán helyettesi) állásba, majd onnan köznemes főispáni hivatalba. Ők az adatok szerint nem végeztek helytartótanácsi, kamarai vagy kancelláriai munkát, hanem csak a vármegyei struktúrában belül mozogtak, ráadásul feltűnnek közöttük olyan személyek is (Hertelendy Ignác és Majláth III. György), akik egész pályafutásukat ugyanannak a vármegyének az alkalmazásában töltötték. Hertelendy Torontál vármegye aljegyzőjeként kezdte meg hivatali működését, majd fokról fokra lépett magasabbra, főszolgabíró, másodalispán és első alispán lett Torontál megyében. 1836-ban bízták rá az adminisztrátori feladatokat, 1839-ben pedig már a megye köznemes főispánjának nevezték ki. Majláth III. György Baranya vármegyében futott be gyors karriert. 1837-ben a vármegye tiszteletbeli aljegyzőjének, a következő évben pedig tiszteletbeli főjegyzőjének tették meg, 1839-ben Baranya megye másodalispánjának, 1842-ben első alispánjának választották. 1845-ben nevezték ki a megye adminisztrátorának, két évvel később viszont már főispánként találkozunk a nevével.⁵⁹ Úgy gondolom, szintén ehhez az alcsoportozáshoz lehetne még sorolni Szegedy Ferencet és Tihanyi Ferencet, akik pályája annyiban különbözött a „csak vármegyei” hivatalban állóképtől, hogy utóbbi két személy a Hétszemélyes

⁵⁷ Sebők 2020: 170–171.

⁵⁸ Fallenbüchl 1988 adatai alapján.

⁵⁹ Nagy I. G. 2007: 134–137.

Tábla főnemes ülnökeinek sorába is felemelkedett köznemes főispáni kinevezésüknek köszönhetően. Rudits József az átmenetet képviselhetette a „csak a vármegyénél” tevékenykedő és a „kormányiszékeknél is” működő köznemes főispánok között, ugyanis Bács-Bodrog megye aljegyzői állásában kezdte a pályáját, majd főjegyző és másodalispán lett ugyanott.⁶⁰ 1837. március 31-én kinevezték a Helytartótanács tiszteletbeli köznemes tanácsosává. De 1837-től Bács-Bodrog adminisztrátora is volt, 1841-ben pedig megtették a megye főispánjának.⁶¹

Az első korszak 22 köznemes főispánja közül kilencen (Almásy Ignác, Bedekovich Ferenc, Fáy Ágoston, Fáy János Bertalan, Horváth Zsigmond, idősebb Muslay Antal, Semsey András, Ürményi József és Végh István) viselték egy vármegye adminisztrátori állását főispáni kinevezésük előtt, míg Ürményi József egyszer töltötte be Bars és kétszer Pest-Pilis-Solt vármegye adminisztrátori székét, melybe először 39 évesen került. A fenti adminisztrátorok mintegy fele egy-két éven belül főispáni hivatalba jutott, azonban azok, akik nem tudtak ilyen gyorsan továbblépni, négy-hat esztendő is várhattak, amíg elnyerték ezt a magasabb pozíciót. A köznemes főispánok általában egy vármegye főispáni hivatalát töltötték be pályafutásuk alatt, kivételnek tekinthető Ürményi József, aki egymást követően Bihar, Nyitra, Bács és Fejér megye főispáni székét is elnyerte.

A reformkori országgyűléseken részt vevő köznemes főispánok közül húszan töltöttek be vármegyei adminisztrátori állást a főispáni kinevezésüket megelőzően. Az 1820-as években öt főt (Péchy János, Almásy József, Boronkay István, Szilassy József és Szegedy Ferenc), az 1830-as években pedig már kilenc személyt (Gyürky Pál, Somssich Pongrác, Atzél Antal, Hertelendy Ignác, Marich Dávid István, Tihanyi Ferenc, Rudits József, Tajnay János és Siskovics József) tettek meg adminisztrátornak. A 20 főből csupán Atzél Antal és Fáy Barnabás töltött be két adminisztrátori állást is. A második korszakra sem volt jellemző, hogy a főispánok tömegesen viselték volna több vármegye főispáni tisztségét, csupán három főről (Atzél Antal, Marich István Dávid és Lányi Imre) mondható el ez. Viszont Marich István Dávidot ebben a csoportban egyedülként három megye főispáni hivatalába is beiktatták.

A KÖZNEMES FŐISPÁNOK HIVATALVISELÉSÉNEK TÉRBELISÉGE

Hajós Ágnes szerint az 1790 és 1812 közötti diétákon megjelent köznemes főispánok által képviselt vármegyék több mint fele a korábbi török hódoltság területén helyezkedett el, és a vizsgált személyek egy része e megyék legelső tisztikarából

⁶⁰ Pálmány 2011: 223–224; Dienes 1826: 118 (1826-ban jegyzőnek írták). Rudits József a Regélő „első kegyes alapító és olvasói” között szerepelt 1833-ban alispánként. *Regélő* 1833. április 1.

⁶¹ *Hazai s külföldi tudósítások* 1837. április 22. 257. Ember Győző nem tudott arról, hogy Rudits tiszteletbeli tanácsos lett volna, 1837 és 1839 között a Helytartótanács köznemes tanácsosaként tüntette fel. Ember 1940: 204; Fallenbüchl 1994: 63.

került ki. A fentiek okát abban látta, hogy a volt hódoltsági régióban jóval kevesebb főnemes család élt.⁶²

Úgy gondolom, a térbeliség vizsgálatánál érdemes kitérni a középkori eredetű örökös és örökletes főispáni hivatalok kérdésére. Hajnik Imre kifejtette, hogy az „örökös” főispánság intézménye a 17–18. században élte virágkorát és a főispáni hivatalviselés elfogadott formája volt. Számításai szerint a 17–18. század fordulóján a nádori mellett kilenc egyházi és 14–16 világi örökös főispán által vezetett vármegye működött.⁶³

„Az örökös főispánokat a magyar közjog szoros értelemben vett *örökösökre és örökletesekre* osztályozta. Örökös főispánoknak (perpetui Comites) mondván azokat, kik a főispánságot egyházi vagy világi méltóságukhoz kapcsoltan bírták; örökleteseknek (haereditarii) azokat, kik azt családi méltóságképen viselték. A czimezésben azonban e különbség nem jutott kifejezéshez, mind ketten magokat a megye fő és örökös ispánjainak (supremi et perpetui Comites Comitatus) címezvén.”⁶⁴

A Habsburg kormányzat már III. Károly uralkodása alatt próbálta visszaszorítani az egyházi örökös főispánok számát, de ez a kísérlet csak az 1770-es években nyilvánult meg tényleges tettekben is, amikor Mária Terézia elhatározta, hogy a korábban főpapi székekkel összekötött főispáni hivatalokat világi személyekkel fogja betölteni. Ennek megfelelően 1776-ban a kalocsai érsekségről, 1777-ben a nyitrai, pécsi és veszprémi püspökségről, 1778-ban pedig a nagyváradai püspökségről választotta le a főispáni méltóságot. A világi örökletes főispánok kapcsán is szándéka volt az udvarnak, hogy visszaszerezze a befolyását a megyék irányítása és a saját politikai érdekeiknek megfelelő főispánok kinevezése terén. 1790-től az országgyűlések több ülésen is tárgyalták a kérdést, külön bizottságot is kirendeltek annak megvizsgálására, azonban az ügyben 1848-ig nem született határozat és így a világi örökletes főispánok a korszak végéig megmaradtak hivatalukban, még ha számuk természetes okokból csökkent is, és gyakran⁶⁵ helyettesítették őket adminisztrátorokkal.

Az 1790 és 1812 közötti korszakban kimutatható a köznemes főispánok által vezetett vármegyéknek egy déli-délkeleti tömbje, melybe 12 vármegye sorolható (Zágráb, Kőrös, Baranya, Tolna, Bács, Torontál, Temes, Krassó, Csanád, Békés, Arad és Bihar). A köznemes főispánok közül Békés vármegyébe három főt (Bedekovich Ferenc, Horváth Zsigmond és Lovász Zsigmond), Kőrös, Baranya, Torontál és Temes megyékbe két-két főt nevezett ki az uralkodó. A dél-délkeleti tömbbel szemben két észak-északkeleti vármegyei csoportosulás is kirajzolódik:

⁶² Hajós 2012: 87–88.

⁶³ Hajnik Imre idézett tanulmányában nem különböztette meg következesen az örökös és örökletes főispáni tisztségeket, hanem összefoglalóan örökös főispánoknak nevezte őket a legtöbbször: Hajnik 1888.

⁶⁴ Hajnik 1888: 3–15. Az idézet a 14–15. oldalon található.

⁶⁵ Hajnik 1888: 24–39.

az egyik Árva, Zólyom, Bars és Nyitra, a másik Borsod, Abaúj, Torna és Sáros megyéket foglalja magába. Előbbibe megyénként csak egy-egy köznemes főispánt neveztek ki, míg utóbbiban is csak Torna megyébe kerültek ketten (Fáy János Bertalan és Okolicsányi János). (Lásd 1. térkép.)

1. térkép. Az 1790 és 1812 közötti diétákon megjelent köznemes főispánok által a teljes pályafutásuk alatt főispáni minőségben vezetett vármegyék



Ha figyelembe vesszük az adminisztrátorként is tevékenykedő köznemes főispánok „adminisztrátori vármegyéit” is, akkor elmondható, hogy Almásy Ignác (Bars), Bedekovich Ferenc (Kőrös), Horváth Zsigmond (Békés), Semsey András (Ugozca) és Végh István (Baranya) annak a vármegyének a főispánja lett, amelyben korábban főispán-helyettesként működött. Korábbi tapasztalatuk gyaníthatóan elősegítette eredményesebb munkavégzésüket és lehetőséget adott a kapcsolatok kialakítására a helyi köznemes vezető réteggel, még akkor is, ha láthattuk, hogy nagyon sok esetben pont a helyben lakás hiánya és a vármegyétől való gyakori távollét volt a jellemző az adminisztrátorok és köznemes főispánok tevékenységére. Erre azért is szükség lehetett, mert – a jelenlegi adatok szerint – Lovász Zsigmondon kívül nem volt olyan személy, akit ugyanabba a megyébe neveztek volna ki főispánnak, ahol korábban vármegyei tisztséget töltött be. Ő 1770-ben Arad vármegye aljegyzője, 1772-ben pedig már főszolgabírói feladatait látta el, 1779-től 1785-ig Temes vármegye első alispánja volt, majd fél évtized alatt a Helytartótanács és a Kancellária köznemes tanácsosi állásait töltötte be,

míg végül 1791-ben kinevezték Békés vármegye főispánjának, tíz év múltán e széket lecserélte Temes vármegye főispáni pozíciójára.⁶⁶

Az 1825 és 1848 közötti időszak országgyűlésein megjelent köznemes főispánok vármegyéi a korábbiakhoz képest nagyobb területen szóródtak. A korábbi déli-délkeleti tömb ismét kirajzolódik, de kibővült Somogy és Verőce vármegyével. A két északi csoportosulás azonban jelentősen módosult: láthatunk egy északnyugati és egy északkeleti területet. Előbbinél Árva és Zólyom megye mellé csatlakozott Trencsén, Hont, Gömör és Kishont, illetve Torna vármegye, míg utóbbit Szabolcs, Ung és Máramaros vármegyék alkotják. A kinevezett személyek számát is figyelembe véve, három fő került Torna (Szilassy József, Atzél Antal és Marich István Dávid), Baranya (Végh István, Somssich Pongrác és Majláth III. György) és Verőce megyébe (Szegedy Ferenc, Lányi Imre és Siskovics József). Két köznemes főispánt neveztek ki Zágráb (Zdenczay Miklós és Péchy Imre), Somogy (Czindery László és Mérey Sándor), Torontál (Ghyczy József és Hertelendy Ignác), Tolna (Tihanyi Tamás és ifjabb Ürményi József), Szabolcs (Fáy Barnabás és Szegedy Ferenc) és Zólyom vármegyében (Boronkay István és Inkey Imre). (Lásd 2. térkép.)

2. térkép. Az 1825 és 1848 közötti diétákon megjelent köznemes főispánok által a teljes pályafutásuk alatt főispáni minőségben vezetett vármegyék



Ha bevonjuk az elemzésbe az „adminisztrátori vármegyéket” is, akkor elmondható, hogy Fáy Barnabás (Szabolcs), Gyürky Pál (Krassó), Hertelendy Ignác (Torontál), Inkey Imre (Zólyom), Majláth III. György (Baranya), Péchy

⁶⁶ Héjja 2009: 370–371.

János (Máramaros), Rudits József (Bács-Bodrog), Szegedy Ferenc (Szabolcs) és Tihanyi Ferenc (Temes) ugyanabban a vármegyében lett köznemes főispán, ahol korábban adminisztrátori feladatokat látott el. Figyelembe véve azokat a vármegyéket is, ahol a köznemes főispánok korábban, a hivatali pályájuk kezdetén vármegyei hivatalt (például főszolgabíró, főjegyző vagy alispán) töltöttek be, megfogalmazható, hogy a vizsgált alcsoport ötöde – Czindery László (Somogy), Hertelendy Ignác (Torontál), Majláth III. György (Baranya), Marczibányi Antal (Trencsén), Rudits József (Bács-Bodrog) és Somssich Pongrác (Baranya) – már abban a vármegyében viselte vármegyei hivatalait, amelyekben főispánnak kinevezték.

A KÖZNEMES FŐISPÁNOK CSALÁDI KAPCSOLATAI

A magyar történeti szakirodalomban széles körben ismert, hogy a főnemes családokat is és a köznemes famíliákat is szoros családi kapcsolatrendszer kötötte össze a késő rendi korszakban. Az utóbbi évtizedek kutatásai több új eredményt hoztak a témában mind a főnemeseket, mind pedig a köznemeseket illetően.⁶⁷ Jelen tanulmányban a családi kapcsolatokat a felekezeti hovatartozás szűrőjén keresztül vizsgáltam. Hajós Ágnes azt állapította meg az adatgyűjtéséből, hogy az általa elemzett 23 főből összesen négy személy volt protestáns, 13 köznemes főispán pedig katolikus, hat hivatalviselőről pedig nem rendelkezett adattal. A családi összeköttetések feltárása nem kapott hangsúlyt publikációjában.⁶⁸

Az 1790 és 1848 közötti országgyűléseken megjelent köznemes főispánok csoportjában 26 katolikus és hat protestáns (egy evangélikus és öt református) felekezeti személyt találtam, jelenleg 19 főről nincs adatom, de utóbbiak döntő többsége gyaníthatóan katolikus.⁶⁹ A vallási és a családi viszonyokat együttesen vizsgálva jó kiindulási pontnak tűnt a hat protestáns köznemes főispán (Ócsai Balogh Péter, Gyürky István, Gyürky Pál, Szilassy József, Tihanyi Ferenc és Tihanyi Tamás) családi összeköttetéseinek górcső alá vétele. (Lásd 1. ábra.) Az evangélikus köznemes főispán Ócsai Balogh Péter Nógrád vármegyében kezdte hivatali pályáját aljegyzőként, majd lépésről lépésre haladt fentebb a ranglétrán, 1783-ban már a megye másodalispáni feladatait látta el, onnan került a II. József által megreformált Királyi Kúria alsóbb fórumára, a Fellebbviteli Táblára tanácsosnak. II. József halála után is maradt a Kúrián, de akkor már a Hétszemélyes Tábla köznemes ülnökei sorában foglalt helyet. 1792-ben kinevezték Torontál vármegye köznemes főispánjának, majd átkerült a Kancelláriára köznemes tanácsosnak. 1795-ban ismét a Hétszemélyes Táblán találjuk, de akkor már főnemes ülnökként és Torontál vármegye főispáni székében. Utóbbit 1802-ben Zólyom

⁶⁷ Horváth Gy. Cs. 2017.

⁶⁸ Hajós 2012: 88.

⁶⁹ Pálmány 2011, 2019; *Magyar nemzeti zsebkönyv 1888–1905*; Szluha 2003; Szluha–Késmárky 2015.

1. ábra. Az Ócsai Balogh-Gyürky-Szilassy-Tihanyi rokonság

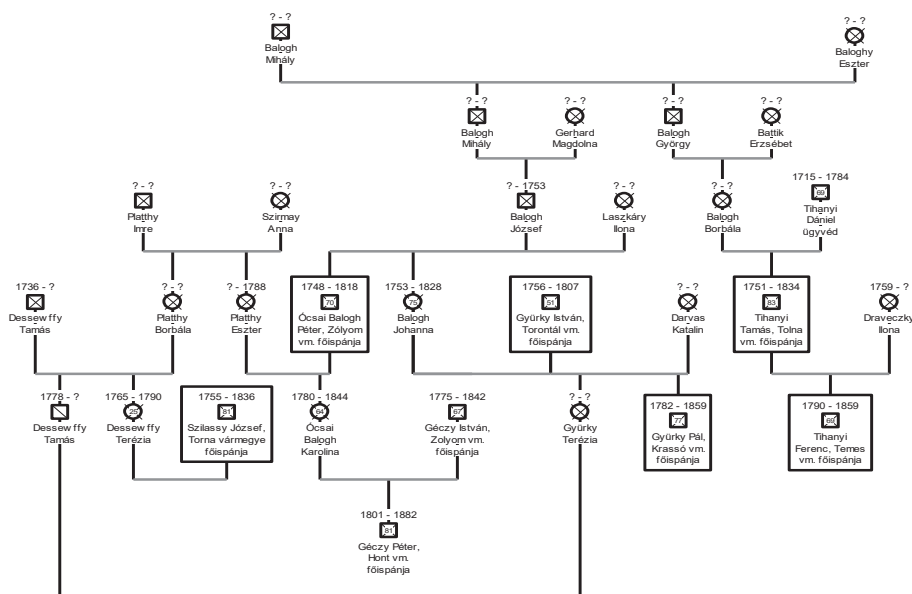

Források: Nagy 1857–1868: II. 142–143 (Ócsai Balogh); Nagy 1857–1868: Pótlék 51–52 (Ócsai Balogh); Nagy 1857–1868: IV. 345 (Géczy); Nagy 1857–1868: Pótlék 248–250 (Géczy); Nagy 1857–1868: IV. 502–504 (Gyürky); Nagy 1857–1868: IX. 320 (Platty); Nagy 1857–1868: X. 719 (Szilassy); Nagy 1857–1868: XI. 220–221 (Tihanyi); *Magyar nemzetségi zsebkönyv* 1905: 585 (Szilassy); Szluha 2008: 136–137 (Dessewffy).

vármegye főispáni hivatalára cserélte, melyet 1818-ben bekövetkezett haláláig viselt. Ócsai Baloghot az evangélikus egyházban 1786-ban helyettes, majd 1788-ban egyetemes világi főfelügyelővé nevezték ki, mely tisztségét szintén haláláig töltötte be.⁷⁰

Ócsai Balogh Péter Platty Esztert vette feleségül, akinek a testvére, Platty Borbála Dessewffy Tamással kötött házasságot, és az ő közös gyermeküként látta meg a napvilágot Dessewffy Terézia, aki a református Szilassy József felesége lett. Szilassy József 1785-ben kezdte meg vármegyei hivatalviselését Nógrád vármegyében, egy évtized alatt alszolgabírói, főszolgabírói és főjegyzői feladatokat látott el. 1795-ben kinevezték a Királyi Tábla létszámfeletti ülnökének, majd az ítélmesteri ranglétra megmászása után, 1819-ben a Hétszemélyes Tábla köznemes ülnökeinek sorába került. 1825-ben Zemplén vármegye adminisztrátorának tették meg, 1827-ben pedig a Hétszemélyes Tábla főnemes ülnöke és Torna vármegye köznemes főispánja lett. Halála előtt nem sokkal elnyerte a koronaöri

⁷⁰ Horváth I. 1995: 33–36; Pálmány 2019: 119; MNL OL O 11 (1795. július 27.: a kancelláriai előadó tanácsos Balogh Pétert kinevezték a Hétszemélyes Tábla ülnökének Sigray Károly gróf helyére).

méltóságot. Szilassy bírói hivatalai mellett 1810-től a dunamelléki református egyházkerület főgondnoki székét is betöltötte.⁷¹

Ócsai Balogh Péter Johanna nevű testvérének a református Gyürky István volt a férje, aki az első házasságából hozta Gyürky Pál nevű fiát. Gyürky István is Nógrád vármegyében viselt hivatalt pályája kezdetén, az 1790-es évek elején a vármegye másodalispánjaként tevékenykedett, és innen került a Kamara köznemes tanácsosainak sorába, néhány évvel később már a Kancellária előadó tanácsosai között találjuk. Élete és karrierje végén a Hétszemélyes Tábla főnemes ülnöke lett Torontál vármegye köznemes főispáni székének betöltése révén. Gyürky István a losonci református egyház és gimnázium főgondnoki feladatait is ellátta egyéb hivatalai mellett.⁷² Darvas Katalintól született fia, Gyürky Pál szintén Nógrád vármegyében vállalt vármegyei szolgálatot, 1803-ban tiszteletbeli aljegyzőként indult pályája, majd a szécsényi járás alszolgabírája, később pedig főszolgabírája lett. 1811-ben főjegyzővé, 1817-ben másodalispánná választották, 1818 és 1828 között az első alispáni feladatokat látta el Nógrád vármegyében. 1830-ban Krassó vármegye adminisztrátorává, 1832-ben pedig főispánjává nevezték ki.⁷³ Gyürky Istvánnak Darvas Katalintól született lánya, Gyürky Terézia pedig a fent említett Desseffy Tamás és Platthy Borbála fiához, Desseffy Tamáshoz ment feleségül.

Ócsai Balogh Péter apjának az unokatestvére Balogh Borbála volt, aki a református Tihanyi Dániel ügyvéddel lépett házasságra. Ebből a frigyből született Tihanyi Tamás, aki Pest-Pilis-Solt vármegye másodalispánja volt a józsefi reformidőszak második felében, majd a Fellebbviteli Táblára került tanácsosnak, II. József halála után pedig kinevezték a Királyi Táblára alországbírónak. Bő tíz évvel később a Hétszemélyes Tábla köznemes ülnöke lett, 1825-ben pedig megtették a Hétszemélyes Tábla főnemes ülnökének Tolna vármegye főispánjaként, mely hivatalait az 1834-ben bekövetkezett haláláig viselte.⁷⁴ Tihanyi Tamás Draveczy Ilonától született fiát Tihanyi Ferencnek hívták, és ugyancsak Nógrád megyében viselt vármegyei hivatalokat, a szécsényi járás szolgabírájából a megye másod-, majd első alispánja lett. 1836-ban nevezték ki Temes vármegye adminisztrátorának, 1845-ben pedig Temes megye főispánjának és a Hétszemélyes Tábla főnemes ülnökének.⁷⁵

A fent ismertetett klán tagjaihoz kapcsolható még – noha köznemes főispánként nem vett részt országgyűlésen – Géczy István is, aki Ócsai Balogh Péter Platthy Esztertől született, Karolina nevű lányát vette feleségül. Az evangélikus

⁷¹ Fallenbüchl 1988: 95; Fallenbüchl 1994: 102, 114; Baják 2013: 137–142.

⁷² Fallenbüchl 1994: 102; Pálmány 2019: 132; MNL OL A 79 (1795–1806: Kancellária, tanácsos); MNL OL O 11 31 (1806. október 31.: kinevezték a Hétszemélyes Tábla ülnökének báró Perényi István helyére); Schematismusok 1789–1807.

⁷³ *Jegyző-könyv* 1832–1836: IV; *Jegyző-könyv* 1839–1840: II; *Jegyző-könyv* 1843–1844: II; *Jegyző-könyv* 1847–1848: II; Nagy I. 1857–1868: 4. 503–504; Fallenbüchl 1994: 84; Pálmány 2011: 195.

⁷⁴ MNL OL O 11 83–84 (1803. november 5.: kinevezték a Hétszemélyes Tábla ülnökének).

⁷⁵ MNL OL O 11 85 (1845. október 30.: Temes vármegye főispánját kinevezik a Hétszemélyes Tábla ülnökének).

Géczy 1789–1805 között Zólyom vármegye jegyzőjeként tevékenykedett (1802-től Balogh volt a vármegye köznemes főispánja), majd titkári és később köznemes tanácsosi álláshoz jutott a Helytartótanácsnál. 1819-től két évig az erdélyi úrbéri összeírás királyi biztosának rendelték ki, 1821-ben nevezték ki Ugocsa vármegye adminisztrátorának, 1824-ben azonban már a Kancellária előadó tanácsosának tették meg. 1832-től Zólyom vármegye főispáni székét is betöltötte. Utóbbi két hivatalát 1842-ben bekövetkezett haláláig viselte.⁷⁶ Géczy István Balogh Karolinától született fia Géczy Péter volt, akit a vizsgált korszak időhatárán túl, 1848. május 8-án kineveztek Hont vármegye főispánjának.⁷⁷

A fent bemutatott szoros családi kötelékek kialakítása mindazonáltal nemcsak a protestáns felekezetű köznemes főispánokra volt jellemző, hanem a katolikusokra is. A kutatás jelenlegi fázisában a katolikus köznemes főispánok mintegy felének tudtam meghatározni a családi kapcsolatait. Úgy feltételezem, hogy a későbbiekben közvetítő családok segítségével (ezek olyan famíliák, melynek tagjai nem szerepelnek a vizsgált csoportban, de rajtuk keresztül összekapcsolhatók az elemzett személyek) ábrázolhatóvá válik a diétai katolikus köznemes főispánok teljes sokasága is. Ezen családok egy részének esetében Semsey Pál és Okolicsányi Erzsébet házassága jelentheti az összekötő kapcsot (lásd a 2–4. ábrát, melyeken az összekötő személyeket világoszürke színnel jelöltem). Az említett Okolicsányi Erzsébet unokahúga Okolicsányi Klára, Szent-Iványi Ferenc édesanyja volt. Szent-Iványi Ferenc mintegy két és fél évtizeden keresztül állt Nógrád vármegye szolgálatában, 1757-ben kezdte pályáját tiszteletbeli aljegyzőként, majd a megye főjegyzői, később másodalispáni hivatalának betöltése után 1769-ben megválasztották első alispánnak. 1772-ben a Királyi Táblára nevezték ki személynöki ítélmesternek, 1783 és 1785 között a Kancellária köznemes tanácsosa volt. II. József 1785-ben megtette kassai kerületi biztosnak és Sáros vármegye főispánjának. A 18–19. század fordulóján elnyerte a tárnokmesteri méltóságot, pályája csúcán pedig az országbírói pozíciót töltötte be.⁷⁸ Testvére, Szent-Iványi Anna báró Révay Simonhoz ment feleségül, akit II. József a munkácsi kerület királyi biztosává nevezett ki.⁷⁹ Szent-Iványi Anna és Révay Simon unokája pedig, akit szintén Simonnak hívtak, Tajnay János Árva vármegye köznemes főispánjának a lányát vezette oltár elé.⁸⁰ (Lásd 2. ábra.)

Semsey Pál és Okolicsányi Erzsébet házassága jelentőséggel bírt a Péchy és a Fáy család szempontjából is. Semsey Pál és Okolicsányi Erzsébet gyermekeként született Semsey József, aki beházasodott a Péchy családba. A korszak jelentős kúriai bírójának, Péchy Zsigmondnak a lányát, Péchy Franciskát vette feleségül.⁸¹

⁷⁶ Ember 1940: 203, 206; Pálmány 2011: 191.

⁷⁷ Pálmány 2011: 927–928.

⁷⁸ Sebők 2017: 58. Vö.: Szántay 2005: 378.

⁷⁹ Szántay 2005: 376; Pálmány 2011: 148; Szántay 2014: 1171–1172.

⁸⁰ Pálmány 2011: 226–227.

⁸¹ Péchy Zsigmondra: Sebők 2017: 50.

2. ábra. A Szent-Iványi-Tajnay rokonság

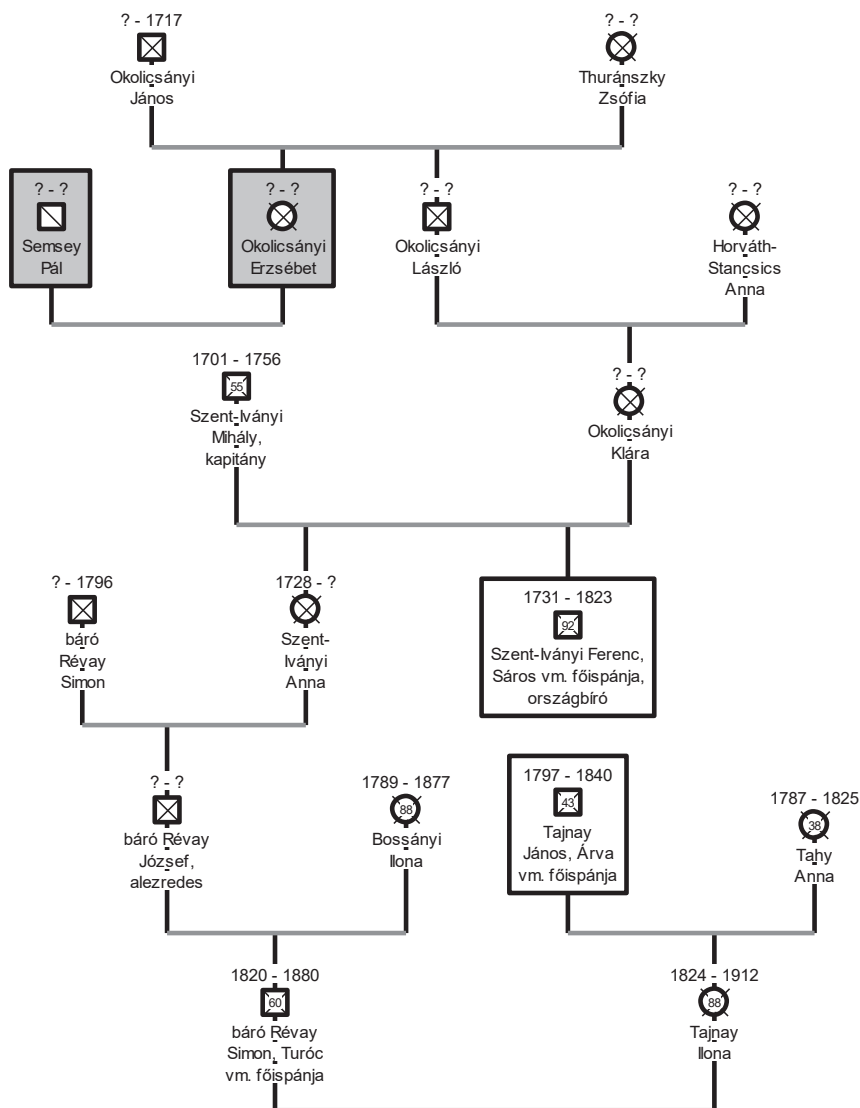

Források: Szluha 2000: 440–441 (Okolicsányi); Szluha 2000: 672–673 (Szent-Iványi); Szluha 2005: 558–559 (Tajnay); Szluha 2008: 720–721 (Révay).

Franciska unokaöccse és Péchy Zsigmond unokája volt Péchy János, aki Sáros vármegye főjegyzője, majd alispáni hivatalában tevékenykedett. Utána 1821-ben kinevezték Máramaros vármegye adminisztrátorának, 1824-ben pedig a megye köznemes főispánjának, mely hivatalát 1831-ben bekövetkezett haláláig viselte.⁸²

⁸² Pálmány 2011: 219.

fel. 1808-tól bő egy évtizeden át a Kancellária előadó tanácsosa volt, 1817-ben kinevezték Szabolcs vármegye adminisztrátorának, 1825-ben pedig főispánjának. Időközben Ung vármegye adminisztrátori teendőit is rábízták.⁸⁶ Fáy Ágoston Abaúj vármegye másodalispáni és első alispáni székét töltötte be a 18. század utolsó két évtizedében, 1800-ban a Tiszán Innen Kerületi Tábla elnöke lett, 1830-ban Bereg vármegye adminisztrátorának tették meg, majd 1807-ben Ugocsa vármegye köznemes főispánjának nevezték ki, mely hivatalát haláláig viselte. 1808. december 30-án grófi rangemelésben részesült.⁸⁷ A Fáy és a Péchy család közötti házassági kapcsolat tovább erősödött Fáy Ágoston Sághy Anna bárónőtől született lányának, Fáy Annának és a korábban említett Péchy Gábor kúriai bíró unokájának, Péchy Józsefnek az egybekelésével.

4. ábra. Az Almásy-Semsey-Klobusiczky-Okolicsányi rokonság

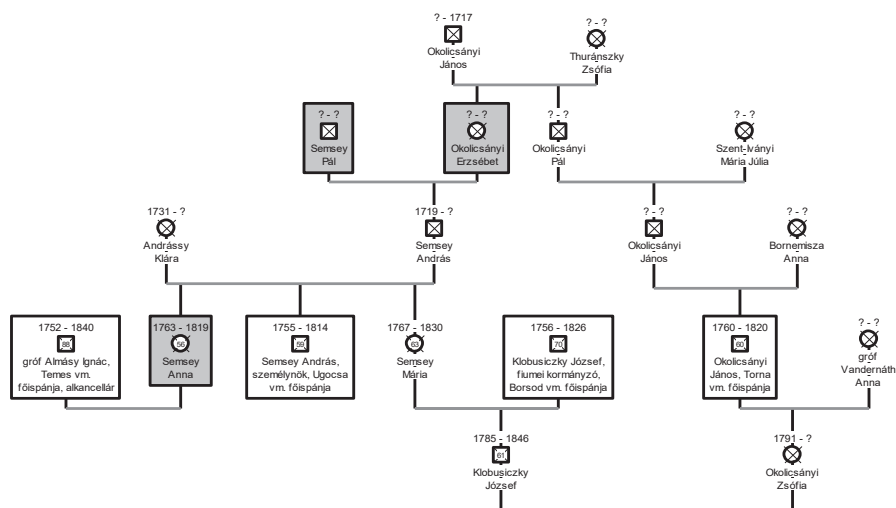

Források: Szluha 2006: 310–311 (Klobusiczky); Szluha 2008: 368–371 (Semsey); Szluha 2000: 440–441 (Okolicsányi); Almásy 1903: leszármazási tábla (Almásy); Reiszig 1916: 1–5 (Almásy).

Semsey Pál és Okolicsányi Erzsébet házassága Almásy Ignác Temes, Semsey András Ugocsa, Klobusiczky József Borsod és Okolicsányi János Torna vármegyei köznemes főispán közeli rokonságának megalapozásában is fontos kapcsolódási pontnak bizonyult. (Lásd 4. ábra.) Almásy Ignác és Semsey Anna frigyre lépése azonban egy másik nagy katolikus családi hálózatra irányítja rá a figyelmet, melyben a korszak olyan személyiségei álltak rokonságban, mint Almásy Pál fiumei kormányzó és Arad vármegye főispánja, Almásy Ignác, a későbbi gróf és alkancellár, Ürményi József országbíró, Végh Péter országbíró, Szécheny Sándor

⁸⁶ Sebők 2020: 170–171.

⁸⁷ MNL OL A 57 1807–1810: 708–709; Pálmány 2019: 129.

kamaraelnök, illetve Somssich Pongrác személynök. (Lásd 5–7. ábra.) Utóbbi rokonsági hálózat részleteit a tudományos szakirodalom nemrégiben részletesen feltárta, itt nem tartom szükségesnek az eredményeket megismételni.⁸⁸

5. ábra. Az Almásy-Semsey-Ürményi rokonság

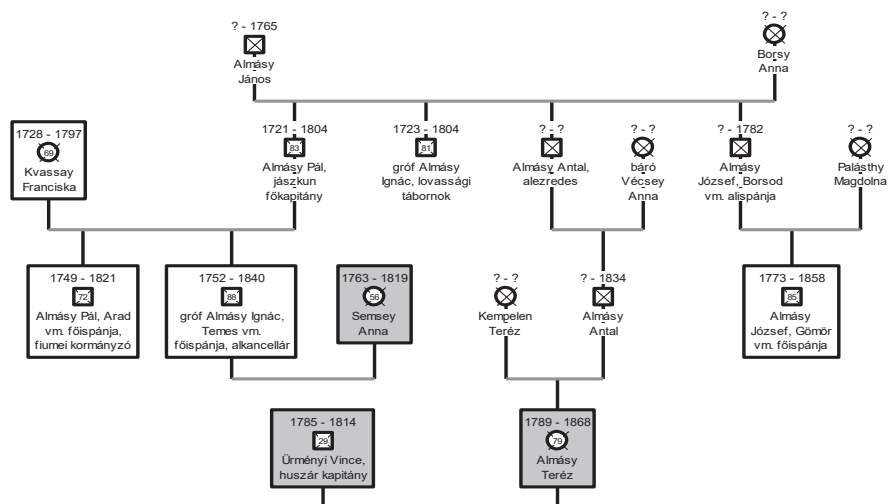

Források: Almásy 1903: leszármazási tábla (Almásy); Reiszig 1916: 1–5 (Almásy); Szluha 2008: 368–369 (Semsey).

6. ábra. Az Ürményi-Inkey-Somssich-Végh rokonság

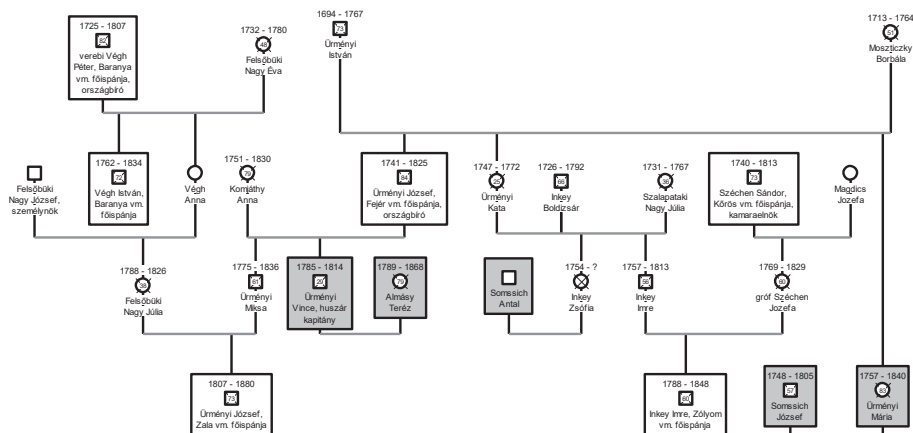

Források: Szluha 2002: 337–338 (Széchenyi); Szluha 2005: 658–659 (Ürményi); Szluha 2011: 636–637 (Inkey); Szluha 2012: 176–177 (Felsőbüki Nagy); Szluha 2012: 795 (verébi Végh).

⁸⁸ Horváth Gy. Cs. 2017: 65–74.

7. ábra. Az Ürményi-Somssich-Siskovics-Rudits rokonság

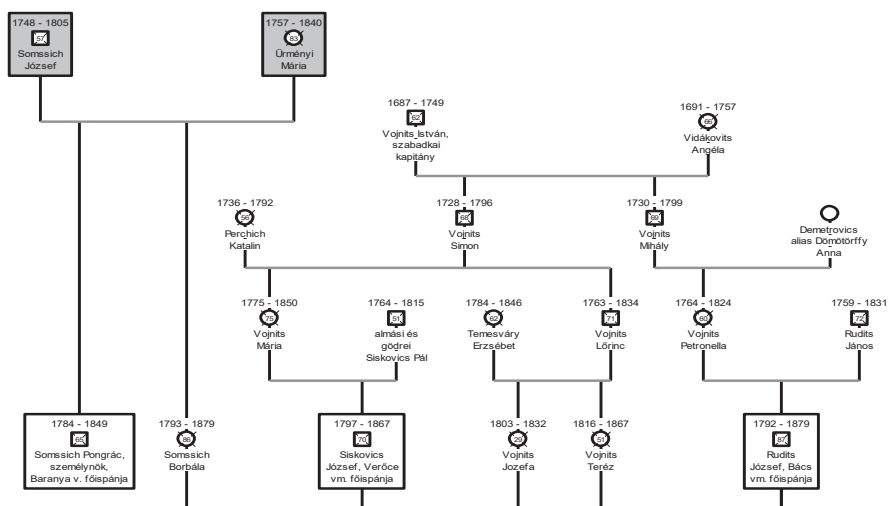

Források: Szluha 2002: 314–315 (Rudits); Szluha 2002: 322–323 (Siskovics); Szluha 2002: 382–383, 400–401, és 406–407 (Vojnits); Szluha 2005: 658–659 (Ürményi).

* * *

Az 1790 és 1848 közötti diétákon megjelent köznemes főispánok hivatalviseléséről összefoglalóan elmondható, hogy míg az első korszakban (1790–1812) a csoport tagjainak fele vármegyei hivatalokban, addig a másik fele a rendi korszak által kínált legváltozatosabb állásokban kezdte pályafutását. Ez a kép a reformkorban meglehetősen leegyszerűsödött, és az számított kivételesnek, ha valaki valamely országos kormányzernél kezdte a pályafutását, ami a vármegyei hivatalviselés jelentőségének növekedését és feltehetően a kormányzések professzionalizációjának fejlődését is mutatja.

A megyei kereteken túllépve, az első korszakban országgyűlésen résztvevő köznemes főispánok egyharmadára volt jellemző, hogy a kormányzések közötti átjárással több különböző hivatali állást (helytartótanács, kancelláriai, kamarai) is betöltöttek, és ezzel szerteágazó gyakorlati tapasztalatokra tettek szert. Közülük kerültek ki döntő részben azok a személyek is, akik országos méltóságra emelkedtek, melyek között a legmagasabb rendi státuszok (személynök, tárnokmester, országbíró, alkancellár, kincstartó, kamaraelnök) elérésére is lehetőségük nyílt. A vizsgált korszak második felének országgyűlésein megjelenő köznemes főispánok közel fele már nem viselt kormányzékai állást, hanem a vármegyei struktúrán belül helyezkedett el. A vármegye vezető állásaiból (alispán, főjegyző) nem a kamarai, kancelláriai vagy helytartótanácsai állások felé törekedtek – vagy ha pályáztak is ilyen állásokra, akkor sikertelenül, és ezzel komoly kormányzati pénzügyi-közigazgatási tapasztalatoktól estek el –, hanem elvállalták egy-egy megye adminisztrátori hivatalát (egyre nagyobb számban saját vármegyéjüket) és az

udvarnak tetsző működésük után kinevezték őket köznemes főispánnak. Esetükben tehát már a bécsi udvar sem követelte meg az országos kormányhivatalokban szerzett szélesebb körű tapasztalatokat, hanem a helyi hatalmi viszonyokat jól ismerő és azokat talán hatékonyan befolyásolni tudó személyekre kezdett támaszkodni érdekei érvényesítésekor. Ennek a hivatali pályának a létjogosultságát bizonyítja, hogy míg az 1825 előtti országgyűléseken résztvevők fele, addig a reformkoriaknak már kétharmada látott el adminisztrátori feladatokat a karrierje során. Ezzel párhuzamosan az is jól látszik, hogy a korábbiakkal ellentétben országos méltóságok elnyerésére egyre kisebb esélyük kínálkozott, 1825 után egyedül Majláth II. György jutott el az – akkoriban elérhető egyik legmagasabb – országbírói állásba. Az is kirajzolódik, hogy a jómódú birtokos köznemesi rétegből származó köznemes főispánok stabilan a kezükben tartották – az országgyűlések alsótábláját vezető, politikai szempontból kiemelten bizalmi jellegű – személynöki hivatalt. A köznemes főispánok felemelkedési csatornáinak szűkülését viszont az mutatja, hogy míg 1825 előtt négyen részesültek főnemesi rangemelésben, addig 1825 és 1848 között egyikük sem. A köznemes főispánok hivatalviselésének térbeliségét vizsgálva úgy tűnik, hogy a korábban már ismert hódoltsági és főleg bánáti vármegyék közül Temes és Torontál vármegyéket szinte a teljes korszakban köznemes főispánok igazgatták, ugyanez mondható el Békés, Torna és Zólyom megyékről is. További kutatásoknak kell kideríteni, milyen közös jellemzői lehetnek még az előbb említett vármegyéknek amellet, hogy döntő többségük besorolható a „töröktől visszafoglalt terület” kategóriájába.

A történettudomány előtt korábban is ismert volt a köznemesség szoros családi kapcsolatainak jelentősége. De a tanulmány egyik legfontosabb eredményének mégis azt látom, hogy milyen tisztán kirajzolódott az a Nógrád vármegyében hivatalt vállaló, protestáns felekezetű csoport (klán), melynek tagjai generációkon át meg tudták őrizni társadalmi és hivatali pozíciójukat. Ezzel a türelmi renDELETE által megnyitott lehetőségeket megragadva, a protestáns világi kormányzati hivatali elit megteremtésében is komoly szerepük volt mindamellet, hogy a klán egyes tagjai a protestáns egyházon belül is vezető világi funkciókat láttak el. (Lásd 1. ábra.) a klánszerű szerveződés azonban nemcsak a protestánsokra volt jellemző, hiszen legalább két katolikus csoportot is azonosítani tudtam, melyek szintén házasságokkal erősítették meg családjaik társadalmi és hivatali helyzetét.

FORRÁSOK

Magyar Nemzeti Levéltár Országos Levéltára (MNL OL)

Magyar kancelláriai levéltár

A 57 Királyi könyvek, 1527–1867.

A 79 Index individuorum Cancellariae, Névmutató könyv 1690–1821.

Bírósági levéltárak

○ 11 Kúriai levéltár, Index Rescriptorum ad Tabulam Regiam Septemvirealem.

○ 12 Kúriai levéltár, Index Rescriptorum ad Tabulam Regiam Judiciariam. 1. kötet.

Naponként-való 1790–1791: Naponként-való jegyzései az 1790dik esztendőben Felsőleges II. Leopold tsászár, és Magyar ország király által, szabad királyi várossába Budára, Szent Jakab havának 6dik napjára rendelt, 's Szent András havának 3dik napjára Posony királyi várossába által-téteett, 's ugyan ott, következő 1791dik esztendőben, böjt-más havának 13dik napján bé-fejeztetett Magyar ország gyűlésének. Buda.

Naponként-való 1792: Naponként-való jegyzései az 1792dik esztendőben felséges Ferentz Magyar, és Cseh ország király által, szabad királyi várossába Budára pünkösöd havának 20dik napjára rendelt, 's ugyan ott azon esztendőben Szt. Iván havának 26dik napján bé-fejezett Magyar ország gyűlésének. Buda.

Naponként-való 1796: Naponként-való Jegyzései az 1796dik esztendőben Felsőleges Második Ferentz Római Tsászár, Magyar, és Tseh Ország koronás Királya által Posony Szabad Királyi Várossában Szent-András havának 6dik napjára rendeltt Magyar Ország Gyűlésének. Pozsony.

Naponként-való 1802: Naponként-való jegyzései az 1802dik esztendőben felséges második Ferentz római tsászár Magyar, és Tseh ország koronás királya által Posony szabad királyi várossában pünkösöd havának 2-dik napjára rendeltt, s ugyan ott azon esztendőben Mind Szent havának napjában be-fejezett Magyar Ország Gyűlésének. Buda.

Naponként-való 1805: Naponként-való jegyzései az 1805dik esztendőben Felsőleges Második Ferencz romai császár, Magyar és Cseh ország' koronás királya által Pošony szabad királyi várossában mindszent - havának 13-dik napjára rendeltt Magyar ország' gyűlésének. Pozsony.

Jegyző-könyv 1807: Felsőleges Első Ferentz austriai császár, Magyar' és Cseh ország' koronás királyától Buda szabad királyi fővárosába 1807-dik esztendőben, Sz. György-havának 5-dik napjára rendeltetett Magyar ország' gyűlésének jegyző-könyve. Pest.

Jegyző-könyv 1808: Felsőleges Első Ferentz austriai császár, Magyar', és Cseh ország' koronás királyától Pošony szabad királyi 1808-dik esztendőben, boldog aszszony havának 28dik napján rendeltetett Magyar ország gyűlésének írásai. Pozsony.

Jegyző-könyv 1811–1812: Felsőleges Első Ferentz austriai tsászár, Magyar, és Cseh ország koronás királyától Pozsony szabad királyi városába 1811-dik esztendőben, kis-asszony havának 25-dik napjára rendeltetett Magyar ország gyűlésének jegyző könyve. Pozsony.

Jegyző-könyv 1825–1827: Felsőleges Első Ferentz Auliai Császár, Magyar, és Cseh Ország Koronás Királyától Pošony Szabad Királyi Várossában, 1825-dik Esztendőben, Szent-Mihály Havának 11-dik napjára rendeltetett Magyar Ország Gyűlésének Jegyző könyve. Pozsony.

Jegyző-könyv 1830: Felsőleges Első Ferentz Auliai Császár, Magyar, és Cseh Ország Koronás Királyától Pošony Szabad Királyi Városába, 1830-ik Esztendőben, Szent-Mihály Havának 8-ik napjára rendeltetett Magyar Ország Gyűlésének Jegyző könyve. Pozsony.

Jegyző-könyv 1832–1836: Felsőleges Első Ferentz Auliai Császár, Magyar, és Cseh Ország Koronás Királyától Pošony Szabad Királyi Városába, 1832-ik Esztendőben Karácson havának 16-ik napjára rendeltetett Magyar Ország Gyűlésének Jegyző könyve. Pozsony.

Jegyző-könyv 1843–1844: Felséges Első Ferdinánd ausztriai császár, Magyar- és Csehországnak e néven Ötödik Apostoli királya által szabad királyi Pozsony városában 1843dik esztendei pünkösöd hava 14dik napjára rendeltetett magyarországi közgyűlésnek naplója a tekintetes Karoknál és Rendeknél. 5. kötet. Pozsony.

Jegyző-könyv 1847–1848: Felséges Első Ferdinánd ausztriai császár, Magyar- és Csehországnak e néven Ötödik Apost. királya által szabad királyi Pozsony városában 1847-ik esztendei Szent-András hava 7-ik napjára összehívott magyarországi közgyűlésnek naplója a tekintetes Karoknál és Rendeknél. Pozsony.

Magyar nemzetségi zsebkönyv. 1888–1905. Budapest.

Schematismusok 1785–1800: *Vetus et novum calendarium ad annum [...].* Tyrnaviae.

Schematismusok 1801–1847: *Novum calendarium ad annum a nativitate Salvatoris [...].* Budaë.

Hazai s Külföldi Tudósítások 1837–1838.

Jelenkor 1846.

Magyar Hirmondó 1794.

Magyar Kurír 1790, 1804.

Nemzeti Újság 1840.

Regélő 1833.

HIVATKOZOTT IRODALOM

Almásy Dénes 1903: *A zsadányi és törökszentmiklósi Almásy grófok.* Kétegyháza.

Baják László 2013: Szilassy József élete és halotti címere. In: Szvitek Róbert József (szerk.): *Folia Historica. A Magyar Nemzeti Múzeum Történeti Évkönyve XXVIII.* Budapest, 135–143.

Ballabás Dániel 2013: A magyar nemesség társadalmi tagolódása (16–20. század). In: Kollega Tarsoly István – Kovács Eleonóra – Pandula Attila – Vitek Gábor (szerk.): *Genealógia 2.* Budapest, 7–57.

Bán Péter (szerk.) 2011: *Heves megye történeti archontológiája (1681–)1687–2000.* (A Heves Megyei Levéltár forráskiadványai 14.) Eger.

Bónis György 1935: *A bírósági szervezet megújítása III. Károly korában, Systematica Commissio.* (Értekezések Eckhart Ferenc Jogtörténeti szemináriumából 5.) Budapest.

Csizmadia Andor (szerk.) 1979: *Bürokrácia és közigazgatási reformok Magyarhonban.* Budapest.

Csizmadia Andor 1974: Az adminisztrátori rendszer Magyarországon és a Fejér megyei adminisztrátorság. In: Farkas Gábor (szerk.): *Fejér megyei történeti évkönyv 8.* Székesfehérvár, 233–274.

Csizmadia Andor 1976: *A magyar közigazgatás fejlődése a XVIII. századtól a tanácsrendszer létrejöttéig.* Budapest.

Dienes Imre 1826: Jelességek. *Tudományos Gyűjtemény* (10.) 9. 117–120.

- Dobszay Tamás – Forgó András – ifj. Bertényi Iván – Pálffy Géza – Rácz György – Szi-jártó M. István (szerk.) 2013: *Rendiség és parlamentarizmus Magyarországon. A kezdetektől 1918-ig.* Budapest.
- Dobszay Tamás – H. Németh István – Pap József – Szi-jártó M. István (szerk.) 2020: *Rendi országgyűlés – polgári parlament. Érdekképviselet és törvényhozás Magyarországon a 15. századtól 1918-ig.* Budapest – Eger.
- Donadello, Claude André – Cseh Géza – Pozsonyi József 2007: *A muraszombati, szécsi-szigeti és szapári Szapáry család története.* (Régi magyar családok 6.) Debrecen.
- Ember Győző 1940: *A M. Kir. Helytartótanács ügyintézésének története, 1724–1848.* Budapest.
- Fallenbüchl Zoltán 1988: *Magyarország főméltóságai, 1526–1848.* Budapest.
- Fallenbüchl Zoltán 1994: *Magyarország főispánjai, 1526–1848.* Budapest.
- Gózszy Zoltán 2019: A püspök-főispánokkal kapcsolatos elvárások és minták Mária Terézia idején. Klimo György püspök és főispán. *Századok* (153.) 6. 1167–1188.
- Hajdu Lajos 1982: *II. József igazgatási reformjai Magyarországon.* Budapest.
- Hajnik Imre 1888: *Az örökös főispánság a magyar alkotmánytörténetben.* Budapest.
- Hajós Ágnes 2012: Ellenzék vagy lojális szolga? Köznemes főispánok politikai szerepe a felső táblán, 1790–1812. In: Szi-jártó M. István – Szűcs Zoltán Gábor (szerk.): *Politikai elit és politikai kultúra a 18. század végi Magyarországon.* Budapest, 76–98.
- Héjja Julianna Erika 2009: *Békés vármegye archontológiája és prozopográfia, 1715–1848.* (Közlemények Békés megye és környéke történetéből 11.) Gyula.
- Horváth Gyula Csaba 2017: A 18. század végi és a reformkori hatalmi elit rokoni kapcsolati hálózata. *Korall* (18.) 70. 65–83.
- Horváth István 1995: Ócsai Balogh Péter élete és munkássága (1748–1818). In: Horváth István: *Eszmék, eszmények, magatartások. 150 év politikusi Nógrádban, 1790–1940.* Salgótarján, 30–68.
- Hudi József 2001: A vármegyei önkormányzatok a 18–19. századi Magyarországon. *Comitatus* (11.) 1–2. 124–133.
- Márkus Dezső (szerk.) 1900: *Magyar törvénytár. Corpus Juris Hungarici, 1657–1740.* Budapest.
- Márkus Dezső (szerk.) 1907: *Magyar jogi lexikon. Hat kötetben.* 6. kötet. Budapest.
- Mártonffy Károly 1939: *A magyar közigazgatás megújulása.* Budapest, 94–111.
- Nagy Imre Gábor 2007: Baranya vármegye főispánjai (1688–1950). In: Nagy Imre Gábor (szerk.): *A Baranya Megyei Levéltár Évkönyve 2006–2007.* (Baranyai történelmi közlemények 2.) Pécs, 81–160.
- Nagy Iván 1857–1868: *Magyarország családai címerekkel és nemzedékrendi táblákkal.* 1–12. és Pótkötet. Pest.
- Pálmány Béla 1997: A magyarországi nemesség társadalmi tagolódása (1686–1815). In: Ódor Imre – Pálmány Béla – Takács Péter (szerk.): *Mágnások, birtokosok, címerlevelek.* (Rendi társadalom – polgári társadalom 9.) Debrecen, 37–96.
- Pálmány Béla 2011: *A reformkori magyar országgyűlések történeti almanachja, 1825–1848.* 1–2. kötet. Budapest.
- Pálmány Béla 2019: *A magyar rendi országgyűlések történeti almanachja, 1790–1812.* 1–2. kötet. Budapest.

- Palugyay Imre, ifjabb 1844: *Megye-rendszer hajdan és most. Törvény- történet- oklevelek 's egyéb rokon kútfők után. Megye-hivatalok.* 2. kötet. Pest.
- Reiszig Ede 1916: Az Almásy család nemesi ága (egy melléklettel). *Levéltárosok Lapja* (4.) 1–2. 1–5.
- Sebők 2017: Az 1722–1792 közötti országgyűléseken részt vevő és részt nem vevő ítélő-mesterek prozopográfiai elemzése. *Korall* (18.) 70. 36–64.
- Sebők 2020: Az 1722–1792 közötti országgyűléseken részt vevő és részt nem vevő érseki ülnökök és királyi ülnökök prozopográfiai elemzése. In: Dobszay Tamás – H. Németh István – Pap József – Szijártó M. István (szerk.): *Rendi országgyűlés – polgári parlament. Érdekképviselés és törvényhozás Magyarországon a 15. századtól 1918-ig.* Budapest – Eger, 157–193.
- Szántay, Antal 2005: *Regionalpolitik im alten Europa. Die Verwaltungsreformen Josephs II. in Ungarn, in der Lombardei und in den österreichischen Niederlanden, 1785–1790.* Budapest.
- Szántay Antal 2014: II. József kerületi biztosai. *Századok* (148.) 1171–1185.
- Szijártó M. István 2005: *A Diéta. A magyar rendek és az országgyűlés, 1708–1792.* Budapest.
- Szijártó M. István 2006: Bevezetés. A 18. századi magyar rendiség és a *bene possessionati* felemelkedése. In: Szijártó M. István: *Nemesi társadalom és politika. Tanulmányok a 18. századi magyar rendiségről.* Budapest, 7–16.
- Szijártó M. István – Szűcs Zoltán Gábor (szerk.) 2012: *Politikai elit és politikai kultúra a 18. század végi Magyarországon.* Budapest.
- Szinnyei József 1891–1914: *Magyar írók élete és munkái.* 1–14. kötet. Budapest.
- Szluha Márton 2000: *Liptó vármegye nemes családjai.* Budapest.
- Szluha Márton 2002: *Bács-Bodrog vármegye nemes családjai.* Budapest.
- Szluha Márton 2003: *Nyitra vármegye nemes családjai.* 1. kötet. Budapest.
- Szluha Márton 2005: *Nyitra vármegye nemes családjai.* 2. kötet. Budapest.
- Szluha Márton 2006: *Felvidéki nemes családok.* 1. kötet. Budapest.
- Szluha Márton 2008: *Felvidéki nemes családok.* 2. kötet. Budapest.
- Szluha Márton 2011: *Vas vármegye nemes családjai.* 1. kötet. Budapest.
- Szluha Márton 2012: *Vas vármegye nemes családjai.* 2. kötet. Budapest.
- Szluha Márton – Késmárky István 2015: *Felvidéki nemes családok.* 3. kötet. Budapest.
- Tilcsik György 2000: A nemesi vármegye szervezete a XIX. század első felében. In: Tilcsik György (szerk.): *Előadások Vas megye történetéről III.* (Vas megyei levéltári füzetek 9.) Szombathely, 161–173.

Koloh Gábor

Református lelkészek és tanítók társadalmi mobilitásának diverzitása a Felsőbaranyai Egyházmegyében a 19. század első felében*

A 19. század első felében a dél-dunántúli Ormánságban a születéskorlátozás terjedése – annak 18. század végi megjelenését követően – egyértelműen kimutatható.¹ A magyarországi termékenységcsökkenés egyik előzményeként számon tartott ormánsági egykezés vizsgálata során fogalmazódott meg bennem a kérdés, mennyiben lehettek hatással a közösség tagjaira a velük egy helyen élő, és a születésszabályozást a keresztény tanítás megközelítése felől elvben bűnös gyakorlatnak tartó lelkészek és tanítók.² A lelkészeknek a születésszabályozásra vonatkozó, a véleményüket közvetlenül tükröző forrásokat eddig azonban csak a 19. század végéről, a 20. század elejéről sikerült fellelnem. A kérdés megválaszolásához közelebb vihet ugyanakkor, ha tüzetesebben megvizsgáljuk a lelkészek és tanítók személyét, életútjuk alakulását. Az egyházmegye lelkészeinek és tanítóinak a 19. század közepén kelt önéletrajzai jó alapot biztosítanak ahhoz, hogy ne csak a családi háttérüket és az iskolázottságukat, de azt is megismerhessük, milyen akadályokkal kellett szembenézniük életük során, de különösen annak elején. Szépen ívelő, a kitartáson, a szorgalmon és a lemondásokon nyugvó, kiemelkedő életutak mellett megtört, kiábrándult, sőt, megkeseredett vallomások sora bukkan föl ezekben az összegzésekben, amelyek vizsgálatával a korábban elvégzett, kollektív biográfiai alapú, jórészt statisztikai elemzésemet³ nem pusztán árnyalni igyekszem, hanem annál egy lényegesen mélyebb és izgalmasabb irányba kívánom továbbvinni a kutatást.

A társadalmi mobilitás vizsgálatánál ugyanis alapvető fontossággal bír például a születés helye, ideje, a szülők, jellemzően az apa foglalkozása, státusa vagy az iskoláztatás helye, ideje. De a pályára lépés útjának merőben diverzív jellegét azok a töréspontok mutatják igazán, amelyek előre nem, vagy csak egy nagyon

* A tanulmány az ELTE BTK Tématerületi Kiválósági Pályázat Közösségépítés: család és nemzet, hagyomány és innováció Kutatócsoport támogatásával készült.

¹ Koloh 2021a: 38–109.

² Ennek elméleti megalapozásáról: Bárh 2014.

³ Koloh 2019. Ennek a kutatásnak az alapjául a magam által összeállított Felsőbaranyai Református Egyházmegyei lelkészi és tanítói adattára (FRELTA) szolgált. Az ebben lehető adatokra az alábbi életutak egyes fázisainak bemutatásakor is támaszkodtam.

előrelátó és gondos kalkuláció mellett váltak, válhattak valószínűsíthetővé (ilyen az apa halála, a vagyoni kimerülés, betegség, a 48-as forradalom stb.). Az alábbiakban nemcsak azt kívánom bemutatni, hogy ezek a töréspontok meglepően magas arányban fordultak elő (a vizsgált önéletrajzírók harmada számol be ilyenről), de azt is, hogy a vizsgált korszakban családi háttéren és ösztönzésen túl a társadalmi mobilitás alakulásában milyen jelentős szerepet játszott az egyéni reziliencia mértéke.

A Felsőbaranyai Egyházmegye a Dunamelléki Református Egyházkerület részeként javarészt a Dráva mentén fekvő ormánsági falvakat foglalta magában. A történeti Felsőbaranyai Református Egyházmegye – amely ma a Baranyai Református Egyházmegye egy részét képezi – Baranya megye kedvezőtlen természeti adottságokkal bíró, vízjárta, mocsaras részén terült el.⁴ 1817-ben 63 községben működött református anyaegyház, amelyekhez 18 községben tartozott filia,⁵ 1856-ban pedig 66 anyaegyházhoz 21 filia. Az anyaegyházak lélekszáma – eltekintve az 1000 fő közeli vagy fölötti Vajszlótól, Kiscsány-Osyrótól (ma: Csányoszró), Nagyharsánytól és Siklóstól – zömmel 200–400 református lakos körül volt. Míg a század elején 63 lelkész és 39 tanító szolgált az egyházmegyében, addig számuk 1856-ra 61 lelkészre és 57 tanítóra változott. A változás tartalmát mutatja, hogy amíg 1817-ben a lelkészek 38%-a volt egyben tanító is, addigra ez a század közepére már 28%-ra csökkent, így tehát egy lelkész alá több anyaegyház is tartozott, ám munkájában több tanító is segítette, mint korábban. Ennek a gyakorlati oldala pedig abban állt – és ezt még látni fogjuk –, hogy megnőtt a tanítókra háruló feladatok aránya, ami olykor kárára vált a lelkész és tanító közötti viszonynak.⁶

A lelkési életutak, lelkészi adatbázisok készítése a hazai kutatásokban bevett eljárásnak tekinthető, hiszen a több helyen is fennmaradt önéletrajzok adatai a társadalom-, egyház-, vagy épp oktatástörténeti kutatásokban is jól kiaknázhatóak.⁷ Az alábbi vizsgálat alapjául a Ráday Levéltárban őrzött lelkészi önéletrajzok szolgálnak.⁸ Nánási Fodor Pál esperes 1856. június 3-án körlevélben szólította fel az egyházmegye lelkészeit, tanítóit, segédlelkészeit és segédtanítóit életrajzuk megírására és az esperesi hivatalhoz való beküldésére. 1858 és 1860 között az időközben az egyházmegyéhez érkezettek, illetve a korábban hiányos, felületes beszámolót írók újra benyújtották életrajzukat, majd 1879–1880-ban szintén érkezett több, új belépő által írt és néhány, az előzőeket kiegészítő önéletrajz.⁹ Az önéletrajzírók közül a legidősebb Pápa Áron sellyei tanító volt, aki 73

⁴ Borsy 2018: 195–196. További elnevezéseire: Zoványi 2004: 118–119.

⁵ Borsy 2019a: 139–143; DREK névtára 1856.

⁶ Borsy 2019a: 143; DREK névtára 1856.

⁷ Csepregi 2019a: 57–58; Ugrai 2003: 211; Köblös–Kránitz (szerk.) 2009; Kránitz (szerk.) 2012, 2013.

⁸ DRE RL A/4. 81.

⁹ A levéltárban őrzött iratanyag a szerzők nevei szerinti abc-sorrendben őrzi az iratokat, tehát nem képez a keletkezési év szerinti csoportokat, így egy 1855-re keltezett életrajz kapcsán felmerült,

évesen írta meg életrajzát, a legfiatalabb pedig Nagy Tamás cúni segédtanító, aki még csak a 18. évét töltötte be.

1. táblázat

A lelkészi és tanítói önéletrajzok megoszlása a keletkezés éve szerint

Évkör	Új	Kiegészítve
1855–1856	113	–
1858–1860	25	5
1879–1880	10	3

Forrás: DRE RL 4/A. 81. doboz.

A táblázat alapján mintegy 156 önéletírással dolgozhatunk, amely 148 személy önéletrajza. A vizsgálat alól célszerűnek találtam kivonni az 1879–1880 között keletkezett tíz új önéletrajzot, tekintve, hogy ezek szerzőinek életútja már a század második felére vonatkozóan fogalmaz meg információkat, amely túlnyúlik korszakunkon, önmagában pedig roppant kevés anyag ahhoz, hogy külön elemzés tárgyát képezze. A vizsgálat megkezdése előtt – tekintettel arra, hogy a társadalmi mobilitásra kívánok fókuszálni – kivontam az elemezni kívánt életutak köréből azokat, akiknél az apa foglalkozása nem került feltüntetésre és az illető születési anyakönyvi bejegyzéséből sem derült ki (ez ugyanis csak 1852-től volt kötelező), még akkor is, ha a státuszára történik utalás.¹⁰

A vizsgált személyek között hagytam azonban azokat, akiknek még nem zárult le a pályán való elhelyezkedésének a bizonytalan szakasza, így a segédlelkészeket és a segédtanítókat. Személyükben ugyanis jól megragadható az alapvetően a karrierjük rögzülését megelőző bizonytalan, átmenetinek tekintett állapot képlékenysége, hiszen jóval a 30. életévük felett járó személyeket is találunk közöttük, így vizsgálatuk a társadalmi mobilitás rétegzettségének jobb megértéséhez,¹¹ úgy vélem, szintén szorosan hozzátartozik. Különösen indokolja ezt, hogy ezekben olyan érzékeny fázisban látjuk az addigi életük rajzát megkonstruáló személyeket, amely alapvetően hathatott gondolkodásukra. A középpontban tehát az egyén áll, aki vagy megőrizni kívánta a családi pozíciót, vagy (és túlnyomórészt erről van szó) elmozdulni kívánt onnan. A társadalomszerkezetbe való betagozódás során ért kihívások, így vagy úgy, állapotának fixálódását segítették elő,¹² függetlenül attól, hogy a pályára állás folyamata lezárult-e már vagy sem. A makromechanizmusok és a sűrű szövetű mikrotörténetek mindeközben egy

de nem bizonyítható az évszám elírása, miként néhány esetben a keltezés elmaradása megengedi az 1856-os keltezési évre való következtetést, de természetesen fenntartásokkal.

¹⁰ Térbeli mobilitásuk feldolgozása: Koloh 2019. A periodizáció kapcsán megfontolandó módszertani szempontokhoz: McIlvanney 1995: 133.

¹¹ Sorokin 1927.

¹² Kövér 2001: 170–171.

folyamatos tandemszerű kapcsolatba kerülnek,¹³ amit jól mutat Csorba Veres Lajos esete, akinek kántor apja, hogy a fia minél jobb körülmények között tanulhasson és maga is jobb lehetőségek után nézzen, családjával Kecskemétre költözött, ám – amint írja –

„1831ik évben midőn a' Bölcsészetet tsak nem elvegezte, édes Atya epemirigybe elhalván hivatalának hátra lévő részét mint Kántor és Orgonázó elvegezte, 's kenyérkereső Atya nélkül maradván a' tudományok tanulásáról lemondott 's magát a' Tanítói pályára szánta el.”¹⁴

A korábban alkalmazott kollektív biográfiai megközelítés – amely az életutak diverzitása, a töréspontok esetlegessége miatt nem jelenthet kizárólagos vizsgálati megközelítést – és eltérő rugalmasságú metodikai sablonok helyett így bátran gondolkodhatunk egy eklektikus megoldásban.¹⁵ Ez esetben a kiszámíthatatlan eseményeket előbb felmérjük, majd mibenlétük szerint áttekintjük őket. Az életutak diverzitásának egyik fontos okaként a kiszámíthatatlan eseményeket tehát az egész mobilitási folyamat szerves részének tekintjük. Ezek alapján fogalmazzuk meg következtetéseinket, különös hangsúlyt fektetve az egyéni reziliencia mértékére. Utóbbi ugyanis túllép a családi karrierstratégia jelenségén, hiszen a vizsgált esetek jelentős részében a családi háttér anyagi biztonsága szűnik meg az egyén számára. Ennek révén mutatkozik meg az egyéni ambíció mértéke, nem utolsósorban pedig az egyén próbálkozásait követő eredmények és több esetben a kudarcok hatása.

A vizsgálat során a származás és az iskoláztatás felől közelítem meg a lelkészek és tanítók, illetve a segédlelkészek és segédtanítók sorsának alakulását, tekintve, hogy ezek azok a csatornák, amelyek a társadalmi mobilitást elősegítették.¹⁶ Mindezek előtt azonban érdemes áttekintenünk a vizsgálat alá vont 106 életút alakulását főbb pontjaiban. Ha a társadalmi mobilitás iránya felől közelítünk, alapvetően a pozíció megtartásával, javításával vagy rontásával találkozhatunk. Érdemes itt feltüntetnünk ugyanakkor azt is, hányan számoltak be olyan esetről, amely a karrier alakulása szempontjából töréspontnak volt tekinthető, és rögtön érdemes leszögezni azt is, hogy ilyennek csak az tekinthető, amelyet az önéletrajzíró rögzített. Az eredmények és a következtetések megfogalmazása szempontjából a közölt szám tehát egy minimumérték, vagyis ennyi embernél biztos, hogy bekövetkezett valamilyen szintű karriertörés, de nem állíthatjuk, hogy aki nem írt ilyenről, azzal ne történt volna hasonló.

¹³ Medick–Sabeau 1984: 9. Továbbá: Ugrai 2017: 244–245; Csepregi 2019b: 56.

¹⁴ DRE RL A/4. 81. Csorba Veres Lajos 1856? (Kispeterd).

¹⁵ Stone 1971: 45–74; Kövér 2001: 171; Verboven et al. 2007: 35–69; Kovács 2011: 199–211; Kövér 2014: 373–387.

¹⁶ Schorn-Schürte 1998: 717; Kövér 2001: 172–173.

2. táblázat

Pozícióörzés, emelkedés és süllyedés a lelkészi és tanítói önéletrajzok alapján

Pozíció őrzése		Törés	
Apa lelkész, fiú lelkész		27	3
Apa tanító, fiú tanító		11	5
Emelkedés			
Apa tanító, fiú lelkész		7	3
Apa helyi előljáró – fia:	lelkész	2	0
	tanító	4	3
Apa kisiparos/kézműves – fia:	lelkész	6	0
	tanító	9	5
Apa földműves – fia:	lelkész	9	1
	tanító	12	5
Süllyedés			
Apa lelkész, fiú tanító		19	12

Forrás: DRE RL 4/A. 81. doboz.

A 2. táblázat értékei szerint a pozíció megtartása az önéletrajzot írók 35%-a esetén állapítható meg, és érdemes kiemelni a lényeges különbséget, hogy míg a lelkészek körében törés az esetek durván tizedében, addig a tanítók körében már a felében fordult elő. Ez arra enged következtetni, hogy a tanítók fiai körében jelentős igény mutatkozott a feljebb lépésre, ám mivel az mégsem valósulhatott meg, megmaradtak a tanítói állásnál, amelyhez a szükséges végzettséget a képzési logika következtében már amúgy is megszerezték. A pozíció emelését vizsgálva ugyanakkor látható, hogy azoknak sem volt mindig nagyobb megpróbáltatásokat nélkülöző az életútja, akiknek ezt – tehát tanító fiából lelkésszé emelkedni – sikerült meglépniük, hiszen itt is közel felük számolt be töréspont-ról. A további emelkedéstörténetek közül a helyi előljárók fiai és a kisiparos- vagy kézművesfiai esetén szintén egy magasabb szintű elképzeléssel találkozhatunk, amely lejjebb menve a társadalmi hierarchiában egyre alacsonyabb arányt öltött. Tulajdonképpen a földműves szülők tanítóvá vált fiai esetén feltételezhetjük, hogy ott nagyobb lehetett azok aránya, akiknek már maga a tanítói pálya is egy elsődleges, illetve elégséges célként jelenhetett meg. Ez összhangban áll a korábbi nemzetközi kutatások eredményeivel.¹⁷

Érdemes azonban már itt említést tenni Szabó Péter nyugalmazott esperes nagy ívű karrierjéről. A földműves szülők gyermeke hatéves korában elárvult és Szabadszállásra került, ahol „egy jó atya fia vette gondviselése alá”.¹⁸ A vélhetően

¹⁷ Hiljanen 2015: 36–37.

¹⁸ DRE RL A/4. 81. Szabó Péter 1856? (Harkány).

gondos nevelés következtében Pápán tanult, de helyben is becsülhették, mert iskolaigazgatónak hívták vissza Szabadszállásra. Feltételezhetően az ebben a pozícióban megspórolt pénzből Jénában is tanult, majd fokozatosan előrelépve előbb lekipásztor, alesperes, 1847-től esperes, majd emellett Baranya megye táblabírája lett. Kedvezőtlenből szerencsésre forduló helyzetét ügyesen és szorgalmasan kihasználva ritka, kiemelkedő pályát futott be.

Ugyancsak magas a tanuláskoruk során törésről beszámoló aránya azon tanítók körében, akiknek az apja lelkész volt. Ezek közül többekre is igaz, hogy olyan kisebb gyermekek voltak, akiknek egy idősebb testvérük már lelkészként szolgált, de mire ők eljutottak volna további tanítatásukig, apjuk már meghalt. Ilyen például az 1848-as eseményekben aktívan részt vevő Munkácsy Albert lelkész (1870 és 1872 között esperes)¹⁹ nyolc évvel fiatalabb öccsének, Menyhértnek a sorsa, aki erről így írt: „1850ben Atyám halála következtibe az Iskolai pályát félbe szakítani kénytelen voltam, s születésem helyére hazamentem, s magam 1850be kéresemre Harasztiba rendeltettem r. iskola tanítónak [...]”.²⁰ Burgyán Gusztáv helyzete is hasonlóképpen alakult, de az ő pályájának fontos elemeként jelenik meg az idősebb, lelkész testvér:

„vagyontalan édes Anyám úgy, mint szinte vagyontalan testvéreim további tanulhatóságomra eléggé nem gyámolthatták: Kénytelen voltam tanulásomat félbeszakasztani; 1851-ik évben testvér Bátyámnál piskói Lelkész T. Burgyán Sámuelnél, részint szemléleti, részint gyakorlati uton a tanítói pályára magamnak némű előkészületeket szerzvéen, az azt követő évben már ugyan Piskón mint segéd tanító nevezett testvér Bátyám felügyelete alatt a tanítói pályán hivatalosan működni elkezdtettem.”²¹

Fontos különbség azonban, hogy Munkácsy Menyhért 21 éves volt tanulmányai megszakadásakor, így már nem szorult bátyja támogatására, ellentétben a mindössze 13 éves Burgyán Gusztávval.

CSALÁDI HÁTTÉR

A családi háttér vizsgálata során a családi és az egyéni karrierstratégiák, illetve vágyak különböző variánsait kerestem. Ennek alapján négy típus különíthető el. Szerencsés együttállásnak tekinthető Horváth Antal tanító példája, ahol a szülő és a gyermek elképzelései találkoztak: „Atyám a tanulásrai nagy hajlamamat vevé évszre elvitt a most is fenn álló kebelbeli Csurgoi Gimnasiunba”.²² Vágyai bár túlmutattak a tanítóságon, vagyoni kimerülésük miatt maga is az apja pályáját folytatta. A szülői vágyak ellen azonban egy idő után akár tehetett is az, akinek

¹⁹ Kiss G. 1973: 115–130.

²⁰ DRE RL A/4. 81. Munkácsy Menyhért 1856? (Belvárd).

²¹ DRE RL A/4. 81. Burgyán Gusztáv 1856. (Vejtí).

²² DRE RL A/4. 81. Horváth Antal 1856. (Gyűd).

más elképzelései voltak. Szekeres Bálint katádcai tanító „Pápara vitettetett édes Attyától”²³, ahol az erőteljesen passzív szerkezet nem önmagában a korabeli megfogalmazás sajátja, ha tudjuk, hogy 16 éves korában, 1842-ben önként állt be a Palatinus-huszárok közé, amellyel kapcsolatban büszkén jegyzi meg, hogy itt volt módja megtanulni németül, olaszul, csehül és „tótul”, hogy aztán 1852-ben obsitoslevelét megkapva leszereljen és tanító legyen.

Ugyancsak egy számba veendő variáns, amikor az apának (véltetően) más elképzelései vannak a fia jövőjét illetően, mégsem akadályozza a lelkési vagy tanítói pályán való kibontakozását. Dobosi István kisszentmártoni tanító például fontosnak tartotta megírni, hogy a tanulási hajlamára gyerekkorában a helybéli tanító figyelte fel és

„arra vett, hogy Pápara menjek tanulásom tovább folytatni, tanácsának engedve – rávettem szüleimet, ’s el vittek Pápara, ’s atyám ott hagyott bízván engem Isten ’s a’ magam gondviselésére, – először ’s utoljára tevén ez egyszer értem útat ’s kölcséget.”²⁴

Apja tehát láthatólag nem akarta, de nem is akadályozta meg, hogy tovább tanuljon. Dobosi tanulmányai folytatása mellett szolgálatot vállalt, hogy azonban a tanítói pozíciónál többre nem vitte, leginkább azon múltott, hogy „meg unván mint egy a’ nyomoruságot” tanítani ment.

Az utolsó variánsnak egyértelműen az tekinthető, amikor a szülő nemcsak nem akarta, de akadályozhatta is a fia továbbtanulását. Ezt valószínűsíthetjük Grób Emmánuel esetében, aki katonai pályája végeztével „boldogult atyám haláláig az apai háznál voltam, – elhalván szülőim, és így fiui tisztelnem végeztével, vágyam kielégítéséül a’ tanítói pályát választottam [...]”²⁵ Szülői akarat mellett vagy az ellen, egyéni ambícióval, akár hosszabb időn keresztül is türelmesen kivárva a lehetőséget, mindenesetre a fentiekből egyértelmű, hogy a társadalmi mobilitásban, bár a családi háttér kulcsfontosságú szereppel bírt, az egyéni elszántság mértéke határozta meg, hogy kiből mikor és hogyan lett lelkész, illetve tanító.

A lelkész és tanító családok számára a fiaiknak a pályán tartása vagy feljebb juttatása egyfajta kényszerűségből is fakadt. A korszak rosszabb halandósági értékei mellett ugyanis reális problémaként jelent meg, hogy a szülő, de különösen az apa halálával a helyi, falusi közösség nem jelentett a félárván vagy árván maradó gyerekek számára olyan szociális hálót, mint a helybeli családok gyermekei számára.²⁶ Ebből az okból tehát célszerűnek tűnt – a városi polgári családok mintájára²⁷ – egy tágabb földrajzi térben működő rokoni hálózatot kiépíteni, illetve

²³ DRE RL A/4. 81. Szekeres Bálint 1856. (Katádca).

²⁴ DRE RL A/4. 81. Dobosi István 1856. (Kisszentmárton).

²⁵ DRE RL A/4. 81. Grób Emmánuel 1860. (Nagyótófal).

²⁶ Erre vonatkozóan: Borsy 2019b; Koloh 2021b.

²⁷ Tóth Á. 2009: 191.

kapcsolatot ápolni.²⁸ Ezt példázza Dálnoky Károly esete is, aki apja, a megyeri (Somogy m.) tanító halála után sógorához, a mocsoládi tanítóhoz került.²⁹

Hasonló helyzetbe kerülhettek a kisiparosok és kézművesek gyermekei is, ha a szülők városi lakosként beköltözők voltak. Az öt éves korában teljesen elárult, losonci szücsmester fia, Czakó Sámuel szülei halála után Sajóközintcon távoli rokonaihoz került, ahol, mint vallja, „sok siralmas kenyeremet mint elhagyatott Árva ettem.”³⁰ Szerencsétlen helyzete nem sok jóval kecsegtetett, talán legkevésbé épp a falusi elitbe való kerülés esélyével, amikor 12 (későbbi életrajza szerint 14) éves korában úgy határozott, hogy „meg únván a keserveket” a Békés megyében élő bátyjához utazik és

„midőnn Nagy Kőrösre be vetődtem vólna, a Deákok, mint elhagyatott árvát be hívtak az Iskolába – és könyörületességből felfogtak s mint szegény szolga először Nánasi Fodor László Úrnál az első szobába mint szolga szolgáltam darab ideig onnan a jóltévő Urfiak mellé mentem, ör Karay János Úrnál lévő Borotvás árvákhoz: – s azok tartottak. itt tanultam két évek alatt a két elsőbb iskolákat. – Honnan mint nagyobb Iskolába, Debreczennbe mentem, s szolga lettem, a Deákok mellett – it végeztem mint szegény árva a hét syntaxist – onnan ismét mentem Sáros Nagy Patakra s lettem if Gróf Teleki Sámuel Úr ő méltósága mellett szolga, majd 6. éveket ott töltve több Úrfiak mellett szolgáltam –, itt minden Humániórum Classisokat a Logicát bevégezvén – míg innenis más Tanuló társaim indításaikból mint első éves Deák, Szülőtte Földembe Losoncra mint Hazámba vissza mentem, s egy évet ott el töltvén [...] ki hívtam Praeseptor v segéd Tanítónak Nagy Harsányba [...]”,

hogy később rendes tanítónak váljon. Az 1850-es években már a hatvanas éveiben járó Czakó esete mutatja, hogy kellő nyitottsággal és némi szerencsével (vagy inkább egy kedvező helyzet felismerésével és elfogadásával, tehát kellő rugalmassággal) még egy olyan nyomorúságos helyzetben is, mint az övé, a 19. század első felében is lehetett egy e szempontból sikeres életutat befutni. Hasonló életpályával talákoztunk Szabó Péter esperes esetében is.

A több generációra visszatekintő származás ugyancsak jelenthetett ösztönzést a lelkészi pályán való elindulásra. Az apáról fiúra hagyományozódó pályakövetés és az eleve meglévő elhivatottság kölcsönösen erősíthette egymást, mint például Kontra János kőrösi, vagy Szakács József mattyi lelkészek esetében, akik nemcsak lelkész apjukról, de nagyapjukról is megemlékeznek önéletírásukban.³¹ Az ároni származás aránya nem elhanyagolható, hiszen az önéletírók közel felének (43%-ának), közülük pedig a lelkész önéletírók több mint felének (53%-ának) lelkész volt az édesapja. Ez a fajta „hálózatosodás”³² kiegészülhetett a köznemesi

²⁸ Vogler 1994: 225; Dixon–Schorn–Schütte (eds) 2004: 1; Erdélyi 2018: 363.

²⁹ DRE RL A/4. 81. Dálnoky Károly 1856. (Terehegy).

³⁰ DRE RL A/4. 81. Czakó Sámuel 1856. (Nagyváty).

³¹ DRE RL A/4. 81. Kontra János 1856. (Kőrös); DRE RL A/4. 81. Szakács József 1856. (Matty).

³² Csepregi 2019b: 60. Továbbá Vogler 1994: 225.

származásra való utalással, ha volt ilyen, de ez különösebb súllyal valószínűleg nem bírhatott, már 1848-at megelőzően sem.³³ Kun György 56 éves drávaiványi tanító például így ír erről: „szüleim voltak abban az időben nemes emberek, különben pedig földmivesek.”³⁴ A 44 éves Zákány Mihály kemsei tanító viszont már nem nevezte meg apja foglalkozását (és a születését rögzítő anyakönyvi bejegyzésből sem derül ki), egyszerűen csak nemesként hivatkozik rá.³⁵ A nemesi származás esetükben inkább relatív haszonértékű státusszimbólumként nyerhetett szerepet, amely azonban ténylegesen nem bírhatott relevanciával pályájuk alakulása során.³⁶

Az ároni és a nemesi származás már önmagában is járhatott érzelmi töltettel a pályaválasztás során, de ezeknél sokkal jobban megragadható, *expressis verbis* kifejezésre kerülő példákkal is találkozunk. Körneyi Lajos 31 évesen összegezte addigi életét, az apját hat éves korában elvesztő lelkészfiú a következő mondatokban foglalja össze indulását:

„Az Iskolazást kezdettem Pesten hol Anyám mint Özvegy Asszony lakott; Pesten semmi kedvem sem volt a' tanuláshoz örömeoseb mentem a' Katonai Laktanýákba nézni a fegyvergyakorlatokat, mint az Evangelica Iskolába barátkozni a betűkkel. Anyám rövid időn férjhez ment akkor Búdösfai most Gordisai Lelkész Hoffer Pálhoz, kinek érettem mindent feláldozó Édes Atyai szeretetének 's e' magától mindent megtagadó jó Édes Anyának köszönhetem, hogy 1834 Nov. 4én a' K. K. Halasi Gymnasiumba vittem tanulonak”.³⁷

Érdeemes tehát kiemelni, hogy Körneyeire minden bizonnyal a mostohaapja lehetett olyan hatással, hogy sikerült az édesanyja, illetve talán elhunyt apja óhaját megvalósítania. Bár a nevelőkkel kapcsolatos érzelmekről (Szabó Péter esetén pozitív, Czákó Sámuel esetén negatív vonatkozásban) már olvashattunk, de ennek az esetnek a sajátossága a személyes jellegű fordulat mélységéből fakad.

Az indulással kapcsolatosan érzelmi töltést adhatott, ha egy-egy tanító figyelt fel a még gyermek későbbi önéletrajzíró tehetségére és bátorította, biztatta őt a továbbtanulásra. A szegény szülőktől származó, kecskeméti születésű Török János mecskei lelkész úgy emlékezett vissza indulására, hogy „tanítóim között mindenk felett hálásan emlékezek Professorom Néhai Nagy István Urra, ki nem csak szorgalommal de eszesen is tanított nevelt s szegényebb tanítványit a tanulói pályán minden hatalmába levő eszközzel segítette”.³⁸ Az ugyancsak szegényebb sorból származó Boros Péter a kulcsot is megadta ahhoz, milyen tulajdonságai segítet-

³³ Schorn-Schütte 1998: 721; Kármán 2013: 22; Borsy 2019a: 156; Borsy 2018: 203.

³⁴ DRE RL A/4. 81. Kun György 1856. (Drávaiványi).

³⁵ DRE RL A/4. 81. Zákány Mihály 1859. (Kemse).

³⁶ Borsy 2018: 203.

³⁷ DRE RL A/4. 81. Körneyi Lajos 1856. (Lúzsok). A tárgyalt érzelmekről: Gugerli 1992: 369–384.

³⁸ DRE RL A/4. 81. Török János 1856. (Magyarmecske).

ték őt a pályáján: „Tanítóim, minthogy engedelmes szófogadó voltam és könnyen tanultam nagyon szerettek, különösen ez utóbbi (Pálfi József – K. G.) sokszor elhítt magával, és sétálása közben mintegy készített jövendő pályámra.”³⁹ Láthatólag tehát a romantika kora nyomot hagyott az életútjukra visszatekintő lelkészek és tanítók egy részének gondolkodásán és nem ózdkodtak attól, hogy egy hivatalos önéletrajzban erősen személyes jellegű információkat is megosszanak.

A tanítói pályának a lelkészivel összemérve kisebb megbecsültsége ellenére a haza szolgálatának tudata kiválthatta az előbbi mellett megjelenő elköteleződést. Györe Dániel például szerencsétlenségében ismerte fel a tanítói pálya szépségét:

„egyszer az ötödik nyelvezeti osztályból, Karátsoni legatióba Baranya megyébe Hidvégre menvén – a lábam el fagyott, úgy hogy visszamenni képes nem lehetvén – tanulóí pályámat tovább nem folytathattam; – kin maradtam segéd tanítóúl Hidvégen, aholis 5/4 év lefolyta alatt a növendékeket képezve – a tanítói hivatalt meg kedveltem; és elhatároztam magamat rendes tanítónak kin maradni. – Meg-gondol-ván azt, hogy ezen fontos pályán /: a nevelés tanra el készülve :/ Nemzetemnek, és Hazámnak több hasznot tehetek mint Isten tudja! minő hivatal által; át látván hogy egy szenvedélyes tanító mi sok hasznot tehet a nemzedéknek, – hanem ez ritka, erre csak születni lehet; türelem kell a tanításhoz még pedig nagy – ezért hát nem oly könnyü a tanítói hivatal mint némelyek gondolják, és nem is meg vetendő millyenek még mais sokan tartják”.⁴⁰

Hasonló gondolatokat fogalmazott meg Vikár Gábor oldi tanítói is, aki – akár-csak Györe – egy Veszprém megyei kisiparos fia volt.⁴¹

A kihívás meglátása a nem feltétlenül kívánt pályában az egyéni reziliencia egy pozitív kifutásának tekinthető. A megtört karrierútba való beletörődés azonban kétségtelenül gyakoribb az egyházmegye tanítói körében. Varga Péter drávaszabolcsi tanító sorai egyértelműen a fentiek ellentétes végletének tekinthetők: „sokat kellett küzdeni a' buta, durva, elvetemedett néppel 9 évek alatt, még is jutalmam a' kevés fizetésű Dráva Szabolts leve, hol 46 éves Tanító koromba olly szegénységre jutottam, mint a' Templom egere, és nints ki rajtam könyörüljön.”⁴² Hasonló elégedetlenség hajtotta azonban továbbtanulásra Illés István drávacsepeli lelkészt, aki karancsi rektorsága idején „legeltetvén a' báránkákat, ámbár 4dik évre is erősen marasztatott, de meg undorodván a' szük esztrengába szorúlt légtől, mellyet a szomszéd rátz helységekből is oda szokott olajos gidák még rémitőbb illatúvá tettek papi censurát adott”.⁴³ Ezek a megállapítások azonban már túlmutatnak a családi háttérbe, az indulásba illeszkedő problémakörön.⁴⁴

³⁹ DRE RL A/4. 81. Boros Péter 1856. (Szenterzsébet).

⁴⁰ DRE RL A/4. 81. Györe Dániel 1856. (Beremend).

⁴¹ DRE RL A/4. 81. Vikár Gábor 1856. (Old).

⁴² DRE RL A/4. 81. Varga Péter 1856. (Drávaszabolcs).

⁴³ DRE RL A/4. 81. Illés István 1856. (Drávacsepel).

⁴⁴ Goodale 1999: 19–207; Goodale 2004: 119.

KÉPZÉSI UTAK

Az előbbieken az érzelmek felől értelmezve, a szülői ösztönzés hiányában az önéletrajzírókat továbbtanulásra buzdító tanítók és lelkészek kapcsán egy részüket ugyan már érintettem, szükséges azonban külön megvizsgálni azokat a tényezőket, amelyek elősegíthették vagy akadályozhatták, hogy az önéletrajzíró továbbtanulhasson. Az oktatás társadalmi hatásáról, a tudás, a tanultság szerepéről is sokat elárulnak ezek a vallomások, amelyek több esetben is őrzik a tudással, a tanultsal kapcsolatos humanista és protestáns elvárások emlékét.⁴⁵ A falusi lelkész- és tanítócsaládoknál egyértelműen érvényesülő családi karrierstratégia mellett a városi kézműves és kisiparos, valamint a falusi gazdálkodó apák számára az, hogy a fiuk tanult emberré válik, értéktöbblettel bírhatott, még ha a fiú hivatalában később nem is képzettségének a mértéke vált a leginkább fontos tényezővé.⁴⁶ Az előzőekben említett Vikár Gábor pályája kezdetére visszatekintve fontosnak tartotta megemlíteni, hogy bár az apja szakmát szánt neki, de „nem akartak jövődő állapotomra nézve belém irányt erőszakolni; nem akarták a tudományok elsajátítása után vágyó, s jövődjét ezeken fölépitni ohajtó gyermeki ösztönt elferdíteni.”⁴⁷ A tanulás és a tanultság iránti tisztelet tükröződik tehát a szülők döntéséből, így túlzott egyszerűsítés lenne mindössze családi karrierstratégiáról beszélni az emelkedés útjainak vizsgálatakor. A városi közegben, különösen olyan helyen, ahol különben is folyt középfokú, illetve felsőfokú oktatás, nemcsak a végeredmény, tehát a már stúdiumukkal végzett lelkészek és tanítók képe, élete volt ismert, de a képzés útjáról, a tanulók helyzetéről, megpróbáltatásaikról és életmódjukról is sokkal több ismerettel rendelkezettek a különböző foglalkozású, társadalmi státuszú emberek és gyermekeik.

A képzés során előforduló töréspontok közül az apa halálát már érintettem. Mintegy 15 önéletrajzban kerül említésre, hogy az önéletrajzíró a képzés során veszítette el az édesapját, ami az esetek többségében egyenlő volt a tanulmányok megszakadásával. A kivételek közé tartozik azonban Bajó Sándor nagyharsányi káplán, aki 18 éves korában veszítette el lelkész apját. Önéletrajza szerint

„Szinte lehetetlennek látszott előttem – anyagi jó hiánya miatt – a tanulói pályán maradnom, s készültem is oda hagyni az iskolát, szüleimnek egy jó ismerőse, Ttes Gubodi N. mérnök Úrhoz lévén menendő, mérnök-gyakornoki állomásra; de édes anyám, N. t. Tatai András és Néhai Karika János kecskeméti Tanár Urak rábeszélése következtében – mint a kik engemet a papi Hivatalra, a mérnökinél sokkal biztosabb életpályára, legalkalmasabbnak láttak – a tanulói pályán maradni kényszerített.

⁴⁵ Pettegree 2003: 1–21; Webster 1997: 95; Kiss R. 2011: 115–130; Gözsy–Varga 2011: 509; VADERNA 2018: 25; Ugrai 2020: 78.

⁴⁶ Szász 2013: 179.

⁴⁷ DRE RL A/4. 81. Vikár Gábor 1856. (Old).

Édes anyám e kívánatának engedve, bár sokszor súlyos s aggasztó helyzetben valék is, a bölcsészeti, jogi és papi tudományokat dicséretesen elvégeztem [...].⁴⁸

Az anyagi kimerülés a szülők halála nélkül is közrejátszhatott a tanulmányok megszakadásában. Az érintett önéletrajzírók többsége számára ez egyet jelentett a tanítói pályán való mihamarabbi elhelyezkedéssel, amely mögött vagy az ott-honiak szűkös támogatása állhatott, vagy az a döntés, hogy tanulmányaik folytatását némi pénz összegyűjtéséig elhalasztják, ám a többeknél látott szolgaság vállalása ilyenkor már kevésbé tűnt számukra vállalható megoldásnak. A források alapján többségében sajnos nem lehet rekonstruálni (pedig roppant izgalmas lenne), hogy ezekben az esetekben mi történhetett, különösen olyan helyzetekben, amikor a családfő maga is lelkész vagy tanító lévén, tapasztalati úton tisztában lehetett azzal, hogy a fia taníttatása milyen költséggel fog járni. Egyetlen, de árulkodó esettel azonban mégis találkozhatunk, amely segítségünkre lehet ennek a kérdésnek a felfejtésében. Szekeres Károly bogdásai tanító (és az előzőekben említett, a Palatinus-huszárok közé álló Bálint bátyja) lelkész apa gyermeke. Apjának határozott célja volt, hogy fia követi őt a pályáján és ez az elképzelés fia vágyaival is találkozott. A csurgói gimnázium után – ahogy Szekeres Károly írja –

„1836ba ősze Ketskeméti Lyceumba mentem tanulni, – de itt csak fél évig halgattam ’s tanulhattam a’ tudományokat; mert 1837ik év tavaszán, miután a’ censurát a’ tudományokból meg adtam – boldogult atyámtól egy olly leverő érzékeny levelet kaptam, hogy őtet méltatlanul Zalátától a jó Ekklesiától meg fosztották – ’s a’ nyomorult Dancsházába tették papnak – /rajtam kívül még öten lévén élő testvéreim:/ világosan meg írta hogy ő én reám többé nem költhet; mert Dancsházából nem kerül – a’ még bevezendő szép tudományok tanulásától – fájdalom – kéntelen bűtsút kellett vennem, ’s szép fel tett céloimtól örökre elestem.”⁴⁹

A kedvezőtlen és hirtelennek tekinthető fordulat mellett a jóval előreláthatóbb szülői előregedés, elgyengülés szintén közrejátszhatott, ezt példázza a mónosokori tanító, Parragh Ferenc példája is,⁵⁰ de hogy az addigi anyagi támogatás elapadásával mi hiányzott a folytatáshoz, azt szintén az emocionális oldalról közelítve érdemes mérlegelnünk.⁵¹ Ezeknél a szövegeknél ugyanis egy pillanatra sem feledkezhetünk meg arról a tényről, hogy szerzőik többségében akár már több évtized távlatából tekintenek vissza pályájukra. Bizonyos, hogy sokat gondolkodtak helyzetükön, kimunkálták pályájuk alakulásának narratíváját és ennek során az embert próbáló események fokozatosan olyan önmagukon kívülálló törésponttá váltak a szemükben, amelyre visszavezethették azt, hogy életük nem a vágyaik szerint alakult. Ezekben a visszatekintésekben önmagukat a folyamatok elszenvedőiként

⁴⁸ DRE RL A/4. 81. Bajó Sándor 1859? (Nagyharsány).

⁴⁹ DRE RL A/4. 81. Szekeres Károly 1856. (Bogdása).

⁵⁰ DRE RL A/4. 81. Parragh Ferenc 1856? (Mónosokor).

⁵¹ Medick–Sabeau 1984: 11.

és nem alakítóiként ábrázolják, de fontos azt is látnunk, hogy azoknak, akiknek sikerült ezekből a helyzetekből is szerencsésen kikerülniük – az előbbieken említett Bajó Sándor, vagy például a fentebb bemutatott Boros Péter, Czakó Sámuel – ez valószínűleg nem sikerült volna nekik sem, ha nem kapnak egy erős érzelmi támogatást, buzdítást. Igazi törést a képzésben az anyagi és az emocionális támogatás együttes hiánya okozhatott, ilyenkor ugyanis a már addig elért eredmények gyors és mechanikus hasznosítása következett be azáltal, hogy az érintettek tanítónak, leggyakrabban segédtanítónak mentek.

A képzés helyét illetően a Felsőbaranyai Református Egyházmegye iskolái a debreceni anyaiskola kollégium partikulái voltak, de miután 1801-től Pápán, majd 1836-tól Kecskeméten is – a fejlődő magyar oktatási rendszer eredményeként – képeztek lelkészeket,⁵² önéletrajzíróink zöme már ezen iskolák valamelyikét látogatta, vagy akár több helyen is megfordult. Az oktatási helyek gyarapodásával a lelkészjelölteknek már nem kellett külföldi tanulmányutakat tenniük,⁵³ ez inkább az idősebbek és a tehetősebb családi háttérrel indulók önéletrajzaiban olvasható. A vizsgált életutak közül egyedül Dömötör Lajos 60 éves becefa-zsibóti lelkész számol be egy igazán kimerítő külföldi tanulmányútról, ő többek közt Bécs, Prága, Marburg, Göttingen, Gießen egyetemeit látogatta meg.⁵⁴

A korszakra ennél már inkább jellemzőbb az az összefüggés, amely a kézműves vagy kisiparos szülő és a gyermeke taníttatása között állt fenn. Az a tény, hogy városiként otthon tanulhattak, roppant gyakorlatias előny volt, hiszen nem kellett szállásköltséget fizetni és az élelmezés is kevesebbe került így. Falusi társaikhoz képest már a képzés megkezdése előtt több információt szerezhettek a rájuk váró tanulmányok mibenlétéről, az ottani diákok pedig ideálként jelenhettek meg előttük. Emellett az otthon tanuló diákok kisebb munkákra, némi segítségre így is be lehetett fogni, és a tanulmányi előmenetelre is kedvezően hathatott, hogy nem szakadt el otthonról. Az iskolai központok kézműveseinek és kisiparosainak gyermekei által írt önéletrajzok rendszeresen előbukkannak forrásaink között, és a megállapítás a század első felének egészére kiterjeszhető, ha figyelembe vesszük, hogy minden korosztályból találunk példákat. Ezek közül a legtöbben Kecskemétről kerültek tanítói vagy lelkészi pályára, akár úgy is, hogy az elemi iskolától a lelkészi tanulmányok végeztéig helyben maradtak, mint Varga Imre 31 éves nagytótfalui segédlelkész vagy Jenei Sándor 51 éves besencei lelkész.⁵⁵ Természetesen bekerültek a lelkészek és tanítók közé olyanok is, akik nem Debrecenben, Kecskeméten vagy Pápán, de még nem is feltétlen református gimnáziumban végeztek, hanem például katolikus vagy evangélikus gimnáziumokban.⁵⁶ Tehetősebb hátrterű

⁵² *Emlékkönyv* 1932: 28–37; Ugrai 2014: 27; Borsy 2018: 202–203; Borsy 2019b: 144–145.

⁵³ Rác 1992: 133–142; Ugrai 2007: 164.

⁵⁴ DRE RL A/4. 81. Dömötör Lajos 1856. (Becefa–Zsibót).

⁵⁵ DRE RL A/4. 81. Varga Imre 1856. (Nagytótfalu); DRE RL A/4. 81. Jenei Sándor 1856. (Besence).

⁵⁶ DRE RL A/4. 81. Morvai Lajos 1856. (Vejtí); DRE RL A/4. 81. Gózon Lajos 1856. (Drávapalkonya); DRE RL A/4. 81. Kerek Sándor 1859. (Nagyharsány).

növendékek körében népszerű volt az eszéki katolikus gimnázium, ahova rendszerint „a német nyelv kedvéért”⁵⁷ jártak.

A társadalmi mobilitás és a képzés helyének összefüggésében tehát fontos kiemelnünk, hogy a városi középréteg, de különösen a kézműves és kisiparos családok számára jelentett jól körvonalazható, tervezhető lehetőséget egy-egy fiú továbbképzése. Ebben az anyagilag kedvezőbb körülmények mellett a képzésről, valamint a diákok életéről szerezhető információtöbblet is szerepet játszhatott, mindez a falusi gazdák számára közel sem volt ilyen mértékben elérhető.

Több esetben olvashatjuk, hogy a vizsgált korszak második felében születő önéletrajzírók képzési idejét megakasztotta az 1848-as forradalom és az azt követő szabadságharc. A felsőbb oktatás szüneteltetése miatt ezt az időszakot vagy otthon töltötték, mint például Bekő Gábor („Az 1848/9ik évi zavaros időkben a szülői ház csendes falai között Gyüdön Baranya megyében voltam.”⁵⁸), vagy ha ezt nem engedhették meg maguknak, akkor elmentek tanítani, mint Horváth Pál.⁵⁹ A ’48-as (tábori) lelkészek ismertebb témája a szakirodalomnak,⁶⁰ Baranya megyében is többek álltak honvédnek, ahogy azt fentebb is jeleztem. Most azonban azok kerülnek a fókuszba, akiket a képzésük során sodort el a forradalom vihára.

Érthető, hogy az 1850-es években kelt önéletrajzokban csak nagyon szűkszavúan, vagy egyáltalán nem érintik ezt a témát a szerzők, de Bozzay István 1879-ben harmadjára is és immár részletezően írta meg az önéletrajzát. 1856-ban pályájának megakadását csak így érinti: „az 1848/9iki viharos évben [...] bizonyos kellemetlen körülmények miatt kénytelen voltam Húsvét előtt pár héttel Pápárol elköltözni, s a Bakony erdeiben egy ref. helységben tanítóságot vállalni fel.” 1859-ben még a sejtetést is elhagyva sokkal szűkszavúbb: „Tanulói pályámat kezdtem Pápán 1844ben és folytattam 1848ig – a mikor is Bakony – Sz. Királyon megüresedett tanítói állomáson mint ideiglenes tanító működtem. Az 1849ik év Octóber nov napjain tanulói pályámat tovább folytatandó ismét Pápára mentem, [...]” Bő egy évtizeddel a kiegyezést követően azonban már Bozzay sem szerénykedett a 48-as szerepvállalását illetően.

„A nemzet önvédelmi harcza mint minden igaz magyart, úgy engem is fegyverre hívott, s alig zárattott le a tanév, többed magammal a honvéd avató bizottságnál jelentkeztem s tüzér lettem. Perczel Mór hir neves tábornok hadosztályához beosztatván jelen voltan a szomorú emlékü Móóri csatában, majd Dembinszki alatt Kápolnánál, végül Guyon táborába kerültem s működésünk tere a Bánság volt. A szerencsétlen Temesvári csata után orosz fogságba kerültem Nagyváradon, honnan azonban 8 nap

⁵⁷ DRE RL A/4. 81. Horváth Pál 1856 (Sámod). Továbbá: DRE RL A/4. 81. Somogyi Pál 1856 (Diósvizsló); DRE RL A/4. 81. Vághó Dániel 1856 (Kémes); DRE RL A/4. 81. Vezsenyi József 1856 (Okorág–Mónosokor).

⁵⁸ DRE RL A/4. 81. Bekő Gábor 1859. (Sósvertike).

⁵⁹ DRE RL A/4. 81. Horváth Pál 1856. (Sámod).

⁶⁰ Borovi 1992; Zakar 1992: 145; Zakar 1999; Tóth Zs. 2011.

mulva egy cipész-segéd jó akarátából áll, – ruhában megszöktem. Sok bolyongás után haza értem tüzerhadnagyi ranggal.”⁶¹

Ezt követően még kitér üldöztetésére, bakonyi bujkálására és az Újépületben töltött fogságára is.

Ennél sokkal jobban járt Földvári Károly mindszeni segédlelkész, aki 1859-ben írt életrajzában gyenge egészségét nevezte meg okául annak, hogy 48-as szerepvállalásáért nem sorozták be a szabadságharcot követően.⁶² Velük szemben Kossa Dániel, Munkácsy Albert vagy a századosi rangig és táborigi lelkészségig jutó Tóth Ferenc pályája már fixálódott, amikor kitört a forradalom. Bozzay és Földvári pályájára állásában az országos politikai események jelentettek töréspontot, amely inkább előbbi esetében volt kifejezetten hátrány, de ahogy a kiegyezést követően írt önéletrajza részletezőbb, ám közel sem sajnálkozó hangján visszatekint az eseményekre, vélhetően büszkeséggel töltötte el, hogy részt vett a szabadságharcban.

A képzési utak során jelentkező megpróbáltatások kapcsán – túl a családi háttér nyújtotta segítségen vagy akadályokon – ismét csak a diverzív jellegű megpróbáltatásokkal szembeni egyéni reziliencia került az előtérbe. Ugyanakkor jól láthatóvá vált az is, hogy az anyagi kihívásokkal való megküzdés mögött az emocionális támogatás döntő fontossággal bírt. A városi középosztályok számára a tanítással járó alacsonyabb költségek és a képzésről való többletinformáció kedvezően hathatott a szülők tanítási kedvére, illetve könnyebben fordulhattak pozitívan gyermekük ilyen irányú kérése felé, amelyet a tudás, a tanultság jobb megbecsültsége is erősíthetett. Egyéni szempontból vizsgálva a képzést megakasztó speciális eseménynek tekinthető az 1848–1849-es szabadságharcban való részvétel, amelynek azonban a későbbiekben egyre erősödő mítosza – a vizsgált szinten és mértékben – kárpozlást jelentett a megtorlás okozta nehézségekért.

* * *

Korábban, mint utaltam rá, a lelkészek térbeli és társadalmi mobilitását a statisztikai adatokra építve, kollektív biográfiai megközelítésben tárgyaltam. Az egyéni életrajzok kisebb léptékű, mélyebb vizsgálata azonban ráirányítja a figyelmet a pályafutásukig tartó út magasfokú törékenységre. Igaz ez még akkor is, ha a vizsgálat során szem előtt tartjuk, hogy a pályakezdetre akár több évtizeddel később visszatekintő, erősen konstruált munkákkal dolgozhatunk. A vizsgált töréspontok ugyanis, amellett hogy magas arányban fordultak elő, nem önmagukban nyerik el az értelmüket, hanem a rá adott válasszal együtt vizsgálva. Ezek a válaszok lehetnek mechanikusak, amikor az önéletrajzíró magát pusztán elszenvedőjeként mutatja be azon az eseményeken, amelyek egy, a vágyaitól több-kevesebb távolságra eső megoldásra kényszerítik. A visszatekintő számára még ebben

⁶¹ DRE RL A/4. 81. Bozzay István 1856. (Mindszent); 1859. (Szava); 1879. (Beremend).

⁶² DRE RL A/4. 81. Földvári Károly 1859. (Mindszent).

az esetben is egyfajta opció a helyzetének pozitívumaira való fókuszálás, amely rendszerint a tanítói pálya jelentette kihívások, az arra való elhivatottság hangsúlyozása körül csoportosul. Ennél azonban gyakoribb a beletörődöttség, a lemondás, a csalódottság hangja. A törésekre adott válaszok másik csoportja az illető személyes alkalmazkodóképességét, a problémából való kilábalását hangsúlyozza. Ezekben viszont nagy hangsúlyt kap a nem is elsősorban anyagilag, hanem inkább a buzdításukkal, lelkesítésükkel az emocionális támogatásukat biztosító személyek, példaképek szerepe.

A különböző töréspontok vizsgálata rámutat arra, hogy az érintettek többsége lelkészként szerette volna lezárni tanulmányait, a képzés szerves részét jelentő tanítói képzettség elérése inkább csak a földműves szülők gyermekei számára jelenthetett nagyobb arányban elsődleges célkitűzést. Ebben komoly szerepe lehetett annak, hogy a lelkészcsaládok számára a státusörzés volt a legfőbb cél, míg a tanítók és a városi lakosok számára ez jelenthetett tényleges előrelépést. Miután azonban ennek a célnak az elérése jelentős arányban meghíusult, ezért joggal feltételezhetjük, hogy a lelkészek és a tanítók közötti viszony kevésbé volt kiegyensúlyozott, amelyet a tanítói feladatköröknek az időközbeni növekedése csak tetézett.⁶³ A korszakban a lelkészek és tanítók már egyre távolabbi vidékekről származtak, ami beilleszkedésüket, a közösség lelki életére való hatásukat is megnehezítette.⁶⁴ Ez a közel sem egyházmegyei szinten értelmezhető változás ugyanakkor érthetővé teszi, hogy az erkölcsi tanításoknak és azok ilyen küzdelmes életúttal rendelkező képviselőinek miért lehetett kevés hatása olyan mélyen gyökerező és összetett társadalmi problémákra, mint amilyen az Ormánságban – a lokális népi kultúra egyre inkább szerves részeként – a születésszabályozás kialakulása és terjedése volt.

FORRÁSOK

Dunamelléki Református Egyházkerület Ráday Levéltára (DRE RL)

A/4. fond, 81. doboz: A Felsőbaranyai Egyházmegye lelkészeinek és tanítóinak önéletrajza.

DREK névtár 1856: *A dunamelléki helvét hitvallású egyház névtára az 1856-dik évre*. Pest. https://library.hungaricana.hu/en/collection/ReformatusNevtarak_Raday_DunamellekiRefEgyhKerNevtar/ – utolsó letöltés: 2021. november 3.

Emlékkönyv 1932: Emlékkönyv a Kecskeméten működő Egyetemes Református Jogakadémia fennállásának századik évfordulójára: 1831–1931. Kecskemét.

Felsőbaranyai Református Egyházmegyei lelkési és tanítói adattár (FRELTA): szerzői tulajdonban.

⁶³ Az önéletrajzokban szereplő panaszok (lásd DRE RL A/4. 81. Dúzs Lajos 1856? [Nagypeterd]; DRE RL A/4. 81. Újvári Cseh Sándor 1856. [Hirics]) mellett lásd Felkai 1979: 56–57.

⁶⁴ A kívülállóság és a beilleszkedés, valamint a közvetítés problematikájához: Sabeau 1991: 93; Hegyi 2016: 258.

HIVATKOZOTT IRODALOM

- Bárh Dániel 2014: Szerkesztői előszó. In: Bárh Dániel (szerk.): *Alsópapság, lokális társadalom és népi kultúra a 18–20. századi Magyarországon*. Budapest, 5–7.
- Borovi József 1992: *A magyar tábori lelkészet története*. Budapest.
- Borsy Judit 2018: Református lelkész családok a Felső-Baranyai Egyházmegyében a 19. század első felében. In: Kónyová Annamária – Kónya Péter (Hgg.): *Reformáció a Strednej Európe – Reformáció Közép-Európában – Reformation in Mitteleuropa*. 1. kötet. Prešov, 195–206.
- Borsy Judit 2019a: A Felsőbaranyai Református Egyházmegye lelkészei és tanítói a 19. század első negyedében. In: Borsy Judit (szerk.): *Reformáció a Dél-Dunántúlon*. Pécs, 139–158.
- Borsy Judit 2019b: A pécsváradi közalapítványi uradalmak árvaügyi iratainak kutatási lehetőségei es nehézségei. In: Lengvári István – Pilkhoffer Mónika – Vonyó József (szerk.): *Az ember helye – a hely embere. Emberközpontú történetírás – helytörténeti kutatás*. Pécs, 344–358.
- Csepregi Zoltán 2019a: A XVI. századi magyarországi protestantizmus a hálózatkutatás tükrében. Módszertani esélyek és buktatók. In: Boros István (szerk.): *Keresztény megújulási mozgalmak (1500–1800)*. Budapest, 53–65.
- Csepregi Zoltán 2019b: Ároni ház. A nepotizmus protestáns változata? *Credo* (25.) 3–4. 55–61.
- Dixon, C. Scott – Schorn-Schütte, Luise (eds) 2004: *The Protestant Clergy of Early Modern Europe*. Basingstoke. DOI: 10.1057/9780230518872
- Erdélyi Gabriella 2018: „Nem léssen mostoha anya”. Érzelmi gyakorlatok egy 17. századi református lelkész mostohacsaládjában. *Történelmi Szemle* (60.) 347–364.
- Felkai László 1979: *Eötvös József közoktatásügyi tevékenysége*. Budapest.
- Goodale, Jay 1999: Pfarrer als Außenseiter. Landpfarrer und religiöses Leben in Sachsen zur Reformationszeit. *Historische Anthropologie* (7.) 197–211. DOI: 10.7788/ha.1999.7.2.191
- Goodale, Jay 2004: The Clergyman between the Cultures of State and Parish: Contestation and Compromise in Reformation Saxony. In: Dixon, C. Scott – Schorn-Schütte, Luise (eds): *The Protestant Clergy of Early Modern Europe*. Basingstoke, 100–119. DOI: 10.1057/9780230518872_5
- Gugerli, David 1992: Protestant Pastors in Late Eighteenth-Century Zurich: Their Families and Society. *The Journal of Interdisciplinary History* (22.) 369–385. DOI: 10.2307/204985
- Gőzsy Zoltán – Varga Szabolcs 2011: Papi műveltség a Pécsi Egyházmegyében a 18. század első felében. *Jelenkor* (54.) 509–514.
- Hegyi Ádám 2016: A lelkész és a gyülekezet viszonya 1802-ben Úri Sándor gyomai káplán esetének tükrében. *Ethnographia* (127.) 258–272.
- Hiljanen, Mikko 2015: Limits of power. Clerical Appointment as Part of Domestic Policy in Sweden after the Reformation, 1560–1611. *Perichoresis* (13.) 2. 35–55. DOI: 10.1515/perc-2015-0009
- Kármán Gábor 2013: *Egy közép-európai odüsszeia a 17. században. Harsányi Nagy Jakab élete*. Budapest.

- Kiss Géza 1973: Adatok Munkácsy Albert portréjához különös tekintettel az 1848–49-es tevékenységére. In: Szita László (szerk.): *Baranyai Helytörténetírás 1973*. Pécs, 115–130.
- Kiss Réka 2011: *Egyház és közösség a kora újkorban. A Kükküllői Református Egyházmegye 17–18. századi iratainak tükrében*. Budapest.
- Kolah Gábor 2019: A Felsőbaranyai Református Egyházmegye lelkészeinek térbeli és társadalmi mobilitása 1855–1933. In: Borsy Judit (szerk.): *Reformáció a Dél-Dunántúlon*. Pécs, 159–172.
- Kolah Gábor 2021a: „Szántani lehet, de vetni nem muszáj.” *Az ormánsági egyházés történetei*. Budapest.
- Kolah Gábor 2021b: Financial Situation of Orphans and Half-Orphans in Southern Transdanubia, Hungary in the 19th century. *Romanian Journal of Population Studies* (15.) 45–66. DOI: 10.24193/RJPS.2021.1.03
- Kovács I. Gábor: A prozopográfiai módszerek lehetőségei a társadalmi nagycsoportok történeti kutatásában. In: Kovács István Gábor: *Elitek és iskolák, felekezetek és etnikumok. Társadalom- és kultúrtörténeti tanulmányok*. Budapest, 199–210.
- Köblös József – Kránitz Zsolt (szerk.) 2009: *A Dunántúli Református Egyházkerület prédikátorai és rektorai*. 1. kötet. 1526–1760. Pápa.
- Kövér György 2001: Magyarország társadalomtörténete a reformkortól az első világháborúig. In: Gyáni Gábor – Kövér György: *Magyarország társadalomtörténete a reformkortól a második világháborúig*. Budapest, 11–186.
- Kövér György 2014: A kollektív biográfia lehetőségei és korlátai. In: Kövér György: *Biográfia és társadalomtörténet*. Budapest, 373–387.
- Kránitz Zsolt (szerk.) 2012: „A késő idők emlékezetében éljenek...” *A Dunántúli Református Egyházkerület lelkészi anyakönyvei. 1823–1952*. Pápa.
- Kránitz Zsolt (szerk.) 2013: „A késő idők emlékezetében éljenek...” *A Dunántúli Református Egyházkerület lelkészi önéletrajzai. 1943*. Pápa.
- McIlvanney, Liam 1995: Robert Burns and the Calvinist Radical Tradition. *History Workshop Journal* (40.) 133–149. DOI: 10.1093/hwj/40.1.133
- Medick, Hans – Sabeau, David Warren 1984: Interest and Emotion in Family and Kinship Studies: A Critique of Social History and Anthropology. In: Medick, Hans – Sabeau, David Warren (eds): *Interest and Emotion. Essays on the Study of Family and Kinship*. Paris, 9–27.
- Pettegree, Andrew 1993: The Clergy and the Reformation: from „Devilish Priesthood” to New Professional Elite. In: Andrew Pettegree (ed.): *The Reformation of the Parishes: The Ministry and the Reformation in Town and Country*. Manchester, 1–21.
- Rác István 1992: A magyarországi protestáns peregrináció szükségyszerűsége és lehetősége. In: Rác István (szerk.): *Politikai gondolkodás – műveltségi áramlatok*. Debrecen, 133–142.
- Sabeau, David Warren 1991: *Property, Production and Family in Neckarhausen, 1700–1870*. Cambridge. DOI: 10.1017/CBO9780511572579
- Schorn-Schütte, Luise 1998: The Christian Clergy in the Early Modern Holy Roman Empire: A Comparative Social Study. *The Sixteenth Century Journal* (29.) 717–731. DOI: 10.2307/2543685
- Sorokin, Pitrim 1927: *Social Mobility*. New York – London.

- Stone, Lawrence 1987: Prosopography. In: Stone, Lawrence: *The Past and the Present Revisited*. London – New York, 45–74.
- Szász Lajos 2011: Lelkészi hivatás és társadalmi mobilitás a Tiszántúli Református Egyházkerületben a 19. század első felében. In: Szávay László (szerk.): „*Vidimus enim stellam eius...*” *Konferenciakötet*. Budapest, 425–433.
- Szász Lajos 2013: A református lelkész és gyülekezete a 19. század első évtizedeiben. In: Bárh Dániel (szerk.): *Alsópapság, lokális társadalom és népi kultúra a 18–20. századi Magyarországon*. Budapest, 178–195.
- Tóth Árpád 2009: *Polgári stratégiák. Életutak, családi sorsok és társadalmi viszonyok Pozsonyban 1780 és 1848 között*. Pozsony.
- Tóth Zsolt 2011: A magyar táborig lelkészek szerepe és kegyeleti tevékenysége 1848/49-ben. *Hadtudományi Szemle* (4.) 1. 65–70.
- Ugrai János 2003: Egy páratlan forrás oktatástörténeti tanulságai. Református lelkészi önéletrajzok elemzése 1807-ből. *Magyar Pedagógia* (103.) 211–228.
- Ugrai János 2007: Lelkészek képzése és elhelyezkedési esélyei a 19. század elején a Tiszáninneni Református Egyházkerületben. *Korall* (8.) 30. 158–181.
- Ugrai János 2014: Lépcsőfok vagy zsákutca? A tanítói professzionalizáció kezdetei: az abaúji reformátusok példája. *Korall* (15.) 56. 27–45.
- Ugrai János 2017: Az általános és az egyedi. Lelkészek pályájának vizsgálata – a 18–19. század fordulójára vonatkozó módszertani megoldások. In: Vonyó József – Csukovits Enikő – Gyarmati György (szerk.): *Személyiség és történelem: a történelmi személyiség. A történelmi életrajz módszertani kérdései*. Budapest–Pécs, 239–255.
- Ugrai János 2020: Iskolai sikerek és társadalmi emelkedés. A sárospataki példa a 19. század első felében. *Századok* (154.) 53–80.
- Vaderna Gábor 2018: Egyházi karrier és társadalmi mobilitás a 18–19. század fordulóján. Johann Ladislaus Pyrker és Kis János példája. *Egyháztörténeti Szemle* (29.) 4. 22–38.
- Verboven, Konrad et al. 2007: A Short Manual to the Art of Prosopography. In: Keats-Rohan, K. S. B. (ed.): *Prosopography Approaches and Applications. A Handbook*. Oxford, 35–69.
- Vogler, Bernard 1994: Rekrutierung, Ausbildung und soziale Verflechtung. Karriermuster evangelischer Geistlichkeit. *Archiv für Reformationsgeschichte* (85.) 225–233. DOI: 10.14315/arg-1994-jg11
- Webster, Tom 1997: *Godly Clergy in Early Stuart England: The Caroline Puritan Movement, c. 1620–1643*. Cambridge. (15.) 45–66. DOI: 10.1017/CBO9780511583186
- Zakar Péter 1992: Egy forradalmár pap Görgey táborában. *Aetas* (7.) 1. 136–149.
- Zakar Péter 1999: *A magyar hadsereg táborig lelkészei 1848–49-ben*. Budapest.
- Zoványi Jenő 2004: *A magyar protestantizmus története 1895-ig*. 2. kötet. Máriabesnyő – Gödöllő.

Tóth Árpád

Az alkalmazkodás irányai a késő rendi társadalomban: a német evangélikus polgárság mobilitási készsége és gyakorlatai*

A premodern időszak viszonyait vizsgáló magyarországi társadalomtörténeti kutatás nyelvezetében ritkán bukkan fel a társadalmi mobilitás fogalma, ez a klasszikus szociológia által saját kora társadalmi folyamatainak megértésére megalkotott terminus. Nem lehet itt feladatunk annak megvizsgálása, hogy ennek főként az eltérő szakmai hagyomány az oka, vagy inkább a vizsgálat terepét adó társadalom sajátos működési gyakorlata nehezíti meg a fogalom alkalmazását. Az azonban feltételezhető, hogy a rendi viszonyok politikai-jogi felszámolását megelőző évtizedekben jelentősen átalakult az a környezet, amelyben a „társadalmi helyzet megváltoztatását” a kutató értelmezni igyekszik. Ennek az átalakulásnak alapvető trendje, hogy a jogi értelemben vett rendi státusz súlyának mérséklődésével az egyén életviszonyainak további tényezői a korábbinál fontosabbá válnak, és így a mobilitás jelenségét egyre inkább egy sokdimenziós rendszerben szükséges vizsgálni. Az is valószínű, hogy a késő rendi Magyarországon a társadalom különféle szegmenseinek mobilitási lehetősége és hajlandósága jelentős mértékben eltért egymástól. Az alábbiakban ezen a skálán belül egy kifejezetten erős mobilitási adottságokkal rendelkező csoport, a német evangélikus városi polgárság körében próbáljuk meg értelmezni a társadalmi mobilitás jelenségkörét. A probléma illusztrálása céljából elsőként vizsgáljunk meg behatóan egy esetet, amelyben (apai ágon) öt nemzedéken át tudjuk követni egy család leszármazását és az egymást követő nemzedékhez tartozók státuszának változását.

Az evangélikus Johann Tobias Scheiber (1781–?) 1811-ben kereskedőként polgárjogot nyert Pesten, miután az előző évben a város kereskedői testülete tagjai közé fogadta. Scheiber első pillantásra olyan családból származott, amely csekély mértékben nevezhető mobilisnak: a városháza épületében működő, *A fehérrózsához* címzett fűszerkereskedését bátyja, Stephan Georg (1780–1810) örökébe lépve vette át, és már a fivérek apját, Tobiast is kereskedőként írják le a források.¹ Az egymást követő két nemzedéket alaposabban szemügyre véve azonban azt is érdemes hangsúlyozni, hogy a Győr belvárosában boltos, idősebb Tobias fiai (a

* A tanulmányt megalapozó kutatást az MTA Lendület Családtörténeti Kutatócsoport és A rendiség politikai kultúrája (K-116166. azonosító számú) OTKA projekt támogatta.

¹ BFL IV. 1202. v. Polgárkönyv, 1811. márc. 13.; BFL IX. 43. 4. nagydoboz, 1. köt. 225. (1810. ápr. 10., vö. 187.); *A fehérrózsza* említése: Jung (Hg.) 1815: 141.

századforduló körüli években tipikusnak számító trendhez illeszkedve, a türelmi rendelet által megnyitott evangélikus polgári expanzió nyomán) Pestre települtek át, ami önmagában elrugaszkodást jelent a szülői ház körülményeitől.² Am nem annak mintájától, ugyanis maga Tobias (1732–1808, ház. 1769) is bevándorló volt: Sopronban született, 37 éves korában megkötött házassága idején Pozsony-Váralján – a koronázó várossal szomszédos, Pálffy-tulajdonú mezővárosban – tartott fenn üzletet ottani polgárként, és legidősebb két fiát a koronázóváros lutheránus gyülekezetében keresztelték. Négy évvel később, 1773-ban viszont már Győrben szerzett polgárjogot, ahol ezután még hat gyermeke született.³ Az idősebb Tobias Scheiber tehát földrajzi értelemben szintén mobilis volt, sőt, az ő esetében a mintának a korszakban valószínűleg ritkább változatát is megfigyelhetjük, hogy ti. az egzisztencia-alapítás *után* („intragenerációsán”), egyfajta korrekcióként az üzleti siker vonatkozásában minden bizonnyal ígéretesebbnek tűnő, mert nagyobb kereskedelmi forgalmúnak gondolt városba tette át tevékenységének székhelyét. Újabb lakhelyén Scheiber egyébként a városi közösségekben is tekintélyre tett szert: 1782-től a győri evangélikus konvent üléseinek résztvevői között szerepel a neve, 1790-ben pedig beválasztották a város 60 tagú külső tanácsába.⁴ A soproni polgárcsaládok alapvető adatait tartalmazó munkának köszönhetően azt is tudjuk, hogy már Tobias apja, Michael Scheiber (1699–1766, ház. 1724) megélhetése is módosulást jelentett a családi addigi tradíciójához képest: míg apja és nagyapja szőlőművelésből élt és erre hivatkozva nyert polgárjogot Sopronban, ő maga az akkoriban tekintélyt adó tímár mesterséget tanulta ki, a városi céh tagjává vált, és egy posztókészítő mester lányát vette feleségül.⁵

A Scheiber nemzetség a választott társadalmi stratégiák szintjén megragadható hagyományait és a továbbtörökítési útvonalon meglévő különféle töréspontokat nemcsak időben visszafelé figyelhetjük meg, ugyanis az út a későbbiekben sem egyenes vonalú. A napóleoni háborúk kereskedelmi konjunktúrájának idején Pestre költözött két fiú közül az előbbi fiatalon elhunyt, azelőtt, hogy családot alapított volna.⁶ Öccsének feltűnően rövid pesti tartózkodására viszont

² GyVL 1064. b. Conscriptio domestica Interioris Civitatis Jaurinensis, 1807/08, Quadrans 1, pag. 9–10; Tóth Á. 2019.

³ MNL OL X 3917 (ker.: 1732); X 7770 (ház.: 1769, ker.: 1769, 1771); X 3250 (ker.: 1773, 1775); X 3840 (ker.: 1777, 1780, 1781, 1783); X 3845 (hal.: 1808); GyVL 1056. dd. Az új polgárok könyve, 1773. A tanulmányban felhasznált életrajzoknál a születési, házassági és halálozási adatokra az anyakönyvek az MNL OL X szekcióban őrzött mikrofilm-másolataival és csak az évszám megadásával hivatkozom. Ezek a források egyszerűen elérhetők a mormon egyház által üzemeltetett Family Search honlapon (familysearch.org) digitalizált formában is. A másik alapvető forrásbázist az említett városok polgárkönyvei képezik, amelyeket egy OTKA támogatást élvező kutatás keretében gyűjtöttük össze (T-83731. pályázat, A szabad királyi városok polgársága, Tóth Árpád vezetésével, Czoch Gábor és H. Németh István részvételével).

⁴ RMEGyL B2 (jegyzőkönyv, 1783–1809) 1782 és 1801 között számos alkalommal (ezután megszűnik a gyakorlat, hogy a gyűlések résztvevőit név szerint felsorolják); GyVL IV. 1055. c., 1790. évi tisztújítás.

⁵ Házi 1982: II. 788–789; MNL OL X 3917 (ház.: 1724).

⁶ MNL OL X 2137 (hal. 1810).

valószínűleg nem a korai halál a magyarázat. Az üzlet átvétele után csak az 1815-ben megjelent címtárban találkozunk a nevével, azt követően már nincs nyoma, a következő (1822-ös kiadású) *Addressbuch*-ban és a gyülekezeti anyakönyvben sem említik. Ez alapján gyanítható, hogy a születő fővárosból elköltözve inkább másutt, egy újabb városban próbált szerencsét.⁷ A Sopront a 18. század közepén elhagyó család(ág) Pozsony környékét, Győrt és Pestet is érintve, majd e városok mindegyikét maga mögött hagyva ismét újabb helyszínt választott, a boldogulás lehetőségét keresve.

A Scheiber család példája arra hívja fel a figyelmünket, hogy a késő rendi korszak magyarországi városaiban nemcsak elvben (jogilag nem korlátozottan), de ténylegesen is volt lehetőség a szülői ház örökségeként értelmezhető státuszhoz képest eltérő életutat kezdeni, és hogy ennek bizonyos esetekben több nemzedéken átívelő hagyománya alakulhatott ki. Scheiberék esetének elemzése arra is alkalmat teremt, hogy megfontoljuk: az egyéni (vagy a háztartásfőhöz kapcsolt családi) státusz egészének melyik komponense a meghatározó, ha a mobilitási készséget kívánjuk tanulmányozni. Scheiberéknél ugyanis a mobilitásként értelmezhető változások egy része földrajzi jellegű, más elemek pedig a megélhető módjához (a „foglalkozáshoz”) kapcsolódnak – miközben a társadalmi hovatartozás olyan összetevői, mint a történeti-jogi rendi értelemben vett polgári jogállás, az evangélikus felekezethez való kötődés, és (gyaníthatóan) a német kulturális identitás állandónak tűnnek.

Vajon mekkora a mozgásteret az önálló egzisztencia megteremtésekor egy lutheránus polgárfiúnak a polgári forradalmat megelőző évszázadban? Milyen tekintetben mutatkozik nyitottnak vagy éppen zártnak a korabeli polgárság? Milyen változások hatnak a felvilágosodás (mint a felekezeti tolerancia felerősödésének időszaka) és a korai kapitalizmus időszakában ebben a sajátos társadalmi közegben? Az itt következő tanulmány arra tesz kísérletet, hogy a társadalmi mobilitás fogalmát és jelenségkörét a polgári forradalmat megelőző évszázad viszonyaira alkalmazva a polgárság mint rendies kulturális entitás gyakorlatait vizsgáltsa meg, és ezen keresztül a *késő rendi társadalom* működésének megértéséhez járuljon hozzá. Ebből a célból egy historiográfiai áttekintésre épített tematizálás alapján általános képet próbálok nyújtani a német evangélikus polgárság mobilitásának lehetséges módjairól.

HISTORIOGRÁFIA: KÖZELÍTÉSEK A KÉSŐ RENDI TÁRSADALOMHOZ

A társadalmi mobilitás mint szemléletmód társadalomtörténeti alkalmazását felmérő áttekintésünket célszerű a szociológiában kialakult gyakorlattal kezdeni, azért is, mert magát a fogalmat is ez a tudományág alkotta meg. A mértékadónak számító egyetemi tankönyvet író és egyben a magyarországi

⁷ Jung (Hg.) 1815: 141; Vojdisek (Hg.) 1822.

mobilitásvizsgálatokban úttörő szerepet játszó Andorka Rudolf a társadalmi struktúrával való összefüggésében elemzi a társadalmi mobilitást. Az általa bemutatott, az ún. ISA-paradigma kereszttáblás módszerével induló kutatási gyakorlatot úgy foglalhatjuk össze, hogy tárgya az egyénnek a makrostruktúráként felfogott társadalmi rendszeren belüli helyváltoztatása, a vizsgálat két fő eszköze pedig egy absztrakt társadalomszerkezeti modell, illetve a teljes népességre vonatkozó empirikus felmérésekből (népszámlálásokból) nyert statisztikai anyag. Ez utóbbi kapcsán az adat minősége (Magyarországon) 1930-tól javul meg ugrásszerűen, azóta ugyanis a népszámlálások során nemcsak az egyén saját, aktuális foglalkozási státuszára kérdeznak rá, hanem az apa hasonló módon felfogott társadalmi helyzetére is.⁸

Az ilyen módszertanú szociológiai kutatásban alkalmazott szemléletmódra történelmi nézőpontból reflektáló kritikai megfigyelések e megközelítés számos gyenge pontjára rámutattak, így elsősorban arra, hogy a foglalkozási státusz túlzott jelentőséget kap.⁹ Ez az itteni összefüggésben azért problematikus, mert az egyén a közvetlen közösségében vagy a táján értelmezett társadalomban betöltött helyét a „foglalkozáson” kívül számos más tényező is befolyásolhatja. Emellett az olyan szempontokat sem célszerű figyelmen kívül hagyni, hogy az egyén társadalmi státuszát aligha indokolt magától értedődő módon konstansnak tekinteni az élete során – márpedig az intragenerációs mobilitás vizsgálata kisebb figyelmet kap a nemzedékek köztihez képest. Magát a társadalom strukturális szemléletét is kritika éri abból az irányból, hogy az egyének közötti ismétlődő interakciókon alapuló relációs (hálózati) felfogás legalább annyira érvényes képet nyújt a társadalmi tagolódásról.¹⁰

Aligha szorul magyarázatra, hogy a rendi társadalmi viszonyok dominanciájának kora társadalomszerveződési gyakorlatát tekintve eltért a modern, iparosodott államokétól, mint ahogy az is nyilvánvaló, hogy társadalmi mobilitás a rendi társadalomban is létezett – maga Andorka Rudolf is hivatkozik ennek jól ismert, látványos példájára: a jobbágycsaládban született Bakócz Tamás különlegesen sikeres pályafutására.¹¹ Ám a mai napig is csupán elnagyolt képpel rendelkezünk a rendi társadalom szerveződésének logikájáról, annak ellenére is, hogy az 1980-as évek második felében megszerveződő hazai társadalomtörténet mozgalom korai szakaszában a rendiség működésének vizsgálata hangsúlyos kutatási cél volt és az ebből a mozgalomból megszerveződő Hajnal István Kör konferenciáinak anyagát közreadó könyvsorozat a *Rendi társadalom – polgári társadalom* címet kapta. Az ezzel kapcsolatos tanulságok kidolgozása külön tanulmányt érdemelne, itt azonban csak néhány megállapításra juthat hely.

Témánk szempontjából kulcskérdés, hogy milyen vízióval rendelkezünk a magyarországi rendi társadalomról, és különösen annak késői változatáról,

⁸ Andorka 1982; Andorka 2006: 233–238.

⁹ Tomka 2009: 182–183.

¹⁰ Benda 2006b: 519.

¹¹ Andorka 2006: 248.

hiszen csak ezen a kereten belül lehetünk képesek megítélni, mely helyzetváltoztatás minősíthető joggal mobilitásnak: egy nemesi rangra emelt orvos, egy ügyvédnek tanult polgárfiú, egy városba vándorolt szőlőműves, egy szülőhelyénél két faluval távolabb nősülő zsellér vagy egy karrier céllal katolizáló és/vagy családnévét magyarosító protestáns értelmiségi közül melyik mennyiben tekinthető mobilisnak. Éppen ezért szükséges behatóan végiggondolni a rendi társadalomról alkotott képünket, és ennek különös hangsúlyt ad, hogy magát a társadalmi mobilitás fogalmát meglepően ritkán használja a 19. századi társadalmi átalakulást vizsgáló magyar történeti szakirodalom.¹²

A polgári forradalmat megelőző évtizedek magyarországi társadalmáról az első differenciált történeti kép Vörös Károly tollából jelent meg a tízkötetes *Magyarország történetében*.¹³ Ez a szöveg a „társadalom” jelenségkörét egy szociológiai ihletettséggű struktúra ábrázolásával ragadja meg, amennyiben az ország népességének egészét lefedni igyekvő tagolódást ad és alapvetően egy rendi rangon alapuló hierarchiában felülről lefelé haladva tárgyalja az egyes csoportokat (előbb a nemességet és a parasztságot, aztán a polgárságot). Kiindulópontját tekintve a tárgyalt világgal egykorú, annak hivatalos önképét nyújtó, jogász szempontú társadalomszerkezeti kép örököse, amely szintén a kiváltságosok (négy rendje) és a kiváltság nélküliek hierarchikus viszonyára alapozott szerkezeten nyugszik, másrészt viszont – különösen a rendelkezésre álló, publikált kutatási eredmények csekély mennyiségéhez mérten – számos módon árnyalja azt: a nemesség csoportjait elkülöníti, illetve a vizsgált csoportok bemutatása során anyagi helyzetük, közéleti súlyuk mellett életmódjuk jelenségeire is kitér.

A Vörös Károly-féle összefoglaló folytatójaként tekinthetünk a Dobszay Tamás és Fónagy Zoltán által jegyzett újabb szintézis-fejezetre, amely kisebb terjedelemben ugyan, de még árnyaltabban mutatja be a kort, amelyet a „felbomló rendi társadalomnak”, az újabb változatban pedig „a rendi társadalom utolsó évtizedeinek” minősítenek a szerzők.¹⁴ Ennek a szövegnek is egyik logikai alapvetése az a gondolat, hogy a „társadalom” makrocsoportokra bontható le és így tárgyalható, ám e csoportok körülhatárolása a Vörös-féle felfogáshoz képest tovább finomodik. Emellett ebben a szintézisben viszonylagosabbá válik a kor társadalmi viszonyainak ábrázolásában a rendeken alapuló – de azokat osztály és foglalkozás jellegű elemekkel színesítő – rétegződés súlya. Ez részint abból fakad, hogy az olvasó ehhez képest alternatív tagolódási szempontokkal is találkozhat (főként az etnikai és felekezeti tagolódás révén, de impliciten a településhierarchia bemutatása kapcsán is). Egy értelmező célú gondolatmenet is megerősíti ezt a megközelítést, amely a kor változásai mögötti (egyik) közös folyamatként a rendi társadalom „számos köztes formájának” a kialakulását, és ezzel egy „folytonos társadalomszerkezet” keletkezését emeli ki. Ez utóbbi jelentős most számunkra, ugyanis – a társadalmi mobilitás fogalom használata nélkül – a helyzetváltoztatás

¹² A ritka kivételek között említendő: Kövér 2001: 170–186.

¹³ Vörös 1980.

¹⁴ Dobszay–Fónagy 1998, 2006.

értelmezését ezzel a jelenséggel kapcsolja össze. Ezek az átmeneti pozíciók ugyanis jobb elérhetőségük révén mintákat képeztek „az alattuk lévők számára”, de emellett „a kulturális értékek, információk és viselkedésmódok [...] elterjedésében” is alapvető szerepet játszottak.¹⁵

Más irányból közelít a rendi társadalom természetéhez Tóth Zoltán.¹⁶ Az 1990-es évek első felében több változatban kidolgozott elmélete két szempontból különösen jelentős az itteni összefüggésben. Egyrészt sajátos felfogású eszmetörténeti nézőpontja miatt, mivel a rendiség a társadalom szerkezetére gyakorolt hatása mögött jogi nyelvezetként működő normákat azonosít, és a nemesi közjogi hagyomány mellett az „egyházrendiségnek” is identifikáló és elhatároló szerepet tulajdonít. Másrészt pedig annyiban, hogy kérdéseit jellemzően a dualizmus kori, „polgári” Magyarország társadalomszerkezete felől teszi fel, és ebből a pozícióból nézve írja le az „utórendiséget”, tehát azt az állapotot, amelyben (az 1848. áprilisi törvények dacára) a rendiség továbbra is jelenlévő strukturáló erő maradt. A rendi társadalom Tóth Zoltán nézőpontjából egy sok, egymástól világnézet és a mindennapi életben is megnyilvánuló társadalmi gyakorlatok szintjén elkülönülő, a felekezeti és etnikai hovatartozást is tükröző, nemzedékeken át eszmei örökségként továbbélő széttagoltság. Társadalomképét tanítványa, Horváth Gergely Krisztián igyekezett vizualizálni „a rendi társadalomszerkezeti identitás” 11 „hierarchikus szintjét” elkülönítve, illetve egy, a felekezeti tömbök és rétegződés viszonyát megjelenítő ábra segítségével.¹⁷

Hasonló nézőpontból – a dualizmus kori társadalmi átalakulás az 1848-as törvénykezés ideáihoz viszonyított felemássága felől – közelít a rendiséghez Kövér György is, habár Tóth Zoltánétól nagymértékben eltérő nyelvezettel és szellemi hatást közvetítve. A tankönyvi céllal megjelent társadalomtörténeti szintézisben a rend Max Weber által megalkotott szociológiai fogalmát „a történeti-jogi rendiség leépülése szempontjából” vezeti be az átalakulási folyamat értelmezésére.¹⁸ A weberi fogalmat értelmező Bertalan László nyomán Kövér „viselkedésszociológiai rendiségnek” nevezi azt a megközelítést, amelynek lényegét abban ragadhatjuk meg, hogy egy sajátos társadalmi tagolódást lehet rekonstruálni annak alapján, kiket érez az egyén magával azonos rangúnak. Bizonyos cselekvési típusok (Weber példáiban: a házastárs megválasztása és a közös asztalnál ülés), valamint az értékrendi közösség (pl. az iskoláztatás jellege vagy egyes megélhetési módok/foglalkozások presztízse terén) azok a jelenségek, amelyekben keresztül a rendies magatartás megragadható. Egyszerűen szólva: az egyén igyekszik azok közösségében élni az életét, akiket magához rangban méltónak tart, és az így értelmezett közelség és távolság elrendeződése alapján egy önálló – a hatalmi és osztályviszonyokból nem levezethető – társadalomszerkezet keletkezik.

¹⁵ Dobszay–Fónagy 2006: 84–85.

¹⁶ Pl. Tóth Z. 1991. A rendiségről alkotott képének értelmezéséhez áttekintő igénnyel: Horváth 2016.

¹⁷ Horváth 2016: 17, 19.

¹⁸ Kövér 2001: 99–109; Weber 1987: 307–308.

Kövér György elemzésében a viselkedésszociológiai rend fogalma olyan kiindulópont, amelynek révén a társadalmi távolságok és a társadalmi hierarchia számos dualizmus kori jelensége elemezhető válik. Az egyesületek tagságában megmutatkozó exkluzivitás és/vagy nyitottság fokának; a rangokhoz társított megszólítások (titulátúra) rendszerének; vagy az úriembséghez kapcsolódó képzeteknek és magatartásformáknak vizsgálata arra nyújt lehetőséget a szerzőnek, hogy a törvény előtti egyenlőséget formálisan deklaráló társadalom valóságos szerkezetét „puha” források segítségével felfejtse, és ezen keresztül bemutassa a történeti-jogi rendiség továbbélő presztízshierarchiáját.

Vázlatos historiográfiai áttekintésünk végére érve¹⁹ megállapíthatjuk, hogy miközben eredeti és inspiráló tanulmányoknak köszönhetően árnyalt képpel rendelkezünk arról, hogy a „polgári átalakulás” milyen, a rendiségből megörökölt strukturális tényezők miatt maradt – bizonyos, idealizált modellhez képest – a 19. század második felében is hiányos, és ez a kép illeszkedik az egykorú szkeptikus nézetekhez, addig homályosak az ismereteink arról, hogy milyen társadalomtörténeti folyamatok mennyire segítették elő a rendi társadalomszerveződés meggyengülését az 1848 előtti évtizedekben, és a rendi társadalom mely csoportjait hogyan érintette ez a változás. Az 1990-es években általában „polgárosodás” gyűjtőnévvel illetett átalakulási folyamat vizsgálata – akkori, programadásnak is felfogható tematizálása ellenére²⁰ – továbbra is gyermekcipőben jár. Abból kiindulva, hogy a rendi társadalom – mint az egyént közösségek normáihoz rendelő szerveződési forma – meglazulása szorosan kapcsolódik a származás szerinti társadalmi helyzettől való távolodás tapasztalatához, ezen a ponton érdemes végiggondolni, melyek azok az identitáselemek, amelyek a társadalmi mobilitás tágabb felfogásába beleférnek, és milyen lehetőségek nyílnak ennek kutatásában. Az alábbiakban a kiváltságos rendi jogállás és a rendies címek; a földrajzi térben megvalósult elmozdulás; a foglalkozás és keresetmódok; valamint a kulturális identitás koordinátái mentén elemzem a társadalmi mobilitás módjait és lehetőségeit. Mivel tanulmányom célkeresztjében a késő rendi társadalom korának egyetlen mozaikdarabja, a német evangélikus polgárság²¹ áll, a következő áttekintés döntően e társadalmi szegmens vizsgálatának a szempontjából tárgyalja a kérdéskört.

¹⁹ Terjedelmi okból nem térhettünk ki Sasfi Csaba monográfiájára, amely az intellektualizálódási folyamat és a társadalomszerkezet közötti összefüggés révén közelről érinti a rendi társadalom átalakulásának kérdéskörét. Sasfi 2013: 65–93.

²⁰ Benda 2006a [1991]: 344.

²¹ A német evangélikus polgárságról mint a késő rendi társadalom egyik szegmenséről összefoglalóan: Tóth Á. 2019.

A MOBILITÁS CSATORNÁI A KÉSŐ RENDI TÁRSADALOMBAN

A társadalmi mobilitás lehetséges dimenzióinak körbejárását kézenfekvő a történeti-jogi rendiség szerinti változásokkal, azon belül is a nemesítéssel kezdeni. Meglepőnek tűnhet, hogy a nemesi rangra emelés társadalomtörténeti kontextusának vizsgálata mennyire kezdetleges állapotban van. Nemcsak a motivációk, a nemesség elnyerését eredményező kijáró tevékenység vagy éppen a kudarcos esetek és a nemesi rend kiváltságaival szembeni ellentmondásos viszony²² intenzív vizsgálata várat magára, de még az összegző számok is jelentősen eltérnek egymástól a szakirodalomban. A csupán éves bontású statisztikát közlő Hanns Jäger-Sunstenau adatai szerint 1801–1848 között Magyarországon kereken 700 (Erdéllyel együtt 809) nemesség-adományozásra került sor, az értelmiségi foglalkozásúak nemesítésére fókuszáló és érdemi elemzést is végző Csapodi Csaba viszont csak 575 esetet ismer.²³ Az utóbbi tanulmányból azt is tudjuk, hogy közülük 122 személy nyerte úgy a kiváltságát, hogy nem katonai érdemre vagy szellemi teljesítményre hivatkozott az oklevél, hanem (véltetően) kereskedelmi, ipari foglalkozásuk révén jutott nekik ez a megtiszteltetés. Ám a rendi jogállapot szerinti emelkedés egy alacsonyabb szinten is fontos mobilitási csatornaként működött: a városi polgári jogállás elérése különösen a városok környékén, földesúri alávetettségben élők számára tűnhetett vonzó célnak, és a polgárfelvételt dokumentáló források és egyházi anyakönyvek alapján ez kívánatos kutatási téma is lehetne.

A német evangélikus polgárság ebben sajátosan érintett. Igaz, csak néhány esetről tudunk, amikor evangélikus kereskedő nemesi rangot nyert a királytól. Másrészt viszont e családi kör beágyazottsága a nemesi jogállásba valójában széles körű: rurális közegből (jellemzően kisnemesi falvakból) német dominanciájú városi lutheránus közösségekbe vándorló, és ott elkeveredő nemes tőzsrék (pl. a Matkovitsok Győrben);²⁴ eredetileg lelkész vagy orvosi foglalkozásúként nemesített és tekintélyes polgárcsaládokkal rokoni kapcsolatba kerülő értelmiségiek (Gömöry, Kastenholz, Schedius, Torkos);²⁵ és német birodalmi városokból érkező bevándorlók, akiknek a származáshelyük szerinti speciális rendi rangjukat

²² Bácskai 1989: 175.

²³ Jäger-Sunstenau 1993; Csapodi 2001: 86. Vö. Halmos 1995.

²⁴ A kisnemes Matkovitsok legalább a 18. század második negyede óta feltűnnek a győri városi és vármegyei forrásokban és valószínűleg korán elhagyták Győrt (a családot érintő utolsó polgárfelvétel: 1747, az ekkor felvett Matkovits Józsefet 1790-ben, Imrét 1792-ben temették el, és leszármazottaik már nem a városban laktak). Valószínű, hogy a nemzetség egymással a marhahajtásban együttműködő testvérek alkotta társaság formájában végezte üzleti tevékenységét. MNL OL X 3845, Győr GyVL 1056.dd.

²⁵ A felsorolt családok értelmiségi tagjaira lásd: Szinnyei (szerk.) 1891–1914: III. 1350–1352 (Gömöry Dávid, Dávid, István és Károly), V. 1150–1151 (Kastenholz Ehrenreich Wilhelm és Johann Andreas), XII. 335–343 (Schedius Kristóf és Lajos), XIV. 311–322 (Torkos András, János, József, Justus János, Károly, Kristóf, Mihály stb.).

az itteni környezetük is méltányolja (Freyburg)²⁶ árnyalják azt a képet, hogy az evangélikus polgárság számára alig elérhetően távoli lett volna a nemesi rang. Olyan esetről is tudunk, amikor a nemesítés címzettje, Johann Purgel (1773–1842, ház. 1797) előbb mézárasmesterként polgári státuszt nyert Győrben, később a hagyományos városi tekintély-rangsorban felfelé lépegetve előbb választott polgár lett (1812), aztán városi tanácsnoki állásra jelentkezett (1819), majd egy fordulattal – a napóleoni háborúk idején szerzett érdemei nyomán – nemesi címet nyert (1820, a korban kuriózumként birtokadományjal együtt), végül pedig Győr vármegye táblabírójává is kinevezték.²⁷ A polgári világból az úri társadalomba átszilipelő Purgel jelképe lehet a sikeres társadalmi mobilitásnak, hiszen nevét Purglyra magyarosította, fia a birtokuk szerinti térségben tisztviselő lett, unokája országgyűlési képviselő, ennek lánya, az immár római katolikus Purgly Magdolna pedig Horthy Miklós kormányzó feleségéeként a keresztény középosztály társadalmi életének meghatározó szereplőjévé vált. De létezett egy másik felfelé vezető, egyben a polgári közegekből kitörést hozó út is: a cipszer kereskedő Liedemannok és a legalább a 17. század vége óta tradicionálisan pozsonyi pékcsaládként működő Biermannok esetében látszik, hogy egy-egy családtag a jogvégzettség birtokában és bécsi udvari hivatalviselése nyomán részesült magyar nemesi rangban.²⁸

A Kövér György által a társadalomtörténeti kutatásba bevezetett titulúra-elemzésről²⁹ is elmondható, hogy már a késői rendiség idején is alkalmazható egyfajta kvázi-rendi hierarchia megragadására. A városi evangélikus gyülekezetekben sajátos címzési gyakorlat alakult ki, amely többnyire következetesen közvetítette a ranghierarchiát, és emellett speciális társadalmi mikroközösséget teremtett.³⁰ A 18. század második negyedében a pozsonyi lutheránus társadalomban mintegy tucatnyi, rangot kifejező jelző (illetve ezekből képzett kombináció) segítette az ezeket a kódokat ismerőket, hogy el tudjanak igazodni az egyes gyülekezettagok társadalmi helyét illetően. Ebben olyan árnyalatnyi – és a magyar nyelvre le nem fordítható – különbségek is értelmet nyertek, mint hogy az *ehrsam* címmel megszólítottak (a kapások, vagyis a polgárjog nélküli szőlőművesek, továbbá a mesterjog nélküli kézművesek) alacsonyabb rangúaknak számítottak, mint az iparosként polgárjogot nyertek többsége, akiknek az *ehrengeachtet* címzés dukált. Ezek fölött következett az *ehrenfest* (korabeli helyesírással: *ehrenvest*)

²⁶ Christian Philipp Freyburg 1775-ben nősült Pozsonyban, de ekkor még a Küner-féle bécsi bankház társigazgatójaként azonosítják, és csak 1779-ben szerez Pozsonyban polgárjogot. Mind őt, mind a tartományi főváros Coburgban orvosként működő, de fia nősülése idején már halott apját a *wohledel* címmel illeti a pozsonyi anyakönyv.

²⁷ Nagy 1857–1868: IX. 506; MNL OL X 3845, GyVL 1056.dd. (polgárkönyv) 1797, GyVL 1055.c. (tisztújító székek). Apjával, a Zurányból bevándorolt Georggal (?1740–1823, polg: 1768) együtt őt Purgel (később Purgly) szerzett polgári jogot 1848 előtt Győrben.

²⁸ Samuel Liedemann 1806-ban (Kövé 2002: 33), Johann Michael Biermann (1794–?) 1836-ban (Kempelen [szerk] 1911: 201).

²⁹ Kövér 1999.

³⁰ Tóth Á. 2009b.

titulus, amely a kereskedők és egyes, magas rangúnak tartott mesterségek (mészáros, szappanfőző, tímár) céhtagjainak dukált, még feljebb pedig az *ehren- und wohlgeachtet* (későbbi változatában az *ehrenfest und vorachtbar*), amely a választott polgároknak járt. Mindezt kiegészítették a városi tisztviselőknek, a nemeseknek és a honorácior foglalkozású (végzettségű) személyeknek fenntartott speciális formák, amelyek ezekben az esetekben barokkosan hosszú változatokat eredményezhettek. Az egyetemi diplomáért a *wohlgelehrt* vagy a *hochgelehrt* cím járt, a jogot tanultaknak a *rechtsgelehrt*, a seborvosoknak és patikusoknak (de olykor az ötvösnek, a festőnek és a könyvkötőnek is) a *kunsterfahren*, a városi tanács tagjainak a *wohlweise* és a *fürsichtig* (a mai *vorsichtig* korábbi változata) kettőse, a lelkésznek a *wohlehrwürdig*, a hierarchia csúcsán lévőknek (pl. esperesnek vagy városbíróknak) pedig ezek mellett, újabb pozitív megkülönböztetésként, a *grossachtbar* is.³¹ Mindezt a közjogi értelemben vett nemesség tudta felülírni, amennyiben a címek felsorolásán belül legelőre kerülve a *wohledelgeboren* szóval nyert kifejezést. (Más titulushoz képest kevésbé következetes a *wohledelgeboren* és az inkább a honorácior státuszúakra használt *wohledel* közötti különbségtétel.)

E meglepően árnyalt címzési rendszer több szempontból is tanulságos számunkra. A rendi jellegű ranghierarchiát kifelé kitágítja: „fénykorában”, az 1750–1785 közti időszakban szinte csak a városi társadalom peremén lévőknek (pl. a koldusoknak) nem jut semmiféle címzés, és így a városi tisztségre választott nemesúr és a bizonytalan egzisztenciájú kézműves legény státusza közötti különbség fokozati jellegűvé válik. Másrészt sajátos elkülönülést teremt: úgy tűnik, hogy az egykorú Sopron lutheránus házassági anyakönyvei a pozsonyihoz hasonló titulus-készlettel sorolják be a gyülekezeti tagokat, és eddigi benyomásom szerint a német birodalomban is ezek a címzések fordulnak elő, miközben a környező, latin nyelvet alkalmazó magyarországi nemesi világ formulái (*generosus, gratio-sus, spectabilis, perillustris*), illetve magyar változataik (kegyelmes, tekintetes stb.) ezeknek alapvetően nem feleltethetők meg. Ha a titulátúra rendszere a rendi szemléletről – rangok hierarchiájáról és elkülönülésekről – szól, akkor a német evangélikus városi társadalom a maga különleges kidolgozottságával és hazai párhuzamok nélküli kategóriáival ebben az értelemben szigeteket képezett az ország népességének egészén belül.

Az is megfigyelhető, hogy időben előrehaladva ez a pozsonyi gyakorlat egyszerűsödik. 1780 körül a nemesi és honorácior városiakok esetében a címek le-
rövidülnek, a többiekénél pedig az *ehrengachtet* és az *ehrsam* közötti választásra szűkül a besorolás. Ezzel párhuzamosan felértékelődik viszont a *Herr* (úr) cím használata, amely egyre inkább összenő az *ehrengachtet* használatával (miközben korábban a kézműves polgárok csak egy részének járt ki). Az 1800 körüli évektől kikopik az *ehrengachtet* is, és a városi lakosság többsége – főként a házassági anyakönyvek nyelvezetében – „urakra” és *ehrsam* címmel illetettekre oszlik,

³¹ Az 1762-ben elhunyt Samuel Wilhelm Serpilius lelkész címzése a halotti bejegyzésben: *wohledelgeboren, wohlehrwürdig, grossachtbar, hoch- und wohlgelehrt*.

ám a hierarchia legalján lévő kapások ekkorra elveszítik azt a pozíciójukat, hogy nekik is „járjon” valamilyen rang. Történetünk utolsó szakaszában, az 1820-as évek közepétől a legfontosabb fejlemény, hogy a polgári jogú szőlőművesek – akiké ekkor már magasan a közösség legszamosabb foglalkozási csoportja – „úrrá” értékelődnek fel a ranglétrán, vagyis a városi lakosságot kettéválasztó legjelentősebb határvonal felső oldalára kerülnek át.³² Mindeközben a rendi rangok nyelvezetbeli reflexiója új szintre lép, amikor a köznemesi jogállású, de a városban polgári módon megélt személyek esetében következetesebben kezdik alkalmazni a *wohlgedelgeboren* és különösen a *von* szavakat. Ezek a 18. században még az életvitelük alapján is úrnak minősülő nemesekre korlátozottan fordultak elő, miközben a polgárként élő nemesekre az 1780–1790-es években inkább az *edelgeboren* titulust használták.

Mindez a társadalmi mobilitásra nézve fontos következményekkel járt. Néhány – igaz, ritka – esetben a megélhetési mód intergenerációs változását követte a rangemelkedés ebben a helyi rendszerben is. Az 1735-ben nősülő Adam Slaby szatócs és polgár címzése ekkor *ehrsam* volt, szücs foglalkozású fia, az 1766-ban házasodott Samuel Slaby neve elé már az *ehrengachtet Herr* titulust írta a lelkész az anyakönyvbe, ennek azonos nevű, de „vizsgázott” seborvos (*examiniert Chirurgus*) státuszú fia egyszerűen úrnak minősült 1799-ben, az ő családjában született és gyártulajdonosként besorolt fia, August viszont (1846-ban) már *wohlgeboren* rangra emelkedett e hierarchia szerint.³³ A népes, zömmel a Pozsonyhoz közeli, tőle délre fekvő mosoni településekről bevándorló, korábban többnyire jobbágy állapotú nemzetségek fiai előbb „ranghoz jutottak” a városra jellemző szóhasználatnak köszönhetően, majd közülük a város területén nagyobb szőlőfölddel rendelkezők – ez volt az egyik feltétele ebben a körben a polgári cím elnyerésének – úri (*Herr*) rangúvá is avanszáltak.³⁴ A fentiek mellett arra is találunk példát, hogy az anyakönyvben a címzés a polgári jogállás elnyerését követően megváltozik az életút során: követi a jogi értelemben vett rangemelkedést (a kézművesek és szőlőművesek körében), de ennél gyakoribb, hogy a választott polgárrá válás érhető tetten a használt cím változásában. A pozsonyi evangélikus közösség címzési rendszere az intragenerációs mobilitást is elismerte ezen a módon.

A közjog által is elismert, illetve az azt körülvevő, a szűkebb közösségben számon tartott ranghierarchián kívül a felemelkedni vágyók számára mozgásteret kínált a lakóhely elhagyása is. A premodern társadalmakról a történeti köztudatban élő kép szerint az emberek többsége a születési helyén vagy annak közelében éli le az életét, a városi társadalmak esetében pedig alapvetőnek számít a polgárfelvételi statisztikák szerint a bezárkózás tendenciája (a 19. század első felében), valamint

³² Vö. a Kövér György által kimutatott, a polgári korban végbement inflációs és nivellálódási folyamatokkal: Kövér 2001: 104–106.

³³ MNL OL X 7770.

³⁴ Tapasztalatom szerint a pozsonyi Kecse utcai evangélikus temetőben a 19. század közepe harmadából megmaradt sírok feliratai is azt tükrözik, hogy a *Herr* címzést nemcsak az anyakönyvezés során, hanem a temetkezéskor is használták az elhunytak rangjának kifejezésére.

az, hogy a városnövekedés mögött a környékbeli falvak szakképzetlen népességének a munkalehetőséget kereső beáramlása áll.³⁵ Magyar viszonylatban és a városi társadalmak vonatkozásában ehhez hozzátehetjük, hogy Házi Jenő a soproni polgárcsaládok tagjainak alapvető életeseményeit közlő adattára is ezt a képet erősíti meg: a bevándorló és helyben maradó családtagokra fókuszál, így az el- vagy továbbvándorlás jelensége a valóságosnál kevésbé érzékelhető.³⁶

Vannak azonban olyan, a hazai evangélikus polgárcsaládok köréből vett példák is, amelyek a vándorlás nagyobb súlyát sejtetik. Egyes, szerencsésen dokumentált életutak sok száz kilométeres vándorlást és a szülőhelyhez képest feltűnően távoli letelepedést bizonyítanak. Két pozsonyi evangélikus polgárfiú, Johann Gottfried Prixner (1747–1819) rézmetsző és Georg Christoph Rackwitz (1760–1844) hangszerkészítő életútját a művészet-, illetve zenetörténeti kutatás feltárta, és innen tudjuk, hogy az előbbi a lengyel területeken és a cári fővárosban is megfordult (és térképek kiadásához járult hozzá tudásával), az utóbbi pedig stockholmi megállapodása előtt (Szentpétervár és Varsó után) Rotterdamban, Frankfurtban és Antwerpenben töltött gyakornokként időt.³⁷ Más térségi viszonylatokban, statisztikai módszerrel is alá lehet támasztani a vándorlás fontosságát. Az aránylag kis népességű kassai német evangélikus gyülekezetben 1750 és 1789 között kötött 330 házasság közül 29 esetben Nyugat-Magyarországról – a Pozsony-környék, Komárom és Kőszeg közötti térségből – vándorolt oda a vőlegény, és közülük csak hatan nem az ottani szabad királyi városok valamelyikében születtek.³⁸

Egy további nézőpontból a már említett mosoni evangélikus gyülekezetek sajátos kibocsátó szerepét érdemes hangsúlyozni. A négy mosoni (német ajkú) lutheránus egyházközségben az 1820. évi egyházi címtár kiadása idején ugyan csak mintegy 6000 lelket írtak össze, ám a Zurány, Miklóshalma, Hegyeshalom, Levél, Rajka, Németjándorf, Gálos és Oroszvár alkotta térségből³⁹ a korszak egészében jelentős volt a városba vándorlás mind Pozsony, mind Győr irányába. Legalább 15 olyan, ebben a térségben élő evangélikus családot ismerünk, amelyben született fiúk mindkét városban megtelepedtek az 1780–1848 közti időszakban.⁴⁰ Az egyik ebből a szempontból jellegzetesnek tekinthető család, a Falbok 1710 és 1848 között 32 alkalommal adtak a pozsonyi evangélikus gyülekezetnek (első) házasságát ott kötő vőlegényt; közülük hatan Miklóshalmáról vándoroltak

³⁵ Bácskai 2003: 106.

³⁶ Házi 1982.

³⁷ Tóth Á. 2016; Heater 2007.

³⁸ MNL OL X 9481. További 26-an a német kultúrával leírható távoli pontokról vándoroltak Kassára; például Hamburgból, Halléből és a frank kerület több kisvárosából.

³⁹ Csaplovits 1820: 18–19.

⁴⁰ Példák azon evangélikus családokra, amelyek Pozsonyban és Győrben is polgárjogot szereztek, az említett mosoni települések egyikéből vándoroltak be, és legalább az egyik városban mészáros, tőzsér vagy kereskedő foglalkozást űztek: Falb, Fischer, Graff, Günther, Haas, Habermayer, Hauzinger, Hufless, Mahrhoffer, Muth, Pamer, Pinketzer, Rath (Rath Mátyás lelkész és újságszerkesztő nemzetsége), Schmickel, Stelzer, Stinner, Zechmeister.

be, a többiek pedig az ő leszármazottaik. Megélhetésük szerint a legtöbben szőlőművesek vagy országúti kocsisok (*Landkutscher*), 1707-ben viszont az onnan származó Mathias Falb mészáros mesterséggel nőszült és települt le Pozsonyban, ahogy egy másik nickelsdorfi Falb 1771-ben Győrben ugyanezzel a szakmával teremtett egzisztenciát.⁴¹ Ehhez hozzátehetjük, hogy a türelmi rendelet után alapított bécsi evangélikus egyház presbitériumának tagjai között is feltűnik egy Falb nevű vaskereskedő, Samuel Falb (?1792–1841), aki Gáloson született, és az ottani közösségben szerzett elismertségére utal, hogy ő kezelte az egyházközség vagyonának egy részét (*Kirchenfonds-Verwalter*) tíz éven át.⁴² Mindezt figyelembe véve kimondható, hogy a magyarországi evangélikus németiség jelentős részét kifejezett mozgékonyság jellemezte.

A bemutatott példák egy része azt is jelzi, hogy az elvándorlás egyben a megélhetés módjában is módosulással járt. Az intergenerációs léptékű mobilitás legkönnyebben megragadható része a foglalkozási rendszerben végbemenő elmozdulás, habár itt is felvetődhetnek értelmezési kételyek. Az addig mezővárosi (miklóshalmi) mészárosmesterként megélt Habermayer nemzetség kiemelkedését megalósító, nemesített Gottfried Habermayert (?1694–1768) a források legtöbbször győri ökörkereskedőnek (*Ochsenhändler*) írja le, ám az 1745–46-os városi adókönyv szerint e tevékenysége mellett vaskereskedőként is adóznia kellett (*quæstor boum et ferropola*).⁴³ Ez a társadalmi mobilitás szempontjából azért fontos, mert miközben a család üzleti tevékenységének fő profilja feltehetően az akkor jól jövedelmező szarvasmarha-kereskedelem volt – később az alapító két idősebb fia, Paul (?1718–1784) és Johann Adam (?1721–1787, ház. 1750) is ezzel foglalkozott Győrben –, a Pozsonyba vándorolt harmadik fiú, az ifjabb Gottfried (?1730–1812, ház. 1762) új lakóhelyén vaskereskedőként nyert polgárjogot és került a városi kereskedő testületének tagjai közé.⁴⁴ Ez a mi szempontunkból azért jelentős, mert viszonylagossá teszi, mennyire tekintendő társadalmi mobilitásnak az, ami pedig a nőszülését dokumentáló házassági anyakönyvi bejegyzés szerint egyértelműnek látszik: hogy a vőlegény tőzsércsaládban született.⁴⁵ Az esetben rejlő módszertani probléma valószínűleg általánosan is érvényes: a korabeli polgársághoz tartozó személyek társadalmi státuszát hajlamosak vagyunk egyetlen adat alapján megítélni és ezt az illető „foglalkozásának” minősítjük, figyelmen kívül hagyva, hogy egy-egy polgárkönyvi vagy anyakönyvi bejegyzésnek nem célja a teljes körű leírás, hanem jellemzően egyetlen tevékenységet emel ki. Ezeket a történeti forrásokat nem társadalomkutatók írják, hanem városi vagy egyházi alkalmazásban álló írástudók, akik aktuális eseményeket igyekeznek adminisztrálni, és csak ritkán – például számukra személyes okból különösen

⁴¹ MNL OL X 7770; GyVL IV. 1056.dd. Az új polgárok könyve.

⁴² Preidel 1881: 61; Wien, Lutherische Stadtkirche, Matriken, Sterbebuch 5, 1841.

⁴³ GyVL IV. 1064b, Repartition Anni Militaris 1745/46, 39.

⁴⁴ Vö. Tóth Á. 2021.

⁴⁵ MNL OL X 7770. Gottfried Habermayer házassága (1762).

fontos személyek halotti búcsúztatása esetén – lépnek túl a minimális információ írásos rögzítésén.

A városi kereseti források összetettsége (a kereskedő és kézműves városi polgárok a szántóföld megműveléséből és a birtokolt ház után húzott házbér jövedelmének kérdésköre révén) régóta ismert jelenség a városi társadalomtörténet művelői körében.⁴⁶ A foglalkozási státuszban és megélhetési módokban bekövetkezett változás kapcsán azonban további kérdések is felmerülnek: mennyire alkalmas a modern foglalkozásstatisztika osztályozási rendszere arra, hogy a preindusztriális városi gazdasági élet szereplőit és tevékenységformáit eszerint csoportosítsuk?

A témánk szempontjából egykorúnak számító cipszer Liedemannok stratégiáját elemezve Kövér György állapítja meg, hogy a fiúgyermekek pályaválasztásából és a lányok kiházásításából (férjeik foglalkozása révén) kirajzolódó, preferált státuszok összességében „egy makroszerkezeti foglalkozási rétegződéskép” saját családi gyakorlatba való átültetésének tekinthetők. A foglalkozások ilyen együttese pedig annyiban tanulságos, hogy „nem húzódik benne olyan éles határvonal a kereskedelmi, katonatiszti, hivatalnoki és lateiner pályák között, mint azt feltételezni csaknem általános”. Majd, immár a dualizmus korára megváltozott alkalmazott stratégia felől szemlélve megkockáztatja az értelmezést: a család – egy lezármazott megfogalmazásában – „nemzetfenntartó középosztályba emelkedése” vajon „nem más-e, mint a diverzifikált családi stratégia elvesztése és a hierarchizált foglalkozási szerkezetbe rendeződő társadalom zártabb rétegeibe történő szorosabb betagozódás”?⁴⁷

A Liedemannéhoz hasonló szerkezetű „diverzifikált családi stratégia” valójában kifejezetten gyakori a magyarországi evangélikus polgárcsaládok körében. Ám éppen amiatt, hogy a fivérek, sógorok és unokatestvérek között nagy számban fordulnak elő honorácior és úri foglalkozásúak is, jó, ha tudatosítjuk magunkban, hogy maga a „polgárcsalád” terminus is legfeljebb közelítő pontosságú megjelölés: a polgáriság sem a jogállás, sem a megélhetési mód értelemben nem képez közös nevezőt a rokonságban. Feltételezve, hogy a pályaválasztáshoz kapcsolódó döntések valóban közösségiek (akár úgy, hogy jellemzően a felmenők hozzák meg őket; akár úgy, hogy az egyén normaként elfogadja a foglalkozások elvileg lehetséges széles skálájához képest ezt a beszűkítést), inkább bizonyos polgári kultúra az, amely e családi stratégia nemzedékek közti továbbadásának a táptalaja. Ebből a nézőpontból a társadalmi mobilitás az ebben a polgári kultúrában osztozó közösség normáinak lassú átalakulásában – például korábban *comme il faut*-nak számító foglalkozások kikopásában és újabbak befogadásában – ragadható meg. Márpedig ezek a változások részben közvetlenül kulturális természetűek (a felvilágosodás hatásaként a természettudományos, később a műszaki értelmiségi létező köthető státuszok terjedése), részint a konjunkturális gazdasági fejleményekhez kapcsolódnak.

⁴⁶ Bácskai 1988.

⁴⁷ Kövér 2002: 34, 36.

Az előbbiekre lehet példa a Bókay orvosdinasztiá, amelynek ősei iglói polgári rangú kézműves mesterek voltak, és a később Bókay János néven a hazai gyermekgyógyászat megalapításában hírnevet szerzett orvos Johann Tobias Bockként egy vargamester családjában látta meg a napvilágot 1822-ben a szepesi kisvárosban.⁴⁸ De ezt a helyzetet illusztrálja a Liedemannok szepesszombati ágában egy polgári kereskedő családjában született Gustav Samuel is, akinek státuszát az 1798. évi polgáresküje idején, majd 1799-ben, nősülésekor csak igen körülményesen tudták megfogalmazni a kassai forrásokban (*machinarum in usum physicae experientiae confector, Unternehmer in der Maschinen-Baukunst*), mivel a gépésztudás és megélhetési mód ekkoriban újszerűnek számított (ahogyan feltehetően a Liedemann nemzetségben sem űzött korábban senki ilyen tevékenységet). Évtizedekkel később viszont, amikor foglalkozása már nem hangzott idegenül a környezetében, már egyszerűen *bürgerlicher Machineur* formában írták le azt.⁴⁹

Más összefüggésekbe ágyazódik és ezért más értelmezést nyit meg a szűken vett polgári foglalkozások fel- és leértékelődése. A nyugat-magyarországi térség evangélikus városi közösségei közül Pozsonyban és Győrben tisztán látszik egy konjunkturalisan sikeres üzletág fénykora és lassú leáldozása, de – kevésbé egyértelműen – az is, hogy milyen más tevékenységi formák lépnek a helyére. Az előbbi a szarvasmarha-kereskedelemhez kapcsolódó megélhetési módok köre: a városi polgári címmel rendelkező mészárosmester, de rajta kívül a levágot állatok bőrét és csontjait hasznosító (tímár, szűcs, szappanfőző, valamint a ritkábban előforduló nyerges) mesterségek csoportja. E foglalkozások űzői nem csupán nagyobb számban fordulnak elő a 18. század első három negyedében, mint később, hanem magas arányban jelennek meg a közösségen belül személyes tekintélyt képviselő pozíciókban is: a választott polgárság tagjaként, gyülekezeti (gazdasági vezetőnek számító) gondnokként, keresztapai szerepkörben, és családi kapcsolataik révén is a város pozicionális és vagyoni elitjébe tagozódnak be.⁵⁰ A társadalmi mobilitás kérdése szempontjából az a jelenség érdemel figyelmet, hogy a több nemzedéken keresztül ilyen módon prosperáló családok fiai a 18. század végén más irányba váltanak.

A Johann Georg Tekusch-sal (?1702–1748, ház. 1725) Pozsonyban megjelenő, Selmecebányáról bevándorló Tekusch nemzetség egyértelmű példa erre.⁵¹ A családalapító szörmekereskedő (*Rauchwarenhändler*) foglalkozással nyer polgárjogot, ami ritkán előforduló, a szűcs mesterséghez kapcsolódó foglalkozás (Johann Georg maga is egy szűcs családjában született), egy mészárosmester lányát vette feleségül, és három fia közül a szűcs Johann Gottlieb (1737–1814, ház. 1762) és Andreas Paul (1744–1825, ház. 1768), valamint a szappanfőző Johann Georg (1744–1794) is ehhez a mintázathoz kapcsolódik. Fiai és lányai házasságkötései is többnyire ezen a renden belül maradnak: a pozsonyi marhakereskedő Günther nemzetség, a közeli kisváros Bazinban szűcsként és szappanfőzőként

⁴⁸ Kapronczay 2003: 210.

⁴⁹ MNL OL X 9481 (ház. akv. 1799, hal. akv. 1830).

⁵⁰ Tóth Á. 2017: 107–110.

⁵¹ A Tekusch-család történetéhez: Tóth Á. 2009a: 184–186.

megelő, de ekkorra már egy Pozsonyba bevándorló leszármazott révén helyben is érdekelt Würzlerek, valamint a soproni mészáros család fiaként Pozsonyban kereskedő üzletet nyitó Thom család adja a Tekusch-gyermekek apósainak a körét, és az e házasságokban született gyermekek keresztapái között is legnagyobb arányban mészárosokat és szappanfőzőket találunk.⁵² Az 1760–1770-es években született újabb nemzedékben viszont megszakad az addigi trend. Az állatbőr kikészítésével vagy forgalmazásával foglalkozó fiú leszármazottak elvándorolnak a városból – Gottlieb fia, Johann Gottfried (1770–?, ház. 1796) Pestre, majd Bécsbe, Georg fia, Samuel (1775–1852) viszont Londonig jut el –, a fivérek egy része pedig testületi kereskedő polgári szakmát választ, vagy úri-honorácior irányban lép ki a szülői ház foglalkozási tradíciójából – Gottlieb másodszületett fia, Johann Michael (1764–1813, ház. 1790) lelkésznek tanul, és a türelmi rendelet nyomán alapított brünni gyülekezet élére kerülve a birodalom egy jelentős regionális központjában szerez tekintélyes pozíciót, öccse, Johann Ehrenreich (1778–1840) pedig alezredesi rendfokozattal (*Obrist-Lieutenant*) vonul vissza a hadseregtől. Ám Gottlieb és Georg elsőszületett fia is szülőhelyén maradva alapít önálló egzisztenciát, mindkettő – az ifjabb Johann Gottlieb (1763–1834, ház. 1788), illetve Andreas Gottlieb (1772–1850, ház. 1807) – pékmesterként él meg, és azt is tudjuk, hogy az előbbi (egyetlen) fia, egy újabb Johann Gottlieb (1789–1833, ház. 1814) molnárként szerzett polgárjogot Pozsonyban.

A fenti trendből lehetséges kiolvasni azt a törekvést, hogy a korábban a megélhetés forrásaként számító szarvasmarha (és esetleg más, lábon hajtott jószágok) iránti kereslet csökkenésével a gabonához kapcsolódó foglalkozások értékelődtek fel a családi stratégiákban. Ennek felel meg a tradicionálisan mészárosmesterként élő soproni Kroyherr család Pozsonyba vándorló, és ott molnármesterként 1802-ben családot alapító, később pedig a választott polgárságba is bekerülő fia, Samuel Kroyherr (1774–1837, ház. 1802) karrierje, de a győri születésű Mathias Habermayeré (1764–1844, ház. 1795) is, aki a már említett tőzsér nemzetség egyik jellegzetes pályaelhagyója: Pozsonyban 1795-ben polgári címet szerezve eleinte vaskereskedő, majd a századfordulótól főleg terményekkel üzletelő nagykereskedő lesz.⁵³ A hasonló példákat hosszan lehetne még sorolni, a Pauer-család esetét viszont azért érdemes megemlíteni, mert a mészáros mesterség elhagyásán belül egy némileg más irányt képvisel.⁵⁴ A 18. század közepén valószínűleg a legjelentősebb pozsonyi mészáros dinasztiának számító Pauerek családfője, Mathias Pauer (1689–1758, ház. 1713) utódai körében sem szarvasmarhával, sem terményekkel való üzletelést nem tudtuk azonosítani, ám három fia közül a két idősebbik, Samuel (1720–1759) és Christoph Andreas (1724–1770, ház. 1765) orvosnak tanult német egyetemeken (Erlangenben, illetve Hallében) – amihez indíttatást adhatott, hogy Pauer második felesége révén sógorságba került a neves

⁵² Az említett családokhoz: Tóth Á. 2009a: 172–173, 175–176. A Thom családhoz: Házi 1982: I. 311–313.

⁵³ A Kroyherr-családhoz lásd Házi 1982: I. 286–289; a Habermayerekhez: Tóth Á. 2021.

⁵⁴ Tóth Á. 2014a: 253–256.

pozsonyi orvossal, Andreas Herrmannal –, legkisebb fia, Andreas (1730–1796, ház. 1761) pedig testületi vaskereskedő lett, megalapítva ezzel egy, még a reformkorban is működő pozsonyi kereskedőházat.⁵⁵

A foglalkozásszerkezet után, utolsóként a leginkább kulturális identitásnak nevezhető kérdéskörre szükséges még kitérnünk. Arra a fentebb felvetett kérdésre, hogy ha a polgári foglalkozási kör nem (egyértelműen) alkalmas arra, hogy egyetlen fogalommal megragadjuk, milyen kötődés teremt nemzedékeken át tartó közösséget az itt vizsgált családok között, kézenfekvő válasznak tűnhet, hogy elsősorban a kulturális azonosulási formák közt keressük ezt. Ha ezt munkahipotézisként elfogadjuk, ezzel azt is állítjuk, hogy az ilyen kötődések esetleges megrendülése eredményezhet leginkább olyan méretű mobilitást, ami már a születés szerinti társadalmi közegeből való kiszakadásként értelmezhető. A német evangélikus polgárság vonatkozásában két ilyen területet érdemes megvizsgálni: a német etnicitáshoz és az evangélikus felekezethez való ragaszkodást.

Ami az előbbit illeti, a magyarországi németiségnek a felvilágosodás, majd a modern nemzettudat keletkezésének idején mutatott asszimilációs hajlandósága régóta történeti vizsgálat tárgya. Bár a téma két világháború közötti monográfusa ezt nem hangsúlyozza, azoknak az értelmiségieknek a többsége, akiknek a szövegeit elemzi, evangélikus.⁵⁶ A németiség körében a 19. században az asszimilációhoz fűződő viszonyt két önéletrajz elemzése útján vizsgáló Gerhard Péter szintén a magyarországi városi lutheránus kultúrából induló személyek (Fest Imre és Edmund Steinacker) memoárjait értelmezte.⁵⁷ Noha ezek alapján a nemzethez, anyanyelvi kultúrához (illetve a Szepességhez mint saját hagyománnyal rendelkező kistájhoz) való ragaszkodás intellektuális reflexiójáról, az ezzel kapcsolatos dilemmákról sokat tudunk, máig is legfeljebb elnagyolt képünk van arról, hogy az értelmiségi elit alatti rétegekben hogyan alakult a német kultúrához való ragaszkodás. Ezt helyütt perspektivikus kutatási témaként érdemes leszögezni, és a jelenségkör nyilvánvaló összetettsége mellett egyetlen területre felhívni a figyelmet: a családnévek magyarosításának tendenciáira.

A családnévadás társadalomtörténeti vizsgálata ugyan a rendszerváltást követő időszak egyik sikeres kutatási területe lett, ám az elemzésre alkalmas adatok zömmel a polgári korban kialakult modern államigazgatás adminisztrációjának köszönhetően állnak rendelkezésre, és ez tükröződik a tanulmányok korszakpreferenciájában.⁵⁸ A korábbi időszakra elsősorban a névváltoztatást szabályozni (korlátozni) igyekvő államhatalom hozzáállását, valamint – adatközlésként – az 1848/49-es hullám idején engedélyezett változtatások sorozatát közlő, a milkenium idején megjelent munkára érdemes felhívni a figyelmet.⁵⁹ Maga a névváltoztatási törekvés azonban az ott bemutatott mennyiségnél szélesebb körű,

⁵⁵ Tar 2004: 76, 146; Forbát 1930: 359.

⁵⁶ Pukánszky 2000 [1940].

⁵⁷ Gerhard 2008.

⁵⁸ Karády–Kozma 2002; Farkas–Kozma (szerk.) 2009.

⁵⁹ Szentiványi 1895.

és kutatásának legközvetlenebb forrásanyagát az egyházi anyakönyvek jelentik, ugyanis általános tapasztalat, hogy a nevek megváltoztatását az anyakönyvekbe utólag bejegyezték – a jóváhagyó döntés azonosító adatait is beleértve. Innen tudjuk például, hogy Samuel Ochs kereskedő névmagyarosítását (Jármay névre) a Helytartótanács 1842-ben engedélyezte; a Sopronból Győrbe települt Thurner testvérpár (Michael orvos és Joseph kereskedő) 1831-től – a nemesi oklevéllel egyidejűleg – Dorner nevet használhatott; vagy a régi eperjesi polgár nemzetségben 1835-ben egy mészáros fiaként született Heinrich Michael Elischer 1875-től Éles nevet viselhetett (ebben az esetben már a Belügyminisztérium jóváhagyása folytán).⁶⁰ Azt, hogy a cipszer térségben élő Rombauer család egyik tagja – történetesen egy ügyvéd, aki Lőcsén városi levéltárnokként köztisztviséget is vállalt és így közvetlenebbül szembesülhetett a nemzeti mozgalom elvárásaival – Romlakyra cserélte a nevét, szintén anyakönyvi bejegyzésből következtethetjük ki.⁶¹

A jelenségre vonatkozó tudásunk pontszerű, és különösen nem egyértelműek az indítékok és a körülmények.⁶² Jól látható, hogy egyes esetekben, vegyes nyelvű térségben a német és a magyar névalak párhuzamosan fut, vagyis nem feltétlenül ideologikus célú, identitás-módosító törekvés áll a háttérben – mint a 18. század eleje óta a győri evangélikus gyülekezethez tartozó Lauterbach-Tiszpatataki család esetében, akik polgári foglalkozásuk szerint mészárosok voltak, de egy családtagot ügyvédként azonosít a forrás. Ennél a családnál az 1730-as években éppúgy mindkét névváltozat előfordul, mint az 1820-as évtizedben.⁶³ A Thurner-Dorner család példája azt is jelzi, hogy nem mindig a kifejezetten magyaros hangzás elérése volt a családnév megváltoztatásának célja. Amellett, hogy az ilyen törekvések volumenének felmérése hozzájárulhat a német identitás kötőerejének a megítéléséhez, az is alapvető kérdés, hogy mi adta a divat dinamikáját: mennyire számított a külső elvárás felől érkező nyomás és mennyire mutatható ki a csoporton belüli mintakövetés.

Az asszimiláció jóval szélesebb összefüggésekben megnyilvánuló jelenség, mint a családnevek megváltoztatása. Az evangélikus egyház esetében már csak a politikai összefüggések kapcsán – a szlovák nemzeti mozgalom, illetve a két protestáns egyház egyesítésére irányuló törekvés miatt – is jelentős az etnikai kötődés

⁶⁰ Ochs: MNL OL X 2137 (hal. akv. 1816); Elischer: MNL OL X 9463 (ker. akv. 1835); Thurner: MNL OL X 3845 (ker. akv. 1822).

⁶¹ Lőcsei ev. akv. (Family Search, ház. akv. 1847).

⁶² A szakirodalomból és a kézikönyvek életrajzi szócikkeiből megismerhető magyarosítási esetek: Hamvas Béla egyik felmenője Hechtltől lett Csukássy; a Rusztból Pozsonyba és Pestre elszármazó Guggenberger család egy tagja a Dombory nevet választotta. Az ugyanonnan induló Birnstingelek pedig 1848-ban a Körtvélyesire cserélték addigi nevüket. Szentiványi 1895: 19; vö. Tóth Á. 2009a: 186–187.

⁶³ MNL OL X 3845 Az 1749-ig vezetett keresztelési anyakönyvben 1724 és 1733 közötti Tiszpatataki Pál néven tüntetik fel az apát, az 1736 és 1748 között kereszelt öt gyermek esetében mindhárom változat (csak a magyar, csak a német, vagy mindkét alak az *aliter* szóval összekötve) előfordul. Tiszpatataki egyik unokájának a neve kétszer is előfordul a menyasszony anyjának a helyzetében, ám 1826-ban (Johann Lauter házassága idején) Tiszpatataki, 1827-ben (Stephan Mauschberger nőülése alkalmával) Lauterbach formában.

kérdésköre. Ezekben a küzdelmekben a városi német evangélikusság nem játszott számottevő szerepet. Az viszont látszik, hogy az egyes gyülekezetek a prédikációs nyelv tekintetében erősen eltértek egymástól, és bizonyos városokban külön gyülekezetek alapításával kezelték az etnikai különbségek okozta elválasztó hatást (Lőcsén, Eperjesen és Bártfán külön német és szlovák evangélikus egyház működött, Kassán pedig harmadikként a magyar közösség is külön szerveződött)⁶⁴, Győrben az egyetlen egyháznak volt két lelkésze. Pozsony helyzetének különlegességét az adja, hogy bár két gyülekezet működött, a szlovák–magyar közös egyház vonzereje annyira gyenge volt, hogy a magyar és szlovák területről származó és ennek megfelelő családnevű evangélikus polgárok többsége is a német gyülekezethez tartozott, amire onnan következtethetünk, hogy a demográfiai eseményeiket ebben a közösségben adminisztrálták. Ebben a vonatkozásban tehát azt feltételezhetjük, hogy a magyarországi városi evangélikus közösségekben sokáig a németiséghez kötődő kulturális fölény bírt integráló erővel (mint a városi elem tradicionális nyelve), a 19. századi nemzeti mozgalmakkal viszont ez a hatás meggyengült, és a Szepességben, valamint Eperjes és Kassa körül a szlovák, Sopronban viszont a magyar nyelv és kultúra erősödött meg a német rovására. Ám az értelmiségi vezetésű nemzeti mozgalmak hatását könnyű túlbecsülni – ezen a téren is sok feladat vár még a kutatásra. Pozsony – mint az evangélikus líceum Juraj Palkovič által alapított szlovák tanszéke révén a szlovák nemzeti mozgalom intézménytörténeti szempontból központi városa⁶⁵ – lutheránus anyakönyveinek vizsgálata sem a szlovák–magyar gyülekezetben rögzített demográfiai események megugrását nem jelzi, sem a keresztnévadásban nem mutatkozik olyan trend, ami a nacionalizmus hatását jelezné.⁶⁶

Az etnicitáshoz mérten keveset tudunk mondani a felekezeti identitás terén megmutatózó mobilitásról, ám lehet, hogy ez csak a kutatás jelenlegi állásából és az eddig felhasznált forrástípusokból fakadó következmény. Néhány esetben ismert, hogy evangélikus polgárcsaládok fiai elhagyták felekezetüket és katolizáltak.⁶⁷ Ám az is lehetséges, hogy ennek gyakorisága az ismertnél nagyobb: az

⁶⁴ Csaplovits 1820: 76–79.

⁶⁵ Kováč 2001: 89.

⁶⁶ A pozsonyi szlovák–magyar egyházban a 19. század második negyedében a keresztelesek évenkénti száma általában 10 alatt maradt, és jellemzően napszámosok gyermekeiket és házasságon kívülieket regisztráltak. Ugyanebben az időszakban a német evangélikus egyházban átlagosan évi 258 kereszteleésre került sor. Az 1843–1845 közötti években a német egyházban tűnik fel új jelenségként a Géza (két esetben), az Attila és az Ida keresztnév újszülöttek névadásakor – minden alkalommal több elemből álló név részeként, más, tradicionális nevekkal kombinálva, és német vagy elnémetesedett magyar nemesi családokban. MNL OL X 7771.

⁶⁷ Az 1760-ban Pozsonyban polgárjogot szerzett Gottlieb Riedel (pozsonyi polgárfiúként regisztrált) ónöntő mester valószínűleg azonos az evangélikus Riedel família ilyen nevű 1735-ben született fiával. A polgárkönyvben katolikusként van bejegyezve, de a felekezeti adatnál javítás nyoma látható. Ismertebb példa Karl Georg Rummy (1780–1847) esete, aki egy köznemes evangélikus kereskedő családban született (nagyapja lelkész volt), és többek közt tekintélyes egyházi értelmiségi állásokat töltött be (utoljára a pozsonyi líceum subrectora volt), mielőtt 44 éves korában katolizált. Szinnyei (szerk.) 1891–1914: XI. 1392–1399.

evangélikus polgárcsaládokban született, de keresztelésük (és esetleg az iskolai beiratkozásuk) után a helyi közösség tagjainak életeseeményeit rögzítő forrásokból eltűnő (tehát nem helyben házasodott vagy temetett), viszonylag jelentős számú fiúgyermek között lehetnek olyanok, akik nem elvándoroltak, hanem felekezetet váltottak.⁶⁸

Két, közös jelenséggel összefüggő szempontot azonban érdemes megemlíteni. A tág értelemben vett társadalmi mobilitás jelenségének egyik aspektusa lehet a tanulmány elején bemutatott weberi „rend” fogalom szerinti kötődés meglazulása, és ebben a vonatkozásban a felekezeti értelemben vett vegyes házasságra való hajlam is a vizsgálandó kérdéskörhöz tartozik. A protestánsok és katolikusok között kötött vegyes házasság ugyanis potenciálisan magával vonta azt a helyzetet, hogy ha nem is a házasuló, de a családjában született gyermekek kilépjenek a felekezeti csoportból. Márpedig a pozsonyi német evangélikus gyülekezetben 1817 és 1848 között regisztrált, katolikus személlyel kötött vegyes házasságok az összes esketésnek mintegy harmadát tették ki, és az idővel előrehaladva egyre növekedtek.⁶⁹ Másrészt az evangélikus vallásközösséghez és egyházhoz tartozás valójában többféle változatban létezett Magyarországon a türelmi rendeletet követő expanzió idején, és a három nagy teológiai irányzat egyikeként (a racionalizmus terjedésével) az úgynevezett liberális teológia abba az irányba hatott, hogy a dogmatikától való távolodással és az etikai vallásosság hangsúlyozásával az – inkább a lutheránus ortodoxiára jellemző – elkülönülési törekvés egyre inkább oldódott.⁷⁰

KÖVETKEZTETÉSEK

Tanulmányunk a társadalmi mobilitás – eredetileg a modernitás szociológiai folyamatainak értelmezésére kialakított – fogalmát a magyarországi rendiség késői időszakára igyekezett adaptálni. Adaptációra azért van szükség, mert a rendies elkülönülési gyakorlatok szerint strukturált társadalom viszonyai között egyáltalán nem magától értetődő, hogy milyen pályafordulatokat indokolt mobilitásnak értelmeznünk. Az elméleti igényű szakirodalmi előzmények áttekintése alátámasztja, hogy az 1848-as áprilisi törvénykezést megelőző évszázad idején Magyarország társadalma többszörösen tagolt, bonyolult képlettel írható csak le, ám az eddigi tudás túl kevés ahhoz, hogy akár a jogi értelemben vett rendiség felbomlásának folyamatáról, akár a társadalmi mozaikká összeálló részek egymáshoz való viszonyáról általánosan érvényes állításokat tegyünk. Márpedig a társadalmi mobilitás alapvető sajátosságai – így a kasztszerű elkülönülési gyakorlattól való eltérés mértéke;

⁶⁸ Az elvándorlás gyakoriságáról egy, a pozsonyi német evangélikus gyülekezetre elvégzett, minta-időszakra számított vizsgálat a 18. század végére: Tóth Á. 2020: 105–106, 128–129.

⁶⁹ Tóth Á. 2013: 108–109. Kisebbségi bázison, de a kassai evangélikusok körében is magas, 40% körüli a lutheránus–katolikus vegyes házasságok aránya. Tóth Á. 2014b: 457.

⁷⁰ Kertész 2002: 23–25.

a mobilitási csatornák elérhetősége és hatékonysága; a társadalom dinamizálódásának időbeli alakulása; a közösségi normák, illetve az egyéni ambíciók ereje – csak a késő rendi társadalom csoportjainak mély ismerete alapján lesznek megítélhetők.

E problematikát szem előtt tartva vizsgáltuk meg egy ilyen szegmens, a csekély népességarányt képviselő, ám karakteres német evangélikus polgárság esetében a mobilitási gyakorlatokat. Egy ilyen metodikájú írástól aligha várható el, hogy típusok és gyakoriság vonatkozásában merész állításokat tegyen. Az azonban így is kimondható, hogy a szélesen értelmezett társadalmi mobilitás – az egyén társadalmi helyzetének érdemi elmozdulása a szülőkéhez vagy saját korábbi állapotához képest – nagyon is jellemző vonása a vizsgált társadalmi körnek. A helyzetváltoztatások egy része a városi polgári életkörülmények magától értetődő következménye (a felnőttkori megállapodást és önálló egzisztencia-teremtést megelőző, az egyszerre a szakmai tapasztalatszerzés és a sikeresebb szocializáció érdekében állított „vándorlás”), más elemek kifejezetten a német evangélikusok helyzetéből fakadnak (területi szórtságuk a Magyar Királyságon belül és a német anyanyelvű európai térség, illetve maga a Német-római Birodalom mint „anyaország” használata). A mobilitás esélyét jelentősen fokozták a 18. századi változások – a felvilágosodás nyomán a reál értelmiségi státuszok iránti megnövekedett igény és a protestánsok növekvő elfogadottsága, ezzel egyidejűleg az addig a protestánsok letelepedését tiltó városok (főleg Pest és Bécs) megnyílása. Végül: a változásoknak egészen új irányt szabott a 19. század első felében a nemzet fogalmának átértelmezése, amely a mi-csoport határainak elhalványulását is hozhatta (például a felekezeti elkülönülés jelenségeiben), és ez a német és a magyar kultúrához való viszony megélésének széles skáláját eredményezte. E megfontolások alapján és – az itt terjedelmi okokból csak kisszámú példán keresztül érzékeltetett – családi-nemzeti léptékű utak tanulságait figyelembe véve összességében kimondható: a német evangélikus polgári kultúrának része volt, hogy az érintett családok gyermekei szocializációjuk során értékrendjükben elfogadják, sőt esetleg ambicionálják, hogy kitörjenek születésük szerinti közegükből.

Szükséges azonban megszorításokat is megfogalmazni. Fontos figyelembe venni, hogy a fentebb bemutatott jelenségek és családi stratégiák valójában csupán az itt „német evangélikus polgárság” néven említett társadalmi szegmens legfelső, mintaadó elitként működő csoportjára bizonyítható – ami egy egyébként is az ország összlakosságának alig 2-3 ezrelékét kitevő⁷¹ csoport legtekintélyesebb, leginkább ambiciózus elitje. A mobilitási készség megítélése szempontjából hangsúlyozandó, hogy valószínűleg az elvándorlás a legáltalánosabb a bemutatott identitáselemek dimenziói közül, ám egyúttal a legkisebb mértékű változást is ez eredményezi, és ezáltal a legkevésbé minősíthető társadalmi mobilitásnak (különösen az azonos kultúrájú közösségek közti mozgás esetén), ezzel szemben az úri (pl. katonatiszti) életmód, a modern nemzetfogalom szerinti magyarrá asszimilálódás, vagy a felekezeti közeg elhagyása minden bizonnyal nagyobb mértékű

⁷¹ Tóth Á. 2017: 104.

mobilitásként értelmezhető. A német evangélikus polgárok mobilitási gyakorlatainak megítéléséhez ezenfelül szükség lenne más, hasonló csoportokkal – főként a görögkeleti és a német katolikus városi polgársággal, de például a mezővárosi magyar népességgel – való összevetésre is. Végül arról sem szabad megfeledkezni, hogy a mobilitásként értelmezett státuszváltozás mint egyéni döntések sorozatára visszavezethető folyamat nagy mértékben egyéni tehetség és beállítódás következménye, amely ilyen értelemben nem tisztán társadalomtörténeti kategória, hanem az egyéniség véletlenszerűen kialakult képességei is szerepet játszanak benne.

FORRÁSOK

- Magyar Nemzeti Levéltár Országos Levéltára (MNL OL) Mikrofilmtár
 X 2137 pesti Deák téri evangélikus egyház (német egyházköztség).
 X 3250 győri belvárosi római katolikus egyház.
 X 3840 felpéci evangélikus egyház.
 X 3845 győri evangélikus egyház.
 X 3917 soproni evangélikus egyház.
 X 7770 pozsonyi német evangélikus egyház.
 X 7771 pozsonyi szlovák-magyar evangélikus egyház.
 X 9481 kassai német evangélikus egyház.
 X 9463 eperjesi német evangélikus egyház.
- Budapest Főváros Levéltára (BFL)
 IV. 1202. v. polgárkönyv, 1687–1848.
 IX. 43. a pesti polgári kereskedelmi testület könyvei.
- Győri Megyei Jogú Város Levéltára (GyVL)
 1055. c. tisztújító székek, 1743–1841.
 1056. dd. az új polgárok könyve, 1743–1848.
 1064. b. adólajstromok, 1744–1847.
- Ráth Mátyás Evangélikus Gyűjtemény Levéltára (RMEGyL)
 B. konventjegyzőkönyvek.
- Wien, Lutherische Stadtkirche
 a bécsi belvárosi evangélikus gyülekezet anyakönyvei.
- Archív Mesta Bratislavy (AMB)
 2.e. Bürgerbücher.
- Csaplovics, Joannes 1820: *Schematismus ecclesiarum et scholarum Evangelicorum Augustanae Confessionis in inlyto Regno Hungariae addictorum*. Viennae.
 Jung (Hg.) 1815: *Adreßbuch der königlichen Frey Stadt Pesth 1815*. Pesth.
 Vojdissek, Joseph (Hg.) 1822: *Adressbuch der königlichen freyen Stadt Pesth im Jahre 1822*. Pesth.

HIVATKOZOTT IRODALOM

- Andorka Rudolf 1982: *A társadalmi mobilitás változásai Magyarországon*. Budapest.
- Andorka Rudolf 2006: *Bevezetés a szociológiába*. Budapest.
- Bácskai Vera 1988: *Városok és városi társadalom Magyarországon a XIX. század elején*. Budapest.
- Bácskai Vera 1989: *A vállalkozók előfutárai. Nagykereskedők a reformkori Pesten*. Budapest.
- Bácskai Vera 2003: Bevándorlás és befogadás a dunántúli városokban a 19. század első felében. *Korall* (4.) 12–13. 103–110.
- Benda Gyula 2006a [1991]: A polgárosodás fogalmának történeti értelmezhetősége. In: Benda Gyula: *Társadalomtörténeti tanulmányok*. Budapest, 341–349.
- Benda Gyula 2006b: Patrónusok vagy komák? Keresztszülői kapcsolatháló Keszthelyen (1740–1849). In: Benda Gyula: *Társadalomtörténeti tanulmányok*. Budapest, 519–546.
- Csapodi Csaba 2001: Nemesség és értelmiség Magyarországon 1848 előtt. In: Buza János (szerk.): *Gazdaságtörténet – könyvtártörténet. Emlékkönyv Berléz Jenő 90. születésnapjára*. Budapest, 79–92.
- Dobszay Tamás – Fónagy Zoltán 1998: A rendi társadalom felbomlása. In: Gergely András (szerk.): *19. századi magyar történelem*. Budapest, 57–125.
- Dobszay Tamás – Fónagy Zoltán 2005: A rendi társadalom utolsó évtizedei. In: Gergely András (szerk.): *Magyarország története a 19. században*. Budapest, 57–124.
- Farkas Tamás – Kozma István (szerk.) 2009: *A családnév-változtatások történetei időben, térben, társadalomban*. Budapest.
- Forbát, Eugen 1930: *Die Geschichte des Handels und des Pressburger Handelsstandes im XVIII. Jahrhundert*. Bratislava.
- Gerhard Péter 2008: Asszimiláció és disszimiláció az önéletírásban. *Aetas* (23.) 3. 25–45. DOI: 10.17649/TET.23.3.1256
- Halmos Károly 1995: Rangemelések a Habsburg Monarchiában. (A rendi kontinuitás statisztikai elemzési lehetőségei az újnemesek és a gazdasági elit példáján). In: Á. Varga László (szerk.): *Vera (nem csak) a városban. Tanulmányok a 65 éves Bácskai Vera tiszteletére*. Budapest, 445–482.
- Házi Jenő 1982: *Soproni polgárcsaládok, 1535–1848*. 1–2. kötet. Budapest.
- Heater, Katherina 2007: Rackwitz, George Christoffer. In: Kipnis, Igor (ed.): *The Harpsichord and Clavichord. An Encyclopedia*. Routledge, New York – Oxon, 393.
- Horváth Gergely Krisztián 2016: A „torlódott szerkezetből” a „zsilipelésig”. Történelemszemlélet és fogalomhasználat Tóth Zoltán életművében. In: Horváth Zita – Rada János (szerk.): *Társadalomtörténeti tanulmányok Tóth Zoltán emlékére*. Miskolc, 13–34.
- Jäger-Sunstenau, Hans 1993: Az 1700 és 1918 közötti magyarországi nemesítések társadalomtörténeti statisztikája. In: Kövér György (szerk.): *Magyarország társadalomtörténete, I. A reformkortól az első világháborúig. (Szöveggyűjtemény)*. 2. kötet. Budapest, 9–16.
- Kapronczay Károly 2003: A Bókay-dinasztia. In: Buza Péter (szerk.): *Ez a Bókay, úgy látszik, intelligens ember! Egy jeles orvos a régi Pestről*. Budapest, 209–218.

- Karác Viktor – Kozma István 2002: *Név és nemzet. Családnév-változtatás, névpolitika és nemzetiségi erőviszonyok Magyarországon a feudalizmustól a kommunizmusig*. Budapest.
- Kempelen Béla (szerk.) 1911: *Magyar nemes családok*. 2. kötet. Budapest.
- Kenyeres Ágnes (főszerk.) 1967–1974: *Magyar Életrajzi Lexikon*. Budapest.
- Kertész Botond 2002: *Evangelium és szabadság. Az evangélikus egyház Magyarországon 1848–49-ben*. Budapest.
- Kováč, Dušan 2001: *Szlovákia története*. Pozsony.
- Kövéry György 1999: Ranglétra és középosztályosodás a reformkortól az első világháborúig. *Századvég* (ú. f. 14.) 3–19.
- Kövéry György 2001: Magyarország társadalomtörténete a reformkortól az első világháborúig. In: Gyáni Gábor – Kövéry György: *Magyarország társadalomtörténete a reformkortól a második világháborúig*. Budapest, 9–186.
- Kövéry György 2002: Liedemann és Wahrmann. 19. századi kereskedő-bankár családi stratégiák. In: Kövéry György: *A felhalmozás íve. Társadalom- és gazdaságtörténeti tanulmányok*. Budapest, 31–46.
- Nagy Iván 1857–1868: *Magyarország családi címerekkel és nemzedékrendi táblákkal*. 1–12. és Pótkötet. Pest.
- Preidel, Friedrich 1881: *Die evangelische Kirchengemeinde A. C. zu Wien in ihren geschichtlichen Entwicklung von 1781–1881*. Wien.
- Pukánszky Béla 2000 [1940]: *Német polgárság magyar földön*. Budapest.
- Sasfi Csaba 2013: *Gimnazisták és társadalom Magyarországon a 19. század első felében*. Budapest.
- Szentiványi Márton 1895: *Századunk névváltoztatásai, 1800–1893*. Budapest.
- Szinnyei József (szerk.) 1891–1914: *Magyar írók élete és munkái*. 1–14. kötet. Budapest.
- Tar Attila 2004: *Magyarországi diákok németországi egyetemeken és főiskolákon, 1694–1789*. (Magyarországi diákok egyetemjárása az újkorban 11.) Budapest.
- Tomka Béla 2009: *Európa társadalomtörténete a 20. században*. Budapest.
- Tóth Árpád 2009a: *Polgári stratégiák. Életutak, családi sorsok és társadalmi viszonyok Pozsonyban 1780 és 1848 között*. Pozsony.
- Tóth Árpád 2009b: Tiszteletreméltó polgárurak. A rangok és címek rétegződése a pozsonyi evangélikus társadalomban 1740–1848 között. In: Halmos Károly – Klement Judit – Pogány Ágnes – Tomka Béla (szerk.): *A felhalmozás míve. Történeti tanulmányok Kövéry György tiszteletére*. Budapest, 103–113.
- Tóth Árpád 2013: Bezárkózás vagy nyitás? A pozsonyi német evangélikus közösség viszonya környezetéhez a felekezeti vegyes házasságok alapján (1750–1850). In: Lukács Anikó (szerk.): *Felekezeti társadalom – felekezeti műveltség. A Hajnal István Kör – Társadalomtörténeti Egyesület 2011. évi, győri konferenciájának kötete*. (Rendi társadalom – polgári társadalom 25.) Budapest, 105–114.
- Tóth Árpád 2014a: Egy tudós-lelkész helye a városi polgári közösségben. Bél Mátyás és a pozsonyi evangélikus társadalom. *Publicationes Universitatis Miskolcimensis, Sectio Philosophica* (18.) 1. 249–280.
- Tóth Árpád 2014b: Az evangélikus polgárság házassági piacának alakulása a tiszánin-neni kerületben 1750 és 1850 között. In: Halmos Károly – Kiss Zsuzsanna – Klement Judit (szerk.): *Piacok a társadalomban és a történelemben. A Hajnal István Kör*

- *Társadalomtörténeti Egyesület 2012. évi, debreceni konferenciájának kötete.* (Rendi társadalom – polgári társadalom 26.) Budapest, 448–462.
- Tóth Árpád 2016: Johann Gottfried Pnixner rézmetsző német evangélikus polgári háttere. *Térképtörténeti Közlemények* (1.) 73–90.
- Tóth Árpád. 2017: Az evangélikus polgárság súlya és szerepe a Magyar Királyság kulturális, társadalmi és gazdasági életében, 1750–1850. In: Gyulai Éva – Tasi Réka (szerk.): *Reformatio nostra – Protestáns szellemi műhelyek (Tanulmányok)*. Miskolc, 96–123.
- Tóth Árpád 2019: Kora kapitalista vállalkozás, pionír expanzió és felekezeti hálózatépítés: evangélikus nagykereskedők a reformkori Pesten. (Előadás az *Evangélikusok Budapesten* című konferencián 2019. május 8-án, megjelenés alatt álló tanulmánykötetben.)
- Tóth Árpád 2020: Mostohasors? Mozaikcsaládban felnőtt gyermekek érvényesülési lehetőségei a pozsonyi evangélikus közösségben, 1730–1850. In: Erdélyi Gabriella (szerk.): *Özvegyek és árvák a régi Magyarországon, 1550–1940*. Budapest, 93–137.
- Tóth Árpád 2021: A Habermayer-család társadalmi stratégiái. (A prozopográfiai módszer alkalmazása a késő rendi társadalom vizsgálatában). (Előadás *A város örök. Konferencia Bácskai Vera emlékére* című konferencián 2019. május 16-án, megjelenés alatt álló tanulmánykötetben.)
- Tóth Zoltán 1991: A rendi társadalomszerkezet történeti színeváltozásairól. In: Tóth András (szerk.): *Rendiség és polgárosodás.* (Előadások a polgárosodásról 1.) Budapest, 13–25.
- Vörös Károly 1980: A magyarországi társadalom. In: Mérei Gyula (főszerk.): *Magyarország története, 1790–1848.* (Magyarország története tíz kötetben 5.) 1. kötet. Budapest, 473–599.
- Weber, Max 1987: *Gazdaság és társadalom. A megértő szociológia alapvonalai.* 1. kötet. (Ford. Erdélyi Ágnes.) Budapest.

Sasfi Csaba

A reformkori győri gimnázium szerepe a város lakosainak társadalmi mobilitásában

Győr a reformkori polgárosodás és az ezt követő polgári forradalom élenjáró városa volt. Balázs Péter, a város kiváló monográfusa erre vonatkozóan a kortárs megfigyelőt, Vahot Imrét idézi:

„Győr lelke koronája a magyar vidéki városoknak. A közszellem fejlődése óriási léptekkel halad itt előre; a műveltség jótékony befolyásának jelensége a lakosok majd minden osztályán látható, s a nagyban vitt kereskedés, ipar és szorgalom kitűnő anyagi jóléttel biztosítja a győrieket.”¹

Tanulmányunkban azt vizsgáljuk, hogy ebben a fenti értelemben haladó városban milyen szerepet töltött be a kor hagyományos középszintű oktatási intézménye, a nagy múltú – ekkor már bencés rendi – gimnázium. Az átfogó tematika, amelybe kérdésfelvetésünk illeszkedik, az alapfokon túli, a korabeli szóhasználat szerint felsőbb iskolázás jelentősége a társadalmi mobilitás előmozdításában a későbbi korban.²

Korábbi, a dunántúli középiskolai hálózatra irányuló kutatásainkban feltűnt ugyanis a győri gimnázium sajátos társadalmi karaktere.³ Eszerint:

1. az intézményben tanuló diákok számát tekintve második a dunántúli gimnáziumi rangsorban (Pécs után, amely kimagaslik e vonatkozásban a térségben);
2. képzési funkcióját nézve határozott az iskola ún. polgáriskolai feladatköre: az 1–2. grammatikai osztály aránya az összlétszámhoz képest átlag feletti;
3. a helyi diákok arányát tekintve ugyancsak második helyen áll a rangsorban (ebben a pápai kisgimnázium előzi meg), az egy diákra eső katolikus lakos arányát nézve az átlag körül, a középmezőnyben helyezkedett el;
4. a helybeliek az átlagos létszámarányú humanista osztályokban is közel olyan magas részarányal voltak jelen, mint az iskola diákságának egészén belül, ami a helyi diákok kiegyensúlyozott iskolázását mutatja: nemcsak a polgáriskolai tanulást, hanem a „királyi úton” való haladást a felsőszintű tanulmányok felé;

¹ Idézi Balázs a *Pesti Divatlap*ból. Balázs 1980: 7. Hasonló véleményen volt Fényes Elek is: „Győr ... egyik legmiveltebb s legvagyonosabb városaink közül”. Fényes 1847: II. 20.

² A szöveg *A győri gimnázium diáksága a reformkorban – az iskolai anyakönyv mint társadalomtörténeti forrás* címmel a *Tanítás, tudomány, lelképásztorkodás – Szent Benedek fiai Győrben 1802–2017* című tudományos konferencián 2017. november 10-én elhangzott előadásán alapul. A jelen tanulmány *A professzionalizáció története. Magyarország a 19–20. században európai kontextusban* című NKFIH-projekt keretében készült (FK 132451).

³ Sasfi 2013: 228–234.

5. a helybeli diákok között a helyi polgárjogú és a helybeli nemes szülők aránya kiemelkedő.

A győriéhez legközelebb álló gimnáziumi karakter a fehérvári gimnáziumé, amely minden mutatójában valamivel átlagosabb a győrinél, kivéve a humanista osztályok alacsonyabb arányát, ami a polgáriskolai funkció erőteljesebb érvényesülésére utal.⁴

A kérdéseket, amelyekre tanulmányunkban választ keresünk, a fentiek alapján a következőképpen fogalmazhatjuk meg:

1. A város mely társadalmi rétegéből/csoportjából kerültek ki a leggyorsabb előmenetelű és legambiciózusabb gimnazisták?

2. Ezek a gimnazisták jellemzően helyben maradtak-e vagy visszatértek-e városukba tanulmányaik végeztével, akár városi tisztséget, szakértelmiségi pozíciót betöltve ott, akár művelt és szellemileg aktív polgárként vagy sikeres vállalkozóként hasznosítva műveltségüket a városban? Avagy a tanultak országos rendjébe lépve hivatásuk gyakorlása más helyszínekre szólította őket?

A REFORMKOR GIMNÁZIUMA

Az 1806-ban kiadott második *Ratio Educationis* jogszabálykönyv szerint működő reformkori gimnázium mint egyedüli középszintű oktatási intézmény több képzési funkciót töltött be. Eredeti, felsőszintű oktatásra előkészítő feladatköre mellett mondhatni az összes több-kevesebb iskolai műveltséget igénylő hivatásra felkészítette diákjait, nemcsak az elkülönülő, foglalkozásszerűen végzett adminisztratív tevékenységekre, hanem a birtokosok, illetve más önálló egzisztenciák részéről elvárt magasabb műveltségre is. A gimnáziumi képzés e széleskörűen meghatározott céljai lényegében az elvégzett osztályok száma, azaz az azokban elsajátított tudás jellege szerint rendeződtek egyfajta tevékenységi hierarchiába. Ez a tanulók számában is jelentkezett: a kezdő osztályból felfelé haladva fokozatosan csökkent a diákok száma, mintegy piramis alakot formálva. Mindez a sokféle, eltérő hosszúságú tanulmányokat igénylő intézményi jelleg lényegi következménye volt. A rövidebb tanulmányok tehát ebben a rendszerben alapvetően nem a tanulmányi sikertelenséget jelentették, hanem sajátos intézményi működési mód következményei voltak, amely abból eredt, hogy még nem alakultak az egyes képzési célokra külön iskolatípusok. Ennek eredményeképpen a diákság származási összetétele is meglehetősen heterogén volt.

Ugyanakkor, ha szűk keretek között is, de volt lehetőség kiváló tanulmányi teljesítmény révén átlépni a rendileg kijelölt műveltségi pályákat: a hosszabb tanulmányokkal, magasabb iskolázottsággal el lehetett érni a magasabb társadalmi pozícióba emelkedést. Ennek eredeti formája az egyházi pályára lépés volt, ahol a katolikus egyházon belüli papi nőtlenség szükségszerűvé tette azt, hogy

⁴ A számszerű adatokat lásd Sasfi 2013: 194. 12. táblázat.

az utánpótlás biztosítása döntően nem családi reprodukción keresztül történjen, ellentétben a protestáns egyházakkal. Az adminisztratív feladatkörök mind gyorsabb terjedése révén a világi szervezetek is egyre nagyobb számban és növekvő mértékben igényelték az iskolázottságot, a pozíciók betöltésére pedig minden társadalmi csoport tagjának lehetősége nyílt a sikeres iskolázás révén.

GYŐR TÁRSADALMA

Győrt a reformkorban a kortársak az egyik legpolgárosultabb hazai városnak tekintették. Miből eredt ez a fejlettség, és milyen társadalomfejlődéssel járt együtt? A város felemelkedését az Ausztriába irányuló, a 18. századtól folyamatosan növekvő közvetítő gabonakereskedelem tette lehetővé. Győr korábban is jelentős kereskedelmi központ volt, és ezt a szabad királyi városi rang 1743. évi elnyerése tovább erősítette, majd a gabonakivitel vonatkozásában igen kedvező földrajzi helyzete – a víziút mellettiség – miatt állhatott az élére ennek az egyre növekvő és igen jövedelmező tevékenységnek.⁵ Ez biztosította azt, hogy a kereskedelem ágazatában a dunántúli városok között kiemelt szerepet játszon ebben az időszakban.

Győr társadalmának szerkezetét a fenti folyamatok alakították, legmarkánsabb következményük az erős kereskedő réteg megjelenése volt. 1828-ban 174 kereskedő működött a városban, harmaduk nagykereskedőként, akik keresztények voltak, többségük magyar. Tevékenységük nem nagyon kapcsolódott a helybeli kézműiparhoz, céhes szabályozástól mentes, szabadpiaci versenyfeltételek mellett űzött vállalkozás jellegét öltötte. Saját szállító és tároló eszközökkel rendelkezve folytatták nagykereskedelmi működésüket, a modern vállalkozó polgárság előfutáraként.⁶ A város az 1828-as országos összeírásban a nagykereskedők számát tekintve az 5., míg a lélekszám alapján a 12. helyet foglalta el.⁷ A nagykereskedelmi áruforgalomhoz szorosan kapcsolódott a szállítók és vendéglátók tevékenysége.

A céhes keretek között működő kézműipar sem volt jelentéktelen Győrött, az iparosok száma – ha az 1828-as összeírás alapján a szabad királyi városok körét tekintjük – összhangban állt a város népességével: mindkét rangsorban a 12. helyet foglalta el.⁸ Az iparágak differenciáltsága is széleskörű volt, azonban nemcsak céhes kötöttségeik váltak gyakran belső konfliktusok forrásává, hanem nemzeti-ségi heterogenitásuk is: főként a 17. század végétől kezdve betelepült németek tartották meg hosszú ideig különállásukat.⁹

⁵ Ruzsás 1964: 182–192. „A XIX. század első négy évtizede, a lóvontatású hajózás volt a győri gabonakereskedelem aranykora.” Uo. 186. Lásd még: Makkai 1961: 68–69.

⁶ Makkai 1961: 69; Bácskai 2002: 137.

⁷ Tagányi 1896: 206–211.

⁸ Eperjessy 1988: 14.

⁹ Balázs 1980: 170.

Győr határa a föld- és szőlőművelésre kevésbé volt alkalmas, ezt mind az 1828-as országos, mind az 1846/47-es városi adóösszeírás adatai tanúsítják: az adózók között kevés az önálló gazdálkodó, kicsi az általuk birtokolt átlagos földbirtokterület, kevés a földművelők által bírt igásállatok száma.¹⁰ Ennek következtében az agrár ágazatnak nem volt nagyobb jelentősége a város gazdasági, illetve társadalmi-politikai életében.

Nem így áll a helyzet a szellemi munkásokkal, értelmiségiekkel. Győr nagyszámú központi funkciója következtében erős kulturális központot képezett. A szellemi foglalkozások azonban – egyébként jellemző módon – jövedelemalapként nem szerepeltek az adóösszeírásokban, elvben csak abban az esetben kerültek regisztrálásra, ha az ilyen hivatást űzők adóköteles tulajdonnal rendelkeztek.¹¹ Ebből következően az adóösszeírások jórészt csak a városban megtelepült értelmiségiekről tudósítanak, a tisztviselők jelentős részét kitevő királyi hivatalnokokról nem. Ezen a nehézségen segítenek túljutni a név- és címtárak, amelyek segítségével megállapítható, hogy a városban az 1846/47-es adóösszeírás idején 34 vármegeyi központi tisztségviselő, 38 városi tisztviselő (10 tanácsnokkal), 66 ügyvéd, 9 magánorvos („gyakorló orvos tudor”), 9 sebészdoktor működött.¹² A Győri Tankerületi Igazgatóságon a főigazgató és az „igazgatósági tollvivő” két főt, a Királyi Jogakadémia aligazgatója és hitszónoka, valamint a 9 professzor összesen 11 értelmiségit jelentett. A gimnázium tanári kara a számot 7-tel, az evangélikus algimnáziumé 2-vel növelte. Ha ehhez számítjuk még az alapfokú iskolák, a tanítóképző és a rajziskola tanárait, a szerzeteseket, a sóhivatal, a harmincadhivatal, a postaállomás tisztségviselőit, a városban állomásozó katonatisztek, 200 fő felettire becsülhetjük az értelmiségiek és szellemi munkások számát.

A szabad királyi városok társadalmi integrációját (de a mezővárosok jó részéjét is), a gazdasági tevékenység, a közteherviselés és a városi élet mindennapjainak összhangját elsődlegesen a városi polgárjog intézménye biztosította – bár egyre csökkenő hatékonysággal – a középkortól a 19. század elejéig. E század első harmadában aztán veszített jelentőségéből,¹³ de több helyen és több vonatkozásban a városhoz tartozás kifejezésének erős megjelenítője maradt, egyfajta identitás és közösségi elköteleződés általi szociális integráltság kifejezője egyfelől, elzárkózás és védekezés általi pozícióőrzés másfelől. Utóbbira az egyre határozottabban fővárossá váló Pest jelenti a példát,¹⁴ előbbire pedig Kassa. Ebben a városban a polgárjog intézményének átalakulása figyelhető meg: ugyan „a polgárjog és a mesterség

¹⁰ Pálffy 1935: 122; Balázs 1980: 89–93, 133.

¹¹ Balázs 1980: 93; Bácskai 1988: 132–133.

¹² *Ipar-címtár* 1847.

¹³ „Az 1828. évi összeírás szerint a városi szerepkört betöltő szabad királyi városokban a kézműveseknek 40, a kereskedőknek 55,6, a vendéglátóknak 51%-a nem rendelkezett polgárjoggal.” Bácskai 2006: 22. A városi tisztviselők esetében pedig elég gyakori, hogy csak megválasztásuk-kinevezésük után folyamodtak a polgárjogért – mintegy a rend fenntartása végett.

¹⁴ Bácskai 2002: 127–128.

üzése már Kassán sem kapcsolódik szorosan össze, továbbra is meghatározó a városi közösséghez tartozást megtestesítő jellege”.¹⁵

Győr már a szabad királyi városi rang elnyerése előtt bevezette a polgárjogot, így annak időszakunkban is kétségtelen jelentősége lehetett a város társadalmi életében. 1847-ben a város lakosságának 5,7%-a volt polgár, ami magas aránynak tűnik.¹⁶ A rendi társadalomból a polgárba történő átmenetet jellemzően a kettős, rendi és foglalkozási kategóriák kombinációjából összeálló szerkezeti modellel írhatjuk le. Az alábbi táblázaton a győri városi társadalom struktúráját az adójegyzékek alapján mutatjuk be.

1. táblázat

A város adózó családfőinek foglalkozása és polgárjoga 1847-ben

Foglalkozási ágazat	Fő	%	Polgár	%	Adózóból polgár %
Iparos	878	26,9	426	41,0	48,5
Kereskedő	272	8,3	156	15,0	57,4
Szállító	383	11,7	53	5,1	13,8
Vendéglős	25	0,8	18	1,7	72,0
Napszámos és egyéb kereső	497	15,2	3	0,3	0,6
Meghatározatlan	70	2,1	67	6,4	95,7
Gazdálkodó, bormérő	500	15,3	168	16,2	33,6
Csak ház után adózó	641	19,6	149	14,3	23,2
<i>Összesen</i>	<i>3266</i>	<i>100</i>	<i>1040</i>	<i>100</i>	<i>31,8</i>

Forrás: Balázs 1980: 96, 100–101.

1847-ben a 19 663 győri városlakónak alig 17%-a volt adózó, ezek nem egész egyharmada polgárjogú személy. Ha a kivetett adó mértékét is számításba vesszük, tovább differenciálhatjuk a fenti képet: a polgárjoggal rendelkezők 63%-a a polgári haszonvétellel rendelkezők, vagyis az iparos, kereskedő, szállító és vendéglős foglalkozásúak közül került ki.¹⁷ Ezek között „az 1 Ft alatt adózók [102 fő] közül minden tizediknek van, addig a legfelsőbb kategóriában [20 Ft-tól – 24 fő] csak minden tizediknek nincs polgárjoga”. Ugyanakkor „a polgári haszonvétel után adózó polgárjoggal bíró egyének között, az alsóbb rétegekhez tartozók (3 Ft alatt adózók) abszolút többséget alkottak (656 főből 338 tartozott

¹⁵ Czoch 2009: 144. „A polgári átalakulás folyamata Kassán elsősorban e rendi keretek között, azok fokozatos átértelmezésével és a rendi polgárság társadalmi összetételének módosulásával zajlott.” Uo.

¹⁶ Balázs 1980: 105–106. Kassán ez az arány hasonló volt, 5,3%-ra tehető ugyanebben az évben. Az összes összeírt háztartásfőnek a polgárjogúak 18%-át jelentették 1801-ben és 1842-ben is. Czoch 2009: 99, 101. Közel hasonló volt Pozsonyban is, 5% (Tóth 2006: 245), míg Pesten 1848-ban kevesebb, 2,7% (Nagy 1975: 374, 382), Debrecenben 1847-ben azonban 11% (Komoróczy 1974: 93).

¹⁷ Balázs 1980: 101.

a három alsó kategóriába, vagyis 51,5%).¹⁸ Azt mondhatjuk tehát, hogy a nagy adózók szinte egészében a polgárjogú városlakók közül kerültek ki, ugyanakkor a polgárok fele az alsó három adó kategóriába tartozott. A polgárság felső, legvagyonosabb rétege képezte a patríciusokat, míg a zöme egyfajta viszonylag széles középréteget alkotott, a nem polgárjogú adózók – többségükben őstermelők és bérmunkások – tömege és a nemadózó szegények felett.¹⁹

A városokban lakó és élő nemesség helyzete a fentiekől némileg eltérő: egyrészt személyes adómentességük érvényre juttatása, másrészt városi tisztségvállalásuk sajátos pozíciót biztosított számukra. Ez a pozíció járhatott konfliktusokkal, de gyakran kettős privilegizált státussal is. Végeredményben a nemesség polgárosodásának a város volt a fő színtere (a nemesi tisztségviselés alkalmi is ide koncentráltak: vármegye, egyház, királyi hivatalok).²⁰ Ezen belül a felsőbb iskolázás – mint kezdeti szocializációs közeg – minden bizonnyal meghatározó lehetett.²¹ Ezért említenünk kell a győri nemesség főbb adatait.

Az 1828-as országos összeírás kimutatása alapján Győrben 181 nemes család volt háztulajdonos, 77 pedig házbérlő, összesen 258 familia.²² Az 1846/47. évi adóösszeírás szerint az adófizető nemesek száma a városban 230 fő volt (az adózók 7%-a), adókötelezettségük a főbb jogcímek szerint a következő volt: 96 háza, 69 gazdasága, 29 kereskedése után adózott.²³

A szavazati joggal rendelkező győri nemesek száma ugyanakkor 1845-ben 504 nemes férfi volt a nemesi összeírás szerint.²⁴ A két privilegizált réteg valójában nem volt társadalmilag elszigetelve egymástól. A város országgyűlési követének megválasztására felszólító 1843-as hirdetmény a „városi polgár urak” névjegyzékét is közölte.²⁵ Az akkor 876 polgárjogú városlakó közül 54 (6,2%) egyúttal nemes is volt, méghozzá elég változatos összetételben: a jegyzéken találjuk egyfelől a „legnagyobb magyar”, Széchenyi István, valamint Bezeredy Ignác²⁶ cs. kir. tanácsos nevét, másfelől Steffanits József városi főbíró és Zánthó Mihály

¹⁸ Balázs 1980: 102.

¹⁹ Makkai László a rendi városi társadalom rétegződésének hármas tagolású modelljét a következőképpen határozta meg: 1) a patríciusok, nagygazdák vezető csoportja; 2) a céhes iparosok és önállóan gazdálkodó földművelők középrétege; 3) a polgároktól földet bérlő vagy bérmunkásként dolgozó zsellérek tömegei. E zárt egység felett foglalnak teret a városi joghatóság alól mentességet élvező világi és egyházi feudális hatalmasságok, alatta pedig a nemadózó szegénység. Makkai 1971: 63–64. Ez a modell (vagy séma) jó kiindulási alap a városok reformkori társadalmának mélyreható feltárásához, amelyet Bácskai Vera végzett el az 1828. évi országos összeírás adatainak komplex elemzésével és maximális hasznosításával. Lásd Bácskai 1988, 2002, 2006; Bácskai–Nagy 1984.

²⁰ Bácskai 2002: 131.

²¹ Molnár 2003: 41–54. Tájékozódási horizontjukhoz: Vörös 1955: 72–87.

²² Pálffy 1934: 368.

²³ Balázs 1960: 145–146; Balázs 1980: 136–137.

²⁴ Dominkovits 1995: 159–197. 162. oldali táblázat, amelyen Győr Újvárossal, Szabadhegygel, Majorokkal együtt értelmezett adatai Győrszigetével összevonva szerepelnek.

²⁵ Jerfő 1931: 252–261.

²⁶ A „bene possessionatus nemesség legtekintélyesebb képviselője” Győr vármegyében, 1818–42 között a megye első alispánja, 1836-tól választópolgár, 1842-ben és 1846-ban királyi biztostként

városi kapitány nevét. Ezeknél talán érdekesebb, hogy 17 nemes polgár táblabíró is volt, további 5 pedig választópolgár és táblabíró is egyben, és további egy nemeset találunk a választópolgárok között. Vagyis a nemes polgárok több mint harmada jogi képzettsége alapján a vármegye megbecsülését is élvezte.²⁷ Az 1847. évi *Ipar-címtár* szerint Győr 60 fős választópolgár testületének a fenti nemes táblabíró polgárok közül már 8 volt tagja.²⁸ A nemesség – főként tanult képviselőinek – integrációja a városi társadalomba leginkább a városi hivatalok és tisztségek vállalása révén haladt előre,²⁹ amely folyamat megerősítette a városi polgárjog fentiekben említett funkcióváltozását is. A gimnazisták származását, társadalmi hátterét az iskolai anyakönyvek bejegyzéseinek hasznosításával a fenti társadalomszerkezeti dimenziókban tudjuk meghatározni.

A DIÁKSÁG TÁRSADALMI ÖSSZETÉTELE AZ EGYES TAGOZATOKON 1828-BAN ÉS 1844-BEN

Mielőtt rátérnénk a diákok társadalmi hátterének elemzésére, muszáj röviden kitérnünk felekezeti összetételükre is. A bencés korszak kezdetétől (1802) a túlnyomó többséget alkotó katolikus vallásúak mellett 2-3 görög nem egyesült felekezetű tanuló látogatta a gimnáziumot. Számuk később emelkedett, de a 10 diákot egyik évben sem haladta meg. 1811-ben került az iskolába az első izraelita diák, egy évvel később az első evangélikus, három évvel utána pedig az első református gimnazista. A két protestáns felekezet diákjainak száma nagyjából egyformán alakult, az ortodoxokénál nagyobb volt, egyszer-egyszer elérte a 10 főt. Az evangélikus diákok esetében emlékeztetünk arra, hogy algimnáziumot tartottak fenn a városban, így inkább csak a felső, humanitás osztályokat látogatták, de azokat gyakran. A zsidó felekezetű diákok aránya másképpen alakult: 1811–1831 között jóval 10 alatt volt a számuk, az ortodoxok létszámánál alacsonyabb maradt. Azonban az 1832-től 1848-ig tartó tizenhét évből tizenben is 10 felett volt a létszámuk a gimnázium diákjai között, sőt korszakunk utolsó előtti évében, 1847-ben, a 20-at is meghaladta. Mindennek értékeléshez tudnunk kell, hogy a zsidó felekezetűek betelepülését csak 1842-től engedélyezte a város, ettől kezdve 1849-ig 66 család költözött Győrbe.³⁰

a városi tisztújítás ellenőre. Reiszig 1908: 430; Balázs 1976: 231; Dominkovits 1991: 5. (Idézet innen.)

²⁷ A táblabírói intézményről röviden: Sasfi 2013: 75–76, részletesen pedig Hudi 2006.

²⁸ *Ipar-címtár* 1847: 291–292.

²⁹ A kérdéskör irodalmáról: Sasfi 2013: 87–88.

³⁰ Balázs 1980: 106–107. A zsidóság legnagyobb számban a megyében Győrszigeten lakott. Balázs 1980: 109.

A diákok származásának társadalmi dimenzióit a gimnáziumi anyakönyv szülőre vagy gondviselőre vonatkozó bejegyzései értelmezésével tudjuk számba venni, annyira pontosan, amennyire ezek a bejegyzések lehetővé teszik.³¹

Az általunk kiválasztott mindkét mintaévben annyiban kedvező a helyzet, hogy mindkettőben rendi szemléletű latin nyelvű kategorizációt alkalmaztak az anyakönyvet kitöltő tanárok. Eszerint leggyakrabban nemes (nobilis), polgár (civis), nemtelen (ignobilis) rendi állást tüntettek fel, továbbá a különböző hivatalviselőket hivataluk megnevezésével jegyezték be. Ez utóbbiakat „tanultak” kategóriában összesítettük, mivel mindegyik ilyen tevékenység több-kevesebb iskolázottságot igényelt. Az e kategóriába soroltak esetében a rendi állást nem adták meg, illetve fordítva sem: két esetet, a nemes-ágens és a polgár-comissarius limitaneus (határőr biztos) esetét leszámítva rendi állás bejegyzése esetén nem adtak meg foglalkozást.³²

Az ilyen, rendi kategorizáció esetén két módszert választhatunk a szülők társadalmi helyzetének meghatározására: egy maximalistát és egy minimalistát. A maximalista eljárás során a szülőket név szerint azonosítjuk külső, anyakönyvön kívüli forrásokkal, alapvetően összeírásokkal: Győr esetében erre optimális megoldást nyújtanak a városi adójegyzékek, amelyek egyaránt rögzítették a rendi állást és a foglalkozást, továbbá a kiszabott adómérték révén a vagyoni helyzetre is egyértelmű jelzést tettek. Mindezek alapján alkalmasak a kvantitatív feldolgozásra is, vagyis az adózók különböző csoportjainak számszerű minősítésére és összehasonlítására, amint arra monográfiájában Balázs Péter nagyszerű példát adott.³³ Ez az eljárás azonban igen munkaigényes.

A minimalista eljárást ezzel szemben az jelenti, hogy az egyes alkalmazott anyakönyvi kategóriák jelentéstartományát igyekszünk meghatározni, és a tanulók e kategóriák közötti megoszlásai alapján fogalmazunk meg valószínűségi következtetéseket a diákság társadalmi összetételére. Vagyis az egyes társadalmi-csoport-kategóriák átlagos, továbbá a társadalomtörténet-írás által makroszinten megállapított jellemzői alapján fogalmazunk meg állításokat. A következőkben ezt az utat fogjuk járni, bízva abban, hogy a maximalista eljárás fokozatos megvalósítására is lesz módunk a későbbiekben.

³¹ Ezzel kapcsolatban érdemes idéznünk a gimnázium monográfiáját, Acsay Ferencet: „Nem állítottunk össze külön statisztikát a tanulók *polgári állására* sem, mert egyrészt nincsenek följegyezve minden évben, különösen a korszak elején: másrészt pedig a csoportosításban nagyon is bizonytalan volt az eljárás. Egyik évben csak nemesek, nem nemesek, polgárok szerepelnek; később különválasztják már a hivatalnokokat, kereskedőket, iparosokat is.” Acsay 1901: 498–499.

³² Ezért nem neveztük ezeket a szülőket rendi kategóriával honorációroknak, mivel akkor a nemes tisztségviselőket és hivatalnokokat, akik nem tartoztak a honorációrok közé, nem tudtuk volna egyértelműen elhatárolni. De vármegyei tisztségviselő eddigi ismereteink szerint nem volt közöttük.

³³ Balázs 1980: 96–102. Természetesen több típusú összeírás is szóba jön, a korábban említett újpolgár jegyzékektől a nemesi összeírások különböző fajtájáig és a korszakot lezáró 1848-as választói névjegyzékekig. Ezekről rövid összefoglalás: Sasfi 2016; Sasfi 2017: 450–452.

Az előző fejezetben kitértünk a győri városi társadalom vázlatos szerkezeti modelljére, amit a polgárjog, valamint a foglalkozási ágazatok kombinációjával hoztunk létre. Ennek révén kíséreljük meg értelmezni alábbi anyakönyvi megoszlásainkat. Ez előtt azonban szükségesnek véljük a civis-polgár kategória társadalomtörténeti jelentésének áttekintését abból a célból, hogy választ kapjunk arra, milyen értelemben használták a bencés atyák a megjelölést az anyakönyv kitöltésekor. A fenti, szoros értelemben, azaz tényleges városi polgárjogként, avagy egy tágabb, a reformkorra elterjedt általánosabb jelentéssel?

A kifejezés átfogó, országos érvényű társadalomrendező kategóriaként már a II. József által elrendelt népszámlálásban feltűnik, ahol a végrehajtási utasítás szerint a városi polgárjogú személyek mellett a falusi kézműveseket is ezzel illették.³⁴ Ennek alapja az ún. *polgári kereset*, vagyis alapvetően ipari és kereskedelmi, azaz nem agrár kereső tevékenység, amelyet feltételezhetően céhes szervezet keretében folytatott a számba vett egyén. Ide sorolták még a városban házzal vagy egyéb ingatlan vagyonnal rendelkező lakosokat is. Ezen logika mentén érthető meg az a meglehetősen elterjedt gyakorlat is, hogy a szabad királyi jogállással nem rendelkező városok is bevezették a polgárjogot, mintegy azonosulni kívánva az előbbieket teljesjogú polgárságával.³⁵ Kialakult azonban a kategóriának egy újabb, *civilizált városlakó* értelmű szóhasználata: ez alatt az ismeretszerzésnek és kulturálódásnak a város által biztosított lehetőségei által alakított, azzal élő személyeket értjük, akik éppen komolyabb iskolázottságuk, az intellektuális városi milió általi érintettségük révén különböztek a többi városlakótól és különösen a vidéki népességtől. A polgárfogalomnak ebben az értelmezésében kiemelt szerepe van az iskolázottnak, ami – mint korábban láttuk – a *Ratio Educationis* szándékai értelmében a fejlett városi iskolák, illetve a gimnáziumok alsó osztályai mint „polgáriskola” által realizálódik. Ez utóbbi értelemben a gimnáziumi anyakönyvben az apa civisként jelölése akár az iskolázottság bizonyos szintjére is utalhat, ezáltal pedig a műveltségi reprodukció indikátorának is tekinthetjük.

Az adott esetek besorolásához azt kellene tudnunk, milyen alapon alkalmazták a kategóriákat az anyakönyvet kitöltő atyák. Feltevésünk szerint ez pusztán bemondás alapján történt. A bejegyzett jogállás tényleges meglétének ellenőrzésére jelen helyzetben elsődlegesen a kiadás alatt álló, digitalizált polgárkönyvet használhatjuk.³⁶ Mielőtt azonban az ezzel kapcsolatos részletekbe bocsátkoznánk, lássuk az anyakönyvi adatok megoszlását.

³⁴ Thirring 1938: 70; Sasfi 1998: 149; Sasfi: 2013: 144; Bácskai 2006: 20.

³⁵ Bácskai 2002: 125–138. A polgárjogúak e két kategóriája közötti mindkét irányú átjárás tényei igazolják e gyakorlat kiterjedt létezését. Uo.: 130.

³⁶ Morvai 2009, amely a következőket öleli fel: *Album Dominorum Civium Libere ac Regie Civitatis Jaurinensis Ab instaurata Civitate Neo-receptorum ...*, illetve annak folytatásaként *Liber Neo-civium 2us ab anno 1839*, amely Győr Szabad Királyi Város új polgárainak listáját tartalmazza. Levéltári jelzetük: GyVL IV. 1056/ff. 1743–1839, illetve 1839–1879. A győri polgárjogot szerzett személyek felsorolása az előbbi dokumentumokon kívül megtalálható a város közgyűlési jegyzőkönyveinek sorozatában, továbbá az ún. szószólók könyvében, valamint a választóközség jegyzőkönyvei között is. 1843. évi összesített kimutatásuk: „Városi polgár urak”

2. táblázat

A győri bencés gimnázium diákjainak társadalmi háttere az 1827/28. tanévben

Rendi állás Tagozat	Nemes (Nobilis)	Polgár (Civis)	Nemtelen (Ignobilis)	„Tanult”	Ismeretlen státusú	Összesen
gram1–2	18	58	60	7	1	144
gram3–4	23	46	23	10	4	106
hum1–2	31	35	14	14	10	104
<i>mind</i>	72	139	97	31	15	354
Helyiek						
gram1–2	8	54	11	4	0	77
gram3–4	8	43	5	5	2	63
hum1–2	14	31	1	5	4	55
<i>Győr mind</i>	30	128	17	14	6	195
<i>Nagy-Győr*</i>	33	131	40	15	8	227

* Győrsziget és Révfulu adataival bővíve

Az adatok fenti táblázatban látható csoportosításának magyarázatához a „tanultak” és az „ismeretlen státusú” kategóriát kell bővebben meghatározni.

Előbbi a kategóriába soroltuk azokat a szülőket, akiknek megadott foglalkozása több-kevesebb iskolázottságot igényelt: a jogakadémiai filozófia professzortól a sóhivatal tisztviselőin át a különböző szintű uradalmi tisztviselőkhig, a kasznárral, azaz terményfelügyelővel bezárolag.³⁷ Csak ilyen esetben adtak meg ugyanis foglalkozási megnevezést az anyakönyvben.

Ismeretlen státusúnak azt a szülőt tekintettünk, akinek a neve mellé semmit sem jegyeztek be: sem rendi állást, sem tanult foglalkozást. Ilyen, egyetlen kivétellel, özvegy anyák esetében fordult elő. Első lépésként a vidéki–helybeli arányokat vizsgáljuk meg. A diákok valamivel több mint a fele (55,1%) győri illetőségű. Ha a közigazgatásilag ugyan csak 1905-ben csatlakozott, de már ekkor is gyakorlatilag Győr külvárosaként funkcionáló Győrsziget és Révfulu³⁸ adatait is a helybeliekéhez adjuk, közel kétharmados arányt (64,1%) kapunk. Ez – mint korábban már említettük – a Dunántúlon egyedülállóan magas értéket képvisel (csak a pápai kisgimnáziumé volt valamivel magasabb).

A táblázat tartalmának értelmezését a polgár (civis) kategóriával folytatjuk, mivel mindegyik közül ez a domináns: az összes diák szüleinek csaknem 40%-a

nyomatott névjegyzéke. Jerfy 1931: 252. Köszönöm Bana József igazgató úrnak, hogy a fenti digitális polgárkönyv felhasználását számomra lehetővé tette.

³⁷ Ide soroltuk egyedi esetként a nemes Modrovich Györgyöt is, akinek a neve mellé az „Agens Viennae” (bécsi ügyvivő) bejegyzés került, és a nemesek között nem vettük számba. Azért egyedi az ő esete, mert más tanult hivatás esetében nem szerepelt semmilyen rendi állásra utaló bejegyzés. Ugyancsak ide soroltuk Tűzkő József révfului terménynagykereskedőt („Questor frugum”), Szikor Ferenc gyámját.

³⁸ Balázs 1980: 109–113.

ilyen besorolású, a helybeliek esetében pedig csaknem kétharmados ez a szám (65,6%). Az összes civis szülő túlnyomó többsége győri, csak 11 nem győri volt köztük: 3-3 pápai és győrszigeti, 1-1 bécsi, mosoni, pozsonyi, komáromi, újvidéki illetőségű szülő volt civis bejegyzéssel regisztrálva. Ebből látható, hogy nem kizárólag a szabad királyi városok polgárjogával azonosították a megjelölést, hanem a nagyobb mezővárosok által gyakorolt polgárjogot is elfogadhatták, amire a pápai és mosoni civisek utalnak a fentiek közül. A három győrszigeti civis külön kérdés: Meister Jakab, Muraközy József és Vurda Károly egyértelműen civisként szerepelnek „Szigeth”-en, a 2. grammatikai osztályba tanuló fiaik születési helyeként is ezt a települést jelölték meg. Itt további, név szerinti kutatás lesz szükséges ahhoz, hogy tisztázhassuk: valójában a külvárosba kitelepült győri polgárjogúakról van szó, avagy polgári foglalkozásuk, esetleg vagyonuk miatt szerepeltették őket civisként.

Mint előbb említettük, a győri polgárkönyv adatbázisba rendezve rendelkezésünkre áll, ennek felhasználásával elvégeztük e bejegyzések ellenőrzését. A 128 győri civisként regisztrált személyből 87-et (68,5%) nagy biztonsággal azonosítottunk, további 14-et (11%) pedig valószínűsítettünk. Összesen tehát a gimnáziumi anyakönyvbe civisként bejegyzet apák, illetve más gondviselők közel 80%-a megszerezte a város polgárjogát. A fent említett három, Győrszigeten civisként bejegyzett apát azonban nem találtuk meg a polgárkönyvben, és a 15 évvel későbbi „városi polgár urak” névjegyzékében sem.³⁹ A polgárkönyv a területi származás, felekezet, az esetleges polgár apa mellett tartalmazza a foglalkozást is. Ennek alapján megállapíthatjuk a civis apák leggyakoribb foglalkozásait. Az ötnél többször előforduló szakmák a következők: szabó (*sartor*) 15, gazdálkodó (*ad oeconomiam*) 13, csizmadia (*cothurnarius*) és varga (*sutor*) 8-8, kereskedő (*mercator* és *quaestor*) 7 esetben fordult elő.

A polgárként regisztráltak adatait nézve egyértelmű, hogy a győri gimnázium diákságán belül a győri polgárok fiai markáns, több mint egyharmados, a helybelieken belül csaknem kétharmados csoportot képeztek. Ha az osztályok szerinti hármas tagolódást nézzük, azt láthatjuk, hogy bár a tagozatokon felfelé haladva számuk csökken, ám a humanitás osztályokban is egyharmados, a helyi diákok között pedig biztos 50% feletti többséggel rendelkeztek. A későbbi vizsgálatok során kell majd arra fényt deríteni, hogy ezek az arányok valamiféle kulturális hegemóniát is jelentettek-e, a város viselkedés és mentalitás szempontjából mintaadó csoportjaként hatottak-e a többi tanulóra, különösen a vidékiekre.

A vidéki, azaz nem győri diákok legnagyobb arányban a nemtelenek közül kerültek ki (az összes nemtelen közel 59%-a), de jelentős számban érkeztek Győr külvárosából is (41,3%). A nemes származású gimnazisták között is többségben voltak a vidékiek (54,2%), de valamivel kisebb mértékben. Azonban míg a nemtelenek jellemzően az alsó négy osztályt látogatták, a nemeseknél ez éppen fordítva volt: a humanitás osztályokban volt a legmagasabb a számuk. Ebben a tekintetben a győri nemes gimnazisták esetében sem volt más a helyzet: a két humanitás

³⁹ A névjegyzéket közli: Jerfý 1931.

osztályba csaknem annyian jártak, mint a négy grammatikaiba. A jobb módú és kultúrájú nemesség esetében feltételezhető olyan szándék, hogy gyermekük minél később lépjen be a gimnáziumba, akkor, amikor az alsóbb rétegek fiai már ki is léptek. Másrészt a vidéki nemesség fiai számára a megfelelő városi élet biztosítása igen csak költséges volt. Azonban éppen a helybeli nemesek esetében ezek a szempontok kevesebb jelentőséggel bírhattak. (Hozzá kell tennünk, hogy esetükben az alacsony vizsgálati szám miatt bizonytalanabb megállapításokra kell szorítkoznunk.)

A „tanultak” kategóriáját nézve azt állapíthatjuk meg, hogy az ide sorolt szülők valamivel több mint fele nem győri, továbbá nagy többségük uradalmi tisztviselő volt, uradalmi főfelügyelőtől a nagyszámú tiszttartóig. A győri tanult apák között is találunk uradalmi tiszteteket, de csak négy tiszttartót, a többiek között három tanár, egy ügyvéd és öt alsóbb városi és királyi tisztviselő volt. A tagozatok szerinti megoszlásuk a nemesekéhez hasonló, a kezdő osztályokban kevesebben vannak, legtöbben pedig a felső tagozaton tanulnak. Tekintve a korabeli tisztviselők szükségszerű térbeli mobilitását, a szolgálati érdekből következő munkahelyváltoztatást, ez kevéssé meglepő. A helybeliek esetében egyenesen a megoszlásuk, ám itt is igen kevés diákról beszélhetünk.

Említésre méltó, hogy ebben a tanévben a győri katolikus gimnáziumban 10 nemkatolikus felekezetű diák tanult: 4 zsidó vallású (közülük 2 pesti, 1 győrszigeti illetőségű), 6 evangélikus (4 nemes, 2 civis, 2-2 győri illetőségű) és 1 görögkeleti (győri) vallású volt.

3. táblázat

A győri bencés gimnázium diákjainak társadalmi háttere az 1843/44. tanévben

Rendi állás Tagozat	Nemes (Nobilis)	Polgár (Civis)	Nemtelen (Igno-bilis)	„Tanult”	Isme- retlen státusú	Összesen
gram1–2	28	48	66	4	4	150
gram3–4	24	28	27	2	0	85
hum1–2	24	21	23	7	0	75
<i>mind</i>	76	97	116	13	4	310
<i>Helyiek</i>						
gram1–2	12	48	19	2	2	83
gram3–4	11	26	8	1	1	47
hum1–2	9	18	1	4	0	32
<i>Győr mind</i>	32	92	28	7	3	162
<i>Nagy-Győr*</i>	34	93	56	8	7	198

* Győrsziget és Révfülszabó adataival bővítve

A második, közel másfél évtizeddel későbbi mintaévben, az 1843/44-es tanévben jelentős változásokat tapasztalunk: Az összlétszám mintegy 12%-kal

visszaesett. A helyiek aránya is csökkent valamelyest, azonban a győriek még mindig valamivel több mint felét (52,3%) adták a diákságnak, Nagy-Győr aránya pedig lényegében azonos az 1828-as adattal (63,9%).

A felekezeti összetételben is történt változás, 17 nemkatolikus diák tanult ekkor már a gimnáziumban: 8 zsidó vallású (6 győrszigeti – 3 ebből *quaestor*, azaz nagykereskedő –, 1 győri, 1 Sopron megyei illetőségű), 4 református (3 ebből nemes, 1 civis, mind győri), 4 görögkeleti (mind győri) és 1 evangélikus nemes.

A diákok társadalmi hátterét tekintve legjobban a „tanultak” korábban sem nagy száma csökkent, majd a polgároké közel 30%-kal, és a számszerű dominanciájukat elveszítve a második helyre szorultak az arányukat 20%-kal növelő nemnemesek után. A tagozatok közötti megoszlásokat nézve azonban a polgárok megőriztek valamit a hosszabb tanulmányi dinamikájukból: a nemnemesekhez képest kevesebben lépnek ki egy-egy osztály befejezése után, mai szóval élve kisebb a lemorzsolódásuk, ahogy erre a felső tagozaton látható létszámuk alapján következtethetünk. Ezeket az arányszámokat nézve felvetődik annak lehetősége, hogy a polgár és nemtelen diákok csoportjának iskolázási mutatói között bizonyos kiegyenlítődés ment végbe a két mintaév között. Ez azonban a megváltozott besorolásnak is lehet az eredménye, tehát hogy a korábban polgárként regisztrált szülőket ekkor már nemtelenként azonosították az anyakönyvben. Ezért a civisként regisztrált győri szülők (56,8%) polgárjogát ez esetben is ellenőriztük a polgárkönyvben és az 1843-as „városi polgár urak” névjegyzékén: a 92 győri civis szülő közül 76-nak volt polgárjoga, 2 esetében valószínűsíthető ez, 7 alkalommal pedig özvegy anyát regisztráltak civisként, nők azonban nem szerepelnek a kontrollforrásokban. Összességében ekkor valamivel 82% feletti az azonosított polgárjogúak aránya a civis szülők között. A leggyakoribb foglalkozások a következők voltak: csizmadia 18, gazdálkodó 10, kereskedő 7, szabó 7.

Ezzel együtt úgy látjuk, hogy az 1820-as évek második felében lezajlott diákkonjunktúra a győri gimnázium esetében is a nem kis részben helybeli városi polgárfiúk beiskolázási többletéből származott. Ez a többlet az 1844-es adatok között már nem található meg. Megjegyezzük még, hogy ekkor 5 nem győri civist regisztráltak az anyakönyvben, pozsonyi, szakolcai, szántói (Hont megye), győrszigeti és külföldi illetőséggel.

Az ún. lemorzsolódás még ekkor is a – létszámarányukat valamelyest növelő – nemesek esetében a legkisebb, noha a fordított minta, az alsóbb osztályokban a felsőbbekhez képest kisebb létszám már nem tapasztalható. A nemesek valós nemes jogállásának azonosításához a Győr megyebeliek esetében felhasználtuk az 1842. évi megyei nemesi összeírást.⁴⁰ Eszerint a 43 nemes megyei lakos apa⁴¹ közül 27-et biztosan, további 7-et kevesebb biztonsággal azonosítani tudtunk, 9-et pedig nem sikerült megtalálni. A bizonytalan esetekben a nemes apa név

⁴⁰ Reiszig 1908: 444–450.

⁴¹ Az apákat annyiszor számoltuk, ahány fiuk járt a gimnáziumba, testvérek esetén tehát külön-külön. Az özvegy nemes anyákat nem számoltuk, mivel az összeírásban nőket nem találni. A nemes nők szavazati jogáról lásd Degré 1973: 130–131.

szerint szerepelt, de nem győri illetőséggel. A három kategória összesen lefedi a nemesként bejegyzettek 79 százalékát, ami alig marad el a polgárjogúak arányától. A nem azonosíthatóknál a nemesi összeírásban név szerint hiányzik az apa; itt felmerül, hogy ugyan valóban Győrben laktak, nemességük azonban más megyében lett kihirdetve, ezért ott lehettek összeírva. Ez az illetőségi dilemma korábban a polgárjogúakkal kapcsolatban is felvetődött.

A lecsökkent „tanultak” kategóriában van ekkor négy városi *senator* (azaz tanácsnok) apa, akik per definitionem polgárjogúak voltak, ez a polgárkönyv és a „városi polgár urak” névjegyzéke alapján igazolódott is. A többi „tanultat” a sóhivatali tisztviselő, a jogászprofesszor, a görögkeleti felekezetű plébános adja. Érdekes és elgondolkodtató, hogy sem 1828-ban, sem ebben a mintaévben nem volt megyei tisztség megnevezve az apák státusánál, holott Győr a megyegyűlések helyszíne is volt. Lehet, hogy a hat osztályt átfogó egy tanévnyi anyakönyvi minta és a megyei tisztikar demográfiai jellemzői nem rendszeresen fedik egymást. De felmerül az is, hogy a gimnáziumi anyakönyv kitöltésekor valamilyen okból hanyagolták a foglalkozások bejegyzését, és a rendi állás megadására szorítottak, különösen a privilegizáltak esetében.

„ÉLTANULÓ” HELYBELI GIMNAZISTÁK

Az egy-egy mintaévben a gimnáziumba járó összes diák adatainak átfogó elemzésén túllépve a részletek felé, egy kisebb részük, az általunk éltanulóknak nevezett diákok⁴² vizsgálatához fogunk hozzá. Ehhez kiindulópontként öt ún. beiskolázási kohorszt vettünk alapul, azaz az 1822/23., 1826/27., 1830/31., 1835/36. és 1840/41. tanévben az első grammatikai osztályban tanulmányaikat megkezdő nagy-győri diákokat választottuk ki. Ezek közül aztán azokra szűkítettük vizsgálódásunkat, akik évvesztés nélkül eljutottak a végzős, 2. humanitás osztályba és eredményesen be is fejezték azt. Őket nevezzük éltanulóknak. Azért nem kiválóknak, mert van köztük olyan is, aki nem mindig a legjobb érdemjegyeket kapta. Vagyis esetükben nem a tanulmányi kiválóság, hanem az időbeli eredményesség az elsődleges szempont. Ugyanakkor arra is fel kell hívnunk a figyelmet, hogy lehettek olyan jó képességű diákok, akik önhibájukon kívül (leginkább betegség miatt) veszítettek évet, éveket gimnáziumi pályájuk alatt. Azt mondhatjuk tehát, hogy a felsőfokon továbbtanulást biztosító ún. királyi úton leghatékonyabban tanuló gimnazisták mintáját kaptuk meg a fenti módszerrel. Vegyük figyelembe ugyanis, hogy minden tanulással eltöltött évnek voltak kiadásai, jóllehet a helybeli fiatalok esetében vélhetően nagyságrenddel kevesebb, mint a szállás-koszt fizetésére kényszerülő vidéki társaiknak.

⁴² Ugrai János ugyancsak alkalmazza az éltanuló kifejezést kutatásaiban, azonban némileg más jelentéssel. Lásd Ugrai 2020: 55, 62.

Az éltanulók mintasokaságát alapvetően két szempont alapján tudjuk elemezni: a szűkebb aspektus az ugyanolyan gimnáziumi tanulmányi pályát befutó diákok körülményeinek, családi és társadalmi háttérének, valamint a továbbtanulás alakulásának elemzése. A tágabb, prozopográfiai elemzési szempont a későbbi vizsgáldások során a teljes életpálya rekonstruálása, és ezen belül a középiskolai tanulmányok jelentőségének megállapítása lehet.⁴³

4. táblázat

A nagy-győri éltanulók kohorszaiban a helyiek létszáma a gimnázium kezdő osztályában, a közülük hat tanév alatt a végzős osztályba jutók száma, valamint ezek aránya

Tanév Osztály	1822/23.	1826/27.	1830/31.	1835/36.	1840/41.	Összesen
1. grammatika	56	57	58	46	43	260
2. humanitás	18	6	10	7	9	50
<i>Százalék</i>	<i>32,1</i>	<i>10,5</i>	<i>17,2</i>	<i>15,2</i>	<i>20,9</i>	<i>19,2</i>

Az éltanulók a kezdő osztály egyötödét tették ki összesítve az öt kohorszban, legnagyobb arányban az elsőben, legkisebben a másodikban. A győriek és a győri külvárosokból (Győrsziget és Révfülu) származók lényegében azonos arányban (19,2%–18%) jutottak a kezdő osztályból az 50 fős élcsapatba, vagyis váltak éltanulóvá, és mindannyian katolikus felekezetűek voltak.

Megvizsgáltuk a szülő vagy gondviselő jellegét is, arra tekintettel, mennyire volt stabil a diákok családi háttére. Az öt kezdő osztályon belül átlagosan valamivel több mint 13% volt azoknak a száma, akiknél vagy az anya, vagy más gondviselő (mostoha, gyám, gondnok) került bejegyzésre. Ez az arány az éltanulók esetében is hasonló (a kezdő, első osztályban 12%), a hatévnyi tanulmányok alatt azonban ez a szám közel kétszeresére növekszik (a végzős, hatodik osztályban 22%), jelezve, hogy öt diák rosszabbodó családi körülményei dacára volt képes a kimagasló tanulmányi teljesítményre.

5. táblázat

A nagy-győri éltanulók származás szerinti megoszlása

Kezdő tanév	Polgár (Civis)	Nemes (Nobilis)	„Tanult”	Nemtelen (Ignobilis)	Összesen
1822/23.	11	2	2	3	18
1826/27.	2	–	–	4	6
1830/31.	5	2	–	3	10
1835/36.	3	1	3	–	7
1840/41.	4	2	–	3	9
<i>Összesen</i>	<i>25</i>	<i>7</i>	<i>5</i>	<i>13</i>	<i>50</i>

⁴³ Kovács 2011. Újabban Ugrai 2020.

Származás tekintetében a polgárjogúak esetében azt láthatjuk a táblázatban, hogy míg a kezdő osztályokban arányuk 59%, addig az éltanulók között is 50%. Ez összhangban van azzal a korábbi megállapítással, hogy a győri polgárok fiai nemcsak az alsó osztályokat látogatták nagy számban, hanem a teljes gimnázium elvégzését és a továbbtanulást is jelentős mértékben ambicionálták. Esetükben is ellenőriztük a polgárjog meglétét: a 25 civisként bejegyzett szülő közül mindössze kettőnek, Hász Ferencnek és Fozler Andrásnak nem találtunk nyomát a polgárkönyvben. Nyolc esetben nem teljesen egyértelműen tudtuk azonosítani a civis regisztrációjú apát, legtöbbször a nem betű szerinti pontos névmegfelelés miatt. Néhány esetben pedig az okozott bizonytalanságot, hogy a polgárjogot az apa később szerezte meg, mint ahogy civisként regisztrálták a gimnáziumi anyakönyvben (ez azon esetekben, amikor az illető mint polgár fia nyeri el a polgárjogot, még egyfajta elővételezésként értelmezhető, azonban nem kizárólag ilyen esetben fordult elő ez a fajta aszinkronitás). Végül néhány esetben az okozott bizonytalanságot, hogy a polgárrá válás ideje túlságosan messze esett a szülő gimnáziumi civis regisztrációjának idejétől – azaz esetleg csak névazonosságról van szó, netán a nagyapáról.

A civis szülők és gondviselők közül 17-et azonosítani tudtunk polgárjogúként az 1828. évi országos összeírás „nagy-győri” tabelláin is,⁴⁴ ám a polgárkönyvben nem talált két polgár státusú apát (Hász és Fozler) itt sem találtuk meg. Az összeírásban nem található szülők fiai közül azonban csak egy végzett 1828-ban, kettő 1841-ben és négyen 1846-ban tanultak a 2. humanitás osztályban, tehát az összeírás időpontjától mind távolabbiak a nem található polgárok. A polgárkönyvben kevésbé egyértelmű esetek felében viszont az összeírás bejegyzései megerősítették a szülők polgárjogú státusát. A közrendű (*ignobilis, plebeius*) szülőknél pedig, akik az összeírásban zsellérként vagy házatlan zsellérként (*inquilinus, subinquilinus*) azonosíthatók, néhány esetben láthatóvá vált a szerény vagyoni háttér – hiszen az összeírás célja az adóalap, azaz az adóztatható vagyon és tevékenység teljeskörű felmérése volt. A diákok vagyoni háttérének és az őket magukba foglaló háztartásoknak az összeírásból kiolvasható egyes jellemzőire az alábbiakban még visszatérünk a néhány kiválasztott iskolai pályafutás vázlatos bemutatásakor.

Az 1843-as „városi polgár urak” névjegyzékén is visszakerestük a polgárjogú apákat. A bizonytalan esetek egy része egyértelművé vált, és a hiányzó két civis apa közül az egyik, Fozler András polgárjoga is megerősítést nyert.⁴⁵ Összességében tehát a civisként bejegyzett apák, gyámok szinte kizárólag polgárjogú városlakóknak bizonyultak, és úgy tűnik, az anyakönyvet vezető atyák ezt a minőségüket, és nem a tevékenységi területüket (ipar-kereskedelem-gazdálkodás), illetve a kézműves ágazatukat tartották fontosnak bejegyezni.

⁴⁴ MNL OL N26. Civitates. Győrszigetre és Révfalura: MNL OL N26. Comitatus Jaurinensis. Az összeírás forrásértékére és tudományos hasznosítására: Bottló 1957; Bácskai 1988, különösen 65–69.

⁴⁵ Ez azt jelzi, hogy az általunk felhasznált polgárkönyvet sem vezették maximális akkurátussággal.

A nemesek esetében sincs eltérés a két mintaév alapján tett eddigi megfigyeléseinktől: a kezdő osztályokban 10% az arányuk, az 50 diák alkotta élcsapatban 14%-ot tett ki a hét nemesifjú. A polgárjog újabban felfedezett, az elkötelezettséget és megbecsültséget egyaránt kifejező értelemzéséhez nyújt fontos adalékot az, hogy az éltanulók között található nemesfiúk közül három apjának polgárjoga is volt a polgárkönyv szerint: Kálóczy Sándor alszolgabírónak, Vrana István és Zánthó Mihály ügyvédeknek. A jogakadémia anyakönyvéből újabb információkat kaptunk az itt továbbtanuló nemesifjak szüleinek tevékenységéről: Noszlopy Pál vármegyei főbiztos, Némethy Ignác provisor, azaz tisztartó Győrszigeten és Deáky József ugyancsak provisor a győri püspökség uradalmában. Innen derül ki az is, hogy Zánthó Mihály ekkor városkapitányi tisztséget is betöltött. Az 1842-es nemesi összeírásban hat nevet találunk a fentiek közül: Kálóczy Sándor, Noszlopy Pál és Zánthó Mihály nemes apákét, valamint Deáky Henrik, Vinterl Antal és Zánthó Lajos egykori gimnazistákét.⁴⁶ Az apák esetében Noszlopyt téti, Kálóczyt zámolyi illetőséggel írták össze. A fiúk esetében Deáky és Zánthó nemesek, bár értelmiségiek is, előbbi sövényházi plébánosként van említve. Vinterl Antal azonban nem nemes, ő alighanem már lelkészként⁴⁷ került megyei választóként összeírásra. Ezt a jogcímet valószínűsíti Nogáll (Nogál) Károly e jegyzékben való szereplése is – őrá később visszatérünk. A nemesi összeírásban tehát közel sem annyi apa azonosítható, mint a polgárkönyvben, ennek fő oka pedig minden jel szerint abban rejlik, hogy a Győr vármegyében ki nem hirdetett nemeseket előbbi nem tartalmazza.

A „tanultak” fiai öten voltak az éltanulók között, ami kétszer nagyobb arányt (10%) jelent a kezdő osztálybeli 11 diákénál (4,2%), azonban ahogy az imént láttuk, a nemesek közül hatan is tisztséget viseltek, amit nem regisztráltak a gimnáziumi anyakönyvben. Így a „tanultak” valójában összesen 11-en voltak, az ő esetükben az iskolázottság reprodukciójáról beszélhetünk.

A továbbtanulás tekintetében nem ért minket meglepetés, az éltanulók csapatából mindössze öt diák⁴⁸ esetében nem találtunk adatot arra, hogy máshol folytatták volna stúdiumaikat. Nem vizsgáltuk e vonatkozásban teljeskörűen a felsőfokú oktatási intézmények anyakönyvi adatait, csak a következőket: elsősorban természetesen a győri királyi jogakadémiáét,⁴⁹ valamint a rendelkezésre álló hallgatói névsorok közül a viszonylag közeli pozsonyi jogakadémiáét,⁵⁰

⁴⁶ Reiszig 1908: 444–450.

⁴⁷ A papság vármegyei szavazati joga megyénként eltérően alakult, lásd erről: Degré 1973: 131–132. Az 1842-es Győr megyei összeírásban számos lelkész található.

⁴⁸ Kaszt Ferenc (1827/28 hum2), Hügel Eduard (1831/32 hum2), Folk Károly (1840/41 hum2), Angster József (1845/46 hum2). Klupák Károly (1845/46 hum2) később, 1854-ben szerzett sebészorvosi oklevelet a pesti egyetemen, majd veszprémi járási orvosként 1874-ben orvosdoktori diplomát ugyanott. Földesi 2013: 211.

⁴⁹ Juhász 2017.

⁵⁰ M. Novák 2007. Ellenőriztük a pozsonyi evangélikus líceum felsőfokú hallgatóságát is, ám az 1828–1851 közötti 29 győri illetőségű diákja kivétel nélkül evangélikus vallású volt.

a szombathelyi líceumét,⁵¹ továbbá az ausztriai felsőfokú tanintézményekét.⁵² A továbbtanuló 45 gimnazista két kivétellel a győri jogakadémia első bölcséleti évfolyamán folytatta tanulmányait. Az egyik kivétel Láng Ignác volt, aki 1829-ben az egri érseki joglíceum bölcséleti évfolyamára iratkozott be, itt végezte a második évfolyamot, majd az első jogit is, azonban a második jogi kurzusra visszatért Győrbe, az ottani jogakadémiára. A másik kivételt Csillag István jelentette, aki valószínűleg szintén Egerben végezte a bölcséleti évfolyamokat, de a jogot már ugyancsak Győrben. A helybeli hallgatók egyébként 8,5%-át adták az itteni jogakadémia diákságának a 19. század első felében.⁵³

Ez az igen magas továbbtanulási arány két vonatkozásban bír jelentőséggel. Egyrészt az éltanulók erőteljes tanulmányi motiváltságáról tanúskodik: esetükben a gimnázium valóban felkészítést jelentett a felsőfokú végzettséghez. Ez természetesen nem független attól, hogy ez a pálya helyben volt befutható. Másrészt érthetővé teszi az 1849 őszén megjelent, és hazánkban is hatályba lépett oktatásügyi szabályzat, az *Entwurf* által a felsőbb iskolázás szervezeti rendszerében véghezvitt jelentős intézményi átalakítást, amely az akadémiák és líceumok két bölcséleti évfolyamát a gimnáziumokhoz csatolta. A bölcséleti, vagyis az általános műveltséget betetőző évfolyamok után a jogakadémián jogi, a püspöki szemináriumban teológiai felsőfokú szakképesítést szereztek a diákok. A 44 továbbtanuló közül 15 elvégezte a jogi kurzus két évfolyamát, míg ketten csak az első évfolyamot, kilenc bölcséletet végző diák pedig a szemináriumban tanult tovább. A győri éltanulók esete mindent összevetve azt mutatja, hogy városi polgárság a gimnáziumoknak nemcsak az alsó osztályaiban tanult nagy számban, hanem jelentős mértékben a teljes gimnáziumot elvégezve a felsőfokú oktatásba is utat talált.

Fontos kérdés az is, hogy a jelentős, 1828-ban nagyjából felerészben német nyelvű polgárság⁵⁴ fiai milyen arányban folytattak gimnáziumi tanulmányokat, és milyen előmenetelt mutattak a magyar nyelv tanulásában. Ez utóbbit a magyar nyelvi osztályzatok alapján viszonylag könnyen vizsgálhatjuk, a polgárok németnyelvűségére nehezebb adatokat találni. Mindenesetre megnéztük a kimondottan német nevűek magyar tantárgyi (*Lingva et Litterat. Hungarica*) osztályzatait, és a következőket találtuk: 18 jeles, 11 pedig I. osztálybeli érdemjegyet szerzett közülük a végzős, 2. humanitás osztályban. Ez némileg rávilágít arra, hogy Győr esetében milyen szerepe volt a gimnáziumnak a reformellenzék által olyan nagyon óhajtott magyar nyelvű polgárság kiművelésében. Ha az előbbi adatok jelentős mértékben általánosíthatók a győri gimnazistákra, akkor kijelenthetjük

Durovics–Keresztes 2018. Ez annyira nem is meglepő, hiszen többszöri helytartótanácsi rendelet tiltotta, hogy a katolikus ifjúság protestáns oktatási intézményekben tanuljon.

⁵¹ Pákay é. n. A líceum növendékei 1817–1850.

⁵² Szögi 2013; Mészáros–Szögi–Varga 2014.

⁵³ Juhász 2017: 34.

⁵⁴ Balázs 1964: 296. A reformkor elején a gimnázium alsó két osztályában a kortárs emlékezete szerint a magyar nyelvű diákok voltak jelentős többségben: Fiáth 1878: 23.

azt is, hogy a polgári értelmiség magyarnyelvűségét a győri bencés gimnázium hasonló mértékben szolgálta, mint Pesten a piarista gimnázium.⁵⁵

Végül arra is szerettünk volna választ kapni, mi történt a győri éltanuló gimnazistáinkkal a polgári forradalom idején és a szabadságharc alatt, hiszen a városban erős forradalmi hangulat alakult ki. Ismert, hogy a jogakadémia hallgató-sága Győrben határozottan exponálta magát ezekben az időkben: 1848. március 17-én az akadémiai ifjúság kezdte meg a császári sas eltávolítását a középületek-ről, majd tovább radikalizálódott oly mértékben, hogy az akadémiát végül be kellett zárni.⁵⁶ E mozgalmakban politikai meggyőződésük és hajlamaik szerint vehettek részt a volt éltanulók is, ennek kimutatása azonban adatforrás híján nehézkesnek ígérkezik.

Van azonban olyan forrás, amely regisztrálta az új polgári berendezkedéssel kapcsolatos politikai aktivitást: ilyen a városok tisztújításának új szabályozása alapján készült névjegyzék a győri városi választókról.⁵⁷ Az újonnan hozott törvény a város mint törvényhatóság tisztviselőit és képviselő testületének tagjait megválasztani jogosultak körét vagyoni-jövedelmi és iskolázottsági alapon szélesítette ki. A polgárjogúak választójogosultsága „régijogon” megmaradt, ezen túl pedig négy új cenzuskategória, mint ingatlanulajdon, iparűzés és gyáripar, tanultság, valamint biztos kereset alapján lehetett választó a városlakó.⁵⁸ Az ennek – az országgyűlési követek választására jogosultakénál szigorúbb⁵⁹ – követelményeknek megfelelő lakosok a „vagyonosabb közép és a felső réteget képviselték”,⁶⁰ valamint az értelmiséget a községi jegyzőig és tanítóig bezárólag, de csak állandó lakhelyükön. A jegyzék azonban nem tartalmazza az összes választásra jogosultat, hanem csak azokat, akik az összeíró bizottság előtt megjelentek. Különbféle megfontolásokból maradhattak távol, de a jegyzék összeállítására szabott rendkívül rövid idő is hozzájárulhatott ahhoz, hogy a cenzusnak megfelelő választójogosultak jelentős számban maradhattak ki az összeírásból. Az 1828-as adóalap összeírásnál így lényegesen szűkebb kör került regisztrálásra,⁶¹ de a mó-

⁵⁵ Kósa 1937: 131.

⁵⁶ Balázs 1980: 215–217.

⁵⁷ MNL OL H 12 1848: 2491. Ezúton is köszönöm Németh György főlevéltárosnak (OL), hogy az 1848. évi választói névjegyzékek készülő adatbázisát jelen tanulmány elkészítéséhez rendelkezésemre bocsátotta. A forrásról lásd Balázs 1971; Bácskai 1972: 283–325. Továbbá Csizmadia 1963. A városi tisztújítást az 1848. évi 23. törvénycikk szabályozta.

⁵⁸ 1848: 23. tc. 6–10. §§. Ezek a kategóriák a következőképpen lettek meghatározva a névjegyzéken: „A választó képesség’ alapja – Ingatlanbirtok – Iparűzlet – Értelmiség és lakbér – Jövedelem – Régibb jog szerint”.

⁵⁹ 1848. évi 5. tc. az országgyűlési követeknek népképviselő alapján választásáról, 2–3. §§.

⁶⁰ Bácskai 1972: 283.

⁶¹ Az első változat 1281, a nyomtatott végleges változat 1311 nevet tartalmaz. Az első változatnál a nyomtatott fejlécű ívekkel kézzel írva vették fel a választókat május 5–9. között. Ezen a jegyzéken 349 személy új, 910 régi választó volt. 22-en a „választói képességből elmozdítva” lettek, mivel a felülvizsgálat során a cenzus kritériumainak nem feleltek meg teljes körűen. Balázs 1316 választóról ír a nyomtatott változat alapján (Balázs 1971: 182–183. A forrás lelőhelye: GyVL Vegyes nyomtatványok). Viszonyításképpen: 1828-as összeírásban 2292 családfőt írtak össze

dosabbak, a tanultabbak és a régi privilégiummal bírók közül azok, akik részt akartak venni az új városi tisztikar és képviselőtestület összetételének meghatározásában, szerepelnek benne.

Ezen a névjegyzéken a „külvárosiak” nélküli 41 győri éltanuló szülei közül 10 apát és 3 fiút azonosítottunk, további 2 apát a korábban megnevezettől eltérő foglalkozása miatt csak feltételesen vettünk azonosnak. Ez az arány jóval kevesebb, mint amit akár a polgárkönyv, akár az 1828-as összeírás esetében kaptunk. Ennek három magyarázó okát valószínűsítjük: nem minden választójogosult szerepelhetett a jegyzéken; a census eleve egy szűkebb, vagyonosabb körre korlátozódott; végül a vizsgált időszak első harmadában végzett éltanulók szülei esetében az elhalálozás, elvándorlás és az inaktivitás indokolhatta a hiányzásukat. Az igazi meglepetést azonban a fiúk szereplése okozta: az 1828-ban végzett Grösszing János városi hivatalnokként tűnik fel a névjegyzéken, az 1836-ban végzett Mendel Lambert elemi tanítóként (120 pengő forint lakbérrel), a gimnáziumot ugyancsak 1836-ban befejező Zánthó Lajos pedig „ügyész”-ként (60 pengő forint lakbérrel) volt választó, mindhárman a Belvárosban. A másutt folytatott tanulmányok, de leginkább a forradalom sodró eseményei kellően indokolhatják ezt a csekély részvételi arányt. Felmerül azonban a kérdés: a legjobban tanuló győri gimnazisták közül csak ennyien maradtak városukban? Persze éppen a jó tanulmányi teljesítmény és az ebből következő magas továbbtanulási arány némileg magyarázza is ezt. Az egyházi pályára lépés, amely a püspöki székhely okán elég gyakori volt közöttük, ugyancsak indokolja a távolmaradást, hiszen a 10 papi hivatást választó egykori diák közül csak ketten maradtak, illetve tértek vissza Győrbe, Winterl Antal győri kanonok és Tóth Antal esperes, akik mindketten plébánosként is szolgálták a várost.⁶² A többiek – Nogáll János,⁶³ későbbi váradi nagyprépost kivételével – vidéki plébánosokként szolgáltak.⁶⁴

A szabadságharcban való részvétel tekintetében fontos források lehetnének a győri nemzetőr és honvéd alakulatok személyi állományainak névjegyzékai, ám ezek csak korlátozottan állnak rendelkezésünkre.⁶⁵ Ami pedig rendelkezésünkre áll, azokban alig találunk éltanulóinkra. A városi polgárőrségből 1848 áprilisának végén alakuló nemzetőrség sorai között mindössze három, általunk vizsgált kiváló egykori gimnazistát, Grösszing Jánost, Mendel Lambertet és Zánthó Lajost találtuk meg, valamint rajtuk kívül még két apát is, Vrana Istvánt és Klupák

(Pálffy 1934: 372), 1847-ben az adózók száma 3246 volt (Balázs 1980: 99), az 1848. évi országgyűlési követválasztási névjegyzéken 1806 választó szerepel (Balázs 1971: 190).

⁶² Bedy 1937: 326; Bedy 1938: 481. Winterl életrajzát lásd Mohl 1933: 262–283.

⁶³ Nogáll Jánosról lásd Szinyei 1903: 1072–1077; 'Nogáll János' szócikk.

⁶⁴ Bedy 1937; Pfeiffer 1987: 656.

⁶⁵ MNL OL H 83 Számvevőseni iratok, „A 23-dik Honvéd Zászlóaljnak 1848-ik évi October, November és December hóról szőlő Pénztári Számadása” (az utolsó bejegyzett tétel dátuma 1848. december 29.) és a zászlóalj élelmezési jegyzékai 1848. október–november hóra. Itt is köszönöm Hermann Róbertnek, hogy e dokumentumokra felhívta a figyelmem és felhasználásukat lehetővé tette számomra.

Ferdinándot.⁶⁶ Ők öten egyébként a választói névjegyzéken is szerepelnek. A szabadságharcban az éltanulók közül hárman vettek részt jelen ismereteink szerint: Schram Vince, aki 1828-ban fejezte be a gimnáziumot, és adataink szerint 1832-ben az akadémián a 2. bölcséleti tanfolyamot. Ez után közvitéznek állt, 1832-től tizedes, két év múlva őrmester volt a 19. Schwarzenberg gyalogezrednél. Ezrede csatlakozott a honvédsereghez, előbb hadnaggyá, majd főhadnaggyá lépett elő. 1849 januárjától százados volt a IV. (bácskai) hadtestnél és április 13-án hősi halált halt a Titeli fennsík ostroma során Villovánál.⁶⁷ Klupák Károly ugyancsak önkéntesként harcolt a szabadságharcban és meg is sebesült. Ugyancsak önkéntesen, tábori lelkészként csatlakozott a nemzetőrséghez Kukacz János pápateséri káplán.⁶⁸

NÉHÁNY VÁZLATOS FELSŐBB ISKOLÁZÁSI PÁLYAKÉP

Írásunk befejezéseként bemutatjuk az eddig vizsgált éltanulók jellegzetes eseteit, 10 gimnazistát az 50 közül. Célunk ezzel az, hogy eddig jobbra számszerű elemzésüket némileg életközelivé tegyük. A későbbiekben pedig reméljük, sort keríthetünk iskolázásuk meghatározó körülményeinek felkutatására és összehasonlító elemzésére is. Ilyen elemzéshez első lépésként a gondviselőre, családjára és háztartására információkat nyújtó, többé-kevésbé egységes forrásokat szükséges kiaknáznunk. Erre teszünk a következőkben egy behatárolt kísérletet, ami a későbbiekben több dimenzióban kiterjeszhető.

A hét nemesfiú közül kettőt, Vrana Eduárdot és Zánthó Lajost választottuk ki, akik 1836–1841, illetve 1831–1836 között tanultak a gimnáziumban. Vrana apja, István, nemesként szerepel a gimnáziumi anyakönyvben,⁶⁹ azonban – másik két nemes éltanuló apjához hasonlóan – győri polgár is volt. 1835-ben mint pruzsinai (Trencsén vm.) születésű nemes, Győr város „tiszi ügyvéde”-ként nyert polgárjogot,⁷⁰ de az 1842-es nemesi összeírásban nem szerepel. Vrana István árva nemes diákként végezte korábban a győri jogakadémia négy évfolyamát 1815–1818 között,⁷¹ azaz ő is éltanuló lehetett. Az *Ipar-címtárban* ugyancsak a győri ügyvédek között találjuk, Belváros, Apáca utca 324. számú lakhellyel, az 1848-as választói összeírásban pedig ügyészként van feltüntetve a Belvárosban.⁷²

⁶⁶ Szávay 1896: 351–360.

⁶⁷ Bona 2000: 37.

⁶⁸ Földesi 2013: 211. Pfeiffer 1987: 656.

⁶⁹ A jogakadémia anyakönyvében azonban már advocatusként is: Juhász 2017: 532.

⁷⁰ Neve előtt azonban nem áll ott a P D rövidítés, azaz *Perillustris Dominus* (nemzetes úr) cím, mint a másik két nemes-polgár apa, Kálóczy Sándor és Zánthó Mihály esetében.

⁷¹ Juhász 2017: 275. Születési helye Pruzsina. Gyámként János fivére van bejegyezve, aki erdőfelügyelő a Roszanyi családnál.

⁷² MNL OL H 12 1848: 2491.

Nem tudjuk pontosan, hány gyermeke volt,⁷³ Eduárd fia került abba az 1836-os vizsgálati kohorszba, amely az éltanulók általunk létrehozott és elemzett „sokasága” közé sorolta.

Vrana Eduárdól röviden annyit lehet elmondani, hogy a 2. humanitás osztályban minden érdemjegyét tekintve eminens, azaz jeles volt. Azonban az összes jeles rendű diák sorrendjében csak 8., így királyi (azaz állami) ösztöndíjat nem élvezett. A jogakadémia anyakönyve szerint az 1843/44-es tanévben iratkozott be az első évi bölcséleti kurzusra,⁷⁴ és a képzést – akárcsak apja – ismétlés nélkül, négy év alatt elvégezve, jogász lett. Hogy az 1841 és 1843 ősze közötti két évben mi történt vele, azt egyelőre nem tudjuk. Fiútestvéréről, Lipótról viszont tudunk, ő az 1843/44-es mintaév anyakönyvi metszetében bukkant fel, mint ennek a tanévnek az első osztályában felsőbb tanulmányait megkezdő gimnazista. Lipót ugyancsak éltanuló volt, akárcsak bátyja és apjuk is: a legrövidebb időn belül (ami ekkor már nyolc év volt) eljutott gimnáziumi tanulmányai befejezéséhez, de arról, abszolválta-e az akkorra éppen bevezetett érettségit,⁷⁵ valamint tanult-e tovább, és ha igen, hol, jelenleg nincs adatunk.⁷⁶ A Vrana család férfitagjainak esete az előbbieket alapján a következő mobilitási típusba sorolható: a kisenemesi sorból kitartó tanulás útján való felemelkedés, és az így elért társadalmi pozíció sikeres reprodukciója.

A másik két nemes-civis apa fiai közül Zánthó (Szántó) Lajos az érdekesebb, aki 1831–1836 között végezte gimnáziumi tanulmányait. Ő és apja a „tanultak” városi tisztségvállalásának, illetve e státus reprodukciójának eseteire lehetnek jó példák. Az apa, Mihály, ugyanis 1817-ben városi tisztí ügyész, 1829-ben városi tanácsnok, 1836-ban városi kapitány lett, továbbá a város megválasztott országgyűlési követeként volt jelen az 1832. és 1844. évi országgyűléseken.⁷⁷ Az éltanulók között Zánthó Lajos származott abból a legmagasabb városi társadalmi körből, amelynek tagjai „képzettségük okán, rokoni kapcsolataik ellenére, a polgárságtól mindinkább elkülönülő bürokratikus hivatalnokréteget alkottak”.⁷⁸

A nemesi származású éltanulók apái között a fent említettekén kívül találunk még egy vármegyei biztost, két uradalmi tisztet, valamint egy nyugalmazott sóhivatali tisztet is. Valamennyi nemesifjú apja a „tanultak” kategóriájába sorolható tehát, ami jelzi a nemesi hivatalviselés nyújtotta többletesélyt az iskolai

⁷³ Ehhez valamilyen szinten rekonstruálni kellene a családot. Jelen esetben azt, hogy Vrana Istvánnak hány feleségtől hány fia, illetőleg hány törvényes fia született.

⁷⁴ Juhász 2017: 532.

⁷⁵ Az új intézmény, a középfokú tanulmányokat „államhitelesen” lezáró az érettségi, csak egyes kiemelt iskolákban került bevezetésre, így a győri gimnazisták a soproni gimnáziumban érettségizhettek. Azonban az iskola 1851. évi érettségi anyakönyve nincsen meg. Németh 2007: 31.

⁷⁶ Arról azonban tudunk, hogy 1859-ben Veszprém megye Megyetörvényszékén hivataltiszt (Nemzeti Kalendárium 1859), 1862-ben pedig törvényszéki iktató (Sürgöny 1862. január 14. 10. szám).

⁷⁷ Szavay 1896: 1. 157–158; Jerfy 1931; Balázs 1980: 124, 137. 1847-ben a városi kapitány évi 450, a tanácsnok 400 ft javadalmazást kapott. Palugyay 1848: 164.

⁷⁸ Bácskai 2002: 139. Jóllehet ez Győr esetében ez éppen nem volt jellemző: Balázs 1980: 119.

pályán, jóllehet a többlet leginkább éppen nem a kiváló tanulók, hanem a gyengébb teljesítményűek eseteiben realizálódhatott.

A nemes éltanuló diákok után nézzük a polgári származásúakat. Valójában ők a főszereplők, ahogy az világos az eddig közölt számarányokból, amelyek a győri polgárság fiainak átlag feletti felsőbb oktatásbeli képviseletét tanúsították. A gimnáziumi anyakönyvben civis státusúként regisztrált apák fiai közül négyet mutatunk be: Csillag Istvánt, Grössing Jánost, valamint Nogáll Jánost és Józsefet.

Csillag István esete és iskolázási pályája tűnik a legegyszerűbbnek, ám lehet, hogy azért, mert kevés információt sikerült találnunk róla. 1823–1828 között végezte tanulmányait, a kezdő és végzős osztályban is kitűnő eredménnyel. Apja, János, 1797-től győri polgár, csizmadia mester a polgárkönyv szerint, az 1828-as összeírásban is polgár, csizmadia mester, aki egész évben dolgozik két legénnyel, házzal és belső telekkel bír, szolgálót is tart. István a gimnázium befejezése után a bölceletet vélhetően Egerben, az érseki joglíceumban végzi el, majd visszatér a győri akadémiára és jogi végzettséget szerez.⁷⁹ Esetében ez a feltehető – és később ellenőrzendő – egri kitérő lehet érdekes: vajon milyen kapcsolati szál tette lehetővé az ottani tanulmányokat? Későbbi pályafutása, egzisztenciája további kutatást igényel.

A következő eset Grössing Jánosé. Tanulmányai (1823–1828) kezdetén apja, János a családfő, aki 1803-ban nyer győri polgárjogot polgárfiként és testületi kereskedőként. A 4. grammatika osztályban azonban már özvegy anyja, Rozália a gondviselője, aki az 1828-as összeírásban Grössing János özvegyeként szerepel két szolgálóval, házzal és belső telekkel, valamint 30 3/12-ed pozsonyi mérőnyi gabonatermessel és két anyatehénnel. Az özvegy a gondviselő a végzős gimnáziumi osztályban, továbbá az akadémiai évfolyamokon is,⁸⁰ pontosabban az akadémiai anyakönyvben feltűnik gyámként Győr városi tanácsa is.⁸¹ Ez akkor válik érdekessé, amikor kiderül, hogy az 1833-ban jogot végzett ifjú 1843-ban a „városi polgár urak” jegyzékén városi árvahivatali segédként, 1847-ben a város árvahivatalának ellenőreként szerepel az *Ipar-címtárban*, majd később ugyanígy a választói összeírásban is. Az ő esete a tősgyökeres polgári származással felsőfokú tanultságot igénylő magasabb városi hivatalba kerülés példája lehet, amelynek feltárására a város levéltárában vélhetően bőven kínálkozik forrás az árvahügyek dokumentumai között.

A Nogáll fivérek esete megint csak rávilágít a teljesskörű, folyamatos anyakönyvi adatbázis hasznosságára. Nogáll Mátyás két fia is bekerült az éltanulók közé: János és József 1831–1836, illetve 1836–1841 közötti tanulmányaikkal éppen váltották egymást a gimnáziumban. Apjuk alapvetően polgárként került az anyakönyvbe, azonban József 1835/36. évi kezdő osztályának anyakönyvi bejegyzése *bedellus Academiae* foglalkozással említi az apát. Ugyanakkor civisként is azonosítottuk a polgárkönyvben, igaz, Nagály néven: 1814-ben nyert győri

⁷⁹ Juhász 2017: 445.

⁸⁰ Segédként 180, ellenőrként 200 ft-os fizetéssel. Palugyay: 1848: 164.

⁸¹ Juhász 2017: 395. Itt anyja neve Rosalia Szoftid.

polgárjogot a Sopron megyéből származó szabómester, akit 1848-ban választóként is ezzel a mesterséggel, de Nogáll néven írtak össze. Az, hogy a szabómesterség és az akadémiai szolga foglalkozása miként volt összeilleszthető, némileg rejtélyes, főként, ha azt is nézzük, hogy az 1828-as összeírásban polgárként és nagykereskedőként (*tabacae distractor*) szerepel Lenhardi Ferenc házában. Mindenesetre a szabómesternek négy olyan fiáról tudunk, akiket a gimnáziumban taníttatott, ugyanis a fent említett János és József mellett a náluk idősebb Károly és a László is ott részesült képzésben.

A négy Nogáll fivér közül kettőnek jól ismert a későbbi pályája:⁸² Károly és János egyaránt püspöki székbe emelkedtek. Károly a győri akadémián tanulta a bölcseletet, majd a szemináriumban végzett egy évfolyam után a pesti egyetem hittudományi karán hallgatott teológiát, de 1840-ben az 5. évfolyamra visszatért Győrbe; megtaláljuk – valószínűleg mint honoráciort – az 1842-es nemesi összeírásban is. János Nagyszombatban végezte a bölcseleti kurzusokat, a teológiát a pesti egyetem hittudományi karán hallgatta. Károly tehát visszatért szülővárosába, itt lett a kisszeminárium igazgatója, a hittudományi főiskola tanára, 1864-ben kanonok. János pályája a fővárosban folytatódott, itt fejtette ki lelkiségfejlesztő tevékenységét. A másik két fiú közül Józsefről tudjuk, hogy az akadémián tanult tovább, és miközben a selmecbányai bölcseleti képzésen is megfordult, végül 1846-ban végzett jogász lett. László, aki – ha olyan jól tanult, mint fivérei – 1830-ban végezhetette a gimnáziumot, és jelenleg csak annyit tudunk róla, hogy honvédként a győri 23. zászlóaljban szolgált és a későbbiekben hadnagy lett.⁸³ A Nogáll család felsőbb iskolázásának átfogó, az összes fiúra kiterjedő feltárása és elemzése igen érdekes eredményeket ígér.

A polgár apák esetében is, akárcsak nemes szülő társaiknál, felmerül iskolázottságuk kérdése. De míg a „tanult” apáknál ez bátran valószínűsíthető a foglalkozási iskolázottsági követelmények alapján, a nem tisztségviselő polgárok esetében erre csak a folyamatos, több generációt is átfogó anyakönyvi adatbázis lehet a megoldás, miután nem áll rendelkezésre semmilyen olyan biztos jellemző, amely mint kritérium bizonyítaná a gimnáziumi tanulmányaikat.

Jóllehet arányuk a polgároké és a nemeseké között volt, a közrendű városlakók fiainak tanulás útján történő érvényesülésére egy esetet mutatunk be. Ez a pálya a győrszigeti Vinterl (Winterl) Antal későbbi győri kanonoké. 1827–1832 között végzi tanulmányait a bencések győri gimnáziumában, apja Mihály, akinek rendi státusához *ignobilis*, azaz nemtelen került a gimnáziumi anyakönyvbe, mind a kezdő, mind a végzős osztályban. Utóbbiban színjeles tanuló, a jelesek között a második. Továbbtanulva a bölcseletet helyben végzi, az akadémia anyakönyvéből aztán az is kiderül, hogy apja festő (*pictor*). Az 1828-as összeírásban házas zsellérként egy házzal szerepel és foglalkozása itt is festő. Az első teológiai évfolyamot 1834-ben a püspöki szemináriumban hallgatja, majd a bécsi egyetem

⁸² 'Nogáll Károly' szócikk; Szinnyei 1903: 1072–1077.

⁸³ MNL OL H 83, előbb a 3. században „Közvitéz”, majd 1848. december 22-én hadnagyként szerepel. Lásd továbbá Bona 2000: 9.

teológiai karán folytatja tanulmányait⁸⁴ és 1836–1839 között a Pazmaneum hallgatója lesz.⁸⁵ Bár, mint látjuk, nem nemesi származású, ő is szerepel az 1842-es nemesi összeírásban, minden bizonnyal lelkészi státusa miatt. Későbbi pályája során a győri székeskáptalan tagja, kanonok lesz.⁸⁶

Végül három árva diák kerül említésre: Keimel Elek (1831–1836), Angster József (1841–1846) és Stettner András (1841–1846). Alighanem ők azok, akiknek a legnagyobb erőfeszítést kellett tenniük ahhoz, hogy az általunk kiválasztott kiváló diákok közé kerüljenek – jóllehet az is igaz talán, hogy a tanulás esetükben bírt a legnagyobb téttel. Angster és Stettner kezdettől árvadíjas (*Stipendium Orphanum*), Angster gondviselője özvegy anyja, Stettnernél belépésekor árva megjelölés szerepel, később pedig gondnoka került bejegyzésre. Az éltanulók között egyébként még két olyan fiú volt (Kalmer Mihály Révfaluról és Zachár András), aki már apa nélkül, özvegy anyja gondoskodásával kezdte meg a gimnáziumi tanulmányait. Keimel Elek gondviselőjeként ugyancsak kezdettől gyámja, Keimel József volt bejegyezve. Figyelemre méltó, hogy míg a 1827/28. tanév 2. félévében két árvadíjas diákot, addig az 1843/44. tanévben hét ilyennel rendelkező tanulót találunk az értesítőkből, illetve az anyakönyvben. Elképzelhető, hogy ez a különbség esetlegesen állt elő, de az árvák ösztöndíjának tényleges alakulását mindenképpen érdemes lenne módszeresen vizsgálni, fontos lenne tudni, hogy az állam, az egyház és a város milyen mértékben és feltételekkel vállalt részt tanulásuk támogatásában.

Keimel (Kheimel) Elek 1830-ban kezdte a gimnáziumot, gyámja az alighanem vele rokonságban álló Keimel József, akit polgárként jegyezték be a matriculába. A polgárkönyv szerint Keimel József 1806-ban kapott győri polgárjogot, mint polgár fia, gazdálkodásra, őt bizonnyal azonosíthatjuk a gyámmal. Az árva Keimel a gimnázium után, ahol a végzős osztályban mind a tanulmányi átlagosztályzata, mind a magyar érdemjegye jeles volt, az akadémián végzi a bölcseletet, majd a szemináriumban 1839-ben kezdi meg teológiai tanulmányait, amit 1843-ban fejez be, majd megkezdi egyházi pályáját Halászi plébánosaként.⁸⁷ Gyámjának személye az akadémiai anyakönyv tanúsága szerint nem változik, ebben azonban nem civisként, hanem mézárosként (*lanio*) regisztrálták. Innen tudjuk anyja nevét is: Catharina Fischer.⁸⁸

A másik két árva diák egy osztályba járt, azonos iskolai pályán mozgott. Angster Józsefet özvegy anyja, Aloysia nevelte és taníttatta, a gimnázium elvégzése utáni tevékenységéről jelenleg nem tudunk semmit. Angster József nevű személy korábban töltött be jelentős szerepet a város életében: 1803-ban tanácsnok, 1816–1819 között városkapitány volt.⁸⁹ Nem tudjuk azonban, hogy ő volt-e az

⁸⁴ Szögi 2013: 188. Apja foglalkozása itt: Mahler.

⁸⁵ Fazekas 2003: 369.

⁸⁶ Szávay 1896: 198.

⁸⁷ Bedy 1937: 327.

⁸⁸ Juhász 2017: 462.

⁸⁹ Szávay 1896: 1. 189.

apa, a polgárkönyvben három ilyen nevű polgár is található. Stettner (Staedtner) Andrásról sincs sokkal több információnk. Gyámja a végzős osztályban Haden Mihály, nemtelen személy, Stettner átlagjegye ekkor jeles (ő volt a második jeles az osztályban), a magyar érdemjegye ugyancsak jeles volt. Ő is az akadémián folytatta a tanulást és elvégezte a két bölcseleti évfolyamot. Ekkor gyámjaként csak Mihály van megnevezve, aki sáfár volt.⁹⁰

* * *

Megállapítottuk, hogy a győri polgárság a többi városi társadalmi csoportnál jobban használta ki a helyben rendelkezésére álló felsőbb oktatási-képzési lehetőségeket, ezzel a gimnázium jelentős mértékben határozta meg mind a hagyományos, mind a kialakuló modern értelmiség társadalmi-kulturális bázisát. Ugyanakkor ezzel kapcsolatban felvetődik az a kérdés is, vajon ez a fokozott aktivitás nem jelenti-e a gimnázium egyféle kisajátítását is a városi társadalom alig 6%-át képviselő elit részéről.

Azt is megállapítottuk, hogy a győri polgárság ezen iskolázási aktivitása során jelentős erőfeszítéseket tett és áldozatokat hozott, amire a nagy számban tanuló testvér, valamint az ugyancsak számos félárva, illetve tanulmányai során apját elvesztő diák ennek ellenére sikeres iskolai pályafutása utal.

A részletesebben vizsgált éltanulók szinte mind továbbtanulnak, döntően a helybeli jogakadémián, illetve püspöki szemináriumban, de jelentős részben nem maradnak helyben, mivel az egyházi pályák, uradalmi tisztviselők stb. regionálisan szerveződő hivatási-foglalkozási rendszerébe helyezkednek bele, néhányuk a városi igazgatás értelmiségi pozícióját foglalja el. Az éltanulók több mint felének későbbi pályájáról mindazonáltal jelenleg nincs információnk. Ezúttal nem vizsgáltuk részletesebben a kevesebb osztályt, valamint az osztályokat vagy akár a gimnázium egészét hosszabb tanulmányi idő alatt elvégző diákokat, pedig kézenfekvő, hogy a tapasztalt magas helyi polgári iskolázási arány hatása vagy eredménye az ő esetükben érvényesülhetett helyben, elsősorban a városi igazgatásban, de a „polgári kereset” szakszerűbb gyakorlatának kialakítása terén is.

Módszertani szempontból az tekintjük e vizsgálatunk legjelentősebb eredményének, hogy a szülőknek a gimnáziumi anyakönyvben rögzített társadalmi helyzetét külső forrásokból, különféle összeírások hasznosításával azonosítani, ellenőrizni, pontosítani tudtuk. További eredményeket ígér a városi adójegyzékek bevonása ebbe az elemző munkába, jelentősen megnövelheti annak hatékonyságát, különösen a vagyoni-jövedelmi viszonyok feltárása terén.

⁹⁰ Juhász 2017: 559.

FORRÁSOK

Magyar Nemzeti Levéltár Országos Levéltára (MNL OL)

H 12 Az 1848/1849-i minisztériumi levéltár (1848–1849), Belügyminisztérium (1848–1849), Közösen kezelt általános iratok (1848–1849).

H 83 Az 1848/1849-i minisztériumi levéltár (1848–1849), Hadügyminisztérium (1848–1849), Számvevőség (1848–1849).

N 26 Regnikoláris levéltár (1222–2011), Archivum palatine (1554–1848), 1827. VII. tc. alapján elrendelt összeírás (1827–1835) Civitates, Comitatus Jaurinensis.

Győr Megyei Jogú Város Levéltára (GyVL)

IV. 1056 Győr szabad királyi város tanácsának iratai 1743–1848.

Vegyes nyomtatványok.

A győri Czuczor Gergely Bencés Gimnázium irattára

A gimnázium 1822/23–1845/46. közötti tanéveinek anyakönyvei.

Morvai Gyula 2009: *Győri polgárkönyv II. 1743–1848 (1850–1859)*. Győr. (Digitális dokumentum) Győr Megyei Jogú Város Levéltára.

Pákay Arnold é. n.: *A szombathelyi gimnázium és líceum története a növendékek névsorával*. (Kézirat) Szombathelyi Egyházmegyei Könyvtár 1417.

Nemzeti Kalendárium 1859. 45. évfolyam

Sürgöny, 1862. január 14. 10. szám

Fényes Elek 1847: *Magyarország leírása*. 2. kötet. Pest.

Fiáth Ferenc 1878: *Életem és élményeim*. 1. kötet. Budapest.

Ipar-címtár. Törvényhatóságok, tisztviselők, ügyvédek, gyárosok, kereskedők 's minden mű-iparosok használatára alkalmas kalendáriummal 1847. közönséges évre. Szerkesztik 's kiadják Szalkay Gergely és Németh János. [Pest, 1846.]

Palugyay Imre, ifj 1848: *Megyerendszer hajdan és most. Törvény-történet oklevelek s egyéb rokonkútfolk után. Negyedik kötet. Megye statistika. Dunán inneni s Dunán túli megyék, és szabad kerületek*. Pest.

HIVATKOZOTT IRODALOM

Acsay Ferenc 1901: A győri kath. főgimnázium története. III. rész, a bencés korszak 1802–1900. In: *Értesítő a Pannonhalmi Szent Benedek Rend győri főgimnáziumáról az 1900/01. isk. évben*. Győr, 324–526.

Bácskai Vera 1972: Pest társadalma és politikai arculata 1848-ban a választók és megválasztottak összetétele alapján. *Tanulmányok Budapest Múltjából* 19. 283–325.

- Bácskai Vera 1988: *Városok és városi társadalom Magyarországon a XIX. század elején*. Budapest.
- Bácskai Vera 2002: *Városok Magyarországon az iparosodás előtt*. Budapest.
- Bácskai Vera 2006: A régi polgárságról. In: Kövér György (szerk.): *Zsombékok. Középosztályok és iskoláztatás Magyarországon a 19. század elejétől a 20. század közepéig*. Budapest, 15–37.
- Bácskai Vera – Nagy Lajos 1984: *Piacörzetek, piacközpontok és városok Magyarországon 1828-ban*. Budapest.
- Balázs Péter 1960: Győr társadalmi a polgári forradalom előtt. *Történeti Statisztikai Évkönyv*, 113–150.
- Balázs Péter 1964: Győr a feudalizmus végén. *Arrabona* (6.) 1–2. 291–303.
- Balázs Péter 1971: Az 1848-as választások Győrött és Győr megyében. In: Bónis György – Degré Alajos (szerk.): *Tanulmányok a magyar helyi önkormányzat múltjából*. Budapest, 175–203.
- Balázs Péter 1980: *Győr a feudalizmus bomlása és a polgári forradalom idején*. Budapest.
- Bedy Vince 1937: *A győregyházmegyei papnevelés története*. Győr.
- Bedy Vince 1938: *A győri székeskáptalan története*. Győr.
- Bona Gábor 2000: Az 1848/49-es honvédsereg győri születésű tisztjei. *Győri Tanulmányok* (22.) 5–64.
- Bottló Béla 1957: Az 1828. évi országos összeírás. In: Kovacsics József (szerk.): *A történeti statisztika forrásai*. Budapest, 242–272.
- Czoch Gábor 2009: „A városok szíverei”. *Tanulmányok Kassáról és a reformkori városokról*. Pozsony.
- Csizmadia Andor 1963: *A magyar választási rendszer 1848–49-ben*. Budapest.
- Degré Alajos 1973: Szavazási rend a megyegyűléseken 1848 előtt. *Fejér Megyei Történeti Évkönyv* (8.) 121–140.
- Dominkovits Péter 1991: Hivatalvezető nemesek, hivatali pályák Győr vármegye tisztikarában 1816–1848. *Levéltári Szemle* (41.) 1. 3–18.
- Dominkovits Péter 1995: Marginális helyzetben. Jobbágytelken ülő nemesek Győr megyében a XIX. század első felében. *Arrabona* (34.) 159–197.
- Durovics Alex – Keresztes Veronika 2018: *A pozsonyi evangélikus líceum felsőfokú hallgatói 1714–1851*. Budapest.
- Eperjessy Géza 1988: *A szabad királyi városok kézművesipara a reformkori Magyarországon*. Budapest.
- Fazekas István 2003: *A bécsi Pazmaneum magyarországi hallgatói 1623–1918 (1951)*. Budapest.
- Földesi Ferenc 2013: *Az alkotmány védbástyái. Az 1860–61. évi Veszprém vármegyei alkotmányos mozgalomról*. (Veszprémi Szemle könyvek 6.) Veszprém.
- Hudi József 2006: Táblabírák a reformkori vármegyei közéletben. In: Kövér György (szerk.): *Zsombékok. Középosztályok és iskoláztatás Magyarországon a 19. század elejétől a 20. század közepéig*. Budapest, 39–75.
- Jerfy Géza 1931: Győr város utolsó országgyűlési követe a pozsonyi diétán. Hergeszell Ferenc. *Győri Szemle* (2.) 9–10. 247–317.
- Juhász Erika Ibolya 2017: *A győri felsőoktatás intézményeinek hallgatói 1719–1852*. Budapest.

- Komoróczy György 1974: *A reformkori Debrecen*. Debrecen.
- Kósa János 1937: *Pest és Buda elmagyarosodása 1848-ig*. Budapest.
- Kovács I. Gábor 2011: A prozopográfiai módszerek lehetőségei a társadalmi nagycsoportok történeti kutatásában. In: Kovács I. Gábor: *Élitek és iskolák, felekezetek és etnikumok. Társadalom és kultúratörténeti tanulmányok*. Budapest, 199–208.
- M. Novák Veronika 2007: *A pozsonyi jogakadémia hallgatósága 1777–1849*. Budapest.
- Makkai László 1961: A magyar városfejlődés történetének vázlata. In: Borsos József (szerk.): *Vidéki városaink*. Budapest, 25–75.
- Mészáros Andor – Szögi László – Varga Júlia 2014: *Magyarországi diákok Habsburg Birodalom kisebb egyetemén és akadémiáin 1789–1919*. Budapest.
- Mohl Adolf: *Győregyházmegyei jeles papok*. Győr 1933. 262–283.
- Molnár András 2003: *A fiatal Deák Ferenc. A felkészülés és a zalai pályakezdet évei 1803–1830*. Budapest.
- Nagy Lajos 1975: *Budapest története 1790–1848*. Budapest.
- Németh Ildikó 2007: *Sopron város és vármegye tanintézeteinek iratai Győr-Moson-Sopron Megye Soproni Levéltárában 1707–1945 (1950). Repertórium*. Sopron.
- 'Nogál János' szócikk. In: *Győri életrajzi lexikon*. Szerk. Grábics Frigyes – Horváth Sándor Domonkos – Kucska Ferenc. 2. átdolg. kiad. Győr, 2003. 239.
- 'Nogál Károly' szócikk. In: *Győri életrajzi lexikon*. Szerk. Grábics Frigyes – Horváth Sándor Domonkos – Kucska Ferenc. 2. átdolg. kiad. Győr, 2003. 239–240.
- Pálfy Ilona 1934: Győr sz. kir. város az 1828. évi összeírás megvilágításában. *Magyar Statisztikai Szemle* (12.) 5. 367–376.
- Pálfy Ilona, H. 1935: Győr város iparosai, kereskedői és mezőgazdasága 1828-ban. *Győri Szemle* (6.) 120–132.
- Pfeiffer János 1987: *A veszprémi egyházmegye történeti névtára (1630–1950)*. München.
- Reiszig Ede 1908: Győr vármegye nemes családai. In: Borovszky Samu (szerk.): *Győr vármegye*. Budapest, 420–450.
- Ruzsás Lajos 1964: *Városi fejlődés a Dunántúlon a XVIII. és XIX. században*. 2. rész. (MTA Dunántúli Tudományos Intézet: Értekezések 1963.) Budapest.
- Sasfi Csaba 1998: Tandíj; elitképzés vagy közoktatás. *Századvég* (9). Nyár. 133–157.
- Sasfi Csaba 2013: *Gimnazisták és társadalom Magyarországon a 19. század első felében*. (Korall társadalomtörténeti monográfiák 4.) Budapest.
- Sasfi Csaba 2016: Egy sokoldalúan hasznosítható forrástípus: az összeírások. *MNL OL Online* https://mnl.gov.hu/mnl/ol/hirek/egy_sokoldaluan_hasznosithato_forrastipus_az_osszeirasok – utolsó letöltés: 2021. január 26.
- Sasfi Csaba 2017: Társadalomtörténeti forráskataszter: összeírások az MNL-ben a modern magyar társadalom kialakulása korából (1715–1867). *Levéltári Közlemények* (88.) 1–2. 450–452.
- Szávay Gyula 1896: *Győr. Monográfia a város jelenkoráról a történelmi idők érintésével*. Győr.
- Szinnyei József 1903: *Magyar írók élete és munkái*. 9. kötet. Budapest, 1072–1077.
- Szögi László 2013: *Magyarországi diákok bécsi egyetemeken és akadémiákon 1789–1848*. Budapest.
- Tagányi Károly 1896: Az 1828. évi országos összeírás végleges eredményei. II. Városok. *Magyar Gazdaságtörténeti Szemle* (3.) 206–213.

- Thirring Gusztáv 1938: *Magyarország népessége II. József korában*. Budapest.
- Tóth Árpád 2006: Polgárfelvételi stratégiák és a polgári cím vonzereje Pozsonyban a 19. század első felében. *Urbs – Magyar Várostörténeti Évkönyv* (1.) 241–268.
- Ugrai János 2020: Iskolai sikerek és társadalmi emelkedés. A sárospataki példa a 19. század első felében. *Századok* (154.) 53–80.
- Vörös Károly 1955: Egy győri nemes könyvtára a forradalom előtt. (Adalék reformkori általános műveltségünk történetéhez). *Magyar Könyvszemle* (71.) 72–87.

Eőry Gabriella

Életutak a 19. századi Szegeden

Intergenerációs mobilitásvizsgálat egy történeti adatbázis segítségével

Korábbi, kaszinótörténeti kutatásaim során került a kezembe Habermann Gusztáv *Adattár a szegedi polgárcsaládok történetéhez* című munkája,¹ mely Czímer Károlynak a Szeged Belvárosi Kaszinó történetét² bemutató kötetén alapszik. Az adattár szerkesztői³ kizárólag a Czímer kaszinótörténetében előforduló neveket gyűjtötték ki és kutatták fel a hozzájuk kapcsolódó életrajzi adatokat. Czímer könyvében egyrészt, tárgyának megfelelően, a kaszinó története szempontjából jelentős személyeket, másrészt a város közéletében aktív részt vállaló, a város történetében fontos szerepet játszó embereket említi meg, vagyis munkája nem korlátozódik csupán a kaszinó tényleges tagságára.⁴ Ezért fogalmaz úgy Habermann a személyi adattár bevezetőjében, hogy a kötetben „kb. kétszáz évet átfogó város-történet található.”⁵ A kaszinó társadalmáról Czímer úgy nyilatkozott, hogy az Széchenyi 1833-ban tett látogatása után lett népszerű a városi értelmiségi réteg körében, míg addig az elsősorban külföldi eredetű iparos és kereskedő családok egyesületének számított.⁶ Alábbi tanulmányomban arra teszek kísérletet, hogy a fenti forrás felhasználásával a szegedi polgárság foglalkozási mobilitását elemezzem.

Az eddig elmondottak alapján azt feltételezhettem, hogy az önálló keresetűek és a városi értelmiség mellett más foglalkozási csoport nem, vagy csak elvétve lesz jelen a mintában. Az iparosok és kereskedők közül feltehetően a jómódúak, vagy a város életében említésre méltó szerepet vállalók voltak azok, akik a kaszinóba beiratkoztak, a városi értelmiséget alkotó tisztviselők és egyéb szellemi foglalkozásúak pedig állásuknál fogva bírtak társadalmi tekintéllyel és elismertséggel. Vagyis az adattár szereplőinek kvantitatív elemzése fontos információkkal szolgálhat Szeged gazdasági értelemben beérkezett, és társadalmi tekintetben

¹ Habermann 1992: 5.

² A Szeged-belvárosi Kaszinó 1829-ben a Pesti Casino megalakulását követő első alapítási hullám idején alakult. A kezdetben „Társalkodási egyesület”, majd „Casinói egyesület” néven szereplő egyesület 1839 körül a „Palánki”, majd tíz év múlva a „Belvárosi kaszinó” nevet vette fel. Az alapításban többek között Götz János szappanfőzészből meggazdagodott vállalkozó, háztulajdonos, ifjú Schaeffer Ádám vaskereskedő, Fadgyas Pál ügyvéd, Aszódi Tóth János nagykereskedő és táblabíró, valamint Pintér János játszott meghatározó szerepet.

³ A kötet szerkesztésében Barta László, Blazovich László, Gaál Endre, Kruzslíc István és Víg Zoltán vettek részt.

⁴ Az összes adattárba került személynek a 66%-a volt kaszinótag.

⁵ Habermann 1992: 5.

⁶ Czímer 1929: 25. Lásd még: Gergely 1985b: 714–715.

legelőkelőbb és legaktívabb rétegről. Természetesen mindvégig szem előtt kell tartanunk azt a tényt, hogy a jelen vizsgálat alapját képező minta nem tekinthető reprezentatívnak Szeged teljes társadalmára nézve.

A kutatás során fontos cél volt, hogy a számok mögött ne vesszenek el az emberek, hogy olyan személyes életutak kerüljenek felszínre, amelyek szemléltetik a város társadalmában végbement változásokat és megmutatják a társadalmi át-retegződés irányát és fő jellemzőit is.⁷ Vizsgálatom a mintába került egyéneknek a foglalkozási dimenzió mentén való, az apjuk foglalkozási pozíciójához viszonyított elmozdulását elemzi, melynek során az apák és fiúk generációja között nem csak a foglalkozásváltást, de a foglalkozás megtartását is követem. Fontosnak tartom továbbá megmutatni, hogy a foglalkozásváltás mely esetekben eredményezte egyben a rendi határok átlépését is. A kiemelt példák megmutathatják, hogy a régi városi polgárságból és az új polgári elemek sorából hogyan lépett át a fiúk nemzedéke az értelmiségiek vagy a tisztviselők közé. Kik voltak azok, akik a városi társadalom vagyoni, tevékenység és rang szerinti hierarchiájában képesek voltak feljebb lépni, nemcsak foglalkozást, de réteget és életmódot is tudtak váltani. A vizsgálat során kimutathatóvá válik, miként alakult a rendi társadalomban, illetve ennek felbomlása során a foglalkozási mobilitás Szegeden. Érdeklődésem fókuszában az áll, kirajzolódnak-e mintázatok, kitapintható-e, mely társadalmi csoportok, foglalkozások képviselői tartották fontosnak fiaik iskoláztatását és melyek voltak képesek ezt biztosítani. Mely foglalkozási csoportokban jellemző inkább az apai foglalkozás folytatása? Továbbá, ezek a mintázatok különböznek-e az egyes generációkban, vagy esetleg generációkon átívelő folytonosság figyelhető meg?

A forrás az apáknál csak egy foglalkozást jelölt, a fiúknál azonban több esetben is az iskolától a nyugdíjba vonulásig követte az adott személy karrierjének főbb állomásait. Az intergenerációs mobilitásvizsgálatok rendszerint az apa és a fiú foglalkozásának összehasonlítását célozzák a pálya elején, a házasságkötés idején⁸ vagy esetleg a pálya csúcának ítélt ponton is. Természetesen az ennél több időpontban való mérés is lehetséges vizsgálati módszer. Jelen tanulmányban azonban csak a fiúk pályakezdő foglalkozását vettem figyelembe az adattár másodlagosforrás-jellege és annak egyenetlenségei miatt.

Az adattárból létrehozott adatbázis 948, 1715 és 1902 között született személy adatait tartalmazza, melyben egyaránt találhatóak kaszinótagok és a kaszinóba be nem iratkozottak is. Ennek alapján két alcsoportot lehetett létrehozni. Az adatsorokból azonban kiderült, hogy a kaszinótagok és a nem tagok között nem mutatható ki szignifikáns különbség a foglalkozási mobilitás tekintetében, így megkülönböztetésük az elemzés során nem volt releváns. Az adattárban szereplő 948 emberből tehát a jelen vizsgálatba csak azok kerülhettek be, akiknek ismert volt az apja foglalkozása is (445 fő) és akiknek apja Szegeden

⁷ Bácskai Vera „programadó” megállapításait szem előtt tartva. Bácskai 2007: 375.

⁸ A házasságkötés idején mért foglalkozási mobilitással kapcsolatos problémára és az egyes mérési lehetőségekre lásd Long 2013: 5.

élt és dolgozott (358 fő). Mivel 1760 előtt csupán ketten, 1760 és 1780 között pedig csak hatan születtek, ők nem kerültek be az elemzésbe, így végül az általam vizsgált mintát 350 személy alkotja, nyolc, generációnak nevezett csoportba rendezve. A fentiekből következően az 1780 előtt született személyek esetén csak néhány egyéni mobilitási utat mutatok be, de attól kezdődően már részletesebb elemzésre, a tendenciák vizsgálatára is volt lehetőségem. Az egyes generációs csoportokba került személyek számát az alábbi táblázat tartalmazza.

1. táblázat

Az egyes generációkba került személyek száma

A mintaszemély születési éve	A generációban szereplő személyek száma
1760 előtt	2
1760–1780	6
1780–1800	16
1800–1820	69
1820–1840	60
1840–1860	59
1860–1880	74
1880–1902	72

Azt, hogy az adattárban található megnevezések alapján milyen foglalkozási kategóriákat alakítok ki, elsősorban az határozta meg, hogy segítségükkel mikro-jellegű, személyes életutakon alapuló elemzést lehessen készíteni. Végeredményben tizenkilenc foglalkozást lehetett megkülönböztetni, ezeket négy kategóriába rendeztem. Az első kategória az önálló keresetűek csoportja, melybe iparosok, kereskedők, magánzók, gazdálkodók, hajósgazdák, háztulajdonosok és földbirtokosok kerültek. A második kategóriába az értelmiségieket soroltam, ezen belül ügyvédek, orvosok, tanárok, mérnökök, gyógyszerészek, művészek és papok, lelkészek szerepelnek. A harmadik csoport a tisztviselőket foglalja magába, városi hivatalnokokat, magántisztviselőket, bank- és takarékpénztári tisztviselőket, MÁV és postai alkalmazottakat. S végül egy nem túl népes csoport lett a katonáké.

A vizsgálatba került 350 személy foglalkozási megoszlásait generációnként elemezve jól látható, hogy az apák körében mindvégig az önálló egzisztenciák voltak többségben. Arányuk 23 és 30% között mozgott az 1800 és 1860 között született személyek három generációjában, majd ezt követően 20% alá zuhant. Vagyis a vizsgált időszakban előre haladva az önállóak dominanciája az egyes generációkban szereplők apái között egyre kevésbé volt jellemző. Helyettük

a tisztviselők aránya nőtt meg jelentősen, sőt az 1860 és 1880 között született személyek apái körében felül is múlta az önállóakét.

2. táblázat

Az egyes generációkban szereplők apáinak foglalkozási megoszlása

A minta- személyek (fiúk) születési éve	értelmiségi	önálló	tisztviselő	katona	A generációban szereplők teljes létszáma
1780–1800	0	10	6	0	16
1800–1820	7	43	18	1	69
1820–1840	5	43	11	1	60
1840–1860	11	33	13	0	57
1860–1880	13	26	33	2	74
1880–1902	15	32	25	0	72

A vizsgált személyek (fiúk) esetén ugyanakkor az értelmiségi foglalkozásúak adták a többséget. Részesedésük az 1860 után született személyek körében csökkent, amivel párhuzamosan a tisztviselők aránya megnövekedett. A fiúk között az önállóak aránya már a vizsgált korszak elején sem volt jelentős, és gyakorlatilag teljesen jelentéktelenné vált a 1860 után született mintatagok között.

3. táblázat

Az egyes generációkban szereplők (fiúk) foglalkozási megoszlása

A minta- személyek (fiúk) születési éve	értelmiségi	önálló	tisztviselő	katona	A generációban szereplők teljes létszáma
1780–1800	1	6	9	0	16
1800–1820	38	15	14	2	69
1820–1840	34	13	11	2	60
1840–1860	30	14	11	2	57
1860–1880	26	5	38	5	74
1880–1902	34	8	26	4	72

Az intergenerációs mobilitást vizsgálva mindenkit, aki az apjától eltérő foglalkozást űzött és ezáltal más foglalkozási kategóriába került, mobilnak tekintetem. Mindezek mellett azonban fény derült arra is, hogy az ilyen módszer alkalmazásával megállapított mobilitási arányoknál magasabbnak tekinthetjük a tényleges elmozdulások számát. Sok esetben ugyanis az egyes életutak vizsgálata során derült csak ki, hogy foglalkozásváltás, sőt mobilitás úgy is történhetett, ha a fiú az apjához képest nem került más foglalkozási kategóriába, de azon belül mozdult el.

Kutatásom tehát mindenekelőtt a generációk közötti foglalkozási mobilitás meglétét igyekezett igazolni és annak időbeli határait meghatározni. Kiinduló kérdésem pedig az volt, hogy más európai városokhoz hasonlóan⁹ Szegeden is a foglalkozásváltás volt-e az uralkodó tendencia a városi társadalom vizsgált szelvényében.

A FOGLALKOZÁS ÁTÖRÖKÍTÉSE: IMMOBILITÁS

Az apák és a fiúk foglalkozási megoszlása között mért, az önálló keresetűek arányára vonatkozó eltérés nagy volumenű, intergenerációs értelemben felfelé irányuló mobilitásra engedett következtetni, ami egyben a foglalkozás-átörökítés gyengességét is jelezte. A foglalkozásöröklés gyakorisága a legidősebb generációban 28% volt, az 1820 és 1840 között született generáció tagjai között átmenetileg visszaesett, a generáció tagjainak kevesebb, mint egyötöde folytatta apja foglalkozását. A következő húsz évben születettek csoportjában ismét 28%-os átörökítési gyakoriság volt mérhető, ami a vizsgált időszak végére folyamatosan csökkent. Az 1860 és 1880 között született személyeknek már csak alig több, mint egyötöde, az utolsó generáció tagjainak pedig csupán 14%-a örökölte meg apja foglalkozását vagy üzletét.¹⁰ Vagyis a számok csökkenő, bár nem egyenes vonalúan csökkenő tendenciát mutatnak.

Az összességében hatvannyolc, az apai foglalkozást folytató személy között a legtöbben apjuk iparos mesterségét vagy kereskedő üzletét folytatták, a harmadik leggyakrabban örökölt foglalkozás pedig az ügyvédeké volt. A legegyszerűbb esetekben a fiúk az apa vállalkozását vették át, kereskedőként, rézművesként, tímárként, vaskereskedőként, hajósgazdaként. Vagy adott esetben ugyanúgy ügyvédek, orvosok, hivatalnokok esetleg katonák lettek, mint az apáik. Az egyéni életutak vizsgálata azonban annál is inkább fontosnak mutatkozott, mert megesezt, hogy a foglalkozási kategorizáció elfedte a mobilitás tényét és hibásan, az apai foglalkozáshoz képest mozdulatlanságra engedett következtetni.

Mayer Ferdinánd 1817-ben született, apja kékfestő volt és a fiát szintén iparosnak szánta. A fiú azonban pályáját nem apja foglalkozásában kezdte, hanem

⁹ Makowski 1993; Pinol 1993; Ericsson 1993.

¹⁰ Az önálló keresetűek foglalkozásátörökítésére vonatkozóan: Bódy-Szabó 1996: 321.

szücs lett, később pedig vaskereskedő. Ez utóbbi vállalkozás feltehetően nagyon sikeres volt, hiszen Mayer Ferdinánd később több házat is építtetett Szegeden, majd megalapította a Szegedi Keramit- és Műtéglagyárat. Brauswetter János (1817) esetében szintén azt látjuk, hogy apjához hasonlóan szolgáltató iparos maradt, de valójában Brauswetter új mesterséget tanult. Apja ugyanis fodrász volt, fia viszont, feltehetőleg nagybátyja, Auer József órásmester hatására, Münchenben tanult és szintén órásmester lett.

A tényleges foglalkozásöröklők között voltak olyan példák, ahol a fiúk az apai mesterség vagy üzlet átvétele után jelentős fejlesztésbe kezdtek. Ströbl József például új szintre emelte az apjától megörökölt üzletet. Az 1838-ban született Ströbl apja, Ströbl Ignác Alsó-Ausztriából költözött Szegedre és nyitott Aranyoroszlán néven kávéházat, melynek vezetését fia 22 éves korában átvette. Ezt követően a kávéházat átköltöztette egy általa építtetett házba, és azt Aranyoroszlánról Ströblre nevezte át. Az 1849-ben született Bába Sándor apja nyomdász és könyvkötő foglalkozását folytatta ugyan, de míg apja „csak” kiadója volt a *Szeged* című hetilapnak, addig az ifjabbik Bába a *Szegedi Napló* kiadó tulajdonosává lépett elő. Ez esetben az apa személyében egy igazi újítóról volt szó, aki 1843-ban költözött Szegedre, s nemcsak a legújabb nyomdatechnikát használta, hanem könyvesboltot és könyvkötő műhelyt, majd kölcsönkönyvtárat is nyitott. Nem csoda hát, hogy fia szintén ezt a pályát választotta, de a laptulajdonlással feljebb is lépett a státushierarchiában. Be is került a legnagyobb adózók közé; ennek alapját a fent leírt ipari-kereskedelmi tevékenység adta. Kass (Kasch) János (1856) vendéglős apja után szintén a vendéglátásban kereste a megélhetését, de már egy kicsit nagyobb volumenű vállalkozás keretében: nemcsak a Tisza Szállót bérelte, de saját szállodát is építtetett. A Tisza Szálló tulajdonosa, Juránovics Gyula (1870) szintén apja foglalkozását folytatta, de vezetése alatt a szálló részvénytársasággá alakult. Utóbbiak szintén jó példák arra, hogy az iparos, kereskedő, vendéglős apa fia ugyan megtartja és folytatja apja tevékenységét – vagyis foglalkozási értelemben nem mobilis, de az üzlet fejlesztése, átalakítása eredményeképpen presztízse és vagyoni állása is kisebb-nagyobb mértékben megváltozik.

A testvérek életútvizsgálata során úgy tűnik, hogy az önálló keresetűeknél sokkal gyakoribb volt az a szülői¹¹ stratégia, amely az egyik gyereket más foglalkozás felé terelte, a másikat pedig a meglévő üzlet vagy vállalkozás továbbvitelére sarkallta. Vagyis egy családon belül a foglalkozásmegtartás és mobilitás is jelen lehetett, de az nem látszik egyértelműnek, hogy az idősebb vagy a fiatalabb testvér volt-e inkább az apai foglalkozás folytatója. Az Aigner testvérek története például pont ez utóbbi mintát mutatja be nekünk. Aigner Károly 1806-ban, testvére, József 1808-ban született. Apjuk, Jakab, fűszerkereskedő volt, idősebb fiát a gimnázium után Pestre küldte egyetemre, ahol az gyógyszerész diplomát szerzett, majd pedig saját gyógyszerterárat állított fel. Feltehetően fiatalabb fiával is ez volt a terv,

¹¹ Tanulmányomban családi stratégiát és nem kizárólagos apai döntéshozást feltételezek a gyerekek jövőjével kapcsolatos döntések mögött. De Bellaigue 2019; Popp 2021.

hiszen ő is gyógyszerészsegédként dolgozott a gimnázium után, de végül mégis a fűszerkereskedés mellett maradt és 1831-ben önálló üzletet is nyitott. Harcz János 1852-ben született, testvére, Lajos három évvel később. Apjuk mészárosmester volt, aki idősebb fiának más megélhetést szánt, így János gyógyszerész lett, öccse pedig átvette a családi üzletet. A Gabara testvérek szintén hasonló példát adnak a családi stratégiákra, a családon belüli átrétegződésre. Az 1853-ban született Vince a város ösztöndíjával festőművésznak tanult, két évvel fiatalabb öccse, Ferenc viszont apja csizmadia mesterségét vitte tovább. Felmayer Antal István és a két évvel később, 1858-ban született Felmayer Sándor a század második felében viszont a fent idézett, példákkal ellentétben a hagyományosabb utat követte. A fiatalabb fiú mint banktisztviselő találta meg a helyét, míg bátyja folytatta apja fűszerkereskedő hagyományát, először az apai üzletben, majd önállósodva is. Ottovay Károly (1870) apja vaskereskedő volt, aki neki mint idősebb fiának adta át a vaskereskedést. A hét évvel fiatalabb Istvánt viszont a Piarista Gimnázium után a Műegyetemre küldte, ahol építészmérnökként végzett.

Egy harmadik, ebben a kutatásban csak elvétve előforduló családi stratégia, amikor az iparos vagy kereskedő apa mindkét fiát ugyanarra a mesterségre tanította, tanította. Felmayer Antal szűrszabó és kékfestő 1816-ban született János és 1818-ban született Gusztáv fia is tímárműhelyt nyitott. Egy másik példa a század végéről a Danner testvérek életútja. Danner János terménykereskedő mindkét fia, János (1892) és Sándor (1894), az apai üzletet vitték tovább. Hogy ezt a vállalkozás sikeressége vagy talán ötlettelenség miatt tették, az nyilván megválaszolatlan e kutatás keretein belül. Feltehetjük azonban, hogy az apák ez esetben biztos és jó megélhetésnek ítélték azt a szakmát, amely felé mindkét fiú gyermeküket terelték.

A tisztviselők soraiban megfigyelhető foglalkozásátörökítésre a legkorábbi példa a Dugonics család két nemzedékének életútja. Dugonics András (1740) és Dugonics Ádám (1745) apja idősebb Dugonics András volt, aki tehetős városi polgárként igen befolyásos szereppel bírt a városi közéletben. Először adószedőként, majd városi rendőrkapitányként, később tanácsnokként működött, 1775-ben pedig a város polgármesterévé választották. Dugonics elsőszülött fia, András, 16 évesen lépett be a kegyes tanítórendbe, később a nagyszombati és a pesti egyetem tanáraként dolgozott, irodalmi tevékenysége is ismert volt. Csak 1808-as nyugdíjba menetele után költözött vissza Szegedre. Ezzel szemben a kisebbik fiú, Ádám, a Piarista Gimnázium elvégzése után továbbvitte a családi hagyományt azzal, hogy szerepet vállalt a városi közéletben. Először városi írnok, majd aljegyző, szószóló, később pedig városi tanácsnok, 1790 és 1796 között pedig ő is Szeged polgármestere lett. A két életpálya egy újabb példa a családi stratégiákra, ahol szintén nem az idősebb folytatta az apai utat, hanem más irányba indult, feltehetően esetében nem az egzisztenciális szükségszerűség volt a meghatározó, talán inkább az adottságai miatt küldték értelmiségi pályára. Státusza nem változott jelentősen azzal, hogy tanár, szerzetes tanár lett, tulajdonképpen felfelé mobilitást mutatott, hiszen kikerült a helyi elitből és országos szinten tudhatott

magáénak sikeres karriert. Ez természetesen a helyi elitben is helyet biztosított számára, amikor aktív évei után visszatért szülővárosába. Fiatalabb testvére tulajdonképpen megismételte az apai karriert, foglalkozási életútja szinte pontról pontra azonos volt apjával. A helyi elit legmagasabb szintjét is elérte polgármesterségével, miközben apjától örökölt anyagi biztonsága sem változott semmit. A Dugonics család harmadik generációjában Ádám fia, Dugonics Antal Károly folytatta apja és nagyapja városi közéletben folytatott karrierjét, de nem jutott annak csúcsára, aminek viszonylag korai halála is oka lehetett.

A Szilber család esetén szintén három generáción keresztül átörökített hivatalnoki állásról lehet beszélni. Szilber Benő (1793) és testvére, Szilber Ignác (1785) apja, János 1797 és 1799 között a város polgármestere volt. Benő jogot végzett, majd kórházfelügyelő lett, míg Ignác városi írnoki, majd városi levéltárnoki állást töltött be. Ebben az esetben tehát egyikük sem jutott olyan magasra, mint apjuk, de megmaradtak ugyanabban a foglalkozási ágban. A harmadik generációban Szilber (akkor már Bérczy) Benő fiai, Ferenc és Lajos, akik már az 1820-as években születtek, töretlenül folytatták a családi hagyományt és a Piarista Gimnázium elvégzése után jogi egyetemet végeztek, majd a város tisztviselői között helyezkedtek el.

Későbbi példa a század közepén született Fluck testvérek karrierje. Nemesi címmel rendelkező édesapjuk hivatalnok volt, a fiúk születése táján valószínűleg sóhivatali sótisztként, 1869-ben már sóeladási igazgatóként dolgozott. Nagyobbik fia, Fluck Béla (1858), katonai iskolát végzett Németországban és Temesváron, katonai pályára lépett és altábornagyi rangig jutott. Kisebbik fia, Fluck Ferenc (1870), nagyobbik bátyját követve katonai pályára lépett s tábornoki rangig jutott. Az apai hivatást pedig a középső fiú, Fluck Dezső (1860) vitte tovább, aki műegyetemet végzett, vízepítészként dolgozott Szegeden, majd Gyulán, később visszatérve Szegedre a folyammérnöki hivatal műszaki tanácsadója lett.

Az értelmiségi foglalkozások közül az ügyvédi hivatás átörökítése volt a leggyakoribb, de találunk néhány esetet az orvosok és a tanárok között is. Az életutakat vizsgálva általában második generációs értelmiségekről van szó, akik apjukhoz képest immobilitást mutattak. Ezt a mozdulatlanságot azonban megelőzte az apa intergenerációs mobilitása, melynek során az apai generáció tagjai szellemi pályára léptek. Az itt szereplő, foglalkozást megtartó ifjú nemzedék ezt a családi tőkét vitte tovább. Jól reprezentálja a fent leírt két generációs utat Fadgyas Gusztáv ügyvéd, a kaszinó alapításában is tevékeny részt vállaló Fadgyas Pál fia. Az idősebb Fadgyas a húszas években költözött Szegedre, a jogi egyetem elvégzése után, fia már itt született 1830-ban, apjához hasonlóan jogot végzett és ügyvédi irodát nyitott. Singer Vilmos szintén az 1820-es években költözött Szegedre s lett a zsidó kórház sebésze. Fiát, az 1829-ben született Mátyást a gimnázium után Bécsbe küldte orvosi egyetemre. Annak elvégzése után a fiú ott is helyezkedett el, majd visszaköltözött Szegedre és a közkórház igazgató főorvosa lett.

Összefoglalóan tehát azt mondhatjuk, hogy elsősorban az önálló apák, azon belül is az iparosok és kereskedők fiai voltak a leginkább hajlamosak arra, hogy

apjuk foglalkozását folytassák. A 19. századi foglalkozási mobilitást, illetve imobilitást vizsgálva kitént, hogy a század elejétől fogva egyre kevésbé mondhatjuk, hogy a foglalkozás megöröklése egy bevett, általánosan alkalmazott szülői stratégia lett volna Szegeden.

FOGLALKOZÁSVÁLTÁS: MOBILITÁS

Ahogy a fentiekben láthattuk, minden generációban egyre kisebb volt azok aránya, akik megörökölték apjuk foglalkozását. Következésképpen, a vizsgált időszakban az egymás követő generációkban egyre nagyobb intergenerációs foglalkozási mobilitás volt mérhető. Ez a mutató, nem töretlenül ugyan, de nőtt az idő előrehaladtával. A 1800 és 1820 között született generáció tagjai közül 27% volt mobilis, az utolsó generációban már 86% mozdult el az apjához képest.

Ahogy az az eddigiek alapján várható volt, a legkisebb mobilitás és a legnagyobb arányú önrekrutáció az önálló foglalkozásúak között volt mérhető. Az összesen tizenegy mobilis személy esetén egy kivétellel mindig az önálló foglalkozások közti mobilitásról volt szó. Az egyetlen kivétel Kup Gyula, akinek apja Kup János lőporraktári felügyelő volt, míg az 1855-ben született Gyula nevű fia a gimnázium elvégzése után kereskedő tanoncnak állt, majd női ruhakereskedést és műhelyt létesített. A Széchenyi téri üzlet olyan fényesen ment, hogy Kup 1912-ben az udvari szállító címet is elnyerte, majd cégét részvénytársasággá alakította át. Távolról tekintve Kup Gyula mobilitási útját könnyen ítélnénk lefelé irányuló elmozdulásnak, hiszen apja hivatalnoki munkája helyett a vállalkozói létet választotta. Életútja tanúsága szerint azonban a hivatalnok apa fia minden kétséget kizáróan igen sikeres kereskedő lett, ami jövedelem tekintetében biztosan apja fölé emelte.

Az uralkodó mobilitási irány az önálló foglalkozások művelőinél azonban nem a fenti, hanem az egyes önálló foglalkozások közötti elmozdulás volt. Ennek során az iparos apa fia kereskedő lett, vagy megfordítva, a kereskedő apa fia iparos foglalkozást választott. Felmayer Antal Pál (1826) és Felmayer Károly (1838) például mindketten foglalkozást váltottak, nem folytatták apáik üzletét, hanem új vállalkozásba fogtak. A Felmayer család a 18. század közepén Bécsből költözött Szegedre. Antal Pál és Károly unokatestvérek voltak, nagyapjuk Felmayer Antal szűrszabó és kékfestő mester volt. Antal Pál apja, szintén Antal, gyolcs és kelme-festő mesterként kereste a kenyerét, testvére, Károly József pedig – vagyis Károly apja – tímármesterként dolgozott. A harmadik generációba tartozó fiúk viszont mindketten fűszerkereskedést nyitottak. Felmayer Antal Pál boltjában saját maga előállította likőrt és ecetet is árusított. Üzletét fia, az 1856-ban született Felmayer Antal István vitte tovább, másik fia, a két évvel fiatalabb Sándor pedig a kétkezi munkát szellemi munkára cserélte és banktisztviselő lett.

Az ellentétes irányú mobilitást példázza Heksch Nándor (1886) története, akinek apja kereskedő volt, de ő ötvösként dolgozott, többek között a szegedi

fogadalmi templom ajtajának rézműveit is ő készítette. Ugyanígy elmozdult az iparos apjához képest az 1822-ben született Kovács István, aki nem apja kovácsmesterségét folytatta, hanem kőműves lett. Iskolai elvégzése után Németországban és Olaszországban járt tanulmányúton. Feltehetően igen sikeres építőmester volt Szegeden, ha megtehetette, hogy száz arany pályadíjat adományozzon a Tudományos Akadémiának. Hasonló volt a stratégia a Hoffer családban is, ahol az apa, Hoffer Ferenc 1815-ben született Károly nevű fia nem apja asztalosmesterségét folytatta, hanem szintén sikeres építőmester lett, Szeged sok köz- és magán-épületének építője volt. Kevésbé jellemző mobilitási irány volt viszont az 1881-ben született Aigner Gyula életútja, aki nem folytatta apja fűszerkereskedését, hanem 18 hold szőlő- és gyümölcsbirtokon gazdálkodott inkább.

Az értelmiségi foglalkozásúak intergenerációs mobilitása messze meghaladta a fentieket (ennél fogva az értelmiségiek körében mért önrekrutáció mértéke igen alacsony volt). A minta jellegéből adódóan azonban természetesen ugyanabból a forrásból táplálkozott, mint azok, hiszen az ügyvédek, orvosok, tanárok, mérnökök és gyógyszerészek leggyakrabban önálló egzisztenciájú apák gyermekei voltak. Ezekben az esetekben tudtam tetten érni a város azon iparosait, akiknek „fiaik már nem ritkán tekintélyes honoráciorok lettek a városban.”¹² Az ügyvédek esetében fokozottan igaz, hogy önálló apáktól származtak, emellett azonban jelentős a városi hivatalnok apák gyermekeinek jelenléte az ügyvédek és más értelmiségi foglalkozásúak között is. Mindössze három olyan esetet láthatunk, amikor más értelmiségi foglalkozású, tanár vagy mérnök apa küldi gyermekét jogi egyetemre és az később ügyvédi praxist is folytat. A többi értelmiségi foglalkozású személy rekrutációja közel azonos arányú volt az önálló és a hivatalnok apák fiai közül, valamint rájuk is igaz, hogy köreikben nagyon kicsi a más értelmiségi foglalkozású apáktól származók aránya. Az orvosok között csak egy gyógyszerész, két tanár és egy református lelkész apát találhatunk. A tanárok között csupán két mérnök apa, a mérnökök közt pedig mindössze egy ügyvéd és egy tanár apa szerepel.

Az orvosi pályát választók között egy szűrszabó, egy kereskedő-háztulajdonos és egy borbély apa fiai láthatjuk a mintában. Többek között az 1809-ben született Adler Ignácot, aki Adler Antal szűrszabó fiaként a pesti orvosegyetem elvégzése után megyei főorvosként dolgozott. Szintén érdekes életút volt Erőskövy (Steinhardt) Antalé (1808) és testvéréé Ignácé (1815), akiknek apja, Erőskövy János, borbély volt, de mindkét fia orvosi egyetemet végzett a gimnázium után. Antal a városi közkórház igazgató főorvosi címét is elnyerte, testvére, Ignác pedig annak főorvosa lett. A harmadik generációban Erőskövy Antal fia, az 1844-ben született János is folytatta apja foglalkozását.

A mintában szereplő hús tanári pályán működő személy közül érdekes példa az 1848-ban született Csonka Ferencé. Őt az apja, Csonka Vince kovácsmester, gimnáziumba adta, majd pedig a Műegyetemre járatta. Ferenc először ott lett

¹² Gergely 1985a: 486.

tanársegéd, majd visszakerült Szegedre a főreáliskola vegytan tanári állásába; később szegedi városi vegyész és a vegyészeti hivatal vezetője lett. Az 1875-ben született Lippay Györgyöt bérkocsi-tulajdonos apja a gimnázium után bölcsészkaron taníttatta. Lippay Budapesten filozófiából doktorált, majd Bécsben folytatott tanulmányai után visszatérve Szegedre a főgimnázium tanára lett, karrierje csúcán pedig tankerületi főigazgató volt, innen is vonult nyugdíjba. Szintén tanár lett az 1898-ban született Katona Miklós, a Polgári Tanítóképző Intézet későbbi igazgatója, akinek apja szabómester volt.

Művész karrierutakat igazán csak mutatóban találhatunk a mintában, a mindössze három itt szereplő személy mindegyike iparos apától származott. Joó Ferenc 1821-ben született, apja feltehetőleg jómódú szabómester volt, aki nemcsak Szegeden és Egerben, de Bécsben és Münchenben is képezte festőművészek fiát. Gabara Vince (1853) festőművész mobilitási útjáról már volt szó a fentiekben, apja csizmadia volt. Az 1873-ban született Nyilassy Sándor édesapja pedig (még Pfeilschiffer néven) asztalos volt. Nyilassy érettségi után mintarajziskolába járt itthon és külföldön, visszatérve Szegedre ő is festőművészként dolgozott. Ezekben az esetekben kérdéses, hogy a lejátszódó foglalkozási mobilitás mennyiben jelentett jövedelmi értelemben is előrelépést, illetve, hogy a festőművészek társadalmi megbecsültsége vajon tényleg magasabban állt-e mint a tisztas iparosoké.

Hagyományos mobilitási útnak számított, ha az apa egyházi hivatásra adta fiát. A mintában található nem túl nagy számú példából a legkorábbi Kreminger György története. Kreminger 1790-ben született, apja szabómester volt, és tanulmányai elvégzése után vicediakónus, majd esperes-plébános lett Szegeden. Ugyanakkor fiatalabb testvére, Kreminger Dániel, apja szabóműhelyét vitte tovább, újabb példát szolgáltatva arra, hogy a család fiatalabb gyermeke folytatta a családi üzletet és az idősebbet taníttatták. Feltehetjük, hogy a szabóműhely nem tudta volna eltartani mindkét fiút és családjukat, ezért tanult az idősebb és lett belőle pap. Esetleg tudatos döntés eredménye volt a család részéről, mert jobb képességekkel rendelkezett az elsőszülött és ezért érte meg őt taníttatni. A további nyolc esetből háromban városi hivatalnok apa, két esetben iparos, három esetben pedig gazdálkodó, földbérelő apa választotta az egyházi hivatást gyermekének. Németh József (1831) édesapja ez utóbbit példázza: gazdálkodó volt, a fiát Temesváron taníttatta. Németh később sikeres pályát tudhatott magának az egyház kebelében, ami a püspöki tollnokságtól egészen a püspökségig vezetett. Oltványi Pál apja földbérelő volt, fiát a Pazmaneumban taníttatta, akiből aztán pápai kamarás, majd plébános lett. Szabó Antal, akinek az apja fazekasmester volt, a Piarista Gimnázium után papi szemináriumba ment és plébánosként működött Magyarszentmártonban.

Feltehetően az említett apák számára ez volt a kézenfekvő – tradicionálisnak nevezhető – út a felemelkedésre, de talán nem az egyetlen. Az 1823-ban született Dobó Miklós és testvére életútja egy másik stratégiát is bemutat számunkra. Az apa, Dobó János, gazdálkodó volt az Alsóvárosban, fia Temesváron tanult

teológiát, majd nagyon mozgalmas és sikeres pályát járt be Szegeden és Temesváron egyaránt. Dobó nála két évvel fiatalabb testvérének életútját is ismerjük, akit viszont a gazdálkodó apa jogi egyetemre küldött, majd Szegeden ügyvéd lett, később Budára költözött. A két Ivánkovits testvér esetében az üvegesmester apa ugyanezt a stratégiát alkalmazta. Idősebb fiát, az 1846-ban született Jánost a gimnázium után Temesvárra küldte teológiát tanulni. 1870-ben szentelték pappá és három év múlva már Szegeden káplán, majd a főreáliskola hittan tanára, városi hitoktató lett. 1885-ben rókusai plébános, majd 1887-ben országgyűlési képviselővé választották. 1850-ben született testvére, Sándor, a piaristákhoz járt, majd Pesten végzett jogot, ezt követően ügyvédi gyakorlatot folytatott, mígnem 1900-ban Szeged város főügyésze lett, 1907-es nyugdíjazásáig. Az Ivánkovits fiúk tehát végül mindketten saját pályájuk csúcsára értek Szegeden, sőt János azon kívül is, hiszen 1896-ban felsőházi tag, majd 1898-ban rozsnyói megyéspüspök lett. A papi és ügyvédi hivatás választása egy család biztos és előrelátó stratégiáját példázza gyermekei számára. A Dobó és az Ivánkovits fiúk életpályája egy nagyon sikeres szülői stratégia eredménye volt, tanították fiaikat és két különböző pályán indították el őket. Ezekről a példákról talán elmondható, hogy valamelyest összetettebb szülői stratégiára engednek következtetni, amely nemcsak a társadalmi presztízs elérését, hanem a tudás megszerzését is fontos célnak tartotta.

A tisztviselők legfőbb mobilitási útja az önálló apáktól vezetett a hivatalokig, vagyis ahogy a korabeli Pesten, úgy Szegeden is igaz volt, hogy a „tisztviselők egyik jellemző származási képlete a gazdag iparos apa hivatali állást vállaló fiáé.”¹³ A magánhivatalnokok és az igazságügyi igazgatás hivatalnokai között ugyanakkor sokkal kiegyensúlyozottabb az önálló apák és a hivatalnok apák jelenléte. A vizsgálatban sok olyan eset áll rendelkezésünkre, amely arra világít rá, mennyire volt jellemző az iparos vagy kereskedő apák gyermekeinek sikeres hivatali karrierje, ami akár a polgármesterségig vagy a főispánságig is vezethetett.

A legkorábbi példa erre az 1769-ben született Réh János életútja. Réh apja a Fekete Sas nevű kocsmá bérlóje volt. A történet azt mutatja meg, hogy a kocsmáros apa fia milyen, feltehetőleg tudatos szülői döntés következtében tudott feljebb lépni a foglalkozási hierarchiában. Réh János a Piarista Gimnázium után jogi egyetemet végzett Pesten, később tiszti ügyészként, majd főjegyzőként dolgozott Szegeden. A következő generációban az ő fia, (szintén) János (1812), ezen az úton tovább haladva még feljebb jutott, hiszen 1867 és 1872 között Szeged polgármestere is volt. Kisebbik fia, Ferenc (1814) pedig katonai pályára lépett, századosként szerelt le 1849-ben, majd városi írnokeként dolgozott. Szinte teljesen azonos szülői stratégiát példáz az 1822-ben született Fodor István karrierje, akinek apja, Fodor Ádám Ferenc felsővárosi kocsmáros és háztulajdonos szintén jogi egyetemre küldte fiát. Fodor ügyvédi vizsgáját követően Szegeden kezdte meg praxisát, majd nemzetőrnek állt. 1852-ben már Szeged aljegyzőjeként tevékenykedett és haláláig élénken részt vett a város közügyeiben. Az ő fia,

¹³ Tóth 1996: 31.

az 1858-ban született Károly, szintén jogi egyetemet végzett és pályája csúcsán polgármester-helyettes volt. Fontos és érdekes példái ezek a több generáción átívelő foglalkozási mobilitásnak. Jól látható, hogy ennek során az első két generáció közötti elmozdulás a legjelentősebb, melyet már csak kisebb lépések követtek a következő generáció tagjai részéről. Ezek az intergenerációs mobilitási lépések jelentős rang- és presztízsemelkedést eredményeztek, nemcsak az aktuális, de a következő generáció számára is.

Wöber György apja, János, kötelesmester volt, aki fiát, az 1809-ben született Györgyöt jogi egyetemre küldte. Az egyetem elvégzése után különböző városi hivatalokat viselt, míg eljutott a hierarchia csúcsát jelentő polgármesteri székbe. Wöber György 1849 és 1855 között állt Szeged élén, majd annak királyi biztosa lett. Esetében tehát az iparos apa által megtermelt anyagi haszon átváltása társadalmi presztízssé szintén igen jól sikerült. Ugyanezt célozta meg az 1814-ben született Götz János apja is, amikor fiát közhivatal elnyerése felé terelte. Idősebb Götz János Németországból költözött Szegedre és szappanfőzésből, kikötő- és hídbérletből igen jelentős vagyont halmozott fel, tizenhét házat birtokolt Szegeden és egyike volt a korai vállalkozóknak a városban. A legnagyobb adózók között találjuk. Mindezek mellett fontos közéleti szerepet is vállalt, többek között a Szeged Belvárosi Kaszinó egyik alapító tagja is volt. Fiát azonban nem saját vállalkozása továbbvitelére, hanem a hivatali lét nyugalma és megbecsültsége felé terelve, a rendi határvonal átlépésére sarkallta. Ennek érdekében a Piarista Gimnáziumba küldte, majd az ifjú János karrierje egy pontján a város aljegyzője lett. Dáni Ferenc ugyanennek a generációnak a tagjaként 1816-ban született, édesapja Dáni Balázs pékmester volt, ő pedig a gimnázium elvégzése és egy kis kitérő után jogi akadémiát végzett Pozsonyban. Aktív részese volt a forradalomnak és a szabadságharcnak, börtönbe is került, de ez sem vetette vissza hivatali előmenetelében, mert végül a főispánságig vitte Szegeden, Hódmezővásárhelyen és Kecskeméten is. Dáni pékmester igen jelentős tőkét adott gyermekei kezébe, hiszen Ferenc fiatalabb testvérei, József (1825) és Nándor (1829) szintén jogot végeztek és sikeres karriert futottak be.

Nincsenek említésre méltó eltérések az egymást követő generációkban. A trendek meglehetősen állandónak látszanak: az önálló apák gyermekeinek mobilitási útja a szellemi munkát igénylő foglalkozások felé vezetett. A felsőfokú végzettségűek közel fele jogi egyetemre járt, a kivételt itt a művészeti, kereskedelmi, katonai akadémiát végzettek képezték, illetve azok, akik bölcsész vagy teológia fakultást látogattak. A korabeli Szegeden az önálló-alkalmazott váltás volt az uralkodó irány az intergenerációs mobilitás tekintetében. Ezekben az esetekben az anyagi biztonságot megteremtő apai generáció fiait magasabbra kívánta juttatni a szegedi társadalom ranglétráján, és ezt nagyon modern és proaktív módon a tanulás segítségével igyekezett elérni. A fenti vizsgálat alapján azt mondhatjuk, hogy Szegeden a két legszelesebbnek nevezhető mobilitási csatorna az önállóaktól az ügyvédek vagy hivatalnokok felé vezetett.

ÖSSZEGZÉS

A fentiekben bemutatott elemzés szerint a vizsgált száz esztendőben a szegedi polgárcsaládok fiainak nagyobb hányada intergenerációs értelemben mobilisnak volt nevezhető. A mintában szereplőket minden generációban nagymértékű felfele irányuló mobilitás jellemezte és ebből következően a foglalkozások apáról fiúra való öröklésének aránya mindvégig igen alacsony volt.

Összességében megállapítható, hogy a szegedi társadalom itt elemzett szelvényében, az európai trendeknek megfelelően¹⁴ a legszélesebb mobilitási csatorna, a teljes, vizsgált időszakra nézve a kétkezi munkától a szellemi munkáig vezetett. Közelebbről azt mondhatjuk, hogy a fő mobilitási irány, a más vizsgálatokban is kimutatott módon, az önállóaktól az értelmiségi foglalkozásokig, hivatali posztokig vezetett.¹⁵ A fenti vizsgálat azonban arra is következtetni enged, hogy Szegeden nemcsak a 19. század második felében lett az önálló-alkalmazott váltás uralkodó intergenerációs mobilitási irány, hanem már korábban is ez az út volt a meghatározó.¹⁶ Ahogyan a 18. század eleji pesti háztulajdonosok esetében Bácskai Vera megállapította: „a társadalmi emelkedés szempontjából főleg a tisztviselő-értelmiségi pályák gyakoroltak vonzerőt”,¹⁷ úgy a 19. század elejétől a szegedi iparosok és kereskedők is főleg ebbe az irányba indították el fiaikat. Felfelé irányuló mobilitásuk azt célozta, hogy esetenként akár a rendi határokat átlépve, egy magasabb státuszú foglalkozási csoport, az értelmiségi vagy a tisztviselő réteg tagjaivá váljanak. A vizsgálat alapján továbbá azt is feltehetjük, hogy az iparosok és kereskedők csoportja sokkal inkább törekedett az utódai számára mobilitást jelentő utat választani, mint a más foglalkozási csoportokhoz tartozó szülők.¹⁸ Ennek a szülői stratégiának a követői a hivatali életet feltehetően elsősorban a rangemelkedés és a kiszámíthatóbb jövő reményében tartották kívánatosnak. Az itt bemutatott előremutató stratégia alkalmazását a modernizációs trendek, a rendi társadalom átalakulása és a polgárjog presztízsének hanyatlása alighanem együtt tették szükségessé. Azok a példák, melyek a fenti mintában megmutatták magukat, arra engednek következtetni, hogy a modern, előremutató szülői magatartás nem az apai foglalkozás vagy üzlet folytatására sarkallta gyermekeit, hanem az iskoláztatásban látta a következő generáció sikerének zálogát. Természetesen ennek előfeltétele volt az anyagi biztonság megteremtése, vagyis a sikeres üzlet, az okos felhalmozás. A mintában megjelenő apák a fiaik számára a jobb jövőt tehát az iskoláztatásuk finanszírozásával igyekeztek megalapozni.

A bemutatott testvér-életutak sok esetben a hagyományos és a modern felfogás párhuzamos meglétét példázták. A régi polgárságra jellemző

¹⁴ Sewel idézi Lipset és Bendix munkáját. Sewel 1976: 218.

¹⁵ Bódy–Szabó 1997: 320–321.

¹⁶ Gyáni–Kövér 2004: 179.

¹⁷ Bácskai 2007: 388.

¹⁸ A 19. század végi végi társadalmat vizsgálva ugyanezt a jelenséget figyelte meg Tom Ericsson is. Ericsson 1993: 178.

foglalkozásátörökítés alkalmazása az egyik, és az apa végzettségét, képzettségét meghaladó cél kitűzése a másik gyermek számára sokszor még együtt jelent meg egy családon belül. Ugyanakkor találtunk arra is példát, hogy több gyermek esetén is mindegyik számára a szellemi foglalkozások irányába jelölték ki az utat és sikeres esetben a stratégia a következő generációkban is tovább öröklődött. Egy-egy család fiainak több generációra kiterjedő vizsgálata azt is bebizonyította, hogy a legnagyobb távolságot a második generáció tagjai tették meg apjukhoz képest.¹⁹ A harmadik generáció tagjai egyes esetekben tovább emelkedtek, az apjukéval összevetve magasabb foglalkozási pozícióba kerültek, de kisebb utat tettek meg, mint apjuk a nagyapjukhoz képest. Nyilván ez utóbbi esetben nehezebb helyzetben is voltak, ha meg akarták haladni azt, amit apjuk elért. Más esetekben a harmadik generációs fiúknál már sokszor eltűnt a felfelé mobilitás, a foglalkozás átörökítése vette át annak helyét.

Volt-e tehát különbség a mintába került, a 19. században élt, beérkezett szegedi generációk mobilitása között? Röviden azt kell mondanom, hogy nem volt szembeszökő különbség, hiszen a fent kiemelt folyamatok már a 19. század kezdetén született, a húszas évekre aktívvá váló személyek esetén is megfigyelhetőek voltak. A mobilitás intenzitása azonban az időben előrehaladva kétségtelenül nőtt és ezzel együtt a hagyományosabb, mesterséget átörökítő, a folytonosságot fontosnak tartó stratégia alkalmazása is megritkult, átadva a helyét a rendi társadalom kereteit szétfeszítő foglalkozási mobilitási folyamatoknak.

FORRÁSOK

Czímer Károly 1929: *A Szeged-Belvárosi Kaszinó százéves története (1829–1929)*. Szeged.
Habermann Gusztáv 1992: *Adattár a szegedi polgár-családok történetéhez*. (Tanulmányok Csongárd megye történetéből 19.) Szeged.

HIVATKOZOTT IRODALOM

Bácskai Vera 2007: A pesti belváros háztulajdonosainak mobilitása. In: Bácskai Vera: *Városok és polgárok Magyarországon*. 1. kötet. Budapest, 375–402.
Bódy Zsombor – Szabó Zoltán 1997: A budapesti Kereskedelmi Akadémia 1860 és 1906 között végzett hallgatóinak rekrutációja és mobilitása. In: Sasfi Csaba (szerk.): *Iskola és társadalom*. (Zalai gyűjtemény 41.) Zalaegerszeg, 311–340.
Biblarz, Timothy J. – Bengtson, Vern L. – Bucur, Alexander 1996: Social Mobility Across Three Generations. *Journal of Marriage and Family* (58.) 1. 188–200. DOI: 10.2307/353387

¹⁹ Biblarz – Bengtson – Bucur 1996: 190.

- De Bellaigue, Christina 2019: Great Expectations? Childhood, Family, and Middle-Class Social Mobility in Nineteenth-Century England. *Cultural and Social History* (16.) 1. 29–46. DOI: 10.1080/14780038.2019.1574051
- Ericsson, Tom 1993: Social Mobility and the Urban Petite-Bourgeoisie: Sweden in a European Perspective. In: Miles, Andrew – Vincent, David (eds): *Building European Society. Occupational Change and Social Mobility in Europe, 1840–1940*. New York, 165–181.
- Gergely András 1985a: A polgárosodó város társadalma. In: Farkas József (szerk.): *Szeged története*. 2. kötet. Szeged, 484–512.
- Gergely András 1985b: A polgári társasélet szerveződése. In: Farkas József (szerk.): *Szeged története*. 2. kötet. Szeged, 713–715.
- Gyáni Gábor – Kövér György 2004: *Magyarország társadalomtörténete a reformkortól a második világháborúig*. Budapest.
- Long, Jason 2013: The Surprising Social Mobility of Victorian Britain. *European Review of Economic History* (17.) 1. 1–23. DOI: 10.1093/ereh/hes020
- Makowski, Krzysztof 1993: Social Mobility in Nineteenth Century Poznan. In: Miles, Andrew – Vincent, David (eds): *Building European Society. Occupational Change and Social Mobility in Europe, 1840–1940*. New York, 92–116.
- Pinol, Jean-Luc 1993: Occupational and Social Mobility in Lyon from the Late Nineteenth to the Early Twentieth Century. In: Miles, Andrew – Vincent, David (eds): *Building European Society. Occupational Change and Social Mobility in Europe, 1840–1940*. New York, 116–140.
- Popp, Andrew 2021: “But to Cover the Shame:” Respectability, Social Mobility, and the Middling Sort in Early Nineteenth-century England. *Cultural and Social History* (18.) 4. 501–516. DOI: 10.1080/14780038.2021.1936747
- Sewel, William H 1976: Social Mobility in a Nineteenth-Century City: Some Findings and Implications. *Journal of Interdisciplinary History* (7.) 2. 217–233. DOI: 10.2307/202734
- Tóth Árpád 1996: Hivatali szakszerűsödés és a rendi minták követése. *Tanulmányok Budapest múltjából* (25.) 27–60.

Nagy Ignác

Birodalmak romjai és az ébredező gyarmatok. A *Sic Itur ad Astra* 71. számáról

A *Sic Itur ad Astra* 71. lapszáma a kolonializmus témáját járja körül a posztsovjet térségben tizenhárom tanulmányon keresztül.¹ A posztkolonializmus prizmáján át vizsgálni Közép-Európa történelmét és múltját újszerű felvetés, egyben érvenyes nézőpont, hiszen történelme során a régió birodalomhatárok és befolyási övezetek metszetében fejlődött. A 18. századtól a 21. századig tartó időszakban a német és az orosz/szovjet befolyás váltakozott és vetélkedett egymással. Külön érdekessége a térségnek, hogy idővel a korábbi gyarmatosítók váltak alávetett népeikkel együtt más hódítók tartományaivá, ilyen állam volt a Magyar Királyság vagy a Lengyel–Litván Köztársaság.

Meg kell állapítanunk, hogy a gyarmat kifejezés alkalmas-e a közép-európai térség függésének és fejlődésének megragadására. Először is az 1862-es *A magyar nyelv szótára* szerint a gyarmat: „Meghódított tartomány, vidék, melyet a hódító ország, s illetőleg fejedelem, vagy az ősi lakók birtokában hagy, de úgy tekinti, mint nyereszkeződések és jövedelmek forrását, vagy szállítmányokkal megtelepít, melyek szinte az anyaországtól többé vagy kevesbé *függenek*.”² Esetleg értelmezhetjük átvitt értelemben, miszerint a gyarmat „Valamely nagyhatalomtól politikailag erősen befolyásolt, gazdaságilag függő helyzetbe kényszerített s kihasznált, viszonylag kisebb ország.”³ Ezen megállapítások alapján tehát bármelyik orosz, oszmán, osztrák vagy német hódoltság alatt álló terület tekinthető gyarmatnak, mindegy, hogy a századok során a politikai, kulturális vagy a gazdasági függés formáit testesítették meg, hiába rögzült a köztudatban, hogy egy birodalomnak csak távoli, egzotikus gyarmatai lehetnek. Közép-Európa és a posztsovjet térség esetében ez területileg egybefüggő birodalmakat jelent, a gyarmati alárendeltség legalább olyan széles spektrumával, mint amelyet Afrikában vagy Ázsiában láthattunk.

A Szovjetunió összeomlása után létrejött politikai helyzet az utódállam, Oroszország fokozatos visszaszorulását hozta a térségből, az elmúlt harminc év során a befolyási övezete Kelet-Berlintől a jelenlegi orosz határig szorult vissza.

¹ *Sic Itur ad Astra* 2020 (28.) 71. A kötetet Pálfalvi Lajos és Tóth Kelemen szerkesztette.

² 'Gyarmat' szócikk. *Szó jelentése online* <http://gyarmat-1.szojelentese.com/> – utolsó letöltés: 2022. február 4.

³ 'Gyarmat' szócikk. In: *A magyar nyelv értelmező szótára*. 2. kötet. Budapest, 1959–1962, <https://mek.oszk.hu/adatbazis/magyar-nyelv-ertelmezo-szotara/kereses.php?kereses=gyarmat> – utolsó letöltés: 2022. február 4.

Azonban az utódállam nem törődik bele helyzetébe, és egyfajta új orosz gazdasági és katonai terjeszkedésnek lehettünk tanúi az utóbbi években, elsősorban a szűken vett posztszovjet térségben, amelyet az orosz nyelv a *ближнее зарубежье, русский мир, постсоветское пространство* megnevezésekkel illet. A kötet tanulmányai ennek a posztszovjet és poszt-orosz birodalmi térségnek a problematikájával foglalkoznak, a szovjet-orosz befolyást, annak történelmi és kulturális lenyomatait elemzik, és a posztkolonializmus elméletén keresztül vizsgálják az orosz és a szovjet hódítás, befolyás hatásait az itt élő népek fejlődésére. A szovjet-orosz problematikán kívül a kötet tanulmányai foglalkoznak a német és osztrák gyarmatosítási törekvésekkel, hiszen a két érdekszféra gyakran közös metszetet adott Közép-Európában. Az orosz-szovjet gyarmatosító, ahogy a régió történelmi tapasztalatai is mutatják, nem az egyedüli hatalom volt, amely megpróbálta átformálni a térséget.

A kötetet az Alekszandar Kjoszev kultúrakutatóval készített interjú nyitja, és a beszélgetés során megismerkedhetünk a kelet-közép-európai nemzetekre jellemző öngyarmatosítás elméletével, miszerint az öngyarmatosítás egy módja annak, hogy leírjuk, milyen hatással volt az alávetettség Európa periferiájára, ahol a klasszikus értelemben vett gyarmatosítás nem történt meg. Fontos megállapítása, hogy a periféria eltérő fejlődését az elit Nyugatról importált és elsajátított kultúrája, valamint a térség népeinek honos kultúrája közötti különbségek okozzák, amelyből az utolérés problematikája is fakad. Az interjúban olvasható megállapítások kitűnően összefoglalják a térség különbségeit és egyediségét a világ többi gyarmatosított területével összevetve, azonban a fő tendenciák mégis ugyanazok. A különbség egyedül talán a kolonizálás és az elnyomás mértéke, illetve a gyarmatosítók által elkövetett bűnök terén tapasztalható, de az elnyomásra adott válaszok univerzálisak.

Az orosz és szovjet birodalmi törekvések manifesztációja előtt tradicionálisan a német, illetve az osztrák birodalmak dominálták a közép-európai térséget. A kötet tanulmányai tematikusan is csoportosíthatók, aszerint, hogy melyik gyarmatosító nemzet törekvéseinek következményeit elemzik a szerzők. Az írások az alábbi alcímek szerint szerveződnek: *Gyarmat – Nem gyarmat, Identitás (konstrukciók)*, melyeket Václav Bělohradský esszéje követ, végül a gyűjteményt a kötet témájához kapcsolódó recenziók zárják.

Erről az örökségről ad számot Walter Sauer írása, a *Habsburg gyarmatügy: Ausztria-Magyarország szerepének újraértékelése a tengerentúli terjeszkedésben*, amelyben az osztrák gyarmatosítással kapcsolatos konvencionális nézeteket vizsgálja felül; Matthew P. Fitzpatrick *Kolonializmus, posztkolonializmus, dekolonizáció* című tanulmányában járja körül a Német Császárság tengerentúli gyarmatosítását és a németek szerepét a világ kolonizálásában. Tarafás Imre *Civilizáló gyarmat: a „civilizáció”, a „gyarmat” és a „barbár” a dualizmus-kori magyar és birodalmi történelmi összefoglalók diskurzusában* című írásában pedig a magyar történelmi és politikai gondolkodás osztrák gyarmatosítás-konceptiójáról olvashatunk.

A kötetben további két tanulmány foglalkozik a német nyelvű birodalmak kolonizálási kísérleteivel, társadalmi hatásaival és ideológiai hátterével. Ulrike Spring és Johan Schimanski tanulmánya, *A használhatatlan Arktisz: a természet kihasználása az Északi-sarkon az 1870-es években*, a későbbi Ferenc József-földre tett 1874-es osztrák–magyar expedíció médiarecepcióját taglalja, és megállapítja, hogy az értéktelen távoli vidéknek csupán kulturális haszna volt, amely szimbolikus forrásként a haladásba és modernitásba vetett hitet táplálta, próbálván elfedni a közbeszédben a birodalomban tapasztalható napi gondokat. Gregor Thum *Mitikus tájak: a „Német Kelet” ábrázolása a 20. század történelmi fordulópontjainak tükrében* című írása a németek Kelet-politikájának és az arról szőtt ideológiáknak a mibenlétéről, majd azok II. világháborút követő gyakorlati kudarcáról ír.

A fenti szövegek számos megállapítást tesznek a német és osztrák kolonizálással kapcsolatban. Sauer tanulmányában leszögezi, hogy Ausztria nem volt gyarmatosító hatalom, és erre három különböző narratíva is reflektál. Az első szerint nem érdeklődött a tengerentúli gyarmatok iránt, a második szerint egyenesen gyarmattellenes volt, a harmadik szerint pedig sikertelenül vett részt a tengerentúli gyarmatosításban. A szerző megállapítja, hogy ha formális birodalomként nézzük, Ausztriának valóban minimális a szerepe a francia, angol vagy spanyol gyarmatosítókhöz képest, ám a felfedezői és kereskedői révén aktívan részt vett a gyarmati rendszerek kiépítésében. További fontos megállapítása, hogy Ausztria a diplomácia útján mindig aktívan beavatkozott, ha a fennálló európai hatalmi egyensúly felbomlása fenyegette volna pozícióit, illetve legitímálta a többi nagy gyarmattartó birodalom hódításait, ezáltal is hozzájárulva a gyarmati rendszerek fenntartásához.

Fitzpatrick Németország globális tengeri imperializmusban betöltött szerepét vizsgálja, azét a birodalomét, amelynek dekolonizációja az első világháborús veresége miatt következett be. Ahogy a szerző megállapítja, ez a kényszerű dekolonizáció nem mentesíti a németeket a gyarmati felelősség alól, hiszen minden mentéskeresés és normalizálási stratégia teljesen illegitim próbálkozás, elég csak a mai Namíbia, az akkori Német Délnyugat-Afrika területén 1904 és 1908 között zajló herero és nama népiirtásra gondolni, amely a kegyetlenségét és szervezettségét tekintve a nácik által elkövetett népiirtások előfutárának tekinthető.

Tarafás tanulmányában a Habsburg birodalom, ellentétben Sauer véleményével, mint gyarmattartó jelenik meg, hiszen a határain belül élő meghódított népekre idegen kultúrrendszert erőltetett és homogenizálni szándékozott a számos ott élő nemzetiséget. A tanulmány azonban rámutat a magyarok helyzetének kettősségére is, ugyanis a kiegyezésig a politikai diskurzusokban meghatározó volt, hogy a magyarok Ausztria elnyomása alatt álltak, és ezért két levert szabadságharc során is fellázadtak elnyomóik ellen. A kiegyezés idején „a gyarmati szemlélet” már inkább csak a függetlenséget támogatók körében volt jellemző, míg a kiegyezéspártiak ezt a nézetet elutasították, bár a múltra nézve érvényesnek tartották. Ráadásul a magyar fél is részt vállalt az osztrák gyarmatosításban azáltal, hogy egyike lett az Osztrák–Magyar Monarchia két államalkotó nemzetének.

Hiába hozták meg a haladónak tartott 1868-as nemzetiségi törvényt, megvalósítása nem követte annak célkitűzéseit. A magyarok hasonló, ideológiailag megindokolt civilizáló szerepet osztottak magukra, mint amilyet a németek vagy az osztrákok hirdettek, miszerint a német kultúra a civilizáció letéteményese, és azáltal, hogy elviszik a meghódított népeknek a *Kultur*t, civilizálókká is válnak. Ez a törekvés a magyar államfél területén végül az 1907-es Lex Apponyi által nyert teljes legitimitást, és ennek következtében állt elő az a különleges helyzet, hogy maguk a gyarmatosítottak is aktív szerepet vállaltak a birodalom fenntartásában és homogenizációs törekvéseiben.

Kertész Noémi *Gdańsk és a német örökség: fiatal város ezeréves múlttal* című tanulmánya már átvezet a német Kulturraum-ból a szűken vett kelet-európai szférába. A Balti-tenger partján fekvő város viharos történelme során folyamatosan a lengyel–német érdekszférák ütközéspontjában állt. Ez a különleges város a példája annak, hogyan lehet egy idegen kulturális örökséget beépíteni a lengyel műltfeldolgozás folyamatába, és ezzel megelőzte a többi német múltú lengyel nagyvárost, mint Breslau-Wrocławot, Posen-Poznańt, Stettin-Szczecint, hogy a nagyobbakat említsük. A szerző két hatalmas város, Varsó és Gdańsk II. világháborút követő rekonstrukciójának összehasonlításán keresztül mutatja be utóbbi különleges mivoltát. A település 1793-tól kezdve erőteljes germanizációnak volt kitéve, amely folyamat 1945-ben végérvényesen megtört. Eleinte a lengyel propaganda a porosz rabság jeleinek felszámolására akarta felhasználni a város újjáépítését, a 20. század nyolcvanas éveiben Gdańsk lengyel mivoltának hangsúlyozása dominálta a múlttal kapcsolatos interpretációkat, a kétezres évektől fogva pedig a város multikulturális metropolisz mivoltát hangsúlyozzák. Az újjáépítés sikeres volt, a kolonizáció a város esetében a lengyelek által megteremtett múltértelmezésben érhető tetten, hiszen a város múltjával kapcsolatos ellentmondásokat asszimilálni kellett valamilyen módon a lengyel történelmi narratívába.

Továbbra is lengyel területen maradva, Baléga János Miklós írása, *A szabadság mozi előtt és után. Két játékfilm Krzysztof Kieślowskitól* a kulturális függés alóli felszabadulást vizsgálja a lengyel filmgyártás fejlődésén keresztül. A világháborút követően a húszas éveiben járó nemzedék tette le a lengyel filmiskola alapjait, amelynek domináns témája a II. világháború volt. 1956-tól kezdve azonban a morális nyugtalanság lesz a filmkészítők fő ihletője. Kieślowski már az igazságot keresi, a lengyelek igazságát, az élet visszásságait elmesélve, a szovjetek által erőltetett elnyomó narratíváktól felszabadulva.

Andrzej Nowak *A birodalom áldozatai – a birodalom mint áldozat* tanulmánya az áldozatok és a birodalmak problematikáját, illetve az áldozat mibenlétét vizsgálja a birodalmi kontextusban. Az országa például elvárja az orosz néptől, hogy áldozatot hozzon a birodalom érdekében, saját magát és értékeit kell feladnia azért, hogy az létezhesen. A birodalom alattvalóinak legfőbb kötelessége tehát az önfeláldozás. Az Orosz Birodalom és lengyel perifériájának viszonya a szerző szerint egy kulturális szembenálláson alapul: az orosz politikai kultúra egyik fő jellemzőjét, az atyai-belső erőszakot állítja szembe a lengyel republikánus

hagyománnyal. Ez a szembenállás követelte meg az áldozatot, mivel nemcsak a lengyel–orosz kultúrák szembenállása jellemezte a gyarmatosított és gyarmatosító viszonyát, hanem a politikai kultúrák ellentéte is. A cári elnyomásnak akár milli-ónyi lengyel is áldozatul eshetett, amely áldozat meghozatalát a cár a lengyelektől el is várta, mert ezen logika alapján a lengyeleknek fel kellett áldozniuk saját identitásukat a birodalomért cserébe, hiszen a tét az volt, hogy vagy a lengyelek, vagy pedig a birodalom esik el. A lengyel nép azonban nem volt hajlandó áldozatot hozni, így ebből a politikai kultúrharcból végül ők kerültek ki győztesen, mivel sem a cári, sem pedig a szovjet birodalomnak nem hódoltak be, ezáltal megőrizték saját identitásukat, a történelemkönyvek lapjaira száműzve ezzel az orosz és szovjet birodalmakat. Az ideológiai harc azonban folytatódik a poszt-szovjet térségben is, elég ha megnézzük miként támogatták a lengyelek a grúz, ukrán és fehérorosz dekolonizációs törekvéseket azért, hogy ezek a népek is inkább a republikánus jellegű politikai kultúrát tehesék magukévá.

Mindennek előzményeként azonban az ukránok, grúzok, fehéroroszek és a többi, a Szovjetunió berkein belül élő nép is a saját bőrén tapasztalhatta meg, hogyan akar a hatalom öntudatos szovjet állampolgárokat faragni alattvalóiból, amint azt Ilja Kalinyin *Beszélgének az elnyomottak! A szovjet kulturális forradalom posztkoloniális perspektívában* című tanulmánya bemutatja. A nyelv és az uralom logikájából fakadóan az elnyomottak nem tudnak felszólalni, emiatt kellett az új szovjet hatalomnak létrehoznia a szovjet-proletár írókat, hogy előállíthassa a szovjet társadalom mítoszait. Az új rendszer mégis az általuk megvetett és száműzött burzsoá magaskultúra eszközeit használta fel sajátjának létrehozására, így a szerző szerint a proletár író megalkotásának kísérlete belső kolonizációs folyamattá vált, amelynek tárgya maga az alattvaló volt. A szovjet társadalom eme kísérlete is kudarcba fulladt, a kulturális forradalomba burkolt kulturális kolonizáció végeredménye a társadalmi evolúció egy következő lépcsőfoka lett volna, az Új Szovjet Ember, de csak a Homo Sovieticus karikatúrát eredményezte, mivel a birodalom népei a lengyelekhez hasonlóan nem áldozták fel identitásukat a gyarmatosítóikért.

Egy ősrégi meg nem értettségből fakadó konfliktus gyökereit boncolja Mikołaj Rjabcsuk *Az ukránok, mint Oroszország negatív „másai”; a történelem körbeér* című tanulmánya. A szerző pontosan megfogalmazza, hogy a legutóbbi alkalom, amikor az ukrán nacionalizmussal találta szemben magát az orosz imperializmusnak egy sajátosan 21. századi formája, az a jelenleg is dúló kelet-ukrajnai háború. Találó megállapítása Rjabcsuknak, hogy minden fórumon az eufemisztikus konfliktus szót használják erre a nagyon is valódi háborúra, mintha az oroszok és ukránok közötti vérontás nem lenne több, mint egy családi csetepaté, amely végén a felek ügyis kibékülnek, hiszen az orientalista, kolonialista nézőpont szerint az ukránok mindig is csak kis-oroszek, hoholok, vagyis nagyon hasonló, mégis kicsit furcsa nép voltak. Az oroszok nemzeti mítoszaiban, vicceiben és köztudatában az ukránok mindig a bugris lázadó kistestvér szerepét töltötték be, akit a nagy testvér atyai pofonnal kellett, hogy észre térítsen, hogy visszatérhessen a Русский мир közös imaginárius berkeibe. Azonban a putyini Oroszország is figyelmen

kívül hagyta, hogy hiába sok ukránnak orosz az anyanyelve, ők nem Oroszországot választják. Az ukrán mint nép elindult a nemzetépítés útján, és a két nép viszonyát az etnikai sztereotípiák és sértő politikai konnotációk levetkőzésével kell újraépíteni. Ennek azonban vajmi kevés esélye van, amíg maga Oroszország sem fogalmazta újra magát a cári birodalom és a Szovjetunió összeomlása után, és ugyanazokhoz a birodalmi magatartásmintákhoz tér vissza, amelyek előző két birodalmának is a bukását okozták.

Pavel Tyereskovics *Engedelmesség és függetlenség* című írása a másik, orosz által testvérnépnek tekintett nemzet, a fehéroroszk függetlenségi törekvései sorozatos kudarcának gyökerével foglalkozik. Az alávetettségre való fehérorosz hajlamot abból az engedelmességből fakadó megkésett nemzetfejlődésből eredezteti, amely az agrártársadalmakra jellemző, mivel az önkizsákmányolás tradíciója fenntartotta a rabszolgaszerű függés rendszerét. Ez jellemző volt a cári uralom rendszerére, azonban mintha a cári önkény bukása utáni nemzetfejlődés ettől eltérő mintázatokat mutatott volna. Az I. világháború után a fehéroroszk is kiáltották a saját népköztársaságukat, majd fehérorosz–litván szövetségi államban gondolkodtak, de a lengyel–bolsevik háborút lezáró 1921-es rigai békeszerződés értelmében a nyugati fehérorosz területek a Második Lengyel Köztársaság fennhatósága alá kerültek, a keletiek pedig a Szovjetunióhoz. A lengyel területeken a fehéroroszk lengyelesítésnek, a szovjet területen pedig kollektivizálásnak, szovjetizálásnak és éhségnek, népirtásnak voltak elszenvedői. Ráadásul az 1937–1941 közötti sztálini tisztogatások eredményeképpen fehérorosz civilek, parasztok és értelmiségiek tízezreit gyilkolták meg a kuropati erdőkbén, elfojtva ezzel a nemzeti szervezkedés minden lehetőségét. Májig nincsenek pontos adatok a mézárulás mértékéről, az óvatosabb becslések szerint harmincezer, mások szerint akár kétszázötvenezer áldozata is lehetett. A II. világháború még elképesztőbb méretű pusztítást hozott a fehéroroszkra, ugyanis a népirtásokban és harcokban a lakosság negyede odaveszett, települései romokban heverték, a demográfiai katasztrófát pedig mindmáig nyögi az ország. A pusztítás okozta sokk a fehérorosz nemzeti mozgalmat is évtizedekre megbénította, ezt a hiátust kihasználva a szovjet állam agresszív szovjetesítési politikába kezdett. A háború utáni hatalmas iparosodási és újjáépítési hullám eredményeképpen a Fehérorosz Szocialista Köztársaságba rengeteg orosz települt, Sztálin halála után pedig Hruscsov a kulturális hegemonia elve mentén tovább fokozta az oroszosítást, mígnem a kuropati tömegsírok 1988-as felfedezésével a fehéroroszk átmeneti engedelmessége ismét megtörni látszott, és az ország elindult a függetlenséghez vezető úton. A modern fehérorosz történelem már nem azt a nyomorgó és paraszti népet mutatja, mint amilyen az a cári időkben volt, hiszen a Szovjetunió összeomlása utáni fehérorosz történelem egy máig tartó folyamatos harc, amelynek célja a végérvényes szabadulás a Szovjetunió összeomlása után kialakult elnyomó Lukasenka-rendszer alól, amely rendszert már csak Moszkva támogatásával lehet fenntartani.

Az orosz birodalmi ideológia születésének megértéséhez visz közelebb Marek Příhoda írása, *A tér megjelenítése a „zavaros időszak” íróinál*, amely a 16. és 17.

században keletkezett szövegek alapján mutatja be az orosz birodalmi mítosz születését. Ennek kiindulópontja az 1598-tól 1613-ig tartó úgynevezett zavaros időszak, amely központi helyet foglal el az orosz közgondolkodásban. Káosz, anarchia, trónbitorlás jellemezte az országot I. Fjodor cár, a Rurik dinasztia utolsó tagjának halála után, amelynek csak a lengyelek kiűzése és az első Romanov cár, I. Mihály megválasztása vetett véget. A moszkvai lengyel helyőrséget 1612 novemberében elűzték, ez a nap a cári majd később a posztszovjet Oroszország egyik fontos nemzeti ünnepévé lett, azonban több a kérdés körülötte, mint a bizonyosság. A zűrzavaros idők szerepe az orosz nép identitásában mégis alapvető jelentőségű. A szerző szerint az időszakról keletkezett kortárs szövegek összefoglalják, hogy az oroszok hogyan látták a világot, és elvitathatatlan szerepük volt abban, hogy a száz év múlva létrejött Orosz Birodalom milyen missziót szabott ki magára. Moszkva Kijev szellemi örököséként lépett fel, a katolikus-lutheránus Nyugattal szemben határozva meg önmagát, mint az igaz hit védőjét. Az ideológia értelmében Moszkva vált az új Rómává, az új Jeruzsálemmé, mert megmaradt az igaz hit letéteményesének, a pravoszlávia pedig a nyugati kereszténység ellenében fogalmazta meg saját magát. A nyugati–orosz szembenállás tehát a zűrzavaros időkre nyúlik vissza, és mindmáig meghatározza az orosz politikai gondolkodás irányát. Nem véletlen, hogy Vlagyimir Putyin újra nemzeti emléknapnak nyilvánította a moszkvai lengyel helyőrség elűzését.

Příhoda tanulmánya mellett a kötetben egy, a mostani orosz ideológiát elemző tanulmány is elfért volna (ám sajnos hiányzik), hiszen Ukrajnához vagy Fehéroroszországhoz hasonlóan az orosz nemzeti identitást is újra kell fogalmazni. A jelenlegi orosz identitás a cári birodalom és a Szovjetunió utáni nosztalgia elemeiből építkezik, hasonlóan hajszolva a nagyságot, mint a franciák gloire-ja tette. A jelenlegi politikai cinizmus birodalmi lázálmainak ideológiai táplálékai a nyugati–orosz szembenállás, az orosz civilizáció különállásának hangsúlyozása, a pravoszláv egyház szerepének erősítése, a befolyási övezetek visszaszerzése, illetve Alekszander Dugin *A geopolitika alapjai* című műve, amely a zűrzavaros időkben keletkezett szövegekhez hasonlóan hivatkozási alapjává vált a jelenleg regnáló orosz elitnek. Fontos azonban kiemelni, hogy a tények más mutatnak, és egy egészségesebb önkép talán Oroszországnak a világgal való megbékélését jelentené. A világ szárazföldjeinek egytizenhetedét uraló ország valójában színes, multikulturális állam annak minden jellemzőjével. Hiába a homogenizációs törekvések, e sokszínű ország már soha nem lesz kizárólag orosz és pravoszláv, ahogy birodalomként sem volt az. A mostani álarca mögött sokkal érdekesebb világ húzódik, mint amilyet vezetői elképzelték, és a jelenlegi orosz politikai vezetés bármennyire is próbálja erőltetni az újfajta orosz birodalmiságot, az rendszerint inkább ellenállást vált ki az általa elnyomni kívánt népek körében.

Ráadásul az orosz terjeszkedést igazoló ideológiát nemhogy exportálni nem sikerül, hanem az oroszok körében is kezd kifulladásra a népszerűsége.⁴

A tanulmányok sorát Václáv Bělohradský esszéje, *A posztmodern repedései* zárja. Ez az írás a közelmúlt eseményei alapján a jövőbe mutat. A demokrácia válságára hívja fel a figyelmet, a populizmus térnyerésére, amelyet a hatalmi és kulturális centrumok elleni lázadás motivál. Az internet kora kedvez a populizmusnak, hiszen ha a könyvek korát aszimmetrikus kommunikációként fogjuk fel, akkor a digitális korszak elhozta a szimmetrikus kommunikációt, az interneten létrejött egy hálózati társadalom, amelyben hatékonyan fejlődik az ellendemokrácia. Szerinte az internettel megvalósulhatott a világfalu koncepciója, egy globális város épülhet ki általa, azonban a demokratikus intézményeket tovább gyengíti a kiszivárogtatás jelensége, tömegekhez jut el a dezinformáció, aláásva ezzel az elit iránti bizalmat, és demokratikus deficitet hoz létre. Ennek a hatalomcsorbulásnak az eredménye a szerző által megfogalmazott hiperobjektumok megjelenése, a globális monstroké, amelyeket a globális tőke hozott létre az antropocén korszak melléktermékeként. Azonban a globális kihívások ilyen összefogást is kívánnak, ezért hiába kolonizálták a vállalatok és az eszmék az internetet felhasználva az egész világra kiterjedő hálózataikat, minden vállalati vagy nemzeti érdekből hozott döntés irracionálissá válik, ha az emberiség jólétéről van szó. Amennyiben Bělohradský megállapításai igazak, akkor az emberiség előtt sötét jövő áll, mert a digitális és a tőke általi gyarmatosítás alóli felszabadulás teljesen más erőfeszítéseket kíván, mintha tradicionális gyarmattartók ellen küzdenénk.

A tanulmánykötetet öt recenzió zárja, az ajánlott és recenzált könyvek mindegyike beleillik a tanulmánykötet posztkolonialista diskurzusába, megállapításokkal lehetőséget adnak a közép-európai térség, illetve a posztszovjet szféra jelenségeinek másféle olvasatára, ezáltal újabb értelmezésre és magyarázatára is.

⁴ Russia and the West. *Yuri Levada Analytical Centre Online* <https://www.levada.ru/en/2020/02/28/russia-and-the-west/> – utolsó letöltés: 2022. február 4.

Területi egyenlőtlenség – Intézményi változás

A Magyar Gazdaságtörténeti Évkönyv 2022. évi felhívása

A Magyar Gazdaságtörténeti Évkönyv (MGtÉ) tematikus kötetei a bevett korszakhatárokon átívelő témákat ölelnek fel.¹ A következő, 2022-ben megjelenő hatodik Évkönyv kulcsfogalmai: *Területi egyenlőtlenség – Intézményi változás*.

TERÜLETI EGYENLŐTLENSÉG

A geográfia és a regionális tudomány számos aspektusból vizsgálja a jelenkori területi egyenlőtlenségeket – a fejlettségi differenciák területi leképeződését és mintázatát. Ilyen lehetséges megközelítési mód a lakáspiaci egyenlőtlenségek vizsgálata,² a munkaerőpiaci és közfoglalkoztatási regionális differenciák feltárása,³ az elérhetőség és jövedelem kapcsolata és ezek területi mintázatának elemzése,⁴ vagy a demográfia és a jövedelem kapcsolata;⁵ az iskolázottság, mint fejlettséget befolyásoló tényező területi különbségeinek mérése.⁶ Lehetséges a periferezáció komplex szemléletű megközelítése a deprivációs (vagy jóléti) index segítségével is,⁷ sőt akár környezeti szempontokat is figyelembe vevő megközelítési mód is kialakítása is.⁸

Ezen kutatások a geográfiában nem újkeletűek.⁹ Ilyen részletességű megközelítésre azonban a történeti adatsorok több ok miatt sem alkalmasak, részben ez is magyarázhatja a kutatási irány eddigi perifirikusságát. Ez azonban nem jelenti azt, hogy a múltra vonatkozó ezirányú kutatások értelmetlenek vagy lehetetlenek, hiszen nagy tömegű adat feldolgozására, a többváltozós statisztikai elemzés alkalmazására – egy-egy konkrét kérdés megválaszolása érdekében, s nem feltétlenül komplex fejlettségi kép kirajzolása céljából – a történetírásban már az

¹ MGtÉ 2016: Válság – Kereskedelem; MGtÉ 2017–2018: Hitel – Bank – Piac; MGtÉ 2019: Uradalom – Vállalat; MGtÉ 2020: Hálózat & Hierarchia; MGtÉ 2021: Környezettörténet – Historiográfia.

² Pósfai–Nagy 2017: 17–38.

³ Kóti 2020: 517–547.

⁴ Tagai et al 2018: 653–687.

⁵ Szilágyi–Gerse 2015: 180–198.

⁶ Németh–Dövényi 2018: 129–150; Péntes et al. 2018: 567–598.

⁷ Kovács–Koós 2016: 13–30.

⁸ Papp S. et al. 2017: 639–664.

⁹ Beluszky 1976: 301–312. De a történeti földrajzi városhierarchia-kutatások is ide kapcsolhatók, ahogy a társadalomföldrajzi fókuszú történeti földrajzi kutatások képviselői is: Beluszky Pál, Frisnyák Sándor, Kókai Sándor. Elméleti alapvetés a regionális kutatás és a történeti földrajz különbségeiről: Tímár 1992.

1980-as évektől is hozhatók fel pozitív példák. Ilyenek Scott M. Eddie,¹⁰ Tóth Tibor¹¹ vagy a Kolossa-Puskás szerzőpáros kliometrikus kutatásai,¹² míg Faragó Tamás vagy Perjés Géza¹³ és Nagy Mariann¹⁴ vizsgálataival már a regionális differenciák különböző léptékű (megyei és települési szintű) történeti elemzése is elkezdődött.

Miért fontosak az ezirányú kutatások a történettudomány számára? Egyrészt a történeti állítások kontrollálhatósága miatt. A statisztikai adatfeldolgozás segítségével lehetőség nyílik a történetírás korábbi állításainak újrvizsgálására, revidálására¹⁵ – hiszen korábban sokszor egy-egy régió sajátosságait extrapolálták az ország egészére,¹⁶ vagy az országos átlagot használták, mely elfedi a már 18. században is jelentős regionális sokszínűséget és a mögötte álló eltérő társadalmi, intézményi struktúrákat és folyamatokat.¹⁷

Másfelől, a történeti eszköztár bővítése mellett a kutatási irány társadalmi hasznosíthatósága sem mellékes. Míg a jelenkori helyzetre irányuló, regionális egyenlőtlenségre fókuszáló vizsgálatok módszertől függetlenül többé-kevésbé egyetértenek a periferikus, alulfejlett területek lehatárolásában,¹⁸ a geográfia a közelmúltig nem jutott előre ezek történeti gyökereinek feltárásában, értelmezésében.¹⁹ Pedig bizonyított tény, hogy indikátoraik alapján perifériáink nem homogén jellegűek, sőt az egyes típusok területileg is szórta helyezkednek el.²⁰ E két tény pedig befolyással bír az alkalmazható területfejlesztési stratégiák körére. Mindennek pedig nem elhanyagolható költségvonzata is van. Ha egy terület (mint Zala vagy Szabolcs) száz éve is fejletlen volt és most is az, akkor egyrészt el kell gondolkodni a korábbi területi tervezés hatékonyságán, ami új szempontot jelenthet a történettudomány számára is az adott politikai rendszer értékelésében

¹⁰ Eddie 1996.

¹¹ Tóth 1983.

¹² Kolossa–Puskás 1978: 444–480. A kliometria mint módszer nem szükségszerűen jelent regionális szemléletet vagy fejlettségi vizsgálatot, miként ez utóbbi sem igényli feltétlenül a többváltozós statisztikai módszerek arsenaljának felsorakoztatását.

¹³ Faragó 1996: 100–123; Perjés 1978: 11–80; Perjés 1979: 33–109.

¹⁴ Nagy 2017.

¹⁵ Bizonyítható például, hogy a nemesek a jobb minőségű földeken nagyobb gyakorisággal voltak jelen 1785-ben, mint a rossz minőségűeken. (Ez nem lenne szükségszerű, hiszen ha az arisztokrácia ezeket fokozott mértékben szerzi meg, akkor – lévén kevesebb arisztokrata, mint kis- és középnemes – az első osztályú földeken a jobbágyokhoz mérten kevesebb nemeset várunk.)

¹⁶ A nagybirtok egy holdra jutó földművelésből származó termelékenysége például Dél-Baranyában kisebb, mint a kisbirtoké, Békésben viszont nagyobb. Demeter–Szilágyi–Túri 2021: 285–316.

¹⁷ Az 1785-ös átlag 5,5 fős családméret vallástól, nyelvtől, földminőségtől stb. függően 5 és 6 fő között szórt. 1880–1910 között a családméret csökken, de ez erős regionális differenciáltságot mutat – van, ahol növekszik.

¹⁸ Péntes 2015: 206–232; Péntes–Demeter 2021: 217–230

¹⁹ Országosan, járási léptékben: Győri–Mikle 2017: 144–164. Mikrorégióra: Győri 2006.

²⁰ Péntes–Demeter 2021: 217–230. Miként az is tény, hogy – hiába határmenti fekvésű e periferikus területek nagy része – alulfejlettségük nem mindig a trianoni határvonás egyenes következménye. Egyrészt vannak belső perifériák, másfelől a Cserehát és a bihari határzóna 1780-ban sem volt fejlett (igaz, Dél-Zalával ellentétben 1910-re javult a helyzete).

(feltéve, hogy egyáltalán célul tűzte ki ezen differenciák enyhítését, hiszen ez nem szükségszerű).²¹ Másrészt ez azt is jelenti, hogy a jelenben területileg differenciált, célzott stratégiákat kell alkalmazni a felzárkóztatás érdekében.²² E „path dependency” felismerésében segíthet a történettudomány a geográfia és regionális tudomány eszköztárának történeti adatsorokon való alkalmazásával, egyben a történelem társadalmi hasznosságának növelésében is.

A megközelítés sajátossága, hogy a vertikális differenciák helyett (társadalom), a horizontális (és időbeli) aspektusra, a térbeliségre fókuszál.²³ Korábban ennek a történettudományban nem voltak meg a feltételei – a hardveres és szoftveres kapacitás korlátai mellett hiányoztak a digitalizált (és előtte kritikai elemzésen, interpretáción átment) adatsorok is, nem beszélve a szakmai kompetenciák hiányáról. Mára ez a múlté, hiszen mind a 19. századra, mind az azt megelőző évszázadra rendelkezésre állnak az adatbázisba rendezett, strukturált történeti (demográfiai, gazdasági, jövedelmi, infrastrukturális és társadalmi mutatókat egyaránt felölelő) adatsorok és atlaszok akár településszinten, akár megyei bontásban a GIS-ta Hungarorum és az MTA BTK Lendület 10 generáció kutatócsoport kutatói erőfeszítésének köszönhetően.²⁴ Az időben visszafelé haladva azonban egyre több a módszertani nehézséget okozó bizonytalansági tényező. A 18. századi összeírások nem egyforma területre, nem azonos társadalmi csoportokra terjednek ki, változik a közigazgatás, ami nehezíti a komparációt, változnak a mért jelenségek, sőt változáson mennek át a fogalmak, illetve statisztikai tartalmuk és változik a releváns fejlettségi tényezők megítélése is – gondoljunk az alfabetizációra. Előnyt jelent viszont, hogy a 19. századi történeti adatsorok esetében nem kell a területi statisztikai fragmentáltság és az adatharmonizáció problémájával szembenézni, mint egy 20. századi – az ország területén kívülre tekintő – vizsgálat esetében. Ha ugyanis országos léptékű, de finom felbontású adatsorokon akarunk hosszú távú, komparatív jellegű vizsgálatokat végezni az elmúlt száz év fejlettségi viszonyainak változását illusztrálni, akkor komoly problémaként jelentkezik, hogy miként hozható összhangba egy 2010-re és 1910-re vagy 1780-ra vonatkozó vizsgálat a fent említett problémák miatt.²⁵ Mindez olyan izgalmas kérdéseket is felvet, hogy vajon a történeti Magyarország szétesésével csökkentek-e a területi egyenlőtlenségek, vagy éppen ellenkezőleg, nőttek, vagy csak átrendeződtek,²⁶ amelyeknek aktuálpolitikai felhangjai is lehetnek; volt-e

²¹ Demeter 2018: 7–14.

²² Péntes–Demeter 2021. Egy koncentrált high-tech beruházás nem fog segíteni egy olyan – a beruházás közelében fekvő – településen, ahol száz éve masszívan kiugró az analfabetizmus (modern formában: internetes analfabetizmus), mert a cég hamarabb fog akár 50 km-ről is képzettebb munkaeöret alkalmazni, mint helyit.

²³ Ebből következően a szociológiai és a geográfiai alkalmazott egyenlőtlenség mutatók (Gini-index, Robin Hood-index stb.) is az eszköztár bevett részei a regionalista módszerek (PCA, klaszteranalízis) és a vizualizációs technikák (GIS) mellett.

²⁴ Lásd: a gistory.abtk.hu atlaszai.

²⁵ Demeter 2020; Papp I. et al. 2021: 444–465.

²⁶ Demeter 2018; Szilágyi 2019: 121–152.

egyáltalán mintázata a fejlettségnek, vagy a mozaikosság dominál, mennyire stabilak a perifériák különféle vizsgálati módszerek esetében.²⁷ A túlzott kvantifikációtól ódzkodók pedig a mennyiségi szemlélet háttérbe szorításával és a kvalitatív adatelemzés felé való elmozdulással (a geográfiában hasonlósági vagy formális régióként értékelt entitások, a történettudományban Tóth Tibor által történeti tájként definiált területegységek),²⁸ rurális régiók lehatárolásával jelölhetnek ki új vizsgálati kereteket.

E látásmód és módszerek recepcióját elősegíti, hogy a történész a regionális szemlélet (és módszertan) alkalmazásával, így a jelen és múlt közötti kapcsolat megteremtésében játszott szerepével fontos tényezővé válhat más tudományterületek számára.²⁹ A geográfussal szemben ugyanis képes a történeti adatok szelekciójára (megfelelő³⁰ indikátorok kiválasztására), értelmezésére.³¹ A múlt ezért sem kerülhetett korábban a geográfia vizsgálati fókuszába – leszámítva a történeti földrajzot.

Felhívásunkban olyan tanulmányokat várunk tehát, melyek országosan vagy regionális léptékben³² mutatják be a társadalmi-gazdasági-demográfiai egyenlőtlenség különböző dimenzióit a középkortól a 20. századig, azok mintázatát, és vagy eredményeikben, vagy módszereikben jelentenek újdonságot. Olyan kérdésekre keresünk választ, hogy

- értelmezhető-e (ha igen, hogyan) Tóth Tibor történeti táj fogalma (léteztek-e hasonló adottságú települések alkotta homogén régiók), vagy a településtípusok elhelyezkedése területileg kevert volt;
- volt-e különbség az életminőségben (bármit is takar ez a hozzáférhető adatoktól függően) a vallás, a nyelv, a település jogállása vagy a földminőség függvényében;
- egyáltalán, miként definiálható és vizsgálható a fejlettség és az életminőség;

²⁷ Sajnos szinte minden módszer azonos területeket határolt le perifériaként, ami azok stabilitására utal 1910-ben.

²⁸ A történeti táj fogalmára: Tóth 1980 és Faragó 1984. Hasonlósági régiók keresése a geográfiában történeti adatsorokon: Győri 2007:7–22; Bajmócy–Balizs 2014: 18–35. Ezek a régiótípusok általában klaszteranalízissel vizsgálhatók, mely a kvalitatív, de nem feltétlenül a kvantitatív különbségekre (fejlettségre) mutat rá. Ilyen Nagy Mariann fent említett vizsgálatsorozata is az agrárregiókat illetően.

²⁹ És nem fordítva, amikor a közigazdászok próbálnak meg a 16. századra GDP-t számolni az Oszmán Birodalomra.

³⁰ Történetileg értelmezhető, illetve területi mintázatot mutató.

³¹ Egy-egy indikátor ugyanis sokszor nem egyetlen folyamatot/jelenséget tükröz. Más például a törvénytelen születések nagy arányának háttere Mosonban és Móc földön. Az előbbi oka Bécs vonzása, az utóbbié a polgári házasság kisebb jelentősége az ortodox hagyományokkal szemben. Az előbbi esetben tehát a törvénytelen születések aránya a modernizáció kísérőjelensége, az utóbbi esetben éppen ellenkezőleg, a tradicionális struktúrák továbbélésének bizonyítéka.

³² Pl. egy kistérségre: Engel: 2003; Győri 2006: 231–250. Vagy megyei/járási felbontásban nagy területre lásd Nagy Mariann említett kutatását az agrárregiókról.

- mely területek és milyen szempontból számítanak konstans perifériának (és mekkora mértékben) a középkortól napjainkig, melyek voltak képesek kilépni ebből a szerepből (és miként);
- mióta létezik a nyugat-keleti lejtő;
- vajon a telkes jobbágyság által dominált területek a fejlettebbek ma, vagy a zsellér dominanciájú települések;
- milyen volt a jobbágyság helyzete a különböző birtokos(típus)ok esetében;
- milyen módon lehet dinamikus (*longue durée*) vizsgálatokat végezni eltérő jellegű adatsorokon, ezek mennyire összevethetők és mennyiben csak a pillanatkép rögzítésére alkalmasak;
- mennyire megbízhatók és hogyan interpretálhatók a különféle 18–19. századi országos összeírások, népszámlálások során feldolgozott adatok: milyen új források és forráselemzési módszerek jöhetnek szóba;
- a regionális módszertan alkalmazása a történettudományban miként befolyásolja a korábban, más módszerek alapján tett állítások relevanciáját stb.

HIVATKOZOTT IRODALOM

- Bajmócy Péter – Balizs Dániel 2014: Magyarország településhálózati régiói a 20. század elején. *Településföldrajzi tanulmányok* (3.) 1. 18–35.
- Beluszky Pál 1976: Területi hátrányok a lakosság életkörülményeiben – Hátrányos helyzetű területek Magyarországon. *Földrajzi Értesítő* (25.) 301–312.
- Demeter Gábor 2018: Bevezetés. In: Demeter Gábor – Szulovszky János (szerk.): *Területi egyenlőtlenségek nyomában a történeti Magyarországon: Módszerek és megközelítések*. MTA BTK – DE Társadalomföldrajzi és Területfejlesztési Tanszék – SzuloPress Bt., Budapest – Debrecen, 2018. 7–14.
- Demeter Gábor 2020: Estimating Regional Inequalities in the Carpathian Basin – Historical Origins and Recent Outcomes (1880–2010). *Regional Statistics* (10.) 1. 23–59.
- Demeter Gábor – Szilágyi Adrienn – Túri Zoltán 2021: Földminőség, nemesi érdekérvényesítés, jövedelmezőség a Tiszántúl déli részén a 18–19. században. *Századok* (155.) 285–316.
- Eddie, Scott M. 1996: *Ami köztudott az igaz is? Bevezetés a kliometrikus történetírás gondolkodásmódjába*. Csokonai, Debrecen.
- Egri Zoltán – Kőszegi Irén 2020: A közúti elérhetőség szerepe a kelet-magyarországi gazdasági teljesítményben és gazdaságfejlesztésben. *Területi Statisztika* (60.) 653–687.
- Engel Pál 2003: A középkori Dunántúl mint történeti táj. In: Engel Pál: *Honor, vár, ispánság. Válogatott tanulmányok*. (Vál., szerk., a jegyzeteket gondozta Csukovits Enikő.) Budapest.
- Faragó Tamás 1984: Településtörténet, történeti táj, történeti térbeliség. *Történeti Statisztikai Tanulmányok* 5. 1–34.
- Faragó Tamás 1996: Gondolatok az 1715–20. évi országos adóösszeírás népesség és társadalomtörténeti célú felhasználásáról. In: Visi Lakatos Mária (szerk.): *Tanulmányok*

- Dányi Dezső 75. születésnapjára.* KSH Könyvtár és Dokumentációs Szolgálat, Budapest. 100–123.
- Győri Róbert 2006: Bécs kapujában. Területi fejlettségi különbségek a Kisalföld déli részén a 20. század elején. *Korall* (7.) 24–25. 231–250.
- Győri Róbert 2007: Dunántúl – valóság vagy fikció? A történeti földrajz bizonyítékai. *Limes* (20.) 3. 7–22.
- Győri Róbert – Mikle György 2017: A fejlettség területi különbségeinek változása Magyarországon, 1910–2011. *Tér és társadalom* (31.) 3. 144–164. DOI: 10.17649/TET.31.3.2866
- Kolossa Tibor – Puskás Julianna 1978: Magyarország 100 kh-on felüli birtokterületének struktúrája tulajdonostípusok és bérleti rendszer szerint 1911-ben. *Agrártörténeti Szemle* (20.) 444–480.
- Kóti Tibor 2020: A munkanélküliség és a közfoglalkoztatás területi különbségei, összefüggései Magyarországon. *Területi Statisztika* (60.) 517–547. DOI: 10.15196/TS600501
- Kovács Katalin – Koós Bálint 2018: A település-állomány jólléti pozíciójának mintázatai és azok változása 1990–2016. *Észak-magyarországi Stratégiai Füzetek* (15.) 3. 13–30.
- Nagy Mariann 2017. *Regional Structure of the Hungarian Agriculture at the Beginning of the 20th Century.* L'Harmattan, Budapest.
- Németh Ádám – Dövényi Zoltán 2018: „Kiművelt emberfők” a térben – A diplomások területi eloszlása valóban a kiegyenlítődé irányába mutat? *Területi Statisztika* (58.) 2. 129–150.
- Papp István – Péntes János – Demeter Gábor 2021: A közlekedési hálózatok és a komplex területi fejlettség időbeli összehasonlító vizsgálatának nehézségei és egy megoldási lehetősége a történelmi Magyarország példáján. *Területi Statisztika* (61.) 445–465.
- Papp Sándor – Nagy Gyula – Boros Lajos 2017: A kedvezményezett települések objektív életminőség alapján történő lehatárolási lehetőségei. *Területi Statisztika* (57.) 639–664.
- Perjés Géza 1978: Jelentés az 1728. évi összeírás gépi feldolgozásáról. *Agrártörténeti Szemle* (20.) 11–80.
- Perjés Géza 1979: Bihar megye 1728. évi adóösszeírásának gépi feldolgozása. *A Hajdú-Bihar Megyei Levéltár Évkönyve* (6.) 33–109.
- Péntes János 2015: A kedvezményezett térségek lehatárolásának aktuális kérdései. *Területi Statisztika* (55.) 206–232.
- Péntes János – Kiss János Péter – Deák Attila – Apáti Norbert 2018: Térségi sokszínűség és stabilitás: az iskolázottság települési szintű egyenlőtlenségeinek változása Magyarországon 1990–2011 között. *Területi Statisztika* (58.) 567–594. DOI: 10.15196/TS580602
- Péntes, János – Demeter, Gábor 2021: Peripheral areas and their distinctive characteristics: The case of Hungary. *Moravian Geographical Reports* (29.) 217–230. DOI: 10.2478/mgr-2021-0016
- Pósfai, Zsuzsanna – Nagy, Gábor 2017: Crisis and the Reproduction of Core-Periphery Relations on the Hungarian Housing Market. *European Spatial Research and Policy* (24.) 2. 17–38. DOI: 10.1515/esrp-2017-0007

- Szilágyi Dániel – Gerse József 2015: Fokról-fokra a települési lépcsőn. Társadalmi-gazdasági különbségek a településhierarchia-szintek között Magyarországon. *Térületi Statisztika* (55.) 180–198.
- Szilágyi, Zsolt 2019: Regional Differences in Development and Quality of Life in Hungary during the First Third of the Twentieth Century. *Hungarian Historical Review* (8.) 1. 121–152.
- Tagai, Gergely – Bernard, Josef – Šimon, Martin – Koós, Bálint 2018: Two Faces of Peripherality: Labour Markets, Poverty, and Population Dynamics in Hungary and Czechia. *Regional Statistics* (8.) 2. 19–45. DOI: 10.15196/RS080204
- Timár Lajos 1992: Regional Economic and Social History or Historical Geography? *Journal of European Economic History* (21.) 391–406.
- Tóth Tibor 1980: A történeti tájak kérdéséhez. In: Tóth Tibor (szerk.): *Tanulmányok a területi kutatások módszertanából*. MTA DTI, Pécs.
- Tóth Tibor 1983: *A Dunántúli kisüzemek termelése és gazdálkodása az 1930-as években. Kísérlet néhány matematikai-statisztikai eljárás alkalmazására*. Akadémiai, Budapest.

Demeter Gábor

INTÉZMÉNYI VÁLTOZÁS

Amikor 1975-ben Oliver Williamson nevet adott a szerinte az előző években izmosodni kezdő és komoly jövőt ígérő új intézményi közgazdaságtannak (*New Institutional Economics*, rövidítve NIE), az új paradigma gyökereit lényegében Ronald Coase 1937-es cikkéig vezette vissza.³³ Coase évtizedeken át figyelemre se méltatott tanulmányának újrafelfedezése 1991-ben meghozta számára a közgazdasági Nobel-díjat (tanítványa, Williamson ezt 2009-ben nyerte el). Hajdani tételében abból indult ki, hogy amennyiben a közgazdasági elmélet a piaci árszabályozásnál nem számol a tranzakciós költségekkel, akkor tulajdonképpen nincs indokoltsága a vállalatok létezésének sem. Mint írta: miután „az ármechanizmus használata költséggel jár”, „jövendelő megoldás vállalatot létrehozni”.³⁴ Williamson érdeme nemcsak az volt, hogy igyekezett határozottan megkülönböztetni elméletileg az új és a régi institucionalizmust (ez a kritikusok szerint nem járt egyértelmű sikerrel), hanem sokkal inkább az, hogy a mikroszintből kiindulva szisztematikusan kidolgozta a tranzakciós költségek tanát, vizsgálva azokat a tényezőket, amelyek hatására a piaci tranzakciók nem-piaci (vagy kvázi-piaci) formában beépülnek (internalizálódnak) a vállalati szervezeti hierarchia elemei közé. A surlódásmentes (*frictionless*) piac helyett a töredékes információk, a korlátozott racionalitás világában a kockázatok csökkentését a formális és informális intézmények hivatottak szolgálni. Természetesen az intézmények sem tökéletesek: de

³³ Williamson 1975: 1–8; Coase 1937. A paradigma születéséről átfogóan Richter 2005.

³⁴ Coase 2004: 62.

a vállalati hierarchiát vezénylő menedzsment (*governance structure*) a piaci kudarc megúszása mellett az intézményi kudarcok elkerüléséért is felelős. Sikeresége végső soron a főnök-megbízott (*principal-agent*) viszonyokat rögzítő piaci és vállalatokon belüli szerződéseken nyugszik. A nagyvállalati formák, a menedzsment szerepe a fokozatos szervezeti átalakulásban és bank-ipar viszony történelmi típusainak újraértelmezése nem véletlenül lett a vállalat-történelmi kutatások egyik legsikeresebb, nálunk is legismertebb területe.³⁵

Bár a tranzakciós költségeknek különféle, szélesebb és szűkebb meghatározásai léteznek, hogy mi számít tranzakciós költségnek, azt viszonylag könnyű eldönteni: tulajdonképpen minden, ami a gazdaság (a piac) működtetését lehetővé teszi. Az információhiány körülményei között költséges a cseretárgy értékének kipuhatólása, a megállapodások érvényesítése, a tulajdonjogok védelme, a biztosítékok szabályozása stb. A tulajdonjogok fogalma az új intézményi közgazdaságtanban szélesebb, mint annak jogi tartalma: illegális és immorális jogokat (ellenőrzést) is magában foglal, emiatt a lopással szerzett tulajdon is hordoz tranzakciós költséget.³⁶ Nemcsak azért nehezebb azonban megmérni, hogy mennyi egy gazdaságban az árra rárakódott ügyleti költség, mert ezek az értékek nem publikusak, vagy statisztikailag egyszerűen nem nyilvántarthatók. Ha szeretnénk sem szűkíthetnénk le a számbavételt mondjuk arra, hogy mekkora a különbség kölcsönünkön a kamatláb és a THM (teljes hitelmutató) között. John Wallis és Douglass North tett nagyszabású kísérletet arra, hogy történelmi adatok alapján megmérje a „tranzakciós szektor” arányát az amerikai gazdaságban. S bár a kritikai fogadtatás nagyon szkeptikus volt, talán elegendő megállapítanunk a mérési eredmény történelmi tendenciáját. Míg 1870-ben a számításaik alapján az amerikai gazdaságban a tranzakciós szektor aránya a GDP egynegyedére tehető, addig 1970-ben ez a szám meghaladta a 46%-ot.³⁷ A tranzakciós költségek növekvő súlya mindenesetre elgondolkodtató mind a vállalat-történelmet, mind általában a modern gazdaságtörténet szempontjából.

North nagy érdeme az intézményi gazdaságtan történelmi dimenzióinak kidolgozása (a kliometrikus Robert Fogellel 1993-ban kaptak megosztott közgazdasági Nobel díjat). Definíciója szerint az „intézmények a társadalom játékszabályai, vagy még formálisabban az emberek közötti interakciót meghatározó, az emberek által kialakított korlátok.”³⁸ Ebbe a tág értelmezésbe beletartoznak az erkölcsi normák és az alkalmazkodás szabályai is. Megkülönbözteti a szervezeteket (cégeket), a szerződéseket és az intézményeket – ezek a koordináció szintjei. A szervezetek kollektívek és tudatosan felépítettek, a szerződések általában bilaterálisak és tudatosak, az intézmények kollektívek és kevésbé tudatosak, inkább önszerveződők (már amennyire mondjuk a törvényhozást önszerveződés

³⁵ Pogány 1989; Tomka 1999; Halmos 2003; Vass 2003; Madarász–Valentiny 2015.

³⁶ Eggertsson 2013: 2.

³⁷ Wallis–North 1986: 121. A tranzakciós költségek számba vételének nehézségeiről és típusairól lásd Wang 2007.

³⁸ North 2010: 13.

termékének tekinthetjük). Ráadásul egymásba is ágyazódnak, pl. a szerződések csak az intézményi keretek között léteznek. A törvényi intézmények számos úton kikényszeríthetik a szerződéses kötelezettségek érvényesítését, de van, aminek túl magas a költsége, és van, amelyik pedig nem elfogadható minden félnek. Utóbbi esetben sok ígéretes tranzakció nem fog megvalósulni, ami lefékezheti a gazdasági növekedést. Másfelől az is igaz, hogy nem kell minden ügynek bíróság elé jutnia, elég, ha a hatékonynak tűnő rendszer arra ösztönzi az embereket, hogy bízzanak benne és ennek megfelelően üzleteljenek egymással. Ezek a szintek adják az interakciók keretét, biztosítják a kooperációt és a koordinációt, hogy ne csak egyének között bonyolódjon a történelem.

A dinamikus, hosszú időtartamot átfogó megközelítés elkerülhetlenné tette az intézményi változás fogalmának bevezetését. North felfogásában „a változás forrása a relatív árak és a preferenciák megváltozása. A változás folyamata döntően folytonosan halad.”³⁹ A stabilitást a formális és informális korlátok bonyolult egymásba szövődése adja. A termelési tényezők (föld/tőke, tőke/munka, föld/munka) relatív arányainak módosulása, az információ költségeinek változása, a technológia átalakulása vezethet a fennálló szabályok keretein belül a szerződések módosításához, de ha az egyik fél úgy érzi, hogy érdemes alkupozíciója javítása érdekében megpróbálnia a magasabb szintű szabályok átstrukturálását, az az intézményi változás tágabb köréhez vezet. Ebben az összefüggésben az ágenssek döntéseinek is van mozgástere, amennyiben a főnök képtelen tökéletesen korlátozni viselkedésüket.⁴⁰ Az alkupozíció javításának esélyét mérni előre nem, legfeljebb annak költségét és hasznát megbecsülni lehet. Előszóval hivatkozik egyik első nagy történelmi elemzése példájára: az uradalmi gazdálkodás és a feudalizmus nyugat-európai hanyatlására, amikor az intézményi keretek fokozatosan alakultak át. Mivel a 14. századi nagy népességcsökkenés megnövelte a jobbágyok alkuerejét, az fokozatosan átalakította a földesúr és jobbágy közötti hagyományos implicit szerződéses földhasználati viszonyt, amit aztán a törvényhozás is szentesített. North természetesen számol a megszakított vagy hirtelen/váratlan intézményi változás lehetőségeivel is (háborúk, forradalmak, hódítások, természeti katasztrófák). Nem mulasztja el azonban felhívni a figyelmet arra, hogy a formális szabályok megváltoztatása esetén is változatlanul fennmaradhatnak az informális korlátok.⁴¹

Az intézmények, intézményi változás fogalmi rendszerében elég magától értetődően kerülnek terítékre a hosszan tartó, szinte láthatatlan, fokozatos átalakulások, vagy éppen a változás hiánya. Aligha véletlen, hogy az izlandi Thráinn Eggertsson inspiratív esettanulmányokat szentelt mind az izlandi hegyipásztorkodás ezer évének, mind annak a kérdésnek, hogy miért kellett ezer évet várni arra, hogy Izlandon specializált tengeri halászat fejlődjön ki.⁴² Ugyancsak érthetően

³⁹ North 2010: 140.

⁴⁰ North 1981: 201–202.

⁴¹ North 2010: 150–153. Vö. még uo. 160–161.

⁴² Eggertsson 1992; Eggertsson 1996.

nagy figyelmet kapott az *open field* rendszer, a nyomásos gazdálkodás tartós, látzólag mozdulatlan fennmaradása, az azon belül történő növekedés lehetősége, vagy annak erőszakos végső felszámolása az állami törvényekkel megpecsételt elkerítések (*enclosure*) révén.⁴³ Tanulságos vizsgálatokat hozott Kelet-Európa intézményi elemzése is. Lokális források segítségével ki lehetett mutatni, hogy a helyi földesurak kényszerítő ereje árnyékában az oroszországi jobbágyság utolsó évszázadában bizonyos paraszti háztartások kedvezőbb szerződéses formák révén földet vásárolhattak, kölcsönt vehettek fel. Ez azonban nem érintette a szegényebb jobbágyság zömét.⁴⁴ Az új intézményi közgazdaságtan igen nagy hangsúlyt fektetett arra, hogy empirikus tanulmányok készüljenek a különböző korszakok reformjairól, azok sikerességéről vagy eredménytelenségéről.⁴⁵

A távolsági kereskedelem vizsgálata szintén kedvelt tárgya az intézményi elemzésnek, hiszen választ kell adni arra kérdésre, hogy vajon mi alapján döntött a kereskedő arról, hogy ő maga utazik-e az árujával, vagy talál megbízható partnereket, ágenseket az ügylet lebonyolítására, s a döntésnek mik voltak a szervezeti következményei.⁴⁶ Különösen kedvező a terep, ha két kultúra szembesítésére kerül sor. Avner Greif összehasonlító történelmi elemzése (amely modelljében inkább preskriptív, mint deskriptív) a maghrebi (muszlim szabályokat elfogadó zsidó) kereskedők organikus intézményeit és a genovai kereskedők multilaterális szerződéseken alapuló kapcsolatrendszerét állítja párhuzamba.⁴⁷ A 11. századi maghrebi kereskedők sok gondot fordítottak az információk beszerzésére és kevésbé nyúltak a formális intézményekhez a megállapodások kikényszerítésében. Ezzel szemben a 12. században Genova felívelő kereskedői szervezetében a kommunikációs rendszer kiépítésébe kevesebbet ruháztak be, viszont a szerződések betartatása érdekében nem sajnálták a bírósághoz fordulás költségeit. Greif mindezt a kollektivisták és individualisták társadalmak eltérő kulturális értékrendszereivel magyarázta. Egy másik írásában, az endogén intézményi fejlődés útjait Genova és Velence középkori példájának szembeállításával az útfüggőséggel hozta összefüggésbe.⁴⁸ Az útfüggőség egyébként globális léptékben is magyarázó erővel bír, legyen szó akár Kelet- és Nyugat-Európa agrárfejlődéséről, Európa és Ázsia szétfejlődéséről vagy a harmadik világ tartósnak mutatkozó lemaradásának gyökereiről.⁴⁹

Összehasonlító vizsgálatokat végzett a kvantitatív gazdaságtörténet egykori bajnoka, Stanley Engerman és a Fogel tanítvány, Kenneth Sokoloff is. Több nekifutásban elemezték, mi lehetett az oka, hogy az angolok mindenkit megelőztek az iparosodásban? Az amerikai gyarmatosítást tekintették kísérleti terepszatnak:

⁴³ Langlois 2016: 3–6.

⁴⁴ Dennison 2013.

⁴⁵ Winiecki 1996; Hartwell 2016.

⁴⁶ Ewert–Selzer 2016.

⁴⁷ Greif 2006.

⁴⁸ Greif 2004.

⁴⁹ Vári 2004.

angolok, spanyolok, portugálok, hollandok, franciák látszólag egyforma háttérrel (hit, kultúra) érkeztek meg az Újvilágba, mégis egészen eltérő intézményeket alkottak.⁵⁰ Mennyiben határozza meg a környezet, az adottságok a fejleményeket, és mennyiben a hozott intézmények? Néha ugyanaz az intézményi rendszer eltérő eredményeket hoz, máskor az eltérő intézmények egyaránt hatékonyak lehetnek.

Mint látjuk, az intézményi közgazdasági elemzés nem állhat meg az ökonómiai ember viselkedésének elemzésénél, tekintetét a kultúra, a jog, az állam és a társadalom egészére ki kell terjesztenie. Tehát eleve interdiszciplinárisnak kell lennie. Talán nem véletlen, hogy a politikatudományok és a közgazdaságtan újraegyesítését maga elé tűző bloomingtoni iskola egyik alapítója, Elinor Ostrom (aki Williamsonnal megosztva kapott 2009-ben – nőként először – közgazdasági Nobel-díjat) tett kísérletet az institutionális társadalomtudományok számára egy átfogó módszertan kidolgozására.⁵¹ Ostrom egyébként a közjavak (erdők, legelők, halastavak, vízkészletek stb.) szabályozásának és az ökoszisztéma megmaradásának elemzésében ért el nagyhatású eredményeket. Empirikus vizsgálatok sorával bizonyította, hogy ezeken a területeken a spontán önkormányzati intézmények a lokális tudás birtokában sokszor évszázadok során, kísérletek és tévedések árán sikeresen módosították a helyi játékszabályokat. A magán-, a közösségi és az állami gazdálkodás hatékonyságának időnként fellángoló vitája aligha fog lekerülni a kutatási témák napirendjéről.

A századfordulóra megszilárdultak a NIE pozíciói. Nemcsak a Nobel-díjak mutatták ezt, hanem egy sor nemzetközi szervezet megalakulása is.⁵² A 21. század első évtizedében napvilágot láttak a paradigma beérkeztségét dokumentálni hivatott kézikönyvek is.⁵³

Ami a magyar recepciót illeti, a közgazdászok, szociológusok, gazdaságtörténészek viszonylag hamar felismerték az új paradigmában rejlő lehetőségeket. A rendszerváltás tájkán megszülettek az első fordítások is, és mondhatjuk, hogy ez a leginkább elméleti érdeklődés mind a mai napig tart.⁵⁴ Egész a középkorig visszanyúlva.⁵⁵ Az elemző alkalmazásokra azonban még bőségesen nyílik lehetőség. Az alábbi gazdaságtörténeti problémák, vállalat-történeti témák feldolgozását javasoljuk szerzőinknek:

- fokozatos és/vagy radikális, endogén és/vagy exogén intézményi változások különböző történelmi korszakokban;

⁵⁰ Engerman–Sokoloff 2002.

⁵¹ Ostrom 2005.

⁵² Az *International Society for New Institutional Economics* (ISNIE) 1997-ben, a *Ronald Coase Institute* 2000-ben, a *European School on New Institutional Economics* (ESNIE) 2002-ben alakult. Eggertsson 2013: 1*.

⁵³ Brousseau (ed.) 2008; Ménard (ed.) 2008.

⁵⁴ Pejovich 1992; Török 1992; Kovács 1994; Szakadát 1995; Kövér 1999; Halmos 2001; Kapás–Komáromi 2004; Szántó 2005; Madarász–Valentiny 2015.

⁵⁵ Weisz 2012.

- az intézményrendszer változása: milyen válaszokat tudtak adni a formális és informális intézmények, formalizált és implicit szerződések átalakításával;
- a szürke- és feketegazdaság, korrupció törvényi szabályozása történeti perspektívában;
- vállalati hierarchia, vállalati fejlődés, érdekeltség, fiókalapítás, összeolvadás;
- a bank-ipar viszony történeti alakváltozásai;
- a principális-ágens (megbízó-megbízott) viszony formaváltozásai a gazdasági ágazatokban;
- a tranzakciós költségek szerepe és jelentősége konkrét esettanulmányokban.

HIVATKOZOTT IRODALOM

- Brousseau, Éric – Glachant, Jean-Michel (eds) 2008: *New Institutional Economics. A Guidebook*. Cambridge University Press, Cambridge. DOI: 10.1017/CBO9780511754043
- Coase, R. H. 1937: The Nature of the Firm. *Economica* (4.) 16. 386–405. Magyarul: A vállalat természete. In: Czakó Erzsébet – Kocsis Károly – Reizer Edit (szerk.) [1989]: *Szemelvények a „Vállalatgazdaságtan” tanulmányozásához*. Aula, Budapest, 31–40. Tanulmánykötetben: In: Coase, Ronald H. 2004: *A vállalat, a piac és a jog*. (Ford. Meszerics Tamás.). Nemzeti Tankönyvkiadó, Budapest, 53–84. DOI: 10.1111/j.1468-0335.1937.tb00002.x
- Engerman, Stanley L. – Sokoloff, Kenneth L. 2002: Factor Endowments, Inequality, and Paths of Development among New World Economies. *Economía* (3.) 1. 41–109. DOI: 10.1353/eco.2002.0013
- Dennison, Tracy 2013: Contract Enforcement in Russian Serf Society, 1750–1860. *Economic History Review* (66.) 715–732. DOI: 10.1111/j.1468-0289.2012.00661.x
- Eggertsson, Thráinn 1992: Analyzing Institutional Successes and Failures: A Millennium of Common Mountain Pastures in Iceland. *International Review of Law and Economics* (12.) 423–437. DOI: 10.1016/0144-8188(92)90020-R
- Eggertsson, Thráinn 1996: No Experiments, Monumental Disasters: Why it took a Thousand Years to Develop a Specialised Fishing Industry in Iceland. *Journal of Economic Behaviour & Organisation* (30.) 1–23. DOI: 10.1016/S0167-2681(96)00839-6
- Eggertsson, Thráinn 2013: Quick Guide to New Institutional Economics. *Journal of Comparative Economics* (41.) 1. 1–5. DOI: 10.1016/j.jce.2013.01.002
- Ewert, Ulf Christian – Selzer, Stephan 2016: *Institution of Hanseatic Trade. Studies on the Political Economy of a Medieval Network Organisation*. Peter Lang, Frankfurt am Main. DOI: 10.3726/978-3-653-05851-2

- Greif, Avner – Laitin, David D. 2004: A Theory of Endogenous Institutional Change. *American Political Science Review* (98.) 633–652. DOI: 10.1017/S0003055404041395
- Greif, Avner 2006: *Institutions and the Path to the Modern Economy: Lessons from Medieval Trade*. Cambridge University Press, Cambridge. DOI: 10.1017/CBO9780511791307
- Halmos Károly 2001: Közgazdaság és történelem – a narratív és a neoinstitucionalista fordulat után. *Korall* (2.) 5–6. 206–220.
- Halmos Károly 2003: „A nagyvállalkozás történeti elmélete”. A. D. Chandler Jr. három munkája. *Korall* (4.) 14. 117–134.
- Hartwell, Christopher A. 2016: *Two Roads Diverge – The Transition Experience of Poland and Ukraine*. Cambridge University Press, Cambridge. DOI: 10.1017/CBO9781316282373
- Kapás Judit – Komáromi György 2004: Régi és új hangsúlyok az új intézményi közgazdaságtanban. *Institutions and Change*. ISNIE 7. konferenciája, Budapest, 2003. szeptember 11–13. *Közgazdasági Szemle* (51.) 1. 90–98.
- Kovács János Mátyás 1994: Az intézményi közgazdaságtan népszerűségről. In: Madarász Aladár – Szabó Judit (szerk.): „Miért hagytuk, hogy így legyen?” *Tanulmányok Bródy Andrásnak*. Közgazdasági és Jogi Kiadó, MTA Közgazdasági Intézet, Budapest, 41–52.
- Kövér György 1999: Elmélet és módszer a legújabb gazdaságtörténet-írásban. *Aetas* (14.) 1–2. 285–293.
- Langlois, Richard N. 2016: The Institutional Approach to Economic History: Connecting the Two Strands. *Journal of Comparative Economics* (45.) 1. 201–212. DOI: 10.1016/j.jce.2016.04.004
- Madarász Aladár – Valentiny Pál 2015: Vállalkozás, vállalatelmélet, vállalattörténet. Arthur Cole, Alfred Chandler és Ronald Coase – változatok a „paradigmateremtésre”. *Korall* (16.) 61. 5–42.
- Ménard, Claude – Shirley, Mary M. (eds) 2008: *Handbook of New Institutional Economics*. Springer, Berlin Heidelberg. DOI:10.1007/978-3-540-69305-5
- North, Douglass C. 1981: *Structure and Change in Economic History*. W. W. Norton & Company, New York – London.
- North, Douglass C. 2010: *Intézmények, intézményi változás és gazdasági teljesítmény*. (Ford. Melegh Attila) (szakmailag ellenőrizte Szántay Antal, Szántó Zoltán). Helikon, Budapest.
- Ostrom, Elinor 2005: *Understanding Institutional Diversity*. Princeton University Press, Princeton – Oxford.
- Pejovich, Svetozar 1992: *A tulajdonjogok közgazdaságtana*. Közgazdasági és Jogi Kiadó, Budapest.
- Pogány Ágnes 1989: From the Cradle to the Grave? Banking and Industry in Budapest in the 1910s and 1920s. *Journal of European Economic History* (18.) 529–549.
- Richter, Rudolf 2005: The New Institutional Economics: its Starts, its Meaning, its Prospects. *European Business Organization Law Review* (6.) 2. 161–200. DOI: 10.1017/S1566752905001618

- Szakadát László 1995: Ronald Coase és a közgazdaságtan módszertana. *Közgazdasági Szemle* (42.) 1044–1051.
- Szántó Zoltán – Orbán Annamária 2006: Douglass North és az intézményi változás politikai gazdaságtana. In: Szántó Zoltán: *Analitikus szemléletmódok a modern társadalomtudományokban*. Helikon, h. n., 88–106.
- Tomka Béla 1999: Érdek és érdektelenség. A bank-ipar viszony a századforduló Magyarországon 1892–1913. DUP, Debrecen.
- Török Ádám 1992: A társadalmi költségek problémája egy kialakuló piacgazdaságban (Bevezető Ronald Coase tanulmányához). *Ipargazdasági Szemle* (23.) 1. 9–14.
- Vass Gergely 2003: Bankárok és menedzserek: a Rimamurány-Salgótarjáni Vasmű igazgatótanácsa a századelőn (1892–1914). *Korall* (4.) 14. 135–158.
- Vári András 2004: Kelet és Nyugat agártársadalmi dualizmusa – tavalyi hó? *Korall* (5.) 15–16. 117–144.
- Wallis, John Joseph – North, Douglass C. 1986: Measuring the Transaction Sector in the American Economy, 1870–1970. (With a comment by Lance Davis.) In: Engerman, Stanley L. – Gallman, Robert E. (eds): *Long-Term Factors in American Economic Growth*. University of Chicago Press, Chicago – London. 95–161.
- Wang Ning 2007: Measuring Transaction Costs: Diverging Approaches Contending Practices. *Division of Labour & Transaction Costs* (2.) 2. 111–146. DOI: 10.1142/S0219871107000324
- Weisz Boglárka 2012: Vásárok és lerakatok a középkori magyar királyságban. MTA Bölcsészettudományi Kutatóközpont Történettudományi Intézet, Budapest.
- Williamson, Oliver E. 1975: *Markets and Hierarchies: Analysis and Antitrust Implications. A Study in the Economics of Internal Organisation*. The Free Press Macmillan, New York – London.
- Winiński, Jan 1996: Why Economic Reforms Fail in the Soviet System: a Property Rights-based Approach. In: Alston, Lee J. – Eggertsson, Thráinn (eds): *Empirical Studies in Institutional Change*. Cambridge University Press, Cambridge, 63–91. DOI: 10.1017/CBO9781139174633.008

Kövér György – Somorjai Szabolcs

* * *

A dolgozat fél- egyoldalas szinopszisát 2022. január 15-éig, a 40 000–60 000 leütés hosszúságú kész tanulmányt pedig 2022. május 1-ig kérjük eljuttatni valamelyik szerkesztő e-mail címére:

Demeter Gábor: demetergg@gmail.com; Draskóczy István: dra_istvan@yahoo.de; Gaucsík István: gaucsikistvan@gmail.com; Kaposi Zoltán: zkaposiz@gmail.com; Kövér György: kover.gyorgy@btk.elte.hu; Pogány Ágnes: agnes.pogany@uni-corvinus.hu; Simon Zsolt: simonzsolti@yahoo.com; Somorjai Szabolcs: szsomorjai@gmail.com; Szántay Antal: antal.szantay@uni-corvinus.hu; Tózsá-Rigó Attila: tozsa.rigo@gmail.com; Weisz Boglárka: weisz.boglarka@gmail.com

Szellemi műhely a piederstálon: így (is) ünnepel az Atelier

Lászlófi Viola – Mravik Patrik Tamás – Oláh Gábor – Sidó Anna
(szerk.): *Atelier 30. Műhelytanulmányok*.

Atelier Interdiszciplináris Történeti Tanszék, Budapest, 2020. 382 oldal.

2021 elején jelent meg az *Atelier 30. Műhelytanulmányok* címet viselő könyv. De miért éppen műhelytanulmányok? Immár három évtizede áll fenn a francia–magyar kezdeményezésből induló, mára kiterjedt nemzetközi kapcsolatokkal és beágyazottsággal bíró társadalomtörténeti és társadalomtudományos műhely. A 2004-től tanszékként működő Atelier a francia történelem és társadalomtudomány egyik, ha nem a legmeghatározóbb iskolája, az *Annales* szellemiségében fogant a rendszerváltozás előestéjén. Az alapításban elévülhetetlen érdemei voltak a sajnos azóta elhunyt Granasztói Györgynek, francia részről pedig Rose-Marie Lagrave-nak. Már a kezdetekkor megfogalmazódott, miként arra utal Czoch Gábor a kötet előszavában, hogy a fiatal kutatók képzése és támogatása elengedhetetlen az Annales-szellemiség továbbélésének érdekében.¹ A párizsi École des Hautes Études en Sciences Sociales (EHESS) kezdeményezésével és partnerségével felálló szakmai műhely jól láthatóan elérte ezt az eredeti célkitűzését. Hiszen amellet, hogy elismert doktori képzés folyik immár két évtizede az Atelier berkein belül, számos lenyomata van a tehetséggondozásnak, a következő nemzedékek tudományos felkészítésének. Mi sem lehet ennek meggyőzőbb tanúbizonyossága, hogy kizárólag a tanszék mesterszakos, valamint jelenlegi és egykori doktori hallgatói által jegyzett kiadvány köszönti a 30 éves szellemi műhelyt.

A kötet tehát a hallgatók ötletén, munkáján és szervezésén alapszik. A szakásoknak megfelelően az előszót a tanszék jelenlegi vezetője, Czoch Gábor írta, aki azonban az Atelier részletes és adatolt történetével nem terhelte az olvasót, s nemcsak azért, mert ilyen jellegű kötetek már napvilágot láttak.² Helyette sokkal inkább arra fókuszált, hogy az Atelier által kiadott művek miképp reprezentálják a problémacentrikus és interdiszciplináris megközelítést, az itt folyó szerteágazó, mégis bizonyos fogalmak és témakörök köré csoportosuló munkát. A tanszékhez kötődő kiadványok ismertetése arra is választ ad, hogy a 30 éves fennállást ünneplő kötet – a szigorú számolást követve – éppen a 29. a sorban.

A szerkesztői munkálatokat az Atelier jelenlegi doktori hallgatói végezték, akik a *Szerkesztői előszó*ban leszögezték, hogy a köszöntőkötet az elmúlt évtizedek során kialakított szellemiséget hivatott megidézni, melynek egyik

¹ Az Annales-iskoláról lásd például: Benda–Szekeres 2007.

² A tanszék története iránt érdeklődők a következő művekhez fordulhatnak: Granasztói–Sonkoly é. n.; Sonkoly 2015; Czoch 2019.

kifejeződéseként is értelmezhető a szerkesztők és a szerzők közös alkotási folyamata, a „műhelymunka” (13–15). De mik is ezek az összetartó szempontok, mi az a közös szellemiség? Milyen irányú kutatások folynak manapság az Atelier-műhelyben? Az eligazodásban a négy témakörhöz társított tizenöt tanulmány nyújt segítséget.

Az első blokk a *Tér és funkció* címet viseli. Bagi László nyitótanulmányában szorosán kapcsolódva e hívószavakhoz arra keresi a választ, miképp alakult ki a 19. század során a Fővármház és a központi Vásárcsarnok körüli negyed. Az elnevezéssel nem rendelkező terület a század elején még a sóhivatalnak és egy dohányraktárnak adott helyet, ám a rakpart és környezete ekkoriban még egyáltalán nem volt rendezett. Csak az 1870-es évektől értékelődött fel a Duna-part ezen szakasza; Pest, Buda és Óbuda közjogi egyesítése után érett meg a városvezetők fejében az a gondolat, hogy Ferencváros külső peremén egy ipari-kereskedelmi negyed jöjjön létre. Az első nagyobb változást érdemes kiemelni: az 1873-ban átadott Fővármház főhomlokzatával a folyó, vagy talán még inkább a budai városrész felé nézett. A folyó felé fordulás ugyanakkor egyszerre jelentette az egységes fővárosban való gondolkodást, illetve a Duna alárendelését városi és társadalmi érdekeknek.

Szintén a városi tér átalakulásával foglalkozik Oláh Gábor írása. Ám míg a ferencvárosi negyednél az épített környezet változásain volt a hangsúly, itt a diszkurzusanálízisre láthatunk példát. A „védett városi tér” fogalmának hatékony alkalmazásával a szerző arra világít rá, hogy a Rákosi-éra ideológiailag terhelt környezetében milyen utakat és módokat találtak az építészek Budapest arculatának megőrzésére és annak szocialista realista igényekkel való összeegyeztethetőségére. Oláh Gábor számos forrás bevonásával vezet végig bennünket azokon a kérdéseken, melyek meghatározták és mederbe terelték az 1950-es évek építészeti és városrendezési szakmai narratíváit (pl. a múlthoz és az épített örökségéhez való viszony átértelmezése, a szanálás révén megalkotott haladó nemzeti hagyományok kiépítése).

Egy marginalizált társadalmi csoport térbeli és társadalmi lokalizációjának hatalmi érdekek által vezérelt történetébe nyújt betekintést Lászlófi Viola tanulmánya. Az 1950-es években felállított munkaterápiás intézetek, amelyeket Benedek István „aranyketreceknek” nevezett, fontos szerepet tölthettek be az államhatalom szemében, lényegében a munkához kötött terápiás kezelés formájában látták megvalósíthatónak a társadalom peremén élő mentális betegek beolvasztását a szocialista társadalom konstrukciójába. Lászlófi írásában nemcsak a legnevesebb és legjobban adatolt intézet, az intapusztai központ intézményesülését és társadalmi szerepét mutatja be, de statisztikai adatok felhasználásával és az ápolási napok számának értékelése alapján arra a következtetésre jut, hogy a szakemberek kevésbé látták hatékonynak, kifizetődőnek a munkaterápiát, a betegek mezőgazdasági jellegű foglalkoztatását.

Mravik Patrik Tamás a mozik kapcsán megfogalmazódott társadalmi szerepfelfogások világába kalauzolja az olvasót. A mozik kitüntetett szerepet játszottak

az államszocialista időszak ideológiai nevelésében, az infrastrukturális háttér fejlesztése és kiterjesztése igazán látványosra sikeredett még úgy is, hogy az 1960-as években egyre nagyobb kihívás érte a mozikat a televíziózás oldaláról. A szerző egy 1961-es országos felmérést elemez írásában, amely a községi moziüzemvezetőket szólította meg. A felmérés célja egyértelmű volt: meghatározni azt, hol és miért működnek jól vagy rosszul a falusi, kisvárosi mozik. A szerző sikeresen válaszolja fel a válaszok alapján a mozik életében kulcspozíciót betöltő üzemvezetők szociológiai hátterét, és ami ennél fontosabb, önmaguk társadalmi szerepéről alkotott képét. A megszólaltatott szereplők jól láthatóan elsajátították a „bolsevik nyelvet”, a rendszernek való megfelelés eszközét beépítették beszédmódjukba és önértékelésükbe.

A kötet második blokkja a *Nemzetek és ideológiák* fogalmi köré csoportosul. Ezek az írások a *nationalism studies* interdiszciplináris irányzathoz kötődnek,³ és az első fejezethez képest nagyjából 19. századi történetekre fókuszálnak. Tóth Kelemen írásában egy, az 1848–49-es forradalom és szabadságharc idején kibontakozó vitát és szemléletbeli módosulást mutat be. Egy álnéven publikáló piarista nevelőtanár ugyanis 1848 tavaszán ragadta meg az alkalmat, hogy kifejezze az arcszörzet és a magyaros viselet identitásformáló hatását, illetve bajusznövesztésre, valamint fekete atilla viselésére buzdítsa kollégáit, ekképp is hitet téve a katolikus papi réteg magyar nemzethez való tartozásáról. A 18. század végétől a magyar nemesi körökből induló öltözetbeli és arcpolási kifejezőmód a szabadságot és függetlenséget, tehát a „magyar jellemet” kívánta minden figyelő szempár számára észrevehetővé tenni. A báró Mednyánszky Cézárhoz hasonlóan elkötelezett és hazafi katolikus pap akciója azonban nem lelt osztatlan támogatásra, főleg, miután a kibontakozó vitában már nemcsak a papi viselet, de a katolikus egyház reformja is terítékére került.

A magyar–szerb kapcsolatok mozgalmas epizódját vette górcső alá tanulmányában Tömöry Miklós, aki egy számos átalakuláson keresztülment, némileg elfeledett tragédia történetével világít rá arra az elmozdulásra, amely a 19. század közepén felerősödő nacionalizmus(ok) következtében befolyásolta a két nemzet egymáshoz fűződő viszonyát. A késő középkori szerb despota, Brankovics György drámájának adaptációin keresztül ráadásul bepillantást nyerhetünk a szerb nemzeti színház intézményesülésébe is. Az Obernyik Károly, Bulyovszky Gyula és Egressy Gábor által megalkotott tragédia alapvetően a szerb és magyar nemzet mindenkori közös érdekeire, a két nép barátságos együttélésére kívánt apellálni. Az 1860-as évek derekától, a magyar állami szupremácia kihirdetésétől kezdve azonban egyre jobban megfigyelhető volt a szerb értelmiségiek egyenjóságúvá váló törekvése, a szerb–magyar kapcsolatok átértékelődése, miképp az a színmű átdolgozásaiból, illetve előadásaiból az elemzés végén leszűrhetővé vált.

³ A megközelítésmód hazai adaptációjában természetesen élen járt az Atelier. Erre lásd: Anderson 2006; Brubaker 2006; Albert–Czoch–Erdősi 2010.

Tarafás Imre tanulmányában az emlékezeti paktum fogalmával operál, amikor 1848–49 dualizmus kori emlékezetét különféle beszédmodok révén elemzi. A paktum értelmében a kortársak számára a konfliktusokra és az engedményekre helyeződik a hangsúly az emlékezetpolitika kialakításánál, a nemzethez való tartozás tudatának pedig fontos eleme lesz a paktum révén felértékelődött felejtés és annak mintázatai. A szerző négy nagyobb forráscsoport alapos elemzésével mutatja be, miképp zajlott le az érdekelt felek között 1848–49 emlékezetének formálása, az „alkudozási folyamat”. A tanulmány megállapításai mellett külön figyelmet érdemel, hogy az nemcsak a szerző korábban készített szakdolgozatára, hanem az Atelier 25. éves köszöntőkötetében megjelent Burguière-tanulmányra is reflektál.⁴ André Burguière ugyanis ebben a kiadványban adta közre elsőként az emlékezeti paktum koncepciójáról szóló elképzelését.

A fentiekhez képest időben és térben távolabbi tájakra irányítja figyelmünket Lafferton Sára. Az algériai háború (1952–1962) elnevezéséről folyó vitát, az eltérő megközelítésű szuverenitáskonceptiók vizsgálatát alapos elméleti és fogalmi bevezetővel indítja, leírva a vesztfáliai territoriális- és a forradalmi szuverenitáselgondolások alapvetéseit, illetve a közöttük fennálló műfaji különbözőségeket. A szuverenitásra hivatkozó elméletek tisztázása azért is sarkalatos kérdés, mert a fegyveres konfliktus megnevezése és nemzetközi besorolása létkérdésnek számított a Francia Köztársaság szempontjából. A két szembenálló elképzelés, illetve az azokat alkalmazó politikai-katonai felek küzdelmének megértéséhez nélkülözhetetlen a nemzetközi szabályozás ismertetése, főleg annak tudatában, hogy a 20. század derekára a háborúk a civil szféra egészére hatással voltak, míg az államalakulatok egyre több eszközt latba vetve próbálták megkerülni az elsősorban az ENSZ által lefektetett irányvonalakat.

A kötet harmadik fejezete az *Örökség/ésítés* tárgykörébe tartozó írásokat foglal magába. E megközelítés hangsúlyos jelenléte a kötetben kevésbé meglepő azok számára, akik figyelemmel kísérték az utóbbi években a hazai társadalomtörténeti tanszékek szakirányos képzéseit. Az Atelier Tanszék ugyanis évek óta meghirdeti – általában nagy érdeklődést kiváltva – *Kulturális örökség tanulmányok* című interdiszciplináris mesterképzését. A témához kapcsolódó első írás a Horthy-korszakban jelentős állami támogatást élvező Gyöngyösbokrétá mozgalom tevékenységével és kulturális hatásaival foglalkozik. Andor Anna Klára az UNESCO által pontosan körülhatárolt „örökségesítési” folyamat első jeleit véli felfedezni az 1931-ben alapított, a népi hagyományokat színpadra állítani kívánó bokrétámozgalom történetében, ugyanakkor több aspektus tekintetében behatóan értekezik ezen eljárás felemás, kezdetleges formájáról. A bokrétások ugyanis nem a hagyományokat gyakorlók köréből kezdeményezték a szokások értéknek való definiálását és örökségként való megőrzését, lévén, hogy ezt a szerepet néprajzos és idegenforgalmi szakemberek vállalták magukra. A helyi értelmiség hangsúlyos jelenléte ráadásul kihatással volt az értéknek beállított néphagyományok

⁴ Burguière 2015.

hitelességére is, ezt a problémát áthidalandó született meg az „örökségesítési” folyamat egyik kulcseleme, a néprajzi szakemberek által gyakorolt hitelesítési procedura.

A bokkrétamozgalom kapcsán felmerülő dilemma, hogy tudniillik melyik hagyomány milyen alapon méltó a megörökítésre, a második világháború utáni zsidó imahelyek esetében is fennállt. Mezei Hanna Mónika a zsinagógák holokauszt utáni sorsáról, a rájuk ruházott funkciók sokaságáról, vagy éppen azok hiányáról szól közleményében. A második világháború után az államszocialista időszak sem kedvezett a zsidó vallási életnek és épített öröksége állapotának. A diktatórikus elnyomatás által tetézett elhallgatás és hányatott sors tanújele, hogy mindössze három személy tevékenységével bemutatható a zsidó örökség megmentése az 1950-as években. A Kádár-rendszer is erőteljesen presszionálta a zsidóság megmaradt tagjait, hogy váljanak meg a kulturális térként is működő imahelyektől. Az elemzés sarokköve az a kategorizálási módszer, amely segíti az 1945 után megmaradt zsinagógák besorolását funkciójuk és tulajdonosi szerkezetük alapján.

Az Atelier kiadásában megjelent *A kulturális örökség* című kötet⁵ képezi az elméleti megalapozottságát Arkhely Fruzsina publikációjának, aki az északmagyarországi Borsodnádasd szellemi kulturális örökség megteremtésére tett kísérleteibe enged betekintést. A rendszerváltás és a versenykapitalista piacgazdaság hatásainak eredményeképpen, a Finomlemezgyár megszűnésével a helyi társadalom kénytelen volt korábbi (munkás)identitását elhagyni, és egy olyan hagyományt felkarolni, amely segítette a közösségépítés célkitűzéseit. A végül kulturális örökségi címet elnyerő molnárkalácssütés az évente megrendezésre kerülő fesztiválnak köszönhetően áthatotta Borsodnádasd kulturális életét. Az *oral history* módszertanát alkalmazó írás ugyanakkor érzékelteti azt a problémát, hogy az identitáserősítő „örökségesítés” kénytelen olyan kihívásokra is reagálni, mint a megnövekedett érdeklődés, a gazdasági érdekek, vagy például az örökség piaci elvű exportja.

Az Atelier-ben zajló műhelymunka eklatáns példája az Andor Anna Klára, Kónya Sára, Nagy Dóra és Szabó Gergely által jegyzett tanulmány, amely egy kutatószeminárium vizsgálati eredményeit foglalja össze. A szerzők a józsefvárosi cigány muzikus kultúra átalakulását, térbeli kapcsolódási pontjainak történetét veszik szemügyre. E kultúrának nagy szerepe volt mind a városnegyed, mind a cigány társadalom életén belül, a kávéházakból induló sikertörténet azonban a második világháború után lényegében véget ért. Az 1960–1970-es évek újabb aranykort hoztak, az ekkoriban a Mátyás téren zajló zenélések nemcsak a közösségépítést és a hagyományápolást szolgálták, hanem a fiatalabbak lényegében itt sajátították el a cigányzene csínját-bínját is. Aztán a fokozatosan újra feledésbe merülő kultúra a 2010-es években lelt támogatásra, de az állami kezdeményezés által 2013-ban átadott Muzikus cigányok parkja semmilyen módon nem kapcsolódott a cigányzenészek örökségéhez, a parkban felállított emlékmű ellenére

⁵ Erdősi–Sonkoly 2004.

az „örökségesítés” folyamata bizonytalan vágányra keveredett, létrehozva így – a szerzők által szellemesen megalkotott – „emlékezet nem-helyét” a Józsefvárosban.

A kötet utolsó három tanulmánya a kultúrtörténethez és a kultúratudományhoz kapcsolódik (*Kultúra: produkció és reprezentáció*). Elsőként Krasznai Réka egy 19. századi „celeb” imázsának históriáját mutatja be. Munkácsy Mihály, a dualizmus időszakának méltatott művésze körül ugyanis jól megfigyelhető volt a tudatos imázsépítés, amelynek két legfőbb nevesíthető megalkotója a festő menedzsere és műkereskedője, Charles Sedelmeyer, illetve a művész felesége, Cécile Papier volt. Míg előbbi a vallásos és szalonzsánerképek festésére bízta Munkácsyt, és ellátta a képek értékesítésének, népszerűsítésének feladatait, addig a festő házastársa nagypolgári estélyek, fogadások tartásával építette a Munkácsy-brandet. Mindez természetesen nem valósulhatott volna meg a Párizs egyik legfrekvenciáltabb negyedében fenntartott palota mint reprezentációs helyszín nélkül.

Ami a világhírű festő esetében állandónak és kikezdzhetetlennek látszott, az Szendrey Júliánál markáns váltásokon ment keresztül. Gyimesi Emese közleményében ugyanis arra keresi a választ, hogy a századforduló után, a *Nyugatos* írók szemléletében miképp fogalmazódott újra Petőfi özvegyének társadalmi megítélése, milyen új elemekkel gazdagodott vagy szegényedett ez az imázskép. A szerző szerint a 19. századi emlékezők lényegében az 1849-es és az 1850-es év alapján alkották meg ítéletüket Szendreyről, amely szerint a „nemzet özvegye” nem töltötte ki gyászidejét, ezért megvetésre érdemes. A *Nyugat* szellemi műhelyéhez tartozók, Hatvany Lajos, Schöpflin Aladár és Ady Endre ezzel szemben a saját értékítéletüket vetítették vissza a fél évszázaddal korábbi állapotokra: a férfiasnak leírt Szendrey Júlia a műszaszerep felvételével, öltözködésével és frizurájával már a konvenciók ellen lázadó, modern női ideált volt hivatott tükrözni a 20. század elejének Magyarországon.

A kiadványt Csicsics Anna írása zárja, aki a siketekről szóló tudományos diskurzus analízisével tárja fel azon kérdéskört, miképp helyeződött át a hangsúly a siketek és hallássérültek társadalmi elkülönüléséről a harmonikus együttélésre. A szerző sorra veszi ama tényezőket, amelyek hozzájárultak a fogalmi káosz kialakulásához, illetve ismerteti a szakirodalomban fellelhető megközelítési modellek történetét is. A tanulmány jól ragadja meg azt a 2000-es évek elején megjelenő szemléletbeli változást a tudományos beszédmódban, amely az utóbbi években több, az adott csoportokat immár nem a többség és kisebbség végletes pólusaiban láttató mű megszűletését implikálta.

A kötet szerzői rendkívül széles merítéssel dolgoznak mind megközelítésmódjukat, mind kérdésfelvetéseiket tekintve. A kulcsfogalmak és hívószavak köré rendezett tematikus blokkok több ponton egymásba érnek, a szövegek pedig átfogó és hű képet adnak az Atelier szellemiségéről. Mi is ez a szellemiség? Az erőteljes fogalmi megalapozottság, a jól körülhatárolt történeti időszak és kérdéskör, a hatásosan felhasznált szakirodalmi bázis mind részét képezi ennek.

A tanulmányokban megjelenő társadalomtörténeti és -tudományos koncepciók, elméletek jól tükrözik az Atelier interdiszciplináris érzékenységet, ezek látványosan, és ami sokkal fontosabb, meggyőzően hatnak az érvek alapos kifejtésénél. Mindezeket túl egyértelműen kirajzolódik a szerzők problémacentrikus megközelítése. És természetesen, ami az Atelier-t Atelier-vé teszi, az a műhelyjelleg, a közös gondolkodás és alkotói folyamat, amelynek jelen esetben a szerzők és szerkesztők egyformán részesei voltak.

Az ünnepi kötetnek járó jogos dicséretetek mellett azonban kell néhány megjegyzést is tennem. Előre leszögezem, ezek nem kritikai célzattal, inkább a jövőbeli közös gondolkodást segítve fogalmazódtak meg. A szerkesztők – ahogy erre már utaltam – hívószavak köré építették a kötetet. De hogy miért éppen ezekre a témakörökre esett a választásuk, előzetesen vagy a tanulmányok beérkezését követően határozták-e azokat meg, nem szólnak a szerkesztői előszóban. Az ilyen irányú tájékozódásban ugyan segít Czoch Gábor megjegyzése, miszerint a tanszék hallgatói jelentkezhetek írásaikkal a megadott témákra, és ezek közül választották ki a szerkesztők a megfelelőket, ám ez a mechanizmus, az Atelier arculatának általuk való meghatározása több szót érdemelt volna. Hogy csak egy aspektust említsek: volt-e esetleg olyan nagyobb témakör, megközelítés, amely nem kapott helyet e struktúrában, vagy a szerkesztői megbeszéléseken egyértelműen megfogalmazódott minden résztvevőben az Atelier – egyébként rendkívül széles – kutatási portfóliója? Ugyancsak Czoch Gábor utal rá, hogy voltak jelentkezők, akik nem kerültek be a kötetbe. Vajon ők milyen témákkal rukkoltak elő? Persze a szerkesztői munkálatokba sem nekem, sem az olvasóknak nincs sok jogosultsága beleszólni. Nyilvánvaló ugyanakkor az is, hogy minden publikálni szándékozó előtt nem nyithatták meg a kaput területi, időbeli korlátok miatt, a kiválasztás folyamatának néhány mondatos ismertetése azonban a reflexióra nagyon érzékeny Atelier esetében ezúttal elmaradt.⁶ Az Atelier-műhelyben folyó munkálatok pillanatfelvételeként akár olyan megoldás is születhetett volna, hogy az ünnepi kötetbe jelentkezők kutatási témájukkal és mentoraikkal feltüntetésre kerülnek egy Tabulán, így is prezentálva a sokféleséget, így is köszöntve az Atelier-t.

A szerkesztők és a szerzők közös alkotói folyamata néha pontatlanságokhoz is vezetett. Az ábrákon található apró elütések (például 105. oldal 3. ábrája) lényegtelennek számítanak, ám feltűnő volt az irodalomjegyzékek és a hivatkozások gyakori egymásnak meg nem feleltetése. Ennek eredményeképpen több mint kéttucat hivatkozott irodalmi tétel nem található meg a tanulmány végi jegyzékekben. További egy tucat esetben pedig a kiadás dátuma nem egyezett a hivatkozott tétellel. A kötet néhány tanulmányánál az amúgy egységes hivatkozási rendszer látszott feloldódni, a megjegyzést is tartalmazó lábjegyzeteknél a hivatkozott irodalmak néha zárójelben, néha anélkül jelentek meg. Végül némileg

⁶ A teljes történehez tartozik, hogy a tanszék jubileumi fennállása alkalmából egy online doktorandusz konferenciára is sor került 2021. március 26-án, itt olyan hallgatók is szerepeltek, akik a kötetben nem publikáltak.

érthetetlennek tűnik, hogy épp egy festőfejedelemről szóló tanulmány esetében szorult háttérbe a munkálatok során a vizualitás, és került a tíz ábra és kép a tanulmány végére. Ez már csak azért is furcsa, mert a kötet első tanulmányában a szövegben nyertek elhelyezést az ábrák, éppen ugyanolyan számban.

Az apróságokon gyorsan túllendülve azonban könnyen belátható, hogy egyedülálló munka született, amely méltó az Atelier szellemiségéhez. Az itt folyó műhelymunkálatok várhatóan még jó pár évtizedig befolyással lesznek a hazai és a nemzetközi történeti kutatásokra. Így végül nem maradt más hátra, mint hogy én is kívánjam az oktatók, a munkatársak, a szerzők és a szerkesztők mellett: *Bol-dog születésnapot, Atelier!*

Papp Viktor

HIVATKOZOTT IRODALOM

- Albert Réka – Czoch Gábor – Erdősi Péter (szerk.) 2010: *Nemzeti látószögek a 19. századi Magyarországon. 19. századi magyar nemzetépítő diskurzusok*. Atelier, Budapest.
- Anderson, Benedict 2006: *Elképzelt közösségek. Gondolatok a nacionalizmus eredetéről és elterjedéséről*. (Ford.: Sonkoly Gábor) (Atelier füzetek 8.) L'Harmattan – Atelier, Budapest.
- Benda Gyula – Szekeres Gábor (szerk.) 2007: *Az Annales. A gazdaság-, társadalom- és művelődéstörténet francia változata*. (Atelier füzetek 13.) L'Harmattan – Atelier, Budapest.
- Brubaker, Roger 2006: *Nacionalizmus új keretek között*. (Ford.: Erdősi Péter) (Atelier füzetek 11.) L'Harmattan – Atelier, Budapest.
- Burguière, André 2015: Nemzeti örökség, emlékezet és történelem. In: Erdősi Péter – Klement Judit (szerk.): *Vis-à-vis. Tanulmányok az Atelier 25. évfordulójára*. Atelier – Korall, Budapest, 145–166.
- Czoch Gábor 2019: Az Atelier – egy francia–magyar műhely megalapítása. *BUKSZ* (31.) 226–230.
- Erdősi Péter – Sonkoly Gábor (szerk.) 2004: *A kulturális örökség*. (Atelier füzetek 7.) L'Harmattan – Atelier, Budapest.
- Granasztói György – Sonkoly Gábor é. n.: *20 éves az Atelier, 1989–2009*. H. n., 5–9.
- Sonkoly Gábor 2015: A rugalmas Atelier első huszonöt éve. In: Erdősi Péter – Klement Judit (szerk.): *Vis-à-vis. Tanulmányok az Atelier fennállásának 25. évfordulójára*. Atelier – Korall, Budapest, 11–36.

Hanák Béla – Szabó András Péter (szerk.): Keresztvíztől sírkeresztig. Családi eseményekre szóló meghívólevelek Kassa város levéltárában (1526–1700).

(Magyar családtörténetek: Források, 4–5.) Bölcsészettudományi Kutatóközpont Történettudományi Intézet, Budapest, 2021. 1285 oldal.

Jól jegyezzék meg ezt a címet, mert sokat fogják idézni. Ha valaha jegyzetek forráskiadványt, akkor egész biztosan voltak már abban a helyzetben, hogy meg kellett adniuk egy, a forrásban a semmiből felbukkanó és sebtiben tova is tűnő személyről, mikor született, mikor halt meg, milyen funkciót töltött be abban a pillanatban, amikor rövid időre szemünk elé került. Mindenkinek, aki ilyen helyzetbe került már, hasonló emlékei lesznek: az adatok keresgélésével töltött idő távolról sem áll arányban az eredmény jelentőségével. De még ha inkább történeti elemzéseket írnak is, számtalan esetben akasztja meg bosszantó módon a gondolatmenet kifejtésének folyamatát, hogy hosszasan utána kell nézni, tényleg azt a hivatalt töltötte-e be egyik-másik mellékszereplőnk, és vajon a forrásban említett felesége valóban az-e, aki azonnal beugrik, vagy inkább egy másik az ismert négy közül. Saját tapasztalatból mondom: ha az utánanézést megspóroljuk és emlékezetünkre vagy régebbi szakirodalomra hagyatkozunk, banális hibák kerülnek be a szövegbe. Ez derűre fakasztja olvasóinkat, ami persze üdvös dolog, de jobb, ha olyankor történik, ha ez is volt a szándékunk. A frissen megjelent, forráskiadványnak álcázott munka ennek a kínos szituációnak az elkerüléséhez nyújt óriási segítséget, azzal, hogy mintegy nyolcszáz, 16–17. századi személy életrajzi adatait bocsátja rendelkezésünkre.

Nem lenne szerencsés azonban, ha a fenti utalás a kötet értékének rejtőzködő mivoltára azt a benyomást keltené, mintha a forráskiadó vállalkozás önmagában nem lenne méltó figyelmünkre. Hanák Béla – aki nem céhbeli történész, hanem szakmájára nézve mérlegképes könyvelő – évtizedek óta gyűjtöget kora újkori genealógiai adatokat, az általa írt bevezetés lábjegyzeteinek tanúsága szerint a hivatásosok nem kis hányadát megszegyenítően széles körben válogatva levéltárak anyagából is. Ő fedezte fel Kassa város levéltárában azt a kivételes mennyiségű keresztelői, lakodalmi és temetési meghívót, amelyek közlése a kötet apropóját adja. A Homonnai Drugeth Ferenc és Révay Magdolna 1552-ben rendezett lakodalma, illetve Fenesy György 1699-es temetése között eltelt másfél évszázadból nem kevesebb, mint 361 esemény meghívójának szövegét adták közre a kötet szerkesztői, a kassai gyűjtést kiegészítve néhány olyan, a városhoz kötődő rendezvény meghívólevelével, amely nem az ottani levéltárban maradt fenn. A latin, magyar és német nyelvű levelekben számos társadalmi réteg reprezentánsai szerepelnek, a királyi család tagjaitól és erdélyi fejedelmektől kezdődően magyar arisztokratákon át városi polgárokig, elsősorban, de távolról sem kizárólagosan a felső-magyarországi régióból. Noha a szövegek által elsődlegesen hordozott információ szigorúan genealógiai természetű (az esemény időpontja és a benne

részt vevő személyek neve), a formalizált textusokból itt-ott tanulságos művelődéstörténeti adatok kandikálnak ki, amelyek megfelelő indokot szolgáltatnak arra, hogy a források teljes szöveggel megjelenjenek.

Ezekre a kontextusokra ad példát Hanák Béla terjedelmes bevezető tanulmánya, amely egyrészt elhelyezi a kötetben közölt forrásokat a kora újkori magyar művelődéstörténeti szakirodalom jelenleg rendelkezésre álló tudásanyagában, másrészt felvillantja, milyen gazdag felfedezésre váró anyag áll még a keresztelési, esketési és temetési ceremóniák kutatói előtt. Miközben részletes bevezetést nyújt a kassai városi levéltár kora újkori részének felépítésébe, és a meghívók szerkezeti jellegzetességeit is kimerítő alapossággal részletezi, olyan társadalomtörténeti jelenségekről is statisztikát nyújt eddigi, igen széles körű gyűjtése alapján, mint a lakodalom napjának meghatározása, vagy a temetési menetek által megtett út hossza. Alapos forrásfeltáró tevékenységének hála olyan gyakorlatokra is tud példát hozni, mint az ajándékba kapott tárgyak pénzzé tétele, amelyről korábban nem rendelkezünk adatokkal. A kiadott anyagnak a család társadalomtörténetével kapcsolatos relevanciája indokolta azt, hogy a munka az Erdélyi Gabriella által vezetett „Lendület” Családtörténeti Kutatócsoport kiadványsorozatában jelenjen meg.

Hanák Béla írásából emellett az is világossá válik, a történetírás milyen sok ága számára tartogatnak értékes adalékokat a nyilvános családi eseményekre vonatkozó dokumentumok. Noha a források fennmaradását fenyegető számos veszélyről nem feledkezhetünk meg, a kassai levéltárban fellelhető meghívók időbeli eloszlása nemcsak a város presztízsének alakulására, hanem általánosabban a rendiségen belül a polgárság pozíciójában bekövetkezett változásokra is következtetni enged. A Thurzó Imre és Nyáry Krisztina esküvőjének rendezésével, a meghívottak listájának összeállításával kapcsolatban rendelkezésre álló források pedig a magyarországi politikai elit egymás közötti kapcsolatait, politikai rokon- és ellenszenvéit is jól dokumentálják.

A család társadalomtörténetével kapcsolatos eredmények minden érdemét elismerve is azt kell mondanunk azonban, hogy a kötet legnagyobb erényét Hanák Béla azon döntésének köszönhetjük, hogy a szövegeket a benne szereplők rövid életrajzaival egészítse ki. Sem ő, sem a kötethez eredetileg lektornak felkért Szabó András Péter nem hallgatott a józan ész szavára és nem próbálta racionális mértékűre szabni a feladatot. Az így keletkezett életrajzi lexikon nemcsak azokat a személyeket taglalja ugyanis, akik a rendezvények főszereplői, hanem megkísérelti összegezni a hozzáférhető adatokat minden, a forrásokban előforduló egyén élettörténetéről. Noha a munkafolyamat során társszerkesztővé avanzsáló Szabó András Péter bűnbánó hangvétellel ismeri el a bevezetés általa jegyzett részében, hogy célzott levéltári kutatásokat nem folytattak mind az *usque* nyolcszáz személy esetében, aki ismeri korábbi munkáit és fékezhetetlen alaposságát, annak számára nem lesz meglepetés, hogy a kötetben olvasható életrajzok számtalan újdonsággal szolgálnak.

Nemcsak arról van szó, hogy új adatok kerülnek elő (így egy negyedik feleséggel gazdagodik a Rákóczi-dinasztiát alapító Zsigmond fejedelem [364]), de arról is, hogy az eddig töredékesen ismert, történeti narratívák epizód szerepeiben felbukkanó személyiségek saját történetet nyernek. A 17. század első feléből kiemelhetőek például azok az „ingázó”, karrierjük egyes szakaszait Erdély, illetve a Magyar Királyság között megosztó főurak, akikről idáig jórészt csak életútjuk egyik felét, vagy annak is csak mozaikdarabkái ismerték. Prépostváry Zsigmond (830–831), Szunyogh Gáspár (857) vagy Bakos Gábor (778–780) nevei közismertek ugyan a korszak kutatói számára, de általában csak egy-egy esemény miatt, fordulatokban gazdag életútjukról kevesen tudtak volna legalább hozzávetőleges pontossággal beszámolni. Általában kevesebb az életrajzi adat a nőkről: azokkal kapcsolatban, akik nem a társadalmi elit *crème de la crème*-jéhez tartoztak, kevés fordulópontot lehetett feljegyezni. Kivételt csak azok jelentenek, akik élete igencsak zűrzavaros volt, mint a már említett Szunyogh Gáspár leszármazottaié: lányát, Katát, saját lánya, Jakusith Zsuzsanna boszorkánysággal vádolta és elérte elzárását is (858–859), míg unokáját, Jakusith Juditot az evangélikus nagyapa erőszakkal próbálta kihozni a klarissza kolostorból (857).

Az életrajzi lexikon írása persze rettentően hálátlan műfaj, a korszak legtöbb kutatójának biztosan van egy-két adat a kezében, amellyel néhány biográfiát ki lehetett volna egészíteni, vagy pontosítani. Az azonban egészen biztos, hogy Hanák Béla és Szabó András Péter olyan kézikönyvvel ajándékozták meg a történész szakmát, amely megbízható kiindulópontot nyújt majd számos további kutatás számára. A kötet így elfoglalhatja a helyét a polcon mindazon korábbi publikációk mellett, amelyek – további erőnyeik mellett – a Nagy Magyar Kora Újkori Életrajzi Lexikon egyes részleteiként is felfoghatók, ahol (a teljesség igénye nélkül) Pálffy Géza és munkatársai síremlék-katalógusai, Szabó Miklós és Tonk Sándor egyetemjárás-kötete, Fazekas István kancelláriai hivatalnok-adattára, vagy a korábban szintén Szabó András Péter közreműködésével készült beszercei menyegzői meghívókat tartalmazó forráskiadvány találhatóak.¹

Mondhatnánk persze, hogy egy életrajzi lexikon akkor lenne a leghatékonyabb, ha életrajzi lexikon formájában készülne el, de ennek megvalósulása a rövidtávú pályázatokra épülő, folyamatos publikációkényszerrel operáló, az

¹ Zuzana Ludiková – Mikó Árpád – Pálffy Géza 2006: A lőcsei Szent Jakab-templom reneszánsz és barokk síremlékei, epitáfiumai és halotti címerai (1530–1700). *Művészettörténeti Értesítő* (55.) 327–410 (DOI: 10.1556/MuvErt.55.2006.2.6); Zuzana Ludiková – Mikó Árpád – Pálffy Géza 2007: A szepeshelyi Szent Márton-templom, egy felső-magyarországi katolikus központ késő reneszánsz és barokk sírkövei és halotti címerai. *Művészettörténeti Értesítő* (56.) 313–344 (DOI: 10.1556/MuvErt.56.2007.2.8); Zuzana Ludiková – Mikó Árpád – Pálffy Géza 2008: A turócszentmártoni Szent Márton-templom késő reneszánsz és barokk funerális emlékei. *Művészettörténeti Értesítő* (57.) 353–375 (DOI: 10.1556/MuvErt.57.2008.2.8); Szabó Miklós – Tonk Sándor 1992: *Erdélyiek egyetemjárása a kora újkorban 1521–1700*. Szeged; Fazekas István 2021: *A Magyar Udvari Kancellária és hivatalnokai 1527–1690 között*. Budapest; Horn Ildikó – Kreuzer Andrea – Szabó András Péter (szerk.) 2005: *Politika és házasság. Menyegzőre hívogató levelek a 16. századi Erdélyből*. Budapest.

intézményi büdzsé hosszú távú tervezhetőségét nem kiemelt szempontként kezelő jelenlegi tudományfinanszírozási rendszerben meglehetősen irreális. Az ezekben a publikációkban már elkészült életrajzok hozzáférhetővé tétele egy könnyen megtalálható, egyesített online felületen, afféle Félkész Nagy Magyar Kora Újkori Életrajzi Lexikonként legalább ideiglenes megoldást jelenthetne, azonban abban a rendszerben, ahol a tudományos teljesítmény fokmérője az idézettség, ez a szerzők számára hatalmas veszteséget jelentene. Úgy korrekt, ha legalábbis egy ideig ebből a kötetből, a szerzők számára elszámolható módon használjuk fel a temérdek általuk összegyűjtött információt. Így a munka valódi széles körű hasznosulásához egyrészt abban kell bízunk, hogy a szakma nyomon követi, mi történik a céh keretein belül és értesül arról, honnan kell az információt nyernie, másrészt abban, hogy előbb-utóbb ez a kötet is hozzáférhető lesz online, PDF formátumban és onnantól már csak az internetes keresőknek kell megtalálniuk. Én mindenesetre azt ajánlanám, hogy tartsák szemmel a Bölcsészettudományi Kutatóközpont Történettudományi Intézetének online kiadványtárát: <https://tti.abtk.hu/kiadvanyok/kiadvanytar>.

Kármán Gábor

Huszonnégy év egy játékos életéből

Szalisznyó Lilla (s. a. r., az előszót és a jegyzeteket írta): „Irgátok a mi tollatokra jön”. Egressy Gábor családi levelezése (1841–1865).

(Csokonai könyvtár. Források 19.) Debreceni Egyetemi Kiadó, Debrecen, 2017. 1046 oldal.

KÖNYVEK

A Debreceni Egyetemi Kiadó Csokonai Könyvtár sorozatának *Források* kötetei mindig komoly tudományos érdeklődésre tarthatnak számot. Többségük az irodalomtudomány forrásanyagát gazdagítja, viszonylag ritka a több tudományterület számára is releváns kötet. E kivételek sorában jelent meg Szalisznyó Lilla gondozásában 2017-ben a jelen ismertetés tárgyát képező, kétkötetes kritikai kiadás, Egressy Gábor családi levelezése.

Az újszerűséget már a cím is jelzi: *családi* levelezés. Nem szűkölködünk 19. századi levelezéskiadásokban, de a gyakorlat általában az, hogy egy személy áll a fókuszban (mint például a Vörösmarty Mihály által és hozzá írt levelek kritikai kiadásában), vagy esetleg két híres ember egymással váltott leveleit közlik (mint Bajza József és Toldy Ferenc levelezése). De az, hogy egy család tagjainak negyedszázad alatt egymáshoz írt minden fellelhető levele alkosson kötetet, kivételes megoldás. A szerkesztő, Szalisznyó Lilla Egressy Gábor pályájával foglalkozva talált rá egyre többre a családtagok levelei közül, míg végül önálló kutatási programjává vált összegyűjtésük és kiadásuk.

Egressy Gábor személye miatt lesz a kötet fontos nemcsak a mikrohistoriai léptékű tudományos vizsgálatok, különösen a családtörténet számára, hanem a színház- és az irodalomtörténet szempontjából is. Egressy a reformkor és a századközép legnagyobb, leghíresebb színészeinek egyike volt, vezető tagja a Pesti Magyar (később Nemzeti) Színház induló társulatának. Emellett jóbarátja a reformkor legnevesebb költőinek, színészeti szakíró, az első színházi szaklap alapítója és szerkesztője, az intézményes színészképzés magyarországi megteremtésének úttörője, a Nemzeti Kör, majd az Ellenzéki Kör tagja, aktív közéleti ember színházi és országos ügyekben, a szabadságharc kormánybiztosa. Sokoldalúsága és kiemelkedő jelentősége miatt alighanem mindenki ismeri a nevét, akit érdekel a 19. század történelme és művelődéstörténete, ennek ellenére nagyobb lélegzetű írás több mint száz évvel ezelőtt jelent meg róla először és utoljára: Rakodczay Pál monográfiája.¹ Ez azért is meglepő, mivel, mint a kísérőtanulmányból megtudjuk, Egressynek gazdag írásos hagyatéka maradt fenn. Fiatal korától kezdve sokat publikált (ami igencsak eltért színésztársai szokásaitól), illetve – különösen az 1850-es évektől – gondosan gyűjtötte és archiválta életének különféle dokumentumait.

¹ Rakodczay Pál 1911: *Egressy Gábor és kora*. 1–2. kötet. Singer és Wolfner, Budapest.

A levelezés megmutatja sokrétű pályájának a hátországát, de ennél sokkal többet is kínál. Hosszú időn keresztül követhetjük egy művész-értelmiségi család életét a 19. század közepső évtizedeiben, amikor az, hogy a színészet önálló és biztos megélhetés alapja lehet, még viszonylag új jelenség volt. Egressyéknél az egész család szorosan kötődött a színházhoz. A feleség, Szentpétery Zsuzsanna (Szentpétery Zsigmond színész húga) is színésznő volt, egészen addig, amíg 1848-ban (férje által fogalmazott nyugdíjkérelme szerint) „testileg elnehezedvén” visszavonult a színpadtól. Viszontagságos évek és különféle pályák kipróbálása után a házaspár két fia, Ákos és Árpád is színész lett, lányuk, Etelka pedig, a „kedves kislány”, a „tündér gyermek” (ahogyan Petőfi hívta őt *Egressy Etelke* című versében) először László József színészhez ment feleségül. Második férje, a festő Telepy Károly pedig Telepy György színész és színházi ezermester fia volt.

A család tagjai az évek során sokszor voltak távol egymástól. Egressy Gábor legtöbb levele szakmájához kötődő utazásai, párizsi tanulmányútja, vidéki vendégszereplései, illetve a szabadságharc bukása utáni emigrációja alatt íródott. Felesége és lánya fürdőbe, illetve baráti látogatásokra utaztak. Ákos, aki 1848-ban tizenhat évesen honvédnek állt, a bukás után kényszersorozással az osztrák hadseregbe került, és sokáig úgy tűnt, hogy a hivatásos katonai pályán marad. Leszerelése után, 1860-ban csatlakozott az itáliai magyar légióhoz, ahonnan 1864-ben tért vissza. Katonakorának mindkét szakaszában rendszeresen levelezett a szülei vel és a húgával. Árpád, aki sokáig a család fekete báránya volt (egyszer még meg is lopta az anyját), valamelyes lecsillapodása és megállapodása után vándorszínészként járta az országot.

Összesen 409, több közgyűjteményben szétszóródva őrzött levél szerepel a kiadványban (pontosabban valamivel kevesebb, mivel a szerkesztő jelzi, számozza és a jegyzetekben magyarázza azokat az elveszett leveleket is, amelyek léte a meglévők tartalmából lehet következtetni). A levelek 1841 és 1865 között íródtak. Egressy Gábor 1864-ben agyvérzést kapott, de utána óriási akaraterővel újra talpra állt és visszatért a színpadra. 1865 nyarát egészségügyi okokból a gräfenbergi fürdőben töltötte, ebből az időszakból származik a kötet utolsó három levele. Egressy ekkor a feleségét sürgeti, hogy írjon többet, akár pletykákat is, készíttessen neki parókat „Valjean János” szerepéhez, vásároljon lepedőhöz való vásznat Jókainé számára. Zsuzsanna válaszol, igyekszik mindenben eljárni, de pletykát nem sokat tud. A kötet legutolsó levelét Ákos írja az apjának 1865. augusztus 3-án: „Az iskola megnyílt.” Az 1865. január 2-án indult Színészeti Tanoda első tanévről van szó, ahol az intézményes magyar színészképzés elkezdődött. Egressy sok éven át szorgalmazta a tanoda létrejöttét, egyike lett első tanárainak is.

Egressy Gábor és Szentpétery Zsuzsanna végig intenzíven leveleztek egymással. Gyermekük fokozatosan kapcsolódtak be, ahogy nőttek és saját útjuk, problémáik lettek. A levelezés uralkodó témája a színház, legerősebb hangja a családfenntartó apáé. Egressy Gábor egész családját bevonta a munkájába. Pályája során sokat és rendszeresen szerepelt vidéken, színtársulatokkal és amatőrökkel egyaránt.

A Nemzeti Színház az első évtizedekben ugyan nem tartott nyári szünetet, de a színészeknek járt szabadság, amit a nevesebb tagok többnyire vendégfellépésekre használtak, részint a színházba járás népszerűsítése, részint kiegészítő pénzkereset céljából. Egressy arra törekedett, hogy változatos műsorban lépjen fel, a könnyedebb, szórakoztató, illetve a korban népszerű, bár ma már kevésbé ismert darabok mellett (mint például Victor Ducange *Harminc év egy játékos életéből* című műve) szinte mindig játszott klasszikusokat, elsősorban Shakespeare-t. A műsorról előre megállapodott a meghívókkal, ám sokszor előfordult, hogy újabb helyekre hívták, több fellépést kértek tőle, ami miatt gyors levelek mentek a feleséghez, akinek drámaszövegeket, jelmezeket, parókát vagy sminkfelszerelést kellett utána küldenie. Különösen az 1850-es évek első felére volt jellemző ez a helyzet, amikor a szabadságharc alatti tevékenysége miatt Egressy évekig el volt tiltva a színpadtól, majd játszhatott, de csak vidéken. A Nemzeti Színházban 1855-től léphetett fel újra. Ezekben az években a család megélhetése a vidéki fellépésektől függött. Több útjára elkísérte a színészt Etelka is, aki segített apjának a fellépések előtt sminkkel, jelmezzel. Szentpétery Zsuzsanna Pestről küldte utánuk a kívánt dolgokat, Árpád pedig darabmásolási feladatokat kapott.

Egressy levelei a vidéki, különösen az északkelet-magyarországi és erdélyi színházi élet jó és kevésbé jó arcát is megmutatják. Érzékelhető, hogy a Nemzeti Színház vidéket járó színészei a vendégfellépésekre is magukkal vitték a társulaton belüli szakmai vetélkedést. Egressy például egy ízben felszólította a családját, hogy terjesszék a színházban nagy sikerének a hírért, és azt, hogy többet keresett, mint Füredi Mihály, a korszak népszerű énekes színésze (az Operaház felépüléséig és a műsor műfajok szerinti szétválásáig állandó feszültséget jelentett a Nemzeti Színházon belül a prózai és a zenés darabok aránya, valamint az operisták kiemelkedően magas fizetése). De nemcsak pozitív élmények érték, sokszor bírta bosszús kifakadásra a vendéglátó együtteseknél tapasztalt szervezetlenség, a felkészülés hiánya és az ebből következő bajok (például amikor a véletlenül nekidőlő műkedvelő felborítja a díszletet, vagy amikor a szerepet elfelejtő fiatalember zavarában jelenet közben kirohan a színpadról). Amikor Etelka lánya is vele tartott, ő inkább arról írt az anyjának, hogy a vendégszereplések során apjával a társasági élet kedvencei voltak (Szentpétery Zsuzsanna levelei árulkodnak is némi féltékenységről férje népszerűségével kapcsolatban, de Gábor siet leszögezni, hogy nyugtalansága alaptalan).

Ákos az 1850-es években már nem Magyarországon élt. A kötet leghosszabb levelei tőle származnak, különösen az itáliai magyar légiónhoz való csatlakozása (1860) után írt rengeteget. Az acqui-i, majd a cuneói telephelyen a légión úgynevezett számfelveti tisztjei közé tartozott, akik nem vettek részt semmilyen tényleges harci cselekményben. A tisztis telep mindennapjairól, intrikáiról, konfliktusairól ír rendkívül bőbeszédűen, de óvatos, kódolt fogalmazással arról is, hogy mit tudnak, mit várnak, a nemzetközi eseményekre is figyelve milyen szervezkedést kísérelnek meg az emigrációban a magyar katonák egy magyarországi politikai fordulat reményében.

A család otthonról mindent elkövetett, pénz, felszerelés, ruhanemű küldésével, hogy segítse a katonafiú életét. Ugyanez a szoros összetartozás és feltétel nélküli segítőkészség látszik a levelezésben akkor is, amikor Etelka rövid és rosszul sikerült első házassága után hazaköltözik a szüleihez és hivatalosan is válni akar. Az 1850-es évek Magyarországon ez hosszú és nehéz procedúra volt, 1859-re sikerül törvényesen elválnia László Józseftől. Ákos problémái mellett ezekben az években Etelka válópere válik a levelezés egyik fő tárgyává, a szülők minden követ megmozgatnak, hogy gyorsítani próbálják és Etelka számára kedvező irányba befolyásolják a per menetét.

Egressy Gábor leghosszabb levelei életük legnehezebb időszakában, a szabadságharc bukása után, törökországi emigrációja alatt íródtak. A levelezés általában nem a hivatalos postai úton zajlott, kézzel kézre vándoroltak a levelek, és valószínű, hogy Szentpétery Zsuzsanna hosszú ideig nem is kapta meg azokat, mert körülbelül fél évig nem válaszolt. Egressy egyre kétségbeesettebben írta leveleit, nem tudva, hogy van a családja, miközben Magyarországról félelmetes híreket kaptak a családtagokat is elérő megtorlásokról. Megfordult a fejében az Amerikába való kivándorlás és a Törökországban maradás is, mint lehetőségek a család megélhetésének előteremtésére, de töprengései ismételtlen odavezették, hogy a számára elképzelhető egyetlen pálya a színészet. Ebben a helyzetben vállalkozott még besúgásra is, minden valószínűség szerint nem pénzért, hanem hogy az őt beszerző császári ügynök segítse a családjával való kapcsolattartást. Végül 1850 júniusában Szentpétery Zsuzsanna a két fiatalabb gyerekkel ki is költözött Törökországba, de nagyon hamar kiderült, hogy nem tudják megszokni az ottani klímát és életet, így 1850 szeptemberében mindannyian hazajöttek és szinte a semmiből próbálták meg újraépíteni az életüket. Ebben, mint ahogy az apa emigrációja alatt az otthonmaradottak támogatásában is, leginkább az aszszony bátyjára, Zsigmondra számíthattak.

Egressy levelei (és törökországi naplója, amelyet hazatérése után, a színháztól eltiltva írt és adott ki némi jövedelem reményében) sajátos fénytörésben mutatják az emigráció mindennapjait, beleértve a szabadságharc odamenekült vezetőinek viselkedését is. Néhány évvel később ugyanez mondható el az itáliai magyar légio kötelékébe lépett Ákos leveleiről is. A két Egressy nézőpontja kevéssé heroikus, a politikai és katonai vezetőket nem a forradalom és szabadságharc nagy eszméinek piedesztálján láttatják, hanem a mindennapok emberi gyarlóságai között. Az apa leveleinek szereplői a vezéreiktől magukra hagyott, a túlélésért nyomorúságos körülmények között küzdő honvédek Vidinben, majd Törökországban, a fiú leveleiben olvashatunk például találkozásáról az emigrációban jól élő, de iránta a legcsekélyebb rokonszenvet vagy segítőkészséget sem mutató Pulszky Ferencsel, vagy később az emigránsok között terjedő mendemondákról, például Kossuth feleségének mértéktelen költekezéséről.

A családon kívüli címzettekhez szóló és tőlük érkező leveleket nem közöl a kötet, pontosabban a jegyzetekben szerepel néhány utalás, hogy megvilágítsa egy-egy családi levél hátterét. De így is látszik az Egressyek kiterjedt és

változatos kapcsolatrendszere a századközép művészeti életében és polgári mindennapjaiban. Tudjuk, hogy a színész jó barátságban volt Vörösmarty Mihállyal és Petőfi Sándorral, a levelezésből pedig kiderül, hogy családja rendkívül szoros baráti viszonyt ápolt Fáy Andrással (aki Etelka keresztapja is volt és segítette a taníttatását), valamint az egész Fáy családdal. Egressyék, különösen a nők, sok időt töltöttek Pécelen, a Fáy-birtokon, a színész debreceni vendégszereplése során azt a feladatot kapta, hogy bundát vegyen az öregúrnak a vásárban, és jól érzékelhető a helyzet miatti zavara, amikor Bánfalván meglátogatja barátját, Kazinczy Gábort, aki ott özv. Vladár Józsefné Lónyai Karolinával él együtt, de akinek elhagyott felesége egy Fáy-lány.

A színház munkatársai, pesti ismerősök, mesteremberek, a vendégszereplések során megismert családok, vidéki színtársulatok tagjai, az emigráció emberei, Ákos leveleiben a császári hadsereg, majd az itáliai magyar légió katonái, és még hosszan lehetne sorolni, hogy ki mindenki tűnik fel a levelezésben – mindannyian megjelennek és kilétük megfejtődik a jegyzetekben, azoké is, akik semmilyen történelmi szerepet nem vittek, csak éltek életüket a századközép Magyarországon.

A *Források* sorozatban való megjelenés sajnos puhafedélű kiadványt jelent, ami nem bírta volna el az összesen 1046 oldalnyi terjedelmű anyagot, így a rendkívül gazdag és olvasóbarát jegyzetapparátus és a mellékletek külön kötetbe kerültek. A szerkesztő a jegyzetek összeállításánál minden levelet külön egységként kezelte, a vonatkozó információkat egy helyre összegyűjtve találjuk. A jegyzetek nagy többsége nem egy-két szavas rövid magyarázatot, hanem olyan háttéranyagokat kínál, amelyek mélységében és saját kontextusában segítenek megérteni az utalást. Egressy Gábor sokszor kéri például a feleségét, hogy küldjön utána vidékre jelmezt, Szentpétery Zsuzsanna pedig nemcsak a postaszolgálattal küszködik, hanem arról is panaszkodik, hogy a színház főruhátorától nehezen tudja megszerezni a kívánt darabokat. A jegyzetekből kiderül, hogy ez nem véletlen, világos ismertetést kapunk a színház belső életét szabályozó színházi törvénykönyvről és a színházi bíróság működéséről, többek között arról is, hogy jelmezt nem szabad kiadni, elvinni, és hogy milyen büntetést kaphat emiatt a ruhátoros.

A kiadás érdemei között fontos kiemelni, hogy nemcsak a levelek döntő többsége volt ez ideig ismeretlen (Egressy családtagjaihoz írt levelei közül néhány megjelent korábban), hanem a jegyzetapparátus információinak jelentős része is feltáratlan, sokszor kéziratos forrásanyagból származik. Alapkutatás eredménye nemcsak a levelezés közlése, hanem a sokszor kisebb tanulmány hosszúságú és értékű jegyzetek elkészítése is. Sokrétú, szerteágazó, bőségesen adatolt tudásanyagot kapunk a második kötetben, a kontextualizálással közelhozott, élővé tett, az élet minden területét felölelő és tematizáló leveleket az elsőben.

A szövegközlés a kritikai kiadások módszertana és előírásai szerint, textológiai jegyzetekkel is ellátva készült. Olyan szigorúan betűhív kiadás, amelyben a szerkesztő az egyes családtagok íráshasználatának egyéni sajátosságait is igyekezett minél teljesebben érzékeltetni. Amennyire lehetséges, rekonstruálja a nyomtatott

oldalakon, hogyan helyezkedik el a levélszöveg a papíron: az oldal szélére vagy tetejére írt kiegészítéseket vagy a közbeékeléseket természetesen textológiai jegyzetek jelzik, de nem egységesítette például a levélírók keltezési gyakorlatát, és ami még fontosabb, az emendálást a legszükségesebbekre szorította (mint pl. *Ákos – Ákos*). Nem javította helyesírási-központozási szokásaikat, ami különösen Szentpétery Zsuzsanna esetében sokatmondó. Nagyon értékes képet nyerünk így a levelekből nemcsak a családtagok egymáshoz való viszonyáról, gondolkodásáról, érzelmeiről, problémáiról, hanem műveltségi-iskolázottsági szintjükéről és ennek különbségeiről is. A szülők nemzedékében és társadalmi rétegében (mindkettejük apja lelkész volt) a férfiak intézményes oktatása, iskoláztatása már meglehetősen elterjedt volt. Egressy Gábor öccsével, Benjáminnal együtt a miskolci református gimnáziumba járt, amikor a családja által neki szánt lelkészi pálya helyett a színészetet választotta. A hasonló családi háttérű Szentpétery Zsuzsanna viszont valószínűleg csak az oktatási rendszer alsóbb szintjéig jutott. Tudott ugyan írni-olvasni és színésznőként a pályájához szükséges műveltséget is megszerezte, ám a levelein látszik, hogy a levélírás formai elvárásait nem követte, és a fogalmazás, a stílus, a mondandó felépítése szempontjából a legteljesebb szabadsággal élt. Jóformán nem használt központozást, akadnak olyan levelei, ahol szinte az egész oldalon nincs pont és vessző, de nagybetű se. A mondatok egymásba folynak, sokszor mondat közepén vált élesen témát, az élőbeszéd formátlanságával, tagolatlanságával csaponganak és ömlenek a szavai. Néha már-már a 20. század tudatfolyam-regényeire emlékeztet, ahogyan ír. Ugyanakkor, ha a kötet olvasója néhány levél után megbarátkozik ezzel a helyzettel, nagyon nagy élményt jelentenek az „édesse”, Szentpétery Zsuzsanna levelei, éppen tökéletes spontaneitásuk miatt. Ő képviseli a női témákat a levelezésben, gondoskodó, a kissé szertelen háztartást kézben tartó, a családtagok egészségéért aggódó anyaként és férjét szakmai munkájában is segíteni tudó feleségként, akinek gyakorlatias megjegyzéseiben sokszor humorérzék is megbújik. Lánya, Etelka levelein viszont az látszik, hogy az Egressy-szülők nemcsak a fiaik iskoláztatására fordítottak gondot. Etelka tisztában van a levélírás formai követelményeivel, gördülékenyen fogalmaz, jó a helyesírása. Ugyanez mondható el a két fiú, Ákos és Árpád leveleiről is. Egressy Gábor pedig magánleveleit is irodalmi szinten képes megfogalmazni. Megmutatkozik annak a hatása, hogy fiatal korától kezdve rendszeresen publikál, hozzá van szokva ahhoz, hogy a nyilvánosság előtt szólaljon meg, nemcsak színészként a színpadon, de saját gondolatait, véleményét kifejezve a nyomtatott sajtóban is.

A családtagok íráskészségének a különbségei kézirásukon is látszanak, jó ötlet volt képmellékletként leveleik faksimiléjét csatolni. Talán nem meglepő, hogy Zsuzsanna írása a legrendetlenebb és a legnehezebben kibetűzhető, és megindító látni, ahogyan Egressy Gábor, valószínűleg írópapír-szűkében, minden kicsi helyet teleír az emigrációból küldött levélben.

Az első kötet élén álló *Előszó* tanulmányértékű írás az Egressy családról, a kötet forrásairól és a szövegközlés elveiről. A második kötet végén a szokásosnak

tekinthető mutatókon kívül további hasznos segédanyagok vannak: a levelekben gyakran említett személyek bemutatása, a levelekben említett színdarabok jegyzéke, amelyekben Egressy játszott, illetve a pénz- és mértékegységek magyarázata.

A két kötet jelentős tudományos értéket képvisel, és mint minden jó forráskiadás, megbízható alapokat teremt és inspirációt adhat további kutatásokhoz több diszciplína képviselői számára is. A szerkesztő, Szalisznyó Lilla többek között e munkája elismeréseként kapta meg a 2021. évi Kiss József-díjat, amelyet évente egy személynek ítélnek oda, olyan fiatal kutatónak, aki a textológia és filológia területén kiemelkedőt alkot.

Zentai Mária

Gregory Clark: The Son Also Rises. Surnames and the History of Social Mobility.

Princeton University Press, Princeton–Oxford, 2014. 359 oldal.

Vajon milyen esélyei vannak a 20. század második felében Glasgow különböző negyedeiben született gyermekeknek arra, hogy felnőve kilépjenek saját társadalmi csoportjukból? – teszi fel a kérdést a szerző könyvének bevezető részében. Látszólag nem túl jók, annak ellenére, hogy állítólag az esélyegyenlőség korában élünk. „A fiú is felemelkedik”, olvashatjuk a társadalmi mobilitás hosszú távú törvényszerűségeit tárgyaló könyv címében.¹ A megfogalmazás alapján két, egymásnak látszólag ellentmondó értelmezés bontakozik ki a műben: bár a fiúgyermek és az apa társadalmi helyzete általában nagyon hasonló, hosszú távon a társadalmi egyenlőtlenségek mégis csökkennek. Idővel, ez akár több száz évet is jelenthet, az elit és a szegény rétegek tagjai egyaránt a társadalmi átlag felé közelítenek, azaz lassan kiegyenlítődnek az emelkedés és a süllyedés esélyei.

A társadalmi mobilitás történelmi vizsgálatai sok nehézséggel szembesülnek, amelyek néha megoldhatatlannak tűnnek. Ilyen a változó forrásadottságokból következő egyenlenség, amely nem teszi lehetővé az igazán hosszú távú mobilitásvizsgálatokat, de idetartozik a különböző összeírások idővel módosuló kategóriarendszeréből fakadó bizonytalanság is, amit a kutatók utólag igyekeznek az időbeli és

országok közötti összehasonlítást lehetővé tevő tisztázás és egységesítés révén enyhíteni. A rendszeres népszámlálások megindulása előtti időszakban a társadalomszerkezet átalakulásának nyomon követése nehezebb feladat, ám a változások, így a felemelkedés és süllyedés részletei általában ezekből sem derülnek ki. A múltra vonatkozó tömeges mobilitásvizsgálat a forrásadottságok, illetve a források nehezebb feldolgozhatósága miatt csak korlátozott érvényű megállapításokat tesz lehetővé. Emiatt az utóbbi évtizedekben egymásnak ellentmondó véleményeket olvashattunk például a 19. századi társadalmi mobilitás tendenciáival kapcsolatban, ezt a kutatók Európa-szerte néha fokozódni látták, máskor épp ellenkezőleg. A bizonytalanság, főleg ha nagyobb nemzetközi összehasonlító elemzés kereteiben gondolkodunk, nehezen kiküszöbölhető, épp az említett forrásadottságok és az összevetés korlátozott lehetőségei miatt. A mobilitást leggyakrabban az apák/gondviselők és a gyermekek (jellemzően fiúk) közötti különbségekből kiindulva állapítják meg, a vagyoni helyzet, a társadalmi státusz, a foglalkozás és az iskolai végzettség alapján. E mutatók jelentősége Sorokin 1927-es klasszikus munkája (*Social Mobility*) óta vitathatatlan, ahogy a szerző által bevezetett alapfogalmak és elméleti keret is állandó hivatkozási alapot jelentenek a terület kutatói számára. A történelmi változás társadalmi következményeiről szólva, kézenfekvőnek tűnik feltételezni a

¹ A fiúk felemelkedése, mint rövid és hosszú távon is igazolható törvényszerűség a nap törvényszerű felkeltéhez hasonlatos, erre is utal a cím, a son és a sun hasonló hangzason alapuló felcserélhetőségével.

sorsfordító események, forradalmak, háborúk jelentős szerepét a társadalomszerkezet átalakulásában. Ezek minden esetben a társadalmi mobilitás látványos példáival, általános megélénkülésével jártak. A rendkívüli események azonban csak a változások, így az egyéni és csoportos felemelkedés vagy süllyedés egyik lehetséges változatát idézik elő, ám a társadalomszerkezet látszólagos változatlansága mögött is mindig észrevehető a mozgás, a különböző rétegek személyi állományának szüntelen módosulása. Gregory Clark könyve a sorokini hagyományt követi a társadalomtudományi kategóriák történelmi érvényességének ellenőrzése kapcsán. A társadalmi mobilitás rövidebb és hosszabb távú alakulásának tanulmányozását ennek érdekében egy figyelemre méltó módszertani leleményre alapozta, amely aztán általánosabb érvényű elméleti megállapításokat tett lehetővé. A vizsgálat alapja, ami az igazán hosszú távú történelmi elemzés lehetőségét megteremtette, a vezetéknevek egy csoportja és viselőik sorsából kirajzolódó, nemzedékeken átívelő családi pályáivék rekonstrukciója volt. Vezetéknevek bizonyos csoportjai alapján, megfelelő források birtokában, amelyek főként a vagyoni helyzet és az iskolázottság alakulását tükrözik, a középkortól a 20. századig, Európától, Indián, Kínán keresztül az Egyesült Államokig számos különböző társadalom „mozgástörvényeit” vehetjük szemügyre. A családnevekből kiindulni kockázatosnak tűnhet, hiszen így minden esetben csak az adott társadalom egy szűkebb csoportjára vonatkozhatott az elemzés, amit azonban részben ellensúlyoz a neveket

korszakokon átívelő módon kísérelő források kiválasztása. A cél minden esetben a vagyoni és/vagy a képzettség alapján meghatározható elitcsoportok névállományában történt változások követése volt. Ebből kiindulva fogalmazható meg az a meglepő, a felvilágosodás és az iparosodás hatását megkérdőjelező álláspont, mely szerint a középkori Anglia nem kínált kevesebb lehetőséget az előrelépésre, mint a 20. századi Egyesült Államok vagy Svédország.

A történelmi példák segítenek megvilágítani a módszert és igazolni annak alkalmazhatóságát. A *Canterbury mesék* ünnepezt szerzőjének családtörténetét a vezetéknev eredetéből kiindulva szerény, kézműves ősökig vezethetjük vissza (chausneur-cipész), akik a 14. század második felében tevékenykedő költő, udvaronc, diplomata Geoffrey Chaucer nagyapja és apja idején már jómódú borkereskedők voltak. A családi karrier íve a későbbiekben egészen az angol trón közeléig emelkedett, az ükunokát, John de la Pole-t III. Richárd trónörökös-ként nevezte meg 1485-ben (igaz, a király bukása után kivégezték). A nevek és a származás összekapcsolása az eredeti foglalkozás és/vagy státusz megjelölése alapján lehetőséget nyújt a kezdetek (legalábbis a családnevek kialakulásától, azaz öröklésétől számítva, ami Angliában a 14. század második felében már tény) rekonstruálására, majd a különböző forrástípusokban felbukkanó neveknek köszönhetően a mobilitás megállapítására. A vagyoni helyzetet a canterburyi egyházi bíróság 1384 és 1858 közötti vagyoneleltárai, a magasabb iskolai végzettséget az

oxfordi, majd a cambridge-i egyetem anyakönyvei alapján lehet rekonstruálni az 1170-es évektől. E két forrásnak köszönhetően a gazdasági és az értelmiségi elit változása hosszabb távon is nyomon követhető, a családnevek típusai (a foglalkozás, a származási hely, illetve a magasabb státuszra utaló normann eredet, lakóhelyből képzett, vagy nemesi előnév alapján) szerint. Az adatok azt igazolják, hogy Chaucer példája nem egyedi, az elitbe idővel alacsony sorból is be lehetett kerülni, ami az egyéni képességek, a teljesítmény és az érdem elismerésére enged következtetni, a középkor látszólag zárt társadalmában is. Ami még meglepőbb, hogy ez a viszonylag nyitott társadalom a nagy 18–19. századi átalakulás utáni fejleményekkel összevetve sem tűnik zártnak, sőt. Nagy-Britannia, Svédország és az Egyesült Államok elitcsoportjai ugyanolyan lassan cserélődnek ki a 19. és a 20. században, mint évszázadokkal korábban Angliában. Ez a társadalmi mobilitás történelmi korszakoktól és fordulópontoktól függetleníthető törvényszerűségeiről árulkodik. Egyrészt, mint az a két angol forrásból kiderül, a 12. és 14. századtól 1770-ig a vagyoni és az értelmiségi elit jelentős részben átalakult, 500 év alatt a kézművesek és az egykori előkelők egyaránt az átlaghoz közelítettek, ami az előbbieket esetében emelkedést, az utóbbiaknál hanyatlást jelentett. Ázsiától Amerikáig mindenhol hasonló a helyzet, hosszabb távon kiegyenlítődést tapasztalunk, ami nagy vonalakban megfelel Sorokin történelmi változásokról vallott nézeteinek. Vele ellentétben azonban Clark úgy látja,

hogy a középkor utáni jelentős történelmi fordulópontok, a reformációtól a francia forradalomon keresztül az ipari forradalomig és a jóléti államokig, nem hozott valódi változást az érvényesülés alapvető meghatározóit tekintve. E történelmi események, bármilyen jelentőségek voltak is, csak a külső körülmények alakulásával, mintegy véletlenszerűen járulnak hozzá a sokáig mélyen szunynyadó képességek, tehetség kibontakozásához. Ennek okát elsősorban az egyéni sors alakulásának bizonytalanságában találhatjuk meg, amely a gének és a kultúra sajátos, mind a mai napig nem teljesen feltárt összjátékának eredményét alakíthatja a talán épp felemelkedésként értelmezhető társadalmi valósággá. A társadalmi helyzet nemzedékek közötti állandósága, ami a mobilitással kapcsolatos alapvető rövid távú tapasztalat, és nem csak a laikusok számára, a családi háttérrel magyarázható. A kultúra és a gének sajátos mintázata teremti meg a képességekben testet öltő alapot az érvényesüléshez, amit úgy tűnik, rendkívül hatékonyan örökítenek át a családok. Hosszú távon azonban a korábban felemelkedni képtelen családok gyermekei is eljutnak a magasabb pozíciókig, de ez Clark szerint oktatás- és szociálpolitika révén nem gyorsítható fel igazán. A nagy történelmi igazság, legalábbis a családnevek „sorsából” és az esélyegyenlőség ideáját kergető mai társadalmakból kiindulva, a következőképpen fogalmazható meg: „A társadalmat átalakíthatod ugyan, de a társadalmi mobilitás lassú előrehaladását nem akadályozhatod meg.” (219).

Keszei András

Király Péter – Kiss Erika – Monok István – Viskolcz Noémi – Zvara Edina (szerk.): Esterházy Pál és Esterházy Orsolya levelezése.

(Esterhazyana.) Magyar Tudományos Akadémia Könyvtár és Információs Központ – Kossuth Kiadó, Budapest, 2019. 352 oldal.

A közelmúltban megélenkülő család-történeti kutatásokhoz kapcsolódik jelen ismertetés tárgya, amely a címben szereplő házaspár 362 fennmaradt levelét közli. Természetesen Esterházy Orsolyának és Pálnak ennél sokkal kiterjedtebb volt a tollforgatási tevékenysége, azonban nem maradt fenn mindegyik levél párja, így a kiadvány lapozgatásakor a rendelkezésünkre bocsátott mozaiküzenetekre szükséges támaszkodni. A kötet megjelenésének oka és egyben jelentősége többek között az, hogy a kora újkorban élő főrangú párok korrespondenciájából kevés jelent meg eddig nyomtatásban.

Ahogy az a könyv bevezetőjéből és kutatástörténeti háttérének bemutatásából kiderül, a házaspár férfi tagjának, Pál nádornak (1635–1713) az iratait tartalmazó levéltári egység fennmaradása Hárich János (1904–1990) hercegi levéltárosnak köszönhető, aki hosszú éveken át munkálkodott az iratok rendezésén. A kötet megjelenésén dolgozó szerkesztők a levelek közlésekor a mai helyesírási és központoszási normát tartották szem előtt, azonban ragaszkodtak ahhoz, hogy a korabeli tájnyelvi alakokat megtartsák. A sorozámozott levelek időrendi sorrendben követik egymást, a levelek elején jelzik az üzenetek létrejöttének helyét és idejét, míg a levelek végén a levéltári jelzet van feltüntetve. Az idegen szavak értelmét lábjegyzetben, valamint a kötet végén található fogalomtárban

magyarázzák. Rendkívül hasznosnak bizonyulnak továbbá a kötet végén található, a házaspár életének mérföldköveit és gyermekeikkel kapcsolatos tudnivalókat felsorakoztató táblázatok.

Fontos megjegyezni, hogy a több száz levélen kívül a kötet kísérő tanulmányokat, értelmezéseket, egy inventáriumot, házassági vagyonszerződéseket, úgynevezett móringleveleket is magába foglal, amelyek segítenek értelmezni az üzenetváltásokat, így a nem történész olvasók sem vesznek el a levelek forgatagában. Viskolcz Noémi tanulmányában a házaspár családi háttérét ismerteti, ezzel egyidejűleg közelebb hozza az olvasókhoz a két főszereplő személyét, betekintést nyújtva együttélésükbe, nagyító alá véve tulajdonságaikat, gyermekeik sorsát vagy éppen hitéletüket. A házaspár levelezésének bemutatását egy másik tanulmány is megelőzi, amely főképp Orsolya és Pál kincseire helyezi a hangsúlyt. Kiss Erika művészettörténész derít fényt a házaspár örökségét képező vagyona, de összeírások, hozományok tartalmának elemei is tarkítják az összefoglalót.

Esterházy Pál és neje, Orsolya üzenetváltását több mint 200 oldalon át követhetjük. Ami a fennmaradt levelezést illeti, néhány küldemény kivételével mindegyik levél rövid, mindössze pár soros. A levélváltás házasságuk előtt, 1652 tavaszán kezdődik és 1681 decemberéig tart. Ezt

követően Orsolya egészségi állapota vélhetőleg romlani kezdett, hiszen a következő év tavaszán elhunyt. Annyi bizonyos, hogy házasságuk létrejött a vagyon családon belül tartását szolgálta, a korabeli nemescsaládok házassági politikájának megfelelően a két fél között érdekházasság született. A frigy létrejött nem volt akadálymentes, a rokoni szálak miatt – tudniillik Orsolya Pál unokahúga volt – pápai diszpenzációra is szükség volt, így az esküvőt egy ideig titokban kellett tartani. A levelezőtársak között változó intenzitású ragaszkodás vehető észre, a sorok nem árulkodnak erős érzelmi szálakról, inkább mindvégig fennálló tiszteletéről beszélhetünk. Két különböző személyiség összefonódásáról van szó, akik megértéssel közeledtek egymás felé, az érzelmi szál inkább csak az egymás egészsége iránti érdeklődésben fedezhető fel, „csak legkisebb nyavalyád léssen is, azontól tudósíts felőle” – írta a férj Orsolyának. Esterházy Pál gondoskodó énjére derít fényt állandó igyekezete: nejét tanácsokkal látta el, orvost, patikust küldött hozzá, gyógy módokat ajánlott.

Pál állandóan úton volt, intézkedett, vármegyéről vármegyére utazott; pályafutása felfelé ívelése haza küldött levelei alapján is nyomon követhető. Határozott egyéniségének köszönhetően gyors döntéseket hozott, szépen haladt előre karrierje lépcsőfokain, feleségét pedig a leghétköznapibb kérdésekben is irányította. Vele szemben Orsolya házasságuk első felében mondhatni eseménytelen, ingerszegény életet élt, a kor viszonyainak megfelelően férjének volt alárendelve, így mindenben a férfi véleményét, beleegyezését kérte,

ugyanis Esterházy Pál rögtön felháborodott, ha valami a tudta nélkül történt. Az olvasottak alapján a férfi, bár saját életét élte, nem feledkezett meg feleségéről, gyakran kereste meg leveleivel, távollétét pedig ajándékokkal igyekezett kompenzálni. Amit a felesége kért, legyen szó süveghez való nyusztprémről, derékaljról, köntösről a gyermekeknek, azt beszerezte és hazajuttatta. Orsolya is többször ura kedvében járt csekélységekkel, finom falatokat mellékelte leveleihez. Pál hivatali teendői, az országgyűléseken, tanácskozásokon, csatákban való részvétele miatt a házaspár kevés időt töltött egymással. A férj nem vitte magával társát Bécsbe, Pozsonyba, sőt még akkor sem jött össze a közös utazás, amikor megígérte Orsolyának, hogy magával viszi az 1655-ös pozsonyi koronázásra.

Az özevgy Pál a gyászév leteltét sem várva ki, már 1682 nyarán feleségül vette Thököly Évát (1659–1716), aki az udvarában nevelkedett és gyámsága alatt állt. A viszony közöttük – levelezésüknek köszönhetően tudjuk – már az 1670-es évek végén bimbózni kezdett, sok feszültséget keltve az aktuális és a jövőbeli ara között. Orsolya ugyanis tisztában volt a viszonyával, és mindez rá is nyomta a bélyegét az egészségére. Viskolcz Noémi felhívja a figyelmet arra, hogy mindez az asszony leveleinek írásképén is meglátaszott, azt követően, hogy férje szerelmes lett egy másik nőbe, már kevésbé írt következetesen, és csak azt hajtogatta írásaiban, hogy férje nem reagál leveleire, továbbá könyörgött, hogy ura menjen haza: „mivel sokáig késett kiemed, jöjjön immár haza!” Egészen izgalmasnak tekinthető Viskolcz azon

feltételezése, hogy Esterházy Pál 18. gyermeke, Ádám Lipót József nem is Orsolyától, hanem szeretőjétől, Thököly Évától született, viszont Orsolya, nem tudni mennyire könnyen, saját fiaként fogadta el.

A kísérszövegek nem hagyják figyelmen kívül az idő múlásával változó megszólítások és elköszönési formák elemzését sem. A férj Orsolyát mindig tegezte, és „hites”, illetve „szerelmes” uraként búcsúzott el tőle, majd házasságuk második felében a szeretetet a tisztelet váltotta fel, és „neked igaz jóakaród”-ként zárta sorait.

Orsolya és Pál levelezésének köszönhetően nyomon követhetők mind a hazai, mind a külföldi politikai események, amelyekről a férfi rendszeresen értesítette a terhességei és a gyermeknevelés miatt többnyire otthon tartózkodó feleségét. Ezzel szemben pár alkalommal éppen Orsolya számolt be a lakhelyük közelében zajló eseményekről. 1673-ban lelkesen és részletesen írt a nagymártoni vásárról, ahol kígyók és kígyóbőrök varázsolták el, ami azért különös, mert máskor leveleiben mindig csak a lényeg közlésére törekedett, jól bejáratott mintákkal és sablonokkal kissé lapossá tette mondanivalóját. A levelekben saját egészségükről is beszámoltak, ezáltal olvashatunk a kora újkorban a Dunántúlon tomboló járványokról, legyen az éppen a hadi táborokban fejét felütő vérhas, a gyermekeket sem kímélő himlő vagy egyéb nyavalyák. Szóba kerültek továbbá a korabeli útviszonyok is, valamint az időjárás, az öltözködés, valamint a házaspár mindennapi életének eszközei, például Orsolya bársonyhintója, amely javításra szorult.

A leveleket böngészve elének tárul a korszakban általánosnak tekinthető érdekkapcsolat, amelyben a felek a legáltalánosabb dolgokról számoltak be egymásnak, mintha nem is férj és feleség, hanem csak egymás ismerősei lennének, az üzenetek javarészt érzelemmentesek maradtak. Példaként hozható fel Orsolya egyik 1673-as levele, amelyben gyermeke, Ferenc Ágoston (1666–1673) halálát jelenti be, tömören és egyhangúan. A kisfiú fekete himlőben halt meg, és még halála napján sort kerítettek temetésére a kismartoni kápolnában. Feltételezhető, hogy Orsolya a végső búcsú előkészületei miatt volt szűkszavú „Ferkó” eltávozásának közlésében. A járvány miatt a gyászszertartás halaszthatatlanná vált, és célszerű volt azt szűk körben megoldani. Ezzel szemben az asszony – a mai olvasó számára meglepő módon – házi kedvence elvesztéséről részletesebben írt: „a legkedvesebb kis-kotyám, keserőségemre, igen nagyra, megdöglött szegén ma 7 órakor.” Orsolyának számos állata volt, a levelekben említést tett nyulakról, majmokról, papagájokról és galambokról is, amelyeknek szép, fehér fiókái lettek. Kutyaíhoz való ragaszkodását mutatja, hogy ezeket névről is ismerjük. Fájdalmát férje egy másik ebbel igyekezett enyhíteni, akit az asszony Perlinek nevezett el.

Érdekes módon a grófnő leveleiben nem beszélt terhességeiről, szüleiéről, az apát valószínűleg szóban értesíthették megbízottjaik. A gyermekekkel kapcsolatos élményeket, mérföldköveket azonban megosztotta Pállal. Házasságuk második felében Orsolya érzékelhetően szabadabb

életet alakított ki magának, például kedvére utazgatott rokonaihoz, ünnepekre, a nagyhöflányi fürdőhelyre és különböző búcsújáróhelyekre, többek között Mariazellbe. Korábban minderre férje engedélyét kérte.

Az átlagos terjedelmű, korabeli metszetekkel, festményekkel és rajzokkal gazdagított forráskiadvány közel három évtized történetét tárja az olvasók elé egy házaspár levelezése alapján, amelyben művelődéstörténeti

aspektusokra is fény derül. A gyakori levélváltások távkapcsolatról tanúskodnak, amelyben ugyan mindketten tisztelettudóan viseltettek egymás iránt, de mély érzelmeknek nem találni nyomát. A kiadványnak köszönhetően körvonalazódik egy nemesasszony sorsa, aki nem kapott kellő figyelmet férjétől, és egy főúr sorsa, akit nem tett boldoggá az unokahúgával kötött házassága.

Kis Cynthia

Szemethy Tamás: Katonabárok és hivatalnok grófok. Új arisztokraták a 18. századi Magyarországon.

Magyar Nemzeti Levéltár – Bölcsészettudományi Kutatóközpont Történettudományi Intézet, Budapest, 2020. 479 oldal.

Szemethy Tamás 2020-ban megjelent monográfiájában¹ a magyar arisztokrácia 18. századi felhígulásának a történeti emlékezetben meggyökeresedett tézisének igyekszik árnyalni, amit a magyar főnemességbe újonnan bekerült személyek életének és társadalmi háttérének az elemzésével kísérel meg. A szerző abból a téziséből indul ki, amely szerint a magyar főnemesi elit a 18. században alacsonyabb sorból származó személyekkel hígult fel, akik bárói vagy grófi címüket az udvarért tett szolgálataiknak köszönheték. Ennek az elképzelésnek a széles körű szakirodalmi lefedettségét többek között olyan szaktekintélyekkel támasztja alá, mint Acsády Ignác, H. Balázs Éva, Poór János, R. Várkonyi Ágnes és Wellmann Imre. A neves történészek nézeteit alapos tudományos elemzés még nem igazolta, így a szerző – a hagyományos elképzeléssel szemben némi szkepszissel élve – ezt a kérdést kívánta tisztázni egy prozopográfiai vizsgálattal.

Szemethy elsősorban azokra a kérdésekre keresett válaszokat, hogy mi alapján dönthetett az uralkodó a főnemesi címek adományozásáról, illetve melyek tekinthetőek a csoporton belül tipikus életpályáknak. A könyv

legfontosabb célját pedig így összegezte: „A vizsgálat utolsó mozzanatáént lehetőségünk nyílik arra, hogy megállapítsuk a társadalmi elit változásának jellegét, így igazolva vagy cáfolva a korábban már említett, bevettnek mondható elképzelést” (11), vagyis a magyar nemesség 18. századi felhígulását.

A könyv az 1711 és 1799 közötti magyar bárói és grófi címet nyert új arisztokratákat vizsgálja. Új arisztokratáknak azokat tekinti, akik köznemesi jogállásból kerültek be a főnemességbe.² Mivel a szerző az arisztokrácián kívülről jövők mobilitására volt kíváncsi, így nem érinti az arisztokrácián belüli mobilitást, vagyis a már bárónak született személyek gróffá emelése nem kerül tárgyalásra. Szemethy alapvetően a magyar társadalmon belüli mozgás érdekelte, ennél fogva az indigenátus révén magyar főnemesi címet szerettek sem kerültek a látóterébe, ahogyan azok a magyar alattvalók sem, akik más – például erdélyi, birodalmi és/vagy örökös tartományi – főnemesi rangemelésben részesültek, de magyarban nem.

A választott prozopográfiai módszer révén a szerző a fenti fogalomnak megfelelően körülhatárolt csoportba

¹ A könyv a szerző doktori disszertációjának kiadott változata. A kötet elérhető innen: https://www.academia.edu/46691531/Katonabárok_és_hivatalnok_grófok_Új_arisztokraták_a_18_századi_Magyarországon – utolsó letöltés: 2021. november 22.

² Szemethy Tamás megemlíti, hogy már Vörös Károly, H. Balázs Éva, Barta János és Poór János is alkalmazta ezt a fogalmat, azonban az új arisztokraták általa használt definícióját a szerző maga határozta meg (13–16).

sorolt személyek bizonyos adataiból hozott létre adattárat, amelynek segítségével lehetségessé vált a csoport egészének jellemzése. Ebben Lawrence Stone – a prozopográfia egyik legnagyobb teoretikusa – módszertanára támaszkodott. A vizsgálathoz elsőként tehát azt kellett megállapítania, hogy kik voltak új arisztokraták 1711 és 1799 között. Ehhez a szerző rendelkezésére állt a Pálmány Béla és kutatócsoportja által összeállított lista a magyar főnemesi címet nyert személyekről az 1686–1815 közötti időszakra vonatkozóan, amelyhez kalendáriumi sematizmusokat és a Királyi Könyveket használták forrásul.³ De Szemethy nemcsak ezt az adatközlést használta, hanem magukat a Királyi Könyveket is, amelyekbe elvileg be kellett jegyezni minden főnemesi címnyerést. Ezekben kutatva olyan személyekre is felfigyelt, akik Pálmányék gyűjtéséből kimaradtak. Így egyfelől több főnemesi címet nyert személy került fókuszába, másfelől többen ki is estek a Pálmány-féle névsorból – mivel vagy nem feleltek meg az új arisztokraták szerző által felállított definíciójának, vagy nem a vizsgált időszakban lettek főnemesek. Így végül 91 személy került be a kutatásba.

Ezt a 91 főt a szerző további csoportokba és alcsoportokba sorolva vizsgálta. Az első elkülönítési szempont az új arisztokraták rangja: vagyis

báró vagy gróf volt-e az illető. (Azok, akik előbb bárói, majd grófi címet is szereztek, csak a grófok csoportjában kerültek be az elemzésbe.) Szemethy a bárókon belül két csoportot különített el az alapján, hogy döntően katonai vagy hivatalnoki pályát futottak-e be, ezeket aztán külön fejezetekben vizsgálta. A két csoportot pedig további két-két alcsoportra osztotta, amelyek között a válaszvonal a hivatalnokoknál az 1770-es, a katonáknál pedig az 1758-as év volt. Ezekbe az alcsoportokba az alapján sorolta be a szerző az új arisztokratákat, hogy a korszakhatárok előtt vagy után nyertek-e főnemesi címet.⁴ Szemethy a bárók mellett külön fejezetet szentel az új arisztokrata grófoknak, akiket az alapján csoportosított, hogy egy vagy két lépcsőben történt-e címszerzésük – vagyis esetükben az volt meghatározó, hogy az adott személy egyből kapott-e grófi címet (a bárói cím megszerzése nélkül), vagy előbb a bárói címet szerezte meg és utána lett csak gróf.

A szerző leginkább – a prozopográfia módszertanának megfelelően – az általános tendenciákra kíváncsi a vizsgálata során, de már a bevezető részben Draveczky Gábor katonai pályájának feltárásán keresztül arra is felhívja a figyelmet, hogy komoly buktatói lehetnek annak, ha következtetéseinket

³ Pálmány Béla 1997: A magyarországi nemesség társadalmi tagolódása. In: Ódor Imre – Pálmány Béla – Takács Imre (szerk.): *Mágnások, birtokosok, címereslevelek*. (Rendi társadalom – polgári társadalom 9.) Debrecen, 37–96., (Az adatközlés vonatkozó része a 90–91. oldalon található.)

⁴ A szerző a felosztásra nézve a következő indokot adja: „A hivatalnokok esetében a Cserpes Tünde és Szijártó István által a főmértóságok főnemesi címének korát vizsgáló tanulmányukban javasolt 1770-es évet tekintetnem alkalmazható határnak [...] míg a katonáknál a hadsereg 18. századi megreformálását célzó intézkedések közül a Mária Terézia Rend alapításához köthető dátumot, azaz 1758-at jelöltem ki.” (25–26.)

kizárólag a tipikus esetekre és a kvantitatív eredményekre alapozzuk.

Az ezt követő közel 150 oldalas rész már maga a prozopográfiai vizsgálat. Ebben Szemethy először az új arisztokrata hivatalnokok csoportját vizsgálja, és döntő többségükről azt állapítja meg, hogy a jómódú vármegyei köznemességéből származtak, pályájukat a megyei szinten kezdték, ami után regionális, de jellemzően inkább országos tisztségeket láttak el. Esetükben ez a kép a második (1770 utáni) időszakban összetettebb, mivel ekkor az országos hivatalok tisztségviselőinek aránya csökkent ebben a csoportban.

A katonabárókról megtudjuk, hogy többségük élete végére elnyerte a tábornoki rangot. Ha ez nem sikerült, akkor ennek oka az lehetett, hogy akiknek elegendő pénz állt a rendelkezésükre, azok hamarabb visszavonulhattak a szolgálattól, mint hogy tábornokok legyenek. A szerző arra is felhívta a figyelmet, hogy a Mária Terézia rend elősegíthette a katonák bárói címének elnyerését: az 1758 utáni csoportba sorolt katonákból lett bárók több mint fele kapta meg ezt a kitüntetést.

A grófok vizsgálata alapján megállapítható, hogy e csoport majdnem minden tagja megfelelő származással, kiemelkedő hivatalnoki pályafutással és jelentős gazdasági háttérrel rendelkezett. A katonák közül viszonylag kevesen kerültek ebbe a csoportba. Szemethy úgy summázza a grófok helyzetét, hogy ők kerültek a legprivilegizáltabb helyzetbe az új arisztokraták közül – a régi főnemesi elittel ők és leszármazottjaik tudtak a legjobban házasodni és családi kapcsolatokat létesíteni.

Azonban – ahogy már korábban is említettem – Szemethy Tamás felhívta a figyelmet arra is, hogy milyen buktatókkal járhat, ha következtetéseinket csak a kvantitatív eredményekre és a tipikus karrierekre építjük. A szerző ezért három teljesen atipikus karriert befutó új arisztokrata esettanulmányával árnyalja az előbb vázolt sémát. Az első ilyen személy Luzsénszky István László, aki váradi püspökként lett báró. Az ő esete arra világít rá, hogy a rangemelésekben jelentős szerepet játszhatott a kliens–patrónus kapcsolat is, melyet a Luzsénszky és Csáky Imre kalocsai érsek közötti levelezés vizsgálata igazol. A második esettanulmányban Chiolich György Farkas püspökről azt derül ki egy liliomtiprási ügy kapcsán, hogy nemcsak a katolikus klérus vezető pozícióját töltötte be Zenggben, hanem a város életét jelentős mértékben érintő gazdasági és magánügyekbe is beavatkozott, és ezt nem pusztán úgy tette, mint egyházi méltóság, hanem mint egy tehető polgárcsalád tagja. Utolsóként pedig talán a könyv legérdekesebb háttérű bárója, Horváth Mihály kerül górcső alá, aki az egyetlen görög kereskedőből lett 18. századi magyar új arisztokrata.

Szemethy a kutatása elején azt feltételezte, hogy a 18. században jelentős karrier nélkül nem lehetett főnemesi rangemelésben részesülni. Ennek ellenére a karrierutak részletes elemzéséből végül azt állapítja meg, hogy a vizsgált 91 új arisztokrata közül 19 esetében nem lehet bizonyítani, hogy karrierjük döntő szempont lett volna a főnemesi cím odaítélésekor. (Ez több mint a teljes csoport 20%-a!) A szerző ebből azt a következtetést vonja le, hogy a bárói

és grófi címeket komplex szempontrendszer alapján adományozhatták, amiben nem volt feltétlenül elvárás az udvari szolgálat. Kimutatja, hogy a címadományozásban többek között jelentős szerepe lehetett az adott személy gazdasági háttérének (elsősorban a birtokvagyonának), illetve családi kapcsolatainak (ezen belül leginkább az új arisztokraták feleségei és anyái főnemesi származásának).

Szemethy Tamás a felhígulás tétele kapcsán azt állapítja meg, hogy a század második felében valóban nyitottabbá vált a bárók mindkét csoportja: kevésbé jó anyagi körülmények és a köznemesekhez közelebb álló családi kapcsolatrendszer vált jellemzővé az ekkor felemeltek között. De a szerző rámutat arra is, hogy ennek mi állhatott a háttérben: a katonák esetében a meritokratikus elv érvényesülése, vagyis a hadsereg modernizációja, professzionalizációja, amely szükségessé tette, hogy a vezető tiszti elit ne (csak) a születési kiváltságok alapján legyen kiemelve és elismerve, hanem tehetsége és teljesítménye alapján (is). A hivatalnok bárók esetében pedig az árnyalja a képet, hogy a protestánsok főnemesi címszerzésére csak II. József uralkodásától kezdve nyílt lehetőség, ez pedig azt is magával hozta, hogy a negatív diszkriminációt pozitív váltotta fel: a régi, előkelő – ráadásul sokszor elég tehetős – protestáns köznemesi családok sarjai közül ekkor többen kaptak érdem – jelentős karrier, kimagasló szolgálat – nélkül főnemesi rangot. A grófok esetében viszont állandónak találja a csoport zárt jellegét: gróf csak igen tehetős, kiemelkedő karriert befutó személy lehetett,

többségük pedig alapvetően a jómódú köznemesség soraiból származott. A grófok közé viszonylag kevés új arisztokrata került be.

A szerző hangsúlyozza, hogy a nézet, miszerint a 18. századi új arisztokratákra egyöntetűen az lett volna a jellemző, hogy alacsony származásból és szegény körülmények közül jutottak az ország leggazdagabb és legbefolyásosabb elitjébe, olyan kimagasló pályát befutó és nagy ismeret-ségre szert tevő személyek példájából származott, mint Grassalkovich Antalé és Hadik Andrásé. Ez a kép azonban a szerző kutatásai alapján jóval árnyaltabb és sokszínűbb lett. Szemethy Tamás könyvének egyik legfontosabb tézise az, hogy „pontosabb lenne a 18. század második felének társadalmi változásait nem egyszerűen az elit felhígulásának, hanem sokkal inkább átalakulásának, új elemekkel való egészülésének tekinteni” (252).

A könyv prozopográfiai eredményeit jelentősen érzékelhetőbbé és értékelhetőbbé teszik a kötet végén közölt adattárak és táblázatok. Az új arisztokraták adattárában a rangemelések ideje szerint követik egymást a főnemesek. Ezekben a táblázatokban az új arisztokraták elemzésében is fontos alapvető adatok (név, születés és halál ideje, főnemesi cím[ek] megszerzésének ideje, szülők, feleség[ek] és gyermek[ek], fontosabb rokonok, birtokok, tisztségek és címek) mellett egyéb hasznos információkat is feltüntetett a szerző. Az adatok hivatkozásain túl például az is szerepel, hogy készült-e az adott személyről részletes életrajz, esetleg tanulmány vagy monográfia. Az új arisztokraták adattára után még egy

melléklet található, amelybe a Mária Terézia renddel kitüntetett magyar vonatkozású személyek kerültek be. A könyv elemző részében is több mint húsz táblázat található, amelyek nagyban segítik a szöveg prozopográfiai következtetési mögött álló gondolatmenet megértését.

Noha Szemethy Tamás munkája a magyar történettudomány diskurzusában egy már régóta meglévő tételt támaszt alá, egyúttal több szempontból markánsan árnyalja azt, felhívva a figyelmet arra, hogy a kvantitatív,

számszerűsített adatok és a belőlük megállapított eredmények nem nyújtanak abszolút eredményt. A szerző munkájának jelentős érdeme, hogy hatalmas forrásbázist vizsgált és rendszerezett, amit végül adattárban öszszegzett. Ez pedig nemcsak azok számára nyújt segítséget, akik a szerző kutatási eredményeit kívánják használni, hanem bárkinek, aki a könyvben szereplő 91 új arisztokrata sorsára kíváncsi.

Hegedüs Krisztián

Fruzsina Müller: Jeanssozialismus. Konsum und Mode im staatssozialistischen Ungarn.

(Moderne europäische Geschichte 15.) Wallstein Verlag, Göttingen, 2017. 277 oldal.

Az államszocializmus életmódtörténetének kutatása immár bevett történeti irányzatnak mondható Magyarországon, hiszen az utóbbi évtizedekben kiváló munkák láttak napvilágot Horváth Sándor, Tomka Béla, Tóth Eszter Zsófia, Valuch Tibor és mások tollából. Ezt a gazdag irodalmat gyarapítja Müller Fruzsina 2017-ben Németországban megjelent könyve, amely a magyar farmer projektjére fókuszál. A kötet átfogó képet ad a hazai divat és fogyasztás körüli vitákról, valamint az ezeket övező politikai-gazdasági-társadalmi álláspontok változásairól. Müller Fruzsina könyve segíti annak a folyamatnak a megértését, hogyan jut el a politikai elit és maga a divatipar a keményvonalas, a konzumerizmus és a nyugati divatot tagadó sztálinista elvektől a nyugati licencszek, mint például a Levi's farmerek gyártási szerződéséig, valamint a hazai gyártású Trapper farmer projektjéig.

Müller Fruzsina kommunikáció és német szakos hallgató volt az ELTE-n, majd a Lipcsei Egyetemen kultúrtörténet szakirányon végezte doktori tanulmányait; az ott megvédett disszertációjára épül a jelen kötet. A monográfia címe találó, mert Müller épp a farmer-nadrág szimbolikáján keresztül mutatja be, mennyire komoly ellentmondások feszültek a kommunista ideológia, a gazdasági realitások és a mindennapi életmód között néhány évvel a kádári reformok beindulása után. A *Jeanssozi-*

alismus két logikai egységre tagolódik: az első részben a szerző a fogyasztási- és divatviták történetét tekinti át a sztálinista korszaktól a 70-es évek végéig; a második részben pedig a ruházati kereskedelem aktorainak a tevékenységét elemzi, azok vitáit és együttműködéseit analizálja. A kötet végén részletes irodalomjegyzék található, név- és tárgymutatót, illetve illusztrációkat azonban nem tartalmaz.

Rövid tartalmi-tematikai bevezető után a kötet első fejezetében Müller Fruzsina a divat és a fogyasztás politikai legitimációban betöltött szerepét járja körül. Megállapítja, hogy a Rákosi-diktatúra igen kemény nyugatellenes propagandája a Kádár-korszakban néhány évtized alatt nem csupán megengedőbbé vált, hanem a divat funkciója és annak hatalmi megközelítése is teljesen átalakult. Ez a folyamat azonban olyan súlyos ideológiai vitákkal volt terhelt, mint a kommunista ideológia és értékrendszer szembenállása az újonnan kialakuló fogyasztási kultúrával és az ebből fakadó divattrendekkel, amelyek aztán a farmernadrág viselése kapcsán hágtak tetőpontjukra.

A divat körül kialakult vitákat a szerző a második fejezetben a kispolgári mentalitás, a fogyasztás, valamint a kommunizmus közötti ideológiai szembenállás alapján tárgyalja. Müller kifejti, hogy az egyéni fogyasztásra és az olyan szimbolikus tárgyak, mint a háztartási gépek, autó, naprakész

divatos öltözetek és divatkellékek birtoklására épülő kapitalista értékrend fejtörést okozott a kommunista Magyarország politikai elitjének, főképp az 1950–60-as években, amikor még komoly problémát jelentett nyíltan felvállalni az egyéni fogyasztásra épülő, a nyugati kapitalizmust követő magartásformákat.

A harmadik fejezetben Müller a fiatalokkal kapcsolatos ideológiai nevelés különböző álláspontjait ütközteti, főként a divattal és fogyasztással összefüggő kérdéseket érintve. Ezen a ponton a szerző megállapítja, hogy a '70-es évek magyar ifjúságát nem igazán érdekelték a politikai és a társadalmi kérdések, ellenben a fogyasztás korlátozott lehetőségei annál inkább felkeltették a figyelmüket. A hazai tendenciák nem csupán a mainstream fogyasztási kultúra iránti érdeklődésben, de ennek a fiatalok által képviselt kritikájában sem tértek el a nyugat-európai tendenciáktól. A fiatalokra jellemző attitűdök a Vasfüggöny mindkét oldalán különböztek a háborút átélők mentalitásától. A farmernadrág, talán a kóla mellett, a nyugati fogyasztói kultúra egyik legelterjedtebb szimbólumává vált, amit a Rákosi-időszakban még teljesen elutasított az állampárt. Ez a merev ellenállás lassan ellentétbe került a fiatalok által képviselt értékrenddel, ami fokozatosan elősegítette a hivatalos álláspont megváltoztatását is, ezáltal a farmernadrág lépésről lépésre bekerült az állampárt legitimációs eszköztárába.

A kötet második részében Müller Fruzsina részletesen ismerteti a téma kapcsán a könnyűipar és a kereskedelem aktorainak a szerepét. E rész első

fejezetében a szerző vázolja a könnyűipari termékek változó szerepét, és részletesen ábrázolja, hogyan vált a könnyűipar a Rákosi-korszak mostohagyerekéből a Kádár-korszak egyik központi elemévé, mennyire fontossá vált a divatcikkek és a divatos ruházat gyártásának a fejlesztése. Ez a fokozatos váltás azonban nem sikerült maradéktalanul a divatruházat esetében, mivel a központilag irányított tervezdaság a szezonális trendeket nem volt képes rugalmasan követni, még annak ellenére sem, hogy a gyártók fokozatosan egyre nagyobb szabadságot kaptak döntéseiket illetően.

Különösen a „magyar farmernadrág projekt” esetében váltak nyilvánvalóvá ennek a hibrid rendszernek a sajátosságai, ahol a piachoz való alkalmazkodás és az új ötletek rugalmassága egyszerre volt jelen a tervezdasági kötött módszerekkel. Habár a Magyarországon készített farmernadrág létrejött egyfajta kreatív folyamatként is értelmezhető, ennek ellenére, vagy talán éppen ezért, a gyártáshoz szükséges alapanyagokat és gépeket a magyar szervek a tervezdaságban megszokott, agyonburokratizált módon szerezték be.

A magyar modell ellentmondásai ellenére mégis sikeresnek volt mondható, ahogyan azt Müller a második rész negyedik és ötödik fejezetében ábrázolja. Ennek oka, hogy a Kádár-rezsim képes volt szoros együttműködések kialakítására nyugati cégekkel, mint például a legendás Levi's kaliforniai farmergyártó céggel. Ez az együttműködés nem ragadt meg a bedolgozás szintjén, hanem hatott, illetve át is alakította egyes hazai vállalatok menedzsmentjének gondolkodását. Jó

példa erre a Tisza Cipő, amely már az államszocializmus évtizedeiben is gondosan építette fel „brand”-jét.

Mindezek a folyamatok összességében a hidegháború végére a könnyűipar fontosabb szereplőinek egy részét gyakorlatilag szembeállították a kommunista diktatúra évtizedekkel korábbi hitvallásával, és bár a Kádár-rezsim sok mindent megtett a nyugati menedzsment módszerek átvételére és az államszocialista rendszerbe való integrálására, ezek az elemek valójában idegenek voltak a szocialista társadalom alapvető értékeitől, és lényegében a szocializmus lerombolását segítették elő annak építése helyett.

Összegzőképpen megállapítható, hogy Müller Fruzsina könyve több szempontból is kiváló és hiánypótló. A *Jeanssozialismus*ban, bár jelen vannak a nyugati, főleg német nyelvű szakirodalomra tett utalások, de alapvetően nem a tágabb téma gazdag angolszász diskurzusához való hozzájárulás vezette a szerzőt. Müller

a Kádár-korszak magyar nyelvű szakirodalmához csatlakozik organikusan, és az államszocializmus történetének gazdasági, társadalmi és kulturális rétegeinek olyan új, korábban nem kutatott aspektusaira világít rá, amelyek hiánypótlóvá emelik munkáját. Müller remekül köti össze a politikai eliten belüli divat- és fogyasztáspolitikai csatározásokat azok gazdaságpolitikai-külgazdasági vonatkozásaival. Ezeket az alapvetően gazdasági-iparfejlesztési kérdéseket organikusan fűzi egybe azokkal a társadalmi-kulturális változásokkal, amelyek oda-vissza hatottak a magyar divat változásaira. A könyv eddig csak német nyelven jelent meg, ami azért sajnálatos, mert véleményem szerint számos hazai és külföldi olvasó – laikus és történész egyaránt – forgatná örömmel ezt a jól megírt, remek munkát. Őszintén remélem, hogy Müller Fruzsina műve hamarosan angol és magyar nyelven is olvasható lesz.

Pál Viktor

SZERZŐINK

Demeter Gábor történész

(BTK Történettudományi Intézet)

demeter.gabor@btk.mta.hu

Eőry Gabriella történész

eoryga@gmail.com

Forgó András történész

(PTE BTK Történettudományi Intézet Újkortörténeti Tanszék)

forgo.andras@pte.hu

H. Németh István történész-levéltáros

(Magyar Nemzeti Levéltár Országos Levéltára)

nemeth.istvan@mnl.gov.hu

Hegedüs Krisztián történelem–muzeológia szakos hallgató

(ELTE BTK)

hegeduskrisztian@gmail.hu

Kármán Gábor történész

(BTK Történettudományi Intézet)

karmangabor@gmail.com

Keszei András történész

(Pázmány Péter Katolikus Egyetem Szociológiai Intézet)

keszei@btk.ppke.hu

Kis Cynthia történész, PhD-hallgató

(Babeş–Bolyai Tudományegyetem)

kiscynthia93@gmail.com

Koloh Gábor történész

(ELTE BTK Tématerületi Kiválósági Pályázat Közösségépítés: család és nemzet, hagyomány és innováció kutatócsoport)

koloh.gabor@btk.elte.hu

Kövér György történész

(ELTE BTK)

kover.gyorgy@btk.elte.hu

- Nagy Ágoston irodalomtörténész
(Nemzeti Közzolgálati Egyetem Eötvös József Kutatóközpont)
nagy.agoston@uni-nke.hu
- Nagy Ignác PhD-hallgató
(Pázmány Péter Katolikus Egyetem BTK)
nagyignac@yahoo.com
- Papp Viktor történész, PhD-hallgató
(ELTE BTK TDI Társadalom- és Gazdaságtörténeti Doktori Program,
ELTE TÁTK–BTK Professzionizáció-történeti Kutatócsoport)
viktorpapp14@gmail.com
- Pál Viktor történész
(University of Helsinki Department of Cultures)
viktor.pal@helsinki.fi
- Sasfi Csaba történész
(Magyar Nemzeti Levéltár Országos Levéltára)
sasfics@gmail.com
- Sebők Richárd történész, szaktájékoztató könyvtáros
(Központi Statisztikai Hivatal Könyvtár)
sebokrichard004@gmail.com
- Somorjai Szabolcs történész, levéltáros
(Budapest Főváros Levéltára)
szsomorjai@gmail.com
- Szemethy Tamás vezetőtanár
(ELTE Trefort Ágoston Gyakorló Gimnázium)
szemethy.tamas@trefort.elte.hu
- Tóth Árpád történész
(Miskolci Egyetem Történettudományi Intézet)
arpad.toth.0124@gmail.com
- Zentai Mária irodalomtörténész
(Szegedi Tudományegyetem)
zentai@hung.u-szeged.hu

CONTENTS

SOCIAL MOBILITY IN THE SYSTEM OF ESTATES

András Keszei	Merit and Upward Mobility in the System of Estates	5
István H. Németh	Permeability in the Society of the Estate System: Burghers and Nobles at the Helm of Cities	27
András Forgó	Social Mobility in the Catholic Hierarchy: Diocesan Bishops' Appointments 1686–1799	56
Tamás Szemethy	The Rise of Ferenc Gyulay de Gyula. A Microhistorical Analysis on the Social Mobility of the New Elite in the Eighteenth Century	79
Ágoston Nagy	Insurrection and Social Mobility in Hungary in the Age of the Napoleonic Wars	107
Richárd Sebők	The Prosopographic Analysis of Gentry-Born Lord-Lieutenants Attending National Assemblies between 1790 and 1848	137
Gábor Koloh	The Diverse Social Mobility of Protestant Clergymen and Teachers in Felsőbaranya Diocese in the First Half of the Nineteenth Century	166
Árpád Tóth	Courses of Adaptation in the Society of the Late Estate System: The Mobility Skills and Practices of the German Lutheran Bourgeoisie	185
Csaba Sasfi	The Role of the Secondary School of Győr in the Hungarian Reform Era in the Social Mobility of the Town's Inhabitants	210
Gabriella Eőry	Szeged Lives in the Nineteenth-Century. The Analysis of the Intergenerational Mobility Using a Historical Database	240

 PANORAMA

- Ruins of Empires and Awakening Colonies. On the 71st Issue of *Sic Itur ad Astra*
- Ignác Nagy 256
- Territorial Inequality – Institutional Change
- Gábor Demeter
– György Kövér
– Szabolcs Somorjai 264

 BOOKS

- An Intellectual Workshop on the Pedestal: This Is (Also) the Way to Celebrate for *Atelier*
Lászlófi Viola – Mravik Patrik Tamás – Oláh Gábor – Sidó Anna (szerk.):
Atelier 30. Műhelytanulmányok.
- Viktor Papp 278
- Hanák Béla – Szabó András Péter (szerk.): Keresztvíztől sírkeresztig. Családi eseményekre szóló meghívólevelek Kassa város levéltárában (1526–1700)
- Gábor Kármán 286
- Twenty-four Years from a Player's Life
Szalisznyó Lilla (s. a. r.): „Irjátok a mi tollatokra jön.” Egressy Gábor családi levelezése (1841–1865)
- Mária Zentai 290
- Gregory Clark: The Son Also Rises. Surnames and the History of Social Mobility.
- András Keszei 297
- Király Péter – Kiss Erika – Monok István – Viskolcz Noémi – Zvara Edina (szerk.): Esterházy Pál és Esterházy Orsolya levelezése
- Cynthia Kis 300
- Szemethy Tamás: Katonabárók és hivatalnok grófok. Új arisztokraták a 18. századi Magyarországon
- Krisztián Hegedüs 304
- Fruzsina Müller: Jeansszocializmus: Konsum und Mode im staatssozialistischen Ungarn
- Viktor Pál 309

ABSTRACTS

Gabriella Eőry: Szeged Lives in the Nineteenth-Century. The Analysis of Intergenerational Mobility Using a Historical Database

Based on Gusztáv Haberman's *Database for the History of Szeged Burgher Families*, the study examines the intergenerational mobility of a specific segment of urban society under scrutiny. The core of the study is based on detecting the mobility (or propensity for mobility) in the individuals' profession as compared to that of their fathers. At the same time, tendencies of immobility and of the intergenerational transmission of professions are also examined, which were typical primarily among the sons of independent fathers, especially craftsmen and tradespeople. The study concludes that from the early nineteenth century onwards carrying on the father's trade was becoming a less commonly used parental strategy in Szeged. Parallel to this, the intergenerational mobility of professions was on the rise. White collar workers, especially lawyers, displayed the highest degree of professional mobility. The data show that the path of mobility for sons of independent fathers often led them towards white collar professions and there were no significant discrepancies between subsequent generations in this respect. The analysis of siblings' careers indicates that the family strategy of the oldest son inheriting the father's trade, often considered traditional, was not the only option in this segment of Szeged society. The case studies show that the families had a more nuanced approach to choosing their children's future profession, which probably took the skills and ability of the individual into consideration.

In the examined period, the widest path of mobility in Szeged led from physical labour to intellectual work. The findings suggest that the shift from independent worker to employee was the prevailing intergenerational mobility trend in Szeged already before the second half of the nineteenth century. The intensity of mobility, however, was undoubtedly increasing with the progress of time, while the more traditional approach to intergenerational transfer of profession, a strategy prioritising continuity, lost ground and was largely replaced by processes of professional mobility which transgressed the boundaries of the estate system.

Keywords: Szeged, profession, intergenerational mobility, intergenerational transmission of profession, family strategies

András Forgó: Social Mobility in the Catholic Hierarchy: Diocesan Bishops' Appointments 1686–1799

The study presents the composition of the body of Roman Catholic diocesan bishops based on royal appointments between 1686 and 1799. The main angles of the research are social status, education, monastic affiliation, geographical origin, transfers and accumulating benefices, and appointment to cardinalship. The study seeks to resolve the contradiction between two prevalent statements in historical scholarship, which upholds both that the ecclesiastic estate was traditionally an important sphere for social mobility, and that the episcopal body in eighteenth-century Hungary was a closed circle, with a membership based on status and political reliability.

Keywords: bishop, ecclesiastic society, right of patronage, Trident Reforms, clerical education

András Keszei: Merit and Upward Mobility in the System of Estates

Both the self-evident acknowledgment of hierarchies and the human ambition to move up in the ranks of society seem to be part of our ancient heritage. Accepting one's superiors does not necessarily preclude attempts to climb the social ladder. However, this takes place in a social environment where rational considerations are only part of the overall strategy, as it can be seen in the interpretation of and responses to top-down designations; at the same time, behaviour is governed by habitus, which, in certain situations, causes cultural inertia or inflexibility in some groups. This inertia is not interminable, it can be changed by learning processes even in the course of a single individual's lifetime. Upward mobility, however, is not wholly hinged on individual performance, but also on its context. The diverse social domains — including their institutions, the power positions within and between them, and the advancement opportunities achievable through the types of capital owned by the individual — constitute fields in which progress is only possible by exerting effort, similar to spaces familiar from everyday experience. As examples from the last decades of the Estate System clearly show, the synergy of social background, habitus, personal qualities, and external factors together can lead to both upwards or downwards mobility in the social hierarchy.

Keywords: social mobility, social hierarchy, habitus, capacity, self-image

Gábor Koloh: The Diverse Social Mobility of Protestant Clergymen and Teachers in Felsőbaranya Diocese in the First Half of the Nineteenth Century

The study examines the life stories of 106 pastors and teachers based on autobiographies by individuals working in the Felsőbaranya Protestant Diocese (Baranya County) for various lengths of time. Focusing on the career-shaping breaking points and the individuals' responses to these, the analysis reveals that most of these people wished to graduate as clergymen; the teaching degree integrated into their training was a primary goal only for the offspring of peasant parents. While families of clergymen aimed to safeguard their social status, for teachers and urbanites it was an opportunity for advancement in life. Since in many cases this goal was not attained, it is justifiable to suggest that the relationship between clergymen and teachers was not without tension, which was further aggravated by the increasing burdens associated with teaching. In the period under scrutiny here, both pastors and teachers served far away from their birthplaces, which made both their integration into local communities and their influence on their spiritual life very difficult. At the same time, this change explains why moral teachings and their long-suffering earthly representatives had such little effect on deep-rooted and complex problems of local societies.

Keywords: social mobility, resilience, ecclesiastic history, birth control

Ágoston Nagy: Insurrection and Social Mobility in Hungary in the Age of the Napoleonic Wars

In addition to the common soldiers conscripted or recruited from the peasantry, as well as the NCOs and officers of the regular army, the four noble levies (*generalis exercitus*) during the Revolutionary and Napoleonic Wars engaged a large number of the nobility, i.e. the members of the Hungarian political nation, in military service. The noble levy of 1809 was unusual because the 1808 law mandated the personal involvement of the nobility, which substantiated the estate system and, within that, the national character of the institution of the levy. The actual deployment of the troops mobilised in this way, however, took place for the first and the last time in the fifth coalition war in 1809. Revisiting Zoltán Tóth's concept of estate norms, the present study uses the example of Veszprém County to demonstrate how personal participation in armed service and subsequent military merits during a noble levy could become the means of social mobility for both the nobility and those below the estate line. The examination of the election of the officers in Veszprém County is followed by that of various forms of rewards after the war, including the renewal of officers in 1810. The sources reveal that after the war both the lord lieutenant of the county and the

wider public strove to reward servicemen for their personal military service on a sliding scale based on their position in the estate system and their local prestige.

Keywords: noble levy, social mobility, 1809, Napoleonic wars, Veszprém County, military distinctions

István H. Németh: Permeability in the Society of the Estate System: Burghers and Nobles at the Helm of Cities

One of the characteristics of early modern society is that the categories of the estate system were more permeable than those in the late Middle Ages. The medieval urban network was transformed after the Ottoman conquests, and some of the former trading centres (Kassa/Košice, Nagyszombat/Trnava, Pozsony/Bra-tislava, and Győr) took the place of the captured cities of Buda, Pest, and Szeged. The country-wide military operations also brought about a significant movement of population: the inhabitants formerly living in Ottoman-conquered cities fled to new urban centers and the predominance of German burghers was diluted with Hungarians and noblemen. Cities began to allow newly established military and administrative headquarters to settle within their walls, and while the nobles working in administration became accustomed to the urban setting, the local burghers found new career opportunities in these offices. Burghers in administration became the first representatives of the *Bildungsbürgertum* educated in Western Europe, primarily in German-speaking territories, and their state employment provided opportunities to prove themselves and attain nobility. Enacted in the last decades of the seventeenth century, the state's new urban policy placed leadership in the hands of new, educated, Catholic employees who were well versed in public administration and economy and were partially legitimized by the state. This new elite was closely affiliated with state administration and was soon largely comprised of civil servants rather than elected representatives. Made up of both noble-born civil servants and newly ennobled burghers, this municipal elite of a rather heterogeneous estate identity soon emerged as a new stratum of society.

Keywords: professionalization, urban history, Habsburg Monarchy, *Bildungsbürgertum*, urban nobility

Csaba Sasfi: The Role of the Secondary School of Győr in the Hungarian Reform Era in the Social Mobility of the Town's Inhabitants

The city of Győr was pioneering in both the process of embourgeoisement and the subsequent bourgeois revolution in Hungary. The present study examines the role of the long-standing secondary school in the life of the town, which, in this respect, was progressive in the Reform Era. The overarching theme for the present inquiry is the significance of post-elementary education (or “higher education” to use the contemporary term) in upward social mobility in the latter years of the Estate System. Previous research has shown that the secondary school in Győr was predominantly used by local families. The present study examines the social composition of the local urban student cohorts. The sons of Győr burghers comprise one third of the whole student body, and two thirds of the local cohort. The social composition by grade shows that the number of burghers' children decreases in higher grades, but it remains one third of all students, and firmly over half of all local students even in the two highest grades in the humanities. Narrowing the scope, the study focuses on the top students who reached the graduating class (second grade in the humanities) without repetition of academic years, and went on to graduate successfully. The case of the top student of Győr revealed that the urban bourgeoisie was not only present in the lower grades of the school, but a significant portion of them completed their secondary education and continued their studies in higher education. In addition, the study also shows that the Benedictine secondary school in Győr fostered the prevalence of Hungarian language use among the educated bourgeoisie, to an equal extent as the Piarists in Pest. Finally, it is observed that only a relatively small portion of the top students continued to live in Győr, which is explained by the upward social mobility attained by their continuing education.

Keywords: secondary education, bourgeoisie in secondary school, social mobility, urban estates, educated social stratum

Richárd Sebők: The Prosopographic Analysis of Gentry-born Lord-Lieutenants Attending National Assemblies between 1790 and 1848

The study deploys the methodology of prosopography to examine gentry-born lord-lieutenants (the *ispáns*) attending national assemblies between 1790 and 1848. This subject is particularly noteworthy because in the latter years of the Estate System gentry-born individuals began to hold fiduciary positions in the state administration which had formerly been filled by members of the aristocracy only. The emergence of the gentry among the lord-lieutenants of counties indicates the increasingly important role of gentry-born administrators, some

loss of ground by the aristocracy, as well as the transformation of power politics in Vienna.

The period between 1790 and 1848 can be divided according to the national assemblies into two shorter sub-periods, 1790–1812 and 1825–1848, and the attending lord-lieutenants were examined in two distinct groups, with a special emphasis on their family ties and careers in administration. As it emerged, while in the first period state-level positions were attained by those gentry-born lord-lieutenants who had acquired experience across a number of government offices, in the second period, the importance of county-level administration increased against that of previous governmental positions held: higher ranking officials of county administration (the vice-ispán and the notary) remained in their county and aspired for the administrative position of deputy lord-lieutenant and, ultimately, of lord-lieutenant. A closer examination of the family ties of gentry-born lords lieutenant revealed the eminence of a Protestant clan of Nógrád County officials who were able to hold on to positions across generations, as well as at least two groups of related Catholic officials, who maintained and strengthened their social and official status through marriages.

Keywords: lord lieutenant, gentry, prosopography, kinship, officials

Tamás Szemethy: The Rise of Ferenc Gyulay de Gyula. A Microhistorical Analysis on the Social Mobility of the New Elite in the Eighteenth Century

Out of the ninety-one gentry who was granted nobility between 1711 and 1799, Ferenc Gyulay was the only one who became a count, and thus, a member of a more exclusive echelon of Hungarian aristocracy. It took two rounds of promotion, both taking place during the reign of Charles III. Gyulay's rise is an interesting subject for various reasons. On the one hand, although the family was not one of the better known noble kindreds, it brought up one of the most successful accumulators of wealth in the era. On the other hand, in addition to the traditional genealogical works, the level of detail in the available sources allow microhistorical methods to draw a precise picture about Ferenc's extraordinary career from unknown Komárom gentry to lord lieutenant of Ung County, and becoming the tenant of the Ung chamber estate after acquiring a number of other estates. Exploiting an exceptionally detailed source base, this study aims to present a case which probably models many other similar career trajectories in the period. As such, it helps understand how ambitious lower-ranking county nobility could propel into the elite circles of the estate system in eighteenth-century Hungary.

Keywords: rising in rank, microhistory, new aristocracy

Árpád Tóth: Courses of Adaptation in the Society
of the Late Estate System: The Mobility Skills and Practices
of the German Lutheran Bourgeoisie

The article applies the sociological term *social mobility* to German Lutheran burghers, a small, yet characteristic social group in Hungary, in the last decades of the early modern period (1750–1850). Since an individual's social status in the broader sense encompasses various aspects of cultural identity, the concept of social mobility should take into account the changing of legal status (nobilitation, obtaining burgher privileges), local/regional identity (migration within the urban network), shifting occupation systems, schooling patterns, and the decreasing commitment to the community's cultural boundaries as German and as Lutheran (assimilation in the age of the Enlightenment and the rise of modern nations). The study presents a number of cases of German Lutheran families successfully adapting to the changing social and economic environment.”

Keywords: estates, the society of the late estate system, bourgeoisie, assimilation, cultural identity

A KORALL szerzőinek!

A Korall Társadalomtörténeti Folyóirat közlési és hivatkozási szabályzata

A KÉZIRAT LEADÁSA

A szerkesztőség társadalomtörténeti, máshol nem publikált cikkeket, valamint recenziókat (*Könyvek rovat*), forrásközléseket (*Források és olvasatok rovat*), konferenciabeszámolókat és kurrens szakirodalmi áttekintéseket (*Körkép rovat*) fogad el közlésre. A szerkesztőség fenntartja a jogot arra, hogy átdolgozás javaslatával visszaadja a kéziratot a szerzőnek. A közlés céljából való beküldéssel a szerző elfogadja a folyóirat közlési és hivatkozási szabályzatát. A benyújtott szövegeket fél éven belül bírálja el a szerkesztőség.

A kézirat megjelentetésével a szerzők elfogadják, hogy a megjelenést követő fél év múlva cikkük folyóiratunk honlapjára és az OSZK EPA rendszerébe is feltöltésre kerül. A *Korall*ban közölt tanulmányokat a szerzők azt követően tölthetik fel egyéni, munkahelyi vagy egyéb tudományos honlapokra, miután írásuk teljes terjedelmű változata megjelent a *Korall* honlapján. Minden szerző tiszteletpéldányként díjmentesen két, recenzió esetén egy példány átvételére jogosult.

A kézirat szövegét e-mailen kérjük a szerkesztőséghez eljuttatni (elérhetőségeket lásd alább). Kérjük a táblázatokat és az ábrákat külön fájlban is leadni. Felhívjuk szerzőink figyelmét, hogy a szövegszerkesztők generált lábjegyzetfunkcióját használják. Minden szerzőtől kérünk egy 1000–1500 leütés terjedelmű rezümét magyar nyelven, a cikk leadásával egy időben. Kéziratot nem őr-zünk meg.

Kéziratot a szerkesztőség kizárólag az alábbi hivatkozási rendszerrel készítve fogad el. A közlésre elfogadott, de nem megfelelő hivatkozásokkal ellátott szöveget visszaküldjük a szerzőnek átdolgozásra.

Egy tanulmány kézirat egy-másfél ív, de legfeljebb két ív (80 000 leütés) terjedelmű lehet. Amennyiben a közlésre elfogadott írás hossza meghaladja ezt, a szerkesztőség visszaküldi a szöveget a szerzőnek átdolgozásra.

Recenziók esetén a recenzeált munká(k)ról az összes könyvészeti adatot (kiadó, oldalszám, mellékletek, térképek, illusztrációk, sorozat megnevezése) is kérjük feltüntetni. Hosszabb terjedelmű és számos lábjegyzetet tartalmazó recenzió esetén a tanulmányoknál ismertetett módon (lásd alább) kérjük az írás végén feltüntetni a hivatkozott irodalmat. Rövidebb recenzió esetén az adott irodalmi hivatkozás minden előfordulásánál kérjük a teljes bibliográfiai leírást feltüntetni, a hivatkozottirodalom-lista mintáját követve.

A kritikai recenziók mellett rövidebb, tartalmi bemutatásra szorítóköző könyvismertetéseknek is helyet adunk. Ennek célja a figyelemkeltés, illetve az, hogy minél több fontos könyvről minél hamarabb beszámoljunk. A könyvismertetéseket két hasámban közöljük a *Korall*ban. Természetesen, ha egy munkáról hosszabb kritika érkezik a szerkesztőségbe, annak közlését nem befolyásolja, hogy korábban esetleg az adott könyvről már közöltünk rövidebb ismertetést!

E-FÜGGELÉK

A *Korall* honlapjáról elérhető E-FÜGGELÉK olyan nagyobb adattárak, táblázatos kimutatások, képsorozatok stb. internetes közlését teszi lehetővé, amelyek fontos háttérinformációkkal egészítik ki az adott tanulmányt. Az itt közölt tartalmak folyamatosan hozzáférhetőek a honlapról.

HIVATKOZÁSOK

Mind az irodalmi, mind a forráshivatkozásokat, továbbá minden megjegyzést lábjegyzetben kérünk feltüntetni.

Az *irodalmi hivatkozások* a következő formátum szerint szerepeljenek: Szerző évszám: oldalszám. (Pl.: Nagy 1988: 23.) Több szerző által jegyzett mű esetén a hivatkozás formátuma: Szerző–Szerző évszám: oldalszám. (Pl.: Berger–Luckmann 1998: 104–105.) Szerkesztett kötet esetén: Szerkesztő (szerk./ed./Hg./dir.) évszám. Pl.: Szabó (szerk.) 2008; Lüdtke (Hg.) 2010. Az írásjelek halmozását kerüljük: Kaba 1998: 36, 42.

A lábjegyzetekben a hivatkozás akkor szerepel ()-ben, ha több hivatkozás is szükséges egyetlen mondaton belül (a pont a zárójel után). Ha a lábjegyzet csak hivatkozásból áll, az zárójelek és „lásd” nélkül szerepel.

A lábjegyzetbeli rövid hivatkozásban a családnév mellett a keresztnév rövidítését csak akkor tüntessük fel, ha a hivatkozott irodalom tételei között több azonos családnév is van. (Pl.: Benda K. 1972; Benda Gy. 1985.)

Ha egy szerző egy évben több munkájával is szerepel a hivatkozások között, az ábécé kisbetűivel teszünk köztük különbséget. Egy szerző több művének hivatkozásakor a nevet csak az első előfordulásnál adjuk meg. (Pl.: Tomka 2001a, 2001b; Valuch 2001, 2013.)

Többkötetes mű rövid lábjegyzetbeli hivatkozásában a kötetszám római számmal szerepel. (Pl.: Braudel 2003: II. 35.)

A *forráshivatkozások* a forrástípusnak (levéltári, kéziratári forrás, újságcikk, interjú stb.) megfelelő formát kövessék. Levéltári forrásokra kérjük, rövidített formában hivatkozzon a szerző. A levéltári hivatkozások esetében a lábjegyzetben először a levéltár hivatalos rövidítését kell megadni, illetve az iratanyag jelzetét (pl. MNL VaML IV.401.b.). Konkrét iratra történő hivatkozásnál ezeken kívül a hivatkozott irat címét és dátumát is meg kell adni (pl. MNL VaML IV.401.b. 12365/1940. Tanácsülési jegyzőkönyv, 1940. június 12.), s a rövidítést hátul, a források listájában kell feloldani. Kéziratári forrásoknál a levéltárihoz hasonló módon járunk el.

A tanulmány után először a felhasznált levéltári forrásokat kell megadni. (Külföldi levéltárak mindig az eredeti nevükön szerepelnek, esetükben annak a városnak a nevét is meg kell adni, ahol a levéltár található. A levéltár neve alatti sorban pontosan fel kell oldani a hivatkozott levéltári fond vagy állag nevét és évkörét (utóbbi csak akkor hagyható el, ha gyűjteményes fondról lévén szó, adott néven csak az az egy tétel létezik, pontos azonosításához nem szükséges az évkör). Ezt követően – sorközzel elkülönítve – a közgyűjteményben őrzött kéziratok (kézirat-, térkép-, adat-, illetve dokumentumtárak), majd a „forrás típusú” nyomtatott kiadványok (forráskiadások, naplók, visszaemlékezések, emlékiratok, statisztikák, helységnévtárak, kiadott térképek), ezután a felhasznált (nem csak egy cikk miatt idézett) időszaki kiadványok, filmek, végül az interjúk kerülnek feloldásra. A forráshivatkozások formátuma tekintetében az alábbi példák irányadóak:

FORRÁSOK

Magyar Nemzeti Levéltár Vas Megyei Levéltára (MNL VaML)

IV.401.b. Vas Vármegye Alispánjának iratai, 1871–1950.

Österreichisches Staatsarchiv Kriegsarchiv, Wien (ÖStA KA)

Alte Feldakten (AFA).

Országos Széchényi Könyvtár Kézirattára (OSZK Kt)

551. Katádfay Tihamér: *Legnagyobb gondolataim*. Kézirat, é. n.

Franciscs Károly 2001: *Franciscs Károly visszaemlékezései*. (S. a. r. és szerk. Hudi József.) Pápai Református Gyűjtemény, Pápa.

Haan Lajos – Zsilinszky Mihály (szerk.) 1877: *Békésmegyei oklevéltár számos hazánk beltörténetére vonatkozó adatokkal*. Tettey, Budapest.

MHHD XXIV= Szilágyi Sándor (szerk.): *A két Rákóczy György családi levelezése*. (Monumenta Hungariae Historica Diplomataria 24.) Magyar Tudományos Akadémia, Budapest, 1875.

Nemzeti Sport, 1925–1935.

Ajándék ez a nap (r.: Gothár Péter, 1979).

Interjú Nagy Ferenc tájfutóval 1983. február 12-én, készítette Debreceni Rezső. (A szerző tulajdonában.)

A hivatkozott irodalom jegyzéke a felhasznált források után következik, a cikk legvégén, tételesen felsorolva, ábécésorrendben. Csak a ténylegesen lábjegyzetben hivatkozott munkák kerüljenek fel tüntetésre! Az irodalmi hivatkozások formátuma tekintetében az alábbi példák irányadók:

HIVATKOZOTT IRODALOM

[Kötetek:]

Botond Ágnes 1991: *Pszichohistória – avagy a lélek történetiségének tudománya*. Budapest.

Baross Károly, bellusi (szerk.) 1893: *Magyarország földbirtokosai*. Budapest.

[A kiadó feltüntetése nem kötelező, de lehetséges, ebben az esetben viszont kérjük, hogy az irodalomlista összes köteténél szerepeljen a kiadó, a kiadás helye előtt:

Heather, Peter – Matthews, John 1991: *The Goths in the Fourth Century*. Liverpool University Press, Liverpool.]

[Tanulmánykötetből:]

Hudi József 1997: Veszprém vármegye nemessége 1812-ben. In: Ódor Imre – Pálmány Béla – Takács Imre (szerk.): *Mágnások, birtokosok, címerlevelek*. (Rendi társadalom – polgári társadalom 9.) Debrecen, 219–227.

[Idegen nyelvű publikáció:]

Schlumbohm, Jürgen 1992: Sozialstruktur und Fortpflanzung bei der ländlichen Bevölkerung Deutschlands im 18. und 19. Jh. In: Voland, Eckart (Hg.): *Fortpflanzung: Natur und Kultur im Wechselspiegel*. Frankfurt am Main, 322–346.

[Idegen nyelvű publikációk hivatkozásánál eredeti nyelven szerepel a szerk., ford. stb. és a kiadási hely is. Pl. német szerkesztőnél Hg., több szerkesztőnél Hgg. az elvárt rövidítés.]

[Folyóiratból:]

Láng Panni 1986: Egy budapesti polgárcsalád mindennapjai. *Történelmi Szemle* (29.) 1. 80–94.

Thomas, Albert 2014: Utazások Bécs – Budapest – Belgrád – Athén. Napi jegyzetek. (Szerk., ford., jegyz. Bódy Zsombor.) *Aetas* (29.) 3. 152–170.

[Lexikonszócikk:]

'Korallok' szócikk. In: *Révai Új Lexikona*. 12. kötet. Budapest, 1915. 26.

[Újságcikk:]

Szónyi Ottó 1926: A pécsi püspökség templomai. *Dunántúl* 1926. december 25. 18.

[Lehetőség szerint szerepeljen itt az oldalszám is, s az év kétszer legyen kiírva.]

[Disszertáció/szakdolgozat:]

Nagy Piroska 2000: *Településszerkezet az Alföldön*. (PhD-disszertáció.) Eötvös Loránd Tudományegyetem, Budapest.

[Közlésre elfogadott, megjelenés alatt álló vagy kéziratos publikáció:]

Kiss-Nagy Ágnes 2028: További érvek a kettős struktúra elmélete ellen. *Korall* (megjelenés előtt).

[Internetes hivatkozás:]

Konrad, Felix 2010: Von der „Türkengefahr“ zu Exotismus und Orientalismus: Der Islam als Antithese Europas (1453–1914). EGO *Europäische Geschichte Online* <http://www.ieg-ego.eu/konradf-2010-de> – utolsó letöltés: 2019. március 9.

[Az interneten is hozzáférhető, de papíron is megjelent cikkek esetében mindig a papírverzió élvez elsőbbséget, ennek adatait kell hiánytalanul feltüntetni!]

Egyéb:

- Nem használhatók a p., pp., o., old., i. m., ld., uő rövidítések. Az „uo.” használata csak akkor megengedett, ha egyazon lábjegyzeten belül kerülne megismétlésre a hivatkozás.
- Ügyeljünk a kötőjel (-) és a nagykötőjel (–) helyes használatára! (Két népnév és önálló tulajdonnevek kapcsolatának kifejezésére, valamint két szélső határt, végpontokat jelölő, 'valamitől valamedig' jelentésű szókapcsolatokban és kifejezésekben – így évszámok, oldalszámok közé – nagykötőjelet tegyünk.)
- A századokat arab számmal jelöljük.
- Idézeteket csak e jelek közé írjunk: „ ”. Idézetben belüli idézet »« jelek közé kerüljön.
- Zárójelen belüli zárójelzéshez a szögletes zárójelet használjuk.
- A forrásközlésbe tett kihagyásokat [...] közé tegyük. Pl.: „[A]z alperes [Tóth Béláné] elmondása szerint.”
- A szerző vagy a fordító által tett megjegyzések formátuma: (A Szerző.) (A Ford.) (Kiemelés – X. Y.)
- A % jel mindig tapad a számhoz.
- 10 000-tól nem törő szóközt (CTRL SHIFT SPACE) tegyünk az ezresek közé.
- Minden címet kurzíválunk a főszövegben, de a címhez tartozó toldalékokat már nem (pl. *Nyugatból*).
- Recenzióban a recenzált könyv oldalszámaira a szövegben, zárójelben hivatkozunk, pont nélkül.

A KORALL SZERKESZTŐSÉGE ÉS SZERKESZTŐI

Korall Társadalomtörténeti Folyóirat Szerkesztősége, 1113 Budapest, Valkói u. 9.

E-mail: korall@korall.org

Megrendelés, terjesztés: terjesztes@korall.org

Honlap: www.korall.org

Czoch Gábor főszerkesztő, gczoch@gmail.com

Bódy Zsombor, bomazsor@hotmail.com

Granasztói Péter, pgranasztoi@gmail.com

Kármán Gábor, karmangabor@gmail.com

Klement Judit, eperfa@hotmail.com

Koltai Gábor, koltaigabor@gmail.com

Lengvári István, lengvari@gmail.com

Majorossy Judit, majorossyj@gmail.com

Ring Orsolya, ring.orsolya@gmail.com

Somorjai Szabolcs, szsomorjai@gmail.com

A KORALL az alábbi könyvesboltokban kapható:

BUDAPEST

ELTE BTK Jegyzetbolt
1088 Múzeum krt. 6–8.

Fókusz Könyvárúhá
1072 Rákóczi út 14.

Írók Boltja
1061 Andrássy út 45.

Művészetek Palotája
Vince Könyvesbolt
1095 Komor Marcell utca 1.

Penna Bölcsész Könyvesbolt
1053 Magyar utca 40.

Püski Könyvesház
1013 Krisztina körút 26.

PÉCS

PTE Student Service
Iskolaszövetkezet Könyvesbolt
7624 Ifjúság utca 6.

MEGJELENT! MEGJELENT! MEGJELENT!

Társadalomtörténeti Monográfiák 11. kötete

Fejős Zoltán
„KAPER KÓNTRI”
 Magyar rézbányászok Amerikában

„A múlt év előtt alig, alig lehetett valamit hallani a michigani rézvidékről. Nem beszélt arról senki. Ha valaki tudott is valamit felőle, nem igen tudott egyebet arról, hogy rézvidék a Superior tóba benyúló tágas félsziget, hogy rézben gazdag vidék, hogy dolgozik ott pár ezer bányász, máskülönben majdnem ott van, ahova a madár se jár. Aki pedig nagyon sokat tudott felőle, tudta azt is, hogy a bányászok közt sok a magyar, hogy a bányászokkal elég emberségesen bánnak, hogy van ott elég iskola, templom, kórház s miegymás, hogy a munkások elég jól keresnek, ha nehezen is dolgoznak, hogy nem drága a megélhetés, hogy becsületesen felépített lakásokban laknak, hogy majdnem mindenki megelégedett. Szóval volt rá elég ok, hogy ne igen beszéljenek e világon a michigani rézvidékről. Egyszer azután, majdnem váratlanul hozta a táviró, hogy a rézvidéken, ott isten háta mögött, lehetetlen indián nevű helyek, falvak között kiütött a sztrájk, 15–20 ezer rézbányász vágta oda egyetlen egy intéstre a kalapácsot, kézi lámpást. Megszűnt a munka.”

Szabadság, 1914. január 16.

A 287 oldalas kötet bolti ára 3600 Ft.

Megrendelhető a terjesztes@korall.org e-mail címen vagy a www.korall.org honlapon, 25% kedvezménnyel (2700 Ft.)

Várjuk megrendelését!

Korall Társadalomtörténeti Egyesület



MEGJELENT! MEGJELENT! MEGJELENT!

Társadalomtörténeti Monográfiák 10. kötete

Gerhard Péter

DESZKAFALAK ÉS POTYAVACSORÁK Választói magatartás Pesten a Tisza Kálmán-korszakban

Illik-e a magyar nép nyitott lelkialkatához más, mint a nyílt szavazás intézménye? – érveltek hajdanán a titkos választás ellenzői. A közvéleményt és a politikát mindig érdekelte, hogy milyen társadalmi csoportok milyen pártokra szavaznak. Kit milyen úton-módon lehet megnyerni, mozgósítani? Milyen egy politikai rendszer legitimitásának társadalmi megalapozottsága? A dualizmus kori választások kutatói hosszú időn keresztül mégsem hasznosították a nyílt választások során keletkezett név szerinti szavazási listákat. A választók ugyanis csoportosan, a kortes vezetésével vonultak fel a szavazóhelyiséghez, ahol egyenként regisztrálták, hogy a megjelent szerepel-e a választói névjegyzékben, és hogy kire voksolt. Ezek a szavazási listák nem mindenütt maradtak sajnos fenn, mégis, ahol elérhetők, egyéb források (mindenekelőtt a sajtó) segítségével páratlanul izgalmas forrást jelentenek egy-egy választás eredményének és az egész választói szisztéma működésének megértéséhez. A történész munkájának elégtétele, ha egy múltbeli politikai rendszer fogyatékosságából ma módszertani előnyt tud kovácsolni.

Gerhard Péter ennek a társadalomtörténeti alapozású politikai szociológiai megközelítésnek az egyik úttörő képviselője Magyarországon. 2015-ben megvédett disszertációja a most megjelenő monográfiájának alapja, amelyben Pest három választókerületének (Belváros, Terézváros, Ferencváros Kőbányával együtt) három Tisza Kálmán-kori választását (1878–1884) elemzi mélyreható alaposággal és érthető érzékenységgel.

Kövér György

A 372 oldalas kötet bolti ára 3900 Ft.

Megrendelhető a terjesztes@korall.org e-mail címen vagy www.korall.org honlapon, 25 % kedvezménnyel (2900 Ft).

Várjuk megrendelését!

Korall Társadalomtörténeti Egyesület

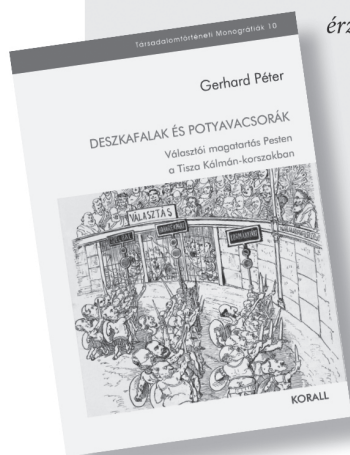

MEGJELENT! MEGJELENT! MEGJELENT!

Társadalomtörténeti Monográfiák 9. kötete

Koltai Gábor

AKIK A „PÁRT” ELLEN VÉTKEZTEK Pártfegyelmi eljárások Budapesten az MDP időszakában, 1948–1956

Koltai Gábor monográfiájában azt vizsgálja, miként épült ki, s miként működött az állampárt fegyelmi eljárásrendszere 1948 és 1956 között. Többdimenziós megközelítése révén az olvasó megismerkedhet a Magyar Dolgozók Pártja vezető testületei által felállított pártfegyelmi apparátussal és annak eljárásrendjével, amit a fővárosi szint bemutatása követ, a párttagság körülbelül egyharmada ugyanis Budapesten összpontosult. A részletes vizsgálat színteréül a szerző a főváros második legnagyobb taglétszámú kerületét, a Józsefvárost (VIII. kerületet) választotta, ahol a főszereplők már a lakóterületi és munkahelyi pártszervezetek voltak.

A szerző a Budapest Főváros Levéltárában őrzött VIII. kerületi pártfegyelmi ügyekből egy több mint 6000 esetet magába foglaló adatbázist épített, amely tartalmazza a fegyelmi eljárás alá vont nevét, a pártszervezet nevét, a kerületi pártbizottság által kiszabott fegyelmi büntetést és annak dátumát. Ezen adatbázisból a szerző kialakított egy 10%-os mintát, további adatokat is beemelve az elemzésbe. Ezek sokrétű statisztikai elemzése révén az egyedi pártfegyelmi ügyek részletes bemutatásával valóban sikerült emberközelbe hoznia vizsgálati témáját, és az ideológiai elvárásokat ütköztetni tudta a párttagok egyéni taktikáival, túlélési stratégiáival. Egyúttal a másik oldalt, a fegyelmi eljárások kezdeményezőit is igyekezett árnyaltan bemutatni.

Koltai Gábor e téma történeti feldolgozására elsőként vállalkozott. A monográfiában alkalmazott léptékváltásokkal kialakított egy olyan módszertant, amely példaként szolgálhat arra, miként lehet és érdemes mikrotörténeti vizsgálódást alkalmazni a pártállami rendszer vizsgálata során.

Varga Zsuzsanna

A 295 oldalas kötet bolti ára 3500 Ft.

Megrendelhető a terjesztes@korall.org e-mail címen vagy www.korall.org honlapon, 25 % kedvezménnyel (2600 Ft).

Várjuk megrendelését!

Korall Társadalomtörténeti Egyesület



B U D A P E S T I K Ö N Y V S Z E M L E

BUDAPESTI KÖNYVSZEMLE

Főszerkesztő: Wessely Anna
 Harsányi Tamás (tördelőszerkesztő), Sebes Katalin (szöveggondozó)
 A szerkesztőbizottság elnöke: Laki Mihály
 Szerkesztőbizottság: Bodnár M. István, Gyáni Gábor, Kálmán C. György, Klaniczay Gábor, Lakner Judit,
 Madarász Aladár, Majtényi László, Pajkossy Gábor

33. évfolyam 1. szám 2021. tavasz-nyár

BÍRÁLAT

Takács Imre: Fej és írás	Marosi Ernő: „Fénylik a mű nemesen” Válogatott írások a középkori művészet történetéről. I-III.
Kapeller Zsolt: Hegeli marxizmus tragikus hangnembben	Tamás Gáspár Miklós: Antitézis Válogatott tanulmányok 2001–2020
Eröss Gábor: Kommunista kiáltvány	Tamás Gáspár Miklós: Antitézis Válogatott tanulmányok 2001–2020
Forgács Bálint: A gravitáció mint szellem	Noam Chomsky: Miféle teremtmények vagyunk?
Békés Enikő: A budai műhely titkai	Zsupán Edina szerk.: „Az ország díszére” A Corvina könyvtár budai műhelye
Schweitzer Gábor: Lehet-e jövője a múltnak?	A History of the Hungarian Constitution Law, Government and Political Culture in Central Europe edited by Ferenc Hörcher and Thomas Lorman
Zahorán Csaba: Feltérképezett Trianon	Száray Miklós: térKéptelen(?) Trianon Rózsa Dávid – Rovács Barna (szerk.): A számontartott nemzet A Trianon előtti és utáni évtizedek Magyarországának statisztikai térképekben Csüllög Gábor – Gulyás László – Suba János: Térképek a trianoni békediktátum történetéhez
Klaniczay Gábor: A boszorkányvád és a rontás/gyógyítás történetei	Tóth G. Péter: Boszorkánypánik és babonatételek Kis-Halás Judit: Boszorkányok, gyógyítók és a Gyűdi Szűz Mária Az orvoslás piaca az újkori Dél-Dunántúlon

PROBLÉMA

Fleck Zoltán	Az egyetemi autonómia végnapjai
---------------------	---------------------------------

SZÖVEGEK ÉS FORDÍTÁSOK

Ádám Péter	A szerelem ügyvédje: a magyar Marivaux
-------------------	--

Megjelent a Replika 121–122

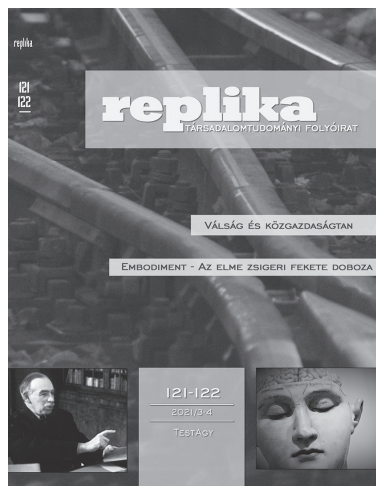

Embodiment

Zörgő Szilvia: Szelf és kultúra mint a test kiterjesztése

Marosán Bence Péter: Dualizmus és redukcionizmus között: a megtestesült kogníció paradigmája

Szél Zsuzsanna: Testiesülés (embodiment) a gender tanulmányokban

Kövecses Zoltán: Testesültség (embodiment) a nyelvben és gondolkodásban – kognitív nyelvészeti megközelítés

Kormos Janka: A személyiségfejlődés megtestesülése a pszichoanalitikus mozgáselemzés szemszögéből

Csekő CsillaBodor Péter: Embodiment a pszichológiában: a diszkurzív pszichológia olvasata

Kiss Kata Dóra: Az embodiment-paradigma testfelfogásának jelentősége az anorexia nervosa értelmezésében és kezelésében

Indries Krisztián: A test kapcsolati mélylélektana: interkorporelitás, projekció és introjekció

Szél Zsuzsanna: Testet öltött kultúra – orvostudomány és embodiment

Csordas Thomas J.: Embodiment mint antropológiai paradigma

Közgazdaságtan a 2008-as világválság után

Pogátsa Zoltán: A közgazdaságtan megújítása

Pogátsa Zoltán: A makroökonómia újragondolása a 2008-as válság után

Antal Miklós: Több öszinteséget, új közgazdaságtant!

Sőreg Krisztina: Kiútkeresés a fejlődés-gazdaságtan 21. századi útvesztőjéből

Róna Péter: Intencionalitás és a közgazdaságtan fogalmai

Andorka és a társadalmi tagolódás modelljei

Harcza István: A társadalmi tagolódás sémájának újragondolása. A tagolódás rendszereken átívelő trendjei

Recenziók

Domschitz Mátyás: Osztálytalálkozó

Berki Márton: A magyarországi „téri fordulat” egyik sarokköve

MÚLTUNK 2021/2

<http://www.multunk.hu>
<https://www.facebook.com/multunk/>

Kedvezményes áron kapható: www.napvilagkiado.eu

TARTALOM

EMBER ÉS KÖRNYEZET

Bodovics Éva: Az elmúlt huszonöt év környezettörténete az Environment and History és az Environmental History fényében

Katona Csaba: A természet mint vonzerő a 19. századi balatoni fürdőéletben

Balogh Róbert–Homor Péter: A „másodlagos természet” formálódása az erdészettörténet tükrében.

Jogi kategóriák, professzionalizáció és tájtalakítás kapcsolata Magyarországon Trianon előtt és után

Kormány Ákos: A munkás természetjárók és a polgári világ kapcsolata a Horthy-korszakban

TANULMÁNY

Szűts István Gergely: Kapcsolatok-hálózatok. Küzdelem egy vállalkozásért az 1920-as években

FORRÁS

Vasas Géza: Fejezetek egy világvándor életéből. Erdős Pál és a magyar revízió ügye 1934-ben

SZEMLE

Papp István: A nemzeti posztmodern

(*ABLONCZY Balázs: Ismeretlen Trianon. Az összeomlás és a békeszerződés története, 1918–1921. Jaffa Kiadó, Budapest, 2020. 272 p.*)

Marczinka Csaba: Egy per rekonstrukciója és az impériumváltás logikája
 (BORSI-KÁLMÁN Béla: *Kisfiúk a nagy viharban. A temesvári „Levente-pör” – az első „irredenta per” – története, 1919–1922. Kortárs Kiadó, Budapest, 2020. 592 p.*)

Takács Róbert: Magyarország és a hidegháború – rendszerszemléletben
 (BÉKÉS Csaba: *Enyhülés és emancipáció. Magyarország, a szovjet blokk és a nemzetközi politika 1944–1991. Osiris Kiadó, Budapest, 2019. 397 p.*)



A Múltunk politikatörténeti folyóirat fő profilja a modern kori magyar és egyetemes történelem, egyúttal nyitott társadalom-, irodalom- és eszmetörténeti jellegű írások irányában is.

A negyedévente megjelenő lap rendszeresen tematikus számokkal jelentkezik, ám emellett külön tanulmányokat is közöl és bemutatja, bírálja a hazai és nemzetközi történettudomány friss eredményeit. Célja, hogy új kutatási eredmények gyors közreadásával segítse a történelem oktatását, a történettudomány szakmai követelményeinek eleget téve árnyaltan, hitelesen mutassa be Magyarország és Európa történelmét, valamint fórumot teremtsen a tudományos vitáknak a szakmát foglalkoztató kérdésekben.

Korábbi számaink korlátozott számban,
eredeti áron, a szerkesztőség címén megrendelhetőek
(terjesztes@korall.org www.korall.org):

- 5–6. *A munkától a szociálpolitikáig* (600 Ft)
- 7–8. *Sport és testkultúra* (600 Ft)
- 11–12. *A város és társadalma* (950 Ft)
- 13. *Női karrier: lehetőségek és elvárások* (800 Ft)
- 14. *Vállalkozók – Cégek – Piacok* (800 Ft)
- 15–16. *Historiográfia: az eseménytől az időig* (1400 Ft)
- 17. *Politika és hatalom a társadalomban* (800 Ft)
- 18. *A kisebbségi magyarság társadalomfejlődése 1920–2000* (800 Ft)
- 19–20. *Rurális társadalmak* (1400 Ft)
- 21–22. *Clio és Psyche* (1400 Ft)
- 23. *Kulturális minták és kölcsönhatások Európában* (1000 Ft)
- 24–25. *Nemzetépítés és régészet* (1500 Ft)
- 26. *Utazók és utazások* (1000 Ft)
- 27. *Vallás, felekezet, társadalmi stratégiák* (1000 Ft)
- 28–29. *Közép-Európa összehasonlító perspektívában* (1500 Ft)
- 30. *Demográfiai viselkedés és lokális társadalom* (1000 Ft)
- 31. *Történeti földrajz, a tér története* (1000 Ft)
- 32. *Távolság – közelség* (1000 Ft)
- 33. *A háború állapota* (1000 Ft)
- 35. *Társadalomnéprajz: a textustól a sűrű leírásig* (1000 Ft)
- 36. *Kollektívizálás és agrártársadalom* (1000 Ft)
- 37. *Nemzet és nemzetépítés a 19. században* (1000 Ft)
- 38. *A Magyar Királyság európai szemmel* (1000 Ft)
- 39. *Kontroll alatt – könnyűzene a szocializmusban* (1000 Ft)
- 42. *Mesterségem címere... Hivatás és professzionalizáció* (1000 Ft)
- 43. *A könyvtől az olvasóig* (1250 Ft)
- 44. *Életút-értelmezések* (1250 Ft)
- 45. *Városi terek – Városi térhasználat* (1250 Ft)
- 46. *Migráció – Emigráció* (1250 Ft)
- 47. *Nemzet és gazdaság* (1250 Ft)
- 48. *Az oszmán világ Közép-Európa peremén* (1250 Ft)
- 50. *Kapcsolatok – Hálózatok* (1250 Ft)
- 52. *Kötött pályán? Közlekedő társadalom* (1250 Ft)
- 53. *Természeti kihívások – társadalmi viszonyok* (1250 Ft)
- 55. *Nem a ruha teszi?* (1250 Ft)
- 56. *Iskola, nemzetépítés, társadalmi mobilitás* (1250 Ft)

-
57. *Konfesszionizáció: felekezeti és politikum a kora újkorban* (1250 Ft)
 60. *Női életvilágok* (1250 Ft)
 61. *Vállalatok társadalma* (1250 Ft)
 62. *Tudomány a nemzetépítés szolgálatában* (1250 Ft)
 63. *Ókori társadalmak* (1250 Ft)
 64. *Diktatúra alulnézetből* (1250 Ft)
 65. *Film és történelem* (1250 Ft)
 66. *Szexuális másság és kirekesztés* (1250 Ft)
 67. *A felejtés egyéni és társadalmi mintázatai* (1250 Ft)
 68. *Nemzetiségi együttélés a Kárpát-medencében* (1250 Ft)
 69. *Színház és az egész világ* (1250 Ft)
 70. *Diétai követek, országgyűlési kéápviselek* (1250 Ft)
 73. *Fotó és társadalom* (1250 Ft)
 74. *Civil önszerveződés, civil társadalom* (1250 Ft)
 75. *Kulturális örökség és történelem* (1250 Ft)
 76. *Iparosodó társadalmak* (1250 Ft)
 77. *Mindennapi szegénység* (1250 Ft)
 78. *Városfalon innen és túl* (1250 Ft)
 79. *Megfigyelt társadalom* (1250 Ft)
 80. *Tudomány és intézményei* (1250 Ft)
 81. *Vagyon és vagyonosodás* (1250 Ft)
 82. *Édesek és mostohák: szülői szerepek* (1250 Ft)
 83. *Tisztaság fél egészség?* (1250 Ft)
 84. *Fürdőzők és turisták* (1250 Ft)
 85. *Globalizációtörténeti megközelítések* (1250 Ft)

